

EPSON STYLUS™ PHOTO 1290 EPSON STYLUS™ PHOTO 890

Farve InkJet printer

Alle rettigheder forbeholdt. Ingen del af denne publikation må reproducere, opbevares i elektroniske anlæg eller overføres i nogen form eller på nogen måde - det være sig elektronisk, mekanisk, ved fotokopiering, optagelse eller på anden måde uden forudindhentet, skriftlig tilladelse fra SEIKO EPSON CORPORATION. Informationen i denne manual er kun beregnet til brug med denne EPSON printer. EPSON er ikke ansvarlig for brug af denne information med andre printere.

Hverken SEIKO EPSON CORPORATION eller associerede virksomheder er ansvarlige over for køberen af dette produkt eller tredjepart for skader, tab eller omkostninger som køber eller tredjepart pådrager sig som følge af uheld, forkert brug eller misbrug af dette produkt eller uautoriserede modifikationer, reparationer eller ændringer af dette produkt eller (undtagen USA) manglende overholdelse af SEIKO EPSON CORPORATIONs brugs- og vedligeholdelsesinstruktioner.

SEIKO EPSON CORPORATION er ikke erstatningspligtig for skader eller problemer, der skyldes brug af ekstra tilbehør eller forbrugsstoffer, der ikke er betegnet som originale EPSON-produkter eller produkter godkendt af SEIKO EPSON CORPORATION.

SEIKO EPSON CORPORATION er ikke erstatningspligtig for skader, der skyldes elektromagnetisk interferens, som opstår pga. brug af interfacekabler, der ikke er godkendt af SEIKO EPSON CORPORATION.

EPSON er et registreret varemærke, og EPSON Stylus er et varemærke under SEIKO EPSON CORPORATION.

Microsoft og Windows er registrerede varemærker under Microsoft Corporation.

Generel bemærkning: Andre produktnavne i denne publikation tjener udelukkende til identifikationsformål og er evt. varemærker tilhørende deres respektive ejere. EPSON frasiger sig alle og enhver rettighed i forbindelse med sådanne mærker.

Copyright © 2000, SEIKO EPSON CORPORATION, Nagano, Japan.

L

R4C725/726

all.bk

FRONT.FM
12/15/00

Rev.E

A5 format

Proof Sign-off:
K.Gazan CRE Oguchi
N.Nomoto
Lipsett

Indhold

Sikkerhedsinstruktioner	5
Vigtige sikkerhedsinstruktioner	5
ENERGY STAR	9
Advarsler, forholdsregler og bemærkninger	9
Printerdele og kontrolpanelfunktioner	11
Knapper	13
Lys	14
Ilæggelse af papir	15
Ilæggelse af specialpapir og andre medier	15
Ilæggelse af konvolutter	17
Brug af papirrulle	19
Brug af holder til papirrulle	19
Afskæring af papir fra papirrullen	23
Udskrivning i Windows	25
Introduktion til printersoftwarens	25
Indstillinger i Main-menuen (hoved)	26
Indstillinger i Paper-menuen (papir)	27
Indstillinger i Layout-menuen	27
Udskrivning i Macintosh	28
Introduktion til printersoftwarens	28
Indstillinger i dialogboksen Print (udskriv)	29
Indstillinger i dialogboksen Page Setup (sideopsætning)	30
Indstillinger i dialogboksen Layout	30
Udskiftning af blækpatroner	32
Brug af printerens kontrolpanel	32

Fejlfinding	40
Fejlindikatorer	40
Rettelse af USB-problemer	42
 Ekstraudstyr og forbrugsvarer	 48
Ekstraudstyr	48
Forbrugsvarer	49
 Printerspecifikationer	 50
Udskrivning	50
Papir	50
Blækpatroner	51
Mekaniske	54
Elektriske	55
Omgivelser	55
Sikkerhedsgodkendelser	56
 Systemkrav	 56
Brug af online Reference Guide	59

Sikkerhedsinstruktioner

Vigtige sikkerhedsinstruktioner

Før printeren tages i brug, skal De læse alle instruktionerne i dette afsnit. Sørg også for at følge alle advarsler og instruktioner, der er angivet på printeren.

Opstilling af printeren

Følg nedenstående retningslinier når De opstiller printeren:

- Bloker eller tildæk ikke åbningerne i printerens kabinet.
- Brug kun den type strømforsyning, der er angivet på printerens mærkat.
- Tilslut alt udstyret til stikkontakter med jordforbindelse. Undgå at bruge kontakter i samme kredsløb som kopimaskiner eller ventilationssystemer, der ofte tændes og slukkes.
- Anvend ikke stik med vægkontakter eller automatiske timere.
- Hold hele computersystemet væk fra potentielle kilder til elektromagnetisk interferens, såsom højttalere eller baseenheder til trådløse telefoner.
- Benyt ikke en beskadiget eller flosset strømledning.
- Hvis De bruger en forlængerledning, skal De sørge for, at den samlede ampereværdi af de apparater, der er tilsluttet forlængerledningen, ikke overskrider forlængerledningens ampereværdi. Sørg også for, at den samlede ampereværdi af alle de apparater, der er tilsluttet stikkontakten, ikke overskrider stikkontaktens ampereværdi.

- De bør ikke selv forsøge at reparere printeren.
- Tag printerens ledning ud af stikkontakten og henvend De til en kvalificeret servicetekniker i forbindelse med følgende forhold:

Hvis strømledningen eller stikket er blevet beskadiget; hvis der er kommet væske ind i printeren; hvis den har været tabt eller kabinettet er beskadiget; hvis den ikke fungerer normalt eller udviser en tydelig præstationsforringelse.

- Hvis De har planer om at bruge printeren i Tyskland, skal bygningsinstallationen være beskyttet af en 10A eller 16A-sikring for at der er tilstrækkelig kortslutningsbeskyttelse og overstrømsbeskyttelse af denne printer.

Note til tysktalende brugere:

Bei Anschluss des Druckers an die Stromversorgung muss sichergestellt werden, dass die Gebäudeinstallation mit einer 10 A- oder 16 A-Sicherung abgesichert ist.

Placering af printeren

Følg nedenstående retningslinier når printeren skal placeres:

- Placer printeren på en flad stabil overflade, som er større end printeren. Printeren fungerer ikke korrekt, hvis den vipper eller står skrå.
- Der skal være tilstrækkelig plads foran printeren, så papiret kan føres helt ud.
- Undgå at placere printeren på steder med store temperaturudsving eller fugt. Hold også printeren væk fra direkte sollys, stærkt lys og varmekilder.
- Undgå steder, hvor printeren udsættes for støv, stød og vibrationer.



- Giv printeren god plads til ventilation.
- Placer printeren tæt ved en stikkontakt, hvor stikket nemt kan tages ud.

Note til fransktalende brugere:

Placez l'imprimante près d'une prise de contacte où la fiche peut être débranchée facilement.

Når De bruger printeren

Følg nedenstående retningslinier når De bruger printeren:

- Stik ikke genstande gennem åbningerne i printerens kabinet.
- Spild ikke væske på printeren.
- Stik aldrig hånden ind i printeren og rør aldrig ved blækpatronerne under udskrivning.
- Flyt ikke printerhovedet med hånden, da dette kan beskadige printeren.
- Sluk altid for printeren ved at bruge  power-knappen. Når denne knap trykkes ned, blinker  power-lyset kort og slukker så. Tag ikke printerens stik ud af stikkontakten og sluk ikke for den på stikkontakten, før  power-lyset er holdt op med at blinke.
- Før printeren transporteres, skal De sørge for, at printerhovedet er låst i yderste højre position, og at blækpatronerne sidder på plads.

Håndtering af blækpatroner

Følg nedenstående retningslinier når De håndterer blækpatronerne:

- Hold blækpatroner uden for børns rækkevidde og pas på, at de ikke drikker blækket eller på anden måde håndterer patronerne.
- Vær forsigtig når De håndterer de brugte blækpatroner, da der stadig kan være noget blæk tilbage omkring indløbsporten. Hvis De får blæk på huden, vaskes området grundigt med sæbe og vand. Hvis De oplever ubehag eller synsproblemer efter en grundig skylning, bør De straks kontakte en læge.
- Ryst ikke blækpatronerne da dette kan resultere i utætheder.
- Sæt blækpatronen i, så snart den er taget ud af pakningen. Hvis en blækpatron pakkes ud lang tid før, den skal bruges, kan det resultere i forringet udskriftskvalitet.
- Brug ikke en blækpatron efter den dato, der er påtrykt indpakningen. Blækpatroner, som anvendes inden for seks måneder efter, at de er sat i printeren, giver de bedste udskriftsresultater.
- Skil ikke blækpatronerne ad og prøv ikke at genfylde dem, da dette kan medføre skader på printerhovedet.
- Hvis en blækpatron er blevet opbevaret koldt, skal den ligge i stuetemperatur i mindst tre timer, før den bruges.
- Blækpatronerne skal opbevares koldt og mørkt.
- Rør ikke ved den grønne IC-chip, der sidder på siden af blækpatronen. Dette kan indvirke på den normale drift og udskrivning.
- IC-chippen på denne blækpatron indeholder forskellige informationer vedr. patronen såsom, hvor meget blæk der er tilbage, hvilket betyder, at patronen kan tages ud og indsættes igen, så ofte det ønskes. Imidlertid bruges der blæk hver gang patronen sættes i, fordi printeren automatisk kontrollerer driftssikkerheden.

- ❑ Hvis De fjerner en blækpatron til senere brug, skal indløbsområdet holdes frit for snavs og støv, og blækpatronen skal opbevares under samme forhold som printeren. En ventil i blækpatronens indløbsport betyder, at det ikke er nødvendigt at indpakke eller sætte propper i, men blækket kan lave pletter på genstande, der bliver berørt af dette område på blækpatronen. Rør ikke blækpatronens blækindløbsport eller det omgivende område.

ENERGY STAR



Som en ENERGY STAR Partner har EPSON sikret, at dette produkt overholder ENERGY STAR-retningslinjerne for energibesparelse.

Det internationale ENERGY STAR-program for kontorudstyr er et frivilligt partnerskab med computer- og kontorudstyersindustrien til at fremme indførelsen af energibesparende personlige computere, skærme, printere, faxmaskiner, kopimaskiner og scannere i bestræbelsen på at mindske luftforurening, der forårsages af energiudvikling.

Advarsler, forholdsregler og bemærkninger



Advarsler

skal følges omhyggeligt for at undgå personskader.



Forholdsregler

skal iagttages for at undgå skader på Deres udstyr.

Bemærkninger

indeholder vigtige informationer og nyttige råd om brugen af printeren.

L

R4C725/726

all.bk

SAFE.FM
12/15/00

Rev.E
A5 format

Proof Sign-off:
K.Gazan CRE Oguchi
N.Nomoto
Lipsett

Printerdele og kontrolpanelfunktioner

Printerdele

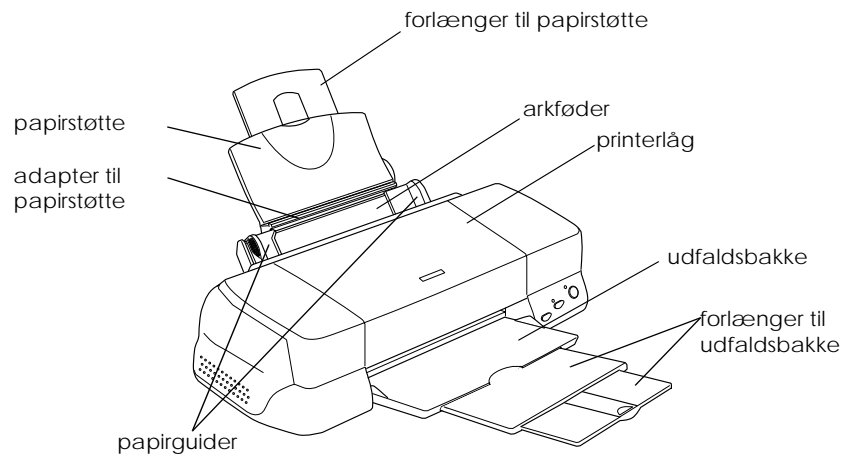

L

R4C725/726

all.bk

PARTS.FM
12/18/00

Rev.E



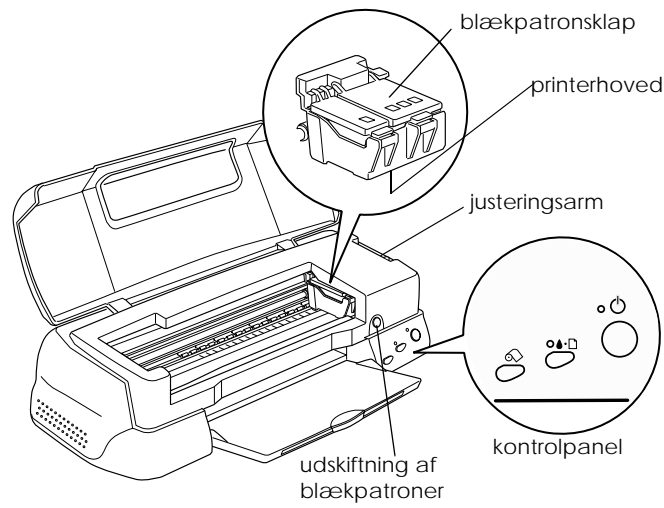
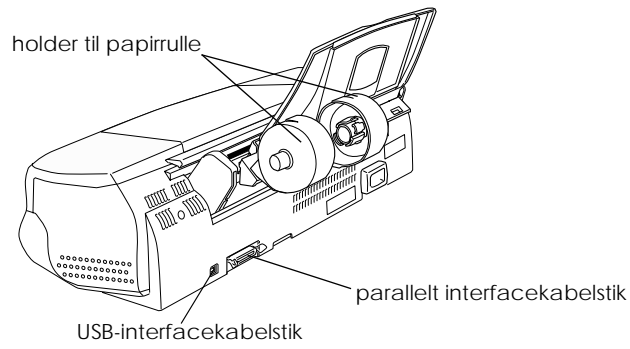

A5 format

Proof Sign-off:
K.Gazan CRE Oguchi
N.Nomoto
Lipsett





Kontrolpanel

Knapper

Knap	Funktion
 power	Tænder og slukker for printeren. Nulstiller printerens hukommelse, hvis der trykkes på den to gange, når printeren er tændt.
 vedligeholdelse	Indfører eller udfører papiret, hvis den presses ned og slippes inden 2 sekunder. Genoptager udskrivning hvis den presses ned og slippes igen, efter printeren har været løbet tør for papir. Renser printerhovedet hvis den presses ned i 3 sekunder, når fejlyset er slukket. Flytter printerhovedet til placeringen for udskiftning af blækpatroner og påfylder blæk, når det mangler.
 papirrulle	Indfører og udfører papirrulle. Indfører papirrullen i omvendt rækkefølge til en position, hvor den nemt kan fjernes fra arkføderen, hvis der trykkes i mere end 3 sekunder. Nulstiller fejlyset, hvis der trykkes på den, efter at papirrullen er blevet fjernet.
 udskiftning af blækpatroner	Flytter printerhovedet til placeringen for udskiftning af blækpatronen og fylder blæk på printeren, når det mangler (denne orange knap er placeret under printerlåget og ikke på kontrolpanelet).

Lys

Lys	Beskrivelse
 power	<p>Lyser, når der er tændt for printeren.</p> <p>Blinker, når printeren modtager data, udskriver, udskifter blækpatron, påfylder blæk eller renser printerhovedet.</p>
 fejl	<p>Er tændt, når printeren er løbet tør for papir. Læg papir i arkføderen og tryk derefter på vedligeholdelsesknappen for at genoptage udskrivningen.</p> <p>Tændt, når papiret sidder fast. Fjern alt papiret fra arkføderen og læg papiret i igen. Sluk for printeren og fjern forsigtigt alt papir fra papirvejene, hvis lyset bliver ved med at blinke.</p> <p>Blinker, når den sorte blækpatron eller farveblækpatronen er næsten tom.</p> <p>Er tændt, når den sorte blækpatron eller farveblækpatronen er tom. Udskift den sorte blækpatron eller farveblækpatronen.</p> <p>Sort: T007 Standardkapacitet T010 Lille kapacitet</p> <p>Farve: T009 (Stylus Photo 1290) T008 (Stylus Photo 890)</p> <p>Blinker når printerhovedet flyttes til placeringen for udskiftning af blækpatroner. Lyset blinker hurtigere, når der mangler farveblæk, end når der mangler sort blæk.</p>

Ilæggelse af papir

Ilæggelse af specialpapir og andre medier

De kan udskrive på en lang række forskellige specialmedier inklusive InkJet papir, fotokvalitets blank film, fotopapir, transparenter, kartotekskort og selvklæbende ark.

Instruktioner om ilæggelse

Når der ilægges specialmedier fra EPSON, bør De først læse de vedlagte instruktioner og huske på nedenstående punkter.



Forholdsregel:

Renseark, der er vedlagt EPSON-specialmedier, bør ikke bruges i denne printer. Rensefunktionen, som udføres vha. disse ark, er ikke nødvendig til denne printertype, og arkene kan sætte sig fast i printeren.

- ❑ Læg mediet i arkføderen med udskriftssiden opad. Se de vedlagte instruktioner for at finde ud af, hvilken side der er udskriftssiden. Som vist på billedet har nogle medietyper afskårne hjørner for at gøre det lettere at finde ud af, hvordan mediet skal ilægges

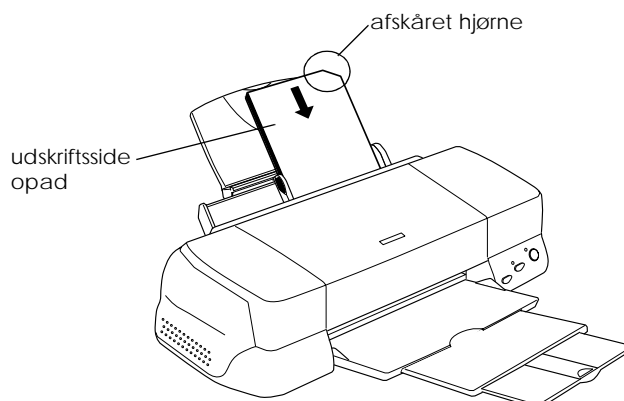

- ❑ Sørg for at papirstakken kan være under pilemarkeringen på den venstre papirguides inderside.

Ilæggelseskapacitet for EPSON-specialmedier

Se nedenstående oversigt for at finde ilæggelseskapaciteten for EPSON-specialmedier.

Medietype	Ilæggelseskapacitet
360 dpi InkJet papir og fotokvalitets InkJet papir	Op til pilemarkeringen på den venstre papirguide.
Fotokvalitets InkJet kort, InkJet noteskort og InkJet lykønskingskort	Op til 3 0kartotekskort. Placer altid det vedlagte støtteark* under kortene.
Fotokvalitetsblank fil	Et ark ad gangen for at opnå det bedste resultat. Læg altid et støtteark* eller et almindeligt stykke papir under den blanke film. Hvis De ønsker at lægge flere ark i, skal De sætte sidens mindste topmargin til 3 0mm, og De må højst ilægge 2 0A4-ark. Hvad angår papir af formatet A3 og Super A3, kan De lægge op til 5 ark i ad gangen (gælder kun for Stylus Photo 1290).
InkJet transparenter	Op til 3 0transparenter. Læg altid et stykke almindeligt papir under stakken med transparenter.
Fotokvalitets selvklæbende ark	Et ark ad gangen.
Fotopapir	Op til 20 ark 4 × 6 tommer fotopapir. Læg altid et støtteark* under stakken med fotopapir. Når det drejer sig om fotopapir i formatet 200 × 300 mm, må der kun lægges et ark i ad gangen.
Fotomærkater 16 og fotomærkater 4	Et ark ad gangen. Læg altid de vedlagte støtteark* A og B under stakken med fotomærkater.
Panoramisk fotopapir og påstrygeligt overføringspapir	Et ark ad gangen.

Matte Paper-Heavyweight	Op til 20 ark. Læg altid et støtteark* under stakken med Matte Paper-Heavyweight. Hvad angår formatet A3 og Super A3, kan De kun lægge et ark i ad gangen (gælder kun for Stylus Photo 1290).
Premium blankt fotopapir	Et ark ad gangen.
InkJet baggrundslys film (kun til Stylus Photo 1290)	Et ark ad gangen. Læg altid et stykke almindeligt papir under stakken med baggrundslysfilm.

* Pas på ikke at udskrive på støtteark, der er lagt under specialmedier.

Ilæggelse af konvolutter

Vær opmærksom på følgende når der udskrives på konvolutter:

- Der kan lægges op til 10 konvolutter ad gangen i arkføderen.

Bemærk:

Konvolutters foldekvalitet og tykkelse varierer meget. Hvis stakken med konvolutter samlet overstiger 10 mm, skal hver konvolut presses sammen før ilæggelsen. Hvis udskriftskvaliteten forringes, når der ilægges en stak konvolutter, bør De lægge én konvolut i ad gangen.

- Flyt justeringsarmen til “+”-positionen. For at gøre dette skal printerlåget åbnes og armen flyttes.

Bemærk:

- Flyt justeringsarmen tilbage til “0”-positionen, hvilket er den normale position, efter at udskrivningen på konvolutterne er færdig. Hvis armen forbliver i “+”-positionen, kan der komme huller i udskrevne billeder, der udskrives på andre medier.*

- Når justeringsarmen er i “+”-positionen, skal De sørge for at High Speed-indstillingen i printerdriverens dialogboks Advanced er slået fra. For at slå denne funktion fra er det muligvis nødvendigt at ændre indstillingen Print Quality.
- Ilæg konvolutterne med klappen først og med klapsiden nedad som vist på billedet.

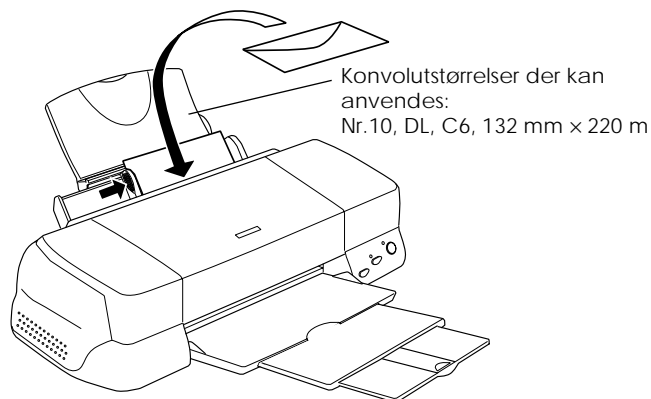

- Anvend ikke foldede eller krøllede konvolutter.
- Tryk konvolutterne flade, før de lægges i.
- Anvend ikke for tynde konvolutter, da de kan risikere at krølle under udskrivningen.
- Vælg Plain Paper som Media Type-indstillingen i printersoftware.

Brug af papirrulle

Brug af holder til papirrulle

Når holderen til papirrulle er monteret i printeren, kan De udskrive i papirrulleformat, hvilket er velegnet til udskrivning af bannere. Når De udskriver vha. holderen til papirrullen, skal De huske på følgende.

- Læg papiret i med udskriftssiden opad.
- Brug ubeskadiget papir, der ikke er krøllet. Hvis papiret er krøllet, skal De glatte det ud, før det ilægges, for at undgå problemer med indføring af papir.
- Tag altid kun fat i papirkanten.
- Der skal være tilstrækkelig plads foran printeren, så papiret kan føres helt ud.
- Sørg for at udfaldsbakken er nede, og at dens forlænger er lukket.
- Kontrollér at papirenden skæres rent af i en ret vinkel på papirets lange akse. Hvis det skæres diagonalt af eller ikke skæres rent af, føres papiret muligvis ikke jævnt ind, eller udskriften kan gå ud over papirkanten.
- EPSON anbefaler, at De bruger medier, der produceres af EPSON, for at sikre et resultat af høj kvalitet.

Isætning af papirrulle

Følg nedenstående anvisninger for at montere holderen til papirrullen og isætte papirrullen.

1. Sæt papirrullen i holderen til papirrullen.

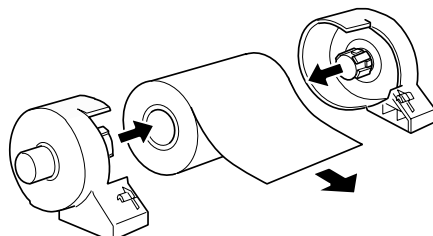
**Bemærk:**

Tag den gennemsigtige film af når De har sat papirrullen i holderen.

2. Kontrollér at rullens ende som vist skæres vinkelret af ud til kanterne. Når det drejer sig om papir med A4-bredde og en bredde på 329 mm, skal det skæres af langs en af de parallelle linier på bagsiden. Når det drejer sig om papir med en bredde på 89 og 100 mm, skal De bruge en retvinklet trekant.

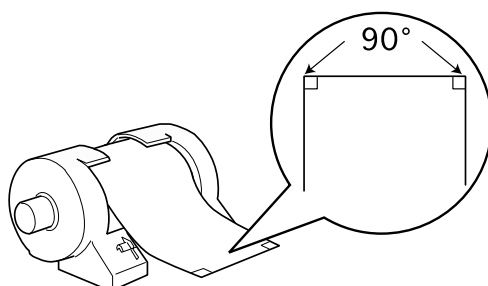
**Forholdsregel:**

De skal altid bruge en retvinklet trekant eller andet værktøj for at sikre, at rullens ende skæres vinkelret af. Hvis de skæres af diagonalt, kan der opstå problemer med indføringen af papiret.

3. For at glatte papiret ud rulles det ind i den beskyttende film, der blev leveret med printeren, i modsat retning af den vej, papiret krøller, som vist nedenfor.

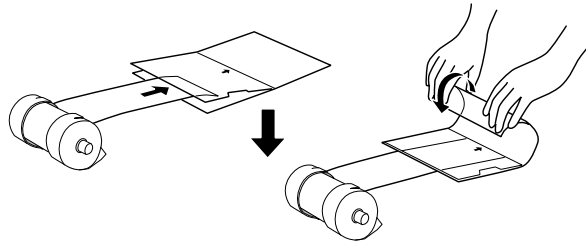

4. Tag papirstøtten af og sænk udfaldsbakken. Tænd derefter for printeren.

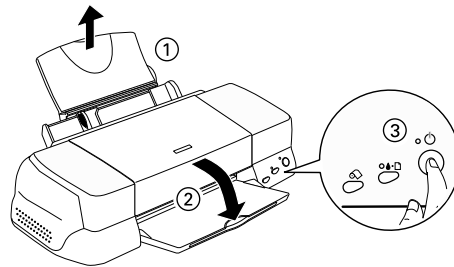

5. Sæt holderen til papirrullen i printeren. Justér den første venstre spalte bag på printerens og sæt holderen til papirrullen ind i spalterne.

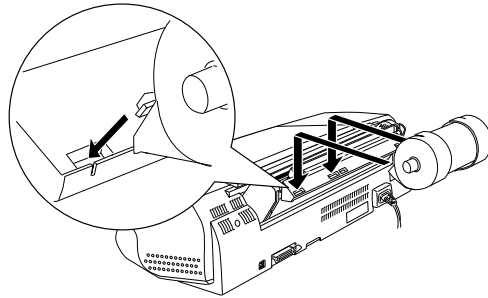

6. Før forsigtigt papirenden ind i printeren så langt som muligt, så det flugter med den højre papirguide. Skub den venstre papirguide ind mod printerens venstre side.

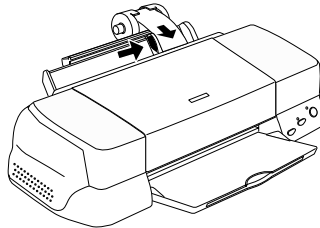

7. For at lægge papiret korrekt i skal De holde papiret på plads med hånden, mens De trykker på papirrulleknappen. Papiret føres ind i printerens.

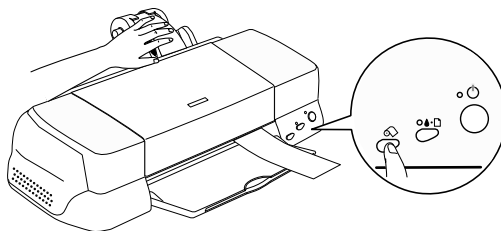

8. Åbn printerlåget og kontrollér at papiret indføres korrekt. Hvis det ikke er lige, skal De trykke på papirrulleknappen i over tre sekunder, så papiret føres ud. Fejllyset er tændt. Tryk på papirrulleknappen for at afhjælpe fejlen og før derefter papiret ind igen.

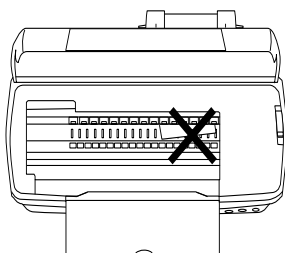

Nu er papirrullen sat i. Indstil derefter printersoftware og prøv at udskrive. Se "Afskæring af papir fra papirrullen" på side 23 for yderligere oplysninger om indstilling af printersoftware.

Afskæring af papir fra papirrullen

Når De er færdig med at udskrive, skal De trykke på papirrulleknappen. Der udskrives en linie på papirrullen, som viser, hvor papiret skal skæres af. Følg nedenstående anvisninger for at få papiret ud af printeren.

1. Tryk på papirrulleknappen for at indføre papiret. Denne gang udskrives der en linie, der angiver, hvor der skal skæres.

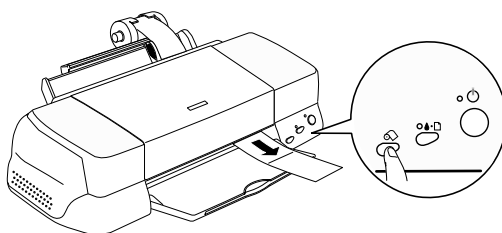

Bemærk:

- Hvis De ønsker at udskrive mere på samme papir, skal De trykke på papirrulleknappen og sende det næste udskriftsjob. Papiret vil gå tilbage til startpositionen, før det næste udskriftsjob begynder.
 - De skal trykke på papirrulleknappen, for ellers virker printeren ikke, selvom De sender et nyt udskriftsjob. De bør dog ikke trykke på papirrulleknappen mere end nødvendigt, da gentagen bevægelse kan skade udskriften.
2. Skær papiret af langs den udskrevne linie. De må aldrig hive i papiret, mens De skærer det af, da dette kan beskadige udskriften. Når De skærer papiret af, bør De ikke skære indenfor linen (tættere på printeren), da dette kan medføre problemer med indføringen af papiret.

Bemærk:

EPSON anbefaler, at De altid bruger en retvinklet trekant eller andet værktøj for at sikre, at rullens ende skæres vinkelret af. Hvis det skæres diagonalt af, kan der opstå problemer med indføringen af papiret.

3. Når De har skåret papiret af, skal De trykke på papirrulleknappen i ca. tre sekunder. Papiret føres i den modsatte retning til en position, hvor det er nemt at tage det fra arkføderen bag på printeren. Hvis det ikke føres til denne position, skal De gentage dette trin.

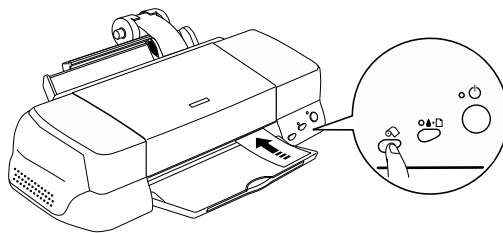

4. Fjern papiret forsigtigt. Tryk derefter på papirrulleknappen for at slukke for fejlløst.

Udskrivning i Windows

Introduktion til printersoftware

Printerens software inkluderer en printerdriver og hjælpeprogrammer. Det er muligt at vælge mellem en lang række indstillinger for at opnå de bedste udskriftsresultater. Printerens hjælpeprogrammer gør det muligt at kontrollere printeren og vedligeholde den, så den altid fungerer optimalt.

Adgang til printerens software

Når De har åbnet Deres program og oprettet et dokument, er De klar til at vælge indstillingerne for printersoftware. Klik på Udskriv i menuen Filer. Programmets dialogboks til udskrivning vises.

Sørg for at Deres printer er valgt i dialogboksen. Når De klikker på Egenskaber, Printer, Opsætning eller Indstillinger, vises dialogboksen til printersoftware (afhængigt af programmet kan det være nødvendigt at klikke på en kombination af disse knapper).

Bemærk:

De kan få hjælp til alle emnerne på menuen ved at højreklikke på emnet og derefter klikke på kommandoen What's This? (hvad er det?) .

Indstillinger i Main-menuen (hoved)

De kan foretage indstillinger af Media Type (medietype), Mode, Ink (blæk) og Print Preview (vis udskrift) i Main-menuen.

Bemærk:

De bør altid foretage Media Type-indstillingen først, da denne indstilling er afgørende for, hvilke andre indstillinger, der er tilgængelige.

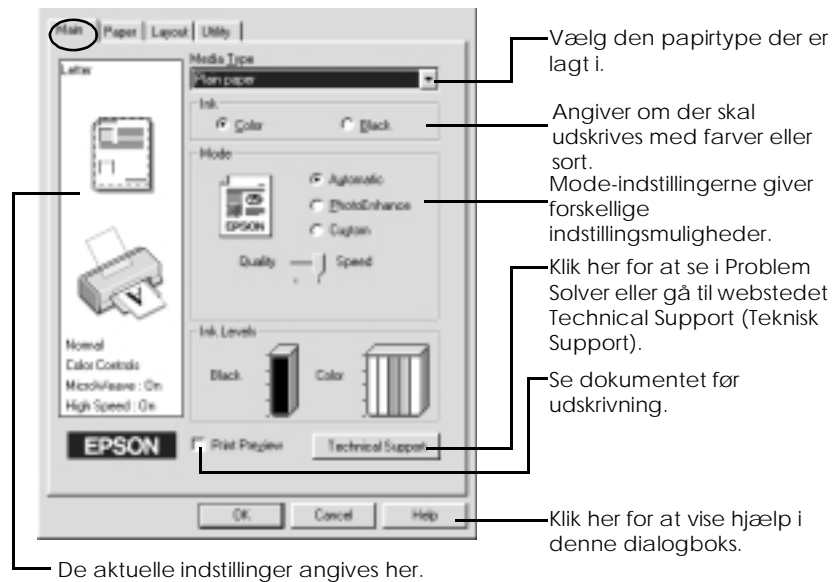

Se Deres online *Reference Guide* for yderligere oplysninger om Main-menuerne.

Indstillinger i Paper-menuen (papir)

Brug indstillingerne i Paper-menu en til at ændre papirformatet, indstille antallet af kopier og andre kopiparametre, angive papirretningen og justere udskriftsområdet.

De indstillinger, der kan vælges, er forskellige afhængigt af, om arkføderen eller papirrullen er valgt som papirkilde (Paper Source).

Indstillinger i Layout-menuen

De kan foretage indstilling af Reduce/Enlarge (formindskelse/forstørrelse), Double-Sided Printing (dobbeltsidet udskrivning), Multi-Page (flere sider) og Watermark (vandmærke) i Layout-menuen.

Se Deres online *Reference Guide* for yderligere oplysninger om Layout-menuerne.

Udskrivning i Macintosh

Introduktion til printersoftware

Printerens software inkluderer en printerdriver og hjælpeprogrammer. Det er muligt at vælge mellem en lang række indstillinger for at opnå de bedste udskriftsresultater. Printerens hjælpeprogrammer gør det muligt at kontrollere printeren og vedligeholde den, så den altid fungerer optimalt.

Yderligere oplysninger om printersoftwarens fås ved at klikke på hjælp-ikonet i printersoftwarens dialogboks.

Hvis der opstår problemer, når De bruger printersoftware, kan De gå til EPSONs websted Technical Support (Teknisk Support). For at få adgang til webstedet fra cd-rom'en med printersoftware skal De indsætte cd-rom'en i cd-rom-drevet, åbne mappen Install Printer Driver/Utility i EPSON-mappen og derefter dobbeltklikke på ikonet for webstedet Technical Support.

Indstillinger i dialogboksen Print (udskriv)



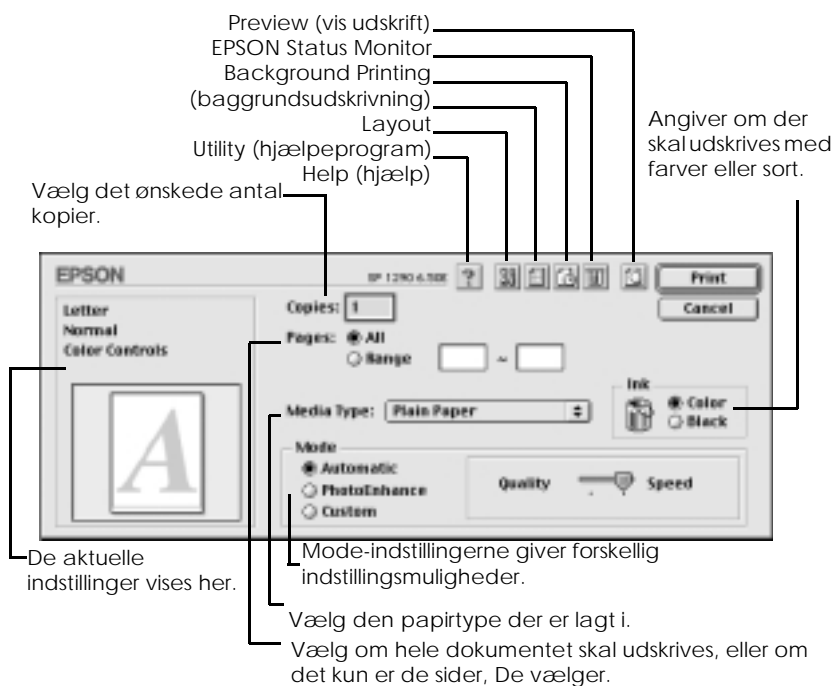

De kan foretage indstillinger af Media Type (medietype), Mode, Ink (blæk), Copies (kopier) og Pages (sider) i dialogboksen Print. Via denne dialogboks kan De også få adgang til andre dialogbokse, hvorfra De kan indstille udskriftstiden, se dokumentet før udskrivning og gemme spool-data som en fil.

Bemærk:

De bør altid foretage Media Type-indstillingen først, da denne indstilling er afgørende for, hvilke andre indstillinger, der er tilgængelige.



Bemærk:

- Klik på  Preview-ikonet for at skifte mellem funktionerne  Print,  Preview og  Save File (gem fil). Klik på ikonet for at vælge den ønskede indstilling. Se Deres online Reference Guide for yderligere oplysninger.

Indstillinger i dialogboksen Page Setup (sideopsætning)

I dialogboksen Page Setup kan De ændre papirformatet, angive papirretningen, vælge at udskrive på begge sider af papiret, dreje Deres dokument 180 grader, forstørre eller formindske Deres udskrift eller justere udskriftsområdet.

Se Deres online *Reference Guide* for yderligere oplysninger om dialogboksen Page Setup og indstillinger for Roll Paper (papirrulle).

Indstillinger i dialogboksen Layout

De kan ændre dokumentets sidelayout vha. printerdriverens indstillinger i dialogboksen Layout. For at åbne denne dialogboks skal De klikke på Print (udskriv i menuen File (filer) i Deres program og derefter klikke på  Layout-ikonet i dialogboksen Print (udskriv).

Justerer automatisk dokumentets størrelse, så det passer til papirformater i printeren.

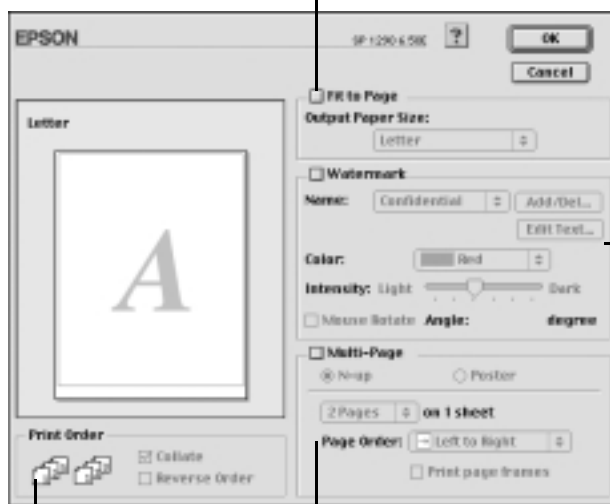

Specificer udskriftsrækkefølgen for udskrivningen.

Vælg mellem indstillingerne N-up og Poster.

Tryk et vandmærke i baggrunden på dokumentet.

Se Deres online *Reference Guide* for yderligere oplysninger om dialogboksen Layout.

Udskiftning af blækpatroner

Brug af printerens kontrolpanel

Denne printer bruger blækpatroner, der er udstyret med IC-chips. IC-chippen måler præcist hvor meget blæk, der er brugt i hver patron, så selv om en patron tages ud og senere sættes i igen, kan alt blækket bruges. Imidlertid bruges der blæk hver gang en patron sættes i, fordi printeren automatisk kontrollerer driftssikkerheden.

De kan udskifte en blækpatron ved hjælp af printerens kontrolpanel eller hjælpeprogrammet Status Monitor. For at udskifte en blækpatron vha .knappen til udskiftning af blækpatroner på printerens kontrolpanel, skal De følge nedenstående trin.

**Advarsel:**

- Hold blækpatroner uden for børns rækkevidde og pas på, at de ikke drikker blækket eller på anden måde håndterer patronerne.*
- Vær forsigtig når De håndterer de brugte blækpatroner, da der stadig kan være noget blæk omkring indløbsporten. Hvis De får blæk på huden, vaskes området grundigt med sæbe og vand. Hvis De får blæk i øjnene, skal De straks skylle med vand. Hvis De oplever ubehag eller synsproblemer efter en grundig skylning, bør De straks kontakte en læge.*



Forholdsregel:

- EPSON anbefaler, at De bruger originale EPSON-blækpatroner. Andre produkter, som ikke er produceret af EPSON, kan forårsage skader på Deres printere, hvilket ikke er dækket af EPSONS garantier.
- Lad den gamle blækpatron sidde i printeren, indtil De er klar til at udskifte den med en ny. I modsat fald kan evt. blæk, der er tilbage i printerhovedets dyser, tørre ud.
- Genfyld ikke blækpatronen. Printeren udregner, hvor meget blæk, der tilbage, vha. en IC-chip på siden af blækpatronen. Selvom der fyldes mere blæk på, vil IC-chippen ikke udregne blækmængden igen, og mængden af blæk, der kan bruges, vil ikke ændres.

Bemærk:

- Når en blækpatron er tom, kan printeren ikke bruges, før patronen er blevet udskiftet. Dette gælder også, selv om der stadig er blæk tilbage i den anden blækpatron. Før udskrivning skal den tomme blækpatron udskiftes.
- Foruden det blæk, der bruges ved udskrivning, bruges der også blæk, når printerhovedet renses og under den selvrensende proces, der automatisk udføres hver gang, printeren tændes. Der forbruges også blæk under blækpåfyldningen, når blækpatronen installeres i printeren.

Yderligere oplysninger om blækpatroner findes i "Håndtering af blækpatroner" på side 7.





1. Sørg for at printeren er tændt, men at der ikke udskrives. Åbn printerlåget.

Bemærk:

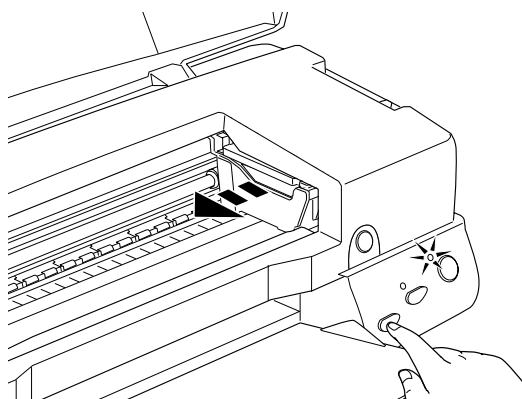
De kan se, hvilken stand printeren er i. Når fejlløst blinker, betyder det, at der ikke er meget blæk tilbage i den sorte blækpatron eller farveblækpatronen. Når fejlløst er tændt, betyder det, at den sorte blækpatron eller farveblækpatronen er tom.

- Tryk knappen til udskiftning af blækpatroner ned. Printerhovedet flytter til venstre til placeringen for udskiftning af blækpatron.  power-lyset begynder at blinke og fejlllyset begynder at blinke eller lyse konstant. Se nedenstående tabel for at finde ud af, hvilken blækpatron, der skal udskiftes, eller tjek EPSON Status Monitor 3 (til Windows) eller EPSON StatusMonitor (til Macintosh).



Lys	Hvad De skal gøre
	Udskift den sorte blækpatron hvis fejlllyset blinker lige så hurtigt som power-lyset.
	Udskift farveblækpatronen hvis fejlllyset blinker dobbelt så hurtigt som  power-lyset.
	Udskift både den sorte blækpatron og farveblækpatronen hvis dette lys forbliver tændt.

● = tændt, ○ = slukket,  = blinker



Forholdsregel:

Flyt ikke printerhovedet med hånden, da dette kan beskadige printeren. Tryk altid på knappen til udskiftning af blækpatroner for at flytte det.

3. Løft blækpatronsklappen så højt som muligt. Tag blækpatronen ud af printeren. Hvis blækpatronen er tom, skal den bortskaffes på forsvarlig vis. Forsøg ikke at skille patronen ad eller at genfylde den.

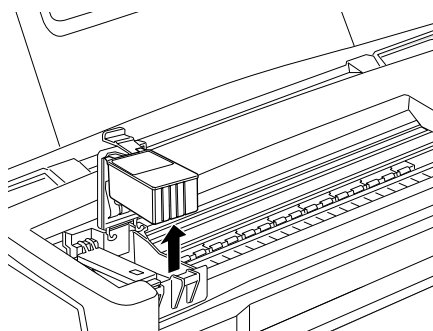

Advarsel:

Hvis De får blæk på hænderne, skal De vaske dem grundigt med sæbe og vand. Hvis De får blæk i øjnene, skal De straks skylle med vand. Hvis De oplever ubehag eller synsproblemer efter en grundig skylning, bør De straks kontakte en læge.

4. Tag den nye blækpatron ud af pakningen og fjern derefter kun den gule forseglingsstape. Rør ikke ved den grønne chip, der sidder på siden af blækpatronen.

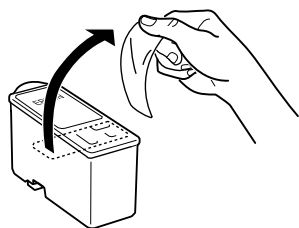

sort blækpatron (T007)

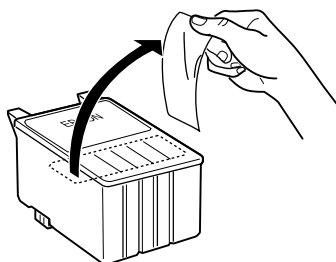

farveblækpatron
Stylus Photo 1290 (T009)
Stylus Photo 890 (T008)



Forholdsregel:

- Den gule forseglingsstape skal fjernes fra patronen, før den sættes på plads, da patronen ellers bliver ubrugelig, og udskrivning ikke er mulig.*
- Hvis De har sat en blækpatron i uden at have fjernet den gule forseglingsstape, skal De tage blækpatronen ud og sætte en ny i. Tag den gule forseglingsstape af den ny blækpatron og sæt den derefter i printeren.*
- Fjern ikke den blå del af patronens forseglingsstape, da dette kan medføre, at printerhovedet bliver tilstoppet, så det ikke fungerer.*
- Fjern ikke forseglingsstapen i bunden af blækpatronen, da der ellers kan løbe blæk ud.*
- Fjern ikke den grønne IC-chip fra siden af blækpatronen. Hvis De installerer en blækpatron uden en IC-chip, kan det beskadige printeren.*
- Rør ikke ved den grønne IC-chip, der sidder på siden af blækpatronen, da det kan forhindre normal drift og udskrivning.*

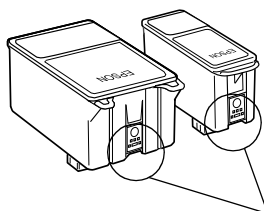

Rør ikke ved denne del.

5. Sæt tapperne på blækpatronen, så de hviler på de tapper, der stikker ud fra bunden af den åbnede blækpatronsklap. Skub klapperne ned indtil de låses ordentligt på plads.

**Forholdsregel:**

- Sørg for at tapperne på blækpatronerne ikke er under de hængsler, der stikker ud fra bunden af den åbnede blækpatronsklap, da det kan beskadige klappen.



- Når De har taget en blækpatron ud af printeren, bør De straks indsætte en ny. Hvis der ikke sidder nogen blækpatron i printeren, kan printerhovedet tørre ud og være ude af stand til at udskrive.

- Tryk på knappen til udskiftning af blækpatroner. Printerens flytter printerhovedet og begynder at fylde blæk på tilførselssystemet. Denne proces tager cirka et minut. Når blækpåfyldningsprocessen er færdig, vender printerhovedet tilbage til sin udgangsposition, power-lyset holder med at blinke og lyser konstant, og fejlløst slukkes.

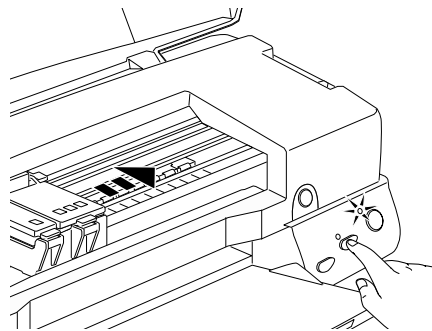

Forholdsregel:

power-lyset fortsætter med at blinke, mens printerens fylder blæk på. Sluk aldrig for printerens, mens dette lys blinker, da det kan medføre, at der ikke påfyldes nok blæk.

- Luk printerlåget.

Fejlfinding

Fejlindikatorer

De kan identificere mange almindelige printerproblemer vha. lysene på printerens kontrolpanel. Hvis lysene er tændt eller de blinker, kan nedenstående tabel anvendes til at finde årsagen og løse problemet.

Lys	Problem og løsning	
●	Arkføder tom	
	Der er ikke lagt papir i printerens.	Kontrollér EPSON Status Monitor 3 eller EPSON StatusMonitor. Læg papir i arkføderen og tryk derefter på vedligeholdelsesknappen. Printerens genoptager udskrivning, og lyset slukkes.
●	Fastklemt papir	
	Papiret sidder fast i printerens.	Kontrollér EPSON Status Monitor 3 eller EPSON StatusMonitor. Tryk på vedligeholdelsesknappen for at få det papir ud, der sidder fast. Hvis dette ikke løser problemet, skal De åbne printerlåget og fjerne alt papiret inklusive eventuelle papirstykker. Læg igen papir i arkføderen og tryk på vedligeholdelsesknappen for at genoptage udskrivningen.
☉	Blæk lav	
	Den sorte blækpatron eller farveblækpatron er næsten tom.	Køb en ny sort blækpatron eller farveblækpatron. For at afgøre hvilken patron, der næsten er tom, skal De kontrollere, hvor meget blæk, der er tilbage, vha. EPSON Status Monitor 3 eller EPSON StatusMonitor. Sort: T007 (standardkapacitet) T010 (lille kapacitet) Farve: T009 (Stylus Photo 1290) T008 (Stylus Photo 890)

●	Blæk mangler	
	Den sorte blækpatron eller farveblækpatron er tom eller ikke installeret.	Udskift den sorte blækpatron eller farveblækpatronen med en ny. Sort: T007 (standardkapacitet) T010 (lille kapacitet) Farve: T009 (Stylus Photo 1290) T008 (Stylus Photo 890)
Forkert blækpatron (sort blækpatron)		
	Den sorte blækpatron eller farveblækpatron, der er installeret, kan ikke bruges til denne printer.	Brug den rigtige sorte blækpatron eller farveblækpatron. Sort: T007 (standardkapacitet) T010 (lille kapacitet) Farve: T009 (Stylus Photo 1290) T008 (Stylus Photo 890)
○ ●	Printervognsfejl	
	Printerhovedet sidder fast pga. fastklemt papir eller andet materiale, og det kan ikke vende tilbage til udgangspositionen.	Sluk for printeren. Åbn printerlåget og fjern fastklemt papir manuelt. Tænd derefter for printeren igen. Hvis fejlen ikke er afhjulpet, skal De kontakte Deres forhandler.
○ ○ ●	Ukendt printerfejl	
	En ukendt printerfejl er opstået.	Sluk for printeren og kontakt Deres forhandler.

● = tændt, ○ = slukket, ○ = blinker

Rettelse af USB-problemer

Hvis De har problemer med at bruge printeren via en USB-forbindelse, skal De se, om Deres problem er nævnt nedenfor og derefter følge de angivne instruktioner for at løse problemet.

Printeren fungerer ikke korrekt med USB-kablet

Hvis printeren ikke fungerer korrekt med USB-kablet, skal De prøve den ene eller begge disse løsninger:

- Brug USB-kablet (C83623*) som anbefalet i "Systemkrav" på side 56.
- For at opnå det bedste resultat bør De forbinde printeren direkte til computerens USB-port. Hvis De er nødt til at bruge flere USB-hubs, anbefales det, at De forbinder printeren til den første hub i rækken.

Styresystem

Deres computer skal have Windows 98 eller Windows 2000 forudinstalleret. De vil muligvis ikke kunne installere eller køre USB-printerdriveren på en computer, der ikke er udstyret med en USB-port, eller som er blevet opgraderet fra Windows 95 til Windows 98 eller 2000. Til Windows Me-brugere: Deres computer skal have Windows Me forudinstalleret eller være opgraderet fra en computer, som har Windows 98 forudinstalleret.

Kontakt Deres forhandler for yderligere oplysninger om computeren.

Installering af printersoftware

Vær venligst opmærksom på følgende.

- ❑ Ved brug af Windows 2 0 00: Trinene i Setup Guide skal følges for at installere printersoftware, da De ellers risikerer, at Microsofts Universal-driver bliver installeret i stedet. For at kontrollere om Universal-driveren er blevet installeret, skal De åbne mappen Printere og derefter højreklikke på ikonet for Deres printer. For at åbne printerdriveren skal De klikke på Printing Preferences (printer indstillinger) i den genvejsmenu, der vises, og derefter højreklikke lige meget hvor i driveren. Hvis About (om) vises i genvejsmenuen, skal De klikke på det. Derefter vises en meddelelsesboks med ordene "Unidrv Printer Driver". Geninstaller porintersoftware ved at følge beskrivelsen i Setup Guide. Hvis About (om) ikke vises, betyder det, at printersoftware er blevet installeret korrekt.
- ❑ Hvis dialogboksen Digital Signature Not Found (digital signatur ikke fundet) vises under installeringen, skal De klikke på Yes (ja). Hvis De klikker på No (nej), skal De følge beskrivelsen i Setup Guide for at installere printersoftware igen.

Installering af USB-driver

Til brugere af Windows Me, 98 og 2000: Følg nedenstående anvisninger for at sikre at USB-driveren er installeret korrekt.

Bemærk:

Illustrationerne i dette afsnit gælder for Window s98.

1. Klik på Start, peg på Indstillinger og klik så på Printere. Kontroller at ikonet for Deres printer vises i printersvinduet.

Vælg ikonet for Deres printer og klik derefter på Egenskaber i menuen Filer.

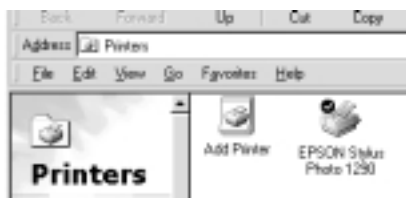

2. Til Windows 9 8 -brugere: klik på fanen Details (oplysninger) og sørg for at EPUSBx: (EPSON Stylus Photo 1290) eller 890) vises i boksen Print to the following port (udskriv til følgende port). Til Windows 2000-brugere: Klik på fanen Ports (porte) og sørg for at USBxxx, EPSON Stylus Photo 1290 eller 890 vises i boksen Print to the following port(s) (udskriv til følgende port(e)).

**Bemærk:**

Hvis den korrekte port ikke vises, skal De se næste afsnit "Sørg for at EPSON USB Printer Devices vises i menuen Enhedshåndtering (til Windows Me og 98)".

Menuen Enhedshåndtering (kun til Windows Me og 98)

Hvis driverinstallationen blev annulleret, før proceduren var afsluttet, er enten USB printerdriverprogrammet eller printersoftwarens muligvis ikke installeret korrekt.

Følg trinene herunder for at kontrollere installationen og geninstallere driverne.

1. Tænd for printeren. Slut USB-kablet til printeren og computeren.
2. Højreklik på ikonet Denne computer på skrivebordet og klik derefter på Egenskaber.
3. Klik på fanen Enhedshåndtering.

Hvis Deres drivere er korrekt installerede, bør EPSON USB Printer Devices vises i menuen Enhedshåndtering.



Hvis EPSON USB Printer Devices ikke vises i menuen Enhedshåndtering, skal De klikke på plus (+) tegnet ved siden af Andre Enheder for at se de installerede enheder.

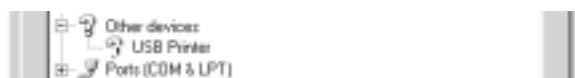

Hvis USB Printervises i Andre Enheder, er USB-printerdriverprogrammet ikke installeret korrekt. Hvis EPSON Stylus Photo 1290 eller 890 vises, er printersoftwaren ikke installeret korrekt.

Hvis hverken USB Printer, EPSON Stylus Photo 1290 eller 890 vises i Andre Enheder, skal De klikke på Opdater eller tage USB-kablet ud af printeren og derefter sætte det i printeren igen.

4. I Andre Enheder skal De vælge USB Printer eller EPSON Stylus Photo 1290 eller 890 og derefter klikke på Fjern. Klik så på OK.



5. Klik på OK når den følgende dialogboks vises. Klik derefter igen på OK for at lukke dialogboksen til systemegenskaber.

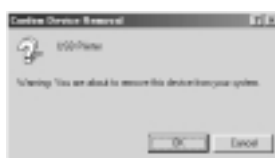

6. Sluk for printeren og genstart computeren. Installer så driverne igen helt fra begyndelsen ved at følge instruktionerne i *Setup Guide*.

Bemærk:

Hvis problemet ikke løses, skal De kontakte Deres forhandler.

**Geninstaller USB-printerdriverprogrammet og
printersoftware (kun Windows 98)**

Hvis ovenstående løsningsforslag ikke løser problemet, skal De prøve at geninstallere USB-printerdriverprogrammet og printersoftware. Fjern først EPSON Printer Software vha. Tilføj/Fjern-hjælpeprogrammet i Kontrolpanelet og fjern derefter EPSON USB Printer Devices. Geninstaller derefter softwaren ved at følge beskrivelsen i *Setup Guide*. Hvis EPSON USB Printer Devices ikke er registreret i Tilføj/Fjern-listen, skal De åbne cd-rom'en og dobbeltklikke på epusbun.exe i mappen Win 9x. Følg derefter instruktionerne på skærmen.

Ekstraudstyr og forbrugsvarer

Ekstraudstyr

Der fås følgende ekstraudstyr til printeren.

Interfacekabler

EPSON kan levere følgende interfacekabler til printeren. De kan dog benytte et hvilket som helst interfacekabel, der overholder disse specifikationer. Yderligere oplysninger findes i Deres computermanual.

- Parallelt interfacekabel (skærmet) C83602* fra D-SUB 25-bens stik (computer) til 36-bens stik Amphenol 57-serie (printer).
- USB-interfacekabel (skærmet) C83623* fra serie A 4-bens stik (computer) til serie B 4-bens stik (printer).

Bemærk:

- Asterisken (*) erstatter det sidste ciffer i produktnummeret, som er forskelligt fra land til land.
- Afhængigt af hvilket land, De befinder Dem i, kan dette kabel muligvis ikke leveres.



Forholdsregel:

Benyt kun interfacekabler, der overholder ovennævnte specifikationer. Brug af andre kabler, som ikke er omfattet af EPSONs garantier, kan beskadige printerens.

Forbrugsvarer

Der fås følgende blækpatroner og EPSON-specialmedier til printeren.

Blækpatroner

Følgende blækpatroner kan benyttes sammen med printeren.

Blæktype	Blækpatronernes produktnumre
Sort blækpatron	Standardkapacitet: T007
Farveblækpatron	Stylus Photo 1290: T009 Stylus Photo 890: T008

Bemærk:

Blækpatronernes produktnumre kan variere fra land til land.

Printerspecifikationer

Udskrivning

Udskrivningsmetode	Blækudskrift på forespørgsel
Dysekonfiguration	Monokrom (sort) 48 dyser Farve (cyan, magenta, gul, lys cyan, lys magenta) 240 dyser (48 [pr. farve × 5])
Opløsning	Maks. 28 80d p × 72 0dpi
Udskriftsretning	Tovejs med logisk søgning
Kontrolkode	EPSON/P Raster EPSON Remote
Input buffe	25 6K

Papir

Bemærk:

Eftersom kvaliteten af et mærke eller en type papir til enhver tid kan ændres af producenten, kan EPSON ikke stå inde for kvaliteten af papir, der ikke er produceret af EPSON. De bør altid afprøve kvaliteten, før De køber store papirmængder eller udskriver store jobs.

Blækpatroner

Diagonale linier viser udskriftsområdet.

A: Den mindste topmargen er 3,0 mm.

Når der ilægges flere ark af EPSON Fotokvalitets blank film, er den mindste topmargen 30,0 mm.

B-L: Den mindste venstre margen er 3,0 mm.

B-R: Den mindste højre margen er som følger:
3,0 mm for enkelte ark og C6-konvolutter.
7,0 mm for DL-konvolutter.
28,0 mm for Nr. 10-konvolutter.

C: Den mindste bundmargen er 14,0 mm.

*: Den mindste bundmargen kan udvides til 3 mm ved at vælge Maximum som indstilling for Printable Area (udskriftsområde) i printersoftwarens Paper-menu (Windows) eller i dialogboksen Page Setup (Macintosh). Det kan dog medføre, at udskriftskvaliteten forringes i det udvidede område. Før De udskriver store jobs med denne indstilling, bør De udskrive et enkelt ark for at se udskriftskvaliteten.

** : Når der udskrives med No Margins-funktionen (ingen margener) kan udskriftskvaliteten blive forringet på udskriftens øverste og nederste områder, eller området kan blive udtværet.

Sort blækpatron

Sort blækpatron (T007)

Der er to typer sorte blækpatroner. Blækpatronen med lille kapacitet (T010) indeholder halvt så meget blæk som standardkapaciteten i blækpatron (T007).

Farve	Sort
Udskrivningskapacitet*	Standardkapacitet (T007): 540 sider (A4, tekst med 360 dpi) Lille kapacitet (T010): 270 sider (A4, tekst med 360 dpi)
Blækpatronens levetid	2 år fra fremstillingsdato (inden 6 måneder efter åbning af pakning, ved 25°C)
Temperatur	Opbevaring: -20 til 40°C 1 måned ved 40°C Transport: -30 til 60°C 1 måned ved 40°C 120 timer ved 60°C Nedfrysning:** -16°C
Størrelse	20,1 mm (B) × 60,0 mm (D) × 38,5 mm (H)

Farveblækpatron

Farveblækpatron

De skal vælge en farveblækpatron, der kan fås til Deres printer.

EPSON Stylus Photo 1290 (T009)
EPSON Stylus Photo 890 (T008)

	Stylus Photo 129	Stylus Photo 890
Farve	Cyan, magenta, gul, lys cyan og lys magenta	
Udskrivningskapacitet*	330 sider (A4, 360 dpi, 5% af hver farve)	220 sider (A4, 360 dpi, 5% af hver farve)
Blækpatronens levetid	2 år fra fremstillingsdato (inden 6 måneder efter åbning af pakning, ved 25°C)	
Temperatur	Opbevaring: -20 til 40° 1 måned ved 40°C Transport: -30 til 60° 1 måned ved 40°C 120 timer ved 60°C Nedfrysning:** -18°C	
Størrelse	49,1 mm (B) × 84,05 m (D) × 41,8 mm (H)	49,1 mm (B) × 60,0 m (D) × 38,5 mm (H)

* Tallene er baseret på uafbrudt udskrivning efter udskiftning af blækpatron. Den faktiske udskrivningskapacitet kan være forskellig, afhængigt af hvor ofte De bruger funktionen til rensning af printerhovedet og hvor ofte, De tænder for printeren.

** Blæk kan optøes og bruges efter ca. 3 timer ved 25°C.

**Forholdsregel:**

- EPSON anbefaler, at De kun bruger originale EPSON-blækpatroner. Produkter, som ikke er produceret af EPSON, kan forårsage skader på Deres printer, hvilket ikke er dækket af EPSONs garantier.*
- Brug ikke en blækpatron, hvis den dato, der er påtrykt indpakningen, er overskredet.*
- Genfyld ikke blækpatronen. Printerens udregner hvor meget blæk, der er tilbage vha. en IC-chip, som sidder på blækpatronen, så selv om blækpatronen genfyldes, vil IC-chippen registrere det, som om den er tom.*

Mekaniske

	Stylus Photo 1290	Stylus Photo 890
Papir-fødning	Friktion	
Papirbane	Arkføder, bagfra	
Arkfødningskapacitet	Cirka 100 ark á 6 4g/m ² papir	
Størrelse	Opbevaring Bredde: 6 09 m Dybde: 311 mm Højde: 17 5m	Opbevaring Bredde: 47 1m Dybde: 29 0m Højde: 175 mm
	Udskrivning Bredde: 6 09 m Dybde: 766 mm Højde: 41 4m	Udskrivning Bredde: 47 1m Dybde: 63 1m Højde: 302 mm
Vægt	8,4 kg uden blækpatroner	6,0 kg uden blækpatroner

Elektriske

	12 0V model	22 -24 0V model
Indgangsspændings- område	99 til 132 V	198 til 264 V
Nominelt frekvensområde	50 til 60 Hz	
Indgangsfrekvens- område	49,5 til 60 ,5Hz	
Mærkestrøm	0,4 A	0,2 A
Strømforbrug	Ca. 15 W (ISO10561 Letter Pattern) Ca. 3 W i standby	

Bemærk:

Kontroller mærkatet bag på printeren for at se, hvilken spænding, der kræves.

Omgivelser

Temperatur	Drift: 10 til 35°C Opbevaring: -20 til 40°C 1 måned ved 40°C Transport: * -20 til 60°C 120 timer ved 60°C
Fugtighed	Drift: 20 til 80% RH Opbevaring: *, ** 5 til 85% RH

* Opbevaret i en forsendelseskasse

** Ikke-kondenserende

Sikkerhedsgodkendelser

Amerikansk model:

Sikkerhedsstandarder UL 1950
CSA C22.2 No.950

EMC-standarder FCC artikel 15 stk. B Klasse B
CSA C108.8 Klasse B

Europæisk model:

Lavspændingsdirektiv EN 60950
73/23/EØF EN 55022 Klasse B
EMC-direktiv EN 55024
89/336/EØF EN 61000-3-2
EN 61000-3-3

Australsk model:

EMC-standard AS/NZS 3548 Klasse B

Systemkrav

Brug af printeren

Se det rette afsnit nedenfor med hensyn til minimumskravene og de anbefalede krav til computersystemet, der er nødvendige for at kunne bruge denne printer.

Til Windows-computere

For at bruge denne printer skal De have Microsoft® Windows® Millennium Edition, Windows® 98, Windows® 95, Windows® 2000 eller Window sNT® 4.0 installeret, og printeren skal være tilsluttet via et skærmet, parsnoet parallelkabel. Hvis De ønsker at slutte Deres printer til en USB-port, skal De bruge en pc, der har forudinstalleret Windows 98 eller 2000, og som er udstyret med en USB-port. Derudover skal printeren være tilsluttet via et standard skærmet USB-kabel.

Deres computer bør også overholde følgende systemkrav.

Minimum systemkra	Anbefalet system
Pentium 15 0MHz processor til Windows Me i486/ 66MHz processor til Windows 98 i486/ 25MHz processor til Windows 95 og N T4.0 Pentium 13 3MHz processor til Windows 2000	Pentium 15 0MHz eller højere processor til Windows Me Pentium eller højere processor til Windows 98, 95 og N T4.0 Pentium 13 3MHz eller højere processor til Windows 2000
16 MB RAM til Windows 98, 95 og NT 4.0 32 MB RAM til Windows Me og 2000	32 MB RAM eller mere til Windows Me, 98 og 95 64 MB RAM eller mere til Windows 2000 o g NT4.0
20 MB harddiskplads til Windows Me, 98 og 95 40 MB harddiskplads til Windows 2000 o g NT4.0	50 MB harddiskplads eller mere til Windows Me, 98 og 95 10 0MB harddiskplads eller mere til Window s2000 o g NT4.0
VGA-skærm	VGA-skærm eller bedre

Deres computerforhandler kan hjælpe med opdatering af Deres system, hvis det ikke opfylder disse krav.

Til Macintosh-computere

For at slutte denne printer til Apple® Macintosh®-computere skal De bruge et USB-kabel.

Deres Macintosh bør også overholde følgende systemkrav.

Minimum systemkrav	Anbefalet system
Mac OS 8.1	Mac OS 8.5.1/ 8.6 / 9.X
14 MB ledig hukommelse (til Stylus Photo 1290)	29 MB ledig hukommelse eller mere (til Stylus Photo 1290)
14 MB ledig hukommelse (til Stylus Photo 890)	29 MB ledig hukommelse eller mere (til Stylus Photo 890)
16 MB RAM ledig hukommelse, når baggrundsudskrivning er aktiveret. (til Stylus Photo 1290)	48 MB RAM ledig hukommelse eller mere, når baggrundsudskrivning er aktiveret. (til Stylus Photo 1290)
16 MB RAM ledig hukommelse, når baggrundsudskrivning er aktiveret. (til Stylus Photo 890)	48 MB RAM ledig hukommelse eller mere, når baggrundsudskrivning er aktiveret. (til Stylus Photo 890)

Bemærk:

- ❑ *Hvor meget hukommelse, der er ledig, afhænger af hvor mange og hvilke programmer, der er åbne. For at se hvor meget hukommelse der er ledig, skal De vælge About This Computer (om denne computer) i Apple-menuen og se hukommelsesstørrelsen (i kilobytes) under "Largest Unused Block" (største ubrugte blok) (1,024K=1 MB).*
- ❑ *Ovenstående hukommelseskrav gælder for udskrivning på papir af Letter-format. Disse krav kan variere afhængigt af papirstørrelsen, den anvendte programtype, og hvor komplekst det dokument er, som De ønsker at udskrive.*

Udover disse krav til systemet og hukommelsen skal der bruges 15 MB ledig harddiskplads til at installere printersoftware. For at kunne udskrive skal der også være ekstra harddiskplads, omkring dobbelt så meget som den fil, der skal udskrives.

Dansk

Brug af online Reference Guide

Se det rette afsnit nedenfor med hensyn til de minimale systemkrav, der er nødvendige for at bruge online *Reference Guide*.

Til Windows-computere

System	Microsoft Windows® Millennium Edition, 98, 95, 2000 eller NT® 4.0
CPU	Pentium 150MHz processor (til Windows Me) i486/6 6MHz (til Windows 98) (Pentium eller bedre anbefales) i486/2 5MHz (til Windows 95 og NT4.0) (Pentium eller bedre anbefales) Pentium 133MHz til Windows 2000
Hukommelse	16 MB RAM til Windows 98, 95 og NT4.0 (32 MB RAM eller mere anbefales) 32 MB RAM til Windows Me og 2000
Harddiskplads	4 MB til at installere Reference Guide
Cd-rom-drev	Dobbelt hastighed (firdobbelt hastighed eller hurtigere anbefales)
Skærm	640 × 480 pixel- eller 800 × 600 pixel-opløsning, med indstillingerne Stærke farver (16 bit) eller Ægte farver (32 bit)
Browser	Web-browser (Microsoft Internet Explorer 4.0 eller senere version anbefales)

Til Macintosh-computere

System	System 8.1
Hukommelse	16 MB RAM (32 MB RAM eller mere anbefales)
Harddiskplads	4 MB til at installere Reference Guide
Cd-rom-drev	Dobbelt hastighed (firdobbelt hastighed eller hurtigere anbefales)
Skærm	640 × 480 pixel- eller 800 × 600 pixel-opløsning, med indstillingerne Stærke farver (16 bit) eller Ægte farver (32 bit)
Browser	Web-browser (Microsoft Internet Explorer 4.0 eller senere version anbefales)