

EPSON STYLUS™ PHOTO EX

Färgbläckstråleskrivare

Alla rättigheter förbehållna. Ingen del av detta dokument får reproduceras, lagras i ett återsökningsystem, eller på något sätt eller i någon form överförs elektroniskt, mekaniskt, genom fotokopiering, inspelning eller med annan metod utan skriftligt tillstånd på förhand av SEIKO EPSON CORPORATION. Informationen häri ska endast användas med denna EPSON skrivare. EPSON är inte ansvarig för användningen av denna information med andra skrivare.

Varken SEIKO EPSON CORPORATION eller dess dotterbolag påtar sig något som helst ansvar gentemot köparen av denna produkt eller gentemot tredje man för skador, förluster, kostnader eller utgifter som köparen eller tredje man ådragit sig till följd av olyckshändelser, felaktig användning eller missbruk av denna produkt, eller till följd av ej auktoriserade modifieringar, reparationer eller ändringar av denna produkt, (med undantag av USA), till följd av underlåtenhet att strikt följa instruktionerna från SEIKO EPSON CORPORATION för användning och underhåll.

SEIKO EPSON CORPORATION avsäger sig allt skadeståndsansvar för skador eller problem som kan uppstå till följd av användning av tillbehör eller förbrukningsartiklar som inte är EPSON originalprodukter eller av SEIKO EPSON CORPORATION godkända produkter.

EPSON och EPSON ESC/P är registrerade varumärken och EPSON ESC/P Raster och EPSON Stylus är varumärken som tillhör SEIKO EPSON CORPORATION.

Microsoft och Windows är registrerade varumärken som tillhör Microsoft Corporation.

Allmänt: Andra produktnamn som finns i detta dokument är endast för identifiering och de kan vara varumärken som tillhör respektive företag. EPSON fransäger sig alla rättigheter till dessa varumärken.

Copyright © 1998 by SEIKO EPSON CORPORATION, Nagano, Japan.



Tryckt på Återanvänt Papper.

Användarhandbok

Överensstämmelseförklaring

Enligt ISO/IEC Riktlinje 22 och EN 45014

Tillverkare: SEIKO EPSON CORPORATION
Adress: 3-5 Owa 3-chome, Suwa-shi
Nagano-ken 392 Japan

Representant: EPSON EUROPE B.V.
Adress: Prof. J. H. Bavincklaan 5 1183
AT Amstelveen
Nederländerna

Förklarar att produkten:

Produktnamn: Ink Jet Printer
Modell: P953A

Överensstämmer med det (de) följande direktivet (en) och normen (erna):

Direktiv 89 / 336 / EEC:

EN 55022 Klass B

EN 61000-3-2

EN 61000-3-3

EN 50082-1

IEC 801-2

IEC 801-3

IEC 801-4

Direktiv 73 / 23 / EEC:

EN 60950

Oktober 1998

Y. Ishii
VD, EPSON EUROPE B. V.

Innehåll

Säkerhetsinstruktioner

Viktiga säkerhetsinstruktioner	0-1
Några försiktighetsåtgärder	0-2
Enlighet med ENERGY STAR	0-3
Varningar och observanda	0-4

Kapitel 1 Lär känna din skrivare

Skrivarens delar och kontrollpanelens funktioner	1-2
Systemkrav	1-4
När du använder skrivaren med en PC	1-4
När du använder skrivaren med en Macintosh	1-5
Tillval och förbrukningsartiklar	1-6
Tillval	1-6
Förbrukningsartiklar	1-7

Kapitel 2 Att börja

Packa upp skrivaren	2-2
Välja en plats för skrivaren	2-3
Använda ett skrivarstativ	2-4
Sätta fast pappersstödet	2-4
Ansluta skrivaren till eluttag	2-5
Installera bläckpatronerna	2-5
Ansluta skrivaren till din PC	2-11
Installera skrivarmjukvaran i din PC	2-12
Installera i Windows 95 eller Windows NT 4.0	2-13
Installera i Windows 95 (plug-and-play)	2-15
Installera i Windows 3.1	2-18

Använda skrivaren på ett nätverk	2-20
Med Windows 95	2-20
Med Windows NT 4.0	2-22
Ansluta skrivaren till din Macintosh	2-25
Installera skrivarmjukvaran i din Macintosh	2-26
Installera skrivarmjukvaran	2-36
Använda Chooser för att välja din skrivare	2-29

Kapitel 3 Att påbörja utskrift

Ladda papper	3-2
Utskrift med Windows	3-5
Utskrift med Macintosh	3-8

Kapitel 4 Använda skrivarmjukvaran för Windows

Skrivarmjukvaran	4-2
Använda skrivarmjukvaran	4-2
Från Windows-applikationer	4-3
Från Windows 95 eller Windows NT 4.0	4-3
Från Windows 3.1	4-4
Ändra skrivardrivrutinsinställningarna	4-5
Använda den automatiska inställningen	4-5
Använda de förbestämda inställningarna	4-6
Använda specialinställningar	4-8
Göra inställning för mediatyp	4-10
Modifiera utskriftsstil (Windows 95 & NT 4.0)	4-12
Använda EPSON skrivarverktyg	4-15
EPSON Status Monitor 2 (för Windows 95)	4-16
Nozzle Check	4-16
Head Cleaning	4-16
Print Head Alignment	4-17
Information om skrivare och tillval	4-17
Hastighet & framskridande (för Windows 95)	4-17

Kontrollera skrivarstatus (för Windows 95 och 3.1)	4-21
Förstå EPSON Spool Manager	4-23
Använda EPSON Status Monitor 2 (för Windows 95)	4-24
Att få information genom online-hjälp	4-30
Att få hjälp från din applikation	4-30
Att få hjälp från Windows 95 eller NT 4.0	4-30
Att få hjälp från Windows 3.1	4-30

Kapitel 5 Använda skrivarmjukvaran för Macintosh

Skrivarmjukvaran	5-2
Ändra skrivardrivrutinsinställningarna	5-2
Använda den automatiska inställningen	5-3
Använda de förbestämda inställningarna	5-6
Använda specialinställningar	5-9
Spara inställningar	5-16
Använda de sparade inställningarna	5-17
Ändra pappersformat	5-17
Bestämma ett speciellt pappersformat	5-19
Modifiera utskriftsmetod och stil	5-20
Använda EPSON skrivarverktyg	5-22
EPSON Status Monitor	5-23
Konfiguration	5-24
Nozzle Check	5-24
Head Cleaning	5-24
Print Head Alignment	5-25
Styra bakgrundsutskrift	5-25

Kapitel 6 Underhåll och transport

Ersätta en bläckpatron	6-2
Rengöra skrivaren	6-8
Transportera skrivaren	6-9

Kapitel 7 Felsökning

Diagnosställa problemet	7-2
Felvisare	7-2
Status Monitor	7-4
Kontrollera skrivarens funktion	7-4
Problem och lösningar	7-7
Strömtillförsel	7-7
Drift	7-8
Pappershantering	7-14
Utskriftskvalitet	7-17
Skrivarverktyg	7-24
Öka utskriftshastigheten	7-25
Använda DMA-överföring (för Windows 95)	7-26
Avinstallera skrivarmjukvaran (för Windows 95)	7-29
Rengöra skrivhuvudent	7-30
Använda verktyget för huvudrengöring	
Använda kontrollpanelen	7-33
Inriktning av skrivhuvudet	7-34
Problem med bläckpatron	7-34
Kontakta kundstöd	7-39

Bilaga A Tips för färgutskrift

Färger - Grundläggande principer	A-2
Bildupplösning och bildformat	A-5
Färgdokument - Grundläggande principer	A-7

Säkerhetsinstruktioner

Viktiga säkerhetsinstruktioner

Läs alla dessa instruktioner och spara dem för framtida användning. Följ alla varningar och instruktioner som anges på skrivaren.

- Ställ inte skrivaren på ostabila ytor eller nära ett element eller annan värmekälla.
- Ställ skrivaren på en plan yta. Skrivaren fungerar inte ordentligt om den lutar eller står i en vinkel.
- Täck inte över skrivarens öppningar. Stick inte in objekt i öppningarna.
- Använd endast den strömtillförsel som anges på skrivarens märke.
- Anslut all utrustning till ordentligt jordade uttag. Undvik uttag på samma strömkrets som fotokopierare eller luftkontrollsystem som slås av och på med jämna mellanrum.
- Låt inte sladden fransa sig eller på annat sätt bli skadad.
- Om du använder en förlängningssladd med skrivaren ska du se till att det totala amperetalet av apparaten som ansluts till förlängningssladden inte överstiger sladdens maximala amperetal. Se också till att alla apparaternas totala amperetal som ansluts till vägguttaget inte överstiger vägguttagets amperetal.
- Dra ur kontakten innan skrivaren rengörs. Rengör endast med en fuktig trasa. Spill inte vätska på skrivaren.
- Utför inte service på skrivaren själv förutom sådan service som beskrivs särskilt i denna handbok.

- Dra ur kontakten och överlämna skrivaren till kompetent servicepersonal under följande tillstånd:
Om elsladden eller stickkontakten är skadad; om vätska har kommit in i skrivaren; om skrivaren har tappats eller skadats; om skrivaren inte fungerar normalt eller visar tydliga förändringar i sin funktionskapacitet. Justera endast de kontroller som upptas i instruktionsboken.
- Om du planerar att använda skrivaren i Tyskland ska du observera följande:
För att skydda denna skrivare tillräckligt mot kortslutning och högström, måste bygginstitutionen skyddas av en 16 Amp säkring.
Bei Anschluß des Druckers an die Stromversorgung muß sichergestellt werden, daß die Gebäudeinstallation mit einem 16 A-Überstromschalter abgesichert ist.

Några försiktighetsåtgärder

Även om du känner till andra typer av skrivare är det viktigt att du läser igenom nedanstående lista med försiktighetsåtgärder innan bläckstråleskrivaren sätts i drift.

- Stick inte in handen i skrivaren eller vidrör patronen under pågående utskrift.
- Flytta inte skrivhuvudena för hand; då kan skrivaren skadas.
- Under normala omständigheter ska patronerna inte läcka ut bläck. Om du får bläck på huden; tvätta med tvål och vatten, om du får bläck i ögonen; skölj dem omedelbart med vatten.
- Förvara bläckpatronerna oåtkomliga för barn.

- Ta inte isär bläckpatroner och försök inte heller att fylla på dem på nytt. Detta kan vålla skador på skrivhuvud.
- När en bläckpatron väl satts in, lösgör då inte klämman och ta inte bort patronen om den inte ska bytas ut mot en ny patron. Annars kan det hända att patronen blir obrukbar.
- Sätt omedelbart in bläckpatronen efter uppackning. En patron som blivit liggande en tid efter uppackning kan ge lägre utskriftskvalitet.
- Använd inte en bläckpatron efter det datum som står angivet på förpackningen. För bästa utskriftsresultat, gör slut på patronerna inom loppet av sex månader efter installation.
- Skaka inte en bläckpatron; detta kan vålla läckage.
- Stäng alltid av skrivaren med P strömbrytaren. När denna knapp trycks blinkar P strömbrytarlampan en kort tid och slocknar sedan. Dra inte ur kontakten eller slå av strömmen till uttaget förrän P strömbrytarlampan är av.
- Innan skrivaren transporteras, se till att skrivhuvudet är tillslutet och att det befinner sig i sitt utgångsläge längst till höger och att bläckpatronerna finns på plats.

Enlighet med ENERGY STAR



Som en internationell ENERGY STAR-partner har EPSON bestämt att denna produkt möter det internationella ENERGY STAR-programmets riktlinjer för energieffektivitet.

Det internationella ENERGY STAR Kontorsutrustningsprogrammet är ett frivilligt samarbete med dator- och kontorsutrustningsindustrin för att främja introduceringen av energieffektiva persondatorer, monitorer, skrivare, faxmaskiner och kopieringsmaskiner i ett försök att minska luftförorening som orsakats av kraftutveckling.

Varningar och observanda

W *En varning efter denna symbol måste du noggrant rätta dig efter för att undvika personskador.*

C *En varning efter denna symbol måste du iakta för att undvika skador på utrustningen.*

Obs innehåller viktig information samt tips som är till nytta för användning av skrivaren.

Kapitel 1

1

Lär känna din skrivare

Skrivarens delar och kontrollpanelens funktioner	1-2
Systemkrav	1-4
När du använder skrivaren med en PC	1-4
När du använder skrivaren med en Macintosh	1-5
Tillval och förbrukningsartiklar	1-6
Tillval	1-6
Förbrukningsartiklar	1-7

Skrivarens delar och kontrollpanelens funktioner

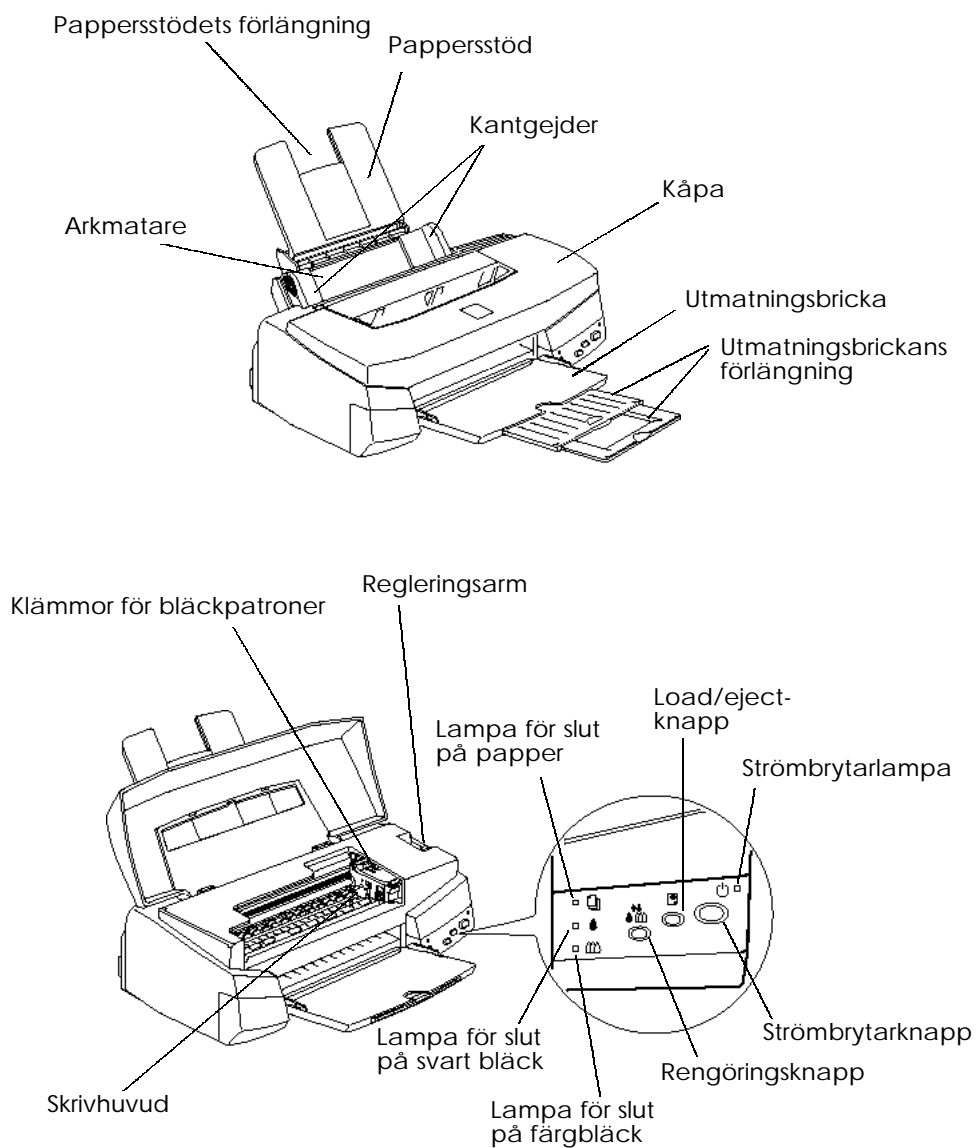

Knappar

Knappar	Funktioner
P power (strömbrytare)	Stänger av och sätter på skrivaren.
E load/eject	Laddar och kastar ut papper om den hålls ner och släpps inom två sekunder. Återgår till utskrift om den hålls ned efter ett slut på papper fel.
R rengöring	Flyttar huvudet till ersättningsläget om den hålls ned i ungefär tre sekunder medan B eller A lampen som visar att bläcket är slut blinkar eller är på. Flyttar tillbaka skrivhuvudet till utgångsläget efter ersättning av bläckpatron. Utför rengöring av skrivhuvudet om den hålls ned i ungefär tre sekunder när både B och A lampen som visar att bläcket är slut är av.

Lampor

Lamporna på skrivarens framsida visar skrivarstatus, t ex emottagning av data, papper som fastnat eller att bläcket håller på att ta slut. Denna tabell beskriver vad lamporna betyder.

P	S	B	A	Skrivarstatus
N	-	-	-	Skrivaren är på.
F	-	-	-	Tar emot data, ersätter en bläckpatron, fyller på med bläck, eller rengör skrivhuvudet.
-	N	-	-	Pappret är slut. Ladda papper i arkmataren; tryck sedan på E load/eject-knappen för att återgå till utskrift.
-	F	O	O	Pappret har fastnat. Ta ut allt papper ur arkmataren; ladda sedan i papper igen och tryck på E load/eject-knappen. Om lampen fortsätter att blinkar ska du slå från skrivaren och försiktigt dra ut pappret som fastnade i skrivaren.
-	-	F	-	Bläcket håller på att ta slut. Den svarta bläckpatronen är nästan slut. Inhandla en svart bläckpatron (S020093).
-	-	N	-	Bläcket är slut. Den svarta bläckpatronen är slut. Ersätt den svarta bläckpatronen (S020093).
-	-	-	F	Bläcket håller på att ta slut. Färgbläckpatronen är nästan slut. Inhandla en färgbläckpatron (S020110).
-	-	-	N	Bläcket är slut. Färgbläckpatronen är slut. Ersätt färgbläckpatronen (S020110).

N = på, O = av, F = blinkar, - = obetydligt

Systemkrav

När du använder skrivaren med en PC

För att använda skrivaren med en PC behöver du Microsoft Windows 3.1, Windows för Workgroups, Windows 95 eller Windows NT 4.0, och en avskärmad partvinnad parallellkabel.

För att installera och använda skrivarmjukvaran (skrivardrivrutin och verktyg) på CD-ROMen eller floppy-disketten som medföljer skrivaren krävs följande:

Minimisystem	Rekommenderat system
80386/25 MHz processor för Windows 3.1 80486/25 MHz processor för Windows 95 och NT 4.0	Pentium processor eller högre* *För Windows NT, Intel eller Intel x86 kompatibla processorer endast
16MB RAM	32MB RAM eller mer
20MB hårddiskutrymme	50MB fritt hårddiskutrymme eller mer
VGA bildskärm	VGA bildskärm eller bättre

Återförsäljaren av din dator kan hjälpa dig att uppgradera ditt system om det inte uppfyller dessa krav.

När du använder skrivaren med en Macintosh

Följande är hårdvaru- och systemkrav som måste följas för att denna skrivare ska kunna användas med en Macintosh

Lämpliga datamodeller (f.o.m. 1 juli, 1997)

Macintosh LC II, LC III, LC475, LC520, LC575, LC630
Macintosh IICx, IICI, IISI, IIVI, IIVx
Macintosh Quadra Series
Macintosh Centris Series
Macintosh PowerBook™ Series (exklusive Power Book 100)
Macintosh Power Book Duo Series
Macintosh Performa Series
Power Macintosh Series

Gränssnittskablar

För att använda denna skrivare med en Macintosh behöver du en standard Apple System Peripheral-8 kabel (8-stifts minicirkelanslutning) eller liknande.

Miljö

Minimisystem	Rekommenderat system
System 7.1	System 7.5 eller senare
5MB RAM av tillgängligt minne 10MB RAM av tillgängligt minne när bakgrundsutskrift är på	8MB RAM eller mer av tillgängligt minne 16MB RAM av tillgängligt minne när bakgrundsutskrift är på

Obs:

- ❑ *Mängden tillgängligt minne varierar beroende på hur många och vad för slags applikationer som är öppna. För att se hur mycket minne som finns tillgängligt, välj About this Macintosh från Apple-menyn och se i minnesstorlek (i kilobytes) under "Largest Unused Block" ("Största oanvända block") (1,024K=1MB).*
- ❑ *Minneskraven ovan är för utskrift på papper av Letter-format. Dessa krav kan variera beroende på pappersformatet, applikationstypen du använder, och hur invecklat dokumentet är som du vill skriva ut.*

Utöver dessa system- och minneskrav behöver man även 8MB fritt hårddiskutrymme för att installera skrivarmjukvaran. För att skriva ut behöver man extra hårddiskutrymme som uppgår till ungefär dubbelt så mycket som filen du vill skriva ut är stor.

Tillval och förbrukningsartiklar

Tillval

Följande tillval finns tillgängliga för att användas med skrivaren.

Gränssnittskablar

EPSON tillhandahåller med följande gränssnittskablar, men vilken gränssnittskabel som helst som möter specifikationerna nedan kan användas. Titta i din datorhandbok för ytterligare krav.

Parallell gränssnittskabel (avskärmad) C83602* från D-SUB 25-stifts (dator) till 36-stifts Amphenol 57 (skrivare)

Obs:

Stjärnan ersätter den sista siffran i produktnumret som varierar i olika länder.

Förbrukningsartiklar

Bläckpatroner

Svart bläckpatron	S020093
Färgbläckpatron	S020110

EPSON specialmedia

Det går bra att använda de flesta vanliga papper i denna skrivare. Dessutom finns specialpapper för bläckstråleskrivare. Utskriftskvaliteten beror på den typen av papper som används. Se tabellen nedan för de olika tillgängliga EPSON specialmedia.

EPSON Papper för bläckstråleskrivare, 360 dpi utskrift (A4)	S041059
	S041025
EPSON Papper för bläckstråleskrivare, 360 dpi utskrift (Letter)	S041060
	S041028
EPSON Papper för bläckstråleskrivare, 360 dpi utskrift (A3)	S041065
	S041046
EPSON Papper av fotokvalitet för bläckstråleskrivare (A4)	S041061
	S041026
EPSON Papper av fotokvalitet för bläckstråleskrivare (Letter)	S041062
	S041029
EPSON Papper av fotokvalitet för bläckstråleskrivare (Legal)	S041067
	S041048
EPSON Papper av fotokvalitet för bläckstråleskrivare (A3)	S041068
	S041045
EPSON Glättat papper av fotokvalitet (A4)	S041126
EPSON Glättat papper av fotokvalitet (Letter)	S041124
EPSON Glättat papper av fotokvalitet (A3)	S041125
EPSON Glättad OH-film av fotokvalitet (A4)	S041071
EPSON Glättad OH-film av fotokvalitet (Letter)	S041072
EPSON Glättad OH-film av fotokvalitet (A3)	S041073
EPSON Glättad OH-film av fotokvalitet (A6)	S041107

EPSON Kartotekskort av fotokvalitet för bläckstråleskrivare (A6)	S041054
EPSON Kartotekskort av fotokvalitet för bläckstråleskrivare (5x8 tum)	S041121
EPSON Kartotekskort av fotokvalitet för bläckstråleskrivare (10x8 tum)	S041122
EPSON Stordia för bläckstråleskrivare (A4)	S041063
EPSON Stordia för bläckstråleskrivare (Letter)	S041064
EPSON Självhäftande papper av fotokvalitet (A4)	S041106
EPSON Fotopapper (A4)	S041140
EPSON Fotopapper (Letter)	S041141
EPSON Fotopapper (A3)	S041142
EPSON Fotopapper (4 x 6 tum)	S041134
EPSON Fotoetiketter (A6)	S041144
EPSON Panoramafotopapper (210x594 mm)	S041145
EPSON Påstrykbart överföringspapper (A4)	S041154
EPSON Påstrykbart överföringspapper (A4)	S041153
	S041155

Obs:

- Tillgången på specialmedier varierar från land till land.*
- Bläckstråleskrivare är särskilt känsliga för papprets beskaffenhet. Förvara därför outnyttjat papper i originalförpackningen på en sval, torr plats.*

Innan du använder denna media ska du läsa informationen på sid 4-10 eller sid 5-4 om mediatypsinställningar. Se även instruktionsbladet som medföljer specialmedian.

Kapitel 2

Att börja

2

Packa upp skrivaren	2-2
Välja en plats för skrivaren	2-3
Använda ett skrivarstativ	2-4
Sätta fast pappersstödet	2-4
Ansluta skrivaren till eluttag	2-5
Installera bläckpatronerna	2-5
Ansluta skrivaren till din PC	2-11
Installera skrivarmjukvaran i din PC	2-12
Installera i Windows 95 eller Windows NT 4.0	2-13
Installera i Windows 95 (plug-and-play)	2-15
Installera i Windows 3.1	2-18
Använda skrivaren på ett nätverk	2-20
Med Windows 95	2-20
Med Windows NT 4.0	2-22
Ansluta skrivaren till din Macintosh	2-25
Installera skrivarmjukvaran i din Macintosh	2-26
Installera skrivarmjukvaran	2-26
Använda Chooser för att välja din skrivare	2-29

Packa upp skrivaren

Förpackningen ska innehålla en CD-ROM med skrivarmjukvaran som kör skrivaren samt följande artiklar:

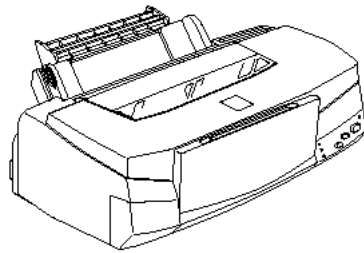

Skrivare

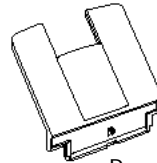

Pappersstöd



Elsladd



Svart bläckpatron

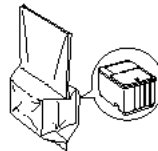

Färgbläckpatron

I några länder är elsladden redan ansluten till skrivaren. Stickkontaktens form varierar från land till land. Kontrollera därför att medföljande stickkontakt passar för ditt vägguttag.

Ta bort allt skyddande material som är inpackat med skrivaren innan du sätter upp den och släpper på strömmen. Följ anvisningarna på det blad som finns i skrivarens förpackning för att ta bort dessa skyddande material. Spara all förpackning och skyddande material i händelse av att du behöver transportera skrivaren längre fram i tiden.

Välja en plats för skrivaren

Följ nedanstående riktlinjer när du väljer en plats för skrivaren.

- Ställ skrivaren på en plan och stabil bordsskiva. Skrivaren kommer inte att fungera på rätt sätt om den står lutad.
- Ställ skrivaren så nära datorn att gränssnittskabeln går lätt att ansluta.
- Se till att det finns tillräckligt med plats så att det blir lätt att använda och underhålla skrivaren.
- Lämna gott om plats på bordet framför skrivaren så att utmatningsbrickan kan sänkas.
- Undvik att använda eller förvara skrivaren på platser som snabbt utsätts för temperatur- och luftfuktighetsändringar. Håll den också borta från direkt solljus, starkt ljus, eller värmekällor.
- Undvik platser som utsätts för stötar och vibrationer.
- Sätt skrivaren i närheten av ett vägguttag där stickkontakten lätt kan dras ur.

Anmärkning för fransktalande användare:

Placez l'imprimante près d'une prise de contact où la fiche peut être débranchée facilement.

- Undvik eluttag som regleras av väggströmställare eller automatisk timer. Om du måste använda eluttag som regleras av väggströmställare ska du inte använda väggströmställaren för att reglera dem. Undvik också eluttag på samma krets som försörjer elmotorer eller andra elapparater som kan orsaka nätspänningsvariationer.
- Placera hela datorsystemet på avstånd från potentiella radiostörningskällor som t ex högtalare eller själva bastelefonen till en trådlös telefon.
- Använd ett jordat uttag. Använd inte en mellansockel.

Använda ett skrivarstativ

Observera följande vid användning av ett skrivarstativ:

- Använd ett stativ som kan bära upp en tyngd av minst 31,0 kg.
- Använd aldrig ett stativ som gör att skrivaren lutar. Skrivaren ska alltid befinna sig i vågrätt läge.

Sätta fast pappersstödet

Sätt in pappersstödet i det övre uttaget på skrivarens baksida som visas nedan.

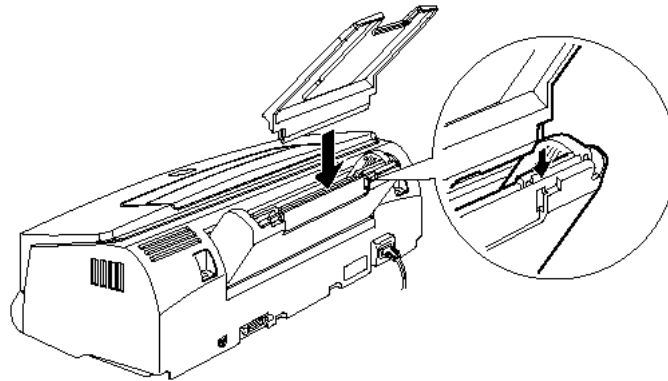

Ansluta skrivaren till eluttag

1. Kontrollera märket på skrivarens baksida för att säkerställa att den märkspänning som där anges passar för det eluttag som ska användas. Se även till att du har rätt sladd.

C **Varning:** Skrivaren kan inte ställas in för annan spänning. Om märkspänningen för skrivaren och nätspänningen inte överensstämmer, kontakta då återförsäljaren för att få hjälp. Sätt inte in stickkontakten i vägguttaget.

2. Om nätsladden inte är fastsatt i skrivaren, anslut den till strömintaget på skrivarens baksida.
3. Sätt i nätsladden i ett ordentligt jordat eluttag.

Installera bläckpatronerna

W **Varning:** Bläckpatronerna är slutna enheter. Under normal användning ska inget bläck läcka ut ur patronerna. Om du skulle få bläck på händerna, tvätta då händerna grundligt med tvål och vatten. Om du skulle få bläck i ögonen, skölj dem då omedelbart med vatten.

Installera bläckpatronerna så här:

Obs:

- Öppna inte förpackningen till bläckpatronerna förrän alldeles innan du ska installera dem, annars kan bläcket torka.
- Använd alltid nya patroner. Installerade halvtomma patroner, skickar skrivaren felaktig information till Status Monitor om mängden återstående bläck.

1. Sänk utmatningsbrickan på skrivarens framsida; håll sedan kåpens mittersta kant och öppna kåpan.

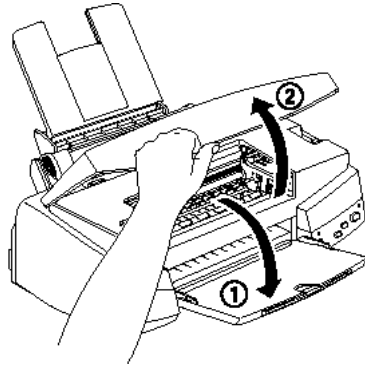

2. Slå på skrivaren genom att trycka på P strömbrytaren.

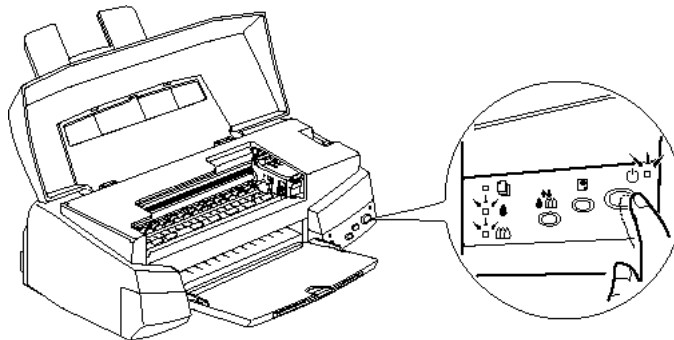

Skrivhuvudet förflyttas något till vänster. Detta är installationsläget för bläckpatronen. Lamporna B och A som visar att bläcket är slut kommer på och P Power-lampan blinkar.

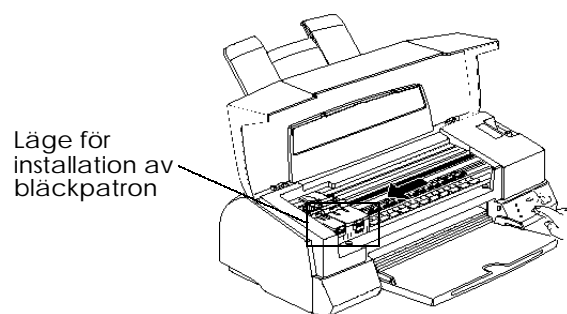

C **Varning:**
Flytta aldrig skrivhuvudet för hand, då kan skrivaren skadas.

3. Lyft upp de två bläckpatronsklämmorna

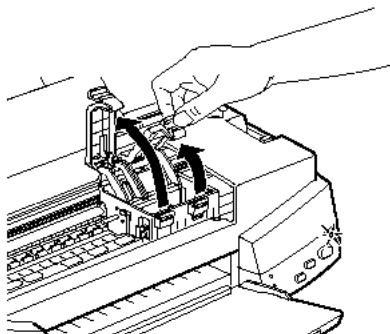

4. Öppna förpackningen till bläckpatronen. Ta därefter endast av den gula förseglingstejpen från patronen som visas på bilden.

Tag ej bort förseglingens vita del

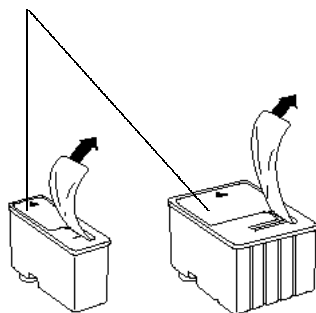

svart bläckpatron
(S020093)

färgbläckpatron
(S020110)

Varning:

- C**
- Du måste ta bort den gula förseglingstejpen från bläckpatronerna. Om du försöker använda skrivaren med tejpens fortfarande fastsatt kan patronerna bli obrukbara. Det är OK om den gula tejpens inte rivs av helt längs den streckade linjen.
 - Tag inte bort den vita delen av förseglingstejpen överst på patronen; då kan patronen bli tillhäftad och du kan då inte använda den.
 - Tag inte bort förseglingen från bläckpatronernas undre del eftersom bläcket då skulle läcka ut.

5. Sänk ned patronen i hållaren med etikettsidan vänd uppåt och med pilen på patronen riktad bakåt. Färgpatronen som är större, ska sitta till höger och den svarta (den mindre) bläckpatronen till vänster.

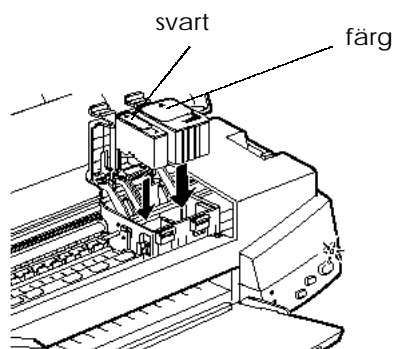

Obs:

Installera båda patronerna. Om endast den ena patronen installeras kommer inte skrivaren att fungera.

6. Tryck på patronklämmorna tills de låses på plats.

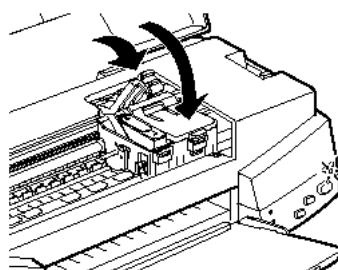

C Varning:
När du har installerat bläckpatronerna, öppna då inte klämmorna igen förrän du ska byta ut bläckpatronerna. Annars kan bläckpatronerna bli obrukbara.

- Tryck på **R** rengöringsknappen och stäng kåpan. Skrivaren flyttar tillbaka skrivhuvudet och börjar sedan att fylla på bläck i tillförselsystemet och **P** power-lampan blinkar.

Obs:

Även om du inte trycker på **R** rengöringsknappen flyttar skrivaren skrivhuvudet och börjar fylla på bläck ungefär 60 sekunder efter det att du har installerat bläckpatronerna.

Påfyllningsförloppet tar ungefär 2 minuter att slutföra. Under denna tid hörs flera olika mekaniska ljud, vilket är normalt. När bläck har fyllts på i tillförselsystemet slutar **P** power-lampan att blinka.

Varning:

C Stäng aldrig av skrivaren medan **P** Power-lampan blinkar. Då kan det hända att bläck inte fylls på helt och du kan då inte använda i dina dokument.

En bläckpatrons livstid beror på den mängd av text och grafik du trycker. En färgpatrons livstid beror på hur mycket färg och hur många färger du använder i dina dokument.

Obs:

När bläcket tar slut, se "Ersätta en bläckpatron" på sid 6-2.

Nu är du klar att ansluta skrivaren till din dator. Se följande avsnitt för hur man ansluter skrivaren till en PC. Se sid 2-25 för att ansluta skrivaren till en Macintosh.

Ansluta skrivaren till din PC

Du behöver en avskärmad, partvinnad parallellkabel för att ansluta datorn till skrivarens inbyggda parallella gränssnitt. Se sid 2-25 för att ansluta skrivaren till en Macintosh.

Följ nedanstående steg för att sammankoppla skrivaren med datorn:

1. Se till att både skrivare och dator är avstängda.
2. Sätt fast kabelns kontakt stadigt i skrivarens gränssnittsanslutning. Kläm sedan ihop trådklämmorna tills de låses i läge på båda sidor. Om kabeln har en jordledning då ansluter du den till jordningskontakten inunder gränssnittsanslutningen.

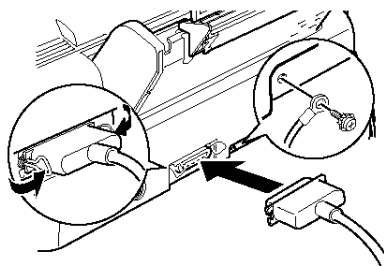

3. Sätt fast kontakten i andra änden av kabeln i datorns parallella gränssnitt. Om datorns ände av kabeln har en jordledning då ansluter du den till jordningskontakten på datorns baksida.

Se nu nästa avsnitt om hur man installerar skrivarmjukvaran. Du måste installera skrivarmjukvaran innan du använder skrivaren.

Installera skrivarmjukvaran i din PC

När du har anslutit skrivaren till datorn installerar du Windows skrivarmjukvaran. Den finns på "Skrivarmjukvara för EPSON Stylus PHOTO EX" CD-ROMen som medföljer skrivaren.

Skrivarmjukvaran innehåller:

- Skrivardrivrutin**
Skrivardrivrutinen ger dig full kontroll över skrivaren. Med den kan du göra inställningar som t ex Utskriftskvalitet, Mediatyp, och Pappersformat.
- Verktyg**
Verktygen för att kontrollera munstycket, rengöra skrivhuvudet och rikta in skrivhuvudet hjälper dig att hålla skrivaren i toppkondition. Med verktyget Status Monitor kan du kontrollera skrivarens status.
- Online-hjälp**
Online-hjälp ger dig omedelbar tillgång till detaljerad information på bildskärmen samt instruktioner för hur man använder skrivaren.
- EPSON Status Monitor 2 (för Windows 95)**
Med EPSON Status Monitor 2 kan du ta reda på skrivarstatusinformation, t ex hur mycket bläck som återstår, och om det har uppstått skrivarfel.
- EPSON Answers (för Windows 95 och 3.1)**
EPSON Answers ger dig extra information om hur man använder skrivaren och hur man skriver ut med färger. Se broschyren som följer med CD-ROMen för ytterligare information. EPSON Answers finns inte på floppy-diskettversionen.
- HIGH QUALITY IMAGES (för Windows 95 och NT 4.0)**
Med HIGH QUALITY IMAGES kan du snabbt och lätt se de utskrifter av hög kvalitet som finns tillgängliga från EPSON STYLUS PHOTO EX. Se broschyren som följer med CD-ROMen för ytterligare information.

Om du använder floppy-diskettversionen av mjukvaran bör du göra en reservkopia av disketten med EPSON-skrivarmjukvaran, innan du påbörjar installationen. Om du vill göra en floppy-diskettversion av skrivarmjukvaran på CD-ROMen kan du använda verktyget för att göra drivrutinsdisketter som finns på CDn. Se nedan för Windows 95 och NT 4.0, eller sid 2-18 för Windows 3.1.

Installera mjukvaran i Windows 95 eller Windows NT 4.0

Följ dessa steg för att installera skrivardrivrutinen i Windows 95 eller NT 4.0:

Observering för användare av Windows NT 4.0:

Det kan hända att du måste ha nätverksadministrationsprivilegier för att kunna installera skrivardrivrutinen. Be din nätverksadministratör om ytterligare information.

1. Se till att du har startat Windows 95 eller NT 4.0 och att skrivaren är frånslagen.
2. Sätt in CDn med skrivarmjukvaran i CD-ROM-enheten. (Om du använder floppy-diskett, sätter du in den i en diskettdrivenhet.) Om dialogrutan nedan visas dubbelklickar du Installera Skrivardrivrutin/Verktyg. Du kan även installera genom att dubbelklicka Installera Skrivardrivrutin/Verktyg och sedan klicka pilen överst till höger.



Om denna dialogruta inte visas, dubbelklickar du ikonen för Min Dator. Dubbelklicka sedan ikonen för CD-ROM-enheten (eller ikonen för diskettenhet om du använder en floppy-diskettversion). Om denna dialogruta visas, dubbelklickar du Installera Skrivardrivrutin/Verktyg.

Om denna dialogruta ändå inte visas, dubbelklickar du ikonen för Setup.exe. Du kanske måste använda pilarna för att rulla genom pärmerna innan du hittar den.

3. Om dialogrutan nedan visas klickar du OK för att starta installationen av skrivarmjukvaran.



4. När installationen är färdig klickar du OK igen.
5. För Windows 95 startar installationen av verktyget EPSON Status Monitor 2 automatiskt.

Obs:

- Man kan avbryta installationen av EPSON Status Monitor 2 genom att klicka knappen för Avbryt. Om du vill installera den senare, se "Installera verktyget Status Monitor 2" på sid 4-29.
- Installationstiden varierar beroende på ditt datorsystem.

Skrivarmjukvaran är nu installerad. Installationsprogrammet väljer automatiskt denna skrivare som standardskrivare för alla Windows-applikationer.

Om du använder skrivaren på ett nätverk måste du ställa in din skrivare som fjärrskrivare. Se sid 2-20 (för Windows 95) eller sid 2-22 (för Windows NT 4.0).

Innan du använder skrivarmjukvaran ska du läsa README-filen som finns i EPSON (Skrivare)-pärmerna. För information om hur man öppnar och använder mjukvaran, se "Utskrift med Windows" i kapitel 3 och "Använda skrivarmjukvaran för Windows" i kapitel 4, för hur man använder verktyg samt ytterligare information om hur man använder skrivardrivrutinen.

Installera i Windows 95 (med plug-and-play)

Följ dessa steg för att installera drivrutinen med Windows 95 och dess plug-and-play-funktioner.

Obs:

För att installera skrivarmjukvaran med Windows 95 och dess plug-and-play-funktioner måste din dators parallellport vara kompatibel med IEEE-1284 dubbelriktad parallellport. Se i din datordokumentation för ytterligare information.

1. Se till att skrivaren är ansluten till datorns parallellport.
2. Stäng av skrivare och dator om det skulle vara nödvändigt.
3. Sätt först på skrivaren; sätt sedan på datorn. Din dator börjar ladda Windows 95.

- Om du definerar ett lösenord skriver du in det när du blir uppmanad. Du ser Ny hårdvara funnen på skärmen.



Om du inte ser detta på skärmen, klickar du Avbryt och följer sedan förfarandet för installation på sidan 2-13 istället.

- Se till att modellnamnet på din skrivare syns på skärmen. Klicka sedan på knappen för Drivrutin erhållen från hårdvarutillverkare. Välj ingen annan knapp.
- Klicka OK. Du ser bildskärmen för Installera från diskett.
- Sätt in CDn med EPSON skrivarmjukvara som medföljer skrivaren i diskettenheten för CD-ROM. Beroende på land kan CD-ROMen innehålla flerspråkiga versioner av skrivarmjukvaran.

Försök först med att skriva D:\ Win95 och klicka OK. Visas inte något felmeddelande, fortsätter du till steg 8. Om ett felmeddelande visas, klickar du OK för att återgå till bildskärmen för Installera från diskett. Skriv D:\ specificera sedan ditt språk genom att skriva English, Francais, German, Italian, Portugal eller Spanish, följt av \ Win95. Klicka OK. (Om din CD-ROM-enhet använder en annan enhetsbokstav än "D" skriver du in den.)

Om du använder en floppy-diskettversion sätter du in den i en diskettenhet. Skriv A:\Win95 och klicka OK. (Om du satte in den i en annan diskettenhet än "A" så skriver du den bokstaven.)

8. På nästa bildskärm kan du skriva in ett unikt namn för skrivaren i rutan för Skrivarnamn. Vi rekommenderar att du behåller det modellnamn som visas. Programmet kopierar filerna till din hårddisk och lägger till en ikon i skrivarens katalog med det skrivarnamn som du valt. För att använda denna skrivare som standardskrivare för Windows 95-applikationer, väljer du Ja (Nej är standardinställning.)
9. Klicka på knappen för Avsluta.

Obs:

- Installationen av EPSON Status Monitor 2 börjar automatiskt. Du kan avbryta installationen genom att klicka knappen för att avbryta. Om du vill installera den senare, se "Installera verktyget Status Monitor 2" på sid 4-29.*
- Installationstiden varierar beroende på ditt datorsystem.*

Om du använder floppy-diskettversionen klickar du OK när installationen är färdig.

Skrivarmjukvaran är nu installerad. Innan du använder skrivarmjukvaran ska du läsa README-filen som finns i EPSON -pärm. För information om hur man öppnar och använder mjukvaran, se "Utskrift med Windows" i kapitel 3 och "Använda skrivarmjukvaran för Windows" i kapitel 4, för hur man använder verktyg samt ytterligare information om hur man använder skrivardrivrutinen

Om du använder skrivaren på ett nätverk med Windows 95 eller NT 4.0, se sid 2-20.

Installera i Windows 3.1

Följ dessa steg för att installera drivrutinen med Windows 3.1:

1. Se till att du har startat Windows 3.1 och att du har Programhanterarfönstret på skärmen.
2. Sätt in CDn med skrivarmjukvaran som medföljer skrivaren i CD-ROM-enheten. (Om du använder floppy-diskettversionen sätter du in den i en diskettenhet.)
3. Välj Kör från Arkivmenyn, då ser du dialogrutan för Kör. Skriv i rutan för Kommandorad D:EPSETUP och klicka OK. (Om din CD-ROM-enhet har en annan enhetsbokstav än "D", skriver du in den bokstaven istället.)

Om du installerar från floppy-disketter, skriv A:\ SETUP och klicka OK. (Om diskettenheten har en annan enhetsbokstav än "A", skriver du in den bokstaven istället.)

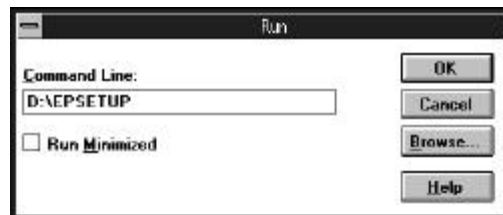

4. Om dialogrutan nedan visas dubbelklickar du Installera Skrivardrivrutin/Verktyg. Du kan även installera genom att dubbelklicka Skrivardrivrutin/Verktyg och sedan klicka pilen överst till höger.



5. Välj ikonen för din skrivare i dialogrutan för inställning av EPSON skrivarverktyg och klicka OK. Installationsprogrammet börjar nu att kopiera mjukvarufilen.



6. När installationen är färdig klickar du OK för att komma ut ur installationsprogrammet.

Installationsprogrammet väljer denna skrivare automatiskt som standardskrivare för Windows- applikationer.

Innan du använder skrivarmjukvaran ska du läsa README-filen som finns i EPSON-pärmen. För information om hur man öppnar och använder mjukvaran, se "Utskrift med Windows" i kapitel 3 och "Använda skrivarmjukvaran för Windows" i kapitel 4, för hur man använder verktyg samt ytterligare information om hur man använder skrivardrivrutinen

Använda skrivaren på ett nätverk

Med Windows 95

För att kunna använda skrivaren över ett nätverk med Windows 95, måste du ställa in datorn som skrivaren är kopplad till (skrivarservern) samt även de andra datorerna på nätverket som ska använda skrivaren (klientdatorerna). För att ställa in skrivarservern så att skrivaren kan delas över nätverket, se din Windows 95 dokumentation. Instruktionerna nedan förklarar hur man ställer in Windows 95 som klientdator för att använda skrivaren när du har ställt in skrivarservern.

1. Försäkra att skrivarmjukvaran är installerad. (Se sid 2-13 om den inte är installerad.)
2. Dubbelklicka ikonen för Min dator.
3. Dubbelklicka pärmén för Skrivare.
4. Högerklicka ikonen för din skrivare och klicka Egenskaper. Kontrollera att du högerklickar.
5. Klicka Detaljer. Klicka sedan Lägg till port.

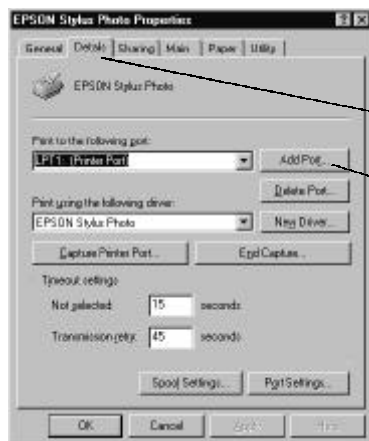

Klicka den här fliken

Klicka sedan här

6. I följande dialogruta klickar du Browse.

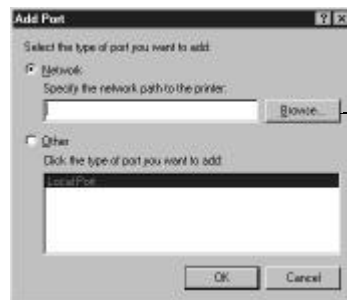

Klicka här för att
specifiera
nätverksvägen

7. Dubbelklicka den datorikonen som är direktkopplad till skrivaren. Klicka sedan ikonen för den skrivare som du tänker använda på nätverket.

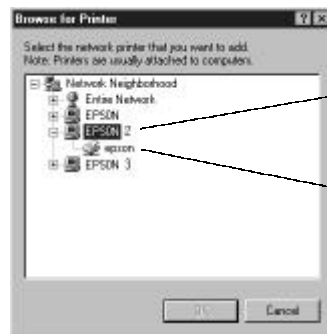

Välj den dator som
är kopplad till
skrivaren

Välj skrivaren

8. Klicka OK och följ meddelandena på skärmen.

Nu när skrivaren är kopplad till skrivarservern kan du använda den över nätverket från klientdatorn.

Med Windows NT 4.0

För att kunna använda skrivaren över ett nätverk med Windows NT 4.0, måste du ställa in datorn som skrivaren är kopplad till (skrivarservern) samt även de andra datorerna på nätverket som ska använda skrivaren (klientdatorerna). För att ställa in skrivarservern så att skrivaren kan delas över nätverket, se din Windows NT 4.0 dokumentation. Instruktionerna nedan förklarar hur man ställer in Windows NT 4.0 som klientdator för att använda skrivaren när du har ställt in skrivarservern.

1. Försäkra att skrivarmjukvaran är installerad. (Se sid 2-13 om den inte är det.)
2. Klicka Start, peka på Inställningar och klicka Skrivare.
3. Dubbelklicka ikonen för Lägg till skrivare.
4. Klicka radioknappen för Nätverksskrivare. Klicka Nästa.
5. Välj den utskriftskö till utskriftsjobb till denna skrivare ska skickas, eller välj nätverksvägen till skrivaren.

Obs:

Bekräfta alla nätverksinställningar med nätverksadministratören.

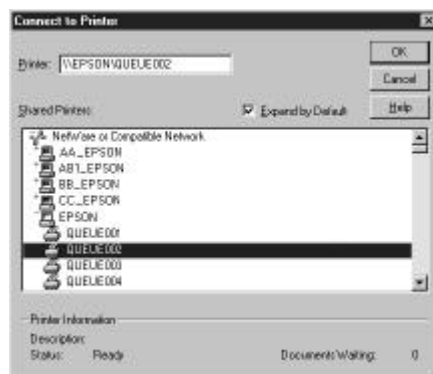

- Om följande dialogruta visas klickar du OK och går till nästa steg.
Om denna dialogruta inte visas är din skrivare inställd för nätverksanvändning; se kapitel 3 för information om hur man börjar skriva ut.



- Klicka Har disk.

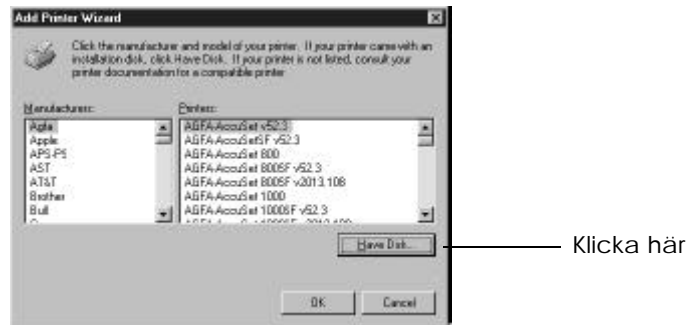

- Sätt i CDn eller floppy-disketten med skrivarmjukvaran i lämplig enhet.
- För den engelska versionen av CD-ROMen, skriver du D:\WINNT40 och klickar OK. För den flerspråkiga versionen skriver du D:\ följt av ditt språk: English, Français, German, Italian, Portugal, eller Spanish. Skriv sedan \WINNT40 och klicka OK. (Om du satte in CDn i en annan enhet än "D", skriver du in tillämplig bokstav.)

Om du använder en floppy-diskettversion av skrivarmjukvaran, skriver du A:\WINNT40 och klickar OK. (Om du satte in floppy-disketten i en annan enhet än "A", skriver du in tillämplig bokstav.)

10. Välj din skrivare i dialogrutan nedan och följ instruktionerna på skärmen.



Välj din skrivare.

Anmärkning för användare av Windows NT 4.0

Skulle skrivaren inte skriva ut rätt som fjärrskrivare kan följande förfaranden hjälpa dig att lösa problemet.

1. Installera skrivarmjukvaran för Windows NT 4.0 i datorn som vi beskrev på sid 2-13.
2. Klicka Start. Välj Inställningar och Skrivare.
3. Högerklicka ikonen för din skrivare och klicka Egenskaper.
4. Välj en annan skrivarport än LPT1 i portmenyn.
5. Från DOS-prompten skriver du nätverksvägen till din skrivare. T ex kan du skriva följande:
C:\net use lpt2:\\epserver\printer
Tryck sedan på Enter. Om du valde en annan port än "lpt2" i steg 4, skriver du den porten i kommandot ovan. Du ska även skriva in namnet på din skrivarserver istället för "epserver" och namnet på skrivaren enligt skrivarservern istället för "printer".
6. Starta om din dator.

Obs:

Om du måste upphäva denna inställning, följer du instruktionerna ovan och skriver C:\net use lpt2: /d i steg 5.

Ansluta skrivaren till din Macintosh

För att använda skrivarens inbyggda gränssnitt behöver du en Apple System Peripheral-8 kabel. Följ nedanstående steg för att sammankoppla skrivaren med din Macintosh:

1. Se till att både skrivare och Macintosh är avstängda.
2. Sätt kontakten i den ena änden av gränssnittskabeln i den seriella anslutningen på skrivarens baksida.

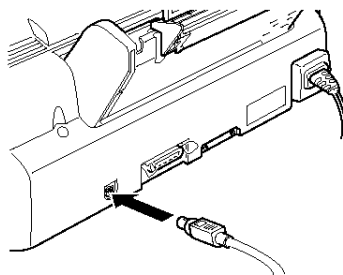

3. Sätt kontakten i andra änden av gränssnittskabeln antingen i modemporten eller i skrivarporten på Macintoshen. Portarna har markerats med följande ikoner.



Modemport

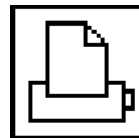

Printerport

4. Sätt på skrivaren genom att trycka på P strömbrytaren.
5. Sätt på din Macintosh.

Se nästa sida för instruktioner om hur man installerar skrivarmjukvaran. Du måste installera skrivarmjukvaran innan du använder skrivaren.

Installera skrivarmjukvaran i din Macintosh

Använd alltid EPSON STYLUS PHOTO EX Macintosh skrivarmjukvara när du använder skrivaren. Denna mjukvara är särskilt utformad för att ge lätt tillgång till skrivarens alla funktioner.

C *Varning:*
Stäng av alla virussyddsprogram innan du installerar skrivarmjukvaran.

Installera skrivarmjukvaran

Om du använder en floppy-diskettversion av mjukvaran bör du göra en reservkopia av disketten med EPSON Macintosh skrivarmjukvara innan du börjar installationen. Gör sedan på följande sätt:

1. Sätt på din Macintosh och sätt in CDn med skrivarmjukvaran som medföljer skrivaren i CD-ROM-enheten. (Om du använder floppy-diskettversionen sätter du in den i en diskettenhet.)

EPSON skrivarmjukvarudisketten öppnas automatiskt och, beroende på landet, visar antingen en installationsikon eller separata pärmar med installationsikoner för flera språk. Dubbelklicka installationsikonen om den visas eller öppna pärmen för ditt språk, öppna sedan pärmen för Disk 1 och dubbelklicka installationsikonen däri.

2. Efter att den första bildskärmen har kommit upp klickar du Continue. Följande dialogruta visas och här kan du välja mellan att installera alla eller några av de mjukvarukomponenter som finns på CDn med skrivarmjukvaran. För information om den inkluderade mjukvaran, se sid 2-28.

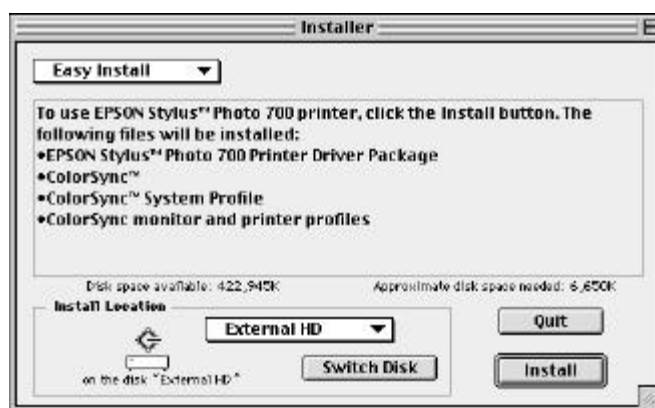

3. Om du vill installera alla skrivarmjukvarans komponenter på CD-ROMen, se till att rutan för Install Location visar rätt diskettenhet, klicka sedan Install.

Om du inte har mycket diskettutrymme väljer du Custom Install från menyn och klickar sedan Serial Driver Package. Bekräfta destinationen för installationen, klicka sedan Install

Note:

Klicka på  ikonen för information om varje komponent

4. När ett meddelande kommer upp och informerar dig att installationen är färdig, klickar du Restart för att slutföra installationen och starta om din dator.

Skrivarmjukvarans komponenter

Skrivarmjukvaran innehåller följande komponenter:

Serial Driver Package

- ❑ **SP EX**
Detta är skrivardrivrutinsmjukvaran som ger dig full kontroll över skrivaren. Med den kan du göra inställningar som t ex Utskriftskvalitet, Mediatyp, och Pappersformat.
- ❑ **EPSON Monitor3**
Övervakar och styr arbeten för bakgrundsutskrift. Du måste sätta på bakgrundsutskriften i Chooser för att använda detta verktyg. För ytterligare information, se “Styra bakgrundsutskrift” på sid 5-25.
- ❑ **StatusMonitor**
Övervakar skrivarens nuvarande status och säger till om fel i skrivaren uppstår. Du kan öppna den från dialogrutan för verktyg i skrivardrivrutinsmjukvaran. För ytterligare information, se “Använda EPSON skrivarverktyg” på sid 5-22.
- ❑ **Nozzle Check**
Kontrollerar om skrivhuvudet är tilltäppt. Du kan öppna detta verktyg från dialogrutan för verktyg i skrivardrivrutinsmjukvaran. För ytterligare information, se “Använda EPSON skrivarverktyg” på sid 5-22.
- ❑ **Head Cleaning**
Rengör skrivhuvudet för att bibehålla bästa utskriftskvalitet. Du kan öppna detta verktyg från dialogrutan för verktyg i skrivardrivrutinsmjukvaran. För ytterligare information, se “Använda EPSON skrivarverktyg” på sid 5-22 och “Rengöra skrivhuvudet” på sid 7-30.
- ❑ **Print Head Alignment**
Justerar skrivhuvudet så att vertikala och horisontala linjer är jäms med varandra. Du kan öppna detta verktyg från dialogrutan för verktyg i skrivardrivrutinsmjukvaran. För ytterligare information, se “Använda EPSON skrivarverktyg” på sid 5-22 och “Inriktning av skrivhuvudet” på sid 7-34.

ColorSync™ 2.0 och Profiles

Passar automatiskt ihop färgerna på din utskrift med färgerna som visas på bildskärmen. Använd det här när du skriver ut scannade fotografier eller datorgrafik.

För att använda den här funktionen behöver du kanske ställa in systemprofilen för din monitor. Gå in i ColorSync System Profile-verktyget genom kontrollpanelen och klicka knappen för Set Profile. Välj din monitor från listan som kommer upp och klicka sedan Select. Stäng dialogrutan.

Använda Chooser för att välja din skrivare

Efter att du har installerat mjukvaran måste du öppna Chooser för att välja din skrivare. Du måste välja skrivaren första gången du ska använda den eller när du byter från en till en annan skrivare. Macintosh skriver alltid ut från den skrivaren som valdes sist.

Obs:

Om du använder en Macintosh Quadra 950 eller 900 måste du välja Compatible i dialogrutan för Serial Switch innan du väljer din skrivare från Chooser. För att öppna dialogrutan för Serial Switch väljer du Control Panel från Apple-menyn, sedan Serial Switch.

1. Se till att skrivaren är ansluten till din Macintosh och att den är på.
2. Välj Chooser från Apple-menyn. Klicka sedan ikonen för din skrivare och porten som skrivaren är ansluten till. Om du inte ser lämplig ikon, kan du använda pilarna till höger och rulla igenom de tillgängliga ikonerna.

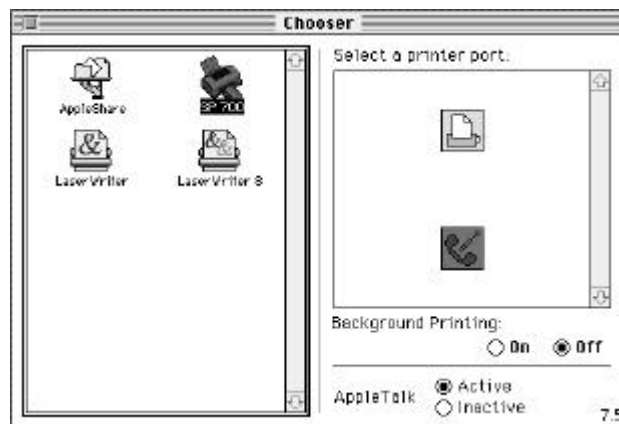

Obs:

- Om du använder AppleTalk på skrivarporten, väljer du modemporten, eller låter AppleTalk vara avaktiverad.
- Om du använder AppleTalk på modemporten, väljer du skrivarporten, eller låter AppleTalk vara avaktiverad.
- Om du använder Macintoshen i en ethernetmiljö kan skrivaren kopplas antingen till modemporten eller skrivarporten och AppleTalk kan förbli aktiverad.

Varning:
C Avaktivera inte AppleTalk om Macintoshen är kopplad till ett AppleTalk-nätverk. Om din Macintosh däremot har en 68030 microprocessor CPU, ska du avaktivera AppleTalk när du skriver ut med EPSON STYLUS PHOTO EX.

3. Klicka radioknapparna för Background Printing för att sätta på eller stänga av bakgrundsutskrift.

Du kan använda Macintoshen medan bakgrundsutskriften är på och förbereder dokument för utskrift. Du måste sätta på bakgrundsutskriften för att använda EPSON Monitor3-verktyget för att styra utskriftsarbeten. För ytterligare information, se "Använda Epson skriververktyg" på sid 5-22.

4. Stäng Chooser

Kapitel 3

3

Att påbörja utskrift

Ladda papper	3-2
Utskrift med Windows	3-5
Utskrift med Macintosh	3-8

Ladda papper

Det som följer beskriver hur du laddar vanligt papper i skrivaren.

Du kan också använda papper för bläckstråleskrivare, stordia, glättat papper eller OH-film av fotokvalitet, kuvert, kartotekskort och självhäftande papper.

1. Sänk utmatningsbrickan på skrivarens framsida och skjut ut förlängningen.

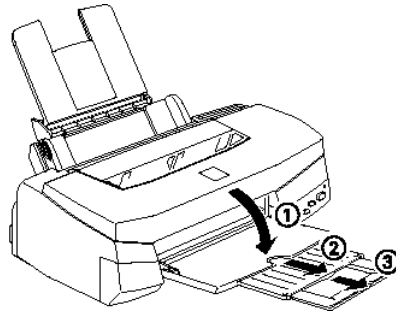

2. Skjut vänstra kantgejden så att avståndet mellan kantgejderna är bredden på själva pappret du tänker använda.

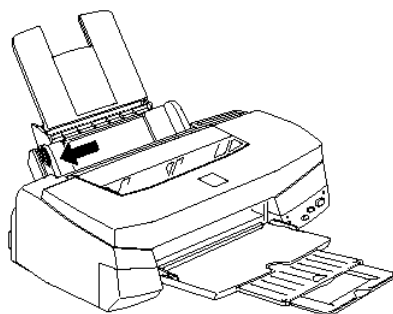

Om du vill ladda långt papper (t ex Legal storlek), drar du upp pappersstödsförlängningen.

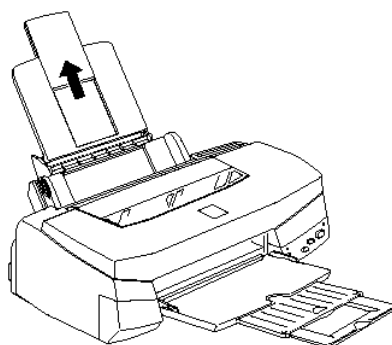

3. Ställ i ordning en pappersbunt och jämna till kanterna på en plan bordsskiva.

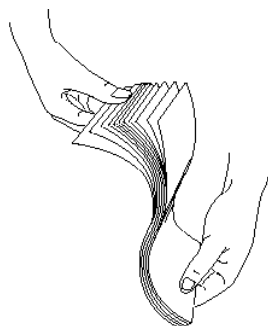

4. Ladda på pappersbunten, trycksidan upp, så att högra kanten av pappersbunten vilar mot arkmatarens högra sida.

Obs:

- Ladda alltid papper i arkmataren med korta änden först. Ladda kuvert nedåtvända med förslutningskanten först.*
- Ladda förtryckta blanketter och brevhuvuden med översta kanten först.*

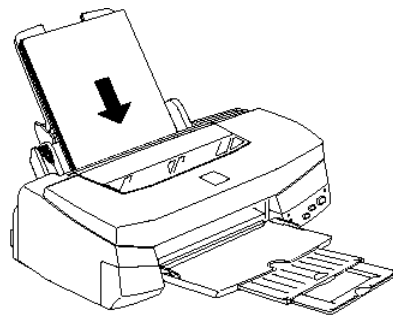

5. Skjut vänstra kantgejden mot pappersbuntens vänstra kant. Försäkra att pappersbunten sitter under kantgejdsurtaget och pilmärket som bilden nedan visar.

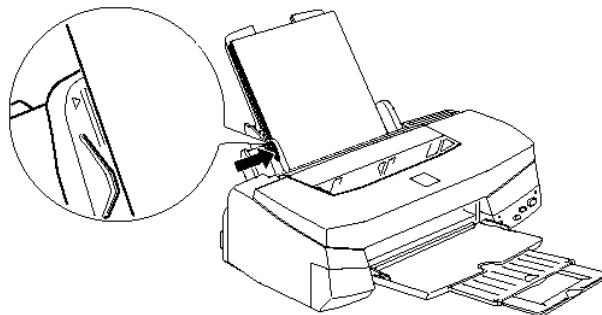

Utskrift med Windows

För att kunna börja skriva ut med en gång ska du följa utskriftsmetoden som förklaras nedan. Detta är typiskt för många Windows-applikationer. Metoden du använder för att skriva ut varierar beroende på applikationen du använder. Titta i din applikationshandbok för detaljer. Se sid 3-8 för hur man skriver ut med Macintosh.

Obs:

Medan många Windows-applikationer sätter sig över de skrivarinställningar som utförs med drivrutinen så gör andra applikationer det inte. På grund av detta måste du verifiera inställningarna för att få det resultat som du väntar dig.

1. Öppna det dokument du vill skriva ut från din applikation.
2. Välj Skriv ut från Arkivmenyn. Dialogrutan för Skriv ut (eller en liknande dialogruta) visas.
3. Försäkra att din skrivare väljs ut. Klicka sedan Skrivare, Inställningar, Egenskaper eller Val. Du kanske behöver klicka mer än en av dessa knappar i olika dialogrutor. Fönstret för skrivarmjukvaran visas.



4. Klicka Huvudgruppen om nödvändigt. Försäkra att valet för läge är inställt på Automatic.

Obs:

När Automatic väljs bestämmer skrivarmjukvaran de bästa inställningarna enligt dina inställningar för mediatyp och bläck.

5. Klicka var som helst i rutan för mediatyp och välj den mediatyp som du laddade i skrivaren. Om du inte ser ditt mediaval på listan använder du pilen till höger för att rulla genom listan. Se "Göra inställning för mediatyp" på sid 4-10 för ytterligare information.

Obs:

Beroende på den mediatyp du väljer, visas en pekpinne i rutan för Lägen för att du ska kunna välja Quality eller Speed. Välj Quality när kvalitet är viktigare än hastighet.

6. Välj Color som bläckinställning om ditt dokument innehåller färg. Välj Black om du ska skriva ut i svartvitt eller om du ska skriva ut ett utkast eller om du vill att färger ska skrivas ut i varierande gråa toner.
7. Klicka Paper. Pappersmenyn visas.



8. Välj det pappersformat som du laddade i skrivaren från listan över pappersformat. Om du inte ser ditt pappersformat på listan använder du pilen till höger för att rulla genom listan.

Obs:

Om ditt pappersformat inte finns med i listan väljer du User Defined och skriver in pappersformatet i dialogrutan som kommer upp. För ytterligare information om valet User Define, se online-hjälp.

9. Ställ in utskriftsriktningen. Effekten av inställningen visas till vänster på bildskärmen.
10. Klicka OK nederst i fönstret. Du återgår till dialogrutan för utskrift (eller en liknande dialogruta).
11. Klicka Stäng, OK eller Skriv ut för att skriva ut. Du kanske behöver klicka mer än en av dessa knappar i olika dialogrutor.

För användare av Windows 95 och 3.1

Medan dokumentet skrivs ut kommer dialogrutan för EPSON Despooler upp (Windows 3.1) eller EPSON Progress Meter (Windows 95) och visar hur utskriften framskrider samt skrivarens status. Se "Kontrollera skrivarens status" på sid 4-21 och online-hjälp för detaljerad information.

Utskrift med Macintosh



För att kunna börja skriva ut med en gång ska du följa utskriftsmetoden som förklaras nedan. Detta är typiskt för många Macintosh-applikationer. Metoden du använder för att skriva ut varierar beroende på applikationen du använder. Se din applikationshandbok för detaljer. Om du skriver ut med Windows, se föregående avsnitt.

Obs:

Medan många Macintosh-applikationer sätter sig över de skrivarinställningar som utförs med drivrutinen så gör andra applikationer det inte. På grund av detta måste du verifiera inställningarna för att få det resultat som du väntar dig.

1. Öppna det dokument du vill skriva ut från din applikation.
2. Välj Page Setup från arkivmenyn. Dialogrutan nedan visas.



3. Välj det pappersformat som du laddade i skrivaren från listan över pappersformat.
4. Välj  Portrait eller  Landscape som val för utskriftsriktning.
5. När du har gjort inställningarna klickar du OK för att stänga dialogrutan för pappersinställning.

Obs:

Du kan inte skriva ut från dialogrutan för pappersinställning. Du kan endast skriva ut från dialogrutan för utskrift.

6. Välj Print från arkivmenyn. Dialogrutan nedan visas.

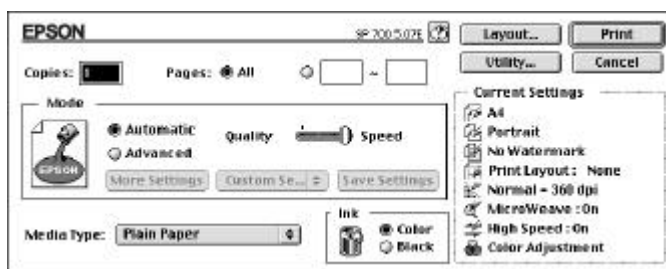

7. Försäkra att valet för läge är inställt på Automatic.

Obs:

När Automatic väljs bestämmer skrivarmjukvaran de bästa inställningarna enligt dina inställningar för mediatyp och bläck.

8. Välj den papperstyp som du laddade i skrivaren från listan över mediatyp. Se sid 5-4 för information.

Obs:

Beroende på den mediatyp du väljer, visas en pekpinne i rutan för Lägen för att du ska kunna välja Quality eller Speed. Välj Quality när kvalitet är viktigare än hastighet.

9. Välj COLOR som bläckinställning om ditt dokument innehåller färg. Välj Black om du ska skriva ut i svartvitt eller om du ska skriva ut ett utkast eller om du vill att färger ska skrivas ut i varierande gråa toner.
10. Klicka Print för att starta utskriften.

Använda skrivarmjukvaran för Windows

Skrivarmjukvaran	4-2
Använda skrivarmjukvaran	4-2
Från Windows-applikationer	4-3
Från Windows 95 eller Windows NT 4.0	4-3
Från Windows 3.1	4-4
Ändra skrivardrivrutinsinställningarna	4-5
Använda den automatiska inställningen	4-5
Använda de förbestämda inställningarna	4-6
Använda specialinställningar	4-8
Göra inställning för mediatyp	4-10
Modifiera utskriftsstil (Windows 95 & NT 4.0)	4-12
Använda EPSON skrivarverktyg	4-15
EPSON Status Monitor 2 (för Windows 95)	4-16
Nozzle Check	4-16
Head Cleaning	4-16
Print Head Alignment	4-17
Information om skrivare och tillval	4-17
Hastighet & framskridande (för Windows 95)	4-19
Kontrollera skrivarstatus (för Windows 95 och 3.1)	4-21
Förstå EPSON Spool Manager	4-23
Använda EPSON Status Monitor 2 (för Windows 95)	4-24
Att få information genom online-hjälp	4-30
Att få hjälp från din applikation	4-30
Att få hjälp från Windows 95 eller NT 4.0	4-30
Att få hjälp från Windows 3.1	4-30

Skrivarmjukvaran

Skrivarmjukvaran innehåller en skrivardrivrutin och skriververktyg. Från skrivardrivrutinen kan du välja mellan en rad olika inställningar för att få det bästa resultatet från din skrivare. Skrivarverktygen hjälper dig att kontrollera skrivaren och hålla den i toppskick.

Det finns fyra inställningar:

Automatisk inställning (Automatic)	Det snabbaste och lättaste sättet att börja skriva ut. Se sid 4-5.
De förbestämda inställningarna (Predefined)	Mer kontroll över skriverinställningar enligt typen av utskrift. Se sid 4-6.
Specialinställningar (Custom)	Passar speciella behov. Se sid 4-8.
Inställningar för utskriftsstil (Windows 95 och NT 4.0)	Behändiga funktioner för utskriftsmetod och stil. Se sid 4-12.

För att kontrollera skrivarens skick eller utföra ett underhållsförfarande, se sid 4-15.

Använda skrivarmjukvaran

Du använder skrivardrivrutinsinställningarna och skriververktygen direkt från Windows-applikationer, eller från Min dator (Windows 95 och NT 4.0) eller Programhanteraren (Windows 3.1).

Skrivarinställningarna som görs i många Windows-applikationer sätter sig över liknande inställningar gjorda från skrivardrivrutinen, så i de flesta fall ska du använda skrivarmjukvaran från din applikation för att försäkra att inställningarna passar för det dokument som du vill skriva ut.

Obs:

Online-hjälp finns tillgängligt för detaljer om skrivardrivrutinsinställningarna.

Från Windows-applikationer

Metoden du använder för att använda skrivarmjukvaran varierar beroende på applikationen, applikationsversionen och den Windows-versionen som du använder. Läs följande för att få ett allmänt begrepp om hur mjukvaran används.

1. Välj Skriv ut eller Utskriftsinställning från Arkivmenyn.
2. Klicka Skrivare, Inställningar, Egenskaper eller Val i dialogrutan som kommer upp. (Du kanske behöver klicka en kombination av dessa knappar.)

Skrivardrivrutinsinställningarna finns i menyerna för huvudgruppen, paper och layout (Windows 95 och NT 4.0). Skrivarverktygen finns i verktygsmenyn.

3. Klicka motsvarande flik högst upp på menyerna för att öppna dem.

För information om skrivardrivrutinsinställningarna, se online-hjälp och sid 4-5 till 4-14 i detta kapitel. Se sid 4-15 för information om skrivarverktygen.

Från Windows 95 eller NT 4.0

Följ dessa steg för att använda skrivarmjukvaran från Min dator.

1. Dubbelklicka ikonen för Min dator.
2. Dubbelklicka Skrivare katalogen.

3. För Windows 95, högerklicka ikonen för din skrivare och klicka Egenskaper.

För Windows NT 4.0, högerklicka ikonen för din skrivare, klicka sedan Document Defaults.

Skrivardrivrutinsinställningarna finns i menyerna för huvudgruppen, papper och layout. Skrivarverktygen finns i verktygsmenyn.

4. Klicka motsvarande flik högst upp på menyerna för att öppna dem.

För information om skrivardrivrutinsinställningarna, se online-hjälp och sid 4-5 till 4-14. Se sid 4-15 för information om skrivarverktygen.

Från Windows 3.1

Följ dessa steg för att använda skrivarmjukvaran från Programhanteraren:

1. Öppna Huvudgruppsprogrammet och dubbelklicka ikonen för Kontrollpanel.
2. Dubbelklicka ikonen för Skrivare.
3. Välj din skrivare från listan över installerade skrivare.
4. Välj Installation. Du ser huvudgruppsmenyn i fönstret för skrivarmjukvaran. Skrivardrivrutinsinställningarna finns i menyerna för huvudgruppen och papper. Skrivarverktygen finns i verktygsmenyn.
5. Klicka motsvarande flik högst upp på menyerna för att öppna dem.

För information om skrivardrivrutinsinställningarna, se online-hjälp och sid 4-5 till 4-14. Se sid 4-15 för information om skrivarverktygen.

Ändra skrivardrivrutinsinställningarna

Skrivarmjukvaran innehåller menyerna för skrivardrivrutinsinställningar som förklaras nedan, samt verktygsmenyn som förklaras på sid 4-15.

Main Läge, mediatyp, bläck
Paper Pappersformat, kopior, riktning, utskrivbar area
Layout Proportionell utskrift, utskriftslayout, vattenmärke

Layoutmenyn är endast tillgänglig för användare av Windows 95 och NT 4.0.

Använda den automatiska inställningen

När den automatiska inställningen väljs från huvudgruppsmenyn tar skrivardrivrutinen hand om alla detaljer enligt de inställningar för mediatyp och bläckval som du gör (se sid 4-10 för detaljer om mediatypsinställningar). Så, du behöver bara själv göra inställningar för mediatyp och bläck. De flesta Windows-applikationer har inställningar för pappersformat och sido-layout som sätter sig över liknande inställningar i pappersmenyn, men om din applikation inte gör det ska du även kontrollera dessa på pappersmenyn.



Obs:

Beroende på det media du väljer i listan för mediatyp (när den automatiska inställningen är på) kommer en pekpinne upp i rutan för lägen för att du ska kunna välja Quality eller Speed. Välj Quality när utskriftskvalitet är viktigare än hastighet.

Online-hjälp ger ytterligare information om skrivardrivrutinsinställningar. Se sid 4-30 för instruktioner om hur man använder online-hjälp.

Använda de förbestämda inställningarna

De förbestämda inställningarna är där för att hjälpa dig få ut det bästa av inställningarna för en särskild utskrift som t ex presentationsdokument eller bilder tagna med video eller digitalkamera.

1. Klicka Advanced på huvudmenyn.

Du hittar de förbestämda inställningarna i listan under knappen för Advanced.

2. Sedan väljer du den lämpligaste inställningen från listan enligt typen av dokument eller bild som du vill skriva ut.

När du väljer en förbestämd inställning görs andra inställningar automatiskt, t ex utskriftskvalitet, halvtoning och färg. Ändringar syns i rutan för nuvarande inställningar längst ned i huvudgruppsmenyn.

3. Innan du skriver ut bör du verifiera inställningarna för mediatyp och bläck eftersom de kan påverkas av den förbestämda inställningen som du väljer. Se sid 4-10 för ytterligare information om inställningar för mediatyp.

Skrivardrivrutinen ger följande förbestämda inställningar:

Advanced Photo	Bra för utskrift av scannade foton och digitalt fångade bilder i hög kvalitet. Förhindrar även att punkter skrivs ut oavsiktligen, vilket kan uppstå på grund av att skrivhuvudet och pappret rör sig.
Photo	Bra för utskrift av scannade foton
Text / Graph	Bra för utskrift av presentationsdokument som t ex grafer och diagram
PhotoEnhance (för Windows 3.1) eller PhotoEnhance2 (för Windows 95 och NT 4.0)	Bra för utskrift av bilder som tagits med video, digitalkamera eller en scanner. EPSON PhotoEnhance och EPSON PhotoEnhance2 justerar automatiskt originaldatans kontrast, mättnad och klarhet för att kunna ge en utskrift med skarpare, mer sprudlande färger. PhotoEnhance påverkar inte bildens originaldata. <i>Obs:</i> <i>Utskrift med PhotoEnhance kan ta längre beroende på ditt datorsystem och mängden data i bilden.</i>
Text	Bra för utskrift av textdokument endast
Economy	Bra för utskrift av utkast
ICM (för Windows 95)	ICM står för Image Color Matching. Denna funktion justerar automatiskt färgerna på utskriften för att de ska överensstämma med färgerna på skärmen .

Använda specialinställningar

Många användare kommer aldrig att behöva göra egna inställningar för hand. Men om du vill ha mer kontroll över drivrutinen, göra de mest detaljerade inställningarna tillgängliga, eller om du bara vill experimentera, se nedan.

1. Klicka knappen för Advanced på huvudgruppsmenyn och sedan More Settings. Dialogrutan för ytterligare inställningar visas:



2. Välj en inställning för utskriftskvalitet.
3. Välj mediatypen som du laddade i skrivaren. Se nästa avsnitt för detaljer.
4. Välj Color eller Black som bläckval.
5. Gör andra inställningar. Se online-hjälp för information.

Obs:

En del inställningar är påsatta eller avstängda beroende på de inställningar för utskriftskvalitet, mediatyp och bläckval som du gör.

6. Klicka OK för att tillämpa inställningarna och återgå till huvudgruppsmenyn. För att återgå till huvudgruppsmenyn utan att tillämpa inställningarna klickar du Cancel.

Spara inställningarna

För att spara specialinställningarna klickar du Save Settings på huvudgruppsmenyn. Dialogrutan för specialinställningar visas:

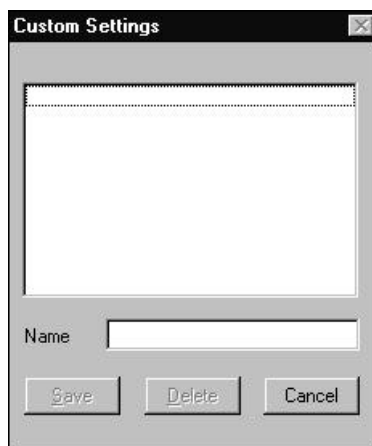

Skriv in ett unikt namn för dina specialinställningar i namnrutan och klicka Save. Dina inställningar kommer upp på listan under knappen för avancerade inställningar i huvudgruppsmenyn.

Obs:

- Du kan inte använda ett namn för dina specialinställningar som är likadant som ett för förbestämda inställningar.
- För att ta bort en specialinställning klickar du Save Settings på huvudgruppsmenyn. Välj sedan inställningen i dialogrutan för specialinställningar. Klicka sedan Delete.
- Du kan inte ta bort de förbestämda inställningarna.

Om du ändrar inställningen för mediatyp eller bläckval när en av dina specialinställningar har valts i listan över avancerade inställningar på huvudgruppsmenyn, ändras inställningen i listan till Custom Settings. Specialinställningen som valdes innan påverkas inte av denna ändring. För att återgå till din specialinställning väljer du bara om den från inställningslistan.

Göra inställning för mediatyp

Från huvudgruppsmenyn väljer du den mediatypsinställning som passar för det papper du laddade i skrivaren. Se följande för att bestämma mediatypsinställning (den halvfeta texten) för pappret. Hitta först ditt papper, klicka sedan mediatypsinställningen för det.

Obs:

Om mediatypsvalet för ditt papper inte visas i listan över mediatyper ändrar du inställningen för utskriftskvalitet i dialogrutan för ytterligare inställningar. Välj Automatic som lägesinställning eller så kan du ändra den förbestämda inställningen i listan över avancerade inställningar i huvudgruppsmenyn.

Plain Paper

Vanligt papper
Kuvert

360 dpi Ink Jet Paper

EPSON 360 dpi Papper för bläckstråleskrivare, (A4)	S041059 S041025
EPSON 360 dpi Papper för bläckstråleskrivare, (Letter)	S041060 S041028
EPSON 360 dpi Papper för bläckstråleskrivare, (A3)	S041065 S041046
EPSON Påstrykbart överföringspapper (A4)	S041154
EPSON Påstrykbart överföringspapper (Letter)	S041153 S041155

Photo Quality Ink Jet Paper

EPSON Papper av fotokvalitet för bläckstråleskrivare (A4)	S041061 S041026
EPSON Papper av fotokvalitet för bläckstråleskrivare (Letter)	S041062 S041029
EPSON Papper av fotokvalitet för bläckstråleskrivare (Legal)	S041067 S041048
EPSON Papper av fotokvalitet för bläckstråleskrivare (A3)	S041068 S041045

EPSON Kartotekskort av fotokvalitet för bläckstråleskrivare (A6)	S041054
EPSON Kartotekskort av fotokvalitet för bläckstråleskrivare (5x8 tum)	S041121
EPSON Kartotekskort av fotokvalitet för bläckstråleskrivare (10x8 tum)	S041122
EPSON Självhäftande papper av fotokvalitet (A4)	S041106

Ink Jet Transparencies

EPSON Stordia för bläckstråleskrivare (A4)	S041063
EPSON Stordia för bläckstråleskrivare (Letter)	S041064

Photo Paper

EPSON Glättat papper av fotokvalitet (A4)	S041126
EPSON Glättat papper av fotokvalitet (Letter)	S041124
EPSON Glättat papper av fotokvalitet (A3)	S041125
EPSON Fotopapper (4 x 6 tum)	S041134
EPSON Fotopapper (A4)	S041140
EPSON Fotopapper (Letter)	S041141
EPSON Fotopapper (A3)	S041142
EPSON Panoramafotopapper (210x594 mm)	S041145

Photo Quality Glossy Film

EPSON Glättad OH-film av fotokvalitet (A4)	S041071
EPSON Glättad OH-film av fotokvalitet (Letter)	S041072
EPSON Glättad OH-film av fotokvalitet (A3)	S041071
EPSON Glättad OH-film av fotokvalitet (A6)	S041107
EPSON Fotoetiketter (A6)	S041144

Obs:

Tillgängligheten av specialmedia varierar i olika länder.

Modifiera utskriftsstil (Windows 95 & NT 4.0)

Med funktionen för utskriftsriktning i pappers- och layoutmenyerna kan du göra olika utskriftsinställningar som påverkar dokumentets utskrift och utseende.

Detta avsnitt beskriver funktionerna i Windows 95 och NT 4.0. Se online-hjälp för ytterligare information.

Använda funktionen för utskriftsriktning (pappersmenyn)

I rutan för utskriftsriktning finns inställningen för att rotera 180°.



Med inställningen för att rotera 180° roteras dokumentet i 180 grader vertikalt och man kan då skriva ut närmare den nedre kanten. Detta blir möjligt därför att skrivarens minsta övre marginal är mindre än den minsta undre marginalen.

Använda layoutmenyn

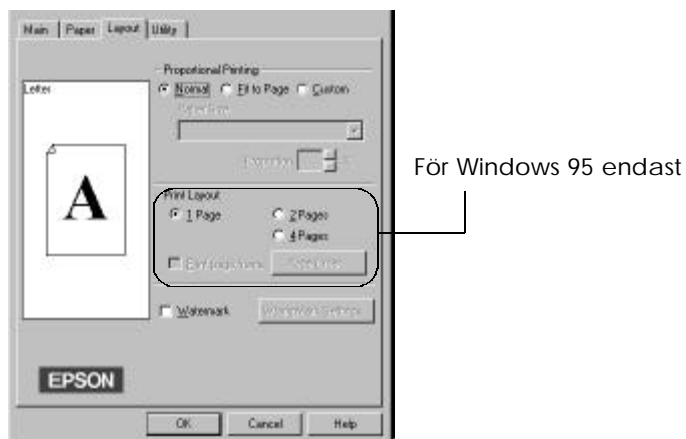

Proportional Printing (Proportionell utskrift)

Normal	Skriver ut dokumentet i dess normala format.
Passa på sidan	Förstorar eller förminskar dokumentet proportionellt för att det ska passa till pappersformatet som du väljer i listan över pappersformat.
Specialinställningen	Med specialinställningen kan du manuellt bestämma procenttalet för hur mycket bilden ska förstoras eller förminskas. Klicka pilarna bredvid proportionsrutan och välj mellan 10% till 400%.

Print Layout (Utskriftlayout, för Windows 95)

2 sidor/4 sidor	Skriver ut 2 eller 4 sidor av dokumentet på ett pappersark.
Sidoordning	Med inställningen för sidoordning kan man välja ordningen på de utskrivna sidorna.
Skriva ut sidoramar	Med inställningen för utskrift av sidoramar kan man rama in varje sida på pappersarket. Funktionen Print Page Frames är aktiv om kontrollrutan är förbockad.

Vattenmärke

Klicka kontrollrutan för vattenmärke för att aktivera det utvalda vattenmärket och för att använda knappen för Watermark Settings, vilken öppnar dialogrutan för vattenmärkesinställningar.

I dialogrutan för vattenmärken kan du välja från en lista av förbestämda vattenmärken, eller så kan du välja en bitmap-fil (.BMP) som ditt egna speciella vattenmärke. I dialogrutan för inställning av vattenmärke kan du även välja olika detaljer som t ex storlek, färg och vattenmärkets position.

Använda EPSON skrivarverktyg

Med EPSON skrivarverktyg kan du utföra skrivarunderhåll från bildskärmen. För Windows 95 finns även verktyg för att kontrollera skrivarens nuvarande status. För att använda verktygen klickar du Utility i skrivarmjukvarufönstret. Klicka sedan knappen för det verktyg du vill använda. En kortfattad förklaring till verktygen ges nedan. För ytterligare detaljer, se online-hjälp.

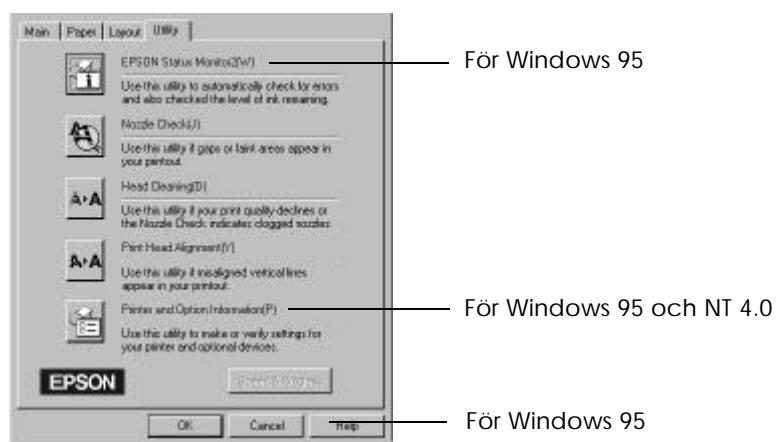

Obs:

- Bokstaven i parentesen visar genvägstangenten för det verktyget. Tryck **Alt** och bokstaven på tangentbordet för att öppna verktyget.
- Om man trycker på en av verktygsknapparna medan utskriften pågår, förutom knappen för EPSON Status Monitor 2, kan utskriften fördäras.

EPSON Status Monitor2 (för Windows 95)

Ger dig information om skrivarens status, t ex hur mycket bläck som finns kvar och om fel uppstår.

Verktöget finns bara tillgängligt när:

- du har installerat Status Monitor 2 (om inte, se sid 4-29)
- skrivaren är direktkopplad till host-datorn via parallellporten (LPT1), och
- systemet är konfigurerat för dubbelriktad kommunikation

Online-hjälp som tillkommer EPSON Status Monitor2-verktyget ger dig detaljerad information om hur man använder EPSON Status Monitor2. Klicka hjälpknappen i skrivarstatusfönstret.

Nozzle Check

Kontrollerar att munstyckena på skrivhuvudet inte är tilltäppta. Kontrollera munstyckena när du upptäcker en försämring av utskriftskvaliteten och efter rengöring för att bekräfta att även munstyckena har rengjorts. Skulle kontrollen av munstyckena påvisa att skrivhuvudet behöver rengöras, kan man komma till huvudrengöringsverktyget direkt från munstycks kontrollverktyget.

Head Cleaning

Rengör skrivhuvudet. Skrivhuvudet kan behöva rengöras när du upptäcker en försämring av utskriftskvaliteten. Använd munstycks kontrollverktyget innan och efter huvudrengöring för att kontrollera om skrivhuvudet behöver rengöras (igen). Man kan komma till munstycks kontrollverktyget direkt från huvudrengöringsverktyget.

Print Head Alignment

Ställer upp skrivhuvudet. Använd detta verktyg när du upptäcker att de vertikala linjerna inte stämmer med varandra när höghastighetsinställningen är på i dialogrutan för ytterligare inställningar.

Obs:

- Använd inte verktygen för *Nozzle Check*, *Head Cleaning* och *Print Head Alignment* med skrivare anslutna till datorn genom ett nätverk.
- Använd inte verktygen för *Nozzle Check*, *Head Cleaning* och *Print Head Alignment* under utskriften; då kan utskriften förstöras.

Information om skrivare och tillval

Med detta verktyg kan skrivardrivrutinen bekräfta skrivarkonfigurationsinformation. Man får även särskild information om vissa funktioner hos skrivaren som t ex skrivar-id (Windows 95 och Windows NT 4.0 endast).



Informationen som visas i dialogrutan för skrivar- och tillvalsinformation och möjligheten att uppdatera den informationen automatiskt, varierar beroende på ditt system. Under vissa villkor kan du behöva skriva in en del information för hand. Om ett meddelande visas i fönstret för nuvarande inställningar, och uppmanar dig att skriva in en inställning, följer du stegen nedan för att skriva in nödvändiga inställningar för hand:

1. Klicka knappen för Settings Sheet dialogrutan för skrivar- och tillvalsinformation för att skriva ut information om skrivaren och tillvalen. Du behöver papper av A4 eller Letter-format för detta. Du får en utskrift som liknar denna:

Printer ID

50- 50- 50- 50- 50- 50

2. Försäkra att inställningarna i verktyget stämmer överens med informationen i den utskrivna listan. Om de inte överensstämmer ska du rätta till inställningarna på bildskärmen så att de överensstämmer med informationen på listan.
3. Klicka OK för att komma ut ur denna meny och spara inställningarna.

Hastighet & framskridande (för Windows 95)

Med detta verktyg kan du göra särskilda inställningar för utskriftshastighet på systemet. Klicka knappen för hastighet och framskridande för att se följande dialogruta och inställningarna som beskrivs nedan.



High Speed Copies

Sätter på höghastighetsutskrift för flera kopior. Detta gör utskriftsprocessen snabbare genom att hårddiskutrymmet används som cache-minne för extra effektivitet när flera kopior av dokumentet ska skrivas ut.

Show Progress Meter

Visar framstegsmätaren varje gång du skriver ut. Se även sid 4-21.

EPSON Printer Port

Sätter på EPSON skrivarporten, vilket är en förbättring för EPSON skrivare istället för Windows standardskrivarport. Detta ökar hastigheten av dataöverföring till EPSON skrivare.

DMA Transfer

Ett meddelande om systemets DMA-överföringsmöjligheter kan visas under inställningen för EPSON skrivarport. Om du inte ser ett sådant meddelande betyder det att ditt system inte har DMA-överföringsmöjligheter.

Ett av de följande meddelanden kan visas:

- High Speed (DMA) Transfer enabled (Höghastighetsöverföring på)
DMA-överföringen har redan aktiverats i ditt system.
- For higher data transfer rates, use DMA transfer (För dataöverföring med högre hastighet, använd DMA-överföring)
Du kan göra utskriften snabbare genom att sätta på DMA-överföring i systemet. Se sid 7-26 för instruktioner om hur detta görs.

Kontrollera Skrivarstatus (för Windows 95 och 3.1)

När du ger ett utskriftsuppdrag till skrivaren från en applikation kommer fönstret för framstegsmätaren upp (Windows 95) och Despooler visas för Windows 3.1.

Från Windows 95 (Framstegsmätaren)

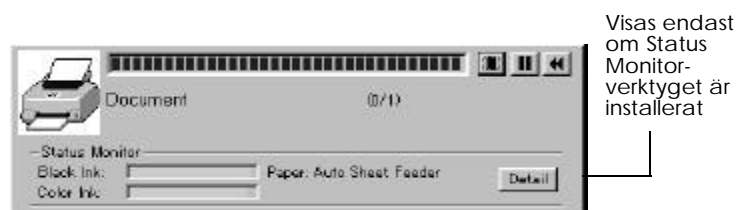

Denna mätare visar det nuvarande utskriftsjobbets framskridande och ger information om skrivarens status när dubbelriktad kommunikation mellan skrivaren och datorn har etablerats.

Om du klickar knappen för detaljer kan du öppna fönstret för skrivarstatus och få mer detaljerad information.

Obs:

Framstegsmätaren visar inte när Show Progress sätts på i dialogrutan för hastighet och framskridande. Se sid 4-19 för information.



Stop Upphäver utskriften



Pause Gör uppehåll i utskriften tills du trycker på knappen igen.



Reprint Börjar utskriften igen av nuvarande sida, skriver ut hela dokumentet igen eller håller dokumentet för utskrift senare.

Från Windows 3.1 (Despooler)

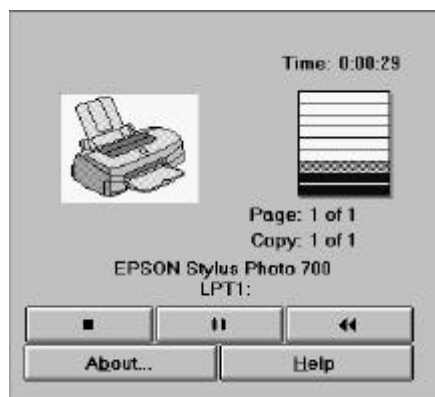

Denna dialogruta visar hur den nuvarande utskriften framskrider.

Du kan även upphäva, pausa och återuppta, samt starta om utvalda utskriftsjobb från framstegsmätaren eller Despooler.



Stop Upphäver utskriften



Pause Gör uppehåll i utskriften tills du trycker på knappen igen.



Reprint Börjar utskriften igen av nuvarande sida, skriver ut hela dokumentet igen eller håller dokumentet för utskrift senare.

Förstå Epson Spool Manager

EPSON Spool Manager liknar Windows Print Manager. Om den får ett eller flera jobb samtidigt som ett annat utskriftsjobb behandlas, ställer den dem i kö i den ordningen de tas emot. När ett utskriftsjobb når till början av kön skickar EPSON Spool Manager det till skrivaren.

Från Windows 95

Klicka knappen för EPSON Stylus Photo EX när den visas på uppdragslistan. Du ser status och information om utskriftsjobb. Du kan även upphäva, pausa, återuppta eller starta om utvalda utskriftsjobb från Spool Manager.



Från Windows 3.1

Dubbelklicka ikonen för EPSON Spool Manager efter att den kommit upp längst ned på skrivbordet, eller dubbelklicka ikonen för EPSON Spool Manager i EPSON-gruppen. För ytterligare information, se online-hjälp.

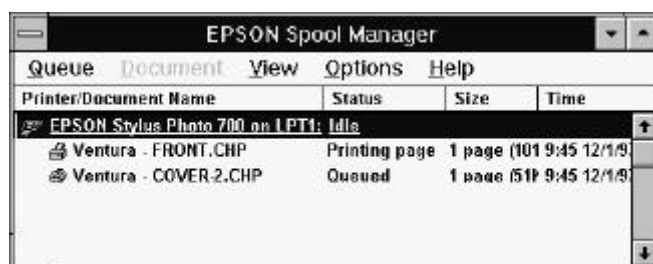

Använda EPSON Status Monitor 2 (för Windows 95)

Om du installerade Status Monitor-verktyget (se sid 2-14), kan du få detaljerad information om skrivarens status.

Obs:

- Om du inte har installerat Status Monitor än, se "Installera verktyget Status Monitor 2" senare i detta kapitel.
- Innan du använder Status Monitor bör du först läsa README-filen i pärmerna för Epson Status Monitor2 i Epson-pärmen på din hårddisk.

Det finns två sätt att använda EPSON Status Monitor 2:

- Dubbelklicka den skrivarformade ikonen för bakgrundsutskrift på verktygspanelen nederst på datorskärmen.

Obs:

Du måste starta om datorn efter att du har installerat EPSON Status Monitor 2 för att använda ikonen för bakgrundsövervakning.

- Klicka Start, peka på Program, klicka Epson, klicka sedan EPSON Status Monitor 2.

Du ser fönstret för Status Monitor 2:

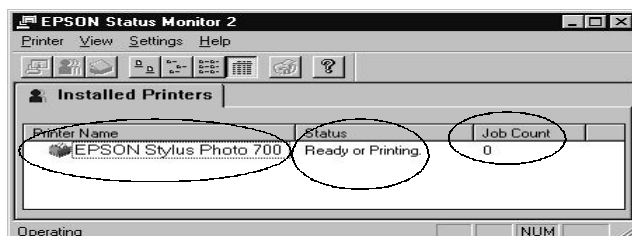

Fönstret för EPSON Status Monitor 2 visar följande:

Printer icon

Färgen på skrivarikonen påvisar skrivarens nuvarande status.

Grön	Redo
Gul	Någon form av underhåll behöver utföras
Röd	Ett fel har uppstått
Släckt	Kommunikationsproblem mellan Status Monitor 2 och skrivaren

Printer Name

Namnet på den EPSON-skrivare som är direktkopplad till datorn visas i den här kolumnen.

Obs:

- Du kan lägga till eller ta bort skrivare från listan. Du kan ta bort skrivare som inte behöver övervakas för att spara på datorns minne. (Detta tar inte bort skrivardrivrutinen från datorn.) Välj Add Printer eller Delete Printer på inställningdmenyn.*
- Du kan arrangera om ordningen på skrivarna i listan. Klicka Printer Name, Status, eller Job Count i titelfälten för att ändra på skrivarnas ordning.*

Status

Korta meddelanden om skrivarens nuvarande status visas här.

Job Count

Visar hur många jobb som väntar på att bli utskrivna.

Obs:

För att få mer information klickar du på Job Status på skrivarmenyn, eller knappen för  jobbstatus på verktygspanelen.

För att få ytterligare information klickar du skrivarnamnet. Välj skrivaren och sedan skrivarstatus på skrivarmenyn, eller så kan du välja skrivaren och klicka  knappen på verktygspanelen. Se "Skrivarstatusfönstret" nedan för information.

Obs:

Du kan styra innehållet i fönstret för Status Monitor 2 genom att använda View-menyn. Se online-hjälp för Status Monitor 2.

Skrivarstatusfönstret

Om du går till skrivarstatusfönstret enligt beskrivningen ovan, ser du följande fönster:

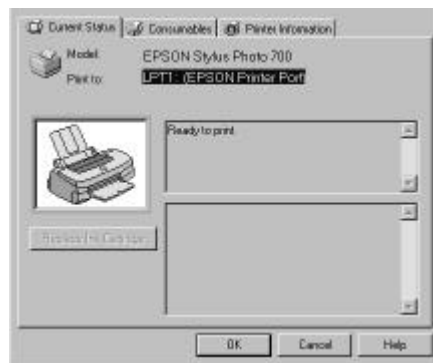

Obs:

Du kan även komma till skrivarstatusfönstret via dialogrutan för Status Alert. Se nästa avsnitt för information om denna dialogruta.

Du kan öppna de tre menyerna som beskrivs nedan genom att klicka på flikarna högst upp i skrivarstatusfönstret.

- Nuvarande status
Ger detaljerad information om skrivarens status, grafisk bild och statusmeddelanden. Om ett skrivarfel uppstår visas felsökningstips i den nedre rutan.
- Förbrukningsartiklar
Visar en grafisk bild på hur mycket bläck som återstår.
- Skrivarinformation
Ger information om nätverkskopplingar och andra skrivarresurser (för skrivare kopplade över ett nätverk).

För detaljer, se online-hjälp för EPSON Status Monitor 2-verktyget.

Göra övervakningsinställningar

Du kan göra övervakningsinställningar som t ex välja övervakningsintervaller och sätta på och stänga av bakgrundsövervakning.

1. Försäkra att Status Monitor är aktiv. (Den är aktiv om en skrivarformad ikon visas på verktygspanelen nederst på din datorskärm.) Om Status Monitor inte är aktiv, öppna fönstret för EPSON Status Monitor 2 från Start, vilket beskrivs på sid 4-24. Peka sedan på Background Monitoring på inställningsmenyn och klicka Monitor from restart eller Monitor Now för att sätta på Status Monitor.

Obs:

Inställningarna för bakgrundsövervakning och Status Alert är inte tillgängliga när Status Monitor inte är på.

2. Välj skrivaren du vill övervaka från listan över installerade skrivare, och klicka Monitoring Preferences på inställningsmenyn. Dialogrutan nedan visas:



- Övervakningsintervall
Du kan justera övervakningsintervallen genom att dra i pekpinnen.
Obs:
Inställning av en kort övervakningsintervall kan orsaka att en del applikationer saktas ned.
- Bakgrundsövervakning
Om denna funktion är på, visas dialogrutan för Status Alert automatiskt när du använder somliga applikationsprogram. Du kan bestämma när du vill att dialogrutan för Status Alert ska visas från Status Alert-alternativen till höger.
- Status Alert
Du kan välja när du vill att dialogrutan för Status Alert ska visas.

3. Klicka OK för att spara inställningarna.

Obs:

Om du vill att dialogrutan för Status Alert ska visas framför andra fönster på skrivbordet, högerklicka ikonen för bakgrundsövervakning och välj Show on Top.

Installera verktyget Status Monitor 2

Obs:

Om du installerade Status Monitor 2 när du installerade skrivarmjukvaran, behöver du inte göra det igen.

För att använda Status Monitor 2, måste du installera det enligt beskrivningen nedan:

1. Försäkra att du kör Windows 95. Sätt i CDn med skrivarmjukvaran i CD-ROM-enheten. (Om skrivarmjukvaran är på en floppy-diskett, sätts floppy-disketten in i floppy-diskettenheten.)
2. Visas en dialogruta , klickar du Avsluta.
3. Klicka Start och sedan Kör.
4. Skriv D:\ och specificera ditt språk (se sid 2-16) följt av \status2 i rutan.
Om du satte in CDn i en annan enhet än "D" skriver du den bokstaven istället. Om du använder floppy-versionen skriver du den bokstaven.
5. Klicka OK. Installationen börjar. Följ instruktionerna på bildskärmen.

Att få information genom online-hjälp

Din Windows skrivarmjukvara har en utbredd online-hjälpfunktion som innehåller detaljerad information och instruktioner till drivrutinsinställningar, utskriftsförfaranden, skrivarverktygen och felsökning av skrivarfel. Online-hjälp kan svara på de flesta frågor du har om skrivarmjukvaran.

Att få hjälp från Windows-applikationer

Öppna Arkivmenyn och välj Skriv ut eller Utskriftsinställningar. Sedan klickar du Skrivare, Inställningar, Val eller Egenskaper (du kanske behöver klicka en kombination av dessa knappar) beroende på den mjukvara du använder. Klicka hjälpknappen längst ned i Huvudgrupps-, pappers-, layout- eller verktygsmenyerna för hjälp som gäller sakerna i den menyn.

För användare av Windows 95 eller Windows NT 4.0:

Du kan få särskild hjälp med vilken sak som helst på menyn genom att högerklicka saken och sedan Vad är detta?

Att få hjälp från Windows 95 eller NT 4.0

Klicka Start, peka på Program och Epson (Windows 95), eller EPSON Skrivare (Windows NT 4.0). Klicka sedan EPSON Stylus Photo EX Help. Du ser hjälpfönstret.

Att få hjälp från Windows 3.1

Öppna EPSON programgruppen, dubbelklicka sedan EPSON Stylus Photo EX Help. Du ser hjälpfönstret.

**Använda skrivarmjukvaran för
Macintosh**

Skrivarmjukvaran 5-2

Ändra skrivardrivrutinsinställningarna 5-2

 Använda den automatiska inställningen 5-3

 Använda de förbestämda inställningarna 5-6

 Använda specialinställningar 5-9

 Spara inställningar 5-16

 Använda de sparade inställningarna 5-17

 Ändra pappersformat 5-17

 Bestämma ett speciellt pappersformat 5-19

 Modifiera utskriftsmetod och stil 5-20

Använda EPSON skrivarverktyg 5-22

 EPSON Status Monitor 5-23

 Konfiguration 5-24

 Nozzle Check 5-24

 Head Cleaning 5-24

 Print Head Alignment 5-25

Styra bakgrundsutskrift 5-25

Skrivarmjukvaran

Skrivarmjukvaran innehåller en skrivardrivrutin och skrivarverktyg. Från skrivardrivrutinen kan du välja mellan en rad olika inställningar för att få det bästa resultatet från din skrivare. Skrivarverktygen hjälper dig att kontrollera skrivaren och hålla den i toppskick.

Det snabbaste och lättaste sättet att börja skriva ut på är att låta valet för läge stå på Automatic i dialogrutan för utskrift. På så sätt behöver du bara kontrollera mediatypen och bläckinställningen som sid 5-4 beskriver.

I grund och botten finns det tre grader av inställningar: Den automatiska inställningen; de förbestämda inställningarna, vilka ger dig mer kontroll över skrivarinställningar; och specialinställningarna, som du gör för speciella behov. Dessa inställningar beskrivs i detalj nedan.

För att kontrollera skrivarens skick eller utföra ett underhållsförfarande, se sid 5-22.

Ändra skrivardrivrutinsinställningarna

Du hittar skrivardrivrutinsinställningarna i följande dialogrutor:

- Dialogrutan för utskrift (klicka Print på arkivmenyn i din applikation, eller Options i dialogrutan för pappersinställning)
- Dialogrutan för sidoinställning (klicka Page Setup på arkivmenyn i din applikation)
- Dialogrutan för layout (klicka Layout i dialogrutan för utskrift)

Använda den automatiska inställningen

När den automatiska inställningen väljs som lägesinställning från dialogrutan för utskrift tar skrivardrivrutinen hand om alla detaljer enligt de inställningar för mediatyp och bläckval som du gör (se sid 5-4 för detaljer om mediatypsinställningar). De flesta användare kommer aldrig att behöva ändra denna inställning. Men om ditt applikationsprogram inte ger dig tillräckligt med kontroll över utskriften kanske du vill experimentera med de förbestämda inställningarna eller göra dina egna specialinställningar. Se sid 5-6 för information om förbestämda inställningar och sid 5-9 för information om specialinställningar.

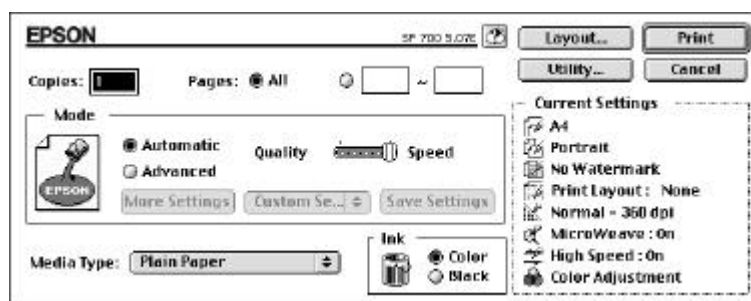

Obs:

Beroende på vad du väljer som media i listan för mediatyp när den automatiska inställningen är på, kommer en pekpinne upp i rutan för lägen för att du ska kunna välja Quality eller Speed. Välj Quality när utskriftskvalitet är viktigare än hastighet.

Innan utskrift ska du verifiera inställningarna för mediatyp och bläck som beskrivs nedan. De kan påverka andra inställningar. Du kanske även behöver kontrollera inställningarna för pappersformat i dialogrutan för pappersinställningar. Se sid 5-18 för information om dialogrutan för pappersinställning.

Mediatyp

Välj den mediatypsinställning som passar för det papper du laddade i skrivaren. Se följande för att bestämma den mediatypsinställning (den halvfeta texten) som passar bäst för pappret.

Plain Paper

Vanligt papper
Kuvert

360 dpi Ink Jet Paper

EPSON 360 dpi Papper för bläckstråleskrivare, (A4)	S041059
	S041025
EPSON 360 dpi Papper för bläckstråleskrivare, (Letter)	S041060
	S041028
EPSON 360 dpi Papper för bläckstråleskrivare, (A3)	S041065
	S041046
EPSON Påstrykbart överföringspapper (A4)	S041154
EPSON Påstrykbart överföringspapper (A4)	S041153
	S041155

Photo Quality Ink Jet Paper

EPSON Papper av fotokvalitet för bläckstråleskrivare (A4)	S041061
	S041026
EPSON Papper av fotokvalitet för bläckstråleskrivare (Letter)	S041062
	S041029
EPSON Papper av fotokvalitet för bläckstråleskrivare (Legal)	S041067
	S041048
EPSON Papper av fotokvalitet för bläckstråleskrivare (A3)	S041068
	S041045
EPSON Kartotekskort av fotokvalitet för bläckstråleskrivare (A6)	S041054
EPSON Kartotekskort av fotokvalitet för bläckstråleskrivare (5x8 tum)	S041121
EPSON Kartotekskort av fotokvalitet för bläckstråleskrivare (10x8 tum)	S041122
EPSON Självhäftande papper av fotokvalitet (A4)	S041106

Ink Jet Transparencies

EPSON Stordia för bläckstråleskrivare (A4)	S041063
EPSON Stordia för bläckstråleskrivare (Letter)	S041064

Photo Paper

EPSON Glättat papper av fotokvalitet (A4)	S041126
EPSON Glättat papper av fotokvalitet (Letter)	S041124
EPSON Glättat papper av fotokvalitet (A3)	S041125
EPSON Fotopapper (4x6 tum)	S041134
EPSON Fotopapper (A4)	S041140
EPSON Fotopappart (Letter)	S041141
EPSON Fotopapper (A3)	S041142
EPSON Panoramafotopapper (210x594 mm)	S041145

Photo Quality Glossy Film

EPSON Glättad OH-film av fotokvalitet (A4)	S041071
EPSON Glättad OH-film av fotokvalitet (Letter)	S041072
EPSON Glättad OH-film av fotokvalitet (A6)	S041107
EPSON Fotoetiketter (A6)	S041144

Obs:

Tillgängligheten av specialmedia varierar i olika länder.

Bläck

Välj Color som bläckinställning om ditt dokument innehåller färg. Välj Bläck om du ska skriva ut i svartvitt eller om du ska skriva ut ett utkast eller om du vill att färger ska skrivas ut i varierande gråa toner.

Använda de förbestämda inställningarna

Om du klickar **Advanced** i dialogrutan för utskrift kan du välja en förbestämmd inställning. De förbestämda inställningarna är där för att hjälpa dig få ut det bästa av inställningarna för en särskild utskrift som t ex presentationsdokument eller bilder tagna med video eller digitalkamera.

Du hittar de förbestämda inställningarna i listan mellan knapparna för ytterligare inställningar och spara inställningar i dialogrutan för utskrift.

När du väljer en förbestämmd inställning görs andra inställningar automatiskt, t ex utskriftskvalitet, halvtoning och färg. Ändringar syns i rutan för nuvarande inställningar till höger om dialogrutan för utskrift. Innan du skriver ut bör du verifiera inställningarna för mediatyp och bläck eftersom de kan påverkas av de förbestämda inställningarna som du väljer.

Se föregående avsnitt för information om mediatyp- och bläckinställningar.

Skrivardrivrutinen ger följande förbestämda inställningar:

Advanced Photo

Denna inställning reproducerar scannade bilder och digitalt fångade bilder helt utmärkt. Den avancerade fotoinställningen saktar ner utskriften, men hjälper till att undvika att oavsiktliga punkter skrivs ut, vilket kan uppstå på grund av skrivhuvudets rörelse och pappersmatningen. Resultatet blir bäst om du använder denna inställning med papper av hög kvalitet.

Photo

Denna inställning är utmärkt för utskrift av scannade foton. Den ökar kontrasten i bilden.

Obs:

När bläckinställningen ändras efter att Photo har valts återgår inställningslistan till Custom Settings, så ställ alltid in bläckvalet innan du väljer Photo.

Text / Graph

Denna inställning är bäst för grafikintensiva dokument som t ex grafer och diagram för presentationer. Den intensifierar bildens färger men gör mellantonerna och ljusa toner ljusare.

Obs:

När bläckinställningen ändras efter att Text / Graph har valts återgår inställningslistan till Custom Settings, så ställ alltid in bläckvalet innan du väljer Text / Graph.

Photo Enhance2

Bäst för utskrift av bilder som tagits med video, digitalkamera eller en scanner. EPSON PhotoEnhance2 justerar automatiskt originaldatans kontrast, mättnad och klarhet för att kunna ge en utskrift med skarpare, mer sprudlande färger.

Obs:

- När PhotoEnhance2 väljs ställs bläckvalet automatiskt in till Color. När bläckinställningen ändras efter att PhotoEnhance2 har valts återgår inställningslistan till Custom Settings.*
- Utskrift med PhotoEnhance2 kan ta längre beroende på ditt datorsystem och mängden data i bilden.*

Economy

Denna inställning ger snabbare utskrift och sparar på bläck. Skrivaren använder mindre bläck genom att skriva ut färre punkter per tecken. Välj denna inställning för utskrift av grova utkast endast.

Obs:

När bläckinställningen ändras efter att Economy har valts återgår inställningslistan till Custom Settings, så ställ alltid in bläckvalet innan du väljer Economy.

ColorSync™

Denna inställning justerar automatiskt färgerna på utskriften för att de ska överensstämma med färgerna på bildskärmen.

Obs:

När ColorSync väljs blir bläckvalet automatiskt Color. När bläckinställningen ändras efter att ColorSync har valts återgår inställningslistan till Custom Settings.

Text

Denna inställning är bäst för utskrift av text endast. Utskriften är snabbare än Text/Graph-inställningen, med endast en knappt märkbar försämring i kvaliteten.

Obs:

När bläckinställningen ändras efter att Text har valts återgår inställningslistan till Custom Settings, så ställ alltid in bläckvalet innan du väljer Text.

Använda specialinställningar

Många användare kommer aldrig att behöva göra egna inställningar för hand. Men om du vill ha mer kontroll över drivrutinen, göra de mest detaljerade inställningarna tillgängliga, eller om du bara vill experimentera, kan du klicka knappen för Advanced i dialogrutan för utskrift. Klicka sedan knappen för ytterligare inställningar. Dialogrutan för ytterligare inställningar visas.

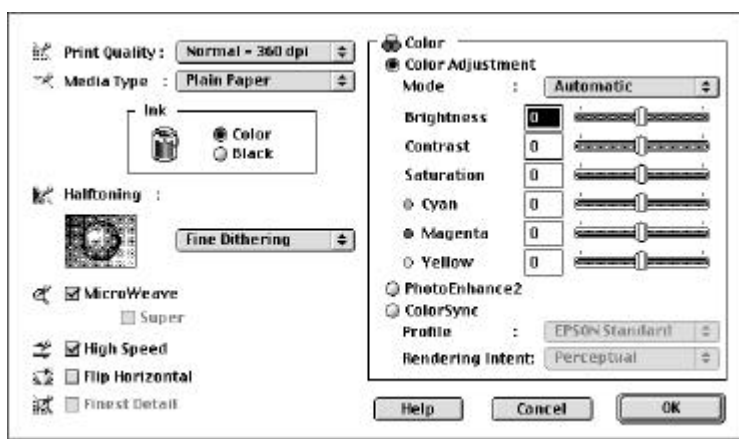

Utskriftskvalitet

Följande är de tillgängliga inställningarna för utskriftskvalitet:

Superfine - 1440 dpi

Välj denna inställning när du vill ha den högsta kvaliteten på en utskrift vid 1440 dpi. Detta läge är bäst för de allra viktigaste bilderna, så använd denna inställning endast med media av bästa kvalitet, som t ex EPSON papper av fotokvalitet för bläckstråleskrivare.

Fine - 720 dpi

Välj denna inställning när du vill ha den högsta kvaliteten på en utskrift vid 720 dpi. Försäkra att du använder EPSON-media av hög kvalitet med den här inställningen, som t ex EPSON media av fotokvalitet. Se sid 5-4 för en fullständig lista över EPSON specialmedia.

Normal - 360 dpi

Välj denna inställning för de flesta dokument. Använd den för vanligt papper, EPSON stordia för bläckstråleskrivare eller EPSON 360 dpi papper för bläckstråleskrivare. Se sid 5-4 för en fullständig lista över EPSON specialmedia.

Economy

Välj denna valmöjlighet när du skriver ut grova utkast. Denna inställning ger en snabb utskrift samtidigt som den sparar bläck genom att skriva ut färre punkter per tecken.

Obs:

Inställningarna för utskriftskvalitet begränsar tillgängligheten av mediatypsinställningar. Ställ in utskriftskvaliteten innan du ställer in mediatypen.

Mediatyp

Välj den mediatypsinställning som matchar det papper som du laddade i skrivaren. Se sid 5-4 för detaljer.

Ink

Välj COLOR om du skriver ut i färg. Välj Bläck om du skriver ut en text endast i svartvitt, ett utkast eller om du vill att färger ska skrivas ut i varierande gråa nyanser.

Halftoning

No Halftoning

Välj denna inställning för utskrift av text endast. Fastän att denna inställning ger en snabbare utskrift ska den aldrig användas med färg.

Error Diffusion	Välj denna inställning när du ska skriva ut dokument med detaljerad grafik eller fotografiska bilder. Error Diffusion blandar varje färgpunkt i bilden med färgpunkterna runt omkring för att färgerna ska se naturliga ut. Genom att blanda färgpunkter kan skrivaren framställa utmärkta färger och gradvisa färgändringar.
Coarse / Fine Dithering	ordnar punkterna i mönster och passar bäst för utskrift av diagram, grafer och andra bilder där solida ytor med starka färger behövs. Välj Coarse Dithering för bilder med begränsade detaljer och skuggeffekter. Välj Fine Dithering för detaljrika bilder men begränsad skuggeffekt.

MicroWeave

Med hjälp av MicroWeave kan skrivaren ge en bättre utskrift därför att grafikdata återbeställs och skrivs ut i finare differentialer. Denna teknik reducerar risken för ränder, de horisontala ränderna som kan fördärva en bild.

Super (MicroWeave) väljs beroende på andra, ovan beskrivna inställningar. Du kanske vill välja Super om ränder skulle uppstå fastän att Microweave är på. Utskriftstiden blir dessvärre längre med Super.

High Speed

Denna inställning aktiverar dubbelriktad utskrift vilket reducerar den tid det tar att skriva ut en bild. Kom ihåg att High Speed ska vara avstängd när du vill ha den högsta kvaliteten på en utskrift.

Obs:

Om vertikala linjer inte verkar stämma när du skriver ut med High Speed, kan du behöva justera skrivhuvudet. Se "Inriktning av skrivhuvuden" sid 7-34 för detaljer.

Flip Horizontal

Denna funktion vänder bilden, och skriver ut den omvänt från vänster till höger.

Finest Detail

Om du väljer Fine - 720 dpi som inställning för utskriftskvalitet kan du sätta på Finest Detail för att skriva ut text och "line art" med väldigt skarpa konturer. Tänk på att det kan ta mycket längre tid att skriva ut med denna funktion och du kommer att behöva mer Macintosh-minne. Dessutom kan det hända att en del större bilder inte kan skrivas ut och en del mönster kanske inte skrivs ut rätt. Om du erfar problem med Finest Detail-funktionen påsatt stänger du av den eller lägger till mer minne.

Färgjustering

Inställningarna för färgjustering ger dig en nivå av kontroll som inte kan återfinnas i många andra applikationer.

Lägen

Det finns fyra lägen för färgjustering:

Automatic

Analyserar utskriftsdata och förbättrar färgkorrigering av den typ av data som skickas till skrivaren.

Photo-realistic	Ger en utskrift som överensstämmer nära med originaldatan. Använd denna inställning för färgfoton.
Vivid	Intensifierar bildens färger och gör mellantonerna och de ljusa tonerna ljusare. Använd denna inställning för presentationsgrafik som t ex diagram och grafer.
No Color Adjustment	Skrivardrivrutinen förhöjer inte färgen. Välj denna möjlighet endast när du ska göra en ColorSync-profil för den här skrivaren. Vid normal utskrift väljer du ett av de andra lägena.

Pekpinnar

För inställningarna nedan drar du pekpinnen till höger eller vänster med musen eller så skriver du in ett värde i rutan bredvid pekpinnen för att justera inställningen. Skalan varierar från -25% till +25%.

Brightness	Ändrar bildens totala ljushet eller mörkhet.
Contrast	Förstörar eller minimerar skillnaden mellan bildens mörka och ljusa delar.
Saturation*	Modifierar färgernas skärpa. Lägre mättnad producerar färger som är mattare än de som produceras med högre mättnad.
Cyan, Magenta, Yellow	Justerar mängden av varje av de tre grundfärgerna.

*Endast för färgutskrift

Photo Enhance2

Välj denna möjlighet när du skriver ut bilder som tagits med video, digitalkamera eller en scanner. EPSON PhotoEnhance2 justerar automatiskt originaldatans kontrast, mättnad och klarhet för att kunna ge en utskrift med skarpare, mer sprudlande färger. PhotoEnhance2 påverkar inte bildens originaldata.

När PhotoEnhance2 väljs blir andra inställningar avskärade vilket betyder att du inte kan ändra de inställningarna.

Obs:

- PhotoEnhance2 är endast tillgänglig när bläckvalet Color har gjorts.*
- Utskrift med PhotoEnhance2 kan ta längre beroende på ditt datorsystem och mängden data i bilden.*

ColorSync™

Välj ColorSync när det är viktigt att färgerna på utskriften överensstämmer med färgerna på bildskärmen. Den justerar automatiskt färgskalan för att kunna skriva ut färgerna så som de ser ut på bildskärmen. Det finns två inställningar, Profile och Rendering Intent. Se nedan för detaljer.

För att använda denna funktion måste du ställa in systemprofilen för din monitor. För att ställa in monitorprofilen går du in i systemprofilverktyget för ColorSync genom kontrollpanelen och klickar knappen för Set Profile. Välj din monitor från listan över monitorer som visas, klicka sedan Select. Stäng dialogrutan.

Obs:

ColorSync är endast tillgänglig när bläckvalet Color har gjorts.

Profile

Passar ihop färgerna på utskriften med färgerna på bildskärmen. Denna mjukvara erbjuder en profil, EPSON Standard, som är specialgjord för att fungera med skrivaren. När denna möjlighet väljs använder skrivarmjukvaran EPSONS profil.

En del företag kanske tillhandahåller med andra profiler till sina produkter. Om de är installerade visas de i listan över profiler.

Rendering Intent

Överför färginformationen med profilen som du har valt från profillistan.

Perceptual	Det bästa valet för återgivning av foton och utskrifter som inte lämpar sig för andra valmöjligheter.
Saturation	Det bästa valet för återgivning av sprudlande bilder. Använd denna inställning för presentationsgrafik som t ex diagram och grafik.
Colorimetric	Det bästa valet när det är viktigt att färgerna överensstämmer precis, t ex när du ska skriva ut en företagslogotyp. Colorimetric försöker att skriva ut färger så som ögat ser dem. Kom ihåg att Colorimetric, eller andra färgöverensstämningsmetoder, kanske inte alltid återger färger på ett precis sätt på grund av det sätt som scanners, skrivare och andra hjälpmedel behandlar färgdata. Se Bilaga A "Tips för färgutskrift" för ytterligare information.

Klicka OK när du har gjort inställningarna. Inställningarna tillämpas och du återgår till dialogrutan för utskrift. För att återgå till dialogrutan för utskrift utan att inställningarna tillämpas, klicka Cancel.

Spara inställningar

För att spara inställningar i en grupp följer du dessa steg:

1. Klicka Save Settings i dialogrutan för utskrift. Dialogrutan för specialinställningar visas.

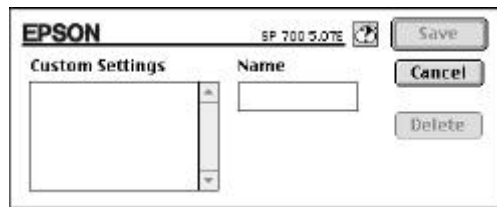

2. Skriv in ett unikt namn (upp till 16 tecken) för dina specialinställningar i namnrutan
3. Klicka Save.

Du kan spara upp till 10 grupper av inställningar. Du kan välja din sparade grupp av inställningar från inställningslistan i dialogrutan för utskrift.

Obs:

- Du kan inte använda ett namn för dina specialinställningar som är likadant som ett för förbestämda inställningar.
- För att ta bort en specialinställning klickar du Save Settings i dialogrutan för utskrift för att öppna dialogrutan för specialinställningar. Välj sedan inställningen och klicka Delete.
- Du kan inte ta bort de förbestämda inställningarna.

Använda de sparade inställningarna

För att välja inställningarna klickar du Advanced i dialogrutan för utskrift. Klicka sedan i inställningslistan bredvid knappen för ytterligare inställningar.

Om du ändrar valet av mediatyp eller bläck när en av dina specialinställningar har valts i inställningslistan, återgår valet i listan till specialinställningar. Specialinställningen som valdes innan påverkas inte av denna ändring. För att återgå till specialinställningen väljer du helt enkelt om den i listan.

Ändra pappersformat

För att ändra pappersformat väljer du Page Setup från arkivmenyn i din applikation. Följande dialogruta visas:

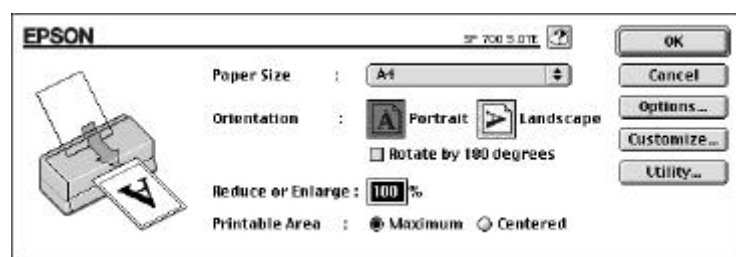

Pappersformat



Följande förbestämda pappersformat kan användas. Om du inte ser ditt pappersformat i denna lista, se nästa sida för instruktioner om hur man bestämmer en specialinställning.

A3	Kuvert # 10
B4	Kuvert C6
A4	Kuvert DL
B5	A6 Kartotekskort
A5	Kartotekskort 5 x 8
Letter	Kartotekskort 8 x 10
Legal	EPSON Fotopapper 4 x 6 tum
Ledger	Panorama 210x594 mm
Half Letter	Ledger

Obs:

Ladda alltid papper i arkmataren med korta änden först. Ladda kuvert nedåtvända med förslutningskanten först.

Utskriftsriktning

Använd dessa inställningar för att specificera utskriftsriktningen på pappret:  Portrait eller  Landscape.

Rotera 180 grader

Använd denna inställning när du vill rotera dokumentet och minimera den outnyttjade arean nederst på dokumentet.

Minska eller förstora

Använd dessa inställningar för att minska eller förstora storleken på en bild.

Utskriftsarea

Välj Maximum för att utskriften ska bli så stor som möjligt på pappret. Centered för att bilden ska hamna i mitten med en kant som är lika stor runt om.

Bestämma ett speciellt pappersformat

Följ nedanstående steg för att bestämma ett speciellt pappersformat om ditt pappersformat inte finns i listan över pappersformat i dialogrutan för pappersinställning.

1. Klicka Customize i dialogrutan för pappersinställning. Följande dialogruta visas:

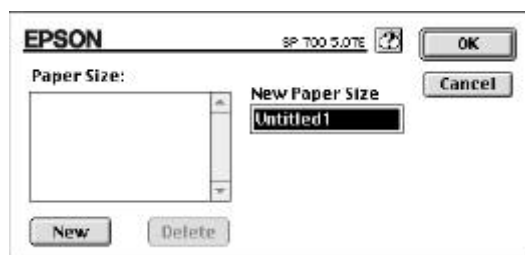

2. För att bestämma ett nytt pappersformat klickar du New. Dialogrutan uppdaterar för att du ska kunna skriva in ett namn för det nya formatet.



3. Skriv in namnet på pappersformatet i rutan för nya pappersformat.
4. Specificera måttenheten, antingen i tum eller cm.
5. Skriv in bredden och höjden.

6. Klicka OK, du återgår till dialogrutan för pappersinställning.

Du kan bestämma upp till åtta pappersformat. Namnen du skapar för pappersformaten visas i menyn för pappersformat i pappersinställningsrutan.

För att ta bort ett specialformat klickar du Customize i dialogrutan för pappersinställning, välj namnet från listan i dialogrutan för specialpapper och klicka Delete.

Modifiera utskriftsmetod och stil

För att modifiera utskriftstilen klickar du Print på arkivmenyn, och Layout i dialogrutan för utskrift.

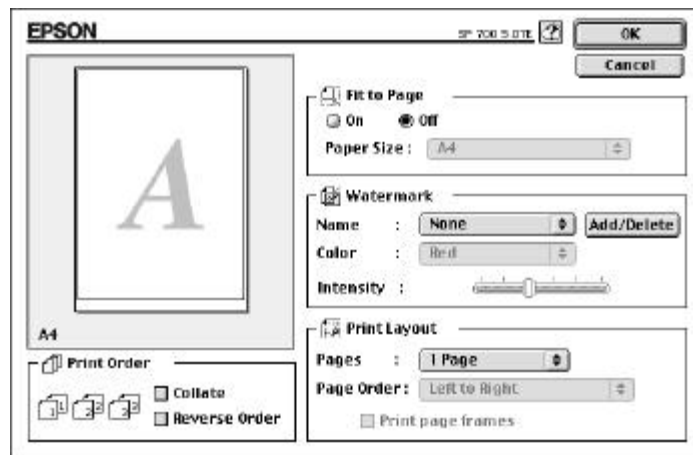

Passa till en sida

När du väljer denna inställning förstoras eller förminskas bilden proportionellt för att den ska passa på pappersformatet som du valde i listan över pappersformat. För att använda denna funktion väljer du On och sedan det pappersformat du laddade i skrivaren från listan.

Vattenmärke

Med denna funktion kan du skriva ut ett vattenmärke i bakgrunden av ditt dokument eller bilderna.

Välj det vattenmärke du vill skriva ut från listan över vattenmärken; välj sedan dess läge, storlek, färg och intensitet. Vattenmärkets läge och storlek kan ändras genom att man drar i den med musen i förhandsgranskningsfönstret till vänster.

Du kan även lägga till (eller ta bort) PICT-filer som speciella vattenmärken i listan över vattenmärken. Följ stegen nedan för att lägga till ett speciellt vattenmärke:

1. Klicka knappen för Add/Delete till höger om listan över vattenmärken. Denna dialogruta visas:

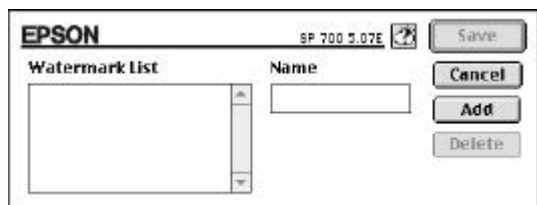

2. Klicka Add. Välj bildfilen du vill lägga till och klicka Open.

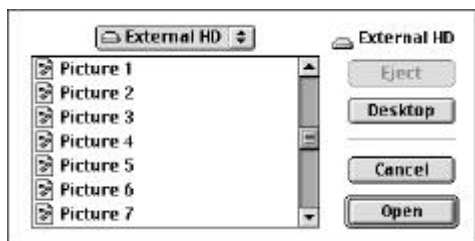

3. Skriv in ett namn på vattenmärket och klicka Save.

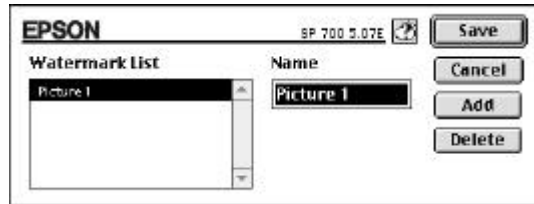

Ditt speciella vattenmärke kommer upp i listan över vattenmärken.

Utskriftslayout

Du kan skriva ut två eller fyra sidor på ett pappersark genom att välja 2 Pages or 4 Pages i layoutrutan. Du kan även välja att rama in varje sida på pappersarket.

Utskriftsordning

Du kan bestämma i vilken ordning du vill skriva ut flera kopior av ett dokument: Sorterade (utskrivna som ett set i taget), eller i omvänd ordning.

Använda EPSON skrivarverktyg

Med EPSON skrivarverktyg kan du kontrollera det nuvarande skrivarstatuset och utföra en del skrivarunderhållsförfaranden från bildskärmen. Du startar dem från dialogrutan för Utility. Klicka Utility i dialogrutan för utskrift. Följande dialogruta visas:



EPSON StatusMonitor

StatusMonitor-verktyget kontrollerar skrivarens status regelbundet. Om den känner av ett skrivarfel, säger den till med ett felmeddelande.

Du kan också kontrollera hur mycket bläck som finns kvar innan utskrift.

För att använda StatusMonitor, klicka knappen för EPSON StatusMonitor i dialogrutan för verktyg. Följande dialogruta visas:

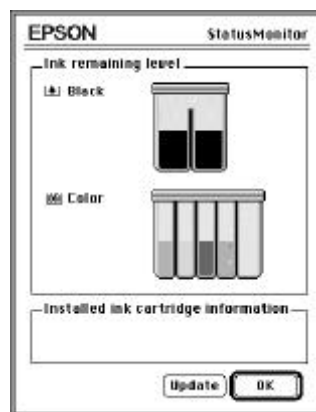

StatusMonitor kontrollerar mängden bläck som finns kvar när du klickar på knappen för StatusMonitor i verktygsrutan. För att uppdatera informationen om bläcknivån klickar du Update.

Konfiguration

När man trycker på denna knapp visas dialogrutan för konfiguration. Här kan du välja hur du vill att StatusMonitor ska meddela ett fel eller om ett varningsmeddelande är nödvändigt. Du kan även välja när skrivarens statuskontroll ska utföras, och pärmar för temporär spooling av utskriftsdata och lagring av flertaliga kopior av utskriftsdata.

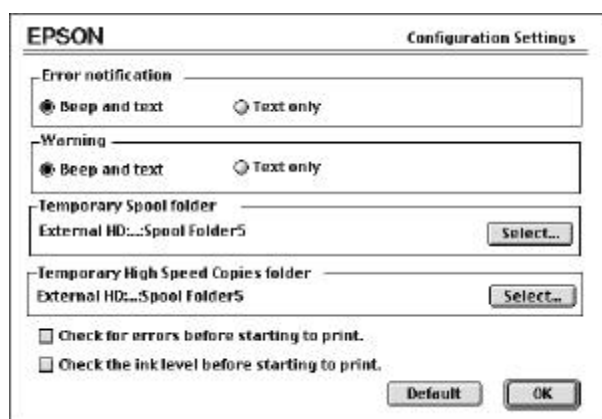

Nozzle Check

Du kan kontrollera om skrivhuvudets munstycken är tilltäppta med detta verktyg. Kontrollera munstyckena om du upptäcker en försämring i utskriftskvaliteten och även efter rengöring för att bekräfta att munstyckena har engjorts. Man kan komma till huvudrengöringsverktyget direkt från munstyckskontrollverktyget.

Head Cleaning

Du kan rengöra skrivhuvudet med detta verktyg. Om en försämring av utskriftskvaliteten upptäcks, kan du behöva använda detta verktyg. Använd munstyckskontrollverktyget innan och efter huvudrengöring för att kontrollera om skrivhuvudet behöver rengöras (igen). Man kan komma till munstyckskontrollverktyget direkt från huvudrengöringsverktyget.

Print Head Alignment

Ställer upp skrivhuvudet. Använd detta verktyg när du upptäcker att de vertikala raderna inte stämmer med varandra då höghastighetsinställningen är på i dialogrutan för ytterligare inställningar.

Styra bakgrundsutskrift

Efter att du har skickat ett jobb till skrivaren kan du använda EPSON Monitor3 för att se vilka utskriftsjobb som står i kö för att skrivas ut. Du kan upphäva jobb som står i kön. Detta verktyg visar även statuset av jobbet som håller på att skrivas ut.

Innan du använder EPSON Monitor3 måste du först gå till bakgrundsutskrift i Chooser. När du sedan har skickat en utskrift väljer du EPSON Monitor3 från applikationsmenyn på högra sidan av menyn. Detta öppnar en dialogruta som liknar denna:

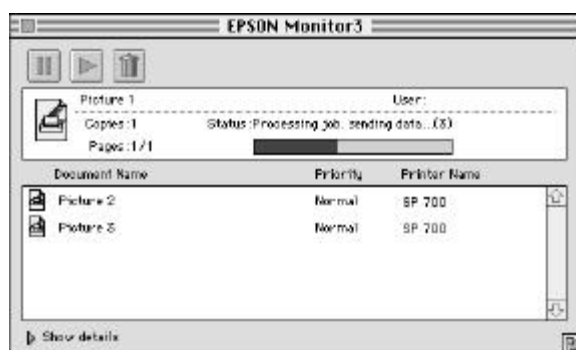

Obs:

Du kan öppna EPSON Monitor3 genom att dubbelklicka ikonen för EPSON Monitor3 i pärmén för Extensions.

För att göra uppehåll i utskriften klickar du dokumentet och sedan högst upp i dialogrutan. Dokumentnamnet flyttas till slutet av utskriftskön.

För att starta om utskriften av dokumentet som du just har stoppat, klickar du  högst upp i dialogrutan.

För att upphäva ett utskriftsjobb klickar du dokumentet och sedan  högst upp i dialogrutan.

För att prioritera utskriftsjobb i en utskriftskö, följ stegen nedan.

1. Klicka pilen för Show details längst ned i dialogrutan. Du ser en förlängd dialogruta som liknar denna:



2. Klicka ett dokumentnamn i rutan för dokumentnamn för att ändra dess prioritet.
3. Välj Urgent, Normal eller Hold från prioritetslistan.

Kapitel 6

6

Underhåll och transport

Ersätta en bläckpatron	6-2
Rengöra skrivaren	6-8
Transportera skrivaren	6-9

Ersätta en bläckpatron

Skrivarens lampor informerar dig när det är dags att skaffa en ny bläckpatron och när det är dags att ersätta en tom bläckpatron. Detta beskrivs nedan.

Obs:

Om du behöver ersätta en bläckpatron när B lampan för den svarta bläckpatronen eller A lampan för färgbläckpatronen är av, se "Problem med bläckpatron" på sid 7-34.

EPSON rekommenderar att du använder äkta EPSON bläckpatroner. Andra produkter som inte tillverkats av EPSON kan skada skrivaren. EPSONs garantier täcker inte sådana skador.

När B lampan som visar att bläcket är slut

- blinkar skaffa en ersättningspatron för svart bläck (S020093).
- på ersätt den tomma svarta bläckpatronen.

När A lampan som visar att bläcket är slut

- blinkar skaffa en ersättningspatron för färgat bläck (S020110).
- på ersätt den tomma färgbläckpatronen.

Obs:

Om bläcket tar slut kan du inte fortsätta utskriften förrän du har ersatt det även om det fortfarande finns bläck kvar i den andra bläckpatronen.

- C Varning:**
- ❑ När du har tagit ur en bläckpatron, blir den obrukbar och kan inte återinstalleras även om det finns bläck kvar i den.
 - ❑ Lämna kvar den gamla patronen i skrivaren tills du är redo att ersätta den med en ny. Om du försöker att skriva ut ett dokument eller förvara skrivaren utan att en bläckpatron är installerad kan skrivaren skadas.

Gör så här för att ersätta en bläckpatron:

1. Försäkra att skrivaren är påslagen. P Power-lampan ska vara på men inte blinka. Bestäm vilken patron det är som behöver ersättas med hjälp av lamporna för B svart bläck och A färgat bläck som visar att bläcket är slut.
2. Se till att utmatningsbrickan på skrivarens framsida är sänkt; öppna sedan kåpan på skrivaren.
3. Håll R rengöringsknappen nere i tre sekunder. Skrivhuvudet förflyttas till vänster, till ersättningsläget för bläckpatronen. P Strömbrytarlampan blinkar när skrivhuvudet är i rätt läge.

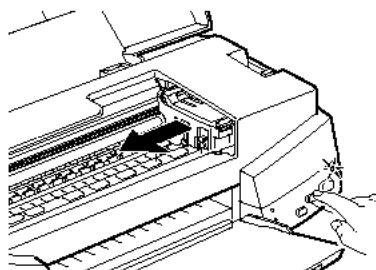

- C Varning:**
- Flytta aldrig skrivhuvudet för hand. Tryck alltid på R rengöringsknappen för att flytta det. Annars kan skrivaren skadas.

Obs:

- Om du trycker på R rengöringsknappen i tre sekunder när B och A lamporna som visar att bläcket är slut är av, börjar skrivaren att rengöra skrivhuvudet.
 - Skrivaren flyttar automatiskt skrivhuvudena tillbaka till deras utgångslägen (längst till höger) efter cirka 60 sekunder om du inte har börjat ersätta patronerna.
4. Lyft upp klämman som håller den patronen du vill ersätta så långt det går. När du gör detta lyfts patronen halvvägs upp ur patronhållaren. Följande illustration visar ersättning av färgbläcket. För ersättning av svart bläck lyfter du endast upp den mindre klämman till vänster.

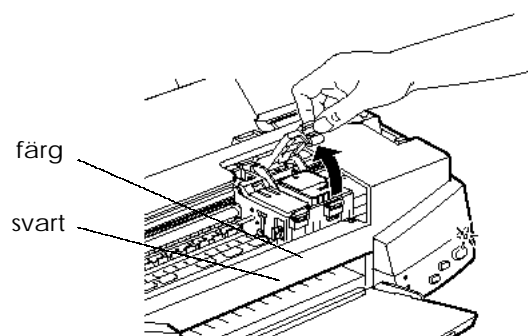

Varning:

C När du har öppnat en bläckpatronsklämma blir bläckpatronen obrukbar och kan inte återinstalleras även om det finns bläck kvar i den.

5. Lyft ut patronen ur skrivaren och gör dig av med den enligt dina lokala bestämmelser för avfallsbortskaffning. Ta inte isär en använd patron, försök inte heller att fylla på den igen.

Varning:
W Om du skulle få bläck på händerna, tvätta då händerna grundligt med tvål och vatten. Om du skulle få bläck i ögonen, skölj dem då omedelbart med vatten.

6. Försäkra att ersättningspatronen är den rätta, färg eller svart. Ta ut patronen från dess skyddande påse. Ta sedan bort den gula förseglingstejpen endast från patronen som bilden nedan visar.

Tag ej bort den vita delen av förseglingen

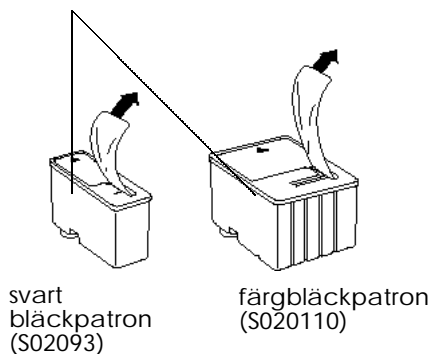

- Varning:**
C
- Du måste ta bort den gula förseglingstejpen från bläckpatronerna. Om du försöker använda skrivaren med tejp fortfarande fastsatt kan patronerna bli obrukbara. Det är OK om den gula tejp inte dras av helt längs den streckade linjen.
 - Tag inte bort den vita delen av förseglingstejpen överst på patronen, annars kan patronen bli tilltäppt och du kan då inte använda den
 - Tag inte bort förseglingen från bläckpatronernas undre del eftersom bläcket då skulle läcka ut.

7. Sänk ned patronen i hållaren med etikettsidan vänd uppåt och med pilen på patronen riktad bakåt. Den större (färg) patronen ska sitta till höger och den mindre (svarta) bläckpatronen till vänster.

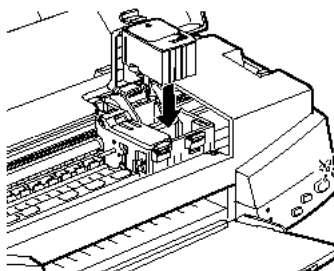

8. Tryck på patronklämman tills den låses på plats. Följande illustration visar ersättning av färgbläck. För ersättning av svart bläck, tryck ned den mindre klämman till vänster.

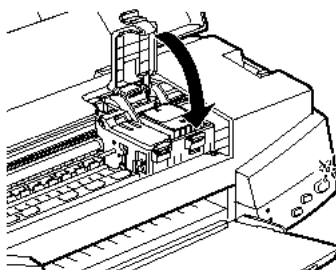

C Varning:
När du väl har installerat bläckpatronerna, öppna då inte klämmorna igen förrän du ska ersätta bläckpatronerna. Annars kan patronerna bli obrukbara.

9. Tryck på \mathbb{R} rengöringsknappen igen och stäng kåpan. Skrivaren flyttar tillbaka skrivhuvudena och börjar sedan att fylla på bläck i tillförselsystemet. Detta tar ungefär 2 minuter att slutföra.

När bläckpåfyllningen är klar slutar \mathbb{P} power-lampan att blinka.

C ***Varning:**
Under påfyllningsförloppet fortsätter \mathbb{P} Power-lampan att blinka. Stäng aldrig av skrivaren medan denna lampa blinkar. Resultatet kan bli att bläcket inte fylls på helt och du kan då inte avända skrivaren*

Obs:
Även om du inte trycker på \mathbb{R} rengörings-knappen flyttar skrivaren

skrivhuvudet och börjar fylla på bläck ungefär 60 sekunder efter det att du har installerat bläckpatronerna.

Rengöra skrivaren

För att skrivaren ska kunna fungera som bäst ska den rengöras grundligt flera gånger om året.

1. Se till att skrivaren är avslagen och att alla lamporna på skrivaren är av. Dra sedan ur sladden.
2. Ta bort pappret från arkmataren.
3. Använd en mjuk borste och borsta försiktigt av allt damm och smuts.
4. Rengör med en mjuk ren trasa fuktad med lite rengöringsmedel om utsidan eller insidan på arkmataren är smutsig. Låt kåpan vara stängd så att inte vatten kommer in i skrivaren.
5. Om bläck oavsiktligen kommer in i skrivaren torkar du bort det med en fuktig trasa.

W **Varning:**
Var försiktig så att inte växlarna rörs inuti skrivaren.

- C** **Varning:**
- Använd aldrig alkohol eller lösningsmedel att rengöra skrivaren med; dessa kemikalier kan skada komponenterna och skrivarens utsida*
 - Vidta försiktighet så att vatten inte kommer in i skrivarmekanismen eller de elektroniska komponenterna.*
 - Använd inte en hård borste eller en borste med slipverkan.*
 - Spraya inte smörjmedel på insidan av skrivaren;*

olämpliga oljor kan skada mekanismen. Kontakta din återförsäljare eller en kompetent service-person om skrivaren behöver smörjas.

Transportera skrivaren

Om du skulle behöva transportera skrivaren ett visst avstånd ska du packa ner den i originalförpackningen med materialet som tillkom på följande sätt:

1. Öppna kåpan och se till att skrivhuvudet är tillslutet. Det är tillslutet när det är i utgångsläget längst till höger. Om skrivhuvudet inte är tillslutet slår du på skrivaren och sedan av den. Skrivhuvudet återgår till sitt utgångsläge och sluts till. Stäng kåpan.

Varning:

C *Låt patronerna vara kvar i skrivaren när den transporteras. Om patronerna tas ut under transport kan skrivaren skadas.*

2. Dra ur sladden från eluttaget; isärkoppla sedan gränssnittskabeln från skrivaren.
3. Ta ur pappret från arkmataren, ta sedan bort pappersstödet.
4. Skjut in utmatningsbrickans förlängning och lyft upp utmatningsbrickan.
5. Sätt på det skyddande materialet på skrivaren.
6. Packa ner skrivaren och sladden i originalförpackningen igen.
7. Håll skrivaren i ett plant läge under transporten.

Kapitel 7

Felsökning

7

Diagnosställa problemet	7-2
Felvisare	7-2
Status Monitor	7-4
Kontrollera skrivarens funktion	7-4
Problem och lösningar	7-7
Strömtillförsel	7-7
Drift	7-8
Pappershantering	7-14
Utskriftskvalitet	7-17
Skrivarverktyg	7-24
Öka utskriftshastigheten	7-25
Använda DMA-överföring (för Windows 95)	7-26
Avinstallera skrivarmjukvaran (för Windows 95)	7-29
Rengöra skrivhuvudet	7-30
Använda verktyget för huvudrengöring	7-30
Använda kontrollpanelen	7-33
Inriktning av skrivhuvudet	7-34
Problem med bläckpatron	7-34
Kontakta kundstöd	7-39

Diagnosställa problemet

Felsökning av skrivarproblem hanterar man bäst i två enkla steg: först diagnosställer man problemet, sedan tillämpar man olika lösningar tills problemet är löst. Informationen som du behöver för att ställa diagnos på de allra vanligaste problemen får du genom lamporna på skrivarens kontrollpanel och verktygen för StatusMonitor2 (Windows 95 endast) och StatusMonitor (Macintosh endast). Dessutom kan du ta reda på om problemet härstammar från själva skrivaren eller datorn genom att utföra en kontroll av skrivarens funktion.

I "Problem och lösningar" senare i detta kapitel hittar du orsaker och lösningar till särskilda problem. Använd informationen i detta kapitel för att fastställa orsaken till problemet, tillämpa sedan de rekommenderade lösningarna tills problemet löser sig.

Felvisare

Du kan identifiera många vanliga skrivarproblem med hjälp av lamporna på kontrollpanelen. Om skrivaren slutar att fungera och lamporna är på eller blinkar kan du använda denna tabell över panellampornas mönster för att diagnosställa problemet. Följ sedan de rekommenderade åtgärderna för att rätta till problemet.

P	S	B	A	Problem och lösning
-	N	-	-	Slut på pappret
Skrivaren är inte laddad med papper.				Ladda papper i arkmataren; tryck sedan på E load/eject-knappen för att stänga av denna lampa. Skrivaren återgår till utskrift.
Pappret är inte rätt laddat.				Ta bort och ladda om pappret; tryck sedan på E load/eject-knappen för att stänga av denna lampa. Skrivaren återgår till utskrift.
-	F	O	O	Pappret har fastnat.
Pappret har fastnat i skrivaren				Ta bort allt papper från arkmataren och ladda om pappret. Tryck sedan på E load/eject-knappen. Om lampan fortsätter att blinka stänger du av skrivaren och drar försiktigt ut allt papper som har fastnat i skrivaren. Om det går sönder och bitar blir kvar i skrivaren öppnar du kåpan och tar bort pappersbitarna. Slå på skrivaren och försök igen.
-	-	F	-	Bläcket håller på att ta slut (svart bläckpatron).
Den svarta bläckpatronen är nästan slut.				Skaffa en ersättningspatron för svart bläck (S020093).
-	-	N	-	Bläcket är slut (svart bläckpatron).
Den svarta bläckpatronen är slut.				Ersätt den svarta bläckpatronen med en ny (S020093).
-	-	-	F	Bläcket håller på att ta slut (färgbläckpatron).
Färgbläckpatronen är nästan slut.				Skaffa en ersättningspatron för färgat bläck (S020110).
-	-	-	N	Bläcket är slut (färgbläckpatron).
Färgbläckpatronen är slut.				Ersätt färgbläckpatronen med en ny (S020110).
F	F	N	N	Vagnfel
Skrivaren har stannat				Tryck på P power-knappen två gånger för att återställa skrivaren. Om detta inte klarar upp problemet kontaktar du din återförsäljare.
F	F	F	F	Okänt skrivarfel
Ett okänt skrivarfel har uppstått				Stäng av skrivaren och slå på den igen efter en stund. Om detta inte klarar upp problemet kontaktar du din återförsäljare.

N = på, O = av, F = blinkar,

Status Monitor

Om du skriver ut med Windows 95 eller Macintosh kan du använda Status Monitor2 (för Windows) eller Status Monitor (för Macintosh) för att kontrollera skrivarens nuvarande status. För ytterligare detaljer, se sid 4-16 (för Windows) eller sid 5-23 (för Macintosh).

Kontrollera skrivarens funktion

Genom att utföra en kontroll av skrivarens funktion kan du bestämma om problemet ligger i skrivaren eller i datorn.

- Om funktionskontrollens resultat ser ut som i steg 4 nedan, betyder detta att själva skrivaren är ok och att problemet antagligen ligger i skrivarmjukvaruinställningarna, applikationsinställningarna, gränssnittskabeln (försäkra att det är en avskärmd kabel) eller i själva datorn.
- Om funktionskontrollen inte skrivs ut tillfredsställande, t ex om det fattas segment i de utskrivna raderna, tyder det på problem i skrivaren. Det kan vara ett tilltäppt munstycke eller ett felinriktat skrivhuvud. Se "Problem och lösningar" nedan för möjliga orsaker och lösningar till problemen, eller gå direkt till "Rengöra skrivhuvudet" på sid 7-30.

Följ dessa steg för att utföra en funktionskontroll:

1. Se till att både skrivaren och datorn är frånslagna.
2. Lås upp ståltrådsfästena på båda sidor om gränssnittsanslutningen och ta bort den jordade anslutningen om nödvändigt. Koppla sedan isär kabeln från skrivarens gränssnittsanslutning.

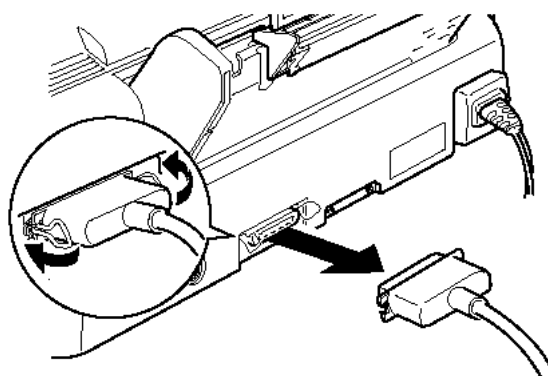

3. Se till att det finns papper i arkmataren.

C **Varning:**
Använd ett pappersformat som är minst 182 mm brett; t ex A4-format och ladda det med korta änden först. Annars kan skrivhuvudet spruta bläck direkt på skrivvalsen som kan fördärva dina utskrifter.

4. Håll ner E load/eject-knappen och tryck på P strömbrytaren för att sätta på skrivaren. Släpp sedan båda knapparna.

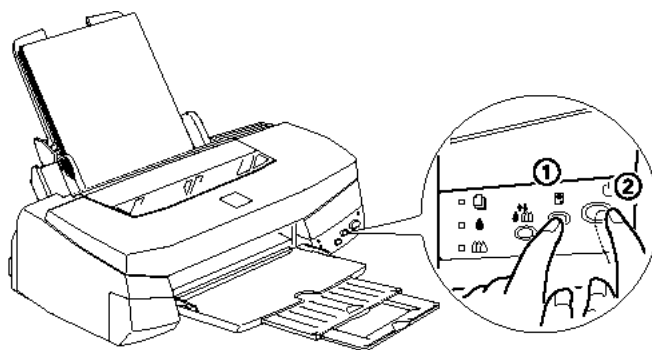

Skrivaren skriver ut en sida med funktionskontrollen på, inklusive din skrivares ROM-version, bläckkontrollkoden, teckentabell samt munstyckskontrollmönstret. Här visas en typisk utskrift:

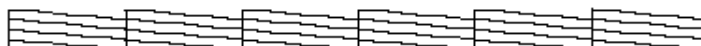

Ovanstående test är i svartvitt men själva testet skrivs ut i färg.

5. Tryck på P strömbrytaren för att stänga av skrivaren när den har skrivit ut sidan med funktionskontrollen.

Problem och lösningar

Detta avsnitt delar upp skrivarproblemen i fem kategorier:

- Strömtillförsel sid 7-7
- Drift sid 7-8
- Pappershantering sid 7-14
- Utskriftskvalitet sid 7-17
- Skrivarverktyg sid 7-24

Gå till den kategori för det problem du har och titta efter beskrivningen som mest liknar problemet. De allra tänkbaraste orsakerna och lösningarna står först så prova dem i den ordningen de står i tills problemet har löst sig.

Strömtillförsel

Lamporna kommer på en kort stund men slocknar sedan och kommer inte på igen.

Orsak	Vad du gör
Skrivarens strömstyrka kanske inte överensstämmer med strömstyrkan på ditt eluttag.	Kontrollera strömstyrkan på skrivaren och eluttaget. Om de inte överensstämmer drar du ur sladden omedelbart och kontaktar din återförsäljare.
	<i>W Varning :</i> <i>Återanslut inte elsladden till ett eluttag vars strömstyrka inte överensstämmer med skrivarens.</i>

Skrivaren fungerar inte och ljusen på kontrollpanelen är inte på.

Orsak	Vad du gör
Skrivaren är inte påslagen.	Tryck på P strömbrytaren. P Strömbrytarlampan kommer på.
Elsladden är inte ordentligt ansluten till eluttaget.	Stäng av skrivaren. Försäkra att elsladdens kontakt är i ordentligt i eluttaget och slå på skrivaren igen.
Eluttaget kontrolleras av en brytare eller automatisk timer från utsidan.	Använd ett annat eluttag. Om du måste använda eluttag som styrs av väggströmbrytare ska du inte använda väggströmbrytaren för att styra dem.
Eluttaget fungerar inte.	Anslut en annan elektrisk apparat för att se om eluttaget fungerar. Om det inte gör det använder du ett annat eluttag.

Drift

P Strömbrytarlampan är på men ingenting skrivs ut.

Orsak	Vad du gör
Gränssnittskabeln är inte ansluten ordentligt.	Bekräfta att kabeln är ordentligt ansluten till skrivaren och datorn. Om kabeln är rätt ansluten ska du köra självtestet som beskrivs på sid 7-4. Om din Macintosh har en inbyggd modem ska du koppla gränssnittskabeln till Macintoshens skriverport.

Din gränssnittskabel möter inte specifikationerna för skrivaren och datorn.	Använd en gränssnittskabel som möter specifikationerna för både skrivaren och datorn. Se ”Ansluta skrivaren till din PC” eller ”Ansluta skrivaren till din Macintosh” i kapitel 2.
Mjukvaran är inte ordentligt installerad.	Försäkra att din skrivare är ordentligt utvald i mjukvaran. Installera eller återinstallera skrivarmjukvaran enligt beskrivningen i kapitel 2.

Ingenting skrivs ut och lamporna på kontrollpanelen är på eller blinkar.

Orsak	Vad du gör
Flera vanliga skrivarfel har uppstått samtidigt.	Använd tabellen i ”Felvisare” på sid 7-3 och fastställ vilken kombination av fel som kan ha uppstått. Tillämpa de rekommenderade lösningarna.

Skrivaren låter som om den skriver ut men ingenting skrivs ut.

Orsak	Vad du gör
Skrivhuvudets munstycken är tilltäppta.	Rengör skrivhuvudet. se ”Rengöra skrivhuvudet” på sid 7-30. Om detta inte fungerar efter fyra eller fem försök, se nedan.
En av eller båda bläckpatronerna har använts längre än sex månader eller längre än datumet på paketeringen.	Försök med att rengöra skrivhuvudet. Om det inte löser problemet ersätter du bläckpatronerna enligt beskrivningen på sid 7-34.

Funktionskontrollen skrivs ut bra men ingenting skrivs ut från ett applikationsprogram.

Orsak	Vad du gör
Din skrivare är inte utvald i mjukvaran.	Välj din skrivare i avsnittet om skrivarinställningar i din mjukvara.
Gränssnittskabeln möter inte kraven för skrivaren och datorn.	Använd en kabel som möter kraven som visas under "Systemkrav" på sid 1-4.
Din dator är inte 100% kompatibel med IBM® AT.	Välj Use Print Manager för this port i köinställningsfönstret. För att komma till detta fönster klickar du ikonen för EPSON Spool Manager ⁴ i EPSON-pärmen (Windows 95) eller dubbelklicka samma ikon i EPSON-programgruppen (Windows 3.1) och välj Setup från kömenyn.
Ditt datorsystems minne är för litet för att kunna hantera datavolymer i dokumentet.	<p>Försök med att reducera bildupplösningen i bildredigeringsmjukvaran.</p> <p>Installera mer minne i datorn om du kan.</p> <p>Välj lägre upplösning eller färre färger för bildskärmsinställningen enligt beskrivningen nedan.</p> <p>För Windows 95, välj en lägre inställning för upplösning som färgpalettsinställning. För att komma till färgpaletten klickar du Start, peka på Inställningar och välj Kontrollpanel. Dubbelklicka sedan ikonen för Bildskärm och klicka Inställningar. För detaljerad information om hur man gör dessa inställningar, se användarhandboken för Windows 95.</p>

För Windows 3.1, dubbelklicka ikonen för Windows installationsprogram i huvudgruppsmenyn, Klicka sedan Alternativ och välj Ändra systeminställningar. Välj sedan en lägre inställning för upplösning för din bildskärm från bildskärmslistan. För detaljerad information om hur man gör denna inställning, se användarhandboken för Windows 3.1.

Om du har ett inställningsverktyg för bildskärmsadapter använder du det för att ställa in en lägre upplösning. För detaljerad information, se användarhandboken för bildskärmslistan.

För Macintosh väljer du Control Panel från Apple-menyn och sedan Monitors. Välj en lägre upplösning. För detaljerad information om hur man gör denna inställning, se användarhandboken för Macintosh.

Färgdokument skrivs ut i svartvitt.	
--	--

Orsak	Vad du gör
Din skrivare är inte vald i mjukvaran.	Välj din skrivare i mjukvaran.
Färgutskrift är inte vald i applikationen eller i skrivardrivrutinen	Välj färgutskrift i applikationen och skrivardrivrutinen. Försök skriva ut igen. Om bilden fortfarande kommer ut i svartvitt försöker du från ett annat program. Om detta klarar ut problemet ska du kontakta tillverkaren av mjukvaran som du hade problem med.

Utskriften börjar för högt upp eller för lågt ner på sidan.

Orsak	Vad du gör
Marginalerna är felinställda i applikationen.	Kontrollera att marginalerna är rätt inställda i programmet.
Formatet på pappret som du laddat överensstämmer inte med formatet du ställt in i applikationsprogrammet eller skrivardrivrutinen.	Ladda rätt pappersformat eller ändra inställningen för pappersformat i applikationsprogrammet eller skrivardrivrutinen så att det överensstämmer med pappret du använder.

Utskriftshastigheten är inte vad du hade väntat dig.

Orsak	Vad du gör
Du använder för mycket färg och för hög bildupplösning för dokumentet.	Tänk noga på hur du ska använda färg och upplösning, det kan hjälpa dig att förbättra utskriftstiden. För ytterligare detaljer, se "Öka utskriftshastigheten" på sid 7-25. <i>Obs: Utskrift med hög upplösning och färg ökar betydligt mängden data som ska behandlas. Dessa två faktorer har störst effekt på utskriftshastigheten.</i>

Något på sidan är fel eller saknas.

Orsak	Vad du gör
Skrivarinställningarna i applikationen är fel.	Justera skivarinställningarna i applikationen och skriv ut igen.
Gränssnittskabeln är inte ansluten ordentligt.	Om din Macintosh bara har en seriell port ska du välja Chooser från Apple-menyn och välja  modempporten. Kontrollera att kabeln är ordentligt ansluten till skrivaren och datorn. Om din Macintosh har en inbyggd modem ska du koppla gränssnittskabeln till Macintoshens skivarport.
Ett okänt problem har uppstått.	Koppla isär gränssnittskabeln från datorn; kör sedan självtestet som beskrevs på sid 7-4.

Skrivhuvudet förflyttades oväntat till bläckpatronsersättningsläget.

Orsak	Vad du gör
R Rengöringsknappen trycktes medan B eller A lampan blinkade eller var på.	Bläcket är slut eller håller på att ta slut i en eller båda bläckpatronerna. Ersätt bläckpatronerna enligt beskrivningen på sid 7-2.

Bildskärmen för Ny hårdvara funnen kommer upp fastän att skrivarmjukvaran redan har installerats.

Orsak	Vad du gör
Detta fel kan uppstå när man använder Windows 95	Klicka knappen för Installera inte en drivrutin /Windows säger inte till igen. Klicka sedan OK.

Pappershantering

Papper matas inte ordentligt från arkmataren.
--

Orsak	Vad du gör
Du har laddat för många pappersark i arkmataren.	Ta ut pappersbunten ur mataren, ta bort några ark och ladda om bunten. Kontrollera hur mycket papper du kan ladda i skrivaren innan du laddar papper.
Kantgejderna är inte rätt inställda.	Justera gejderna längs pappersbunten. Se "Ladda papper" på sid 3-2.
Papper har fastnat i pappersmatningen.	Ta bort allt papper från arkmataren och ladda om pappret. Tryck sedan på E load/eject-knappen. Om S lampan för slut på papper fortsätter att blinka stänger du av skrivaren och dra försiktigt ut allt papper som har fastnat i skrivaren. Om det går sönder och bitar blir kvar i skrivaren öppnar du kåpan och tar bort pappersbitarna.
Pappersbunten passar inte under kantgejdsurtaget inuti den vänstra kantgejden.	Ladda om pappret så att det passar under kantgejdsurtaget. Se "Ladda papper" på sid 3-2.
Pappret har krullat sig eller vikits.	Använd jämnt, oskadat papper.
Pappret är gammalt eller veckat.	Använd endast nya , jämna pappersark.
Papprets format är inte kompatibelt med skrivaren.	Använd papper som möter papperskraven för skrivaren.

Skrivaren laddar mer än ett papper åt gången.

Orsak	Vad du gör
Du har laddat för många pappersark i arkmataren.	Ta ut pappersbunten ur mataren, ta bort några ark och ladda om bunten. Kontrollera hur mycket papper du kan ladda i skrivaren innan du laddar papper.
Kantgejderna är inte rätt inställda.	Justera gejderna längs pappersbunten. Se "Ladda papper" på sid 3-2.
Du ställde inte iordning pappret innan du laddade det i arkmataren.	Ta ur pappersbunten och ställ iordning den. Jämna till kanterna på en plan yta. Ladda sedan i pappret igen.
Kanterna i pappersbunten är inte jämna.	Ta ur pappersbunten och ställ iordning den. Jämna till kanterna på en plan yta. Ladda sedan i pappret igen.
Pappret är för tunt.	Försäkra att pappret möter papperskraven för skrivaren.

Utkastat papper är skrynkligt.

Orsak	Vad du gör
Pappret är fuktigt.	Förvara inte pappret i fuktig miljö. Förvara pappret i originalförpackningen.
Pappret är för tunt.	Försäkra att pappret möter papperskraven för skrivaren.

Papper kastas inte ut helt.

Orsak	Vad du gör
Pappret är för långt.	Tryck på E load/eject-knappen för att pappret ska kastas ut. Använd papper som möter papperskraven för skrivaren.

Problem med pappersmatningen eller papper som fastnar uppstår ofta.

Orsak	Vad du gör
Pappersarken sitter ihop.	Ställ i ordning pappersbunten och jämna till kanterna innan du laddar i den.
Pappret är för tunt eller grovt.	Försäkra att pappret möter papperskraven för skrivaren.
Du har laddat för många pappersark i arkmataren.	Kontrollera papperspaketeringen för hur mycket papper som kan laddas i arkmataren.
Den utskrivbara sidan av pappret är inte rätt iladdad.	Försök med att vända på pappersbunten i arkmataren. På de flesta papperspaketeringar visar en pil på kanten av paketeringen vilken sida som är den utskrivbara. Försäkra att den utskrivbara sidan laddas uppåtvänd.

Utskriftskvalitet

Det finns gap eller otydliga ytor i den utskrivna bilden.

Orsak	Vad du gör
Skrivhuvudets munstycken är tilltäppta.	Rengör skrivhuvudet. Se "Rengöra skrivhuvudet" på sid 7-30.
Papperskvaliteten har försämrats på grund av ålder.	Använd nytt papper.
Skrivardrivrutinsinställningarna kan vara felaktiga.	Välj Automatic i skrivardrivrutinens huvudgruppsmeny (Windows) eller dialogrutan för utskrift (Macintosh) och se till att mediatypsinställningen är lämplig för den typen av papper som laddats i skrivaren.

Den utskrivna bilden är suddig.

Orsak	Vad du gör
Pappret är fuktigt.	Förvara inte pappret i fuktig miljö. Förvara pappret i originalförpackningen.
Skrivardrivrutinsinställningarna kan vara felaktiga.	Välj Automatic i skrivardrivrutinens huvudgruppsmeny (Windows) eller dialogrutan för utskrift (Macintosh) och se till att mediatypsinställningen är lämplig för den typen av papper som laddats i skrivaren.

Den utskrivna bilden är utsmetad.	
--	--

Orsak	Vad du gör
Pappret du laddade är för tjockt.	Öppna kåpan och justera regleringsarmen till "+"-läget.
Specialpapper laddades utan stödarket eller ett vanligt pappersark undertill fastän att det behövs.	Ladda stödarket eller ett vanligt pappersark under specialpappret. Se instruktionerna som medföljer pappret.
Flera ark av typen EPSON glättad OH-film av fotokvalitet har laddats.	Ladda glättad OH-film ett ark i taget med stödarket eller ett vanligt pappersark undertill. Om du behöver ladda flera ark glättad OH-film kan du bara ladda upp till 30 stycken med stödappret eller ett vanligt pappersark undertill. Ställ in den övre marginalen för sidan till 30 mm eller mer.

Bläck har läckt ut på valsen.

Torka insidan av skrivaren (skuggade området) med en mjuk ren trasa som bilden nedan visar.

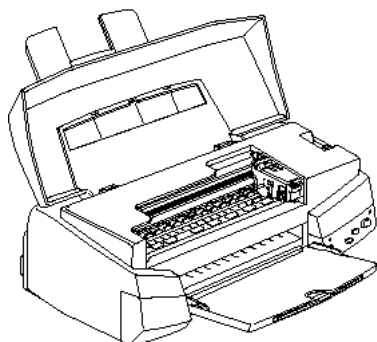

Varning:
Var försiktig så att inte växlarna inuti skrivaren vidrörs.

Skrivhuvudets munstycken är tilltäppta.

Rengör skrivhuvudet. Se "Rengöra skrivhuvudet" på sid 7-30.

Vita horisontala linjer syns på den utskrivna bilden.	
--	--

Orsak	Vad du gör
Mediatypsinställningen i skrivardrivrutinen är felaktig.	Försäkra att mediatypsinställningen överensstämmer med typen av papper du laddat i skrivaren.
Valmöjligheten MicroWeave eller Super MicroWeave i skrivardrivrutinen har inte valts.	Sätt på MicroWeave eller Super MicroWeave i skrivardrivrutinen.
Bläcket håller på att ta slut i en av bläckpatronerna.	Kontrollera kontrollpanelen för att bekräfta att B eller A lampan som visar att bläcket är slut blinkar. Ersätt den bläckpatronen det gäller.

Skrivhuvudets munstycken är tilltäppta

Rengör skrivhuvudena. Se "Rengöra skrivhuvudet" på sid 7-30.

Utskrivna vertikala linjer stämmer inte med varandra.

Orsak	Vad du gör
Skrivhuvudet är felinriktat.	Rikta in skrivhuvudet med verktyget för inriktning av skrivhuvudet. Se "Inriktning av skrivhuvudet" på sid 7-34.
Utskriftsläget är felinriktat.	Försäkra att valmöjligheten för höghastighetsutskrift i skrivardrivrutinen inte har valts.

Utskriftskvaliteten är inte vad du hade väntat dig.

Orsak	Vad du gör
Pappret som laddats är inte detsamma som du valt i applikationen eller skrivardrivrutinen.	Försäkra att du laddade rätt papper i skrivaren och att du har valt samma mediatyp i applikationen och/eller skrivarmjukvaran. Försäkra att du använder papper som möter papperskraven för skrivaren.
Du skriver inte ut på rätt sida av pappret.	Kontrollera papperspaketeringen för rätt utskriftssida. Ladda sedan pappret med den utskrivbara sidan uppåtvänd i arkmataren.

Skrivardrivrutinsinställningen är felaktig.	Kontrollera skrivardrivrutinsinställningarna och försäkra att de är lämpliga. Om dessa inställningar är rätt ska du kontrollera applikationen; applikationsinställningarna sätter sig över en del inställningar. Se även online-hjälp för Windows eller kapitel 5 för Macintosh för ytterligare information om hur man gör skrivardrivrutinsinställningar.
Höghastighetsinställningen har valts i skrivardrivrutinen.	Försäkra att High Speed inte har valts om du vill ha en utskrift av högre kvalitet.

Färger är annorlunda och inte vad du hade väntat dig.
--

Orsak	Vad du gör
Färgskrivhuvudets munstycken är tilltäppta.	Rengör färgskrivhuvudet. Se "Rengöra skrivhuvudet" på sid 7-30.
Svart bläck har valts i skrivardrivrutinen.	Sätt färginställningen på Color.
Pappret har inte laddats med den utskrivbara sidan upp.	Kontrollera att papprets utskrivbara sida är uppåtvänt.
Mediatypsinställningen överensstämmer inte med pappret du laddat.	<p>Ändra mediatypsinställningen i skrivardrivrutinen så att den överensstämmer med det media du har laddat.</p> <p>Ladda media som överensstämmer med mediatypsinställningen som du valt i skrivardrivrutinen</p>
Inställningen för ICM (Windows) eller ColorSync (Macintosh) i drivrutinen är inte lämplig för dokumentet.	Välj Automatic som lägesinställning i skrivardrivrutinen.

Skrivaren och monitorn är inte ordentligt kalibrerade för att färger ska överensstämma.	Se användarhandboken till din bildredigeringsmjukvara och din monitor för information om hur man kalibrerar systemet för att färger ska överensstämma.
---	--

Eftersom skrivare och monitorer producerar färger på olika sätt kan de utskrivna färgerna inte alltid överensstämma perfekt med färgerna på bildskärmen.	Se Bilaga A "Tips för färgutskrift"
--	-------------------------------------

Färger är inte särskilt starka.

Orsak	Vad du gör
Bilden skrevs ut på fel sida av EPSON papper för bläckstråleskrivare.	Försäkra att du skriver ut på den bestrukna sidan av pappret. Vänd på pappret och försök skriva ut igen om nödvändigt. Om utskriften inte har förbättrats rengör du skrivhuvudet enligt beskrivningen på sid 7-30.
Mediatypsinställningen överensstämmer inte med pappret du laddat.	Ändra mediatypsinställningen i skrivardrivrutinen så att den överensstämmer med pappret du laddat, eller ladda papper som överensstämmer med mediatypsinställningen.

Färgpunkter fattas i utskrivna tecken eller grafik. Det finns gap eller otydliga ytor i den utskrivna färgbilden.

Orsak	Vad du gör
Färgskrivhuvudets munstycken är tilltäppta.	Rengör skrivhuvudet. se "Rengöra skrivhuvudet" på sid 7-30.

Svarta punkter fattas i utskrivna tecken eller grafik. Den utskrivna svarta bilden är ljus eller otydlig.

Orsak	Vad du gör
Munstyckena i det svarta skrivhuvudet är tilltäppta.	Rengör skrivhuvudet. Se "Rengöra färgskrivhuvudet" på sid 7-30.

Fotobilder ser korniga eller grova ut.

Orsak	Vad du gör
Utskriftsläget är felinriktat.	Rikta in skrivhuvudet med verktyget för inriktning av skrivhuvudet. Se "Inriktning av skrivhuvudet" på sid 7-34.
Upplösningen av originalbildens data eller upplösningsinställningen för bilden i bildredigeringsmjukvaran kan vara för låg.	Höj bildupplösningen i bildredigeringsmjukvaran. Kom ihåg att bilder med högre upplösning tar längre tid att skriva ut. Vi rekommenderar att du använder EPSON PhotoEnhance eller EPSON PhotoEnhance2 för utskrift av fotobilder. Från skrivardrivrutinens huvudmeny (Windows) eller dialogrutan för utskrift (Macintosh) klickar du knappen för Advanced, välj sedan EPSON PhotoEnhance eller EPSON PhotoEnhance2 från

Skrivarverktyg

Status Monitor-fönstret kommer inte upp när du använder Windows 95

Orsak	Vad du gör
Valmöjligheten Enable bi-directional support for this printer har inte valts i fönstret för Spool-inställningar.	Du måste välja Enable bi-directional support for this printer i Spool-inställningsfönstret för att kunna använda Status Monitor. För att komma till Spool-inställningsfönstret klickar du Start-knappen, peka på Inställningar och klicka Skrivare. Högerklicka ikonen för din skrivare och välj Egenskaper från rullgardinsmenyn. Klicka Details, sedan Spool Settings. Välj Enable bi-directional support for this printer.

Utskriftskvaliteten förbättras inte när du rengör skrivhuvudet med huvudrengöringsverktyget.

Orsak	Vad du gör
Du försökte rengöra skrivhuvudet när bläcket var slut eller höll på att ta slut i patronerna.	Kontrollera B eller A lampan som visar att bläcket är slut. När bläcket håller på att ta slut eller är slut i en eller båda patronerna har huvudrengöringsverktyget ingen effekt. Ersätt bläckpatronerna efter behov. se sid 7-2.

Öka utskriftshastigheten

Precis som utskrift med hög upplösning innebär mer behandlingstid tar det längre tid att skriva ut med färg än att skriva ut i svartvitt därför att datavolymen i ett färgdokument är mycket större. Av denna anledning är det viktigt att välja färger med omsorg om du också vill ha snabbare utskriftshastighet.

Även om du behöver den högsta upplösningen och mycket färg i ditt dokument, t ex när du skriver ut en kamerafärdig sammansättning som inkluderar färgfoton, kan man ändå förbättra utskriftshastigheten genom att justera andra utskriftsvillkor. Kom ihåg att om en del villkor ändras för att öka utskriftshastigheten kan kvaliteten samtidigt bli sämre.

Följande tabell visar de faktorer som har en motsatt effekt på utskriftshastighet och utskriftskvalitet (om den ena höjs, minskas den andra)

Utskriftskvalitet Utskriftshastighet	Lägre Snabbare	Högre Långsammare
Skrivardrivrutinställningar		
Utskriftskvalitet	Economy	SuperFine - 1440 dpi
Halftoning	No Halftoning	Error Diffusion
High Speed	På	Av
MicroWeave Super	Av	På
Finest Detail	Av	På
Datakaraktär		
Bildformat	Liten	Stor
Upplösning	Låg	Hög

Tabellen nedan visar faktorerna relaterade till utskriftshastighet endast.

	Utskriftshastighet	
	Snabbare	Långsammare
Skrivardrivrutinsinställningar		
Bläck	Svart	Färg
Sortering*	Av	På
Sidoomvändning*	Av	På
Sidorotering*	Av	På
Datakaraktär		
Färgvariation	Gråskala**	På
Hårdvaruresurser		
Systemhastighet	Snabb	Långsam
HDD fritt utrymme	Stort	Litet
Fritt minnesutrymme	Stort	Litet
Mjukvarustatus		
Applikationer i drift	En	Många
Virtuellt minne	Används inte	Används

*Varierar beroende på skrivarmjukvaran och applikationsmjukvaran som du använder.

**Gråskala betyder att endast svart bläck används för utskrift av varierande gråa nyanser, från ren svart färg till ren vit färg.

DMA-överföring (för Windows 95)

Om du använder DMA-överföring för att skicka utskriftsdata till datorn kan utskriftshastigheten ökas. Detta är endast tillgängligt om din dator har en parallellport som stöder ECP-läge. Se användarhandboken till din dator för att fastställa om den stöder ECP-läge och DMA-överföring.

Se nedan för hur man gör DMA-överföring tillgängligt

1. Dubbelklicka ikonen för Min Dator, dubbelklicka skrivarikonen, högerklicka EPSON Stylus Photo EX och välj Property. Skrivardrivrutinsfönstret visas.
2. Klicka verktygsfliken och sedan knappen för hastighet och framskridande på verktygsmenyn. Dialogrutan för hastighet och framskridande visas.
3. Om ett meddelande visas i dialogrutan för hastighet och framskridande, ska du jämföra det med tabellen nedan.

Meddelande	Åtgärd
Höghastighetsöverföring (DMA) påsatt.	DMA-överföring är redan påsatt. Klicka OK för att stänga dialogrutan.
Använd DMA-överföring för snabbare dataöverföringshastigheter.	Gå till steg 4.
< Inget meddelande >	Ditt system kan inte använda DMA-överföring. Men om du ändrar parallellportsinställningen till ECP eller Enhanced med hjälp av datorns BIOS inställningsprogram, kan du kanske använda DMA-överföring. Konsultera din dators handbok eller datortillverkaren för instruktioner.
	Obs: <i>Innan du kör BIOS inställningsprogrammet ska du avinstallera skrivarmjukvaran. När du har kört inställningsprogrammet, kan du installera skrivarmjukvaran igen.</i>

4. Dubbelklicka ikonen för Min Dator. Dubbelklicka Kontrollpanelen.
5. Dubbelklicka ikonen för System och klicka fliken för Maskinvaruhanteraren.
6. Dubbelklicka ikonen för Portar (COM & LPT) och dubbelklicka LPT1. Om du har kopplat skrivaren till en annan port, ska du dubbelklicka tillämplig ikon.

7. Klicka fliken för Resurser och klicka kontrollrutan för Använd automatiska inställningar för att bocka av den automatiska inställningen. (Försäkra att kontrollrutan för Använd automatisk inställning inte är förbockad.) Skriv in I/O gränsadresserna som visas i inställningsrutan för resurser.

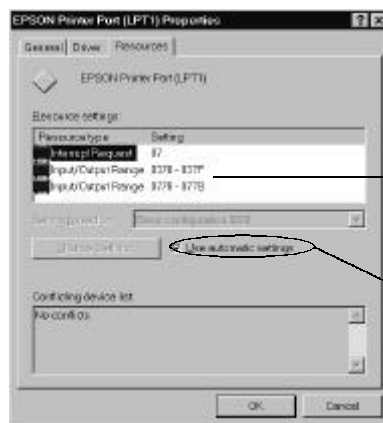

Skriv ner dessa adresser

Klicka här för att bocka av kontrollrutan

8. Välj en baskonfigurationsinställning från listan över Inställningar baserade på, som använder samma I/O gränsadresser som du skrev ner i steg 7, se också till att kanalen för Direkt minnesåtkomst, och avbrottsnumrena placeras och visas. Bekräfta även att listrutan för Konflikerande maskinvara, visar att det inte finns några konflikter.



Välj en konfigurationsinställning

Bekräfta att det inte finns några konflikter

9. Klicka OK för att spara inställningen.

10. Upprepa stegen 1 och 2 på sid 7-27 för att verifiera att DMA har satts på.

Obs:

Även om du har utfört inställningarna ovan enligt beskrivningen, kan det hända att DMA förblir otillgängligt på en del datorer. Konsultera datortillverkaren för information om huruvida din dator har möjligheter till DMA-överföring.

Avinstallera skrivarmjukvaran (för Windows 95)

Följ dessa instruktioner om du måste avinstallera EPSON skrivardrivrutinen och verktygen för Windows 95.

1. Dubbelklicka ikonen för Min Dator och dubbelklicka ikonen för Kontrollpanelen.
2. Dubbelklicka Lägg till/ Tag bort Program.
3. Välj EPSON Skrivarmjukvara för att avinstallera skrivardrivrutinen, eller EPSON StatusMonitor2 för att avinstallera verktygen från mjukvarulistan.
4. Klicka Lägg till/Tag bort. Om du avinstallerar skrivarmjukvara visas en dialogruta och du ska då välja skrivarikonen för den drivrutinen som du vill avinstallera.
5. Följ instruktionerna på bildskärmen för att avinstallera mjukvaran.

Rengöra skrivhuvudet

Om du tycker att den utskrivna bilden är oväntat otydlig eller om punkter i bilden fattas, kan du kanske lösa dessa problem genom att rengöra skrivhuvudet vilket försäkrar att munstyckena sprutar bläck ordentligt.

Du kan rengöra skrivhuvudet från datorn med huvudrengöringsverktyget i skrivarmjukvaran, eller från själva skrivaren genom att använda skrivarens kontrollpanel.

Obs:

- Till skrivhuvudsrengöring används bläck. För att undvika slöseri av bläck ska skrivhuvudet endast rengöras när utskriftskvaliteten försämrats. Använd munstycks kontrollverktyget för att bekräfta att skrivhuvudet behöver rengöras.*
- Om lamporna som visar att B svart bläck eller A färgbläck är slut blinkar, kan du inte rengöra skrivhuvudet. Ersätt tillämplig bläckpatron först.*

Följ dessa steg för att rengöra skrivhuvudet:

Använda verktyget för huvudrengöring

För Windows-användare:

1. Försäkra att skrivaren är på och att B och A lamporna som visar att bläcket är slut är av.
2. Följ beskrivningen i kapitel 4 för att komma in i verktygsmenyn. Klicka sedan knappen för huvudrengöring.

3. Följ meddelanden på bildskärmen.

Medan skrivaren utför rengöringen blinkar P power-lampan. Detta tar ungefär två minuter att slutföra.

Varning:
C Stäng aldrig av skrivaren när P power-lampan blinkar, då kan skrivaren skadas.

4. När P power-lampan har slutat att blinka klickar du Print nozzle check pattern i dialogrutan för huvudrengöring och använd mönstret för att bekräfta att huvudet är rent och för att återställa rengöringsförloppet.

Munstyckskontrollmönster:



Ovanstående prov är i svartvitt men själva kontrollmönstret skrivs ut i färg.

Om du upptäcker att segment fattas från testlinjerna i kontrollmönstret kanske du behöver upprepa huvudrengöringen och sedan skriva ut munstyckskontrollmönstret igen.



Om kvaliteten inte har förbättrats efter att du upprepat detta förfarande fyra eller fem gånger ska du försöka med andra rekommenderade åtgärder som står i detta kapitel. Om utskriftskvaliteten ändå inte förbättras ska du kontakta din återförsäljare.

För Macintosh-användare:

1. att B och A lamporna som visar att bläcket är slut är av.
2. Välj Utility från Dialogrutan för utskrift. Klicka sedan knappen för Head Cleaning.
3. Följ meddelanden på bildskärmen.

Medan skrivaren utför rengöringen blinkar P power-lampan. Detta tar ungefär två minuter att slutföra.

C Varning:
Stäng aldrig av skrivaren när P power-lampan blinkar, då kan skrivaren skadas.

4. När P power-lampan har slutat att blinka klickar du knappen för Confirmation i dialogrutan för huvudrengöring för att skriva ut ett munstyckskontrollmönster och för att återställa rengöringsförloppet. Använd mönstret för att bekräfta att huvudet är rent. Se sid 7-31 för ett prov på munstyckskontrollmönster.

Om du upptäcker att segment fattas från testlinjerna i kontrollmönstret kanske du behöver upprepa huvudrengöringen och sedan skriva ut munstyckskontrollmönstret igen. Om kvaliteten inte har förbättrats efter att du upprepat detta förfarande fyra eller fem gånger ska du försöka med andra rekommenderade åtgärder som står i detta kapitel. Om utskriftskvaliteten ändå inte förbättras ska du kontakta din återförsäljare.

Använda kontrollpanelen

Följ dessa steg för att rengöra skrivhuvudet med hjälp av knapparna på kontrollpanelen:

1. Försäkra att skrivaren är på och att B och A lamporna som visar att bläcket är slut är av.
2. Håll ner R rengöringsknappen i tre sekunder. P Power-lampan börjar blinka och skrivaren kastar ut eventuellt papper i pappersmatningen och börjar rengöra skrivhuvudet. Detta tar ungefär två minuter att slutföra.

Varning:

C *Stäng aldrig av skrivaren när P power-lampan blinkar, då kan skrivaren skadas.*

3. När P power-lampan har slutat att blinka skriver du ut ett par rader för att bekräfta att skrivhuvudet är rent och för att återställa rengöringscykeln.

Om utskriftskvaliteten inte förbättras ska du upprepa steg 2, skriv sedan ut ett par rader igen för att kontrollera utskriften. Om kvaliteten inte har förbättrats efter att du upprepat detta förfarande fyra eller fem gånger ska du försöka med andra rekommenderade åtgärder som står i detta kapitel. Om utskriftskvaliteten ändå inte förbättras ska du kontakta din återförsäljare.

Inriktning av skrivhuvudet

Riktar in skrivhuvudet. Använd detta verktyg om du märker att utskrifter innehåller vertikala rader som inte stämmer med varandra när höghastighetsinställningen är på i dialogrutan för ytterligare inställningar.

C **Varning:**
Innan du använder detta verktyg ska du försäkra att du har laddat skrivaren med papper som är minst 210 mm brett, t ex A4-format som du laddar med korta änden först. Annars sprutar skrivhuvudet bläck direkt på valsen vilket kan orsaka att dokument som sedan skrivs ut blir utsmetade.

För Windows-användare:

1. Försäkra att A4 eller bredare papper finns i arkmataren.
2. Klicka verktygsfliken i skrivarmjukvarufönstret. Klicka sedan knappen för Print Head Alignment.
3. Följ meddelanden på bildskärmen för att rikta in skrivhuvudet.

För Macintosh-användare

1. Försäkra att A4 eller bredare papper finns i arkmataren.
2. Välj Utility från dialogrutan för utskrift. Klicka sedan knappen för Print Head Alignment.
3. Följ meddelanden på bildskärmen för att rikta in skrivhuvudet.

Problem med bläckpatron

Om utskriftskvaliteten ändå inte förbättras efter att du har rengjort och riktat in skrivhuvudet, kanske du behöver ersätta en eller båda bläckpatronerna.

Gör så här för att ersätta en bläckpatron när B eller A lampan som visar att bläcket är slut är av.

Varning:

- C** När du har tagit ur en bläckpatron blir den obrukbar och kan inte återinstalleras även om det finns bläck kvar i den.
- Låt den gamla patronen vara kvar i skrivaren tills du är redo att ersätta den med en ny.

1. Försäkra att skrivaren är påslagen. P Power-lampan ska vara på men inte blinka.
2. Sänk utmatningsbrickan på skrivarens framsida; öppna sedan kåpan.
3. Håll ner E load/eject-knappen i tre sekunder. Skrivhuvudet förflyttas till ersättningsläget. P Strömbrytarlampan börjar blinka.

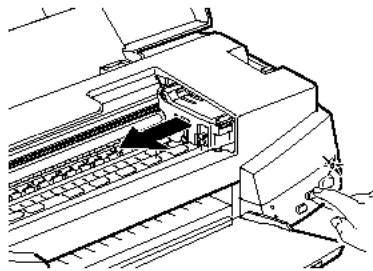

Varning:

- C** Flytta aldrig skrivhuvudet för hand. Tryck alltid på E load/eject-knappen för att flytta det. Annars kan skrivaren skadas.

Obs:

Skrivaren flyttar automatiskt skrivhuvudet tillbaka till utgångsläget (längst till höger) efter cirka 60 sekunder om du inte har börjat ersätta patronerna.

4. Lyft upp klämman som håller den patronen som du vill ersätta. När du gör så lyfts patronen upp delvis ur hållaren. För ersättning av färgpatronen lyfter du upp den större klämman till höger. För ersättning av den svarta bläckpatronen lyfter du upp den mindre klämman till vänster.
5. Lyft ut patronen ur skrivaren och gör dig av med den enligt dina lokala bestämmelser för avfallsavskaffning. Ta inte isär den använda patronen, försök inte heller att fylla på den igen.

Varning:

W Om bläck kommer på händerna, tvätta dem ordentligt med tvål och vatten. Om bläck kommer i ögonen, skölj dem noga med vatten omedelbart.

6. Ta ut bläckpatronen från dess skyddande påse. Ta sedan endast av den gula förseglingstejpen från patronen som bilden nedan visar.

Tag ej bort den vita delen av tejpen

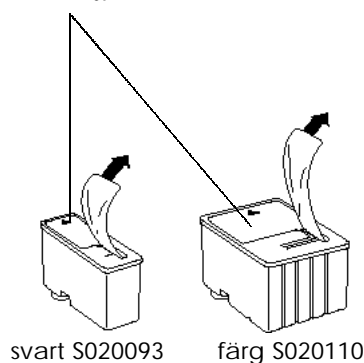

- C Varning:**
- Du måste ta av den gula förseglingstejpen från patronen. Om du försöker använda patronen med tejpen fortfarande fastsatt kan patronen bli obrukbar. Det är OK om den gula tejpen inte rivs av helt längs den streckade linjen.
 - Tag inte bort den vita delen av förseglingstejpen på patronens ovansida; då kan patronen bli tilltäppt och du kan då inte använda den.
 - Ta inte bort tejpen från patronens undersida, då kan bläck läcka ut.
7. Sänk ned bläckpatronen i hållaren med etikettsidan uppåt och pilen på patronen riktad bakåt.
 8. Tryck ned bläckpatronsklämman tills den låses på plats. Följande illustration visar ersättning av färgbläck. För ersättning av svart bläck, tryck ned den mindre klämman till vänster.

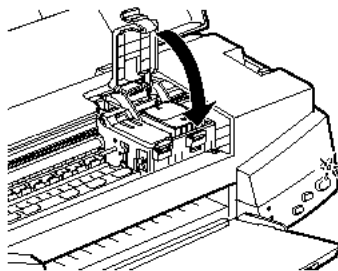

- C Varning:**
- När du väl har installerat bläckpatronerna, öppna då inte klämmorna igen förrän du ska ersätta bläckpatronerna. Annars kan patronen bli obrukbar.

9. Tryck på E load/eject-knappen och stäng kåpan. Skrivaren flyttar tillbaka skrivhuvudet till utgångsläget och fyller på bläck i tillförselsystemet. Detta tar ungefär två minuter att slutföra.

När bläckpåfyllningen är klar återgår skrivhuvudet till utgångsläget och P power-lampan slutar att blinka.

Varning:

C P Power-lampan fortsätter att blinka medan skrivaren fyller på bläck i tillförselsystemet. Stäng aldrig av skrivaren när P power-lampan blinkar. Detta kan resultera i att bläcket inte fylls på helt och du kan då inte använda skrivaren.

Obs:

Även om du inte trycker på E load/eject-knappen flyttar skrivaren tillbaka skrivhuvudet till utgångsläget ungefär 60 sekunder efter att du ersatt patronen.

Kontakta kundstöd

Om skrivaren inte fungerar ordentligt och du inte kan lösa problemen med hjälp av felsökningsinformationen i den här handboken, online-hjälp och EPSON Answers, kontaktar du kundstödstjänster för att få hjälp på detta telefonnummer: +44 1442 227423

Vi kan hjälpa dig mycket fortare om du kan ge oss den exakta informationen nedan:

Skrivarens serienummer:

(Serienumret finns på skrivarens baksida)

Skrivarmodell:

Din dators märke och modell:

Version av skrivarmjukvaran:

(Klicka ABOUT i skrivardrivrutinens huvudgruppsmeny.)

Windows version (95, 3.1, etc.) som du använder nu:

Version av mjukvaruapplikationer som du brukar använda med skrivaren:

Kundstöd

Vår kundstödspersonal kan bistå med följande tjänster:

- Teknisk information om installation, konfigurering och hur du använder dina EPSON-produkter.
- Ordna med reparation av felaktiga EPSON-varor inom garantiperioden.

För information om hur man kontaktar kundstödspersonalen, vänligen se service- och informationshäftet som medföljer din EPSON-produkt.

Om häftet inte skulle finnas tillgängligt kan du hitta detaljer i Faxon Epson faxtjänst, EPtec Bulletin Board Service eller på Epson's World Wide Web site. Se nedan för detaljer.

Faxon Epson

Kontakta Faxon Epson faxtjänst för:

- Literatur och specifikationer på senaste EPSON-produkter
- Stödinformation inklusive felsökningstips, bytesinställningar och drivrutinsinformation.

För att använda Faxon Epson ringer du +44 1442 227332 med en Touch-tone-telefon. Du blir ombedd att följa en enkel rutin för att registrera din dokumentfråga och när du har lämnat ditt telefonnummer och faxnummer, faxar Faxon Epson en kopia av dokumentkatalogen till din faxmaskin.

När du har hittat de dokument som du behöver i katalogen, ringer du Faxon Epson igen och lämnar ID-numren. Dokumenten faxas automatiskt till dig.

EPtec - Bulletin Board Service.

Ring till Epson Bulletin Board Service på +44 1442 227479 för de senaste drivrutinerna och verktygen. Något medlemskap behövs inte. Försäkra att din kommunikationsmjukvara är inställd på 8 bits, 1 stoppbit, ingen paritetsbit, ANSI terminallägesemulering och en modemhastighet på upp till 28,8 Kbps. Stödda sändningsprotokoll innefattar Xmodem, Ymodem och Zmodem. Se din dokumentation som medföljde din kommunikationsmjukvara och modem för ytterligare detaljer.

När du först ansluts till Bulletin Board Service ombeds du att lämna namn, företagsnamn, telefonnummer och ett lösenord (som du kan hitta på själv).

World Wide Webb

Om du kan ansluta till Internet och har en Web Browser kan du gå in i Epsons World Wide Web site vid: <http://www.epson.com>. Här hittar du information om de senaste EPSON-produkterna, mjukvarudrivrutiner och svar till frågor som ställs ofta.

Bilaga A

A

Tips för färgutskrift

Färger - Grundläggande principer	A-2
Bildupplösning och bildformat	A-5
Färgdokument - Grundläggande principer	A-7

Färger - Grundläggande principer

Detta avsnitt beskriver färgernas grundegenskaper, sambandet mellan färger och hur man använder färger för att förbättra utskriftskvaliteten på dokumentet.

Färgers egenskaper

Färger har tre egenskaper: Färgton, Mättnad och Klarhet.

Färgton	Färgens namn, t ex röd, blå eller violett. Cirkeln som representerar sambandet mellan alla färger kallas färgcirkel.
Mättnad	Hur stark färgen är. Detta representerar mängden grå i proportion till färgtonen.
Klarhet	Hur relativt ljus eller mörk färgen är.

Metoden som representerar dessa egenskaper kallas Munsell renotationsfärgsystem. Färgcirkeln och Munsell renotationsfärgsystemet är användbara för att kunna förstå färgernas egenskaper. Se även *Färgguiden*.

Synkronisera monitorfärger och skrivarfärger

Skrivaren producerar bilder genom att skriva ut små mönster av bläckpunkter på papper. Den använder färgerna cyan (C), magenta (M), gul (Y) och svart (K) för att skapa en blandad effekt som får dig att tro att du ser miljontals färger. Den här typen av färg som produceras med pigment som absorberar en del färger av ljus och reflekterar andra, kallas subtraktiv.

Obs:

Teoretiskt sett borde äkta cyan, magenta och gul bli svart, men i verkligheten blir de en smutsbrun färg tillsammans och måste därför kombineras med svart bläck för att bli en sann svart färg (K).

Din monitor producerar färger genom att lysa upp färgfosfor på bildskärmen med en elektronpistol (Fosfor är ett ämne som ger ifrån sig ljus när det bestrålas.) Varje bildskärmpunkt (pixel) har tre färgade fosfor: röd (R), grön (G) och blå (B).

Eftersom skrivaren och monitorn producerar färger på olika sätt, den tillgängliga färgskalan som skrivaren och monitorn producerar blir också olika, överensstämmer inte alltid bilden på bildskärmen med den utskrivna bilden. Om du vill justera, eller kalibrera, den utskrivna färgen för att den ska stämma närmare med färgen på bildskärmen måste du kanske experimentera med inställningarna i skrivardrivrutinen.

Dessutom finns det mjukvara för att hantera färger som kan fås från en rad olika mjukvaru- och monitorföretag som kan hjälpa dig att justera skrivarens och monitorns färger så att de stämmer med varandra. Se i användarhandboken till din bildredigeringsmjukvara för information om färgöverensstämmning.

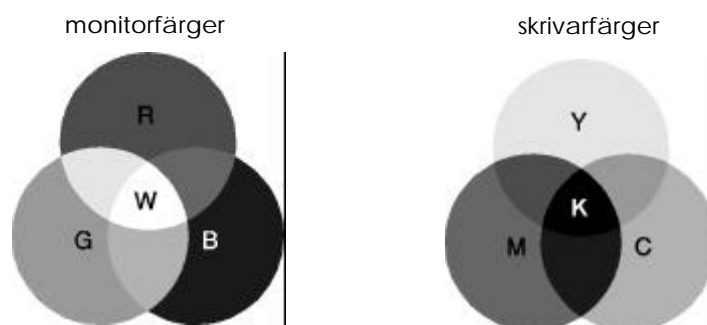

Färgskalan som kan visas:

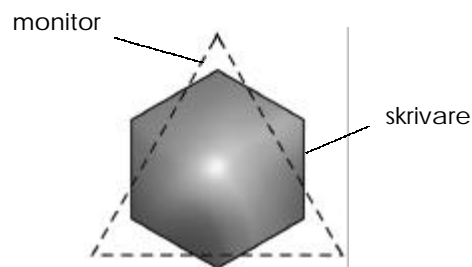

Obs:

Vid utskrift av scannade bilder kan det vara svårare att få färgerna att överensstämma. Eftersom scanners skapar originaldatan för bilden med CMYK, ändras bildens dataformat två gånger.

Färgutskriftsprocessen

En skrivare producerar färgbilder genom att skriva ut små mönster av bläckpunkter med CMYK-färgerna som vi nämnde i föregående avsnitt. På grund av att de flesta bläckstråleskrivare inte kan skriva ut olika nyanser av de tre grundfärgerna måste de använda en halvtoningsmetod för att representera miljontals färger eller färgnyanser så här:

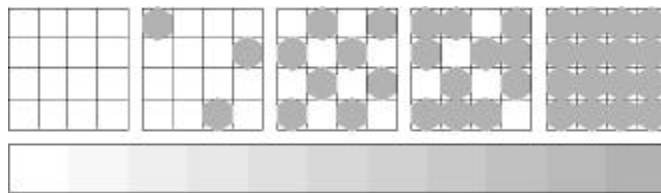

“Dithering” och “error diffusion” är de mest använda halvtoningsmetoderna.

Dithering

“Dithering” ställer upp individuella punkter av olika färgbläck på ett likformigt sätt för att färger ska se neutrala ut. Denna metod lämpar sig för utskrift av dokument som innehåller stora solida färgytor, t ex diagram och grafer.

Error diffusion

“Error diffusion” placerar individuella punkter av färgbläck på ett slumpvist sätt för att färger ska se neutrala ut. Genom att slumpvist placera punkter kan skrivaren uppnå utmärkta färger och mjuka färgnyanser. Denna metod lämpar sig för utskrift av dokument som innehåller grafik med fina detaljer eller fotobilder.

Bildupplösning och bildformat

Upplösningen av originalbilden påverkar utskriftskvaliteten. Vanligtvis, ju högre upplösning desto bättre utskriftskvalitet. Men kom ihåg, ju högre upplösning desto längre får du vänta på behandlingen och utskriften av dokumentet.

Vanligtvis är det utskrivna bildformatet i motsatta proportioner till bildupplösningen vilket visas nedan. Ju större bildformat, desto lägre bildupplösning. Därmed; ju mindre bildformat, desto högre bildupplösning..

Obs:

En del applikationer har en funktion som kan rätta till detta förhållande.

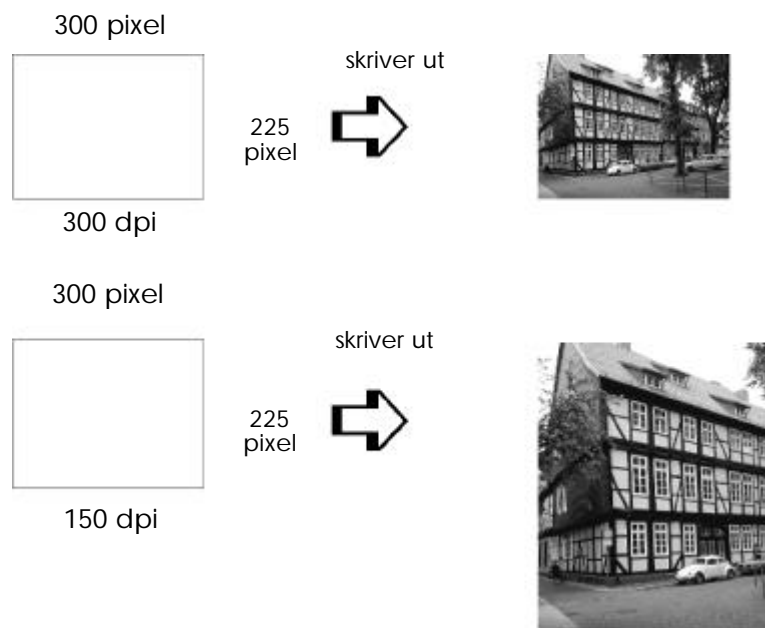

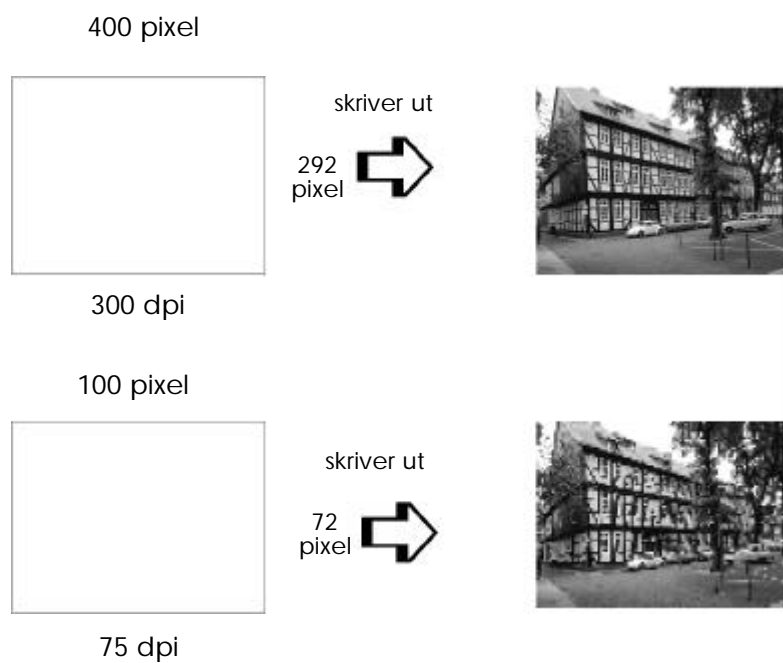

Eftersom att förstora bildformatet innebär att minska bildupplösningen, måste du vara försiktig så att inte utskriftskvaliteten eller färgen försämras när du arbetar med bilder som klistras in i dokument som du gör med ordbehandlingsmjukvara. För att undvika problem med utskriftskvalitet och färg ska du ändra bildens format och upplösning i grafikapplikationen innan du klistrar in den i dokumentet.

Färgdokument - Grundläggande principer

För att du ska kunna använda färg för att maximera intrycket på dem som ska läsa ditt dokument ska du bestämma vem, vad, när, var, varför och hur när det gäller färgutskrift.

Att veta **VILKA** dina läsare är och **VAD** ditt syfte är

Det är meningen att dina dokument ska kommunicera information, åsikter, eller känslor till en eller flera människor och även få resultat. Därför, det första du ska tänka på är vem som ska se ditt arbete: kunder, medarbetare, eller andra; och vad ditt syfte är: att ge råd, sälja, föreslå o s v.

Text

Ett marknadsföringsförslag med generösa mängder starka , självlysande färger kanske inte imponerar på konservativa kamrerer, men däremot ett företag som gör musikvideor.

Att veta **NÄR** man ska använda färg

Medan färg kan förhöja ett dokument måste du bestämma när färg kan göra att ditt meddelande förstås bättre och när det distraherar läsaren. Ibland är det bättre att göra allvarliga företagsdokument utan extra färger. (Kom ihåg att svart och vitt också är färger.)

Text

Ett brev som erbjuder ett jobb till en blivande anställd fungerar bäst om det är i svartvitt, men en lista över säkerhetsregler får en fördel av färger som drar till sig uppmärksamhet.

Bestäm **VAR** ditt färgdokument blir mest fördelaktigt

Om du använder färg på varje sida eller över hela sidan, kan inte bara färgen förlora sin tilldragningskraft, tydligheten och läsbarheten försämras också. När färg används strategiskt och med jämna mellanrum bryts den monotona läsningen av svartvit text.

Obs:

- Undvik att placera för många färgbilder, tabeller eller ikoner på en sida.
- Ställ in formatet på dina bilder så att de inte tar över text och grafik.
- Undvik att använda för mycket färgad text. Det är svårare att läsa än text som är svart-på-vitt eller vitt-på-svart.

Att veta VARFÖR man använder färg

Med färg blir dokumentet intressantare och tydligare, dokumentet verkar även vara lättare att förstå. Precis som när man använder fonter och grafik för att tilltala folk och skapa uppmärksamhet, ger färg en extra visuell tolkning som påverkar läsaren.

T ex

En overhead-presentation av försäljningsresultat i olika områden är mycket intressantare och minnesvärd om du visar siffrorna med diagram och grafer i färg.

Att veta HUR man väljer färger

- Använd endast en färgton i färgcirkeln för att göra dokumentet enhetligt. Modifiera mättnad och klarhet för att göra det intressantare.

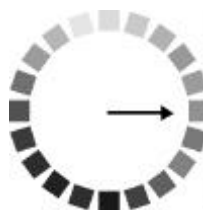

- Använd kontrasterande färgtoner för att göra ditt arbete mer iögonfallande.

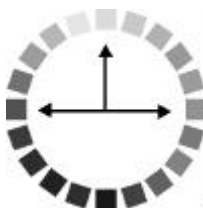

- Att använda komplementär färg i dokument rekommenderas i allmänhet inte.

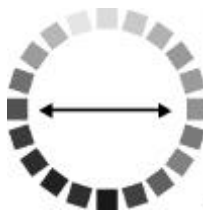

- Bestäm en regel för hela dokumentet om när färg ska användas.

Obs:

Se färgguiden för färgcirkeln.