

EPSON STYLUS™ COLOR 460

Alle rettigheter forbeholdt. Dette dokumentet skal ikke mangfoldiggjøres, lagres i et gjenfinningssystem eller på noen måte overføres, det være seg elektronisk, mekanisk, gjennom fotokopiering, opptak eller på annen måte, uten forutgående skriftlig tillatelse fra SEIKO EPSON CORPORATION. Informasjonen det inneholder er kun ment for bruk med denne EPSON-skriveren. EPSON kan ikke holdes ansvarlige for bruk av denne informasjonen i forbindelse med andre skrivere.

Verken SEIKO EPSON CORPORATION eller deres affilierte selskaper kan holdes ansvarlige overfor kjøper av dette produktet eller overfor tredjeparter for skader, tap eller utgifter som måtte påløpe for kjøper eller for tredjeparter på grunn av uhell, uriktig bruk eller misbruk av dette produktet eller av uautorisert ombygging, reparasjon eller endring av produktet eller (med unntak av USA) fordi SEIKO EPSON CORPORATIONs drifts- og vedlikeholdsinstrukser ikke er blitt nøye overholdt.

SEIKO EPSON CORPORATION kan ikke holdes ansvarlige for skader eller problemer som oppstår ved bruk av eventuelt tilleggsutstyr eller eventuelle forbruksprodukter som SEIKO EPSON CORPORATION ikke har gitt betegnelsen Originale EPSON-produkter eller Godkjente EPSON-produkter

SEIKO EPSON CORPORATION kan ikke holdes ansvarlige for skader som oppstår på grunn av elektromagnetisk interferens ved bruk av eventuelle andre grensesnittkabler enn de som SEIKO EPSON CORPORATION har gitt betegnelsen Godkjente EPSON-produkter.

EPSON er et registrert varemerke og EPSON ESC/P og EPSON Stylus er varemerker for SEIKO EPSON CORPORATION.

Microsoft og Windows er registrerte varemerker for Microsoft Corporation.

Generell merknad: Andre produktnavn brukt i dette dokumentet er kun for identifikasjonsformål, og kan være varemerker for sine respektive eiere. EPSON fraskriver seg alle rettigheter til disse merkene.

Copyright ©, 1999, SEIKO EPSON CORPORATION, Nagano, Japan.



Trykket på resirkulerbart papir.

Norsk

Samsvarserklæring

I henhold til ISO/IEC Veiledning 22 og EN 45014

Produsent SEIKO EPSON CORPORATION
Adresse 3-5, Owa 3-chome, Suwa-chi
Nagano-ken 392-8502 Japan

Hovedforhandler EPSON EUROPE B.V.
Adresse Prof. J. H. Bavincklaan 5 1183
AT Amstelveen
Nederland

Erklærer at produktet:

Produkt navn Blekkstråleskriver
Modell: P954A

Er i samsvar med følgende direktiv(er) og norm(er):

Direktiv 89 / 336 / EEC:

EN 55022 Klasse B
EN 61000-3-2
EN 61000-3-3
EN 50082-1
IEC 801-2
IEC 801-3
IEC 801-4

Direktiv 73 / 23 / EEC

EN 60950

Mai 1999

H. Horiuchi
President i EPSON EUROPE B.V

Innholdsfortegnelse

Sikkerhetsinstrukser	1
Viktige sikkerhetsinstrukser	1
Noen forsiktighetsregler	2
ENERGY STAR-godkjenning	4
Advarsler, Forholdsregler og Merknader	4
Skriverdeler og funksjoner	9
Skriverdeler og kontrollpanelfunksjoner	9
Skrive ut med Windows	11
En innføring i skriverens programvarefunksjoner	11
Gjøre endringer i skriverdriverens innstillinger	12
Hjelp på skjermen	18
Skrive ut med Macintosh	19
En innføring i skriverens programvarefunksjoner	19
Gjøre endringer i skriverdriverens innstillinger	19
Bytte blekkpatroner	26
Vedlikehold	32
Sjekk dysene i skrivehodet	32
Rengjøre skrivehodet	34
Justere skrivehodet	37
Feilsøking	39
Feilindikatorer	39
Vanlige problemer og løsninger	41
Avbryte utskriften	42
Tilleggsutstyr og forbruksprodukter	44

Sikkerhetsinstrukser

Viktige sikkerhetsinstrukser

Les alle disse instruksene før du begynner å bruke skriveren. Følg alle advarsler og instruksjoner merket på skriveren.

- Åpningene i skriverkabinettet må ikke blokkeres eller dekkes til. Stikk ikke fremmedlegemer ned i sporåpningene.
- Ikke søl væske på skriveren.
- Bruk kun den type strømtilførsel som er angitt på skriverens skilt.
- Kople alt utstyr til riktig jordet strømuttak. Unngå å bruke uttak på samme strømkrets som kopimaskiner eller klimaanlegg som regelmessig slår seg av og på.
- Unngå stikkontakter som styres av veggbrytere eller automatiske tidskontroller.
- Hold hele datamaskinsystemet atskilt fra mulige kilder til elektromagnetisk interferens, for eksempel høyttalere eller ladestasjoner for trådløse telefoner.
- Bruk ikke skadet eller tynnslitt strømledning.
- Hvis du bruker en skjøteledning med skriveren, forsikre deg om at strømstyrken i utstyret som koples til skjøteledningen ikke overskrider den spenningen skjøteledningen kan tåle. Forsikre deg også om at total strømstyrke for alt utstyr plugget inn i veggkontakten ikke overskrider det den er laget for.
- Ikke forsøk å utføre service på skriveren selv.

Norsk

- ❑ Trekk ut støpselet på skriveren og overlat service til kvalifisert servicepersonell hvis du merker at:
Strømledningen eller støpselet er skadet; det er sølt væske i skriveren; skriveren er falt i gulvet eller kabinettet er skadet; skriveren fungerer ikke som den skal eller viser tydelige tegn på endringer i ytelsen.
- ❑ Hvis du ønsker å bruke skriveren i Tyskland, bør du merke deg at:
For at skriveren skal være tilstrekkelig beskyttet mot kortslutning og overledning, må lokalene være sikret med en 16 A overbelastningsbryter.
Bei Anschluß des Druckers an die Stromversorgung muß sichergestellt werden, daß die Gebäudeinstallation mit einem 16 A-Überstromschalter abgesichert ist.

Noen forsiktighetsregler

Når du bruker skriveren

- ❑ Stikk ikke hånden inn i skriveren og rør ikke blekkpatronen under utskrift.
- ❑ Beveg ikke skrivehodene manuelt. Du risikerer å skade skriveren.
- ❑ Slå alltid skriveren av med ⏻ strømbryteren. Når du trykker på den, blinker ⏻ strømløst kort og så slukker det. Vent til ⏻ strømløst er slukket før du trekker ut støpselet på skriveren eller kopler ut strømtilførselen.
- ❑ Før du transporterer skriveren, må du passe på at skrivehodet er i ytre høyre stilling, og at blekkpatronene er på plass.

Når du håndterer blekkpatroner

- Oppbevar blekkpatronene utilgjengelige for barn. Ikke la barn drikke fra eller håndtere blekkpatronene på noen måte.
- Hvis du får blekk på huden, må du vaske det av med såpe og vann. Hvis du får blekk i øynene, skyll dem øyeblikkelig med vann.
- Ikke riste blekkpatronen – det kan få den til å lekke.
- Sett blekkpatronen på plass med én gang du har tatt den ut av pakningen. Hvis du lar den ligge uinnpakket over lang tid, kan resultatet bli dårligere utskriftskvalitet.
- Når du først har satt inn en blekkpatron, må du ikke åpne klemmen og fjerne patronen igjen med mindre du skal erstatte den med en ny. Hvis du gjør dét, kan patronen bli ubrukelig.
- Bruk ikke en blekkpatron etter den utløpsdatoen som er merket på esken. For optimale resultater, bør du bruke opp blekkpatronene innen seks måneder etter at du har installert dem.
- Ta ikke blekkpatronene fra hverandre, og prøv ikke å fylle dem opp. Dette kan skade skrivehodet.

Når du velger plassering av skriveren

- Sett skriveren på et flatt og stabilt underlag som er større enn skriveren. Skriveren fungerer ikke som den skal hvis den står skrått eller vinklet.
- Unngå steder med kraftige temperatur- og fuktighetssvingninger. Beskytt den også mot direkte sol, sterkt lys eller varmekilder.
- Unngå steder hvor den blir utsatt for støt eller vibrasjoner.
- Sørg for nok plass rundt skriveren slik at det blir tilstrekkelig god ventilasjon.

- ❑ Plasser skriveren i nærheten av en stikkontakt slik at det er lett å trekke ut støpselet.

Bemerkning til fransktalende brukere:

Placez l'imprimante près d'une prise de contacte où la fiche peut être débranchée facilement.

ENERGY STAR-godkjennelse



Som internasjonal ENERGY STAR-partner har EPSON fastslått at dette produktet oppfyller retningslinjene fra det internasjonale ENERGY STAR-programmet for energieffektivitet.

Det internasjonale ENERGY STAR-programmet er forkjempere for frivillig utvikling av energieffektive datamaskiner, skrivere og andre eksterne utstyrsenheter.

Advarsler, Forholdsregler og Merknader



Du må være meget oppmerksom på advarslene hvis du vil unngå personskader.



Ta alle forholdsregler slik at du unngår skader på utstyret.

Merk

Merknader inneholder viktige opplysninger og nyttige tips om drift av skriveren.

Elektrisk

	120V Modell	220-240V Modell
Inngangsspenning	99 V - 132 V	198 V - 264 V
Merkefrekvens	50 Hz - 60 Hz	
Inngangsfrekvens	49,5 Hz - 60,5 Hz	
Merkestrøm	0,4 A	0,2 A
Effektforbruk	Ca. 16 W (ISO 10561 Letter Pattern) Ca.5 W i standby-modus	

Denne skriveren er også konstruert for IT-systemer med fase-til-fase spenning på 220 V - 240 V.

Merk:

Sjekk skiltet på baksiden av skriveren som viser skriverens spenning.

Sikkerhetsgodkjenning

Sikkerhetsstandarder:

USA-modell	UL 1950, CSA 22.2 No. 950
Europeisk modell	EN60950

EMC (elektromagnetisk overensstemmelse):

USA-modell	FCC part 15 subpart B class B
Europeisk modell	EN 55022 (CISPR Pub. 22) class B EN 50082-1 IEC 801-2 IEC 801-3 IEC 801-4 EN 61000-3-2 EN 61000-3-3

Australsk modell AS/NZS 3548 class B

Norsk

Systemkrav

For PCer

Når du skal bruke skriveren trenger du Microsoft® Windows® 95, Windows® 98, eller Windows® NT 4.0; samt en skjerm, tvunnet par parallellkabel.

Det stilles følgende systemkrav til din PC:

Minimumssystem	Anbefalt system
i486/25 MHz prosessor for Windows 95 og NT 4.0 i486/66 MHz prosessor for Windows 98	Pentium eller høyere prosessor
16MB RAM	32MB RAM eller mer for Windows 95 og 98 64MB eller mer for Windows NT 4.0
10MB plass på harddisk for Windows 95 og 98 20MB plass for Windows NT 4.0	Mer enn 50MB ledig plass på harddisk for Windows 95 og 98 100 MB eller mer for Windows NT 4.0
VGA-skjerm	VGA-skjerm eller bedre

Forhandleren av datamaskiner kan hjelpe deg med oppdatering av systemet hvis det ikke oppfyller disse kravene.

For Macintosh-maskiner

Når du skal bruke skriveren med en Apple® Macintosh® datamaskin, trenger du en USB-tilkoblingskabel.

Din Macintosh må også oppfylle følgende systemkrav.

Minimumssystemkrav	Anbefalt system
Mac OS 8.1	Mac OS 8.5.1 eller nyere
5 MB tilgjengelig minne 8 MB minne når bakgrunnsutskrift er på	10 MB tilgjengelig minne eller mer 18 MB eller mer minne når bakgrunnsutskrift er på

Merk:

- Hvor mye ledig minne som er tilgjengelig, er avhengig av hvor mange og hvilken type programmer du kjører. Hvis du vil se hvor mye ledig plass du har, velg *About this Computer* i Apple-menyen og se hvor mye minne som er oppgitt (i kilobyte) under "*Largest Unused Block*" (1024 K=1 MB).*
- De kravene til ledig plass som er nevnt ovenfor, gjelder for utskrift på Letter papir. Kravene kan variere alt etter størrelsen på papiret, hva slags program du bruker og hvor komplisert dokumentet er som du vil skrive ut.*





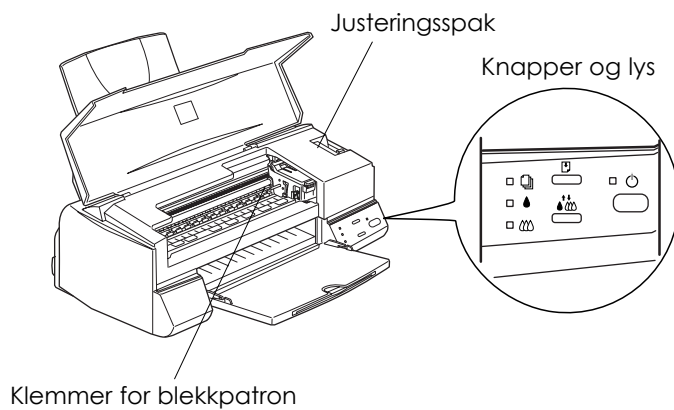
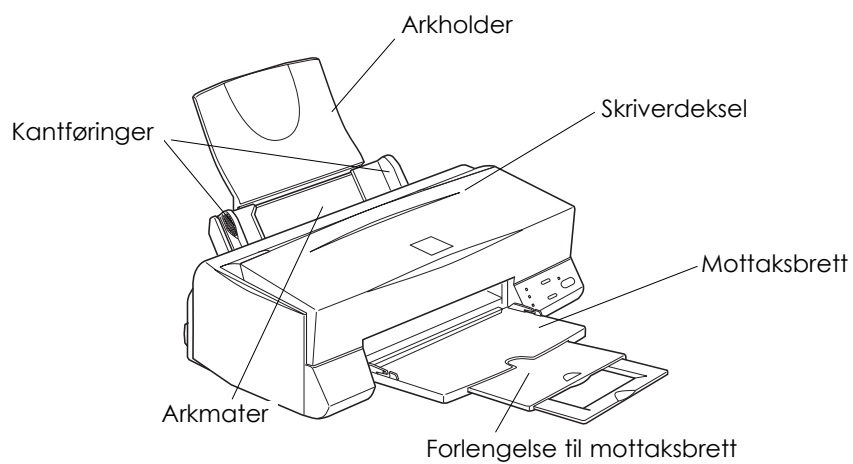

I tillegg til disse kravene til systemet og minnet, må du ha 10 MB ledig plass på harddisken for å kunne installere programvaren for skriveren. Når du skriver ut, trenger du ekstra plass på harddisken - omtrent dobbelt så mye som størrelsen på filen du vil skrive ut.

Skriverdeler og kontrollpanelfunksjoner







Norsk

Knapper

Knapper	Funksjon
 Strøm	Slår skriveren på og av. Tømmer skriverminnet hvis trykket to ganger mens strømmen er på.
 Lasting/utmating	Laster og mater ut papir hvis trykket og sluppet innen 2 sekunder. Fortsetter utskrift hvis trykket etter feilmelding om papirslutt.
 Rens	Flytter skrivehodet til utskiftingsposisjonen hvis trykket inn ca. 3 sekunder mens  eller  lyset tom for blekk blinker eller er tent. Flytter skrivehodet tilbake til hjemmeposisjon etter utskifting av blekkpatron. Starter rensing av skrivehodet hvis trykket inn ca. 3 sekunder mens både  eller  lyset tom for blekk blinker eller er slukket.

Lys

Lys	Skriverstatus
 Strøm	Lyser når skriveren er på. Blinker når den mottar data, skriver ut, bytter en blekkpatron, fyller blekk eller renser skrivehodet.
 Tom for papir	Lyser når skriveren er tom for papir. Fyll papir i arkmateren; trykk så knappen (symbol) innlasting/utmating og fortsett utskriften. Blinker hvis det er papirstopp. Trekk alt papiret ut av arkmateren og legg papiret tilbake igjen. Hvis lyset fortsetter å blinke, slå av skriveren og trekk forsiktig ut alt papiret i skriveren
 Svart blekk slutt	Blinker når svart blekknivå er lavt. Den svarte blekkpatronen er nesten tom. Lyser når svart blekk tar slutt. Den svarte blekkpatronen er tom. Skaff en ny svart blekkpatron (S020187).
 Fargeblekk slutt	Blinker når fargeblekknivå er lavt. Fargeblekkpatronen er nesten tom. Lyser når fargeblekket tar slutt. Fargeblekkpatronen er tom. Skaff en ny fargeblekkpatron (S020191).

Skrive ut med Windows

En innføring i skriverens programvarefunksjoner

Skriverens programvare består av en skriverdriver og hjelpeprogrammer for skriveren. Skriverdriveren gir deg mulighet til å velge mellom en rekke innstillinger og få de aller beste resultater ut av skriveren. Med hjelpeprogrammene kan du sjekke skriveren og sørge for at den alltid er i perfekt stand.

Få tak i mer informasjon

For informasjon om bruk av skriverdriveren, se "Gjøre endringer i skriverdriverens innstillinger" på side 12.

For informasjon om bruk av hjelpeprogrammer for skriveren, se "Using the Printer Utilities" (Bruk av hjelpeprogrammer for skriveren) i den direktekoblede referanseveiledningen, Reference Guide, på skjermen.

Merk:

Hvilke funksjoner som er tilgjengelig i programvaren for skriveren, avhenger av hvilken versjon av Windows du bruker.

Det finnes mer informasjon programvaren for skriveren i direktekoblet hjelp. Se informasjon om hvordan du får tak i hjelp i "Hjelp på skjermen" på side 18.

Tilgang til skriverens programvare

Du kan du få tilgang til skriverprogramvaren direkte fra de fleste brukerprogram for Windows-program, eller fra Start-menyen i Windows.

Når du går inn i skriverprogrammet fra et Windows-program, vil de innstillingene du gjør kun gjelde for programmet du kjører.

Når du går inn i skriverprogrammet fra Start-menyen, vil de innstillingene du gjør gjelde for alle brukerprogram du kjører i Windows.

Fra Windows-programmer

Åpne Filmenyen, velg Print (Skriv ut) eller Print Setup (Utskriftsinstallasjon). Klikk så på Skriver, Installasjon, Alternativer eller Egenskaper. (Det kan hende at du må klikke på en kombinasjon av disse knappene, alt etter hvilket program du bruker.) Vinduet for skriverprogrammet kommer til syne.

Fra Start-menyen

1. Klikk på Start, pek på Settings (Innstillinger) og klikk på Printers (Skrivere).
2. For Windows 95 og 98, velg skriver, klikk deretter på Properties (Egenskaper) i Filmenyen. For Windows NT 4.0, velg skriver, klikk deretter på Document Defaults (Dokumentstandarder) i Filmenyen. Vinduet for skriverprogrammet kommer til syne.

Gjøre endringer i skriverdriverens innstillinger

Programvaren for skriveren inneholder menyene for innstilling av skriverdriver som er forklart nedenfor.

Hoved	Papirtype, Blekk, Modus
Papir	Papirstørrelse, Kopier, Utskriftsretning, Utskriftsområde
Layout (sideformat)	Proporsjonell utskrift (forminsk/forstørr), Utskriftsformat, Vanmerker

Modusalternativene i hovedmenyen gir deg kontroll over skriverdriveren på fire nivåer, slik forklart nedenfor.

Automatic (Automatisk)	Enklest og raskest når du vil begynne å skrive ut. Se "Bruke automatisk modus" på side 14.
PhotoEnhance (Fotoforbedring)	Gir deg en rekke innstillingsalternativer for å forbedre utskriften, spesielt av fotografier. Se "Bruke PhotoEnhance modus" på side 15.

Custom (Tilpasset)	Velg mellom en rekke bruksklare innstillinger som er egnet for utskrift av ulike dokumenter. Du kan også legge dine egne innstillinger til listen. Se "Bruke tilpasset modus" på side 15.
Advanced (Avansert)	Gjør det mulig å finjustere innstillingene etter behov. Disse skreddersydde innstillingene kan også legges til listen over Custom Settings.

I tillegg til grupper med innstillinger som virker inn på utskriftskvaliteten, kan du også modifisere individuelle aspekter ved utskriftsstil og layout via Papir- og Sideformat-menyene.

Lage oppsett for papirtyper

Innstillingen for papirtype (Media Type) er avgjørende for hvilke andre innstillinger som vil være tilgjengelig, så du bør alltid gjøre denne innstillingen først.

Fra hovedmenyen velger du den papirtypen som tilsvarer papiret du har fylt skriveren med.

Bruke automatisk modus

Når du har valgt automatisk modus fra hovedmenyen, tar skriverdriveren seg av alle detaljinnstillingene i henhold til de innstillingene du selv angir for Media Type (Papirtype) og Ink (Blekk). For å gjøre innstillingen for blekk, klikker du på Color (Farge) hvis det er farger i dokumentet ditt. Velg Black (Svart) hvis du skal skrive ut svart tekst eller ønsker at farger skal skrives ut som forskjellige nyanser av grått. For å gjøre innstillinger for papirtype, se "Lage oppsett for papirtyper" på side 13.



Merk:

- Avhengig av hvilken papirtype du velger i listen over papirtyper (mens Automatic er valgt), kommer det frem et glidefelt i Modus-boksen hvor du kan velge Quality (Kvalitet) eller Speed (Hastighet). Velg Quality hvis kvalitet er viktigere enn hastighet.*
- De fleste Windows-programmer inneholder innstillinger av papirstørrelse og sideoppsett som overstyrer lignende verdier i skriverdriveren. Hvis programmet ditt ikke gjør det, bør du også sjekke postene på Papir-menyen.*

Bruk av PhotoEnhance-modus

Alternativet PhotoEnhance gir en rekke muligheter for finjustering av bilder, og kan brukes før utskrift for å forbedre utskriften av fotografier. PhotoEnhance skader ikke de originale bildedataene.

Hvis du skriver ut bilder som er tatt med et digitalkamera, kan du også markere avkrysningsboksen Digital Camera Correction. Bildene dine vil da få det jevne, naturlige utseendet som er typisk for fotografier som er tatt med et filmkamera.

Merk:

- Denne modusen er kun tilgjengelig for fargeutskrift.
- Utskrift med PhotoEnhance valgt kan ta noe mer tid, avhengig av hvilket datamaskinsystem du bruker og den mengden data bildet ditt inneholder.

Du kan velge følgende innstillinger i PhotoEnhance

Standard	Standard bildejustering passer for de fleste fotografier. Prøv denne innstillingen først.
People (Mennesker)	Forbedrer hudfargene. Passer best til fotografier av mennesker.
Nature (Naturen)	Passer best for bilder av naturen, som f.eks. fjell, himmel og hav.
Soft focus (Myktegning)	Får fotografiene til å se ut som om de var tatt med en myktegningslinse (diffuserlinse).
Sepia	Gir fotografiene en sepiafarget effekt.

Bruke forhåndsdefinerte innstillinger

Custom (Tilpasset) modus gir deg en rekke bruksklare innstillinger som er egnet for utskrift av tekst og grafikk og for bruk ved farge-matching. Du kan også opprette og lagre dine egne Custom-innstillinger.

Custom (Tilpasset) modus gir deg følgende forhåndsdefinerte innstillinger

Text / Graph (Tekst / Diagrammer)	Passer godt til utskrift av presentasjonsdokumenter, for eksempel diagrammer og grafiske fremstillinger
Economy (Økonomi)	Passer godt til utskrift av tekstutkast.
ICM (for Windows 95 og 98)	ICM står for Image Color Matching. Denne funksjonen justerer automatisk fargene på utskriften slik at de er overensstemmende med fargene du ser på skjermen.
sRGB	Best for farge-matching med annet sRGB-utstyr.

Gå frem som vist nedenfor for å velge en tilpasset innstilling.

1. Klikk på Custom-knappen i hovedmenyen.
2. Klikk hvor som helst i listeboksen for å åpne den, og velg så den verdien i listen som passer best til dokumentet eller bildet du skal skrive ut.
3. Når du velger en forhåndsdefinert innstilling, blir andre verdier, som for eksempel Print Quality (Utskriftskvalitet), Halftoning (Halvtoner) og Color Adjustment (Fargejustering), angitt automatisk. Endringene kommer frem i skjermbildet til venstre for hovedmenyen.
4. Før du skriver ut, må du sjekke verdiene for papirtype og blekk, fordi disse kan bli påvirket av den forhåndsdefinerte innstillingen du velger. Les mer om hvordan du lager oppsett for papirtyper på side 13.

Forhåndsvisning av utskriften

Ønsker du å se en forhåndsvisning av dokumentet før du skriver det ut, marker avkrysningsboksen Preview (Forhåndsvisning) i Hovedmenyen. Når du velger Print (Skriv ut) i brukerprogrammet, kommer vinduet Print Preview (Forhåndsvisning) til syne.



Norsk

Du kan håndtere forhåndsvisningen av dokumentet på følgende måter:

- Velge sider enkeltvis og vise dem på forhånd.
- Forminske eller forstørre forhåndsvisningen.
- Velge å skrive ut sidene enkeltvis eller skrive ut alle sidene.
- Du kan velge vannmerker. Vannmerket du velger vises i det forhånds viste bildet. For ytterligere informasjon om skreddersydde vannmerker, se "Printing a watermark on your document" i referanseveiledningen, Reference Guide.

Etter at du har sett på forhåndsvisningen, klikk på Print (Skriv ut) for å skrive ut dokumentet, eller klikk på Cancel (Avbryt) for å annullere utskriften.

Hjelp på skjermen

Programvaren for skriveren gir deg tilgang til omfattende hjelp på skjermen. Du kan få mer informasjon om hvordan du gjør utskrift, skriverdriverinnstillinger, og hvordan du bruker hjelpeprogrammene for skriveren.

Tilgang til hjelp fra brukerprogrammet

Fra Filmenyen, velg Print (Skriv ut) eller Print Setup (Utskriftsinstallasjon). Deretter klikker du på Printer (Skriver), Setup (Installasjon), Properties (Egenskaper) eller Options (Alternativer). (Det kan hende at du må klikke på en kombinasjon av disse knappene). Klikk på Help (Hjelp) nederst i Hoved-, Papir- og Layout (sideformat)-menyene for aktuell informasjon, og menyen Utilities (Hjelpeprogrammer) som inneholder hjelpeprogrammer for skriveren.

Du kan få spesifikk hjelp for alle elementene i menyen ved å høyreklikke på elementet, og så klikke på spørsmålet What's This?

Tilgang til hjelp fra Start-menyen

Klikk på Start-knappen, pek på Programs (Programmer) og EPSON (for Windows 95 og 98) eller EPSON Printers (Epson skrivere) (for Windows NT 4.0). Klikk deretter på EPSON Stylus COLOR 460 Help. Vinduet som inneholder hjelp kommer til syne.

Skrive ut med Macintosh

En innføring i skriverens programvarefunksjoner

Skriverens programvare består av en skriverdriver og hjelpeprogrammer for skriveren. Skriverdriveren gir deg mulighet til å velge mellom en rekke innstillinger og få de aller beste resultater ut av skriveren. Med hjelpeprogrammene kan du sjekke skriveren og sørge for at den alltid er i perfekt stand.

For informasjon om bruk av skriverdriveren, se "Gjøre endringer i skriverdriverens innstillinger" på side 19.

For informasjon om bruk av hjelpeprogrammer for skriveren:

Gjøre endringer i skriverdriverens innstillinger

Du kan få mer informasjon om programvaren for skriveren ved å klikke på ikonet for hjelp i skriverprogrammets dialogboks.

- Print - dialogboks for utskrift (klikk på Utskrift i Filmenyen i programmet eller klikk på Options (Alternativer) i dialogboksen for sideoppsett).
- Page Setup - dialogboksen for sideoppsett (klikk på Sideoppsett i Filmenyen i programmet).
- Layout - dialogboksen for sideformat (klikk på ikonknappen for Sideformat i dialogboksen Skriv ut).
- Background Printing - dialogboksen for bakgrunnsutskrift (klikk på ikonknappen for bakgrunnsutskrift som er i dialogboksen Skriv ut).
- Preview - dialogboksen for forhåndsvisning (klikk på ikonknappen for forhåndsvisning og klikk deretter på Preview (forhåndsvisning) i dialogboksen Skriv ut).

Modusalternativene i dialogboksen Skriv ut gir deg kontroll over skriverdriveren på fire nivåer, slik forklart nedenfor.

Automatic	Enklest og raskest når du vil (Automatisk) begynne å skrive ut. Se "Bruke det automatiske oppsettet" på side 21.
Custom (Tilpasset)	Velg mellom en rekke bruksklare innstillinger som er egnet for utskrift av ulike dokumenter. Du kan også legge dine egne innstillinger til listen. Se "Bruke tilpasset modus" på side 22.
Advanced (Avansert)	Gjør det mulig å finjustere innstillingene etter behov. Disse skreddersydde innstillingene kan også legges til listen over Custom Settings.
PhotoEnhance (Fotoforbedring)	Gir deg en rekke innstillingsalternativer for å forbedre utskriften, spesielt av fotografier. Se "Bruke PhotoEnhance modus" på side 21.

I tillegg til grupper med innstillinger som virker inn på utskriftskvaliteten, kan du også endre sideoppsett og sideformat ved å bruke dialogboksene Sideoppsett og Sideformat (Layout).

Lage oppsett for papirtyper

Innstillingen for papirtype (Media Type) er avgjørende for hvilke andre innstillinger som vil være tilgjengelig, så du bør alltid gjøre denne innstillingen først.

Fra dialogboksen Skriv ut velger du den papirtypen som tilsvarer papiret du har fylt skriveren med.

Bruke det automatiske oppsettet

Når du har valgt det automatiske oppsettet fra dialogboksen Skriv ut, tar skriverdriveren seg av alle detaljinnstillingene i henhold til de innstillingene du selv angir for Media Type (Papirtype) og Ink (Blekk). For å gjøre innstillingen for blekk, klikker du på Color (Farge) hvis det er farger i dokumentet ditt. Velg Black (Svart) hvis du skal skrive ut svart tekst eller ønsker at farger skal skrives ut som forskjellige nyanser av grått. For å gjøre innstillinger for papirtype, se "Lage oppsett for papirtyper" på side 20.

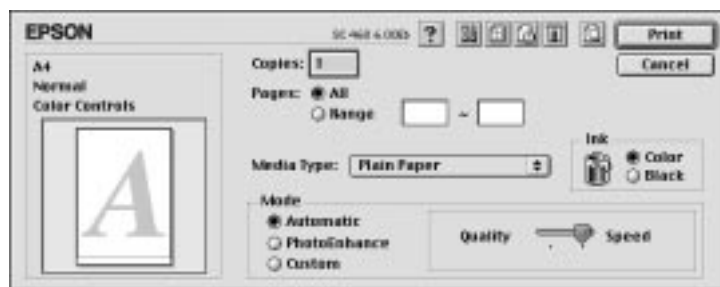

Merk:

Avhengig av hvilken papirtype du velger i listen over papirtyper mens Automatic er valgt, kommer det frem et glidefelt i Modus-boksen hvor du kan velge Quality (Kvalitet) eller Speed (Hastighet). Velg Quality hvis kvalitet er viktigere enn hastighet.

Bruk av PhotoEnhance-modus

Alternativet PhotoEnhance gir en rekke muligheter for finjustering av bilder, og kan brukes før utskrift for å forbedre utskriften av fotografier.

PhotoEnhance skader ikke de originale bildedataene.

Hvis du skriver ut bilder som er tatt med et digitalkamera, kan du også markere avkrysningsboksen Digital Camera Correction. Bildene dine vil da få det jevne, naturlige utseendet som er typisk for fotografier som er tatt med et filmkamera.

Merk:

Denne modusen er kun tilgjengelig for fargeutskrift.

- ❑ *Utskrift med PhotoEnhance valgt kan ta noe mer tid, avhengig av hvilket datamaskinsystem du bruker og den mengden data bildet ditt inneholder.*

Du kan velge følgende innstillinger i PhotoEnhance

Standard	Standard bildejustering passer for de fleste fotografier. Prøv denne innstillingen først.
People (Mennesker)	Forbedrer hudfargene. Passer best til fotografier av mennesker.
Nature (Naturen)	Passer best for bilder av naturen, som f.eks. fjell, himmel og hav.
Soft focus (Myktegning)	Får fotografiene til å se ut som om de var tatt med en myktegningslinse (diffuserlinse).
Sepia	Gir fotografiene en sepiafarget effekt.

Bruke forhåndsdefinerte innstillinger

Custom (Tilpasset) modus gir deg en rekke bruksklare innstillinger som er egnet for utskrift av tekst og grafikk og for bruk ved farge-matching. Du kan også opprette og lagre dine egne Custom-innstillinger.

Custom (Tilpasset) modus gir deg følgende forhåndsdefinerte innstillinger

Text / Graph (Tekst / Diagrammer)	Passer godt til utskrift av presentasjonsdokumenter, for eksempel diagrammer og grafiske fremstillinger
Economy (Økonomi)	Passer godt til utskrift av tekstutkast.
ColorSync	Denne funksjonen justerer automatisk fargene på utskriften slik at de er overensstemmende med fargene du ser på skjermen.

Gå frem som vist nedenfor for å velge en tilpasset innstilling.

1. Kontroller Papirtype og Blekkinnstillinger i dialogboksen Skriv ut. Du kan lese mer om dette i "Lage oppsett for papirtyper" på side 20.
2. Klikk på Custom-knappen i dialogboksen Skriv ut. Dette aktiverer listen over tilpassede innstillinger, nedenfor til høyre for radioknappen Custom.





3. Bruk listen over tilpassede innstillinger, og velg så den verdien i listen som passer best til dokumentet eller bildet du skal skrive ut.
4. Når du velger en forhåndsdefinert innstilling, blir andre verdier, som for eksempel Print Quality (Utskriftskvalitet), Halftoning (Halvtoner) og Color (Farge), angitt automatisk. Endringene kommer frem til venstre for dialogboksen Skriv ut.

Forhåndsvisning av utskriften

Klikk på  ikonknappen for forhåndsvisning i dialogboksen Skriv ut for å se hvordan dokumentet vil se ut før du skriver det ut. Gå frem slik:

1. Gjør innstillingene for skriverdriveren.
2. Klikk på  ikonknappen for forhåndsvisning i dialogboksen Skriv ut. Knappen Skriv ut forandrer seg til en Forhåndsvisningsknapp.





Merk:

Du kan bruke  ikonknappen for Forhåndsvisning til å veksle mellom modusene for  Skriv ut,  forhåndsvisning, og  Lagre fil. Klikk på ikonet for å velge modus. For informasjon om modusen Lagre fil, se "Lagre utskriftsdata i filer" på side 25.

3. Klikk på knappen for Forhåndsvisning. Dialogboksen Forhåndsvisning kommer frem og viser dokumentet på forhånd.



Det finnes seks ikonknapper i Dialogboksen Forhåndsvisning som du kan bruke for å utføre følgende funksjoner:

	Valg	Lar deg velge, flytte og redimensjonere (endre størrelse) på vannmerker.
	Zoom	Forstørrer eller forminsker visningsområdet på den forhåndsviste siden.
	Vise/Skjule margin	Viser eller skjuler kantlinjene rundt området som kan skrives ut.
	Vannmerke-redigering	Viser eller skjuler Redigeringsboksen for vannmerker. Bruk denne boksen for å sette vannmerker på dokumentet.
	Tilføy side Fjern side	Lar deg velge eller slette ut sider du ønsker å skrive ut fra venstre kolonne.





4. Hvis du er fornøyd med hvordan forhåndsvisningen ser ut, klikker du på Skriv ut (Print).

Hvis du ikke er tilfreds med hvordan forhåndsvisningen ser ut, klikker du på Avbryt (Cancel). Dialogboksene for Forhåndsvisning og Skriv ut lukkes, men gjeldende utskriftsinnstillinger blir tatt vare på. Åpne dialogboksene for Skriv ut igjen hvis du vil endre innstillingene for utskrift.

Lagre utskriftsdata i filer

Du kan lagre utskriftsdata i filer ved å bruke ikonknappen  Lagre Fil i dialogboksen Skriv ut. Ved å bruke denne funksjonen kan du skrive ut data på et senere tidspunkt ved ganske enkelt å dobbeltklikke på den lagrede filen. Slik går du frem:

Merk:

Du kan bruke  ikonknappen for Forhåndsvisning til å veksle mellom modusene for  Skriv ut,  forhåndsvisning, og  Lagre fil. Klikk på ikonet for å velge modus.



1. Velg skriverdriverinnstillinger.
2. Klikk flere ganger på ikonknappen  Fohåndsvisning i dialogboksen Skriv ut til Skriv ut-knappen forandrer seg til Lagre Fil-knappen.
3. Klikk på Lagre Fil-knappen.
4. Velg hvor du vil lagre filen, skriv et filnavn i Lagre som-boksen og klikk på Lagre.

Når du ønsker å skrive ut dataene, dobbeltklikker du på filen for å åpne EPSON Monitor 3. Klikk på  Fortsett-knappen (Resume) for å sende dataene til skriveren.









Bytte blekkpatroner

Indikatorlysene på skriveren forteller deg når det er på tide å skaffe en ny blekkpatron, og når du må bytte ut den tomme patronen med en ny. Du kan også kontrollere hvor mye blekk det er igjen og begynne utskiftingsprosessen fra datamaskinen via hjelpeprogrammet Status Monitor. Se den direktekoblede referanseveiledningen Reference Guide for ytterligere informasjon.

Merk:

Hvis du vil skifte ut en blekkpatron når lysene for  svart blekk og  fargeblekk er slukket, se "Replacing an Old or Damaged Ink Cartridge" (Skifte ut en gammel eller skadet blekkpatron) i referanseveiledningen på skjermen.

Denne tabellen viser lampenes status på skriveren og hva du må gjøre.

Lys	Handling
 	Skaff en ny svart blekkpatron (S020187)
 	Bytt ut den tomme svarte blekkpatronen.
 	Skaff en ny fargeblekkpatron (S020191)
 	Bytt ut den tomme fargeblekkpatronen.

 = på,

 = blinker



Advarsel:

Oppbevar blekkpatronene utilgjengelige for barn. Ikke la barn drikke fra eller håndtere blekkpatronene på noen måte.

**Forholdsregel:**

- ❑ EPSON anbefaler deg å bruke ekte EPSON blekkpatroner. Bruker du andre produkter, som ikke er produsert av EPSON, kan de forårsake skader på skriveren som EPSON-garantiene ikke dekker.
- ❑ La den gamle patronen bli stående i skriveren til du skal sette inn en ny. Forsøker du å skrive ut uten blekkpatron, kan blekket i dysene i skrivehodet tørke ut..



Merk:



Når du går tom for blekk kan du ikke fortsette å skrive ut før du har satt inn en ny patron, selv om det fremdeles er blekk i den andre patronen. Skift ut den tomme blekkpatronen før du fortsetter å skrive ut.

For å bytte ut en blekkpatron via kontrollpanelet på skriveren, gå du frem som vist nedenfor.

Merk:

Du kan også bytte ut blekkpatronen via datamaskinen ved å bruke Status Monitor. Klikk på knappen Replace Ink Cartridge (Bytt blekkpatron) i vinduet for Skriverstatus i Status Monitor. Følg deretter anvisningene på skjermen.

1. Forsikre deg om at skriveren er på. Strømløst  skal lyse, men ikke blinke. (Lysene  og  viser deg hvilken patron som er tom for blekk.)
2. Senk mottaksbrettet foran på skriveren, og åpne så skriverdekselet.

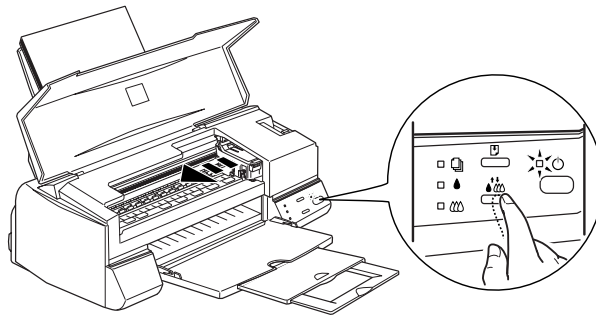

3. Trykk renseknappen  inn og hold den inne i tre sekunder til skrivehodet forflytter seg til utskiftingsposisjonen og strømlyset  begynner å blinke.



Forholdsregel:

Flytt ikke skrivehodet manuelt. Trykk alltid på renseknappen, , når du flytter hodet, ellers kan du skade skriveren.

Merk:

Hvis du trykker  renseknappen i tre sekunder mens -lyset tom for blekk eller -lyset tom for blekk er slukket, begynner skriveren å rengjøre skrivehodet.

4. Løft opp klemmen som holder patronen du vil skifte ut, så langt som mulig. Patronen løfter seg delvis ut av patronholderen.

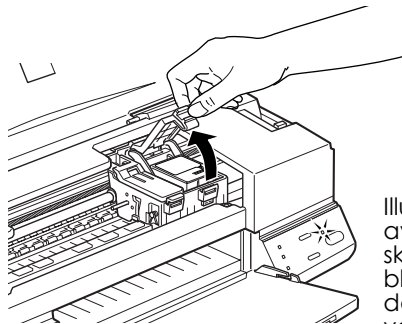

Illustrasjonen viser utskifting av fargeblekkpatron. Vil du skifte ut en svart blekkpatron, løfter du bare den minste klemmen til venstre.

**Forholdsregel:**

Når du først har åpnet klemmen som holder blekkpatronen blir patronen ubrukelig og kan ikke settes tilbake på plass, selv om det fremdeles er blekk i den.

5. Løft patronen ut av skriveren og kast den i en egnet avfallsbeholder. Du må ikke ta den brukte patronen fra hverandre eller prøve å fylle den opp igjen.

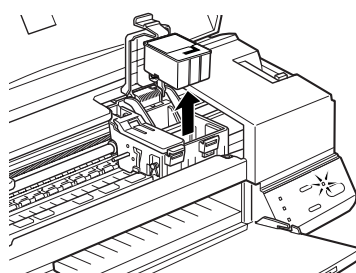
**Advarsel:**

Hvis du får blekk på hendene, må du vaske dem godt med såpe og vann. Hvis du får blekk i øynene, skyll dem øyeblikkelig med vann.

6. Ta blekkpatronen ut av emballasjen. Fjern deretter kun den gule forseglingsstapen fra patronen.

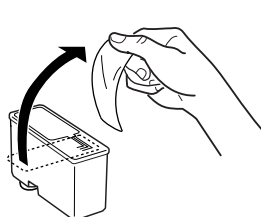

svart blekkpatron (S020187)

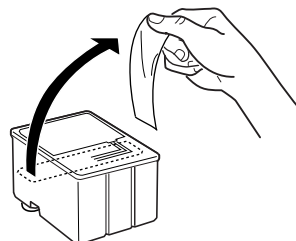

fargeblekkpatron (S020191)



Forholdsregel:

- Du må fjerne den gule forseglingsstapen fra patronen. Hvis du setter inn en patron med tapen på, blir den helt ødelagt.
 - Ikke fjern den blå delen av forseglingsstapen øverst på patronen ellers kan skrivehodet bli tilstoppet og vil ikke kunne skrive ut.
 - Fjern ikke forseglingsstapen fra bunnen av patronen, ellers lekker blekket ut.
7. Legg patronen forsiktig ned i patronholderen med patronetiketten vendt opp. Ikke øv trykk på patronen.

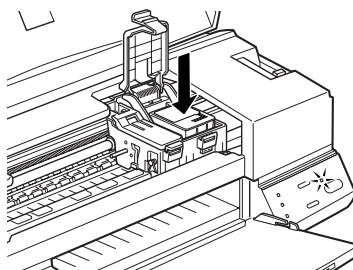

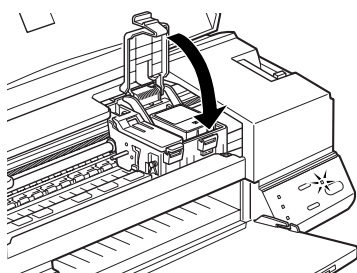

8. Trykk patronklemmen ned til den låser seg på plass.





Illustrasjonen viser utskifting av fargeblekkpatron. Vil du skifte ut en svart blekkpatron, løfter du bare den minste klemmen til venstre.

**Forholdsregel:**

Når du først har installert blekkpatronene, må du ikke åpne klemmene som holder blekkpatronene før du skal skifte dem ut ellers kan de bli ubrukelige.

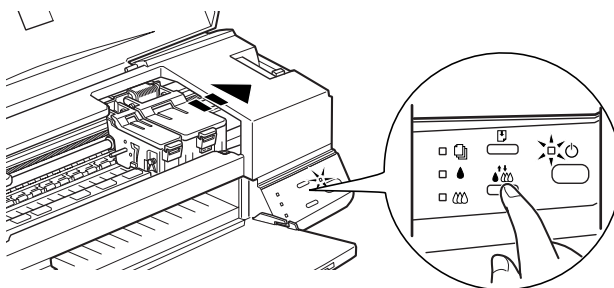
9. Trykk så på renseknappen  Skriveren flytter skrivehodet og begynner å fylle opp blekkforsyningsystemet. Det tar ca. 1 minutt å fullføre oppfyllingen. Når den har fylt opp blekkforsyningen flytter skrivehodet tilbake til hjemmeposisjon og strømlyset  slutter å blinke.

**Forholdsregel:**

Strømlyset  fortsetter å blinke mens skriveren fyller blekk. Slå aldri skriveren av mens -lyset blinker. Hvis du gjør det, blir blekket ikke fylt helt opp.

10. Legg på skriverdekslet.

Vedlikehold

Sjekke dysene i skrivehodet

Hvis du synes at utskriftsbildet er uventet blekt eller det mangler punkter i bildet du har skrevet ut, kan det være mulig for deg å løse problemet ved å sjekke dysene i skrivehodet.

Du kan rense skrivehodene fra datamaskinen din med hjelpeprogrammet Nozzle Check (Dysekontroll) i programvaren for skriveren, eller direkte fra skriveren ved å bruke skriverens kontrollpanel i stedet.

Bruke dysekontroll

Merk:

Ikke begynn å kjøre programmet for å rense skrivehodet eller kontrollere dysene mens du skriver ut - det kan ødelegge utskriften.



For Windows-brukere

1. Sørg for at du har A4 eller Letter-papir i arkmateren.
2. Klikk på Utility-fanen (hjelpeprogram) i vinduet for skriverprogrammet, og klikk så på knappen Nozzle Check (dysekontroll).
3. Følg veiledningen på skjermen.

For Macintosh-brukere

1. Sørg for at du har A4 eller Letter-papir i arkmateren.
2. Klikk på ikonknappen Utility  (hjelpeprogram) i dialogboksen Print (Skriv ut) eller Page Setup (Sideoppsett), og klikk så på knappen Nozzle Check (dysekontroll).
3. Følg meldingene på skjermen.

Bruke knappene på kontrollpanelet

1. Sørg for at du har A4 eller Letter-papir i arkmateren.
2. Trykk og hold knappen  innlasting/utmatning (① vist nedenfor) og trykk  strømknappen (② vist nedenfor) for å slå på skriveren. Slipp så begge knappene.

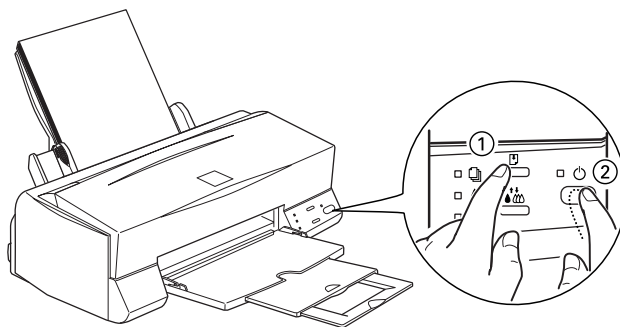

Norsk

Skriveren skriver ut en testside som inkluderer informasjon om din versjonen av skriverens leselager, blekktekst-koden og et mønster for dysekontroll. Her er en typisk utskrift:

Godt eksempel



Skrivehodet bør renses

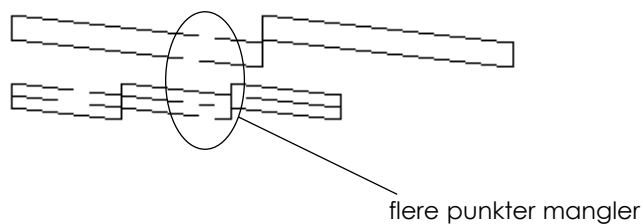

Eksempelet ovenfor er i svart/hvitt, mens testen i realiteten skriver ut i farger (CMYK).



Hvis selvtestene ikke er tilfredsstillende, f.eks. hvis deler av linjeutskriften på selvtesten mangler, er det problemer med skriveren. Det kan være at en av dysene er tilstoppet eller at skrivehodet er feiljustert. Se neste avsnitt ang. rengjøring av skrivehodet. Informasjon om justering av skrivehodet, se "Justere skrivehodet" på side 37.

Rengjøre skrivehodet

Hvis du synes at utskriftsbildet er uventet blekt eller det mangler punkter i bildet du har skrevet ut, kan det være mulig for deg å løse problemet ved å rense dysene i skrivehodet slik at blekktilførselen blir konstant.

Du kan rense skriv hodene fra datamaskinen din med hjelpeprogrammet Head Cleaning (Hoderens) i programvaren for skriveren, eller direkte fra skriveren ved å bruke knappene på skriverens kontrollpanel i stedet.

Merk:



- Rengjøring av skriv hodene forbruker både svart blekk og fargeblekk. Unngå unødig blekkforbruk ved kun å rense skriv hodene hvis utskriftskvaliteten blir dårligere, f.eks. hvis utskriften er uklar eller fargene er feil eller mangler.
- Bruk hjelpeprogrammet Nozzle Check (Dysekontroll) får å få bekreftet at skriv hodene trenger rengjøring og på den måten spare blekk.
- Når -lyset tom for svart blekk eller -lyset tom for fargeblekk blinker eller lyser, kan du ikke rense skriv hodet. Bytt ut den aktuelle blekkpatronen først.
- Ikke begynn å kjøre programmet for å rense skriv hodet eller kontrollere dysene mens du skriver ut - det kan ødelegge utskriften.

Bruke hjelpeprogrammet for å rense skriv hodet

For Windows-brukere



1. Forsikre deg om at både -lyset tom for svart blekk og -lyset tom for fargeblekk er slukket.

Merk:

Du kan ikke rengjøre skriv hodet hvis lysene -lyset tom for svart blekk og -lyset tom for fargeblekk blinker. Skift ut den aktuelle blekkpatronen først.



2. Klikk på fanen Utility (Hjelpeprogram) i vinduet for skriverprogrammet, og klikk så på knappen Head Cleaning (hoderens).
3. Følg meldingene på skjermen.

For Macintosh-brukere



1. Forsikre deg om at skriveren er på og at både -lyset tom for svart blekk og -lyset tom for fargeblekk er av.

2. Klikk på ikonknappen  Utility (Hjelpeprogram) i dialogboksen for Skriv ut eller Sideoppsett, og klikk så på knappen Head Cleaning (hoderens).
3. Følg meldingene på skjermen.

Bruke knappene på kontrollpanelet

1. Forsikre deg om at strømlyset  er på og at både -lyset tom for svart blekk og -lyset tom for fargeblekk er av.

Merk:

Du kan ikke rengjøre skrivehodet hvis -lyset tom for svart blekk og -lyset tom for fargeblekk blinker eller lyser, da det vil starte prosessen for utbytting av blekkpatron. Hvis du ønsker å bytte ut en av patronene på dette tidspunktet, trykker du på renseknappen  for å få skrivehodet til å gå tilbake til hjemmeposisjon.

2. Trykk på renseknappen  i 3 sekunder.

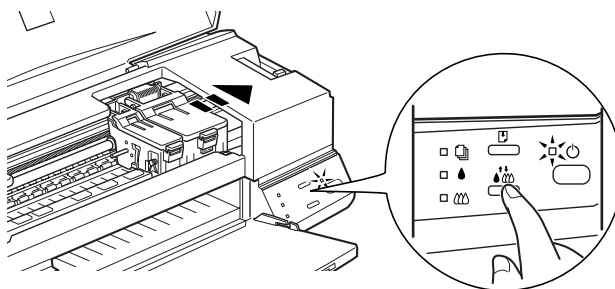

Skriveren begynner å utføre rengjøringszyklusen og strømlyset  blinker. Det tar ca. 1 minutt å fullføre prosessen.



Forholdsregel:

Slå aldri skriveren av mens strømlyset  blinker, da det kan skade skriveren.

3. Når strømlyset \odot slutter å blinke, skriver du ut noen linjer fra et dokument for å få bekreftet at hodet er rent samt for å tilbake stille rengjøringscyklusen.

Hvis utskriftskvaliteten ikke er blitt bedre etter at du har gjentatt denne prosessen fire eller fem ganger, bør du slå av skriveren og la den stå avslått natten over. Prøv så å gjenta hoderens-prosessen.

Hvis utskriftskvaliteten fremdeles ikke er blitt bedre kan det være at den ene blekkpatronen, eller begge, er for gammel eller skadet og tenger å skiftes ut. Hvis du må bytte blekkpatron før den er tom, se "Replacing Ink Cartridges" (Bytte blekkpatroner) i den direktekoblede Referanseveiledningen.

Hvis utskriftskvaliteten fremdeles ikke er blitt bedre etter at du har byttet blekkpatroner, bør du kontakte forhandleren.

Merk:

For å vedlikeholde utskriftskvaliteten, anbefaler vi at du slår på skriveren og lar den stå på i minst ett minutt hver måned.

Justere skrivehodet

Hvis du oppdager dårlig samstilling av loddrette streker, er det kanskje mulig for deg å løse disse problemene fra datamaskinen din med hjelpeprogrammet Print Head Alignment (Justere skrivehodet) i programvaren for skriveren.

Merk:

Du må ikke starte programmet for justering av skrivehodet mens skriveren holder på å skrive ut, ellers vil utskriften bli ødelagt.

For Windows-brukere

1. Sørg for at du har A4 eller Letter-papir i arkmateren.
2. Klikk på Utility-fanen (hjelpeprogram) i vinduet for skriverprogrammet, og klikk så på knappen Print Head Alignment (Justere skrivehodet).

3. Følg meldingene på skjermen for å justere skrivehodet.













For Macintosh-brukere























1. Sørg for at du har A4 eller Letter-papir i arkmateren.
2. Klikk på ikonknappen Utility  (hjelpeprogram) i dialogboksen Print (Skriv ut) eller Page Setup (Sideoppsett), og klikk så på knappen Print Head Alignment (Justere skrivehodet).
3. Følg meldingene på skjermen for å justere skrivehodet.

Feilsøking

Feilindikatorer

Du kan identifisere mange vanlige skriverproblemer ved hjelp av lysene på kontrollpanelet. Hvis skriveren slutter å virke og lysene enten er på eller blinker, kan du bruke denne tabellen over panellysene og deres mønstre til å diagnostisere problemet. Deretter følger du de anbefalte tiltakene for oppretting.

Lys	Problemer og løsninger	
 	Tom for papir	
	Det er ikke fylt papir i skriveren.	Fyll papir i arkmateren. Trykk så på  innlastning / utmating for å slukke dette lyset. Skriveren fortsetter utskriften.
     	Papirstopp	
	Papiret har satt seg fast i skriveren.	Ta ut alt papiret som ligger i arkmateren og legg det i på nytt. Trykk så på  innlastning / utmating for å slukke lyset. Hvis lyset fortsetter å blinke, slå av skriveren og trekk forsiktig ut alt papiret som sitter fast. Hvis det rives i stykker og det blir sittende igjen papirbiter i skriveren, åpne skriverdekselet og fjern disse bitene. Slå på skriveren og prøv på nytt.
 	Lavt blekknivå (svart blekkpatron)	
	Den svarte blekkpatronen er nesten tom.	Skaff en ny svart blekkpatron (S020187).

 	Tom for blekk (svart blekkpatron)					
	Den svarte blekkpatronen er tom.	Sett inn en ny svart blekkpatron i stedet for den gamle (S020187). Se "Bytte blekkpatroner" på side 26.				
 	Lavt blekknivå (fargeblekkpatron)					
	Fargeblekkpatronen er nesten tom	Skaff en ny fargeblekkpatron (S020191).				
 	Tom for blekk (fargeblekkpatron)					
	Fargeblekkpatronen er tom	Sett inn en ny fargeblekkpatron i stedet for den gamle (S020191). Se "Bytte blekkpatroner" på side 26.				
 	Feil i papirfremføringen					
	 	Skrivehodeføringen sitter fast p.g.a. papirstopp eller en annen hindring og kan ikke vende tilbake til hjemmeposisjon.				
			 	Slå skriveren av. Åpne dekselet og fjern alt papir fra papirbanen for hånd. Slå på skriveren igjen..		
					 	Hvis feilen ikke er rettet, kontakt forhandleren.
Ukjent feil på skriveren						
 	 	Det er oppstått en ukjent feil på skriveren				
			 	Slå skriveren av. Etter noen sekunder slår du den på igjen. Hvis feilen ikke er rettet, kontakt forhandleren.		
					 	

■ = på

□ = av

◻ = blinker

Vanlige problemer og løsninger

De fleste skriverproblemer har enkle løsninger. Definer problemet ut fra de som er beskrevet nedenfor, og prøv den anbefalte løsningen. For nærmere informasjon, se "Troubleshooting", Feilsøking, i den direktekoblede referanseveiledningen.

Problemer med utskriftskvaliteten.

Hvis du har problemer med kvaliteten på utskriftene, kan du prøve følgende løsninger.



Horisontale striper

- Forsikre deg om at skrivesiden av papiret vender opp i arkmateren.
- Kjør hjelpeprogrammet som rengjør skrivehodet for å rense mulig tilstopping av dysene.

Manglende vertikal justering

- Forsikre deg om at skrivesiden av papiret vender opp i arkmateren.
- Kjør hjelpeprogrammet som justerer skrivehodet
- Slå av innstillingen for høy hastighet, High Speed, på skriverdriveren. For veiledning, se skriverdriverens online-hjelp for Windows. For Macintosh, se "Bruk av avanserte innstillinger" i den direktekoblede Referanseveiledningen.

Fargeavvik (manglende punkter)

- Forsikre deg om at papiret ikke er ødelagt, skittent, eller gammelt.
- Kjør hjelpeprogrammet som rengjør skrivehodet for å rense mulig tilstopping av dysene.
- Sjekk lampene som viser at skriveren er tom for svart blekk  eller tom for farge . Hvis en lampe blinker, må du skifte blekkpatronen. Se "Replacing Empty Ink Cartridges (Skifte blekkpatroner)" på side 26.

Uklare eller grøtete utskrifter

- Prøv en eller flere av følgende løsninger.
- Forsikre deg om at skrivesiden av papiret vender opp i arkmateren.
- Forsikre deg om at papiret ikke er ødelagt, skittent, eller gammelt.
- Sett justeringsspaken i "+"-posisjon, og forsikre deg om at innstillingen for papirtype er riktig innstilt i skriverdriveren din.

Problemer med arkmatning eller med at papiret setter seg fast

Hvis papiret ikke mates inn i skriveren, eller det mates inn flere sider, eller papiret setter seg fast, må du fjerne og legge inn igjen papirbunken, deretter trykke på knappen  innlasting/utmating. Undersøk også følgende:

- At papiret ikke er gammelt eller skrukket.
- At papirbunken ikke går over pilmerket på den venstre kantføringen.
- At kantføringene er riktig innstilt.
- At papiret ikke er for tynt eller for kraftig. Bruk papir som er i overensstemmelse med papirkravene for denne skriveren. Se den direkte koblete Referanseveiledningen for papirspesifikasjoner.

Avbryte utskriften

Hvis utskriften ikke er som forventet, eller det er feil ved tegnene eller bildene, kan de være du må avbryte utskriften. For å avbryte utskriften, følg disse trinnene.

For Windows

Når du sender en utskriftsjobb til skriveren, vil Progress meter (framdriftsmåleren) komme til syne på dataskjermen.



Klikk på Stop, stoppknappen, for å avbryte utskriften.

For Macintosh

Når bakgrunnsutskrift er på

1. Trykk på ⏻ strømknappen for å slå av skriveren.
2. Velg EPSON Monitor3 i programmenyen.



3. Klikk på dokumentet som skrives ut, og klikk deretter på  stoppknappen for å avbryte utskriften.

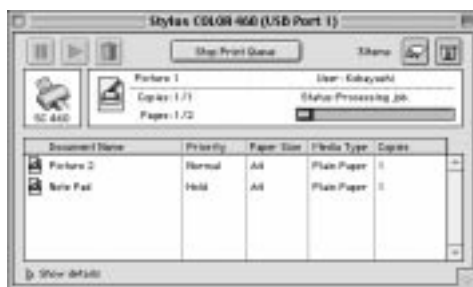

Når bakgrunnsutskrift er av

1. Trykk på ⏻ strømknappen for å slå av skriveren.
2. Hold nede kommandotasten på tastaturet ditt, og trykk på . (punktum)tasten for å avbryte utskriften.

Tilleggsutstyr og forbruksprodukter

Tilleggsutstyr

Følgende grensesnittkabler og grensesnittkort er tilgjengelig for bruk med skriveren.

Grensesnittkabler

EPSON leverer følgende grensesnittkabel. Du kan bruke hvilken som helst grensesnittkabel som oppfyller spesifikasjonene nedenfor. Se håndboken for datamaskinen angående eventuelle andre krav.

- Kabel for parallelt grensesnitt (skjermet) C83602* fra D-SUB 25-pinnere (datamaskin) til 36-pinnere Amphenol 57 (skriver).

Merk:

- Asterisken (*) står i stedet for siste siffer i produktnummeret, som er forskjellig for de enkelte land.
- Hvis du ønsker å kople skriveren til en USB-port på en PC eller Macintosh, (kun på PCer hvor Windows 98 er forhåndsinstallert, og iMac eller G3 Macintosh-maskiner), må du først kjøpe en USB grensesnittkabel.



Forholdsregel:

Bruk kun de grensesnittkablene som samsvarer med spesifikasjonene nevnt ovenfor. Bruker du andre kabler som EPSON-garantiene ikke dekker, kan det forårsake skader på skriveren.

Forbruksprodukter

Følgende blekkpatroner og EPSON spesialpapir kan skaffes for skriveren din.

Blekkpatroner

Svart blekkpatron	S020187
Fargeblekkpatron	S020191

Merk:

Produktnumrene for blekkpatronene kan være forskjellig for de enkelte land.

EPSON spesialpapir

EPSON kan tilby spesialpapir for blekkstråleskrivere som oppfyller de fleste krav til utskrift av høy kvalitet.

EPSON Premium blekkstrålepapir (A4)	S041214
EPSON 360 ppt blekkstrålepapir (A4)	S041059 S041025
EPSON 360 ppt blekkstrålepapir (Letter)	S041060 S041028
EPSON blekkstrålepapir, fotokvalitet (A4)	S041061 S041026
EPSON blekkstrålepapir, fotokvalitet (Letter)	S041062 S041029
EPSON blekkstrålepapir, fotokvalitet (Legal)	S041067 S041048
EPSON blekkstrålepostkort, fotokvalitet (A6)	S041054
EPSON blekkstrålepostkort, fotokvalitet (5 x 8 tommer)	S041121
EPSON blekkstrålepostkort, fotokvalitet (8 x 10 tommer)	S041122
EPSON selvklebende ark, fotokvalitet (A4)	S041106
EPSON blekkstrålekort, (A6) (med konvolutter)	S041147
EPSON blekkstrålekort, (5 x 8 tommer) (med konvolutter)	S041148
EPSON blekkstrålekort, doble (8 x 10 tommer) (med konvolutter)	S041149
EPSON glanset film, fotokvalitet (A4)	S041071
EPSON glanset film, fotokvalitet (Letter)	S041072
EPSON glanset film, fotokvalitet (A6)	S041107
EPSON blekkstråletransparenter (A4)	S041063
EPSON blekkstråletransparenter (Letter)	S041064
EPSON fotopapir (A4)	S041140

Norsk

EPSON fotopapir (Letter)	S041141
EPSON fotopapir (4 x 6 tommer)	S041134
EPSON fotopapir (100 x 150 mm)	S041255
EPSON fotopapir (200 x 300 mm)	S041254
EPSON fotopapir kort (A4)	S041177
EPSON fotopapir (16 selvklebende etiketter) A6	S041144
EPSON fotopapir (4 selvklebende etiketter) A6	S041176
EPSON panoramisk fotopapir (210 X 594 mm)	S041145
EPSON Iron-On Cool Peel overføringspapir (A4)	S041154
EPSON Iron-On Cool Peel overføringspapir (Letter)	S041153
EPSON Matte Paper-Heavyweight (A4)	S041256 S041258 S041259
EPSON Matte Paper-Heavyweight (Letter)	S041257

Merk:

Tilgjengeligheten på spesialpapir kan variere fra land til land.