

# EPSON

Alt-i-et-produkt

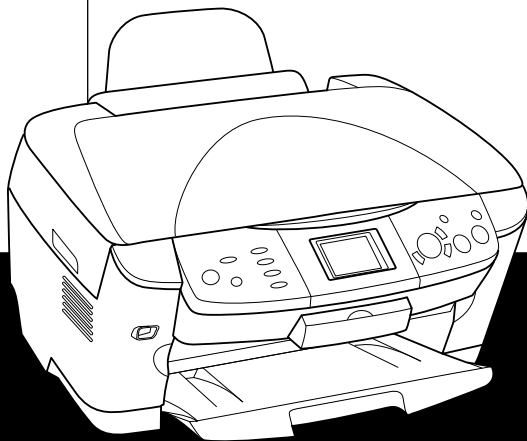

EPSON STYLUS™ PHOTO RX600

*Introduktion*

# EPSON STYLUS™ PHOTO RX600

## Alt-i-et-produkt

Alle rettigheder forbeholdes. Denne publikation, eller dele heraf, må ikke gøres til genstand for reproduktion, lagring i et søgesystem eller nogen form for overførsel, hverken elektronisk, mekanisk, ved fotokopiering, optagelse eller på anden måde, uden forudgående skriftlig tilladelse fra Seiko Epson Corporation. Oplysningerne heri er kun beregnet til brug sammen med dette produkt. Epson er ikke ansvarlig for brug af disse oplysninger til andre printere.

Hverken køberen af dette produkt eller tredjemand kan gøre Seiko Epson Corporation eller associerede selskaber ansvarlig for skader, tab, omkostninger eller udgifter, som køberen eller tredjemand måtte pådrage sig som følge af uheld, forkert brug eller misbrug af dette produkt eller uautoriserede modificeringer, reparationer eller ændringer af dette produkt, eller hvis (gælder ikke i USA) Seiko Epson Corporations retningslinjer for betjening og vedligeholdelse ikke nøje er fulgt.

Seiko Epson Corporation er ikke ansvarlig for skader eller problemer, der måtte opstå som følge af brug af andet ekstraudstyr eller andre forbrugsvarer end det udstyr eller de forbrugsvarer, som Seiko Epson Corporation har angivet som Original Epson Products (originale Epson-produkter) eller Epson Approved Products (godkendte Epson-produkter).

Seiko Epson Corporation er ikke ansvarlig for eventuelle skader, der måtte opstå som følge af elektromagnetisk interferens, som stammer fra brug af andre interfacekabler end dem, som Seiko Epson Corporation har angivet som Seiko Approved Products (godkendte Seiko-produkter).

EPSON® er et registreret varemærke, og EPSON Stylus™ er et varemærke tilhørende Seiko Epson Corporation.

Copyright 2001 Seiko Epson Corporation. Alle rettigheder forbeholdes. PRINT Image Matching™ er et varemærke tilhørende Seiko Epson Corporation. PRINT Image Matching-logoet er et varemærke tilhørende Seiko Epson Corporation.

Copyright 2002 Seiko Epson Corporation. Alle rettigheder forbeholdes. USB DIRECT-PRINT™ er et varemærke tilhørende Seiko Epson Corporation. USB DIRECT-PRINT-logoet er et varemærke tilhørende Seiko Epson Corporation.

*Bluetooth*-varemærker og -logoer tilhører Bluetooth SIG, Inc., og Seiko Epson Corporations brug af disse varemærker sker under licens.

Microsoft® og Windows® er registrerede varemærker tilhørende Microsoft Corporation.

Apple® og Macintosh® er registrerede varemærker tilhørende Apple Computer, Inc.

DPOF™ er et varemærke tilhørende CANON INC., Eastman Kodak Company, Fuji Photo Film Co., Ltd. og Matsushita Electric Industrial Co., Ltd.

SD™ er et varemærke.

Memory Stick og Memory Stick PRO er varemærker tilhørende Sony Corporation.

xD-Picture Card™ er et varemærke tilhørende Fuji Photo Film Co., Ltd.

**Generel meddelelse:** Andre produktnavne, der nævnes heri, er kun til identifikationsformål og kan være varemærker tilhørende deres respektive ejere. Epson frasiger sig eventuelle og alle rettigheder til disse varemærker.

Copyright © 2003 Seiko Epson Corporation, Nagano, Japan.

## Introduktion

# Dele

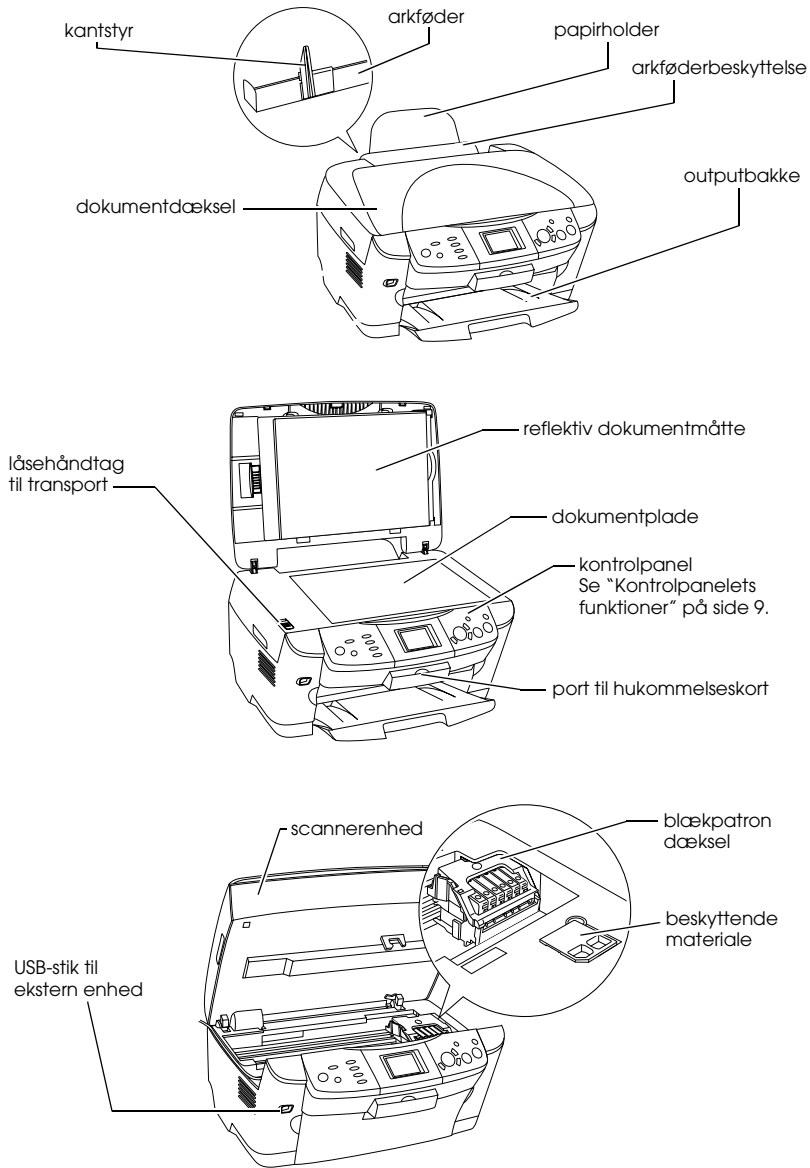

---

# Indholdsfortegnelse

## **Sikkerhedsforskrifter**

---

Vigtige sikkerhedsforskrifter . . . . .	5
Advarsler, forholdsregler og bemærkninger . . . . .	8

## **Brug af kontrolpanelet**

---

Kontrolpanelets funktioner . . . . .	9
--------------------------------------	---

## **Kopiering**

---

Oversigt over den grundlæggende fremgangsmåde . . . . .	12
Ilægning af papir . . . . .	13
Placering af et dokument på dokumentpladen . . . . .	16
Ændring af kopilayoutet . . . . .	17
Ændring af kopieringsindstillinger . . . . .	18
Meddelelse og nyttige tip ved kopiering . . . . .	19

## **Udskrivning direkte fra et hukommelseskort**

---

Indlæsning af hukommelseskort . . . . .	23
Grundlæggende om udskrivning . . . . .	26
Udskrivning med forskellige indstillinger . . . . .	27
Udskrivning af forstørrede billeder . . . . .	28
Udskrivning vha. et indeksark . . . . .	30
Udskrivning af et indeks . . . . .	32
Udskrivning med DPOF-funktioner . . . . .	33
Udskrivning med PRINT Image Framer . . . . .	34
Valg af fotos og udskrivningsindstillinger . . . . .	36
Ændring af udskrivningsindstillingerne . . . . .	37

## **Udskrivning fra film**

---

Grundlæggende om udskrivning . . . . .	42
Udskrivning med forskellige indstillinger . . . . .	43
Udskrivning af forstørrede billeder . . . . .	44
Valg af filtype . . . . .	45
Ændring af udskrivningsindstillingerne . . . . .	45
Placering og indstilling af film på dokumentpladen . . . . .	46

## **Scanning ved hjælp af LCD-panelet og knapper**

---

Scanning og lagring af et reflektivt dokument til et hukommelseskort . . . . .	50
Scanning og lagring af en film til et hukommelseskort . . . . .	52

## **Brug af andre funktioner**

---

Udskrivning direkte fra et digitalkamera . . . . .	54
Lagring af de billeder, der er lagret på hukommelseskortet, på en ekstern enhed (sikkerhedskopi) . . . . .	55

## **Udskiftning af blækpatroner**

---

Blækpatroner . . . . .	57
Kontrol af blækniveau . . . . .	57
Forholdsregler ved udskiftning af blækpatroner . . . . .	58
Udskiftning af en blækpatron . . . . .	59
Oversigt over indstillinger på kontrolpanelet . . . . .	63

# Sikkerhedsforskrifter

---

## Vigtige sikkerhedsforskrifter

Læs alle anvisningerne i dette afsnit, når du installerer og bruger produktet.

### Placering af produktet

- ❑ Undgå steder, hvor der forekommer hurtige temperatur- eller fugtighedsændringer. Udsæt heller ikke produktet for direkte sollys, stærkt lys eller varmekilder.
- ❑ Undgå steder, hvor produktet udsættes for støv, slag eller vibrationer.
- ❑ Placer produktet, så der er plads nok rundt om produktet til at sikre tilstrækkelig ventilation.
- ❑ Placer produktet i nærheden af en stikkontakt, hvor du nemt kan tilslutte og frakoble det.
- ❑ Anbring produktet på en jævn, stabil overflade, der er større end printerens bundareal, så der er plads hele vejen rundt om produktet. Hvis du anbringer produktet op ad en væg, skal du sørge for, at der er en afstand på mere end 10 cm mellem produktets bagside og væggen. Produktet fungerer ikke korrekt, hvis det stilles på højkant.
- ❑ Når produktet skal opbevares eller transporteres, må det ikke vippes, lægges på siden eller vendes på hovedet. Ellers kan blækket løbe ud af blækpatronen.

### Valg af strømkilde

- ❑ Åbn først blækpatronernes emballage, umiddelbart før du skal installere dem.
- ❑ Undgå at ryste blækpatronerne, da det kan medføre, at der løber blæk ud.

- ❑ IC-chippen på denne blækpatron indeholder en lang række oplysninger om blækpatroner, f.eks. den resterende mængde blæk, så der kan fjernes og indsættes en blækpatron uden spild. Hver gang der indsættes en blækpatron, forbruges der dog en vis mængde blæk, fordi printeren automatisk foretager kontrol af driftssikkerheden.
- ❑ Brug kun den type strømkilde, der er angivet på mærkaten bag på produktet.
- ❑ Brug kun den netledning, som følger med dette produkt. Brug af en anden ledning kan forårsage brand eller elektrisk stød.
- ❑ Netledningen til dette produkt må kun bruges sammen med produktet. Brug sammen med andet udstyr kan forårsage brand eller elektrisk stød.
- ❑ Sørg for, at vekselstrømsledningen opfylder de relevante lokale sikkerhedsstandarder.
- ❑ Anvend ikke en beskadiget eller flosset netledning.
- ❑ Hvis du bruger en forlængerledning sammen med produktet, skal du sørge for, at den samlede ampereangivelse for de enheder, der er tilsluttet forlængerledningen, ikke overstiger ledningens ampereangivelse. Kontroller desuden, at den samlede ampereangivelse for alle de enheder, der er tilsluttet stikkontakten i væggen, ikke overstiger stikkontaktens ampereangivelse.
- ❑ Hvis du vil bruge produktet i Tyskland, skal byggeinstallationen beskyttes ved hjælp af et 10- eller 16-ampères relæ, så produktet beskyttes tilstrækkeligt mod kortslutning og for høj strømspænding.

### ***Brug af produktet***

- ❑ Før ikke hånden ind i produktet, og rør ikke ved blækpatronerne under udskrivningen.
- ❑ Sørg for, at produktets ventilationer og åbninger ikke blokeres eller tildækkes.
- ❑ Forsøg ikke selv at foretage eftersyn af produktet.
- ❑ Sæt ikke objekter ind i produktets åbninger.

- ❑ Undgå at spilde væske i produktet.
- ❑ Lad blækpatronerne blive siddende. Hvis blækpatronerne fjernes, kan det medføre, at skrivehovedet udtørres, så produktet ikke kan udskrive.
- ❑ Tag produktets stik ud, og sørg for, at produktet efterses af kvalificerede serviceteknikere, hvis følgende gør sig gældende: Netledningen eller stikket er beskadiget, der er kommet væske ind i produktet, produktet er blevet tabt, eller dækslet er beskadiget, produktet fungerer ikke normalt eller udviser tydelig ændring i ydeevnen.

### ***Brug af et hukommelseskort***

- ❑ Fjern ikke hukommelseskortet, og sluk ikke dette produkt, mens computeren og hukommelseskortet kommunikerer (når hukommelseskortindikatoren blinker).
- ❑ Fremgangsmåderne for brug af hukommelseskort varierer, afhængigt af korttype. Sørg for at se dokumentationen, som fulgte med hukommelseskortet, hvis du vil have yderligere oplysninger.
- ❑ Brug kun hukommelseskort, som er kompatible med dette produkt. Se "Hukommelseskort, der kan indlæses" på side 23.

### ***Håndtering af blækpatroner***

- ❑ Vær omhyggelig med ikke at brække krogene på siden af blækpatronen, når du tager den ud af emballagen.
- ❑ Opbevar blækpatroner uden for børns rækkevidde. Børn må ikke håndtere dem eller drikke blæk.
- ❑ Vær forsigtig, når du håndterer brugte blækpatroner, da der kan være rester af blæk omkring blæktilførselsporten. Hvis du får blæk på huden, skal du vaske området omhyggeligt med vand og sæbe. Hvis du får blæk i øjnene, skal du straks skylle dem med vand. Søg straks læge, hvis du stadig oplever ubehag eller har synsproblemer, efter at øjnene er blevet grundigt skyllet.



- ❑ Undlad at røre den grønne IC-chip på siden af blækpatronen. Dette kan beskadige blækpatronen.

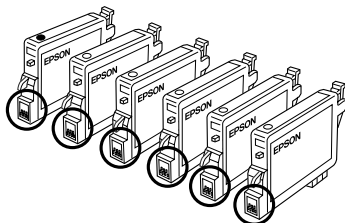

Rør ikke ved dele omgivet af en cirkel.

- ❑ Undlad at fjerne eller rive mærkaten på blækpatronen i stykker, da dette kan forårsage lækage.

### **Brug af LCD-panelet**

- ❑ Brug kun en tør, blød klud til rengøring af displayet. Brug ikke flydende eller kemiske rensemidler.
- ❑ Kontakt forhandleren, hvis displayet på dette produkt er beskadiget.
- ❑ Hvis den flydende krystalmasse i LCD-panelet kommer på dine hænder, skal du vaske dem grundigt med vand og sæbe. Hvis du får den flydende krystalmasse i øjnene, skal du med det samme skylle dem med vand. Søg straks læge, hvis du oplever ubehag eller får synsforstyrrelser efter at have skyllet øjnene grundigt.

---

## **Advarsler, forholdsregler og bemærkninger**



### **Advarsler**

*skal følges omhyggeligt for at undgå personskade.*



### **Forholdsregler**

*skal følges for at undgå beskadigelse af udstyret.*

### **Bemærkninger**

*indeholder vigtige oplysninger og nyttige tip til betjening af printeren.*

# Brug af kontrolpanelet

## Kontrolpanelets funktioner

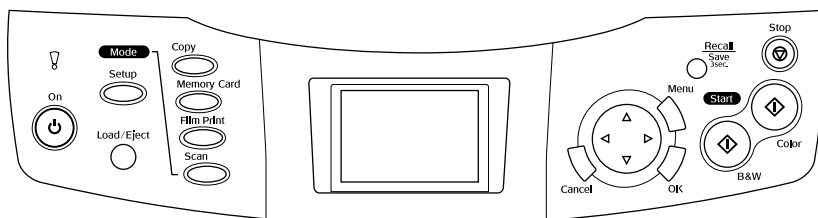

## LCD-panel

Viser et eksempel på de markerede billeder, elementer eller indstillinger, der kan ændres med knapperne, og fejlmeddelelser. Yderligere oplysninger om fejlmeddelelser finder du under "Fejlmeddelelser" i Grundlæggende betjeningsvejledning.

## Indikatorer

Indikator	Mønster	Status
! Error (Fejl)	On (Til)	Der opstår en fejl. (Yderligere oplysninger finder du under "Fejlfinding" i Grundlæggende betjeningsvejledning).
Mode (Tilstand) (Copy (Kopier), Memory Card (Hukommelseskort), Film Print (Udskriv film), Scan (Scan))	On (Til)	Viser produktets aktuelle tilstand.

## Knapper

Knapper	Funktion
⏻ On (Til)	Med denne knap tændes og slukkes produktet.
Setup (Opsætning)	Går til opsætningstilstanden.
Load/Eject (Ilæg/skub ud)	Ilægger et stykke papir eller skubber det ud.
Copy (Kopier)	Går til kopieringstilstanden.
Memory Card (Hukommelseskort)	Går til hukommelseskorttilstanden.
Film Print (Udskriv film)	Går til filmudskrivningstilstanden.
Scan (Scan)	Går til scanningstilstanden.
Cancel (Annuller)	Annullerer handlingen og vender tilbage til forrige menu.
OK	Aktiverer de valgte indstillinger.
Menu	Viser menupunkter.
Recall/ Save 3 sec. (Hent igen/gem i 3 sekunder)	Gemmer de aktuelle indstillinger, hvis du holder denne knap nede i tre sekunder, når dette produkt er i kopieringstilstand. Hvis du holder denne knap nede i mindre end tre sekunder, kan du hente de gemte indstillinger igen.
◆ B&W Copy (Sort-hvid kopi)	Kopierer eller udskriver i gråtoner.
◆ Color (Farve)	Kopierer, udskriver eller scanner i farve.
⏹ Stop	Standser kopiering, udskrivning eller scanning. Det ark, der kopieres eller udskrives, skubbes ud.
 4-Way Scroll (Rulleknop)	Vælg menupunkterne.

## **Justering af kontrasten i LCD-panelet**

1. Tryk på knappen Setup (Opsætning).
2. Vælg LCD Contrast Adjustment (Juster LCD-kontrast).

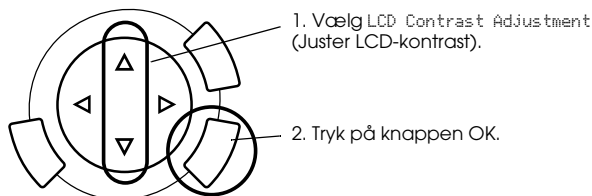

3. Juster LCD-panelets kontrastforhold. Tryk på knappen ▶ for at gøre panelet lysere eller knappen ◀ for at gøre det mørkere.
4. Tryk på knappen OK, når du er færdig med at justere.

# Kopiering

Inden du kopierer, skal du læse "Meddelelse og nyttige tip ved kopiering" på side 19.



---

## Oversigt over den grundlæggende fremgangsmåde

1. Tryk på knappen Copy (Kopier).
2. Ilæg papir, og placer det originale dokument (se "Ilægning af papir" på side 13 eller "Placering af et dokument på dokumentpladen" på side 16).
3. Du kan evt. ændre kopilayoutet (se "Ændring af kopilayoutet" på side 17).

### **Bemærk!**

*Du skal ændre kopilayoutet, inden du ændrer kopieringsindstillingerne, da alle kopieringsindstillinger (papirtype, udskriftskvalitet, antal kopier, papirstørrelse) ændres til standardindstillingerne, når kopilayoutet ændres.*

4. Du kan evt. ændre kopieringsindstillingerne (se "Ændring af kopieringsindstillingen" på side 18).
5. Tryk på knappen  Color (Farve) for at kopiere i farver eller på knappen  B&W (Sort-hvid) for at kopiere i gråtoner.



### **Forholdsregel:**

*Åbn ikke scannerenheden under scanning eller kopiering, da dette kan beskadige produktet.*

### **Bemærk!**

*Træk ikke i det papir, som kopieres.*

---

## Ilægning af papir

### **Bemærk!**

- ❑ *Ilæg altid papir, inden du begynder at udskrive.*
  - ❑ *Papirtypen har indvirkning på udskriftsresultatet. Brug det relevante papir for at opnå den bedste kvalitet.*
  - ❑ *Der skal være nok plads foran dette produkt til, at papiret kan skubbes helt ud.*
1. Åbn outputbakken, og flyt arkføderbeskyttelsen hen mod dig selv.

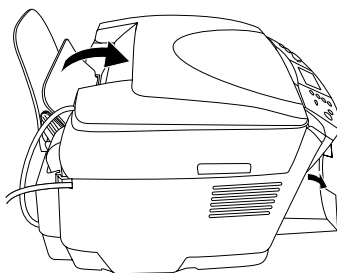

2. Mens du holder låsetappen nede, skal du føre det venstre kantstyr udad, så afstanden mellem de to kantstyr er en anelse større end bredden på det papir, der skal ilægges.

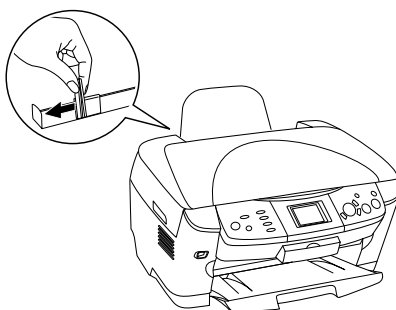

- Luft en stak papir, og bank den let mod en plan overflade for at rette kanterne til. Ilæg papiret med udskriftssiden nedad, og sørg for, at stakken hviler mod arkføderbeskyttelsens styr.

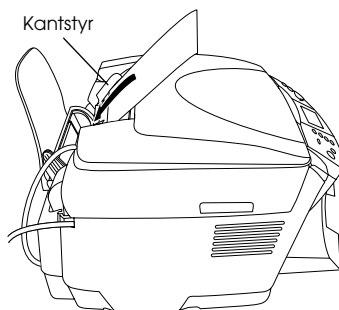

- Læg papirstakken op mod papirholderen, og før venstre kantstyr, så det rammer venstre kant på papiret.

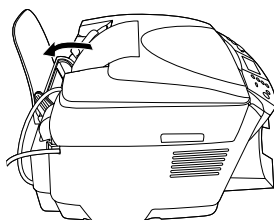

**Bemærk!**

- Læg altid papiret i arkføderen med den korte kant først.
  - Sørg for, at papirstakken flugter med eller er lavere end det trekantede grænsemærke på kantstyret.
  - Sørg for, at papiret ilægges under tapperne inde i kantstyrene.
- Sæt arkføderbeskyttelsen tilbage.

**Bemærk!**

- *Ilægningskapaciteten varierer, afhængigt af følgende papirtyper.*

<b>Papirtype</b>	<b>Indstillinger for papirtype</b>	<b>Ilægningskapacitet</b>
Almindeligt papir	Plain (Almindeligt)	Op til 120 ark
EPSON Bright White-inkjetpapir	BrightWhite (BrightWhite-papir)	Op til 80 ark
EPSON Photo Quality-inkjetpapir	PQJ	
EPSON Photo-papir	Photo Paper (Photo-papir)	Op til 20 ark
EPSON Matte Paper-Heavyweight-papir	Matte (Mat)	
EPSON Glossy Photo-papir	GlossyPhoto (GlossyPhoto-papir)	
EPSON Premium Glossy Photo-papir	Prem. Glossy (Prem. Glossy-papir)	Op til 20 ark
EPSON Premium Semigloss Photo-papir	SemiGloss (SemiGloss-papir)	Op til 20 ark
EPSON Iron-On Cool Peel Transfer-papir	Iron On (only for copying) (Iron On-papir (kun ved kopiering))	Et ark ad gangen

- *Du kan ikke bruge almindeligt papir, når du har valgt BorderFree (Uden kant) i layoutindstillingerne.*



---

## Placering af et dokument på dokumentpladen

1. Åbn dokumentdækslet. Placer det originale dokument med forsiden nedad på dokumentpladen. Kontroller, at dokumentet er placeret korrekt.

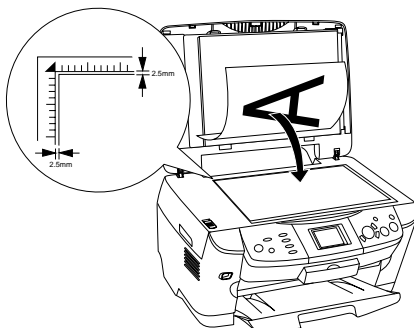

### **Forholdsregel:**

*Du må aldrig åbne dokumentdækslet ud over den angivne grænse.*

### **Bemærk!**

*Området på op til 2,5 mm fra kanten af dokumentpladens glas kan ikke scannes.*

2. Sørg for, at den reflekterive dokumentmåtte er monteret på dokumentdækslet.
3. Luk forsigtigt dokumentdækslet, så dokumentets placering ikke ændres.

### **Bemærk!**

*Luk dokumentdækslet for at blokere for eksternt lys, så dokumentet scannes korrekt.*

## Ændring af kopilayoutet

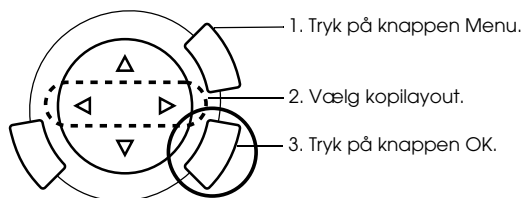

Kopilayout	Funktion
Standard*	Standardkopi.
BorderFree (Uden kant)	Kopier uden margen.
Small Margins (Lille margen)	Kopier med en margen på 1,5 mm.
Repeat-Auto (Gentag automatisk)	Kopier et billede i faktisk størrelse så mange gange, det kan være på det papir, du har valgt.
Repeat-4 (Gentag-4) Repeat-9 (Gentag-9) Repeat-16 (Gentag-16)	Kopier et billede flere gange på ét ark.
Poster-4 (Plakat-4) Poster-9 (Plakat-9) Poster-16 (Plakat-16)	Opdeler et originalt billede i 4, 9 eller 16 forstørrede kopier, så de passer til det papir, du har valgt. Du kan få et billede i plakatstørrelse ved at lime kopiene sammen.
2-up, 4-up	Kopier flere dokumenter på ét ark.
Mirror (Spejl)	Kopier et omvendt billede på et stykke iron-on cool-overførselspapir.
Copy Photo (Kopier foto)	Kopier flere fotos placeret sammen som en separat kopi.

\* Angiver standardindstillingen.

## Ændring af kopieringsindstillingen

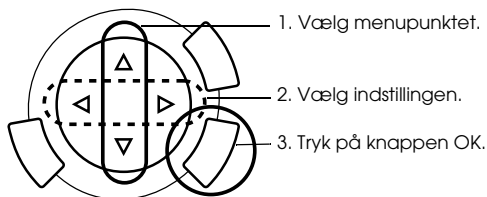

Menupunkt	Indstilling	Beskrivelse
Number of copies (Antal kopier)	1-99	
Reduce/Enlarge (Formindsk/forstør)	Actual (Faktisk størrelse)	Kopier i den faktiske størrelse
	10 x 15 cm -> A4 A4 -> 10 x 15 cm 4 x 6 tommer -> A4 A4 -> 4 x 6 tommer A4 -> A5 A5 -> A4	Kopier i den formindskede eller forstørrede størrelse ved at vælge den rette indstilling (original dokumentstørrelse -> endelig kopistørrelse)
	Auto Fit Page (Tilpas automatisk til side)	Kopier den formindskede eller forstørrede størrelse, der passer til papirets størrelse
Zoom In/Out (Zoom ind/ud)	25%-400%	
Paper type (Papirtype)	Almindeligt, BrightWhite, PQIJ, Photo-papir, Matte, GlossyPhoto, Prem. Glossy, SemiGloss, Iron On Se side 15 for at få yderligere oplysninger om indstillinger.	
Paper size (Papirstørrelse)	A4, 10 x 15 cm, 4 x 6 tommer, A5	
Copy Quality (Kopikvalitet)	Draft (Kladde), Text (Tekst), Photo (Foto), Best Photo (Bedste foto)	
Restoration (Gendannelse)	Off (Fra), On (Til)	Denne indstilling gælder kun i layoutet til kopiering af foto.

### Bemærk!

Hvilke menupunkter, indstillinger og standardindstillinger der er tilgængelige, afhænger af det kopilayout, der er valgt.

## Copy Density (Kopieringskontrast)

Kopieringskontrasten kan ændres i ni trin.

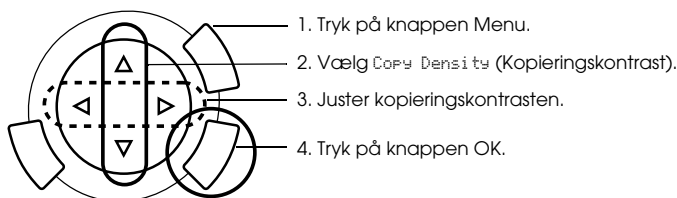

Menupunkt	Indstilling
Copy Density (Kopieringskontrast)	

---

## Meddelelse og nyttige tip ved kopiering

### Bemærkning i forbindelse med kopiering

- Når du tager en kopi vha. en kontrolpanelfunktion, kan der fremkomme et moirémønster (krydsskravering) på udskriften. Du skal ændre forholdet for formindskelse/forstørrelse eller skifte positionen af det originale dokument for at eliminere moiré.
- Det kopierede billede har muligvis ikke helt samme størrelse som originalen.
- Hvis dette produkt løber tør for papir, mens der laves kopier, skal du sørge for at lægge mere papir i hurtigst muligt. Hvis der ikke er papir i produktet i en længere periode, gengives farverne på den første kopi, der laves, efter at der er lagt papir i, måske ikke i overensstemmelse med originalen.
- Hvis der vises en meddelelse om lavt blækniveau på LCD-panelet under kopiering, kan du enten fortsætte med at tage kopier, indtil der ikke er mere blæk, eller standse kopieringen og derefter udskifte blækpatronen.

## **Kopiering i layoutet uden kant eller med en lille margen**

Da dette layout forstørret billedet til en størrelse, der er lidt større end papiret, udskrives den del af billedet, der går ud over papirets kant, ikke.

## **Kopiering i plakatl原因**

Afhængigt af det originale billede, er antallet af opdelte billeder måske ikke 4, 9 eller 16, som du har valgt, da dette produkt opfatter hele det hvide område som tomt, og området udskrives ikke.

### *Lime billederne sammen*

1. Juster billederne.
2. Klip det overlappende område væk, og lim derefter billederne sammen.

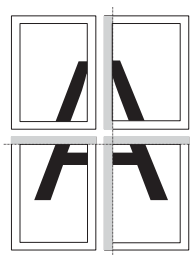

Illustrationen viser et eksempel på, hvordan der laves en plakat med fire udskrifter. Det grå område viser det overskydende område, der skal klippes væk.



### **Advarsel!**

*Vær forsigtig, når du bruger værktøjer til kanterne.*

## **Placering af et dokument på dokumentpladen**

- Hold dokumentpladen ren.
- Kontroller, at dokumentet ligger fladt på glaspladen, ellers bliver billedet uskarpt.
- Efterlad ikke fotos på dokumentpladen i længere tid. De kan klæbe til dokumentpladens glas.
- Placer ikke tunge genstande oven på dette produkt.

### *Kopiering i layoutet til kopiering af foto*

- Du kan indstille to fotos af samme størrelse på én gang.
- Kontroller, at dokumentdækslet er lukket.
- Placer dine fotos med mindst 10 mm afstand til det næste foto.

Placer de enkelte fotos vertikalt som vist i illustrationen herunder.

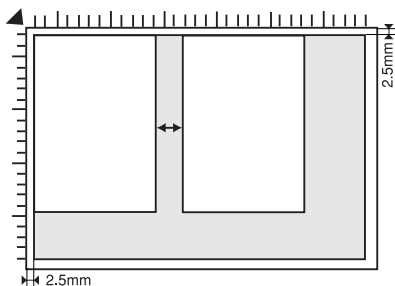

# Udskrivning direkte fra et hukommelseskort

Inden du udskriver fotos fra et hukommelseskort, skal du benytte følgende fremgangsmåde:

1. Indsæt et hukommelseskort (se "Indlæsning af hukommelseskort" på side 23), og ilæg det rette papir (se "Ilægning af papir" på side 13).

## **Bemærk!**

*Du kan kun bruge A4-papir til at udskrive en indeksformular.*

2. Tryk på knappen Memory Card (Hukommelseskort).

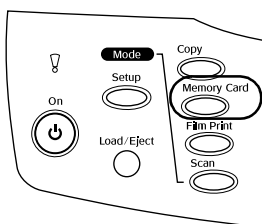

3. Gå til det relevante afsnit:

Indstilling	Side med detaljer
Basic Print (Grundlæggende udskrivning) (Grundlæggende om udskrivning)	side 26
Custom Print (Brugerdefineret udskrivning) (Udskrivning med forskellige indstillinger)	side 27
Zoom Print (Zoomet udskrivning) (Udskrivning af forstørrede billeder)	side 28
Index Sheet (Indeksark) (Udskrivning vha. et indeksark)	side 30
All Index Print (Udskriv hele indekset) (Udskrivning af et indeks)	side 32
DPOF (Udskrivning med DPOF-funktioner)	side 33
P.I.F. All (Hele P.I.F.) (Udskrivning med PRINT Image Framer)	side 34

## **Bemærk!**

*Vi anbefaler, at du frakobler USB-kablet, når du udskriver direkte fra et hukommelseskort. Hvis du udskriver direkte fra et hukommelseskort med et tilsluttet USB-kabel, kan det tage længere tid at udskrive.*

---

## Indlæsning af hukommelseskort

### Hukommelseskort, der kan indlæses

De forskellige typer af hukommelseskort vises herunder.

Memory Stick	MagicGate Memory Stick	Memory Stick Duo*
SD-kort	Memory Stick PRO	miniSD-kort*
SmartMedia	Multimediekort	xD-Picture-kort
CompactFlash	Microdrive	

\* En adapter er påkrævet.

#### **Bemærk!**

*Fremgangsmåden til at bruge et hukommelseskort varierer, afhængigt af korttypen. Sørg for at se dokumentationen, som fulgte med hukommelseskortet, hvis du vil have yderligere oplysninger.*

### Tilgængelige billedfiler

Du kan bruge billedfiler, som lever op til følgende krav.

Medieformat	Kompatibel med DCF, version 1.0*
Filformat	Billedfiler i JPEG- eller TIFF-format**, DOS FAT taget med et digitalkamera, som er kompatibel med DCF, version 1.0.
Billedstørrelse	Vertikal 120-4600 pixel, horisontal 120-4600 pixel
Antal filer	Op til 999

\* DCF står for standarden "Design rule for Camera File system", som fastlagt af JEITA (Japan Electronics and Information Technology Industries Association).

\*\* Understøtter Exif version 2.1/2.2.

#### **Bemærk!**

*Du kan ikke udskrive billeder med et filnavn, som indeholder dobbeltbyttetegn.*







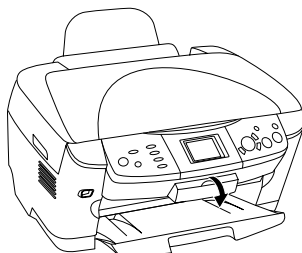



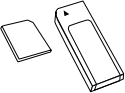

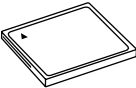

## Indlæsning af et hukommelseskort

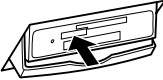
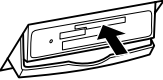
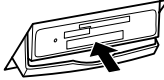
1. Åbn dækslet til hukommelseskortporten.

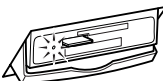
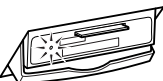

2. Kontroller, at indikatoren ved siden af hukommelseskortporten er slukket, og indsæt et hukommelseskort i den relevante port så langt, det kan komme.

Memory Stick/ MagicGate Memory Stick/Memory Stick Duo*/Memory Stick PRO/SD-kort/miniSD- kort*/Multimediekort	SmartMedia/ xD-Picture-kort	CompactFlash/ Microdrive
		
		
		
		
		

**Bemærk!**

*Du kan kun indsætte ét hukommelseskort ad gangen.*

3. Luk dækslet til hukommelseskortporten.



**Forholdsregel:**

- Forsøg ikke at tvinge hukommelseskortet ind i porten. Hukommelseskort kan ikke indføres helt i kortportene.*
- Ukorrekt indsætning af et hukommelseskort kan beskadige dette produkt, hukommelseskortet eller begge dele.*
- Hold dækslet til hukommelseskortporten lukket, mens hukommelseskortet indsættes, med henblik på at beskytte hukommelseskortet og porten mod støv og statisk elektricitet. Ellers kan data på hukommelseskortet gå tabt, eller dette produkt kan blive beskadiget.*
- Afhængigt af hukommelseskortet, som er indsat i dette produkt, kan hukommelseskortets statiske ladning medføre, at dette produkt ikke fungerer.*

**Bemærk!**

*Hvis hukommelseskortet er indsat ukorrekt, lyser hukommelseskortindikatoren ikke.*

## **Udtagning af et hukommelseskort**

1. Kontroller, at alle udskriftsjob er afsluttet, og at hukommelseskortindikatoren ikke lyser.
2. Åbn dækslet til hukommelseskortporten.
3. Tag hukommelseskortet ud ved at trække det lige ud af porten.



### **Forholdsregel:**

- ❑ *Fjern ikke hukommelseskortet, og sluk ikke produktet, mens indikatoren for udskrivning eller for hukommelseskortet lyser. Data på hukommelseskortet kan gå tabt.*
  
- ❑ *Hvis du bruger dette produkt sammen med en computer, som har Windows 2000 eller XP installeret, skal du aldrig slukke dette produkt eller frakoble USB-kablet, når et hukommelseskort er indsat i produktet. Dette kan ødelægge data på hukommelseskortet. Yderligere oplysninger finder du i brugervejledningen.*

4. Luk dækslet til hukommelseskortporten.

---

## **Grundlæggende om udskrivning**

Du kan udskrive fotos på 10 × 15 cm papir uden at ændre indstillinger.

1. Vælg **Basic Print** (Grundlæggende udskrivning) og den relevante udskrivningsindstilling.

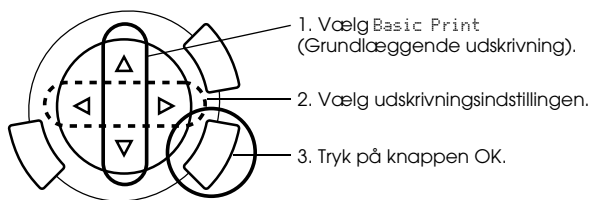

<b>Udskrivningsindstilling</b>	<b>Beskrivelse</b>
Select Print (Vælg udskrivning)	Vælg og udskriv de ønskede fotos.
All Print (Udskriv alle)	Udskriver alle fotos, der er lagret på et hukommelseskort.
Range Print (Udskriv område)	Vælg og udskriv en fortløbende række fotos.
DPOF	Udskriver fotos med DPOF-oplysninger. Se "Udskrivning med DPOF-funktioner" på side 33 for at få instruktioner.

2. Vælg de fotos, du vil udskrive (se "Valg af fotos og udskrivningsindstillinger" på side 36).
3. Tryk på knappen  $\diamond$  Color (Farve) for at udskrive.
4. Tryk på knappen Cancel (Annuller) for at vende tilbage til øverste menu.

---

## Udskrivning med forskellige indstillinger

Du kan udskrive fotos af forskellig størrelse og på forskellige typer papir med de rette indstillinger.

1. Vælg Custom Print (Brugerdefineret udskrivning) og de rette udskrivningsindstillinger.

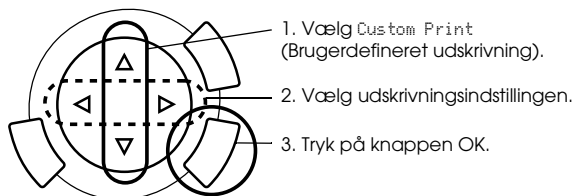

Udskrivningsindstilling	Beskrivelse
Select Print (Vælg udskrivning)	Vælg og udskriv de ønskede fotos.
All Print (Udskriv alle)	Udskriver alle fotos, der er lagret på et hukommelseskort.
Range Print (Udskriv område)	Vælg og udskriv en fortløbende række fotos.
DPOF	Udskriver fotos med DPOF-oplysninger. Se "Udskrivning med DPOF-funktioner" på side 33 for at få instruktioner.
P.I.F. All (Hele P.I.F.)	Føjer rammer til dine fotos.

2. Vælg det foto, du vil udskrive (se "Valg af fotos og udskrivningsindstillinger" på side 36).

3. Skift indstillingerne (se "Ændring af udskrivningsindstillingerne" på side 37).
4. Angiv antallet af kopier ved at trykke på knappen ▲/▼.
5. Tryk på knappen ◊ Color (Farve) eller ◊ B&W (Sort-hvid) for at udskrive.
6. Tryk på knappen Cancel (Annuller) for at vende tilbage til øverste menu.

---

## Udskrivning af forstørrede billeder

Du kan forstørre og udskrive dine fotos.

1. Vælg Zoom Print (Zoomet udskrivning).

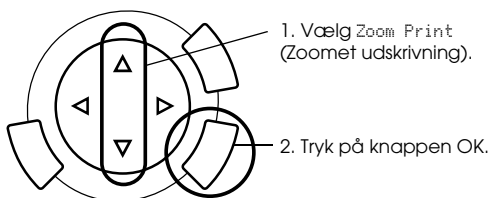

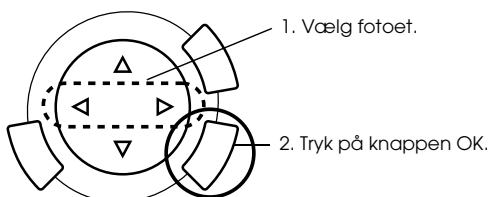

2. Vælg det foto, du vil udskrive.

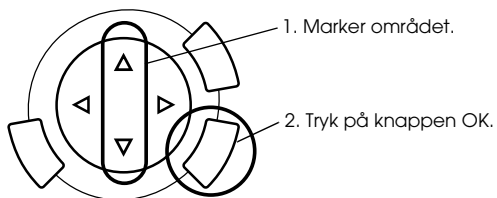

3. Skift evt. indstillingerne (se "Ændring af udskrivningsindstillingerne" på side 37).

4. Marker punktet øverst til venstre i zoomområdet ved at flytte ikonet .



5. Marker punktet nederst til højre i zoomområdet ved at flytte ikonet .

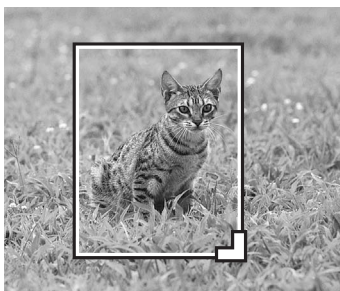
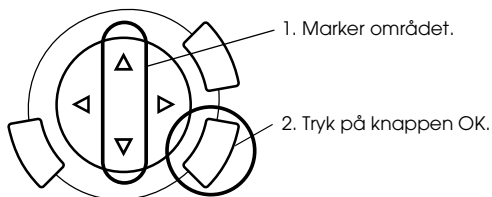

6. Kontroller eksempelbilledet, og tryk på knappen OK.



7. Angiv antallet af kopier ved at trykke på knappen ▲/▼.
8. Tryk på knappen ◊ Color (Farve) eller ◊ B&W (Sort-hvid) for at udskrive.
9. Tryk på knappen Cancel (Annuller) for at vende tilbage til øverste menu.

---

## ***Udskrivning vha. et indeksark***

Et indeksark er en nem og praktisk måde at udskrive direkte fra et hukommelseskort. Indeksarket giver dig en miniaturevisning af fotos, som er lagret på hukommelseskortet.

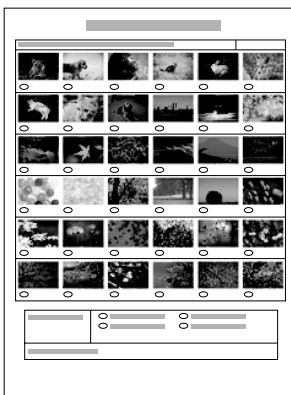

## Udskrivning af et indeksark

1. Tryk på knappen Memory Card (Hukommelseskort).
2. Vælg Index Sheet (Indeksark).

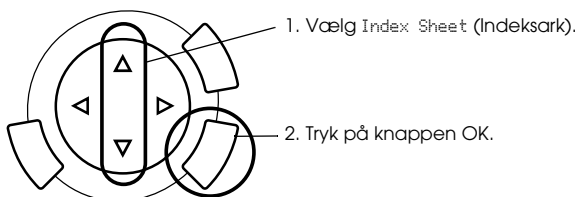

3. Vælg Print Index (Udskriv indeks) ved at trykke på knappen ▲/▼ og derefter trykke på knappen ◊ Color (Farve) for at udskrive.

## Udskrivning af fotos ved udfyldning af indeksarket

1. Brug en mørk kuglepen på indeksarket til at udfylde cirklerne under de fotos, du vil udskrive, og angiv papirtypen.

Se eksemplerne herunder.

Godt



Ikke godt



### **Bemærk!**

Udfyld indeksformularen korrekt. Du kan ikke ændre indstillingerne ved hjælp af kontrolpanelet.

2. Ilæg den papirtype, du har valgt på indeksarket.
3. Vælg Scan Index (Scan indeks) ved at trykke på knappen ▲/▼.



4. Placer indeksarket med udskriftssiden nedad og med toppen mod den forreste, venstre kant af dokumentpladen (se "Placering af et dokument på dokumentpladen" på side 16).
5. Tryk på knappen  $\diamond$  Color (Farve) for at udskrive.
6. Tryk på knappen Cancel (Annuller) for at vende tilbage til øverste menu.

---

## Udskrivning af et indeks

Du kan udskrive et indeks over alle de fotos, der er lagret på et hukommelseskort.

1. Vælg All Index Print (Udskriv hele indekset).

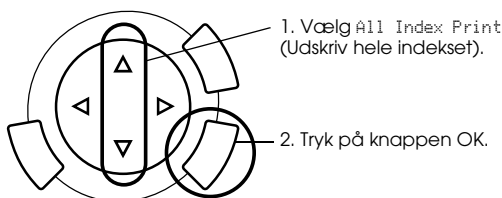

2. Skift indstillingerne for papirtype og papirstørrelse (se "Ændring af udskrivningsindstillingerne" på side 37).

**Bemærk!**

*Antallet af fotos, der arrangeres på et enkelt ark, afhænger af papirets størrelse.*

3. Tryk på knappen  $\diamond$  Color (Farve) for at udskrive.
4. Tryk på knappen Cancel (Annuller) for at vende tilbage til øverste menu.

---

## Udskrivning med DPOF-funktioner

DPOF (Digital Print Order Format) er et standardformat til anmodning om filudskrivning. Dette produkt overholder DPOF version 1.10. DPOF gør det muligt at angive fotonumre og antallet af kopier for fotos, som er lagret i et digitalkamera, inden du begynder at udskrive. Hvis du vil oprette DPOF-data, skal du bruge et digitalkamera, som understøtter DPOF. Yderligere oplysninger om digitalkameraets DPOF-indstillinger finder du i dokumentationen til kameraet.

### **Bemærk!**

*Hvis hukommelseskortet indeholder DPOF-indstillinger, der er angivet på digitalkameraet, kan du kun udskrive i farver.*

1. Vælg **Basic Print** (Grundlæggende udskrivning) eller **Custom Print** (Brugerdefineret udskrivning) og **DPOF**.

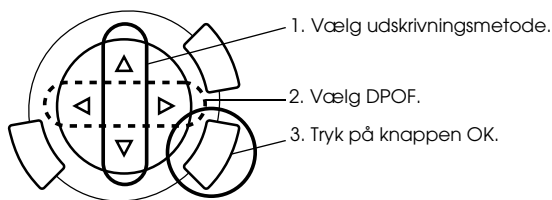

### **Bemærk!**

*DPOF vises kun, hvis hukommelseskortet indeholder DPOF-data.*

2. Når du vælger **Custom Print** (Brugerdefineret udskrivning), skal du ændre udskrivningsindstillingen (se "Ændring af udskrivningsindstillingerne" på side 37).
3. Tryk på knappen **Color** (Farve) eller **B&W** (Sort-hvid) (kun ved brugerdefineret udskrivning) for at udskrive.
4. Tryk på knappen **Cancel** (Annuller) for at vende tilbage til øverste menu.

---

## Udskrivning med PRINT Image Framer

Du kan føje farverige og flotte rammer til dine ynglingsfotos. Vælg mellem en lang række færdige rammer for at give dine fotos et personligt præg.

### Udskrivning af alle rammedata (Udskriv hele P.I.F.)

1. Indlæs et hukommelseskort, der indeholder PRINT Image Framer-data.

**Bemærk!**

Sørg for, at PRINT Image Framer-dataene, som kaldes “\EPUDL\AUTOLOAD.USD”, lagres korrekt på hukommelseskortet ved hjælp af værktøjet EPSON PRINT Image Framer. Ellers vises “AUTOLOAD” ikke på LCD-panelet.

2. Vælg Custom Print (Brugerdefineret udskrivning) og P.I.F. All (Hele P.I.F.).

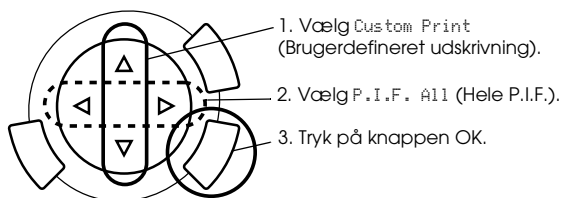

3. Skift indstillingerne for papirtype og papirstørrelse (se “Ændring af udskrivningsindstillingerne” på side 37).
4. Tryk på knappen  $\diamond$  Color (Farve).
5. Tryk på knappen Cancel (Annuller) for at vende tilbage til øverste menu.

## Udskrivning af fotos med PRINT Image Framer

1. Indlæs et hukommelseskort, der indeholder fotodata.
2. Vælg Custom Print (Brugerdefineret udskrivning) og Select Print (Vælg udskrivning).

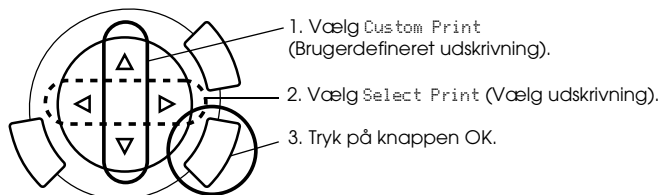

3. Vælg P.I.F. som layout i menuen med udskrivningsindstillinger (se "Ændring af udskrivningsindstillingerne" på side 37).

### **Bemærk!**

*Når du vælger P.I.F. som layout, angives papirstørrelsen automatisk.*

4. Kontroller layoutet og antallet af udskrifter på LCD-panelet.
5. Tryk på knappen  $\diamond$  Color (Farve) eller knappen  $\diamond$  B&W (Sort-hvid) for at udskrive.
6. Tryk på knappen Cancel (Annuller) for at vende tilbage til øverste menu.

## Valg af fotos og udskrivningsindstillinger

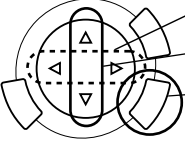
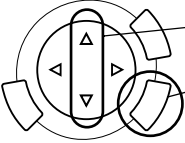
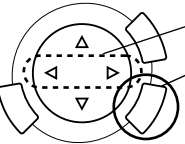
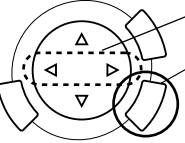
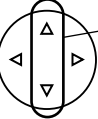
Udskrivningsindstilling	Sådan vælger du
Select Print (Vælg udskrivning)	 <ol style="list-style-type: none"><li>1. Vælg det ønskede foto.</li><li>2. Angiv antallet af udskrifter.</li><li>3. Tryk på knappen OK (kun ved brugerdefineret udskrivning).</li></ol>
All Print (Udskriv alle)	 <ol style="list-style-type: none"><li>1. Angiv antallet af udskrifter for hvert foto.</li><li>2. Tryk på knappen OK.</li></ol>
Range Print (Udskriv område)	 <ol style="list-style-type: none"><li>1. Vælg det første foto.</li><li>2. Tryk på knappen OK.</li></ol>  <ol style="list-style-type: none"><li>3. Vælg det sidste foto.</li><li>4. Tryk på knappen OK.</li></ol> <p data-bbox="396 995 729 1018">Kun ved grundlæggende udskrivning</p>  <ol style="list-style-type: none"><li>5. Angiv antallet af udskrifter for alle fotos.</li></ol>

## Ændring af udskrivningsindstillingerne

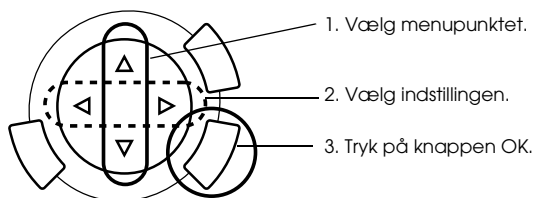

Menupunkt	Indstilling	Beskrivelse
Paper type (Papirtype)	Almindeligt, BrightWhite, GlossyPhoto, Photo-papir, Prem. Glossy*, SemiGloss, Matte, PQLJ, Iron-on Se side 15 for at få yderligere oplysninger om indstillinger.	
Paper size (Papirstørrelse)	A4, 10 × 15 cm*	
Layout (Layout)	BorderFree* (Uden kant)	Udskriver uden margen.
	With Border (Med kant)	Udskriver med en margen på 3 mm i toppen, i bunden og på begge sider.
	2-up, 4-up, 8-up, 20-up	Udskriver flere fotos på et enkelt ark: Størrelsen på hvert foto justeres automatisk i henhold til antallet af fotos, som skal udskrives, samt papirstørrelsen.
	Upper 1/2 (Øvre halvdel)	Udskriver på papirets øvre halvdel
	P.I.F.	Vælg dette layout, når du udskriver fotos med PRINT Image Framers.
Resolution (Opløsning)	Normal, Photo* (Foto), Best Photo (Bedste foto)	
Filter (Filter)	Off* (Fra)	Udskriver ikke i sepiatoner, men i farver eller gråtoner.
	Sepia	Udskriver i sepiatoner.

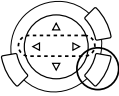
<b>Menupunkt</b> 	<b>Indstilling</b> 	<b>Beskrivelse</b>
Auto Correct (Juster automatisk)	P.I.M.*	Udskriver ved hjælp af funktionen PRINT Image Matching. Hvis fotodataene ikke indeholder P.I.M., kan du prøve at udskrive med PhotoEnhance.
	Exif	Udskriver ved hjælp af funktionen Exif Print. Den giver udskrifter i høj kvalitet.
	Photo Enhance	Udskriver automatisk forbedrede billeder. Det tager længere tid, men medfører højere kvalitet.
	None (Ingen)	Udskriver uden automatisk justering.
Small Image (Lille billede)	On (Til)	Fjerner digital støj og forbedrer opløsningen.
	Off* (Fra)	Fjerner ikke digital støj og forbedrer ikke opløsningen.
Brightness (Lysstyrke)	Brightest (Lysest)	Gør udskrifterne meget lyse.
	Brighter (Lysere)	Gør udskrifterne lidt lysere.
	Standard*	Ingen justering af lysstyrke.
	Darker (Mørkere)	Gør udskrifterne lidt mørkere.
	Darkest (Mørkest)	Gør udskrifterne meget mørke.
Contrast (Kontrast)	Super High (Meget høj)	Giver meget store kontraster på udskrifter.
	High (Høj)	Giver lidt større kontraster på udskrifter.
	Standard*	Ingen justering af kontraster.

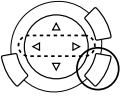
<b>Menupunkt</b> 	<b>Indstilling</b> 	<b>Beskrivelse</b>
Sharpness (Skarphed)	Sharpest (Skarpest)	Giver motiverne meget skarpe konturer.
	Sharper (Skarpere)	Giver motiverne lidt skarpere konturer.
	Standard*	Ingen justering af skarphed.
	Softer (Blødere)	Giver motiverne lidt blødere konturer.
	Sofftest (Blødest)	Giver motiverne meget bløde konturer.
Saturation (Mætning)	Most Sat. (Mest mætning)	Gør udskrifterne meget levende.
	More Sat. (Mere mætning)	Gør udskrifter lidt mere levende.
	Standard*	Ingen justering af mætning.
	Less Sat. (Mindre mætning)	Gør udskrifterne lidt mattere.
	Least Sat. (Mindst mætning)	Gør udskrifterne meget matte.
Date (Dato) Udskriver optagelsesdatoen.	None* (Ingen)	Udskriver uden oplysning om dato.
	åååå.mm.dd	f.eks. 2003.05.18
	mmm.dd.åååå	f.eks. okt. 18. 2003
	dd.mmm.åååå	f.eks. 18. okt. 2003
Time (Klokkeslæt) Udskriver optagelsesklokkeslættet.	None* (Ingen)	Udskriver uden oplysning om klokkeslæt.
	12-timers system	f.eks. 10:00
	24-timers system	f.eks. 22:00

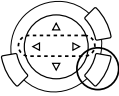

<b>Menupunkt</b> 	<b>Indstilling</b> 	<b>Beskrivelse</b>
Print Info. (Udskriftsoplysninger)	Off* (Fra)	Udskriver uden oplysninger.
	On (Til)	Udskriver med oplysninger (eksponeringstid/lukkerhastighed, F-nummer, ISO-hastighed) i området nederst til højre på en udskrift.
Fit to Frame (Tilpas til ramme)	On* (Til)	Beskærer automatisk de områder af et billede, der går ud over margenerne for den valgte udskriftsstørrelse. Enten beskæres toppen og bunden eller venstre og højre område af fotoet, afhængigt af højde/bredde-forholdet af det originale foto og den valgte udskriftsstørrelse.
	Off (Fra)	Beskærer ikke billedet.
Bidirectional (Tovejs)	On* (Til)	Hurtigere (udskriftskvaliteten er normal).  Hvis denne funktion aktiveres, kan du udføre tovejsudskrivning (udskrivning fra højre mod venstre og fra venstre mod højre).
	Off (Fra)	Langsommere (udskriftskvaliteten er god).

\* Angiver standardindstillingen.

# Udskrivning fra film

Inden du udskriver fotos fra film, skal du benytte følgende fremgangsmåde:

1. Placer og indstil filmen på dokumentpladen (se "Placering og indstilling af film på dokumentpladen" på side 46).
2. Ilæg det ønskede papir (se "Ilægning af papir" på side 13).
3. Tryk på knappen Film Print (Udskriv film).

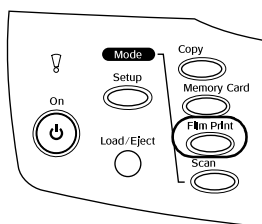

4. Gå til det relevante afsnit:

Indstilling	Side med detaljer
Basic Print (Grundlæggende udskrivning) (Grundlæggende om udskrivning)	side 42
Custom Print (Brugerdefineret udskrivning) (Udskrivning med forskellige indstillinger)	side 43
Zoom Print (Zoomet udskrivning) (Udskrivning af forstørrede billeder)	side 44

---

## Grundlæggende om udskrivning

Du kan udskrive fotos på 10 x 15 cm papir uden at ændre indstillinger.

1. Vælg **Basic Print** (Grundlæggende udskrivning).

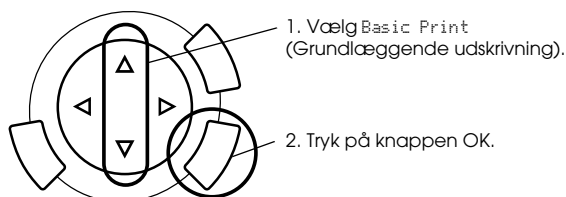

2. Vælg filmtype (se "Valg af filmtype" på side 45).
3. Vælg det ønskede foto, og angiv antallet af udskrifter.

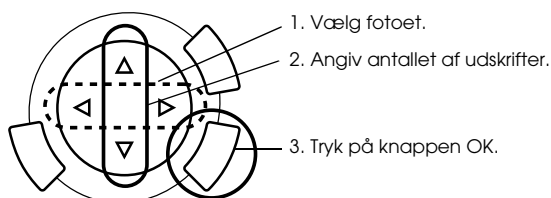

4. Tryk på knappen  $\diamond$  **Color** (Farve) eller  $\diamond$  **B&W** (Sort-hvid) for at udskrive.

---

## Udskrivning med forskellige indstillinger

Du kan udskrive fotos af forskellig størrelse og på forskellige typer papir med de rette indstillinger.

1. Vælg Custom Print (Brugerdefineret udskrivning).

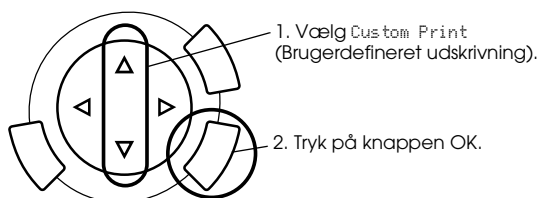

2. Vælg filmtype (se "Valg af filmtype" på side 45).
3. Vælg det ønskede foto, og angiv antallet af udskrifter.

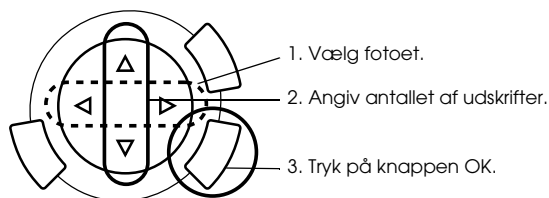

4. Skift indstillingerne (se "Ændring af udskrivningsindstillingerne" på side 45).
5. Tryk på knappen  $\diamond$  Color (Farve) eller  $\diamond$  B&W (Sort-hvid) for at udskrive.

---

## Udskrivning af forstørrede billeder





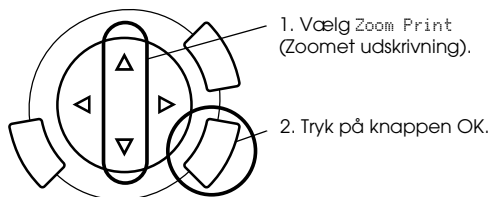

Du kan forstørre og udskrive fotos fra filmen.

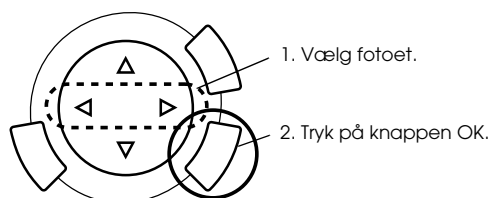
1. Vælg Zoom Print (Zoomet udskrivning).



2. Vælg filmtype (se "Valg af filmtype" på side 45).
3. Vælg det ønskede foto.



4. Skift evt. indstillingerne (se "Ændring af udskrivningsindstillingerne" på side 45), og tryk på knappen OK.
5. Vælg zoomområdet ved at flytte ikonet  og  (se trin 4 og 5 i "Udskrivning af forstørrede billeder" på side 28 i Udskrivning direkte fra et hukommelseskort for at få yderligere oplysninger).
6. Kontroller eksempel billedet, og tryk på knappen OK.
7. Angiv antallet af kopier ved at trykke på knapperne  / .
8. Tryk på knappen  Color (Farve) eller  B&W (Sort-hvid) for at udskrive.

## Valg af filmtype

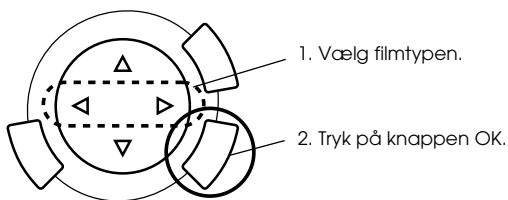

Negativ farvefilm	Positiv farvefilm (strimmel)
Positiv farvefilm (dias)	Negativ sort-hvid film

## Ændring af udskrivningsindstillingerne

Menupunkt	Indstilling	Beskrivelse
Paper Type (Papirtype)	Almindeligt, BrightWhite, Glossy Photo, Photo-papir, Prem. Glossy*, SemiGloss, Matte, PQIJ Se side 15 for at få yderligere oplysninger om indstillinger.	
Paper size (Papirstørrelse)	A4, 10 × 15 cm*	
Resolution (Opløsning)	Photo (Foto), Best Photo* (Bedste foto)	
Restoration (Gendannelse)	On (Til)	Gendanner matte farver i film og på fotos. <b>Bemærk!</b> Denne indstilling har ingen indflydelse, når der er valgt Negative B&W Film (Negativ sort-hvid film) som filmtype.
	Off* (Fra)	Ændrer ikke matte farver i film og på fotos.
Layout (Layout)	BorderFree* (Uden kant)	Udskriver uden margen.
	With Border (Med kant)	Udskriver med margen.

\* Angiver standardindstillingen.

---

## Placering og indstilling af film på dokumentpladen



### **Forholdsregel:**

Hold i filmens kanter, eller brug handsker. Hvis du berører filmoverfladen med dine hænder, kan du sætte fingeraftryk eller andre mærker på filmen.

### **Bemærk!**

Tør indersiden af dokumentdækslet og dokumentpladen af, inden du scanner transparenter.

1. Sørg for, at dokumentdækslets kabel er sluttet til TPU-stikket, og åbn dokumentdækslet.

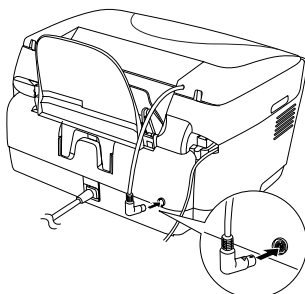

2. Fjern den reflekterive dokumentmåtte forsigtigt fra dokumentdækslet.

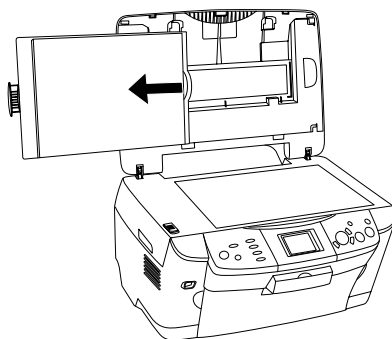

### **Bemærk!**

Hold dokumentdæklset med begge hænder.

3. Læg transparenten i filmholderen, og placer den på dokumentpladen.

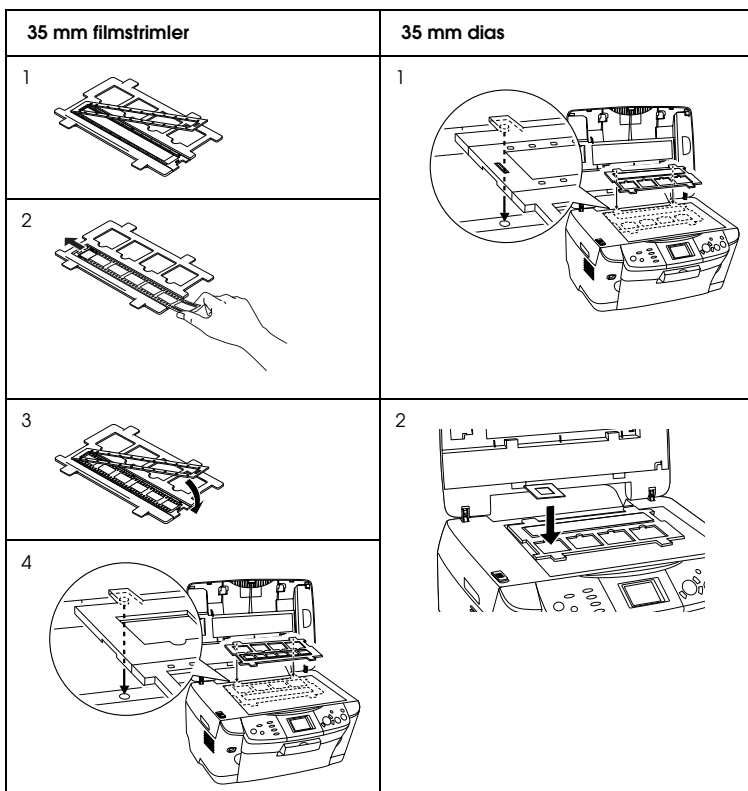

**Bemærk!**

- Placer filmholderen midt på dokumentpladen.
- Bagsiden af filmen er den, hvor filmproducentens navn og film-id-numre kan læses korrekt. Når du ser på billedet på filmen fra bagsiden, vises billedet normalt og ikke omvendt.
- Sæt filmen korrekt i filmholderen, og placer filmholderen korrekt på dokumentpladen.
- Tryk ikke for hårdt på dokumentpladens glas.



#### 4. Luk dokumentdækslet.

##### **Bemærk!**

- ❑ *Sørg for, at dokumentdækslet er lukket helt, da du ellers ikke kan opnå korrekte farvebilleder.*
- ❑ *En newton-ring (et mønster med ringformede striber) kan muligvis ses på det scannede billede. Placer filmen med bagsiden opad for at fjerne denne ring. Yderligere oplysninger finder du i Reference Guide (Brugervejledning).*
- ❑ *Når du ikke benytter filmholderen, kan du opbevare den i dokumentdækslet. Se "Opbevaring af filmholderen" på side 48 for at få yderligere oplysninger.*

## **Opbevaring af filmholderen**

Når du ikke benytter filmholderen, kan du opbevare den i dokumentdækslet.

1. Åbn dokumentdækslet.
2. Før filmholderen ind i dokumentdækslet.

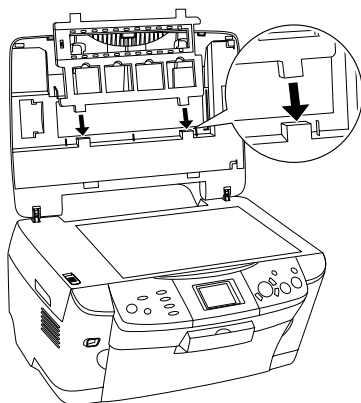

3. Indsæt den reflektive dokumentmåtte.

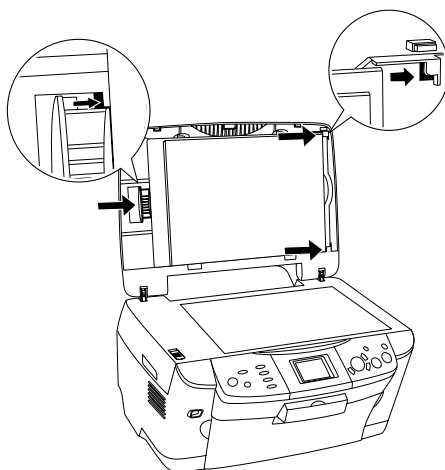

**Bemærk!**

*Hold dokumentdæklset med begge hænder.*

4. Luk dokumentdækslet.

# Scanning ved hjælp af LCD-panelet og knapper

Med dette produkt kan du scanne billeder til et hukommelseskort, en computer eller en e-mail (på en computer). Derefter kan du redigere dem til at opfylde dine behov.

## **Bemærk!**

- ❑ Du finder oplysninger om at scanne billeder til computer eller e-mail i Reference Guide (Brugervejledning).
- ❑ De scannede billeder gemmes i JPEG-format i mappen "epscan", som oprettes automatisk, når du scanner til et hukommelseskort.

---

## Scanning og lagring af et reflektivt dokument til et hukommelseskort

1. Indsæt et hukommelseskort (se "Indlæsning af hukommelseskort" på side 23).
2. Tryk på knappen SCAN (Scan) for at skifte til scanningstilstanden.

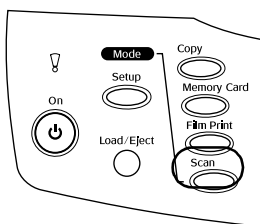

### 3. Vælg Scan to Memory Card (Scan til hukommelseskort).

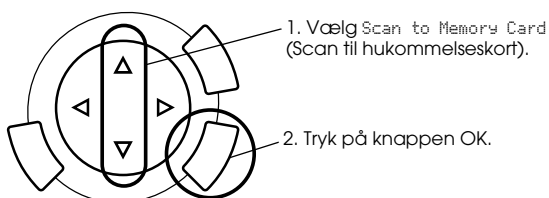

### 4. Vælg de rette scanningsindstillinger.

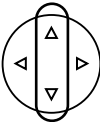
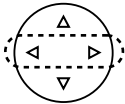
Indstilling		Valg	
Scan area (Scanningsområde)		Auto cropping* (Automatisk beskæring), Max area (Maks. område)	
Document type (Dokumenttype)		Text (Tekst), Graphics* (Grafik)	
Quality (Kvalitet)		Normal (Normal), Photo (Foto), Fine (Fin)	

\* Angiver standardindstillingen.

Kvaliteten påvirker billedets filstørrelse på følgende måde:

Dokumenttype	Kvalitet	Scanningsopløsning	Filstørrelse**
Tekst	Normal*	200 x 200 dpi	350 KB
	Fine (Fin)		650 KB
Graphic (Grafik)	Fine (Fin)	300 x 300 dpi	650 KB
	Photo* (Foto)		3,0 MB

\* Angiver standardindstillingen.

\*\* A4, farvedokument.

### 5. Placer en original på dokumentpladen (se "Placering af et dokument på dokumentpladen" på side 16).

6. Tryk på knappen  Color (Farve) for at scanne.
7. Kontroller, at billederne er gemt korrekt, og tryk på knappen OK.



**Forholdsregel:**

Åbn ikke scannerenheden under scanning eller kopiering, da dette kan beskadige produktet.

---

## Scanning og lagring af en film til et hukommelseskort

1. Indsæt et hukommelseskort (se "Indlæsning af hukommelseskort" på side 23).
2. Tryk på knappen Film Print (Udskriv film) for at skifte til filmudskrivningstilstand.
3. Vælg Scan to Memory Card (Scan til hukommelseskort).

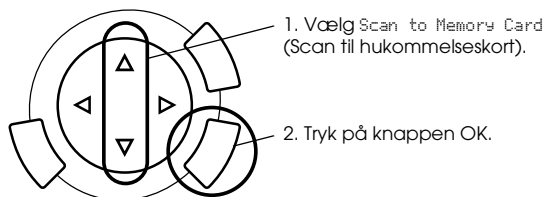

4. Vælg filmtype (se "Valg af filmtype" på side 45).
5. Vælg det ønskede foto, og angiv antallet af udskrifter.

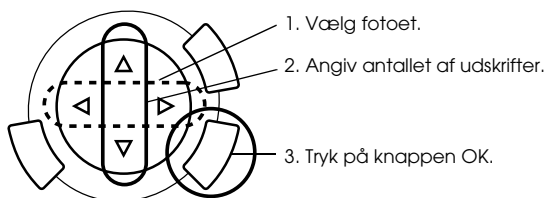

6. Vælg indstillingen Quality (Kvalitet) ved at trykke på knappen ◀/▶.

Scanningskvaliteten påvirker billedernes filstørrelse. Sørg for, at der er plads nok i overensstemmelse med følgende tabel:

Kvalitet	Filstørrelse
Fine (Fin)	500 KB
Photo (Foto)	4,8 MB

7. Tryk på knappen ◊ Color (Farve) eller ◊ B&W (Sort-hvid) for at scanne.
8. Kontroller, at billederne er gemt korrekt, og tryk på knappen OK.

## **Formatering af et hukommelseskort**

Hvis den meddelelse, der beder dig om at formatere hukommelseskortet, vises på LCD-panelet, skal du trykke på knappen OK for at formatere hukommelseskortet.



### **Forholdsregel:**

*Alle data på et hukommelseskort slettes, når kortet formateres.*

## **Annullering af formateringen**

Tryk på knappen Cancel (Annuller) for at annullere formateringen, og udskift det derefter med et formateret kort.

# Brug af andre funktioner

---

## Udskrivning direkte fra et digitalkamera

Du kan bruge denne funktion sammen med digitalkameraer, der understøtter funktionerne USB DIRECT-PRINT eller PictBridge. Yderligere oplysninger om betjening af digitalkameraet finder du i brugervejledningen.

1. Brug et USB-kabel til at slutte digitalkameraet til dette produkt.

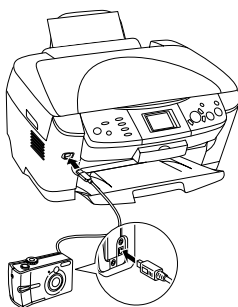

### **Bemærk!**

- Udskriv ikke fra computeren eller et hukommelseskort, der er indsat i hukommelseskortporten, før eller mens et digitalkamera sluttes til dette produkt.*
- Opret ikke en sikkerhedskopi, før eller mens et digitalkamera sluttes til dette produkt.*
- Kontroller, at der ikke er opstået fejl, før et digitalkamera sluttes til dette produkt.*

- Tryk på Setup (Opsætning), vælg Direct Print Image Set (Angiv direkte udskrivning af billede) ved hjælp af knappen ▲/▼, og tryk derefter på knappen OK.



- Juster indstillingerne på digitalkameraet (f.eks. papirstørrelse, papirtype og layout).
- Skift evt. indstillingerne (se "Ændring af udskrivningsindstillingerne" på side 37).
- Udskriv fra digitalkameraet.

---

## **Lagring af de billeder, der er lagret på hukommelseskortet, på en ekstern enhed (sikkerhedskopi)**

- Kontroller, at dette produkt og den eksterne enhed ikke er tændt.
- Brug et USB-kabel til at slutte den eksterne enhed til dette produkt, og tænd for dem begge.



3. Isæt et hukommelseskort, der indeholder dataene, og isæt et medie i den eksterne enhed.

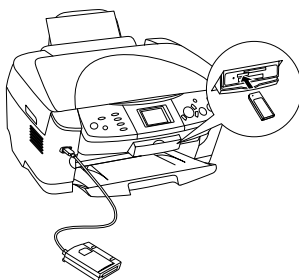

4. Tryk på knappen Memory Card (Hukommelseskort).
5. Vælg **BACKUP** (Sikkerhedskopi) ved hjælp af knappen **▲/▼**, og tryk derefter på knappen **OK**.

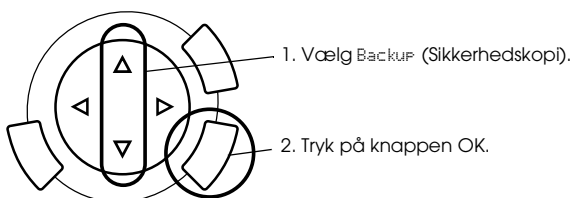

6. Bekræft meddelelserne på LCD-panelet, og tryk derefter på knappen **OK**.
7. Tryk på knappen **OK** igen for at starte sikkerhedskopieringen.

# Udskiftning af blækpatroner

---

## Blækpatroner

Du kan bruge følgende blækpatroner til dette produkt.

Sort blækpatron	Sort	T0481
Farveblækpatron	Cyan Magenta Gul Lys cyanblå Lys magenta	T0482 T0483 T0484 T0485 T0486



### **Forholdsregel:**

*Epson anbefaler brug af originale Epson-blækpatroner. Epsons garanti dækker ikke skader, der er opstået som følge af brug af andre produkter.*

---

## Kontrol af blækniveau

1. Tryk på knappen Setup (Opsætning).
2. Vælg Ink Levels (Blækniveauer). Der vises, hvor meget blæk der er tilbage.

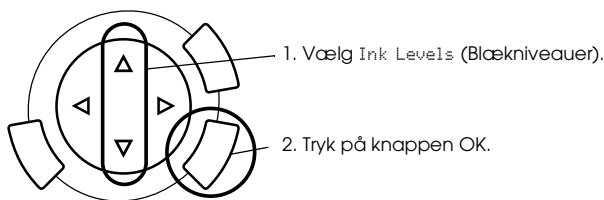

3. Hvis du vil udskifte blækpatronen, skal du gå til næste afsnit. Hvis du vil vende tilbage til det forrige display uden at udskifte blækpatronen, skal du trykke på knappen OK.



### **Forholdsregel:**

*Lad den brugte blækpatron blive siddende i produktet, indtil den skal udskiftes; ellers kan blækket i skrivehovedets dyser tørre ud.*

---

## ***Forholdsregler ved udskiftning af blækpatroner***

- ❑ Hvis det er nødvendigt at fjerne en blækpatron midlertidigt fra dette produkt, skal du beskytte blækpatronens blæktilførselsområde mod snavs og støv. Opbevar blækpatronen i samme miljø som dette produkt. Ved opbevaring af blækpatronen skal du sørge for, at siden med mærkaten til angivelse af blækpatronens farve vender opad. Opbevar ikke blækpatroner på hovedet.
- ❑ Ventilen i blæktilførselsporten er beregnet til at opsamle eventuel overskydende blæk, der måtte blive afgivet. Det anbefales dog at udøve forsigtighed ved håndteringen. Rør ikke ved blækpatronens tilførselsport eller området omkring den.
- ❑ Dette produkt bruger blækpatroner, der er udstyret med en IC-chip. IC-chippen registrerer den nøjagtige mængde blæk, som hver blækpatron bruger, så al blæk bruges, også selvom en blækpatron fjernes og indsættes igen. Der forbruges dog en vis mængde blæk, hver gang blækpatronen isættes, da produktet automatisk kontrollerer driftssikkerheden.
- ❑ Når en blækpatron løber tør, kan du ikke fortsætte kopiering, selvom de øvrige blækpatroner stadig indeholder blæk. Udskift den tomme blækpatron før kopiering.
- ❑ Ud over kopiering af dokumenter bruges der også blæk til følgende handlinger: Ved rengøring af skrivehovedet, under den selvrensende proces, der udføres, når produktet tændes, og ved den blæktilførsel, der sker, når en blækpatron installeres i dette produkt.
- ❑ Foretag ikke genopfyldning af blækpatronerne. Produktet beregner den mængde blæk, der er tilbage, ved hjælp af en IC-chip, som er indbygget i blækpatronen. Selvom blækpatronen genopfyldes, beregnes den mængde blæk, der er tilbage, ikke af IC-chippen, og derefter ændrer den mængde blæk, der kan bruges, sig ikke.
- ❑ Efter udskiftning af en blækpatron kan den være tom, hvis blækniveauet var lavt. Gør en ny blækpatron klar, når der vises en meddelelse om, at blækniveauet er lavt.

---

## Udskiftning af en blækpatron

Følg trinene herunder ved udskiftning af blækpatroner.

### **Bemærk!**

Inden du udskifter en blækpatron, skal du læse "Forholdsregler ved udskiftning af blækpatroner" på side 58 og "Håndtering af blækpatroner" på side 7.

#### 1. Når blækpatronen er tom:

Læs meddelelsen på LCD-panelet for at se, hvilken blækpatron der er tom, og tryk derefter på knappen OK.

#### Når blækniveauet er lavt:

Tryk på knappen Setup (Opsætning), og vælg Ink cartridge (Blækpatron) ved at trykke på knappen ▲/▼. Tryk derefter på knappen OK. Bekræft meddelelserne på LCD-panelet, og tryk på knappen OK for at starte udskiftning af blækpatronen.

Blækpatronerne flyttes til udskiftningspositionen.

#### 2. Kontroller, at dokumentdækslet er lukket, og åbn derefter scannerenheden.

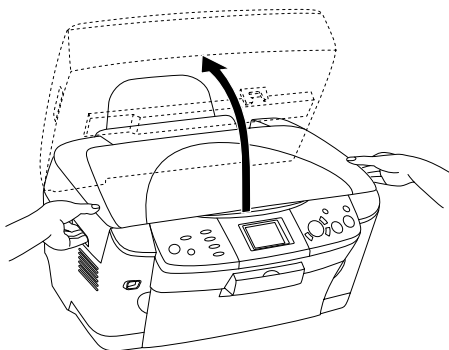



**Forholdsregel:**

- ❑ *Åbn ikke scannerenheden, mens dokumentdækslet er åbent.*
- ❑ *Flyt ikke skrivehovedet manuelt. Dette kan beskadige produktet.*
- ❑ *Start ikke udskiftningen af blækpatronen, før skrivehovedet stopper.*

3. Åbn blækpatrondækslet.

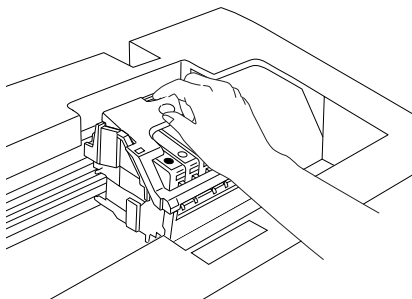

4. Tag en blækpatron ud af indpakningen.

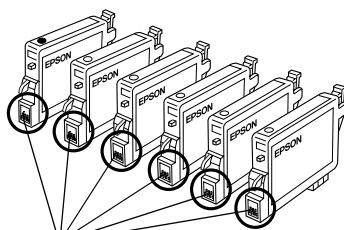

Rør ikke her

5. Tag godt fat om siderne på den blækpatron, du vil udskifte. Løft blækpatronen ud af produktet, og bortskaf den på forsvarlig vis. Skil ikke brugte blækpatroner ad, og forsøg ikke at foretage genopfyldning.

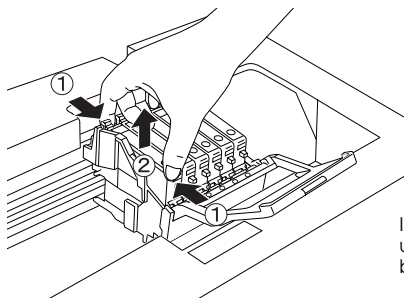

I illustrationen vises udskiftning af den sorte blækpatron.



#### **Advarsel!**

Vær forsigtig ved håndtering af brugte blækpatroner. Der kan være blæk omkring blæktilførselsporten. Hvis du får blæk på huden, skal du vaske området omhyggeligt med vand og sæbe. Hvis du får blæk i øjnene, skal du straks skylle dem med vand. Søg straks læge, hvis du stadig oplever ubehag eller har synsproblemer, efter at øjnene er blevet grundigt skyllet.



#### **Forholdsregel:**

Lad den brugte blækpatron blive siddende i produktet, indtil den skal udskiftes; ellers kan blækket i skrivehovedets dyser tørre ud.

6. Sæt den nye blækpatron lige ind i blækpatronholderen, og tryk derefter på toppen af blækpatronen, indtil den klikker på plads.

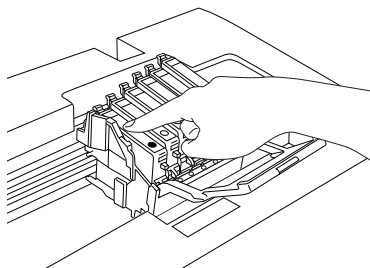

Hvis du skal udskifte flere blækpatroner, skal du gentage trin 4-6.

7. Luk blækpatrondækslet.

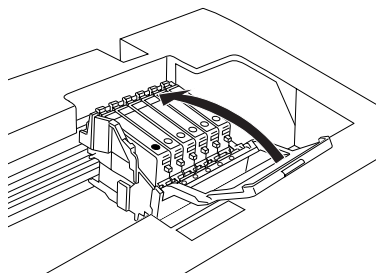

**Bemærk!**

*Hvis du har svært ved at lukke blækpatrondækslet, skal du se trin 6 for at sikre dig, at blækpatronen er isat korrekt.*

8. Luk scannerenheden.

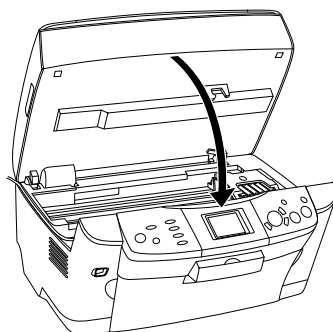

Skrivehovedet bevæges til udgangspositionen, og blæktilførslen begynder.

9. Når Ink cartridge replacement completed (Udskiftning af blækpatron er fuldført) vises på LCD-panelet, skal du trykke på knappen OK.



**Forholdsregel:**

*Sluk aldrig produktet, mens blæktilførslen er i gang. Det kan medføre, at der ikke tilføres nok blæk.*

**Bemærk!**

*Hvis du installerer en brugt blækpatron, hvor blækniveauet allerede er lavt, kan den være tom lige efter udskiftningen. Udskift derefter blækpatronen med en ny blækpatron.*

# Øversigt over indstillinger p  kontrolpanelet

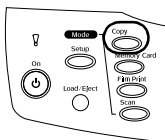

## Kopierings-tilstand

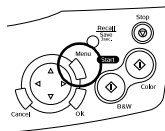

## Kopierings-indstilling



Number of copies (Antal kopier)	1-99
Reduce/Enlarge (Formindsk/forst�r)	Actual (Faktisk st�rrelse), Auto Fit Page (Tilpas automatisk til side) 10 x 15 cm -> A4, A4 -> 10 x 15 cm, 4 x 6 tommer -> A4, A4 -> 4 x 6 tommer, A4 -> A5, A5 -> A4
Zoom In/Out (Zoom ind/ud)	25%-400%
Paper Type (Papirtype)	Almindeligt, BrightWhite, GlossyPhoto, Photo-papir, Prem. Glossy, SemiGloss, Matte, PQLJ, Iron On
Paper size (Papirst�rrelse)	A4, 10 x 15 cm, 4 x 6 tommer, A5
Copy Quality (Kopikvalitet)	Draft (Kladde), Text (Tekst), Photo (Foto), Best Photo (Bedste foto)
Restoration (Gendannelse)	Off (Fra), On (Til)

Copy Layout (Kopilayout)	Standard, BorderFree (Uden kant), Small Margins (Sm� margener), Repeat-Auto (Gentag automatisk), Repeat-4 (Gentag-4), Repeat-9 (Gentag-9), Repeat-16 (Gentag-16), Poster-4 (Plakat-4), Poster-9 (Plakat-9), Poster-16 (Plakat-16), 2-up, 4-up, Mirror (Spejl), Copy Photo (Kopier foto)
Copy Density (Kopieringskontrast)	

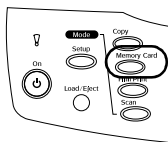





## Hukommelseskorttilstand

	
Basic Print (Grundlæggende udskrivning)	Select Print (Vælg udskrivning), All Print (Udskriv alle), Range Print (Udskriv område), DPOF
Custom Print (Brugerdefineret udskrivning)	Select Print (Vælg udskrivning), All Print (Udskriv alle), Range Print (Udskriv område), DPOF, P.I.F. All (Udskriv hele P.I.F.)
IndexSheet (Indeksark)	Print Index (Udskriv indeks), Scan Index (Scan indeks)
Zoom Print (Zoomet udskrivning)	/
All Index Print (Udskriv hele indekset)	
Backup (Sikkerhedskopi)	

## Udskrivningsindstilling for hukommelseskorttilstand

	
Paper Type (Papirtype)	Almindeligt, BrightWhite, GlossyPhoto, Photo-papir, Prem. Glossy, SemiGloss, Matte, PQLJ, Iron On
Paper size (Papirstørrelse)	A4, 10 x 15 cm
Layout (Layout)	BorderFree (Uden kant), 2-up, 4-up, 8-up, 20-up, Upper1/2 (Øvre halvdel), With Border (Med kant), P.I.F. Greeting (Hilsen)
Resolution (Opløsning)	Photo (Foto), Normal (Normal), Best Photo (Bedste foto)
Filter (Filter)	Off (Fra), Sepia (Sepia)
Auto Correct (Juster automatisk)	P.I.M., Exif, PhotoEnhance, None (Ingen)
Small Image (Lille billede)	Off (Fra), On (Til)
Brightness (Lysstyrke)	Brightest (Lysest), Brighter (Lysere), Standard, Darker (Mørkere), Darkest (Mørkest)
Contrast (Kontrast)	Super High (Meget høj), High (Høj), Standard
Sharpness (Skarphed)	Sharpest (Skarpest), Sharper (Skarpere), Standard, Softer (Blødere), Softest (Blødest)

Saturation (Mætning)	Most Sat. (Mest mætning), More Sat. (Mere mætning), Standard, Less Sat. (Mindre mætning), Least Sat. (Mindst mætning)
Date (Dato)	None (Ingen), åååå.mm.dd, mmm.dd.åååå, dd.mmm.åååå
Time (Klokkeslæt)	None (Ingen), 12-hour system (12 timers system), 24-hour system (24-timers system)
Print Info. (Udskriftsoplysninger)	Off (Fra), On (Til)
Fit to Frame (Tilpas til ramme)	Off (Fra), On (Til)
Bidirectional (Tovejs)	Off (Fra), On (Til)

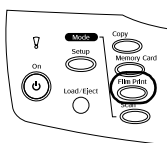

## Filmudskrivningstilstand

Basic Print (Grundlæggende udskrivning)
Custom Print (Brugerdefineret udskrivning)
Zoom Print (Zoomet udskrivning)
Scan to Memory Card (Scan til hukommelseskort)

## Udskrivningsindstillinger for filmudskrivningstilstand

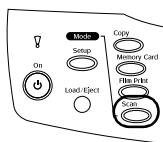

Film Type (Filmtype)	Negative color Film (Negativ farvefilm), Positive Color Film (Strip) (Positiv farvefilm (strimmel)), Positive Color Film (Slide) (Positiv farvefilm (dias)), Negative B&W Film (Negativ sort-hvid film)
Paper Type (Papirtype)	Almindeligt, BrightWhite, GlossyPhoto, Photo-papir, Prem. Glossy, SemiGloss, Matte, PQLJ
Paper size (Papirstørrelse)	A4, 10 x 15 cm
Quality (Kvalitet)	Photo (Foto), BestPhoto (Bedste foto)
Restoration (Gendannelse)	Off (Fra), On (Til)
Layout (Layout)	BorderFree (Uden kant), With Border (Med kant)



## Scanningsstilstand

Scan to Memory Card (Scan til hukommelseskort)
Scan to PC (Scan til pc)
Scan to Email (Scan til e-mail)

## Scanningsindstillinger

	
Scan area (Scannings-område)	Auto cropping (Automatisk beskæring), Max area (Maks. område)
Document type (Dokumenttype)	Text (Tekst), Graphics (Grafik)
Quality (Kvalitet)	Normal (Normal), Photo (Foto), Fine (Fin)

Direct print image set (Angiv direkte udskrivning af billede)
Direct print document set (Angiv direkte udskrivning af dokument)

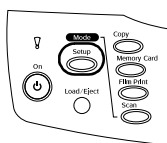

## Opsætningstilstand

LCD Contrast Adjustment (Juster LCD-kontrast)
Ink Levels (Blækniveauer)
Nozzle Check (Dysecheck)
Head cleaning (Rengøring af skrivehoved)
Ink Cartridge (Blækpatron)
Head Alignment (Skrivehovedjustering)
Language (Sprog)
Restore to Factory Settings (Gendan til fabriksindstillinger)
BT Printer ID set (Angiv BT-printer-id)
BT Connectivity mode (BT-forbindelsestilstand)
BT encryption (BT-kryptering)
BT PIN code set (Angiv BT-PIN-kode)
BT Device address (BT-enhedsadresse)

# EPSON

Alt-i-et-produkt



MEMORY STICK PRO™

EPSON STYLUS™ PHOTO RX600

## *Introduktion*

Trykt i EU