

Multifunktionsgerät
EPSON STYLUS™ CX3600 Series

Benutzerhandbuch - Grundlagen

Sicherheitshinweise	
Handbuchkonventionen.....	3
Sicherheitshinweise.....	3
Bedienfeld verwenden	
Funktionen des Bedienfelds.....	4
Kopieren	
Papier einlegen.....	6
Foto oder Vorlage auf das Vorlagenglas legen.....	7
Kopieren - Übersicht.....	7
Standard-Kopieren.....	7
Kopieren ohne Rand.....	8
Kopieren mit schmalen Rändern.....	8
Passend auf Seite kopieren.....	8
Kopiervorgang abbrechen.....	9
Drucken und Scannen	
Vom Computer drucken.....	9
Zum Computer scannen.....	9
Druckvorgang abbrechen.....	9
Tintenpatronen auswechseln	
Tintenpatronen auswählen.....	10
Zur Beachtung beim Austausch der Tintenpatronen.....	10
Eine Tintenpatrone austauschen.....	11
Wartung	
Druckkopfdüsen und Tintenfüllstände überprüfen.....	12
Druckkopf reinigen.....	13
Druckkopf einstellen.....	13
Fehlerbehebung	
Anzeige Fehler und andere Anzeigen zur Diagnose von Fehlern verwenden.....	14
Papierstatus beseitigen.....	15
Kundendienst	
Regionaler Kundendienst.....	15
Produktinformationen	
Gerätespezifikationen.....	17

EPSON STYLUS™ CX3600 Series

Multifunktionsgerät

Benutzerhandbuch - Grundlagen

Alle Rechte vorbehalten. Kein Teil dieses Handbuchs darf in irgendeiner Form (Druck, Fotokopie, Mikrofilm oder ein anderes Verfahren) ohne die schriftliche Genehmigung der Epson Deutschland GmbH reproduziert oder unter Verwendung elektronischer Systeme verarbeitet, vervielfältigt oder verbreitet werden. Die hier enthaltenen Informationen sind lediglich zur Verwendung mit diesem Gerät vorgesehen. Epson ist für die Anwendung dieser Informationen auf andere Produkte nicht verantwortlich.

Weder die Epson Deutschland GmbH noch die Seiko Epson Corporation haften für Schäden infolge von Fehlgebrauch sowie Reparaturen und Abänderungen, die von dritter, nicht autorisierter Seite vorgenommen wurden. Dieses Handbuch wurde mit großer Sorgfalt erstellt. Eine Haftung für leicht fahrlässige Fehler, z. B. Druckfehler, ist jedoch ausgeschlossen.

Die Seiko Epson Corporation haftet nicht für Schäden oder Störungen durch Einsatz von Optionen oder Zubehör, wenn diese nicht originale Epson-Produkte sind oder keine ausdrückliche Zulassung der Seiko Epson Corporation als „Epson Approved Product“ haben.

Die Seiko Epson Corporation kann nicht haftbar gemacht werden für Schäden aufgrund elektromagnetischer Interferenzen, die aus der Verwendung von Schnittstellenkabeln herrühren, die nicht von der Seiko Epson Corporation als „Epson Approved Products“ genehmigt wurden.

EPSON® ist eine eingetragene Marke und EPSON Stylus™ ist eine Marke der Seiko Epson Corporation.

Allgemeiner Hinweis: Alle im Handbuch genannten Bezeichnungen von Erzeugnissen sind Marken der jeweiligen Firmen.. Epson verzichtet auf jedwede Rechte an diesen Marken.

Copyright © 2004 Seiko Epson Corporation, Nagano, Japan.

Teile

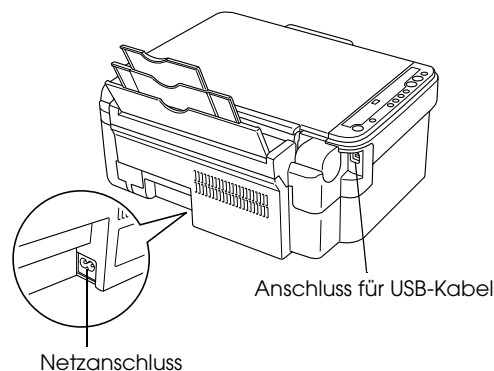
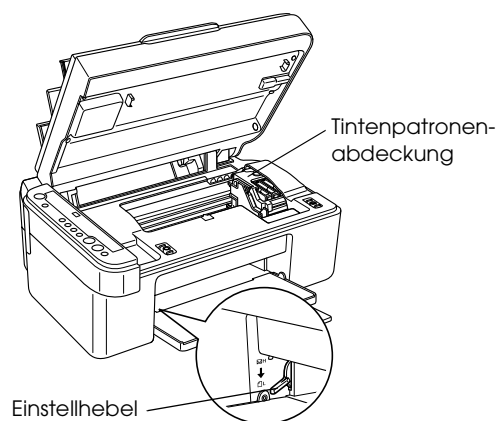
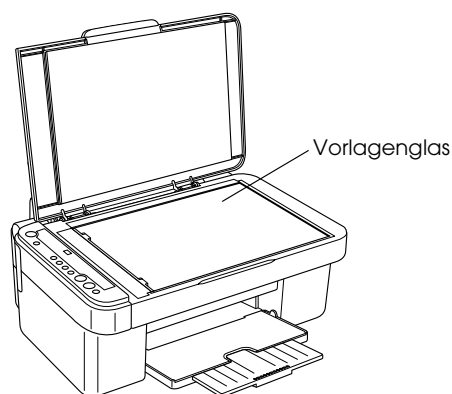
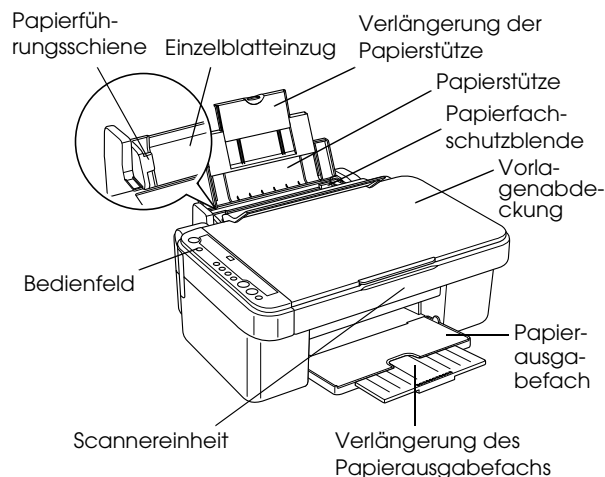

Sicherheitshinweise

Handbuchkonventionen



Vorsicht

Diese Warnhinweise müssen unbedingt beachtet werden, um Verletzungen zu vermeiden.



Achtung

Anmerkungen dieser Art müssen befolgt werden, um Schäden an den Geräten zu vermeiden.

Hinweise

Hinweise enthalten wichtige Informationen und hilfreiche Tipps für die Arbeit mit diesem Produkt.

Sicherheitshinweise

Lesen Sie vor der Inbetriebnahme dieses Produkts alle Anweisungen in diesem Abschnitt genau durch.

Aufstellplatz des Geräts

- ❑ Vermeiden Sie Standorte, an denen der Drucker starken Temperatur- und Feuchtigkeitsschwankungen ausgesetzt ist. Schützen Sie das Gerät auch vor direkter Sonneneinstrahlung, starkem Lichteinfall und übermäßiger Wärme.
- ❑ Vermeiden Sie staubige Standorte und Standorte, die Stößen und Vibrationen ausgesetzt sind.
- ❑ Stellen Sie das Gerät so auf, dass um das Gerät eine ausreichende Luftzufuhr gewährleistet ist.
- ❑ Stellen Sie das Gerät in der Nähe einer Steckdose auf, sodass der Netzstecker problemlos eingesteckt und herausgezogen werden kann.
- ❑ Stellen Sie dieses Gerät auf eine ebene, stabile Unterlage, die an allen Seiten über die Grundfläche des Geräts hinausragt. Wenn Sie das Gerät an einer Wand aufstellen, lassen Sie einen Abstand von mindestens 10 cm zwischen der Geräterückseite und der Wand. Das Gerät arbeitet nicht einwandfrei, wenn er gekippt wird oder schräg steht.
- ❑ Wenn Sie dieses Gerät lagern oder transportieren, halten Sie es nicht schräg und legen Sie es nicht auf die Seite bzw. stellen Sie es nicht auf den Kopf, weil sonst Tinte aus der Patrone auslaufen kann.

Stromversorgung

- ❑ Die verwendete Netzspannung muss mit der auf dem Typenschild an der Rückseite dieses Produkts angegebenen Betriebsspannung übereinstimmen.

- ❑ Verwenden Sie nur das mit diesem Produkt mitgelieferte Netzkabel. Bei Verwendung eines anderen Netzkabels können Feuer oder elektrische Schläge verursacht werden.
- ❑ Das Netzkabel dieses Produkts ist ausschließlich zur Verwendung mit diesem Produkt vorgesehen. Bei Verwendung mit anderen Geräten können Feuer oder elektrische Schläge verursacht werden.
- ❑ Vergewissern Sie sich, dass das Netzkabel den geltenden Sicherheitsvorschriften entspricht.
- ❑ Verwenden Sie keine beschädigten oder abgenutzten Stromkabel.
- ❑ Wenn Sie dieses Produkt über ein Verlängerungskabel anschließen, achten Sie darauf, dass die Gesamtstromstärke aller am Verlängerungskabel angeschlossenen Geräte die zulässige Stromstärke des Kabels nicht überschreitet. Achten Sie zudem darauf, dass der Gesamt-Nennstromwert aller an der Netzsteckdose angeschlossenen Geräte die zulässige Amperezahl der Steckdose nicht überschreitet.
- ❑ Wenn Sie das Gerät in Deutschland benutzen möchten, muss die Gebäudeinstallation mit 10- oder 16-Ampere-Sicherung abgesichert sein, um einen hinreichenden Schutz vor Kurzschluss und Überspannungen für das Gerät zu gewährleisten.

Umgang mit Tintenpatronen

- ❑ Eine Tintenpatrone darf nach dem Entnehmen aus der Verpackung nicht geschüttelt werden, da hierdurch Tinte austreten kann.
- ❑ Bewahren Sie Tintenpatronen außerhalb der Reichweite von Kindern auf. Kinder sollten Tintenpatronen nicht in die Hand bekommen. Die Tinte darf niemals getrunken werden.
- ❑ Seien Sie beim Umgang mit benutzten Tintenpatronen vorsichtig, da um die Tintenzuleitungsöffnung noch immer ein wenig Tinte vorhanden sein kann. Wenn Tinte auf Ihre Hände gerät, reinigen Sie diese gründlich mit Wasser und Seife. Sollte Tinte in die Augen gelangen, spülen Sie diese sofort mit reichlich Wasser aus. Wenn Sie sich nach dem gründlichen Ausspülen noch Beschwerden oder Sehprobleme haben, suchen Sie sofort einen Arzt auf.

Verwendung des Geräts

- ❑ Stecken Sie Ihre Hand nicht in das Innere des Geräts und berühren Sie während des Druckvorgangs nicht die Tintenpatronen.
- ❑ Öffnen Sie die Scannereinheit nicht beim Drucken, Scannen und Kopieren.
- ❑ Die Öffnungen am Gerät dürfen nicht blockiert oder zugedeckt werden.
- ❑ Versuchen Sie niemals, das Gerät selbst zu reparieren.

- ❑ In folgenden Fällen müssen Sie das Gerät vom Netz trennen und sich an einen autorisierten Kundendiensttechniker wenden:
Das Netzkabel oder der Stecker sind abgenutzt oder beschädigt; Flüssigkeit ist in das Gerät eingedrungen; das Gerät ist heruntergefallen oder die Abdeckung wurde beschädigt; das Gerät arbeitet nicht mehr normal bzw. zeigt auffällige Leistungsabweichungen.
- ❑ Wenn Sie dieses Produkt mit einem Kabel an einen Computer oder ein anderes Gerät anschließen, achten Sie auf die richtige Ausrichtung der Steckverbinder. Jeder Steckverbinder kann nur auf eine Weise eingesteckt werden. Wenn ein Steckverbinder falsch ausgerichtet eingesteckt wird, können beide Geräte, die über das Kabel verbunden sind, beschädigt werden.
- ❑ Stecken Sie niemals Gegenstände in die Öffnungen dieses Geräts.
- ❑ Achten Sie darauf, dass niemals Flüssigkeit auf dieses Produkt gelangt.
- ❑ In diesem Gerät sollten jederzeit Tintenpatronen installiert sein. Wenn längere Zeit keine Tintenpatronen in diesem Gerät installiert sind, kann die in den Druckkopfdüsen verbliebene Tinte trocknen, sodass dieses Gerät nicht mehr drucken kann.



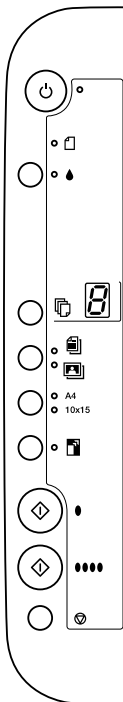

Bedienfeld verwenden

Funktionen des Bedienfelds



Tasten

Tasten	Funktion
Ein	Dient zum Ein- und Ausschalten des Gerätes.
	<p>Wenn eine leere oder fast leere Tintenpatrone festgestellt wird, wird der Druckkopf in die Tintenpatronen-Kontrollposition gefahren.</p> <p>Bewirkt Verfahren des Druckkopfs in die Tintenpatronen-Auswechsellposition.</p> <p>Der Druckkopf fährt nach dem Auswechseln der Tintenpatrone zurück in die Grundposition.</p> <p>Wenn die Taste drei Sekunden gedrückt gehalten wird, während die Tintenkontrollleuchte nicht leuchtet, wird die Druckkopfreinigung durchgeführt.</p>
Exemplare	<p>Schaltet in den Kopiermodus und ermöglicht die Eingabe der Anzahl Exemplare.</p> <p>Durch Drücken dieser Taste wird die Anzahl der Exemplare jeweils um eins erhöht.</p> <p>Die Anzahl der Exemplare wird auf dem LED angezeigt.</p> <p>Durch Drücken dieser Taste, während 9 als Anzahl der Exemplare angezeigt wird, wird „-“ auf dem LED angezeigt.</p> <p>Dies bedeutet, dass 100 Kopien erstellt werden. Um zwischen 10 und 100 Kopien zu erstellen, vergewissern Sie sich, dass „-“ angezeigt wird, und legen Sie dann die gleiche Anzahl Blätter in den Einzelblatteinzug ein, wie Sie Kopien erstellen möchten.</p> <p>Beim Erstellen von bis zu 99 Kopien tritt ein Fehler „Kein Papier“ ein, wenn dieses Produkt das Kopieren beendet, weil kein Papier mehr vorhanden ist. Zum Löschen des Fehlers drücken Sie die Taste Stopp.</p> <p>Wenn diese Taste gedrückt wird, während „-“ angezeigt wird, wird 1 auf dem LED angezeigt.</p>
Normalpapier Fotopapier	Dient zum Wählen von Normalpapier oder Fotopapier als Papiersorte. Wählen Sie Normalpapier, wenn Sie Normalpapier oder Recyclingpapier verwenden. Wählen Sie Fotopapier, wenn Sie DURABright Photo Paper verwenden.

A4 10x 15	Wählt A4 oder 10x 15 als Größe des Papiers im Einzelblatteinzug. 10x 15 bedeutet Papier der Größe 10 x 15 cm. Bei Bedienung am Bedienfeld können Sie nur auf Papier der Größe A4 oder 10 x 15 cm kopieren.
 Passend auf Seite	Vergrößert oder verkleinert die Größe des kopierten Bilds, damit es auf die gewählte Papiergröße passt.
 • Starten SW	Kopiert mit Graustufen.
 Starten Farbe	Kopiert in Farbe.
Stopp 	Beendet den Kopiervorgang. Das Blatt, das gerade kopiert wird, wird ausgegeben.

Anzeigen

Hinweis:

Alle Anzeigen erlöschen, wenn 15 Minuten keine Taste betätigt wird. Durch Drücken einer Taste kehren die Anzeigen zurück in ihren vorherigen Zustand.

Kontrollleuchte	Muster	Status
Ein/Aus	leuchtet	Das Gerät ist eingeschaltet.
	blinkt (langsam)	Dieses Produkt kopiert, druckt, empfängt Daten, scannt, eine Tintenpatrone wird ausgetauscht, das Tintenzuleitungssystem wird befüllt oder der Druckkopf wird gereinigt.
	blinkt (schnell)	Dieses Produkt wird ausgeschaltet.
 Fehler	leuchtet oder blinkt	Ein Fehler ist vorgekommen. (Einzelheiten finden Sie unter "Fehlerbehebung" auf Seite 14.)
◊	blinkt	Der Füllstand einer Tintenpatrone ist niedrig. Benutzen Sie sie weiter, bis sie leer ist.
	Leuchtet	Eine Tintenpatrone ist leer oder nicht eingesetzt.

 Exemplare (LED)	1 bis 9	Gibt die Anzahl der Exemplare an.
	-	Dies bedeutet, dass 100 Kopien erstellt werden.
	E	Ein Fehler ist vorgekommen.
	H	Der Einstellhebel befindet sich in der Position  .
	L	Der Einstellhebel befindet sich in der Standardposition  .
	. (Punkt)	Das Bedienfeld arbeitet mit verminderter Leistungsaufnahme. (Das Produkt schaltet nach 15 Minuten Inaktivität in diesen Modus. Durch Drücken einer beliebigen Taste mit Ausnahme der Taste Ein/Aus  kehrt das Bedienfeld in den normalen Betriebszustand zurück.)
 Normalpapier  Fotopapier	Leuchtet	Gibt die ausgewählte Papiersorte an.
A4 10x 15	Leuchtet	Gibt die ausgewählte Papiergröße an. 10x 15 bedeutet Papier der Größe 10 x 15 cm.
 Passend auf Seite	Leuchtet	Die Vorlage wird so kopiert, dass sie auf die gewählte Papiergröße passt.

Kopieren

In diesem Abschnitt wird beschrieben, wie Sie Kopien über das Bedienfeld erstellen.

Papier einlegen

1. Öffnen Sie die Papierstütze, ziehen Sie die Verlängerung heraus und öffnen Sie dann die Schutzblende.

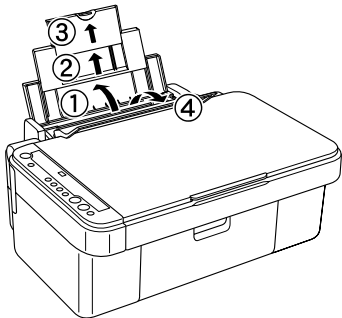

2. Klappen Sie das Papierausgabefach herunter und ziehen Sie die Verlängerung des Papierausgabefachs heraus.

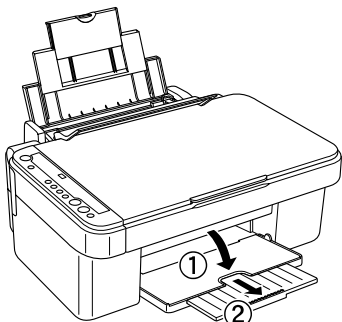

3. Verschieben Sie die linke Papierführungsschiene, so dass der Abstand zwischen den beiden Papierführungsschienen etwas breiter ist als das Papier, das eingelegt werden soll.

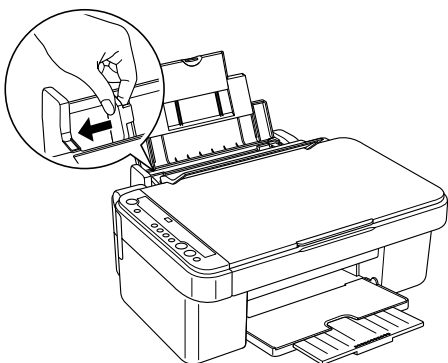

4. Legen Sie das Papier mit der bedruckbaren Seite nach oben gegen die rechte Papierführungsschiene und schieben Sie es in das Papierfach.

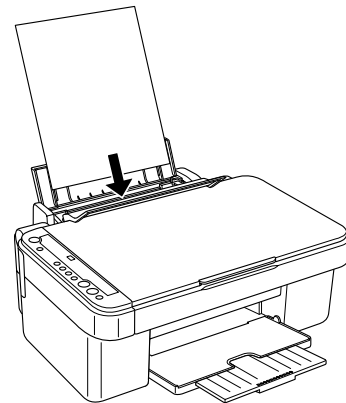

5. Schieben Sie die linke Papierführungsschiene so weit heran, dass sie an der linken Papierkante anliegt.

Hinweis:

- Legen Sie Papier immer mit der schmalen Seite voran in den Drucker ein.
- Achten Sie darauf, dass der Papierstapel bündig mit der dreieckigen Markierung für das Fassungsvermögen an der Papierführungsschiene ist oder sich darunter befindet.
- Achten Sie darauf, dass das Papier unter die Halterungsdorne an den Innenseiten der Papierführungsschienen eingelegt wird.
- Stellen Sie den Einstellhebel unbedingt in die Position . Beim Drucken auf anderes Papier als Briefumschlägen, während der Hebel auf steht, sind die Druckqualität und -geschwindigkeit beeinträchtigt.

6. Stellen Sie die Papierführungsschiene zurück.

Hinweis:

Das Druckergebnis ist vom verwendeten Papier abhängig. Verwenden Sie das empfohlene Papier, um optimale Ergebnisse zu erzielen.

Foto oder Vorlage auf das Vorlagenglas legen

1. Drücken Sie die Taste Ein/Aus \odot , um dieses Gerät einzuschalten.
2. Öffnen Sie die Vorlagenabdeckung. Legen Sie die Vorlage mit der zu kopierenden Seite nach unten auf das Vorlagenglas. Stellen Sie sicher, dass die Vorlage korrekt ausgerichtet ist.

Richten Sie die Vorlage mit der Markierung oben links auf dem Vorlagenglas aus.

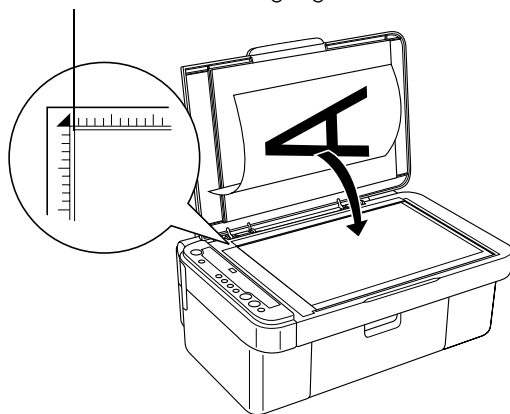

Achtung:

- Öffnen Sie die Vorlagenabdeckung niemals weiter als vorgesehen.
 - Stellen Sie keine schweren Gegenstände auf dieses Gerät.
3. Schließen Sie die Vorlagenabdeckung vorsichtig, so dass sich die Vorlage nicht verschiebt.

Hinweis:

- Schließen Sie die Vorlagenabdeckung, damit kein externes Licht auf die Vorlage gelangt, um sie einwandfrei zu kopieren.
- Lassen Sie Fotos nicht längere Zeit auf dem Vorlagenglas liegen. Sie könnten am Vorlagenglas festkleben.

Kopieren - Übersicht

Dieses Produkt kann wie folgt zum Kopieren verwendet werden.

Standard:

Erstellt Kopien mit einem Rand von 3 mm.

Randlos:

Erstellt Kopien ohne Rand auf Fotopapier. Verwenden Sie diese Funktion zum Kopieren von Fotos.

Schmaler Rand:

Erstellt Kopien mit einem Rand von 1,5 mm, so dass der bedruckbare Bereich vergrößert wird.

Passend auf Seite:

Verkleinert oder vergrößert die Kopie, so dass das Bild auf Papier der Größe A4 oder 10 × 15 cm passt.

Die obigen Kopiermodi sind verfügbar, indem die entsprechenden Einstellungen vorgenommen werden, die in der folgenden Tabelle aufgeführt sind.

Kopiermodus	Papiersorte	Papierformat	Passend auf Seite
Standard	Normalpapier	A4, 10×15	Aus
Schmaler Rand	Fotopapier	A4, 10×15	Aus
Randlos	Fotopapier	A4, 10×15	Leuchtet
Passend auf Seite	Normalpapier	A4, 10×15	Leuchtet
	Fotopapier	A4, 10×15	Leuchtet

Informationen zum Kopieren in den einzelnen Modi finden Sie im entsprechenden nachstehenden Abschnitt.

Standard-Kopieren

1. Führen Sie die Anweisungen unter "Papier einlegen" auf Seite 6 aus.
2. Führen Sie die Anweisungen unter "Foto oder Vorlage auf das Vorlagenglas legen" auf Seite 7 aus.
3. Drücken Sie mehrfach die Taste Exemplare, bis die gewünschte Anzahl Exemplare auf dem LED angezeigt wird.

Hinweis:

- Um zwischen 10 und 100 Kopien zu erstellen, drücken Sie die Taste Exemplare mehrfach, bis „-“ angezeigt wird. Weitere Informationen über das Zeichen „-“ finden Sie unter "Tasten" auf Seite 4.
 - Nachdem etwa 10 Blätter bedruckt wurden, entnehmen Sie die Blätter aus dem Ausgabefach.
4. Drücken Sie die Papiersorten-Taste, um Normalpapier zu wählen. Weitere Informationen über die Wahl der Papiersorte finden Sie unter "Tasten" auf Seite 4.
 5. Drücken Sie die Papiergrößen-Taste, um A4 oder 10×15 zu wählen. Weitere Informationen über die Wahl der Papiergröße finden Sie unter "Tasten" auf Seite 4.

6. Drücken Sie die Taste \diamond Starten Farbe, um in Farbe zu kopieren, oder die Taste \diamond Starten SW, um in Schwarzweiß zu kopieren.

**Achtung:**

Öffnen Sie die Scannereinheit nicht beim Scannen oder Kopieren, weil dieses Gerät sonst beschädigt werden kann.

Hinweis:

- Ziehen Sie das Papier, das kopiert wird, nicht aus diesem Produkt.
- Die Größe des kopierten Bildes entspricht möglicherweise nicht genau dem des Originals.
- Wenn beim Kopieren die Anzeige Tinte durch Blinken auf einen niedrigen Tintenstand hinweist, können Sie entweder den Kopiervorgang fortsetzen, bis die Tintenpatrone vollständig leer ist, oder Sie können mit dem Kopieren aufhören und die Tintenpatrone ersetzen.

Kopieren in Entwurfsqualität

Mit der Funktion Kopieren in Entwurfsqualität können Sie eine Vorlage oder ein Foto schneller kopieren als beim Standard-Kopieren.

Hinweis:

- Beim Kopieren im Entwurfsmodus ist die Kopierqualität nicht so hoch wie beim Kopieren im Standardmodus.
 - Kopieren im Entwurfsmodus ist nur möglich, wenn A4 und Normalpapier ausgewählt sind.
 - Zum Erstellen einer Entwurfskopie werden andere Tintenfarben mit schwarzer Tinte gemischt, auch wenn die Vorlage ein Schwarzweißdokument ist.
1. Führen Sie die Schritte 1 bis 5 unter "Standard-Kopieren" auf Seite 7 aus.
 2. Halten Sie die Taste \otimes Stopp gedrückt und drücken Sie die Taste \diamond Starten Farbe, um in Farbe zu kopieren, oder die Taste \diamond Starten SW, um in Schwarzweiß zu kopieren.

Kopieren ohne Rand

1. Führen Sie die Anweisungen unter "Papier einlegen" auf Seite 6 aus.
2. Führen Sie die Anweisungen unter "Foto oder Vorlage auf das Vorlagenglas legen" auf Seite 7 aus.
3. Führen Sie den Schritt 3 unter "Standard-Kopieren" auf Seite 7 aus.

4. Drücken Sie die Papiersorten-Taste, um Fotopapier zu wählen.
5. Drücken Sie die Papiergrößen-Taste, um A4 oder 10x15 zu wählen. Weitere Informationen über die Wahl der Papiergröße finden Sie unter "Tasten" auf Seite 4.
6. Drücken Sie die Taste Passend auf Seite. Die Anzeige Passend auf Seite leuchtet.
7. Fahren Sie mit Schritt 6 unter "Standard-Kopieren" auf Seite 7 fort.

Kopieren mit schmalen Rändern

1. Führen Sie die Schritte 1 bis 3 unter "Standard-Kopieren" auf Seite 7 aus.
2. Drücken Sie die Papiersorten-Taste, um Fotopapier zu wählen.

Hinweis:

Kopieren mit schmalen Rändern ist nicht möglich, wenn Normalpapier gewählt ist.

3. Drücken Sie die Papiergrößen-Taste, um A4 oder 10x15 zu wählen. Weitere Informationen über die Wahl der Papiergröße finden Sie unter "Tasten" auf Seite 4.
4. Fahren Sie mit Schritt 6 unter "Standard-Kopieren" auf Seite 7 fort.

Passend auf Seite kopieren

Hinweis:

Sie können das gescannte Bild nur auf A4 oder 10 x 15 cm verkleinern oder vergrößern.

1. Führen Sie die Schritte 1 bis 3 unter "Standard-Kopieren" auf Seite 7 aus.
2. Drücken Sie die Papiersorten-Taste, um Normalpapier oder Fotopapier zu wählen. Weitere Informationen über die Wahl der Papiersorte finden Sie unter "Tasten" auf Seite 4.
3. Drücken Sie die Papiergrößen-Taste, um A4 oder 10x 15 zu wählen. Weitere Informationen über die Wahl der Papiergröße finden Sie unter "Tasten" auf Seite 4.
4. Drücken Sie die Taste Passend auf Seite. Die Anzeige Passend auf Seite leuchtet.
5. Fahren Sie mit Schritt 6 unter "Standard-Kopieren" auf Seite 7 fort.

Kopiervorgang abbrechen

Zum Abbrechen des Kopiervorgangs drücken Sie die Taste Stopp Ⓞ. Wenn diese Taste gedrückt wird, leuchten alle Anzeigen am Bedienfeld kurz auf.

Hinweis:

Ziehen Sie das Papier nicht heraus. Das Papier, das kopiert wird, wird automatisch zum Ausgabefach heraustransportiert.

Drucken und Scannen

Dieser Abschnitt beschreibt, wie Sie vom Computer drucken und Bilder zum Computer scannen können.

Hinweis:

Vergewissern Sie sich, dass dieses Produkt am Computer angeschlossen ist und dass die erforderliche Software auf dem Computer installiert wurde. Weitere Informationen finden Sie auf dem Setup-Informationsblatt.

Vom Computer drucken

1. Führen Sie die Anweisungen unter "Papier einlegen" auf Seite 6 aus.
2. Öffnen Sie die Datei, die Sie drucken möchten, in der entsprechenden Anwendung auf dem Computer.
3. Klicken Sie im Menü Datei auf Drucken.
4. Wenn das Dialogfeld Drucken angezeigt wird, klicken Sie auf Drucken, um den Druckvorgang zu starten.

Die ausgewählten Daten werden gedruckt. Die Anzeige Ein/Aus blinkt, während dieses Produkt Daten empfängt und druckt.

Hinweis:

- ❑ Der oben beschriebene Ablauf zum Drucken kann je nach der verwendeten Anwendung abweichend sein. Informationen dazu finden Sie in der Dokumentation der Anwendung.
- ❑ Ausführliche Informationen zu den Druckeinstellungen finden Sie im Online-Referenzhandbuch.

Zum Computer scannen

1. Führen Sie die Anweisungen unter "Foto oder Vorlage auf das Vorlagenglas legen" auf Seite 7 aus.
2. Starten Sie EPSON Smart Panel.

Weitere Informationen finden Sie unter „EPSON Smart Panel starten“ im Online-Referenzhandbuch.
3. Klicken Sie auf das Symbol Scan and Save in EPSON Smart Panel.
4. Geben Sie die Speicherposition, den Dateinamen und das Bildformat vor.
5. Klicken Sie auf Scan and Save, um den Scanvorgang zu starten.

Das Bild wird nach dem Scannen mit dem Namen und Format, das Sie in Schritt 4 vorgegeben haben, an der in Schritt 4 angegebenen Speicherposition gespeichert.

Hinweis:

Weitere Informationen zum Scannen finden Sie im Online-Referenzhandbuch.

Druckvorgang abbrechen

Zum Abbrechen des Druckvorgangs drücken Sie die Taste Stopp Ⓞ. Alle Anzeigen leuchten für eine Sekunde.

Hinweis:

Ziehen Sie das Papier nicht heraus. Das Papier, das bedruckt wird, wird automatisch zum Ausgabefach ausgegeben.

Tintenpatronen auswechseln

Das Gerät überwacht den Füllstand der einzelnen Tintenpatronen mit Hilfe von IC-Chips an den Tintenpatronen. Wenn es feststellt, dass eine Tintenpatrone fast oder ganz leer ist, leuchtet oder blinkt die Anzeige Tinte oder wird eine Meldung, welche Tintenpatrone ersetzt werden muss, auf dem Computer angezeigt.

Tintenpatronen auswählen

Sie können folgende Patronen für dieses Gerät verwenden.

Monochromtintenpatrone	Schwarz	T0441
Farbtintenpatrone	Cyan	T0452
	Magenta	T0453
	Yellow (Gelb)	T0454



Achtung:

Es wird empfohlen, ausschließlich original EPSON-Tintenpatronen zu verwenden. EPSON haftet nicht für Schäden, die durch die Verwendung anderer Produkte verursacht werden.

Unter „Tinte“ im Abschnitt „Anzeigen“ auf Seite 5 finden Sie Angaben, wie Sie am Bedienfeld feststellen, ob eine Tintenpatrone ersetzt werden muss.

Zur Beachtung beim Austausch der Tintenpatronen

Lesen Sie vor dem Ersetzen einer Tintenpatrone alle Anweisungen in diesem Abschnitt und unter „Umgang mit Tintenpatronen“ auf Seite 3.

- ❑ Öffnen Sie die Verpackungen der Tintenpatronen erst unmittelbar vor der Installation.
- ❑ Wenn eine Tintenpatrone vorübergehend aus dem Gerät entnommen wird, achten Sie darauf, den Tintenzufuhrbereich der Tintenpatrone vor Schmutz und Staub zu schützen. Lagern Sie die Tintenpatrone in derselben Umgebung wie das Gerät. Tintenpatronen müssen so gelagert werden, dass der Aufkleber, auf dem die Farbe der Tinte angegeben ist, nach oben weist. Lagern Sie Tintenpatronen nicht mit der Oberseite nach unten.
- ❑ Das Ventil in der Tintenzufuhröffnung nimmt überschüssige, austretende Tinte auf. Ein vorsichtiger Umgang mit den Tintenpatronen ist jedoch ratsam. Berühren Sie keinesfalls die Tintenzufuhröffnung der Tintenpatrone oder den Bereich um die Tintenzufuhröffnung herum.
- ❑ Sie müssen sofort eine Tintenpatrone in dieses Produkt einsetzen, wenn Sie die eingesetzte Tintenpatrone entnehmen. Wenn nicht sofort wieder eine Tintenpatrone eingesetzt wird, kann der Druckkopf austrocknen, so dass der Drucker nicht drucken kann.

- ❑ Achten Sie darauf, dass Sie beim Entnehmen einer Tintenpatrone aus der Verpackung die seitlich an der Tintenpatrone befindlichen Haken nicht abbrechen.
- ❑ Entfernen und beschädigen Sie nicht den Aufkleber der Tintenpatrone, sonst kann Tinte auslaufen.
- ❑ Dieses Gerät verwendet mit IC-Chips ausgestattete Tintenpatronen. Der IC-Chip überwacht den Tintenfüllstand einer jeden Tintenpatrone, so dass die restliche Tinte aufgebraucht werden kann, selbst wenn eine Tintenpatrone entnommen und später wieder eingesetzt wird. Jedes Mal, wenn eine neue Tintenpatrone eingesetzt wird, wird jedoch Tinte verbraucht, da das Gerät immer automatisch eine Verlässlichkeitskontrolle durchführt.
- ❑ Berühren Sie nicht den grünen IC-Chip an der Seite der Patrone. Dies kann die Tintenpatrone beschädigen.

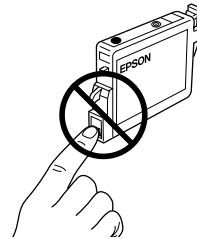

- ❑ Ist eine Tintenpatrone leer, können Sie den Kopier- oder Druckvorgang nicht fortsetzen, auch wenn die andere Patrone noch Tinte enthält. Bevor Sie kopieren oder drucken können, muss die leere Patrone ausgetauscht werden.
- ❑ Außer zum Kopieren und Drucken von Vorlagen wird Tinte auch bei den folgenden Vorgängen verbraucht: Druckkopf-Reinigung, Selbstreinigungszyklus beim Einschalten des Geräts und Befüllung des Tintenzuleitungssystems beim Einsetzen einer Tintenpatrone in das Gerät.
- ❑ Füllen Sie die Tintenpatronen nicht nach. Das Gerät berechnet den verbleibenden Füllstand der Tintenpatronen mit Hilfe des IC-Chips an der Tintenpatrone. Beim Nachfüllen der Tintenpatrone wird die verbleibende Tinte nicht neu vom IC-Chip berechnet, sodass sich die verfügbare Tintenmenge nicht ändert.
- ❑ Wenn kaum noch Tinte vorhanden war, kann diese nach dem Auswechseln einer Tintenpatrone vollständig verbraucht sein. Wenn die Anzeige Tinte blinkt, um darauf hinzuweisen, dass die Tinte fast verbraucht ist, bereiten Sie eine neue Tintenpatrone vor.

Eine Tintenpatrone austauschen

Führen Sie zum Ersetzen einer Tintenpatrone mittels der Taste Tinte Δ die nachfolgend aufgeführten Schritte aus.

Hinweis:

In den Abbildungen ist das Ersetzen der Cyan-Tintenpatrone dargestellt. Tauschen Sie die Tintenpatrone aus, die leer ist.

1. Stellen Sie sicher, dass dieses Produkt eingeschaltet ist. Die Anzeige Ein/Aus sollte leuchten, aber nicht blinken.
2. Vergewissern Sie sich, dass die Vorlagenabdeckung geschlossen ist, und öffnen Sie die Scannereinheit.



Achtung:

Öffnen Sie nicht die Scannereinheit, während die Vorlagenabdeckung noch geöffnet ist.

3. Drücken Sie die Taste Tinte Δ . Der Druckkopf bewegt sich in die Tintenpatronen-Prüfposition und die Anzeigen Ein/Aus und Tinte beginnen zu blinken. Die durch das Symbol Δ gekennzeichnete Tintenpatrone ist entweder fast leer oder leer.

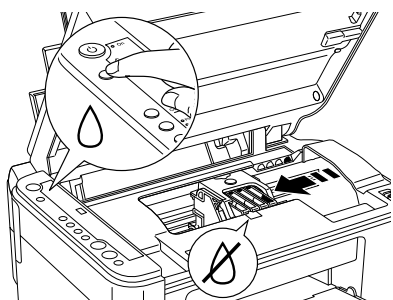

Hinweis:

- ❑ Drücken Sie die Taste Tinte Δ nicht länger als drei Sekunden. Ansonsten leitet dieses Produkt die Reinigung des Druckkopfs ein.
- ❑ Wenn eine Tintenpatrone nicht fast oder ganz leer ist, verfährt der Druckkopf in die Tintenpatronen-Auswechsellposition, ohne zur Tintenpatronen-Prüfposition zu verfahren. Fahren Sie mit Schritt 5 fort.



Achtung:

Bewegen Sie den Druckkopf nicht von Hand, dieses Produkt kann dadurch beschädigt werden. Betätigen Sie zum Bewegen des Druckkopfs stets die Taste Tinte Δ .

4. Drücken Sie die Taste Tinte Δ . Wenn mehr als eine Tintenpatrone fast leer oder leer ist, wird der Druckkopf so verfahren, dass die leere oder fast leere Tintenpatrone durch die Markierung Δ gekennzeichnet ist. Dies erfolgt bei jedem Drücken der Taste Tinte Δ , bis alle fast leeren oder leeren Tintenpatronen angezeigt wurden.

Nachdem alle fast leeren oder leeren Tintenpatronen angezeigt wurden, verfährt der Druckkopf beim Drücken der Taste Tinte Δ zur Tintenpatronen-Auswechsellposition.

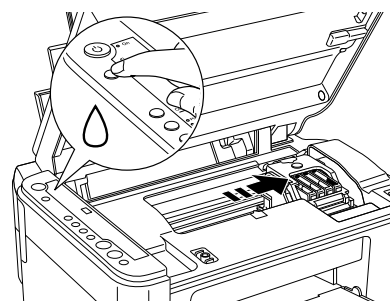

5. Das beste Ergebnis erhalten Sie, wenn Sie die Tintenpatrone vor dem Öffnen der Verpackung vier bis fünf Mal schütteln.

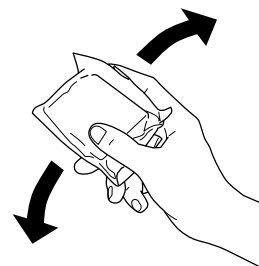

6. Entnehmen Sie die neue Tintenpatrone aus der Verpackung.
7. Öffnen Sie die Tintenpatronenabdeckung. Drücken Sie die Tintenpatrone, die Sie austauschen wollen, leicht an der Seite zusammen. Entnehmen Sie die Tintenpatrone aus diesem Produkt und entsorgen Sie sie unter Beachtung der entsprechenden Bestimmungen. Versuchen Sie nicht, eine Tintenpatrone zu zerlegen oder nachzufüllen.

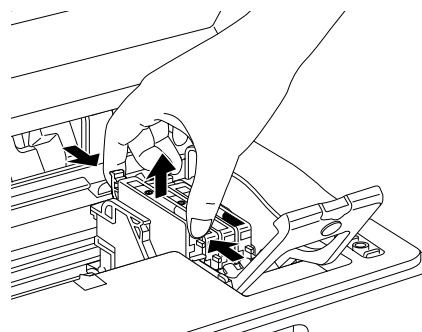

In der Abbildung ist das Ersetzen der Cyan-Tintenpatrone dargestellt.

**Vorsicht:**

Wenn Tinte auf Ihre Hände gerät, reinigen Sie diese gründlich mit Wasser und Seife. Sollte Tinte in die Augen gelangen, spülen Sie diese sofort mit reichlich Wasser aus. Wenn Sie sich nach dem gründlichen Ausspülen immer noch schlecht fühlen oder Sehprobleme haben, suchen Sie sofort einen Arzt auf.

8. Setzen Sie die neue Patrone senkrecht in den Patronenhalter ein und drücken Sie sie dann nach unten, so dass sie einrastet.

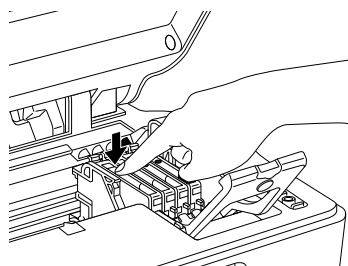

9. Wenn Sie mit dem Ersetzen der Tintenpatrone fertig sind, schließen Sie die Tintenpatronen-Abdeckung, so dass sie einrastet, und schließen Sie dann die Scannereinheit.
10. Drücken Sie die Taste Tinte Δ .

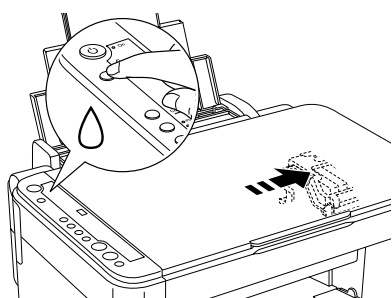

Das Gerät befüllt das Tintenzuleitungssystem. Dieser Vorgang dauert etwa eine Minute. Wenn das Befüllen des Tintenzuleitungssystems abgeschlossen ist, hört die Anzeige Ein/Aus auf zu blinken und leuchtet ständig, während die Anzeige Tinte erlischt.

**Achtung:**

Die Anzeige Ein/Aus blinkt ständig, während dieses Produkt die Befüllung des Tintenzuleitungssystems durchführt. Schalten Sie dieses Produkt niemals aus, während diese Anzeige blinkt. Sonst wird die Befüllung des Tintenzuleitungssystems möglicherweise nur unzureichend durchgeführt.

Hinweis:

Wenn die Anzeige Tinte weiterhin leuchtet, nachdem die Anzeige Ein/Aus aufgehört hat zu blinken (und leuchtet), wurde die Tintenpatrone möglicherweise nicht richtig eingesetzt. Drücken Sie erneut die Taste Tinte Δ und setzen Sie die Tintenpatrone nochmals ein, so dass sie hörbar einrastet.

Wartung

Druckkopfdüsen und Tintenfüllstände überprüfen

Sollten die Ausdrücke blasser werden oder Lücken im Druckbild aufweisen, kann ein Düsentest zur Feststellung der Problemursache beitragen. Außerdem können Sie die Füllstände der einzelnen Tintenpatronen überprüfen.

Gehen Sie folgendermaßen vor, um die Druckkopfdüsen und Tintenfüllstände am Bedienfeld zu überprüfen.

1. Stellen Sie sicher, dass Papier der Größe A4 im Einzelblatteinzug eingelegt ist.
2. Stellen Sie sicher, dass dieses Produkt ausgeschaltet ist.
3. Drücken Sie die Taste Ein/Aus \odot , während Sie die Taste Δ Tinte gedrückt halten. Dieses Produkt wird eingeschaltet und beginnt mit dem Drucken des Testmusters.
4. Überprüfen Sie den Ausdruck. Der Ausdruck enthält das Testmuster und den prozentualen Tintenfüllstand der einzelnen Tintenpatronen. Aus den nachstehenden Beispielen ist zu entnehmen, ob der Druckkopf gereinigt werden muss.

In Ordnung: Der Druckkopf muss noch nicht gereinigt werden.



Nicht in Ordnung: Der Druckkopf muss gereinigt werden.



Der Ausdruck erfolgt in Farbe (CMYK).

Ist das Ergebnis des Düsentests nicht in Ordnung, liegt ein Problem dieses Geräts vor. Möglicherweise ist eine Düse verstopft oder der Druckkopf ist schlecht justiert. Informationen zur Lösung dieser Probleme finden Sie in den beiden folgenden Abschnitten.

Druckkopf reinigen

Wenn der Düsentest unerwartet schwach ist oder Lücken im Druckbild aufweist, kann eine Reinigung des Druckkopfs angebracht sein. Dadurch wird sichergestellt, dass die Düsen die Tinte ordnungsgemäß ausgeben.

Hinweis:

- ❑ Zur Reinigung des Druckkopfs wird farbige und schwarze Tinte verbraucht. Reinigen Sie daher, um keine Tinte zu verschwenden, den Druckkopf nur, wenn die Kopierqualität nachlässt (wenn z. B. die Ausdrücke blasser werden bzw. die Farben nicht stimmen oder fehlen).
- ❑ Führen Sie vor der Reinigung des Druckkopfs einen Düsentest aus, um festzustellen, ob der Druckkopf wirklich gereinigt werden muss. So lässt sich unnötiger Tintenverbrauch vermeiden.
- ❑ Wenn die Anzeige Tinte durch Leuchten zum Austauschen einer Tintenpatrone auffordert oder durch Blinken einen geringen Tintenfüllstand anzeigt, kann der Druckkopf nicht gereinigt werden. Tauschen Sie in diesem Fall zuerst die entsprechende Tintenpatrone aus.

1. Stellen Sie sicher, dass dieses Gerät eingeschaltet ist und dass die Anzeige Tinte nicht leuchtet.
2. Halten Sie die Taste Tinte Δ drei Sekunden gedrückt.

Die Druckkopfreinigung beginnt und die Anzeige Ein/Aus blinkt.



Achtung:

Schalten Sie dieses Produkt niemals aus, während die Anzeige Ein/Aus blinkt. Dadurch kann das Produkt beschädigt werden.

3. Wenn die Anzeige Ein/Aus zu blinken aufhört, führen Sie einen Düsentest durch, um festzustellen, ob der Druckkopf sauber ist. Einzelheiten dazu finden Sie im vorherigen Abschnitt.

Hinweis:

- ❑ Wenn die Druckqualität nicht besser geworden ist, nachdem Sie dieses Verfahren vier oder fünf Mal wiederholt haben, ziehen Sie den Netzstecker des Geräts und lassen Sie das Gerät bis zum nächsten Tag außer Betrieb. Führen Sie dann den Düsentest erneut durch und wiederholen Sie gegebenenfalls die Druckkopfreinigung.
- ❑ Bringt auch dies keine Verbesserung der Druckqualität, sind möglicherweise eine oder beide Tintenpatronen alt oder beschädigt und müssen ausgetauscht werden. Informationen zum Austauschen einer Tintenpatrone finden Sie unter "Eine Tintenpatrone austauschen" auf Seite 11.
- ❑ Um eine gleich bleibend gute Druckqualität zu erhalten, ist es ratsam, wenigstens einmal pro Monat einige Seiten zu drucken.

Druckkopf einstellen

Wenn Sie auf dem Düsentest feststellen, dass die vertikalen Linien nicht richtig miteinander ausgerichtet sind, können Sie dieses Problem möglicherweise durch Justieren des Druckkopfs lösen.

Die Justage des Druckkopfs können Sie am Bedienfeld oder vom Computer aus mit dem Utility Druckkopf-Justage der Produktsoftware durchführen.

Gehen Sie folgendermaßen vor, um den Druckkopf mit Hilfe der Tasten am Bedienfeld zu justieren. Um eine genauere Ausrichtung des Druckkopfs zu erreichen, wird jedoch die Verwendung des Utilitys Druckkopf-Justage empfohlen.

1. Stellen Sie sicher, dass dieses Produkt ausgeschaltet ist.
2. Stellen Sie sicher, dass der Einstellhebel in die Position \square gestellt ist.
3. Legen Sie Papier der Größe A4 in den Einzelblatteinzug.
4. Drücken Sie die Taste Ein/Aus \odot , während Sie die Taste Exemplare gedrückt halten.
Ein Testmuster wird gedruckt.
5. Suchen Sie im Testmuster den Block, der am gleichmäßigsten gedruckt ist und keine wahrnehmbaren Streifen oder Linien enthält. Drücken Sie die Taste Exemplare, bis die Nummer dieses Blocks auf dem LED angezeigt wird.

6. Drücken Sie die Taste Starten SW , um die Auswahl zu bestätigen.
7. Wiederholen Sie die Schritte 5 und 6 für jedes der anderen Testmuster, die vom Produkt gedruckt werden. (Dieses Produkt sollte vier Testmuster drucken.)

Weitere Einzelheiten zum Ausrichten des Druckkopfs finden Sie unter „Druckkopf ausrichten“ im *Online-Referenzhandbuch*.





Fehlerbehebung









Anzeige Fehler und andere Anzeigen zur Diagnose von Fehlern verwenden

Viele gängige Probleme lassen sich mithilfe der Anzeige Fehler und der anderen Anzeigen am Bedienfeld identifizieren. Wenn das Produkt nicht mehr arbeitet und die Anzeige Fehler leuchtet, ermitteln Sie das Problem anhand der folgenden Tabelle und probieren Sie dann die empfohlenen Korrekturmaßnahmen aus.

Hinweis:

Die Probleme und Lösungsmaßnahmen in dieser Tabelle gelten für den Einsatz des Produkts als unabhängiges Gerät. Im *Online-Referenzhandbuch* finden Sie ausführliche Lösungsangaben für Probleme, die bei Verwendung dieses Produkts in Verbindung mit einem Computer vorkommen können.

Status der Anzeige Fehler	Ursache	Lösung
Leuchtet	Es befindet sich kein Papier im Papierfach.	Legen Sie Papier in den Einzelblatteinzug ein und drücken Sie die Taste Starten Farbe  , um fortzufahren. Drücken Sie zum Abbrechen die Taste Stopp  .
	Mehrere Seiten wurden auf einmal vom Einzelblatteinzug eingelesen.	Entfernen Sie das Papier und legen Sie es erneut ein. Drücken Sie dann die Starten Farbe  , um fortzufahren. Drücken Sie zum Abbrechen die Taste Stopp  .

Status der Anzeige Fehler	Ursache	Lösung
blinkt	Ein Papierstau ist eingetreten.	Drücken Sie die Taste Starten Farbe  . Wird der Papierstau nicht behoben, entfernen Sie das gestaute Papier von Hand. Siehe "Papierstaus beseitigen" auf Seite 15.
aus/ Anzeige Tinte blinkt	Eine Tintenpatrone ist fast leer.	Öffnen Sie die Scannereinheit und betätigen Sie die Taste Tinte  , um den Druckkopf zur entsprechenden Tintenpatrone zu verfahren. Erwerben Sie eine neue Tintenpatrone für diese Tintenfarbe.
aus/ Anzeige Tinte leuchtet	Eine Tintenpatrone ist leer oder nicht installiert. Bei einer Tintenpatrone ist ein Fehler aufgetreten.	Öffnen Sie die Scannereinheit und drücken Sie die Taste Tinte  , um den Druckkopf in die Position  der leeren Tintenpatrone zu verfahren., und ersetzen oder installieren Sie die Tintenpatrone. Siehe "Eine Tintenpatrone austauschen" auf Seite 11.
blinkt schnell/ „H“ blinkt im LED	Der Einstellhebel befindet sich beim Kopieren vom Bedienfeld in der Position  .	Stellen Sie den Einstellhebel in die Position  . Wenn Sie den Einstellhebel in die Stellung  bringen, um unscharfe oder verschmierte Ausdrücke zu vermeiden, drücken Sie zum Fortfahren die Taste  Starten Farbe. Drücken Sie zum Abbrechen die Taste Stopp  .
leuchtet/ Anzeige Tinte leuchtet/ alle anderen Anzeigen und „E“ im LED blinken	Ein Teil in diesem Produkt muss ersetzt werden.	Wenden Sie sich an Ihren Händler.



Status der Anzeige Fehler	Ursache	Lösung
alle Anzeigen und „E“ im LED blinken	Ein Fehler an den Bauteilen dieses Produkts ist aufgetreten.	Schalten Sie dieses Gerät aus und dann wieder ein. Vergewissern Sie sich dann, dass die Transportsicherung gelöst ist. Wird die Fehlermeldung erneut angezeigt, wenden Sie sich an Ihren Fachhändler.

Papierstaus beseitigen

Wenn sich in diesem Produkt Papier gestaut hat, blinkt die Anzeige Fehler. Möglicherweise können Sie den Papierstau mithilfe des Bedienfelds beheben. Führen Sie die nachstehenden Anweisungen aus.

1. Betätigen Sie die Taste Starten Farbe , um das verklemmte Papier aus dem Gerät zu transportieren. Wird das gestaute Papier nicht aus dem Gerät transportiert, fahren Sie mit dem nächsten Schritt fort.
2. Stellen Sie fest, wo sich das Papier im Drucker staut.

Wenn sich das Papier an der Papierzuführungs- oder Ausgabeposition staut, ziehen Sie sämtliches Papier vorsichtig von Hand heraus.

Staut sich das Papier im Inneren des Geräts, drücken Sie die Taste Ein/Aus , um dieses Gerät auszuschalten. Öffnen Sie die Scannereinheit und entfernen Sie sämtliches Papier, auch abgerissene Teile, von Hand. Schließen Sie dann die Scannereinheit und drücken Sie die Taste Ein/Aus .

Kundendienst

Regionaler Kundendienst

Wenn das Epson-Produkt nicht ordnungsgemäß funktioniert und Sie das Problem nicht mit Hilfe der Informationen zur Fehlerbehebung in der Produktdokumentation lösen können, wenden Sie sich an den Kundendienst. Wenn der Kundendienst für Ihre Gegend im Folgenden nicht aufgeführt ist, wenden Sie sich bitte an den Fachhändler, bei dem Sie dieses Produkt erworben haben.

Hinweis:

Nähere Angaben dazu, wie Sie sich an den Kundendienst wenden können, finden Sie im Online-Referenzhandbuch.

For users in the United Kingdom and the Republic of Ireland

URL	http://www.epson.co.uk
Telefon (UK)	08701 637 766
(Republik Irland)	01 679 9016

Für Anwender im Nahen Osten

URL	http://www.epson.com
E-mail	epson_support@compubase.co.ae
Telefon	+971 4 352 4488
Fax	+971 4 351 6617

Für Anwender in Skandinavien

URL	http://www.epson.com
Telephone	Dänemark 80 88 11 27 Finnland 0800 523 010 Norwegen 800 11 828 Schweden 08 445 12 58

Für Anwender in Südafrika

URL	www.epson.co.za
Telefon	(011) 444-5223 oder 0800 600 578

Für Anwender in Frankreich

Support Technique EPSON France,
0 892 899 999 (0,34 E/minute)

Ouvert du lundi au samedi de 9h00 à 20h00 sans interruption

<http://www.epson.fr/support/selfhelp/french.htm> pour accéder à l'AIDE EN LIGNE.

<http://www.epson.fr/support/services/index.shtml> pour accéder aux SERVICES du support technique.

Deutschland

EPSON Deutschland GmbH

Dienstleistungen

0180-5234110

Montag bis Freitag: 9 bis 21 Uhr

Samstag und Sonntag: 10 bis 16 Uhr

Öffentliche Feiertage: 10 bis 16 Uhr

(0,12 E pro Minute)
www.epson.de/support/

Österreich

EPSON Deutschland GmbH
Dienstleistungen
0810-200113
Montag bis Freitag: 9 bis 21 Uhr
Samstag und Sonntag: 10 bis 16 Uhr
Öffentliche Feiertage: 10 bis 16 Uhr
(0,7 E pro Minute)
www.epson.at/support/

Schweiz

EPSON Deutschland GmbH
Dienstleistungen
0848-448820
Montag bis Freitag: 9 bis 21 Uhr
Samstag und Sonntag: 10 bis 16 Uhr
Öffentliche Feiertage: 10 bis 16 Uhr
(CH lokaler Tarif)
www.epson.ch/support/
www.epson.ch/fr/support/

Luxemburg

EPSON Deutschland GmbH
Dienstleistungen
0352-26483302
Montag bis Freitag: 9 bis 21 Uhr
Samstag und Sonntag: 10 bis 16 Uhr
Öffentliche Feiertage: 10 bis 16 Uhr
(9 bis 18 Uhr: 0,1435 E pro Minute,
übrige Zeit: 0,0716 E pro Minute)
<http://www.epson.de/eng/support/>

Belgien

EPSON Deutschland GmbH
Dienstleistungen
070-222082
Montag bis Freitag: 9 bis 21 Uhr
Samstag und Sonntag: 10 bis 16 Uhr
Öffentliche Feiertage: 10 bis 16 Uhr
(9 bis 18 Uhr: 0,1735 E pro Minute,
übrige Zeit: 0,0868 E pro Minute)

www.epson.be/support/
www.epson.be/nl/support/

Niederlande

EPSON Deutschland GmbH
Dienstleistungen
043-3515762
Montag bis Freitag: 9 bis 21 Uhr
Samstag und Sonntag: 10 bis 16 Uhr
Öffentliche Feiertage: 10 bis 16 Uhr
www.epson.nl/support/

Polen

EPSON Deutschland GmbH
Dienstleistungen
00800-4911299
Montag bis Freitag: 9 bis 17.30 Uhr
www.epson.pl/support/

Ungarn

EPSON Deutschland GmbH
Dienstleistungen
0680014-783
Montag bis Freitag: 9 bis 17.30 Uhr
www.epson.hu/support/

Tschechische Republik

EPSON Deutschland GmbH
Dienstleistungen
00420-800142052
Montag bis Freitag: 9 bis 17.30 Uhr
www.epson.cz/support/

Slowakische Republik

EPSON Deutschland GmbH
Dienstleistungen
++421 02 52625241
Montag bis Freitag: 8.30 bis 17 Uhr
<http://www.epson.sk/support/>

Rumänien

EPSON Deutschland GmbH
Dienstleistungen
+40 212305384115
Montag bis Freitag: 8.30 bis 17.30 Uhr
www.epson.ro/support/

Estland

EPSON Deutschland GmbH
Dienstleistungen
+372 6 718 166
Montag bis Freitag: 9 bis 18 Uhr
<http://www.epson.ee/support/>

Lettland

EPSON Deutschland GmbH
Dienstleistungen
+371 7286496
Montag bis Freitag: 9 bis 18 Uhr
<http://www.epson.lv/support/>

Litauen

EPSON Deutschland GmbH
Dienstleistungen
8-37-400088
Montag bis Freitag: 8.30 bis 17.30 Uhr
<http://www.epson.lt/support/>

Für Anwender in Italien

EPSON Italia S.p.a.
Via M. Viganò de Vizzi, 93/95
20092 Cinisello Balsamo (MI)
Tel. 02.660.321
Fax. 02.612.36.22
Assistenza e Servizio Clienti
TECHNICAL HELPDESK
02.268.300.58
<http://www.epson.it>

Für Anwender in Spanien

URL	http://www.epson.es
E-mail	soporte@epson.es
Telefon	902 40 41 42
Fax	93 582 15 16

Für Anwender in Portugal

URL	http://www.epson.pt
E-mail	apoio_clientes@epson.pt
Telefon	707 222 000
Fax	21 303 54 90

Produktinformationen

Gerätespezifikationen

Elektrische Daten

Modell	100 - 120 V	220 - 240 V
Eingangsspannungsbereich	90 bis 132 V	198 bis 240 V
Nennfrequenz	50 bis 60 Hz	50 bis 60 Hz
Leistungsaufnahme	Ca. 12 W (unabhängiges Kopieren, ISO10561 Zeichenmuster) Ca. 2,5 W im Energiesparmodus Ca. 0,2 W ausgeschaltet	Ca. 12 W (unabhängiges Kopieren, ISO10561 Zeichenmuster) Ca. 2,5 W im Energiesparmodus Ca. 0,4 W ausgeschaltet

Hinweis:

Überprüfen Sie die Spannungsdaten auf dem Typenschild an der Rückseite dieses Geräts.

Umgebungsbedingungen

Temperatur	Betrieb 10 bis 35 °C
------------	----------------------

Mechanische Daten

Papiertransportweg	Papiereinzug, Zuführung von der Rückseite
Fassungsvermögen des Papierfachs	Ca. 100 Blatt bei einem Papiergewicht von 64 g/m ² (17 lb)
Abmessungen	430 mm × 344 mm × 170 mm (B × T × H ohne GummifüÙe und Papierfach)
Gewicht	6,52 kg ohne Tintenpatronen

Drucken

Druckmethode	Tintenstrahl Drucktechnik
Düsenkonfiguration	Monochrom (Schwarz) 90 Düsen Farbe (Cyan, Magenta, Gelb) 270 Düsen (90 Düsen pro Farbe)

Scannen

Scannertyp	Flachbett-Farbscanner
Vorlagengröße	8,5 × 11,7 Zoll (216 × 297 mm) A4 oder US Letter (Der Scanbereich kann von der Software festgelegt werden).
Auflösung beim Scannen	600 dpi (Hauptrichtung) 1200 dpi (Nebenrichtung)

Papier

Hinweis:

EPSON kann keine Empfehlungen im Hinblick auf einen bestimmten Hersteller bzw. eine bestimmte Papiersorte aussprechen, da sich die Qualität einer Marke oder Sorte jederzeit ändern kann. Machen Sie daher immer erst Probeausdrucke, bevor Sie einen größeren Papiervorrat erwerben oder große Druckaufträge starten.

Papierspezifikationen

Diese Spezifikationen gelten ausschließlich bei Einsatz des Produkts als unabhängiger Kopierer oder Drucker. Die ausführlichen Spezifikationen dieses Produkts finden Sie im *Online-Referenzhandbuch*.

Format	A4 (210 × 297 mm) 10 × 15 cm/4 × 6 Zoll (101,6 × 152,4 mm)
Papiersorten	Normalpapier, DURABrite Photo Paper
Stärke	Für Normalpapier: 0,08 bis 0,11 mm Für Fotopapier: 0,23 mm
Gewicht	Für Normalpapier: 64 bis 90 g/m ² Für Fotopapier: 206 g/m ²

Hinweis:

- ❑ Ein minderwertiges Papier beeinträchtigt die Druckqualität und kann Papierstaus oder andere Probleme verursachen. Wenn Probleme beim Drucken auftreten, verwenden Sie Papier besserer Qualität.
- ❑ Legen Sie kein gewelltes oder geknicktes Papier ein.
- ❑ Verwenden Sie Papier unter normalen Umgebungsbedingungen:
Temperatur 15 bis 25°C
Luftfeuchtigkeit 40% bis 60% relative
Luftfeuchtigkeit

- ❑ Die oben aufgeführten Temperatur- und Luftfeuchtigkeitswerte beschreiben die empfohlenen Lagerungsbedingungen für Papier und stellen nicht die Spezifikationen für die Betriebsbedingungen dieses Produkts dar.

Bedruckbarer Bereich

Die diagonalen Linien in der folgenden Abbildung geben den bedruckbaren Bereich eines Einzelblatts im Kopiermodus an.

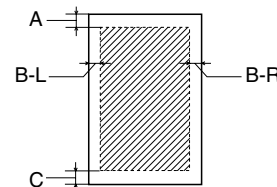

	Standard-kopie	Kopie mit schmalen Rand	Kopieren ohne Rand
A: oberer Rand	3.0 mm	1,5 mm	0 mm
B-L: linker Rand	3.0 mm	1,5 mm	0 mm
B-R: rechter Rand	3.0 mm	1,5 mm	0 mm
C: unterer Rand	3.0 mm	1,5 mm	0 mm

Hinweis:

- ❑ Je nach der verwendeten Papiersorte kann die Druckqualität am oberen und unteren Seitenrand des Ausdrucks schlechter ausfallen bzw. die Druckbereiche können verschmiert sein.
- ❑ Die genauen Ränder schwanken geringfügig in Abhängigkeit von den Einzugsbedingungen.