

EPSON®

EPSON STYLUS™ PRO 10600

Gebruikershandleiding

Inhoudsopgave

Verklarende woordenlijst	7
------------------------------------	---

Productinformatie

Veiligheidsvoorschriften	14
Belangrijke veiligheidsvoorschriften	14
Enkele voorzorgsmaatregelen	15
Printerspecificaties	19
Afdrukken	19
Afdrukgebied	20
Mechanische specificaties	22
Elektrische specificaties	22
Omgevingsspecificaties	23
Initialisatie	23
Normen en goedkeuringen	24
Papier	25
Cartridges	27
Systeemvereisten	30
De printer gebruiken met een pc	30
De printer gebruiken met een Macintosh	31
Interfacespecificaties	32
Parallele interface	32
USB-interface	33
IEEE1394-interface	34
Ethernet-interface	36
Opties en verbruiksmaterialen	37
Opties	37
Verbruiksmaterialen	38
Speciaal afdruk materiaal van EPSON	40

Het bedieningspaneel

Knoppen, lampjes en berichten	62
Knoppen	62
Lampjes	64
Statusberichten	67
SelecType-instellingen	70
Wanneer u SelecType gebruikt	70
Keuzelijst SelecType	71
Basisprocedure voor SelecType-instellingen	74
SelecType in detail	76
Een spuitkanaaltjespatroon afdrukken	91
De uitlijning van de printkop uitvoeren	93
De papierdikte instellen	95
Een statusblad afdrukken	98
Onderhoudsmodus	99
De onderhoudsmodus openen	99
Lijst met onderhoudsmodi	100

Afdrukken onder Windows

De printersoftware openen	105
Vanuit Windows-toepassingen	105
In Deze computer (My Computer)	105
In Printers en faxapparaten (Printers and Faxes) (alleen voor Windows XP)	106
Basisinstellingen	107
De instellingen voor de printerdriver vastleggen	107
Het afdrukken annuleren	112
De printerdriver gebruiken	113
Afdruk materiaal instellen	113
De modi Automatic en Custom gebruiken	118
Pagina-instellingen aanpassen	127
Documenten aanpassen aan het papierformaat	130
De printerhulpprogramma's gebruiken	131
De printersoftware openen	133

Printer and Option Information gebruiken	134
Speed & Progress	135
Informatie krijgen via de online-Help	138
Help openen	138
De printerstatus controleren en afdruktaken beheren.....	139
De voortgangsbalk gebruiken	139
De EPSON Spool Manager gebruiken (alleen voor Windows Me, 98 en 95).....	140
EPSON Status Monitor 3 gebruiken	141
De afdruksnelheid verhogen	145
Algemene tips	145
Speed & Progress gebruiken.....	147
Poortconfiguratie (alleen Windows NT 4.0).....	150
De printer configureren in een netwerk.....	154
Voor Windows Me, 98 en 95.....	154
Voor Windows 2000 en NT 4.0.....	158
Voor Windows XP	162
Updaten naar Windows Me.....	166
De driver updaten in Windows XP, Windows 2000 en Windows NT 4.0	166
De printersoftware verwijderen	167
De USB Host Device Driver verwijderen (alleen Windows Me en 98).....	167

Afdrukken met de Macintosh

De printersoftware openen	169
Afdrukvenster.....	169
Dialoogvenster voor de pagina-instelling.....	169
Basisinstellingen	169
De instellingen voor de printerdriver vastleggen.....	169
Het afdrukken annuleren	172
De printerdriver gebruiken	173
Afdruk materiaal instellen	173
De modi Automatic en Custom gebruiken.....	179
Pagina-instellingen aanpassen	187
Documenten aanpassen aan het papierformaat.....	190

De printerhulpprogramma's gebruiken	191
De printersoftware openen	192
Informatie krijgen via de online-Help	193
Help openen	193
De printerstatus controleren en afdruktaken beheren	193
De EPSON StatusMonitor gebruiken	193
Configuratie-instellingen vastleggen	195
Afdrukken in de achtergrond beheren	196
De printer configureren in een netwerk	200
De printer instellen als een gedeelde printer	201
Toegang krijgen tot de printer via een netwerk	202

Papier gebruiken

Informatie over speciaal afdruk materiaal en ander materiaal	204
Speciaal afdruk materiaal van EPSON gebruiken	204
Ander papier gebruiken dan afdruk materiaal van EPSON	205
Papierrollen gebruiken	205
De papierrol op de houder plaatsen	205
De papierrol van de houder halen	206
De houder in de printer plaatsen en uit de printer verwijderen	207
Een papierrol laden	210
De papierrolklem gebruiken	215
Papier van de rol afsnijden of paginascheidingen afdrukken	216
Losse vellen papier gebruiken	218
Losse vellen papier laden	218
Afdrukken op dik papier (0,5 tot 1,6 mm)	223
De papieropvang plaatsen	225
Papier achterwaarts invoeren (tot formaat B1, liggend)	225
Papier achterwaarts invoeren (tot formaat Super B0)	226
Papier voorwaarts invoeren (Roll Paper Banner, dik [0,5 mm of meer] los papier)	227

Onderhoud en transport

Cartridges vervangen	230
Zwarte cartridges vervangen.	234
De cassette met gebruikte inkt controleren	235
Resterende inkt in inktcartridges controleren	236
De inkt aftappen	236
Printerdriverinformatie bijwerken.	239
Het mes van het snijmechanisme vervangen	241
De printer schoonmaken	245
Als u de printer een lange tijd niet hebt gebruikt	246
De printer vervoeren.	247
Over een grote afstand.	247
Over een kleine afstand	247
De printer na het transport installeren	251

Optionele producten gebruiken

De Auto Take-up Reel Unit gebruiken.	252
Bedieningskastje	252
De sensor afstellen	254
Papijrol op de haspel van Auto Take-up Reel Unit plaatsen	256
De afdrukken oprollen.	261
Papier verwijderen na het oprollen	263

Probleemoplossing

Printer stopt opeens met afdrukken.	265
Printkoppen worden gereinigd, inkt wordt geladen of inkt is aan het drogen	265
Er heeft zich een fout voorgedaan	265
De printer gaat niet aan of blijft niet aan	266
De printer drukt niets af.	270

De printer is niet op de juiste manier aangesloten op de computer	270
De EPSON-printer is niet geselecteerd als de standaardprinter.	270
Instelling voor de printerpoort komt niet overeen met de printeraansluiting	272
Het beschikbaar geheugen van de printerdriver is niet voldoende (Macintosh)	273
Het klinkt of de printer afdrucken maakt, maar er wordt niets afgedrukt.	273
De afdrucken zien er anders uit dan verwacht	274
Onjuiste of verminkte tekens.	274
Onjuiste marges	275
Omgekeerd beeld	275
Er worden blanco pagina's afgedrukt	275
Kleuren op de afdruk wijken af van de kleuren op het scherm	276
Een uitgelijnde lijn is verschoven	277
Vegen aan de onderrand	277
De afdrukkwaliteit is niet optimaal.	278
Horizontale strepen.	278
Onjuiste verticale uitlijning of strepen.	279
Onjuiste of ontbrekende kleuren.	279
Afdruk is vaag of bevat lege plekken.	280
Onduidelijke of vlekkerige afdrucken.	281
Kleurendocumenten worden in zwart-wit afgedrukt	282
Afdruksnelheid is niet optimaal.	282
Papier kan niet van de rol worden gesneden.	283
Papier loopt regelmatig vast of wordt niet goed ingevoerd	284
Papier van de rol wordt niet goed uitgevoerd.	285
Wanneer u papier voorwaarts invoert.	286
Wanneer u papier achterwaarts invoert	286
Vastgelopen papier verwijderen	287
Problemen met de optionele Auto Take-up Reel Unit oplossen	289
Hulp invoeren.	291
Index.	324

Verklarende woordenlijst

De volgende definities zijn specifiek van toepassing op printers.

afdrukgebied

Het gebied van een pagina waarop door de printer kan worden afgedrukt. Door de marges die worden gebruikt, is dit gebied kleiner dan het totale paginaformaat.

afdrukmetaal

Materialen waarop gegevens worden afgedrukt, zoals papierrollen en losse vellen, gewoon papier en speciaal papier.

afdrukmodus

Het aantal dots (punten) per inch dat wordt gebruikt om een afbeelding weer te geven. Uw printer heeft drie instellingen voor de afdrukmodus: SuperFine (1440 dpi), Fine (720 dpi) en Normal (360 dpi).

afdrukwachtrij

Als de printer is aangesloten op een netwerk, worden afdruktaken die naar de printer worden gestuurd terwijl deze bezig is met afdrukken, in een wachtrij opgeslagen totdat ze kunnen worden afgedrukt.

ASCII

American Standard Code for Information Interchange. Een gestandaardiseerd coderingssysteem voor het toewijzen van numerieke codes aan letters en symbolen.

bit

Een binair getal (0 of 1). De kleinste eenheid van informatie die door een printer of computer wordt gebruikt.

buffer

Het gedeelte van het geheugen van de printer waarin gegevens worden opgeslagen voordat deze worden afgedrukt.

byte

Een eenheid van informatie die uit acht bits bestaat.

cartridge

Een cassette met inkt.

characters per inch (cpi)

Tekens per inch. Een maateenheid voor de grootte van teksttekens. Hiervoor wordt ook wel de term pitch gebruikt.

CMYK

Cyaan (blauwgroen), magenta, geel en zwart. De kleureninkt waarmee een heel kleurengamma wordt afgedrukt volgens het subtractieve systeem.

ColorSync

Software voor gebruik op de Macintosh voor kleurafdrucken van WYSIWYG-kwaliteit (What You See Is What You Get). Hierbij komt de kleurkwaliteit van de afgedrukte afbeeldingen overeen met die op uw beeldscherm.

cpi

Zie *characters per inch*.

DMA

Direct Memory Access of directe geheugentoegang. Een voorziening voor gegevensoverdracht waarbij de CPU van een computer wordt omzeild, zodat er een directe communicatie tot stand komt tussen het geheugen van de computer en randapparatuur (zoals printers).

dot matrix

Een methode van afdrukken waarbij elke letter en elk symbool bestaat uit een patroon (matrix) van afzonderlijke punten.

dpi

Dots per inch of punten per inch. Een maateenheid voor de resolutie. Zie ook *resolutie*.

driver

Een softwareprogramma (ook wel stuurprogramma genoemd) dat instructies naar een randapparaat van een computer stuurt. De printerdriver accepteert bijvoorbeeld afdrukgegevens van uw tekstverwerkingsprogramma en stuurt instructies naar de printer om aan te geven hoe die gegevens moeten worden afgedrukt.

ESC/P

Afkorting van Epson Standard Code for Printers. Met behulp van dit opdrachtensysteem kunt u vanaf uw computer de printer besturen. Dit is een standaard voor alle EPSON-printers die wordt ondersteund door de meeste toepassingssoftware voor pc's.

ESC/P Raster

Met behulp van deze opdrachttaal kunt u vanaf uw computer de printer besturen. Dit systeem bevat opdrachten voor de besturing van laserfuncties zoals het afdrukken van grafische beelden van hoge kwaliteit.

foutdiffusie

Een methode waarbij punten met afzonderlijke kleuren samenvloeien met de kleuren van omringende punten, waardoor de kleuren natuurlijker lijken. Door gekleurde punten samen te laten vloeien kan de printer uitstekende kleuren produceren met een subtiele kleurgradatie. Deze methode is met name geschikt voor het afdrukken van documenten met gedetailleerde afbeeldingen of foto's.

geheugen

Het gedeelte van het elektronische systeem van de printer waarin gegevens worden opgeslagen. Bepaalde gegevens zijn vast en worden gebruikt om de werking van de printer te bepalen. Gegevens die door de computer naar de printer worden gestuurd, worden tijdelijk in het geheugen opgeslagen. Zie ook *RAM* en *ROM*.

grijstinten

Gradaties van grijs met een verloop van zwart naar wit. Grijstinten worden gebruikt om kleuren te vervangen als u alleen met zwarte inkt afdrukt.

halftonen

Patronen van zwarte of gekleurde punten die worden gebruikt om een afbeelding te reproduceren.

halftoning

Een methode waarbij patronen van punten worden gebruikt om een afbeelding te maken. Met deze methode kunnen verschillende grijstinten worden gemaakt met uitsluitend zwarte punten en kan een bijna oneindig bereik van kleuren worden gemaakt met slechts enkele kleurenpunten. Zie ook *halftonen*.

helderheid

Bepaalt hoe licht of donker een afbeelding is.

hoge snelheid

Een instelling waarmee afbeeldingen in beide richtingen worden afgedrukt. Hierdoor wordt sneller afgedrukt.

hulpprogramma

Een programma speciaal voor het uitvoeren van een bepaalde functie die meestal te maken heeft met onderhoud van het systeem.

initialisatie

De printer opnieuw instellen op de standaardwaarden (de vaste instellingen). Dit gebeurt elke keer als u de printer inschakelt of een reset uitvoert.

inkjet

Een methode van afdrukken waarbij elke letter en elk symbool wordt gevormd door inkt nauwkeurig op het papier te spuiten.

interface

De verbinding tussen de computer en de printer. Via een parallelle interface worden gegevens met een teken of code tegelijk overgedragen. Via een seriële interface worden gegevens bit voor bit overgedragen.

interfacekabel

De kabel waarmee de printer op de computer is aangesloten.

kleuraanpassing

Een verwerkingsmethode voor kleurengegevens die ervoor zorgt dat kleuren die op een computerscherm worden weergegeven zo veel mogelijk overeenkomen met de afgedrukte kleuren. Er is diverse software voor kleuraanpassing beschikbaar. Zie ook *ColorSync* en *sRGB*.

LCD

Liquid Crystal Display (display met vloeibare kristallen). Hierop worden verschillende berichten weergegeven al naar gelang de status van de printer.

lettertype

Een tekenstijl met een bepaalde naam.

lokale printer

De printer die rechtstreeks op de computerpoort is aangesloten via de interfacekabel.

MicroWeave

Een manier van afdrukken waarbij afbeeldingen in fijnere segmenten worden afgedrukt om de kans op horizontale strepen te verkleinen. De afbeeldingen lijken hierdoor meer op afbeeldingen die met een laserprinter zijn afgedrukt. Zie ook *strepen*.

monochroom

Hiermee wordt bedoeld dat bij het afdrukken slechts een kleur inkt, meestal zwarte, wordt gebruikt.

online-Help

Teksten die behulpzaam zijn bij het venster of dialoogvenster dat op een bepaald moment in gebruik is.

parallele interface

Zie *interface*.

peer-to-peer-netwerken

Windows 98 en 95 en Windows NT 4.0 ondersteunen peer-to-peer-netwerken. In een dergelijk netwerk heeft elke computer toegang tot de bronnen van de andere computers in het netwerk.

PhotoEnhance4

De EPSON-software waarmee u de diepte van een tint en de scherpte van beeldgegevens kunt wijzigen en beeldgegevens kunt corrigeren.

poort

Een interfacekanaal waardoor gegevens worden overgedragen tussen apparaten.

printerdriver

Een softwareprogramma (ook wel stuurprogramma genoemd) dat opdrachten verzendt voor het gebruik van de voorzieningen van een bepaalde printer. Wordt vaak afgekort tot 'driver'. Zie ook *driver*.

Printkop reinigen

De bewerking waarmee u eventueel verstopte spuitkanaaltjes schoonmaakt, zodat er weer goede afdrukken worden gemaakt.

printkop uitlijnen

De bewerking waarmee u een onjuiste uitlijning van de printkoppen corrigeert. Verticale streepvorming wordt gecorrigeerd.

RAM

Random Access Memory. Het gedeelte van het printergeheugen dat wordt gebruikt als een buffer en voor de opslag van door de gebruiker gedefinieerde tekens. Alle gegevens in het RAM gaan verloren als de printer wordt uitgeschakeld.

reset

Een printer instellen op de standaardwaarden door deze uit te schakelen en vervolgens weer aan te zetten.

resolutie

Het aantal dots (punten) per inch dat wordt gebruikt om een afbeelding weer te geven.

RGB

Rood, groen en blauw. Met deze kleuren wordt een additief kleurengamma van schermkleuren gecreëerd. Hierbij worden gekleurde fosfordeeltjes aan de binnenkant van het display opgelicht met behulp van een elektronenstraal.

ROM

Read Only Memory. Een gedeelte van het geheugen dat alleen kan worden gelezen en niet kan worden gebruikt voor de opslag van gegevens. De inhoud van het ROM blijft behouden als u de printer uitschakelt.

SelecType-instellingen

Instellingen die zijn vastgelegd met behulp van het bedieningspaneel van de printer. In de modus SelecType kunt u verschillende printerinstellingen vastleggen die niet beschikbaar zijn in de printerdriver, zoals instellingen voor testafdrukken.

seriële interface

Zie *interface*.

spoolen

De eerste stap tijdens het afdrukken, waarin de afdrukgegevens door de printerdriver worden geconverteerd naar codes die door de printer kunnen worden verwerkt. Deze gegevens worden vervolgens rechtstreeks naar de printer of naar de afdrukserver gestuurd.

Spool Manager

Het softwareprogramma waarmee afdrukgegevens worden geconverteerd naar codes die door de printer kunnen worden verwerkt. Zie ook *spoolen*.

spuitskanaaltjes

Fijne kanaaltjes in de printkop waarmee de inkt op de pagina wordt gespoten. Als de spuitkanaaltjes verstopt zijn, kan de afdrukkwaliteit afnemen.

spuitskanaaltjes controleren

Een methode om de werking van de printer te controleren. Er wordt een controlepagina afgedrukt met de firmware-(ROM-)versie en een testpatroon voor de spuitkanaaltjes.

sRGB

Software voor Windows voor kleurafdrukken van WYSIWYG-kwaliteit (What You See Is What You Get). Hierbij komt de kleurkwaliteit van de afgedrukte afbeeldingen overeen met die op uw beeldscherm.

standaardinstelling

Een waarde of instelling die automatisch wordt gebruikt als de apparatuur wordt ingeschakeld, gereset of geïnitieerd.

station

Een apparaat voor informatiedragers, zoals een cd-romlezer, een diskettestation of een vaste-schijfstation. In Windows wordt aan elk station een letter toegewezen zodat de verschillende stations eenvoudiger kunnen worden beheerd.

Status Monitor

Het programma waarmee u de status van de printer kunt controleren.

strepen

De horizontale strepen die soms verschijnen bij het afdrukken van grafische voorstellingen. Dit treedt op als de printkoppen niet goed zijn uitgelijnd. Zie ook *MicroWeave*.

subtractieve kleuren

Kleuren die worden gemaakt door pigmenten die sommige lichtkleuren absorberen en andere weerkaatsen. Zie ook *CMYK*.

toepassing

Een softwareprogramma waarmee u een bepaalde taak kunt uitvoeren, zoals tekstverwerking of financiële planning.

Voortgangsbalk

Een balk die aangeeft hoe ver de huidige afdruktaak voor Windows is gevorderd.

WYSIWYG

Acroniem van What You See Is What You Get. Met deze term wordt een afdruk aangeduid die er precies zo uitziet als op het scherm.

zuinig afdrukken

Een manier van afdrukken waarbij afbeeldingen met minder punten worden afgedrukt om inkt te besparen.

Productinformatie

Veiligheidsvoorschriften

Belangrijke veiligheidsvoorschriften

Lees alle instructies goed door voordat u de printer in gebruik neemt. Neem ook alle waarschuwingen en voorschriften die op de printer zelf staan in acht.

- De openingen in de printerbehuizing mogen niet worden geblokkeerd of afgedekt.
- Steek geen voorwerpen in de sleuven. Zorg ervoor dat u geen vloeistoffen op de printer morst.
- Gebruik alleen de netspanning die staat vermeld op het etiket op de printer.
- Sluit alle apparatuur aan op goed geaarde stopcontacten. Gebruik geen stopcontacten in hetzelfde circuit als fotokopieerapparaten, airconditioners of andere apparaten die regelmatig worden in- en uitgeschakeld.
- Gebruik geen stopcontacten die met een wandschakelaar of een automatische timer kunnen worden in- en uitgeschakeld.
- Plaats het hele computersysteem uit de buurt van apparaten die elektromagnetische storingen kunnen veroorzaken, zoals luidsprekers of basisstations van draagbare telefoons.
- Gebruik geen beschadigd of gerafeld netsnoer.

- ❑ Als u een stekkerdoos gebruikt voor de printer, mag de totale stroombelasting in ampère van alle aangesloten apparaten niet hoger zijn dan de maximale belasting voor de stekkerdoos. Zorg er bovendien voor dat de totale stroombelasting in ampère van alle apparaten die zijn aangesloten op het wandstopcontact niet hoger is dan de maximumwaarde die is toegestaan voor het stopcontact.
- ❑ Probeer de printer niet zelf te repareren.
- ❑ Haal in de volgende gevallen de stekker uit het stopcontact en doe een beroep op een onderhoudstechnicus:

Als het netsnoer of de stekker beschadigd is, als er vloeistof in de printer is gekomen, als de printer is gevallen of als de behuizing beschadigd is, als de printer niet normaal werkt of als er een duidelijke wijziging in de prestaties optreedt.

- ❑ De interfaceconnectors (inclusief de Type-B-interfacekaart) en de connector voor de optionele Auto Take-up Reel Unit zijn onbeperkte stroombronnen (Non-LPS).
- ❑ Als u de printer in Duitsland gaat gebruiken, moet u letten op het volgende:

De installatie van het gebouw moet beschikken over een stroomonderbreker van 10/16 A om de printer te beschermen tegen kortsluiting en stroompieken.

Enkele voorzorgsmaatregelen

Een plaats kiezen voor de printer

- ❑ Plaats de printer op een vlakke en stabiele ondergrond die groter is dan de printer. De printer werkt niet goed als hij scheef staat.

- ❑ Vermijd plaatsen met sterke temperatuurschommelingen of vochtige plaatsen. Houd de printer ook uit de buurt van direct zonlicht, sterk licht of warmtebronnen.
- ❑ Vermijd plaatsen die onderhevig zijn aan schokken en trillingen.
- ❑ Zet de printer niet in een stoffige omgeving.
- ❑ Zet de printer in de buurt van een wandstopcontact waar u de stekker gemakkelijk uit het stopcontact kunt halen.

ENERGY STAR®

Als internationale ENERGY STAR®-partner heeft EPSON bepaald dat dit product voldoet aan de internationale richtlijnen voor efficiënt energiegebruik conform de ENERGY STAR®-normen.

Het International ENERGY STAR® Office Equipment Program is een vrijwillige samenwerking tussen fabrikanten van computer- en kantoorapparatuur ter bevordering van de ontwikkeling van energiebesparende computers, beeldschermen, printers, faxapparaten en kopieerapparaten om zo de luchtvervuiling door stroomopwekking terug te dringen.



De printer gebruiken

- ❑ Steek uw hand niet in de printer en raak de cartridges niet aan tijdens het afdrukken.
- ❑ Verplaats de printkoppen niet met de hand. Hierdoor kan de printer worden beschadigd.

- ❑ Zet de printer altijd uit met de knop Power op het bedieningspaneel. Wanneer u op deze knop drukt, knippert het lampje Operate even en gaat dan uit. Verwijder de stekker niet uit het stopcontact en sluit de stroom naar het stopcontact niet af voordat het lampje Operate is opgehouden met knipperen.
- ❑ Zorg ervoor dat de printkoppen in de uitgangspositie staan (uiterst rechts) voordat u de printer verplaatst.

De cartridges vervangen

- ❑ Houd cartridges buiten het bereik van kinderen en let erop dat ze niet uit de cartridges drinken.
- ❑ Als u inkt op uw huid krijgt, moet u deze grondig wassen met water en zeep. Als u inkt in uw ogen krijgt, moet u deze onmiddellijk spoelen met water.
- ❑ Als u UltraChrome- of ColorFast-cartridges gebruikt, krijgt u het beste resultaat wanneer u de cartridges voor het installeren voorzichtig schudt.

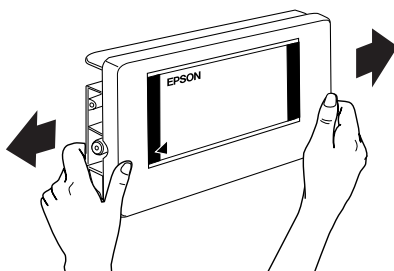

Let op:

Schud nooit cartridges die al geïnstalleerd zijn geweest.

- ❑ Gebruik geen cartridge waarvan de uiterste houdbaarheidsdatum op de verpakking is verstreken.

- ❑ Als u UltraChrome- of ColorFast-cartridges gebruikt, krijgt u de beste resultaten wanneer u de cartridge verbruikt binnen zes maanden na installatie.
- ❑ Haal cartridges niet uit elkaar en probeer ze niet opnieuw te vullen. Hierdoor kunnen de printkoppen beschadigd raken.
- ❑ Bewaar cartridges op een koele, donkere plaats.
- ❑ Laat cartridges voor gebruik ten minste drie uur op kamertemperatuur komen.
- ❑ Raak de groene chip aan de zijkant van de cartridges niet aan. Anders drukt de printer mogelijk niet meer naar behoren af.
- ❑ De chip op deze cartridges bevat gedetailleerde informatie over de cartridges, zoals de hoeveelheid resterende inkt, zodat u ze kunt verwijderen en terugplaatsen wanneer u wilt.
- ❑ Als u een cartridge verwijdert voor later gebruik, dient u de inkttoevoer te beschermen tegen vuil en stof. Bewaar de cartridge in dezelfde omgeving als de printer. De inkttoevoer wordt automatisch met een ingebouwd ventieltje afgesloten zodat geen deksel of stop nodig is. Let echter wel op dat u met de cartridge geen andere voorwerpen besmeurt. Raak de inkttoevoer of het gebied eromheen niet aan.

Printerspecificaties

Afdrukken

Afdrukmethode	On-demand inkjet
Configuratie van spuitkanaaltjes	Zwart: 180 spuitkanaaltjes Kleur: 180 spuitkanaaltjes × 5 (cyaan, magenta, geel, lichtcyaan, lichtmagenta)

Tekstmodus:

Tekenbreedte	Afdrukkolom
10 cpi*	437

* characters per inch (tekens per inch)

Rastermodus:

Horizontale resolutie	Afdrukbreedte	Beschikbare punten
360 dpi*	1.112 mm (43,78 inch)	15762
720 dpi	1.112 mm (43,78 inch)	31524
1440 dpi	1.112 mm (43,78 inch)	63048

* dots per inch (punten per inch)

Resolutie	Maximaal 1440 dpi × 720 dpi
Afdrukrichting	Tweezijdig

Besturingscode	ESC/P Raster
Regelafstand	1/6 inch of programmeerbaar in stappen van 1/720 inch
Papierdoorvoersnelheid	200 ± 10 mm/seconde per regel van 1/6 inch
RAM	Extern 128 MB (vast)
Tekensets	PC 437 (US, Standard Europe), PC 850 (Multilingual)
Lettertype	EPSON Courier 10 cpi

Afdrukgebied

Papier op een rol en losse vellen

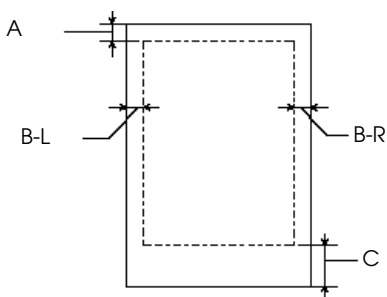

- A Voor rolpapier geldt een bovenmarge van minimaal 3 mm (0,12")*.
Voor losse vellen geldt een bovenmarge van minimaal 3 mm (0,12").
- B-L Voor rolpapier geldt een linkermarge van minimaal 3 mm (0,12")*.
Voor losse vellen geldt een linkermarge van minimaal 3 mm (0,12").
- B-R Voor rolpapier geldt een rechtermarge van minimaal 3 mm (0,12")*.
Voor losse vellen geldt een rechtermarge van minimaal 3 mm (0,12").
- C Voor rolpapier geldt een ondermarge van minimaal 3 mm (0,12")*.
Voor losse vellen geldt een ondermarge van minimaal 14 mm (0,55").

* Voor papierrollen kunt u op het bedieningspaneel de volgende marges selecteren. Zie "ROLL MARG" in "PRINTER SETTING MENU" voor meer informatie.

Parameter	A	B-L	B-R	C
3 mm	3 mm	3 mm	3 mm	3 mm
15 mm	15 mm	15 mm	15 mm	15 mm
T/B 15 mm (standaard)	15 mm	3 mm	3 mm	15 mm

Opmerking:

De printer detecteert automatisch de afmetingen van het papier dat is geladen. Als een afdruktaak niet in het afdrukgebied past, worden de gegevens niet afgedrukt.

Mechanische specificaties

Methode van papierinvoer	Frictie
Papierpad	Papierrollen of losse vellen met handmatige invoer
Afmetingen (in gebruik)	Breedte: 1.865 mm (73,4 inch) Diepte: 710 mm (28 inch) Hoogte: 1.225 mm (48,2 inch)
Gewicht	Circa 129 kg (284 lb) met standaard

Elektrische specificaties

	Stroomsterkte 100 V tot 240 V
Invoervoltage	90 tot 264 V
Frequentiebereik	50 tot 60 Hz
Invoerfrequentie	49 tot 61 Hz
Stroomsterkte	1,4 - 0,7 A
Stroomverbruik	ca. 131 W (ISO 10561 Letter-formaat) 30 W of minder in slaapstand

Opmerking:

Raadpleeg het etiket op de achterkant van de printer voor informatie over het voltage.

Omgevingspecificaties

Temperatuur	Gebruik:	10 tot 35°C (50 tot 95°F)
	Opslag:	-20 tot 40 °C (-4 tot 104 °F)
	Transport:	-20 tot 60 °C (-4 tot 140 °F)* 1 maand bij 40 °C (104 °F) 120 uur bij 60 °C (140 °F)
Luchtvochtigheid	Gebruik:	20 tot 80% RV**
	Opslag:	20 tot 85% RV**
	Transport:	5 tot 85% RV*,**

* Bij opslag in transportcontainer

** Zonder condensatie

Gebruiksomgeving (temperatuur en luchtvochtigheid):

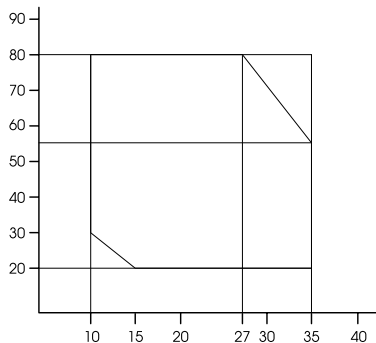

Initialisatie

Hardware-initialisatie bij aanzetten van de printer:

Het printermechanisme wordt teruggezet naar de beginstatus.
De invoerbuffer en de afdrukbuffer worden leeggemaakt.
De printer wordt ingesteld op de laatst ingestelde standaardwaarden.

Software-initialisatie wanneer de opdracht ESC@ (initialiseer de printer) wordt ontvangen:

De afdrukbuffer wordt leeggemaakt.
De printer wordt ingesteld op de laatst ingestelde standaardwaarden.

Initialisatie van de knoppen op het bedieningspaneel door drie seconden op de knop PAUSE te drukken of wanneer het signaal *INI wordt verzonden:

Printknoppen worden afgedekt.
Eventueel aanwezig papier wordt uitgevoerd.
De invoerbuffer en de afdrukbuffer worden leeggemaakt.
De printer wordt ingesteld op de laatst ingestelde standaardwaarden.

Normen en goedkeuringen

Veiligheid

UL 1950

CSA 22.2 Nr. 950

Laagspanningsrichtlijn 73/23/EEG

EN 60950

EN 60825

EMC

FCC lid 15 sublid B klasse A
CSA C108.8 klasse A
AS/NZS 3548 klasse A
EMC-richtlijn 89/336/EEG

EN 55022 klasse A

EN 55024

EN 61000-2-3

EN 61000-3-3



Waarschuwing:

Dit is een klasse A product. In een huishoudelijke omgeving kan dit product radiostoringen veroorzaken. Neem in dat geval de vereiste maatregelen.

Papier

Opmerking:

Aangezien de kwaliteit van een bepaald merk of type papier op elk moment kan worden gewijzigd door de fabrikant, kan EPSON niet instaan voor de kwaliteit van papier dat niet door EPSON zelf wordt geleverd. Probeer papier altijd eerst uit voordat u er grote hoeveelheden van aanschaft of hierop grote taken afdrukt.

Papierrol:

Formaat	210 tot 1.118 mm (B) × 45.000 mm (L) (8,26 tot 44,02 inch × 1771,65 inch) (binnenste diameter: 2 inch)
	210 tot 1.118 mm (B) × 202.000 mm (L) (8,26 tot 44,02 inch × 7.952,76 inch) (binnenste diameter: 3 inch)
Buitenste diameter	maximaal 103 mm (4,05 inch) voor standaard/optonele papierrolhouder van 2 inch maximaal 150 mm (5,90 inch) voor optionele papierrolhouder van 3-inch

Papiersoorten Gewoon papier, speciaal afdrukmetaal van EPSON

Dikte (voor gewoon papier) 0,08 tot 0,11 mm (0,003 tot 0,004 inch)

Gewicht (voor gewoon papier) 64 gf/m² (17 lb) tot 90 gf/m² (24 lb)

Losse vellen:

Formaat Super B0 (1.118 × 1.580 mm)
B0 (1.030 × 1.456 mm)
B1 (728 × 1.030 mm)
B2 (515 × 728 mm)
B3 (364 × 515 mm)
Super A0 (914 × 1.292 mm)
A0 (841 × 1.189 mm)
Super A1 (24 × 36 inch)
A1 (594 × 841 mm)
A2 (420 × 594 mm)
A3 (297 × 420 mm)
A4 (210 × 297 mm)
Super A3/B (329 × 483 mm)
US E (34 × 44 inch)
US D (22 × 34 inch)
US C (17 × 22 inch)
US B (11 × 17 inch)
Letter (8,5 × 11 inch)

Papiersoorten Gewoon papier, speciaal afdrukmetaal van EPSON

Dikte (voor gewoon papier) 0,08 tot maximaal 0,11 mm (0,003 tot maximaal 0,004 inch)

Gewicht 64 gf/m² (17 lb) tot 90 gf/m² (24 lb)
(voor gewoon papier)

Opmerking:

- ❑ *Papier van slechte kwaliteit kan leiden tot een minder goede afdrukkwaliteit, vastlopen van papier of andere problemen. Gebruik papier van een betere kwaliteit als u problemen ondervindt.*
- ❑ *Laad geen omgekruld of gevouwen papier in de printer.*

Gebruik papier onder de volgende condities:

Temperatuur 15 tot 25°C (59 tot 77°F)
Luchtvochtigheid 40 tot 60% RV

EPSON Photo Quality Glossy Film dient te worden
bewaard onder de volgende condities:

Temperatuur 15 tot 30 °C (59 tot 86 °F)
Luchtvochtigheid 20 tot 60% RV

Cartridges

UltraChrome

Kleuren	Photo Black	T549100
	Cyaan	T549200
	Magenta	T549300
	Geel	T549400
	Lichtcyaan	T549500
	Lichtmagenta	T549600
	Matzwart	T549800

ColorFast

Kleuren	Zwart	T511011
	Geel	T512011
	Magenta	T513011
	Cyaan	T514011
	Lichtmagenta	T515011
	Lichtcyaan	T516011

Dye-inkt

Kleuren	Zwart	T499011
	Geel	T500011
	Magenta	T501011
	Cyaan	T502011
	Lichtmagenta	T503011
	Lichtcyaan	T504011

Levensduur (UltraChrome) Ongeopend 2 jaar vanaf de productiedatum;
6 maanden na openen van de verpakking.

Levensduur(ColorFast) Ongeopend 2 jaar vanaf de productiedatum;
6 maanden na openen van de verpakking.

Levensduur(Dye) Ongeopend 2 jaar vanaf de productiedatum;
binnen 2 jaar na openen van de verpakking.

Temperatuur Opslag (niet geïnstalleerd): -30 tot 40 °C (-22 tot 105°F)
1 maand bij 40 °C (104 °F)

	Opslag (geïnstalleerd):	-20 tot 40 °C (-4 tot 104 °F) 1 maand bij 40 °C (104 °F) 120 uur bij 60 °C (140 °F)
Afmetingen		168 mm (B) × 344 mm (D) × 30,3 mm (H) (6,62 (B) × 13,54 (D) × 1,19 (H) inch)
Gewicht		circa 860 g (1,9 lb)
Capaciteit		500 ml



Let op:

- ❑ *Als u EPSON UltraChrome- of ColorFast-cartridges gebruikt, krijgt u het beste resultaat wanneer u de cartridge voor het installeren voorzichtig schudt.*
- ❑ *EPSON raadt u aan uitsluitend originele EPSON-cartridges te gebruiken. Andere producten die niet door EPSON zijn vervaardigd kunnen leiden tot beschadiging van de printer die niet onder de garantie van EPSON valt.*
- ❑ *Gebruik geen cartridge waarvan de uiterste houdbaarheidsdatum op de verpakking is verstreken.*

Systeme vereisten

De printer gebruiken met een pc

Voor het gebruik van deze printer moet u beschikken over Microsoft® Windows® Millennium Edition, 98, 95, XP, 2000 of NT 4.0 en een afgeschermd parallelle kabel (twisted pair). Als u de printer wilt aansluiten op een USB-poort moet u beschikken over een computer die is voorzien van Windows Me, 98, XP of Windows 2000 (originele versie), een USB-poort en een afgeschermd USB-kabel.

Bovendien moet uw computer aan de volgende systeemvereisten voldoen:

Minimale systeemvereisten	Aanbevolen systeem
Pentium voor Windows 98, 95 en NT 4.0 Pentium 133 MHz voor Windows 2000 Pentium 150 MHz voor Windows Me	Pentium II 400 MHz of sneller
32 MB RAM voor Windows Me, 98, 95 en NT 4.0 64 MB RAM voor Windows 2000	128 MB RAM of meer
100 MB vrije ruimte op de vaste schijf voor Windows Me, 98, 95, 2000 en NT 4.0	500 MB* ¹ /300 MB* ² of meer vrije schijfruimte (B0)
VGA-monitor	VGA-monitor of beter

*1 is voor het gebruik van grafische gegevens

*2 is voor het gebruik van lijngegevens

De leverancier van uw computer kan u helpen uw systeem uit te breiden als dit niet aan deze vereisten voldoet.

De printer gebruiken met een Macintosh

Voor het gebruik van deze printer dient uw Apple® Macintosh® aan de volgende systeemvereisten te voldoen. U hebt tevens een USB-kabel nodig om de printer aan te sluiten op de Macintosh.

Minimale systeemvereisten	Aanbevolen systeem
PowerPC	PowerPC G3 350 MHz* ¹ /PowerPC G3 300 MHz* ² of snellere processor
Mac OS 8.5.1	Mac OS 9.1 of hoger
11 MB beschikbaar geheugen 14 MB beschikbaar geheugen wanneer afdrukken op de achtergrond is ingeschakeld.	33 MB of meer beschikbaar geheugen 56 MB beschikbaar geheugen wanneer afdrukken op de achtergrond is ingeschakeld.
-	500 MB* ¹ /300 MB* ² of meer vrije schijfruimte (B0)

*1 is voor het gebruik van grafische gegevens

*2 is voor het gebruik van lijngegevens

Opmerking:

- ❑ *De hoeveelheid beschikbaar geheugen is afhankelijk van het aantal en het soort geopende toepassingen. Als u wilt weten hoeveel geheugen er beschikbaar is, kiest u Over deze Macintosh in het Apple-menu. U vindt vervolgens de geheugengrootte (in kilobytes) onder Grootste ongebruikte blok (1.024 kB = 1 MB).*
- ❑ *De bovengenoemde geheugenvereisten gelden voor afdrukken op papier van het formaat B0 (1.030 × 1.456 mm). Deze vereisten wisselen al naargelang het gebruikte papierformaat, het soort toepassing en de complexiteit van het afgedrukte document.*
- ❑ *Welke interface u kunt gebruiken hangt af van de versie van het Macintosh-systeem:
Netwerkinterface: 8.5.1 tot 9.x
USB-interface: 8.5.1 tot 9.x
Type-B-interface: 8.6.x tot 9.x*

Naast deze systeem- en geheugenvereisten hebt u 15 MB vrije ruimte op de harde schijf nodig om de printersoftware te kunnen installeren.

Interfacespecificaties

Deze printer is voorzien van een 8-bits parallele interface, een USB-interface, een IEEE1394-interface en een Ethernet-interface.

Parallele interface

Voor de ingebouwde parallele interface gelden de volgende kenmerken:

Compatibiliteitsmodus

Gegevensindeling	8-bits parallel
Synchronisatie	$\overline{\text{STROBE}}$ -pulsen
Handshaking	BUSY- en $\overline{\text{ACKNLG}}$ -signalen
Signaalniveau	TTL-niveau (IEEE-1284 niveau 1 apparaat)
Verstelbare connector	57-30360 Amphenol-connector of vergelijkbaar

Nibble-modus

Transmissiemethode	8-bits parallel
Synchronisatie	$\overline{\text{STROBE}}$ -pulsen
Handshaking	BUSY- en $\overline{\text{ACKNLG}}$ -signalen
Signaalniveau	TTL-niveau (IEEE-1284 niveau 1 apparaat)
Gegevensoverdracht-timing	Raadpleeg de IEEE-1284-specificatie

ECP-modus

Transmissiemethode	IEEE-1284 ECP-modus
Synchronisatie	Raadpleeg de IEEE-1284-specificatie
Handshaking	Raadpleeg de IEEE-1284-specificatie
Signaalniveau	TTL-niveau (IEEE-1284 niveau 1 apparaat)
Gegevensoverdracht-timing	Raadpleeg de IEEE-1284-specificatie

USB-interface

De in deze printer ingebouwde USB-interface is gebaseerd op de standaarden volgens de Universal Serial Bus Specifications

Revision 1.1 en de Universal Serial Bus Device Class Definition for Printing Devices Version 1.1. De kenmerken van deze interface zijn als volgt.

Standaard	Universal Serial Bus Specifications Revision 1.1, Universal Serial Bus Device Class Definition for Printing Devices Version 1.1
Overdrachtssnelheid	12 Mbps (apparaat op maximale snelheid)
Gegevenscodering	NRZI
Verstelbare connector	USB Serie B
Aanbevolen kabellengte	2 meter

IEEE 1394-interface

De kenmerken van de IEEE 1394-interface zijn als volgt.

Basisspecificaties

Gegevensoverdracht	Half-duplex data/kloksignaal differentieel serieel
Synchronisatie	Conform IEEE 1394-1995
Codering/decoding	Conform IEEE 1394-1995
Compatibele connectors	6-polige contrastekker conform IEEE 1394-1995

Penverdeling van connector

Pen	Signaal	Functie
1	VP	Voeding kabel
2	VG	Aarding kabel
3	TPB*	Kloksignaal bij ontvangst, data bij transmissie (differentieel paar)
4	TPB	
5	TPA*	Data bij ontvangst, kloksignaal bij transmissie (differentieel paar)
6	TPa	

Vermogensklasse

Vermogensklasse code 100

Geen voeding van externe bronnen

Uitgerust met een herhaalfunctie met busvoeding

Jumper

Jumper	Standaardpositie
JP1	2-3
JP2	2-3

Ethernet-interface

De interfacekaart ondersteunt zowel 10 Base-T als 100 Base-TX.

Connectors:

RJ-45 (ISO/IEC8802-3 12.6 MDI Specification)

Opties en verbruiksmaterialen

Opties

Voor uw printer zijn de volgende opties verkrijgbaar.

Opmerking:

De asterisk () staat voor het laatste cijfer van het productnummer, dat van land tot land verschilt.*

Papierrolhouders

Er zijn extra papierrolhouders beschikbaar waardoor u de papierrol sneller en eenvoudiger kunt vervangen. Als u een aantal houders met verschillende soorten papier op voorraad houdt, kunt u op elk moment de gewenste rol meteen in de printer plaatsen. Zie "Papierrollen gebruiken" voor informatie over het gebruik van extra houders.

Papierrolhouder 5,08 cm	C12C811133
Papierrolhouder 2 inch (hoge spanning)	C12C811134
Papierrolhouder 3 inch (hoge spanning)	C12C811122

Auto Take-Up Reel Unit

Deze eenheid rolt uw documenten die op rolpapier zijn afgedrukt, automatisch op. De eenheid bestaat uit een oprolhaspel, een aandrijfeenheid en een beweegbare eenheid, die alle worden bevestigd aan de printer, en bevestigingstape. Zie de optionele *Auto Take-Up Reel Unit User's Guide* voor informatie over de installatie en het gebruik van deze optie.

Auto Take-Up Reel Unit	C12C815251
------------------------	------------

Handmatige snijeenheid

Met deze optie kunt u afdrukken op een papierrol handmatig afsnijden. Zie de bijgevoegde handleiding voor informatie over de installatie en het gebruik van het snijmechanisme.

Handmatige snijeenheid C12C815182
Reservemes voor het handmatige snijmechanisme C12C815192

Verbruiksmaterialen

Voor uw printer zijn de volgende verbruiksmaterialen verkrijgbaar.

Snijmechanisme

Als het papier niet meer scherp wordt afgesneden, kunt u het mes van het snijmechanisme vervangen. Zie "Het mes van het snijmechanisme vervangen".

Reservemes voor het automatische snijmechanisme C12C815271

Cartridges

Zie "Cartridges vervangen" voor informatie over het vervangen van een cartridge.

Opmerking:

Het productnummer verschilt per land.

<UltraChrome>

Cartridge (Photo Black) T549100

Cartridge (Cyan) T549200

Cartridge (Magenta)	T549300
Cartridge (Yellow)	T549400
Cartridge (Light Cyan)	T549500
Cartridge (Light Magenta)	T549600
Cartridge (Matte Black)	T549800

<ColorFast>

Cartridge (Black)	T511011
Cartridge (Yellow)	T512011
Cartridge (Magenta)	T513011
Cartridge (Cyan)	T514011
Cartridge (Light Magenta)	T515011
Cartridge (Light Cyan)	T516011

<Dye-inkt>

Cartridge (Black)	T499011
Cartridge (Yellow)	T500011
Cartridge (Magenta)	T501011
Cartridge (Cyan)	T502011
Cartridge (Light Magenta)	T503011
Cartridge (Light Cyan)	T504011

Speciaal afdrukmetaal van EPSON

U kunt voor deze printer vrijwel alle typen gewoon papier gebruiken. EPSON levert daarnaast speciaal afdrukmetaal voor inkjetprinters dat voldoet aan de hoogste eisen met betrekking tot de afdrukkwaliteit.

Opmerking:

- ❑ *De beschikbaarheid van speciaal afdrukmetaal kan van land tot land verschillen.*
- ❑ *De namen van bepaalde materialen kunnen van land tot land verschillen. Controleer aan de hand van het productnummer welk type van het speciale afdrukmetaal u nodig hebt of al in uw bezit hebt.*

Papierrollen voor UltraChrome-inkt:

Naam van afdrukmetaal	Formaat	Productnummer
EPSON Glossy Paper - Photo Weight	559mm (22") × 20m (65')	S041388
EPSON Glossy Paper - Photo Weight	1.118 mm (44") × 20m (65')	S041389
EPSON Premium Glossy Photo Paper (250)	610 mm (24") × 30,5 m (100')	S041638
EPSON Premium Glossy Photo Paper (250)	914 mm (36") × 30,5 m (100')	S041639
EPSON Premium Glossy Photo Paper (250)	1.118 mm (44") × 30,5 m (100')	S041640
EPSON Premium Semigloss Photo Paper (250)	610 mm (24") × 30,5 m (100')	S041641
EPSON Premium Semigloss Photo Paper (250)	914 mm (36") × 30,5 m (100')	S041642
EPSON Premium Semigloss Photo Paper (250)	1.118 mm (44") × 30,5 m (100')	S041643
EPSON Premium Semimatte Photo Paper (250)	610 mm (24") × 30,5 m (100')	S041655
EPSON Premium Semimatte Photo Paper (250)	914 mm (36") × 30,5 m (100')	S041656

EPSON Premium Semimatte Photo Paper (250)	1.118 mm (44") × 30,5 m (100')	S041657
EPSON Premium Luster Photo Paper	610 mm (24") × 30,5 m (100')	S041461
EPSON Premium Luster Photo Paper	914 mm (36") × 30,5 m (100')	S041462
EPSON Premium Luster Photo Paper	1.118 mm (44") × 30,5 m (100')	S041463
EPSON Premium Glossy Photo Paper	610 mm (24") × 30,5 m (100')	S041390
EPSON Premium Glossy Photo Paper	914 mm (36") × 30,5 m (100')	S041391
EPSON Premium Glossy Photo Paper	1.118 mm (44") × 30,5 m (100')	S041392
EPSON Photo Glossy Paper EPSON Photo Grade Glossy Paper	610 mm (24") × 30,5 m (100')	S041575 S041475
EPSON Photo Glossy Paper EPSON Photo Grade Glossy Paper	914 mm (36") × 30,5 m (100')	S041571 S041476
EPSON Photo Glossy Paper EPSON Photo Grade Glossy Paper	1.118 mm (44") × 30,5 m (100')	S041572 S041477
EPSON Premium Semigloss Photo Paper	610 mm (24") × 30,5 m (100')	S041393

EPSON Premium Semigloss Photo Paper	914 mm (36") × 30,5 m (100')	S041394
EPSON Premium Semigloss Photo Paper	1.118 mm (44") × 30,5 m (100')	S041395
EPSON Photo Semigloss Paper EPSON Photo Grade Semigloss Paper	610 mm (24") × 30,5 m (100')	S041576 S041478
EPSON Photo Semigloss Paper EPSON Photo Grade Semigloss Paper	914 mm (36") × 30,5 m (100')	S041573 S041479
EPSON Photo Semigloss Paper EPSON Photo Grade Semigloss Paper	1.118 mm (44") × 30,5 m (100')	S041574 S041480
EPSON Doubleweight Matte Paper	610 mm (24") × 25 m (82')	S041685
EPSON Doubleweight Matte Paper	914 mm (36") × 25 m (82')	S041386
EPSON Doubleweight Matte Paper	1.118 mm (44") × 25 m (82')	S041387
EPSON Enhanced Matte Paper	610 mm (24") × 30,5 m (100')	S041595
EPSON Enhanced Matte Paper	914 mm (36") × 30,5 m (100')	S041596

EPSON Enhanced Matte Paper	1.118 mm (44") × 30,5 m (100')	S041597
EPSON Smooth Fine Art Paper	610 mm (24") × 15,2 m (50')	S041431
EPSON Smooth Fine Art Paper	914 mm (36") × 15,2 m (50')	S041432
EPSON Smooth Fine Art Paper	1.118 mm (44") × 15,2 m (50')	S041433
EPSON Textured Fine Art Paper	610 mm (24") × 15,2 m (50')	S041447
EPSON Textured Fine Art Paper	914 mm (36") × 15,2 m (50')	S041448
EPSON Textured Fine Art Paper	1.118 mm (44") × 15,2 m (50')	S041449
EPSON Canvas	24" × 40' (12,2 m)	S041531
EPSON Canvas	36" × 40' (12,2 m)	S041532
EPSON Canvas	44" × 40' (12,2 m)	S041533
EPSON Backlight Film	24" × 100' (30,5 m)	S041482
EPSON Backlight Film	36" × 100' (30,5 m)	S041483
EPSON Backlight Film	44" × 100' (30,5 m)	S041484
EPSON Enhanced Synthetic Paper	610 mm (24") × 40 m (131')	S041614
EPSON Enhanced Synthetic Paper	914 mm (36") × 40 m (131')	S041615
EPSON Enhanced Synthetic Paper	1.118 mm (44") × 40 m (131')	S041616

EPSON Enhanced Adhesive Synthetic Paper	610 mm (24") × 30,5 m (100')	S041617
EPSON Enhanced Adhesive Synthetic Paper	914 mm (36") × 30,5 m (100')	S041618
EPSON Enhanced Adhesive Synthetic Paper	1.118 mm (44") × 30,5 m (100')	S041619

Losse vellen voor UltraChrome-inkt

Naam van afdrukmetaal	Formaat	Productnummer
EPSON Glossy Paper - Photo Weight	A4	S041349
EPSON Glossy Paper - Photo Weight	LTR	S041683
EPSON Glossy Paper - Photo Weight	A3	S041350
EPSON Glossy Paper - Photo Weight	Super A3	S041347
EPSON Archival Matte Paper	A4	S041342
EPSON Archival Matte Paper	A3	S041344
EPSON Archival Matte Paper	Super A3	S041340
EPSON Enhanced Matte Paper	LTR	S041341
EPSON Smooth Fine Art Paper	610 mm (24") × 750 mm (30')	S041434
EPSON Smooth Fine Art Paper	914 mm (36") × 1.118 mm (44")	S041435
EPSON Textured Fine Art Paper	610 mm (24") × 750 mm (30')	S041450
EPSON Textured Fine Art Paper	914 mm (36") × 1.118 mm (44")	S041451
EPSON Enhanced Matte Poster Board	610 mm (24") × 762 mm (30')	S041598

EPSON Enhanced Matte Poster Board	762 mm (30") × 1.016 mm (40")	S041599
--------------------------------------	----------------------------------	---------

Papierrollen voor ColorFast-inkt:

Naam van afdrukmetaal	Formaat	Productnummer
EPSON Glossy Paper - Photo Weight	559 mm (22") × 20 m (65')	S041388
EPSON Glossy Paper - Photo Weight	1.118 mm (44") × 20 m (65')	S041389
EPSON Premium Glossy Photo Paper (250)	610 mm (24") × 30,5 m (100')	S041638
EPSON Premium Glossy Photo Paper (250)	914 mm (36") × 30,5 m (100')	S041639
EPSON Premium Glossy Photo Paper (250)	1.118 mm (44") × 30,5 m (100')	S041640
EPSON Premium Semigloss Photo Paper (250)	610 mm (24") × 30,5 m (100')	S041641
EPSON Premium Semigloss Photo Paper (250)	914 mm (36") × 30,5 m (100')	S041642
EPSON Premium Semigloss Photo Paper (250)	1.118 mm (44") × 30,5 m (100')	S041643
EPSON Premium Semimatte Photo Paper (250)	610 mm (24") × 30,5 m (100')	S041655
EPSON Premium Semimatte Photo Paper (250)	914 mm (36") × 30,5 m (100')	S041656

EPSON Premium Semimatte Photo Paper (250)	1.118 mm (44") × 30,5 m (100')	S041657
EPSON Premium Luster Photo Paper	610 mm (24") × 30,5 m (100')	S041461
EPSON Premium Luster Photo Paper	914 mm (36") × 30,5 m (100')	S041462
EPSON Premium Luster Photo Paper	1.118 mm (44") × 30,5 m (100')	S041463
EPSON Premium Glossy Photo Paper	610 mm (24") × 30,5 m (100')	S041390
EPSON Premium Glossy Photo Paper	914 mm (36") × 30,5 m (100')	S041391
EPSON Premium Glossy Photo Paper	1.118 mm (44") × 30,5 m (100')	S041392
EPSON Photo Glossy Paper EPSON Photo Grade Glossy Paper	610 mm (24") × 30,5 m (100')	S041575 S041475
EPSON Photo Glossy Paper EPSON Photo Grade Glossy Paper	914 mm (36") × 30,5 m (100')	S041571 S041476
EPSON Photo Glossy Paper EPSON Photo Grade Glossy Paper	1.118 mm (44") × 30,5 m (100')	S041572 S041477
EPSON Premium Semigloss Photo Paper	610 mm (24") × 30,5 m (100')	S041393

EPSON Premium Semigloss Photo Paper	914 mm (36") × 30,5 m (100')	S041394
EPSON Premium Semigloss Photo Paper	1.118 mm (44") × 30,5 m (100')	S041395
EPSON Photo Semigloss Paper EPSON Photo Grade Semigloss Paper	610 mm (24") × 30,5 m (100')	S041576 S041478
EPSON Photo Semigloss Paper EPSON Photo Grade Semigloss Paper	914 mm (36") × 30,5 m (100')	S041573 S041479
EPSON Photo Semigloss Paper EPSON Photo Grade Semigloss Paper	1.118 mm (44") × 30,5 m (100')	S041574 S041480
EPSON Doubleweight Matte Paper	610 mm (24") × 25 m (82')	S041685
EPSON Doubleweight Matte Paper	914 mm (36") × 25 m (82')	S041386
EPSON Doubleweight Matte Paper	1.118 mm (44") × 25 m (82')	S041387
EPSON Enhanced Matte Paper	610 mm (24") × 30,5 m (100')	S041595
EPSON Enhanced Matte Paper	914 mm (36") × 30,5 m (100')	S041596

EPSON Enhanced Matte Paper	1.118 mm (44") × 30,5 m (100')	S041597
EPSON Watercolor Paper - Radiant White	610 mm (24") × 18 m (59')	S041396
EPSON Watercolor Paper - Radiant White	914 mm (36") × 18 m (59')	S041397
EPSON Watercolor Paper - Radiant White	1.118 mm (44") × 18 m (59')	S041398
EPSON Smooth Fine Art Paper	610 mm (24") × 15,2 m (50')	S041431
EPSON Smooth Fine Art Paper	914 mm (36") × 15,2 m (50')	S041432
EPSON Smooth Fine Art Paper	1.118 mm (44") × 15,2 m (50')	S041433
EPSON Textured Fine Art Paper	610 mm (24") × 15,2 m (50')	S041447
EPSON Textured Fine Art Paper	914 mm (36") × 15,2 m (50')	S041448
EPSON Textured Fine Art Paper	1.118 mm (44") × 15,2 m (50')	S041449
EPSON Canvas	24" × 40' (12,2 m)	S041531
EPSON Canvas	36" × 40' (12,2 m)	S041532
EPSON Canvas	44" × 40' (12,2 m)	S041533
EPSON Backlight Film	24" × 100' (30,5 m)	S041482

EPSON Backlight Film	36" × 100' (30,5 m)	S041483
EPSON Backlight Film	44" × 100' (30,5 m)	S041484
EPSON Glossy Film	610mm (24") × 20m (65')	S041314
EPSON Glossy Film	914mm (36") × 20m (65')	S041313
EPSON Glossy Film	1.118 mm (44") × 20m (65')	S041312
EPSON Heavyweight Polyester Banner	610mm (24") × 20m (65')	S041485
EPSON Heavyweight Polyester Banner	914 mm (36") × 20 m (65')	S041486
EPSON Heavyweight Polyester Banner	1.118 mm (44") × 20 m (65')	S041487
EPSON Tyvek® Brillion™	610 mm (24") × 18,3 m (60')	S041494
EPSON Tyvek® Brillion™	914 mm (36") × 18,3 m (60')	S041495
EPSON Tyvek® Brillion™	1.118 mm (44") × 18,3 m (60')	S041496
EPSON Adhesive Vinyl	610 mm (24") × 12,2 m (40')	S041436
EPSON Adhesive Vinyl	914 mm (36") × 12,2 m (40')	S041437

EPSON Adhesive Vinyl	1.118 mm (44") × 12,2 m (40')	S041438
EPSON Synthetic Paper	610 mm (24") × 40 m (131')	S041399
EPSON Synthetic Paper	914 mm (36") × 40 m (131')	S041400
EPSON Synthetic Paper	1.118 mm (44") × 40 m (131')	S041401
EPSON Adhesive Synthetic Paper	610 mm (24") × 30,5 m (100')	S041402
EPSON Adhesive Synthetic Paper	914 mm (36") × 30,5 m (100')	S041403
EPSON Adhesive Synthetic Paper	1.118 mm (44") × 30,5 m (100')	S041404
EPSON Enhanced Synthetic Paper	610 mm (24") × 40 m (131')	S041614
EPSON Enhanced Synthetic Paper	914 mm (36") × 40 m (131')	S041615
EPSON Enhanced Synthetic Paper	1.118 mm (44") × 40 m (131')	S041616
EPSON Enhanced Adhesive Synthetic Paper	610 mm (24") × 30,5 m (100')	S041617
EPSON Enhanced Adhesive Synthetic Paper	914 mm (36") × 30,5 m (100')	S041618
EPSON Enhanced Adhesive Synthetic Paper	1.118 mm (44") × 30,5 m (100')	S041619

Losse vellen voor ColorFast-inkt

Naam van afdrukmetaal	Formaat	Productnummer
EPSON Glossy Paper - Photo Weight	A4	S041349
EPSON Glossy Paper - Photo Weight	LTR	S041683
EPSON Glossy Paper - Photo Weight	A3	S041350
EPSON Glossy Paper - Photo Weight	Super A3	S041347
EPSON Archival Matte Paper	A4	S041342
EPSON Archival Matte Paper	A3	S041344
EPSON Archival Matte Paper	Super A3	S041340
EPSON Enhanced Matte Paper	LTR	S041341
EPSON Watercolor Paper - Radiant White	Super A3	S041352
EPSON Watercolor Paper - Radiant White	Super B	S041351
EPSON Smooth Fine Art Paper	610 mm (24") × 750 mm (30')	S041434
EPSON Smooth Fine Art Paper	914 mm (36") × 1118 mm (44')	S041435

EPSON Textured Fine Art Paper	610 mm (24") × 750 mm (30")	S041450
EPSON Textured Fine Art Paper	914 mm (36") × 1118 mm (44")	S041451
EPSON Enhanced Matte Poster Board	610 mm (24") × 762 mm (30')	S041598
EPSON Enhanced Matte Poster Board	762 mm (30") × 1.016 mm (40")	S041599

Papierrollen voor dye-inkt:

Naam van afdrukmetaal	Formaat	Productnummer
EPSON Glossy Photo Paper EPSON Glossy Paper-Heavy Weight	24" × 20,7 m	S041293 S041291
EPSON Glossy Photo Paper EPSON Glossy Paper-Heavy Weight	36" × 20,7 m	S041225 S041227
EPSON Glossy Photo Paper EPSON Glossy Paper-Heavy Weight	44" × 20,7 m	S041224 S041226
EPSON Semigloss Photo Paper EPSON Semi Gloss Paper-Heavy Weight	24" × 25 m	S041294 S041292
EPSON Semigloss Photo Paper EPSON Semi Gloss Paper-Heavy Weight	36" × 25 m	S041223 S041229
EPSON Semigloss Photo Paper EPSON Semi Gloss Paper-Heavy Weight	44" × 25 m	S041222 S041228
EPSON ColorLife Photo Paper Semigloss	24" × 30,5 m	S041664

EPSON ColorLife Photo Paper Semigloss	44" × 30,5 m	S041666
EPSON Premium Luster Photo Paper	24" × 100'	S041461
EPSON Premium Luster Photo Paper	36" × 100'	S041462
EPSON Premium Luster Photo Paper	44" × 100'	S041463
EPSON Premium Semimatte Photo Paper (250)	610 mm (24") × 30,5 m (100')	S041655
EPSON Premium Semimatte Photo Paper (250)	914 mm (36") × 30,5 m (100')	S041656
EPSON Premium Semimatte Photo Paper (250)	1.118 mm (44") × 30,5 m (100')	S041657
EPSON Presentation Matte Paper	24" × 25 m	S041295
EPSON Presentation Matte Paper	36" × 25 m	S041221
EPSON Presentation Matte Paper	44" × 25	S041220
EPSON Doubleweight Matte Paper	24" × 25 m	S041385
EPSON Doubleweight Matte Paper	36" × 25 m	S041386

EPSON Doubleweight Matte Paper	44" × 25	S041387
EPSON Photo Glossy Paper EPSON Photo Grade Glossy Paper	610 mm (24") × 30,5 m (100')	S041575 S041475
EPSON Photo Glossy Paper EPSON Photo Grade Glossy Paper	914 mm (36") × 30,5 m (100')	S041571 S041476
EPSON Photo Glossy Paper EPSON Photo Grade Glossy Paper	1.118 mm (44") × 30,5 m (100')	S041572 S041477
EPSON Photo Semigloss Paper EPSON Photo Grade Semigloss Paper	24" × 100' (30,5 m)	S041576 S041478
EPSON Photo Semigloss Paper EPSON Photo Grade Semigloss Paper	36" × 100' (30,5 m)	S041573 S041479
EPSON Photo Semigloss Paper EPSON Photo Grade Semigloss Paper	44" × 100' (30,5 m)	S041574 S041480
EPSON Glossy Film	24" × 20 m	S041314
EPSON Glossy Film	36" × 20 m	S041313
EPSON Glossy Film	44" × 20 m	S041312
EPSON Backlight Film	24" × 100' (30,5 m)	S041482

EPSON Backlight Film	36" × 100' (30,5 m)	S041483
EPSON Backlight Film	44" × 100' (30,5 m)	S041484
EPSON Heavyweight Polyester Banner	24" × 20 m	S041485
EPSON Heavyweight Polyester Banner	EPSON Heavyweight Polyester Banner	S041486
EPSON Heavyweight Polyester Banner	44" × 20 m	S041487
EPSON Polyester Banner	24" × 20 m	S041380
EPSON Polyester Banner	36" × 20 m	S041381
EPSON Polyester Banner	44" × 20 m	S041382

Losse vellen voor dye-inkt

Naam van afdruk materiaal	Formaat	Productnummer
EPSON Photo Paper EPSON Glossy Photo Paper	A4	S041140
EPSON Photo Paper EPSON Glossy Photo Paper	Letter	S041141

EPSON Photo Paper EPSON Glossy Photo Paper	B	S041156
EPSON Photo Paper EPSON Glossy Photo Paper	A3	S041142
EPSON Photo Paper EPSON Glossy Photo Paper	A3+	S041143
EPSON ColorLife™ Photo Paper	LTR	S041500
EPSON ColorLife™ Photo Paper	Super B	S041501
EPSON ColorLife™ Photo Paper	A4	S041560
EPSON ColorLife™ Photo Paper	Super A3	S041561
EPSON Photo Quality Ink Jet Paper	Letter	S041062
EPSON Photo Quality Ink Jet Paper	A4	S041461
EPSON Photo Quality Ink Jet Paper	B	S041070
EPSON Photo Quality Ink Jet Paper	A3	S041068
EPSON Photo Quality Ink Jet Paper	Super A3/B	S041069
EPSON Photo Quality Ink Jet Paper	A2	S041079

EPSON Photo Quality Ink Jet Paper	C	S041171
EPSON Photo Quality Glossy Film	Letter	S041072
EPSON Photo Quality Glossy Film	A4	S041071
EPSON Photo Quality Glossy Film	B	S041075
EPSON Photo Quality Glossy Film	A3	S041073
EPSON Photo Quality Glossy Film	Super A3/B	S041074
EPSON Poster Board -Semigloss	B2	S041273
EPSON Poster Board -Semigloss	B1	S041236

Het bedieningspaneel

Knoppen, lampjes en berichten

Op het bedieningspaneel van de printer bevinden zich 8 knoppen, 12 lampjes en een LCD-display voor 20 tekens. Hieronder ziet u hoe het bedieningspaneel is ingedeeld.

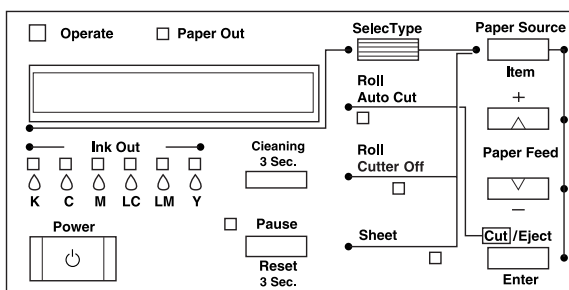

Knoppen



Power	Hiermee zet u de printer aan en uit. Als u naar de onderhoudsmodus wilt gaan zet u de printer uit, houdt u de knop Pause ingedrukt en drukt u vervolgens op deze knop. Zie "Onderhoudsmodus".
Cleaning 3 Sec.	Als u deze knop drie seconden ingedrukt houdt worden de printkoppen gereinigd. Haal voor het reinigen dik papier dat eventueel is geladen uit de printer.











<p>Pause (Reset 3 sec.)</p>	<p>Onderbreekt het afdrukken. Druk nogmaals op deze knop als u het afdrukken wilt hervatten.</p> <p>Als u deze knop drie seconden ingedrukt houdt worden alle afdrukgegevens uit het geheugen van de printer verwijderd.</p> <p>Als u in de modus SelectType op deze knop drukt, keert de printer terug naar de status READY.</p>
<p>SelecType</p>	<p>Als u deze knop indrukt in de status READY gaat u naar de modus SelecType. Als u deze knop indrukt in de modus SelecType kunt u een gewenst menu selecteren.</p> <p>Als u deze knop 5 seconden ingedrukt houdt, beweegt de houder van het mes naar de positie waarin het mes kan worden vervangen.</p>
<p>Paper Source (Item)</p>	<p>Selecteert de papierbron: Roll Auto Cut, Roll Cutter Off of Sheet.</p> <p>Als u hierop drukt in de modus SelecType kunt u in het menu een gewenst onderdeel selecteren.</p>
<p>Paper Feed ▲(+)</p>	<p>Laadt het papier in omgekeerde volgorde. Als u in de modus SelecType op deze knop drukt, kunt u een gewenste parameter in het geselecteerde onderdeel selecteren. Parameters worden gewijzigd in voorwaartse volgorde.</p>
<p>Paper Feed ▼(-)</p>	<p>Laadt het papier in voorwaartse richting. Als u in de modus SelecType op deze knop drukt, kunt u een gewenste parameter in het geselecteerde onderdeel selecteren. De parameters worden gewijzigd in achterwaartse volgorde.</p>









<p>Cut/Eject (Enter)</p>	<p>Wanneer het lampje Sheet brandt: Voert het vel papier uit.</p> <p>Wanneer het lampje Roll Auto Cut brandt: Voert het papier van de rol door en snijdt het af.</p> <p>Wanneer het lampje Roll Cutter Off brandt: Laadt het papier tot aan de geleider op de degel.</p> <p>Wanneer het lampje Roll Cutter Off brandt en Print Page Line is ingeschakeld: Voert de rol papier door en drukt vervolgens een paginascheiding af onderaan het document. Zie "PAGE LINE".</p> <p>Opmerking: Deze knop kan worden gebruikt tijdens het drogen van de inkt.</p> <p>Wanneer u op deze knop drukt in de modus SelectType, wordt de geselecteerde parameter van het geselecteerde item ingesteld als standaardwaarde. Als het geselecteerde item alleen kan worden uitgevoerd, wordt het uitgevoerd.</p>
------------------------------	--





Lampjes

  = Aan
   = Knipperend
  = Uit

<p></p> <p>Operate</p>	<p>De printer staat aan.</p>
<p></p> <p>Operate</p>	<p>De printer ontvangt gegevens of is bezig met uitschakelen.</p>

 Operate	De printer staat uit.
 Paper Out	Het papier is op, de papierhendel is ontgrendeld of het geladen papier is te dik om de printkoppen te kunnen reinigen.
 Paper Out	Het papier zit vast of er is een andere fout opgetreden in de papieruitvoer. Zie "Printer stopt opeens met afdrukken".
 Pause	De printer is klaar om gegevens af te drukken.
 Pause	Het printermechanisme beweegt ter voorbereiding op het afdrukken, de afdruk wordt gedurende een geprogrammeerde tijd gedroogd of de printkop wordt schoongemaakt.
 Pause	De printer staat in de pauzmodus of de modus SelectType, of er is een fout opgetreden. Zie "Printer stopt opeens met afdrukken".
 Ink Out K	De zwarte inkt is op of de zwarte cartridge is niet op de juiste manier geïnstalleerd.
 Ink Out K	De zwarte inkt is bijna op. De zwarte cartridge is bijna leeg. Koop een nieuwe cartridge.
 Ink Out C	De inkt in de kleur cyaan is op of de cyaancartridge is niet op de juiste manier geïnstalleerd.
 Ink Out C	De inkt in de kleur cyaan is bijna op. De cyaancartridge is bijna leeg. Koop een nieuwe cartridge.

 Ink Out M	De inkt in de kleur magenta is op of de magentacartridge is niet op de juiste manier geïnstalleerd.
 Ink Out M	De inkt in de kleur magenta is bijna op. De cartridge met magenta is bijna leeg. Koop een nieuwe cartridge.
 Ink Out LC	De inkt in de kleur lichtcyaan is op of de cartridge met lichtcyaan is niet op de juiste manier geïnstalleerd.
 Ink Out LC	De inkt in de kleur lichtcyaan is bijna op. De cartridge met lichtcyaan is bijna leeg. Koop een nieuwe cartridge.
 Ink Out LM	De inkt in de kleur lichtmagenta is op of de cartridge met lichtmagenta is niet op de juiste manier geïnstalleerd.
 Ink Out LM	De inkt in de kleur lichtmagenta is bijna op. De cartridge met lichtmagenta is bijna leeg. Koop een nieuwe cartridge.
 Ink Out Y	De gele inkt is op of de cartridge met gele inkt is niet op de juiste manier geïnstalleerd.
 Ink Out Y	De gele inkt is bijna op. De gele cartridge is bijna leeg. Koop een nieuwe cartridge.
 Roll Auto Cut	Auto Cut is geselecteerd. Het papier van de rol wordt na het afdrukken automatisch afgesneden.

 Roll Auto Cut	In de printerdriver is Roll Paper geselecteerd, maar op het bedieningspaneel is gekozen voor Sheet.
 Roll Cutter Off	Er wordt onafgebroken afgedrukt zonder dat het papier wordt afgesneden.
 Roll Cutter Off	In de printerdriver is Roll Paper geselecteerd, maar op het bedieningspaneel is gekozen voor Sheet.
 Sheet	Sheet is geselecteerd. Er wordt afgedrukt op losse vellen papier. De printer voert het papier uit.
 Sheet	In de printerdriver is Sheet geselecteerd, maar op het bedieningspaneel is gekozen voor Roll Auto Cut of Roll Cutter Off.
Alle lampjes zijn aan	U hebt een reset uitgevoerd door drie seconden of langer op de knop Pause te drukken.

Statusberichten

De volgende berichten geven de status van de printer weer. Zie voor foutberichten “Printer stopt opeens met afdrukken”.

READY	Gereed om gegevens af te drukken.
PRINTING	De printer is bezig met afdrukken.
POWER OFF	De printer wordt uitgeschakeld.
WAIT	De printer is bezig met opwarmen, inkt laden of initialiseren.

INK CHARGING nnn%	De printer is het inkttoevoersysteem aan het laden. Dit bericht geeft de voortgang weer van het laden van de inkt.
INK DRY nn MIN	De inkt krijgt tijd om te drogen na het afdrukken. nn minuten geduld.
PAUSE	De printer is tijdelijk stopgezet. Druk op de knop Pause als u het afdrukken wilt hervatten.
RESET	De oorspronkelijke instellingen van de printer worden hersteld.
PRESS PAUSE BUTTON	De printer wacht op een signaal om het initialiseren van het afdruk materiaal te starten.
PAPER OUT	Er is geen afdruk materiaal aanwezig in de printer.
LOAD xxx PAPER	Het in de printer geladen afdruk materiaal wijkt af van de instellingen voor Roll/Sheet in de driver.
LOAD PAPER	De papierhendel staat in de positie om het afdruk materiaal los te laten.
PAPER JAM	Het papier is vastgelopen in de printer.
FRONT COVER OPEN	De voorkap is open.
PAPER NOT CUT	Er heeft zich een fout voorgedaan bij het snijden van het papier.
PAPER NOT STRAIGHT	Het papier is niet recht in de printer geladen.
RELOAD PAPER	De printer kan geen papier detecteren.
INK COVER OPEN	De klep van het inktcompartiment is open.
INK OUT	Cartridge(s) is/zijn leeg.
INK LOW	Cartridge(s) is/zijn bijna leeg. Vervang de cartridge(s) die wordt/worden aangegeven door de lampjes Ink Out. Wanneer de cartridge(s) leeg is/zijn, stopt het afdrukken. De afdruktaak kan worden hervat na vervanging van de lege cartridge(s).
NO INK CARTRIDGE	U bent de cartridge(s) aan het vervangen.
DEFECTIVE INK CRTG	Er heeft zich een CSIC-fout voorgedaan. Verwijder de cartridge en installeer deze opnieuw.

COMMAND ERROR	<p>Dit bericht wordt weergegeven in de volgende gevallen:</p> <ol style="list-style-type: none"> 1. Wanneer de geïnstalleerde printersoftware niet geschikt is voor uw printer. 2. Wanneer beschadigde gegevens naar de printer worden gestuurd terwijl de fotoafdrukversneller (Photo Printing Accelerator) wordt gebruikt. 3. Wanneer de printer gegevens ontvangt met een onjuiste opdrachtsequentie voor ESC/P2.
OPTION I/F ERROR	Er heeft zich een interfacefout type B voorgedaan.
SERVICE REQ nnnnnnnn	Er heeft zich een onherstelbare fout voorgedaan.
MAINTENANCE REQ nnnn	Een van de printeronderdelen heeft bijna het einde van de levensduur bereikt. Noteer de foutcode nnnn en neem contact op met uw leverancier. Zie "Hulp invoeren".
TURN PWR OFF AND ON	Dit bericht verschijnt nadat u vastgelopen papier hebt verwijderd. Zet de printer uit en weer aan.
CLOSE INK COVER	De klep van het inktcompartiment is open. Sluit de klep.
NOZZLE CHECK ERROR	De juiste testafdruk wordt niet afgedrukt bij controle van de spuitkanaaltjes.
WRONG CARTRIDGE	Dit bericht wordt weergegeven wanneer er een onjuiste cartridge is geïnstalleerd.
INVALID CARTRIDGE	Dit bericht wordt weergegeven als er een cartridge met een onjuist productnummer is geïnstalleerd.
NOT ENOUGH INK	De resterende hoeveelheid inkt is onvoldoende om het reinigingsproces te voltooien.
UNABLE TO PRINT	Er bevindt zich geen papier in de printer voor het afdrukken van een patroon, zoals het spuitkanaaltjespatroon.

SelecType-instellingen

Wanneer u SelecType gebruikt

In de modus SelecType kunt u rechtstreeks via het bedieningspaneel printeropties instellen die u normaal gesproken in de driver of de software zou instellen. Bovendien zijn hier extra instellingen mogelijk. Let op de volgende punten wanneer u instellingen vastlegt in SelecType.

- ❑ Het is mogelijk dat toepassingsprogramma's opdrachten naar de printer sturen die voorrang krijgen op de SelecType-instellingen. Controleer de instellingen van de toepassing als u niet de resultaten krijgt die u verwacht.
- ❑ Druk een statusweergave af om de huidige SelecType-instellingen te bekijken.

Keuzelijst SelectType

Menu	Item	Parameter
"PRINTER SETTING MENU"	"PLATEN GAP"	NARROW, STANDARD, WIDE
	"PAGE LINE"	ON, OFF
	"INTERFACE"	AUTO, PARALLEL, USB, OPTION1, OPTION2
	"CODE PAGE"	PC437, PC850
	"ROLL MARG"	T/B15mm, 3mm, 15mm
	"PAPER SIZE CHK"	ON, OFF
	"PAPER ALIGN CHK"	ON, OFF
	"INIT. SETUP"	EXEC
"TEST PRINT MENU"	"NOZZLE CHECK"	PRINT
	"STATUS CHECK"	PRINT
	"JOB INFO"	PRINT

"PRINTER STATUS MENU"	"VER"	TPOxxxx.xxxx.xxxx
	"JOB HISTORY"	No. 0 - No. 10
	"CLR JOB HSTRY"	EXEC
	"REMAIN INK K/C/M/LC/LM/Y"	xxxxxPG
	"INK USED"	xxxx.xml
	"PAPER USED"	xxxx.xcm
	"INK COUNT CLR"	EXEC
	"PAPER C. CLR"	EXEC
	"INK LEFT-K/C/M/LC/LM/Y"	0%, nn%, E*F, E**F, E***F, E****F, E*****F
	"TOTAL PRINTS"	nnnnnn
	"WASTE INK"	E F, E*F, E**F, E***F, E****F, E*****F
	"CUTTER LIFE"	E F, E*F, E**F, E***F, E****F, E*****F
	"CR MOTOR"	E F, E*F, E**F, E***F, E****F, E*****F
	"PF MOTOR"	E F, E*F, E**F, E***F, E****F, E*****F
"HEAD UNIT"	E F, E*F, E**F, E***F, E****F, E*****F	
"CLEANER"	E F, E*F, E**F, E***F, E****F, E*****F	

"PAPER CONFIG MENU"	"PAPER NUMBER"	STD, 1-10
	"THICK PAT."	PRINT
	"PAPER THK NO."	AUTO, 1 - 17
	"CUT PRESSURE"	0% - 100%
	"CUT METHOD"	3 STEP, 4 STEP
	"PPR FEED ADJ"	-1.00% - 1.00%
	"DRYING TIME"	00.0sec - 10.0sec
	"SUCTION"	NORMAL, WEAK, WEAKEST
	"PRINT ADJUSTMENT"	1 - 5 - 9
"MAINTENANCE MENU"	"BK INK CHANGE"	EXEC
	"CUT. REPLACE"	EXEC
"HEAD ALIGNMENT MENU"	"PAPER THICK."	STD, 0.0mm - 1.6mm
	"PAPER GROUP"	A, B, C
	"ALIGNMENT"	Bi-D LC, Bi-D ALL, Uni-D

Basisprocedure voor SelectType-instellingen

Hieronder ziet u de basisprocedure voor SelectType-instellingen.

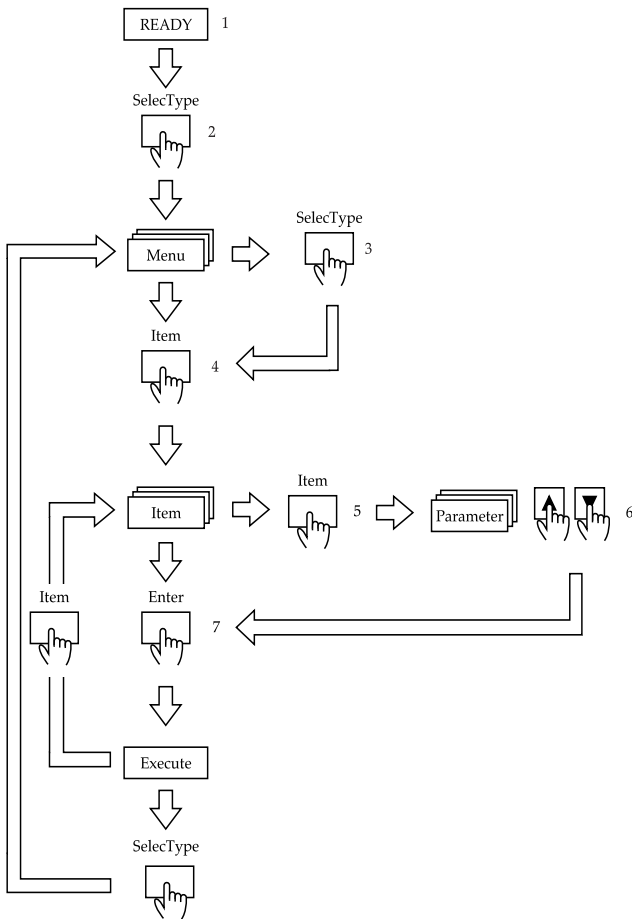

1	Statusdisplay
2	Om naar menu te gaan

3	Om menu te selecteren Voorbeeld: als u het derde menu wilt selecteren, drukt u driemaal op deze knop.
4	Om het menu te openen
5	Om items te selecteren Voorbeeld: als u het derde item wilt selecteren, drukt u driemaal op deze knop.
6	Om parameters in te stellen
7	Om het item te openen

Opmerking:

U kunt op elk gewenst moment op de knop PAUSE drukken om terug te keren naar de status READY.

1. Open de modus SelecType

Wacht totdat READY op het LCD-display wordt weergegeven en druk vervolgens op de knop SelecType.

2. Selecteer een menu

Druk op de knop SelecType om het gewenste menu te selecteren.

Druk op de knop PAUSE om terug te keren naar de status READY.

3. Selecteer een item

Druk op de knop Item. Het eerste item van het geselecteerde menu wordt weergegeven. Druk op de knop Item om het gewenste item te selecteren.

Als het item alleen moet worden uitgevoerd, drukt u op de knop Enter om de functie van het item uit te voeren. Nadat de functie is uitgevoerd verlaat de printer de modus SelecType en keert hij terug naar de status READY.

4. Selecteer een parameter

Druk op de knop + of - om een parameter voor het item te selecteren.

Als u het volgende item wilt weergeven zonder de standaardwaarde te wijzigen, drukt u op de knop Item.

5. Leg de instelling voor de parameter vast

Druk op de knop Enter om de geselecteerde parameter op te slaan.

Druk op de knop Item om terug te keren naar stap 3 en nog een item te selecteren.

6. Verlaat de modus SelectType

Druk op de knop Pause.

Opmerking:

Druk op de knop SelectType om terug te keren naar stap 2. Druk nogmaals op de knop SelectType om de modus SelectType te verlaten.

SelectType in detail

PRINTER SETTING MENU

Dit menu bevat de volgende items.

PLATEN GAP

Normaal gesproken laat u deze instelling op STANDARD staan. Selecteer WIDE als de afdruk vegen vertoont. Selecteer NARROW als u op dun papier wilt afdrukken.

PAGE LINE

Bepaal of op rolpapier paginascheidingen moeten worden afgedrukt.

De werking van de functie Print Page Line hangt mede af van de instellingen voor Auto Cut (zie de tabel).

Roll Auto Cut-lampje	Print Page Line	Werking van de printer
Aan	Aan	Alleen aan de rechterkant wordt een paginascheiding afgedrukt. Het papier wordt automatisch afgesneden als de afdruktaak is voltooid.
Aan	Uit	Het papier wordt automatisch afgesneden als de afdruktaak is voltooid.
Roll Cutter Off-lampje	Print Page Line	Werking van de printer
Aan	Aan	Er wordt aan de rechterkant en onderkant van het document een paginascheiding afgedrukt.
Aan	Uit	Er worden geen paginascheidingen afgedrukt en pagina's worden niet afgesneden.

Opmerking:

Als het Sheet-lampje brandt, is de instelling Print Page Line niet beschikbaar.

INTERFACE

Als AUTO is geselecteerd, schakelt de printer automatisch over van de ene naar de andere interface, afhankelijk van welke interface als eerste gegevens ontvangt. Als de printer tien seconden of langer geen afdruktaak meer heeft ontvangen, keert hij terug naar de standby-status. U kunt ook zelf een interface kiezen uit de mogelijkheden parallel, USB, option1 of 2.

CODE PAGE

Selecteer de codetabel PC437 of PC850.

ROLL MARG

Selecteer de marges voor papierrollen. Kies uit 3 mm, 15 mm en T/B 15 mm.

Marge-instellingen	Boven- en onderkant	Links en rechts
3 mm	3 mm	3 mm
15 mm	15 mm	15 mm
T/B 15 mm	15 mm	3 mm

Opmerking:

De combinatie 'Boven- en onderkant = 3 mm, Links en rechts = 15 mm' is niet mogelijk.

Als u de afdrukken vergelijkt van één afbeelding die zowel is afgedrukt met een marge van 3 mm als een marge van 15 mm, merkt u misschien dat bij een marge van 15 mm een gedeelte van de rechterkant van de afbeelding niet wordt afgedrukt.

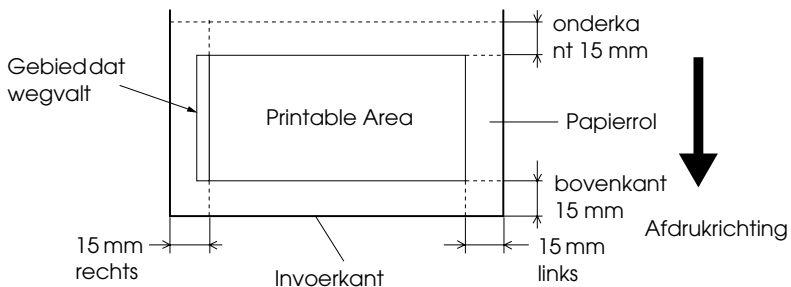

PAPER SIZE CHK

Als **ON** is geselecteerd, stopt de printer met afdrukken en verschijnt **RELOAD PAPER** op het bedieningspaneel wanneer de breedte van het geladen papier niet overeenkomt met de breedte van de afbeelding. Als **OFF** is geselecteerd blijft de printer afdrukken maken, ook als de papierbreedte niet overeenkomt met de breedte van de afbeeldingen. De printer kan dan gegevens naast het papier afdrukken.

PAPER ALIGN CHK

Als **OFF** is geselecteerd, worden fouten in de uitlijning van het papier niet gemeld, ook niet als de afdruk niet op het papier past. De printer kan zo doorgaan met de afdruktaak.

Als **ON** is geselecteerd, wordt op het LCD-display **PAPER NOT STRAIGHT** weergegeven en stopt de printer met afdrukken.

INIT. SETUP

Herstelt de fabrieksinstelling van alle waarden die u in het **PRINTER SETTING MENU** hebt gewijzigd.

TEST PRINT MENU

Dit menu bevat de volgende items.

NOZZLE CHECK

Er wordt een patroon met zes kleuren afgedrukt als test voor de spuitkanaaltjes. Aan de hand van het afdrukresultaat kunt u controleren of er puntjes ontbreken. Ook het versienummer van de firmware wordt afgedrukt. Zie "Een spuitkanaaltjespatroon afdrukken" voor meer informatie.

Voor het afdrukken van een spuitkanaaltjespatroon gebruikt u het speciale hulpprogramma.

STATUS CHECK

Hiermee drukt u de huidige SelecType-status af. Zie “Een statusblad afdrukken” voor meer informatie.

JOB INFO

Hiermee drukt u de taakinformatie af die in de printer is opgeslagen (maximaal 10 taken).

PRINTER STATUS MENU

Dit menu bevat de volgende items.

VER

Hier wordt het versienummer van de firmware weergegeven.

JOB HISTORY

Hiermee geeft u de afdruktaken weer die in de printer zijn opgeslagen. Het inktverbruik (INK) wordt weergegeven in ml, het papierverbruik (PAPER) in m² en de tijd die nodig is voor de afdruktaak (PRINT TIME) in seconden. De laatste taak wordt opgeslagen als nr. 0 (nul).

CLR JOB HSTRY

Hiermee wist u de taakgeschiedenis van de printer.

REMAIN INK K/C/M/LC/LM/Y

Hier wordt het aantal nog af te drukken pagina's per cartridge weergegeven.

INK USED

Hiermee wordt het inktverbruik in ml weergegeven.

Opmerking:

De waarden die op het LCD-display worden weergegeven, zijn slechts een indicatie.

PAPER USED

Hiermee wordt het papierverbruik in cm weergegeven.

Opmerking:

De waarden die op het LCD-display worden weergegeven, zijn slechts een indicatie.

INK COUNT CLR

Hiermee wist u de waarde die is ingesteld bij INK USED.

PAPER C. CLR

Hiermee wist u de waarde die is ingesteld bij PAPER USED.

INK LEFT-K/C/M/LC/LM/Y

Hier wordt de resterende hoeveelheid inkt weergegeven in de cartridges
zwart/cyaan/magenta/lichtcyaan/lichtmagenta/geel.

E ***** F (100-81%)

E ***** F (80-61%)

E **** F (60-41%)

E ** F (40-21%)

E * F (20-11%)

nn% (minder dan 10%)

TOTAL PRINTS

Hier wordt het totaal aantal afgedrukte pagina's weergegeven.

WASTE INK

Alleen voor onderhoudspersoneel.

CUTTER LIFE

Geeft de levensduur van het snijmechanisme weer.

Opmerking:

De waarden die op het LCD-display worden weergegeven, zijn slechts een indicatie.

CR MOTOR

Alleen voor onderhoudspersoneel.

PF MOTOR

Alleen voor onderhoudspersoneel.

HEAD UNIT

Alleen voor onderhoudspersoneel.

CLEANER

Alleen voor onderhoudspersoneel.

PAPER CONFIG MENU

Dit menu bevat de volgende items.

PAPER NUMBER

Als STD is geselecteerd, bepaalt de printer automatisch de dikte van het papier. U kunt ook No. X selecteren (X is een getal tussen 1 en 10) om de volgende instellingen vast te leggen of op te vragen.

- Diktenummer
- Snijdruk
- Snijmethode
- Aanpassing papiertoevoer
- Afdrukaanpassing
- Droogtijd
- Zuigdruk

Opmerking:

Als u STD selecteert, worden de gegevens afgedrukt met de instellingen van de printerdriver. Als u No. X selecteert, krijgen de instellingen van het bedieningspaneel voorrang op die van de driver, tenzij u AUTO selecteert in PAPER THK NO..

THICK PAT.

Hiermee wordt het patroon afgedrukt voor de detectie van de papierdikte. Dit patroon wordt niet afgedrukt als STANDARD is geselecteerd bij PAPER NUMBER.

PAPER THK NO.

Als u speciaal afdruk materiaal van EPSON gebruikt, moet u normaal gesproken AUTO selecteren. Als u ander papier gebruikt dan speciaal afdruk materiaal van EPSON, moet u het patroon voor de detectie van de papierdikte bevestigen en het nummer invoeren van het afdrukpatroon met de kleinste afwijking.

CUT PRESSURE

Hier stelt u de druk in van het snijmechanisme (0 tot 100%) voor het snijden van het papier. Verlaag de druk als u slapper papier wilt snijden.

CUT METHOD

Hier stelt u de snijmethode in. Er zijn twee manieren om het papier te snijden (3 STEP en 4 STEP). Selecteer 4 STEP voor slapper of dikker papier.

PPR FEED ADJ

Hier stelt u de hoeveelheid papier in die moet worden ingevoerd. U kunt een hoeveelheid instellen van -1,00 tot 1,00%.

DRYING TIME

Hier stelt u in hoelang de inkt gedroogd moet worden voordat de printkop opnieuw voorbijkomt. U kunt een tijd instellen tussen 0 en 10 seconden.

SUCTION

Hier stelt u de zuigdruk in waarmee het bedrukte papier wordt doorgevoerd. Bij gebruik van dun papier, zoals filmpapier, selecteert u WEAK of WEAKEST.

PRINT ADJUSTMENT

Hier stelt u de MicroWeave-modus in. U kunt een instelling kiezen van 1 tot 9. Selecteer een hogere waarde als u prioriteit wilt geven aan de afdruksnelheid. Selecteer een lagere waarde als u prioriteit wilt geven aan de kwaliteit van de afdrukken.

MAINTENANCE MENU

Dit menu bevat de volgende items.

BK INK CHANGE

Hiermee kunt u de zwarte cartridge vervangen voor het beste resultaat. Raadpleeg "Zwarte cartridges vervangen" voor meer informatie.

CUT. REPLACE

Hier wordt de procedure weergegeven voor het vervangen van het snijmechanisme. Volg de instructies op het LCD-display.

HEAD ALIGNMENT MENU

Dit menu bevat de volgende items.

PAPER THICK.

Hiermee wijzigt u de dikte van het papier dat u wilt gebruiken. Als u speciaal afdruk materiaal van EPSON gebruikt met een dikte van 0,2 mm of 1,2 mm, moet u **STD** selecteren. Als u speciaal afdruk materiaal gebruikt dat niet van EPSON afkomstig is, moet u zelf de papierdikte opgeven. U kunt een waarde invoeren van 0,0 tot 1,6 mm.

PAPER GROUP

Selecteer A, B of C, afhankelijk van het materiaal dat u gebruikt.

Papierrollen voor UltraChrome-inkt:

Papiergroep	Naam van afdrukmetaal
A	EPSON Premium Glossy Photo Paper (250)
	EPSON Premium Semigloss Photo Paper (250)
	EPSON Premium Semimatte Photo Paper (250)
	EPSON Premium Luster Photo Paper
	EPSON Premium Glossy Photo Paper
	EPSON Photo Glossy Paper
	EPSON Photo Grade Glossy Paper
	EPSON Premium Semigloss Photo Paper
	EPSON Photo Semigloss Paper
	EPSON Photo Grade Semigloss Paper
	EPSON Canvas
	EPSON Backlight Film
	EPSON Enhanced Synthetic Paper
	EPSON Enhanced Adhesive Synthetic Paper
B	EPSON Glossy Paper - Photo Weight
	EPSON Doubleweight Matte Paper
	EPSON Enhanced Matte Paper
	EPSON Smooth Fine Art Paper
	EPSON Textured Fine Art Paper
	Gewoon papier
C	-

Losse vellen voor UltraChrome-inkt

Papiergroep	Naam van afdrukmetaal
A	EPSON Archival Matte Paper
	EPSON Enhanced Matte Paper
B	EPSON Glossy Paper - Photo Weight
C	EPSON Smooth Fine Art Paper
	EPSON Textured Fine Art Paper
	EPSON Enhanced Matte Poster Board

Papierrollen voor ColorFast-inkt

Papiergroep	Naam van afdrukmetaal
A	EPSON Premium Glossy Photo Paper (250)
	EPSON Premium Semigloss Photo Paper (250)
	EPSON Premium Semimatte Photo Paper (250)
	EPSON Premium Luster Photo Paper
	EPSON Premium Glossy Photo Paper
	EPSON Photo Glossy Paper
	EPSON Photo Grade Glossy Paper
	EPSON Premium Semigloss Photo Paper
	EPSON Photo Semigloss Paper
	EPSON Photo Grade Semigloss Paper
	EPSON Canvas
	EPSON Backlight Film
	EPSON Glossy Film
	EPSON Heavyweight Polyester Banner
	EPSON Tyvek® Brillion™
	EPSON Adhesive Vinyl
	EPSON Synthetic Paper
	EPSON Adhesive Synthetic Paper
EPSON Enhanced Synthetic Paper	
EPSON Enhanced Adhesive Synthetic Paper	

B	EPSON Glossy Paper - Photo Weight
	EPSON Doubleweight Matte Paper
	EPSON Enhanced Matte Paper
	EPSON Watercolor Paper - Radiant White
	EPSON Smooth Fine Art Paper
	EPSON Textured Fine Art Paper
	Gewoon papier
C	-

Losse vellen voor ColorFast-inkt

Papiergroep	Naam van afdrukmetaal
A	-
B	EPSON Glossy Paper - Photo Weight
	EPSON Archival Matte Paper
	EPSON Enhanced Matte Paper
	EPSON Watercolor Paper - Radiant White
C	EPSON Smooth Fine Art Paper
	EPSON Textured Fine Art Paper
	EPSON Enhanced Matte Poster Board

Papierrollen voor dye-inkt:

Papiergroep	Naam van afdrukmetaal
A	EPSON ColorLife™ Photo Paper Semigloss
	EPSON Premium Luster Photo Paper
	EPSON Premium Semimatte Photo Paper (250)
	EPSON Photo Glossy Paper
	EPSON Photo Grade Glossy Paper
	EPSON Photo Semigloss Paper
	EPSON Photo Grade Semigloss Paper
	EPSON Glossy Film
	EPSON Backlight Film
	EPSON Heavyweight Polyester Banner
	EPSON Polyester Banner

B	EPSON Glossy Photo Paper
	EPSON Glossy Paper - Heavy Weight
	EPSON Semigloss Photo Paper
	EPSON Semigloss Paper - Heavy Weight
	EPSON Presentation Matte Paper
	EPSON Doubleweight Matte Paper
C	-

Losse vellen voor dye-inkt

Papiergroep	Naam van afdrukmetaal
A	EPSON ColorLife™ Photo Paper
	EPSON Photo Quality Ink Jet Paper
	EPSON Photo Quality Glossy Film
B	EPSON Photo Paper
	EPSON Glossy Photo Paper
C	EPSON Poster Board -Semigloss

ALIGNMENT

Hiermee kunt u de uitlijning van de printkop corrigeren als deze niet goed is ingesteld. Zie “De uitlijning van de printkop uitvoeren” voor meer informatie.

Een spuitkanaaltjespatroon afdrukken

U kunt met zes kleuren een spuitkanaaltjespatroon afdrukken om te controleren of er puntjes ontbreken.

1. Laad papier in de printer volgens de instructies in “Papierrollen gebruiken” of “Losse vellen papier gebruiken”.

2. Druk in de modus SelecType op de knop SelecType totdat TEST PRINT MENU op het LCD-display verschijnt.
3. Druk op de knop Item totdat NOZZLE CHECK wordt weergegeven.
4. Druk op de knop Enter.
Het spuitkanaaltjespatroon wordt afgedrukt zoals getoond in de onderstaande illustratie. Na het afdrukken verlaat de printer de modus SelecType en keert hij terug naar de status READY.

Voorbeelden van spuitkanaaltjespatronen:

goed

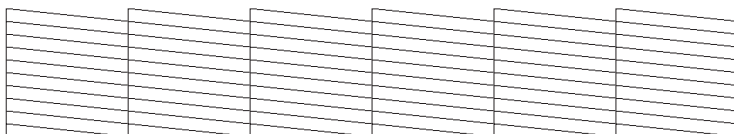

printkop moet worden gereinigd



Als in het patroon segmenten in de testlijnen ontbreken, dient u de printkoppen te reinigen. Houd de knop Cleaning op het bedieningspaneel langer dan drie seconden ingedrukt of open het hulpprogramma Head Cleaning vanuit de EPSON-printerhulpprogramma's in uw software. Zie "De printerhulpprogramma's gebruiken" voor Windows of "De printerhulpprogramma's gebruiken" voor Macintosh.

**Let op:**

Controleer voordat u afbeeldingen afdrukt eerst of het spuitkanaaltjespatroon goed wordt afgedrukt. Anders kan de afdrukkwaliteit minder zijn.

De uitlijning van de printkop uitvoeren

Hierna wordt beschreven hoe u de printkop uitlijnt met behulp van SelecType.

1. Laad papier in de printer volgens de instructies in “Papierrollen gebruiken” of “Losse vellen papier gebruiken”.

Opmerking:

U krijgt het beste resultaat wanneer u het uitlijnpatroon afdrukt op het afdruk materiaal dat u wilt gebruiken voor uw afbeelding.

2. Druk in de modus SelecType op de knop SelecType totdat HEAD ALIGNMENT MENU op het LCD-display verschijnt.
3. Druk op de knop Item. PAPER THICK verschijnt op het display. Wanneer u wilt afdrukken op afdruk materiaal van EPSON, laat u deze instelling op STD staan. Wanneer u wilt afdrukken op materiaal dat niet van EPSON afkomstig is, voert u de dikte van het papier in in stappen van 0,1 mm door te drukken op de knop + of -.
4. Druk op de knop Enter om uw waarde op te slaan. ALIGNMENT=Bi-D LC verschijnt op het LCD-display.
5. Druk op de knop Enter. De printer begint met het uitlijnen van de printkop.

Opmerking:

Dit patroon wordt alleen afgedrukt in de kleur lichtcyaan. Als u de printkop in alle kleuren wilt uitlijnen of als u een probleem opmerkt bij lichtcyaan, selecteert u Bi-D ALL. Als u bij het resultaat in alle kleuren nog steeds problemen ondervindt, lijnt u de printkoppen uit met Uni-D.

Voorbeelden van uitlijnpatronen voor printkoppen:

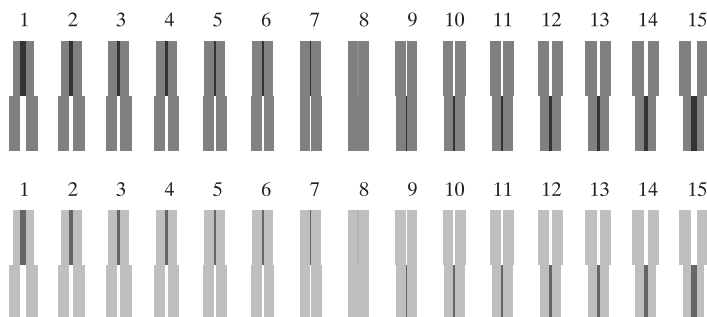

6. Als het afdrukken is voltooid, worden het patroonnummer en het huidige reeksnummer weergegeven. Selecteer de reeks met de kleinste tussenruimten en druk vervolgens op de knop + of - om het nummer van die reeks weer te geven.
7. Druk op de knop Enter om het nummer van de reeks op te slaan. Het volgende patroonnummer verschijnt. Herhaal stap 6.
8. Als u het patroon of de patronen hebt vastgelegd, drukt u op de knop Pause om terug te keren naar de status READY.

Opmerking:

U kunt terugkeren naar stap 6 door op de knop Enter te drukken.

De papierdikte instellen

Als u ander afdrukmetaal gebruikt dan het speciale metaal van EPSON, dan moet u mogelijk de dikte van het papier instellen. U kunt instellen of de dikte van het gebruikte papier automatisch moet worden bepaald (STD (standaard)) of moet worden ingesteld (1 tot 10) in het menu Paper Settings. Zie de volgende paragrafen voor het vastleggen en opvragen van uw instellingen. U kunt ook de inkt droogtijd instellen voor de respectievelijke papierinstellingen, inclusief STD. Zie voor het selecteren van de opgeslagen instelling "De vastgelegde instellingen selecteren".

De instellingen vastleggen

Voer de onderstaande stappen uit om de papierdikte en inkt droogtijd vast te leggen.

1. Laad het papier volgens de instructies in "Papierrollen gebruiken" of "Losse vellen papier gebruiken".
2. Druk in de modus SelecType op de knop SelecType totdat PAPER CONFIG MENU op het LCD-display verschijnt.
3. Druk op de knop Item. PAPER NUMBER verschijnt op het display.
4. Druk op de knop + of - om het getal te selecteren dat u als instelling wilt vastleggen. Wanneer u STD selecteert, kunt u direct doorgaan naar stap 8 om de droogtijd voor de inkt in te stellen.
5. Druk op de knop Item. THICK PAT. verschijnt op het display. Als u nogmaals op de knop Item drukt, kunt u direct doorgaan naar stap 7 zonder het testpatroon voor de papierdikte af te drukken. Als u op de knop Enter drukt, wordt het testpatroon voor de papierdikte afgedrukt.

Voorbeeld testpatroon papierdikte:

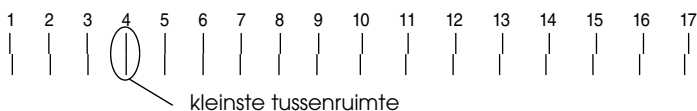

6. Bekijk het afgedrukte patroon goed en bepaal bij welk nummer de twee lijnen uitgelijnd zijn (de kleinste tussenruimte hebben).
7. PAPER THK NO. kan worden weergegeven. Als u speciaal afdruk materiaal van EPSON gebruikt, selecteert u AUTO. Als u speciaal afdruk materiaal gebruikt dat niet van EPSON afkomstig is, druk dan op de knop + of - om het bij stap 6 bepaalde nummer te selecteren.

Opmerking:

De standaardwaarde op het display is afhankelijk van de waarde die in het menu HEAD ALIGNMENT is ingesteld bij PAPER THICK. . In het menu PAPER CONFIGURATION wordt de standaardwaarde weergegeven als PAPER THK NO. (zie onderstaande tabel).

PAPER THICK.-waarde	PAPER THICK. NO.
0.0 MM tot 1.6 MM	AUTO, 1 tot 17

8. Druk op de knop Enter om de geselecteerde waarde op te slaan.
9. Druk op de knop Item totdat CUT PRESSURE wordt weergegeven. Druk op de knop + of - om de druk van het snijmechanisme voor het afsnijden van het papier in te stellen en druk vervolgens op de knop Enter.
10. Druk op de knop Item totdat CUT METHOD wordt weergegeven. Druk op de knop + of - om 3 STEP of 4 STEP te selecteren en druk vervolgens op de knop Enter.

Opmerking:

Voor het snijden van afdrukmetaal niet van EPSON en voor slapper of dik papier wordt 4 STEP aanbevolen.

11. Druk op de knop Item totdat FPR FEED ADJ wordt weergegeven. Druk op de knop + of - om de hoeveelheid papier in te stellen die moet worden ingevoerd en druk vervolgens op de knop Enter.
12. Druk op de knop Item totdat PRINT ADJUSTMENT wordt weergegeven. Druk op de knop + of - om MicroWeave aan te passen en druk vervolgens op de knop Enter. U kunt een instelling kiezen van 1 tot 9. Selecteer een hogere waarde als u prioriteit wilt geven aan de afdruksnelheid. Selecteer een lagere waarde als u prioriteit wilt geven aan de kwaliteit van de afdrukken.
13. Druk op de knop Item. DRYING TIME verschijnt op het display. Druk op de knop + of - om de tijd in minuten te selecteren.
14. Druk op de knop Enter om de geselecteerde waarde op te slaan.
15. Druk op de knop Item totdat SUCTION wordt weergegeven. Druk op de knop + of - om NORMAL, WEAK of WEAKEST te selecteren.

Opmerking:

Bij gebruik van heel dun papier selecteert u WEAKEST.

16. Druk op de knop Enter om de geselecteerde waarde op te slaan.
17. Druk op de knop Pause om de modus SelectType te verlaten.

De vastgelegde instellingen selecteren

Voer de onderstaande stappen uit om een vastgelegde instelling te selecteren.

1. Druk in de modus SelecType op de knop SelecType totdat PAPER CONFIG MENU op het LCD-display verschijnt.
2. Druk op de knop Item. PAPER NUMBER kan worden weergegeven.
3. Druk op de knop + of - om het vastgelegde nummer te selecteren dat u wilt gebruiken. Als u STD selecteert, worden de gegevens afgedrukt met de instellingen van de printerdriver. Als u No. X selecteert, krijgen de instellingen van het bedieningspaneel voorrang op die van de driver, tenzij u AUTO selecteert in PAPER THK NO.. Druk vervolgens op de knop Enter.
4. Druk op de knop Pause om de modus SelecType te verlaten.

Een statusblad afdrukken

In de modus SelecType kunt u een statusblad afdrukken om de huidige standaardwaarden in de modus SelecType te bekijken.

1. Plaats papier volgens de instructies in "Papierrollen gebruiken" of "Losse vellen papier gebruiken".
2. Druk in de modus SelecType op de knop SelecType totdat TEST PRINT MENU op het LCD-display verschijnt.
3. Druk op de knop Item totdat STATUS CHECK wordt weergegeven.
4. Druk op de knop Enter.
Er wordt een statusblad afgedrukt. Na het afdrukken verlaat de printer de modus SelecType en keert hij terug naar de status READY.

Onderhoudsmodus

In de onderhoudsmodus kunt u een hex dump uitvoeren en de taal selecteren voor het LCD-display.

De onderhoudsmodus openen

Controleer eerst of de printer uitstaat. Zet de printer aan door de knop `Pause` ingedrukt te houden en tegelijkertijd op de knop `Power` te drukken. Wanneer de printer de onderhoudsmodus opent, verschijnt op het LCD-display `MAINTENANCE MODE`.

Lijst met onderhoudsmodi

Items

Als u ON selecteert, slaat de printer alle afdruktaken op die u hebt gemaakt, inclusief testafdrukken. Als u OFF selecteert, bewaart de printer alleen de afdruktaken die via de printerdriver naar de printer zijn gestuurd.

Item	Parameters
"HEX DUMP"	PRINT
"LANGUAGE"	ENGLISH, FRENCH, ITALIAN, GERMAN, SPANISH, PORTUGUESE
"UNITS"	METRIC*, FEET/INCHES
"PARA, I/F"	ECP*, COMPAT
"IEEE1284.4"	ON, OFF*
"INTERNAL JOB CT"	ON, OFF
"AUTO NZL CHK"	ON*, OFF
"SSCL"	EXEC
"MW7"	A*, B, C
"MW7 BALANCE"	-30 - 0* - +30
"MW1 SELECT"	1*, 2, 3, 4, 5, 6, 7, 8
"MW2 SELECT"	1*, 2, 3, 4, 5, 6
"DEFAULT PANEL"	EXEC
"K/C/M/LC/LM/Y CARTRIDGE INFO"	MANUFACT., CRTG, INK TYPE, INK CAP, PROD.DATE, EXPIRE DATE, INK LIFE, AGE
"SN MENU"	-

* is de fabrieksinstelling

HEX DUMP

U kunt de gegevens die de printer van de server ontvangt afdrukken in hexadecimale getallen.

Voer de volgende stappen uit om deze gegevens af te drukken.

1. Plaats papier in de printer.
2. Druk in de onderhoudsmodus op de knop Item totdat HEX DUMP op het LCD-display verschijnt.
3. Druk op de knop Enter.
In de linkerkolom worden de afdrukgegevens uit de printerbuffer afgedrukt in 16-byte hexadecimale tekens. In de rechterkolom worden de overeenkomstige ASCII-tekens afgedrukt.

Opmerkingen:

Als de laatste groep gegevens kleiner is dan 16 bytes worden deze gegevens pas afgedrukt wanneer u op de knop Pause drukt.

LANGUAGE

U kunt selecteren welke taal u wilt gebruiken op het LCD-display.

Voer de volgende stappen uit om de gewenste taal te kiezen.

1. Druk in de onderhoudsmodus op de knop Item totdat LANGUAGE op het LCD-display verschijnt.
2. Als u de taal wilt wijzigen, drukt u op + of - totdat de gewenste taal wordt weergegeven.
3. Druk op de knop Enter om de taal vast te leggen. Controleer of READY (of een woord met dezelfde betekenis in de gekozen taal) wordt weergegeven op het LCD-display.

Opmerking:

Het kan even duren voordat **READY** (of een woord met dezelfde betekenis in de gekozen taal) op het LCD-display verschijnt.

UNITS

U kunt zelf bepalen in welke eenheid de lengte wordt aangegeven.

Opmerking:

Dit item is alleen beschikbaar wanneer u **ENGLISH** kiest bij **LANGUAGE**.

Voer de volgende stappen uit om de eenheden te kiezen.

1. Druk in de onderhoudsmodus op de knop **Item** totdat **UNITS** op het LCD-display verschijnt.
2. Als u de eenheden wilt wijzigen, drukt u op **+** of **-** totdat de gewenste eenheid wordt weergegeven.
3. Druk op de knop **Enter** om de eenheden vast te leggen.

PARA, I/F

Dit is alleen voor onderhoudspersoneel.

IEEE1284.4

Dit is alleen voor onderhoudspersoneel.

INTERNAL JOB CT

Wanneer **ON** is geselecteerd, worden alle afdruktaken (ook het spuitkanaaltjes- en uitlijnpatroon) vastgelegd in de **JOB HISTORY**. Wanneer **OFF** is geselecteerd, worden alleen de afdruktaken vastgelegd die via de printerdriver naar de printer zijn gestuurd.

AUTO NZL CHK

U kunt **ON** selecteren om de spuitkanaaltjes automatisch te laten controleren of **OFF** om de spuitkanaaltjes niet automatisch te laten controleren.

SSCL

U kunt een ultrasone reiniging van de printkoppen uitvoeren.

Opmerking:

Dit item is alleen beschikbaar bij gebruik van UltraChrome- of ColorFast-inkt.

MW7

MW7 is voor testafdrukken en mag alleen worden gebruikt door erkende servicemedewerkers.

MW7 BALANCE

MW7 BALANCE is voor testafdrukken en mag alleen worden gebruikt door erkende servicemedewerkers.

MW1 SELECT

MW1 SELECT is voor testafdrukken en mag alleen worden gebruikt door erkende servicemedewerkers.

MW2 SELECT

MW2 SELECT is voor testafdrukken en mag alleen worden gebruikt door erkende servicemedewerkers.

DEFAULT PANEL

U kunt alle waarden die u in de modus SelecType hebt vastgelegd, terugzetten op hun fabrieksinstelling.

K/C/M/LC/LM/Y CARTRIDGE INFO

CARTRIDGE INFO is alleen voor onderhoudspersoneel.

SN MENU

SN MENU is voor testafdrukken en mag alleen worden gebruikt door erkende servicemedewerkers.

Afdrukken onder Windows

De printersoftware openen

Volg de onderstaande instructies om de op uw computer geïnstalleerde printersoftware op uw computer te openen.

U kunt de printersoftware openen vanuit de meeste Windows-toepassingen, of via Deze computer (My Computer) of Printers en faxapparaten (Printers and Faxes).

Vanuit Windows-toepassingen

1. Klik in het menu Bestand op Afdrukken of Pagina-instelling.
2. Controleer of de juiste printer is geselecteerd en klik op Printer, Instelling, Opties, Eigenschappen of Voorkeur. (Het is mogelijk dat u op een combinatie van deze knoppen moet klikken, afhankelijk van de toepassing die u gebruikt.) Het venster van de printersoftware verschijnt.

In Deze computer (My Computer)

Voor Windows Me, 98 en 95

1. Dubbelklik op het pictogram Deze computer (My Computer) en dubbelklik vervolgens op Printers.
2. Klik met de rechtermuisknop op het pictogram van uw printer en klik op Eigenschappen (Properties). Het venster van de printersoftware verschijnt.

Voor Windows 2000

1. Dubbelklik op het pictogram Deze computer (My Computer), het pictogram Configuratiescherm (Control Panel) en vervolgens op Printers.
2. Klik met de rechtermuisknop op het pictogram van uw printer en klik vervolgens op Voorkeursinstellingen voor afdrukken (Printing Preferences). Het venster van de printersoftware verschijnt.

Voor Windows NT4.0

1. Dubbelklik op het pictogram Deze computer (My Computer) en dubbelklik vervolgens op Printers.
2. Klik met de rechtermuisknop op het pictogram van uw printer en klik vervolgens op Standaardwaarden document (Document Defaults). Het venster van de printersoftware verschijnt.

In Printers en faxapparaten (Printers and Faxes) (alleen voor Windows XP)

1. Klik op de knop Start en vervolgens op Printers en faxapparaten (Printers and Faxes).
2. Klik met de rechtermuisknop op het pictogram van uw printer en klik vervolgens op Voorkeursinstellingen voor afdrukken (Printing Preferences). Het venster van de printersoftware verschijnt.

Opmerking:

De door u gebruikte Windows-versie bepaalt welke functies in de printersoftware beschikbaar zijn.

Basisinstellingen

De instellingen voor de printerdriver vastleggen

Ga naar het tabblad Main en het tabblad Paper van de printerdriver om de basisinstellingen voor het afdrucken van documenten vast te leggen. Op het tabblad Paper kunt u instellingen vastleggen voor afdrucken op rolpapier, automatisch draaien, automatisch afsnijden en afdrucken van paginascheidingen.

Meer informatie over de printersoftware vindt u in de online-Help. Druk hiervoor op de knop Help in het venster met driverinstellingen.

1. Klik in het menu Bestand op Afdrukken. Het dialoogvenster Afdrukken wordt geopend.
2. Controleer of de juiste printer is geselecteerd en klik op Eigenschappen of Opties. Het kan zijn dat u op een aantal van deze knoppen moet klikken. Het venster voor de driverinstellingen verschijnt.
3. Klik op het tabblad Main om dat tabblad weer te geven.

Tabblad Main

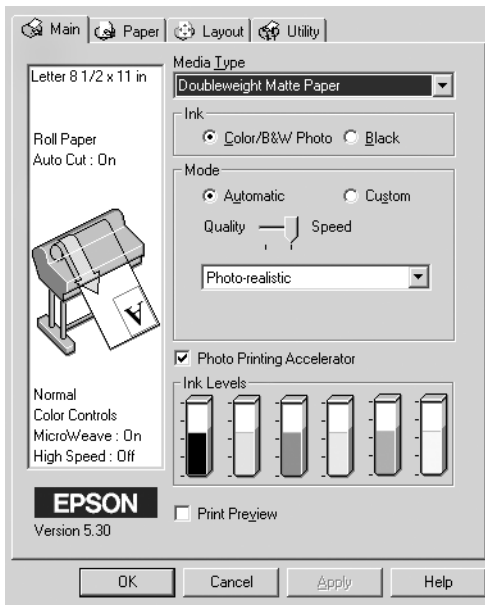

4. Selecteer in de lijst Media Type het materiaal dat u in de printer hebt geladen.

Opmerking:

De instelling van Media Type bepaalt welke andere opties beschikbaar zijn. Daarom moet u deze optie altijd eerst instellen.

5. Selecteer in het vak Ink (als u UltraChrome-inkt gebruikt) COLOR om in kleur af te drukken of BLACK om alleen een concept of zwarte tekst af te drukken. Als u ColorFast- of dye-inkt gebruikt, selecteert u COLOR om in kleur af te drukken of BLACK om in zwart-wit af te drukken.
6. Zorg ervoor dat in het vak Mode het keuzerondje Automatic is ingeschakeld.

Opmerking:

In de modus Automatic zorgt de printerdriver op basis van de huidige instellingen bij Media Type en Ink voor alle gedetailleerde instellingen.

7. Stel in het vak Mode de Speed en Quality in als hiervoor een schuifbalk wordt weergegeven. Verschuif de balk naar links of naar rechts, al naar gelang u de snelheid of de kwaliteit belangrijker vindt. Deze instelling wordt normaal gesproken automatisch aangepast aan de instellingen die u hebt vastgelegd bij Media Type.

Opmerking:

Afhankelijk van het door u gekozen afdrukmateriaal wordt in het vak Mode een schuifbalk weergegeven.

8. Klik op het tabblad Paper om dat tabblad weer te geven.

Tabblad Paper

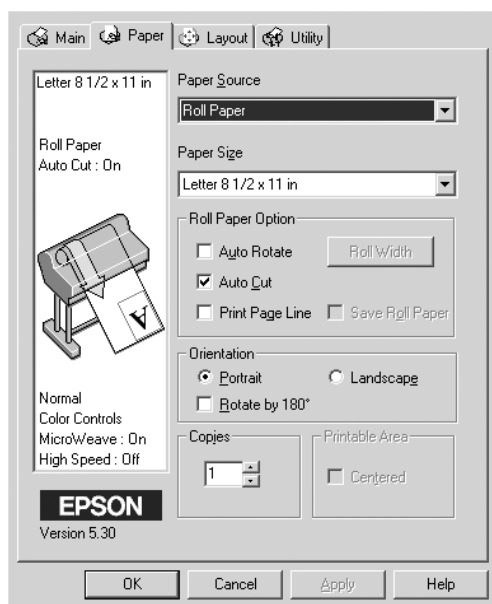

9. Selecteer in de lijst Paper Source het type papier dat in de printer is geladen.
10. Selecteer in de lijst Paper Size het papierformaat dat in de printer is geladen.

Opmerking:

De meeste Windows-toepassingen beschikken over eigen opties voor het papierformaat en de pagina-instelling. De instellingen van deze opties hebben voorrang op vergelijkbare instellingen van de printerdriver.

11. Stel de Roll Paper Option in als u een papierrol gebruikt. Zie "Roll Paper Option".
12. Leg de gewenste instellingen vast bij Orientation, Copies en Printable Area.
13. Klik op het tabblad LQyOUT om dat tabblad weer te geven.

Tabblad Layout

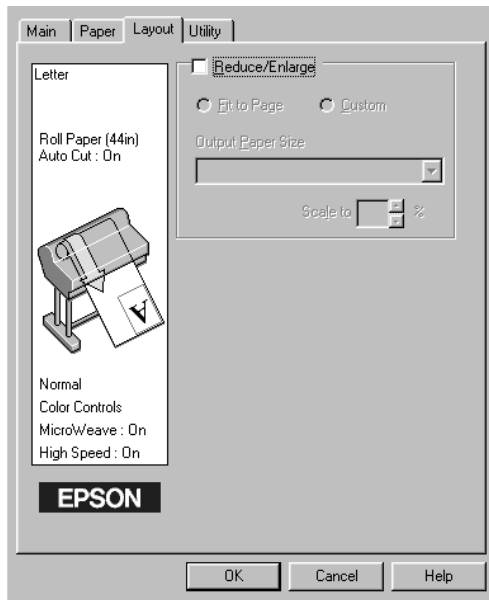

14. Selecteer Reduce/Enlarge en pas indien nodig het formaat van de afbeelding aan.

Opmerking:

Deze functie is niet beschikbaar wanneer Roll Paper (Banner) is geselecteerd in de lijst Paper Source.

15. Klik op de knop OK onder in het venster. Op het scherm verschijnt opnieuw het dialoogvenster Pagina-instelling (of een vergelijkbaar venster) van uw toepassing.
16. Klik op Afdrukken om het document af te drukken.

Tijdens het afdrukken verschijnt een venster met de EPSON-voortgangsbalk waarin de voortgang van het afdrukken en de status van de printer worden weergegeven.

Voortgangsbalk

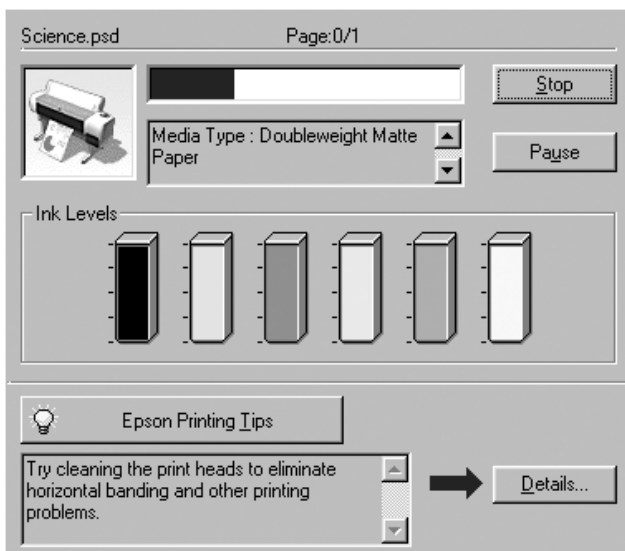

Het afdrucken annuleren

Als u het afdrucken wilt annuleren, drukt u op de knop **Stop** op de EPSON-voortgangsbalk.

U kunt het afdrucken ook tijdelijk onderbreken of opnieuw beginnen met afdrucken. Als u het afdrucken tijdelijk wilt onderbreken, drukt u op de knop **PAUSE**. Als u het afdrucken wilt hervatten, drukt u nogmaals op deze knop.



Let op:

Als u een afdruktaak onderbreekt kan het nodig zijn opnieuw te beginnen voor het beste resultaat. Anders kan de afdruk slecht aansluiten of kunnen er strepen op de afdruk ontstaan.

De printerdriver gebruiken

De printerdriversoftware zorgt ervoor dat de computer de printer kan besturen aan de hand van de instellingen die u voor uw afdrucken vastlegt.

Afdruk materiaal instellen

De instelling van Media Type bepaalt welke andere opties beschikbaar zijn. Daarom moet u deze optie altijd eerst instellen.

Selecteer in de “Tabblad Main” bij Media Type het type afdruk materiaal dat in de printer is geladen. Zoek het papier op in de volgende lijst en selecteer de juiste instelling bij Media Type. Voor een aantal soorten papier kunt u kiezen uit meerdere instellingen.

Opmerking:

- De beschikbaarheid van speciaal afdruk materiaal kan van land tot land verschillen.*

- Zie “Informatie over speciaal afdruk materiaal en ander materiaal” wanneer u ander papier gebruikt dan speciaal afdruk materiaal van Epson.*

Voor UltraChrome-inkt:

Instelling bij Media Type	Speciaal afdruk materiaal van EPSON/Omschrijving
Doubleweight Matte Paper	EPSON Doubleweight Matte Paper
Enhanced Matte Paper	EPSON Enhanced Matte Paper EPSON Archival Matte Paper
Glossy Paper - Photo Weight	EPSON Glossy Paper - Photo Weight
Premium Glossy Photo Paper	EPSON Premium Glossy Photo Paper
Premium Semigloss Photo Paper	EPSON Premium Semigloss Photo Paper
Premium Luster Photo Paper	EPSON Premium Luster Photo Paper
Photo Glossy Paper	EPSON Photo Glossy Paper EPSON Photo Grade Glossy Paper
Photo Semigloss Paper	EPSON Photo Semigloss Paper EPSON Photo Grade Semigloss Paper
Premium Glossy Photo Paper (250)	EPSON Premium Glossy Photo Paper (250)
Premium Semiglossy Photo Paper (250)	EPSON Semigloss Photo Paper (250)
Premium Semimatte Photo Paper (250)	EPSON Semimatte Photo Paper (250)
Smooth Fine Art Paper (rol)	EPSON Smooth Fine Art Paper
Smooth Fine Art Paper (losse vellen)	EPSON Smooth Fine Art Paper
Textured Fine Art Paper (rol)	EPSON Textured Fine Art Paper
Textured Fine Art Paper (losse vellen)	EPSON Textured Fine Art Paper
Canvas	EPSON Canvas
Backlight Film	EPSON Backlight Film
Enhanced Synthetic Paper	EPSON Enhanced Synthetic Paper

Enhanced Adhesive Synthetic Paper	EPSON Adhesive Synthetic Paper
Gewoon papier	-
Enhanced Matte - Poster Board	EPSON Enhanced Matte Poster Board

Voor ColorFast-inkt:

Instelling bij Media Type	Speciaal afdrukmetaal van EPSON/Omschrijving
Gewoon papier	-
Doubleweight Matte Paper	EPSON Doubleweight Matte Paper
Glossy Paper - Photo Weight	EPSON Glossy Paper - Photo Weight
Premium Glossy Photo Paper	EPSON Premium Glossy Photo Paper EPSON Premium Glossy Photo Paper (250)
Premium Semigloss Photo Paper	EPSON Premium Semigloss Photo Paper EPSON Premium Semigloss Photo Paper (250)
Photo Glossy Paper	EPSON Photo Glossy Paper EPSON Photo Grade Glossy Paper
Photo Semigloss Paper	EPSON Photo Semigloss Paper EPSON Photo Grade Semigloss Paper
Premium Luster Photo Paper	EPSON Premium Semimatte Photo Paper EPSON Premium Luster Photo Paper
Watercolor Paper - Radiant White	EPSON Watercolor Paper - Radiant White
Smooth Fine Art Paper (rol)	EPSON Smooth Fine Art Paper
Smooth Fine Art Paper (losse vellen)	EPSON Smooth Fine Art Paper
Textured Fine Art Paper (rol)	EPSON Textured Fine Art Paper
Textured Fine Art Paper (losse vellen)	EPSON Textured Fine Art Paper
Glossy Film	EPSON Glossy Film
Synthetic Paper	EPSON Synthetic Paper
Adhesive Synthetic Paper	EPSON Adhesive Synthetic Paper

Heavyweight Polyester Banner	EPSON Heavyweight Polyester Banner
Adhesive Vinyl	EPSON Adhesive Vinyl
Tyvek Brillion	EPSON Tyvek® Brillion™
Backlight Film	EPSON Backlight Film
Canvas	EPSON Canvas
Media - 1	EPSON Enhanced Synthetic Paper
Media - 2	EPSON Enhanced Adhesive Synthetic Paper
Media - 3	EPSON Adhesive Vinyl EPSON Tyvek® Brillion™ *Selecteer deze instelling wanneer u op dit materiaal afdrukt in de modus voor een groot inktverbruik.
High Duty Media - 1	High Ink Duty Media (maximaal 160% in modus voor een groot inktverbruik) *Selecteer deze instelling wanneer u op materiaal afdrukt dat veel inkt absorbeert. Dit wordt aanbevolen voor POP.
High Duty Media - 2	High Ink Duty Media (maximaal 200% in modus voor een groot inktverbruik) *Selecteer deze instelling wanneer u op materiaal afdrukt dat veel inkt absorbeert. Dit wordt aanbevolen voor POP.

Voor dye-inkt:

Instelling bij Media Type	Speciaal afdruk materiaal van EPSON/Omschrijving
Gewoon papier	-
Presentation Matte Paper	EPSON Presentation Matte Paper
Photo Paper	EPSON Photo Paper EPSON Glossy Photo Paper
Semigloss Photo Paper	EPSON Semigloss Photo Paper EPSON Semi Gloss Paper-Heavy Weight
Photo Glossy Paper	EPSON Photo Glossy Paper EPSON Photo Grade Glossy Paper
Photo Semigloss Paper	EPSON Photo Semigloss Paper EPSON Photo Grade Semigloss Paper
Premium Luster Photo Paper	EPSON Premium Luster Photo Paper EPSON Premium Semimatte Photo Paper (250)
Glossy Film	EPSON Glossy Film EPSON Photo Quality Glossy Film
Photo Quality Ink Jet Paper	EPSON Photo Quality Ink Jet Paper EPSON Backlight Film EPSON Polyester Banner EPSON Doubleweight Matte Paper
Heavyweight Polyester Banner	EPSON Heavyweight Polyester Banner
ColorLife Photo Paper Semigloss	EPSON ColorLife™ Photo Paper Semigloss (rol) EPSON ColorLife™ Photo Paper (losse vellen)

De modi Automatic en Custom gebruiken

Met deze modi hebt u de beschikking over twee besturingsniveaus voor de printerdriver die hierna verder

worden uitgelegd.

"De modus Automatic"	De snelste en eenvoudigste manier om te beginnen met afdrukken.
"De Modus Custom"	Corrigeert kleuren en verhoogt de kwaliteit van foto's. Handig voor afbeeldingen met een lage resolutie. Kies uit een lijst vooraf gedefinieerde instellingen de optie die het meest geschikt is voor het type document dat u wilt afdrukken. U kunt ook uw eigen instellingen aan deze lijst toevoegen.

Naast het vastleggen van combinaties van instellingen die de algemene afdrukkwaliteit beïnvloeden, kunt u ook afzonderlijke aspecten van de stijl en lay-out van de afdruk wijzigen met behulp van het tabblad Paper. Zie "Pagina-instellingen aanpassen".

De modus Automatic

Als in het "Tabblad Main" de modus Automatic is geselecteerd, zorgt de printerdriver op basis van de huidige instellingen bij Media Type en Ink voor alle gedetailleerde instellingen. Klik onder Ink op Color om foto's in kleur of in zwart-wit af te drukken of Black om alleen een concept of zwarte tekst af te drukken (bij gebruik van UltraChrome-inkt). Als u ColorFast- of dye-inkt gebruikt, klikt u op Color om in kleur af te drukken of Black om in zwart-wit af te drukken. Zie "Afdruk materiaal instellen" voor informatie over het instellen van Media Type.

Opmerking:

- ❑ *Selecteer voor betere resultaten Photo-realistic of Vivid uit de keuzelijst in het vak Mode, afhankelijk van uw afdrukegevens.*
- ❑ *Afhankelijk van de optie die is geselecteerd in de lijst Media Type terwijl Automatic is ingeschakeld, wordt rechts van de Mode-opties een schuifbalk weergegeven die u kunt verplaatsen tussen Quality en Speed. Verschuif de balk naar Quality als de afdrukkwaliteit belangrijker is dan de afdruksnelheid.*

- ❑ *De meeste Windows-toepassingen beschikken over eigen opties voor het papierformaat en de pagina-instelling. De instellingen van deze opties hebben voorrang op vergelijkbare instellingen van de printerdriver. Als uw toepassing echter niet over deze opties beschikt, controleert u de instellingen op het tabblad Paper van de printerdriver.*

De Modus Custom

In de modus Custom kunt u een groot aantal veranderingen uitvoeren met slechts één muisklik. In de lijst Custom Settings vindt u instellingen die vooraf door EPSON zijn gedefinieerd. Deze zijn afgestemd op bepaalde typen afdrukken, zoals afbeeldingen en diagrammen voor presentaties.

U kunt ook zelf instellingen maken en aan deze lijst toevoegen. Zie "Modus Advanced".

In de lijst Custom settings vindt u de volgende vooraf gedefinieerde instellingen:

Text/Graph	Geschikt voor het afdrukken van documenten met grafische elementen en diagrammen.
ICM (Voor Windows Me, 98, 95, XP en 2000)	ICM (Image Color Matching) Deze methode zorgt ervoor dat de afgedrukte kleuren overeenkomen met de schermkleuren.
sRGB	Een instelling om kleuren op die van andere sRGB-apparaten af te stemmen.
Advanced Photo	Geschikt voor het afdrukken van gescande foto's en digitale beelden van hoge kwaliteit. Helpt ook voorkomen dat inktpunten op verkeerde plaatsen worden afgedrukt als gevolg van de beweging van de printkoppen en het papier.

Voer de volgende stappen uit om een instelling te kiezen voor Custom.

1. Klik op de knop Custom op het “Tabblad Main”.
2. Kies uit de lijst Custom Settings de meest geschikte instelling voor het type document of beeld dat u wilt afdrukken.
3. Als u een instelling selecteert voor Custom, worden andere opties, zoals Print Quality en Color Adjustment, automatisch ingesteld. Wijzigingen worden weergegeven in het scherm Current Settings linksonder in het tabblad Main.
4. Controleer voordat u gaat afdrukken de instellingen van Media Type en Ink, want deze kunnen worden beïnvloed door de instelling die u kiest voor Custom. Zie “Afdruk materiaal instellen”.

Modus Advanced

Met de instellingen onder Advanced kunt u uw afdruk omgeving volledig besturen. Gebruik deze instellingen om te experimenteren met nieuwe ideeën voor het afdrukken van uw afbeeldingen of om bepaalde afdrukinstellingen zodanig te verfijnen dat deze aan uw individuele behoeften voldoen. Als u tevreden bent met uw nieuwe instellingen, kunt u deze een naam geven en ze toevoegen aan de lijst Custom Settings.

Volg de onderstaande instructies om instellingen in Advanced te maken en op te slaan.

Opmerking:

De schermen van de printerdriver die u in deze procedure ziet zijn voor Windows Me, 98 en 95. De schermen voor Windows XP, 2000 en NT 4.0 wijken daar enigszins vanaf.

1. Klik op de knop Custom op het “Tabblad Main” en klik vervolgens op Advanced. Het volgende dialoogvenster verschijnt.

Dialogvenster Advanced

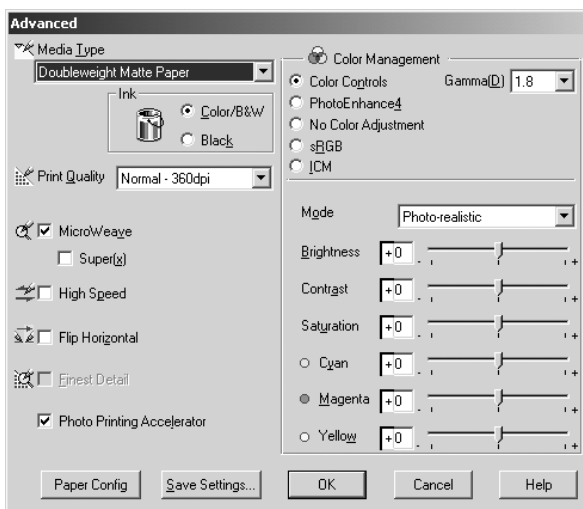

2. Selecteer bij Media Type het type afdrukmateriaal dat in uw printer is geladen. Zie “Afdrukmateriaal instellen” voor meer informatie.
3. Als u UltraChrome-inkt gebruikt, kiest u Color om foto’s in kleur of in zwart-wit af te drukken of Black om alleen een concept of zwarte tekst af te drukken. Als u ColorFast- of dye-inkt gebruikt, kiest u Color om in kleur af te drukken of Black om in zwart-wit af te drukken.
4. Stel de Print Quality in.
5. Leg de gewenste instellingen voor de papierconfiguratie vast. Zie “Papierconfiguratie-instellingen” voor meer informatie over elke afzonderlijke instelling.

Opmerking:

De instellingen voor de papierconfiguratie zijn alleen beschikbaar wanneer u UltraChrome-inkt gebruikt.

6. Stel desgewenst nog meer opties in. Zie de online-Help voor meer informatie.

Opmerking:

- Welke opties beschikbaar zijn, hangt af van de instellingen die u hebt gekozen voor Media Type, Ink en Print Quality.
 - Als u de fotoafdrukversneller (Photo Printing Accelerator) inschakelt, kunt u bij Mode niet de optie Automatic kiezen.
7. Klik op OK om uw instellingen toe te passen en terug te keren naar het tabblad Main. Als u naar het vorige scherm wilt terugkeren zonder uw instellingen toe te passen, klikt u op Cancel.

Als u de gemaakte instellingen wilt opslaan, klikt u op Save Settings in het dialoogvenster Advanced Settings. Het dialoogvenster Custom Settings verschijnt.

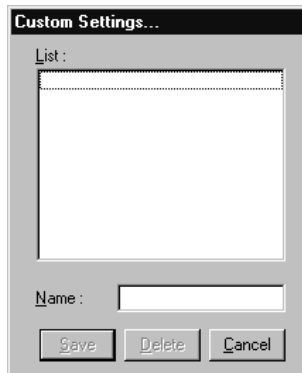

Typ een unieke naam (van maximaal 16 tekens) voor uw instellingen in het vak Naam en klik vervolgens op de knop Opslaan. Uw instellingen worden toegevoegd aan de lijst Custom Settings.

U kunt maximaal 100 combinaties van instellingen opslaan. U kunt de opgeslagen instellingen selecteren uit de lijst met instellingen op het “Tabblad Main”.

Opmerking:

- ❑ *De namen die EPSON heeft gegeven aan de vooraf gedefinieerde instellingen, kunt u niet voor uw eigen instellingen gebruiken.*
- ❑ *Als u een instelling wilt verwijderen, selecteert u deze in het dialoogvenster Custom Settings en klikt u op Delete.*
- ❑ *De vooraf gedefinieerde instellingen van EPSON kunt u niet verwijderen uit de lijst Custom Settings.*

Denk eraan dat wanneer u de opgeslagen instellingen in de lijst Custom Settings selecteert, de aangepaste instellingen veranderen als u andere instellingen wijzigt, bijvoorbeeld voor Media Type of Ink. Dit kan een onverwacht effect hebben op uw afdrukken. Selecteer als dit gebeurt de opgeslagen instellingen opnieuw en probeer nogmaals af te drukken.

Modus PhotoEnhance

Met de instellingen onder PhotoEnhance kunt u, voordat u uw foto's gaat afdrukken, kiezen uit diverse instellingen voor beeldcorrectie. PhotoEnhance is niet van invloed op de oorspronkelijke gegevens. Klik op het keuzerondje PhotoEnhance4 in het “Dialoogvenster Advanced”.

Als u PhotoEnhance4 selecteert, kunt u ook het selectievakje Digital Camera Correction gebruiken. Schakel dit selectievakje in als u foto's afdrukt die met een digitale camera zijn genomen en u wilt dat de afgedrukte afbeeldingen er net zo natuurlijk uitzien als foto's die met een filmcamera zijn genomen.

Opmerking:

- ❑ *Deze modus is alleen beschikbaar als u 16-, 24- of 32-bits kleurengegevens afdrukt.*

- *Als u afdrukt terwijl PhotoEnhance4 is geselecteerd, kan het afdrukken langer duren, afhankelijk van uw computersysteem en de hoeveelheid gegevens in uw afbeelding.*

U kunt kiezen uit de volgende instellingen. Klik op het pijltje aan de rechterkant van het keuzemenu.

Tone

Normal	Deze instelling biedt standaardbeeldcorrectie voor de meeste foto's. Probeer deze instelling eerst.
Hard	Deze instelling biedt variabele beeldcorrectie voor uw afdrukken.
Vivid	Deze instelling biedt chromatische en levendige beeldcorrectie voor uw afdrukken.
Sepia	Met deze instelling krijgen uw foto's een sepia tint.
Monochrome	Met deze instelling krijgen uw afdrukken een zwart-witte tint.
None	Er wordt geen kleuraanpassing toegepast.

Effect

Sharpness	Met deze instelling worden de contouren op uw afdrukken extra scherp.
Soft-focus	Met deze instelling zien uw foto's eruit alsof ze zijn gemaakt met een zachte-focus-lens.
Canvas	Met deze instelling wordt een beeldcorrectie toegepast waardoor het lijkt of de afdrukken zijn gemaakt op een doek van linnen.
Parchment	Met deze instelling wordt een beeldcorrectie toegepast waardoor het lijkt of de afdrukken zijn gemaakt op perkament.
None	Er wordt geen beeldeffect toegepast.

Papierconfiguratie-instellingen

Het instellen van de papierconfiguratie omvat een aantal menu's met opties die op het afdrukken worden toegepast. Klik op de knop Paper Config om deze instellingen vast te leggen.

Opmerking:

De instellingen voor de papierconfiguratie zijn alleen beschikbaar wanneer u UltraChrome-inkt gebruikt.

Modus	Omschrijving
Color Density	Hiermee past u de dichtheid van de kleur aan. Gebruik een waarde van -50% tot +50%. Verschuif de balk met de muis naar rechts of links om de instelling aan te passen. In het vak naast de schuifbalk kunt u ook rechtsreeks een getal typen (van -50 tot +50).
Drying Time per Print Head Pass	Hier stelt u in hoelang de inkt gedroogd moet worden voordat de printkop opnieuw voorbijkomt. Gebruik een waarde van 0 tot +50 (5,0 seconden), in stappen van 0,1 seconde. Verschuif de balk met de muis naar rechts of links om de instelling aan te passen. In het vak naast de schuifbalk kunt u ook rechtsreeks een getal typen (van 0 tot +50).
Paper Feed Adjustment	Hiermee bepaalt u in welke mate de papiertoevoer wordt aangepast. Gebruik een waarde van -70 tot +70. De eenheden zijn 0,01%. Verschuif de balk met de muis naar rechts of links om de instelling aan te passen. In het vak naast de schuifbalk kunt u ook rechtsreeks een getal typen (van -70 tot +70). Als u deze instelling wilt aanpassen, neem dan een waarde die ten minste 6 eenheden afwijkt van de vorige waarde, zodat u een duidelijk verschil ziet op de voorbeeldafdruk.
Paper Thickness	Voer voor de papierdikte een waarde in van 0 tot +15. U kunt een waarde opgeven van 0 tot 1,5 mm in stappen van 0,1 mm.
Paper Suction	Hiermee past u de waarde van de zuigdruk aan. U kunt kiezen uit Standard (100%), -1(50%), -2(30%), -3(10%) en -4(6%). Wanneer u dun afdruk materiaal gebruikt, zal een lagere waarde de papiertoevoer vergemakkelijken.

Modus	Omschrijving
Cut Method	Selecteer de gewenste snijmethode voor dun papier in het menu dat op het scherm verschijnt. U kunt kiezen uit Standard, Thin Paper en Very Thin Paper.

Pagina-instellingen aanpassen

Op het “Tabblad Paper” kunt u de volgende instellingen aanpassen.

Orientation	Gebruik deze instelling om de afdrukrichting op het papier aan te geven: Portrait (verticaal) of Landscape (horizontaal). Als u dicht bij de onderkant van het papier wilt afdrukken, klikt u op 180° draaien.
Printable Area	Selecteer Centered als u uw tekst of afbeelding precies in het midden van het papier wilt afdrukken. Deze instelling is alleen beschikbaar voor losse vellen.

Roll Paper Option

Opmerking:

Wanneer Sheet is geselecteerd in de lijst Paper Source zijn de instellingen voor Roll Paper (Auto Rotate, Paper Width, Auto Cut en Print Page Line) niet beschikbaar.

Auto Rotate

De functie Auto Rotate heeft alleen zin wanneer de lengte van de gewenste afdruk kleiner is dan de afdrukbreedte van de papierrol (300, 400 of 600 mm; 12, 14, 20, 22, 24, 36 of 44 inch). De afdruk wordt automatisch 90 graden gedraaid zodat het beeld op zijn kant komt te liggen. Zo bespaart u papier. Deze functie is niet beschikbaar wanneer Roll Paper (Banner) is geselecteerd in de lijst Paper Source.

Bij deze functie kunt u ook de papierbreedte instellen.

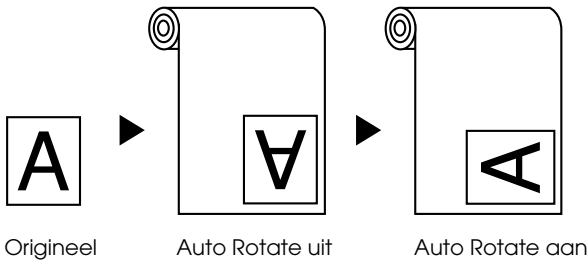

Selecteer Auto Rotate door het vakje Auto Rotate in het vak Roll Paper Option op het “Tabblad Paper” in te schakelen.

Selecteer Roll Width door het vakje Auto Rotate in te schakelen. Klik vervolgens op de knop Roll Width en selecteer het formaat van de geplaatste papierrol.

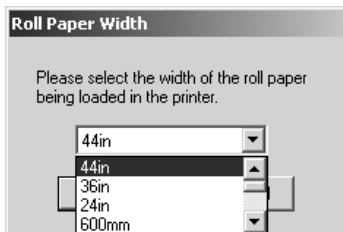

Auto Cut

Wanneer Auto Cut is geselecteerd, wordt de papierrol na elke afdruktaak automatisch afgesneden.

Selecteer Auto Cut door het vakje Auto Cut in te schakelen in het vak Roll Paper Option op het "Tabblad Paper".

Print Page Line

U kunt voor het handmatig afsnijden een paginascheiding laten afdrukken aan de rechterkant of de onderkant van het document.

Selecteer het vakje Print Page Line in het vak Roll Paper Option op het "Tabblad Paper" om Print Page Line in te schakelen.

De werking van de functie Print Page Line hangt mede af van de instelling voor Auto Cut (zie de tabel).

Auto Cut	Print Page Line	Werking van de printer
Geselecteerd	Geselecteerd	Alleen aan de rechterkant wordt een paginascheiding afgedrukt. Het papier wordt automatisch afgesneden als de afdruktaak is voltooid.
Geselecteerd	Niet geselecteerd	Het papier wordt automatisch afgesneden als de afdruktaak is voltooid.
Niet geselecteerd	Geselecteerd	Er wordt aan de rechterkant en onderkant van het document een paginascheiding afgedrukt.
Niet geselecteerd	Niet geselecteerd	Er worden geen paginascheidingen afgedrukt en pagina's worden niet afgesneden.

Save Roll Paper

Schakel dit vakje in als u papier wilt besparen. Wanneer dit vakje is geselecteerd, wordt het onderste, lege gedeelte van de laatste pagina van een document niet doorgevoerd. Deze functie is alleen beschikbaar wanneer Roll Paper (Banner) is geselecteerd in de lijst Paper Source.

Documenten aanpassen aan het papierformaat

U kunt het formaat van een document aanpassen aan het formaat van het papier waarop u wilt afdrukken. Open het “Tabblad Layout” en schakel het vakje Reduce/Enlarge in om het afdrukformaat aan te passen.

Gebruik de opties voor Reduce/Enlarge op het “Tabblad Layout”.

Fit to Page	Het document wordt proportioneel vergroot of verkleind zodat het past op het papierformaat dat u hebt geselecteerd in de lijst Paper Size in het vak Reduce/Enlarge.
Custom	Hier kunt u het percentage instellen waarmee u een beeld wilt vergroten of verkleinen. Klik op de pijltjes naast het vak Scale en selecteer een percentage tussen 10 en 650%.

Als u deze instelling selecteert, vergroot of verkleint u een afbeelding met behoud van de juiste verhoudingen, zodat deze wordt aangepast aan het in de lijst Paper Size geselecteerde papierformaat. Klik voor deze functie op **ON** en selecteer het papierformaat dat u in de printer hebt geladen.

De printerhulpprogramma's gebruiken

Met de EPSON-printerhulpprogramma's kunt u op het computerscherm de printerstatus controleren en enkele onderhoudsfuncties voor de printer uitvoeren.

EPSON Status Monitor 3

Met het hulpprogramma EPSON Status Monitor 3 controleert u de printerstatus en de resterende hoeveelheid inkt per cartridge.

Nozzle Check

U kunt een spuitkanaaltjespatroon laten afdrukken om te controleren of de spuitkanaaltjes de inkt op de juiste manier toevoeren. Als de spuitkanaaltjes dit niet goed doen, merkt u dit aan ontbrekende punten in het patroon. U kunt de spuitkanaaltjes voor zes kleuren tegelijk controleren.



Let op:

Wacht totdat het spuitkanaaltjespatroon volledig is afgedrukt voordat u een afbeelding gaat afdrukken. Anders kan de afdrukkwaliteit minder zijn.

Head Cleaning

Wanneer de afdrukkwaliteit minder wordt, of wanneer uit het controlepatroon blijkt dat er spuitkanaaltjes verstopt zijn, moeten de printkoppen worden gereinigd. Met dit hulpprogramma reinigt u de printkop. Voer vervolgens nogmaals een controle van de spuitkanaaltjes uit, aangezien het nodig kan zijn de printkoppen meerdere malen te reinigen.

Print Head Alignment

De printkoppen moeten worden uitgelijnd wanneer verticale lijnen in het uitlijnpatroon niet goed op elkaar aansluiten, of wanneer op uw afdrukken strepen verschijnen.

Printer and Option Information

Dit hulpprogramma geeft informatie weer over de configuratie van de printer. Ook geeft dit hulpprogramma specifieke informatie weer over bepaalde kenmerken van de printer, zoals de cartridgeoptie en het identificatienummer van de printer. Zie "Printer and Option Information gebruiken".

Opmerking:

Zorg ervoor dat de printer alle afdruktaken heeft voltooid voordat u een van de hulpprogramma's Nozzle Check, Head Cleaning of Print Head Alignment uitvoert. Anders verloopt het afdrukken niet goed.

De printersoftware openen

Wanneer u de printersoftware opent, verschijnen in het venster van de printersoftware de tabbladen voor de printerdriver en de hulpprogramma's. Als u de hulpprogramma's wilt gebruiken, klikt u op het tabblad Utility in het venster van de printersoftware en klikt u vervolgens op de knop voor het hulpprogramma dat u wilt gebruiken.

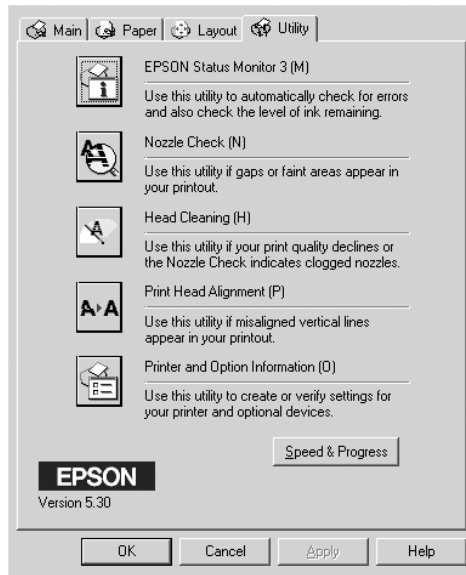

Opmerking:

- ❑ *De letter tussen haakjes achter de naam van het hulpprogramma is de sneltoets voor dat hulpprogramma. Typ deze letter met Alt ingedrukt om het hulpprogramma te openen.*
- ❑ *Als u op een van de knoppen voor de hulpprogramma's drukt terwijl de printer bezig is met afdrukken, kunnen er problemen ontstaan bij het afdrukken. Dit geldt overigens niet voor de knop EPSON Status Monitor 3.*

Printer and Option Information gebruiken

De configuratie van uw systeem bepaalt of de informatie in het dialoogvenster Printer and Option Information automatisch wordt geactualiseerd of handmatig dient te worden ingevoerd.

Als een melding verschijnt in het gedeelte Current Settings waarin u wordt gevraagd instellingen op te geven, of als u de configuratie van de printer wilt wijzigen, voert u de onderstaande stappen uit om de benodigde instellingen handmatig op te geven.

1. Selecteer in het vak Cartridge Option de zwarte cartridge in uw printer.

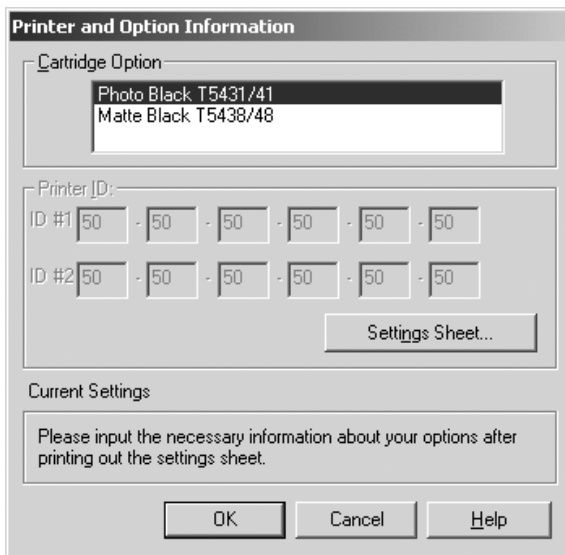

2. Plaats papier in de printer en klik vervolgens op de knop Settings Sheet in het dialoogvenster Printer and Option Information. Er wordt dan op de volgende manier informatie afgedrukt over de printer en de opties.

Printer-ID #1: 50-50-50-50-50-50

Printer-ID #2: 50-50-50-50-50-50

3. Controleer of de informatie in het hulpprogramma overeenkomt met de afgedrukte gegevens. Zoniet, pas dan de informatie op het scherm aan zodat deze overeenkomt met de afgedrukte gegevens.
4. Klik op OK om uw instellingen op te slaan en het venster te verlaten.

Speed & Progress

In dit dialoogvenster kunt u opties instellen die betrekking hebben op de afdruksnelheid en de voortgang van het afdrukken. Open het venster van de printersoftware om de knop Speed & Progress te kunnen gebruiken.

Opmerking:

Schakel Speed & Progress in door te klikken op Start, Instellingen (Settings), Printers, klik met de rechtermuisknop op het pictogram van uw printer, klik op Eigenschappen (Properties) en open het tabblad Utility.

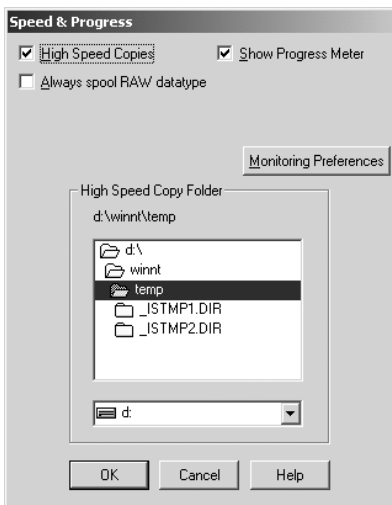

U hebt de keuze uit de volgende mogelijkheden:

High Speed Copies

Selecteer High Speed Copies als u meerdere exemplaren van uw document sneller wilt afdrukken.

Show Progress Meter

Selecteer Show Progress Meter als u de voortgang van uw afdruktaak wilt bijhouden.

EPSON Printer Port (alleen voor Windows Me, 98 en 95)

Selecteer EPSON Printer Port om de gegevensoverdracht naar EPSON-printers te versnellen.

Als uw computer de modus ECP ondersteunt, schakelt u DMA-overdracht in om het afdrukken te versnellen.

Zie "Speed & Progress gebruiken" voor meer informatie.

Always Spool Raw Datatype (alleen voor Windows XP, 2000 en NT)

Schakel dit selectievakje in als u wilt dat documenten van Windows NT-clients worden gespoold met het RAW-formaat in plaats van met het EMF-formaat (metafile). (In Windows NT-toepassingen wordt standaard het EMF-formaat gebruikt.)

Gebruik deze optie als documenten die met het EMF-formaat worden gespoold, niet goed worden afgedrukt.

Bij spoolen met het gegevenstype RAW zijn er minder bronnen vereist dan met EMF. Daarom kunnen bepaalde problemen, zoals onvoldoende geheugen of schijfruimte of een lage afdruksnelheid, worden opgelost door het selectievakje Always Spool RAW Datatype in te schakelen.

Bij spoolen met het gegevenstype RAW kan de voortgang die wordt weergegeven door de voortgangsbalk verschillen van de werkelijke voortgang.

Monitoring Preferences

Klik op deze knop om het dialoogvenster Monitoring Preferences te openen waarin u instellingen kunt vastleggen voor EPSON Status Monitor 3. Zie "Controlevoorkeursinstellingen vastleggen".

Informatie krijgen via de online-Help

Uw printersoftware beschikt over een uitgebreide online-Help. Hierin vindt u instructies voor het afdrukken, het instellen van opties in de printerdriver en het gebruik van hulpprogramma's voor de printer.

Help openen

Klik op de knop Start, wijs naar Programma's (Programs) of Alle programma's (All Programs) en EPSON of EPSON-printers, en klik vervolgens op EPSON Stylus Pro 10600 UC Help (bij gebruik van UltraChrome-inkt), EPSON Stylus Pro 10600 CF Help (bij gebruik van ColorFast-inkt) of EPSON Stylus Pro 10600 DYE (bij gebruik van dye-inkt). U krijgt nu het venster met de Help-inhoud.

Wanneer u de printersoftware opent, verschijnen in het venster van de printersoftware de tabbladen voor de printerdriver en de hulpprogramma's. Klik op Help onderaan het tabblad Main, Paper of Utility voor Help die betrekking heeft op de items op dat tabblad.

U kunt ook specifieke Help voor een item op een tabblad weergeven door met de rechtermuisknop op het item te klikken en vervolgens op de opdracht What's This?.

De printerstatus controleren en afdruktaken beheren

De voortgangsbalk gebruiken

Als u een afdraktaak naar de printer stuurt, verschijnt de voortgangsbalk, zoals in de volgende illustratie.

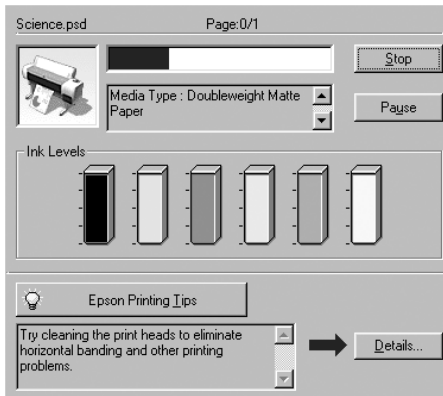

Dit venster geeft de voortgang van de huidige afdraktaak aan en bevat informatie over de printerstatus wanneer communicatie in twee richtingen tussen de printer en de computer tot stand is gebracht. In dit venster verschijnen bovendien nuttige tips voor het afdrukken, en foutberichten. In het volgende gedeelte wordt hierop nader ingegaan.

Opmerking:

De voortgangsbalk wordt niet weergegeven als de optie Show Progress Meter in het dialoogvenster Speed & Progress is uitgeschakeld. Zie "Speed & Progress gebruiken" voor meer informatie.

EPSON Printing Tips

Onderaan het venster van de voortgangsbalk worden tips weergegeven voor een optimaal gebruik van uw EPSON-printerdriver. Er verschijnt een nieuwe tip om de 30 seconden. Als u meer informatie wilt over een tip die wordt weergegeven, klikt u op de knop Details.

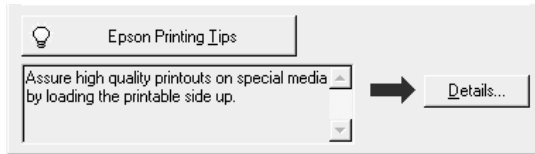

De EPSON Spool Manager gebruiken (alleen voor Windows Me, 98 en 95)

De EPSON Spool Manager is vergelijkbaar met Afdrukbeheer onder Windows. Als er twee of meer afdruktaken na elkaar worden ontvangen worden deze in een wachtrij geplaatst naar volgorde van binnenkomst. Als een afdruktaak bovenaan komt te staan, wordt deze door de EPSON Spool Manager naar de printer gestuurd.

Klik op de knop EPSON Stylus Pro 10600 UC (bij gebruik van UltraChrome-inkt), EPSON Stylus Pro 10600 CF (bij gebruik van ColorFast-inkt) of EPSON Stylus Pro 10600 DYE (bij gebruik van dye-inkt), nadat deze knop op de taakbalk is verschenen. U krijgt nu de status en overige informatie te zien van de afdruktaken in de rij. Bovendien kunt u met de Spool Manager geselecteerde afdruktaken annuleren, onderbreken en opnieuw starten.

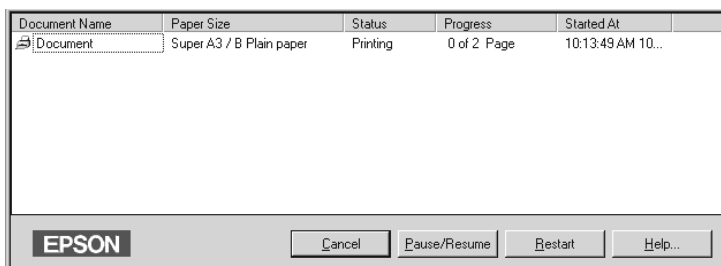

EPSON Status Monitor 3 gebruiken

EPSON Status Monitor 3 geeft gedetailleerde informatie weer over de printerstatus.

Opmerking:

Lees eerst het bestand Leesmij voordat u EPSON Status Monitor 3 gebruikt. Klik op Start, wijs naar Programma's (Programs) of Alle programma's (All Programs) en EPSON of EPSON-printers en klik vervolgens op EPSON Stylus Pro 10600 UC Readme (bij gebruik van UltraChrome-inkt), EPSON Stylus Pro 10600 CF Readme (bij gebruik van ColorFast-inkt) of EPSON Stylus Pro 10600 DYE (bij gebruik van dye-inkt) om dit bestand te openen.

EPSON Status Monitor 3 openen

U kunt EPSON Status Monitor 3 op twee manieren openen.

- ❑ Dubbelklik op het printerpictogram op de taakbalk van Windows. Zie “Controlevoorkeursinstellingen vastleggen” voor informatie over hoe u dit pictogram kunt toevoegen aan de taakbalk.
- ❑ Open de printerdriver, klik op het tabblad Utility en klik vervolgens op EPSON Status Monitor 3.

Als u EPSON Status Monitor 3 opent, verschijnt het volgende venster.

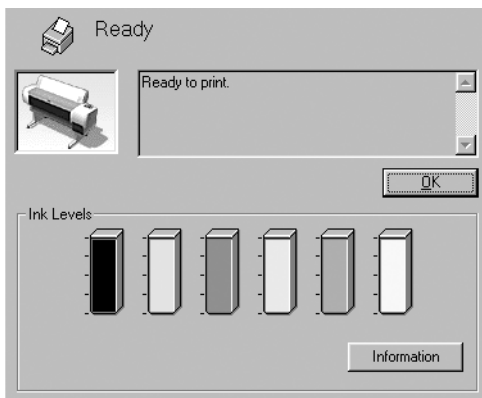

Informatie weergeven in EPSON Status Monitor 3

EPSON Status Monitor 3 biedt de volgende informatie:

- **Huidige status:**
EPSON Status Monitor 3 biedt uitgebreide informatie over de printerstatus, een grafische weergave en statusberichten. Als de inkt (bijna) op is, verschijnt de knop How to ... in het venster van EPSON Status Monitor 3. Als u vervolgens op How to ... klikt, worden er instructies weergegeven voor het vervangen van de cartridges.

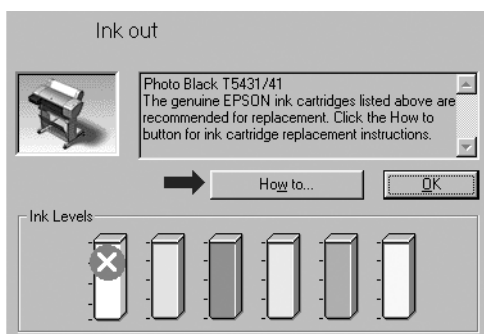

- **Informatie:**
EPSON Status Monitor 3 biedt een grafische weergave van de resterende hoeveelheid inkt.

Controlevoorkeursinstellingen vastleggen

In het dialoogvenster Monitoring Preferences kunt u de controlefunctie van de EPSON Status Monitor 3 instellen. Voer de onderstaande stappen uit.

1. Open de printersoftware voor uw printer volgens de instructies in "De printersoftware openen".
2. Klik op het tabblad Utility en vervolgens op de knop Speed & Progress. Het dialoogvenster Speed & Progress verschijnt.

- Klik op de knop Monitoring Preferences. Het dialoogvenster Monitoring Preferences wordt geopend.

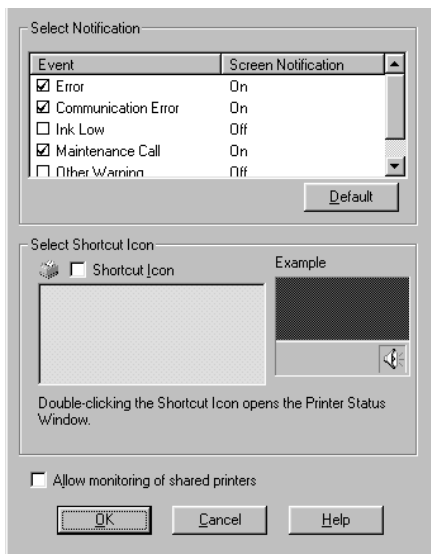

- Stel de volgende instellingen in.

<p>Select Notification</p>	<p>Hier worden de huidige instellingen voor foutmeldingen weergegeven.</p> <p>Schakel de selectievakjes in voor de typen fouten waarvoor u een melding wilt ontvangen.</p>
<p>Select Shortcut Icon</p>	<p>Schakel dit selectievakje in als u een pictogram voor een snelkoppeling wilt weergeven op de taakbalk van Windows. Als u op het snelkoppelingspictogram op de taakbalk klikt, wordt EPSON Status Monitor 3 geopend. Selecteer het pictogram dat u wilt weergeven door op een van de getoonde pictogrammen te klikken. Het door u geselecteerde pictogram wordt dan rechts in het venster weergegeven.</p>

Allow monitoring of shared printers	Als dit selectievakje is ingeschakeld kan een gedeelde printer worden gecontroleerd door andere pc's.
--	---

De afdruksnelheid verhogen

Algemene tips

Het duurt langer om afbeeldingen in kleur af te drukken met instellingen voor een hoge afdrukkwaliteit, dan beelden in zwart-wit van standaardkwaliteit. Voor kleurendocumenten van hoge kwaliteit moeten namelijk veel meer gegevens worden verwerkt. Het is daarom belangrijk dat u selectief bent in uw gebruik van instellingen voor kleur en printkwaliteit als u ook snel wilt afdrukken.

Maar ook als voor uw document de hoogste afdrukkwaliteit en een uitgebreid kleurgebruik nodig zijn, is het vaak mogelijk de afdruksnelheid te optimaliseren door andere afdrুকinstellingen aan te passen. Houd er wel rekening mee dat aanpassing van bepaalde instellingen om de afdruksnelheid te verhogen kan betekenen dat dan de afdrukkwaliteit afneemt.

In de volgende tabel is te zien welke factoren welke gevolgen hebben op de afdruksnelheid en afdrukkwaliteit (wanneer het ene wordt verhoogd, gaat het andere omlaag).

Afdrukkwaliteit Afdruksnelheid		Lager Sneller	Hoger Langzamer	Printerdriv ermenu
Printerdriverins tellingen	Afdrukkwaliteit	Normal- 360 dpi	SuperFine - 1440 dpi	Dialoogven ster Advanced
	Hoge snelheid	Aan	Uit	

Afdrukkwaliteit Afdruksnelheid		Lager Sneller	Hoger Langzamer	Printerdriv ermenu
Gegevensken merken	Afbeelding sgrootte	Weinig	Veel	-
	Resolutie	Laag	Hoog	

In de volgende tabel staan alleen de factoren met betrekking tot de afdruksnelheid.

Afdruksnelheid		Sneller	Langza mer	Printerdrive rmenu
Printerdriverin stellingen	Inkt	Zwart	Kleur	Dialogoven ster Advanced, Main
	Horizontaal spiegelen*	Uit	Aan	Dialogoven ster Advanced
Gegevensken merken	Verscheiden heid aan kleuren	Grijstinten	Alle kleuren	-
Hardwarebro nnen	Systeemsnel heid	Hoog	Laag	-
	Vrije ruimte op de vaste schijf	Veel	Weinig	
	Vrij geheugen	Veel	Weinig	
Softwarestatus	Actieve toepassinge n	Eén	Veel	-
	Virtueel geheugen	Niet in gebruik	In gebruik	

* Wisselt al naar gelang de gebruikte printerdriver en toepassing.

Speed & Progress gebruiken

In het dialoogvenster Speed & Progress kunt u bepaalde opties instellen die betrekking hebben op de afdruksnelheid. Klik op Speed & Progress op het tabblad Utility van de printersoftware.

High Speed Copies

Drukt meerdere exemplaren van uw document sneller af.

Show Progress Meter

Geeft de voortgang van het afdrukproces weer tijdens het afdrukken.

EPSON Printer Port (alleen voor Windows Me, 98 en 95)

Versnelt de gegevensoverdracht naar EPSON-printers.

Enable DMA transfer (alleen voor Windows Me, 98 en 95)

Als uw computer een parallelle poort heeft die de modus ECP ondersteunt, kunt u DMA-overdracht inschakelen om het afdrukken te versnellen. Raadpleeg uw computerhandleiding als u niet weet of uw computer de modus ECP en DMA-overdracht ondersteunt.

Zoek het bericht dat wordt weergegeven onder het selectievakje EPSON Printer Port op in de volgende tabel en voer de bijbehorende actie uit, als u wilt bepalen of u DMA-overdracht moet inschakelen.

Bericht	Actie
Hoge-snelheidsoverdracht via DMA (directe geheugentoegang) is ingeschakeld.	DMA-overdracht is al ingeschakeld. Klik op OK om het dialoogvenster te sluiten.

Bericht	Actie
Gebruik DMA (directe geheugentoeegang) voor een snellere gegevensoverdracht.	Voer de stappen onder deze tabel uit om DMA-overdracht in te schakelen.
(Geen bericht)	<p>DMA-overdracht is niet mogelijk bij de instelling van de parallelle poort op uw systeem. U kunt DMA-overdracht mogelijk wel gebruiken als u de instelling van de parallelle poort wijzigt in ECP of Enhanced via het Setup-programma voor uw computer-BIOS. Raadpleeg uw computerhandleiding of neem contact op met de fabrikant van uw computer voor instructies. Nadat u de instelling van de parallelle poort hebt gewijzigd, voert u de stappen onder deze tabel uit om DMA-overdracht in te schakelen.</p> <p>Opmerking: Voordat u het Setup-programma voor het BIOS uitvoert, moet u de installatie van de printerdriver ongedaan maken via het onderdeel Software van het Configuratiescherm. Nadat u het Setup-programma voor het BIOS hebt uitgevoerd, installeert u de printerdriver opnieuw.</p>

Voer de volgende stappen uit om DMA-overdracht in te schakelen.

1. Dubbelklik op het pictogram Deze computer (My Computer) en dubbelklik vervolgens op Printers.
2. Dubbelklik op het pictogram Systeem (System) en klik op het tabblad Apparaatbeheer (Device Manager).
3. Dubbelklik op het pictogram Poorten (Ports) (COM & LPT) en dubbelklik vervolgens op LPT1. Als de printer is aangesloten op een andere poort dan LPT1, dubbelklikt u op het pictogram voor die poort.

4. Klik op het tabblad Bronnen (Resources) en schakel het selectievakje Automatische instellingen gebruiken (Use automatic settings) uit om de automatische instelling uit te schakelen. Noteer de instelling voor Invoer-/uitvoer-bereik (Input/Output Range) die wordt weergegeven in het vak met broninstellingen.

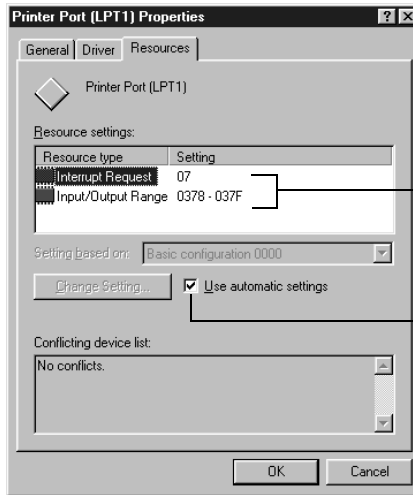

Schrijf deze instellingen op

Klik hier om het selectievakje uit te schakelen

5. Selecteer in de lijst Instelling gebaseerd op (Setting based on) een basisconfiguratie die dezelfde instelling voor Invoer-/uitvoer-bereik (Input/Output Range) heeft als de instelling die u in stap 4 hebt genoteerd. Zorg er bovendien voor dat het kanaal voor Directe geheugentoeegang en de nummers voor Interrupt-aanvraag zijn toegewezen en worden weergegeven. In de lijst met apparaten die een conflict veroorzaken dient Geen conflicten (No conflicts) te worden weergegeven.
6. Klik op OK om de instellingen op te slaan.
7. Open het dialoogvenster Speed & Progress opnieuw om te controleren of DMA-overdracht nu is ingeschakeld.

Opmerking:

Op sommige computers kan DMA-overdracht niet worden gebruikt, ook al hebt u de bovenstaande stappen uitgevoerd. Neem contact op met de fabrikant van uw computer voor informatie over de mogelijkheid voor DMA-overdracht van uw computer.

Poortconfiguratie (alleen Windows NT 4.0)

Opmerking:

Poortinstellingen voor Windows NT 4.0 zijn zeer gecompliceerd en dienen alleen te worden uitgevoerd door een ervaren gebruiker met beheerdersrechten.

Als uw computer een parallelle poort heeft die de modus ECP ondersteunt, kunt u in het dialoogvenster Poortconfiguratie bepaalde instellingen opgeven voor de afdruksnelheid. Controleer voordat u deze opties instelt of de modus ECP is ingeschakeld in uw computerinstellingen. Raadpleeg uw computerhandleiding voor meer informatie over de modus ECP.

Voer de onderstaande stappen uit om het dialoogvenster Poortconfiguratie te openen.

1. Dubbelklik op het pictogram Deze computer (My Computer) en dubbelklik vervolgens op het pictogram Printers.

2. Klik met de rechtermuisknop op het pictogram van uw printer en selecteer Eigenschappen (Properties).

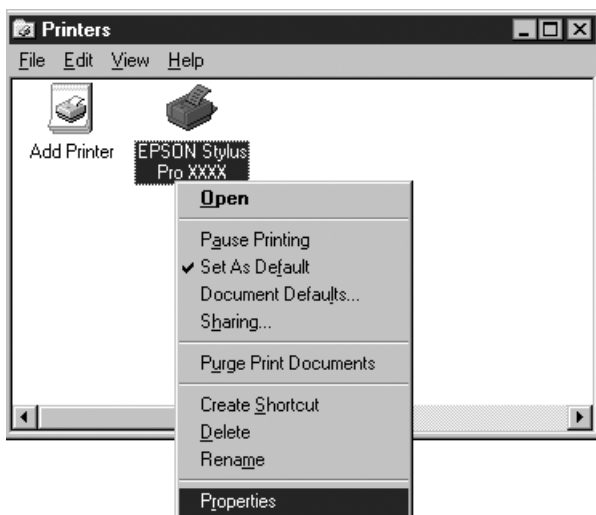

3. Klik op het tabblad Poort (Port) en klik vervolgens op de knop Poort configureren (Configure Port).

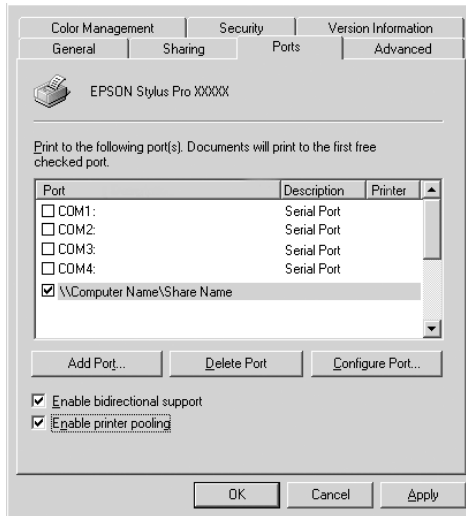

4. Klik op het tabblad LPT voor de poort waarop uw printer is aangesloten en klik vervolgens op Poortconfiguratie (Port Configuration).

Opmerking:

Als uw printer is aangesloten op de poort LPT1, is alleen het tabblad LPT1 beschikbaar.

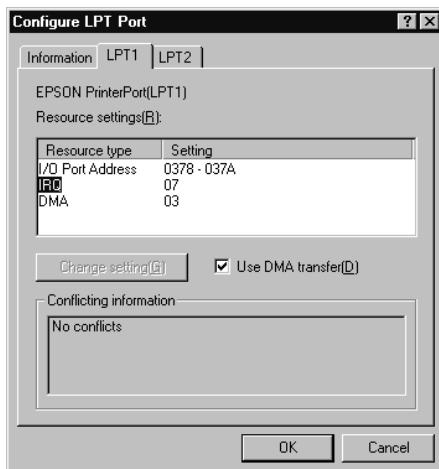

5. Klik op OK.

Broninstellingen (IRQ en DMA)

Als uw printer is aangesloten op LPT2 of LPT3 kunt u hier IRQ- en DMA-instellingen wijzigen om het afdrukken te versnellen. Voer voor IRQ en DMA dezelfde configuratiewaarden in als u hebt opgegeven voor uw uitbreidingskaart. Raadpleeg de documentatie bij uw computer voor de instellingen voor IRQ en DMA.

Use DMA transfer

Door gebruik te maken van DMA voor de overdracht van afdrukgegevens naar de computer kan het afdrukken worden versneld. Als het selectievakje Use DMA Transfer niet beschikbaar is, dient u DMA-overdracht eerst in te schakelen in uw computerinstellingen. Raadpleeg de documentatie bij uw computer voor meer informatie.

De printer configureren in een netwerk

In dit gedeelte wordt uitgelegd hoe u de printer configureert zodat deze kan worden gebruikt door andere computers in het netwerk.

U moet de printer via de computer waarop de printer is aangesloten eerst instellen als een gedeelde printer. Vervolgens geeft u het netwerkpad naar de printer op vanaf iedere computer die de printer moet kunnen gebruiken en installeert u de printersoftware op die computers.

Opmerking:

In dit gedeelte wordt beschreven hoe u de printer als een gedeelde printer in een netwerk gebruikt. Neem contact op met uw netwerkbeheerder als u de printer rechtstreeks op een netwerk wilt aansluiten zonder deze in te stellen als een gedeelde printer.

Voor Windows Me, 98 en 95

De printer instellen als een gedeelde printer

Voer de volgende stappen uit om een printer die rechtstreeks op uw computer is aangesloten, in te stellen als gedeelde printer voor andere computers in het netwerk:

1. Klik op Start, wijs naar Instellingen (Settings) en klik vervolgens op Configuratiescherf (Control Panel).
2. Dubbelklik op Netwerk (Network).
3. Klik op de knop Bestands- en printerdeling (File and Print Sharing).

- Schakel het selectievakje Ik wil anderen toegang kunnen geven tot mijn printer(s) (I want to be able to allow others to print to my printer(s) in en klik op OK.



- Klik in het netwerkvenster op OK.
- Dubbelklik in het Configuratiescherm (Control Panel) op Printers.

Opmerking:

- Als er een dialoogvenster verschijnt waarin u wordt gevraagd de cd-rom van Windows Me, 98 of 95 te plaatsen, plaatst u die cd-rom in de cd-romlezer en voert u de aanwijzingen op het scherm uit.*
 - Start de computer opnieuw als dit wordt gevraagd. Open vervolgens de map Printers en ga door met stap 7.*
- Selecteer de juiste printer en selecteer Delen (Sharing) in het menu Bestand (File).

8. Klik op Gedeeld als (Shared As, voer de benodigde printerinformatie in en klik op OK.

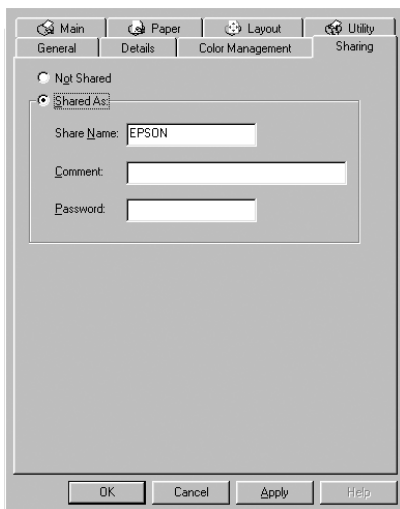

Toegang krijgen tot de printer via een netwerk

Voer de volgende stappen uit om toegang te krijgen tot de printer via een netwerk.

Opmerking:

U kunt pas toegang krijgen tot de printer vanaf een andere computer nadat de printer als een gedeelde printer is ingesteld op de computer waarop de printer rechtstreeks is aangesloten.

1. Klik op de computer van waar u toegang tot de printer wilt krijgen op Start, wijs naar Instellingen (Settings) en klik op Printers.
2. Dubbelklik op het pictogram Printer toevoegen (Add Printer).
3. De wizard Printer toevoegen (Add Printer) verschijnt. Klik op Volgende (Next).

4. Selecteer Netwerkprinter (Network printer) en klik op Volgende (Next).

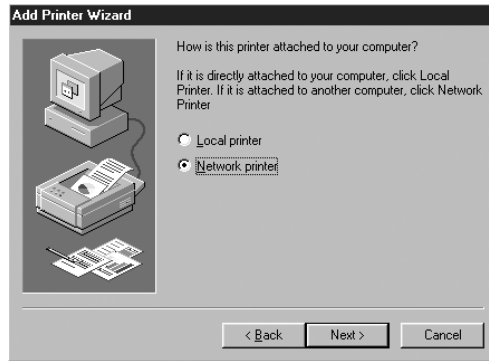

5. Klik op Bladeren (Browse).
6. Dubbelklik op het pictogram van de computer waarop de printer rechtstreeks is aangesloten. Klik vervolgens op het printerpictogram.

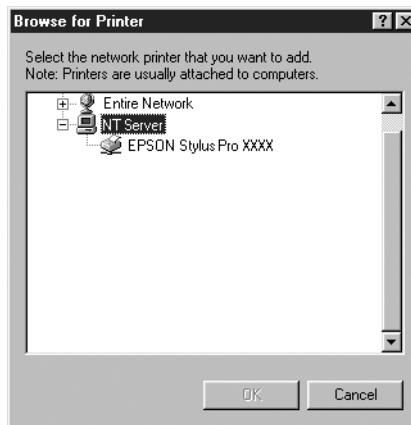

7. Klik op OK en voer de aanwijzingen op het scherm uit.

Voor Windows 2000 en NT 4.0

De printer instellen als een gedeelde printer

Voer de volgende stappen uit om een printer die rechtstreeks op uw computer is aangesloten, in te stellen als gedeelde printer voor andere computers in het netwerk.

1. Klik op Start, wijs naar Instellingen (Settings) en klik vervolgens op Printers.
2. Selecteer uw printer en klik in het menu Bestand (File) op Delen (Sharing).
3. Klik op het keuzerondje Gedeeld (Shared) en voer de Sharenaam (Share Name) in.

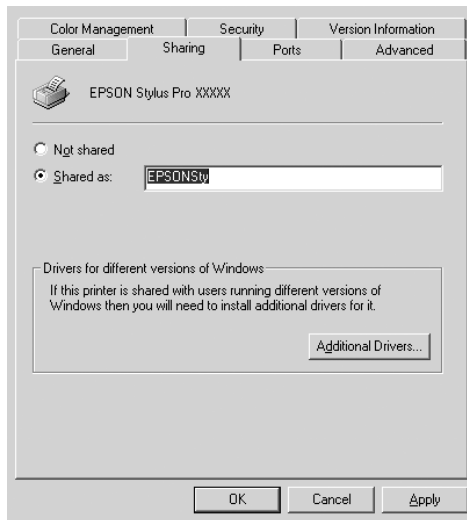

4. Klik op OK.

Opmerking:

Selecteer geen driver uit de lijst *Alternatieve stuurprogramma's* (*Alternate Drivers*).

Toegang krijgen tot de printer via een netwerk

Voer de volgende stappen uit om toegang te krijgen tot de printer via een netwerk.

Opmerking:

U kunt pas toegang krijgen tot de printer vanaf een andere computer nadat de printer als een gedeelde printer is ingesteld op de computer waarop de printer rechtstreeks is aangesloten.

1. Installeer de printerdriver op de client vanaf de cd-rom met software.
2. Open de map Printers in het Configuratiescherf (Control Panel), klik met de rechtermuisknop op het pictogram van uw printer en open vervolgens de Eigenschappen (Properties) van de printer.

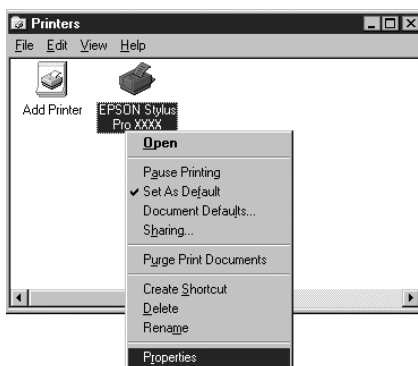

3. Klik op het tabblad Poorten (Ports) en klik vervolgens op Poort toevoegen (Add Port).

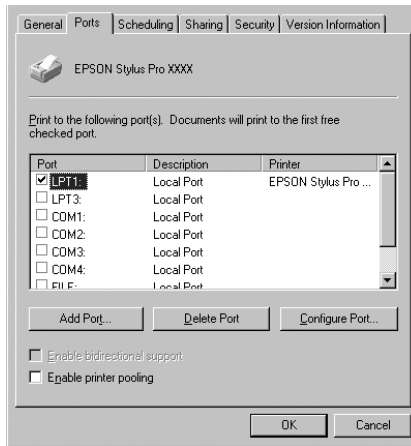

4. Het volgende dialoogvenster verschijnt. Selecteer Lokale poort (Local Port) en klik vervolgens op Nieuwe poort (New Port).

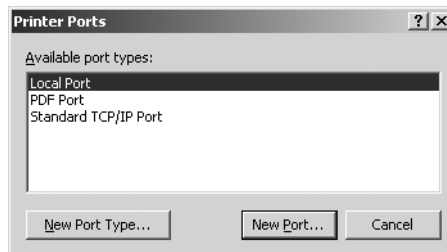

5. Het volgende dialoogvenster verschijnt. Typ in het tekstvak de volgende informatie:

\\naam van de computer waarop de printer is aangesloten\naam van de gedeelde printer

Klik vervolgens op OK.

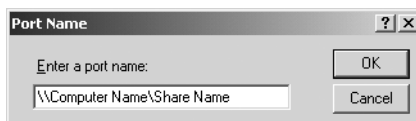

6. Klik in het dialoogvenster Printerpoorten (Printer Ports) op Sluiten (Close) om terug te keren naar het tabblad Poorten (Ports).
7. Controleer op het tabblad Poorten (Ports) of de nieuwe poort is toegevoegd en het selectievakje is ingeschakeld. Klik op OK om de printerdriver te sluiten.

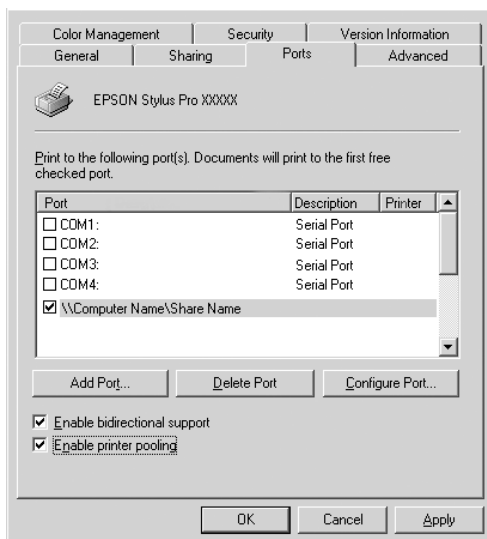

Voor Windows XP

De printer instellen als een gedeelde printer

Voer de volgende stappen uit om een printer die rechtstreeks op uw computer is aangesloten, in te stellen als gedeelde printer voor andere computers in het netwerk.

1. Klik op Start en vervolgens op Printers en faxapparaten (Printers and Faxes).
2. Klik met de rechtermuisknop op het pictogram van uw printer en klik vervolgens op Delen (Sharing) in het menu dat verschijnt. Als het volgende menu wordt weergegeven, klikt u op Network Setup Wizard of If you understand the security risks but want to share printers without running the wizard, click here. Volg verder de instructies op het scherm.



3. Selecteer Deze printer delen (Share this printer) en typ de naam in het vak Sharenaam (Share name).

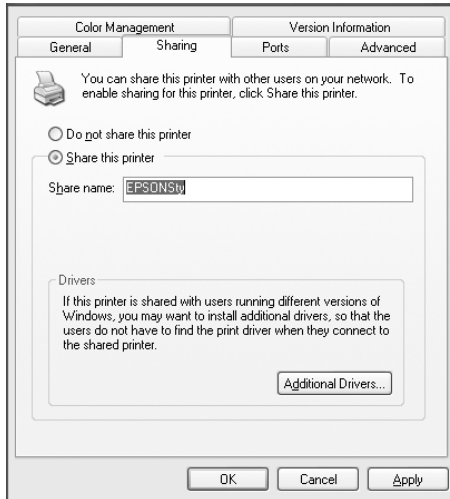

4. Klik op OK.

Opmerking:

Selecteer geen drivers in de lijst Extra stuurprogramma's (Additional Drivers).

Toegang krijgen tot de printer via een netwerk

Voer de volgende stappen uit om toegang te krijgen tot de printer via een netwerk.

Opmerking:

U kunt pas toegang krijgen tot de printer vanaf een andere computer nadat de printer als een gedeelde printer is ingesteld op de computer waarop de printer rechtstreeks is aangesloten.

1. Installeer de printerdriver op de client vanaf de cd-rom met software.

2. Klik op Start en open Printers en faxapparaten (Printers and Faxes). Klik met de rechtermuisknop op het pictogram van uw printer en open vervolgens de Eigenschappen (Properties) van de printer.
3. Klik op het tabblad Poorten (Ports) en klik vervolgens op Poort toevoegen (Add Port).

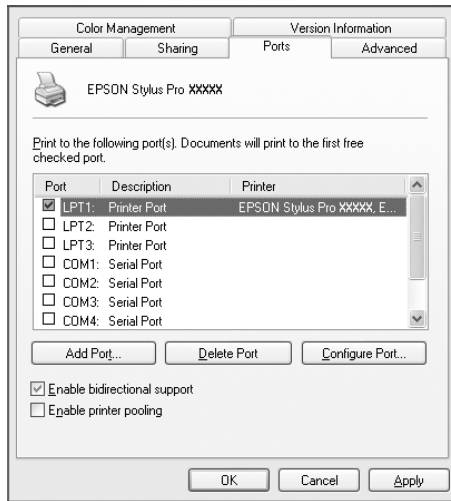

4. Het volgende dialoogvenster verschijnt. Selecteer Lokale poort (Local Port) en klik vervolgens op Nieuwe poort (New Port).

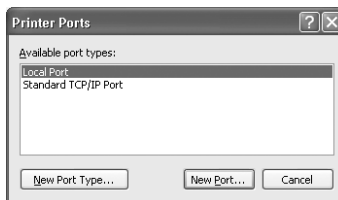

5. Het volgende dialoogvenster verschijnt. Typ de volgende informatie in het tekstvak:)

\\naam van de computer waarop de printer is aangesloten\naam van de gedeelde printer

Klik daarna op OK.

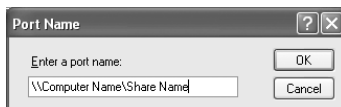

6. Sluit het dialoogvenster Printerpoorten (Printer Ports) om terug te keren naar het tabblad Poorten (Ports).
7. Controleer op het tabblad Poorten (Ports) of de nieuwe poort is toegevoegd en het selectievakje is ingeschakeld. Klik op OK om de Eigenschappen (Properties) te sluiten.

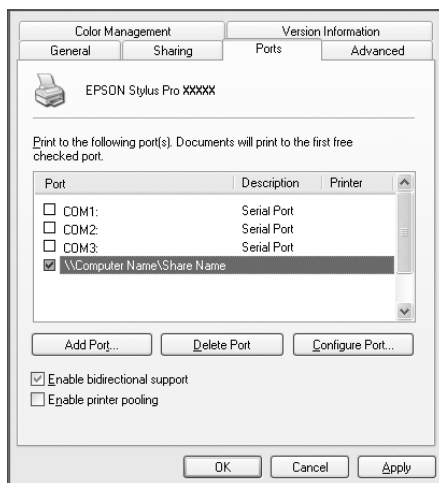

Updaten naar Windows Me

Als u op uw computer een upgrade hebt uitgevoerd van Windows 95 of 98 naar Windows Me, dient u de installatie van de printersoftware ongedaan te maken en de software vervolgens opnieuw te installeren. Dubbelklik in het Configuratiescherm (Control Panel) van Windows op het onderdeel Software (Add/Remove Programs) en selecteer EPSON Printer Software in de lijst. Klik op de knop Toevoegen/Verwijderen (Add/Remove) en vervolgens op OK in het dialoogvenster dat verschijnt. Installeer de printersoftware dan opnieuw.

De driver updaten in Windows XP, Windows 2000 en Windows NT 4.0

Als u de driver updatet in Windows XP, Windows 2000 of Windows NT 4.0, dient u de installatie van de vorige driver ongedaan te maken voordat u de nieuwe driver installeert. De update werkt niet goed als u over de bestaande printersoftware heen installeert. Dubbelklik in het Configuratiescherm (Control Panel) van Windows op het onderdeel Software (Add/Remove Programs). Het dialoogvenster Eigenschappen voor software (Change/Remove Programs properties) verschijnt. Selecteer EPSON Printer Software in de lijst, klik op Wijzigen/Verwijderen (Change/Remove) (Windows XP en 2000) of Toevoegen/Verwijderen (Add/Remove) (Windows NT 4.0) en klik vervolgens op OK. Installeer de printersoftware dan opnieuw.

De printersoftware verwijderen

Volg de onderstaande instructies om de installatie van de EPSON printerdriver en hulpprogramma's voor Windows ongedaan te maken.

1. Dubbelklik op Deze computer (My Computer) (voor Windows Me, 98, 95, 2000 en NT 4.0) of klik op Start (voor Windows XP) en dubbelklik op Configuratiescherm (Control Panel).
2. Dubbelklik op Software (Add/Remove Programs) (voor Windows Me, 98, 95, 2000 en NT 4.0) of Software (Add or Remove Programs) (voor Windows XP).
3. Selecteer in de lijst met software EPSON Printer Software om de printerdriver te verwijderen. Klik op Wijzigen/Verwijderen (Change/Remove) (Windows XP en 2000) of Toevoegen/Verwijderen (Add/Remove) (Windows Me, 98, 95 en NT 4.0). Als u de installatie van printersoftware ongedaan maakt, verschijnt er een dialoogvenster waarin u het pictogram moet selecteren van de printer die u wilt verwijderen.
4. Volg de instructies op het scherm om de software te verwijderen.

De USB Host Device Driver verwijderen (alleen Windows Me en 98)

Volg de onderstaande instructies om de USB Host Device Driver te verwijderen (voor Windows Me en 98).

Opmerking:

Deze functie werkt alleen als u een USB-conversiekabel gebruikt.

1. Dubbelklik op het pictogram Deze computer (My Computer) en dubbelklik vervolgens op Configuratiescherm (Control Panel).
2. Dubbelklik op Software (Add/Remove Programs).
3. Selecteer de EPSON USB-Printer om de USB Host Device Driver uit de lijst met software te verwijderen. Klik vervolgens op Toevoegen/Verwijderen (Add/Remove).
4. Volg de instructies op het scherm om de software te verwijderen.

Afdrukken met de Macintosh

De printersoftware openen

Volg de onderstaande instructies om de op uw computer geïnstalleerde printersoftware op uw computer te openen.

Afdrukvenster

Klik in het menu Archief van uw toepassing op Print of klik in het dialoogvenster voor de pagina-instelling op Options.

Dialoogvenster voor de pagina-instelling

Klik in het menu Archief van uw toepassing op Pagina-instelling.

Basisinstellingen

De instellingen voor de printerdriver vastleggen

Voer de onderstaande stappen uit om de instellingen voor de printerdriver vast te leggen.

Zie de online-Help voor meer informatie over de printersoftware. Druk hiervoor in de dialoogvensters voor de driverinstellingen op de pictogramknop Help (de knop met het vraagteken).

Opmerking:

De instellingen van veel Macintosh-toepassingen krijgen voorrang boven de instellingen die u in de printerdriver maakt, maar dit is niet altijd het geval. Controleer dus steeds de instellingen zodat u de resultaten krijgt die u verwacht.

1. Kies Pagina-instelling uit het menu Archief. Het dialoogvenster voor de pagina-instelling verschijnt, zoals in de onderstaande illustratie.

Dialoogvenster voor de pagina-instelling

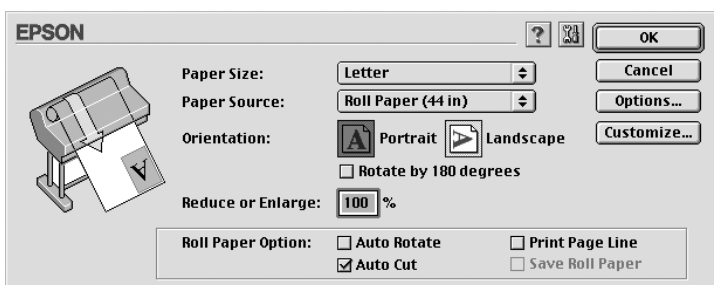

2. Selecteer in de lijst Paper Size het papierformaat dat in de printer is geladen.
3. Selecteer in de lijst Paper Source het type papier dat in de printer is geladen.
4. Leg de gewenste instellingen vast bij Orientation en Reduce or Enlarge.
5. Stel de optie "Roll Paper Option" in als u een papierrol gebruikt.
6. Nadat u uw instellingen hebt opgegeven, klikt u op de knop OK om het dialoogvenster voor de pagina-instelling te sluiten.

Opmerking:

U kunt niet afdrukken vanuit het dialoogvenster voor de pagina-instelling. U kunt alleen afdrukken vanuit het afdrukvenster.

7. Kies Print uit het menu Archief. Het afdrukvenster wordt geopend (zie onderstaande illustratie).

Afdrukvenster

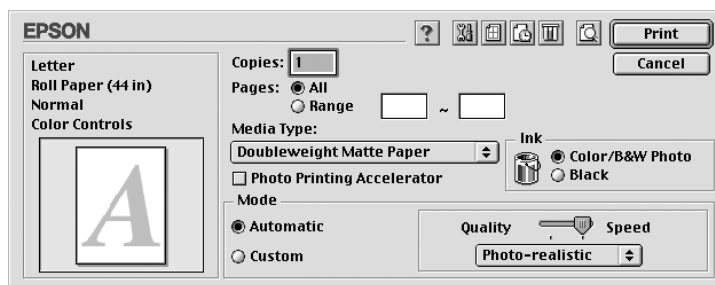

Opmerking:

U kunt het afdrukvenster ook openen door in het "Dialoogvenster voor de pagina-instelling" op de knop Options te drukken.

8. Leg de instellingen voor Copies en Pages vast.
9. Selecteer in de lijst Media Type het materiaal dat u in de printer hebt geladen.

Opmerking:

De instelling van Media Type bepaalt welke andere opties beschikbaar zijn. Daarom moet u deze optie altijd eerst instellen.

10. Selecteer in het vak Ink (als u UltraChrome-inkt gebruikt) Color om foto's in kleur of in zwart-wit af te drukken of Black om alleen een concept of zwarte tekst af te drukken. Als u ColorFast- of dye-inkt gebruikt, selecteert u Color om in kleur af te drukken of Black om in zwart-wit af te drukken.

11. Stel de optie Mode in op Automatic.

Opmerking:

In de modus Automatic zorgt de printerdriver op basis van de huidige instellingen bij Media Type en Ink voor alle gedetailleerde instellingen.

12. Stel in het vak Mode de Speed en Quality in als hiervoor een schuifbalk wordt weergegeven. Verschuif de balk naar links of naar rechts, al naar gelang u de snelheid of de kwaliteit belangrijker vindt. Deze instelling wordt normaal gesproken automatisch aangepast aan de instellingen die u hebt vastgelegd bij Media Type.

Opmerking:

Afhankelijk van het door u gekozen afdruk materiaal wordt in het vak Mode een schuifbalk weergegeven.

13. Klik op de knop Print om het afdrukken te starten.

Het afdrukken annuleren

Volg de onderstaande instructies als u het afdrukken wilt annuleren.



Let op:

Als u een afdruktaak onderbreekt kan het nodig zijn opnieuw te beginnen voor het beste resultaat. Anders kan de afdruk slecht aansluiten of kunnen er strepen op de afdruk ontstaan.

Wanneer Afdrukken in de achtergrond is ingeschakeld

1. Druk op de knop Power om de printer uit te zetten.
2. Selecteer EPSON Monitor3 in het programmamenu rechts op de menubalk. Het EPSON Monitor3-dialogvenster wordt geopend.

3. Klik op de naam van het document dat wordt afgedrukt en klik vervolgens op de knop Stop  om de afdruktaak te annuleren.

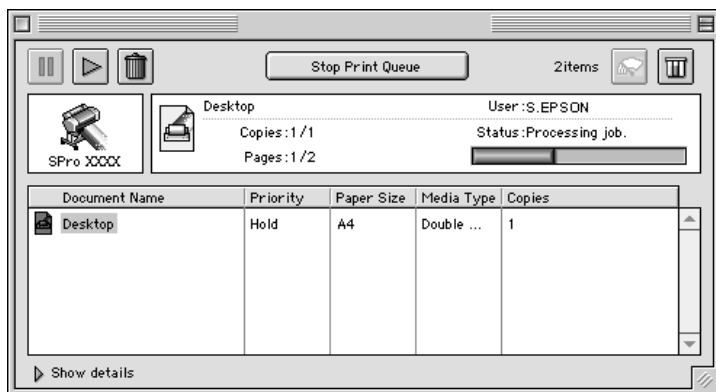

Wanneer Afdrukken in de achtergrond is uitgeschakeld

1. Druk op de knop Power om de printer uit te zetten.
2. Houd de toets  op uw toetsenbord ingedrukt en druk op de punt (.) om de afdruktaak te annuleren.

De printerdriver gebruiken

De printerdriversoftware zorgt ervoor dat de computer de printer kan besturen aan de hand van de instellingen die u voor uw afdrukken vastlegt.

Afdruk materiaal instellen

De instelling van Media Type bepaalt welke andere opties beschikbaar zijn. Daarom moet u deze optie altijd eerst instellen.

Selecteer in de “Afdrukvenster” bij Media Type het type afdruk materiaal dat in de printer is geladen. Zoek het papier op in de volgende lijst en selecteer de juiste instelling bij Media Type. Voor een aantal soorten papier kunt u kiezen uit meerdere instellingen.

Opmerking:

- ❑ *De beschikbaarheid van speciaal afdruk materiaal kan van land tot land verschillen.*

- ❑ *Zie “Informatie over speciaal afdruk materiaal en ander materiaal” wanneer u ander papier gebruikt dan speciaal afdruk materiaal van Epson.*

Voor UltraChrome-inkt:

Instelling bij Media Type	Speciaal afdruk materiaal van EPSON/Omschrijving
Doubleweight Matte Paper	EPSON Doubleweight Matte Paper
Enhanced Matte Paper	EPSON Enhanced Matte Paper EPSON Archival Matte Paper
Glossy Paper - Photo Weight	EPSON Glossy Paper - Photo Weight
Premium Glossy Photo Paper	EPSON Premium Glossy Photo Paper
Premium Semigloss Photo Paper	EPSON Premium Semigloss Photo Paper
Premium Luster Photo Paper	EPSON Premium Luster Photo Paper
Photo Glossy Paper	EPSON Photo Glossy Paper EPSON Photo Grade Glossy Paper
Photo Semigloss Paper	EPSON Photo Semigloss Paper EPSON Photo Grade Semigloss Paper
Premium Glossy Photo Paper (250)	EPSON Premium Glossy Photo Paper (250)
Premium Semiglossy Photo Paper (250)	EPSON Semigloss Photo Paper (250)
Premium Semimatte Photo Paper (250)	EPSON Semimatte Photo Paper (250)
Smooth Fine Art Paper (rol)	EPSON Smooth Fine Art Paper
Smooth Fine Art Paper (losse vellen)	EPSON Smooth Fine Art Paper
Textured Fine Art Paper (rol)	EPSON Textured Fine Art Paper
Textured Fine Art Paper (losse vellen)	EPSON Textured Fine Art Paper
Canvas	EPSON Canvas
Backlight Film	EPSON Backlight Film
Enhanced Synthetic Paper	EPSON Enhanced Synthetic Paper

Enhanced Adhesive Synthetic Paper	EPSON Adhesive Synthetic Paper
Gewoon papier	-
Enhanced Matte - Poster Board	EPSON Enhanced Matte Poster Board

Voor ColorFast-inkt:

Instelling bij Media Type	Speciaal afdruk materiaal van EPSON/Omschrijving
Gewoon papier	-
Doubleweight Matte Paper	EPSON Doubleweight Matte Paper
Glossy Paper - Photo Weight	EPSON Glossy Paper - Photo Weight
Premium Glossy Photo Paper	EPSON Premium Glossy Photo Paper EPSON Premium Glossy Photo Paper (250)
Premium Semigloss Photo Paper	EPSON Premium Semigloss Photo Paper EPSON Premium Semigloss Photo Paper (250)
Photo Glossy Paper	EPSON Photo Glossy Paper EPSON Photo Grade Glossy Paper
Photo Semigloss Paper	EPSON Photo Semigloss Paper EPSON Photo Grade Semigloss Paper
Premium Luster Photo Paper	EPSON Premium Semimatte Photo Paper EPSON Premium Luster Photo Paper
Watercolor Paper - Radiant White	EPSON Watercolor Paper - Radiant White
Smooth Fine Art Paper (rol)	EPSON Smooth Fine Art Paper
Smooth Fine Art Paper (losse vellen)	EPSON Smooth Fine Art Paper
Textured Fine Art Paper (rol)	EPSON Textured Fine Art Paper
Textured Fine Art Paper (losse vellen)	EPSON Textured Fine Art Paper
Glossy Film	EPSON Glossy Film
Synthetic Paper	EPSON Synthetic Paper
Adhesive Synthetic Paper	EPSON Adhesive Synthetic paper

Heavyweight Polyester Banner	EPSON Heavyweight Polyester Banner
Adhesive Vinyl	EPSON Adhesive Vinyl
Tyvek Brillion	EPSON Tyvek® Brillion™
Backlight Film	EPSON Backlight Film
Canvas	EPSON Canvas
Media - 1	EPSON Enhanced Synthetic Paper
Media - 2	EPSON Enhanced Adhesive Synthetic Paper
Media - 3	EPSON Adhesive Vinyl EPSON Tyvek® Brillion™ *Selecteer deze instelling wanneer u op dit materiaal afdrukt in de modus voor een groot inktverbruik.
High Duty Media - 1	High Ink Duty Media (maximaal 160% in modus voor een groot inktverbruik) *Selecteer deze instelling wanneer u op materiaal afdrukt dat veel inkt absorbeert. Dit wordt aanbevolen voor POP.
High Duty Media - 2	High Ink Duty Media (maximaal 200% in modus voor een groot inktverbruik) *Selecteer deze instelling wanneer u op materiaal afdrukt dat veel inkt absorbeert. Dit wordt aanbevolen voor POP.

Voor dye-inkt:

Instelling bij Media Type	Speciaal afdruk materiaal van EPSON/Omschrijving
Gewoon papier	-
Presentation Matte Paper	EPSON Presentation Matte Paper
Photo Paper	EPSON Photo Paper EPSON Glossy Photo Paper
Semigloss Photo Paper	EPSON Semigloss Photo Paper EPSON Semi Gloss Paper-Heavy Weight
Photo Glossy Paper	EPSON Photo Glossy Paper EPSON Photo Grade Glossy Paper
Photo Semigloss Paper	EPSON Photo Semigloss Paper EPSON Photo Grade Semigloss Paper
Premium Luster Photo Paper	EPSON Premium Luster Photo Paper EPSON Premium Semimatte Photo Paper (250)
Glossy Film	EPSON Glossy Film EPSON Photo Quality Glossy Film
Photo Quality Ink Jet Paper	EPSON Photo Quality Ink Jet Paper EPSON Backlight Film EPSON Polyester Banner EPSON Doubleweight Matte Paper
Heavyweight Polyester Banner	EPSON Heavyweight Polyester Banner
ColorLife Photo Paper Semigloss	EPSON ColorLife™ Photo Paper Semigloss (rol) EPSON ColorLife™ Photo Paper (losse vellen)

De modi Automatic en Custom gebruiken

Met deze modi in het "Afdrukvenster" hebt u de beschikking over twee besturingsniveaus voor de printerdriver die hierna verder

worden uitgelegd.

"De modus Automatic"	De snelste en eenvoudigste manier om te beginnen met afdrukken.
"De Modus Custom"	Corrigeert kleuren en verhoogt de kwaliteit van foto's. Handig voor afbeeldingen met een lage resolutie. Kies uit een lijst vooraf gedefinieerde instellingen de optie die het meest geschikt is voor het type document dat u wilt afdrukken. U kunt ook uw eigen instellingen aan deze lijst toevoegen.

Naast het vastleggen van combinaties van instellingen die de algemene afdrukkwaliteit beïnvloeden, kunt u ook afzonderlijke aspecten van de stijl en lay-out van de afdruk wijzigen met de opties in de dialoogvensters voor de pagina-instelling en de lay-out. Zie "Pagina-instellingen aanpassen".

De modus Automatic

Als in het "Afdrukvenster" de modus Automatic is geselecteerd, zorgt de printerdriver op basis van de huidige instellingen bij Media Type en Ink voor alle gedetailleerde instellingen. Klik onder Ink op Color om foto's in kleur of in zwart-wit af te drukken of Black om alleen een concept of zwarte tekst af te drukken (bij gebruik van UltraChrome-inkt). Als u ColorFast- of dye-inkt gebruikt, klikt u op Color om in kleur af te drukken of Black om in zwart-wit af te drukken. Zie "Afdrukmateriaal instellen" voor informatie over het instellen van Media Type.

Opmerking:

- ❑ *Kies voor de beste resultaten voor Photo-realistic of Vivid uit de keuzelijst in het vak Mode, afhankelijk van de afdrukgegevens.*
- ❑ *Afhankelijk van de optie die is geselecteerd in de lijst Media Type terwijl Automatic is ingeschakeld, wordt rechts van de Mode-opties een schuifbalk weergegeven die u kunt verplaatsen tussen Quality en Speed. Verschuif de balk naar Quality als de afdrukkwaliteit belangrijker is dan de afdruksnelheid.*

De Modus Custom

In de modus Custom in het “Afdrukvenster” kunt u een groot aantal veranderingen uitvoeren met slechts één muisklik. In de lijst Custom Settings vindt u instellingen die vooraf door EPSON zijn gedefinieerd. Deze zijn afgestemd op bepaalde typen afdrukken, zoals afbeeldingen en diagrammen voor presentaties.

U kunt ook zelf instellingen maken en aan deze lijst toevoegen. Zie “Modus Advanced”.

In de lijst Custom settings vindt u de volgende vooraf gedefinieerde instellingen:

Text/Graph	Geschikt voor het afdrukken van documenten met grafische elementen en diagrammen.
ColorSync	Met deze instelling worden de kleuren van de afdruk automatisch aangepast aan de kleuren op uw scherm.
Advanced Photo	Geschikt voor het afdrukken van gescande foto's en digitale beelden van hoge kwaliteit. Helpt ook voorkomen dat inktpunten op verkeerde plaatsen worden afgedrukt als gevolg van de beweging van de printkoppen en het papier.

Voer de volgende stappen uit om een instelling te kiezen voor Custom.

1. Klik op de knop Custom op het “Afdrukvenster”.
2. Kies uit de lijst Custom Settings de meest geschikte instelling voor het type document of beeld dat u wilt afdrukken.
3. Als u een instelling selecteert voor Custom, worden andere opties, zoals Print Quality en Color Adjustment, automatisch ingesteld. Wijzigingen worden weergegeven in het scherm Current Settings aan de rechterkant van het afdrukvenster.

- Controleer voordat u gaat afdrukken de instellingen van Media Type en Ink, want deze kunnen worden beïnvloed door de instelling die u kiest voor Custom. Zie “Afdruk materiaal instellen”.

Modus Advanced

Met de instellingen onder Advanced kunt u uw afdruk omgeving volledig besturen. Gebruik deze instellingen om te experimenteren met nieuwe ideeën voor het afdrukken van uw afbeeldingen of om bepaalde afdrukinstellingen zodanig te verfijnen dat deze aan uw individuele behoeften voldoen. Als u tevreden bent met uw nieuwe instellingen, kunt u deze een naam geven en ze toevoegen aan de lijst Custom Settings.

Volg de onderstaande instructies om instellingen in Advanced te maken en op te slaan.

- Klik op de knop Custom op het “Afdrukvenster” en klik vervolgens op Advanced. Het volgende dialoogvenster verschijnt:

Dialoogvenster Advanced

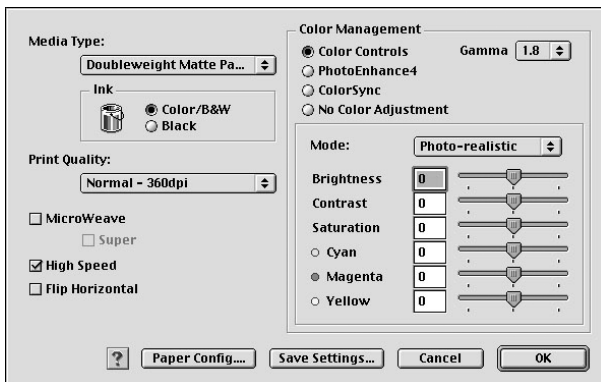

- Selecteer bij Media Type het type afdruk materiaal dat in uw printer is geladen. Zie “Afdruk materiaal instellen” voor meer informatie.

3. Als u UltraChrome-inkt gebruikt, kiest u **Color** om foto's in kleur of in zwart-wit af te drukken of **Black** om alleen een concept of zwarte tekst af te drukken. Als u ColorFast- of dye-inkt gebruikt, kiest u **Color** om in kleur af te drukken of **Black** om in zwart-wit af te drukken.
4. Stel de **Print Quality** in.
5. Leg de gewenste instellingen voor de papierconfiguratie vast. Zie "Papierconfiguratie-instellingen" voor meer informatie.

Opmerking:

De instellingen voor de papierconfiguratie zijn alleen beschikbaar wanneer u UltraChrome-inkt gebruikt.

6. Stel desgewenst nog meer opties in. Zie de online-Help voor meer informatie.

Opmerking:

- Welke opties beschikbaar zijn, hangt af van de instellingen die u hebt gekozen voor Media Type, Ink en Print Quality.*
 - Als u de fotoafdruversneller (Photo Printing Accelerator) inschakelt, kunt u bij Mode niet de optie Automatic kiezen.*
7. Klik op **OK** om uw instellingen toe te passen en terug te keren naar het afdrukvenster. Als u naar het vorige scherm wilt terugkeren zonder uw instellingen toe te passen, klikt u op **Cancel**.

Als u de gemaakte instellingen wilt opslaan, klikt u op Save Settings in het dialoogvenster Advanced Settings. Het dialoogvenster Custom Settings verschijnt.

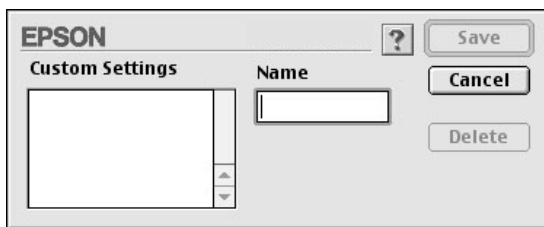

Typ een unieke naam (van maximaal 16 tekens) voor uw instellingen in het vak Naam en klik vervolgens op de knop Opslaan. Uw instellingen worden toegevoegd aan de lijst Custom Settings.

U kunt maximaal 100 combinaties van instellingen opslaan. U kunt de opgeslagen combinaties van instellingen selecteren uit de lijst met instellingen in het "Afdrukvenster".

Opmerking:

- ❑ *De namen die EPSON heeft gegeven aan de vooraf gedefinieerde instellingen, kunt u niet voor uw eigen instellingen gebruiken.*
- ❑ *Als u een instelling wilt verwijderen, selecteert u deze in het dialoogvenster Custom Settings en klikt u op Delete.*
- ❑ *De vooraf gedefinieerde instellingen van EPSON kunt u niet verwijderen uit de lijst Custom Settings.*

Denk eraan dat wanneer u de opgeslagen instellingen in de lijst Custom Settings selecteert, de aangepaste instellingen veranderen als u andere instellingen wijzigt, bijvoorbeeld voor Media Type of Ink. Dit kan een onverwacht effect hebben op uw afdrukken. Selecteer als dit gebeurt de opgeslagen instellingen opnieuw en probeer nogmaals af te drukken.

Modus PhotoEnhance

Met de instellingen onder PhotoEnhance kunt u, voordat u uw foto's gaat afdrukken, kiezen uit diverse instellingen voor beeldcorrectie. PhotoEnhance is niet van invloed op de oorspronkelijke gegevens. Klik op het keuzerondje PhotoEnhance4 in het "Dialogvenster Advanced".

Als u PhotoEnhance4 selecteert, kunt u ook het selectievakje Digital Camera Correction gebruiken. Schakel dit selectievakje in als u foto's afdrukt die met een digitale camera zijn genomen en u wilt dat de afgedrukte afbeeldingen er net zo natuurlijk uitzien als foto's die met een filmcamera zijn genomen.

Opmerking:

- Deze modus is alleen beschikbaar als u 16-, 24- of 32-bits kleurengegevens afdrukt.*
- Deze modus is alleen beschikbaar als u voor de monitor van de Macintosh 32-bits kleur heeft geselecteerd.*
- Als u afdrukt terwijl PhotoEnhance4 is geselecteerd, kan het afdrukken langer duren, afhankelijk van uw computersysteem en de hoeveelheid gegevens in uw afbeelding.*

U kunt kiezen uit de volgende instellingen. Klik op het pijltje aan de rechterkant van het keuzemenu.

Tone

Normal	Deze instelling biedt standaardbeeldcorrectie voor de meeste foto's. Probeer deze instelling eerst.
Hard	Deze instelling biedt variabele beeldcorrectie voor uw afdrukken.
Vivid	Deze instelling biedt chromatische en levendige beeldcorrectie voor uw afdrukken.
Sepia	Met deze instelling krijgen uw foto's een sepia tint.
Monochrome	Met deze instelling krijgen uw afdrukken een zwart-witte tint.

None	Er wordt geen kleuraanpassing toegepast.
-------------	--

Effect

Sharpness	Met deze instelling worden de contouren op uw afdrucken extra scherp.
Soft-focus	Met deze instelling zien uw foto's eruit alsof ze zijn gemaakt met een zachte-focus-lens.
Canvas	Met deze instelling wordt een beeldcorrectie toegepast waardoor het lijkt of de afdrucken zijn gemaakt op een doek van linnen.
Parchment	Met deze instelling wordt een beeldcorrectie toegepast waardoor het lijkt of de afdrucken zijn gemaakt op perkament.
None	Er wordt geen beeldeffect toegepast.

Papierconfiguratie-instellingen

Het instellen van de papierconfiguratie omvat een aantal menu's met opties die op het afdrucken worden toegepast. Klik op de knop Paper Config om deze instellingen vast te leggen.

Opmerking:

De instellingen voor de papierconfiguratie zijn alleen beschikbaar wanneer u UltraChrome-inkt gebruikt.

Modus	Omschrijving
Color Density	Hiermee past u de dichtheid van de kleur aan. Gebruik een waarde van -50% tot +50%. Verschuif de balk met de muis naar rechts of links om de instelling aan te passen. In het vak naast de schuifbalk kunt u ook rechtsreeks een getal typen (van -50 tot +50).
Drying Time perPrint Head Pass	Hier stelt u in hoelang de inkt gedroogd moet worden voordat de printkop opnieuw voorbijkomt. Gebruik een waarde van 0 tot +50 (5,0 seconden), in stappen van 0, 1 seconde. Verschuif de balk met de muis naar rechts of links om de instelling aan te passen. In het vak naast de schuifbalk kunt u ook rechtsreeks een getal typen (van 0 tot +50).

Modus	Omschrijving
Paper Feed Adjustment	Hiermee bepaalt u in welke mate de papiertoevoer wordt aangepast. Gebruik een waarde van -70 tot +70. De eenheden zijn 0,01%. Verschuif de balk met de muis naar rechts of links om de instelling aan te passen. In het vak naast de schuifbalk kunt u ook rechtsreeks een getal typen (van -70 tot +70). Als u deze instelling wilt aanpassen, neem dan een waarde die ten minste 6 eenheden afwijkt van de vorige waarde, zodat u een duidelijk verschil ziet op de voorbeeldafdruk.
Paper Thickness	Voer voor de papierdikte een waarde in van 0 tot +15. U kunt een waarde opgeven van 0 tot 1,5 mm in stappen van 0,1 mm.
Paper Suction	Hiermee past u de waarde van de zuigdruk aan. U kunt kiezen uit Standard (100%), -1(50%), -2(30%), -3(10%) en -4(6%). Wanneer u dun afdruk materiaal gebruikt, zal een lagere waarde de papiertoevoer vergemakkelijken.
Cut Method	Selecteer de gewenste snijmethode voor dun papier in het menu dat op het scherm verschijnt. U kunt kiezen uit Standard, Thin Paper en Very Thin Paper.

Pagina-instellingen aanpassen

In het “Dialogvenster voor de pagina-instelling” kunt u het volgende aanpassen.

Orientation

Gebruik deze instelling om de afdrukrichting op het papier aan te geven: Portrait (verticaal) of Landscape (horizontaal). Als u dicht bij de onderkant van het papier wilt afdrukken, klikt u op 180° draaien.

Reduce or Enlarge

Hier kunt u het percentage instellen waarmee u een beeld wilt vergroten of verkleinen. Stel een waarde in tussen 25 en 400%. Deze instelling is alleen beschikbaar voor losse vellen.

Roll Paper Option

Opmerking:

De papierrolopties (Auto Rotate, Auto Cut en Print Page Line) zijn niet beschikbaar wanneer Sheet is geselecteerd in de lijst Paper Source.

Auto Rotate

De functie Auto Rotate heeft alleen zin wanneer de lengte van de gewenste afdruk kleiner is dan de afdrubreedte van de papierrol (300, 400 of 600 mm; 12, 14, 20, 22, 24, 36 of 44 inch). De afdruk wordt automatisch 90 graden gedraaid zodat het beeld op zijn kant komt te liggen. Zo bespaart u papier. Deze functie is niet beschikbaar wanneer Roll Paper (Banner) is geselecteerd in de lijst Paper Source.

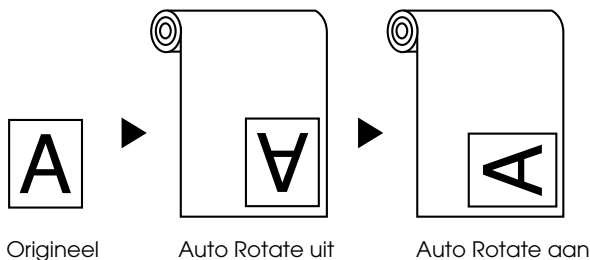

Selecteer deze functie door Auto Rotate in het "Dialogvenster voor de pagina-instelling" in te schakelen.

Auto Cut

Wanneer Auto Cut is geselecteerd, wordt de papierrol na elke afdraktaak automatisch afgesneden.

Schakel deze functie in door Auto Cut in het “Dialoogvenster voor de pagina-instelling” te selecteren.

Print Page Line

U kunt voor het handmatig afsnijden een paginascheiding laten afdrukken aan de rechterkant of de onderkant van het document.

Selecteer Print Page Line in het “Dialoogvenster voor de pagina-instelling” om Print Page Line in te schakelen.

De werking van de functie Print Page Line hangt mede af van de instelling voor Auto Cut (zie de tabel).

Auto Cut	Print Page Line	Werking van de printer
Geselecteerd	Geselecteerd	Alleen aan de rechterkant wordt een paginascheiding afgedrukt. Het papier wordt automatisch afgesneden als de afdraktaak is voltooid.
Geselecteerd	Niet geselecteerd	Het papier wordt automatisch afgesneden als de afdraktaak is voltooid.
Niet geselecteerd	Geselecteerd	Er wordt aan de rechterkant en onderkant van het document een paginascheiding afgedrukt.
Niet geselecteerd	Niet geselecteerd	Er worden geen paginascheidingen afgedrukt en pagina's worden niet afgesneden.

Save Roll Paper

Schakel dit vakje in als u papier wilt besparen. Wanneer dit vakje is geselecteerd, wordt het onderste, lege gedeelte van de laatste pagina van een document niet doorgevoerd. Deze functie is alleen beschikbaar wanneer Roll Paper (Banner) is geselecteerd in de lijst Paper Source.

Documenten aanpassen aan het papierformaat

U kunt het formaat van een document aanpassen aan het formaat van het papier waarop u wilt afdrukken. Open hiervoor het dialoogvenster voor de lay-out en schakel het vakje in.

Open dit dialoogvenster door in het menu Archief (File) van uw toepassing op Print te klikken en vervolgens op het pictogram layout in het "Afdrukvenster".

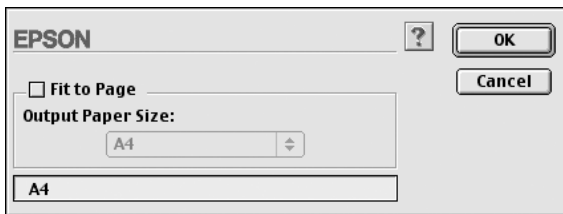

Als u deze instelling selecteert, vergroot of verkleint u een afbeelding met behoud van de juiste verhoudingen, zodat deze wordt aangepast aan het in de lijst Paper Size geselecteerde papierformaat. Hiertoe schakelt u het selectievakje Fit to Page in en selecteert u vervolgens het papierformaat dat u in de printer hebt geladen.

De printerhulpprogramma's gebruiken

Met de EPSON-printerhulpprogramma's kunt u op het computerscherm de printerstatus controleren en enkele onderhoudsfuncties voor de printer uitvoeren.

EPSON StatusMonitor

Met het hulpprogramma EPSON StatusMonitor controleert u de printerstatus en de resterende hoeveelheid inkt per cartridge.

Nozzle Check

U kunt een spuitkanaaltjespatroon laten afdrukken om te controleren of de spuitkanaaltjes de inkt op de juiste manier toevoeren. Als de spuitkanaaltjes dit niet goed doen, merkt u dit aan ontbrekende punten in het patroon. U kunt de spuitkanaaltjes voor zes kleuren tegelijk controleren.



Let op:

Wacht totdat het spuitkanaaltjespatroon volledig is afgedrukt voordat u een afbeelding gaat afdrukken. Anders kan de afdrukkwaliteit minder zijn.

Head Cleaning

Wanneer de afdrukkwaliteit minder wordt, of wanneer uit het controlepatroon blijkt dat er spuitkanaaltjes verstopt zijn, moeten de printkoppen worden gereinigd. Met dit hulpprogramma reinigt u de printkop. Voer vervolgens nogmaals een controle van de spuitkanaaltjes uit, aangezien het nodig kan zijn de printkoppen meerdere malen te reinigen.

Print Head Alignment

De printkoppen moeten worden uitgelijnd wanneer verticale lijnen in het uitlijnpatroon niet goed op elkaar aansluiten, of wanneer op uw afdrukken strepen verschijnen.

Configuration

Als u op deze knop klikt, wordt het configuratievenster geopend. In dit venster kunt u de manier veranderen waarop de StatusMonitor u waarschuwt als er zich een wijziging in de status van de printer voordoet. Zie “Configuratie-instellingen vastleggen” voor meer informatie.

De printersoftware openen

Open het afdrukvenster of het dialoogvenster voor de pagina-instelling en klik op het pictogram Utility om het dialoogvenster voor de hulpprogramma's te openen. Klik vervolgens op de knop van het hulpprogramma dat u wilt openen.

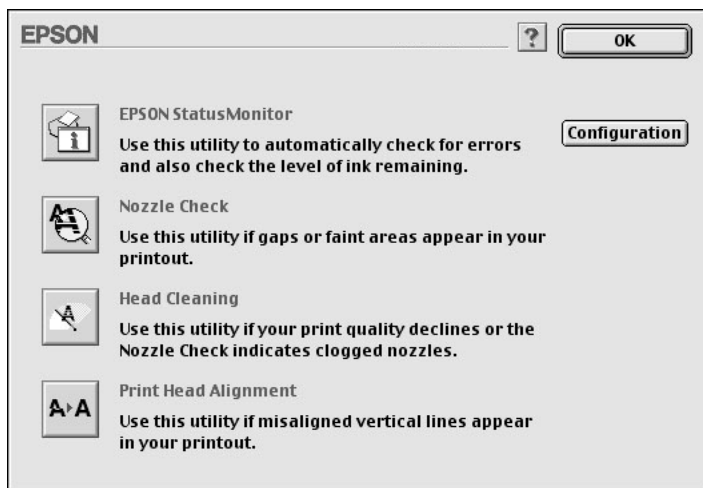

Opmerking:

Als u op een van de knoppen voor de hulpprogramma's drukt terwijl de printer bezig is met afdrukken, kunnen er problemen ontstaan bij het afdrukken. Dit geldt overigens niet voor de knop EPSON StatusMonitor.

Informatie krijgen via de online-Help

Uw printersoftware beschikt over een uitgebreide online-Help. Hierin vindt u instructies voor het afdrukken, het instellen van opties in de printerdriver en het gebruik van hulpprogramma's voor de printer.

Help openen

Open het afdrukvenster of het dialoogvenster voor de pagina-instelling en klik op het pictogram Help (de knop met ?) om het dialoogvenster met de Help-inhoud te openen.

In de printerdriver en het dialoogvenster voor de hulpprogramma's kunt u de Help openen door op Help (de knop met "?") te drukken.

De printerstatus controleren en afdruktaken beheren

De EPSON StatusMonitor gebruiken

Het hulpprogramma EPSON StatusMonitor controleert de status van de printer. Als het programma een printerfout ontdekt, wordt daarover een foutbericht weergegeven. U kunt dit programma ook gebruiken om vóór het afdrukken het inktniveau te controleren.

U start EPSON StatusMonitor door in het dialoogvenster voor de hulpprogramma's op de knop EPSON StatusMonitor te klikken. Het volgende dialoogvenster verschijnt.

Zie “De printersoftware openen” voor informatie over het openen van het dialoogvenster Utility.

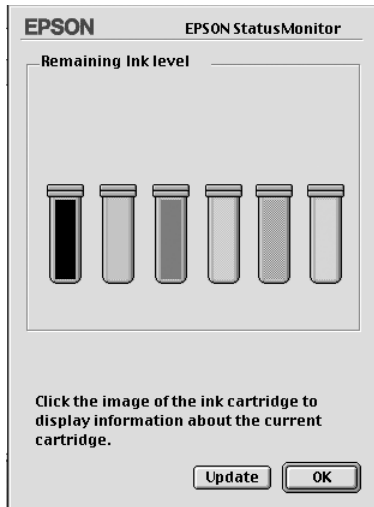

Opmerking:

Er is geen informatie beschikbaar over geïnstalleerde cartridges.

De EPSON StatusMonitor geeft u informatie over de resterende hoeveelheid inkt op het moment dat de StatusMonitor werd geopend. Als u de informatie over de hoeveelheid resterende inkt wilt actualiseren, klikt u op de knop Update.

Configuratie-instellingen vastleggen

U kunt instellen hoe de EPSON StatusMonitor uw printer moet controleren en hoe u de informatie wilt ontvangen. Klik op de knop Configuration in het dialoogvenster Utility. (Zie “De printersoftware openen” voor informatie over het openen van het dialoogvenster Hulpprogramma.) Het onderstaande dialoogvenster Configuration Settings verschijnt.

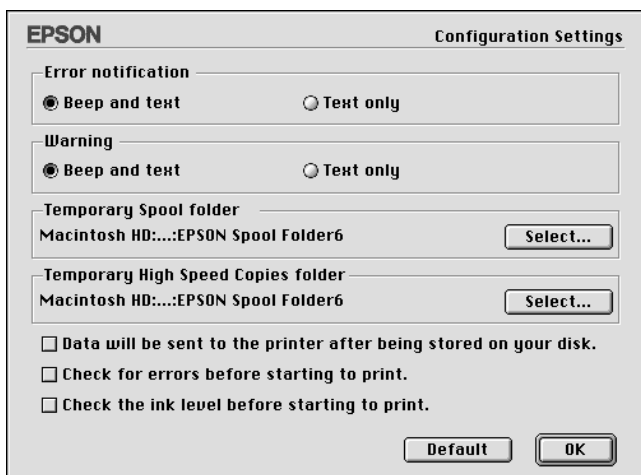

Met behulp van de opties in dit dialoogvenster kunt u de volgende instellingen vastleggen:

Error notification	Geef aan op welke manier de EPSON StatusMonitor u moet waarschuwen als er een fout optreedt.
Warning	Geef aan hoe de EPSON StatusMonitor u moet informeren als er een waarschuwingsbericht nodig is.
Temporary Spool Folder	Geef aan in welke map afgedrukte gegevens tijdelijk moeten worden opgeslagen.

Data will be sent to the printer after being stored on your disk..	Schakel dit selectievakje in om horizontale strepen op uw afdrucken te voorkomen. Gegevens van afbeeldingen worden standaard door de computer naar de printer gestuurd in rechthoekige pakketjes, waardoor de printer niet het hele beeld opnieuw hoeft op te bouwen in het geheugen. Als u dit vakje selecteert zal de computer beeldgegevens tijdelijk op de vaste schijf opslaan en vervolgens als één pakketje versturen. Zo voorkomt u strepen in de afdruk.
Temporary High Speed Copies folder	Geef aan in welke mappen u de afdrukgegevens voor meerdere exemplaren wilt opslaan.
Check for errors before starting to print.	Schakel dit selectievakje in als u wilt dat voor het starten van een afdruktaak een foutcontrole wordt uitgevoerd.
Check the ink level before starting to print.	Schakel dit selectievakje in als u voor het afdrucken het inkniveau wilt controleren.

Afdrukken in de achtergrond beheren

Nadat u een afdruktaak naar de printer hebt gestuurd, kunt u met behulp van het hulpprogramma EPSON Monitor3 afdruktaken die in de wachtrij staan, bekijken, beheren of annuleren. Het hulpprogramma toont bovendien de status van de huidige afdruktaak.

EPSON Monitor3 gebruiken

U kunt EPSON Monitor3 pas gebruiken als u eerst de optie Afdrukken in de achtergrond (Background Printing) hebt ingeschakeld in de Kiezer (Chooser) of het dialoogvenster van afdrukken in de achtergrond. Stuur een afdruktaak naar de computer en selecteer vervolgens EPSON Monitor3 uit het programmamenu rechts op de menubalk. Er wordt dan een dialoogvenster geopend dat vergelijkbaar is met het onderstaande venster.

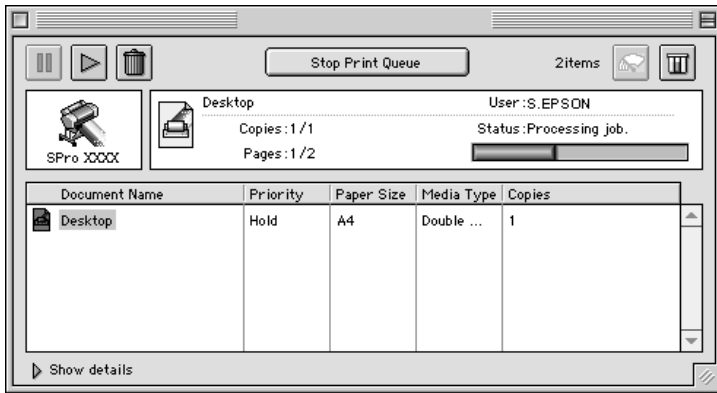

Opmerking:



U kunt EPSON Monitor3 ook openen door in de map Extensies te dubbelklikken op het pictogram EPSON Monitor3.

- Met de volgende knoppen kunt u afdruktaken voor documenten uit het dialoogvenster onderbreken, hervatten en verwijderen. Selecteer eerst de juiste afdruktaak en klik vervolgens op de gewenste knop.

	Hold	Stopt het afdrukken en laat de afdruktaak in de wachtrij staan
	Resume	Herneemt het afdrukken

	Delete	Stopt het afdrukken en verwijdert de afdructaak uit de wachtrij
---	--------	---

- Gebruik de volgende knoppen om de printerfuncties te starten.

	Print Head Cleaning	Start het hulpprogramma Print Head Cleaning om de printkop schoon te maken
	Status Monitor	Start EPSON StatusMonitor, waardoor de hoeveelheid resterende inkt wordt weergegeven

- Klik op Stop Print Queue om het afdrukken te onderbreken. Klik op Start Print Queue om het afdrukproces te hervatten.
- Dubbelklik op een bestand in de lijst om een afdrukvoorbeeld weer te geven. (Deze functie is uitgeschakeld wanneer u het ESC/P-commandobestand afdrukt.)
- Dubbelklik op Copies om het aantal af te drukken exemplaren te wijzigen.

Als u op het pijltje voor Show details klikt, wordt het venster van het EPSON Monitor3-dialogvenster aan de onderkant uitgebreid, op een vergelijkbare manier als in onderstaande illustratie. Het uitgebreide dialogvenster toont gedetailleerde informatie over de driverinstellingen voor een geselecteerd document.

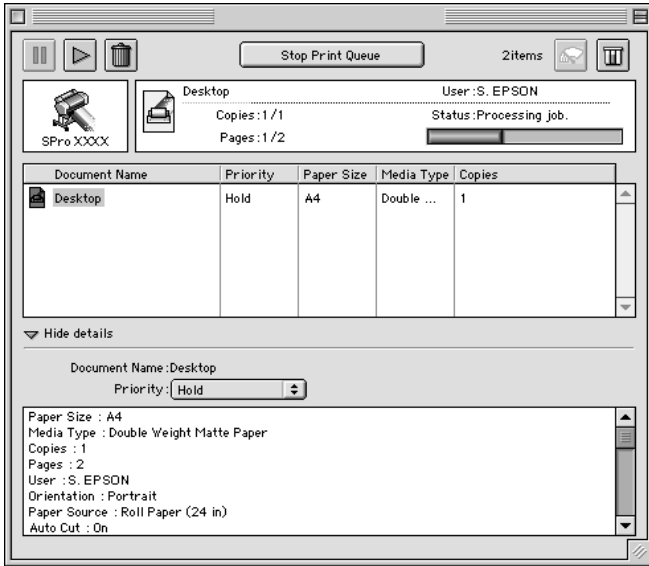

De prioriteit van afdruktaken wijzigen

Voer de onderstaande stappen uit om de prioriteit van afdruktaken in een wachtrij te wijzigen.

Opmerking:

Het is ook mogelijk de prioriteit te wijzigen van afdruktaken waarvoor u in het dialogvenster voor Afdrukken in de achtergrond (Background Printing) een afdruktijd hebt opgegeven.

1. Klik op het pijltje voor Show details onder aan het EPSON Monitor3-dialogvenster en klik vervolgens op een documentnaam in het vak Document name. Het venster wordt uitgebreid, op een vergelijkbare manier als in de onderstaande illustratie.

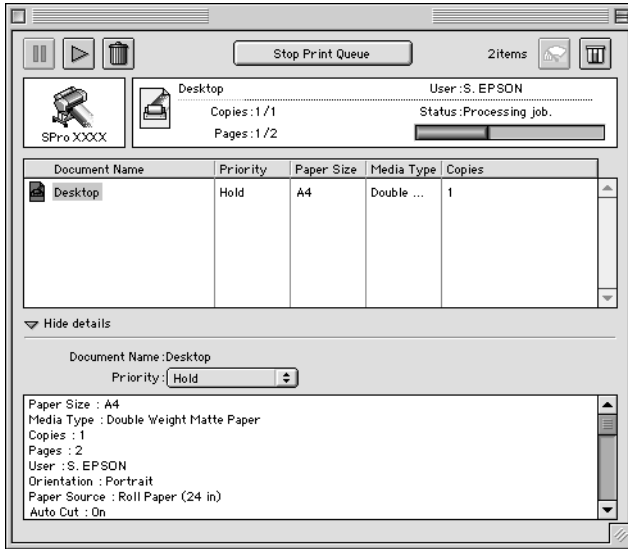

2. Selecteer Urgent, Normal, Hold of Print Time uit de lijst Priority.

Als u Print Time selecteert, verschijnt een dialoogvenster waarin u een datum en tijd kunt opgeven voor het afdrukken van het document.

De printer configureren in een netwerk

In dit gedeelte wordt uitgelegd hoe u de printer configureert zodat deze kan worden gebruikt door andere computers in het netwerk.

U moet de printer via de computer waarop de printer is aangesloten eerst instellen als een gedeelde printer. Vervolgens geeft u het netwerkpad naar de printer op vanaf iedere computer die de printer moet kunnen gebruiken en installeert u de printersoftware op die computers.

De printer instellen als een gedeelde printer

Voer de volgende stappen uit om een printer die rechtstreeks op uw computer is aangesloten, in te stellen als gedeelde printer in het AppleTalk-netwerk.

1. Zet de printer aan.
2. Kies in het Apple-menu de Kiezer (Chooser) en klik op het pictogram van de printer. Selecteer vervolgens de poort waarop de printer is aangesloten.

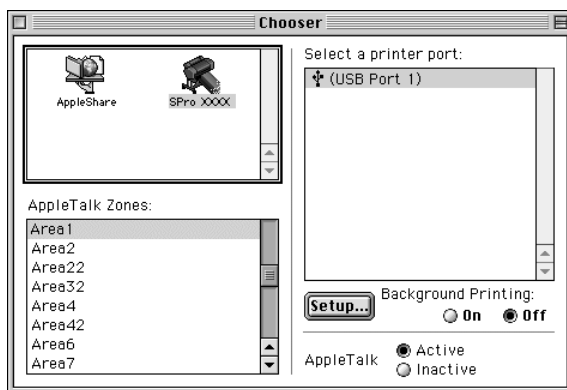

3. Klik op de knop Setup Het volgende dialoogvenster verschijnt.



4. Schakel het selectievakje Share this printer in en typ vervolgens, indien nodig, de naam van de printer en een wachtwoord.
5. Klik op OK. De naam van de gedeelde printer verschijnt in de lijst met poorten van de Kiezer (Chooser).
6. Sluit de Kiezer (Chooser).

Toegang krijgen tot de printer via een netwerk

Voer de volgende stappen uit om de printer te benaderen vanaf een andere computer in het netwerk.

1. Zet de printer aan.

2. Selecteer op elke computer waarmee u toegang wilt hebben tot de printer de Kiezer (Chooser) in het Apple-menu. Klik vervolgens op het pictogram van de printer en selecteer in de lijst Selecteer een poort de printerpoort die u wilt gebruiken. U kunt alleen printers selecteren die zijn aangesloten op de huidige AppleTalk-zone.

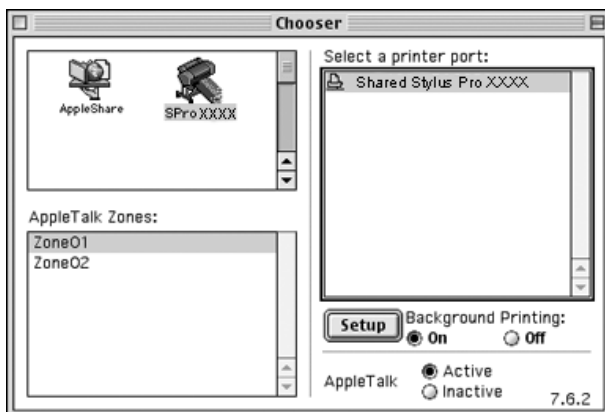

3. Als het volgende dialoogvenster verschijnt, voert u het wachtwoord voor de printer in en klikt u vervolgens op OK.



4. Schakel de optie Afdr. in achtergrond (Background Printing) in of uit.
5. Sluit de Kiezer (Chooser).

Papier gebruiken

Informatie over speciaal afdruk materiaal en ander materiaal

Hoewel de meeste soorten gecoat papier een goede afdrukkwaliteit zullen opleveren, verschilt de kwaliteit van de afdrukken wel, afhankelijk van de kwaliteit van het papier en de fabrikant. Test eerst de kwaliteit van de afdrukken voordat u grote hoeveelheden papier koopt.



Let op:

Raak de afdrukzijde van het materiaal niet aan. Vingerafdrukken kunnen de kwaliteit van de afdrukken verminderen. Gebruik waar mogelijk handschoenen als u met afdruk materiaal omgaat.

Speciaal afdruk materiaal van EPSON gebruiken

EPSON levert speciaal afdruk materiaal dat de gebruiksmogelijkheden vergroot en de afdrukken extra uitdrukingskracht geeft. Zorg ervoor dat u bij het gebruik van speciaal afdruk materiaal van EPSON de juiste opties instelt voor de printerdriver, zoals beschreven in "Printersoftware". Zie voor meer informatie over het speciale afdruk materiaal van EPSON "Speciaal afdruk materiaal van EPSON".

Opmerking:

- Gebruik afdruk materiaal van EPSON in een normale omgeving (kamertemperatuur en luchtvochtigheid) voor de beste resultaten.*

- Lees eerst de bijgevoegde instructies voordat u het speciale afdruk materiaal van EPSON in de printer laadt.*

Speciaal afdrukmetaal van EPSON bewaren

- ❑ Bewaar ongebruikt metaal in de originele plastic zak en verpakking zodat het niet vochtig wordt.
- ❑ Bewaar het papier niet op een warme of vochtige plaats en voorkom blootstelling aan direct zonlicht.

Ander papier gebruiken dan afdrukmetaal van EPSON

Raadpleeg de instructies bij het papier of RIP-systeem, of neem contact op met uw leverancier voor meer informatie, als u ander papier gebruikt dan het speciale afdrukmetaal van EPSON, of afdrukken maakt met behulp van de RIP (Raster Images Processor).

Papierrollen gebruiken

De papierrol op de houder plaatsen

Voer bij het plaatsen van de rol op de houder de onderstaande stappen uit. Zie "De papierrol van de houder halen" voor informatie over het verwijderen van een rol papier of een lege rol.

Opmerking:

De volgende instructies zijn voor de papierrollhouder van 2 inch, maar kunnen ook worden gebruikt voor de papierrollhouder van 3 inch.

1. Schuif de verwijderbare flens van het uiteinde van de houder.

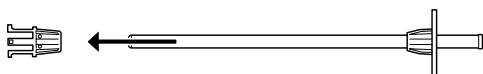

2. Leg de papierrol zo op een vlak oppervlak dat afrollen niet mogelijk is. Schuif de papierrol op de houder en over de flens totdat ze op haar plaats klikt.

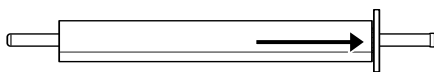

3. Schuif de verwijderbare flens (die u bij stap 1 hebt verwijderd) terug op de houder en in het uiteinde van de papierrol totdat hij vastzit.

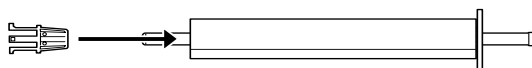

De papierrol van de houder halen

Voer de onderstaande stappen uit als u de papierrol van de houder wilt halen.

1. Leg de rol met papier neer op een vlak oppervlak.
2. Tik met uw hand tegen het uiteinde van de houder om de verwijderbare flens los te maken en schuif de flens vervolgens van de houder af. De flens is nu verwijderd.



Let op:

Houd de houder niet verticaal en tik niet met het uiteinde op de vloer om de verwijderbare flens te verwijderen. Dit kan de houder en flens beschadigen.



3. Haal de papierrol van de houder.



4. Breng een nieuwe rol op de houder aan (zie "De papierrol op de houder plaatsen"), of schuif, als u geen nieuwe papierrol wilt aanbrengen, de verwijderbare flens terug op de houder.

Opmerking:

Bewaar ongebruikte papierrollen in de originele verpakking. Plaats ze in de plastic zak en de buitenste verpakking zodat de rol niet vochtig wordt.

De houder in de printer plaatsen en uit de printer verwijderen

Volg de onderstaande stappen om de houder met papierrol in de printer te plaatsen. Wanneer u de houder uit de printer wilt verwijderen, haalt u het papier uit de sleuf van de papierinvoer. Vervolgens voert u de volgende stappen uit in omgekeerde volgorde.

Het is mogelijk om twee houders tegelijk op uw printer te monteren in de volgende combinaties:

- ❑ twee houders van 2 inch
- ❑ één houder van 2 inch en één van 3 inch

Opmerking:

- ❑ *Als u op hetzelfde moment één houder van 2 inch en één van 3 inch monteert, moet u die van 3 inch altijd in de bovenste steunen plaatsen en die van 2 inch in de onderste.*
- ❑ *Als twee houders op de printer zijn gemonteerd, moet u de ongebruikte rol netjes opgerold laten met behulp van de papierrolklem om papierstoringen te voorkomen. Zie “De papierrolklem gebruiken”.*

1. Open de kap van de papierrol.
2. Controleer of de verwijderbare flens goed vastzit in het uiteinde van de papierrol.

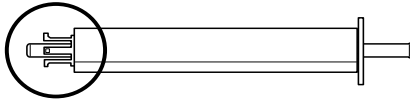

3. Houd de houder vast met de vaste flens aan de rechterkant.

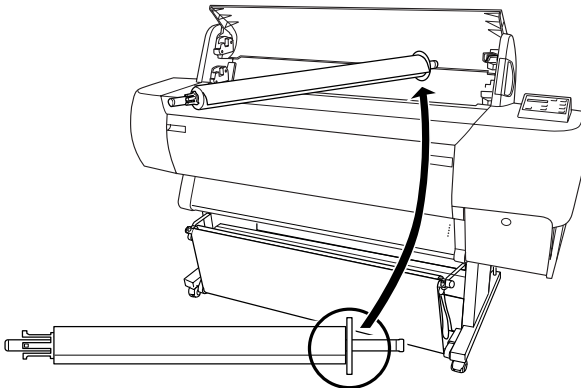

4. Plaats het rechteruiteinde van de houder in de rechtersteun van de printer.

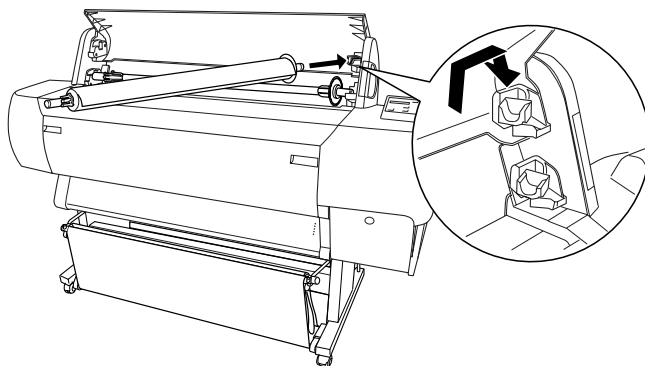

Opmerking:

Leg de houder zo in de printer dat de kleur aan het uiteinde van de houder overeenkomt met die van de bijbehorende steun.

5. Plaats het linkeruiteinde van de houder in de linkersteun van de printer.

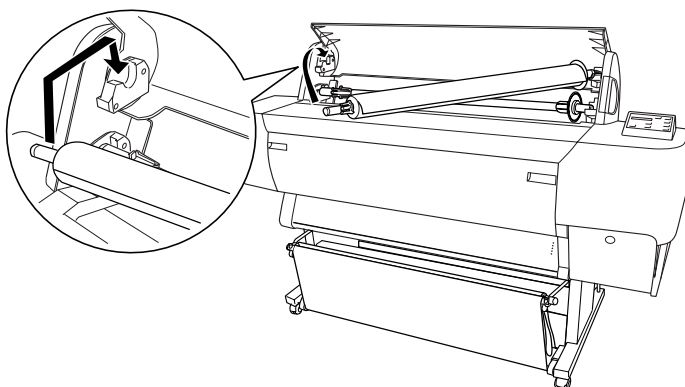

6. Sluit de kap van de papierrol.

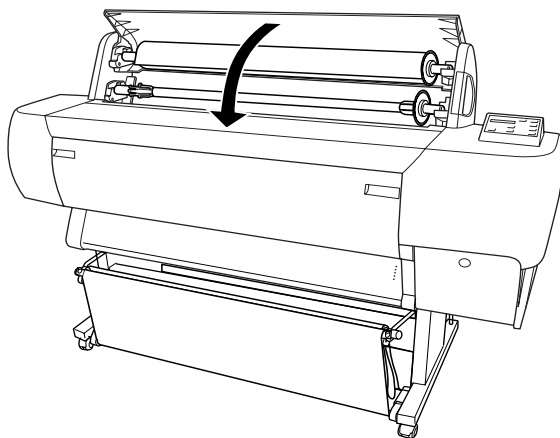

Een papierrol laden

Voer de onderstaande stappen uit om een papierrol te laden.

Opmerking:

Het is misschien handig om eerst de papieropvang te installeren voordat u begint met afdrukken. Zie "De papieropvang plaatsen". (In de volgende illustraties is de papieropvang geplaatst voor achterwaartse papierinvoer.)

1. Open de kap van de papierrol. Controleer of de papierrol goed is aangebracht in de printer.

Opmerking:

Als twee houders op de printer zijn gemonteerd, moet u de ongebruikte rol netjes opgerold laten met behulp van de papierrolklem om papierstoringen te voorkomen. Zie "De papierrolklem gebruiken".

2. Controleer of de printer aanstaat.

3. Druk een aantal malen op de knop Paper Source totdat het lampje Roll Auto Cut of Roll Cutter Off gaat branden.



Let op:

Als u dik papier wilt laden, selecteert u Roll Cutter Off. Papier dat te dik is kan het snijmechanisme beschadigen.

4. Controleer of de lampjes Operate en Pause niet knipperen en ontgrendel vervolgens de papierhendel. Het lampje Paper Out gaat branden en LOAD PAPER verschijnt op het LCD-display.

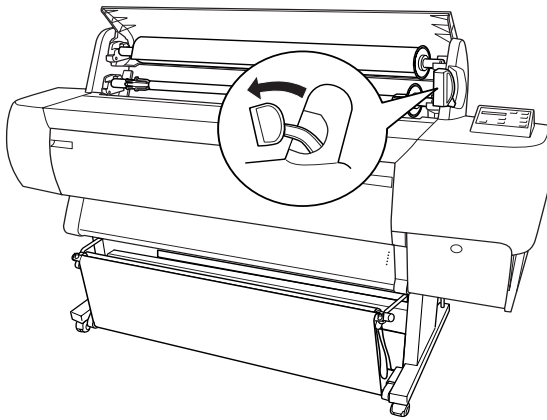

Let op:

Ontgrendel de papierhendel nooit terwijl het lampje Operate of Pause knippert. Dit kan de printer beschadigen.

5. Steek het papier in de papierinvoersleuf.

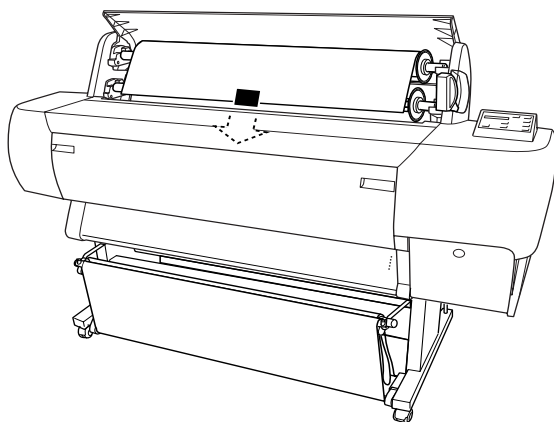

6. Trek het papier door de sleuf naar beneden tot het er aan de onderkant uitkomt.

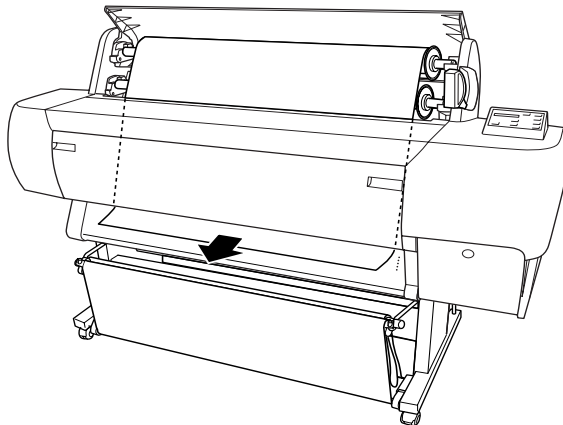

Opmerking:

Volg de onderstaande instructies als het papier er niet aan de onderkant uitkomt.

- ❑ Pas de kracht waarmee het papier wordt ingevoerd aan met de knoppen Paper Feed op het bedieningspaneel. Als u dik, zwaar of gekruld papier gebruikt, drukt u op de knop Paper Feed (+) voor meer kracht. Als u dun of licht papier gebruikt, drukt u op de knop Paper Feed (-) voor minder kracht.

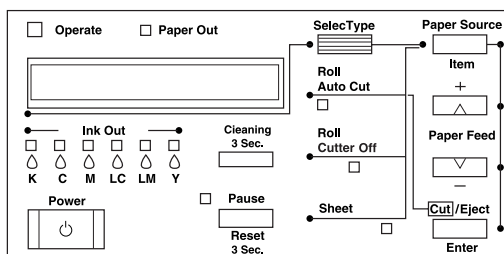

- ❑ Als het papier er hierna nog steeds niet uitkomt, opent u de voorkap en trekt u het papier er met de hand uit.
7. Houd het papier aan de onderkant vast en draai aan de papierrol om het papier strak te trekken. Zorg ervoor dat de onderrand van het papier recht is en evenwijdig loopt met de rijen gaatjes.

Opmerking:

De rechterkant van het papier hoeft u niet uit te lijnen met de verticale rij gaatjes.

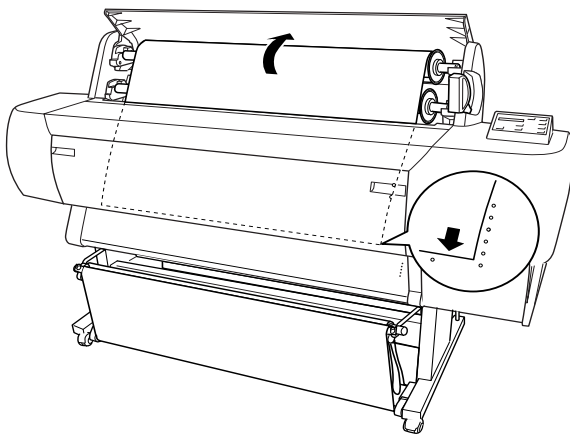

8. Vergrendel de papierhendel en sluit de klep van de papierrol.
PRESS PAUSE BUTTON verschijnt op het display.

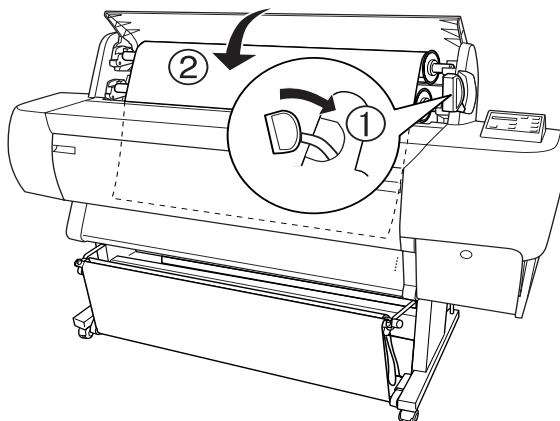

Opmerking:

Als het lampje Roll Auto Cut brandt en de onderrand van de papierrol is na de vorige afdruktaak niet goed afgesneden, drukt u op de knop Cut/Eject om de rand nogmaals af te snijden.

9. Druk op de knop Pause.

De printkoppen worden nu verplaatst en het papier wordt automatisch doorgevoerd tot de afdrukpositie is bereikt. READY verschijnt op het LCD-display.

Opmerking:

Ook als u niet op de knop Pause drukt, worden de printkoppen verplaatst en wordt het papier automatisch doorgevoerd tot aan de afdrukpositie. READY verschijnt op het LCD-display.

10. Leg de instellingen vast voor de printerdriver (zie "Basisinstellingen" voor Windows of "Basisinstellingen" voor Macintosh) en stuur vervolgens een afdruktaak vanaf de computer. De printer begint met afdrukken.

Opmerking:

Zorg ervoor dat in de printerdriver de instelling voor Papier Source overeenkomt met het papier dat in de printer is geladen.

11. Het is mogelijk dat u na het afdrukken het papier nog van de rol af moet snijden. Zie "Papier van de rol afsnijden of paginascheidingen afdrukken".

De papierrolklem gebruiken

Als u de klem gebruikt voor de houder van 2 inch, tikt u het uiteinde van de klem lichtjes op de rol. De klem vormt zich nu automatisch rond het papier. Als u de klemmen gebruikt voor de houder van 3 inch, schuift u het uiteinde van de klem door de ring en zet u het papier vervolgens vast.

2 inch

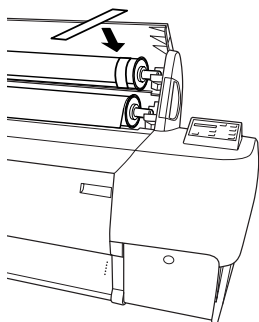

3 inch

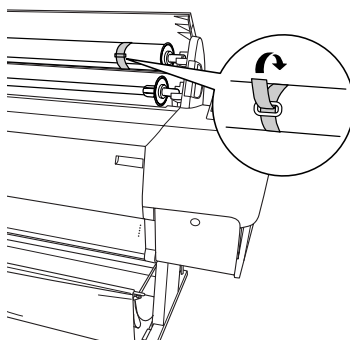

Als u de papierrolklem wilt verwijderen, rolt u hem eenvoudig weer los van het papier. Plaats de klem om het uiteinde van de houder wanneer u hem niet gebruikt.

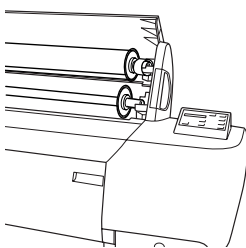

Papier van de rol afsnijden of paginascheidingen afdrukken

Wanneer de afdruktaak is voltooid snijdt de printer het papier automatisch van de rol, of er worden rond het document volgens uw instellingen paginascheidingen afgedrukt. Deze instellingen kunt u vastleggen via het bedieningspaneel of in de printersoftware.

Opmerking:

Software-instellingen krijgen meestal voorrang boven instellingen die zijn vastgelegd via het bedieningspaneel. Gebruik dan ook zo veel mogelijk de software om instellingen vast te leggen.

De instelling Auto Cut gebruiken

Gebruik de instelling Auto Cut als u wilt dat het papier automatisch van de rol wordt gesneden na het voltooien van een afdruktaak. Zie “Knoppen” om de instelling Auto Cut vast te leggen met de knop Paper Source op het bedieningspaneel. Zie “Roll Paper Option” voor Windows en “Roll Paper Option” voor Macintosh als u de printersoftware wilt gebruiken.

Opmerking:

De printer snijdt eerst het linkergedeelte van het papier af, vervolgens het rechterdeel en als laatste het middelste stuk. Zet nooit de printer uit als het papier nog niet helemaal is afgesneden.

Het papier van de rol handmatig afsnijden

Voer de onderstaande stappen uit om het papier af te snijden wanneer de instelling Auto Cut is uitgeschakeld.

Het papier afsnijden na het afdrukken van het document

1. Controleer of het gehele document is afgedrukt en druk vervolgens een aantal keren op de knop Paper Source totdat het lampje Roll Auto Cut gaat branden.
2. Druk op de knop Cut/Eject. Het papier wordt nu afgesneden.

Het papier afsnijden op een ander moment

1. Druk op de knop Paper Feed om het papier te transporteren naar de plaats waar het moet worden afgesneden.
2. Druk een aantal keren op de knop Paper Source totdat het lampje Roll Auto Cut gaat branden.

3. Druk op de knop Cut/Eject. Het papier wordt nu afgesneden.

Paginascheidingen afdrukken

Gebruik de instelling Print Page Line als u in eerste instantie achter elkaar wilt afdrukken en de pagina zelf wilt afsnijden wanneer het afdrukken is voltooid. Zie "SelectType-instellingen" als u de instelling Print Page Line wilt vastleggen via het bedieningspaneel. Zie "Print Page Line" voor Windows en "Print Page Line" voor Macintosh als u de printersoftware wilt gebruiken.

Losse vellen papier gebruiken

Losse vellen papier laden

Zie de volgende paragraaf voor informatie over het laden van losse vellen papier van Letter-formaat die langer zijn dan 279 mm). Zie "Losse vellen laden van het formaat A4/Letter, A3/US B of Super A3/B" voor informatie over het laden van papier van het formaat A3, Super A3/B of B.

Zie "Afdrukken op dik papier (0.5 tot 1,6 mm)" als u wilt afdrukken op dik papier (0.5 tot 1.6 mm).

Losse vellen papier laden die langer zijn dan 279 mm (Letter-formaat)

Voer de onderstaande stappen uit om losse vellen te laden die langer zijn dan 279 mm.



Let op:

Raak de afdrukzijde van het materiaal zo min mogelijk aan. Vingerafdrukken kunnen de kwaliteit van de afdrukken verminderen.

1. Controleer of de printer aanstaat en de kap van de papierrol dicht is.
2. Druk enkele malen op de knop Paper Source totdat het lampje Sheet gaat branden.
3. Controleer of de lampjes Operate en Pause niet knipperen en ontgrendel vervolgens de papierhendel. Het lampje Paper Out gaat branden en LOAD PAPER verschijnt op het LCD-display.

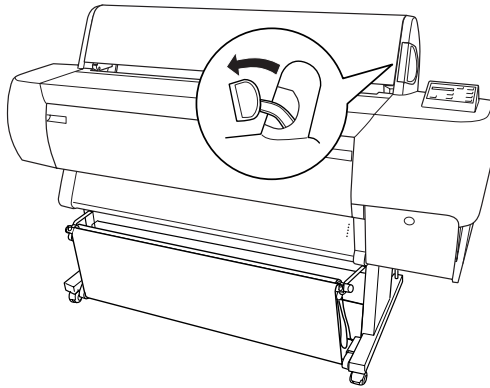

Let op:

Ontgrendel de papierhendel nooit terwijl het lampje Operate of Pause knippert. Anders kan de printer beschadigd raken.

4. Plaats het papier in de invoersleuf en voer het door tot het er aan de onderkant uitkomt. Zorg ervoor dat de onderrand en rechterkant van het papier recht liggen en evenwijdig zijn aan de rijen gaatjes.

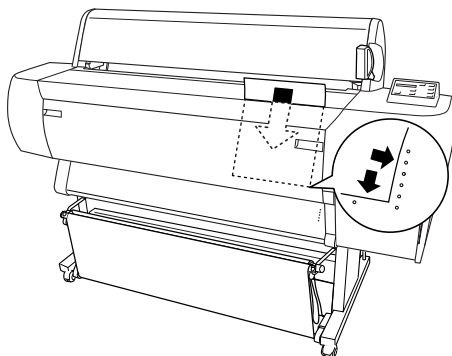

5. Vergrendel de papierhendel. `PRESS PAUSE BUTTON` verschijnt op het LCD-display.

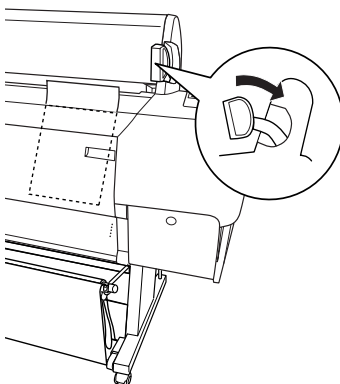

6. Druk op de knop Pause.

De printkoppen worden verplaatst en het papier wordt automatisch doorgevoerd tot de afdrukpositie is bereikt. **READY** verschijnt op het LCD-display.

Opmerking:

*Ook als u niet op de knop **Pause** drukt, worden de printkoppen verplaatst en wordt het papier automatisch doorgevoerd tot aan de afdrukpositie. **READY** verschijnt op het LCD-display.*

7. Leg de instellingen vast voor de printerdriver (zie “Basisinstellingen” voor Windows of “Basisinstellingen” voor Macintosh) en stuur vervolgens een afdruktaak vanaf de computer. De printer begint met afdrukken.

Opmerking:

Laat voor een optimale afdrukkwaliteit de inkt na het afdrukken goed drogen.

Losse vellen laden van het formaat A4/Letter, A3/US B of Super A3/B

Voer de onderstaande stappen uit om losse vellen papier van het formaat A4/Letter, A3/US B of Super A3/B te laden.



Let op:

Raak de afdrukzijde van het materiaal zo min mogelijk aan. Vingerafdrukken kunnen de kwaliteit van de afdrukken verminderen.

1. Controleer of de printer aanstaat en de kap van de papierrol dicht is.
2. Druk enkele malen op de knop **Paper Source** totdat het lampje **Sheet** gaat branden.

- Controleer of de papierhendel is vergrendeld. Laad vervolgens het vel in de papierinvoersleuf totdat u weerstand voelt. Zorg ervoor dat de rechterkant van het papier evenwijdig loopt aan de rechterkant van de schaal op de kap van de papierrol. `PRESS PAUSE BUTTON` verschijnt op het LCD-display.

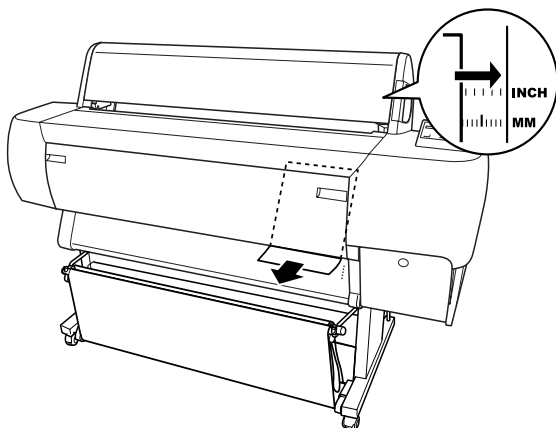

- Druk op de knop Pause. De printkoppen worden verplaatst en het papier wordt automatisch doorgevoerd tot de afdrukpositie is bereikt. `READY` verschijnt op het LCD-display.
- Leg de instellingen vast voor de printerdriver (zie "Basisinstellingen" voor Windows of "Basisinstellingen" voor Macintosh) en stuur vervolgens een afdruktaak vanaf de computer. De printer begint met afdrukken.

Als het afdrukken is voltooid houdt de printer de afdrucken vast en verschijnt `PAPER OUT` op het LCD-display. U kunt het papier verwijderen door op de knop Paper Feed te drukken terwijl u het papier vasthoudt. Het papier kan nu uit de printer worden gehaald.

Afdrukken op dik papier (0.5 tot 1,6 mm)

Voer de onderstaande stappen uit als u op dikke vellen wilt afdrukken, zoals karton.

Opmerking:

- ❑ *Laad geen dik papier van een formaat groter dan B1 (728 × 1.030 mm), anders kan het papier vastlopen.*
 - ❑ *Laad dik papier van het formaat B1 (728 × 1.030 mm) altijd in de breedte. Hiervoor kunt u het beste in de printerdriver de instelling Landscape selecteren.*
1. Zet de papieropvang in voorwaartse richting zoals beschreven in "Papier voorwaarts invoeren (Roll Paper Banner, dik [0,5 mm of meer] los papier)".
 2. Controleer of de printer aanstaat.
 3. Druk enkele malen op de knop Paper Source totdat het lampje Sheet gaat branden.
 4. Controleer of de lampjes Operate en Pause niet knipperen en ontgrendel vervolgens de papierhendel. Het lampje Paper Out gaat branden en LOAD PAPER verschijnt op het LCD-display. Open de voorkap

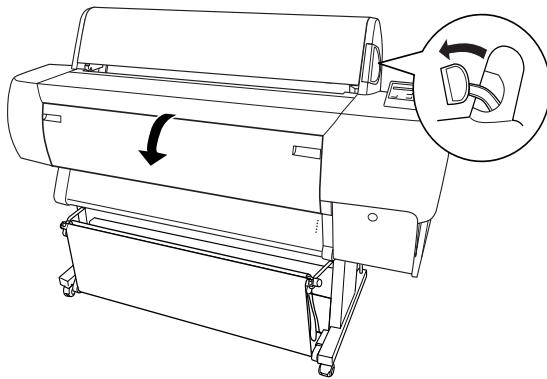

5. Steek het vel zo in de papierinvoersleuf dat de onderrand van het papier rust op de steuntjes achter de open voorkap. Zorg ervoor dat de rechterraand van het papier recht langs de verticale rij gaatjes ligt.

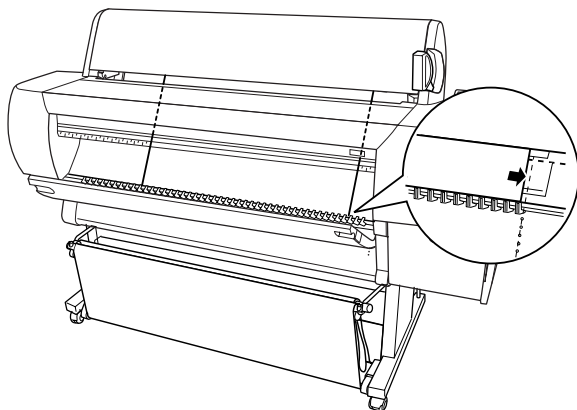

6. Vergrendel de papierhendel en sluit de voorklep. **PRESS PAUSE BUTTON** verschijnt op het LCD-display.

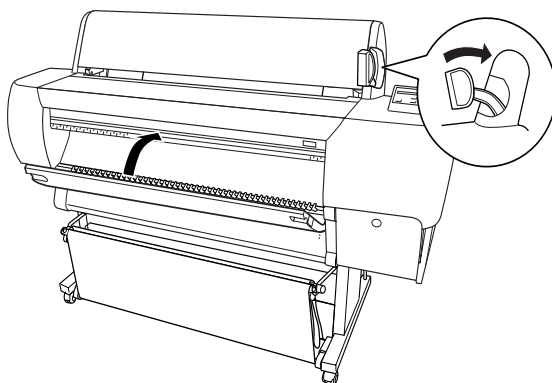

7. Druk op de knop **Pause**. Volg verder dezelfde procedure als voor andere soorten los papier.

De papieropvang plaatsen

Voorkom vuile en gekreukte afdrukken en plaats de papieropvang. U kunt de papieropvang zowel voor papierrollen als voor los papier gebruiken.

Opmerking:

Zet de papieropvang in voorwaartse richting wanneer u op dik papier gaat afdrukken. Anders kunnen uw afdrukken beschadigd raken. Zie 'Papier voorwaarts invoeren' verder in dit hoofdstuk.

Papier achterwaarts invoeren (tot formaat B1, liggend)



Let op:

Laad dik papier (0,5 tot 1,6 mm) van het formaat B1 (728 × 1.030 mm) altijd voorwaarts en in de breedte. Anders kunnen uw afdrukken beschadigd raken.

1. Schuif de onderste haken naar achteren en trek de bovenste haken uit tot hun volledige lengte.

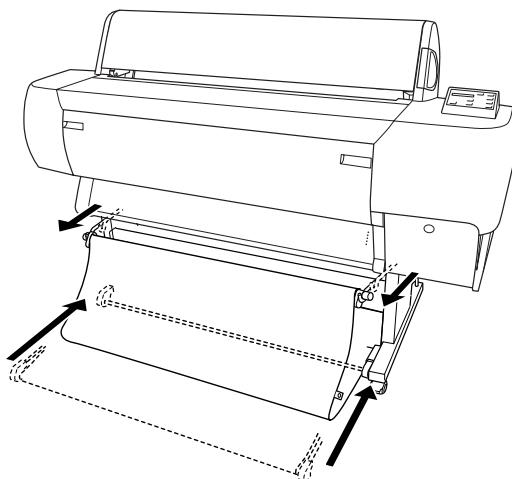

2. Haak de ringen (d) aan de bovenste haken van de papieropvang om de overtollige stof omhoog te halen.

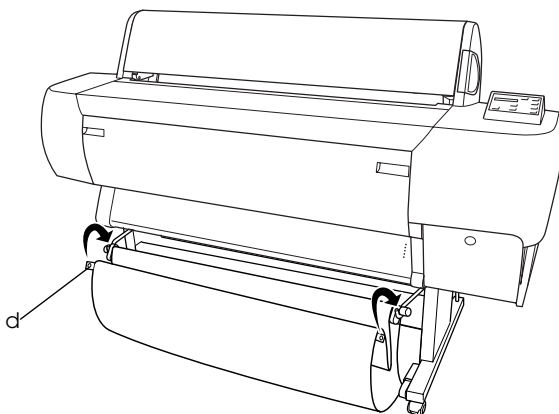

Papier achterwaarts invoeren (tot formaat Super B0)

Opmerking:

Zorg ervoor dat er achter de printer ten minste 20 cm (7,87 inch) ruimte is als u een papierrol groter dan B0 achterwaarts gaat invoeren. Dit voorkomt dat de randen van de afdrukken worden omgevouwen.

1. Stel de papieropvang in zoals aangegeven in “Papier achterwaarts invoeren (tot formaat B1, liggend)”.
2. Haal de ringen van de bovenste haken en laat de papieropvang uithangen.

3. Trek de onderste haken van de opvang uit tot hun volledige lengte.

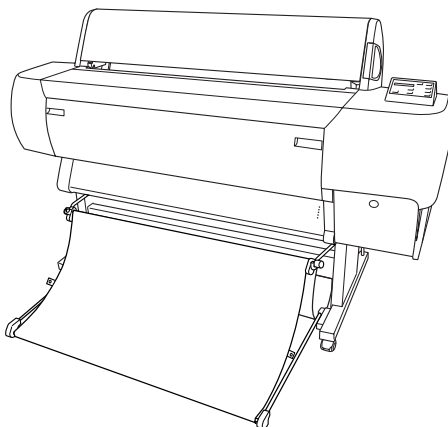

Papier voorwaarts invoeren (Roll Paper Banner, dik (0,5 mm of meer) los papier)

1. Haal de ringen van de bovenste haken van de papieropvang.

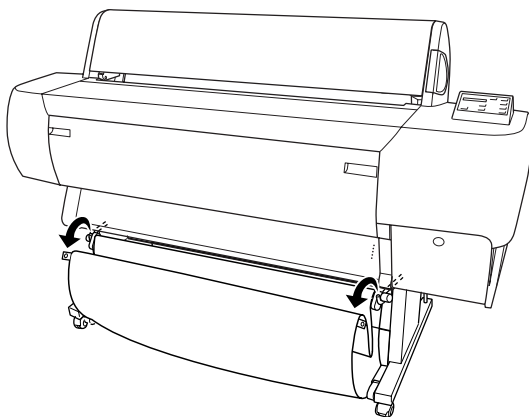

2. Schuif de bovenste haken uit tot hun volledige lengte. Trek vervolgens de onderste haken van de papieropvang volledig uit, zoals in de volgende illustratie, zodat ze op de vloer rusten.

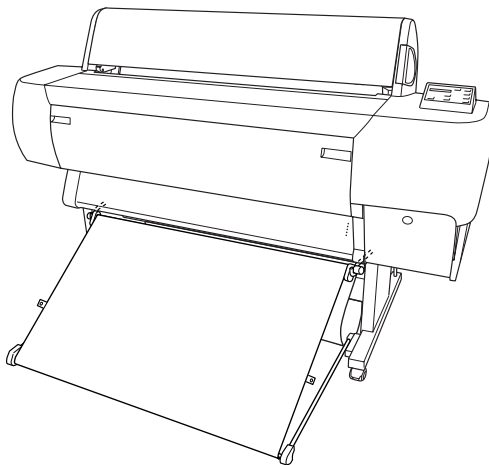

Opmerking:

Zorg ervoor dat de papieropvang strak gespannen staat. Anders glijdt het papier niet door tot op de vloer.

3. Haak de achterste ringen van de papieropvang aan de bovenste haken en trek de opvang strak.

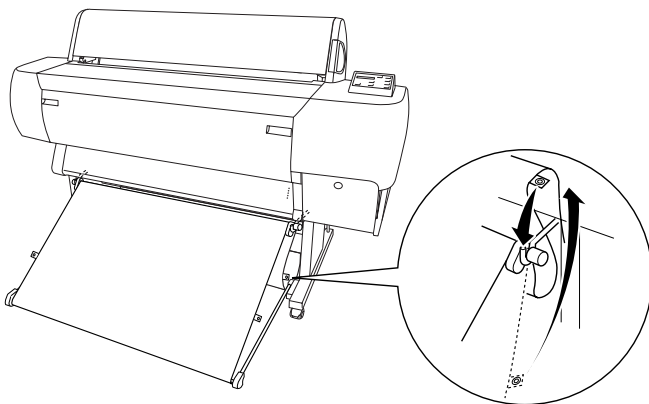

Onderhoud en transport

Cartridges vervangen

De lampjes op de printer gaan knipperen wanneer de inkt bijna op is om u te waarschuwen dat u een nieuwe cartridge dient aan te schaffen. De lampjes blijven branden wanneer de inkt op is en de cartridge aan vervanging toe is. Tevens wordt op het LCD-display INK LOW of INK OUT weergegeven.

Opmerking:

Ook als er maar één cartridge leeg is, kan de printer niet meer afdrucken.

EPSON raadt het gebruik van originele EPSON-cartridges aan. Andere producten die niet door EPSON zijn vervaardigd kunnen leiden tot beschadiging van de printer die niet onder de garantie van EPSON valt. Zie "Cartridges".

Voer de onderstaande stappen uit om een cartridge te vervangen.



Let op:

Haal de oude cartridge pas uit de printer op het moment dat u deze vervangt door een nieuwe.

1. Zorg ervoor dat de printer aanstaat. Bepaal welke cartridge moet worden vervangen aan de hand van het knipperende of continu brandende lampje Ink Out.

2. Druk op de knop op het inktcompartiment om de klep te openen. INK COVER OPEN verschijnt op het LCD-display.

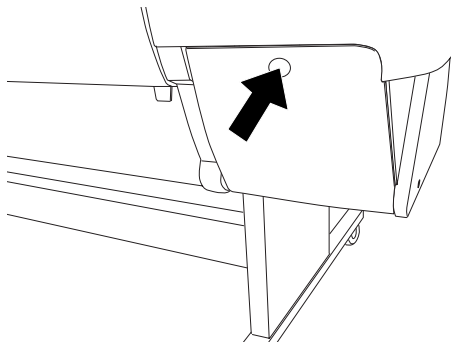

3. Druk op de bovenkant van de klem en trek deze naar u toe.

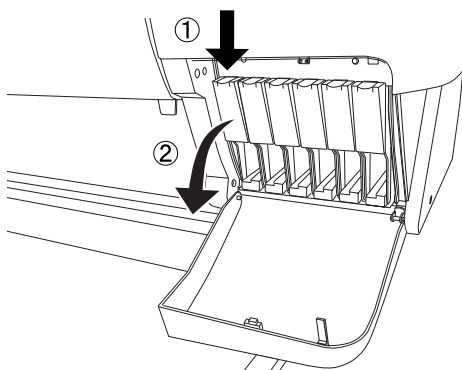

4. Trek voorzichtig de lege cartridge recht naar voren en haal hem uit de printer.

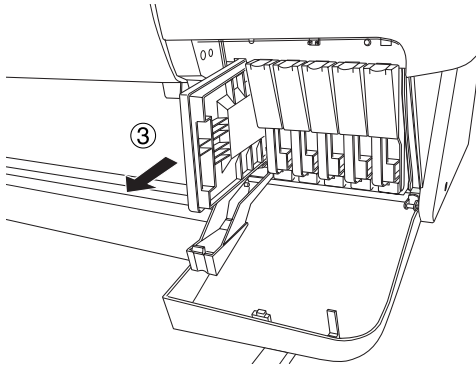

Waarschuwing:

Als u inkt op uw handen krijgt, moet u deze grondig wassen met water en zeep. Als u inkt in uw ogen krijgt, moet u deze onmiddellijk spoelen met water.

5. Zorg ervoor dat u een nieuwe cartridge van de juiste kleur hebt, en haal hem uit de verpakking.



Waarschuwing:

Schud nooit cartridges die al geïnstalleerd zijn geweest. Er kan dan inkt uit de cartridge lekken.

Opmerking:

- Als u EPSON UltraChrome- of ColorFast-cartridges gebruikt, krijgt u het beste resultaat wanneer u de cartridge voor het installeren voorzichtig schudt.

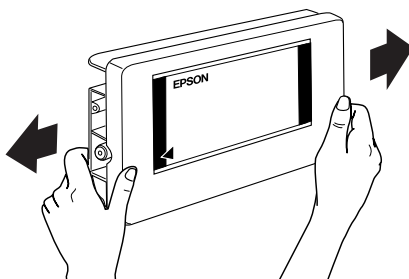

- De printer bevat een beveiliging tegen het onjuist installeren van de cartridges. Als u de cartridge niet soepel kunt installeren, is het mogelijk niet het juiste type cartridge. Controleer de productiecode op de verpakking.
6. Houd de cartridge vast met het pijltje naar de achterkant van de printer gericht, en druk hem in de sleuf. Duw de cartridge niet verder naar binnen met de hand.

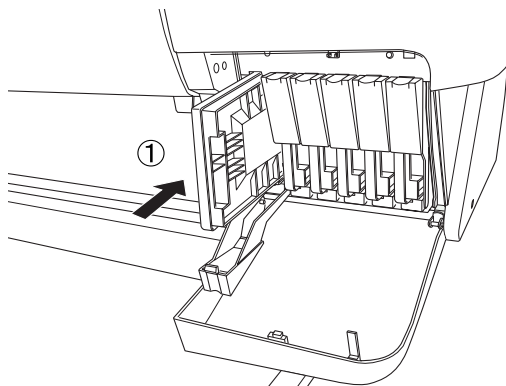

7. Druk de cartridgeklem naar achter. Controleer of het betreffende lampje Ink Out uitgaat.

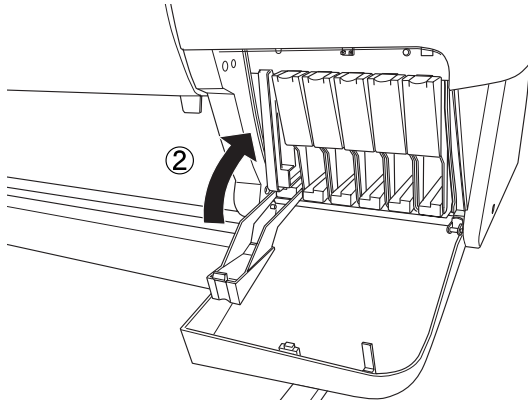

Opmerking:

Als het lampje Ink Out blijft branden, is de cartridge mogelijk niet op de juiste manier geïnstalleerd. Verwijder de cartridge en installeer hem opnieuw volgens de bovenstaande instructies.

8. Sluit de klep van het inktcompartiment door de klep omhoog te duwen en vast te klikken. De printer keert terug naar de vorige status.

Zwarte cartridges vervangen

Als uw printer UltraChrome-inkt gebruikt, kunt u de Photo Black-inkt (PHOTO) vervangen door Matte Black (MAT) met de bijgeleverde aftapcartridge.



Let op:

Doe tijdens het vervangen van cartridges nooit het volgende. Hierdoor wordt het proces onderbroken:

- De printer uitzetten.*
- De voorkap openen.*
- De papierhendel ontgrendelen.*

Opmerking:

Als de stroom uitvalt tijdens deze procedure schakelt u de printer weer in. U kunt doorgaan met de procedure vanaf het punt waarop deze werd afgebroken.

De cassette met gebruikte inkt controleren

Voordat u zwarte cartridges vervangt, moet u controleren of er voldoende ruimte is in de cassette voor gebruikte inkt. Voer de volgende stappen uit om de beschikbare ruimte in de cassette voor gebruikte inkt te controleren.

1. Druk op de knop **SelectType** totdat **MAINTENANCE MENU** op het LCD-display verschijnt.
2. Druk op de knop **Item** totdat **BK INK CHANGE** wordt weergegeven en druk op de knop **Enter**.
3. Als **WASTE INK TANK FULL** wordt weergegeven, neemt u contact op met uw leverancier om de cassette voor gebruikte inkt te laten vervangen. Zie "Hulp invoeren".
4. Druk op de knop **Pause** om terug te keren naar de status **READY**.

Resterende inkt in inktcartridges controleren

Voordat u zwarte cartridges vervangt, moet u controleren of de zwarte cartridge en de cartridge met cyaan voldoende inkt bevatten om ervoor te zorgen dat deze procedure kan worden voltooid. Voer de volgende stappen uit om de resterende hoeveelheid zwart en cyaan te controleren.

1. Druk op de knop `SelectType` totdat `PRINTER STATUS MENU` op het LCD-display verschijnt.
2. Druk op de knop `Item` totdat `INK LEFT-K` wordt weergegeven.
3. Als `nn%` wordt weergegeven, moet u de zwarte cartridge vervangen. Zie "Cartridges vervangen".
4. Voer stap 1 tot 3 uit om de resterende hoeveelheid cyaan te controleren.

Nu gaat u de inkt aftappen.

De inkt aftappen

1. Controleer of op het LCD-display `READY` wordt weergegeven.
2. Druk op de knop `SelectType` totdat `MAINTENANCE MENU` op het LCD-display verschijnt.
3. Druk op de knop `Item` totdat `BK INK CHANGE` wordt weergegeven en druk op de knop `Enter`.

Opmerking:

Als `WASTE INK TANK FULL` wordt weergegeven, neemt u contact op met uw leverancier om de cassette voor gebruikte inkt te laten vervangen. Zie "Hulp invoeren".

4. Controleer of **OPEN INK COVER** op het LCD-display wordt weergegeven en open de klep van het inktcompartiment.
5. Controleer of **REMOVE BK INK CRTG** op het LCD-display wordt weergegeven en verwijder de zwarte cartridge uit de printer.

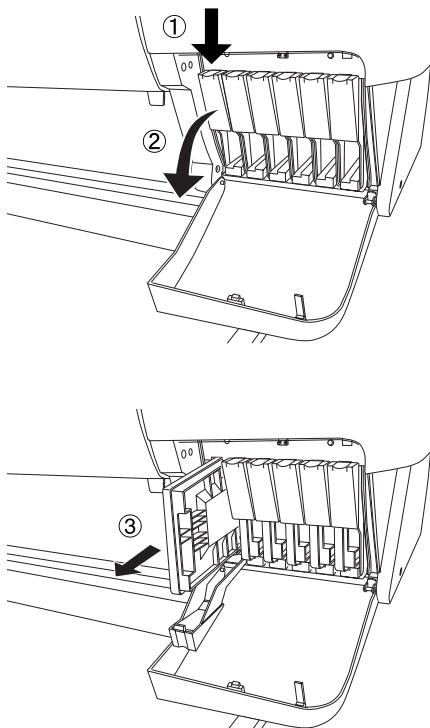

Opmerking:

*Wanneer een cartridge wordt verwijderd uit een verkeerde sleuf, wordt **NO INK CARTRIDGE** weergegeven op het LCD-display.*

6. Controleer of **INSERT DRAIN CRTG** op het LCD-display wordt weergegeven en plaats de aftapcartridge in de sleuf voor de zwarte inkt.

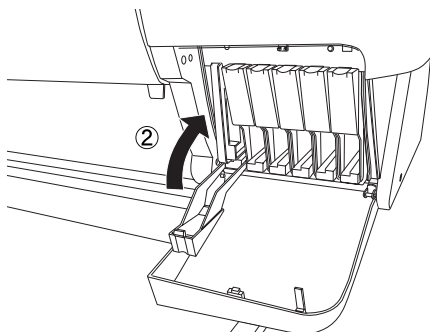
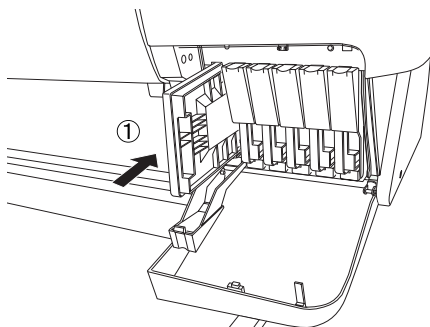

7. Controleer of **CLOSE INK COVER** op het LCD-display wordt weergegeven en sluit de klep van het inktcompartiment.

DRAINING INK wordt op het LCD-display weergegeven en de achtergebleven inkt wordt door de printer afgetapt in de cassette voor gebruikte inkt.

Opmerking:

*Als **NOT ENOUGH INK** of **WRONG CARTRIDGE** wordt weergegeven, moet u de cartridge vervangen die wordt aangegeven door het knipperende of continu brandende lampje **Ink Out**.*

8. Controleer of OPEN INK COVER op het LCD-display wordt weergegeven en open de klep van het inktcompartiment.
9. Controleer of REMOVE DRAIN CRTG op het LCD-display wordt weergegeven en haal de aftapcartridge uit de sleuf voor de zwarte inkt.

Opmerking:

Wanneer een cartridge wordt verwijderd uit een verkeerde sleuf, wordt NO INK CARTRIDGE weergegeven op het LCD-display.

10. Controleer of INSERT BK INK op het LCD-display wordt weergegeven en plaats een nieuwe zwarte cartridge.
11. Controleer of CLOSE INK COVER op het LCD-display wordt weergegeven en sluit de klep van het inktcompartiment.

De printer begint met het laden van de zwarte inkt en BK INK CHARGING nn% verschijnt op het LCD-display.

Wanneer K: EPSON GENUINE INK op het LCD-display wordt weergegeven, bent u klaar om de printerdriverinformatie bij te werken.

Printerdriverinformatie bijwerken

Volg de onderstaande procedure voor het bijwerken van de driverinformatie na het vervangen.

Voor Windows-gebruikers

Klik op het tabblad Main en controleer of de inktcartridge-informatie wordt weergegeven. Zo niet, dan stelt u de informatie handmatig in door te klikken op het tabblad Utility en vervolgens op de knop Printer and Option Information.

Printer and Option Information

Cartridge Option

Photo Black T5431/41
Matte Black T5438/48

Printer ID:

ID #1 50 - 50 - 50 - 50 - 50 - 50

ID #2 50 - 50 - 50 - 50 - 50 - 50

Settings Sheet...

Current Settings

Please input the necessary information about your options after printing out the settings sheet.

OK Cancel Help

Voor Macintosh-gebruikers

Kies in het Apple-menu de Kieser (Chooser) en klik op het pictogram van de printer en de printerpoort.

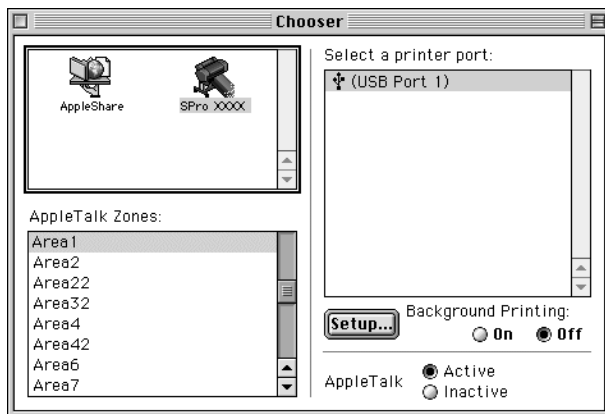

Hiermee is het vervangen van de zwarte cartridge(s) voltooid.

Het mes van het snijmechanisme vervangen

Wanneer het snijmechanisme het papier niet scherp afsnijdt, kan het mes bot zijn. Dit dient dan te worden vervangen. Voor het vervangen van het mes verplaatst u de houder van het mechanisme met behulp van het bedieningspaneel.

Reservemes voor het automatische
snijmechanisme

C12C815271



Waarschuwing:

Pas op dat u zich niet snijdt bij het vervangen van het mes.

Voer de onderstaande stappen uit als u het mes wilt vervangen.

1. Controleer of de printer aanstaat.
2. Druk enkele malen op de knop SelectType totdat CUTTER REPLACE MENU op het LCD-display verschijnt.
3. Druk op de knop Item.CUT. REPLACE verschijnt op het display. Druk vervolgens op de knop Enter. WAIT verschijnt en de houder van het mes beweegt nu naar de positie waarin het mes kan worden vervangen.



Let op:

Beweeg het snijmechanisme nooit met de hand. Anders kan er schade ontstaan aan uw printer.

4. Wanneer de houder van het mes in de juiste positie stopt, verschijnt OPEN FRONT COVER op het display. Open de voorkap

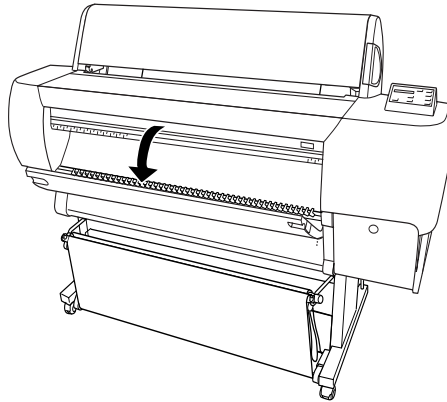

5. Wanneer **REPLACE CUTTER** op het LCD-display verschijnt, opent u de behuizing door de handgreep aan de zijkant in te drukken terwijl u de kap van het snijmechanisme naar rechts draait.

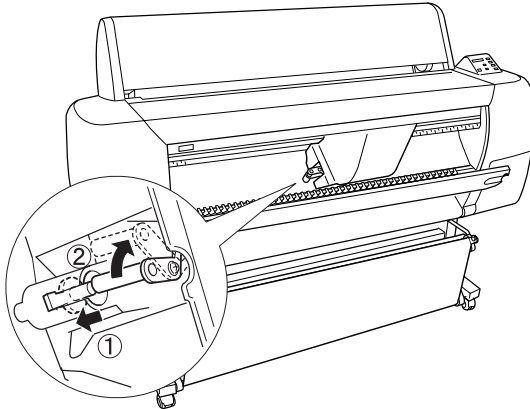

6. Haal langzaam uw vinger van de handgreep. Het mes komt omhoog en u kunt het verwijderen.

Opmerking:

Zorg ervoor dat het mes en de veer van de schroef niet uit de behuizing kunnen springen.

7. Haal voorzichtig het oude mes uit de printer.

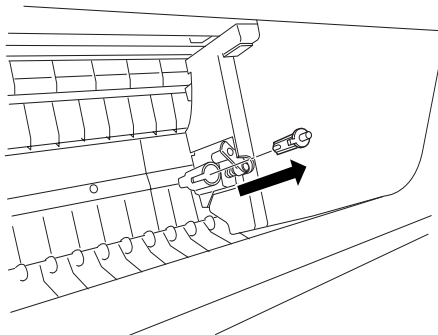

8. Haal het nieuwe mes uit de verpakking.
9. Controleer of de schroefveer zich in de houder bevindt en installeer de veer opnieuw indien nodig.
10. Duw het nieuwe mes volledig in de houder zoals in de onderstaande illustratie.

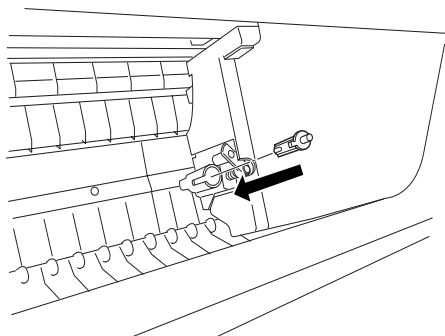

11. Sluit de behuizing door de handgreep aan de zijkant in te drukken terwijl u de klep van het snijmechanisme naar links draait.

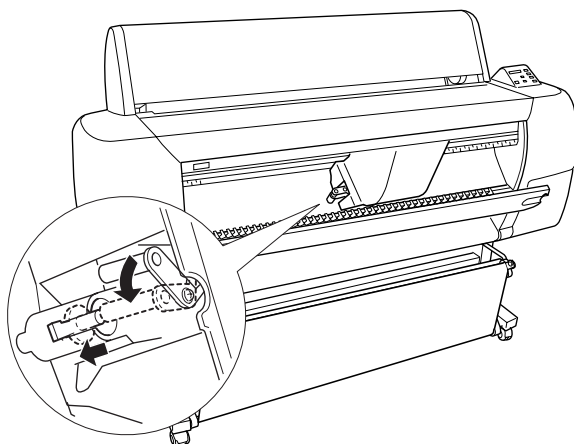

12. Wacht totdat **CLOSE FRONT COVER** wordt weergegeven en sluit vervolgens de voorkap. Het snijmechanisme wordt nu naar de uitgangspositie (uiterst rechts) verplaatst.
13. Wacht totdat **READY** op het LCD-display verschijnt. De procedure voor het vervangen van het mes is nu voltooid.

De printer schoonmaken

Voor een optimale werking van de printer dient u deze enkele keren per jaar grondig schoon te maken.

1. Zorg ervoor dat de printer uitstaat en alle lampjes uit zijn. Haal vervolgens de stekker uit het stopcontact.
2. Open de klep van de papierrol en verwijder de papierrolhouders. Verwijder ook alle losse vellen papier uit de printer.
3. Zorg ervoor dat de klep van het inktcompartiment gesloten is. Veeg vervolgens eventueel aanwezig stof of vuil uit de printer met een zachte borstel.
4. Sluit de kap van de papierrol.
5. Open de voorkap en veeg met een zachte borstel eventueel aanwezig stof of vuil uit het vak. Sluit de kap vervolgens weer.
6. Verwijder de papieropvang. Veeg vervolgens met een zachte borstel eventueel stof of vuil weg dat zich rond de staanderconstructie bevindt.
7. Als de buitenkant van de printer vuil is, maakt u deze schoon met een zachte en schone, vochtige doek met een mild schoonmaakmiddel. Houd het inktcompartiment gesloten om te voorkomen dat de printer van binnen nat wordt.

8. Als de binnenkant van de printer per ongeluk vervuild is met inkt, veegt u deze weg met een vochtige doek.
9. Als u de papieropvang wilt schoonmaken, haalt u de stangen uit de stof en wast u de stof met een mild wasmiddel.



Waarschuwing:

Raak het bewegende mechanisme in de printer niet aan.



Let op:

- Gebruik nooit alcohol of thinner om de printer schoon te maken. Deze chemische stoffen kunnen zowel de behuizing als de onderdelen van de printer beschadigen.*
- Zorg ervoor dat er nooit water terechtkomt op het printermechanisme of de elektronische componenten.*
- Gebruik geen harde of schurende borstels.*
- Sproei geen smeermiddelen in de printer, omdat onjuiste olie het mechanisme kan beschadigen. Neem contact op met uw leverancier of een erkende servicemedewerker als de printer moet worden gesmeerd.*

Als u de printer een lange tijd niet hebt gebruikt

Als u de printer een lange tijd niet hebt gebruikt, kunnen de spuitkanaaltjes van de printkoppen verstopt zijn. Voer een spuitkanaaltjescontrole uit en reinig vervolgens de printkoppen. Zie “De printerhulpprogramma's gebruiken” voor Windows of “De printerhulpprogramma's gebruiken” voor Macintosh.

Opmerking:

Haal de cartridges niet uit de printer, ook niet als u de printer langere tijd niet gaat gebruiken.

De printer vervoeren

Over een grote afstand

Als u de printer over een grote afstand moet vervoeren, dient u de deze te verpakken in de oorspronkelijke dozen en verpakkingsmaterialen. Neem contact op met uw leverancier voor hulp.

Over een kleine afstand

Wanneer u de printer een klein stukje wilt verplaatsen, voert u de volgende stappen uit:

1. Zet eerst de printer uit en controleer of de printkoppen in de uitgangspositie staan (uiterst rechts). Als dit niet het geval is zet u de printer aan, wacht u totdat de printkoppen naar de uitgangspositie zijn verplaatst en zet u vervolgens de printer weer uit.
2. Verwijder de volgende onderdelen:
 - Netsnoer
 - Interfacekabel
 - Papieropvang
 - Papierrolhouders
 - Papierrollen en losse vellen papier
 - Alle inktcartridges
 - Optionele Auto Take-Up Reel Unit (indien geïnstalleerd)

- ❑ Optionele handmatige snijeenheid (indien geïnstalleerd)
3. Zorg ervoor dat de cartridgeklemmen en de klep gesloten zijn.
 4. Zorg ervoor dat de wieltjes van de standaard zijn vergrendeld en dat de stabilisatiepootjes van de standaard zijn uitgetrokken tot aan de vloer.

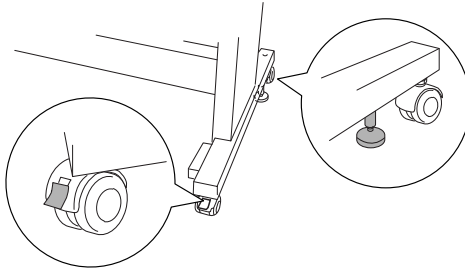

5. Verwijder de vleugelschroeven aan de linker- en rechterkant. Bewaar ze op een veilige plaats.
6. Til de printer met minimaal vier personen van de standaard. Gebruik hiervoor de acht handgrepen (zie onderstaande illustratie). De printer weegt ongeveer 115 kg (253.5 lb) en moet voorzichtig worden opgetild.



Let op:

Probeer de printer niet op te tillen met minder dan vier personen.

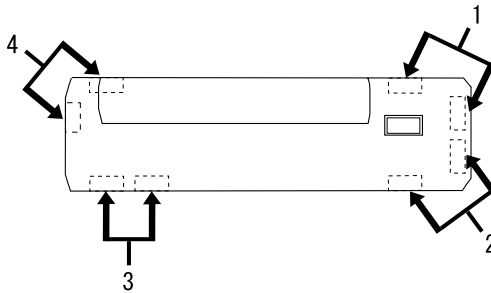
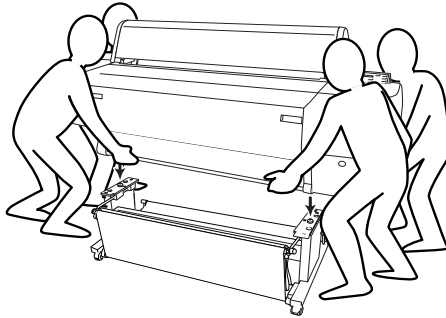

7. Verplaats de printer in horizontale positie.

Zie “De printer na het transport installeren” als u de printer na het transport wilt installeren. Voordat u de printer na transport gaat gebruiken, kan het nodig zijn een spuitkanaaltjescontrole uit te voeren en de printkoppen opnieuw uit te lijnen. Zie “De printerhulpprogramma's gebruiken” voor Windows of “De printerhulpprogramma's gebruiken” voor Macintosh.

De printer verplaatsen met behulp van de wieltjes

Als u de printer over een zeer korte afstand wilt verplaatsen, bijvoorbeeld binnen één ruimte, kunt u de printer met de wieltjes naar de nieuwe positie rollen.



Let op:

Gebruik de wieltjes niet op hellende of ongelijke oppervlakken.

1. Zorg ervoor dat het netsnoer, de interfacekabel, de papierrollhouders en het losse papier zijn verwijderd en dat de klep van de papierrollen en de voorkap gesloten zijn.

Opmerking:

De cartridges hoeft u niet te verwijderen als u de printer maar een klein stukje wilt verplaatsen met behulp van de wieltjes.

2. Schuif de bovenste en onderste haak volledig in en rol vervolgens de papieropvang op zoals in onderstaande illustratie.

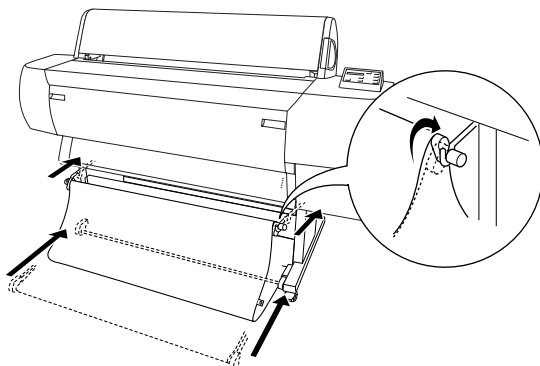

3. Ontgrendel de voorwielletjes en duw de stabilisatiepootjes omhoog.

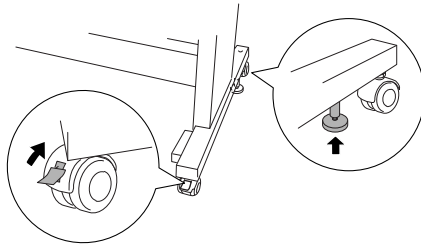

4. Verplaats de printer voorzichtig naar de plaats waar hij gebruikt gaat worden. Als de printer op zijn plek staat, vergrendelt u de wielletjes weer en trekt u de stabilisatiepootjes uit.

De printer na het transport installeren

Als u de printer hebt verplaatst voert u vrijwel dezelfde stappen uit voor de installatie als wanneer u de printer de eerste keer installeert. Zie voor het opnieuw installeren van de printer *De printer monteren en installeren*. Let hierbij op de volgende punten:

- Vergeet niet om alle beschermingsmaterialen te verwijderen (zoals tape van de cartridgeklemmen).
- De eerste keer dat u na het verplaatsen van de printer weer begint met afdrukken, kunnen de spuitkanaaltjes verstopt zijn. EPSON raadt u aan een spuitkanaaltjescontrole uit te voeren en de printkoppen te reinigen. Lijn tevens de printkoppen opnieuw uit om zeker te zijn van een goede afdrukkwaliteit. Zie "De printerhulpprogramma's gebruiken" voor Windows of "De printerhulpprogramma's gebruiken" voor Macintosh.

Optionele producten gebruiken

De Auto Take-up Reel Unit gebruiken

Met de Auto Take-up Reel Unit kunt u afdrucken oprollen wanneer u gegevens wilt afdrucken op papier op een rol, maar het papier niet wilt afsnijden of op de vloer terecht wilt laten komen.

Zie de *Auto Take-up Reel Unit User's Guide* voor informatie over de installatie van de eenheid in de printer.

Opmerking:

- ❑ *Let op dat u bij gebruik van de Auto Take-up Reel Unit de instelling Auto Cut uitschakelt (via het bedieningspaneel en de printerdriver). Zie "Auto Cut" voor Windows of "Auto Cut" voor Macintosh.*
- ❑ *Zet als u de Auto Take-up Reel Unit wilt gebruiken de papieropvang in de positie voor achterwaartse papierinvoer (tot formaat B1, liggend).*

Bedieningskastje

Het bedieningskastje bevindt zich op de aandrijfeenheid rechtsonderaan op de printer.

In de onderstaande illustratie en tabel vindt u de functies van de schakelaars en de verschillende betekenissen van het lampje Sensor.

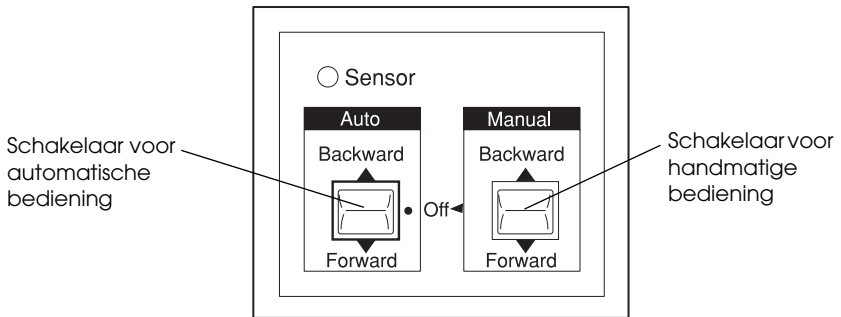

Sensorlampje

AAN	Geeft aan dat de detector van het lampje en de lichtemitter goed op elkaar aansluiten. Dit betekent dat de Auto Take-up Reel Unit gereed is voor het oprollen van de afdruk.
Knipperend	Geeft aan dat de lichtdetector en -emitter niet goed op elkaar aansluiten. Raadpleeg "De sensor afstellen" voor meer informatie.
Snel knipperend	Geeft aan dat de Auto Take-up Reel Unit een probleem is tegengekomen en is gestopt.
UIT	Geeft aan dat de Auto Take-up Reel Unit is uitgeschakeld.

Schakelaars

Auto	Het papier wordt automatisch opgerold wanneer het papier het detectiegebied van de sensor bereikt.
Manual	Het oprollen van het papier wordt handmatig geregeld.

De sensor afstellen

De hoek van de sensoren is al in de fabriek afgesteld. Als het sensorlampje op het bedieningskastje echter knippert, moet u de sensor opnieuw afstellen om de lichtdetector op een lijn te brengen met de emitter. Wanneer ze zijn uitgelijnd, brandt het sensorlampje continu.



Let op:

- Vermijd direct zonlicht op de sensor; anders werkt de auto take-up reel unit mogelijk niet goed.*

- Zorg ervoor dat lucht van ventilatoren of airconditioners niet rechtstreeks tegen het papier wordt geblazen. Als het papier buiten het gebied van de sensor wordt geblazen, wordt het niet goed opgerold.*

Voer de onderstaande stappen uit om de positie van de sensor af te stellen.

1. Draai het wielletje van de lichtemitter los.

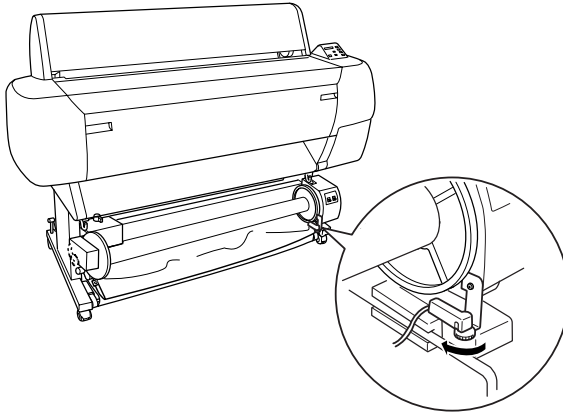

2. Pas de horizontale hoek van de emitter aan totdat het sensorlampje gaat branden.

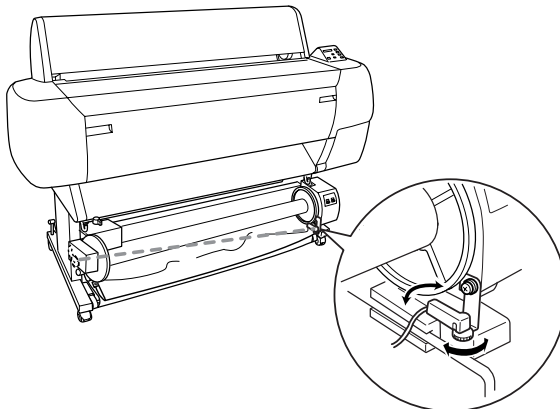

3. Draai het wielletje weer vast terwijl u de detector in de juiste positie houdt.

Papierrol op de haspel van Auto Take-up Reel Unit plaatsen



Waarschuwing:

- ❑ *Schakel de Auto Take-up Reel Unit uit voordat u het papier plaatst. Als de eenheid onverwacht gaat werken, kan er lichamelijk letsel ontstaan.*

- ❑ *Controleer of de Take-up Reel Unit op de juiste manier is geïnstalleerd. Als de eenheid van de printer valt, kan er lichamelijk letsel ontstaan.*

Controleer de volgende zaken voor u een papierrol op de haspel van de eenheid plaatst:

- ❑ Zorg ervoor dat de invoerkant van het papier recht is.
- ❑ Zorg ervoor dat de papiergeleiders van de printer in de opslagpositie staan, zoals in de afbeelding.

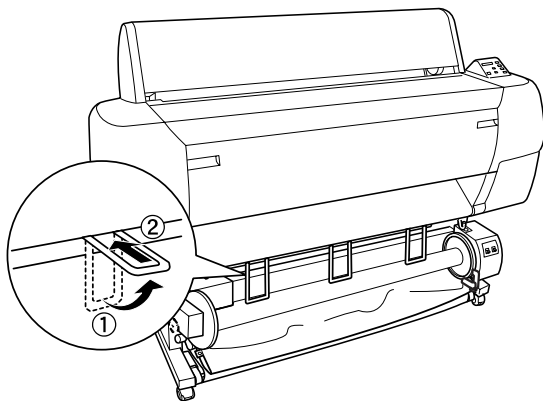

Papier voorlangs oprollen

Als u het papier op de haspel wilt rollen met de afdruk aan de buitenkant, stelt u de haspel van de take-up unit zo in dat het papier voorlangs wordt opgerold. Ga als volgt te werk.

1. Controleer of de papierrol goed is aangebracht in de printer.
Zie “Een papierrol laden” voor instructies.
2. Druk op de knop Paper Source op de printer totdat het lampje Roll Cutter Off gaat branden.
3. Druk op de knop Paper Feed (-) op de printer om het papier van de rol in te voeren.

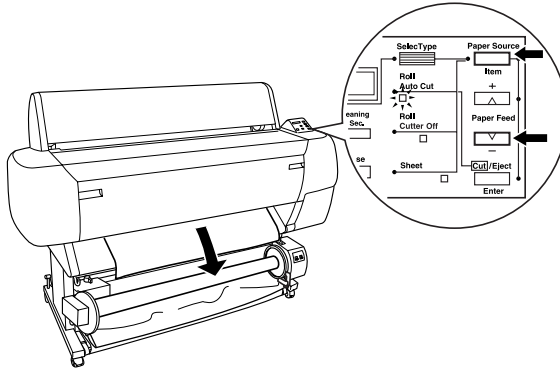

4. Zet de schakelaar Auto op het bedieningskastje op Off.

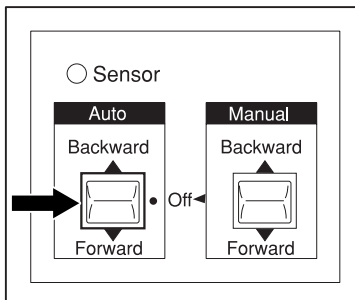

5. Bevestig de invoerkant van het papier op drie plaatsen aan de haspel van de take-up unit met plakband

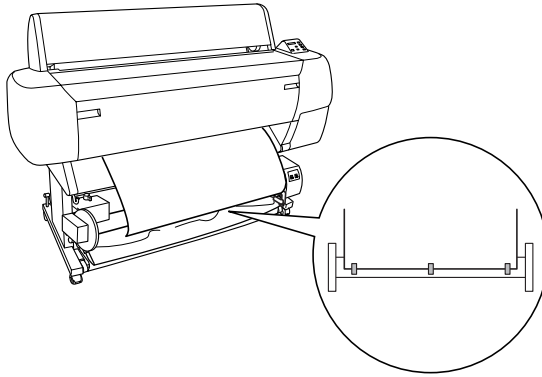

6. Druk op de knop Paper Feed (-) om het papier voorwaarts in te voeren en een lus van overtollig papier te vormen.

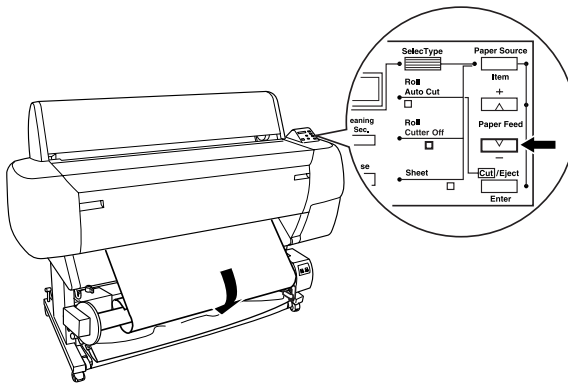

7. Zet de schakelaar Manual op de Auto Take-up Reel Unit in de positie Forward en draai het papier minstens één keer rond de haspel. Zorg ervoor dat er nog voldoende overtollig papier overblijft tussen de papierrol en de haspel van de take-up unit.

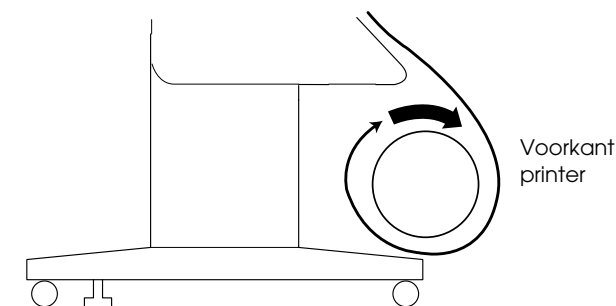

Papier achterlangs oprollen

Als u het papier op de haspel wilt rollen met de afdruk aan de binnenkant, stelt u de haspel van de take-up unit zo in dat het papier achterlangs wordt opgerold. Ga als volgt te werk.

1. Voer de stappen 1 tot en met 3 uit zoals beschreven in "Papier voorlangs oprollen".
2. Zet de schakelaar Auto op het bedieningskastje op Off.

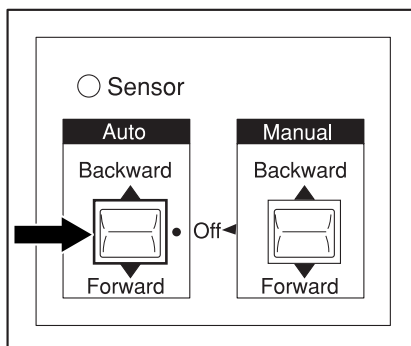

3. Trek de onderkant van het papier via de achterkant rond de haspel, zoals in de volgende afbeelding. Plak vervolgens de rand van het papier op drie plaatsen aan de haspel.

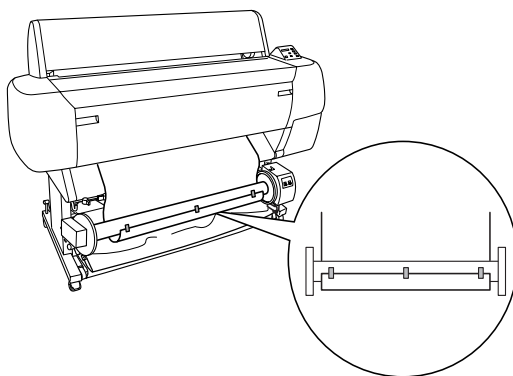

4. Druk op de knop Paper Feed (-) om het papier voorwaarts in te voeren en een lus van overtollig papier te vormen.

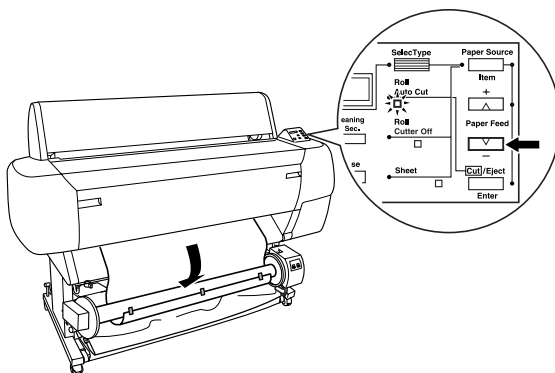

5. Zet de schakelaar Manual op de Auto Take-up Reel Unit in de positie Backward en draai het papier minstens één keer rond de haspel. Zorg ervoor dat er nog voldoende overtollig papier overblijft tussen de papierrol en de haspel van de take-up unit.

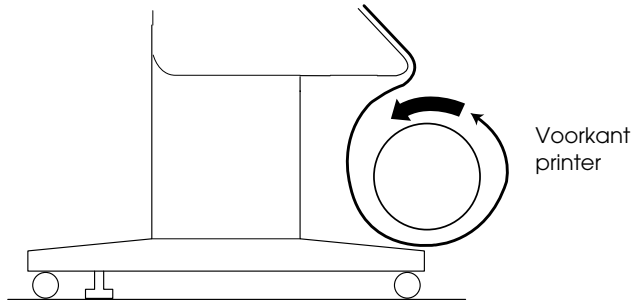

De afdrukken oprollen

De Auto Take-up Reel Unit is gereed voor het oprollen van afdrukken wanneer de eenheid is geïnstalleerd en er in de gewenste richting papier op de haspel is bevestigd.



Waarschuwing:

- Raak de Auto Take-up Reel Unit niet aan tijdens het oprollen. Dit kan lichamelijk letsel tot gevolg hebben.*
- Kijk niet rechtstreeks in de straal van de sensor. Dit kan blijvend oogletsel tot gevolg hebben.*



Let op:

Blijf tijdens het oprollen uit de buurt van het detectiegebied van de sensor. Als de sensorstraal wordt onderbroken kan het papier te strak worden opgerold, wat een negatieve invloed heeft op het afdrukproces.

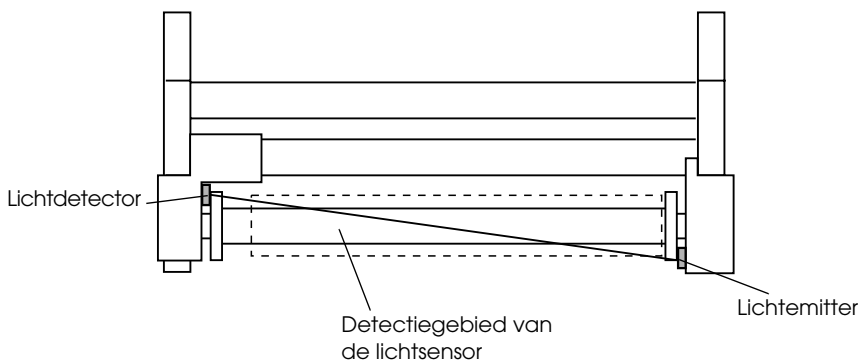

1. Druk meerdere malen op de knop Paper Source op de printer totdat het lampje Roll Cutter Off gaat branden.
2. Stel de oprolrichting in met de schakelaar Auto op het bedieningskastje.

Voorlangs oprollen

Achterlangs oprollen

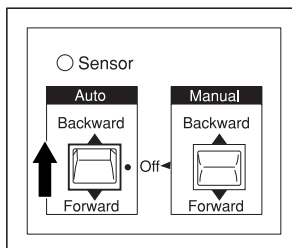
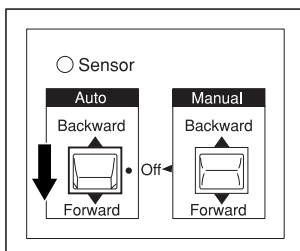

3. Stuur een afdruktaak naar de printer. De printer begint met afdrucken. De Auto Take-up Reel Unit rolt het papier op in de richting die u hebt ingesteld bij stap 2.

Opmerking:

Raak tijdens het afdrukken de schakelaar Manual niet aan. Dit kan de afdrukken beschadigen.

Papier verwijderen na het oprollen

Na het oprollen verwijdert u de haspel als volgt.

1. Schakel de Auto Take-up Reel Unit uit.



Waarschuwing:

Schakel de Auto Take-up Reel Unit uit voordat u de haspel verwijdert. Als de take-up reel unit onverwacht gaat werken, kan er lichamelijk letsel ontstaan.

2. Druk meerdere malen op de knop Paper Source op de printer totdat het lampje Roll Auto Cut gaat branden. Druk vervolgens op de knop Cut/Eject. Het papier wordt automatisch afgesneden.

Opmerking:

Als u op zeer dik papier op een rol wilt afdrukken, raden we u aan om de instelling Auto Cut uit te schakelen (via het bedieningspaneel van de printer en in de printerdriver). Druk vervolgens op de knop Paper Feed op de printer om het papier handmatig af te snijden. Het snijmechanisme kan anders beschadigd raken. Zie "Het papier van de rol handmatig afsnijden".

3. Draai de hendel naar achteren om de verwijderbare eenheid te ontgrendelen en schuif de eenheid naar links. De flensknop laat nu het uiteinde van de haspel los. Ondersteun met een hand de haspel om te voorkomen dat deze valt.

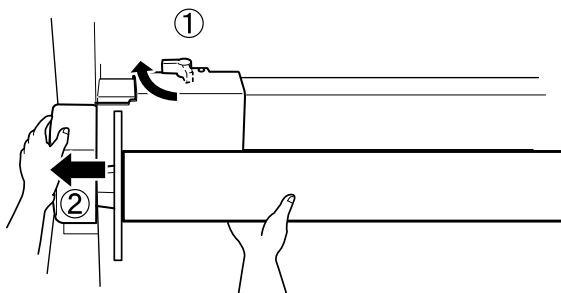

4. Maak de haspel los van de flensknop op de verwijderbare eenheid.

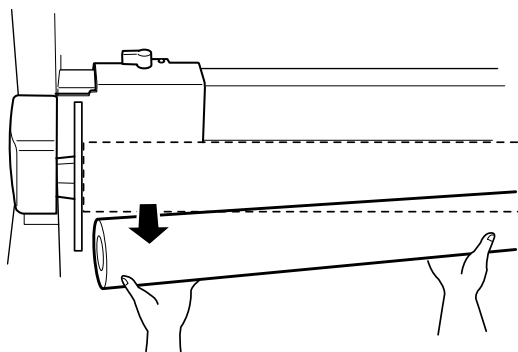

5. Maak de haspel op dezelfde manier los van de flensknop op de aandrijfeenheid.

Probleemoplossing

Printer stopt opeens met afdrukken

Printkoppen worden gereinigd, inkt wordt geladen of inkt is aan het drogen



Controleer of het lampje Pause knippert. Als het lampje knippert is de printer bezig met printkoppen reinigen, inkt laden of laten drogen van de inkt. Tijdens het reinigen van de printkoppen en het laden van de inkt wordt **WAIT** weergegeven op het LCD-display. Tijdens het drogen van de inkt wordt **INK DRY nn MIN** weergegeven (nn staat voor het resterende aantal minuten). Wacht totdat de printer opnieuw begint met afdrukken.



Er heeft zich een fout voorgedaan

De meest voorkomende printerproblemen kunt u identificeren aan de hand van de LCD-berichten en lampjes op het bedieningspaneel van de printer.

Als de printer niet goed werkt, kunt u met de volgende tabel de oorzaak van het probleem achterhalen. Vervolgens voert u de voorgestelde oplossing(en) uit. Zie "Statusberichten" voor andere berichten die niet in de tabel zijn opgenomen.

De printer gaat niet aan of blijft niet aan

Bericht en lampje	Probleem	Oplossing
PAPER OUT  Paper Out	Er is geen papier in de printer geladen. Papier is op.	Laad papier in de printer. Verwijder afdrukken of papier dat nog in de printer zit. Laad meer papier. Als dit bericht verschijnt tijdens een afdruktaak, reset u de printer door drie seconden op de knop Pause te drukken. Laad vervolgens papier en verstuur de afdruktaak opnieuw.
LOAD ROLL PAPER LOAD SHEET PAPER  Paper Out	De instelling voor de papierbron in de printerdriver wijkt af van de instelling via het bedieningspaneel.	Zorg ervoor dat de instellingen voor de papierbron in de printerdriver en via het bedieningspaneel gelijk zijn.
PAPER JAM  Paper Out	Het papier is vastgelopen in de printer.	Verwijder het vastgelopen papier. Zie ook "Papier loopt regelmatig vast of wordt niet goed ingevoerd".
FRONT COVER OPEN	Voorkap is open.	Sluit de voorkap.

PAPER NOT CUT  Paper Out	Papier is niet van de rol afgesneden.	Snijd het papier met de hand af. Verwijder vervolgens het afgesneden papier uit de printer. Laad papier wanneer RELOAD PAPER wordt weergegeven.
	Gesneden papier is niet naar beneden gevallen.	Verwijder het afgesneden papier uit de printer. Laad papier wanneer RELOAD PAPER wordt weergegeven.
PAPER NOT STRAIGHT  Paper Out	Papier is verschoven en scheef ingevoerd.	Laad papier opnieuw. Zie "Papier loopt regelmatig vast of wordt niet goed ingevoerd".
RELOAD PAPER  Paper Out	Papier kan niet in omgekeerde richting worden ingevoerd tot afdrukpositie.	Verwijder het papier en laad het opnieuw. Leg de rechter- en onderkant recht langs de rijen gaatjes van de printer. Zie "Papier gebruiken".
	Papier bevindt zich niet in het afdrukgebied.	
	Papier bevindt zich niet in het horizontale snijgebied.	
	Papier is niet volledig uitgevoerd.	Snijd het papier af bij de papierinvoerleuf. Plaats dan opnieuw papier.
	PAPER NOT CUT-fout is opgelost.	Laad papier opnieuw.
	Optionele Auto Take-up Reel Unit werkt niet goed.	Controleer of de eenheid goed werkt. Zie "Problemen met de optionele Auto Take-up Reel Unit oplossen".

<p>LOAD PAPER</p> <p style="text-align: center;">■</p> <p>Paper Out</p>	<p>Papierhendel is ontgrendeld tijdens afdrukken of andere handeling.</p>	<p>Vergrendel de papierhendel. Begin opnieuw met afdrukken vanaf het begin voor beste resultaten.</p>
<p>REMOVE PAPER</p> <p style="text-align: center;">■</p> <p>Paper Out</p>	<p>Geladen papier is te dik voor printkopreiniging.</p>	<p>Duw de papierhendel omlaag om het papier te verwijderen. Printkopreiniging start automatisch. Na het reinigen wordt PAPER OUT weergegeven. Laad papier opnieuw.</p>
<p>UNABLE TO PRINT</p>	<p>Als zich een fout voordoet of de klep van het inktcompartiment is open, probeert u een testpatroon af te drukken (spuitkanaaltjescontrole, statuscontrole, printkoppen uitlijnen of papierdiktepatroon) met behulp van de SelecType-instellingen.</p>	<p>Na drie seconden verdwijnt het bericht. Druk op de knop Pause om de modus SelecType te verlaten. Wanneer een fout- of statusbericht nogmaals verschijnt, wilt u dit en drukt u opnieuw een testpatroon af.</p>
<p>INK OUT</p> <p style="text-align: center;">■</p> <p>Y/LM/M/LC/C/K</p>	<p>Cartridge(s) is/zijn leeg.</p>	<p>Vervang de cartridge(s) die wordt/worden aangegeven door de lampjes. Zie "Cartridges vervangen".</p>
<p>NO INK CARTRIDGE</p> <p style="text-align: center;">■</p> <p>Y/LM/M/LC/C/K</p>	<p>Geen cartridge(s) geïnstalleerd.</p>	<p>Installeer de cartridge(s) zoals aangegeven door de lampjes. Zie "Cartridges vervangen".</p>

WRONG CARTRIDGE  Y/LM/M/LC/C/K	Onjuiste cartridge(s) geïnstalleerd.	Gebruik de juiste cartridge(s).
OPTION I/F ERROR	Onjuiste interfacekaart geïnstalleerd.	Zet de printer uit en installeer de juiste interfacekaart.
SERVICE REQ nnnnnnnn Alle lampjes knippen	Er heeft zich een onherstelbare fout voorgedaan.	Noteer de foutcode 'nnnnnnnn' en neem contact op met uw leverancier. Zie "Hulp invoeren".

Als het lampje Operate niet gaat branden en het mechanisme wordt niet geïnitieerd (ook niet wanneer de knop Power wordt ingedrukt om de printer aan te zetten), probeert u de oplossingen die bij het probleem worden genoemd.

- Zet de printer uit en controleer of het netsnoer goed op de printer is aangesloten.
- Controleer of het stopcontact goed werkt en niet met een muerschakelaar of tijdklok wordt geregeld.
- Controleer of het voltage dat de printer via het stopcontact ontvangt, overeenkomt met het voltage dat is aangegeven op de printer. Als de voltages niet overeenkomen, zet u de printer onmiddellijk uit en haalt u meteen de stekker uit het stopcontact. Neem contact op met EPSON. Zie "Hulp invoeren".



Let op:

Als het voltage van het stopcontact en van de printer niet overeenkomen, mag u de stekker van de printer niet opnieuw in het stopcontact steken. Dit kan de printer beschadigen.

De printer drukt niets af

De printer is niet op de juiste manier aangesloten op de computer

Probeer een of meer van de volgende oplossingen:

- ❑ Zet de printer en de computer uit. Controleer of de interfacekabel van de printer goed is aangesloten op de juiste aansluiting van de computer.
- ❑ Controleer of de specificaties van de interfacekabel overeenkomen met de specificaties van de printer en de computer.
- ❑ Controleer of de interfacekabel rechtstreeks is aangesloten op de computer en niet eerst op een ander apparaat, zoals een printerschakelaar of een verlengkabel.
- ❑ Gebruikers van Windows NT 4.0 kunnen proberen de EPSON-printerpoort te verwijderen. Klik op Start, wijs naar Programma's (Programs) en vervolgens naar EPSON-printers en klik vervolgens op EPSON-printerpoort verwijderen. Volg de instructies op het scherm.

De EPSON-printer is niet geselecteerd als de standaardprinter.

Installeer de printerdriver als dit nog niet is gedaan en voer de onderstaande stappen uit om de EPSON-printer in te stellen als standaardprinter.

Voor Windows Me, 98, 95, 2000 en NT 4.0

1. Klik op Start, wijs naar Instellingen (Settings) en selecteer vervolgens Printers.
2. Klik met de rechtermuisknop op EPSON Stylus Pro 10600 UC (bij gebruik van UltraChrome-inkt), EPSON Stylus Pro 10600 CF (bij gebruik van ColorFast-inkt) of EPSON Stylus Pro 10600 DYE (bij gebruik van dye-inkt) in het venster Printers.
3. Selecteer Standaardprinter (Set As Default) en sluit het venster Printers.

Voor Windows XP

1. Klik op Start en vervolgens op Printers en faxapparaten (Printers and Faxes).
2. Klik met de rechtermuisknop op EPSON Stylus Pro 10600 UC (bij gebruik van UltraChrome-inkt), EPSON Stylus Pro 10600 CF (bij gebruik van ColorFast-inkt) of EPSON Stylus Pro 10600 DYE (bij gebruik van dye-inkt).
3. Selecteer Standaardprinter (Set As Default) en sluit het venster Printers.

Voor Macintosh:

1. Klik op het Apple-menu en selecteer Kiezer (Chooser). Als het printerpictogram EPSON Stylus Pro 10600 wordt weergegeven, is de printer op de juiste manier geïnstalleerd.
2. Controleer of EPSON Stylus Pro 10600 UC (bij gebruik van UltraChrome-inkt), EPSON Stylus Pro 10600 CF (bij gebruik van ColorFast-inkt) of EPSON Stylus Pro 10600 DYE (bij gebruik van dye-inkt) is geselecteerd voor de printerpoort.

Instelling voor de printerpoort komt niet overeen met de printeraansluiting

Als u Windows gebruikt, selecteert u de printerpoort als volgt.

Voor Windows Me, 98 en 95

1. Klik op Start, wijs naar Instellingen (Settings) en selecteer vervolgens Printers.
2. Klik met de rechtermuisknop op EPSON Stylus Pro 10600 UC (bij gebruik van UltraChrome-inkt), EPSON Stylus Pro 10600 CF (bij gebruik van ColorFast-inkt) of EPSON Stylus Pro 10600 DYE (bij gebruik van dye-inkt) in het venster Printers en selecteer Eigenschappen (Properties).
3. Klik op het tabblad Details.
4. Selecteer uw printerdriver in Afdrukken met het volgende stuurprogramma (Print using the following driver). Selecteer vervolgens de poort waarop uw printer is aangesloten in de lijst Afdrukken naar de volgende poort (Print to following port).

Voor Windows 2000 en NT 4.0

1. Klik op Start, wijs naar Instellingen (Settings) en selecteer vervolgens Printers.
2. Klik met de rechtermuisknop op EPSON Stylus Pro 10600 UC (bij gebruik van UltraChrome-inkt), EPSON Stylus Pro 10600 CF (bij gebruik van ColorFast-inkt) of EPSON Stylus Pro 10600 DYE (bij gebruik van dye-inkt) in het venster Printers en selecteer Eigenschappen (Properties).
3. Klik op het tabblad Poorten (Ports).
4. Selecteer de juiste printerpoort.

Voor Windows XP

1. Klik op Start en vervolgens op Printers en faxapparaten (Printers and Faxes).
2. Klik met de rechtermuisknop op het pictogram van uw printer en klik op Eigenschappen (Properties).
3. Klik op het tabblad Poorten (Ports).
4. Selecteer de juiste printerpoort.

Het beschikbaar geheugen van de printerdriver is niet voldoende (Macintosh)

U kunt het beschikbare geheugen op de Macintosh vergroten door Regelpanelen (Control Panels) te selecteren in het Apple-menu en te dubbelklikken op het pictogram Geheugen (Memory). U kunt de RAM-cache of het virtueel geheugen vergroten om zo het totale beschikbare geheugen te vergroten. Sluit tevens alle onnodige toepassingen.

Het klinkt of de printer afdrukken maakt, maar er wordt niets afgedrukt

Probeer een of meer van de volgende oplossingen:

- Voer het hulpprogramma Head Cleaning uit. Zie "De printerhulpprogramma's gebruiken" voor Windows of "De printerhulpprogramma's gebruiken" voor Macintosh.
- Vervang de cartridges als het reinigen van de printkoppen niet werkt. Zie "Cartridges vervangen".

De afdrucken zien er anders uit dan verwacht

Onjuiste of verminkte tekens

Probeer een of meer van de volgende oplossingen:

- ❑ Selecteer uw printer als standaardprinter in Windows. Zie “De EPSON-printer is niet geselecteerd als de standaardprinter.”.
- ❑ Verwijder alle onderbroken taken uit de voortgangsbalk (voor Windows) of de EPSON Monitor3 (voor Macintosh). Zie “De voortgangsbalk gebruiken” voor Windows of “EPSON Monitor3 gebruiken” voor Macintosh.
- ❑ Zet de printer en de computer uit. Controleer of de interfacekabel van de printer goed is aangesloten.
- ❑ Controleer of de geopende toepassing een toepassing is voor Windows of Macintosh.
- ❑ Controleer of de printerdriver voor EPSON Stylus Pro 10600 UC (bij gebruik van UltraChrome-inkt), EPSON Stylus Pro 10600 CF (bij gebruik van ColorFast-inkt) of EPSON Stylus Pro 10600 DYE is geselecteerd.

Maak de installatie van de EPSON-printerpoort ongedaan als u Windows NT 4.0 gebruikt. Klik op Start, wijs naar Programma's (Programs) en vervolgens naar EPSON-printers en wijs vervolgens naar EPSON-printerpoort verwijderen. Volg de instructies op het scherm.

Onjuiste marges

Probeer een of meer van de volgende oplossingen:

- Controleer de instellingen voor de marges in uw toepassing.
- Zorg ervoor dat de marges binnen het afdrukgebied van de pagina vallen. Zie "Afdrukgebied".
- Controleer bij gebruik van Windows de instellingen in het menu Papier. Zorg ervoor dat de instellingen geschikt zijn voor het papierformaat dat u gebruikt.

Controleer bij gebruik van Macintosh de instellingen in het dialoogvenster voor de pagina-instelling. Zorg ervoor dat de instellingen geschikt zijn voor het papierformaat dat u gebruikt.

- Zorg ervoor dat de juiste papierstand is geselecteerd. Leg het papier recht langs en vlak naast de rijen gaatjes op de printer.

Omgekeerd beeld

Schakel de instelling Flip Horizontal uit op het "Dialoogvenster Advanced" voor Windows of "Dialoogvenster Advanced" voor Macintosh.

Er worden blanco pagina's afgedrukt

Probeer een of meer van de volgende oplossingen:

- Selecteer uw printer als standaardprinter in Windows. Zie "De EPSON-printer is niet geselecteerd als de standaardprinter."

- ❑ Controleer bij gebruik van Windows de instellingen in het menu Papier. Zorg ervoor dat de instellingen geschikt zijn voor het papierformaat dat u gebruikt.

Controleer bij gebruik van Macintosh de instellingen in het dialoogvenster voor de pagina-instelling. Zorg ervoor dat de instellingen geschikt zijn voor het papierformaat dat u gebruikt.

Kleuren op de afdruk wijken af van de kleuren op het scherm

Probeer een of meer van de volgende oplossingen:

- ❑ Om de kleuren binnen uw systeem op elkaar aan te passen, selecteert u in het dialoogvenster Advanced sRGB voor Windows of ColorSync voor Macintosh.

De kleuren op een afdruk komen nooit precies overeen met de kleuren op het scherm omdat monitors en printers kleuren op een verschillende manier maken. Met de bovenstaande kleursystemen kunt u kleurverschillen echter zo veel mogelijk voorkomen.

- ❑ Selecteer PhotoEnhance4 in het dialoogvenster Advanced. U krijgt zo scherpere beelden met levendigere kleuren.
- ❑ Selecteer Color Adjustment in het dialoogvenster Advanced en wijzig indien gewenst de kleur, helderheid enzovoort.
- ❑ Voor Macintosh: zorg ervoor dat uw toepassing en beeldverwerkende apparatuur het ColorSync-systeem ondersteunen wanneer u ColorSync selecteert in het dialoogvenster Advanced.
- ❑ Gebruik geen gewoon papier.

De kleur in afdrukken kan verschillen per afdruk materiaal. Gebruik papier dat geschikt is voor de kleurenafdrukken die u wenst.

Een uitgelijnde lijn is verschoven

Controleer of de printkoppen goed zijn uitgelijnd.

Als u gebruik maakt van bi-directioneel afdrukken, verschuiven de lijnen als de printkoppen niet juist zijn uitgelijnd. Voer het hulpprogramma Print Head Alignment uit. Zie "De printerhulpprogramma's gebruiken" voor Windows of "De printerhulpprogramma's gebruiken" voor Macintosh.

Vegen aan de onderrand

Probeer een of meer van de volgende oplossingen:

- Strijk het papier glad of buig het een beetje om in de tegenovergestelde richting als het naar boven omgekruld is.
- Als u EPSON-papier gebruikt, controleert u de instelling voor Media Type op het tabblad Main (voor Windows) of in het afdrukvenster (voor Macintosh). Zorg ervoor dat de instelling overeenkomt met het papier dat u gebruikt.

Als u ander papier gebruikt, selecteert u de papierdikte in de modus SelecType. Zorg ervoor dat de instelling overeenkomt met het papier dat u gebruikt. Zie "SelecType-instellingen".

- Stel de ruimte voor de degel in op **WIDE** in het menu Printer Setting van de modus SelecType. Zie "SelecType-instellingen".

De afdrukkwaliteit is niet optimaal

Klik op het bijschrift onder de illustratie die het meest overeenkomt met uw afdruk.

 <p>"Horizontale strepen"</p>	 <p>"Onjuiste verticale uitlijning of strepen"</p>
 <p>"Onjuiste of ontbrekende kleuren"</p>	 <p>"Afdruk is vaag of bevat lege plekken"</p>
 <p>"Onduidelijke of vlekkerige afdrukken"</p>	

Probeer deze oplossingen als de afdrukkwaliteit te wensen overlaat.

Horizontale strepen

Probeer een of meer van de volgende oplossingen:

- Controleer bij gebruik van Windows de instelling voor Media Type op het tabblad Main. Zorg ervoor dat de instelling overeenkomt met het papier dat u gebruikt.

Controleer bij gebruik van Macintosh de instelling voor Media type in het afdrukvenster. Zorg ervoor dat de instelling overeenkomt met het papier dat u gebruikt.

- ❑ Zorg ervoor dat het papier met de afdrukzijde naar boven ligt.
- ❑ Voer het hulpprogramma Head Cleaning uit om eventueel verstopte spuitkanaaltjes schoon te maken.
- ❑ Controleer de waarde bij Paper Thickness als u UltraChrome-inkt gebruikt. Verlaag de waarde om lichte strepen te verbeteren en verhoog de waarde voor donkere strepen. Zie "Papierconfiguratie-instellingen" voor Windows en "Papierconfiguratie-instellingen" voor Macintosh.
- ❑ Controleer de lampjes Ink Out. Vervang een of meer cartridges indien nodig. Zie "Cartridges vervangen".

Onjuiste verticale uitlijning of strepen

Probeer een of meer van de volgende oplossingen:

- ❑ Schakel de instelling High Speed in de printerdriver uit. Zie voor instructies het "Dialoogvenster Advanced" voor Windows of "Dialoogvenster Advanced" voor Macintosh.
- ❑ Voer het hulpprogramma Print Head Alignment uit. Zie "De printerhulpprogramma's gebruiken" voor Windows of "De printerhulpprogramma's gebruiken" voor Macintosh.

Onjuiste of ontbrekende kleuren

Probeer een of meer van de volgende oplossingen:

- ❑ Controleer bij gebruik van Windows de instelling voor Media Type op het tabblad Main. Zorg ervoor dat de instelling overeenkomt met het papier dat u gebruikt.

Controleer bij gebruik van Macintosh de instelling voor Media type in het afdrukvenster. Zorg ervoor dat de instelling overeenkomt met het papier dat u gebruikt.

- ❑ Zorg ervoor dat het papier met de afdrukzijde naar boven ligt.
- ❑ Voer het hulpprogramma Head Cleaning uit. Zie “De printerhulpprogramma's gebruiken” voor Windows of “De printerhulpprogramma's gebruiken” voor Macintosh.

Vervang een cartridge of alle cartridges als de kleuren nog steeds niet kloppen of als bepaalde kleuren ontbreken. Zie “Cartridges vervangen”.

- ❑ Pas de kleurinstellingen aan in uw toepassing of in de printerdriver. Zie de documentatie van uw toepassing.

Afdruk is vaag of bevat lege plekken

Probeer een of meer van de volgende oplossingen:

- ❑ Controleer of de uiterste houdbaarheidsdatum van de cartridges niet is verstreken. De uiterste houdbaarheidsdatum vindt u op het etiket van de cartridges.
- ❑ Controleer bij gebruik van Windows de instelling voor Media Type op het tabblad Main. Zorg ervoor dat de instelling overeenkomt met het papier dat u gebruikt.

Controleer bij gebruik van Macintosh de instelling voor Media type in het afdrukvenster. Zorg ervoor dat de instelling overeenkomt met het papier dat u gebruikt.

- ❑ Voer het hulpprogramma Head Cleaning uit om eventueel verstopte spuitkanaaltjes schoon te maken. Zie “De printerhulpprogramma's gebruiken” voor Windows of “De printerhulpprogramma's gebruiken” voor Macintosh.
- ❑ Controleer de lampjes Ink Out. Vervang een of meer cartridges indien nodig. Zie “Cartridges vervangen”.
- ❑ Selecteer dunner papier in de SelecType-modus. Controleer de instelling voor het papiernummer in het menu PAPER CONFIGURATION. Zie “SelecType-instellingen”.
- ❑ Mogelijk is de ruimte voor de degel te groot voor het gebruikte papier. Wijzig de ruimte voor de degel van WIDE in STANDARD in het menu Printer Setting van de modus SelecType. Zie “SelecType-instellingen”.

Onduidelijke of vlekkerige afdrukken

Probeer een of meer van de volgende oplossingen:

- ❑ Controleer bij gebruik van Windows de instelling voor Media Type op het tabblad Main. Zorg ervoor dat de instelling overeenkomt met het papier dat u gebruikt.

Controleer bij gebruik van Macintosh de instelling voor Media type in het afdrukvenster. Zorg ervoor dat de instelling overeenkomt met het papier dat u gebruikt.

- ❑ Als het papier dat u gebruikt niet wordt ondersteund door de printerdriver, stelt u de papierdikte in met behulp van SelecType. Zie “SelecType-instellingen”.
- ❑ Zorg ervoor dat het papier droog is en met de afdrukzijde naar boven in de printer is geladen. Zorg er tevens voor dat u de juiste papiersoort gebruikt. Zie “Papier” voor de papierspecificaties.

- ❑ Controleer of er inkt heeft gelekt aan de binnenkant van de printer en veeg deze met een zachte, schone doek weg.
- ❑ Voer het hulpprogramma Head Cleaning uit. Zie “De printerhulpprogramma's gebruiken” voor Windows en “De printerhulpprogramma's gebruiken” voor Macintosh.
- ❑ Selecteer dikker papier in de SelecType-modus. Controleer de instelling voor het papiernummer in het menu PAPER CONFIGURATION. Zie “SelecType-instellingen”.
- ❑ Mogelijk is de ruimte voor de degel te klein voor het gebruikte papier. Stel de ruimte voor de degel in op WIDE in het menu Printer Setting van de modus SelecType. Zie “SelecType-instellingen”.

Kleurendocumenten worden in zwart-wit afgedrukt

Probeer een of meer van de volgende oplossingen:

- ❑ Zorg ervoor dat de kleureninstellingen in uw toepassing kloppen.
- ❑ Zorg ervoor dat Color/B&W Photo (bij gebruik van UltraChrome-inkt) of Color (bij gebruik van ColorFast- en dye-inkt) is ingesteld op het “Tabblad Main” (voor Windows) of in het “Afdrukvenster” (voor Macintosh).

Afdruksnelheid is niet optimaal

Probeer een of meer van de volgende oplossingen:

- ❑ Als u de afdruksnelheid wilt verhogen, selecteert u de modus Automatic op het "Tabblad Main" (Windows) of in het "Afdrukvenster" (Macintosh). Vervolgens verplaatst u de schuifbalk naar Speed.
- ❑ Zorg ervoor dat u niet te veel toepassingen tegelijk open hebt staan. Sluit de toepassingen die u niet gebruikt.
- ❑ Verwijder onnodige bestanden van de vaste schijf zodat er ruimte vrijkomt.

Opmerking:

Het kan zijn dat uw computer over onvoldoende geheugen beschikt. Zie "De afdruksnelheid verhogen" voor meer tips (alleen voor Windows).

Papier kan niet van de rol worden gesneden

Probeer een of meer van de volgende oplossingen:

- ❑ Controleer of het lampje Roll Auto Cut brandt. Druk indien nodig op de knop Paper Source. Druk vervolgens op de knop Cut/Eject. Het papier wordt nu afgesneden.
- ❑ Snijd het papier met de hand af indien nodig. Controleer of de papierdikte van de aanwezige papierrol overeenkomt met de paperspecificaties (zie "Papier"). Als de instellingen kloppen kan het mes bot zijn en moet dit worden vervangen. Zie "Het mes van het snijmechanisme vervangen".

Opmerking:

Als u ander papier gebruikt dan speciaal afdruk materiaal van EPSON, raadpleegt u de gebruikersinformatie bij het papier of neemt u contact op met de leverancier.

Papier loopt regelmatig vast of wordt niet goed ingevoerd

Probeer een of meer van de volgende oplossingen:

- ❑ Maak het papier van de rol die u niet gebruikt vast met de papierrolklem wanneer u twee rollen hebt geïnstalleerd. Zie “De papierrolklem gebruiken”.
- ❑ Zorg ervoor dat het papier stevig is opgerold voordat u een papierrol plaatst en het papier door de invoersleuf haalt. Zorg ervoor dat de onderkant van het papier recht langs de rijen gaatjes op de printer ligt.
- ❑ Zorg ervoor dat het papier niet gekruld of gevouwen is.
- ❑ Zorg ervoor dat de omgevingstemperatuur geschikt is voor het gebruik van de printer.
- ❑ Zorg ervoor dat het papier niet vochtig is.
- ❑ Zorg ervoor dat het papier niet te dik of te dun is. Zie “Papier”.
- ❑ Controleer of er geen vreemde voorwerpen in de printer zijn gekomen.
- ❑ Controleer bij gebruik van Windows de instelling voor Media Type op het tabblad Main. Zorg ervoor dat de instelling overeenkomt met het papier dat u gebruikt.

Controleer bij gebruik van Macintosh de instelling voor Media type in het afdrukvenster. Zorg ervoor dat de instelling overeenkomt met het papier dat u gebruikt.

- ❑ Zorg ervoor dat de instelling voor de degelruimte geschikt is voor het papier. De instelling voor de degelruimte kunt u wijzigen in het menu Printer Setting van de modus SelecType. Zie “SelecType-instellingen”.

- ❑ Als u ander papier gebruikt dan materiaal van EPSON, controleert u de papiersoort die is geselecteerd in het menu Paper Configuration van de modus SelecType. Zie “De papierdikte instellen”.

Papier van de rol wordt niet goed uitgevoerd

Papier van de rol is strak opgerold en kan krullen als het wordt doorgevoerd. Als dit gebeurt kunt u de drie papiergeleiders aan de onderkant van de printer uittrekken.

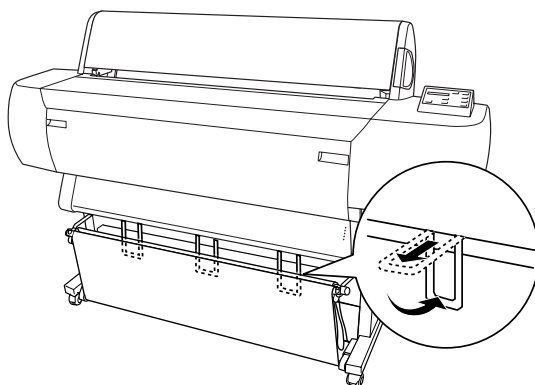

Let op:

Gebruik de geleiders alleen als het papier gekruld wordt doorgevoerd. Laat ze in alle andere situaties ingedrukt, anders kunnen afdrukken beschadigd raken.

Wanneer u papier voorwaarts invoert

Trek de papiergeleiders uit de printer en laat ze rusten op de voorkant van de papieropvang.

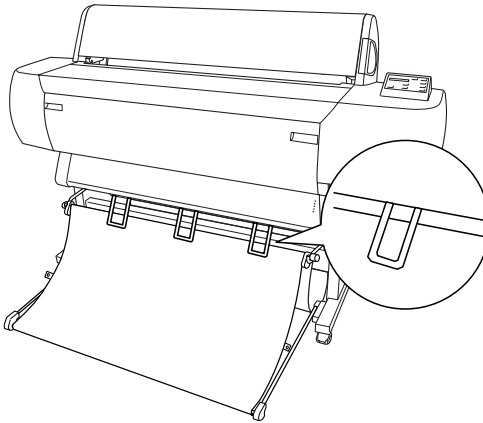

Wanneer u papier achterwaarts invoert

Trek de papiergeleiders uit de printer en laat ze rusten tegen de achterzijde van de papieropvang.

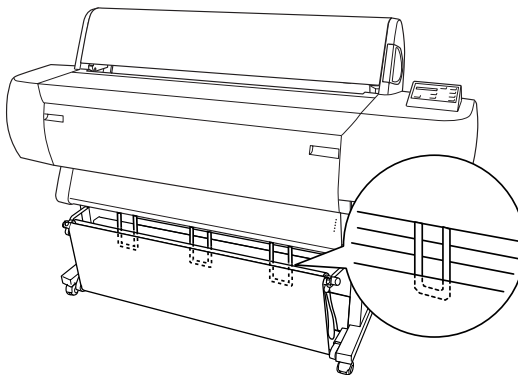

Vastgelopen papier verwijderen

Voer de onderstaande stappen uit om vastgelopen papier te verwijderen:

1. Als rolpapier is vastgelopen, snijdt u het af bij de papierinvoersleuf.
2. Ontgrendel de papierhendel zodat het papier niet meer wordt vastgedrukt.

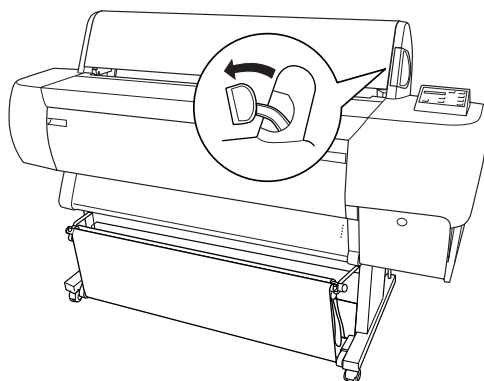

3. Open indien nodig de voorkap.

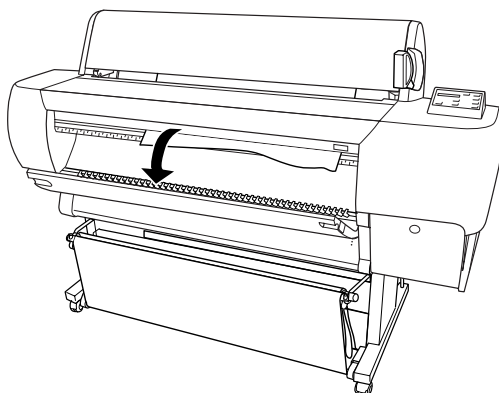

4. Trek het vastgelopen papier voorzichtig naar beneden. **TURN PWR OFF AND ON** verschijnt op het LCD-display.

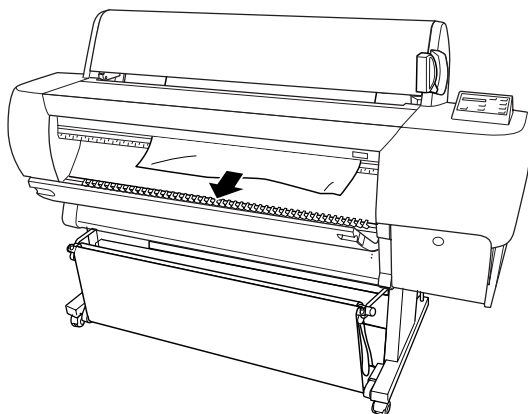

5. Sluit indien nodig de voorkap. Druk vervolgens op de knop Power om de printer uit en weer aan te zetten.

6. Controleer of het lampje Paper Out brandt en LOAD PAPER op het LCD-display wordt weergegeven. Zie “Papierrollen gebruiken” of “Losse vellen papier gebruiken” voor informatie over het laden van papier.

Opmerking:

Wanneer u twee rollen hebt geïnstalleerd, moet u het papier van de rol die u niet gebruikt vastzetten met de papierrolklem. Zie “De papierrolklem gebruiken”.

Zorg ervoor dat de printkoppen in de uitgangspositie staan (uiterst rechts) als u hierna niet meer gaat afdrukken. Als de printkoppen niet in de juiste positie staan, zet u de printer aan, wacht u totdat de printkoppen naar de uitgangspositie zijn verplaatst en zet u vervolgens de printer weer uit.



Let op:

Als de printkoppen niet in de uitgangspositie staan bij het uitzetten van de printer, kan de afdrukkwaliteit afnemen.

Problemen met de optionele Auto Take-up Reel Unit oplossen

Probeer een of meer van de volgende oplossingen:

- Het kan zijn dat er niet genoeg papier los hangt rond de Auto Take-up Reel Unit. Zorg ervoor dat er genoeg papier los hangt tussen de papierrol en de kern van de oproleenheid. Zie “Papierrol op de haspel van Auto Take-up Reel Unit plaatsen”.
- De schakelaar Auto op de automatische oprolhaspel is misschien niet ingesteld op de juiste richting. Selecteer de richting met de schakelaar Auto op het bedieningskastje. Zie “De afdrukken oprollen”.

- ❑ Als het sensorlampje langzaam knippert terwijl de printer niet bezig is met afdrukken, bevindt zich mogelijk een obstakel aan de buitenkant tussen de zender en de detector. Het kan ook zijn dat de sensor niet juist is afgesteld. Controleer op eventuele obstakels in het detectiegebied van de sensor of pas de positie van de sensor aan. Zie "De sensor afstellen".
- ❑ Als het sensorlampje nu nog steeds knippert, zal de printer de afdruktaak uitvoeren tot een papierlengte van ongeveer drie meter en vervolgens stoppen. Ontgrendel de papierhendel. Controleer vervolgens of de papierrol op de juiste manier is geïnstalleerd en er zich geen obstakels in het detectiegebied van de sensor bevinden. Als de papierrol niet juist is geïnstalleerd, rolt u het overtollige papier op en vergrendelt u de papierhendel.
- ❑ Als het sensorlampje snel knippert, is de Auto Take-up Reel Unit vergrendeld. Zet de printer uit en weer aan.
- ❑ Als het sensorlampje niet brandt, is de kabel van de sensor mogelijk niet goed aangesloten. Controleer de aansluiting van de sensorkabels.

Hulp invoeren

Als uw EPSON-printer niet goed functioneert en u het probleem niet kunt oplossen met de informatie in de printerdocumentatie, kunt u contact opnemen met de klantenservice. Als uw land niet wordt vermeld in het klantenserviceoverzicht in dit gedeelte, neemt u contact op met de leverancier bij wie u de printer hebt aangeschaft.

De medewerkers van de klantenservice kunnen u sneller helpen als u de volgende gegevens bij de hand hebt:

- Het serienummer van de printer
(Het etiket met het serienummer vindt u aan de achterzijde van de printer)
- Het model van de printer
- De versie van de printersoftware
(Klik op *Over*, *Versie-informatie* of een vergelijkbare knop in de printersoftware.)
- Het merk en het model van uw computer
- Naam en versie van het besturingssysteem op uw computer
- De toepassingen die u meestal met de printer gebruikt en de versienummers hiervan

Selecteer uw land:

"Germany"	"Hungary"	"France"	"Norway"
"Yugoslavia"	"Austria"	"Slovak Republic"	"Spain"
"Sweden"	"Greece"	"Netherlands"	"Czek. Republic"

"United Kingdom"	"Republic of Ireland"	"Italy"	"Turkey"
"Belgium"	"Poland"	"Denmark"	"Croatia"
"Cyprus"	"Luxemburg"	"Bulgaria"	"Finland"
"Macedonia"	"Portugal"	"Switzerland"	"Romania"
"Slovenia"	"Estonia"	"Latvia"	"Lithuania"
"Israel"	"Middle East"	"South Africa"	"Bosnia Herzgovina"

"Argentin a"	"Chile"	"Costa Rica"	"Peru"	"USA (Latin America)"
"Brazil"	"Colombi a"	"Mexico"	"Venezuela"	"USA"

Germany

EPSON Service Center c/o Exel Hünxe GmbH

Werner-Heisenberg-Strasse 2

46569 Hünxe

France

Support Technique EPSON France,

0 892 899 999 (0,34 E/minute)

Ouvert du lundi au samedi de 9h00 à 20h00 sans interruption

<http://www.epson.fr/support/selfhelp/french.htm> pour accéder à l'**AIDE EN LIGNE**.

<http://www.epson.fr/support/services/index.shtml> pour accéder aux **SERVICES** du support technique.

Centres de maintenance

<p>AJACCIO CIM Le Stiletto - Lot N° 5 20090 AJACCIO</p>	<p>Tél : 04.95.23.73.73 Fax : 04.95.23.73.70</p>
<p>AMIENS FMA 13, rue Marc Sangnier 8000 AMIENS</p>	<p>Tél : 03.22.22.05.04 Fax : 03.22.22.05.01</p>
<p>ANNECY (td) MAINTRONIC Parc des Glaisins Immeuble Prosalp 14, rue Pré Paillard 74940 ANNECY Le Vieux</p>	<p>Tél : 04.50.10.21.30 Fax : 04.50.10.21.31</p>
<p>AVIGNON MAINTRONIC Anthéa, rue du Mourelet ZI de Courtine III 84000 AVIGNON</p>	<p>Tél : 04.32.74.33.50 Fax : 04.32.74.05.89</p>
<p>BASTIA (td) CIM Immeuble Albitreccia Avenue du Maichione 20200 LUPINO</p>	<p>Tél : 04.95.30.65.01 Fax : 04.95.30.65.01</p>
<p>BAYONNE (td) MAINTRONIC Espace Arga Le Forum - Bât 33 64100 BAYONNE</p>	<p>Tél : 05.59.57.30.35 Fax : 05.59.57.30.36</p>
<p>BORDEAUX FMA Parc d'activités Chemin Long Allée James Watt - Immeuble Space 3 33700 MERIGNAC</p>	<p>Tél : 05.56.34.85.16 Fax : 05.56.47.63.18</p>

<p>BORDEAUX MAINTRONIC 11/19 rue Edmond Besse Immeuble Rive Gauche 33300 BORDEAUX</p>	<p>Tél : 05.57.10.67.67 Fax : 05.56.69.98.10</p>
<p>BOURGES (td) BEGELEC 18, avenue du 11 Novembre 18000 BOURGES</p>	<p>Tél : 02.48.67.00.38 Fax : 02.48.67.98.88</p>
<p>BREST FMA 8, rue Fernand Forest 29850 GOUESNOU</p>	<p>Tél : 02.98.42.01.29 Fax : 02.98.02.17.24</p>
<p>CAEN MAINTRONIC Rue de Bellevue ZI Est 14650 CARPIQUET</p>	<p>Tél : 02.31.71.22.10 Fax : 02.31.71.22.19</p>
<p>CAEN TMS 17, rue des Métiers 14123 CORMELLES LE ROYAL</p>	<p>Tél : 02.31.84.80.82 Fax : 02.31.84.80.83</p>
<p>CLERMONT FMA 14, rue Léonard de Vinci Bât H - ZI La Pardieu 63000 CLERMONT FERRAND</p>	<p>Tél : 04.73.28.59.60 Fax : 04.73.28.59.65</p>
<p>DIJON FMA 60, rue du 14 Juillet Parc des Grands Crus 21300 CHENOVE</p>	<p>Tél : 03.80.51.17.17 Fax : 03.80.51.23.00</p>

GRENOBLE (td) FMA 2 rue Mayencin 38400 ST MARTIN D'HERES	Tél : 04.38.37.01.19 Fax : 04.76.44.78.92
GRENOBLE MAINTRONIC Les Akhesades Bât B. Rue Irène Joliot Curie 38320 EYBENS	Tél : 04.76.25.87.87 Fax : 04.76.25.88.10
LE HAVRE FMA 33, bd de Lattre de Tassigny 76600 LE HAVRE	Tél : 02.32.74.27.44 Fax : 02.35.19.05.35
LE MANS BEGELEC 117, rue de l'Angevinière 72000 LE MANS	Tél : 02.43.77.18.20 Fax : 02.43.77.18.28
LILLE FMA 99 rue Parmentier - Bât A 59650 VILLENEUVE D'ASCQ	Tél : 03.20.71.47.30 Fax : 03.20.61.07.90
LILLE MAINTRONIC Synergie Park 9, avenue Pierre et Marie Curie 59260 LEZENNES	Tél : 03.20.19.04.10 Fax : 03.20.19.04.19
LIMOGES MAINTRONIC 43 rue Cruveilhaer 87000 LIMOGES	Tél : 05.55.10.36.75 Fax : 05.55.77.44.00
LYON FMA 136, chemin Moulin Carron 69130 ECULLY	Tél : 04.78.35.38.65 Fax : 04.78.35.24.99

<p>LYON MAINTRONIC 9, allée du Général Benoist ZAC du Chêne 69500 BRON</p>	<p>Tél : 04.72.14.95.00 Fax : 04.78.41.81.96</p>
<p>LYON Centre MAINTRONIC 4, quai Jules Courmont 69002 LYON</p>	<p>Tél : 04.72.56.94.85 Fax : 04.72.56.94.89</p>
<p>MARSEILLE FMA 305 ZA de Mourepiane 467, Chemin du Littoral 13322 MARSEILLE CX 13</p>	<p>Tél : 04.91.03.13.43 Fax : 04.91.03.13.72</p>
<p>MARSEILLE MAINTRONIC Bât D1 - Actiparc II Chemin de St LAMBERT 13821 LA PENNE SUR HUVEAUNE</p>	<p>Tél : 04.91.87.83.93 Fax : 04.91.87.83.94</p>
<p>METZ MAINTRONIC TECHNOPOLE 2000 6, rue Thomas Edison 57070 METZ</p>	<p>Tél : 03.87.76.98.30 Fax : 03.87.76.31.15</p>
<p>MONTPELLIER MAINTRONIC Parc Ateliers Technologiques 2, avenue Einstein 34000 MONTPELLIER</p>	<p>Tél : 04.67.15.66.80 Fax : 04.67.22.50.91</p>
<p>MULHOUSE FMA 106, rue des Bains 68390 SAUSHEIM</p>	<p>Tél : 03.89.61.77.88 Fax : 03.89.31.05.25</p>

<p>NANCY FMA 3 rue du Bois Chêne le Loup 54500 VANDOEUVRE CEDEX</p>	<p>Tél : 03.83.44.44.00 Fax : 03.83.44.10.20</p>
<p>NANTES FMA 1105 avenue Jacques Cartier Bât B4 44800 ST HERBLAIN</p>	<p>Tél : 02.28.03.10.73 Fax : 02.28.03.10.71</p>
<p>NANTES MAINTRONIC 5 rue du Tertre 44470 CARQUEFOU</p>	<p>Tél : 02 51 85 22 70 Fax : 02 51 85 22 71</p>
<p>NICE FMA 329, avenue des PUGETS Bât A.2 - Le Réal 06700 ST LAURENT DU VAR</p>	<p>Tél : 04.93.14.01.70 Fax : 04.93.14.01.73</p>
<p>NICE MAINTRONIC Les terriers Nord Immeuble Les Sporades 500, allée des Terriers 06600 ANTIBES</p>	<p>Tél : 04.92.91.90.90 Fax : 04.93.33.98.63</p>
<p>NIORT MAINTRONIC Technopole Venise Verte Pépinière d'entreprises 3, rue Archimède 79000 NIORT</p>	<p>Tél : 05.49.77.11.78 Fax : 05.49.77.11.73</p>
<p>ORLEANS (td) FMA 21, bd Marie Stuart 45000 ORLEANS</p>	<p>Tél : 02.38.83.50.23 Fax : 02.38.83.50.25</p>

<p>PARIS 10^{ème} FMA 50 Quai de Jemmapes 75010 PARIS</p>	<p>Tél : 01.42.01.15.15 Fax : 01.42.01.14.15</p>
<p>PARIS 12^{ème} BEGELEC 182, rue de Charenton 75012 PARIS</p>	<p>Tél : 01.44.68.83.01 Fax : 01.44.68.83.02</p>
<p>PARIS 13^{ème} MAINTRONIC Immeuble Berlier 15, rue JB Berlier 75013 PARIS</p>	<p>Tél : 01.44.06.99.44 Fax : 01.44.24.05.06</p>
<p>PARIS 14^{ème} FMA 63, rue de Gergovie 75014 PARIS</p>	<p>Tél : 01.45.45.57.65 Fax : 01.45.39.48.86</p>
<p>PARIS EST (td) BEGELEC 3, allée Jean Image 77200 TORCY</p>	<p>Tél : 01.60.06.02.02 Fax : 01.60.06.02.60</p>
<p>PARIS NORD FMA 30, av. du vieux Chemin de St Denis 92390 VILLENEUVE LA GARENNE</p>	<p>Tél : 01.40.85.98.08 Fax : 01.47.92.00.85</p>
<p>PARIS SUD BEGELEC Immeuble Femto 1, avenue de Norvège 91953 LES ULIS</p>	<p>Tél : 01.64.46.44.01 Fax : 01.69.28.83.22</p>
<p>PAU MAINTRONIC 375, bd Cami Sallié 64000 PAU</p>	<p>Tél : 05.59.40.24.00 Fax : 05.59.40.24.25</p>

<p>REIMS FMA Parc technologique H. Farman 12, allée Fonck 51100 REIMS</p>	<p>Tél : 03.26.97.80.07 Fax : 03.26.49.00.95</p>
<p>RENNES FMA 59 bd d'Armorique Square de la Mettrie 35700 RENNES</p>	<p>Tél : 02.23.20.25.25 Fax : 02.23.20.04.15</p>
<p>RENNES MAINTRONIC Parc d'affaires de la Bretèche Bât 2 35760 RENNES ST GREGOIRE</p>	<p>Tél : 02.99.23.62.23 Fax : 02.99.23.62.20</p>
<p>ROUEN TMS ZI de la Vatine 31, rue A. Aron 76130 MONT ST AIGNAN</p>	<p>Tél : 02.35.59.68.69 Fax : 02.35.59.68.70</p>
<p>STRASBOURG FMA Parc d'activités Point Sud 3C rue du Fort 67118 GEISPOSHEIM</p>	<p>Tél : 03.88.55.38.18 Fax : 03.88.55.41.55</p>
<p>STRASBOURG MAINTRONIC Parc d'activités 10, rue Jean Monnet 67201 ECKOLSHEIM</p>	<p>Tél : 03.88.77.23.24 Fax : 03.88.77.25.02</p>

TOULON (td) FMA 64 route de Capelane ZA la Capelane Parc Burotel 83140 SIX FOURS	Tél : 04.94.63.02.87 Fax : 04.94.63.42.55
TOULOUSE FMA Buroplus - BP 365 31313 LABEGE CEDEX	Tél : 05.61.00.54.22 Fax : 05.61.00.52.01
TOULOUSE MAINTRONIC 7, avenue de l'Europe 31520 RAMONVILLE ST AGNE	Tél : 05.61.73.11.41 Fax : 05.61.73.80.06
TOURS BEGELEC 25, rue des Granges Galand Zl des Granges Galand 37550 ST AVERTIN	Tél : 02.47.25.10.60 Fax : 02.47.25.10.72
TROYES (td) BEGELEC 15, rue des Epingliers 10120 St ANDRE LES VERGERS	Tél : 03.25.49.78.96 Fax : 03.25.49.78.97
VALENCIENNES TMS 83, rue de Famars 59300 VALENCIENNES	Tél : 03.27.46.58.58 Fax : 03.27.46.58.59

Spain

EPSON IBÉRICA, S.A.

Avda. Roma 18-26, 08290 Cerdanyola, Barcelona, España

Tel.: 34.93.5821500

Fax: 34.93.5821555

CENTRO DE ATENCIÓN AL CLIENTE

Tel.: 902 40 41 42

Fax: 93 582 15 16

E-mail: soporte@epson.es

www.epson.es

www.epson.es/support/

SERVICIOS OFICIALES DE ASISTENCIA TÉCNICA EPSON

POBLACION	PROVINCIA	EMPRESA	TELEFONO	FAX	DIRECCION	CP
ALBACETE	ALBACETE	DEPARTAMENTO TÉCNICO INFORMÁTICO S.A.L.	967/50.6 9.10	967/50.6 9.09	C/ FRANCISCO PIZARRO, 13 BAJOS	02004
ALICANTE	ALICANTE	RPEI	96/510.2 0.53	96/511.4 1.80	C/ EDUARDO LANGUCHA, 17 BAJOS	03006
ALMERIA	ALMERIA	MASTER KIT S.A.	950/62.1 3.77	950/27.6 8.28	C/SIERRA ALHAMILLA Ed.Celulosa, 1,2ºpl.	04007
OVIEDO	ASTURIAS	COMERCIAL EPROM, S.A.	98/523.0 4.59	98/527.3 0.19	AV. DE LAS SEGADAS, 5 BAJOS	33006
OVIEDO	ASTURIAS	LABEL MICROHARD, S.L.	98/511.3 7.53	98/511.3 7.53	C/. FERNÁNDEZ DE OVIEDO, 38, BJO.	33012
BADAJOS	BADAJOS	INFOMECS S.C.	924/24.1 9.19	924/22.9 0.36	C/ VICENTE DELGADO ALGABA, 10	06010
BADAJOS	BADAJOS	PAITRON BADAJOZ	902/24.2 0.24	924/24.1 8.97	AV. Mª AUXILIADORA, 7	06011
MÉRIDA	BADAJOS	PAITRON MÉRIDA	924/37.1 6.06	924/37.1 5.91	C/ PUERTO RICO, 2	06800
PALMA DE M.	BALEARES	BALEAR DE INSTALACIONES Y MANT. SL	971/24.6 4.55	971/24.5 1.02	C/ MANACOR. 82 A BAJOS	07006
BARCELONA	BARCELONA	BSMICROTECMANT. INFORMÁTIC S.L.	93/243.1 3.23	93/340.3 8.24	C/. PALENCIA, 45	08027

BARCELONA	BARCELONA	MADE S.A. BARCELONA	93/423.0 0.48	93/423.3 8.93	C/ RICART, 33	08004
BARCELONA	BARCELONA	MICROVIDEO	93/265.1 5.75	93/265.4 4.58	AVDA DIAGONAL, 296	08013
CERDANYOLA	BARCELONA	OFYSAT S.L.	93/580.8 7.87	93/580.8 9.96	C/ FONTETES, 3-5, Local 1	08290
BARCELONA	BARCELONA	RIFÉ ELECTRÓNICA S.A.	93/453.1 2.40	93/323.6 4.70	C/ ARIBAU, 81	08036
SANTBOI	BARCELONA	SELTRON S.L.	93/652.9 7.70	93/630.8 1.04	C/ INDUSTRIA, 44-46	08830
GRANOLLERS	BARCELONA	SIC INFORMÁTICA	93/870.1 2.00	93/870.1 2.62	C/ ÀNGEL GUIMERÀ, 16	08400
MANRESA	BARCELONA	TELESERVICIO	93/873.5 6.23	93/877.0 0.34	AV. TUDELA, 44	08240
BURGOS	BURGOS	MANHARD S.L.	947/22.1 1.09	947/22.0 9.19	AVDA CASTILLA-LEÓN, 46	09006
CÁCERES	CÁCERES	PAITRON CÁCERES	902/21.4 0.21	927/21.3 9.99	C/ GABINO MURIEL, 1	10001
PTO.SANTA.Mª	CÁDIZ	ELSE INFORMÁTICA S.L.	956/87.5 3.48	956/87.2 5.07	ANGLADA,PAR.9.E D.B1 BIS, EL PALMAR	11500
JEREZ	CÁDIZ	NEW SERVICE S.L.	956/18.3 8.38	956/18.5 5.85	C/ ASTA, 18	11404
LAS PALMAS	CANARIAS	MEILAND	928/29.2 2.30	928/23.3 8.92	C/ NÉSTOR DE LA TORRE, 3 OFIC.1	35006
LAS PALMAS	CANARIAS	G.B. CANARIAS SERVICIOS, S.L.	902/11.4 7.54	928/25.4 1.21	C/. PÍO CORONADO, 88, LOCAL A	35012
SANTANDER	CANTABRIA	INFORTEC, S.C.	942/23.5 4.99	942/23.9 8.42	C/. JIMÉNEZ DÍAZ, 1	39007
CASTELLÓN	CASTELLÓN	INFORSAT S.L.	964/22.9 4.01	964/22.9 4.05	C/ CRONISTA REVEST, 30 BAJOS	12005
ALCAZAR	CIUDAD REAL	GRUPO DINFOR ALCÁZAR	926/54.5 5.62	926/54.5 7.67	C/ DR. BONARDELL, 37	13600
CIUDAD REAL	CIUDAD REAL	GRUPO DINFOR C. REAL	926/25.4 2.25	926/23.0 4.94	C/. TOLEDO, 34	13003

CÓRDOBA	CÓRDOBA	SETESURANDALUCIA S.L.	957/48.5 8.46	957/48.5 8.54	C/ REALEJO, 6 (PASAJE)	14002
GIRONA	GIRONA	PROJECTES COM-TECH, S.L.	972/24.1 1.35	972/40.1 1.85	PLAZA DE LA ASUNCION, 35	17005
GRANADA	GRANADA	INTELCO ASISTENCIA TÉCNICA S.L.	958/13.2 1.79	958/13.2 2.09	C/ PRIMAVERA, 20	18008
SAN SEBASTIAN	GUIPUZCOA	ELECTRÓNICA GUIPUZCOANA	943/46.8 6.40	943/45.5 7.01	C/ BALLENEROS, 4 BAJOS	20011
HUELVA	HUELVA	AVITELSAT HUELVA	959/54.3 8.82	959/54.3 7.07	C/. CONDE DE LÓPEZ MUÑOZ, 32	21006
JAEN	JAEN	OFIMÁTICA JAEN S.L.	953/28.0 1.44	953/28.1 0.77	C/ ORTEGA NIETO, 20 POL.OLIVARES	23009
LA CORUÑA	LA CORUÑA	HARDTEC GALICIA	981/23.7 9.54	981/24.7 6.92	AV. LOS MALLOS, 87, BJO. B	15007
LOGROÑO	LA RIOJA	REYMAR, S.L.	941/24.2 6.11	941/25.0 3.12	C/. ALBIA DE CASTRO, 10	26003
LEÓN	LEÓN	MACOISAT, S.L.	987/26.2 5.50	987/26.2 9.52	AV. FERNÁNDEZ LADREDA, 27, BJO.	24005
LEÓN	LEÓN	PROSYSTEM	987/22.1 1.97	987/24.8 8.97	C/. JUAN DE LA COSA, 14	24009
TORRE FARRERA	LLEIDA	RICOMACK S.A.	973/75.1 5.33	973/75.1 6.21	POL. IND. DEL SEGRIÀ, S/N	25126
MADRID	MADRID	GRUPO PENTA S.A.	91/543.7 3.03	91/543.5 3.04	C/ BLASCO DE GARAY, 63	28015
MADRID	MADRID	MADE S.A. MADRID	91/570.6 2.92	91/570.6 5.71	C/ ROSA DE SILVA ,4	28020
MADRID	MADRID	MICROMA S.A.	91/304.6 8.00	91/327.3 9.72	C/ STA. LEONOR,61	28037
MADRID	MADRID	SETECMAN S.L.	91/571.5 4.06	91/572.2 2.40	C/ INFANTA MERCEDES , 31 1º	28020
MADRID	MADRID	BS MICROTEC MADRID, S.L.	91/300.5 2.82	91/300.5 2.83	C/ MOTA DEL CUERVO, 26, LOCAL	28043
MADRID	MADRID	TEDUIN S.A.	91/327.5 3.00	91/327.0 5.00	C/ALBALÀ, 10	28037
MÁLAGA	MÁLAGA	COVITEL MÁLAGA	95/231.6 2.50	95/233.9 8.50	C/ CERAMISTAS, 8, P.IND.SAN RAFAEL	29006
MURCIA	MURCIA	RED TECNICA EUROPEA, S.L.	968/27.1 8.27	968/27.0 2.47	AV. RONDA DE LEVANTE, 43, BJO.	30008

PAMPLONA	NAVARRA	INFORMÉTRICA IRUÑA, S.L.	948/27.9 8.12	948/27.9 2.89	ERMITAGAÑA, 1 BAJOS	31008
VIGO	PONTEVEDRA	SERVICIOS INFORMÁTICOS DEL ATLÁNTICO S.L	986/26.6 2.80	986/28.1 3.83	C/ PÁRROCO JOSÉ OTERO, 3	36206
SALAMANCA	SALAMANCA	EPROM-1	923/18.5 8.28	923/18.6 9.98	C/ GUADALAJARA, 9-11	37003
SEVILLA	SEVILLA	AMJ TECNOLAN, S.L.	95/491.5 7.91	95/491.5 2.14	AV.CJAL.ALBERTO JNEZ.BEC.,6.AC. D	41009
SEVILLA	SEVILLA	AVITELSAT SEVILLA	95/492.3 3.93	95/463.5 8.73	C/ ESPINOSA Y CARCEL 31	41005
TARRAGONA	TARRAGONA	TGI (TECNOLOGIA I GESTIÓ INFORM. S.L.)	977/23.5 6.11	977/21.2 5.12	AV. FRANCESC MACIÀ, 8 D BAIXOS	43002
VALENCIA	VALENCIA	ATRON INGENIEROS S.A.	96/385.0 0.00	96/384.9 2.07	C/ HÉROE ROMEU, 8 B	46008
VALENCIA	VALENCIA	GINSA INFORMÁTICA S.A.	96/362.2 1.15	96/393.2 6.96	C/ ERNESTO FERRER, 16 B	46021
VALLADOLID	VALLADOLID	VIG ⁺ PRINT	983/20.7 6.12	983/30.9 5.05	BAILARÍN VICENTE ESCUDERO, 2	47005
BILBAO	VIZCAYA	DATA SERVICE, S.L.	94/446.7 9.86	94/446.7 9.87	C/ MATICO,29	48007
BILBAO	VIZCAYA	ATME BILBAO	94/441.9 1.98	94/427.6 3.12	C/ RODRÍGUEZ ARIAS, 69-71 GC	48013
ZARAGOZA	ZARAGOZA	OFYSAT, S.L.	976/30.4 0.10	976/32.0 3.73	C/ ANTONIO SANGENIS, 16	50050
ZARAGOZA	ZARAGOZA	INSTRUMENTACIÓN Y COMPONENTES S.A.	976/01.3 3.00	976/01.0 9.77	ED.EXPO ZARAGOZA,CRTA. MADRID,S/N KM.315, N-3, PTA. 1	50014

United Kingdom

EPSON (UK) Ltd.

Campus 100, Maylands Avenue,

Hemel Hempstead, Hertfordshire HP2 7TJ

United Kingdom

Tel.: +44 (0) 1442 261144

Fax: +44 (0) 1422 227227

www.epson.co.uk

Stylus Products Warranty & Support

08705 133 640

Scanner Products Warranty & Support

08702 413 453

Sales

0800 220 546

Republic of Ireland

Stylus Products Warranty & Support

01 679 9016

Other Products Warranty & Support

01 679 9015

Sales

1 800 409 132

www.epson.co.uk

Italy

EPSON Italia s.p.a.

Viale F.lli Casiraghi, 427

20099 Sesto San Giovanni (MI)

Tel.: 02.26.233.1

Fax: 02.2440750

Assistenza e Servizio Clienti

TECHNICAL HELPDESK

02.29400341

www.epson.it

ELENCO CENTRI ASSISTENZA AUTORIZZATI EPSON

<p>AEM SERVICE S.R.L. Via Verolengo, 20 00167 ROMA Tel : 06-66018020 Fax : 06-66018052</p>	<p>DATA SERVICE S.R.L. Via S. Allende, 22a 50018 SCANDICCI (FI) Tel : 055-250752 Fax : 055-254111</p>	<p>QUICK COMPUTER SERVICE Viale Louise Pasteur, 23 a/b/c 70124 BARI Tel : 080-5044351 Fax : 080-5618810</p>
<p>A.T.E.S. ELETTRONICA S.R.L. Via Lulli, 28/b 10148 TORINO Tel : 011-2202525 Fax : 011-2204280</p>	<p>ELECTRONIC ASSISTANCE CENTRE Via Bazzini, 17 20131 MILANO Tel : 02-70631407 Fax : 02-70631301</p>	<p>QUICK COMPUTER SERVICE Via P. Manerba, 12 71100 FOGGIA Tel : 0881-331123 Fax : 0881-339133</p>
<p>A.T.S. S.N.C. Via della Repubblica, 35 a/b/c 40127 BOLOGNA Tel : 051-515313 Fax : 051-513241</p>	<p>ELETTRONICA CAROLINA ALOISIO & C. S.A.S. Via Generale Arimondi, 99 90143 PALERMO Tel : 091-308118 Fax : 091-6263484</p>	<p>RAVEZZI ANGELO HARDWARE SERVICE Via Avogadro, 6/10 47037 RIMINI Tel : 0541-373686 Fax : 0541-374844</p>
<p>A.T.S. S.N.C. Via Carbonia, 14 09125 CAGLIARI Tel : 070-657955 Fax : 070-659755</p>	<p>GSE S.R.L. Via Rimassa, 183r 13129 GENOVA Tel : 010-5536076 Fax : 010-5536113</p>	<p>REGA ELETTRONICA S.N.C. Via Gentileschi, 25/27 56123 PISA Tel : 050-560151 Fax : 050-560135</p>

<p>C.A.M.U. S.N.C. Via Grandi, 4 33170 PORDENONE Tel : 0434-572949 Fax : 0434-573005</p>	<p>HARD SERVICE S.R.L. Z.A.3 Via del progresso, 2 35010 PERAGA DI VIGONZA (PD) Tel : 049-8933951 Fax : 049-8933948</p>	<p>S.T.E. S.N.C. di Ciarrocchi A. & C. Via Settimo Torinese, 5 65016 MONTESILVANO (PE) Tel : 085-4453664 Fax : 085-4456860</p>
<p>COMPUTER LAB S.N.C. Via Quaranta, 29 20141 MILANO Tel : 02-5391224 Fax : 02-5695198</p>	<p>INFORMAINT S.N.C. Via Prunizedda, 94 07100 SASSARI Tel / Fax: 079-290953</p>	<p>TECMATICA S.R.L. Via S. Bargellini, 4 00157 ROMA Tel : 06-4395264 Fax : 06-43534628</p>
<p>COMPUTER LAB S.N.C. Via Pelizza da Volpedo, 1 20092 CINISELLO BALSAMO (MI) Tel : 02-6174175 Fax : 02-6127926</p>	<p>JAM S.R.L. Piazza Principale, 9 39040 ORA* AUER (BOLZANO) Tel : 0471-810502 Fax : 0471-811051</p>	<p>TECNOASSIST S.N.C. Via Roma, 44/d 22046 MERONE (CO) Tel : 031-618605 Fax : 031-618606</p>
<p>COMPUTER LAB S.N.C. Via F.lli Calvi, 4 24122 BERGAMO Tel : 035-4243216 Fax : 035-238424</p>	<p>LYAN S.N.C. Via Vercelli, 35 S.S. 230 13030 VERCELLI Loc. Caresanablot Tel : 0161/235254 Fax : 0161/235255</p>	<p>TECNOASSIST S.N.C. Via C. Cattaneo, 9 21013 GALLARATE (VA) Tel : 0331-791560 Fax : 0331-793882</p>
<p>COMPUTER SERVICE 2 S.N.C. Via Divisione Acqui, 70 25127 BRESCIA Tel : 030-3733325 Fax: 030-3733130</p>	<p>MEDIEL S.N.C. Via Ugo Bassi, 34 98123 MESSINA Tel : 090-695962 / 695988 Fax : 090-694546</p>	<p>TECNOASSIST S.N.C. Via F.lli Rosselli 20 20016 PERO - Loc. Cerchiate (MI) Tel : 02-33913363 Fax : 02-33913364</p>

<p>COMPUTER SERVICE 2 S.N.C. Via V. Guindani, 10 26100 CREMONA Tel/Fax : 0372-435861</p>	<p>MEDIEL S.N.C. filiale di Catania Via Novara, 9 95125 CATANIA (CT) Tel : 095-7169125 Fax : 095-7160889</p>	<p>TECNO STAFF S.R.L. Via Vivaldi, 19 00199 ROMA Tel : 06-8606173 Fax : 06-86200117</p>
<p>COMPUTER SERVICE 2 S.N.C. Via P. Savani, 12/C 43100 PARMA Tel : 0521-941887 Fax : 0521-940757</p>	<p>MICROTECNICA S.N.C. Via Lepanto, 83 80125 NAPOLI Tel : 081-2394460 Fax : 081-5935521</p>	<p>TECNO STAFF S.R.L. Via A. Manzoni, 263/265 06087 PONTE S.GIOVANNI (PG) Tel : 075-5997381 Fax : 075-5999623</p>
<p>COMPUTER SERVICE 2 S.N.C. Via Mantovana, 127/D 37137 VERONA Tel : 045/8622929 Fax : 045/8625007</p>	<p>PRINTER SERVICE S.R.L. Via U. Boccioni, 25/27 88048 S.Eufemia LAMEZIA TERME (CZ) Tel : 0968-419276 Fax : 0968-419109</p>	<p>TUSCIA TECNO STAFF S.R.L. Via Cardarelli, 14 01100 VITERBO Tel : 0761-270603 Fax : 0761-274594</p>
<p>CONERO DATA S.A.S. Via della Repubblica, 7 60020 SIROLO (AN) Tel/Fax : 071-9331175</p>	<p>QUAIZ S.N.C. Via San Paolo, 5/h Loc. Badia a Settimo 50018 SCANDICCI (FI) Tel : 055-720561 Fax : 055-720180</p>	

Portugal

EPSON Portugal, S.A.

Rua Gregório Lopes Lote 1514 Restelo

1400 - 197 Lisboa

Tel.: 21 303 54 00

Fax: 21 303 54 90

TECHNICAL HELPDESK
808 200015

www.epson.pt

Austria

ASC Buromaschinen GmbH

Kettenbruckengasse 16

1052 Wien

Tel. 01 / 58966-0

Fax. 01/ 5867726

www.artaker.com

Netherlands

CARD IS B.V.

Ambachsweg

3606 AP Maarssen

Belgium

MDR (ARC)

H. Dom. Saviolaan 8

1700 Dilbeek

Denmark

Warranty & Support

80 88 11 27

Sales

38 48 71 37

www.epson.dk

Finland

Warranty & Support

0800 523 010

Sales

(09) 8171 0083

www.epson.fi

Croatia

RECRO d.d.

Trg Sportova 11

10000 Zagreb

Tel.: 00385 1 3650774

Fax: 00385 1 3650798

Email: servis@recro.hr

epson@recro.hr

Macedonia

DIGIT COMPUTER ENGINEERING

3 Makedonska brigada b.b

upravna zgrada R. Konkar -
91000 Skopje
Tel.: 00389 91 463896 oppure
00389 91 463740

Fax: 00389 91 465294

E-mail: digits@unet.com.mk

REMA COMPUTERS

Str. Kozara, 64-B-11-

1000 Skopje

Tel.: 00389 91 118 159 oppure

00389 91 113 637

Fax: 00389 91 214 338

E-mail: slatanas@unet.com.mk oppure

rema@unet.com.mk

Slovenia

REPRO LJUBLJANA d.o.o.

Smartinska 106

1000 Ljubljana

Tel.: 00386 1 5853417

Fax: 00386 1 5400130

E-mail: bojan.zabnikar@repro.si

Luxemburg

MDR (ARC)

H. Dom. Saviolaan 8

1700 Dilbeek

Switzerland

Moosacherstrasse 6, Au, 8820 Wädenswil

Tel. 01/7822111

www.excom.ch

Hungary

R.A. Trade Kft.

Petőfi Sandor u. 64

H-2040 Budaör

Tel.: 0036.23.415.317

Fax: 0036.23.417.310

Slovak Republic

Print Trade spol. s.r.o.

Cajkovskeho 8

SK-98401 Lucenec

Tel.: 00421.863.4331517

Fax: 00421.863.4331081

Email: Prntrd@lc.psg.SK

www.printrade.sk

Czek. Republic

EPRINT s.r.o.

Stresovicka 49

CZ-16200 Praha 6

Tel. :00420.2.20180610

Fax:00420.2.20180611

Email: eprint@mbox.vol.cz

Norway

Warranty & Support

800 11 828

Sales

23 16 21 24

www.epson.no

Sweden

Warranty & Support

08 445 12 58

Sales

08 519 92 082

www.epson.se

Yugoslavia

BS PPROCESSOR d.o.o.

Hazdi Nikole Zivkovic a 2

Beograd-F.R.

Tel.: 00381 111 328 44 88

Fax: 00381 11 328 18 70

E-mail: vule@bsprocesor.com;

goran@bsprocesor.com

gorangalic@sezampro.yu

Greece

POULIADIS ASSOCIATES CORP.

142, Sygrou Avenue

176 71 Athens

Tel.: 0030 1 9242072

Fax: 0030 1 9241066

E-mail: k.athanasiadis@pouliadis.gr

Turkey

**ROMAR PAZARLAMA SANAYI
VE TICARET A.S.**

Rihtim Cad. Tahir Han No. 201

Karaköy 80030 Istanbul

Tel.: 0090 212 252 08 09 (ext:205)

Fax: 0090 212 252 08 04

E-mail: zozenoglu@romar.com.tr

**PROSER ELEKTRONIK SANAYI
VE TICARET LIMITEDN SIRKETI**

Inönü Caddesi,

Teknik Han, No 72 Kat 3,

Gümüssuyü Istanbul

Tel.: 0090 212 252 15 75

Fax: 0090 212 244 54 79

Email: okyay@turk.net

**DATAPRO BILISIM HIZMETLERI
SAN VE TICARET LTD.STI**

Gardenya Plaza 2,

42-A Blok Kat:20 -

Atasehir Istanbul

Tel.: 0090 216 4554770

Fax: 0090 216 4554766

E-mail: cem.kalyoncu@datapro.com.tr

Cyprus

INFOTEL LTD.

CTC House

Athalassa P.O.BOX 16116 2086 Nicosia CYPRUS

Tel.: 00357 2 573310

Fax: 00357 2 487784

E-mail: yannis.k@infotel.com.cy;

george.p@infotel.com.cy

Poland

FOR EVER Sp. z.o.o.

Ul. Frankciska Kawy 44

PL- 01-496 Warszawa

Tel.: 0048.22.638.9782

Fax: 0048. 22.638.9786

Email: office@for-ever.com.pl

Bulgaria

PROSOFT

6. Al Jendov Str.

BG-1113 Sofia

Tel.: 00359.2.730.231

Fax: 00359.2.9711049

Email: Prosoft@internet-BG.BG

Romania

MB Distribution S.R. L.

162, Barbu Vacarescu Blvd. Sector 2

RO-71422 Bucharest

Tel.: 0040.1.2300314

Fax: 0040.1.2300313

Email: office@mbd-epson.ro

Estonia

Kulbert Ltd.

Saeveski 2

EE-0012 Tallinn

Tel.: 00372.6.722299

Fax: 00372-6-722349

CHS Eesti AS

Pärnu mnt. 142a

EE-11317 Tallinn

Tel.: (372)6504900

Fax.: (372)650 4916

www.chs.ee

Latvia

Sim.S.S Jsc

Basteja boulv. 14

LV-1602 Riga

Tel.: 00371.7.280380

Fax: 00371.7.820175

Email: KVV@Simss.lanet.LV

Soft-Tronik Riga Ltd.

Terbatas 78

LV-1001 Riga

Tel.: 00317.2.292943

Fax: 00317.7.310169

Email: info@soft-tronik.lv

CHS Riga

Kalnciema 12a

LV-1084 Riga

Tel.: (371) 7602051

Tel.: (371) 7613887

Lithuania

Baltic Amadeus

Akademijos 4

LT-2600 Vilnius

Tel.: 00370.2.729913

Fax: 00370.2.729909

Email: Viktoras@Ktl.mii.LT

Intac Ltd.

Jasinskio 15

LT-2600 Vilnius

Tel.: 00370.2.223623

Fax: 00370.2.223620

Email: info@intac.lt

www.intac.lt

Israel

Warranty & Support

04 8 560 380

www.epson.com

Middle East

Warranty & Support

+ 971 (0) 4 352 44 88 or 351 77 77

www.epson.com

Email Warranty & Support:

www.epson-support@compubase.co.ae

South Africa

Warranty & Support

(011) 444 8278 / 91 or 0800 600 578

For details of EPSON Express centres and Service Repair centres

<http://www.epson.co.za/support/index.htm>

Sales

(011) 262 9200 or 0800 00 5956

www.epson.co.za/

Bosnia Herzgovina

RECOS d.o.o.

Vilsonovo setaliste 10

71000 Sarajevo

Tel.: 00387 33 657 389

Fax: 00387 33 659 461

E-mail: recos@bih.net.ba oppure

edin@recos.ba

Argentina

EPSON ARGENTINA S.A.

Avenida Belgrano 964/970

(1092), Buenos Aires

Tel.: (54 11) 4346-0300

Fax: (54 11) 4346-0333

www.epson.com.ar

Brazil

EPSON DO BRASIL LTDA.

Av. Tucunaré, 720 Tamboré Barueri,

São Paulo, SP 06460-020

Tel.: (55 11) 7296-6100

Fax: (55 11) 7295-5624

www.epson.com.br

Chile

EPSON CHILE, S.A.

La Concepción 322

Providencia, Santiago

Tel.: (56 2) 236-2453

Fax: (56 2) 236-6524

www.epson.cl

Colombia

EPSON COLOMBIA, LTDA.

Diagonal 109 No. 15-49

Bogotá, Colombia

Tel.: (57 1) 523-5000

Fax: (57 1) 523-4180

www.epson.com.co

Costa Rica

EPSON COSTA RICA, S.A

Embajada Americana, 200 Sur y 300 Oeste

San José, Costa Rica

Tel.: (50 6) 296-6222

Fax: (50 6) 296-6046

www.epsoncr.com

Mexico

EPSON MÉXICO, S.A. de C.V.

Av. Sonora #150

México, 06100, DF

Tel.: (52 5) 211-1736

Fax: (52 5) 533-1177

www.epson.com.mx

Peru

EPSON PERÚ, S.A.

Av. Del Parque Sur #400

San Isidro, Lima, Perú

Tel.: (51 1) 224-2336

Fax: (51 1) 476-4049

www.epson.com

Venezuela

EPSON VENEZUELA, S.A.

Calle 4 con Calle 11-1

La Urbina Sur Caracas, Venezuela

Tel.: (58 2) 240-1111

Fax: (58 2) 240-1128

www.epson.com.ve

USA (Latin America)

EPSON LATIN AMERICA

6303 Blue Lagoon Dr., Ste. 390

Miami, FL 33126

Tel.: (1 305) 265-0092

Fax: (1 305) 265-0097

USA

EPSON AMERICA, INC

3840 Kilroy Airport Way

Long Beach, CA 90806

Tel.: (1 562) 981-3840

Fax: (1 562) 290-5051

www.epson.com

Index

A

- Advanced Photo, 181
- Afdrukken in de achtergrond, 196
- Afdrukkwaliteit (instelling)
 - Macintosh, 183
 - Windows, 122
- Afdruksnelheid, 145
- Auto Cut
 - Macintosh, 189
 - Windows, 129
- Auto Rotate
 - Macintosh, 188
 - Windows, 128

C

- Cartridges, 38, 230
- ColorSync (instelling), 181
- Configuratie-instellingen, 195
- Contact opnemen met EPSON, 291

D

- Dialogvenster voor de lay-out, 190
- Dik papier, 223
- DMA-overdracht, 147

E

- EPSON Monitor3, 197
- EPSON Spool Manager, 140
- EPSON StatusMonitor
 - Macintosh, 191, 193
 - Windows, 131, 141

F

- Foutindicatie, 265

G

Geavanceerde instellingen

Macintosh, 182

Windows, 121

H

Houder

papierrol plaatsen, 205

papierrol verwijderen, 206

plaatsen en verwijderen, 207

Hulp invoeren, 291

Hulpprogramma

Printer- en optie-informatie

Macintosh, 192

Windows, 132, 134

Printkop reinigen

Macintosh, 191

Windows, 131

Printkop uitlijnen

Macintosh, 191

Windows, 131

Speed & Progress, 135

Gebruiken, 147

sputkanaaltjes controleren

Macintosh, 191

Windows, 131

Hulpprogramma's openen

Macintosh, 192

Windows, 133

I

ICM (instelling), 120

Informatie over afdrukmaterialen, 204

Informatie over de cartridgeopties

Windows, 134

Informatie over zwarte inkt

Windows, 134

Inktopties

Macintosh, 183

Windows, 122

Instelling bij Media Type

Macintosh, 173

Windows, 113

K

Knoppen, 62

L

Lampjes, 64

Losse vellen papier

gebruiken, 218

type afdrukmetaal, 40

M

Modus Automatic

Macintosh, 180

Windows, 119

Modus Custom

Macintosh, 181

Windows, 120

O

Onderhoudsmodus, 99

Online-Help

Macintosh, 193

Windows, 138

Opties, 37

Orientation

Macintosh, 187

Windows, 127

P

Paginascheiding, 218

Macintosh, 189

Windows, 129

Paper Thickness, 95

Papieropvang, 225

Papierrol

laden, 210

type afdrukmetaal, 40

Papierrolklem, 215

Papierrol laden, 210

- PhotoEnhance (instellingen)
 - Macintosh, 185
 - Windows, 124
- Poortconfiguratie, 150
- Printable Area, 20
 - Windows, 127
- Printable area
 - Macintosh, 187
- Printerdriver
 - Macintosh, 173
 - Windows, 113
- Printerhulpprogramma's
 - Macintosh, 191
 - Windows, 131
- Printersoftware
 - updaten, 166
 - verwijderen (alleen Windows), 167
- Printer vervoeren, 247
- Printkop
 - reinigen, 62
 - Macintosh, 191
 - Windows, 131
 - spuitkanaaltjes controleren
 - Macintosh, 191
 - Windows, 131
 - uitlijnen
 - Macintosh, 191
 - Windows, 131
- Printkop uitlijnen, 93
 - Macintosh, 191
 - Windows, 131
- Probleemoplossing, 265

R

- Reinigen
 - printkop
 - Macintosh, 191
 - Windows, 131
- Resolutie, 19
- Roll width, 129
- Rolpapier besparen
 - Macintosh, 190
 - Windows, 130

S

- Schoonmaken
 - printer, 245
- SelecType
 - gebruik, 70
 - instellingen, procedure, 74
 - menu's, 71
 - modusoverzicht, 74
- SelecType-menu's
 - papierinstellingen, 82
 - printerinstelling, 76, 76
 - printerstatus, 76, 80
 - printkop uitlijnen, 85
 - testafdruk, 79
- Snijmechanisme, 241
- Speciaal afdruk materiaal van EPSON, 40, 204
- Specificaties
 - afdrukgebied, 20
 - cartridges, 28
 - elektrische, 22
 - initialisatie, 23
 - interface, 32
 - mechanische, 22
 - Normen en goedkeuringen, 24
 - omgeving, 23
 - papier, 25
- Spuitkanaaltjespatroon, 91
- sRGB (instelling), 120
- Statusbericht, 67
- Statusblad, 98
- Systeemvereisten
 - Macintosh, 31
 - Windows, 30

T

- Tabblad Main, 119
- Technische ondersteuning, 291
- Text/Graph (instelling)
 - Macintosh, 181
 - Windows, 120

V

Verbruiksmaterialen, 38

Verkleinen/vergroten (instelling), 130

Vervangen

 Zwarte cartridges, 234

Vervangen van de zwarte inkt, 234

Voortgangsbalk, 139