

# EPSON®

Цветной лазерный принтер

## EPSON AcuLaser™ C1100 Series

Все права защищены. Никакую часть данного документа нельзя воспроизводить, хранить в поисковых системах или передавать в любой форме и любыми способами (механическими, путем копирования, записи или иными) без предварительного письменного разрешения Seiko Epson Corporation. По отношению использования содержащейся здесь информации никаких патентных обязательств не предусмотрено. Равно как не предусмотрено никакой ответственности за повреждение, произошедшие вследствие использования содержащейся здесь информации. Seiko Epson Corporation и ее филиалы не несут ответственности перед покупателями данного продукта или третьими сторонами за понесенные ими повреждения, потери, сборы или затраты, вызванные несчастными случаями, неправильным использованием продукта, недовольной модификацией, ремонтом или изменением продукта и невозможностью (исключая США) строгого соблюдения инструкций по работе и обслуживанию, разработанных Seiko Epson Corporation. Seiko Epson Corporation не несет ответственности за любые повреждения или проблемы, возникшие из-за использования любых функций или расходных материалов, не являющихся оригинальными продуктами EPSON (Original EPSON Products) или продуктами, одобренными EPSON (EPSON Approved Products).

IBM и PS/2 — зарегистрированные торговые марки International Business Machines Corporation. Microsoft и Windows — зарегистрированные торговые марки Microsoft Corporation в США и других странах.

Apple и Macintosh — зарегистрированные торговые марки Apple Computer, Inc.

EPSON — зарегистрированная торговая марка, EPSON AcuLaser — торговая марка Seiko Epson Corporation.

**Общее примечание:** Прочие названия продуктов упоминаются в документе только для идентификации и могут являться торговыми марками соответствующих владельцев. Epson отрицает владение любыми правами на эти марки.

Срок службы изделия: 5 лет.

### **Информация об изготовителе:**

Seiko EPSON Corporation (Япония)

Юридический адрес: 4-1, Ниси-Синзюку, 2-Чоме, Синзюку-ку, Токио, Япония

### **Информация о продавце:**

Компания «Эпсон Европа Б.В.» (Нидерланды)

Юридический адрес: Нидерланды, Амстердам 1096EJ, Энтрада 701

Юридический адрес Московского представительства: Россия, г. Москва, 129110, ул. Щепкина, д. 42, стр. 2а

Авторские права © 2004, Seiko Epson Corporation, Нагано, Япония.

# **Дополнительная информация**

## ***Руководство по установке***

Содержит информацию об установке принтера и установке его программного обеспечения.

## ***Справочное руководство (настоящее руководство)***

Содержит подробную информацию о функциях принтера, дополнительных продуктах, обслуживании, устранении неполадок и технические характеристики.

## ***Руководство по работе в сети***

Предоставляет администраторам сети сведения о драйвере принтера и сетевых настройках. Следует установить это руководство с компакт-диска с сетевыми утилитами принтера на жесткий диск вашего компьютера.

## ***Руководство по устранению замятия бумаги***

Содержит рекомендации по устранению проблем с замятием бумаги, возможно, к нему придется обращаться регулярно. Рекомендуется распечатать это руководство и держать его поблизости от принтера.

## ***Интерактивная справка для ПО принтера***

Щелкните Help (Справка) для получения подробной информации и инструкций к ПО принтера, которое управляет принтером. Интерактивная справка автоматически устанавливается вместе с программным обеспечением принтера.

---

# Содержание

---

## Глава 1 Знакомство с принтером

---

Элементы принтера .....	11
Вид спереди .....	11
Вид сзади .....	12
Внутренние элементы принтера.....	12
Панель управления .....	13
Дополнительное оборудование и расходные материалы.....	14
Дополнительное оборудование .....	14
Расходные материалы .....	15
Описание способов печати.....	16
Двусторонняя печать .....	16
Печать по размеру страницы .....	17
Печать нескольких страниц на листе.....	17
Печать водяных знаков.....	18

---

## Глава 2 Обращение с бумагой

---

Источники бумаги.....	19
Многоцелевой лоток.....	19
Дополнительный кассетный лоток .....	21
Выбор источника бумаги.....	21
Загрузка бумаги.....	23
МЦ-лоток .....	23
Дополнительный кассетный лоток на 500 листов .....	25
Приемный лоток .....	28
Печать на специальных носителях .....	28
EPSON Color Laser Paper (EPSON Бумага для цветной лазерной печати).....	29
EPSON Color Laser Transparencies (EPSON Пленка для цветной лазерной печати) .....	29
EPSON Color Laser Coated Paper (EPSON Бумага с покрытием для цветной лазерной печати).....	31

Конверты .....	32
Этикетки .....	34
Плотная/суперплотная бумага .....	35
Пленка .....	36
Загрузка бумаги нестандартного размера .....	36

### **Глава 3 Использование программного обеспечения принтера в Windows**

---

О программном обеспечении принтера .....	38
Доступ к драйверу принтера .....	38
Настройка параметров принтера .....	40
Настройка параметров качества печати .....	40
Настройка размера отпечатка .....	47
Настройка режима печати .....	50
Использование водяных знаков .....	51
Двусторонняя печать .....	56
Настройка расширенных параметров .....	60
Настройка параметров дополнительного оборудования .....	62
Контроль состояния принтера с помощью	
EPSON Status Monitor 3 .....	63
Установка EPSON Status Monitor 3 .....	63
Доступ к EPSON Status Monitor 3 .....	66
Получение информации о состоянии принтера .....	68
Заказ по Интернету .....	71
Настройка параметров контроля .....	73
Окно Status Alert (Сообщение о состоянии) .....	76
Функция Job Management (Управление заданиями) .....	76
Прекращение контроля .....	81
Настройка контролируемых принтеров .....	81
Настройка подключения по интерфейсу USB .....	82
Отмена печати .....	84
Удаление ПО принтера .....	85
Удаление драйвера принтера .....	85
Удаление драйвера USB-устройства .....	88

## **Глава 4 Использование программного обеспечения принтера в ОС Macintosh**

---

О программном обеспечении принтера .....	91
Доступ к драйверу принтера .....	91
Настройка параметров принтера .....	92
Настройка параметров качества печати .....	92
Настройка размера отпечатка .....	101
Настройка режима печати .....	102
Использование водяных знаков .....	104
Двусторонняя печать .....	111
Настройка расширенных параметров .....	114
Контроль состояния принтера с помощью	
EPSON Status Monitor 3 .....	116
Доступ к EPSON Status Monitor 3 .....	117
Получение информации о состоянии принтера .....	118
Настройка параметров контроля .....	120
Окно Status Alert (Сообщение о состоянии) .....	122
Использование функции Job Management (Управление заданиями) .....	122
Настройка подключения по интерфейсу USB .....	125
Отмена печати .....	126
Удаление ПО принтера .....	127
Для Mac OS X .....	127
Для Mac OS 9 .....	128

## **Глава 5 Настройка принтера для работы в сети**

---

Для Windows .....	129
Совместное использование принтера .....	129
Настройка совместного использования принтера .....	130
Использование дополнительных драйверов .....	132
Настройка клиентов .....	139
Установка драйвера принтера с компакт-диска .....	147
Для Macintosh .....	149
Совместное использование принтера .....	149
Для пользователей Mac OS X .....	149
Для пользователей Mac OS 9 .....	149

## **Глава 6 Установка дополнительного оборудования**

---

Дополнительный кассетный лоток .....	153
Меры предосторожности .....	153
Установка дополнительного кассетного лотка .....	154
Снятие дополнительного кассетного лотка .....	156
Модуль двусторонней печати .....	156
Установка модуля двусторонней печати .....	156
Снятие модуля двусторонней печати .....	160
Модуль памяти .....	161
Установка модуля памяти .....	161
Извлечение модуля памяти .....	164

## **Глава 7 Обслуживание и транспортировка**

---

Сообщения о необходимости замены .....	165
Картридж с тонером .....	167
Меры предосторожности .....	167
Замена картриджа с тонером .....	168
Блок фотокондуктора .....	171
Меры предосторожности .....	171
Замена блока фотокондуктора .....	172
Очистка принтера .....	176
Очистка ролика загрузки бумаги .....	176
Прочистка печатающей головки .....	177
Транспортировка принтера .....	179
На большие расстояния .....	179
На небольшие расстояния .....	180
Выбор места для установки принтера .....	181

## **Глава 8 Устранение неполадок**

---

Удаление замятой бумаги .....	183
Меры предосторожности при удалении замятой бумаги .....	183
Замятие С (крышка С) .....	184
Замятие D (крышка D) .....	186

Замытие E (крышка E).....	190
Замытие F (крышка F).....	191
Замытие DM (крышка DM).....	194
Замытие MP (МЦ-лоток).....	195
Замытие LC (кассетный лоток).....	197
Замытие G (крышка G).....	198
Если в МЦ-лотке застряла пленка.....	200
Печать страницы проверки состояния.....	201
Неполадки в работе.....	203
Индикатор Ready (Готов) не загорается при включении принтера.....	203
Принтер не печатает; индикатор Ready (Готов) погашен....	203
Индикатор Ready (Готов) горит, но принтер ничего не печатает.....	203
Установленное дополнительное оборудование недоступно.....	205
Неполадки при совместном использовании.....	205
Сетевые принтеры не видны в среде Windows 95.....	205
Проблемы с отпечатками.....	206
Отпечаток искажен.....	206
Проблемы при цветной печати.....	206
Цветная печать невозможна.....	206
Цвет отпечатка различается при печати на разных принтерах.....	207
Цвет отпечатка отличается от цвета на экране монитора.....	207
Проблемы с качеством печати.....	208
Фон затемнен или загрязнен.....	208
На отпечатке появляются белые точки.....	208
Неоднородное качество печати на странице.....	208
Неоднородное качество отпечатка полутонового изображения.....	209
Тонер смазывается.....	210
Пропущенные области на отпечатанном изображении.....	210
Выводятся совершенно чистые страницы.....	211
Отпечатанное изображение светлое или бледное.....	211
Непечатаемая сторона страницы загрязнена.....	212
Проблемы с памятью.....	213
Снизилось качество печати.....	213

Недостаточно памяти для печати текущего задания .....	213
Недостаточно памяти для печати всех копий документа ...	213
Проблемы с подачей бумаги .....	214
Бумага подается неправильно.....	214
Проблемы с использованием дополнительного оборудования .....	215
Бумага не подается из дополнительного кассетного лотка для бумаги .....	215
Бумага заминается при подаче из дополнительного кассетного лотка .....	216
Установленное дополнительное оборудование не может быть использовано.....	216
Устранение неполадок с интерфейсом USB.....	216
Соединение USB.....	217
ОС Windows.....	217
Установка ПО принтера .....	217
Сообщения об ошибках и состоянии принтера .....	224
Отмена печати .....	237
Использование кнопки Cancel Job (Отмена печати).....	237
Использование меню Reset (Сброс).....	237
Обращение в службу поддержки.....	239
Служба поддержки пользователей EPSON .....	240
Сервисные центры.....	240
Сведения о безопасности.....	241
Предупреждения, предостережения и примечания.....	241
Меры предосторожности .....	241
Важные инструкции по безопасности.....	244
Предосторожности при включении/выключении принтера .....	245

## **Приложение А Технические характеристики**

---

О вашем принтере.....	246
Высококачественная печать.....	246
Двусторонняя печать .....	246
Предустановленные параметры цветов драйвера принтера .....	247
Режим экономии тонера.....	247



Технология повышения разрешения и технология Enhanced MicroGray .....	247
Бумага .....	248
Доступные типы бумаги .....	248
Бумага, которую не следует использовать .....	249
Область печати .....	250
Принтер .....	251
Общие сведения .....	251
Характеристики окружающей среды .....	252
Механические характеристики .....	253
Электрические .....	254
Соответствие стандартам и допускам .....	254
Интерфейсы .....	256
Параллельный интерфейс .....	256
Интерфейс USB .....	256
Интерфейс Ethernet .....	256
Дополнительное оборудование и расходные материалы .....	257
Дополнительные принадлежности: кассетный лоток на 500 листов .....	257
Модуль двусторонней печати .....	258
Модули памяти .....	258
Картридж с тонером .....	259
Блок фотокондуктора .....	261

## **Приложение В *Функции панели управления***

---

Использование меню панели управления .....	262
Когда следует изменять настройки с панели управления .....	262
Как получить доступ к меню панели управления .....	262
Меню панели управления .....	264
Меню Information (Информация) .....	264
Меню Status (Состояние) .....	267
Меню Tray (Лоток) .....	267
Меню Setup (Настройка) .....	268
Меню Reset (Сброс) .....	270
Меню Parallel (Параллельный) .....	271
Меню USB .....	272
Меню Network (Сеть) .....	274

Меню Printer Adjust (Меню Регулировка принтера) .....	274
---	-----

### **Приложение С Работа со шрифтами**

---

Шрифты EPSON BarCode (только для Windows) .....	277
Требования к системе .....	279
Установка шрифтов EPSON BarCode .....	279
Печать с использованием шрифтов EPSON BarCode .....	280
Характеристики шрифтов EPSON BarCode .....	285

### **Приложение D Примечание для пользователей Windows XP**

---

Настройка сетевого интерфейса при помощи EpsonNet EasyInstall .....	297
Для пользователей EpsonNet WebManager .....	299
Для пользователей лазерных принтеров .....	299

### **Словарь терминов**

---

### **Предметный указатель**

---

---

## Знакомство с принтером

---

### Элементы принтера

#### Вид спереди

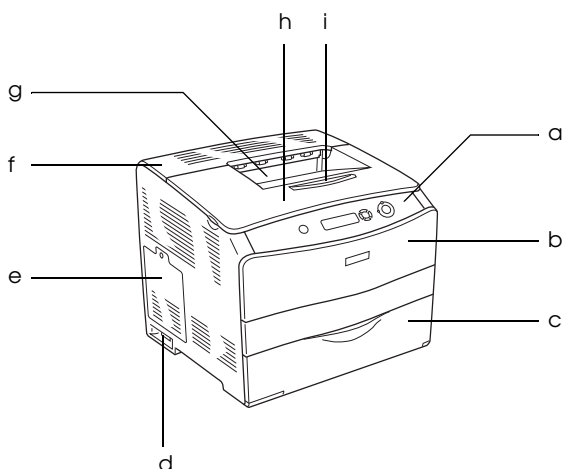

- a. панель управления
- b. крышка А
- c. МЦ-лоток
- d. выключатель питания
- e. дополнительная крышка
- f. крышка С
- g. лоток для выдачи бумаги отпечатанной стороной вниз
- h. крышка В
- i. ограничитель

## Вид сзади

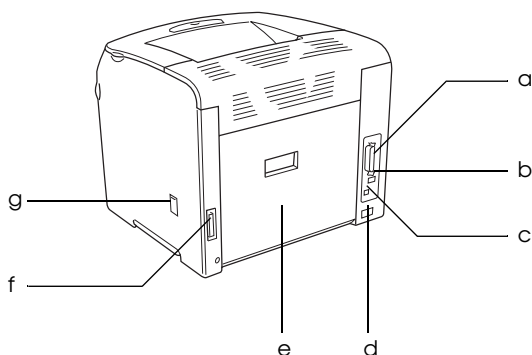

- a. разъем параллельного интерфейса
- b. интерфейсный разъем USB
- c. разъем сетевого интерфейса (только для сетевой модели)
- d. розетка для шнура питания
- e. крышка E
- f. разъем для модуля двусторонней печати
- g. крышка фильтра

## Внутренние элементы принтера

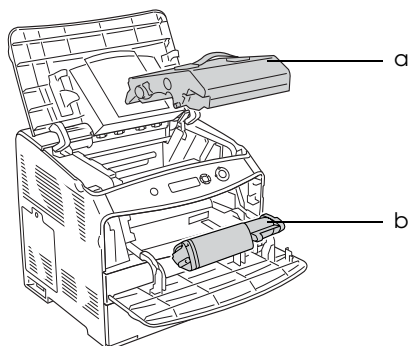

- a. блок фотокондуктора
- b. картридж с тонером

## Панель управления

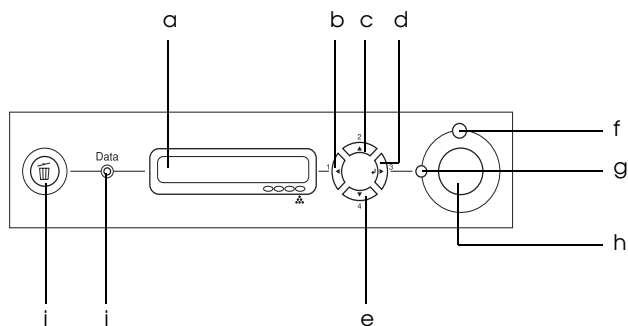

- |   |  |
|---|--|
| a. ЖК-панель                                    | Отображает сообщения о состоянии принтера и меню панели управления.  |
| b. Кнопка <b>Back (Назад)</b>                   | Используйте эти кнопки для доступа к меню панели управления, где можно настроить параметры принтера и проверить состояние расходных материалов. О том, как пользоваться кнопками — в разделе «Использование меню панели управления» на стр. 262. |
| c. Кнопка <b>Up (Вверх)</b>                     |  |
| d. Кнопка <b>Enter (Ввод)</b>                   |  |
| e. Кнопка <b>Down (Вниз)</b>                    |  |
| f. Индикатор <b>Error (Ошибка)</b><br>(красный) | Горит или мигает при возникновении ошибки.   |
| g. Индикатор <b>Ready (Готов)</b><br>(зеленый)  | Горит, когда принтер готов к приему и печати данных. Выключен, когда принтер не готов к работе.  |
| h. Кнопка <b>Start/Stop (Старт/Стоп)</b>        | Позволяет остановить печать задания. Когда мигает индикатор ошибки, сбрасывает ошибку и возвращает принтер в состояние готовности.   |

- |   |  |
|---|--|
| i. Индикатор <b>Data</b><br>( <b>Данные</b> )<br>(желтый) | Горит, когда данные для печати находятся в буфере памяти принтера (область памяти принтера, зарезервированная для поступающих данных), но не распечатываются. Мигает, когда принтер обрабатывает данные для печати. Выключен, когда в буфере памяти принтера нет данных. |
| j. Кнопка <b>Cancel Job</b><br>( <b>Отмена задания</b> )  | Нажмите один раз для отмены текущего задания печати. Нажмите и удерживайте не менее двух секунд для удаления всех заданий из памяти принтера.  |

---

## **Дополнительное оборудование и расходные материалы**

### **Дополнительное оборудование**

Вы можете расширить возможности принтера, установив следующее оборудование:

- ❑ Кассетный лоток на 500 листов (C12C802182).  
Кассетный лоток на 500 листов содержит одну кассету для бумаги. Позволяет увеличить емкость податчиков до 500 листов. Подробности см. в разделе «Дополнительный кассетный лоток» на стр. 153.
- ❑ Модуль двусторонней печати (C12C802192).  
Модуль двусторонней печати позволяет автоматически печатать на обеих сторонах бумаги. Подробности см. в разделе «Модуль двусторонней печати» на стр. 156.

## **Расходные материалы**

Срок службы следующих расходных материалов отслеживается принтером. Принтер сигнализирует о необходимости их замены.

<b>Наименование изделия</b>	<b>Код продукта</b>
Картридж с тонером большой емкости (желтый)	0187
Картридж с тонером большой емкости (пурпурный)	0188
Картридж с тонером большой емкости (голубой)	0189
Картридж с тонером большой емкости (черный)	0190
Стандартный картридж с тонером (желтый)	0191
Стандартный картридж с тонером (пурпурный)	0192
Стандартный картридж с тонером (голубой)	0193
Фотокондуктор	1104

---

## Описание способов печати

Данный принтер предоставляет вам широкий выбор различных вариантов печати. Вы можете печатать на бумаге разных форматов и использовать для печати различные типы бумаги.

Далее описаны процедуры для каждого типа печати. Выберите для печати наиболее удобную вам процедуру.

### **Двусторонняя печать**

См. следующие разделы:

«Установка модуля двусторонней печати» на стр. 156

«Двусторонняя печать» на стр. 56 (Windows)

«Двусторонняя печать» на стр. 111 (Macintosh)

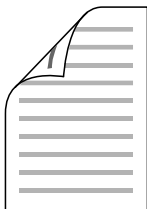

Позволяет печатать с двух сторон листа.

**Примечание:**

Для печати с двух сторон листа необходимо установить дополнительный блок двусторонней печати.



## Печать по размеру страницы

См. следующие разделы:

«Настройка размера отпечатка» на стр. 47 (Windows)

«Настройка размера отпечатка» на стр. 101 (Macintosh)

### **Примечание:**

*Эта функция недоступна в Mac OS X.*

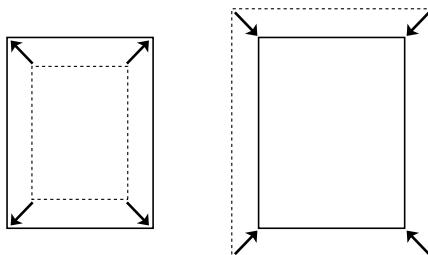

Позволяет автоматически увеличивать или уменьшать размер вашего документа, чтобы подогнать его под размер выбранной бумаги.

## Печать нескольких страниц на листе

См. следующие разделы:

«Настройка режима печати» на стр. 50 (Windows)

«Настройка режима печати» на стр. 102 (Macintosh)

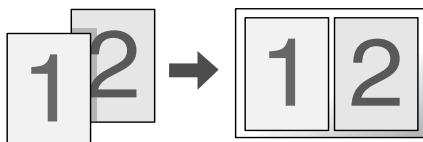

Позволяет печатать на одном листе две или четыре страницы.

## **Печать водяных знаков**

См. следующие разделы:

«Использование водяных знаков» на стр. 51 (Windows)

«Использование водяных знаков» на стр. 104 (Macintosh)

**Примечание:**

*Эта функция недоступна в Mac OS X.*

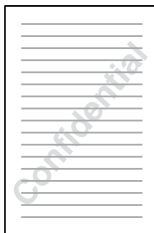

Позволяет печатать текст или изображение в виде водяного знака. Например, на важном документе вы можете напечатать «Конфиденциально».

# Обращение с бумагой

## Источники бумаги

В этом разделе описываются сочетания источников и типов бумаги, которые можно использовать.

## Многоцелевой лоток

Тип бумаги	Размер бумаги	Емкость
Простая бумага Плотность: от 64 до 80 г/м <sup>2</sup>	A4, A5, B5, Letter (LT), Government Letter (GLT), Half Letter (HLT), Executive (EXE)  Бумага нестандартного размера: 90 × 139,7 мм минимум 216 × 297 мм максимум	До 180 листов (Общая толщина стопки: до 20 мм)
Бумага средней плотности Плотность: от 80 до 105-г/м <sup>2</sup>	A4, A5, B5, Letter (LT), Government Letter (GLT), Half Letter (HLT), Executive (EXE)  Бумага нестандартного размера: 90 × 139,7 мм минимум 216 × 297 мм максимум	Толщина стопки до 20 мм
Конверты	C5, C6, C10, DL, Monarch, ISO-B5	До 20 листов (Общая толщина стопки: до 20 мм)
Этикетки	A4, Letter (LT)	До 75 листов

<b>Тип бумаги</b>	<b>Размер бумаги</b>	<b>Емкость</b>
Плотная бумага Плотность: от 106 до 163 г/м <sup>2</sup>	A4, A5, B5, Letter (LT), Government Letter (GLT), Half Letter (HLT), Executive (EXE)  Бумага нестандартного размера: 90 × 139,7 мм минимум 216 × 297 мм максимум	Толщина стопки до 20 мм
Суперплотная бумага Плотность: от 164 до 210 г/м <sup>2</sup>	90 × 139,7 мм минимум 216 × 297 мм максимум	Толщина стопки до 20 мм
Бумага с покрытием Плотность: от 105 до 210 г/м <sup>2</sup>	A4, A5, B5, Letter (LT), Government Letter (GLT), Half Letter (HLT), Executive (EXE)  Бумага нестандартного размера: 90 × 139,7 мм минимум 216 × 297 мм максимум	Толщина стопки до 20 мм
EPSON Color Laser Paper (EPSON Бумага для цветной лазерной печати)	A4	До 180 листов (общая толщина стопки: до 20 мм)
EPSON Color Laser Transparencies (EPSON Пленка для цветной лазерной печати)	A4, Letter (LT)	До 75 листов
EPSON Color Coated paper (EPSON Бумага с покрытием для цветной печати)	A4	Толщина стопки до 20 мм

## Дополнительный кассетный лоток

Тип бумаги	Размер бумаги	Емкость
Простая бумага	A4, Letter (LT)	До 500 листов в каждый кассетный лоток. (общая толщина стопки: до 56 мм)
EPSON Color Laser Paper (EPSON Бумага для цветной лазерной печати)	A4	Толщина стопки до 56 мм

### Выбор источника бумаги

Вы можете вручную выбрать источник бумаги или указать принтеру делать это автоматически.

#### Выбор вручную

Чтобы выбрать источник бумаги вручную, можно использовать драйвер принтера.

Об использовании драйвера принтера в Windows см. в разделе «Доступ к драйверу принтера» на стр. 38, а в Macintosh — «Доступ к драйверу принтера» на стр. 91.

#### Для Windows

Откройте диалоговое окно драйвера принтера, щелкните вкладку **Basic Settings (Основные настройки)** и выберите нужный источник бумаги из списка Paper Source (Источник бумаги). Затем щелкните **ОК**.

#### Для Macintosh

Откройте диалоговое окно драйвера принтера, выберите **Printer Settings (Настройки принтера)** из раскрывающегося списка и щелкните вкладку **Basic Settings (Основные настройки)** (для Mac OS X) либо раскройте диалоговое окно Basic Settings (Основные настройки) (для Mac OS 9). Выберите нужный источник бумаги из списка Paper Source (Источник бумаги) и щелкните **ОК**.

## Автоматический выбор

Вы можете использовать драйвер принтера для выбора источника бумаги нужного размера автоматически.

Об использовании драйвера принтера в Windows см. в разделе «Доступ к драйверу принтера» на стр. 38, а в Macintosh — «Доступ к драйверу принтера» на стр. 91.

### ❑ Для Windows

Откройте диалоговое окно драйвера принтера, щелкните вкладку **Basic Settings (Основные настройки)** и выберите в качестве источника бумаги **Auto Selection (Автовыбор)**. Затем щелкните **ОК**.

### ❑ Для Macintosh

Откройте диалоговое окно драйвера принтера, выберите **Printer Settings (Настройки принтера)** из раскрывающегося списка и щелкните вкладку **Basic Settings (Основные настройки)** (для Mac OS X) либо раскройте диалоговое окно **Basic Settings (Основные настройки)** (для Mac OS 9). Затем выберите в качестве источника бумаги **Auto Selection (Автовыбор)** и щелкните **ОК**.

Принтер будет искать источник с бумагой нужного размера в следующем порядке.

Стандартная конфигурация:

МЦ-лоток

С установленным дополнительным кассетный лоток на 500 листов:

МЦ-лоток

Нижний кассетный лоток

### **Примечание:**

- ❑ *Бумагу, размеры которой отличаются от формата A4 или Letter, можно подавать только из МЦ-лотка.*

- ❑ Если вы установили размер бумаги или выбрали источник бумаги из вашего приложения, эти настройки могут иметь приоритет над настройками драйвера принтера.
- ❑ Если в качестве значения параметра Paper Size (Размер бумаги) выбран конверт, бумагу можно будет подавать только из МЦ-лотка независимо от значения параметра Paper Source (Источник бумаги).
- ❑ Вы можете изменить приоритет МЦ-лотка, используя параметр MF Mode (МЦ режим) из меню Setup Menu (Меню установки) панели управления. Подробности см. в разделе «Меню Setup (Настройка)» на стр. 268.

---

## Загрузка бумаги

В этом разделе описывается порядок загрузки бумаги. Если используются специальные носители, например пленки или конверты. См. также раздел «Печать на специальных носителях» на стр. 28.

### МЦ-ЛОТОК

Чтобы загрузить бумагу, сделайте следующее.

1. Включите принтер и откройте крышку МЦ-лотка.

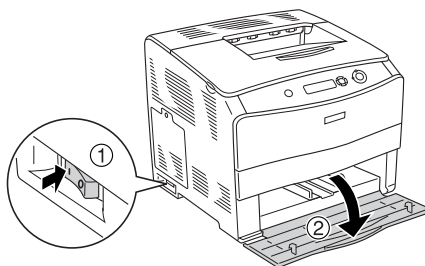

2. Передвиньте правую направляющую для бумаги.

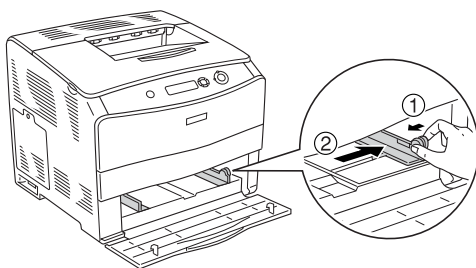

3. Загрузите стопку с нужным носителем по центру лотка стороной для печати вверх. После этого плотно придвиньте боковую направляющую для бумаги к правой стороне стопки.

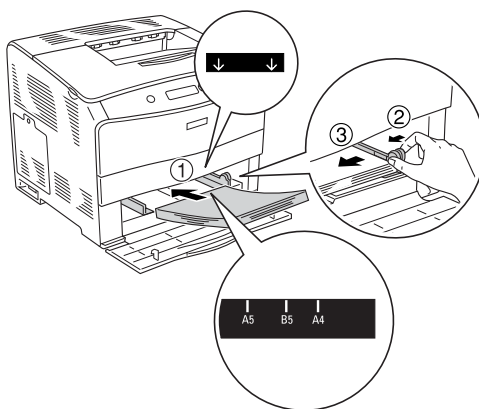

**Примечание:**

- Загружайте носитель короткой стороной вперед.
- Загружаемая стопка бумаги не должна превышать по высоте максимально допустимое значение высоты стопки.



4. Закройте крышку МЦ-лотка.

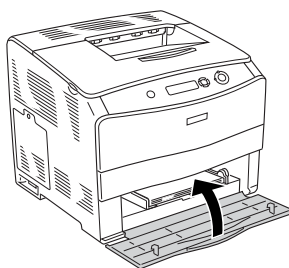

**Примечание:**

После загрузки бумаги задайте с панели управления значение параметра MP Tray Size (Размер МЦ-лотка) по размеру носителя.

## **Дополнительный кассетный лоток на 500 листов**

Чтобы загрузить бумагу, сделайте следующее.

1. Включите принтер и выдвиньте дополнительный кассетный лоток.

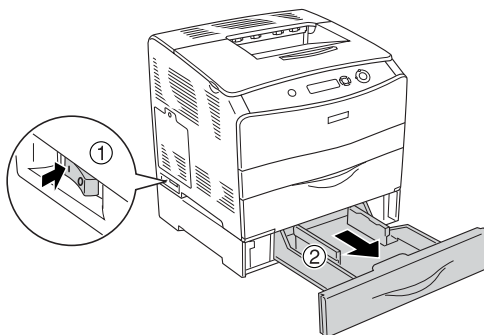

2. Передвиньте направляющую для бумаги с помощью ручки.

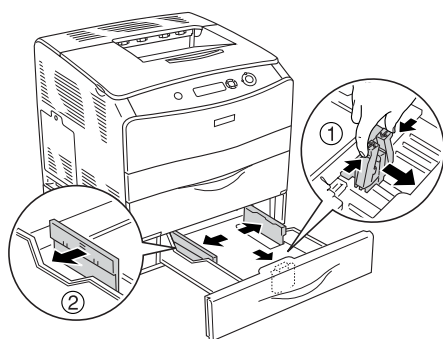

3. Загрузите стопку бумаги по центру кассетного лотка стороной для печати вверх.

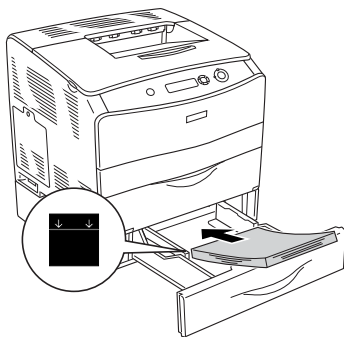

**Примечание:**

- ❑ Загружайте бумагу после тщательного выравнивания ее краев.
- ❑ Загружаемая стопка бумаги не должна превышать по высоте максимально допустимое значение высоты стопки.

4. Плотно придвиньте направляющую для бумаги с помощью ручки к краям стопки.

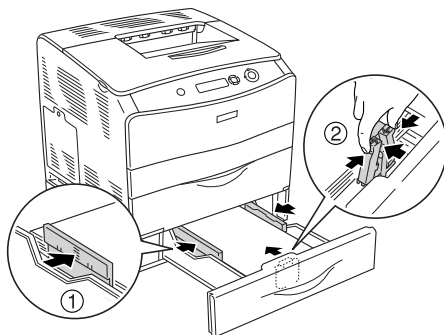

5. Заново вставьте кассету в лоток.

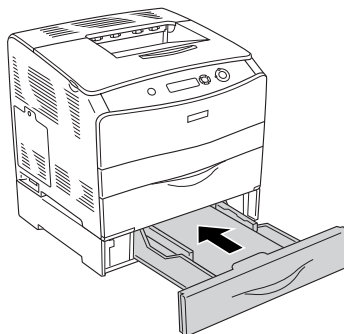

**Примечание:**

Загрузив бумагу, задайте на панели значение параметра LC Size (Размер LC) в соответствии с размером загруженной бумаги.

## Приемный лоток

Приемный лоток расположен сверху принтера. Поскольку отпечатки выдаются стороной для печати вниз, этот лоток также называют лотком для выдачи бумаги отпечатанной стороной вниз. Он вмещает до 250 листов. Поднимите ограничитель, чтобы отпечатки не соскальзывали с принтера.

Если отпечатки складываются плохо, поднимите удлинитель на ограничителе приемного лотка.

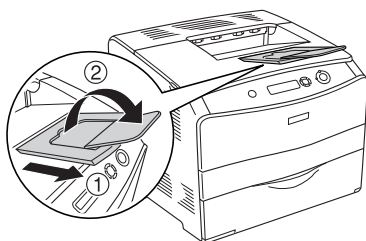

---

## Печать на специальных носителях

Можно печатать на следующих специальных носителях, предлагаемых Epson.

### **Примечание:**

*Поскольку качество каждого типа бумаги может быть изменено производителем без предварительного уведомления, Epson не гарантирует удовлетворительного качества любого носителя. Перед покупкой больших партий бумаги и печатью объемных документов всегда производите тестовую печать.*

## **EPSON Color Laser Paper (EPSON Бумага для цветной лазерной печати)**

При загрузке носителя EPSON Color Laser Paper (EPSON Бумага для цветной лазерной печати) следует задать следующие настройки параметров бумаги:

- ❑ Выполните настройки на вкладке Basic Settings (Основные настройки) драйвера принтера.

Paper Size            **A4**  
(Размер бумаги):

Paper Source        **MP Tray (МЦ-лоток)**(до 180 листов  
(Источник            или стопка толщиной до 20 мм)  
бумаги):            **Lower Cassette (Нижняя кассета)**(до 500  
                                 листов или стопка толщиной до 56 мм)

Paper Type           **Semi-Thick (Средней плотности)**  
(Тип бумаги):

**Примечание:**

*Для печати на обратной стороне уже напечатанного листа выберите Semi-Thick (Back) [Средней плотности (обратная)].*

- ❑ Эти настройки также можно выполнить в меню Tray (Лоток) панели управления. См. раздел «Меню Tray (Лоток)» на стр. 267.

## **EPSON Color Laser Transparencies (EPSON Пленка для цветной лазерной печати)**

EPSON рекомендует использовать носитель EPSON Color Laser Transparencies (EPSON Пленка для цветной лазерной печати).

**Примечание:**

*Функция двусторонней печати для пленки недоступна.*

Ее можно загружать только в МЦ-лоток. При работе с пленкой следует задать следующие настройки параметров бумаги:

- ❑ Выполните настройки на вкладке Basic Settings (Основные настройки) драйвера принтера.

Paper Size (Размер бумаги): **A4** или **LT**

Paper Source (Источник бумаги): **MP Tray (МЦ-лоток)**  
(до 75 листов)

Paper Type (Тип бумаги): **Transparency (Пленка)**

- ❑ Эти настройки также можно выполнить в меню Tray (Лоток) панели управления. См. раздел «Меню Tray (Лоток)» на стр. 267.

Пожалуйста, учтите следующее при работе с этим носителем:

- ❑ Держите лист за края, чтобы не испачкать на поверхность пленки и повредить поверхность для печати. На стороне для печати находится логотип EPSON.
- ❑ При загрузке прозрачных пленок в МЦ-лоток вставляйте их узкой кромкой листа вперед и стороной для печати вверх.

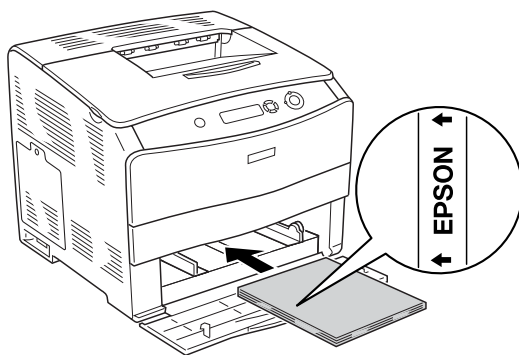

- ❑ Если пленка загружена неправильно, на ЖК-панели появится сообщение **Check Transparency** (Проверьте пленку). Выньте застрявшую пленку из принтера. Об устранении замятия бумаги см. раздел «Если в МЦ-лотке застряла пленка» на стр. 200.
- ❑ При работе с пленками загружайте их в МЦ-лоток и в качестве значения параметра **Paper Type** (Тип бумаги) в драйвере принтера задавайте **Transparency** (Пленка).
- ❑ Если в качестве значения параметра **Paper Type** (Тип бумаги) в драйвере принтера задано **Transparency** (Пленка), не загружайте бумагу другого типа.



**Предостережение:**

*Во время печати листы слегка нагреваются.*

## **EPSON Color Laser Coated Paper (EPSON Бумага с покрытием для цветной лазерной печати)**

Носитель EPSON Color Laser Coated Paper (EPSON Бумага с покрытием для цветной лазерной печати) дает возможность печатать блестящие и более качественные отпечатки. При загрузке носителя EPSON Color Laser Coated Paper (EPSON Бумага с покрытием для цветной лазерной печати) следует задать следующие настройки параметров бумаги:

- ❑ Выполните настройки на вкладке **Basic Settings** (Основные настройки) драйвера принтера.

**Paper Size** (Размер бумаги): **A4**

**Paper Source** (Источник бумаги): **MP Tray (МЦ-лоток)**  
(толщина стопки до 20 мм)

**Paper Type** (Тип бумаги): **Coated (С покрытием)**

**Примечание:**

Для печати на обратной стороне уже напечатанного листа выберите **Coated (Back)** [С покрытием (обратная)].

- ❑ Эти настройки также можно выполнить в меню Tray (Лоток) панели управления. См. раздел «Меню Tray (Лоток)» на стр. 267.

## Конверты

Качество печати на конвертах может быть неодинаковым, потому что различные участки конверта имеют различную толщину. Напечатайте текст на одном или двух конвертах для проверки качества печати.



**Предостережение:**

Не используйте конверты с прямоугольником из прозрачной бумаги, если они не предназначены специально для лазерных принтеров. Пластик у большинства из них будет оплавляться при соприкосновении с печкой.

**Примечание:**

- ❑ В зависимости от своего качества, условий окружающей среды при печати или процедуры печати, конверты могут замяться. Сделайте пробный отпечаток при печати на большом количестве конвертов.
- ❑ Функция двусторонней печати для конвертов недоступна.

При работе с конвертами следует задать следующие настройки параметров бумаги:

- ❑ Выполните настройки на вкладке Basic Settings (Основные настройки) драйвера принтера.

Paper Size                    **B5, C6, MON, C10, DL** или **C5**  
(Размер бумаги):

Paper Source                **MP Tray (МЦ-лоток)**(до 20 листов или  
(Источник бумаги):        стопка толщиной до 20 мм)



- ❑ Эти настройки также можно задать в меню Tray (Лоток) панели управления. См. раздел «Меню Tray (Лоток)» на стр. 267.

Пожалуйста, учтите следующее при работе с этим носителем:

- ❑ Загружайте конверты короткой стороной вперед, как показано на рисунке.

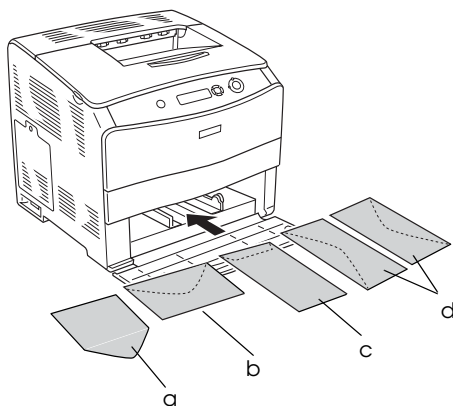

- a. MON
- b. C6, DL
- c. C5, B5
- d. C10

- ❑ Не используйте конверты, на которых имеются следы клея или надписи.

## Этикетки

В МЦ-лоток одновременно можно загружать 75 листов этикеток. Однако некоторые листы с этикетками необходимо загружать по одному листу либо вручную.

### *Примечание:*

- ❑ *Функция двусторонней печати для этикеток недоступна.*
- ❑ *В зависимости от своего качества, условий окружающей среды при печати или процедуры печати, этикетки могут замяться. Сделайте пробный отпечаток при печати большого числа этикеток.*

При работе с этикетками следует задать следующие настройки параметров бумаги:

- ❑ Выполните настройки на вкладке Basic Settings (Основные настройки) драйвера принтера.

Paper Size (Размер бумаги):           **A4** или **LT**

Paper Source (Источник бумаги): **MP Tray (МЦ-лоток)**  
(до 75 листов)

Paper Type (Тип бумаги):           **Labels (Этикетки)**

- ❑ Эти настройки также можно задать в меню Tray (Лоток) панели управления. См. раздел «Меню Tray (Лоток)» на стр. 267.

### *Примечание:*

- ❑ *Следует использовать только этикетки, предназначенные для печати на лазерных принтерах или копировальных аппаратах.*
- ❑ *Чтобы выступающий клей не соприкасался с деталями принтера, всегда используйте этикетки, у которых лист подложки закрывается полностью, без пробелов между соседними этикетками.*

- Чтобы проверить лист этикеток на вытекание клея, прижмите к нему сверху лист простой бумаги. Если листы слипнутся, не используйте эти этикетки для печати на вашем принтере.

## **Плотная/суперплотная бумага**

В МЦ-лоток можно загружать плотную бумагу (106-163 г/м<sup>2</sup>) либо суперплотную бумагу (164-210 г/м<sup>2</sup>).

При работе с плотной бумагой задайте следующие параметры:

- Сделайте настройки на вкладке Basic Settings (Основные настройки) драйвера принтера.

Paper Size            A4, A5, B5, LT, HLT, GLT или EXE  
(Размер бумаги):

Paper Source        MP Tray (МЦ-лоток) (толщина стопки  
(Источник            до 20 мм)  
бумаги):

Paper Type            Thick (Плотная) или Extra Thick  
(Тип бумаги):        (Суперплотная)

- Эти настройки также можно выполнить в меню Tray (Лоток) панели управления. См. раздел «Меню Tray (Лоток)» на стр. 267.

### **Примечание:**

При работе с плотной бумагой нельзя выполнять двустороннюю печать автоматически. При необходимости двусторонней печати на плотной бумаге задайте значение Paper Type (Тип бумаги) в драйвере принтера как Thick (Back) [Плотная (обратная)], Extra Thick (Back) [Суперплотная (обратная)] либо Thick (Плотная), Extra Thick (Суперплотная), а затем выполните двустороннюю печать вручную.

## Пленка

При работе с пленкой следует задать следующие настройки параметров бумаги:

- Выполните настройки на вкладке Basic Settings (Основные настройки) драйвера принтера.

Paper Size (Размер бумаги):           **A4** или **LT**

Paper Source (Источник бумаги): **MP Tray (МЦ-лоток)**  
(до 75 листов)

Paper Type (Тип бумаги):               **Transparency (Пленка)**

- Эти настройки также можно выполнить в меню Tray (Лоток) панели управления. См. раздел «Меню Tray (Лоток)» на стр. 267.

## Загрузка бумаги нестандартного размера

В МЦ-лоток можно загружать бумагу нестандартных размеров (от 90 × 139 мм до 216 × 297 мм), если параметры этой бумаги соответствуют следующим требованиям к размерам:

При работе с бумагой нестандартного размера следует задать следующие настройки бумаги:

- Сделайте настройки на вкладке Basic Settings (Основные настройки) драйвера принтера.

Paper Size (Размер бумаги):               **User Defined Size (Размер, определенный пользователем)**

Paper Source (Источник бумаги):       **МЦ-лоток (толщина стопки до 20 мм)**

Paper Type (Тип бумаги): Plain (Простая), Semi-Thick (Средней плотности), Thick (Плотная) или Extra Thick (Суперплотная)

**Примечание:**

- ❑ В *Windows* раскройте диалоговое окно драйвера принтера, затем выберите **User-Defined Size (Определенный пользователем)** из списка *Paper Size (Размер бумаги)* на вкладке *Basic Settings (Основные настройки)*. В диалоговом окне *User Defined Paper Size (Размер бумаги, определенный пользователем)* настройте параметры *Paper Width (Ширина бумаги)*, *Paper Length (Длина бумаги)*. Затем щелкните **ОК**, и ваш размер бумаги будет сохранен.
- ❑ В *Macintosh* раскройте диалоговое окно драйвера принтера, щелкните **Custom Size (Пользовательский размер)** в диалоговом окне *Paper Setting (Параметры бумаги)*. Затем щелкните **New** и настройте параметры *Paper Width (Ширина бумаги)*, *Paper Length (Длина бумаги)* и *Margin (Поле)* в соответствии с используемым размером бумаги. Затем введите имя настройки и щелкните **ОК**, чтобы сохранить установленный размер.
- ❑ Эти настройки также можно выполнить в меню *Tray (Лоток)* панели управления. См. раздел «*Меню Tray (Лоток)*» на стр. 267.

# Использование программного обеспечения принтера в Windows

---

## О программном обеспечении принтера

Драйвер принтера позволяет настраивать различные параметры для достижения наилучшего качества печати. Кроме драйвера ПО принтера содержит утилиту EPSON Status Monitor 3, доступ к которой можно получить на вкладке **Utility (Утилиты)**. Утилита EPSON Status Monitor 3 позволяет следить за состоянием принтера. Подробности см. в разделе «Контроль состояния принтера с помощью EPSON Status Monitor 3» на стр. 63.

## Доступ к драйверу принтера

Доступ к драйверу принтера можно получить из любого приложения ОС Windows.

Параметры принтера, заданные в приложениях Windows, имеют преимущество над параметрами, которые настраиваются при обращении к драйверу принтера из ОС, поэтому, чтобы добиться желаемых результатов, в большинстве случаев к драйверу принтера следует обращаться из приложения.

## Из приложения

Для доступа к драйверу принтера в меню **File (Файл)** выберите команду **Print (Печать)** или **Page Setup (Параметры страницы)**. Кроме того, нужно щелкнуть кнопку **Setup (Настройка)**, **Options (Параметры)**, **Properties (Свойства)** или комбинацию этих кнопок.

## **Пользователям Windows XP или Windows Server 2003**

Для доступа к драйверу принтера щелкните кнопку **Start** (Пуск), затем щелкните **Printers and Faxes** (Принтеры и факсы) и щелкните **Printers** (Принтеры). Правой кнопкой мыши щелкните значок принтера и выберите **Printing Preferences** (Свойства принтера).

## **Пользователям Windows Me, 98 или 95**

Для доступа к драйверу принтера щелкните кнопку **Start** (Пуск), выберите **Settings** (Настройка) и затем **Printers** (Принтеры). Правой кнопкой мыши щелкните значок принтера и выберите **Properties** (Свойства).

## **Пользователям Windows 2000**

Для доступа к драйверу принтера щелкните кнопку **Start** (Пуск), выберите **Settings** (Настройка) и затем **Printers** (Принтеры). Правой кнопкой мыши щелкните значок принтера и выберите **Printing Preferences** (Свойства принтера).

## **Пользователям Windows NT 4.0**

Для доступа к драйверу принтера щелкните кнопку **Start** (Пуск), выберите **Settings** (Настройка) и затем **Printers** (Принтеры). Правой кнопкой мыши щелкните значок принтера и выберите **Document Defaults** (Свойства документа по умолчанию).

### **Примечание:**

*Интерактивная справка драйвера принтера содержит подробные сведения о его настройках.*

---

## **Настройка параметров принтера**

### **Настройка параметров качества печати**

Качество печати можно настроить с помощью параметров драйвера принтера. Вы можете выбрать предустановленные значения параметров или настроить собственные.

#### **Автоматическая настройка качества печати**

При настройке качества печати нужно сделать выбор между скоростью и качеством. Существует два уровня качества печати: 300 dpi и 600 dpi. Разрешение 600 dpi обеспечивает наилучшее качество и точность печати, но требует больше памяти и снижает скорость печати.

Если на вкладке Basic Settings (Основные настройки) выбран переключатель **Automatic (Автоматически)**, драйвер принтера автоматически настроит все параметры согласно заданным параметрам цвета. Вам необходимо настроить только цвет и разрешение. Другие параметры, например, размер бумаги или ориентацию страницы, можно изменять в большинстве приложений.

#### **Примечание:**

*Интерактивная справка драйвера принтера содержит подробные сведения о его настройках.*

1. Откройте вкладку **Basic Settings (Основные настройки)**.



- Щелкните переключатель **Automatic**. С помощью ползунка выберите нужное разрешение печати: от **Fast (Быстро)** (300 dpi) до **Fine (Точно)** (600 dpi).

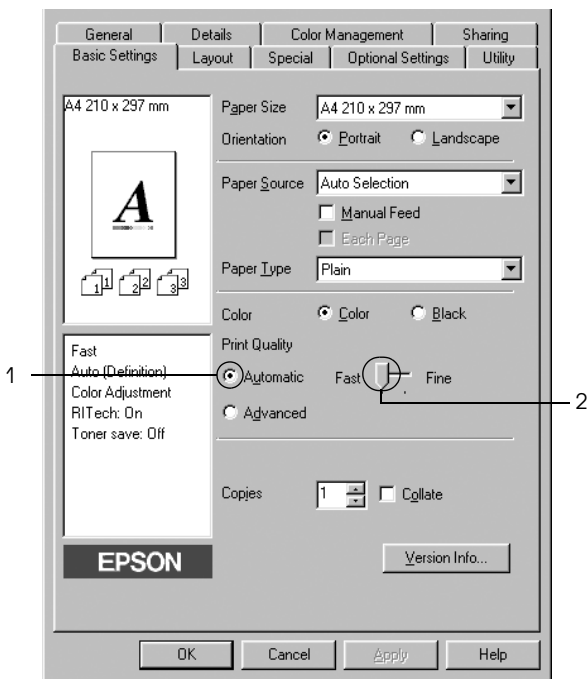

- Щелкните **OK**, чтобы сохранить настройки.

**Примечание:**

Если принтер не печатает или появляется сообщение об ошибке памяти, это можно исправить, выбрав более низкое разрешение.

## **Использование предустановленных параметров**

Предустановленные параметры помогают оптимизировать качество печати для определенных отпечатков, например, презентационных материалов или изображений, сделанных видео- или цифровой камерой.

Для настройки предустановленных параметров сделайте следующее.

1. Откройте вкладку **Basic Settings (Основные настройки)**.
2. Выберите **Advanced (Расширенные)**. Список предустановленных параметров находится справа от переключателя **Automatic (Автоматически)**.

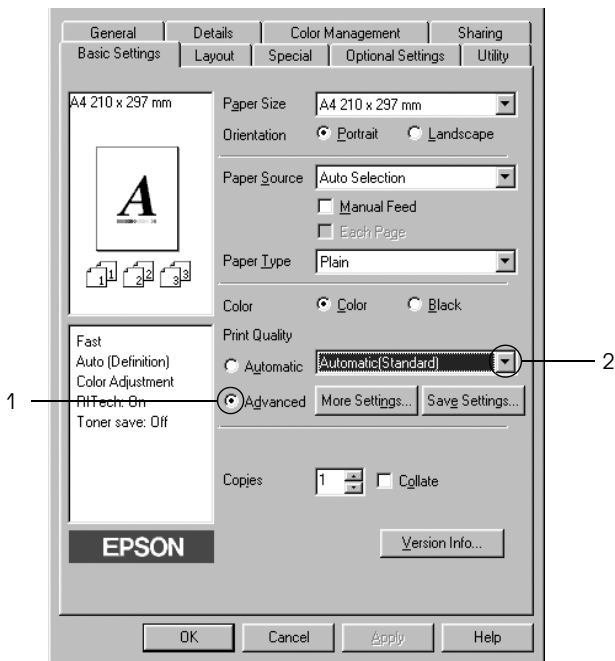

**Примечание:**

Вид окна может отличаться в зависимости от ОС.

3. Выберите значение из списка, которое более всего соответствует типу документа или изображения.

При выборе предустановленной настройки такие параметры, как Printing Mode (Режим печати), Resolution (Разрешение), Screen (Экран) и Color Management (Управление цветом), настраиваются автоматически. Изменения отображаются в списке текущих настроек на левой стороне вкладки Basic Settings (Основные настройки).

Драйвер принтера содержит следующие предустановленные параметры:

### *Automatic (Standard) (Автоматически (стандартно))*

Подходит для ежедневной печати, особенно фотографий.

### *Text/Graph (Текст/Графика)*

Подходит для печати документов, содержащих текст и графику, например, презентационных материалов.

### *Graphic/CAD (Графика/Чертеж)*

Подходит для печати графиков и диаграмм.

### *Photo (Фото)*

Подходит для печати фотографий.

### *PhotoEnhance4*

Подходит для печати изображений, сделанных видео- или цифровой камерой, или отсканированных изображений. Функция EPSON PhotoEnhance4 автоматически корректирует контраст, насыщенность и яркость исходного изображения и позволяет получить отпечатки с более резкими, живыми цветами. Этот параметр не влияет на исходные данные изображения.

## *ICM (кроме Windows NT 4.0)*

ICM — это сокращение от Image Color Matching (Согласование цветов изображения). Эта функция автоматически регулирует цвета отпечатка, чтобы они соответствовали цветам монитора.

## *sRGB*

При использовании оборудования, поддерживающего sRGB, принтер применяет функцию ICM для согласования цветов перед печатью.

## *Automatic (High Quality) (Автоматически (Высокое качество))*

Подходит для печати высококачественных документов.

## *Advanced Text/Graph (Улучшенный текст/графика)*

Подходит для печати высококачественных презентационных материалов, содержащих текст и графику.

## *Advanced Graphic/CAD (Улучшенная графика/чертеж)*

Подходит для печати высококачественных графиков, диаграмм и фотографий.

## *Advanced Photo (Улучшенное фото)*

Подходит для печати качественных сканированных фотографий и цифровых снимков.

## ***Настройка собственных параметров печати***

Для более точной настройки выберите значения параметров вручную.

Для настройки собственных значений параметров сделайте следующее.

1. Откройте вкладку **Basic Settings (Основные настройки)**.

- Щелкните **Advanced (Расширенные)** и щелкните кнопку **More Settings (Дополнительно)**.
- Выберите значение **Color (Цветная)** или **Black (Ч/Б)** для параметра **Color (Цвет)**, затем с помощью ползунка **Resolution (Разрешение)** настройте разрешение от 300 до 600 dpi.

**Примечание:**

*Другие параметры подробно описаны в интерактивной справке.*

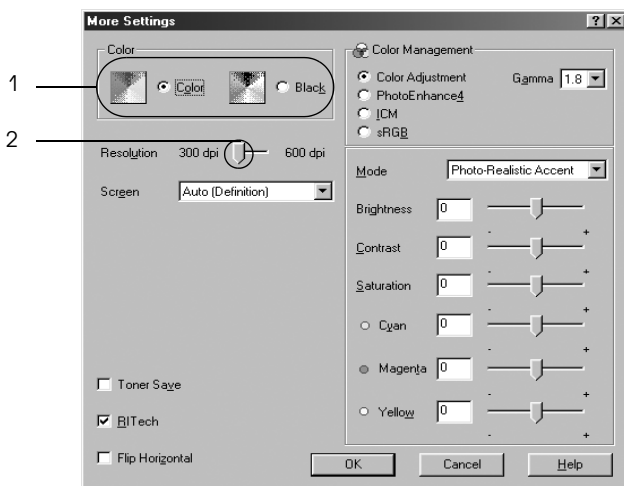

**Примечание:**

*Вид окна может отличаться в зависимости от ОС.*

- Щелкните **ОК**, чтобы применить значения параметров и вернуться на вкладку **Basic Settings (Основные настройки)**.

## Сохранение собственных настроек

Для сохранения пользовательских настроек выберите переключатель **Advanced (Расширенные)** и щелкните кнопку **Save Settings (Сохранить настройки)** на вкладке **Basic Settings (Основные настройки)**. Откроется диалоговое окно **Custom Settings (Пользовательские настройки)**.

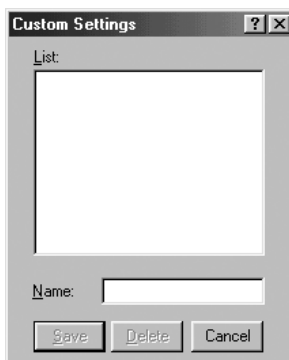

Введите имя файла параметров в поле **Name (Имя)** и щелкните кнопку **Save (Сохранить)**. Ваши настройки появятся в списке справа от переключателя **Automatic (Автоматически)** на вкладке **Basic Settings (Основные настройки)**.

### **Примечание:**

- ❑ При сохранении пользовательских настроек нельзя использовать имена предустановленных параметров.
- ❑ Для удаления пользовательской настройки выберите переключатель **Advanced (Расширенные)** и щелкните кнопку **Save Settings (Сохранить настройки)** на вкладке **Basic Settings (Основные настройки)**, выберите настройку в диалоговом окне **Custom Settings (Пользовательские настройки)** и щелкните кнопку **Delete (Удалить)**.
- ❑ Предустановленные настройки удалить нельзя.

Если изменить какой-либо параметр в диалоговом окне More Settings (Дополнительные настройки), когда одна из пользовательских настроек выбрана в списке Advanced Settings (Расширенные настройки) на вкладке Basic Settings (Основные настройки), выбранная настройка изменится на Custom Settings (Пользовательские настройки). Пользовательская настройка, выбранная первоначально, не изменится. Чтобы вернуться к пользовательской настройке, просто выберите ее из списка текущих настроек.

## ***Настройка размера отпечатка***

При печати размер документов можно увеличить или уменьшить.

### ***Чтобы автоматически подогнать размер страницы под размер бумаги:***

1. Перейдите на вкладку Layout (Макет).

- Установите флажок **Zoom Options (Параметры масштабирования)** и выберите нужный размер страницы из раскрывающегося списка **Output Paper (Размер выходной бумаги)**. При печати размер страницы будет подгоняться под выбранный размер бумаги.

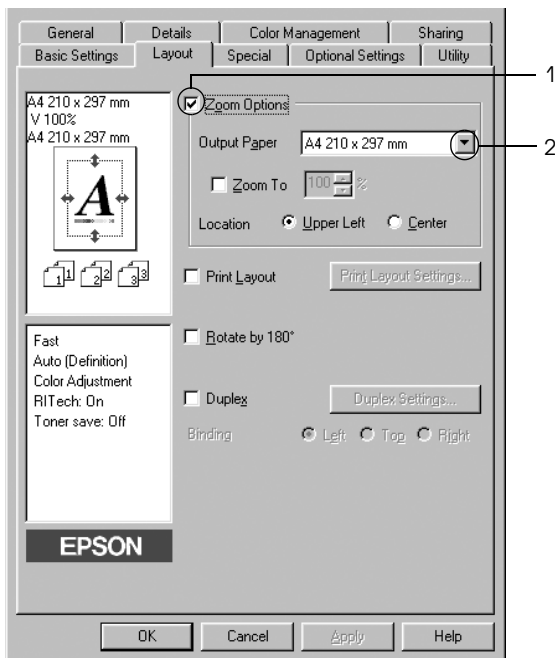

- Для параметра **Location (Расположение)** выберите значение **Upper Left (Верхняя левая)** (для печати уменьшенного изображения страницы в верхнем левом углу листа) или **Center (Центр)** (для печати уменьшенного изображения страницы по центру).
- Щелкните **ОК**, чтобы сохранить настройки.



## Изменение размера страницы в процентном отношении

1. Перейдите на вкладку Layout (Макет).
2. Установите флажок Zoom Options (Параметры масштабирования).
3. Установите флажок Zoom To (Масштаб) и укажите процент.

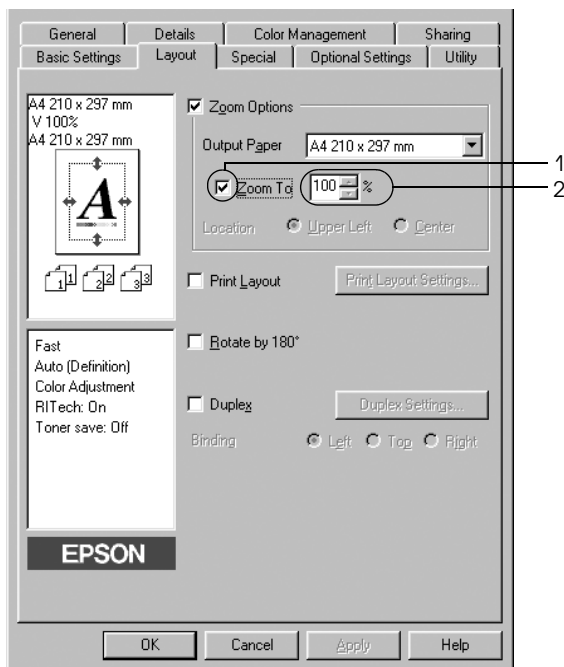

### Примечание:

Можно настроить коэффициент от 50% до 200% с приращением 1%.

4. Щелкните **ОК**, чтобы сохранить настройки.

При необходимости выберите размер бумаги из раскрывающегося списка Output Paper (Размер выходной бумаги).

## Настройка режима печати

Принтер может печатать две или четыре страницы на одном листе. Вы можете указать порядок печати, автоматически подгоняя каждую страницу под заданный размер листа. Кроме того, можно напечатать рамку по краям документа.

1. Перейдите на вкладку **Layout (Макет)**.
2. Установите флажок **Print Layout (Макет печати)** и щелкните кнопку **Print Layout Settings (Настройка макета печати)**. Откроется диалоговое окно **Print Layout Settings (Настройка макета печати)**.

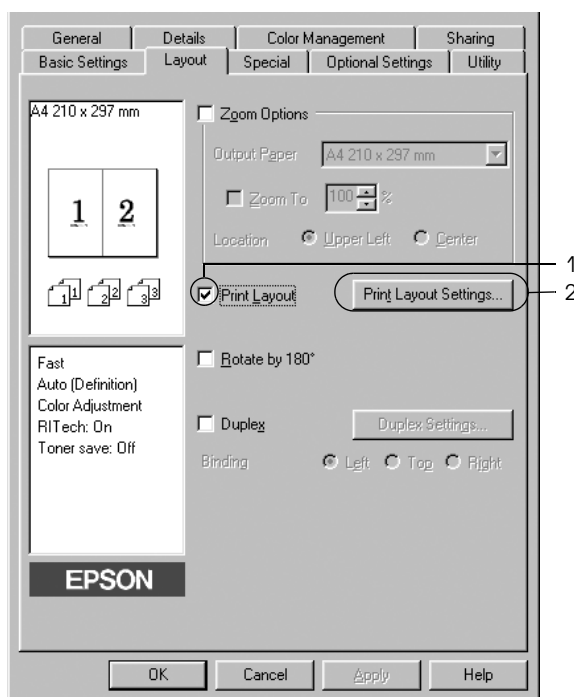

3. Укажите, сколько страниц нужно печатать на одном листе бумаги. Затем выберите порядок печати страниц на каждом листе.

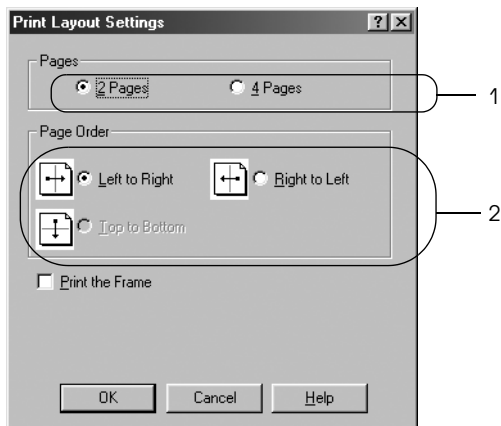

4. Установите флажок **Print the Frame (Печать рамки)**, если хотите напечатать рамку по краям страницы.

**Примечание:**

Значения параметра *Page Order (Порядок страниц)* зависят от выбранного количества страниц и ориентации (портретная или альбомная), заданной на вкладке *Basic Settings (Основные настройки)*.

5. Щелкните **ОК**, чтобы применить значения параметров и вернуться на вкладку *Layout (Макет)*.

## **ИСПОЛЬЗОВАНИЕ ВОДЯНЫХ ЗНАКОВ**

Чтобы напечатать на документе водяной знак, сделайте следующее. В диалоговом окне *Watermark (Водяной знак)* можно выбрать один из предустановленных водяных знаков из списка или создать собственный водяной знак, содержащий текст или изображение. Диалоговое окно *Watermark (Водяной знак)* позволяет настроить другие параметры водяного знака. Например, можно настроить размер, интенсивность и положение водяного знака.

1. Перейдите на вкладку **Special (Особые)**.
2. Установите флажок **Watermark (Водяной знак)** и щелкните кнопку **Watermark Settings (Настройка водяного знака)**.  
Откроется диалоговое окно **Watermark (Водяной знак)**.

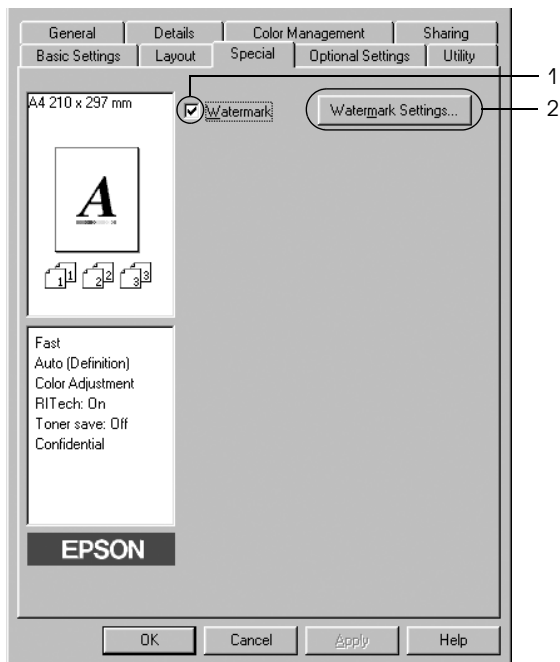

3. Выберите водяной знак из раскрывающегося списка Watermark Name (Имя водяного знака) и его цвет из раскрывающегося списка Color (Цвет).

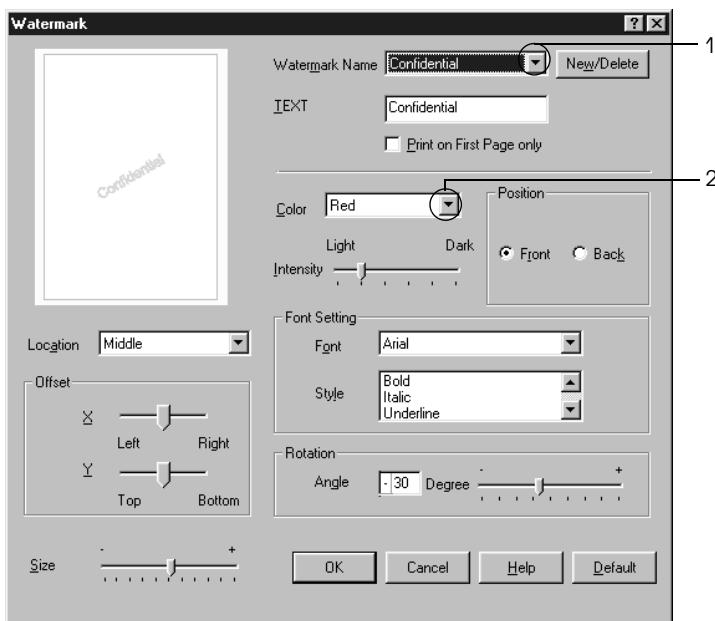

4. Отрегулируйте интенсивность изображения водяного знака ползунком Intensity (Интенсивность).
5. Выберите значение Front (Спереди) (для печати водяного знака на переднем плане документа) или Back (Сзади) (для печати водяного знака на заднем плане документа) для параметра Position (Положение).
6. Выберите положение водяного знака на странице из раскрывающегося списка Location (Расположение).
7. Отрегулируйте горизонтальное и вертикальное смещение.
8. Настройте размер водяного знака ползунком Size (Размер).

- Щелкните **ОК**, чтобы применить значения параметров и вернуться на вкладку **Special** (Особые).

## **Создание нового водяного знака**

Для создания нового водяного знака сделайте следующее.

- Перейдите на вкладку **Special** (Особые).
- Установите флажок **Watermark** (Водяной знак).
- Щелкните кнопку **Watermark Settings** (Настройка водяного знака). Откроется диалоговое окно **Watermark** (Водяной знак).
- Щелкните кнопку **New/Delete** (Создать/удалить). Откроется диалоговое окно **User Defined Watermarks** (Пользовательские водяные знаки).

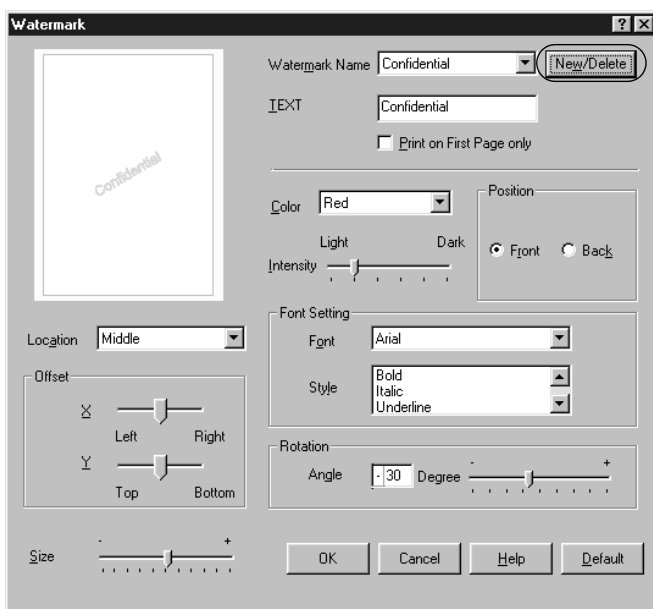

5. Выберите **Text (Текст)** или **BMP** в качестве типа водяного знака и введите имя нового водяного знака в поле **Name (Имя)**.

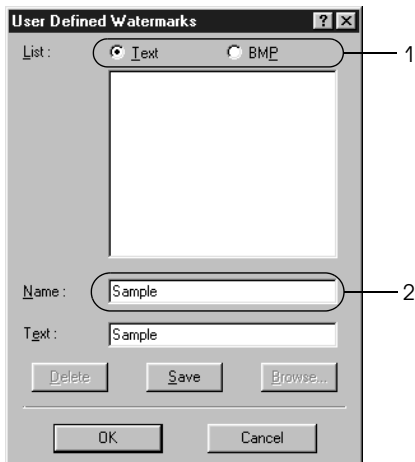

**Примечание:**

Это окно откроется, если выбрать тип **Text (Текст)**.

6. Если вы выбрали тип **Text (Текст)**, введите текст водяного знака в поле **Text (Текст)**. Если вы выбрали тип **BMP**, щелкните кнопку **Browse (Обзор)**, выберите нужный **BMP**-файл и щелкните **OK**.
7. Щелкните **Save (Сохранить)**. Водяной знак появится в списке.
8. Щелкните **OK**, чтобы применить настройки нового водяного знака.

**Примечание:**

Вы можете зарегистрировать до 10 водяных знаков.

## **Двусторонняя печать**

Модуль двусторонней печати позволяет печатать на обеих сторонах листа. Для автоматической двусторонней печати необходимо установить специальный модуль, приобретаемый отдельно.

На обеих сторонах листа можно печатать и вручную, не используя модуль двусторонней печати. Если листы будут скрепляться, можно указать край под переплет, чтобы получить нужный порядок страниц.

Как партнер ENERGY STAR<sup>®</sup>, Epson рекомендует использовать функцию двусторонней печати. Подробнее о программе ENERGY STAR<sup>®</sup> — в соответствии стандарту ENERGY STAR<sup>®</sup>.

### **Печать с использованием модуля двусторонней печати**

Для использования модуля двусторонней печати сделайте следующее.

1. Перейдите на вкладку **Layout (Макет)**.



- Установите флажок **Duplex (Двусторонняя печать)** и укажите край переплета: **Left (Слева)**, **Top (Сверху)** или **Right (Справа)**.

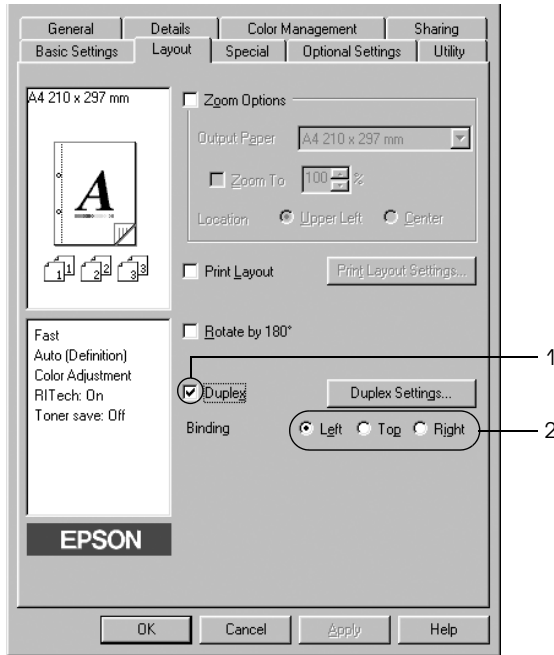

- Щелкните кнопку **Duplex Settings (Настройка двусторонней печати)**. Откроется диалоговое окно **Duplex Settings (Настройка двусторонней печати)**.

4. Укажите ширину отступа под переплет для передней и обратной стороны листа и выберите, какая из сторон будет печататься в качестве начальной.

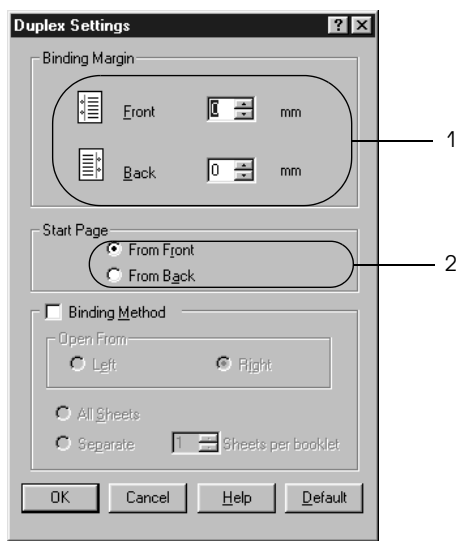

5. При печати данных для буклета установите флажок **Binding Method (Метод скрепления)** и измените соответствующие настройки. Подробнее об этих настройках — в интерактивной справке.
6. Щелкните **ОК**, чтобы применить значения параметров и вернуться на вкладку **Layout (Макет)**.

## **Двухсторонняя печать вручную**

На обеих сторонах листа можно печатать и вручную, не используя дополнительный модуль двусторонней печати.

1. Откройте вкладку **Basic Settings (Основные настройки)**.
2. Убедитесь, что флажок **Manual Feed (Ручная подача)** снят.

**Примечание:**

Функция ручной подачи недоступна при использовании функции ручной двусторонней печати.

3. Перейдите на вкладку **Layout (Макет)**.
4. Установите флажок **Duplex (Manual) [Двусторонняя печать (Вручную)]**.
5. Щелкните **ОК**.
6. Выполните задание печати.
7. После печати на одной стороне повторно загрузите бумагу в МЦД-лоток напечатанной стороной вниз, как показано ниже. Затем нажмите клавишу **О Start/Stop (Старт/Стоп)**.

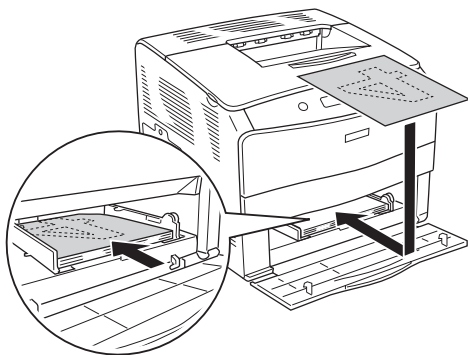

**Примечание:**

- ❑ Ручная двусторонняя печать может быть выполнена неправильно при печати документа, который содержит страницы разных форматов и ориентации, и при использовании разных источников бумаги.
- ❑ Если во время ручной двусторонней печати в драйвере принтера задан параметр разбора страниц по копиям, печать может быть выполнена неправильно в зависимости от используемого приложения.
- ❑ Тщательно выпрямите бумагу, загружаемую в лоток. Если бумага загибается, она не будет подаваться правильно.

## Настройка расширенных параметров

Диалоговое окно Extended Settings (Расширенные параметры) служит для настройки различных параметров. Чтобы открыть это окно, щелкните кнопку **Extended Settings (Расширенные параметры)** на вкладке **Optional Settings (Дополнительные параметры)**.

- |   |  |
|---|--|
| Offset (Смещение):  | Служит для точной регулировки положения печати на передней и обратной стороне листа с шагом 1 мм.  |
| Переключатель <b>Uses the settings specified on the printer (Использовать параметры принтера)</b> : | Выберите этот переключатель, чтобы использовать настройки, заданные на Панели управления.  |
| Переключатель <b>Uses the settings specified on the driver (Использовать параметры драйвера)</b> :  | Выберите этот переключатель, чтобы использовать настройки, указанные в драйвере принтера.  |
| Флажок <b>Ignore the selected paper size (Игнорировать выбранный размер бумаги)</b> :               | Если установить этот флажок, принтер будет печатать на загруженной бумаге, независимо от размера.  |
| Флажок <b>Auto Continue (Продолжать автоматически)</b> :  | Установите этот флажок, чтобы автоматически сбрасывать ошибки Paper Set (Неверный формат), Print Overrun (Переполнение буфера печати) или Mem Overflow (Переполнение памяти) и продолжать печать спустя заданное время (около 5 секунд). |

Список **Data Compression Level** (Степень сжатия данных):

Содержит уровни сжатия данных изображения. Например, уровень **Low (Higher Quality) [Слабо (Высокое качество)]** обеспечивает высокое качество, но замедляет печать.

Флажок **Automatically change to monochrome mode** (Автоматически переключаться на монохромный режим):

Установите этот флажок, если хотите, чтобы драйвер принтера анализировал данные и автоматически переключался в монохромный режим при печати черно-белых изображений.

Флажок **Skip Blank Page** (Пропускать пустую страницу):

Если установить этот флажок, принтер будет пропускать пустые страницы.

Флажок **High Speed Graphics Output** (Высокоскоростная печать графики):

Установите этот флажок, чтобы оптимизировать скорость печати графических изображений, состоящих из четких линий, например, концентрических окружностей или квадратов.

Снимите этот флажок, если графика печатается неправильно.

Флажок **Uses the collate settings specified in the application** (Использовать параметры разбора по копиям из приложения):

Установите этот флажок, чтобы включить параметры подбора, указанные в приложении.

Флажок **Uses the spooling method provided by the operating system** (Использовать метод постановки в очередь, заданный ОС):

Установите этот флажок, чтобы использовать функцию постановки в очередь, реализованную в Windows XP, 2000, NT 4.0 или Server 2003.

Флажок **Avoid Page Error** (Игнорировать ошибки формата):

Установите этот флажок, чтобы избежать ошибок Print Overrun (Переполнение буфера печати) при печати данных, требующих большого объема памяти, например, документов с большим количеством сложных шрифтов или графикой. Это может несколько замедлить печать.

Кнопка **Default** (По умолчанию):

Щелкните эту кнопку, чтобы вернуть всем настройкам драйвера принтера значения по умолчанию.

Кнопка **Help** (Справка):

Щелкните эту кнопку, чтобы открыть интерактивную справку.

Кнопка **Cancel** (Отмена):

Щелкните эту кнопку, чтобы выйти из диалогового окна или драйвера принтера, не сохраняя изменения.

Кнопка **OK**:

Щелкните эту кнопку, чтобы сохранить изменения и выйти из диалогового окна или драйвера принтера.

## **Настройка параметров дополнительного оборудования**

Информацию о дополнительном оборудовании, установленном на вашем принтере, можно обновлять вручную.

1. Перейдите на вкладку **Optional Settings (Дополнительные параметры)** и установите флажок **Update the Printer Option Info Manually (Обновить сведения о дополнительном оборудовании вручную)**.
2. Щелкните кнопку **Settings (Настройка)**. Откроется диалоговое окно **Optional Settings (Дополнительные параметры)**.
3. Настройте параметры дополнительного оборудования и щелкните **ОК**.

---

## **Контроль состояния принтера с помощью EPSON Status Monitor 3**

Утилита EPSON Status Monitor 3 наблюдает за состоянием принтера.

### **Примечание для пользователей Windows XP:**

- Совместно используемые LPR-соединения и стандартные TCP/IP-соединения Windows XP с клиентами Windows не поддерживают функцию Job Management (Управление заданиями).
- Утилита EPSON Status Monitor 3 недоступна при печати с использованием соединения Remote Desktop (Удаленный рабочий стол).

### **Примечание для пользователей Windows 95:**

Сетевые принтеры не могут контролироваться утилитой EPSON Status Monitor 3.

## **Установка EPSON Status Monitor 3**

Для установки EPSON Status Monitor 3 сделайте следующее.

1. Убедитесь, что принтер выключен и на компьютере установлена ОС Windows.
2. Вставьте компакт-диск с ПО принтера в привод CD-ROM.

**Примечание:**

- Если откроется окно с предложением выбрать язык, выберите вашу страну.
  - Если окно программы установки EPSON не открывается автоматически, дважды щелкните значок **My Computer (Мой компьютер)**, правой кнопкой мыши щелкните значок **CD-ROM** и в раскрывшемся меню щелкните **OPEN (Открыть)**. Затем дважды щелкните **Epsetup.exe**.
3. Щелкните **Continue (Продолжить)**. Прочитайте лицензионное соглашение и щелкните **Agree (Согласен)**.
  4. В открывшемся диалоговом окне щелкните **Local (Локальное)**.



**Примечание:**

Подробнее об установке EPSON Status Monitor 3 в сети — в Руководстве по работе в сети.

5. Щелкните кнопку **Custom (Выборочно)**.



6. Установите флажок **EPSON Status Monitor 3** и щелкните кнопку **Install (Установить)**.
7. Убедитесь, что в открывшемся диалоговом окне выбран значок вашего принтера и щелкните **ОК**. Выполняйте инструкции, отображаемые на экране.

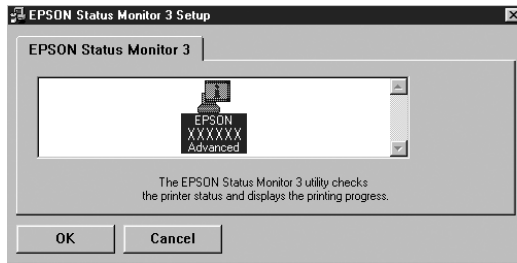

8. В открывшемся диалоговом окне выберите страну или область и URL-адрес Web-узла EPSON в этой стране или области. Затем щелкните **ОК**.

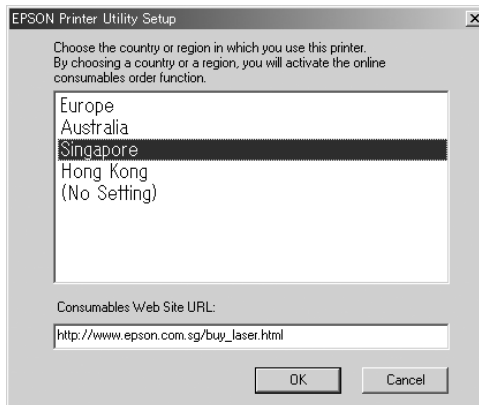

**Примечание:**

- ❑ В этом диалоговом окне можно указать URL-адрес узла, где можно заказать расходные материалы. Подробности см. в разделе «Заказ по Интернету» на стр. 71.
- ❑ Выбирая страну или область, вы можете изменить URL-адрес.
- ❑ URL-адрес узла не отображается, если выбрано значение **No Setting (Не задано)**. Кроме того, в этом случае недоступна кнопка **Order Online (Заказ по Интернету)** в диалоговом окне **EPSON Status Monitor 3**.
- ❑ Если щелкнуть кнопку **Cancel (Отмена)**, адрес Web-узла не будет настроен, но установка **EPSON Status Monitor 3** продолжится.

9. После завершения установки щелкните **ОК**.

## **Доступ к EPSON Status Monitor 3**

Чтобы раскрыть EPSON Status Monitor 3, сделайте следующее.

1. Раскройте драйвер принтера и выберите вкладку **Utility (Утилиты)**.

## 2. Щелкните кнопку EPSON Status Monitor 3.

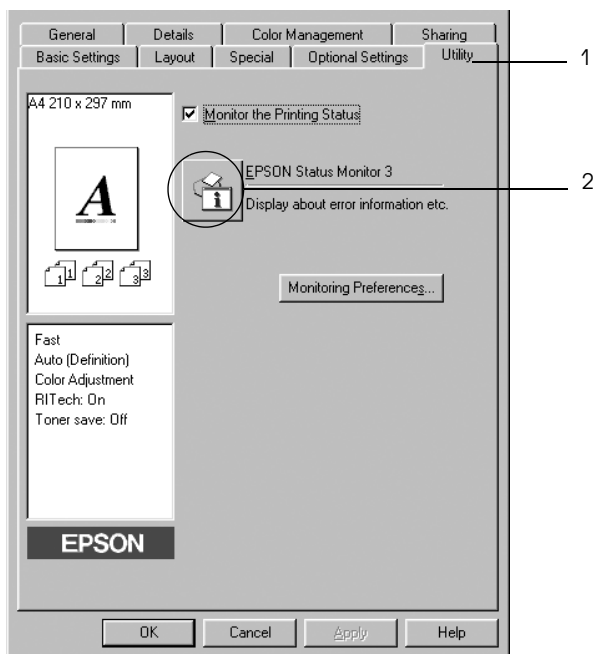

## Получение информации о состоянии принтера

Диалоговое окно EPSON Status Monitor 3 позволяет следить за состоянием принтера и расходными материалами.

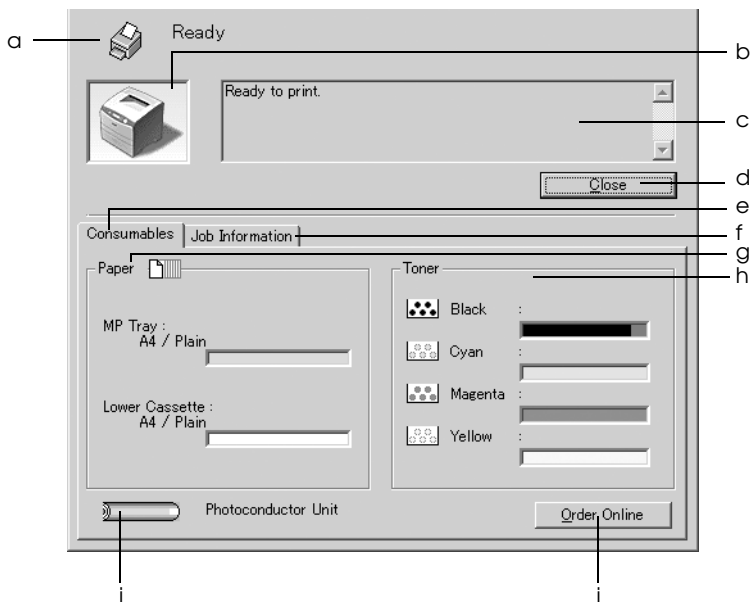

### Примечание:

Вид окна может отличаться в зависимости от ОС.

- a.      Значок/Сообщение: Значок и сообщение отображают состояние принтера.
- b.      Изображение           Изображение принтера в левом верхнем углу наглядно показывает его состояние.

- c.      Текстовое поле:      В текстовом поле рядом с изображением принтера отображается текущее состояние принтера. При возникновении проблемы здесь отображается ее возможное решение.
- d.      Кнопка **Close**  
(**Закрыть**):                Если щелкнуть эту кнопку, диалоговое окно закроется.
- e.      **Consumables**  
(**Расходные материалы**):   Содержит информацию о лотке для бумаги и расходных материалах.
- f.      **Job Information**  
(**Сведения о заданиях**):   Содержит информацию о заданиях печати. Вкладка **Job Information** (**Сведения о заданиях**) отображается, если установлен флажок **Show job information** (**Показывать сведения о заданиях**) в диалоговом окне **Monitoring Preferences** (**Контролируемые параметры**). Подробности см. в разделе «Вкладка **Job Information** (**Сведения о заданиях**)» на стр. 79.
- g.      **Paper** (**Бумага**):        Отображает размер и тип бумаги и приблизительное количество листов, оставшихся в источнике бумаги. Информация о дополнительных кассетах отображается, только если они установлены на вашем принтере.
- h.      **Toner** (**Тонер**):         Указывает количество оставшегося тонера. Когда тонер заканчивается, значок начинает мигать.

- i. Photoconductor Unit (Блок фотокондуктора): Указывает оставшийся срок службы блока фотокондуктора.  
Зеленый индикатор показывает заданный срок службы блока фотокондуктора. Когда срок службы подходит к концу, индикатор изменяется на красный.
- j. Кнопка Order Online (Заказ по Интернету): Если щелкнуть эту кнопку, откроется диалоговое окно Order Online (Заказ по Интернету).

## Заказ по Интернету

Чтобы заказать расходные материалы через Интернет, щелкните кнопку **Order Online (Заказ по Интернету)** в диалоговом окне EPSON Status Monitor 3. Откроется диалоговое окно **Order Online (Заказ по Интернету)**.

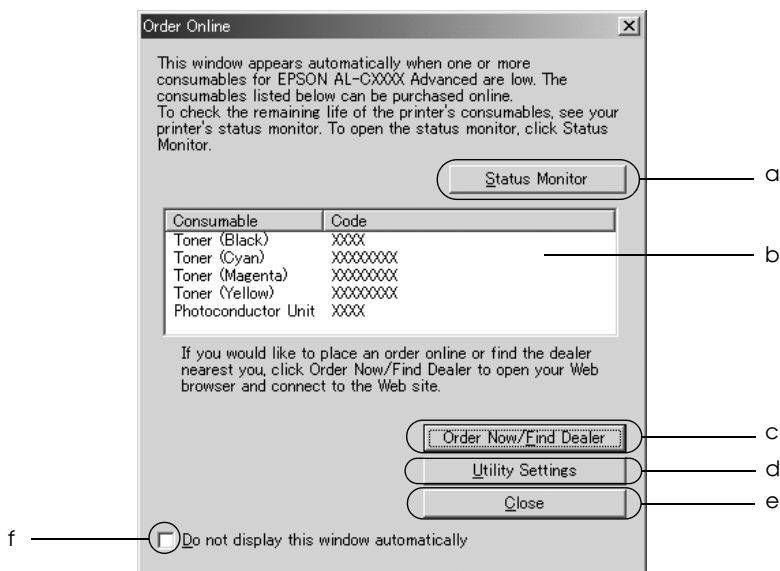

- a. Кнопка **Status Monitor**: Если щелкнуть эту кнопку, откроется диалоговое окно EPSON Status Monitor 3.
- b. Текстовое поле: Содержит список расходных материалов и их коды.

- c. Кнопка **Order Now/Find Dealer** (Заказать сейчас/Найти дилера): Соединяется с URL-адресом, где можно разместить заказ, и находит ближайшего к вам поставщика.
- Если щелкнуть эту кнопку, откроется окно, запрашивающее подтверждение соединения с Web-узлом. Если вы не хотите, чтобы оно открывалось в дальнейшем, установите флажок **Do not display the confirming window** (Не запрашивать подтверждение).
- d. Кнопка **Utility Settings** (Настройка утилиты): Если щелкнуть эту кнопку, откроется диалоговое окно **Utility Settings** (Настройка утилиты), позволяющее изменить настройки зарегистрированных URL-адресов.
- Если вы не хотите, чтобы окно запроса подтверждения открывалось, когда вы щелкаете кнопку **Order Now/Find Dealer**, установите флажок **Do not display the confirming window** (Не запрашивать подтверждение) в диалоговом окне **Utility Setting**.
- e. Кнопка **Close** (Закреть): Закрывает диалоговое окно.
- f. Флажок **Do not display this window automatically** (Не показывать это окно автоматически): Если установить этот флажок, диалоговое окно **Order Online** (Заказ по Интернету) не будет открываться автоматически.



## Настройка параметров контроля

Для настройки параметров контроля щелкните кнопку **Monitoring Preferences** (Контролируемые параметры) на вкладке **Utility** (Утилиты) драйвера принтера. Откроется диалоговое окно **Monitoring Preferences** (Контролируемые параметры).

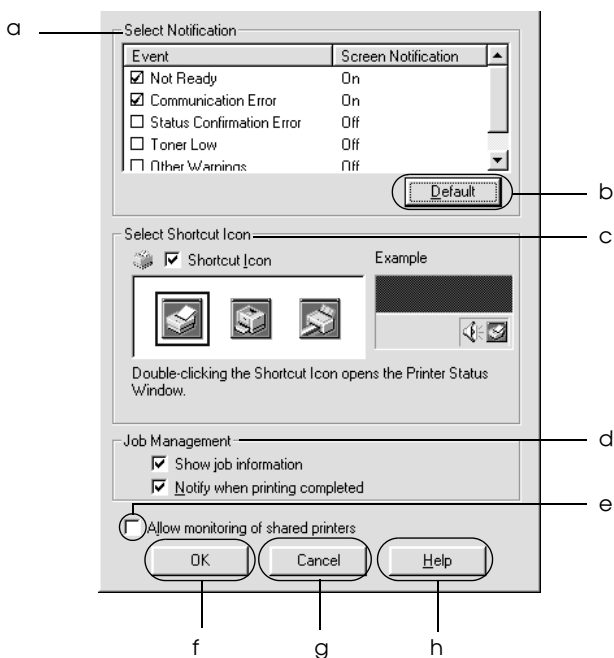

Это диалоговое окно содержит следующие элементы управления:

- a. Панель **Select Notification** Флажки на этой панели позволяют (Выбор уведомления): указать типы ошибок, о которых нужно получать уведомления.
- b. Кнопка **Default** (По умолчанию): Восстанавливает параметры по умолчанию.

- с. Select Shortcut Icon (Щелкните значок):
- Установите флажок **Shortcut Icon (Значок)** и выберите значок. Данный значок появится в правой части панели задач.
- Дважды щелкнув этот значок, можно открыть диалоговое окно EPSON Status Monitor 3. Кроме того, можно щелкнуть значок правой кнопкой мыши, выбрать команду **Monitoring Preferences (Контролируемые параметры)**, чтобы открыть одноименное диалоговое окно, и затем выбрать свой принтер, чтобы открыть диалоговое окно EPSON Status Monitor 3.

- d. Job management (Управление заданием): Установите флажок **Show job information** (Показывать сведения о задании), чтобы предоставить доступ к вкладке Job Information (Сведения о заданиях) в диалоговом окне EPSON Status Monitor 3. Если установлен этот флажок, во время печати на панели задач появляется значок Job management (Управление заданиями).

Чтобы получать уведомление о завершении печати, установите флажок **Notify when printing completed** (Уведомлять о завершении печати).

**Примечание:**

*Эта вкладка доступна только при выполнении условий, перечисленных в разделе «Подключения, поддерживающие функцию Job Management (Управление заданиями)» на стр. 77.*

- e. Флажок **Allow monitoring of shared printers** (Разрешить контроль общих принтеров): Если установлен этот флажок, общие принтеры можно контролировать с других компьютеров.
- f. Кнопка **ОК**: Сохраняет изменения.
- g. Кнопка **Cancel** (Отмена): Отменяет изменения.

- h. Кнопка **Help (Справка)**: Если щелкнуть эту кнопку, откроется интерактивная справка диалогового окна **Monitoring Preferences (Контролируемые параметры)**.

## **Окно *Status Alert (Сообщение о состоянии)***

Окно **Status Alert (Сообщение о состоянии)** сообщает тип ошибки и предлагает возможное решение. После устранения ошибки окно автоматически закрывается.

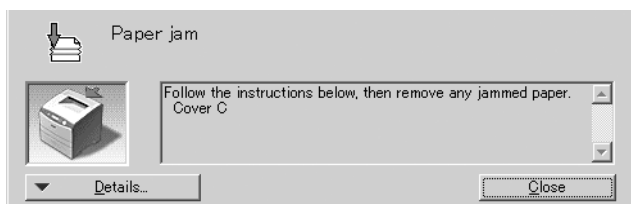

Это окно будет открываться согласно уведомлению, выбранному в диалоговом окне **Monitoring Preferences (Контролируемые параметры)**.

Для получения информации о расходных материалах щелкните кнопку **Details (Сведения)**. Если щелкнуть эту кнопку, окно **Status Alert (Сообщение о состоянии)** не закроется даже после устранения проблемы. Чтобы закрыть это окно, щелкните кнопку **Close (Закрыть)**.

## **Функция *Job Management (Управление заданиями)***

С помощью функции **Job Management (Управление заданиями)** можно получать информацию о заданиях печати на вкладке **Job Information (Сведения о заданиях)** в диалоговом окне **EPSON Status Monitor 3**. Кроме того, она позволяет настроить уведомления о завершении печати.

## **Подключения, поддерживающие функцию Job Management (Управление заданиями)**

Функция Job Management (Управление заданиями) доступна при использовании следующих подключений:

### **Сетевое окружение с клиентами и серверами:**

- совместно используемое LPR-соединение Windows 2000, Server 2003 или NT 4.0 с клиентами Windows XP, Me, 98, 95, 2000 или NT 4.0;
- совместно используемое стандартное TCP/IP-соединение Windows 2000 или Server 2003 с клиентами Windows XP, Me, 98, 95, 2000 или NT 4.0;
- совместно используемое TCP/IP-соединение EpsonNet Print Windows 2000, Server 2003 или NT 4.0 с клиентами Windows XP, Me, 98, 95, 2000 или NT 4.0;

### **Сетевое окружение только с клиентами:**

- LPR-соединение (в Windows XP, 2000, Server 2003 или NT 4.0);
- стандартное TCP/IP-соединение (в Windows XP, 2000 или Server 2003);
- TCP/IP-соединение EpsonNet Print (в XP, Me, 98, 95, 2000, Server 2003 или NT 4.0).

### **Примечание:**

*Данную функцию нельзя использовать в следующих ситуациях:*

- при использовании дополнительной интерфейсной платы Ethernet, которая не поддерживает функцию Job Management (Управление заданиями);*
- заметьте: если для входа в систему клиента и подключения к серверу используются разные учетные записи, функция Job Management (Управление заданиями) недоступна;*

- ❑ *когда в качестве сервера печати используется компьютер Windows XP.*

***Замечание по удалению заданий печати:***

*Задания печати, буферизированные на клиентских компьютерах Windows Me, 98 или 95, нельзя удалить с помощью утилиты EPSON Status Monitor 3 при использовании следующих соединений:*

- ❑ *совместно используемое LPR-соединение в Windows 2000, Server 2003 или NT 4.0;*
- ❑ *совместно используемое стандартное TCP/IP-соединение в Windows 2000 или Server 2003;*
- ❑ *совместно используемое TCP/IP-соединение EpsonNet Print в Windows 2000, Server 2003 или NT 4.0.*

## Вкладка Job Information (Сведения о заданиях)

Чтобы открыть вкладку Job Information (Сведения о заданиях), установите флажок **Show job information (Показывать сведения о задании)** в диалоговом окне Monitoring Preferences (Контролируемые параметры) (подробности см. в разделе «Настройка параметров контроля» на стр. 73) и перейдите на вкладку Job Information (Сведения о заданиях) в диалоговом окне EPSON Status Monitor 3.

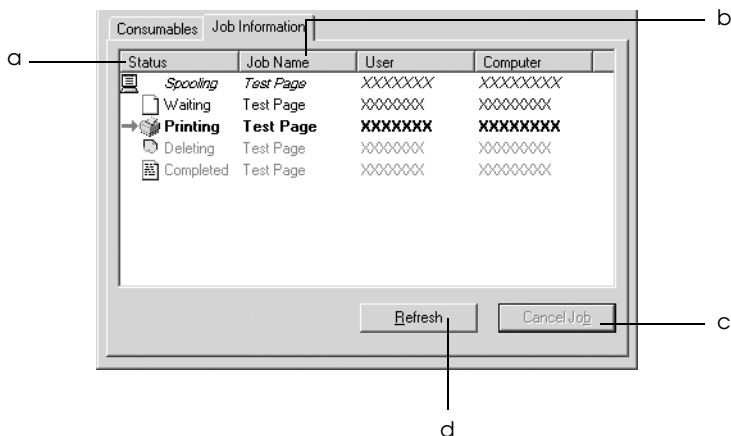





## Настройка уведомления о завершении печати

Если установлен флажок **Notify when printing completed (Уведомление о завершении печати)**, можно использовать функцию уведомления о завершении печати.

Когда эта функция включена, после завершения печати открывается диалоговое окно уведомления.

### **Примечание:**

*Если отменить задание печати, диалоговое окно уведомления не откроется.*

## Прекращение контроля

Контроль состояния печати можно отменить, сняв флажок **Monitor the Printing Status (Контролировать состояние печати)** на вкладке **Utility (Утилиты)** драйвера принтера.

### **Примечание:**

- Флажок **Monitor the Printing Status (Контролировать состояние печати)** находится на вкладке **Utility (Утилиты)** диалогового окна **Document Defaults (Свойства документа по умолчанию)** в **Windows NT 4.0** и на вкладке **Utility (Утилиты)** диалогового окна **Printing Preference (Настройка печати)** в **Windows XP, 2000** или **Server 2003**.
- Текущее состояние принтера можно узнать, щелкнув значок **EPSON Status Monitor 3** на вкладке **Utility (Утилиты)** драйвера принтера.

## Настройка контролируемых принтеров

Вы можете использовать утилиту **Monitored Printers (Контролируемые принтеры)**, чтобы изменить тип принтеров, состояние которых будет контролировать **EPSON Status Monitor 3**. Эта утилита будет установлена вместе с **EPSON Status Monitor 3**. Как правило, изменять эти параметры не требуется.

1. Щелкните кнопку **Start** (Пуск), выберите **Programs** (Программы), затем **EPSON Printers** и щелкните **Monitored printers** (Контролируемые принтеры).
2. Снимите флажки напротив типов принтеров, которые не нужно контролировать.

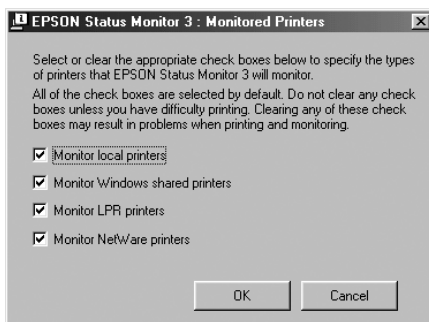

3. Щелкните **OK**, чтобы сохранить настройки.

---

## **Настройка подключения по интерфейсу USB**

Интерфейс USB принтера отвечает характеристикам Microsoft Plug and Play (PnP).

### **Примечание:**

*Интерфейс USB поддерживают только ПК под управлением Windows XP, 2000, Me, 98 или Server 2003, оснащенные разъемом USB.*

1. Раскройте драйвер принтера.
2. В Windows Me или 98 откройте вкладку **Details** (Сведения). В Windows XP, 2000 или Server 2003 откройте вкладку **Ports** (Порты).

3. В Windows Me или 98 выберите **USB-порт EPUSB1: (ваш принтер)** из раскрывающегося списка Print to the following port (Порт).  
В Windows XP, 2000 или Server 2003 выберите USB-порт **USB001** из списка на вкладке Ports (Порты).

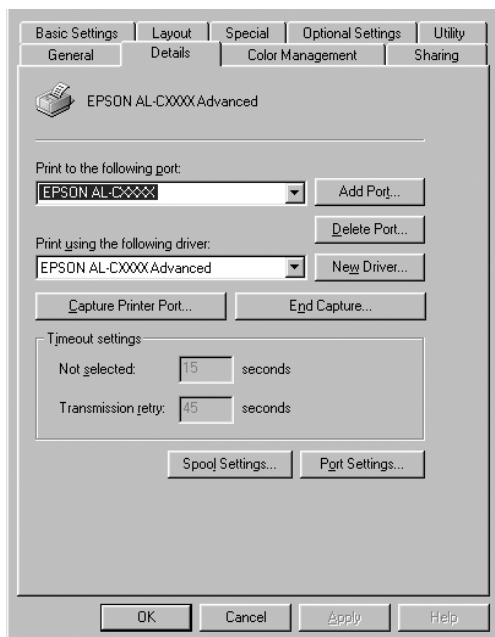

**Примечание:**

*Вид окна может отличаться в зависимости от ОС.*

4. Щелкните **ОК**, чтобы сохранить изменения.

---

## Отмена печати

Если отпечатки плохого качества и содержат неправильные или искаженные символы или изображения, возможно, придется отменить печать. Если на панели задач отображается значок принтера, сделайте следующее для отмены печати.

Дважды щелкните значок принтера на панели задач. Выберите задачу из списка и в меню Document (Документ) щелкните команду **Cancel** (Отмена).

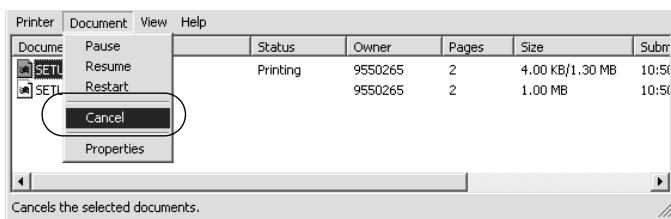

После завершения печати последней страницы на принтере загорится индикатор Ready (Готов) (зеленый).

Текущее задание отменено.

### **Примечание:**

*Текущее задание печати, отправленное с вашего компьютера, можно отменить, нажав на кнопку  Cancel Job на панели управления принтера. При отмене задания печати будьте осторожны и не отмените задания, отправленные другими пользователями.*

---

## Удаление ПО принтера

Перед переустановкой или обновлением драйвера принтера не забудьте удалить ПО принтера, установленное в данный момент.

### **Примечание:**

Перед удалением утилиты *EPSON Status Monitor 3* в многопользовательской среде *Windows XP, 2000, NT4.0* или *Server 2003*, удалите значок на всех клиентах. Для этого снимите флажок *Shortcut Icon (Значок)* в диалоговом окне *Monitoring Preference (Контролируемые параметры)*.

## Удаление драйвера принтера

1. Закройте все приложения.
2. Щелкните **Start (Пуск)**, затем **Settings (Настройка)** и выберите **Control Panel (Панель управления)**.  
В *Windows XP* или *Server 2003* щелкните **Start (Пуск)**, затем **Control Panel (Панель управления)**.
3. Дважды щелкните значок **Add/Remove Programs (Установка и удаление программ)**.  
В *Windows XP* или *Server 2003* щелкните **Add or Remove Programs (Установка и удаление программ)**.

4. Выберите пункт **EPSON Printer Software** и щелкните кнопку **Add/Remove (Добавить/удалить)**.  
В Windows XP, 2000 или Server 2003 выберите **EPSON Printer Software** и щелкните **Change/Remove (Изменить/удалить)**.

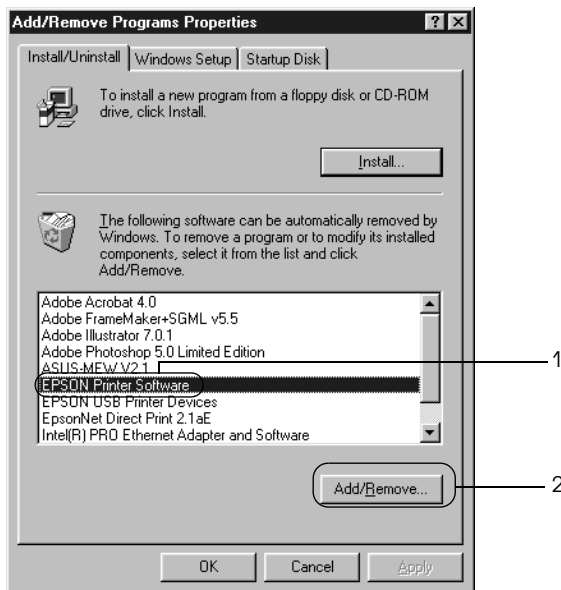

5. Откройте вкладку **Printer Model (Модель принтера)** и щелкните значок принтера.

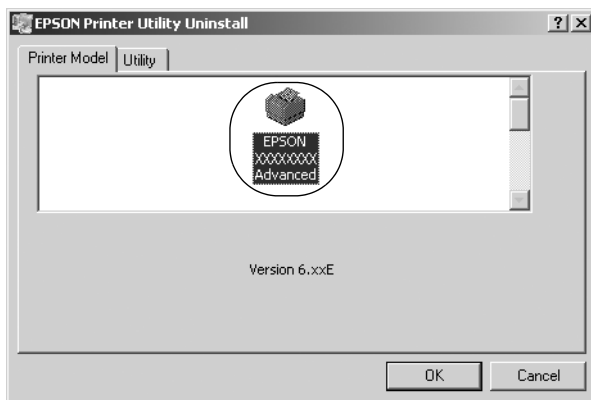

6. Перейдите на вкладку **Utility (Утилиты)** и убедитесь, что ПО принтера, которое нужно удалить, отмечено флажками.

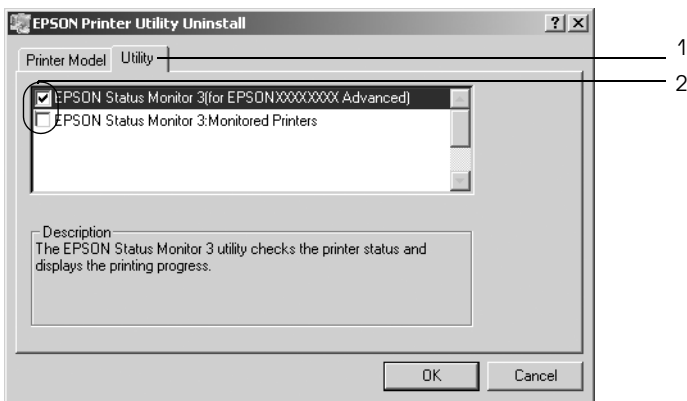

**Примечание:**

Если нужно удалить только утилиту EPSON Status Monitor 3, установите флажок EPSON Status Monitor 3.

- Щелкните **ОК**, чтобы удалить ПО.

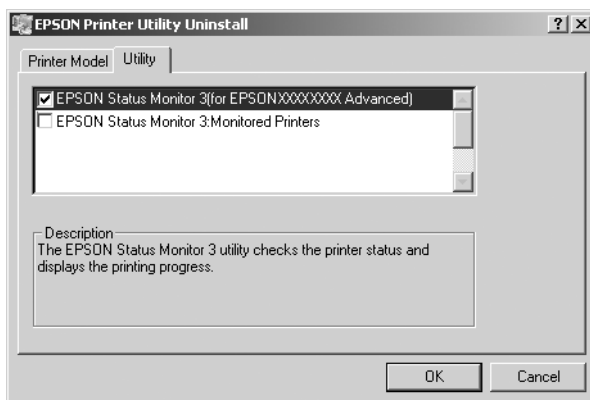

**Примечание:**

Можно удалить только утилиту *Monitored Printers* (Контролируемые принтеры) из состава *EPSON Status Monitor 3*. После ее удаления вы не сможете изменять настройку *Monitored Printers* (Контролируемые принтеры) из *EPSON Status Monitor 3* для других принтеров.

- Выполняйте инструкции, отображаемые на экране.

## Удаление драйвера USB-устройства

Когда принтер подключается к компьютеру по интерфейсу USB, устанавливается драйвер USB-устройства. После удаления драйвера принтера необходимо также удалить драйвер USB-устройства.

Для удаления драйвера USB-устройства сделайте следующее.

**Примечание:**

- ❑ Драйвер принтера следует удалить перед удалением драйвера USB-устройства.



- ❑ После удаления драйвера USB-устройства, вы не сможете использовать другие принтеры EPSON, подключенные по интерфейсу USB.
1. Выполните шаги 1—3 из раздела «Удаление драйвера принтера» на стр. 85.
  2. Выберите пункт **EPSON USB Printer Devices** и щелкните кнопку **Add/Remove** (Добавить/Удалить).

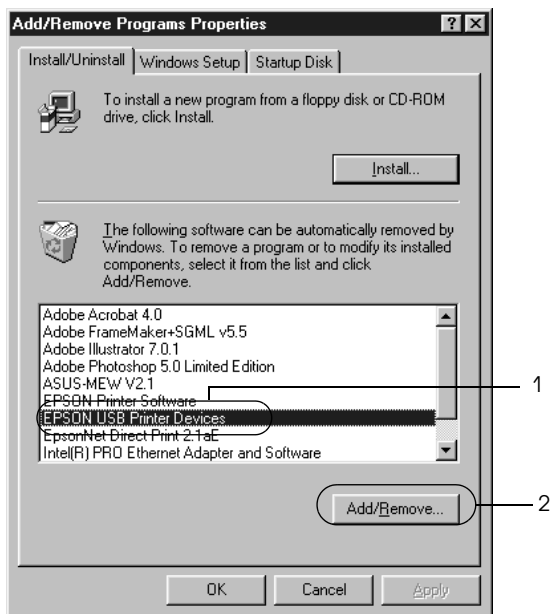

**Примечание:**

- ❑ Пункт **EPSON USB Printer Devices** доступен, только когда принтер подключен к компьютеру Windows Me или 98 по интерфейсу USB.

- Если драйвер USB-устройства установлен неправильно, пункт **EPSON USB Printer Devices** может отсутствовать. Чтобы запустить программу «Epusbun.exe», которая находится на компакт-диске с ПО принтера, сделайте следующее.

1. Вставьте компакт-диск с ПО принтера в привод CD-ROM.
2. Откройте содержимое компакт-диска.
3. Дважды щелкните папку **Win9x**.
4. Дважды щелкните значок **Epusbun.exe**.

3. Выполняйте инструкции, отображаемые на экране.

# Использование программного обеспечения принтера в ОС Macintosh

---

## О программном обеспечении принтера

ПО принтера включает драйвер принтера и утилиту EPSON Status Monitor 3. Драйвер принтера позволяет настраивать различные параметры для достижения наилучшего качества печати. Для доступа к утилите EPSON Status Monitor 3 сделайте следующее.

В Mac OS X откройте диалоговое окно Print (Печать) и в раскрывающемся списке выберите значение **Printer Settings (Настройки принтера)**. Затем щелкните значок вашего принтера на вкладке **Utility (Сервис)**.

В Mac OS 9 выберите **EPSON Status Monitor 3** в меню Apple и щелкните значок вашего принтера.

Утилита EPSON Status Monitor 3 позволяет следить за состоянием принтера. Подробности см. в разделе «Контроль состояния принтера с помощью EPSON Status Monitor 3» на стр. 116.

## Доступ к драйверу принтера

Для управления и изменения параметров принтера используйте драйвер принтера. Драйвер принтера позволяет легко настраивать такие параметры печати, как источник бумаги, размер бумаги и ориентацию страницы.

## Mac OS X

Для доступа к драйверу принтера зарегистрируйте принтер в **Printer Setup Utility (Средство установки принтера)** (в Mac OS X 10.3) или **Print Center** (в Mac OS X 10.2 или ниже), в меню **File (Файл)** любого приложения щелкните **Print (Печать)** и выберите нужный принтер.

## Mac OS 9

Для доступа к драйверу принтера откройте соответствующее диалоговое окно, в меню **Apple** выберите **Chooser** и щелкните значок вашего принтера.

### **Как открыть диалоговые окна из приложения**

- ❑ Чтобы открыть диалоговое окно **Paper Setting (Параметры страницы)** в меню **File (Файл)** любого приложения выберите команду **Page Setup (Параметры страницы)**.
- ❑ Чтобы открыть диалоговое окно **Basic Settings (Основные настройки)**, в меню **File (Файл)** любого приложения выберите команду **Print (Печать)**.

#### **Примечание:**

*Интерактивная справка драйвера принтера содержит подробные сведения о его настройках.*

---

## **Настройка параметров принтера**

### **Настройка параметров качества печати**

Качество печати можно настроить с помощью параметров драйвера принтера. Вы можете выбрать предустановленные значения параметров или настроить собственные.

## **Автоматическая настройка качества печати**

При настройке качества печати нужно сделать выбор между скоростью и качеством. Существует два уровня качества печати: 300 dpi и 600 dpi. Разрешение 600 dpi обеспечивает наилучшее качество и точность печати, но требует больше памяти и снижает скорость печати.

Если на вкладке Basic Settings (Основные настройки) выбран переключатель **Automatic (Автоматически)**, драйвер принтера автоматически настроит все параметры согласно заданным параметрам цвета. Вам необходимо настроить только цвет и разрешение. Другие параметры, например размер бумаги или ориентацию страницы, можно изменять в большинстве приложений.

### **Примечание:**

*Интерактивная справка драйвера принтера содержит подробные сведения о его настройках.*

### **Для пользователей Mac OS X:**

1. Откройте диалоговое окно Print (Печать).
2. Выберите значение **Printer Settings (Настройки принтера)** из раскрывающегося списка и откройте вкладку **Basic settings (Основные настройки)**.



## **Использование предустановленных параметров**

Предустановленные параметры помогают оптимизировать качество печати для определенных отпечатков, например, презентационных материалов или изображений, сделанных видео- или цифровой камерой.

Для настройки предустановленных параметров сделайте следующее.

**Для пользователей Mac OS X:**

1. Откройте диалоговое окно Print (Печать).
2. Выберите значение **Printer Settings (Настройки принтера)** из раскрывающегося списка и откройте вкладку **Basic settings (Основные настройки)**.

3. Выберите **Advanced (Расширенные)**. Список предустановленных параметров находится справа от переключателя **Automatic (Автоматически)**.

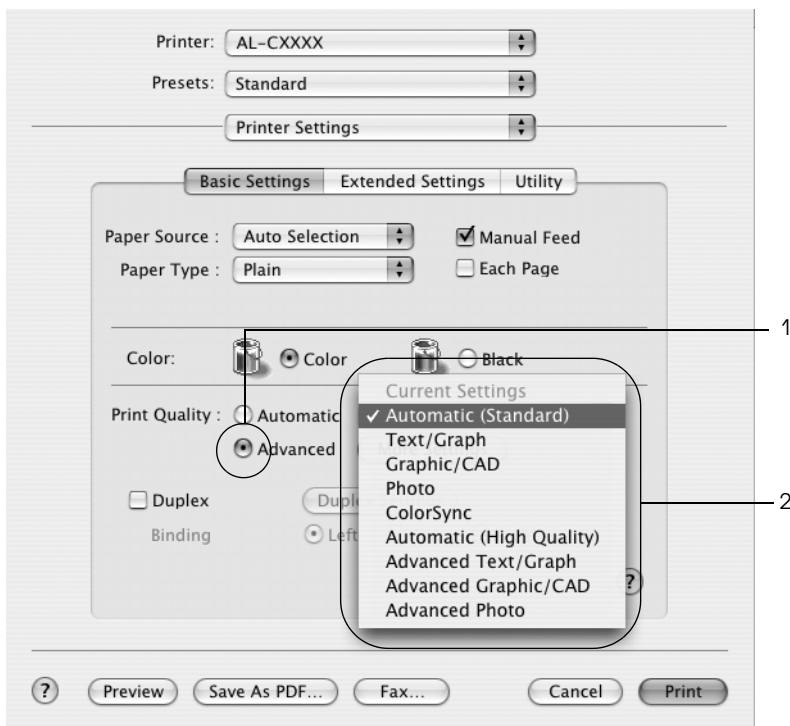

4. Выберите значение из списка, которое лучше всего соответствует типу документа или изображению.

#### Для пользователей Mac OS 9

1. Откройте диалоговое окно Basic Settings (Основные настройки).
2. Выберите **Advanced (Расширенные)**. Список предустановленных параметров находится справа от переключателя **Automatic (Автоматически)**.



3. Выберите значение из списка, которое лучше всего соответствует типу документа или изображения.

При выборе предустановленной настройки такие параметры, как Printing Mode (Режим печати), Resolution (Разрешение), Screen (Экран) и Color Management (Управление цветом), настраиваются автоматически. Изменения отражаются в раскрывающемся списке **Summary (Сводка)** диалогового окна Print (Печать) (Mac OS X) или в списке текущих настроек в левой части диалогового окна Basic Settings (Основные настройки) (Mac OS 9).

Драйвер принтера содержит следующие предустановленные параметры:

### *Automatic (Standard) (Автоматически (стандартно))*

Подходит для ежедневной печати, особенно фотографий.

### *Text/Graph (Текст/Графика)*

Подходит для печати документов, содержащих текст и графику, например презентационных материалов.

### *Graphic/CAD (Графика/Чертеж)*

Подходит для печати графиков и диаграмм.

### *Photo (Фото)*

Подходит для печати фотографий.

### *PhotoEnhance4*

Подходит для печати изображений, сделанных видео- или цифровой камерой, или отсканированных изображений. Функция EPSON PhotoEnhance4 автоматически корректирует контраст, насыщение и яркость исходного изображения и позволяет получить отпечатки с более глубокими, живыми цветами. Этот параметр не влияет на исходные данные изображения.

**Примечание:**

Эта функция недоступна в Mac OS X.

**ColorSync (Синхронизация цветов)**

Автоматически регулирует цвета отпечатка, чтобы они соответствовали цветам монитора.

**Automatic (High Quality) (Автоматически (Высокое качество))**

Подходит для ежедневной печати, когда важно качество печати.

**Advanced Text/Graph (Улучшенный текст/графика)**

Подходит для печати высококачественных презентационных материалов, содержащих текст и графику.

**Advanced Graphic/CAD (Улучшенная графика/чертеж)**

Подходит для печати высококачественных графиков, диаграмм и фотографий.

**Advanced Photo (Улучшенное фото)**

Подходит для печати качественных сканированных фотографий и цифровых снимков.

**Настройка собственных параметров печати**

Принтер позволяет настраивать собственные параметры печати для более точного управления качеством отпечатка, более точной настройки или для экспериментов.

Для настройки собственных значений параметров сделайте следующее.

**Для пользователей Mac OS X и 9**

1. Откройте диалоговое окно Basic Settings (Основные настройки).

- Щелкните **Advanced (Расширенные)** и щелкните кнопку **More Settings (Дополнительно)**. Откроется следующее диалоговое окно.

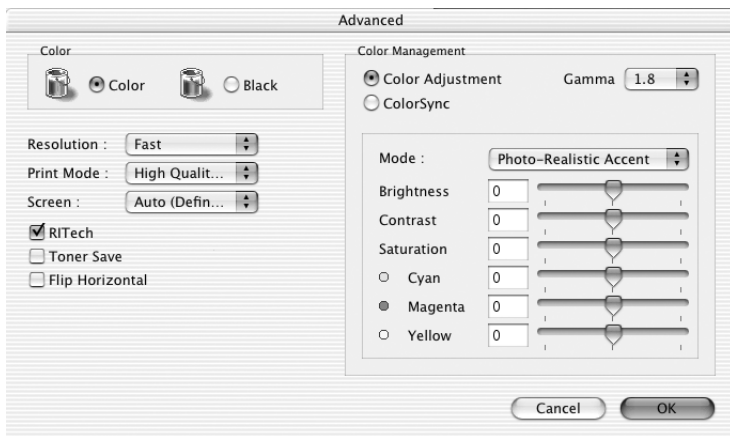

- Выберите значение **Color (Цвет)** или **Black (Ч/б)** для параметра **Color (Цвет)**.
- Выберите разрешение **Fast (Быстро)** (300 dpi) или **Fine (Точно)** (600 dpi).

**Примечание:**

При настройке других параметров щелкните кнопку , чтобы получить более подробную информацию.

- Щелкните **ОК**, чтобы применить значения параметров и вернуться в диалоговое окно **Basic Settings (Основные настройки)**.

**Примечание:**

Подробности о каждом параметре см. в интерактивной справке.

## Сохранение собственных настроек

### Для пользователей Mac OS X

Для сохранения собственных настроек сделайте следующее.

Для пользователей Mac OS 10.1.x: сохраните собственные настройки в окне Save Custom Setting (Сохранить пользовательскую настройку). Ваша настройка будет сохранена как Custom (Пользовательская) в раскрывающемся списке Preset (Предустановленные). Можно сохранить только один набор пользовательских настроек.

Для пользователей Mac OS X 10.2 или 10.3: для сохранения собственной настройки выберите команду **Save (Сохранить)** или **Save As (Сохранить как)** в меню Preset (Предустановленные) диалогового окна Print (Печать). Введите имя пользовательской настройки в поле Name (Имя). Ваша настройка будет сохранена в раскрывающемся списке Preset (Предустановленные) под этим именем.

#### **Примечание:**

*Параметр Custom Setting (Пользовательская настройка) является стандартной функцией Mac OS X.*

### Для пользователей Mac OS 9

Для сохранения пользовательских настроек выберите **Advanced (Дополнительно)** и щелкните кнопку **Save Settings (Сохранить настройки)** в диалоговом окне Basic Settings (Основные настройки). Откроется диалоговое окно Пользовательские настройки (Custom Settings).

Введите имя пользовательской настройки в поле Name (Имя) и щелкните кнопку **Save (Сохранить)**. Ваши настройки появятся в списке справа от переключателя **Automatic (Автоматически)** в диалоговом окне Basic Settings (Основные настройки).

**Примечание:**

- ❑ При сохранении пользовательских настроек нельзя использовать имена предустановленных параметров.
- ❑ Для удаления пользовательской настройки выберите **Advanced (Расширенные)**, щелкните кнопку **Save Settings (Сохранить настройки)** в диалоговом окне *Basic Settings (Основные настройки)*, выберите настройку в диалоговом окне *User Settings (Пользовательские настройки)* и щелкните кнопку **Delete (Удалить)**.
- ❑ Предустановленные настройки удалить нельзя.

Если изменить какой-либо параметр в диалоговом окне **Advanced Settings (Расширенные настройки)**, когда одна из пользовательских настроек выбрана в списке **Advanced Settings (Расширенные настройки)** в диалоговом окне **Basic Settings (Основные настройки)**, выбранная настройка изменится на **User Settings (Пользовательская настройка)**. Пользовательская настройка, выбранная первоначально, не изменится. Чтобы вернуться к пользовательской настройке, просто выберите ее из списка текущих настроек.

## **Настройка размера отпечатка**

Функция **Fit to Page (По размеру страницы)** диалогового окна **Layout (Макет)** позволяет увеличивать или уменьшать документы во время печати согласно указанному размеру бумаги.

**Примечание:**

- ❑ Эта функция недоступна в Mac OS X.
- ❑ Коэффициент увеличения или уменьшения настраивается автоматически в соответствии с размером бумаги, выбранным в диалоговом окне *Paper Setting (Параметры бумаги)*.
- ❑ Коэффициент увеличения или уменьшения, выбранный в диалоговом окне *Paper Setting (Параметры бумаги)*, недоступен.

1. Щелкните значок  Layout (Макет) в диалоговом окне Basic Settings (Основные настройки). Откроется диалоговое окно Layout (Макет).
2. Установите флажок Fit to Page (По размеру страницы) и выберите нужный размер страницы из раскрывающегося списка Output Paper (Размер выходной бумаги). При печати размер страницы будет подгоняться под выбранный размер бумаги.

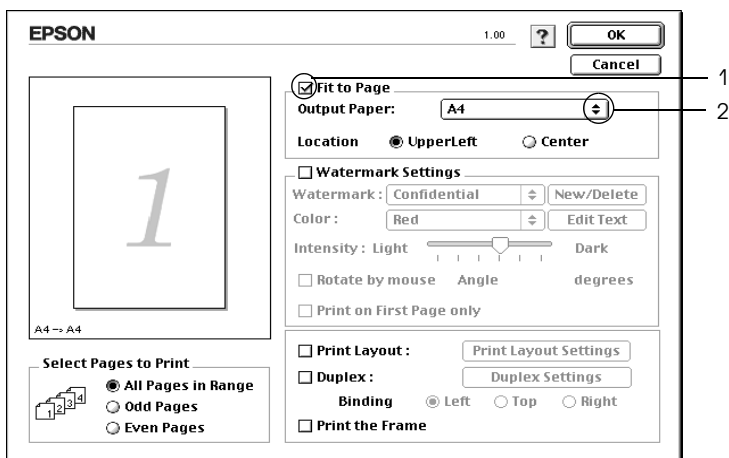

3. Щелкните ОК, чтобы сохранить настройки.

## Настройка режима печати

Используя различные режимы печати, можно печатать две или четыре страницы на одном листе и указать порядок печати, автоматически подгоняя каждую страницу под заданный размер листа. Кроме того, можно напечатать рамку по краям документа.

**Для пользователей Mac OS X:**

1. Откройте диалоговое окно Print (Печать).

2. В раскрывающемся списке выберите значение **Layout (Макет)**.
3. В раскрывающемся списке укажите, сколько страниц нужно печатать на одном листе.

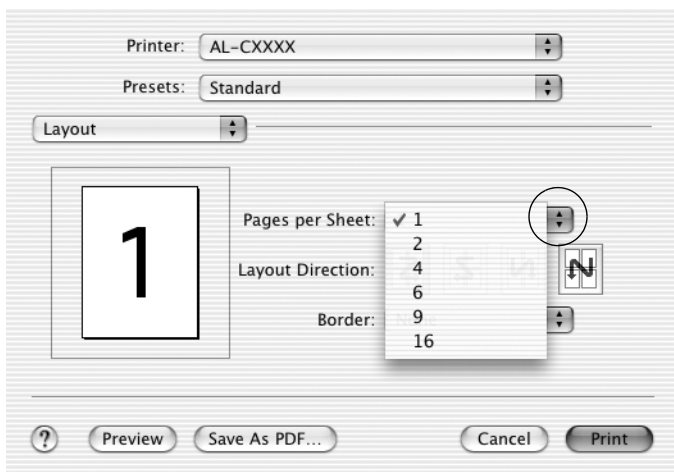

4. Щелкните **Print (Печать)**, чтобы начать печать.

**Примечание:**

Настройки **Layout (Макет)** являются стандартной функцией Mac OS X.

### Для пользователей Mac OS 9

1. Щелкните значок  **Layout (Макет)** в диалоговом окне **Basic Settings (Основные настройки)**. Откроется диалоговое окно **Layout (Макет)**.
2. Установите флажок **Print Layout (Макет печати)** и щелкните кнопку **Print Layout Settings (Настройка макета страницы)**. Откроется диалоговое окно **Print Layout Settings (Настройка макета страницы)**.

3. Укажите, сколько страниц нужно печатать на одном листе бумаги.
4. Укажите порядок печати страниц на каждом листе.

**Примечание:**

*Значения параметра Page Order (Порядок страниц) зависят от значений параметров Pages (Страницы), заданного выше, и Orientation (Ориентация).*

5. Щелкните ОК, чтобы применить значения параметров и вернуться в диалоговое окно Layout (Макет).
6. Установите флажок Print the Frame (Печать рамки) в диалоговом окне Layout (Макет), если хотите напечатать рамку по краям страницы.
7. Щелкните ОК, чтобы сохранить настройки.

## **ИСПОЛЬЗОВАНИЕ ВОДЯНЫХ ЗНАКОВ**

Чтобы напечатать на документе водяной знак, сделайте следующее. В диалоговом окне Layout (Макет) можно выбрать один из предустановленных водяных знаков или создать собственный водяной знак из текстового или графического файла (PICT). Диалоговое окно Layout (Макет) также позволяет настраивать различные параметры водяного знака. Например, можно настроить размер, интенсивность и положение водяного знака.

**Примечание:**

*Эта функция недоступна в Mac OS X.*

1. Щелкните значок  Layout (Макет) в диалоговом окне Basic Settings (Основные настройки). Откроется диалоговое окно Layout (Макет).



- Установите флажок **Watermark Settings (Настройка водяного знака)** и выберите водяной знак из раскрывающегося списка **Watermark (Водяной знак)**.

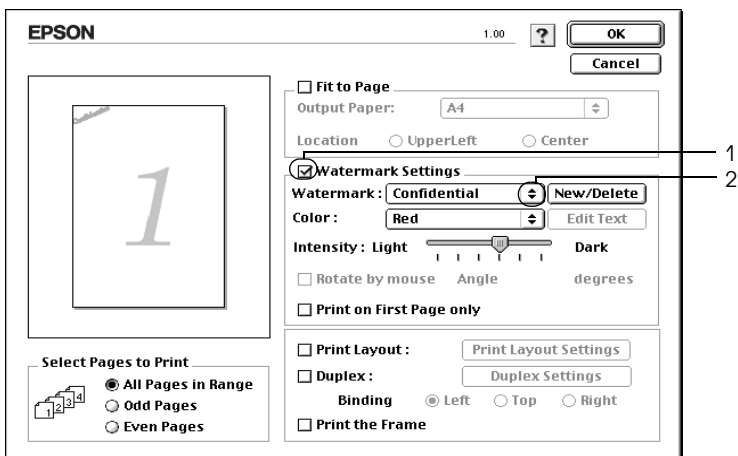

- Выберите положение водяного знака на странице, перетаскивая изображение водяного знака в окне предварительного просмотра. Если нужно изменить размер водяного знака, потяните мышью его маркер.
- Отрегулируйте интенсивность изображения водяного знака ползунком **Intensity (Интенсивность)**.
- При использовании собственного текстового водяного знака можно повернуть его, указав градус поворота в поле **Angle (Угол)**. Можно также установить флажок **Rotate by mouse (Повернуть мышью)** и повернуть текстовый водяной знак мышью в окне предварительного просмотра.
- Щелкните **ОК**, чтобы сохранить настройки.

## Создание нового водяного знака

Для создания нового водяного знака, содержащего текст или изображение, сделайте следующее.

### Создание водяного знака с текстом

1. Щелкните значок  Layout (Макет) в диалоговом окне Basic Settings (Основные настройки). Откроется диалоговое окно Layout (Макет).
2. Установите флажок Watermark Settings (Настройка водяного знака) и щелкните кнопку New/Delete (Создать/удалить). Откроется диалоговое окно Custom Watermark (Водяной знак пользователя).

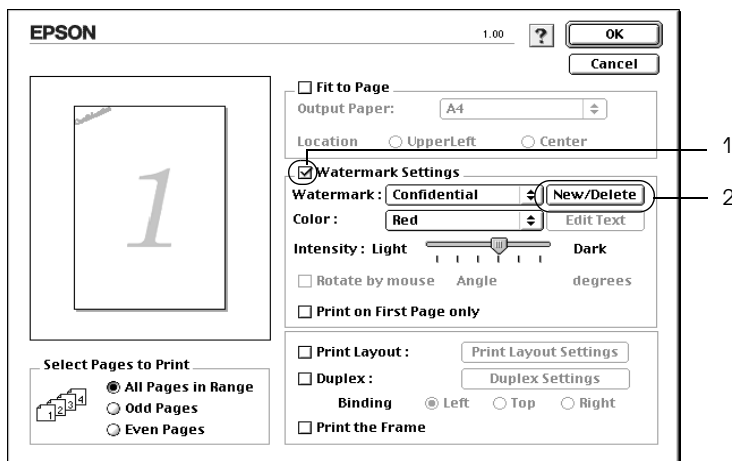

3. Щелкните кнопку **Add Text (Добавить текст)** в диалоговом окне **Custom Watermark (Водяной знак пользователя)**.

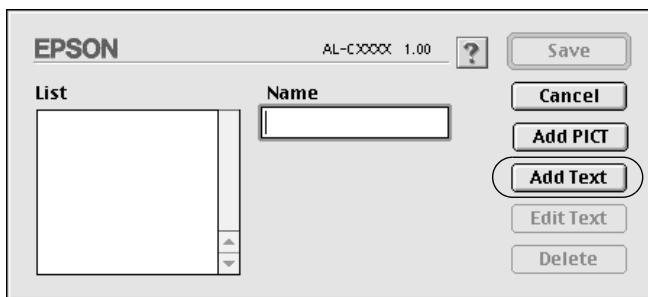

4. В диалоговом окне **Text Watermark (Текстовый водяной знак)** введите текст водяного знака в поле **Text (Текст)**, выберите шрифт и стиль и щелкните **ОК**.

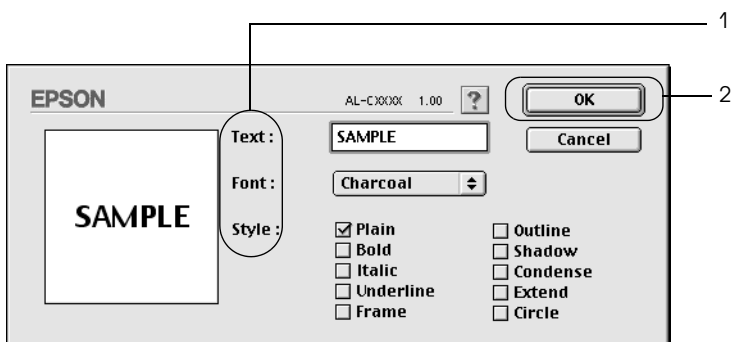

5. Введите имя файла в поле Name (Имя) и щелкните кнопку Save (Сохранить).

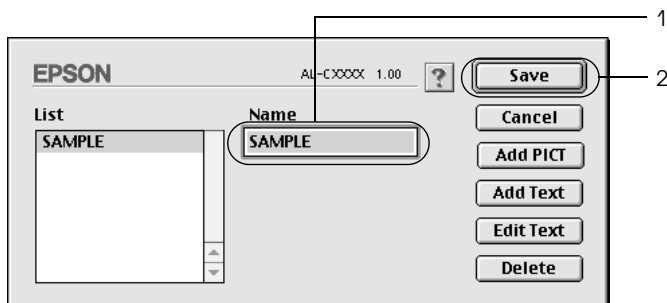

**Примечание:**

- ❑ Чтобы изменить сохраненный текстовый водяной знак, выберите его в списке и щелкните кнопку **Edit Text** (Редактирование текста). Отредактировав водяной знак, щелкните **OK**, чтобы закрыть диалоговое окно.
  - ❑ Чтобы удалить сохраненный текстовый водяной знак, выберите его в списке и щелкните кнопку **Delete** (Удалить). Удалив водяной знак, щелкните кнопку **Save** (Сохранить), чтобы закрыть диалоговое окно.
6. Выберите сохраненный водяной знак из раскрывающегося списка Watermark (Водяной знак) в диалоговом окне Layout (Макет) и щелкните **OK**.

## Создание графического водяного знака

Перед созданием пользовательского водяного знака необходимо подготовить графический файл (PICT).

1. Щелкните значок  Layout (Макет) в диалоговом окне Basic Settings (Основные настройки). Откроется диалоговое окно Layout (Макет).

2. Установите флажок **Watermark Settings** (Настройка водяного знака) и щелкните кнопку **New/Delete** (Создать/удалить). Откроется диалоговое окно **Custom Watermark** (Водяной знак пользователя).

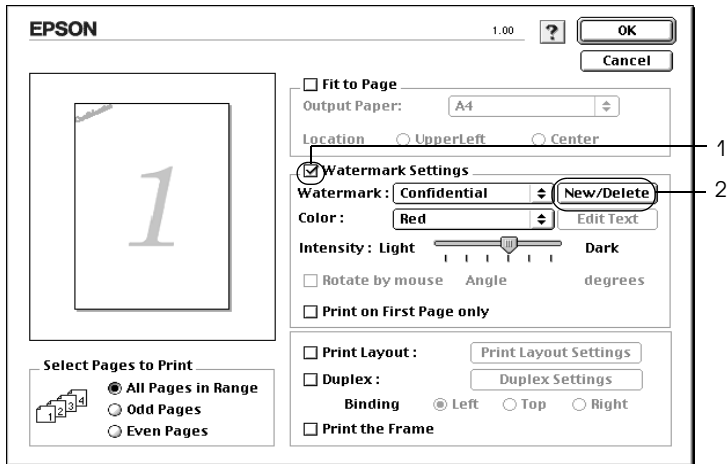

3. В диалоговом окне **Custom Watermark** (Водяной знак пользователя) щелкните кнопку **Add PICT** (Добавить изображение).

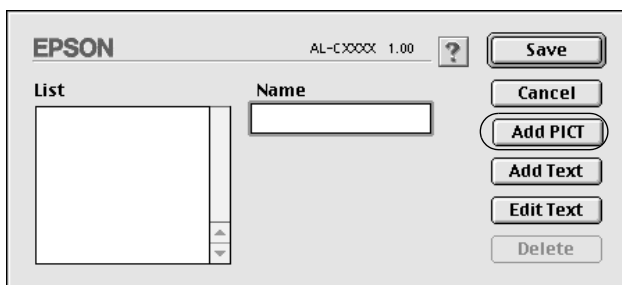

4. Выберите PICT-файл и щелкните Open (Открыть).

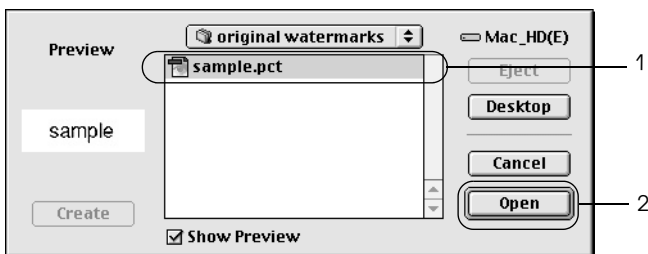

5. Введите имя файла в поле Name (Имя) и щелкните кнопку Save (Сохранить).

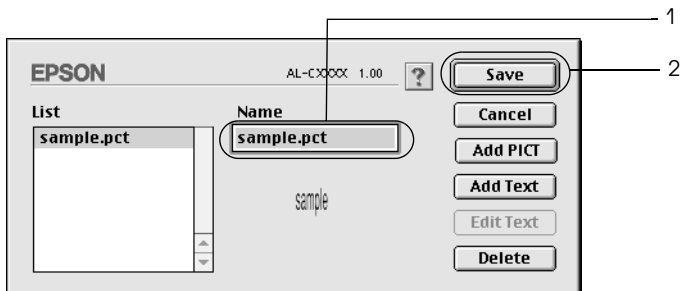

**Примечание:**

Чтобы удалить сохраненный водяной знак, выберите его в списке и щелкните кнопку **Delete (Удалить)**. Удалив водяной знак, щелкните кнопку **Save (Сохранить)**, чтобы закрыть диалоговое окно.

6. Выберите сохраненный водяной знак из раскрывающегося списка Watermark (Водяной знак) в диалоговом окне Layout (Макет) и щелкните ОК.

## **Двусторонняя печать**

Модуль двусторонней печати позволяет печатать на обеих сторонах листа. Данный модуль предназначен для автоматической двусторонней печати. Тем не менее, на обеих сторонах листа можно печатать вручную, не используя модуль двусторонней печати. Если листы будут скрепляться, можно указать край под переплет, чтобы задать нужный порядок страниц.

Как партнер ENERGY STAR<sup>®</sup>, Epson рекомендует использовать функцию двусторонней печати. Подробнее о программе ENERGY STAR<sup>®</sup> — в соответствии стандарту ENERGY STAR<sup>®</sup>.

### **Печать с использованием модуля двусторонней печати**

Для использования модуля двусторонней печати сделайте следующее.

**Для пользователей Mac OS X:**

1. Откройте диалоговое окно Print (Печать).
2. Выберите значение Printer Settings (Настройки принтера) из раскрывающегося списка и откройте вкладку Basic settings (Основные настройки).
3. Установите флажок Duplex (Двусторонняя печать) и щелкните кнопку Duplex Settings (Настройка двусторонней печати).
4. Выберите край переплета Left (Слева), Top (Сверху) или Right (Справа).
5. Выберите ширину отступа под переплет для передней и обратной стороны листа.
6. Укажите, на какой стороне листа должна находиться начальная страница.

- Щелкните **Print (Печать)**, чтобы начать печать.

## Для пользователей Mac OS 9

- Щелкните значок  **Layout (Макет)** в диалоговом окне **Basic Settings (Основные настройки)**. Откроется диалоговое окно **Layout (Макет)**.
- Установите флажок **Duplex (Двусторонняя печать)**.
- Выберите край переплета **Left (Слева)**, **Top (Сверху)** или **Right (Справа)**.
- Щелкните кнопку **Duplex Settings (Настройка двусторонней печати)**. Откроется диалоговое окно **Duplex Settings (Настройка двусторонней печати)**.
- Выберите ширину отступа под переплет для передней и обратной стороны листа.

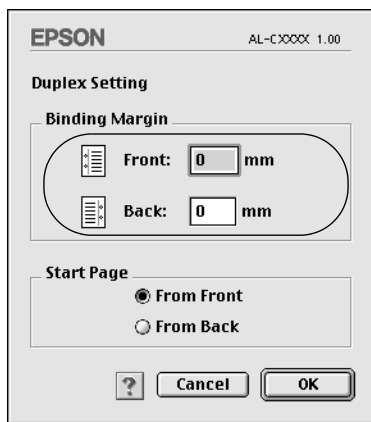

- Укажите, на какой стороне листа должна находиться начальная страница.



- Щелкните **ОК**, чтобы применить значения параметров и вернуться в диалоговое окно **Layout (Макет)**.

## **Двухсторонняя печать вручную**

На обеих сторонах листа можно печатать вручную, не используя дополнительный модуль двухсторонней печати.

- Откройте диалоговое окно **Print (Печать)**.
- В раскрывающемся списке выберите значение **Printer Settings (Настройка принтера)**.
- Установите флажок **Duplex (Manual) (Двухсторонняя печать (Ручная))**.
- Щелкните **Print (Печать)**, чтобы начать печать.
- Напечатав одну сторону, повторно загрузите бумагу в МЦ-лоток напечатанной стороной вниз, как показано ниже. Затем нажмите на кнопку **Start/Stop (Старт/Стоп)**.

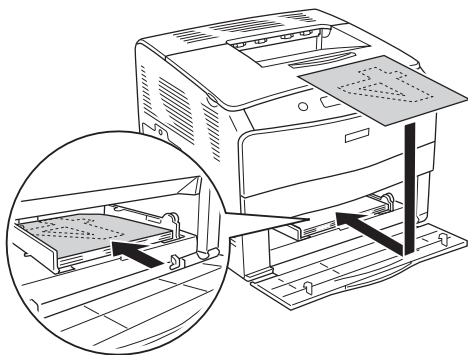

### **Примечание:**

При загрузке в лоток тщательно выпрямите бумагу. Если бумага загибается, она не будет подаваться правильно.

## Настройка расширенных параметров

В диалоговом окне Extended Settings (Расширенные параметры) можно настроить различные параметры, например Page Protect (Защита страницы).

В Mac OS X откройте диалоговое окно Print (Печать), в раскрывающемся списке выберите значение **Printer Settings (Настройки принтера)** и щелкните кнопку **Extended Settings (Расширенные параметры)**.

В Mac OS 9 щелкните значок  Extended Settings (Расширенные параметры) в диалоговом окне Basic Settings (Основные настройки).

**Offset (Смещение):** Служит для точной регулировки положения печати на передней и обратной стороне листа с шагом 0,5 мм.

**Флажок Ignore the selected paper size (Игнорировать выбранный размер бумаги):** Если установить этот флажок, принтер будет печатать на загруженной бумаге, независимо от размера.

**Флажок Skip Blank Page (Пропускать пустую страницу):** Если установить этот флажок, принтер будет пропускать пустые страницы.

**Примечание:**

*Эта функция недоступна в Mac OS X.*

Флажок **Automatically change to monochrome mode** (Автоматически переключаться на монохромный режим):

Установите этот флажок, если хотите, чтобы драйвер принтера анализировал данные и автоматически переключался в монохромный режим при печати черно-белых изображений.

**Примечание:**

*Эта функция недоступна в Mac OS X.*

Флажок **Adjust line thickness** (Регулировка толщины линий):

Позволяет регулировать толщину линий при печати.

**Примечание:**

*Эта функция недоступна в Mac OS X.*

Флажок **Auto Continue** (Продолжать автоматически):

Если установить этот флажок, принтер будет продолжать печатать, игнорируя ошибки, связанные с размером страниц и нехваткой памяти.

Флажок **Avoid Page Error** (Игнорировать ошибки формата):

Установите этот флажок, чтобы избежать ошибок Print Overrun (Переполнение буфера печати) при печати данных, требующих большого объема памяти, например, документов с большим количеством сложных шрифтов или графикой. Это может несколько замедлить печать.

**Примечание:**

*Эта функция доступна только в Mac OS X.*

Кнопка **Default**  
(По умолчанию):

В Mac OS X щелкните эту кнопку, чтобы вернуть всем настройкам драйвера принтера первоначальные значения.

В Mac OS 9 щелкните эту кнопку, чтобы вернуть настройкам временной папки очереди печати первоначальные значения.

Кнопка **Select (Выбор)**:

Позволяет выбрать папку, в которой будет храниться файл буферизации.

*Примечание:*

*Эта функция недоступна в Mac OS X.*

Кнопка **Cancel (Отмена)**:

Щелкните эту кнопку, чтобы выйти из диалогового окна или драйвера принтера, не сохраняя изменения.

Кнопка **ОК**:

Щелкните эту кнопку, чтобы сохранить изменения и выйти из диалогового окна или драйвера принтера. Эти настройки будут действовать, пока вы не измените их и не щелкните **ОК**.

*Примечание:*

*Эта функция недоступна в Mac OS X.*

---

## **Контроль состояния принтера с помощью EPSON Status Monitor 3**

Утилита EPSON Status Monitor 3 следит за принтером и предоставляет информацию о его состоянии.

## Доступ к EPSON Status Monitor 3

Для пользователей Mac OS X:

1. В меню File (Файл) любого приложения щелкните Print (Печать). Откроется диалоговое окно Print (Печать).
2. Из раскрывающегося списка выберите значение Printer Settings (Настройка принтера) и выберите Utilities (Утилиты).
3. Щелкните значок принтера.

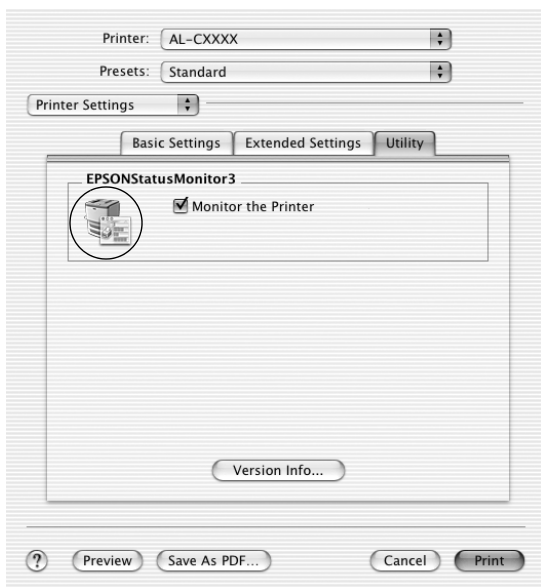

Для пользователей Mac OS 9

Доступ к EPSON Status Monitor 3 можно получить, выбрав команду EPSON Status Monitor 3 в меню Apple.

### Примечание:

- ❑ Перед запуском EPSON Status Monitor 3 необходимо выбрать нужный порт принтера в меню Chooser, чтобы нужную информацию можно было получить от драйвера принтера. Если выбран неправильный порт принтера, произойдет ошибка.
- ❑ Если изменить драйвер принтера в меню Chooser во время печати буферизированного файла в фоновом режиме, передача информации на принтер может быть нарушена.
- ❑ Информация о состоянии принтера и расходных материалах появляется в окне состояния, только если Chooser получает сведения о состоянии без ошибок.

## Получение информации о состоянии принтера

Диалоговое окно EPSON Status Monitor 3 позволяет следить за состоянием принтера и расходными материалами.

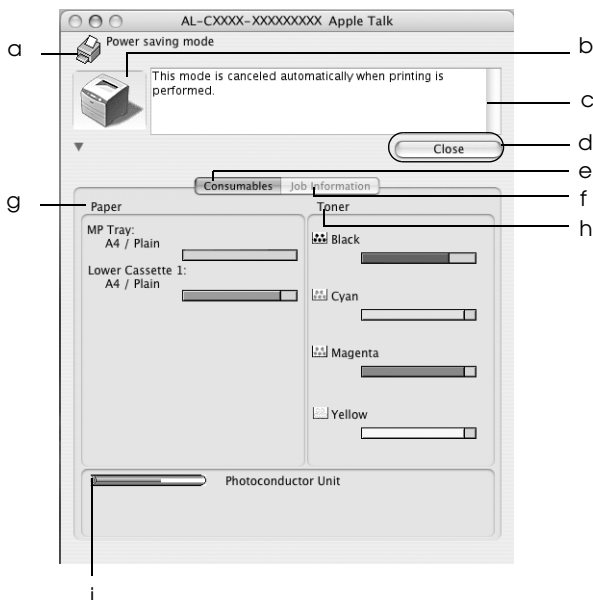

### Примечание:

Вид окна может отличаться в зависимости от ОС.

- a. **Значок/Сообщение:** Значок и сообщение отображают состояние принтера.
- b. **Изображение принтера:** Изображение принтера в левом верхнем углу наглядно показывает его состояние.
- c. **Текстовое поле:** В текстовом поле рядом с изображением принтера отображается текущее состояние принтера. При возникновении проблемы здесь отображается ее возможное решение.
- d. **Кнопка Close (Закреть):** Если щелкнуть эту кнопку, диалоговое окно закроется.
- e. **Consumables (Расходные материалы):** Содержит информацию о лотке для бумаги и расходных материалах.
- f. **Job Information (Сведения о заданиях):** Содержит информацию о заданиях печати. Вкладка Job Information (Сведения о заданиях) отображается, если установлен флажок **Show job information (Показывать сведения о заданиях)** в диалоговом окне **Monitoring Preferences (Контролируемые параметры)**. Подробности см. в разделе «Использование функции Job Management (Управление заданиями)» на стр. 122.
- g. **Paper (Бумага):** Отображает размер и тип бумаги и приблизительное количество листов, оставшихся в источнике бумаги. Информация о дополнительных кассетах отображается, только если они установлены на вашем принтере.

- h. Тонер (Тонер): Указывает количество оставшегося тонера. Когда тонер заканчивается, значок начинает мигать.
- i. Photoconductor Unit (Блок фотокондуктора): Указывает оставшийся срок службы блока фотокондуктора.

## Настройка параметров контроля

Для настройки параметров контроля в меню File (Файл) выберите Monitor Setup (Настройка контроля). Откроется диалоговое окно Monitor Setup (Настройка контроля).

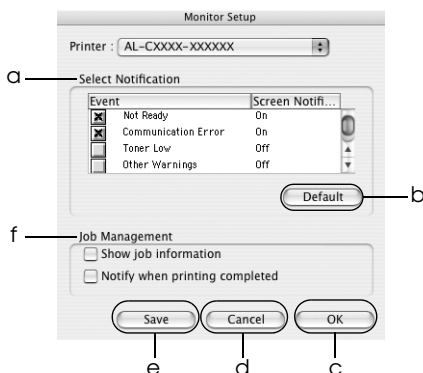

Это диалоговое окно содержит следующие элементы управления:

- a. Панель Select Notification (Выбор уведомления): Флажки на этой панели позволяют указать типы ошибок, о которых нужно получать уведомления. Чтобы получить уведомление об ошибке, установите соответствующий флажок на панели **Event (События)**. Текущее состояние уведомления отображается как **On (Вкл.)** или **Off (Выкл.)** в окне Screen Notification (Экранное уведомление).



- b. Кнопка **Default** (По умолчанию): Восстанавливает параметры по умолчанию.
- c. Кнопка **OK**: Сохраняет изменения.
- d. Кнопка **Cancel** (Отмена): Отменяет изменения.
- e. Кнопка **Save** (Сохранить): Сохраняет изменения и закрывает диалоговое окно.

**Примечание:**

*Эта функция доступна только в Mac OS X.*

- f. Вкладка **Job management** (Управление заданиями): Установите флажок **Show job information** (Показывать сведения о задании), чтобы получить доступ к вкладке **Job Information** (Сведения о заданиях) в диалоговом окне EPSON Status Monitor 3. Если установлен этот флажок, во время печати на панели задач появляется значок **Job management** (Управление заданиями).  
Чтобы получать уведомление о завершении печати, установите флажок **Notify when printing completed** (Уведомлять о завершении печати).

**Примечание:**

*Эта вкладка доступна только при выполнении условий, перечисленных в разделе «Использование функции Job Management (Управление заданиями)» на стр. 122.*

## Окно *Status Alert* (Сообщение о состоянии)

Окно *Status Alert* (Сообщение о состоянии) сообщает тип ошибки и предлагает возможное решение. После устранения ошибки окно автоматически закрывается.

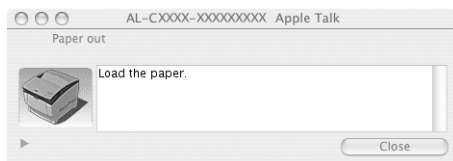

Это окно будет открываться согласно уведомлению, выбранному в диалоговом окне *Monitoring Preferences* (Контролируемые параметры).

Чтобы просмотреть информацию о расходных материалах, щелкните кнопку  (в Mac OS X) или кнопку **Details** (Сведения) (в Mac OS 9). Если щелкнуть эту кнопку, окно *Status Alert* (Сообщение о состоянии) не закроется даже после устранения проблемы. Чтобы закрыть окно, щелкните кнопку **Close** (Закреть).

## Использование функции *Job Management* (Управление заданиями)

Вкладка *Job Information* (Сведения о заданиях) диалогового окна *EPSON Status Monitor 3* содержит сведения о заданиях печати.

Чтобы открыть вкладку Job Information (Сведения о заданиях), установите флажок **Show job information (Показывать сведения о задании)** в диалоговом окне **Monitoring Preferences (Контролируемые параметры)** и щелкните вкладку **Job Information (Сведения о заданиях)** в диалоговом окне **EPSON Status Monitor 3**.

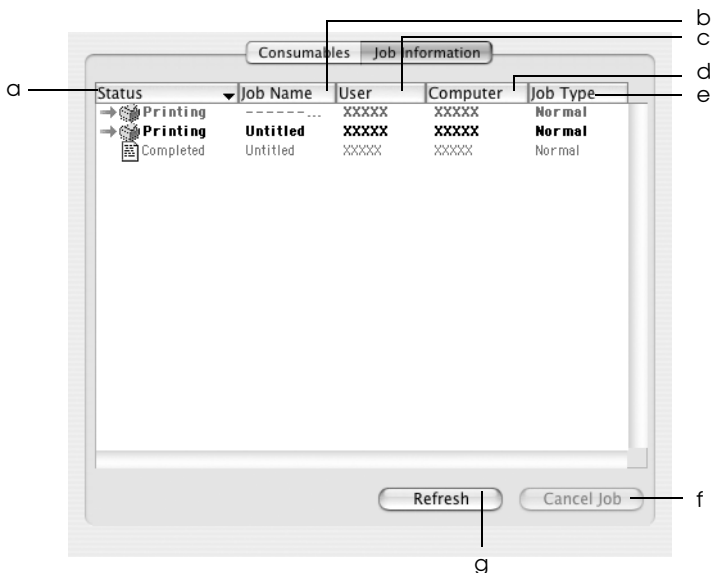

- a. Status (Состояние):
- Waiting (Ожидание): Задание печати ожидает своей очереди.
  - Spooling (Постановка в очередь): Задание печати, которое буферизируется на вашем компьютере.

- Deleting (Удаление): Задание печати, которое отменяется во время буферизации на вашем компьютере после нажатия кнопки  Cancel Job (Отмена задания), или задание, которое удаляется.
- Printing (Печать): Задание печати, которое печатается в данный момент.
- Completed (Завершено): Отображает задания, печать которых завершена.
- Canceled (Отменено): Отображает только задания печати, которые были отменены.
- b. Job Name (Имя задания): Отображает имена файлов заданий печати пользователя. Задания печати других пользователей отображаются в виде -----.
- c. User (Пользователь): Отображает имя пользователя.
- d. Computer (Компьютер): Отображает имя компьютера, подключенного к принтеру.
- e. Job Type (Тип задания): Отображает тип задания.
- Примечание:**  
*Эта функция доступна только в Mac OS X.*
- f. Кнопка **Cancel Job (Отмена задания)**: Если щелкнуть эту кнопку, выбранное задание печати будет отменено.
- g. Кнопка **Refresh (Обновить)**: Щелкнув эту кнопку, можно обновить информацию вкладки.

**Примечание:**

*Задания, буферизированные на совместно используемом принтере, не отображаются на вкладке Job Information (Сведения о заданиях).*

# Настройка подключения по интерфейсу USB

## Примечание:

Если вы подключаете USB-кабель к своему компьютеру Macintosh через USB-разветвитель, обязательно подсоедините его к первому разветвителю в цепи. USB-интерфейс может работать неустойчиво в зависимости от разветвителя. При возникновении подобных проблем подсоедините USB-кабель к USB-разъему компьютера напрямую.

## Для пользователей Mac OS X:

1. Откройте папку **Applications** на жестком диске, затем откройте папку **Utilities** и дважды щелкните значок **Printer Setup Utility** (в Mac OS X 10.3) или **Print Center** (в Mac OS X 10.2 или ниже).
2. Щелкните **Add Printer** в диалоговом окне Printer List.
3. В раскрывающемся меню выберите **EPSON USB**. В списке Product выберите **AL-CXXXX** и щелкните **Add**.

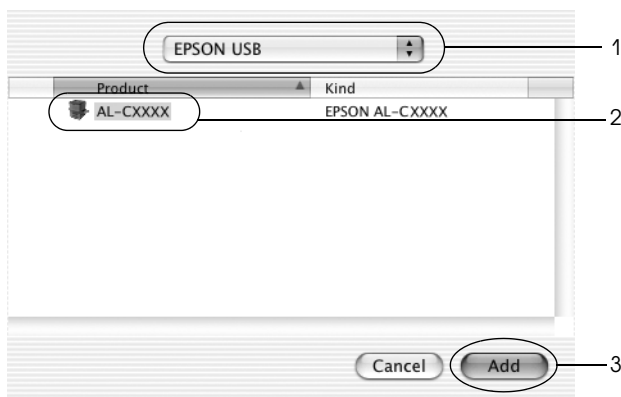

4. Закройте **Printer Setup Utility** (в Mac OS X 10.3) или **Print Center** (в Mac OS X 10.2 или ниже).

## Для пользователей Mac OS 9

1. Откройте **Chooser** из меню Apple. Щелкните значок принтера и выберите порт, к которому он подключен.
2. Установите флажок **Background Printing (Фоновая печать)**, чтобы включить фоновую печать.

### **Примечание:**

- Чтобы утилита EPSON Status Monitor 3 могла управлять заданиями печати, фоновая печать должна быть включена.
  
- Когда фоновая печать включена, компьютер Macintosh можно использовать во время подготовки документа к печати.

3. Закройте **Chooser**.

---

## **Отмена печати**

Если отпечатки плохого качества и содержат неправильные или искаженные символы или изображения, возможно, придется отменить печать. Чтобы отменить задание печати, которое обрабатывается на компьютере, сделайте следующее.

- Чтобы отменить печать, нажмите на клавиатуре клавишу (.), удерживая клавишу Command. В зависимости от приложения появится сообщение, описывающее процедуру отмены печати. При появлении этого сообщения следуйте инструкциям.
- Во время фоновой печати откройте EPSON Monitor 3 в меню Application (Приложение). Затем остановите печать через EPSON Monitor 3 или удалите файл, который находится в режиме ожидания.

После завершения печати последней страницы на принтере загорится индикатор Ready (Готов) (зеленый).

**Примечание:**

Текущее задание печати, отправленное с вашего компьютера, можно отменить, нажав на кнопку  **Cancel Job** на панели управления принтера. При отмене задания печати будьте осторожны и не отмените задания, отправленные другими пользователями.

---

## Удаление ПО принтера

Перед переустановкой или обновлением драйвера принтера не забудьте удалить ПО принтера, установленное в данный момент.

### Для Mac OS X

1. Закройте все приложения и перезапустите компьютер Macintosh.
2. Вставьте компакт-диск с ПО принтера в привод CD-ROM.
3. Дважды щелкните значок **EPSON** на рабочем столе.
4. Дважды щелкните папку **Mac OS X**, а затем папку **Printer Driver**.
5. Дважды щелкните значок принтера.

**Примечание:**

Если раскроется диалоговое окно *Authorization (Авторизация)*, введите пароль или фразу и щелкните **OK**.

6. Прочитайте лицензионное соглашение и щелкните **Ассепт (Принимаю)**.
7. В меню в левом верхнем углу выберите **Uninstall (Удалить)** и щелкните кнопку **Uninstall (Удалить)**.
8. Выполняйте инструкции, отображаемые на экране.

**Примечание:**

Если после удаления ПО принтера имя принтера останется в *Print Center*, удалите имя вашего принтера из *Print Center*. Раскройте *Print Center*, выберите в списке имя принтера и щелкните **Delete** (Удалить).

## Для Mac OS 9

1. Закройте все приложения и перезапустите компьютер Macintosh.
2. Вставьте компакт-диск с ПО принтера в привод CD-ROM.
3. Дважды щелкните папку **Language**, а затем папку **Disk 1** внутри папки **Printer Driver**.
4. Дважды щелкните значок **Installer**.



5. Щелкните **Continue** (Продолжить). Прочитайте лицензионное соглашение и щелкните **Accept** (Принимаю).
6. В меню в левом верхнем углу выберите **Uninstall** (Удалить) и щелкните кнопку **Uninstall** (Удалить).
7. Выполняйте инструкции, отображаемые на экране.



# Настройка принтера для работы в сети

---

## Для Windows

---

### Совместное использование принтера

В этом разделе описывается, как открыть принтер для совместного использования в стандартной сети Windows.

Компьютеры локальной сети могут использовать принтер, подсоединенный к одному из них. Компьютер, к которому подключен принтер, является сервером печати, а другие компьютеры выступают клиентами, которым требуется разрешение сервера печати для доступа к принтеру. Клиенты совместно используют принтер через сервер печати.

В зависимости от версии операционной системы Windows и ваших прав доступа к сетевому принтеру, выполните соответствующую настройку сервера печати и клиентов.

#### Задание сервера печати

- Для Windows Me или 9x см. раздел «Настройка совместного использования принтера» на стр. 130.
- Для Windows XP, 2000, NT 4.0 или Server 2003 см. раздел «Использование дополнительных драйверов» на стр. 132.

#### Задание клиентов

- Для Windows Me или 9x см. раздел «Для Windows Me или 9x» на стр. 140.

- ❑ Для Windows XP или 2000 см. раздел «Для Windows XP или 2000» на стр. 142.
- ❑ Для Windows NT 4.0 см. раздел «Для Windows NT 4.0» на стр. 146.

**Примечание:**

- ❑ При совместном использовании принтера обязательно установите EPSON Status Monitor 3, чтобы сервер печати мог контролировать состояние принтера. См. раздел «Настройка параметров контроля» на стр. 73.
- ❑ При совместном использовании принтера в Windows Me или 9x дважды щелкните значок **Network (Сеть)** на Панели управления и убедитесь, что на сервере установлен компонент *File and printer sharing for Microsoft Networks* (Файлы и принтеры общего доступа для сетей Microsoft). Затем, убедитесь, что на сервере и на клиентах установлен IPX/SPX-совместимый протокол или TCP/IP.
- ❑ Сервер печати и клиенты должны быть предварительно установлены в одной и той же сети и находиться под единым административным управлением.
- ❑ Данное окно зависит от версии ОС.

## **Настройка совместного использования принтера**

Если операционной системой сервера печати является Windows Me, 98 или 95, выполните следующие действия для настройки сервера печати.

1. Щелкните Start (Пуск), затем Settings (Настройка) и выберите Control Panel (Панель управления).
2. Дважды щелкните значок **Network (Сеть)**.
3. Щелкните **File and Print Sharing (Доступ к файлам и принтерам)** на вкладке Configuration (Конфигурация).

- Установите флажок **I want to be able to allow others to print to my printer(s)** (Принтеры этого компьютера можно сделать общими) и щелкните **ОК**.
- Щелкните **ОК**, чтобы сохранить настройки.

**Примечание:**

- ❑ При появлении сообщения *Insert the Disk* (Вставьте диск) вставьте установочный диск *Windows Me* или *9x* в привод компакт-дисков. Щелкните **ОК** и выполняйте инструкции на экране.
  - ❑ При появлении на экране сообщения о необходимости перезагрузить компьютер выполните перезагрузку и продолжайте настройку.
- Дважды щелкните значок **Printers** (Принтеры) на панели управления.
  - Щелкните правой кнопкой значок нужного принтера, затем щелкните **Sharing** (Доступ) в раскрывшемся меню.
  - Выберите параметр **Shared As** (Общий ресурс), введите имя в поле **Share Name** (Сетевое имя) и щелкните **ОК**. Введите комментарий и пароль при необходимости.

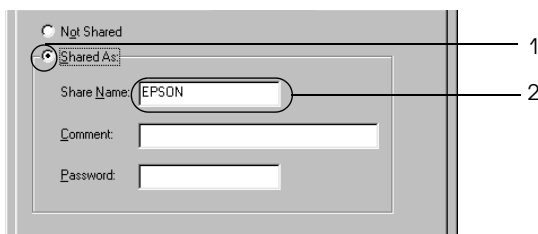

**Примечание:**

- ❑ Не используйте пробелы в названии общего ресурса, это может вызвать ошибку при доступе к нему.

- ❑ *При совместном использовании принтера обязательно установите EPSON Status Monitor 3, чтобы сервер печати мог контролировать состояние принтера. См. раздел «Настройка параметров контроля» на стр. 73.*

Необходимо настроить компьютеры-клиенты, чтобы они могли использовать принтер в сети. Подробности см. в следующих разделах.

- ❑ «Для Windows Me или 9x» на стр. 140
- ❑ «Для Windows XP или 2000» на стр. 142
- ❑ «Для Windows NT 4.0» на стр. 146

## **Использование дополнительных драйверов**

Если сервером печати управляет Windows 2000, XP, Windows NT 4.0 или Server 2003, необходимо установить на сервер дополнительный драйвер. Дополнительный драйвер — это драйвер для компьютеров-клиентов, ОС которых может отличаться от ОС сервера.

Выполните следующее, чтобы задать Windows XP, 2000, NT 4.0 или Server 2003 в качестве сервера печати, затем установите дополнительные драйверы.

### **Примечание:**

- ❑ *Вы должны войти в Windows XP, 2000, NT 4.0 или Server 2003 с правами локального администратора.*
- ❑ *Если в качестве сервера печати используется компьютер с операционной системой Windows NT 4.0, дополнительный драйвер можно использовать, только если установлен пакет обновлений SP4 или выше.*

1. В Windows 2000 или NT 4.0 щелкните **Start (Пуск)**, перейдите к пункту **Settings (Настройка)**, затем щелкните **Printers (Принтеры)**.  
В Windows XP или Server 2003 щелкните **Start (Пуск)**, перейдите к пункту **Printers and Faxes (Принтеры и факсы)**.
2. Щелкните правой кнопкой значок нужного принтера, затем щелкните **Sharing (Доступ)** в раскрывшемся меню.

В Windows XP или Server 2003, когда появится следующая вкладка, щелкните либо **Network Setup Wizard (Мастер сетевой установки)**, либо ссылку **If you understand the security risks but want to share printers without running the wizard, click here (Если вы понимаете важность безопасности, но не хотите пользоваться мастером, щелкните здесь)**.

В обоих случаях выполняйте инструкции на экране.

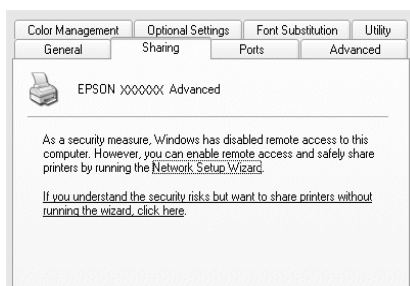

3. Для сервера печати Windows 2000 или NT 4.0 выберите Shared as (Общий ресурс) и введите имя в поле Share Name (Сетевое имя).

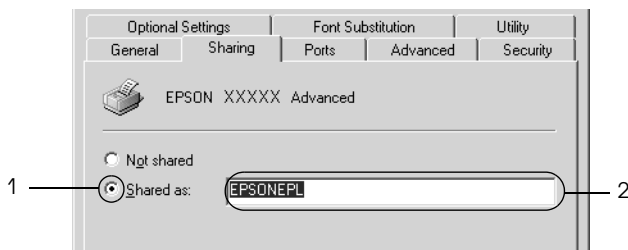

- В Windows XP или Server 2003 выберите Share this printer (Совместно использовать этот принтер) и введите имя в поле Share name (Сетевое имя).

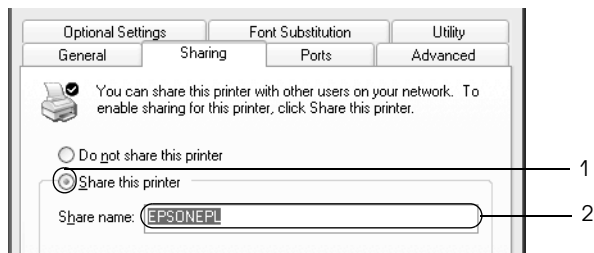

**Примечание:**

Не используйте пробелы в названии общего ресурса, это может вызвать ошибку при доступе к нему.

4. Выберите дополнительные драйверы.

**Примечание:**

Если сервер печати и клиенты используют одну и ту же ОС, не нужно устанавливать дополнительные драйверы. Щелкните ОК после шага 3.

## На сервере печати Windows NT 4.0:

Выберите версию Windows-клиентов. Например, выберите Windows 95, чтобы установить дополнительный драйвер для клиентов Windows Me, 98 или 95, затем щелкните **OK**.

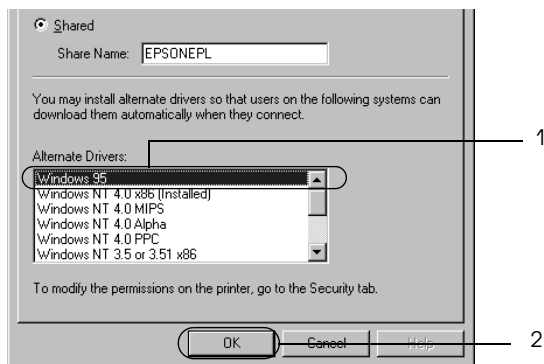

### Примечание:

- ❑ Не следует выбирать **Windows NT 4.0x86**, поскольку такой драйвер уже установлен.
- ❑ Не выбирайте дополнительные драйверы, отличные от **Windows 95**. Другие дополнительные драйверы недоступны.
- ❑ Нельзя устанавливать драйвер принтера в *Windows XP, 2000* или *Server 2003* в качестве дополнительного.

## На сервере печати Windows XP, 2000 или Server 2003:

Щелкните Additional Drivers (Дополнительные драйверы).

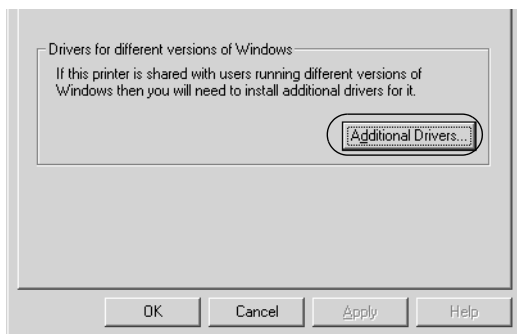

Выберите версию Windows-клиентов, затем щелкните ОК.

Для клиентов Windows Me или 9x	Выберите Intel Windows 95 или 98 (Windows 2000), Выберите Intel Windows 95, 98 и Me (Windows XP), Выберите x86 Windows 95, Windows 98 и Windows Millennium Edition (Windows Server 2003)
Для клиентов Windows NT 4.0	Выберите Intel Windows NT 4.0 или 2000 (Windows 2000), Выберите Intel Windows NT4.0 или 2000 (Windows XP), Выберите x86 Windows NT4.0 (Windows Server 2003)
Для клиентов Windows XP или 2000	Intel Windows 2000 (Windows 2000), Intel Windows 2000 или XP (Windows XP), x86 Windows 2000, Windows XP и Windows Server 2003 (Windows Server 2003)



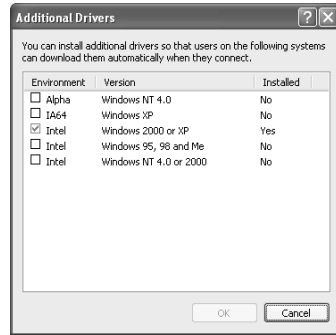
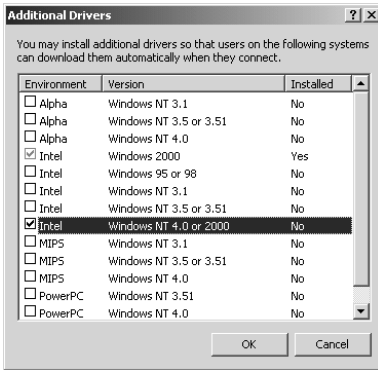

**Примечание:**

- Экраны в Windows Server 2003 отличаются от приведенных выше.
- Не нужно устанавливать нижеперечисленные драйверы, поскольку они предустановлены.  
**Intel Windows 2000** (для Windows 2000)  
**Intel Windows 2000 или XP** (для Windows XP)  
**x86 Windows 2000, Windows XP и Windows Server 2003**  
(для Windows Server 2003)
- Не выбирайте дополнительные драйверы помимо перечисленных в таблице выше. Другие дополнительные драйверы недоступны.

5. При появлении сообщения о необходимости вставить диск вставьте компакт-диск с программным обеспечением принтера в дисковод и щелкните **ОК**.

6. Введите соответствующее название диска и папки, содержащих драйвер принтера для клиентов и щелкните **ОК**. Появившееся сообщение зависит от ОС клиента.

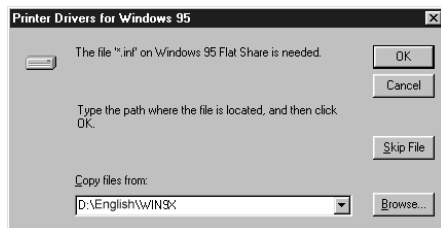

Название папки зависит от используемой ОС.

ОС клиента	Имя папки
Windows Me или 9x	\<Language>\WIN9X
Windows NT 4.0	\<Language>\WINNT40

При установке драйверов в Windows XP, 2000 или Server 2003 может появиться сообщение **Digital Signature is not found** (Цифровая подпись не найдена). Щелкните **Yes (Да)** (Windows 2000) или **Continue Anyway (Продолжить)** (Windows XP или Server 2003) и продолжайте установку.

7. При установке драйверов в Windows XP, 2000 или Server 2003 щелкните **Close (Закреть)**. При установке драйверов в Windows NT 4.0 это окно закроется автоматически.

**Примечание:**

Проверьте следующее при совместном использовании принтера.

- Убедитесь, что установлено средство *EPSON Status Monitor 3*, чтобы сервер печати мог контролировать состояние принтера. См. раздел «Настройка параметров контроля» на стр. 73.

- ❑ *Установлена политика безопасности для совместно используемого принтера (права доступа для клиентов). Клиенты не смогут использовать принтер, не имея соответствующих прав. Подробности см. в справке по Windows.*

Необходимо настроить компьютеры-клиенты, чтобы они могли использовать принтер в сети. Подробности см. в следующих разделах:

- ❑ «Для Windows Me или 9x» на стр. 140
- ❑ «Для Windows XP или 2000» на стр. 142
- ❑ «Для Windows NT 4.0» на стр. 146

## **Настройка клиентов**

В этом разделе описано, как установить драйвер совместно используемого принтера.

### **Примечание:**

- ❑ *Для совместного использования принтера в сети Windows необходимо настроить сервер печати. Подробности см. в разделе «Настройка совместного использования принтера» на стр. 130 (Windows Me или 9x) или «Использование дополнительных драйверов» на стр. 132 (Windows XP, 2000, NT 4.0 или Server 2003).*
- ❑ *В этом разделе описано, как получить доступ к общему принтеру в стандартной сети, используя сервер (рабочая группа Microsoft). Если вы не можете получить доступ к общему принтеру из-за особенностей сети, обратитесь за помощью к администратору сети.*
- ❑ *В этом разделе описано, как установить драйвер общего принтера из папки **Printers (Принтеры)**. Также можно получить доступ к общему принтеру из окна *Network Neighborhood* (Сетевое окружение) или *My Network (Сеть)* на рабочем столе Windows.*

- ❑ *Нельзя использовать дополнительные драйверы в серверной операционной системе.*
- ❑ *Если нужно использовать EPSON Status Monitor 3 на клиентских компьютерах, придется устанавливать и драйвер принтера, и EPSON Status Monitor 3 на каждом компьютере-клиенте с компакт-диска.*

## **Для Windows Me или 9x**

Для настройки клиентов Windows Me, 98 или 95 сделайте следующее.

1. Щелкните **Start (Пуск)**, затем **Settings (Настройка)** и выберите **Printers (Принтеры)**.
2. Дважды щелкните значок **Add Printer (Добавить принтер)** и щелкните **Next (Далее)**.
3. Выберите **Network printer (Сетевой принтер)** и щелкните **Next (Далее)**.
4. Щелкните **Browse (Обзор)**, откроется диалоговое окно **Browse for Printer (Найти принтер)**.

### **Примечание:**

*Также можно ввести «\\(имя компьютера, к которому локально подключен принтер)\(имя принтера общего доступа)» в поле *Network path (Сетевой путь)* или имя очереди.*

5. Выберите компьютер, который подсоединен к общему принтеру, и имя общего принтера, затем щелкните ОК.

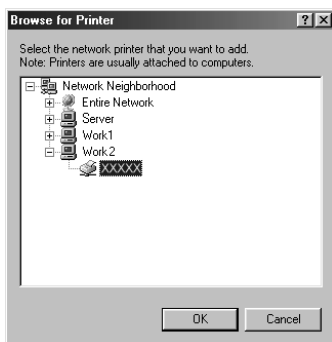

**Примечание:**

Имя общего принтера может быть изменено компьютером или сервером, который подсоединен к общему принтеру. Чтобы удостовериться в правильности названия общего принтера, проконсультируйтесь у администратора сети.

6. Щелкните **Next (Далее)**.

**Примечание:**

- Если драйвер принтера установлен предварительно на клиентском компьютере, следует выбрать новый или текущий драйвер принтера. При появлении запроса выбрать драйвер принтера выберите его согласно сообщению.
- Если ОС сервера печати является Windows Me, 98 или 95 или установлен дополнительный драйвер для Windows Me, 98 или 95 на сервере печати в Windows XP, 2000 или NT 4.0, переходите к следующему шагу.
- Если дополнительный драйвер для Windows Me, 98 или 95 не установлен на сервере печати Windows XP, 2000, NT 4.0 или Server 2003, переходите к разделу «Установка драйвера принтера с компакт-диска» на стр. 147.

7. Удостоверьтесь, что имя общего принтера верно, и укажите, будете ли вы пользоваться принтером как принтером по умолчанию или нет. Щелкните **Next (Далее)** и выполняйте инструкции на экране.

**Примечание:**

*Можно изменить имя общего принтера так, чтобы оно появлялось только на клиентском компьютере.*

## **Для Windows XP или 2000**

Выполните следующие действия для настройки клиентов Windows XP или 2000.

Драйвер общего принтера можно устанавливать, если имеются права уровня группы Power Users (Опытные пользователи) или выше, даже если вы не являетесь администратором.

Если сервер печати работает под управлением Windows NT 4.0, проверьте следующее.

- ❑ На сервере печати Windows NT 4.0 дополнительным драйвером для клиентов Windows XP или 2000 является драйвер Windows NT 4.0 x86, который установлен предварительно в качестве драйвера принтера для Windows NT 4.0. При установке драйвера принтера на клиентах в Windows XP или 2000 через сервер печати Windows NT 4.0 драйвер для Windows NT 4.0 установлен.
- ❑ Нельзя установить драйвер принтера для Windows XP или 2000 в качестве дополнительного драйвера на сервере печати в Windows NT 4.0. Чтобы установить драйвер принтера для Windows XP или 2000 на клиентских компьютерах в Windows XP или 2000, администратор должен установить драйвер локального принтера на клиентах с компакт-диска, приложенного к принтеру, а затем выполнить следующую процедуру.

1. Щелкните **Start (Пуск)**, выберите пункт **Settings (Настройка)** и щелкните **Printers (Принтеры)**.  
В Windows XP щелкните **Start (Пуск)**, перейдите к пункту **Printers and Faxes (Принтеры и факсы)**.
2. В Windows 2000 дважды щелкните значок **Add Printer (Добавить принтер)** и щелкните **Next (Далее)**.  
В Windows XP щелкните **Add a printer (Добавить принтер)** в меню **Printer Tasks (Принтеры)**.



3. В Windows 2000 выберите **Network printer (Сетевой принтер)** и щелкните **Next (Далее)**. В Windows XP выберите **A network printer, or a printer attached to another computer (Сетевой принтер или принтер, подключенный к другому компьютеру)** и щелкните **Next (Далее)**.
4. В Windows 2000 введите имя общего принтера и щелкните **Next (Далее)**.

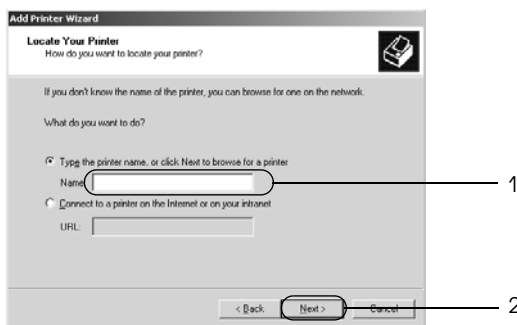

**Примечание:**

Также можно ввести «\\(имя компьютера, к которому локально подключен принтер)\(имя принтера общего доступа)» в поле *Network path* (Сетевой путь) или имя очереди либо щелкнуть **Next** (Далее) для поиска принтера.

В Windows XP выберите **Browse for a printer** (Найти принтер).



5. Выберите компьютер, который подсоединен к общему принтеру, и имя общего принтера, затем щелкните **Next** (Далее).





**Примечание:**

- ❑ *Имя общего принтера может быть изменено компьютером или сервером, который подсоединен к общему принтеру. Чтобы удостовериться в правильности названия общего принтера, проконсультируйтесь у администратора сети.*
  - ❑ *Если драйвер принтера установлен предварительно на клиентском компьютере, следует выбрать новый или текущий драйвер принтера. При появлении запроса выбрать драйвер принтера выберите его согласно сообщению. Если драйвер локального принтера для Windows XP или 2000 уже установлен, можно выбрать драйвер для Windows XP или 2000 как текущий драйвер принтера, вместо альтернативного драйвера для сервера Windows NT 4.0.*
  - ❑ *Если дополнительный драйвер для Windows XP или 2000 (NT 4.0) установлен на сервере печати Windows XP, 2000, NT 4.0 или Server 2003, переходите к следующему шагу.*
  - ❑ *Если дополнительный драйвер не установлен на сервере печати Windows NT 4.0 либо в качестве ОС сервера печати используется Windows Me, 98 или 95, перейдите к разделу «Установка драйвера принтера с компакт-диска» на стр. 147.*
6. В Windows 2000 укажите, будете ли вы пользоваться принтером как принтером по умолчанию или нет, и щелкните **Next (Далее)**.
7. Проверьте настройки и щелкните **Finish (Готово)**.



## Для Windows NT 4.0

Выполните следующие действия для настройки клиентов Windows NT 4.0.

Драйвер общего принтера можно устанавливать, если имеются права уровня группы Power Users (Опытные пользователи) или выше, даже если вы не являетесь администратором.

1. Щелкните **Start** (Пуск), затем **Settings** (Настройка) и выберите **Printers** (Принтеры).
2. Дважды щелкните значок **Add Printer** (Добавить принтер).
3. Выберите **Network printer server** (Сетевой сервер печати) и щелкните **Next** (Далее).
4. Выберите компьютер, который подсоединен к общему принтеру, и имя общего принтера, затем щелкните **OK**.

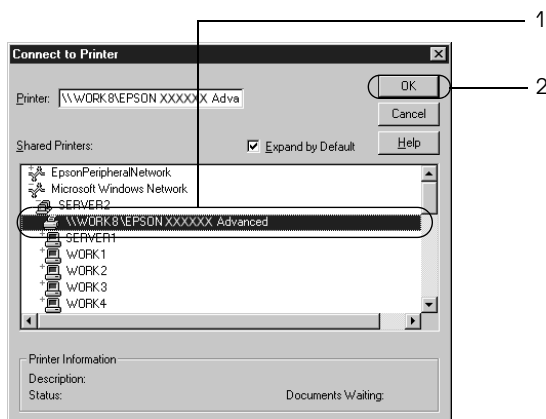

### Примечание:

- Также можно ввести «\\(имя компьютера, к которому локально подключен принтер)\\(имя принтера общего доступа)» в поле *Network path* (Сетевой путь) или имя очереди.

- ❑ *Имя общего принтера может быть изменено компьютером или сервером, который подсоединен к общему принтеру. Чтобы удостовериться в правильности названия общего принтера, проконсультируйтесь у администратора сети.*
  - ❑ *Если драйвер принтера установлен предварительно на клиентском компьютере, следует выбрать новый или текущий драйвер принтера. При появлении запроса выбрать драйвер принтера выберите его согласно сообщению.*
  - ❑ *Если дополнительный драйвер для Windows NT 4.0 установлен на сервере печати Windows XP, 2000, NT4.0 или Server 2003, переходите к следующему шагу.*
  - ❑ *Если дополнительный драйвер для Windows NT 4.0 не установлен на сервере печати Windows XP, 2000 или Server 2003, либо в качестве ОС сервера печати используется Windows Me, 98 или 95, перейдите к разделу «Установка драйвера принтера с компакт-диска» на стр. 147.*
5. Укажите, будете ли вы пользоваться принтером как принтером по умолчанию или нет, и щелкните **Next (Далее)**.
  6. Щелкните **Finish (Готово)**.

## **Установка драйвера принтера с компакт-диска**

В этом разделе описано, как устанавливать драйвер принтера на компьютерах-клиентах в ходе настройки сети при следующих условиях:

- ❑ Дополнительные драйверы не установлены на сервере печати Windows XP, 2000, NT 4.0 или Server 2003.
- ❑ Операционной системой сервера печати является Windows Me, 98 или 95, а операционной системой клиента — Windows XP, 2000 или NT 4.0.

Примеры на следующих страницах могут различаться в зависимости от версии Windows.

**Примечание:**

- ❑ Для установки клиента Windows XP, 2000 или NT 4.0 следует войти в Windows XP, 2000 или NT 4.0 как администратор.
  - ❑ Когда установлены дополнительные драйверы или компьютеры сервера и клиентов используют одну и ту же ОС, не нужно устанавливать драйверы принтера с компакт-диска.
1. Откройте доступ к общему принтеру, и на экране появится подсказка. Щелкните **ОК** и выполняйте инструкции на экране, чтобы установить драйверы принтера с компакт-диска.
  2. Вставьте компакт-диск, затем введите соответствующие имена дисководов и папки, в которой находится драйвер принтера для клиентов, и щелкните **ОК**.

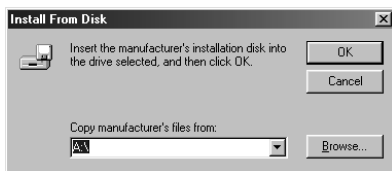

При установке драйверов в Windows XP, 2000 или Server 2003 может появиться сообщение **Digital Signature is not found** (Цифровая подпись не найдена). Щелкните **Yes (Да)** (Windows 2000) или **Continue Anyway (Продолжить)** (Windows XP или Server 2003) и продолжайте установку.

Название папки зависит от используемой ОС.

ОС клиента	Имя папки
Windows Me или 9x	\<Language>\WIN9X
Windows 2000 или XP	\<Language>\WINXP_2K
Windows NT 4.0	\<Language>\WINNT40

3. Выберите имя принтера, щелкните **ОК** и выполняйте инструкции на экране.

---

## Для Macintosh

### Совместное использование принтера

В этом разделе описывается, как открыть принтер для совместного использования в сети AppleTalk.

Компьютеры в сети могут совместно использовать принтер, который подсоединен непосредственно к одному из них. Компьютер, к которому подключен принтер, является сервером печати, а другие компьютеры выступают клиентами, которым требуется разрешение сервера печати для доступа к принтеру. Клиенты совместно используют принтер через сервер печати.

### Для пользователей Mac OS X:

Воспользуйтесь настройками Printer Sharing, входящими в набор стандартных возможностей Mac OS X 10.2 и более поздних версий. Эта возможность недоступна в Mac OS X 10.1.

Подробнее об этом — в документации к операционной системе.

### Для пользователей Mac OS 9

#### Настройка совместного использования принтера

Выполните следующие действия для настройки совместного использования принтера, подключенного напрямую к вашему компьютеру, в сети AppleTalk.

1. Включите принтер.
2. В меню Apple выберите **Chooser** и щелкните значок принтера. Выберите порт USB в поле **Select a printer port** (Выбор порта принтера) справа и щелкните **Setup (Настройка)**. Откроется диалоговое окно **Printer Setup (Настройка принтера)**.

**Примечание:**

Убедитесь, что задано значение **On (Вкл.)** для параметра *Background Printing (Фоновая печать)*.

3. В разделе **Printer Sharing Setup (Настройка принтера общего доступа)** щелкните **Printer Sharing Setup (Настройка принтера общего доступа)**.

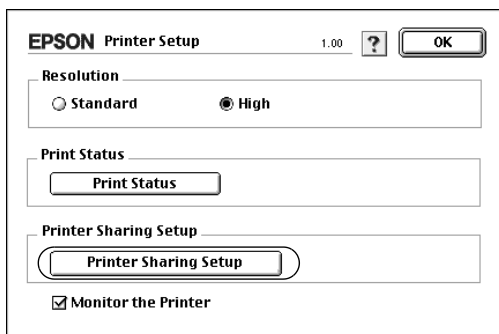

4. Откроется диалоговое окно **Printer Sharing (Принтер общего доступа)**. Установите флажок **Share this Printer (Совместно использовать этот принтер)**, введите имя принтера и, если необходимо, пароль.



5. Щелкните **ОК**, чтобы сохранить настройки.
6. Закройте **Chooser**.

## Доступ к совместно используемому принтеру

Выполните следующие действия для доступа к вашему принтеру с других компьютеров по сети.

1. Включите принтер.
2. На каждом компьютере, с которого требуется доступ к принтеру, выберите **Chooser** из меню Apple. Щелкните значок принтера, затем выберите имя общего принтера в поле Select a printer port (Выбор порта принтера) справа. Можно выбирать только принтеры, подключенные к текущей зоне AppleTalk.

### *Примечание:*

*Убедитесь, что задано значение On (Вкл.) для параметра Background Printing (Фоновая печать).*

3. Щелкните **Setup (Настройка)**, введите пароль для принтера, затем щелкните **OK**. Откроется диалоговое окно Printer Setup (Настройка принтера). В разделе Printer Sharing Setup (Настройка принтера общего доступа) щелкните **Shared Printer Information (Информация о принтере общего доступа)**.

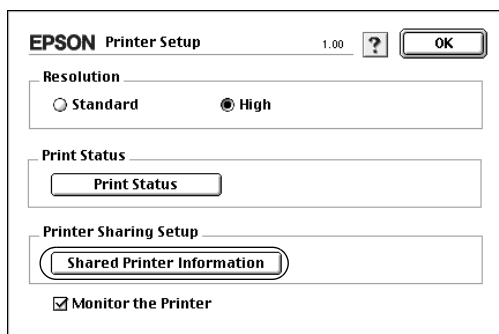

4. Появится следующее сообщение, если шрифты клиента не доступны на сервере печати.

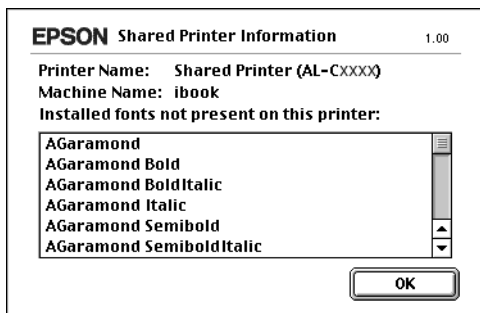

5. Щелкните ОК, чтобы закрыть окно сообщения.
6. Закройте Chooser.



## Дополнительный кассетный лоток

О размерах и типах бумаги, которые можно использовать с дополнительным кассетным лотком, см. раздел «Дополнительный кассетный лоток» на стр. 21. О технических характеристиках см. раздел «Дополнительные принадлежности: кассетный лоток на 500 листов» на стр. 257.

### **Примечание:**

*Загружайте бумагу стороной для печати вверх.*

## Меры предосторожности

Всегда соблюдайте следующие меры предосторожности перед установкой дополнительного устройства:

Принтер весит около 28 кг. Не пытайтесь в одиночку поднимать и переносить принтер. Принтер должны переносить два человека, подхватывая его в местах, указанных ниже.

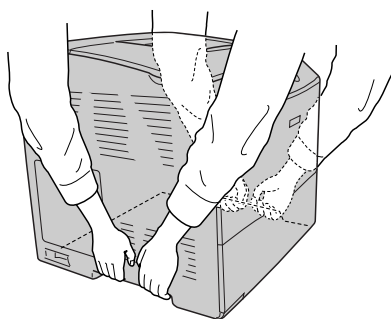

### **Предупреждение:**

*Если вы поднимаете принтер неправильно, то рискуете уронить его и нанести себе травму.*

## Установка дополнительного кассетного лотка

Чтобы установить дополнительный кассетный лоток, сделайте следующее.

1. Выключите принтер и отключите шнур питания и интерфейсный кабель.
2. Выньте кассетный лоток из картонной коробки и снимите защитные материалы с лотка.
3. Поместите дополнительный кассетный лоток в то место, где вы намерены установить принтер. После этого установите принтер на дополнительный кассетный лоток. Выровняйте соответствующие углы принтера и устройства (лотка), затем опустите принтер, пока он не будет надежно установлен на устройстве.

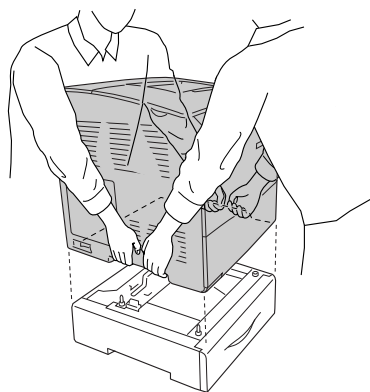

### **Предупреждение:**

*Поднимайте принтер вдвоем, поддерживая его в указанных на рисунке местах.*

### **Примечание:**

*Принтер и дополнительный кассетный лоток — довольно тяжелые предметы, поэтому переносить их следует только по отдельности.*

4. Выньте кассету из лотка.

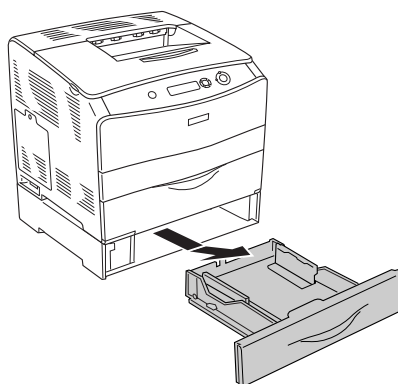

5. Нажмите вверх на две фиксирующие петли внутри дополнительного кассетного лотка и поверните их по часовой стрелке, чтобы скрепить устройство и принтер.

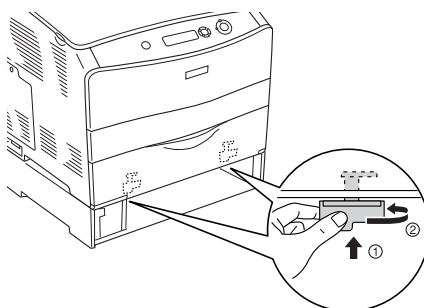

6. Заново вставьте кассету в лоток.
7. Подсоедините интерфейсный кабель и шнур питания, затем включите принтер.
8. Чтобы убедиться, что дополнительное устройство установлено правильно, напечатайте страницу проверки состояния. См. раздел «Печать страницы проверки состояния» на стр. 201.

**Примечание для пользователей Windows:**

Если средство EPSON Status Monitor 3 не установлено, необходимые настройки можно выполнить вручную в драйвере принтера.

См. раздел «Настройка параметров дополнительного оборудования» на стр. 62.

**Примечание для пользователей Macintosh:**

После установки или снятия дополнительного оборудования следует удалить принтер с помощью **Print Setup Utility** (для Mac OS X 10.3), **Print Center** (для Mac OS X 10.2 и ниже) либо **Chooser** (для Mac OS 9), а затем заново его зарегистрировать.

## **Снятие дополнительного кассетного лотка**

Выполните процедуру установки в обратном порядке.

---

## **Модуль двусторонней печати**

О характеристиках, а также размерах и типах бумаги, которые можно использовать с модулем двусторонней печати, см. раздел «Модуль двусторонней печати» на стр. 258.

## **Установка модуля двусторонней печати**

Чтобы установить дополнительный модуль двусторонней печати, сделайте следующее.

1. Выключите принтер и отключите шнур питания и интерфейсный кабель. После этого снимите крышку отсека разъемов.

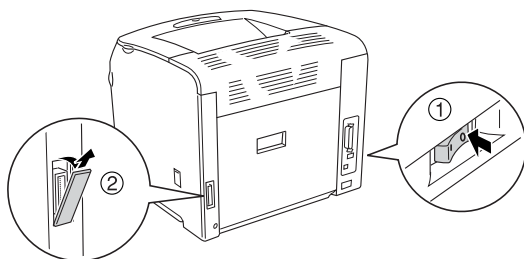

2. Откройте крышку E.

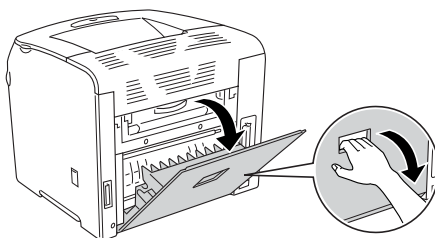

3. Приоткройте крышку С, затем осторожно снимите ее, выгибая центр крышки.

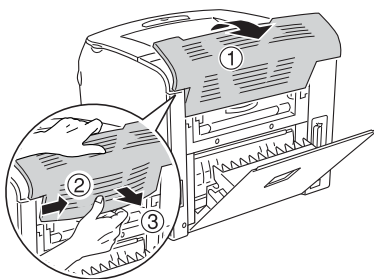

4. Снимите крышку E, потянув ее вверх и одновременно надавливая на выемки с обеих сторон крышки. Закройте крышку E.

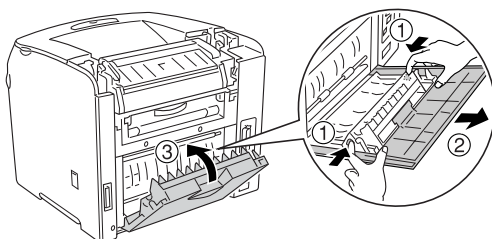

5. Выровняйте два крючка в нижней части модуля двусторонней печати с отверстиями принтера и полностью вставьте модуль.

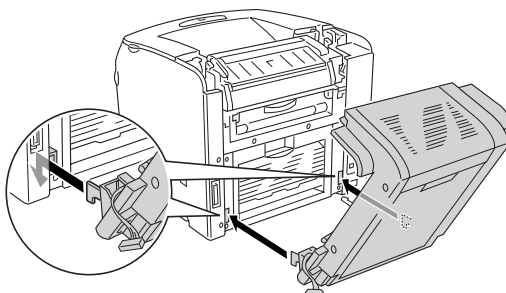

**Примечание:**

Убедитесь, что крючки крепко вошли в отверстия. Иначе вы не сможете плотно закрыть крышку.

6. Прикрепите винтами два хомута с обеих сторон модуля к принтеру.

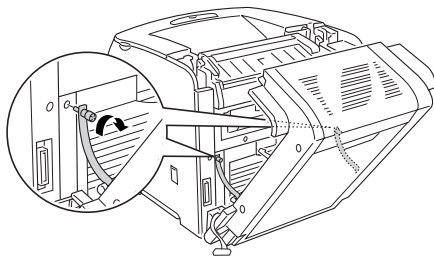

7. Вставьте отсек разъемов в принтер.

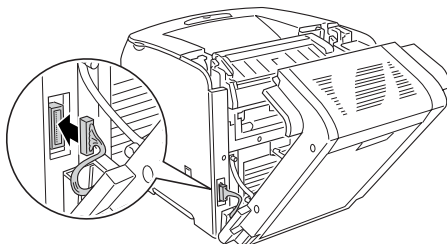

8. Подсоедините крышку отсека разъемов, прилагаемую к модулю двусторонней печати. Затем проденьте ремень отсека разъемов через отверстие на крышке отсека.

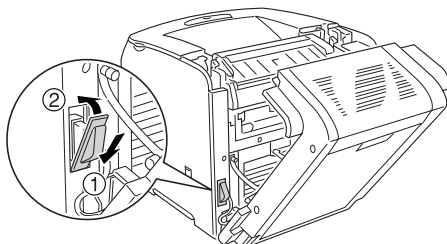

9. Закройте крышку D и затяните два винта с обеих сторон устройства.

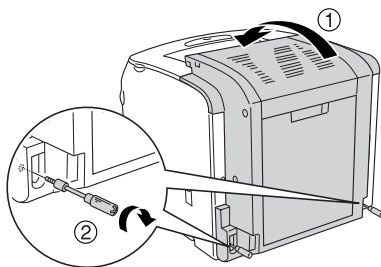

10. Чтобы убедиться, что дополнительное устройство установлено правильно, напечатайте страницу проверки состояния.  
См. раздел «Печать страницы проверки состояния» на стр. 201.

**Примечание для пользователей Windows:**

Если средство EPSON Status Monitor 3 не установлено, необходимые настройки можно выполнить вручную в драйвере принтера.

См. раздел «Настройка параметров дополнительного оборудования» на стр. 62.

**Примечание для пользователей Macintosh:**

После установки или снятия дополнительного оборудования следует удалить принтер с помощью **Print Setup Utility** (для Mac OS X 10.3), **Print Center** (для Mac OS X 10.2 и ниже) либо **Chooser** (для Mac OS 9), а затем заново его зарегистрировать.

## **Снятие модуля двусторонней печати**

Чтобы снять дополнительный модуль двусторонней печати, сделайте следующее.

1. Выключите принтер и отключите шнур питания и интерфейсный кабель.
2. Выкрутите два винта с обеих сторон устройства и откройте крышку D.



3. Снимите крышку отсека разъемов.
4. Выньте отсек разъемов из принтера.
5. Открутите винты и снимите два хомута по обеим сторонам модуля с принтера.
6. Потяните модуль вперед и извлеките его.
7. Установите крышку E обратно.
8. Установите крышку C обратно.
9. Закройте крышку E.
10. Подсоедините интерфейсный кабель и шнур питания, затем включите принтер.

---

## **Модуль памяти**

Установив модуль памяти DIMM (Dual In-line Memory Module), можно увеличить объем памяти принтера до 256 МБ.

Дополнительная память может потребоваться, если вы печатаете документы, насыщенные графикой.

В данном принтере предусмотрен один слот для модулей памяти.

### **Примечание:**

- Вы можете увеличить память до 256 МБ.
- Даже если к модулю на 32 МБ добавлен новый на 256 МБ, вы не сможете использовать больше 256 МБ.

## **Установка модуля памяти**

Чтобы установить дополнительный модуль памяти, выполните следующее.



**Предупреждение:**

Будьте осторожны, производя манипуляции внутри принтера, так как некоторые компоненты имеют острые края и вы можете порезаться.



**Предостережение:**

Перед установкой модуля памяти обязательно снимите с себя электростатический заряд, прикоснувшись к заземленному металлическому предмету. Иначе вы можете повредить чувствительные к статическому электричеству компоненты.

1. Выключите принтер и отключите шнур питания и интерфейсный кабель.
2. Снимите крышку отсека дополнительного оборудования на левой стороне принтера, открутив ее винт.

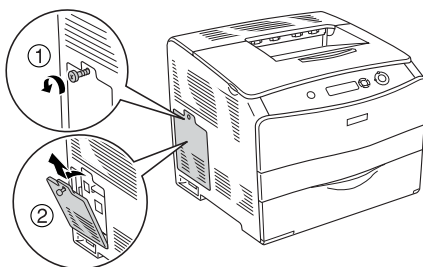

3. Найдите слот для модулей ОЗУ.

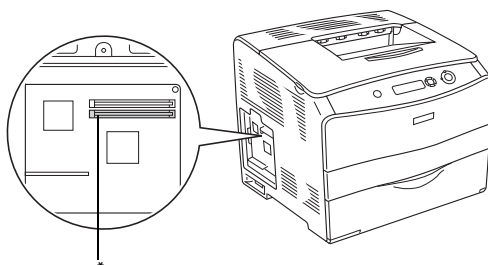

\* слот ОЗУ (серый)

4. Вставьте модуль памяти в слот до фиксации его защелки. Убедитесь, что в верхнем (белом) слоте имеется модуль.

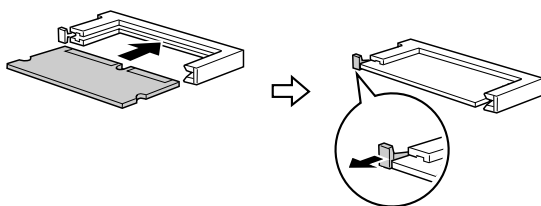

**Предостережение:**

- ❑ Не нажимайте на модуль памяти слишком сильно.
  - ❑ Убедитесь, что вставляете модуль правильной стороной.
  - ❑ Не удаляйте никакие модули с монтажной платы. Иначе принтер не будет работать.
5. Закрепите крышку отсека дополнительного оборудования винтом, как показано ниже.

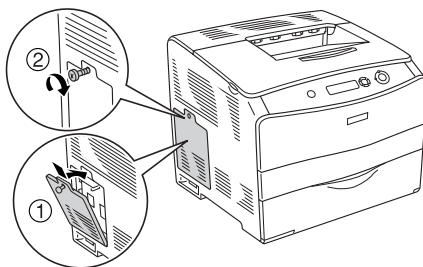

6. Подсоедините интерфейсный кабель и шнур питания, затем включите принтер.
7. Чтобы убедиться, что дополнительное устройство установлено правильно, напечатайте страницу проверки состояния. См. раздел «Печать страницы проверки состояния» на стр. 201.

### **Примечание для пользователей Windows:**

Если средство EPSON Status Monitor 3 не установлено, необходимые настройки можно выполнить вручную в драйвере принтера.

См. раздел «Настройка параметров дополнительного оборудования» на стр. 62.

### **Примечание для пользователей Macintosh:**

После установки или снятия дополнительного оборудования следует удалить принтер с помощью **Print Setup Utility** (для Mac OS X 10.3), **Print Center** (для Mac OS X 10.2 и ниже) либо **Chooser** (для Mac OS 9), а затем заново его зарегистрировать.

## **Извлечение модуля памяти**



### **Предостережение:**

Перед извлечением модуля памяти обязательно снимите с себя электростатический заряд, прикоснувшись к заземленному металлическому предмету. Иначе вы можете повредить чувствительные к статическому электричеству компоненты.



### **Предупреждение:**

Будьте осторожны, производя манипуляции внутри принтера, так как некоторые компоненты имеют острые края и вы можете порезаться.

Выполните процедуру установки в обратном порядке.

При извлечении модуля памяти из слота надавите на защелку и выньте его, как показано на рисунке.

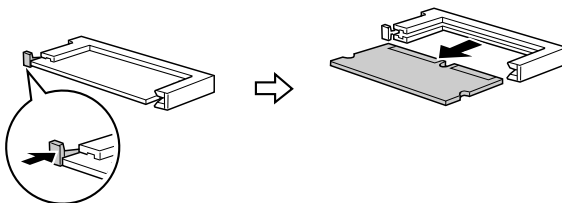

# Обслуживание и транспортировка

## Сообщения о необходимости замены

При появлении следующих сообщений на ЖК-панели или в окне средства EPSON Status Monitor 3 замените соответствующие расходные материалы. Можно продолжать печать некоторое время после появления сообщения, но Epson рекомендует немедленную замену, чтобы не терять в качестве печати и продлить срок службы принтера.

Сообщение на ЖК-панели	Описание
Worn Photoconductor (Износ фотокондуктора)	Срок службы блока фотокондуктора подошел к концу
Worn Fuser (Износ печки)	Срок службы блока печки подошел к концу
Worn uuuu Dev Unit (Износ устройства девелопера uuuu)	Срок службы блока девелопера подошел к концу

### Примечание:

Чтобы удалить это предупреждение об ошибке, выберите **Clear All Warnings** (Удалить предупреждение) в меню **Reset** (Сброс) на панели управления.

Если расходный материал подходит к концу, принтер перестает печатать и выводит следующие сообщения на ЖК-панели или в окне средства EPSON Status Monitor 3. В этом случае печать нельзя возобновить, пока не будут заменены закончившиеся расходные материалы.

Сообщение на ЖК-панели	Описание
Replace Toner uuuu* (Замените картридж с тонером цвета uuuu)	Указанный картридж с тонером пуст
Replace Photoconductor (Замените фотокондуктор)	Печать прекращена во избежание повреждения печатающего механизма

\* В этом месте отображаются буквы С, М, Y или К, обозначающие цвет тонера, подлежащего замене. Например, сообщение Y Toner Low (Мало тонера Y) означает, что в желтом картридже с тонером осталось мало тонера.

**Примечание:**

*Одновременно может отображаться только сообщение о нехватке какого-либо одного расходного материала. После его замены проверьте ЖК-панель на предмет необходимости замены других расходных материалов.*

Даже если на ЖК-панели отображается сообщение Replace Photoconductor (Замените фотокондуктор), можно продолжать печать некоторое время, нажав на кнопку  Start/Stop (Старт/Стоп) на панели управления. Сообщение на ЖК-панели сменится с Replace Photoconductor (Замените фотокондуктор) на Worn Photoconductor (Износ фотокондуктора).

**Примечание:**

- При печати с использованием изношенных расходных материалов качество не гарантируется. Если качество печати ниже ожидаемого, замените расходный материал.
- Печать прекращается, если заканчивающийся расходный материал может повредить принтер. Если печать остановлена, замените расходный материал.

---

# Картридж с тонером

## Меры предосторожности

Всегда соблюдайте следующие меры предосторожности при обращении с картриджами с тонером в ходе их замены.

- ❑ Рекомендуем использовать оригинальный картридж с тонером. Использование картриджа с тонером других производителей может повлиять на качество печати. Epson не несет ответственности за любые повреждения или проблемы, возникшие из-за использования расходных материалов, не произведенных или одобренных Epson.
- ❑ При замене картриджа с тонером всегда кладите их на чистую и ровную поверхность.
- ❑ Выждите не менее часа перед установкой картриджа с тонером, занесенного с холода в теплое помещение, чтобы избежать повреждения от конденсата.



### **Предупреждение:**

- ❑ *Не трогайте тонер руками. Не допускайте его попадания в глаза. Если тонер попал на кожу или одежду, немедленно смойте его водой с мылом.*
- ❑ *Держите расходные материалы в местах, недоступных детям.*
- ❑ *Не сжигайте отработанные расходные материалы, так как они могут взорваться и нанести травму. Утилизируйте их согласно местному природоохранному законодательству.*
- ❑ *Если тонер просыпался, соберите его при помощи веника и совка или влажной намыленной ткани. Поскольку искра может вызвать воспламенение или взрыв мелких частиц, не собирайте тонер пылесосом.*

## Замена картриджа с тонером

Для замены картриджа с тонером сделайте следующее.

1. Включите принтер.

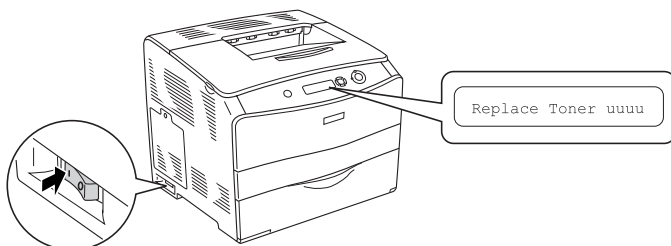

2. Откройте крышку А.

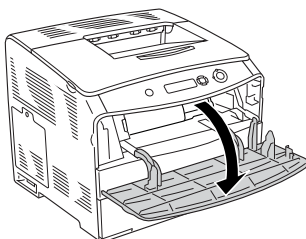

3. Нажмите правый рычаг вверх, чтобы разблокировать картридж с тонером.

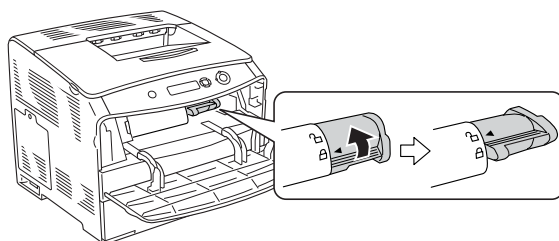



4. Выньте картридж с тонером из принтера.

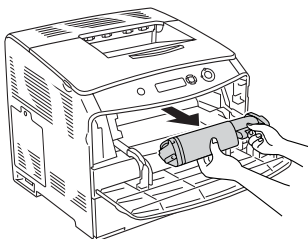

5. Снимите упаковку с нового картриджа с тонером и аккуратно встряхните картридж с тонером, как показано на рисунке.

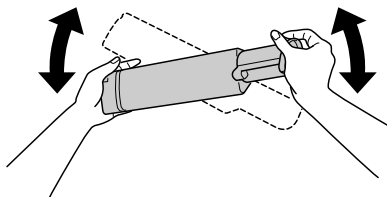

6. Держа за этикетку, осторожно потяните ленту вверх и снимите ее.

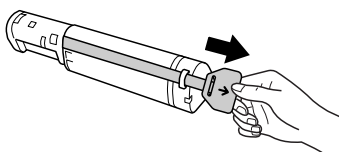

7. Вставьте картридж до упора, пока он не будет плотно установлен, т. е. стрелка в верхней части картриджа с тонером должна быть обращена к крышке А.

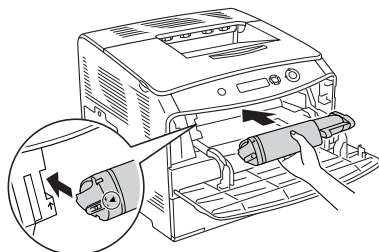

8. Нажмите правый рычаг вниз, чтобы заблокировать картридж с тонером.

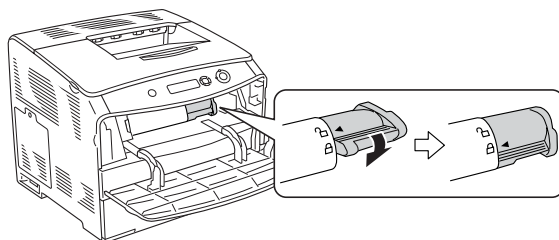

**Примечание:**

Картридж с тонером установлен правильно, если правый рычаг больше не поворачивается. Убедитесь, что картридж с тонером установлен правильно.

9. Закройте крышку А.

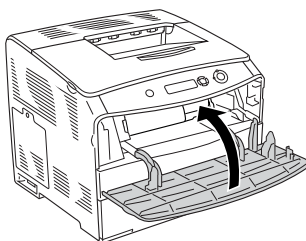

10. Проверьте наличие сообщений об ошибке на ЖК-панели. Если необходима замена еще одного картриджа с тонером, появится сообщение об ошибке. Повторите шаги 3–8 для замены картриджа.

---

## **Блок фотокондуктора**

### **Меры предосторожности**

Всегда соблюдайте следующие меры предосторожности при замене расходных материалов.

- ❑ Блок фотокондуктора весит 3 кг. Обязательно плотно держите его за ручку при переноске.
- ❑ При замене блока фотокондуктора не держите его на свету дольше необходимого.
- ❑ Не поцарапайте поверхность барабана и ремень. Также запрещается прикасаться к барабану, потому что ваши пальцы могут оставить на его рабочей поверхности жировые отпечатки, что ухудшит качество печати.

- ❑ Чтобы получать высокое качество печати, не храните блок фотокондуктора под прямыми солнечными лучами, в запыленном помещении или в помещении с воздухом, насыщенным соляными парами или вызывающим коррозию газом (например, аммоний). Избегайте мест хранения с экстремальными условиями и резкими перепадами температур или с повышенной влажностью воздуха.

- ❑ Не наклоняйте блок фотокондуктора.



**Предупреждение:**

- ❑ Не сжигайте отработанные расходные материалы, так как они могут взорваться и нанести травму. Утилизируйте их согласно местному природоохранному законодательству.
- ❑ Держите расходные материалы в местах, недоступных детям.

## Замена блока фотокондуктора

Для замены блока фотокондуктора сделайте следующее.

1. Включите принтер и откройте крышку В.

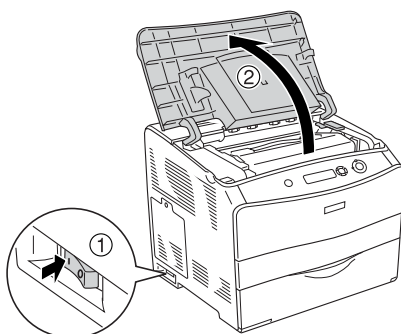

**Примечание:**

При установке дополнительного модуля двусторонней печати сначала откройте крышку D, а затем — крышку В.

2. Поднимите желтый рычаг под крышкой В.

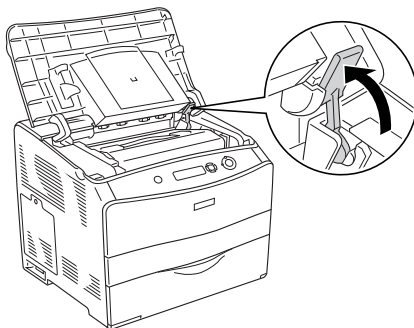

3. Выньте блок фотокондуктора.

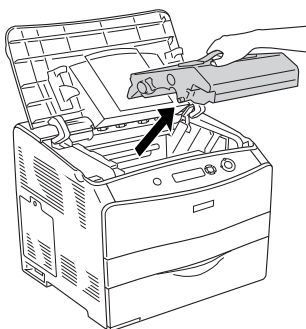

4. Снимите упаковку с нового блока фотокондуктора и удалите защитную пленку.

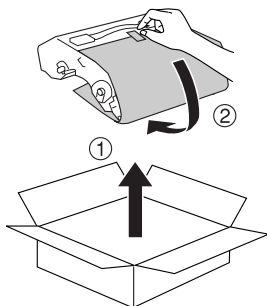

**Предостережение:**

Не прикасайтесь к ленте в верхней части устройства и к синей области фотокондуктора. Иначе качество печати может ухудшиться.

5. Держа блок фотокондуктора за рукоятку, вставьте устройство, чтобы оно защелкнулось на месте, при этом оно должно быть выровнено по стрелкам на принтере.

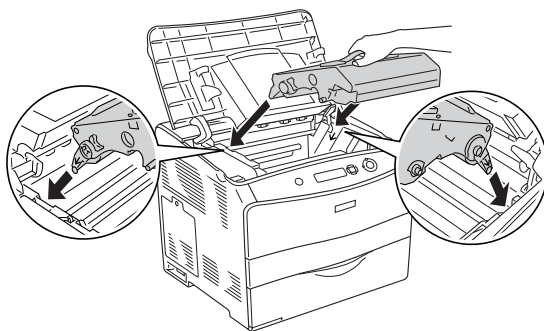

**Предупреждение:**

Не прикасайтесь к блоку печки, на который нанесена метка **CAUTION HIGH TEMPERATURE** (Осторожно, высокая температура), и к соседним областям. Во время использования принтера печка сильно нагревается.



**Предостережение:**

*Не касайтесь внутренних частей принтера.*

6. Нажмите на желтый рычаг вниз и закройте крышку В.

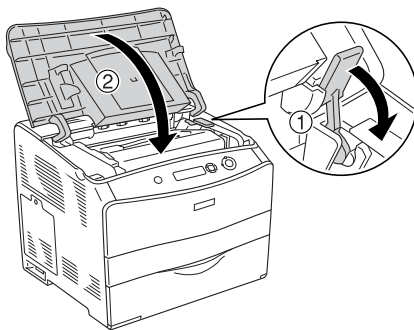

**Примечание:**

*При установке дополнительного модуля двусторонней печати закройте крышку D.*

---

## Очистка принтера

Принтеру требуется лишь минимальная очистка. Если наружные поверхности корпуса принтера загрязнены или запылены, выключите его и оботрите его чистой и мягкой салфеткой, смоченной в слабом растворе стирального порошка.

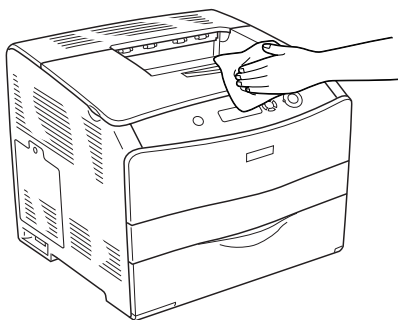

### **Предостережение:**

*При чистке корпусных деталей принтера никогда не используйте спиртосодержащие жидкости и растворители. Эти вещества могут повредить как детали, так и сам корпус. Не допускайте попадания воды на механизм принтера и его электронные компоненты.*

## Очистка ролика загрузки бумаги

Для очистки ролика загрузки бумаги сделайте следующее.

1. Откройте многоцелевой лоток, выньте загруженную бумагу.



2. Осторожно протрите резиновые части ролика загрузки бумаги в МЦ-лотке хорошо отжатой влажной тканью.

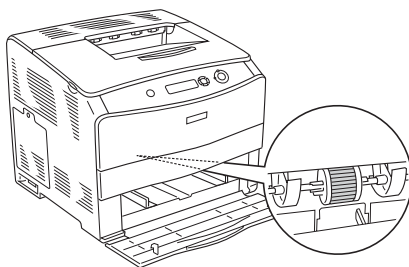

## **Прочистка печатающей головки**

Для очистки печатающей головки сделайте следующее.

1. Снимите крышку фильтра на правой стороне принтера. Откройте крышку А.

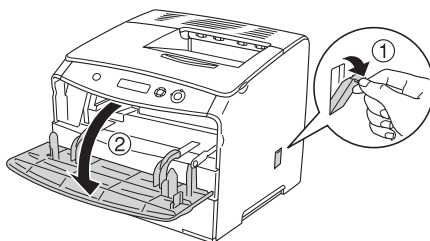

2. Потяните за голубой рычаг на правой стороне принтера.

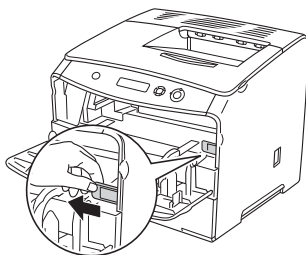

3. Осторожно задвиньте и выдвиньте голубой фильтр.

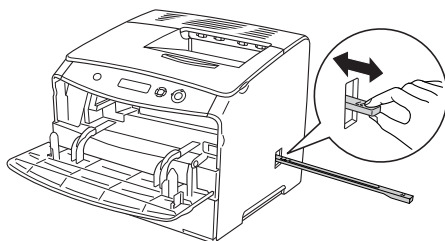

**Примечание:**

*Выдвигайте и задвигайте фильтр полностью. Иначе очистка не будет эффективной.*

4. Надавите на голубой рычаг на правой стороне принтера.

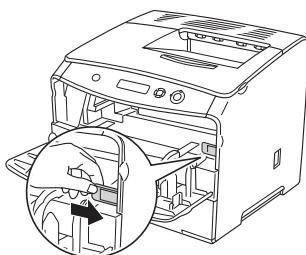

5. Закройте крышку А, а затем крышку фильтра.

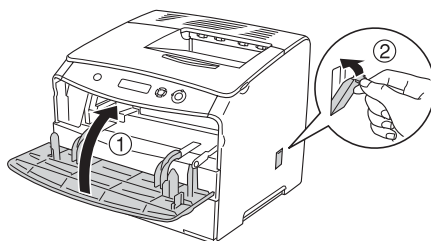

---

## **Транспортировка принтера**

### **На большие расстояния**

Если необходимо перевезти принтер на большие расстояния, тщательно упакуйте его, используя сохраненные упаковочные материалы.

Чтобы упаковать принтер, сделайте следующее.

1. Выключите принтер и выньте следующие элементы:
  - Шнур питания
  - Интерфейсный кабель
  - Загруженную бумагу
  - Блок фотокондуктора
  - Установленное дополнительное оборудование
2. Наденьте все защитные материалы на принтер, после чего упакуйте принтер в его оригинальную коробку.

## На небольшие расстояния

Обязательно соблюдайте следующие меры предосторожности, когда перемещаете принтер на небольшие расстояния:

Принтер должны переносить не менее двух человек.

Чтобы переместить принтер на небольшое расстояние, сделайте следующее.

1. Выключите принтер и выньте следующие элементы:
  - Шнур питания
  - Интерфейсный кабель
  - Загруженную бумагу
  - Блок фотокондуктора
  - Установленное дополнительное оборудование
2. Поднимайте принтер, поддерживая его в определенных местах, как показано на рисунке.

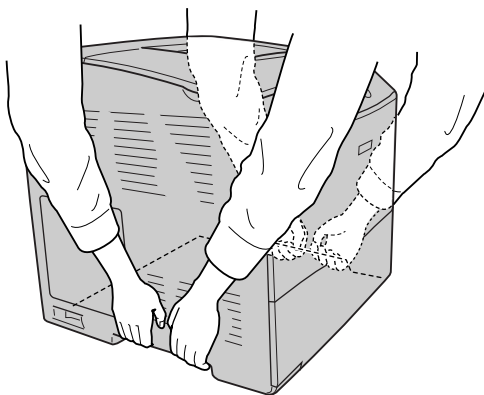

3. При переносе принтера не наклоняйте его.

## Выбор места для установки принтера

При перемещении принтера всегда выбирайте место, обеспечивающее достаточное количество свободного пространства для его использования и обслуживания. Используйте следующий рисунок для определения количества свободного места, необходимого для нормальной эксплуатации и обслуживания принтера. Размеры на рисунке указаны в миллиметрах.

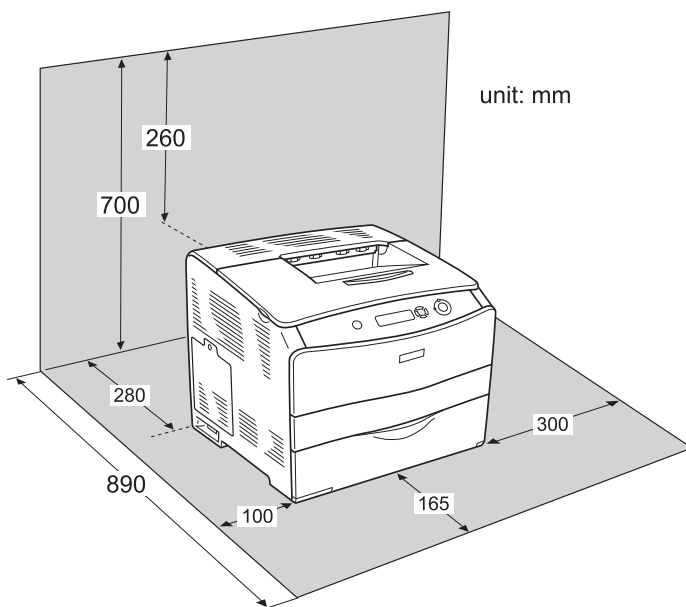

Если установлено следующее дополнительное оборудование, вам понадобится дополнительное место.

С установленным кассетный лоток на 500 листов понадобится дополнительно 130 мм в нижней части и 250 мм в верхней части принтера.

С установленным модулем двусторонней печати понадобится дополнительно 120 мм в задней части принтера.

Помимо требований к пространству всегда соблюдайте следующие правила при размещении принтера.

- ❑ Размещайте принтер рядом с электрической розеткой, откуда при необходимости можно легко отсоединить шнур питания.
- ❑ Устанавливайте компьютер и принтер вдали от потенциальных источников помех, таких как громкоговорители или базовые модули беспроводных телефонов.
- ❑ Не используйте электрическую розетку, которая управляется настенным выключателем или автоматическим таймером. Случайное размыкание цепи электропитания может привести к потере ценной информации из памяти компьютера и принтера.



**Предостережение:**

- ❑ *Вокруг принтера должно быть достаточно места для обеспечения хорошей вентиляции.*
- ❑ *Не устанавливайте принтер в местах, подвергаемых воздействию прямого солнечного света, высокой температуры и влажности, а также в запыленных помещениях.*
- ❑ *Не подключайте принтер к розеткам, к которым подключены другие устройства.*
- ❑ *Пользуйтесь заземленной розеткой, соответствующей вилке сетевого шнура принтера. Не пользуйтесь адаптером для вилки.*
- ❑ *Используйте розетку, которая отвечает электрическим характеристикам принтера.*

---

# Устранение неполадок

---

## Удаление замятой бумаги

Если бумага замята в принтере, ЖК-панель принтера и средство EPSON Status Monitor 3 выдают предупредительные сообщения об этом.

Удаляйте замятую бумагу в порядке указанных названий крышек принтера, выводимых на панели управления или в утилите EPSON Status Monitor 3.

## Меры предосторожности при удалении замятой бумаги

Соблюдайте, пожалуйста, следующие правила при удалении замятой бумаги.

- ❑ Не удаляйте замятую бумагу с усилием. Порванную бумагу трудно извлекать, и она может быть причиной повторных замятий. Вытаскивайте бумагу осторожно, чтобы не порвать.
- ❑ Во избежание разрыва бумаги всегда старайтесь удалять ее обеими руками.
- ❑ Если замятая бумага порвана и осталась в принтере или способ замятия не описан в данной главе, свяжитесь с представителем службы технической поддержки.
- ❑ Убедитесь, что загруженная бумага имеет тип, аналогичный значению параметра Paper Type (Тип бумаги) в драйвере принтера.



**Предупреждение:**

- ❑ Не прикасайтесь к блоку печки, на который нанесена метка **CAUTION HIGH TEMPERATURE (Осторожно, высокая температура)**, и к соседним областям. Во время использования принтера эти области сильно нагреваются.
  
- ❑ Не просовывайте руку глубоко в блок печки, поскольку некоторые компоненты имеют острые края и могут нанести травму.

## **Замятие С (крышка С)**

Чтобы удалить застрявшую бумагу из-под крышки С, сделайте следующее.

1. Откройте крышку С.

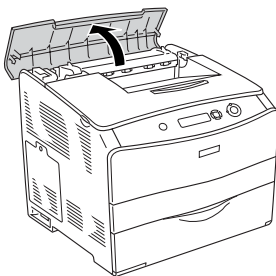



2. Поднимите два зеленых рычага блока печки, чтобы разблокировать печку.

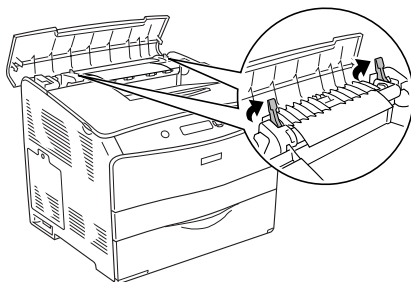

3. Поддерживая направляющую за зеленую петлю, осторожно выньте застрявшую бумагу. Будьте осторожны, не оторвите край от замятой бумаги.

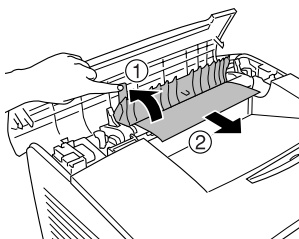

**Предупреждение:**

Не прикасайтесь к блоку печки, на который нанесена метка **CAUTION HIGH TEMPERATURE** (Осторожно, высокая температура), и к соседним областям. Во время использования принтера эти области сильно нагреваются.

4. Опустите два зеленых рычага блока печки.

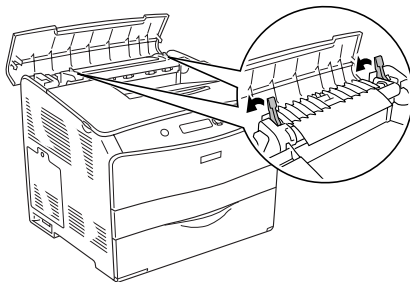

5. Закройте крышку С.

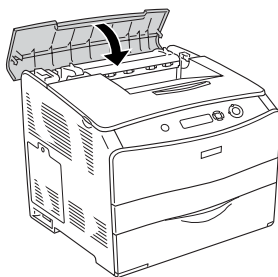

## **Замятие D (крышка D)**

Чтобы удалить застрявшую бумагу из-под крышки D, сделайте следующее.

1. Поднимите рычаг и откройте крышку D.

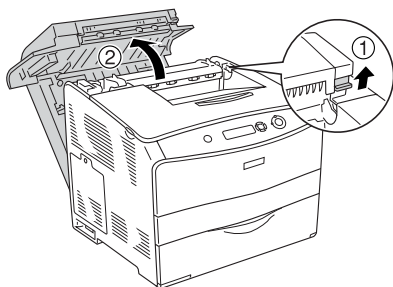

2. Осторожно выньте все листы бумаги, частично поданные в принтер.

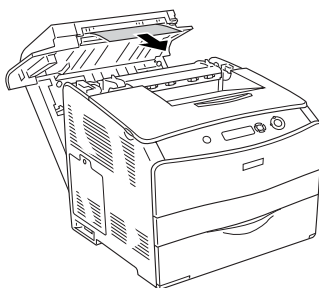

**Примечание:**

*Если замятой бумаги не обнаружено, перейдите к следующему шагу.*

3. Поднимите два зеленых рычага блока печки, чтобы разблокировать печку.

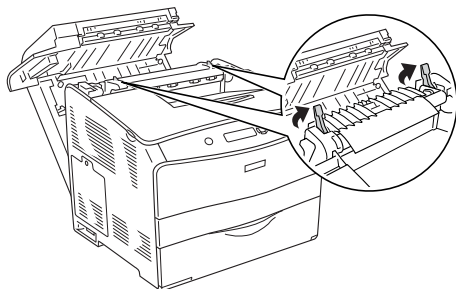

4. Поддерживая направляющую за зеленую петлю, осторожно выньте застрявшую бумагу. Будьте осторожны, не оторвите край от замятой бумаги.

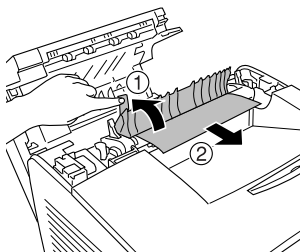

**Предупреждение:**

Не прикасайтесь к блоку печки, на который нанесена метка **CAUTION HIGH TEMPERATURE** (Осторожно, высокая температура), и к соседним областям. Во время использования принтера эти области сильно нагреваются.

5. Опустите два зеленых рычага блока печки.

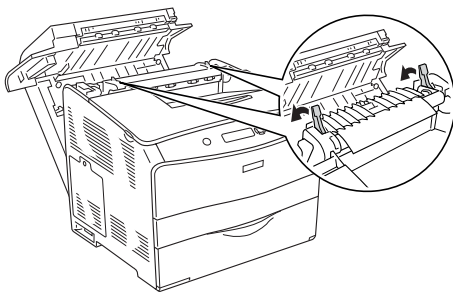

6. Закройте крышку D.

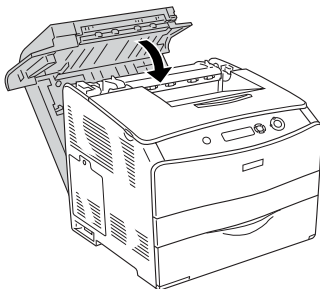

## Замятие E (крышка E)

Чтобы удалить застрявшую бумагу из-под крышки E, сделайте следующее.

1. Откройте крышку E.

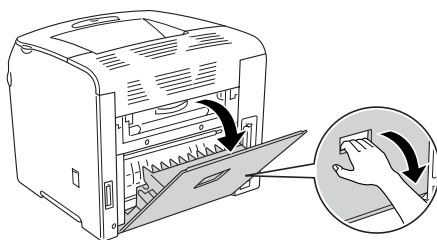

### **Примечание:**

Если установлен дополнительный модуль двусторонней печати, сначала откройте крышку D.

2. Двумя руками осторожно выньте всю бумагу. Будьте осторожны, не оторвите край от замятой бумаги. Закройте крышку E.

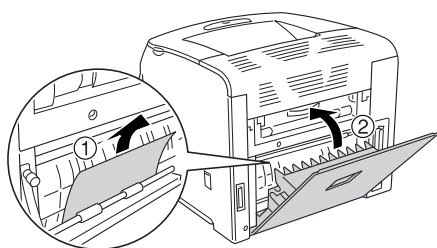

## Замятие F (крышка F)

Чтобы удалить застрявшую бумагу из-под крышки F, сделайте следующее.

1. Откройте крышку E.

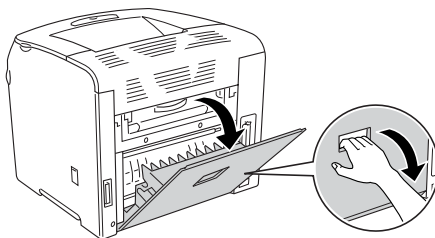

**Примечание:**

Если установлен дополнительный модуль двусторонней печати, сначала откройте крышку D.

2. Откройте крышку F.

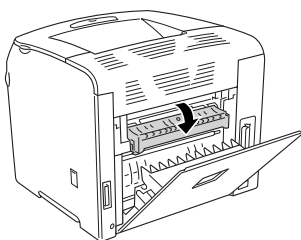

3. Откройте крышку С, затем поднимите два зеленых рычага блока печки, чтобы разблокировать печку.

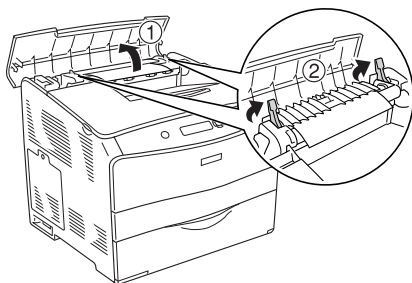

4. Двумя руками осторожно выньте всю бумагу. Будьте осторожны, не оторвите край от замятой бумаги.

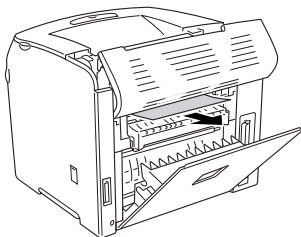

5. Опустите два зеленых рычага блока печки, после чего закройте крышку С.

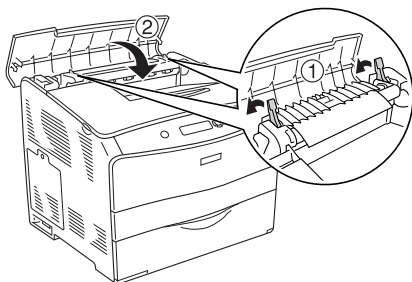



6. Закройте крышку F, затем крышку E.

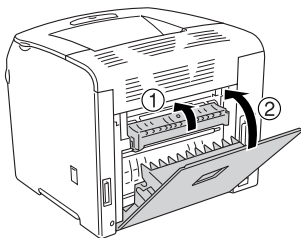

**Примечание:**

Если установлен дополнительный модуль двусторонней печати, потом закройте крышку D.

## Замятие DM (крышка DM)

Чтобы удалить застрявшую бумагу из-под крышки DM, сделайте следующее.

1. Откройте крышку DM.

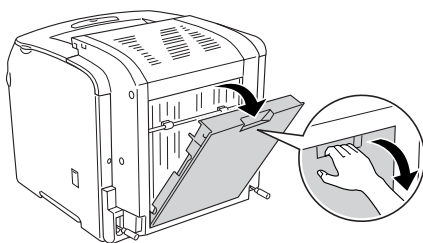

2. Осторожно выньте все листы бумаги, частично поданные в принтер.

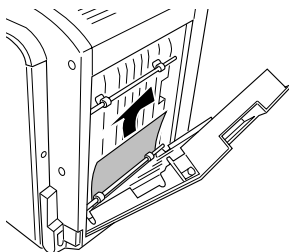

3. Закройте крышку ДМ.

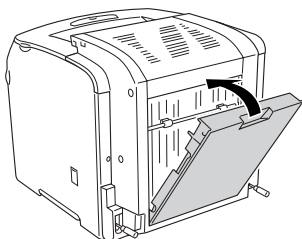

## **Замятие МР (МЦ-лоток)**

Чтобы удалить застрявшую бумагу из МЦ-лотка, сделайте следующее.

1. Откройте крышку МЦ-лотка и выньте из него всю бумагу.

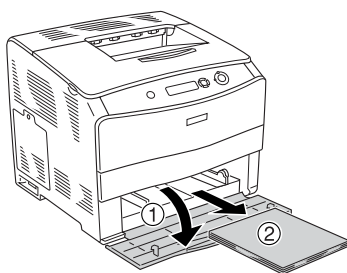

2. Осторожно выньте все листы бумаги, частично поданные в принтер.

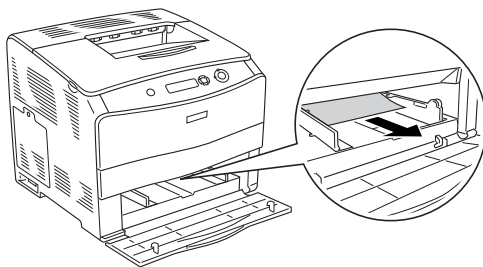

3. Снова загрузите бумагу и закройте крышку МЦ-лотка.

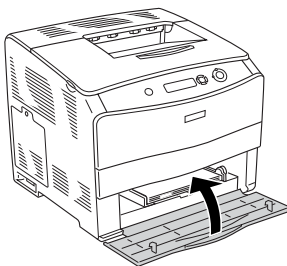

## Замятие LC (кассетный лоток)

Чтобы устранить замятие бумаги в дополнительном кассетном лотке, сделайте следующее. Сообщение об этом типе замятия появляется, если дополнительный кассетный лоток установлен.

1. Выньте кассету из лотка.

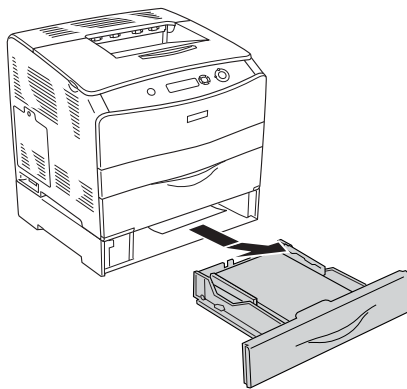

2. Осторожно выньте все листы бумаги, частично поданные в принтер.

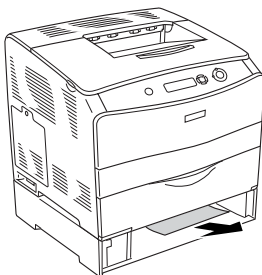

3. Заново вставьте кассету в лоток.

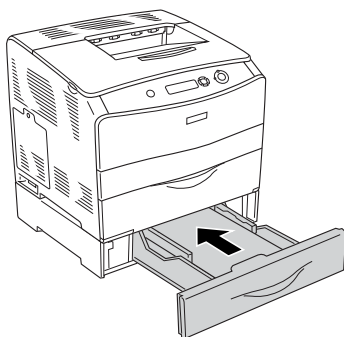

## Замятие G (крышка G)

Чтобы удалить застрявшую бумагу из-под крышки G, сделайте следующее. Сообщение об этом типе замятия появляется, если дополнительный кассетный лоток установлен.

1. Откройте крышку G.

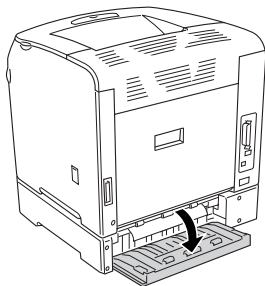

2. Двумя руками осторожно выньте всю бумагу. Будьте осторожны, не оторвите край от замятой бумаги.

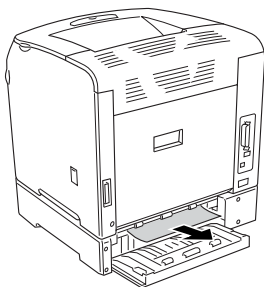

3. Закройте крышку G.

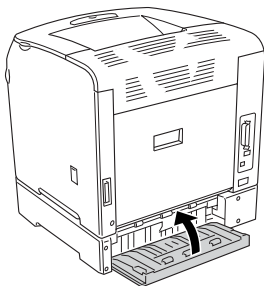

## Если в МЦ-лотке застряла пленка

Чтобы устранить замятие пленки, сделайте следующее.

1. Откройте крышку МЦ-лотки и выньте из него пленку.

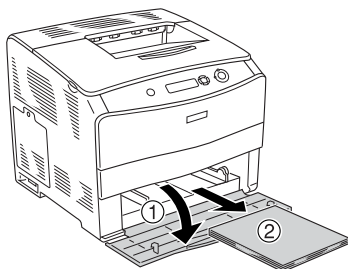

2. Откройте крышку Е. Двумя руками осторожно выньте всю пленку. Будьте осторожны, не оторвите край от замятой пленки.

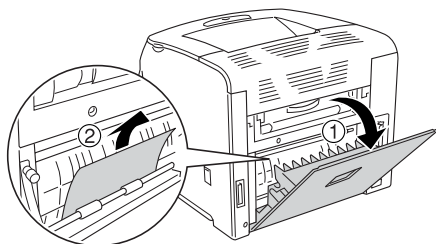



3. Заново загрузите пленку в МЦД-лоток.

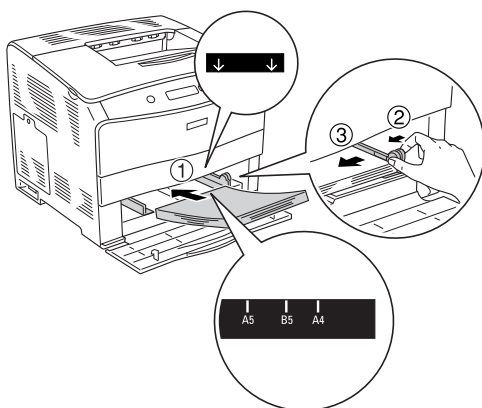

4. Закройте крышку E.

---

## **Печать страницы проверки состояния**

Чтобы проверить текущее состояние принтера и убедиться в правильности установки дополнительного оборудования, распечатайте страницу проверки состояния, пользуясь кнопками панели управления принтера.

Чтобы напечатать страницу проверки состояния, сделайте следующее.

1. Включите принтер. На ЖК-панели принтера появится сообщение Ready (Готов).

2. Нажмите на кнопку  Enter три раза. Принтер напечатает страницу проверки состояния.

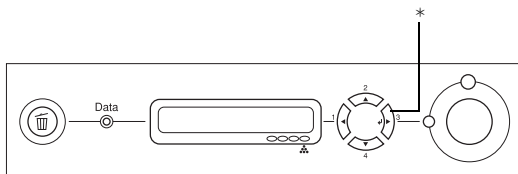

\* Кнопка Enter

3. Проверьте достоверность информации об установленном дополнительном оборудовании. Если элементы дополнительного оборудования установлены правильно, они появятся под заголовком Hardware Configurations (Аппаратная конфигурация). При отсутствии в списке элементов дополнительного оборудования попробуйте установить их заново.

**Примечание:**

- ❑ Если дополнительное устройство отсутствует в списке установленных устройств страницы проверки состояния, убедитесь, что оно правильно подключено к принтеру.
- ❑ Если вы не можете добиться печати на принтере правильной страницы проверки состояния, обратитесь в авторизованный сервисный центр.
- ❑ В драйвере печати для Windows можно обновлять информацию об установленном дополнительном оборудовании вручную. См. раздел «Настройка параметров дополнительного оборудования» на стр. 62.

---

## **Неполадки в работе**

### **Индикатор Ready (Готов) не загорается при включении принтера**

---

<b>Причина</b>	<b>Что делать</b>
Возможно, шнур питания неправильно подключен к электрической розетке	Отключите принтер, проверьте подключение шнура питания от принтера к электрической розетке и снова включите принтер
Возможно, электрическая розетка управляется внешним переключателем или автоматическим таймером	Удостоверьтесь, что переключатель включен, или подключите к розетке другое электрическое устройство, чтобы убедиться, что она работает правильно

---

### **Принтер не печатает; индикатор Ready (Готов) погашен**

---

<b>Причина</b>	<b>Что делать</b>
Принтер находится в автономном режиме (в состоянии offline)	Нажмите на кнопку  Start/Stop (Старт/Стоп) один раз, чтобы перевести принтер в состояние готовности

---

### **Индикатор Ready (Готов) горит, но принтер ничего не печатает**

---

<b>Причина</b>	<b>Что делать</b>
Возможно, принтер неправильно подключен к компьютеру	Выполните указания, изложенные в разделе «Подключение к компьютеру» из <i>Руководства по установке</i>

---

---

<b>Причина</b>	<b>Что делать</b>
Интерфейсный кабель подсоединен не очень плотно	Проверьте оба разъема интерфейсного кабеля между принтером и компьютером. Если пользуетесь параллельным интерфейсом, зафиксируйте сочлененный разъем боковыми проволочными зажимами
Возможно, используется неподходящий интерфейсный кабель	Если используется параллельный интерфейс, убедитесь в том, что применяемый интерфейсный кабель экранированный, с витыми парами проводов и длиной не более 1,8 м. При использовании интерфейса USB кабель должен отвечать стандарту Revision 2.0
Программное обеспечение неправильно настроено для работы с вашим принтером	Убедитесь, что в программе, откуда идет печать, выбран нужный принтер
Объем памяти компьютера слишком мал для хранения объема данных, содержащихся в вашем документе	Попытайтесь понизить разрешение изображения документа в приложении или увеличить объем памяти компьютера

---

## **Установленное дополнительное оборудование недоступно**

---

<b>Причина</b>	<b>Что делать</b>
Если вы используете ОС Windows, но не установили EPSON Status Monitor 3	<p>Для пользователей Windows: Следует выполнить необходимые настройки вручную в драйвере принтера. См. раздел «Настройка параметров дополнительного оборудования» на стр. 62.</p> <p>Для пользователей Macintosh: После установки или снятия дополнительного оборудования следует удалить принтер с помощью <b>Print Setup Utility</b> (для Mac OS X 10.3), <b>Print Center</b> (для Mac OS X 10.2 и ниже) либо <b>Chooser</b> (для Mac OS 9), а затем заново его зарегистрировать</p>

---

## **Неполадки при совместном использовании**

### **Сетевые принтеры не видны в среде Windows 95**

---

<b>Причина</b>	<b>Что делать</b>
Принтер находится в режиме бездействия	Закройте драйвер принтера и EPSON Status Monitor 3, после этого перезапустите EPSON Status Monitor 3

---

## Проблемы с отпечатками

### Отпечаток искажен

---

Причина	Что делать
Интерфейсный кабель подсоединен не очень плотно	Убедитесь, что интерфейсный кабель подключен плотно
Возможно, используется неподходящий интерфейсный кабель	Если используется параллельный интерфейс, убедитесь в том, что применяемый интерфейсный кабель экранированный, с витыми парами проводов и длиной не более 1,8 м.  При использовании интерфейса USB кабель должен отвечать стандарту Revision 2.0

---

**Примечание:**

*Если страница проверки состояния не распечатывается правильно, принтер, возможно, поврежден. Обратитесь в авторизованный сервисный центр.*

---

## Проблемы при цветной печати

### Цветная печать невозможна

---

Причина	Что делать
В драйвере принтера в качестве значения параметра Color (Цвет) задано Black (Ч/б)	Задайте значение параметра Color (Цветная)
Настройки цвета в используемой программе не подходят для цветной печати	Убедитесь, что настройки программы подходят для цветной печати

---

## Цвет отпечатка различается при печати на разных принтерах

Причина	Что делать
Настройки по умолчанию и таблицы цветов из драйвера принтера зависят от модели принтера	В диалоговом окне More Settings (Дополнительно) драйвера принтера задайте значение параметра <b>Gamma (Гамма)</b> равным 1,8 и повторите печать. Если отпечаток по-прежнему не печатается в нужном цвете, отрегулируйте все цвета с помощью ползунка. Подробности о диалоговом окне More Settings (Дополнительно) см. в разделе «Настройка собственных параметров печати» на стр. 44 (Windows) либо «Настройка собственных параметров печати» на стр. 98 (Macintosh)

## Цвет отпечатка отличается от цвета на экране монитора

Причина	Что делать
Цвета на отпечатке не в точности соответствуют цветам на мониторе, так как принтеры и мониторы используют различные цветовые системы: мониторы используют RGB (red, green, blue: красный, зеленый и голубой), а принтеры — CMYK (cyan, magenta, yellow, black: голубой, пурпурный, желтый и черный).	Хотя достаточно трудно идеально настроить соответствие цветов, выбор в драйвере принтера параметра ICM (Windows XP, Me, 98, 95, 2000 или Server 2003) либо ColorSync (Macintosh) может помочь улучшить соответствие цветов между различными устройствами. Подробности см. в разделе «Использование предустановленных параметров» на стр. 41 (Windows) либо «Использование предустановленных параметров» на стр. 95 (Macintosh)
В Macintosh параметр System Profile (Профиль системы) не используется	Для правильного использования параметра ColorSync (Синхронизация цветов) устройство ввода и приложение должны поддерживать ColorSync, а монитор должен применять System Profile (Профиль системы)
В драйвере принтера можно выбрать <b>PhotoEnhance4</b>	Функция PhotoEnhance 4 регулирует контрастность и яркость исходного изображения и поэтому может быть неприемлема для печати ярких изображений

---

## **Проблемы с качеством печати**

### **Фон затемнен или загрязнен**

---

<b>Причина</b>	<b>Что делать</b>
Вы используете на своем принтере неправильно выбранную бумагу	Если поверхность бумаги слишком шершавая, напечатанные буквы будут искаженными или рваными. Для получения хороших результатов используйте специальную бумагу EPSON или гладкую бумагу высокого качества, применяемую для печати на копировальных аппаратах. Подробности о выборе бумаги см. в разделе «Доступные типы бумаги» на стр. 248
Путь протяжки бумаги внутри принтера может быть загрязнен	Очистите внутренние компоненты принтера, распечатав три страницы, содержащие только один символ

---

### **На отпечатке появляются белые точки**

---

<b>Причина</b>	<b>Что делать</b>
Путь протяжки бумаги внутри принтера может быть загрязнен	Выключите принтер. Очистите внутренние компоненты принтера, распечатав три страницы, содержащие только один символ

---

### **Неоднородное качество печати на странице**

---

<b>Причина</b>	<b>Что делать</b>
Используемая бумага сырая или промокшая	Не храните бумагу в сырых помещениях с повышенной влажностью воздуха

---



Причина	Что делать
Печатающая головка загрязнена	О прочистке печатающей головки см. раздел «Прочистка печатающей головки» на стр. 177
В картридже с тонером, вероятно, закончился тонер	Если на ЖК-панели или в средстве EPSON Status Monitor 3 отображается сообщение о небольшом количестве тонера, замените картридж с тонером. См. раздел «Картридж с тонером» на стр. 167
Возможно, причина в неполадках блока фотокондуктора	Замените блок фотокондуктора. См. раздел «Блок фотокондуктора» на стр. 171

## **Неоднородное качество отпечатка полутонового изображения**

Причина	Что делать
Используемая бумага сырая или промокшая	Не храните бумагу в сырых помещениях с повышенной влажностью воздуха. Используйте бумагу сразу после распаковки
Установленный уровень градации слишком низкий для печати графики	На вкладке Basic Setting (Основные настройки) в драйвере принтера щелкните <b>More Settings (Дополнительно)</b> , отрегулируйте уровень градации ползунком <b>Contrast (Контраст)</b>
В картридже с тонером, вероятно, закончился тонер	Если на ЖК-панели или в средстве EPSON Status Monitor 3 отображается сообщение о небольшом количестве тонера, замените картридж с тонером. См. раздел «Картридж с тонером» на стр. 167
Возможно, причина в неполадках блока фотокондуктора	Замените блок фотокондуктора. См. раздел «Блок фотокондуктора» на стр. 171
Печатающая головка загрязнена	О прочистке печатающей головки см. раздел «Прочистка печатающей головки» на стр. 177

## Тонер смазывается

Причина	Что делать
Используемая бумага сырая или промокшая	Не храните бумагу в сырых помещениях с повышенной влажностью воздуха
Вы используете на своем принтере неправильно выбранную бумагу	Для получения хороших результатов используйте специальную бумагу Epson или гладкую бумагу высокого качества, применяемую для печати на копировальных аппаратах. Подробности о выборе бумаги см. в разделе «Доступные типы бумаги» на стр. 248
Путь протяжки бумаги внутри принтера может быть загрязнен	Очистите внутренние компоненты принтера, распечатав три страницы, содержащие только один символ
Возможно, причина в неполадках блока фотокондуктора	Замените блок фотокондуктора. См. раздел «Блок фотокондуктора» на стр. 171

## Пропущенные области на отпечатанном изображении

Причина	Что делать
Используемая бумага сырая или промокшая	Принтер особо чувствителен к влажности бумаги. Чем выше содержание влаги, тем светлее отпечаток. Не храните бумагу в сырых помещениях с повышенной влажностью воздуха
Вы используете на своем принтере неправильно выбранную бумагу	Если поверхность бумаги слишком шершавая, напечатанные буквы будут искаженными или рваными. Для получения хороших результатов используйте специальную бумагу Epson или гладкую бумагу высокого качества, применяемую для печати на копировальных аппаратах. Подробности о выборе бумаги см. в разделе «Доступные типы бумаги» на стр. 248

## **Выводятся совершенно чистые страницы**

<b>Причина</b>	<b>Что делать</b>
Принтер загружает несколько листов одновременно	Извлеките стопку бумаги и встряхните ее. Подбейте ее на плоской поверхности, чтобы подравнять края листов, и загрузите заново
В картридже с тонером, вероятно, закончился тонер	Если на ЖК-панели или в средстве EPSON Status Monitor 3 отображается сообщение о небольшом количестве тонера, замените картридж с тонером. См. раздел «Картридж с тонером» на стр. 167
Проблема может быть связана с приложением или с интерфейсным кабелем	Проверьте настройки приложения и интерфейсный разъем, после этого распечатайте страницу проверки состояния. См. раздел «Печать страницы проверки состояния» на стр. 201. Если чистые листы продолжают выходить, возможно, неполадки в работе принтера. Выключите принтер и обратитесь в сервисный центр
Неправильно настроен параметр Paper Size (Размер бумаги)	Убедитесь, что установили правильный размер бумаги в меню Tray (Лоток) панели управления принтера
Возможно, причина в неполадках блока фотокондуктора	Замените блок фотокондуктора. См. раздел «Блок фотокондуктора» на стр. 171

## **Отпечатанное изображение светлое или бледное**

<b>Причина</b>	<b>Что делать</b>
Используемая бумага сырая или промокшая	Не храните бумагу в сырых помещениях с повышенной влажностью воздуха
Активирован режим Toner Save (Экономия тонера)	Отключите режим Toner Save (Экономия тонера) в драйвере принтера

<b>Причина</b>	<b>Что делать</b>
В картридже с тонером, вероятно, закончился тонер	Если на ЖК-панели или в средстве EPSON Status Monitor 3 отображается сообщение о небольшом количестве тонера, см. раздел картридж с тонером. См. раздел «Картридж с тонером» на стр. 167
Возможно, причина в неполадках блока фотокондуктора	Замените блок фотокондуктора. См. раздел «Блок фотокондуктора» на стр. 171
Печатающая головка загрязнена	О прочистке печатающей головки см. раздел «Прочистка печатающей головки» на стр. 177

## ***Непечатаемая сторона страницы загрязнена***

<b>Причина</b>	<b>Что делать</b>
Вероятно, просыпался тонер на пути протяжки бумаги	Очистите внутренние компоненты принтера, распечатав три страницы, содержащие только один символ

---

## **Проблемы с памятью**

### **Снизилось качество печати**

---

<b>Причина</b>	<b>Что делать</b>
Объем памяти принтера недостаточен для печати необходимого уровня качества, поэтому принтер автоматически снижает уровень качества для продолжения печати	Если вас не удовлетворяет уровень качества печати, вы можете, в качестве временного решения, снизить насыщенность графики в документе. Впоследствии необходимо увеличить объем памяти принтера

### **Недостаточно памяти для печати текущего задания**

---

<b>Причина</b>	<b>Что делать</b>
Объем памяти принтера недостаточен для печати текущего задания	Вы можете, в качестве временного решения, снизить насыщенность графики в документе либо увеличить объем памяти принтера (более приемлемый вариант)

### **Недостаточно памяти для печати всех копий документа**

---

<b>Причина</b>	<b>Что делать</b>
Объем памяти принтера недостаточен для печати всех копий документа	Отправляйте на печать только одну копию документа. Не печатайте слишком объемные задания или добавьте памяти. Подробности о добавлении памяти см. в разделе «Модуль памяти» на стр. 161

---

## Проблемы с подачей бумаги

### Бумага подается неправильно

Причина	Что делать
Положение направляющих для бумаги установлено неправильно	Убедитесь, что положение направляющих для бумаги во всех кассетах установлено в соответствии с размерами используемой бумаги
Источник бумаги выбран неправильно	Проверьте, правильно ли вы выбрали источник бумаги в приложении
Вероятно, нет бумаги в кассетном лотке	Загрузите бумагу в выбранный источник
Размер загруженной бумаги отличается от размера, установленного в меню панели управления принтера	Убедитесь, что установлен правильный размер бумаги в меню Paper Source (Источник бумаги) и MF Tray Size (Размер МЦ-лотка) на панели управления принтера
Возможно, загружено слишком много листов в МЦ-лоток или кассетный лоток	Убедитесь, что вы не загрузили слишком много листов бумаги. О вместимости лотков различных источников бумаги см. раздел «Многоцелевой лоток» на стр. 19
Загружена скрученная бумага	Выпрямите бумагу
Если бумага не подается из дополнительного кассетного лотка, возможно, устройство установлено неправильно	Инструкции по установке данного устройства см. в разделе «Дополнительный кассетный лоток» на стр. 153

---

## **Проблемы с использованием дополнительного оборудования**

Чтобы удостовериться в том, что дополнительное оборудование установлено правильно, напечатайте страницу проверки состояния. Подробности см. в разделе «Печать страницы проверки состояния» на стр. 201.

### **Бумага не подается из дополнительного кассетного лотка для бумаги**

---

<b>Причина</b>	<b>Что делать</b>
Возможно, дополнительный кассетный лоток для бумаги установлен неправильно	Инструкции по установке дополнительного кассетного лотка для бумаги см. в разделе «Дополнительный кассетный лоток» на стр. 153
Источник бумаги выбран неправильно	Убедитесь, что в приложении выбран правильный источник бумаги
В кассетном лотке нет бумаги	Загрузите бумагу в выбранный источник
Слишком много листов заложено в кассетный лоток	Убедитесь в том, что вы не заложили слишком много листов бумаги. В кассетный лоток можно загружать до 500 листов бумаги плотностью от 64 до 105 г/м <sup>2</sup>
Размер бумаги установлен неправильно	Убедитесь, что установлен правильный размер бумаги в меню Tray (Лоток) панели управления

## **Бумага заминается при подаче из дополнительного кассетного лотка**

---

<b>Причина</b>	<b>Что делать</b>
Бумага замялась при подаче из дополнительного кассетного лотка	Об удалении застрявшей бумаги см. раздел «Удаление замятой бумаги» на стр. 183

## **Установленное дополнительное оборудование не может быть использовано**

---

<b>Причина</b>	<b>Что делать</b>
Установленное оборудование не определено в драйвере принтера	Для пользователей Windows: О настройке параметров драйвера принтера см. раздел «Настройка параметров дополнительного оборудования» на стр. 62. Для пользователей Macintosh: После установки или снятия дополнительного оборудования следует удалить принтер с помощью <b>Print Setup Utility</b> (для Mac OS X 10.3), <b>Print Center</b> (для Mac OS X 10.2 и ниже) либо <b>Chooser</b> (для Mac OS 9), а затем заново его зарегистрировать

---

## **Устранение неполадок с интерфейсом USB**

Если принтер не работает нормально с USB-кабелем, воспользуйтесь следующими предлагаемыми способами устранения неисправности.



## Соединение USB

USB-кабели и соединения могут быть причиной неполадок. Попробуйте выполнить следующие действия:

- ❑ Для получения лучших результатов необходимо подключать устройство напрямую к порту USB компьютера. При использовании нескольких концентраторов USB мы рекомендуем подключать устройство к концентратору первого уровня.

## ОС Windows

На вашем компьютере должна быть предустановлена ОС Windows Me, 98, XP, 2000 или Server 2003 либо предустановлена Windows 98, обновленная до Windows Me, либо предустановлена Windows Me, 98, 2000 или Server 2003, обновленная до Windows XP. Возможно, установить и использовать драйвер USB-принтера на компьютере, который не соответствует этим требованиям или не оборудован встроенным USB-портом, не удастся.

## Установка ПО принтера

Неправильная или неполная установка ПО может привести к возникновению проблем с USB. Обратите внимание на следующие пункты и выполните рекомендуемую проверку для правильной установки.

## **Проверка правильности установки программного обеспечения для Windows 2000, XP или Server 2003**

В Windows XP, 2000 или Server 2003 для установки ПО принтера необходимо выполнять действия, описанные в *Руководстве по установке*, прилагаемом к устройству. Иначе вместо нужного драйвера будет установлен универсальный драйвер Microsoft. Чтобы проверить, был ли установлен универсальный драйвер, сделайте следующее.

1. Откройте папку **Printers (Принтеры)**, щелкните правой кнопкой значок нужного принтера.
2. Щелкните **Printing Preferences (Настройка печати)** в контекстном меню и щелкните правой кнопкой мыши в любом месте окна драйвера.

Если в появившемся контекстном меню будет пункт **About (О программе)**, выберите его. Если появилось сообщение со словами **Unidrv Printer Driver**, необходимо переустановить ПО принтера, как описано в *Руководстве по установке*. Если пункт **About (О программе)** не появился, ПО принтера было установлено правильно.

### **Примечание:**

В Windows 2000 при появлении диалогового окна *Digital Signature Not Found (Цифровая подпись не найдена)* в процессе установки щелкните **Yes (Да)**. Если щелкнуть **No (Нет)**, придется повторно устанавливать ПО принтера.

В Windows XP или Server 2003 при появлении диалогового окна *Software Installation (Установка ПО)* в процессе установки щелкните **Continue Anyway (Продолжить)**. Если щелкнуть **STOP Installation (Прервать установку)**, придется повторно устанавливать ПО принтера.

## Проверка ПО принтера в Windows Me и 98

Если вы отменили установку драйвера plug-and-play в Windows Me или 98 до окончания процедуры, драйвер USB-принтера или ПО принтера могут быть установлены неправильно. Сделайте следующее, чтобы убедиться, что драйвер и ПО принтера были установлены правильно.

### Примечание:

Иллюстрации этого раздела показывают процедуру установки для Windows 98. Процедура установки для Windows Me отличается незначительно.

1. Раскройте драйвер принтера (см. раздел «Доступ к драйверу принтера» на стр. 38), затем щелкните вкладку **Details** (Дополнительно).

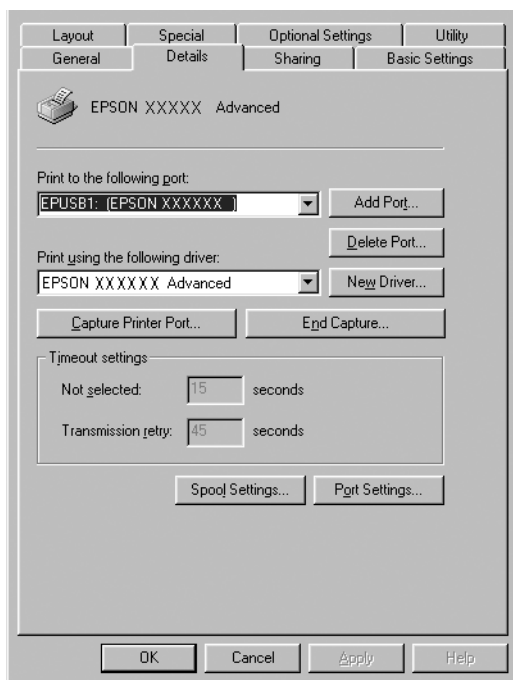

Если порт EPUSBX: (EPSON AcuLaser C1100) присутствует в списке Print to the following port (Порт), это означает, что драйвер USB-принтера и ПО принтера были установлены правильно. Если нужного порта в списке нет, перейдите к следующему шагу.

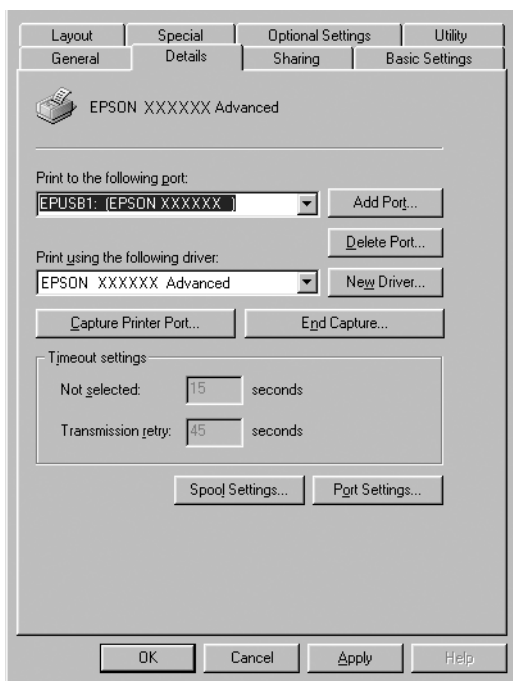

2. Щелкните правой кнопкой мыши значок **My Computer (Мой компьютер)** на рабочем столе и выберите **Properties (Свойства)**.
3. Перейдите на вкладку **Device Manager (Диспетчер устройств)**.

Если драйверы установлены правильно, то в Device Manager (Диспетчер устройств) появится пункт EPSON USB Printer Devices (USB-устройства печати EPSON).

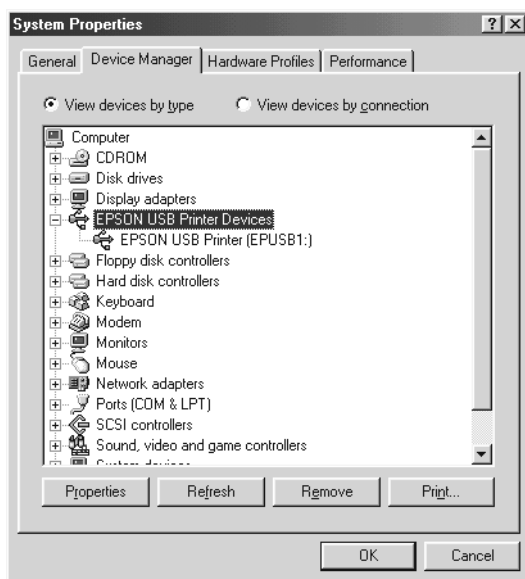

Если пункт EPSON USB Printer Devices (USB-устройства печати EPSON) не появляется в Device Manager (Диспетчер устройств), то щелкните знак (+) рядом с заголовком Other devices (Прочие устройства), чтобы просмотреть установленные устройства.

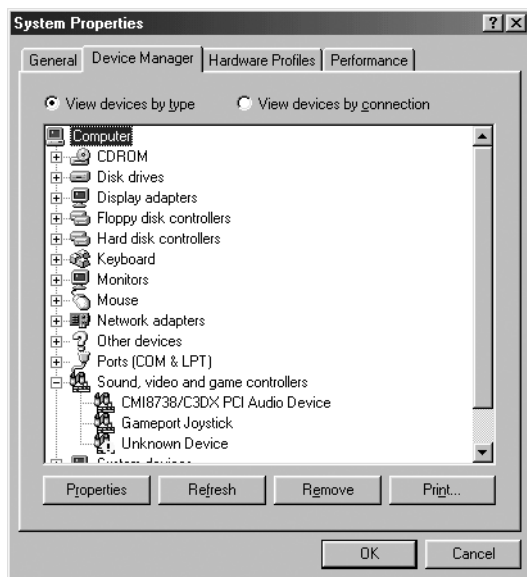

Если в разделе Other devices (Прочие устройства) появилась строка USB Printer (Принтер USB) или EPSON AcuLaser C1100, значит ПО принтера установлено неправильно. Перейдите к шагу 5.

Если ни USB Printer (Принтер USB), ни EPSON AcuLaser C1100 не появляются под заголовком Other devices (Прочие устройства), щелкните **Refresh (Обновить)** либо отсоедините разъем USB-кабеля от принтера, а затем вновь вставьте разъем кабеля в гнездо на принтере. После того, как эти элементы появятся, перейдите к шагу 5.

4. В разделе Other devices (Прочие устройства) выберите USB Printer (Принтер USB) или EPSON AcuLaser C1100, щелкните Remove (Удалить), затем щелкните OK.

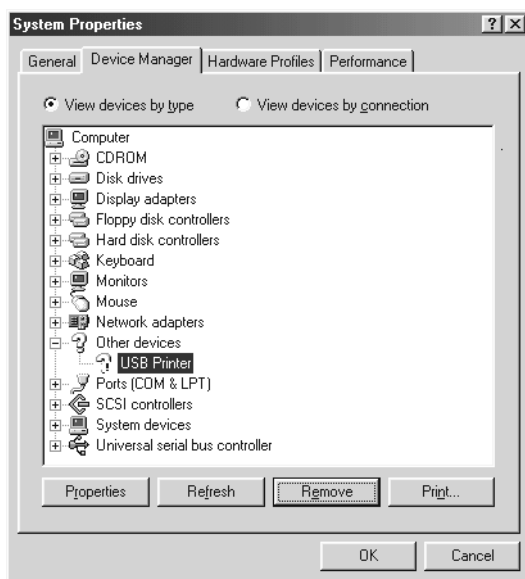



Когда появится следующее диалоговое окно, щелкните **OK**, а затем щелкните **OK**, чтобы закрыть диалоговое окно System Properties (Свойства системы).



- Удалите ПО принтера, как описано в разделе «Удаление ПО принтера» на стр. 85. Потом выключите принтер, перезагрузите ваш компьютер и заново установите программное обеспечение принтера, как это описано в *Руководстве по установке*.

---

## **Сообщения об ошибках и состоянии принтера**

В этом разделе приводится перечень сообщений об ошибках, выводимых на ЖК-панели. Дается краткое описание каждого сообщения и рекомендации по устранению неисправности. Не все сообщения, отображаемые на ЖК-панели, означают возникновение проблемы. Появление стрелки  с левой стороны предупреждения означает, что выдается несколько предупреждений. Для просмотра всех предупреждений нажмите на кнопку  Down (Вниз) для вывода меню Status (Состояние), затем нажмите на кнопку  Enter.

### *Calibrating Printer (Калибровка принтера)*

Принтер автоматически калибруется. Это не сообщение об ошибке, оно стирается через минуту или более в зависимости от состояния принтера. При отображении этого сообщения не отрывайте крышки и не отключайте принтер.

### *Cancel All Print Job (Отмена всех заданий на печать)*

Принтер отменяет все задания печати в своей памяти, в том числе задания, принимаемые или печатаемые в данный момент. Это сообщение появляется, когда кнопку  Cancel Job (Отмена печати) удерживают более двух секунд.

### *Cancel Print Job (Отмена задания на печать)*

Принтер отменяет текущее задание печати. Это сообщение появляется, когда кнопку  Cancel Job (Отмена печати) удерживают не более двух секунд.





## *Can't Print (Печать невозможна)*

Задание печати удалено.

Убедитесь, что используется правильный драйвер принтера.

## *Can't Print Duplex (Невозможна двусторонняя печать)*

Возникают ошибки в ходе двусторонней печати. Проверьте, используете ли вы правильные тип и размер бумаги для модуля двусторонней печати. Проблема могла также возникнуть из-за неправильной настройки используемого источника бумаги. После нажатия кнопки  Start/Stop (Старт/Стоп) будет отпечатана оставшая часть задания печати, но только с одной стороны бумаги. Нажмите на кнопку  Cancel Job (Отмена задания), чтобы отменить текущее задание на печать.

## *Check Transparency (Проверьте пленку)*

Загружен непрозрачный носитель, когда в качестве значения параметра Paper Type (Тип бумаги) драйвера принтера задано **Transparency (Пленка)**, либо пленка, когда в качестве значения параметра Paper Type (Тип бумаги) задано не **Transparency (Пленка)**. В МЦ-лотке замялась бумага.

Об устранении замятия бумаги см. раздел «Если в МЦ-лотке застряла пленка» на стр. 200.

## *Check Paper Size (Проверьте размер бумаги)*

Параметр размера бумаги отличается от действительного размера бумаги, заложенной в принтер. Убедитесь, что в используемый источник подачи бумаги заложена бумага правильного размера.

Чтобы снять это предупреждение об ошибке, выберите **Clear Warning (Удалить предупреждение)** в меню Reset (Сброс) панели управления. Подробнее об этом — в разделе «Как получить доступ к меню панели управления» на стр. 262.

## *Check Paper Type (Проверьте тип бумаги)*

Носитель, загруженный в принтер, не соответствует установке типа бумаги в драйвере принтера. Только носитель, соответствующий заданному параметру типа бумаги, будет использован для печати.

Чтобы снять это предупреждение об ошибке, выберите **Clear Warning** (Удалить предупреждение) в меню **Reset** (Сброс) панели управления. Подробнее об этом — в разделе «Как получить доступ к меню панели управления» на стр. 262.

## *Color Unmatched (Цвета не совпадают)*

Цвета на экране компьютера не соответствуют цветам на принтере. Версия установленного драйвера и модель цветного дисплея принтера не совместимы. Установите последние версии драйвера и прошивки принтера.

## *Duplex Mem Overflow (Переполнение памяти при двусторонней печати)*

Недостаточно памяти для двусторонней печати. Принтер печатает только на одной стороне листа и затем прогоняет его. Чтобы устранить эту ошибку, сделайте следующее.

Если задано значение **Off** (Выкл.) для параметра **Auto Cont** (Автопродолжение) в меню **Setup** (Настройка) панели управления, нажмите на кнопку **Start/Stop** (Старт/Стоп) для печати на обороте следующего листа либо **Cancel Job** (Отмена печати) для отмены задания на печать.

Если задано значение **On** (Вкл.) для параметра **Auto Cont** (Автопродолжение) в меню **Setup** (Настройка) панели управления, печать продолжится автоматически через некоторое время.

## *Form Feed (Перевод страницы)*

Принтер выгружает бумагу по запросу пользователя. Это сообщение появляется, если нажать на кнопку **O Start/Stop** (Старт/Стоп) один раз, чтобы перевести принтер в автономный режим, и затем удерживать кнопку **O Start/Stop** (Старт/Стоп) не менее двух секунд, чтобы допечатать данные, оставшиеся в памяти принтера.

## *Image Optimum (Оптимальное качество изображения)*

У принтера недостаточно памяти, чтобы отпечатать страницу с заданным качеством. Принтер понижает качество автоматически; тогда он может продолжать печать. Если вас не устраивает качество отпечатка, попробуйте упростить страницу, сократив количество графического материала или уменьшив число и размеры шрифтов.

Чтобы снять это предупреждение об ошибке, выберите **Clear Warning** (Удалить предупреждение) в меню **Reset** (Сброс) панели управления. Подробнее об этом — в разделе «Как получить доступ к меню панели управления» на стр. 262.

Вам может потребоваться увеличение объема памяти принтера, чтобы печатать документы с желаемым качеством. Подробности о добавлении памяти см. в разделе «Модуль памяти» на стр. 161.

## *Install Photocondctr (Установите фотокондуктор)*

Блок фотокондуктора не установлен или установлен неправильно. Если блок фотокондуктора не установлен, установите его.

Если блок фотокондуктора уже установлен, откройте крышку В. Поднимите желтый рычаг, выньте блок фотокондуктора и заново установите его правильно. Закройте крышку В. Ошибка устраняется автоматически, если блок фотокондуктора установлен правильно.

## *Install uuuu TnrCart (Установите картридж с тонером цвета uuuu)*

Указанные картридж с тонером не установлены в принтере (буквы С, М, Y или К появляются вместо uuuu и означают цвета Cyan, Magenta, Yellow и Black [голубой, пурпурный, желтый или черный], соответственно).

Установите указанные картриджи. См. раздел «Картридж с тонером» на стр. 167.

## *Invalid Data (Недопустимые данные)*

Идет печать следующего задания в момент удаления файла очереди печати или данные некорректны. Нажмите на кнопку  Start/Stop (Старт/Стоп), чтобы снять это сообщение.

## *Invalid N/W Module (Недопустимый сетевой модуль)*

Сетевая программа отсутствует либо не может использоваться с принтером. Обратитесь в авторизованный сервисный центр.

## *Irregular Density (Нестандартная плотность)*

Плотность данных слишком высока для печати. Выключите принтер и достаньте застрявшую бумагу.

## *Jam WWWW (Замятие WWWW)*

Бумага замялась в узле принтера  означает место возникновения ошибки.

Если бумага заминается одновременно в двух узлах, они указываются оба.

Расположение	Описание
Jam C (Замятие в модуле C)	Бумага застряла под крышкой C. Подробности об устранении такого типа замятия бумаги см. в разделе «Замятие C (крышка C)» на стр. 184

Расположение	Описание
Jam D (Замятие D)	Бумага застряла в дополнительном модуле двусторонней печати. Подробности об удалении замятой бумаги из модуля двусторонней печати см. в разделе «Замятие D (крышка D)» на стр. 186
Jam E (Замятие E)	Бумага застряла под крышкой E. Подробности об устранении такого типа замятия бумаги см. в разделе «Замятие E (крышка E)» на стр. 190
Jam F (Замятие F)	Бумага застряла под крышкой F. Подробности об устранении такого типа замятия бумаги см. в разделе «Замятие F (крышка F)» на стр. 191
Jam DM (Замятие DM)	Бумага застряла под крышкой DM дополнительного модуля двусторонней печати. Подробности об удалении замятой бумаги из-под крышки DM см. в разделе «Замятие DM (крышка DM)» на стр. 194
Jam MP (Замятие MP)	В МЦ-лотке замялась бумага. Подробности об удалении замятой бумаги в МЦ-лотке см. в разделе «Замятие MP (МЦ-лоток)» на стр. 195
Jam LC (Замятие LC)	Бумага застряла в кассетном лотке. Подробности об устранении такого типа замятия бумаги см. в разделе «Замятие LC (кассетный лоток)» на стр. 197
Jam G (Замятие G)	Бумага застряла под крышкой G. Подробности об устранении такого типа замятия бумаги см. в разделе «Замятие G (крышка G)» на стр. 198



### *Manual Duplex (Ручная двусторонняя печать)*

Печать приостановлена, поскольку одна из сторон листа напечатана в режиме ручной двусторонней печати. Перезагрузите бумагу в МЦ-лоток другой стороной и нажмите на кнопку **Start/Stop** (Старт/Стоп).

### *Manual Feed sss (Ручная подача sss)*

Для текущего задания печати задан режим ручной подачи. Убедитесь, что размер загруженной бумаги соответствует указанному  $\text{мм}$ , затем нажмите на кнопку **Start/Stop** (Старт/Стоп).

## *Mem Overflow (Переполнение памяти)*

Памяти принтера недостаточно для выполнения текущей задачи. Нажмите на кнопку  Start/Stop (Старт/Стоп) на панели управления, чтобы возобновить печать, либо  Cancel Job (Отмена печати), чтобы отменить задание.

## *Menus Locked (Меню заблокированы)*

Это сообщение появляется, если вы пытаетесь изменить настройки принтера через панель управления, когда ее кнопки заблокированы. Разблокировать их можно средствами утилиты Network. Подробности см. в *Руководстве по работе в сети*.

## *NonGenuine Toner (Используется не оригинальный тонер)*

Установленный картридж с тонером не является оригинальным продуктом Epson. Рекомендуем использовать оригинальный картридж с тонером. Использование картриджа с тонером других производителей может повлиять на качество печати. Epson не несет ответственности за любые повреждения или проблемы, возникшие из-за использования расходных материалов, не произведенных или одобренных Epson.

Установите оригинальный продукт Epson либо выберите Clear All Warnings (Сбросить все предупреждения) в меню Reset (Сброс) панели управления, чтобы очистить данное предупреждение об ошибке. Подробности о замене картриджа с тонером см. в разделе «Картридж с тонером» на стр. 167

## *NonGenuine Toner uuuu (Используется не оригинальный тонер uuuu)*

Установленный картридж с тонером не является оригинальным картридж с тонером Epson. Использование картриджа с тонером других производителей может повлиять на качество печати. Epson не несет ответственности за любые повреждения или проблемы, возникшие из-за использования расходных материалов, не произведенных или одобренных Epson. Рекомендуем использовать оригинальный картридж с тонером. Нажмите на кнопку  Start/Stop (Старт/Стоп) на панели управления для продолжения печати.

## *Offline (Автономно)*

Принтер не готов к печати. Нажмите на кнопку  Start/Stop (Старт/Стоп). В этом режиме индикация количества тонера в картридже с тонером каждого цвета отображается на семи уровнях.



## *Optional RAM Error (Ошибка дополнительного ОЗУ)*

Установлен несовместимый дополнительный модуль памяти либо он поврежден. Замените его на новый.

## *Paper Out tttt sssss (Нет бумаги tttt sssss)*

В указанном источнике (tttt) отсутствует бумага. Загрузите бумагу указанного размера (ssssss) в источник бумаги.

## *Paper Out tttt sssss (Задана бумага tttt sssss)*

В указанный податчик (tttt) загружена бумага такого типа, который не соответствует заданному размеру (ssssss). Вставьте бумагу нужного размера и нажмите на кнопку  Start/Stop (Старт/Стоп) для возобновления печати либо нажмите  Cancel Job (Отмена печати), чтобы отменить задание.

Если нажать на кнопку  Start/Stop (Старт/Стоп), не заменив бумагу, принтер будет печатать на загруженной бумаге, хотя она и не соответствует заявленному размеру.



## *Photocondctr Trouble (Фотокондуктор работает с ошибками)*

Произошла ошибка чтения/записи для блока фотокондуктора. Извлеките блок фотокондуктора и заново установите его. Если ошибка не устраняется, замените блок фотокондуктора. Об установке блок фотокондуктора См. раздел «Блок фотокондуктора» на стр. 171.

## *Please Wait (Пожалуйста, подождите)*

Заменяемый картридж с тонером перемещается в положение замены в принтере.

## *Print Overrun (Переполнение буфера печати)*

Время, необходимое для обработки данных печати, превышает скорость печатающего механизма из-за чрезмерной сложности текущей страницы. Нажмите на кнопку  Start/Stop (Старт/Стоп) на панели управления, чтобы возобновить печать, либо  Cancel Job (Отмена печати), чтобы отменить задание. Если сообщение появляется снова, выберите **Avoid Page Error (Отменить ошибку памяти)** в драйвере принтера.

Если вы продолжаете получать это сообщение, когда печатаете определенную страницу, попытайтесь упростить эту страницу, ограничив количество графического материала или сократив количество и размер шрифтов.

Также вы можете увеличить объем памяти принтера, как описано в разделе «Модуль памяти» на стр. 161.

## *RAM CHECK (ПРОВЕРКА ОЗУ)*

Принтер проверяет оперативную память.

## *Ready (Готов)*

Принтер готов к печати.

В этом режиме индикация количества тонера в картридж с тонером каждого цвета отображается на семи уровнях.



## *Remove Photoconductr (Удалите фотокондуктор)*

Во время установки принтера блок фотокондуктора установили до установки картриджа с тонером.

Откройте крышку В, выньте блок фотокондуктора, закройте крышку В.

## *Replace Photoconductr (Замените фотокондуктор)*

Срок службы фотокондуктора подошел к концу. Замените блок фотокондуктора на новый. Подробнее об этом — в разделе «Блок фотокондуктора» на стр. 171.

Ошибка сбросится автоматически после замены фотокондуктора и закрытия всех крышек принтера. Счетчик фотокондуктора обнулится автоматически.

Если индикатор ошибки мигает, продолжить печать можно, нажав на кнопку **O Start/Stop (Старт/Стоп)**. Однако при этом качество печати не гарантируется.

## *Replace Toner uuuu (Замените тонер uuuu)*

Срок службы тонер-картриджа указанного цвета подходит к концу. Замените картридж на новый.

Ошибка сбросится автоматически после замены картриджа и закрытия всех крышек принтера. Счетчик срока службы картриджа с тонером обнулится автоматически.

## *Reset (Сброс)*

Настройки текущего интерфейса принтера сброшены, и буфер очищен от данных. Однако другие интерфейсы все еще активны и сохраняют свои настройки и данные.

### *Reset All (Сбросить все)*

Все установки принтера возвращены к настройкам по умолчанию либо к последним сохраненным настройкам.

### *Reset to Save (Сброс для сохранения)*

Настройка в меню панели управления была изменена, пока принтер выполнял печать. Нажмите на кнопку **O** (Старт/Стоп), чтобы снять это сообщение. Настройка станет действительной после окончания печати.

Другой вариант очистки данного сообщения — выполнить команду **Reset** (Сброс) или **Reset All** (Сбросить все) на панели управления. В этом случае печатаемые данные будут удалены.

### *ROM CHECK (ПРОВЕРКА ПЗУ)*

Принтер проверяет ПЗУ.

### *Self Test (Внутренний тест)*

Принтер в настоящее время выполняет внутреннее тестирование и инициализацию.

### *Service Req Cffff (Необходимо техническое обслуживание Cffff)*

Обнаружена ошибка контроллера или механизма принтера. Выключите принтер. Подождите не менее пяти секунд и затем снова включите его. Если сообщение об ошибке появилось снова, запишите номер ошибки, обозначенный на ЖК-панели (Cffff), и выключите принтер, отключите кабель питания и обратитесь в авторизованный сервисный центр.

### *TonerCart Error uuuu (Ошибка тонер-картриджа uuuu)*

Произошла ошибка чтения/записи для указанного картриджа с тонером (буквы С, М, Y или К появляются вместо . . . . и означают цвета Cyan, Magenta, Yellow и Black [голубой, пурпурный, желтый или черный], соответственно). Извлеките картридж с тонером и заново установите его. Если ошибка не устраняется, замените картридж с тонером.

Об установке указанных картриджей См. раздел «Картридж с тонером» на стр. 167.

### *Unable Clear Error (Невозможно сбросить ошибку)*

Принтер не может сбросить ошибку из-за того, что она не исправлена. Попробуйте решить проблему еще раз.

### *uuuu Toner low (Мало тонера uuuu)*

Это сообщение показывает, что заканчивается срок службы картриджа с тонером указанного цвета. Подготовьте новый картридж с тонером.

### *Warming Up (Разогрев)*

Принтер разогревает и подготавливает к печати своей механизм.

### *Worn Fuser (Печка изношена)*

Это сообщение показывает, что заканчивается срок службы блока печки. Подготовьте новый блок печки.

### *Worn Photoconductor (Фотокондуктор изношен)*

Это сообщение показывает, что заканчивается срок службы блока фотокондуктора. После появления данного сообщения печать не гарантируется. Отключите принтер и замените блок фотокондуктора на новый. Подробнее об этом — в разделе «Блок фотокондуктора» на стр. 171. Ошибка сбросится автоматически после замены фотокондуктора и закрытия всех крышек принтера.

### *Worn uuuu Dev Unit (Изношено устройство девелопера uuuu)*

Срок службы устройства девелопера указанного цвета подходит к концу. После появления данного сообщения печать можно продолжать, однако мы рекомендуем заменить устройство девелопера. Подготовьте новое устройство девелопера.

### *Write Error ROM P (Ошибка записи в модуль ПЗУ P)*

Принтер не может корректно записать данные в модуль ПЗУ. Модуль ПЗУ P снимать нельзя, поскольку это программный модуль ПЗУ. Обратитесь в сервисный центр.

### *Writing ROM P (Запись данных в модуль ПЗУ A)*

Принтер записывает данные в модуль ПЗУ, размещенный в слоте P.

### *Wrong Photocondctor (Недопустимый фотокондуктор)*

Установлен недопустимый блок фотокондуктора. Следует устанавливать только блок фотокондуктора, перечисленные в списке «Расходные материалы» на стр. 15.

Подробности о замене блока фотокондуктора см. в разделе «Блок фотокондуктора» на стр. 171

### *Wrong Toner uuuu (Недопустимый тонер uuuu)*

Установлен недопустимый картридж с тонером. Следует устанавливать только картриджи с тонером, перечисленные в списке «Расходные материалы» на стр. 15.

Подробности о замене картриджа с тонером см. в разделе «Картридж с тонером» на стр. 167 (буквы C, M, Y или K появляются вместо uuuu и означают цвета Cyan, Magenta, Yellow и Black [голубой, пурпурный, желтый или черный], соответственно).

www Open (Открыта крышка www)

Указанная крышка (www) не закрыта надежно. Откройте крышку и закройте ее снова.



---

## Отмена печати

Вы можете отменить печать с компьютера с помощью драйвера принтера.

Для отмены печати с компьютера до отправления задания на принтер см. раздел «Отмена печати» на стр. 84 (для Windows) или «Отмена печати» на стр. 126 (для Macintosh).

## Использование кнопки Cancel Job (Отмена печати)

Кнопка  Cancel Job (Отмена печати) на принтере обеспечивает самый быстрый и легкий способ отмены печати. При ее нажатии отменяется текущее задание печати. Если удерживать кнопку  Cancel Job (Отмена печати) дольше двух секунд, из памяти принтера удаляются все задания, включая и получаемые или печатаемые в данный момент.

## Использование меню Reset (Сброс)

Использование команды **Reset** (Сброс) из меню **Reset** (Сброс) панели управления принтера удаляет задание печати, получаемое от активного интерфейса, и устраняет ошибки, которые могли возникнуть при передаче данных.

Чтобы использовать меню **Reset** (Сброс), сделайте следующее.

1. Нажмите на кнопку  Enter, чтобы получить доступ к меню панели управления.

2. Нажмите на кнопку ▼ Down (Вниз) несколько раз, пока не войдете в меню `Reset` (Сброс), затем нажмите на кнопку ↵ Enter.
3. Нажмите на кнопку ▼ Down (Вниз) несколько раз, чтобы вывести `Reset` (Сброс).
4. Нажмите на кнопку ↵ Enter. Печать отменена. Принтер готов к принятию нового задания печати.

---

## Обращение в службу поддержки

Если ваше устройство EPSON работает неправильно, и вы не можете решить проблему самостоятельно при помощи советов по устранению неполадок в документации, обратитесь в службу поддержки покупателей.

В службе поддержки вам смогут быстрее оказать помощь, если вы предоставите следующую информацию:

- Серийный номер устройства.  
(Обычно серийный номер находится на этикетке на тыльной стороне устройства).
- Модель устройства.
- Версию программного обеспечения устройства.  
[В ПО устройства в меню **About (О программе)**, выберите команду **Version Info (Версия)** или аналогичную.]
- Марку и модель вашего компьютера.
- Название и версию операционной системы вашего компьютера.
- Названия и версии приложений, с которыми вы обычно используете устройство.

Если вы можете установить связь с Internet и располагаете программой просмотра Web, вы сможете получить доступ к нашему Web-сайту по адресу <http://support.epson.ru>. Здесь вы найдете информацию о драйверах, оперативные руководства пользователя, а также сможете получить ответы на интересующие вас вопросы.

Также дополнительную информацию по продукту вы сможете найти на нашем сайте <http://www.epson.ru>

## **Служба поддержки пользователей EPSON**

Вы можете написать письмо на Web-сайте технической поддержки <http://support.epson.ru/contacts.shtml>

Вы можете позвонить по телефону 8 (095) 737-3788 и вам помогут решить любую возникшую проблему специалисты Службы оперативной поддержки пользователей EPSON. Кроме того, вы можете воспользоваться бесплатным телефонным номером для поддержки пользователей EPSON в России 8 (800) 200-37-88. Список городов, в которых доступен сервис бесплатной телефонной поддержки, смотрите на нашем сайте <http://support.epson.ru>

## **Сервисные центры**

Вы можете получить техническую помощь в авторизованных сервисных центрах EPSON, которые указаны в вашем гарантийном талоне и на нашем сайте в разделе *Контактная информация*.

Также обратите внимание, что продукту могут потребоваться профилактические работы в авторизованном сервисном центре, которые вы не сможете выполнить самостоятельно.



---

## Сведения о безопасности

### Предупреждения, предостережения и примечания



#### Предупреждения

*необходимо тщательно выполнять во избежание травм.*



#### Предостережения

*необходимо соблюдать, чтобы не повредить оборудование.*

#### Примечания

*содержат важные сведения и полезные советы по работе с принтером.*

### Меры предосторожности

Обязательно принимайте эти меры предосторожности для безопасной и эффективной работы:

- Поскольку принтер весит около 28 кг с установленными расходными материалами, не рекомендуется поднимать и переносить его в одиночку. Принтер следует переносить вдвоем, подхватывая его в определенных местах, как показано ниже.

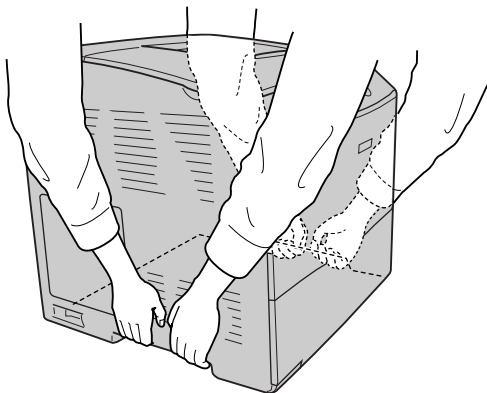

- ❑ Не прикасайтесь к блоку печки, на который нанесена метка **CAUTION HIGH TEMPERATURE** (Осторожно, высокая температура), и к соседним областям. Во время использования принтера эти области сильно нагреваются.

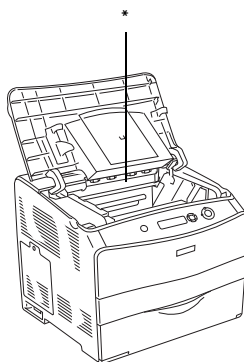
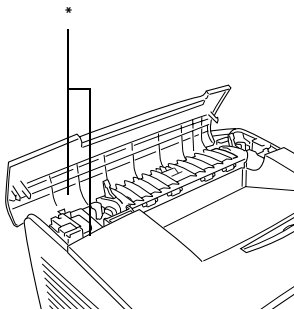

#### \* CAUTION HIGH TEMPERATURE

- ❑ Не просовывайте руку глубоко в блок печки, поскольку некоторые компоненты имеют острые края и могут нанести травму.
- ❑ Не прикасайтесь к деталям внутри принтера, если это не оговорено в инструкции.
- ❑ Никогда не применяйте силу для установки компонентов на место. Хотя принтер — прочное устройство, грубое обращение может привести к его повреждению.
- ❑ При обращении с картриджем с тонером всегда кладите его на чистую ровную поверхность.
- ❑ Не пытайтесь модифицировать или разбирать картридж с тонером. Картриджи невозможно заправить заново.
- ❑ Не трогайте тонер руками. Не допускайте его попадания в глаза.

- ❑ Не сжигайте использованные картриджи с тонером, блок фотокондуктора или блок печки, поскольку они могут взорваться, что приведет к травмам. Утилизируйте их согласно местному природоохранному законодательству.
- ❑ Если тонер просыпался, соберите его при помощи веника и совка или влажной намыленной ткани. Поскольку искра может вызвать воспламенение или взрыв мелких частиц, не собирайте тонер пылесосом.
- ❑ Если картридж с тонером был внесен с холодного воздуха в теплое помещение, перед его установкой он должен прогреться в течение часа во избежание повреждения из-за конденсации влаги.
- ❑ При снятии блока фотокондуктора не держите его на свету дольше пяти минут. Блок содержит голубой светочувствительный барабан. Свет может повредить барабан и привести к появлению темных или светлых областей на напечатанном изображении и сокращению срока службы барабана. Если вам нужно в течение долгого времени хранить блок отдельно от принтера, заверните его в непрозрачную ткань.
- ❑ Не царапайте поверхность барабана и ремень. При снятии блока фотокондуктора всегда кладите его на чистую ровную поверхность. Не прикасайтесь к барабану, поскольку на его поверхности могут остаться жировые отпечатки, ухудшающие качество печати.
- ❑ Чтобы получать высокое качество печати, не храните блок фотокондуктора под воздействием прямых солнечных лучей, в запыленном помещении или в помещении с воздухом, насыщенным соляными парами или вызывающим коррозию газом (например, аммоний). Избегайте мест хранения с экстремальными условиями, резкими перепадами температур и повышенной влажностью воздуха.
- ❑ Храните расходные материалы в местах, недоступных детям.

- ❑ Не оставляйте замятую бумагу внутри принтера. Это может привести к перегреву принтера.
- ❑ Не включайте принтер в одну розетку с другими приборами.
- ❑ Используйте розетку, которая отвечает электрическим параметрам принтера.

## **Важные инструкции по безопасности**

- ❑ Подключите принтер к электрической розетке, которая отвечает его электрическим параметрам. Электрические параметры принтера указаны на этикетке, прикрепленной к его корпусу. Если вам неизвестны характеристики электрического тока в вашей местности, обратитесь в местное управление электроснабжения или к продавцу.
- ❑ Если вы не можете подключить вилку к розетке, обратитесь к электрику.
- ❑ Выполняйте только те настройки, которые описаны в инструкции по эксплуатации. Недозволенные регулировки могут привести к повреждению принтера; для ремонта потребуется обратиться к квалифицированному персоналу.

## **Соответствие стандарту ENERGY STAR®**



Как партнер международной программы ENERGY STAR®, EPSON утверждает, что это устройство отвечает принципам энергосбережения ENERGY STAR®.

Международная программа офисного оборудования ENERGY STAR® — это добровольное партнерство с производителями компьютеров и офисного оборудования, направленное на создание энергосберегающих персональных компьютеров, мониторов, принтеров, факсов, копиров, сканеров и многофункциональных устройств в целях сокращения загрязнения воздуха, вызванного производством электроэнергии. Эти стандарты и логотипы одинаковы в участвующих странах.

## **Предосторожности при включении/выключении принтера**

Не выключайте принтер:

- до появления сообщения **Ready** (Готов) на ЖК-панели после включения принтера;
- когда мигает индикатор **Ready** (Готов);
- когда индикатор **Data** (Данные) горит или мигает;
- во время печати.

---

# Технические характеристики

---

## О вашем принтере

Ваш принтер обладает большим набором функций, позволяющих достичь быстрой и устойчивой работы при высоком качестве печати. Основные функции описаны ниже.

### **Высококачественная печать**

При соответствующей настройке драйвера, ваш принтер способен печатать черно-белые документы формата А4 с разрешением 600 dpi со скоростью 25 страниц в минуту. Вы оцените профессиональное качество печати вашего принтера и его скорость обработки документов.

### **Двусторонняя печать**

Установка приобретаемого отдельно модуля двусторонней печати позволяет печатать на обеих сторонах листа. Можно выпускать двусторонние документы профессионального качества. Используйте эту функцию для любых задач, тем самым вы снижаете издержки и экономите ресурсы. Также можно печатать на двух сторонах листа вручную.

Как партнер ENERGY STAR<sup>®</sup>, EPSON рекомендует использовать функцию двусторонней печати. Подробнее о программе ENERGY STAR<sup>®</sup> — в документах, регламентирующих соответствие стандартам ENERGY STAR<sup>®</sup>.

## ***Предустановленные параметры цветов драйвера принтера***

Можно заранее настроить множество параметров цветной печати драйвера принтера, что позволяет оптимизировать качество печати цветных документов различного типа.

При работе с Windows для получения дополнительных сведений см. «Настройка параметров качества печати» на стр. 40.

Для Macintosh см. «Настройка параметров качества печати» на стр. 92.

## ***Режим экономии тонера***

Для снижения количества тонера, используемого при печати документов, вы можете печатать в черновом режиме, используя режим Toner Save (Экономия тонера).

## ***Технология повышения разрешения и технология Enhanced MicroGray***

Технология повышения разрешения (RITech) — оригинальная технология печати Epson, которая позволяет сглаживать неровности углов диагональных и кривых линий как в тексте, так и в графике. Улучшенная передача серого цвета Enhanced MicroGray повышает качество полутоновых изображений в графике. Драйвер принтера улучшает разрешение 600 dpi (точек на дюйм) с помощью технологий RITech и Enhanced MicroGray.

---

## Бумага

Поскольку качество каждого типа бумаги может быть изменено производителем без предварительного уведомления, EPSON не может гарантировать качество любой бумаги. Поэтому перед приобретением большой партии бумаги или перед выполнением больших объемов печатных работ всегда проводите тестирование образцов этой бумаги.

### Доступные типы бумаги

Тип бумаги	Описание
Простая бумага	Универсальная бумага для копирования (Допускается применение вторично переработанной бумаги.*)
Semi-Thick (Средней плотности)	Вес: от 81 до 105 г/м <sup>2</sup>
Конверты	Без клея и липкой ленты Без пластиковых окошек
Этикетки	Лист подложки должен быть закрыт полностью, без пробелов между соседними этикетками.
Плотная бумага	Вес: от 106 до 163 г/м <sup>2</sup>
Суперплотная бумага	Вес: от 164 до 210 г/м <sup>2</sup>
Пленка	Пленка для монохромных лазерных принтеров и копировальных аппаратов
Бумага с покрытием	Вес: от 105 до 210 г/м <sup>2</sup>
Цветная бумага	Без покрытия
Специальные бланки	Бумага и краска специальных бланков должны быть предназначены для печати на лазерных принтерах

\* Используйте вторичную бумагу только при обычной температуре и влажности. Плохая бумага снижает качество печати, может застревать в подающем механизме и вызывать другие неполадки.



## **Бумага, которую не следует использовать**

В данном принтере нельзя использовать следующие типы бумаги. В противном случае, это может привести к повреждению принтера, замятию бумаги и снижению качества печати:

- ❑ Носители, предназначенные для других цветных лазерных принтеров, черно-белых лазерных принтеров, цветных копиров, черно-белых копиров или струйных принтеров
- ❑ Бумагу, на которой уже производилась печать на цветных лазерных принтерах, монохромных лазерных принтерах, цветных копировальных аппаратах, монохромных копировальных аппаратах, струйных принтерах и термопринтерах
- ❑ Копировальная бумага, бумага чувствительная к теплу и давлению, кислотная бумага или бумага, предназначенная для печати термочувствительными чернилами (ок. 180°C)
- ❑ Этикетки, которые легко отклеиваются или этикетки, не закрывающие полностью лист подложки
- ❑ Бумага с покрытием или бумага со специальным цветным покрытием
- ❑ Бумага с отверстиями для переплета или перфорацией
- ❑ Бумага с клеем, скобками, скрепками или лентой
- ❑ Бумага, накапливающая статическое электричество
- ❑ Сырая или промокшая бумага
- ❑ Бумага неодинаковой толщины
- ❑ Слишком тонкая или плотная бумага
- ❑ Слишком гладкая или неровная бумага

- ❑ Бумага с различающейся передней и обратной стороной
- ❑ Сложенная, скрученная, смятая или разорванная бумага
- ❑ Бумага нестандартной формы либо бумага без углов

## **Область печати**

минимальные поля: 5 мм по всем сторонам.

---

# Принтер

## Общие сведения

Способ печати:	Развертка лазерного луча и сухое электрофотографическое копирование
Разрешение:	600 dpi
Скорость непрерывной печати* (формат A4/Letter):	25 страниц в минуту при черно-белой печати*** 5 страниц в минуту при цветной печати***
Печать первой страницы*:	9,0 секунд для черно-белой печати на бумаге формата A4 17,0 секунд для цветной печати на бумаге формата A4
Время разогрева**:	Около 37,0 секунд при обычной температуре
Подача бумаги:	Автоматическая или ручная подача
Выравнивание подаваемой бумаги:	Выравнивание по центру для всех размеров
Duplex (Двусторонняя печать):	Доступные типы бумаги: простая бумага форматов A4, Letter, B5, Executive, а также EPSON Color Laser Paper (EPSON Бумага для цветной лазерной печати)
Вместимость источников бумаги:	
МЦ-лоток:	До 180 листов простой бумаги (80 г/м <sup>2</sup> ) До 20 конвертов До 75 листов пленки До 75 листов наклеек
Выходной лоток:	Для всех типов и размеров бумаги
Вместимость выходного лотка:	До 250 листов простой бумаги (80 г/м <sup>2</sup> )

ОЗУ:	32 МБ, расширяется до 256 МБ
------	------------------------------

- \* Скорость печати может меняться в зависимости от источника бумаги и других факторов.
- \*\* Время прогрева может зависеть от установленного дополнительного оборудования.
- \*\*\* Принтер может автоматически калиброваться для улучшения качества печати. При этом скорость печати может быть меньше приведенного значения. Кроме того, в зависимости от размера бумаги принтер может временно останавливаться для защиты блока печки.

## ***Характеристики окружающей среды***

Температура:	Рабочая:	от 5 до 32 °С
	Хранения (без упаковки):	от -20 до 40 °С
Влажность:	Рабочая:	15–85% относит. влажности
	Хранения (без упаковки):	5–85% относит. влажности
Высота над уровнем моря:	максимум 3 100 метров	

## Механические характеристики

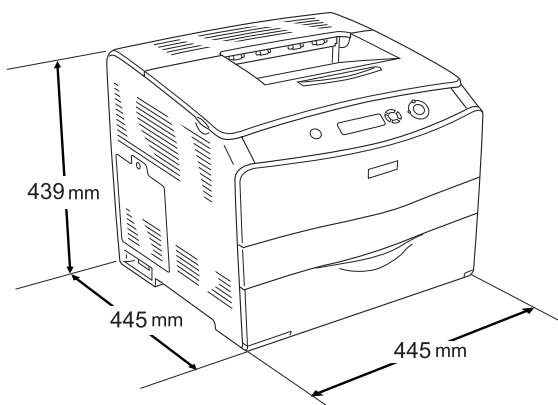

Вес:	Примерно 25 кг, исключая картриджи и дополнительные приспособления
Срок службы	5 лет или 200 000 страниц, что наступит раньше (для горизонтально расположенной простой бумаги формата А4)

# Электрические

				<b>110 В, 120 В МОДЕЛЬ КВА-1а</b>	<b>230 В МОДЕЛЬ КВВ-1а</b>
Напряжение				110-120 В ± 10%	220-240 В ± 10%
Номинальная частота				50/60 Гц ± 3 Гц	50/60 Гц ± 3 Гц
Номинальный ток				7,0 А	4,0 А
Потребляемая мощность	Во время печати*	Средняя	Color (Цвет)	177 Вт	176 Вт
			Ч/Б	263 Вт	257 Вт
		Максимум		693 Вт	782 Вт
	В режиме ожидания	Средняя		63 Вт	61 Вт
		В спящем режиме**		До 14 Вт	До 16 Вт

\* Включая дополнительный кассетный накопитель и модуль двусторонней печати.

\*\* Полностью остановленный. Соответствует программе Energy Star.

## Соответствие стандартам и допускам

Модель для США:

Безопасность

UL 60950  
CSA No.60950-00

Электромагнитная  
совместимость

FCC часть 15 подраздел В класс В  
CSA C108.8 класс В

## Модель для Европы:

Директива о низковольтном оборудовании EN 60950	
73/23/ЕЕС	EN 55022 класс В
Директива об электромагнитной	EN 61000-3-2
совместимости 89/336/ЕЕС	EN 61000-3-3
	EN 55024

Модель соответствует требованиям нормативных документов  
ГОСТ Р МЭК 60950-2002, ГОСТ Р 51318.22-99 (Класс В),  
ГОСТ Р 51318.24-99, ГОСТ 26329-84 (Пп. 1.2., 1.3.).

## Модель для Австралии:

Электромагнитная	AS/NZS CISPR22 класс В
совместимость	

## **Безопасность лазера**

Данный принтер аттестован Министерством здравоохранения и социального обеспечения США (DHHS) по Классу 1 на лазерную аппаратуру в соответствии с действующими нормами на допустимое радиоактивное излучение, а также согласно федеральному закону США о контроле над радиацией в интересах здравоохранения и безопасности, принятому в 1968 г. Это означает, что принтер не создает опасного лазерного излучения.

Поскольку лазерное излучение полностью поглощается защитными экранами и внешним корпусом, лазерный луч не может выйти за пределы аппарата ни на каком этапе работы.

---

## Интерфейсы

### Параллельный интерфейс

Используйте параллельный интерфейсный разъем, совместимый со стандартом IEEE 1284-I.

Режим ECP/Режим Nibble

### Интерфейс USB

USB 2.0 Высокоскоростной режим (High Speed)

**Примечание:**

- Интерфейс USB поддерживают только компьютеры, оснащенные разъемом USB, и на которых установлена ОС Mac OS 9.x или X либо Windows XP, Me, 98, 2000, или Server 2003.
- Чтобы использовать его как интерфейс, компьютер должен поддерживать USB 2.0.
- Поскольку USB 2.0 полностью совместим с USB 1.1, последний также можно использовать как интерфейс.
- USB 2.0 можно применять в Windows XP, 2000 и Server 2003. Windows Me или 98 способны работать только с интерфейсом USB версии 1.1.

### Интерфейс Ethernet

Можно использовать прямой экранированный кабель на витой паре IEEE 802.3 100BASE-TX/10 BASE-T с разъемом RJ45.

**Примечание:**

- Печать на основе очередей NetWare не поддерживается.
- Интерфейс Ethernet в некоторых моделях может отсутствовать.



---

## **Дополнительное оборудование и расходные материалы**

### **Дополнительные принадлежности: кассетный лоток на 500 листов**

Код продукта:	C12C802182
Размер бумаги:	A4 и Letter (LT)
Плотность бумаги:	64–105 г/м <sup>2</sup>
Подача бумаги:	Установлена одна кассета для бумаги Система автоматической подачи Емкость кассеты до 500 листов
Типы бумаги:	Простая бумага
Электропитание:	Пост. напряжение 5 В/0,1 А и 24 В/0,5 А от принтера
Модель:	КВА-3а*
Размеры и вес:	
Высота:	130 мм
Ширина:	440 мм
Глубина:	446 мм
Вес:	8 кг, включая кассету для бумаги

\* Данный продукт удовлетворяет требованиям CE описанных  
в EC Directive 89/336/EEC.

## Модуль двусторонней печати

Код продукта:	C12C802192
Размер бумаги:	A4, B5, Letter (LT) и Executive (EXE)
Плотность бумаги:	64–105 г/м <sup>2</sup>
Подача бумаги:	Система автоматической подачи
Типы бумаги:	Простая бумага
Электропитание:	5 В/0,1А, 24 В/0,3А (от принтера)
Модель:	КВА-4а*
Размеры и вес:	
Высота:	470 мм
Ширина:	435 мм
Глубина:	210 мм
Вес:	4 кг

\* Данный продукт удовлетворяет требованиям CE описанных в EC Directive 89/336/EEC.

## Модули памяти

Объем памяти:	16 МБ, 32 МБ, 64 МБ, 128 МБ или 256 МБ
---------------	--

## Картридж с тонером

Код продукта:	Желтый:	Большой емкости: 0187 Стандартной емкости: 0191
	Пурпурный:	Большой емкости: 0188 Стандартной емкости: 0192
	Голубой:	Большой емкости: 0189 Стандартной емкости: 0193
	Черный:	Большой емкости: 0190
Температура хранения:	от 0 до 35 °С	
Влажность воздуха при хранении:	15–85% относит. влажности	
Ресурс**:	Черный:	Поставляемый с принтером: До 1500 страниц Большой емкости: До 4000 страниц
	Желтый, пурпурный, голубой:	Стандартной емкости: До 1500 страниц Большой емкости: До 4000 страниц

Модель:	Желтый:	Большой емкости: 0187** Стандартной емкости: 0191**
	Пурпурный:	Большой емкости: 0188** Стандартной емкости: 0192**
	Голубой:	Большой емкости: 0189** Стандартной емкости: 0193**
	Черный:	Большой емкости: 0190**

\* Средний при условии использования бумаги А4, непрерывной печати и 5-процентном заполнении. Даже при использовании бумаги А4, непрерывной печати и менее чем 5-процентным заполнении, ресурс может уменьшаться из-за других причин.

\*\* Данный продукт удовлетворяет требованиям СЕ описанных в EC Directive 89/336/EEC.

Фактическое число страниц, которые можно напечатать с картриджами с тонером, зависит от типа печати.

## Блок фотокондуктора

Код продукта:	1104
Температура хранения:	от 0 до 35 °С
Влажность воздуха при хранении:	15–85% относит. влажности
Ресурс**:	14000 страниц при 5-процентном заполнении, пропорция цветных и черно-белых участков страницы 2:1, по две страницы в каждом задании.  42000 страниц при непрерывной печати, 5-процентном заполнении и черно-белой печати.  20900 страниц при 5-процентном заполнении, черно-белой печати, по одной странице в каждом задании.  10500 страниц при непрерывной печати, 5-процентном заполнении и цветной печати.  10 500 страниц при 5-процентном заполнении и цветной печати, по одной странице в каждом задании.
Модель:	1104**

\* Средний при условии использования бумаги А4, непрерывной печати и 5-процентном заполнении. Даже при использовании бумаги А4, непрерывной печати и менее чем 5-процентном заполнении, ресурс может уменьшаться из-за повторного прогрева, включений и выключений принтера, заполнения страницы больше, чем на 5 процентов, частой печати на конвертах, этикетках, плотной бумаге или на пленках.

\*\* Данный продукт удовлетворяет требованиям СЕ описанных в EC Directive 89/336/EEC.

Фактическое число страниц, которые можно напечатать с блоком фотокондуктора, зависит от типа печати.

# Функции панели управления

---

## Использование меню панели управления

Вы можете пользоваться панелью управления принтера для доступа к различным меню, которые позволяют проверять состояние расходных материалов, печатать тестовые страницы и выполнять настройку принтера. В этом разделе описано, как пользоваться меню панели управления, и когда удобнее выполнять настройку принтера с помощью панели управления.

## Когда следует изменять настройки с панели управления

В основном, настройка принтера осуществляется через драйвер принтера, и вам не нужно выполнять ее, используя панель управления. Параметры драйвера принтера перекрывают настройки, выполненные на панели управления, поэтому используйте меню панели управления только в том случае, если вы не можете выполнить настройку из программного обеспечения или через драйвер принтера, включая следующие операции:

- Назначение канала и конфигурация интерфейса.
- Выбор объема буфера для приема данных.

## Как получить доступ к меню панели управления

Полное описание элементов и установок, доступных в меню панели управления принтера, см. в разделе «Меню панели управления» на стр. 264.

1. Когда на принтере горит индикатор Ready (Готов), для доступа к меню панели управления нажмите любую из кнопок панели управления, показанных ниже.

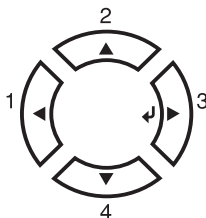

2. Используйте кнопки ▲ Up (Вверх) и ▼ Down (Вниз) для перемещения внутри меню.
3. Нажмите на кнопку ↵ Enter для просмотра объектов меню. В зависимости от меню ЖК-панель отображает параметр и текущее значение, разделенные звездочкой (♦ YYY Y=ZZZZ), или только параметр (♦ YYY Y).
4. Используйте кнопки ▲ Up (Вверх) и ▼ Down (Вниз) для перемещения внутри меню или нажмите кнопку ↶ Back (Назад) для возврата на предыдущий уровень.
5. Нажмите на кнопку ↵ Enter для выполнения операции, обозначенной объектом, например распечатки тестовой страницы, сброса настроек принтера или просмотра значений какого-либо параметра.

Используйте кнопки ▲ Up (Вверх) и ▼ Down (Вниз) для перемещения по доступным значениям параметра и нажмите на кнопку ↵ Enter для выбора значения и возврата на предыдущий уровень. Нажмите на кнопку ↶ Back (Назад) для возврата на предыдущий уровень без изменения настроек.



**Примечание:**

Для активизации некоторых настроек вам придется выключить принтер, а затем снова включить его. Подробности см. в разделе «Меню панели управления» на стр. 264.

6. Нажмите на кнопку  Start/Stop (Старт/Стоп) для выхода из меню панели управления.

---

## **Меню панели управления**

Нажмите на кнопки  Up (Вверх) и  Down (Вниз) для перемещения внутри меню. Меню и его элементы появляются в порядке, представленном ниже.

**Примечание:**

Некоторые пункты и меню доступны, только если установлено соответствующее дополнительное оборудование или сделаны соответствующие настройки.

## **Меню Information (Информация)**

В этом меню можно проверять уровень тонера и остаточный ресурс расходных материалов. Также можно распечатать тестовую страницу и страницу текущих настроек принтера, доступных шрифтов, а также краткий обзор доступных возможностей.



С помощью кнопок ▼ Down (Вниз) или ▲ Up (Вверх) выберите элемент меню. Нажмите на кнопку ↵ Enter, чтобы напечатать тестовую страницу или образец доступных шрифтов.

Пункт	Параметры
Страница проверки состояния	-
Network Status Sheet (Страница состояния сети) <sup>*1</sup>	-
USB Ext/I/F Status Sht (Состояние внешнего интерфейса USB) <sup>*2</sup>	-
Toner (С/М/У/К) (Тонер Голубой, Пурпурный, Желтый, Черный)	E*****F
Photoconductr (Фотокондуктор)	E*****F
Total Pages (Всего страниц)	0 – 99999999
Color Pages (Цветных страниц)	0 – 99999999
B/W Pages (Ч/Б страниц)	0 – 99999999

\*1 Этот пункт доступен, только если включен сетевой интерфейс Network I/F в меню эмуляции Emulation Menu.

\*2 Доступно, только если подключено внешнее устройство USB и включен параметр USB I/F (Интерфейс USB) в меню USB.

### Страница проверки состояния

Печатает тестовую страницу согласно текущим настройкам принтера и установленными дополнительными устройствами. Подобные тестовые страницы полезны при проверке правильности установки дополнительных устройств.

### Network Status Sheet (Страница состояния сети)

Печатает страницу состояния сети.

## *USB Extl/F Status Sht (Состояние внешнего интерфейса USB)\*2*

Печатает страницу состояния интерфейса USB.

## *C Toner/M Toner/Y Toner/K Toner/Photoconductr (голубой/пурпурный/желтый/черный тонер/фотокондуктор)*

Отображает количество тонера, оставшегося в картридже с тонером, и остаточный ресурс блока фотокондуктора, как показано ниже:

E*****F	(100 – 84%)
E***** F	(83 – 67%)
E***** F	(66 – 51%)
E**** F	(50 – 34%)
E*** F	(33 – 17%)
E* F	(16 – 1%)
E F	(0%)

## *Total Pages (Всего страниц)*

Отображает общее число страниц, напечатанное принтером.

## *Color Pages (Цветных страниц)*

Отображает общее число цветных страниц, напечатанное принтером.

## *B/W Pages (Ч/Б страниц)*

Отображает общее число черно-белых страниц, напечатанное принтером.

## Меню Status (Состояние)

Это меню отображается при появлении предупреждающего сообщения. Вы можете получить информацию об ошибках войдя в режим SelectType. При возникновении нескольких ошибок, в конце сообщения будут отметки . Войдите в режим SelectType для просмотра других сообщений.

## Меню Tray (Лоток)

Это меню позволяет выбрать размер и тип бумаги, уложенной в многоцелевой лоток. Кроме того, это меню позволяет проверить размер бумаги, уложенной в нижние кассеты.

Устанавливаемые в этом меню параметры типа бумаги можно также настроить через драйвер принтера. Настройки драйвера принтера имеют более высокий приоритет, поэтому старайтесь использовать именно их.

Пункт	Параметры (жирным шрифтом выделены параметры по умолчанию)
MP Tray Size (Размер бумаги МЦ-лотка)	<b>A4*</b> , A5, B5, <b>LT*</b> , HLT, GLT, EXE, MON, C10, DL, C5, C6, IB5
LC Size (Размер LC)**	<b>A4</b> , LT
MP Type (Тип МЦ-лотка)	<b>Plain (Простая бумага)</b> , SemiThk (Средней плотности), Letterhead (Конверт), Recycled (Вторичная), Color (Цветная), Trnspncy (Пленка), Labels (Этикетки)
LC Type (Тип LC)**	<b>Plain (Простая бумага)</b> , SemiThk (Средней плотности), Letterhead (Конверт), Recycled (Вторичная), Color (Цветная)

\* Стандартное значение зависит от страны приобретения.

\*\* Данный параметр доступен, если установлен дополнительный кассетный лоток.

### MP Tray Size (Размер бумаги МЦ-лотка)

Выберите размер бумаги в этом меню.

## LC Size (Размер LC)\*\*

Выберите размер бумаги, загруженной в стандартную и дополнительные нижние кассеты.

## MP Type (Тип МЦ-лотка)

Позволяет выбирать тип бумаги, загруженной в МЦ-лоток.

## LC Type (Тип LC)\*\*

Позволяет выбрать тип бумаги, загруженной в стандартную и дополнительные нижние кассеты.

## Меню Setup (Настройка)

Это меню позволяет установить различные основные параметры, относящиеся к источникам бумаги, режимам подачи и устранению ошибок. Вы также можете воспользоваться этим меню при выборе языка для ЖК-панели.

Пункт	Параметры (жирным шрифтом выделены параметры по умолчанию)
Lang* (Язык)	<b>English</b> , Francais, Deutsch, ITALIANO, ESPACOL, SVENSKA, Dansk, Nederl., SUOMI, Portuguks
MP Mode (МЦ режим)	<b>Normal (Нормальный)</b> , Last (Последний)
Size Ignore (Игнорировать размер)	<b>Off (Выкл.)</b> , On (Вкл.)
Auto Cont (Автопродолжение)	<b>Off (Выкл.)</b> , On (Вкл.)
LCD Contrast (Контраст ЖК-дисплея)	От 0 до <b>7</b> и до 15

\* Стандартные значения могут варьироваться в зависимости от параметров конфигурации контроллера.

## *Lang (Язык)*

Определяет язык сообщений ЖК-панели и язык тестовой страницы.

## *MP Mode (МЦ режим)*

Этот параметр определяет, будет ли МЦ-лоток иметь самый высокий или самый низкий приоритет, если в драйвере принтера выбрано значение **Auto (АВТО)** для параметра Paper Source (Источник бумаги). Если задано значение **Normal (Нормальный)** параметра MP Mode (МЦ режим), МЦ-лоток имеет самый высокий приоритет как источник бумаги. Если задано значение **Last (Последний)**, МЦ-лоток имеет самый низкий приоритет.

## *Size Ignore (Игнорировать размер)*

Если вы хотите игнорировать ошибку в размере бумаги, выберите значение **On (Вкл.)**. Когда вы активизируете этот элемент, принтер будет продолжать печатать, даже если размер изображения превысит область печати для заданного размера бумаги. Может возникать размазывание тонера, который не был перенесен на бумагу правильно. Если этот элемент выключен, принтер останавливает печать при появлении ошибки в размере бумаги.

## *Auto Cont (Автопродолжение)*

Когда вы включаете этот параметр, принтер автоматически продолжает печатать по истечении какого-то периода времени, если появится одна из следующих ошибок: Paper Set (Неверный формат), Print Overrun (Переполнение буфера печати) или Mem Overflow (Переполнение памяти). Когда этот параметр отключен, требуется нажать на кнопку **O Start/Stop (Старт/Стоп)** для возобновления печати.

## *LCD Contrast (Контраст ЖК-дисплея)*

Корректирует контрастность ЖК-панели. Используйте кнопки **▲ Up (Вверх)** и **▼ Down (Вниз)** для настройки контрастности от **0** (низкая контрастность) до **15** (высокая контрастность).

## **Меню *Reset* (Сброс)**

Это меню позволяет отменять печать и сбрасывать настройки принтера.

### *Clear Warning* (Сбросить предупреждение)

Сбрасывает сообщения, которые появляются на ЖК-панели, исключая сообщения о замене расходных материалов и частей принтера.

### *Clear All Warnings* (Сбросить все предупреждения)

Сбрасывает все сообщения, которые появляются на ЖК-панели.

### *Reset* (Сброс)

Прекращает печать и удаляет текущее задание, полученное через активный интерфейс. У вас может появиться желание сбросить настройку принтера при возникновении проблемы с печатью самого задания и когда принтер печатает неудовлетворительно.

### *Reset All* (Сбросить все)

Прекращает печать, очищает память принтера и восстанавливает параметры принтера по умолчанию. Задания печати, полученные от всех интерфейсов, удаляются.

#### **Примечание:**

*Выполнение команды *Reset All* (Сбросить все) удаляет задания печати, полученные от всех интерфейсов. Будьте внимательны, чтобы не удалить задание другого пользователя принтера.*

### *SelectType Init* (Инициализация *SelectType*)

Восстанавливает настройки меню панели управления по умолчанию.

## *Change Toner C/M/Y/K (Замените тонер Голубой/Пурпурный/Желтый/Черный)*

Замените указанный картридж с тонером. Подробности см. в разделе «Картридж с тонером» на стр. 167.

## *Reset Fuser Counter (Сброс счетчика печки)*

Сбрасывает счетчик ресурса блока печки при замене блока печки.

## **Меню *Parallel* (Параллельный)**

Управляют связью принтера с компьютером, когда используется параллельный интерфейс.

Пункт	Параметры (жирным шрифтом выделены параметры по умолчанию)
Parallel I/F (Параллельный интерфейс)	<b>On</b> (Вкл.), Off (Выкл.)
Bi-D (Двунаправленный обмен)	Nibble (Пакетный), <b>ЕСР</b>

### *Parallel I/F (Параллельный интерфейс)*

Позволяет включать и отключать параллельный интерфейс.

### *Bi-D (Двунаправленный)*

Позволяет включать режим двунаправленного обмена.

## Меню USB

Эти параметры управляют связью между принтером и компьютером, когда вы используете интерфейс USB.

Пункт	Параметры (жирным шрифтом выделены параметры по умолчанию)
USB I/F (USB-интерфейс) <sup>*1</sup>	<b>On (Вкл.)</b> , Off (Выкл.)
USB SPEED (Скорость USB) <sup>*1</sup>	<b>HS</b> , FS
USB Extl/F Confg (Конфигурация внешнего интерфейса USB) <sup>2</sup>	<b>No (Нет)</b> , Yes (Да)
Get IP Address (Получить IP адрес) <sup>*3</sup>	Panel (Панель управления), Auto (Авто), PING
IP <sup>*3</sup> 4*5	от 0.0.0.0 до 255.255.255.255
SM <sup>*3</sup>	от 0.0.0.0 до 255.255.255.255
GW <sup>*3</sup>	от 0.0.0.0 до 255.255.255.255
Netware	Включено (On), Выключено (Off)
AppleTalk <sup>*3</sup>	Включено (On), Выключено (Off)
MS Network <sup>*3</sup>	Включено (On), Выключено (Off)
Rendezvous <sup>*3</sup>	Включено (On), Выключено (Off)
USB Extl/F Confg (Конфигурация внешнего интерфейса USB) <sup>3</sup>	-
Buffer Size (Объем буфера) <sup>1</sup>	<b>Normal (Нормальный)</b> , Maximum (Максимум), Minimum (Минимум)

\*1 После смены этого значения изменения вступят в силу после «горячей» перезагрузки или выключения и включения питания. Поскольку это отражается на тестовом листе, изменения произойдут после «горячей» перезагрузки или выключения и включения питания.

\*2 Отображается, только если подключено внешнее устройство USB. Параметр **USB Config** автоматически принимает значение **No (Нет)** при выходе из панели настроек.

\*3 Отображается, только если подключено внешнее устройство USB, а значение параметра **USB Config** (Конфигурация USB) равно **Yes (Да)**. Значение этих настроек зависит от параметров внешнего устройства USB.



\*4 Отображается, только если параметр `Get IPAddress` (Получить IP-адрес) равен `Auto` (Авто). Данный параметр нельзя изменить.

\*5 Когда значение параметра `Get IPAddress` (Получить IP-адрес) меняется с `Panel` (Панель) или `PING` на `Auto` (Авто), настройки параметров панели сохраняются. Когда значение `Auto` (Авто) меняется на `Panel` (Панель) или `PING`, будут показаны сохраненные значения. 192.168.192.168, если параметр не установлен с панели.

## *USB I/F (Интерфейс USB)*

Позволяет включать или отключать интерфейс USB.

## *USB Speed (Скорость USB)*

Позволяет вам выбрать режим работы интерфейса USB. Рекомендуется устанавливать режим HS. Установите режим FS если режим HS не работает с вашим компьютером.

## *Buffer Size (Объем буфера)*

Определяет объем памяти для приема данных и для печати данных. При выборе `Maximum` (Максимум) больше памяти выделено для приема данных. При выборе `Minimum` (Минимум) больше памяти выделено для печати данных.

### **Примечание:**

- ❑ Чтобы активизировать настройку `Buffer Size` (Объем буфера), вы должны выключить принтер более чем на пять секунд, а затем включить его вновь. Либо вы можете выполнить команду `Reset All` (Сбросить все), как это описано в разделе «*Меню Reset (Сброс)*» на стр. 270.
- ❑ Сброс настроек принтера стирает все задания печати. Когда вы сбрасываете настройки принтера, индикатор `Ready` (Готов) не должен мигать.

## Меню Network (Сеть)

Подробности о каждой настройке см. в *Руководстве по работе в сети*.

### **Примечание:**

*Это меню может отсутствовать в зависимости от модели принтера.*

## Меню Printer Adjust (Регулировка принтера)

Войдите в режим поддержки во время включения принтера, нажимая кнопку ▼ Down (Вниз), пока не появится меню Printer Adjust (Регулировка принтера).

### **Примечание:**

*Это меню — служит для специальной настройки. В обычных случаях не нужно менять его параметры.*

Пункт	Параметры (жирным шрифтом выделены параметры по умолчанию)
Обычный режим	0 ... <b>5</b> ... 15
SemiThk (Средней плотности)	0 ... <b>5</b> ... 15
Thick (Плотная)	0 ... <b>5</b> ... 15
ExtraThk (Суперплотная)	0 ... <b>5</b> ... 15
Card (Открытка)	0 ... <b>5</b> ... 15
Envelope (Конверт)	0 ... <b>5</b> ... 15
Feed Offset (Смещение подачи)	-3,5 ... <b>0.0</b> ... 3,5 мм
Scan Offset (Смещение сканирования)	-3,5 ... <b>0.0</b> ... 3,5 мм
Feed Offset2 (Смещение подачи 2)	-3,5 ... <b>0.0</b> ... 3,5 мм

Пункт	Параметры (жирным шрифтом выделены параметры по умолчанию)
Scan Offset2 (Смещение сканирования 2)	-3,5 ... <b>0.0</b> ... 3,5 мм
Calibration (Калибровка)	

### *Обычный режим*

Настройка плотности для обычной бумаги. Темнеет при повышении значения.

### *HighQty (Высокое качество)*

Настройка плотности для бумаги высокого качества. Темнеет при повышении значения.

### *Thick (Плотная)*

Настройка плотности для плотной бумаги. Темнеет при повышении значения.

### *SemiThk (Средней плотности)*

Настройка плотности для бумаги средней плотности. Темнеет при повышении значения.

### *Card (Открытка)*

Настройка плотности для открыток. Темнеет при повышении значения.

### *Envelope (Конверт)*

Настройка плотности для конвертов. Темнеет при повышении значения.

### *Feed Offset (Смещение подачи)*

Настройка вертикальной границы точки начала печати. Точка начала печати смещается вниз при повышении значения. Этот параметр используется при односторонней печати или при печати первой стороны во время двусторонней печати.

### *Scan Offset (Смещение сканирования)*

Настройка горизонтальной границы начала печати. Точка начала печати смещается вправо при повышении значения. Этот параметр используется при односторонней печати или при печати первой стороны во время двусторонней печати.

### *Feed Offset2 (Смещение подачи 2)*

Настройка вертикальной границы точки начала печати. Точка начала печати смещается вниз при повышении значения. Этот параметр используется при печати обратной стороны или во время двусторонней печати.

### *Scan Offset2 (Смещение сканирования 2)*

Настройка горизонтальной границы начала печати. Точка начала печати смещается вправо при повышении значения. Этот параметр используется при печати на обратной стороне бумаги или во время двусторонней печати.

### *Calibration (Калибровка)*

Запускает процесс контроля после завершения задания печати.

### Шрифты EPSON BarCode (только для Windows)

Шрифты EPSON BarCode позволяют вам легко создавать и печатать большинство известных штриховых кодов.

Обычно создание штрихового кода — это трудоемкий процесс, требующий назначения различных командных кодов, например Стартового штриха, Стопового штриха и OCR-B, в дополнение к самим штрих-кодовым символам. Однако шрифты EPSON BarCode разработаны для того, чтобы подобные коды добавлялись автоматически, позволяя вам легко печатать штриховые коды, соответствующие множеству стандартов.

Шрифты EPSON BarCode поддерживают следующие типы штрих-кодов.

Стандарт штрихового кода	EPSON BarCode	OCR-B	Контрольная цифра	Описание
EAN	EPSON EAN-8	Да	Да	Создает штриховые коды EAN (сокращенная версия)
	EPSON EAN-13	Да	Да	Создает штриховые коды EAN (стандартная версия)
UPC-A	EPSON UPC-A	Да	Да	Создает штриховые коды UPC-A

Стандарт штрихового кода	EPSON BarCode	OCR-B	Контрольная цифра	Описание
UPC-E	EPSON UPC-E	Да	Да	Создает штриховые коды UPC-E
Code39	EPSON Code39	Нет	Нет	Печать OCR-B и контрольной цифры можно задавать названием шрифта
	EPSON Code39 CD	Нет	Да	
	EPSON Code39 CD Num	Да	Да	
	EPSON Code39 Num	Да	Нет	
Code128	EPSON Code128	Нет	Да	Создает штриховые коды Code128
Interleaved 2 of 5 (ITF)	EPSON ITF	Нет	Нет	Печать OCR-B и контрольной цифры можно задавать названием шрифта
	EPSON ITF CD	Нет	Да	
	EPSON ITF CD Num	Да	Да	
	EPSON ITF Num	Да	Нет	
Codabar	EPSON Codabar	Нет	Нет	Печать OCR-B и контрольной цифры можно задавать названием шрифта
	EPSON Codabar CD	Нет	Да	
	EPSON Codabar CD Num	Да	Да	
	EPSON Codabar Num	Да	Нет	

## Требования к системе

Для использования шрифтов EPSON BarCode ваша компьютерная система должна отвечать следующим требованиям:

Компьютер:	Серии IBM PC или IBM-совместимый с процессором i386SX или выше
Операционная система:	Microsoft Windows XP, Me, 98, 95, 2000 и NT 4.0
Жесткий диск:	От 15 до 30 КБ свободного места на диске, в зависимости от шрифта.

### **Примечание:**

*Шрифты EPSON BarCode можно применять только с драйверами принтеров EPSON.*

## Установка шрифтов EPSON BarCode

Для установки шрифтов EPSON BarCode сделайте следующее. Ниже описана процедура установки для Windows 98. Для других операционных систем Windows она отличается незначительно.

1. Убедитесь, что принтер выключен и на компьютере установлена ОС Windows.
2. Вставьте компакт-диск с ПО принтера в привод CD-ROM.

### **Примечание:**

- Если откроется окно с предложением выбрать язык, выберите вашу страну.
- Если окно программы установки EPSON не открывается автоматически, дважды щелкните значок **My Computer** (Мой компьютер), правой кнопкой мыши щелкните значок **CD-ROM** и в раскрывшемся меню щелкните **OPEN** (Открыть). Затем дважды щелкните **Epsetup.exe**.

- Щелкните **Continue (Продолжить)**. Прочитайте лицензионное соглашение и щелкните **Agree (Согласен)**.
- В открывшемся диалоговом окне щелкните **Local (Локальное)**.



- Щелкните кнопку **Custom (Выборочно)**.
- Установите флажок **EPSON BarCode Font** и щелкните **Install (Установить)**. Выполняйте инструкции, отображаемые на экране.
- По завершении установки щелкните **ОК**.

Шрифты EPSON BarCode установлены на ваш компьютер.

## **Печать с использованием шрифтов EPSON BarCode**

Сделайте следующее для создания и печати штриховых кодов с использованием шрифтов EPSON BarCode. Для примеров используется программа Microsoft WordPad. Фактическая процедура может слегка отличаться, если вы печатаете из других программных приложений.



1. Откройте документ в вашем приложении и введите символы, которые хотите преобразовать в штриховой код.

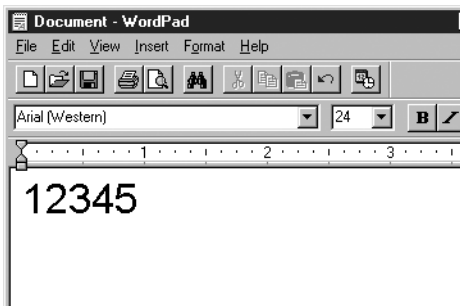

2. Выделите символы, затем выберите команду Font (Шрифт) из меню Format (Формат).

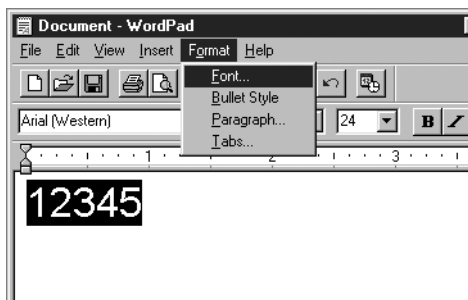

3. Выберите шрифт EPSON BarCode, который хотите использовать, затем установите размер шрифта и щелкните ОК.

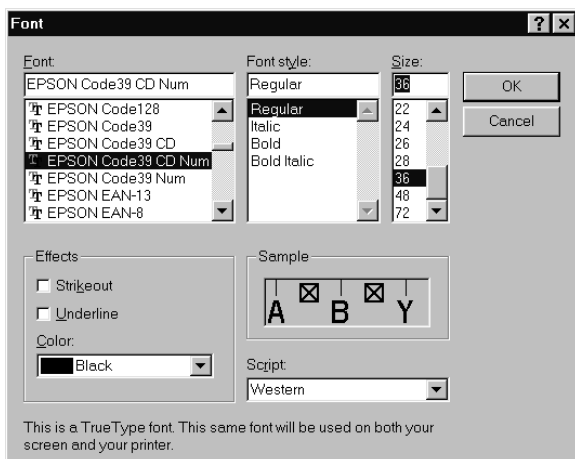

**Примечание:**

*В Windows XP, 2000 или NT 4.0 во время печати штриховых кодов нельзя использовать шрифты размером более 96 пунктов.*

4. Выбираемые символы появляются на экране в виде штрих-кодовых символов, как показано ниже.

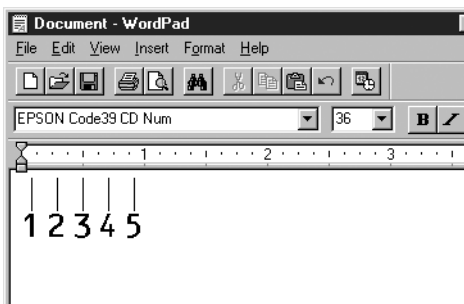

5. Выберите команду **Print (Печать)** из меню **File (Файл)**, укажите принтер **EPSON** и щелкните **Properties (Свойства)**. Задайте следующие параметры драйвера принтера. Ваш принтер – цветной Win-принтер. В следующей таблице см. раздел «Драйвер цветного Win-принтера».

	<b>Драйвер монохромного принтера</b>	<b>Драйвер цветного принтера</b>	<b>Драйвер монохромного Win-принтера</b>	<b>Драйвер цветного Win-принтера</b>
Color (Цвет)	(недоступен)	Black (Черный)	(недоступен)	Black (Черный)
Print Quality (Качество печати)	600 dpi	600 dpi	600 dpi	600 dpi
Toner Save (Экономия тонера)	Не выбрано	Не выбрано	Не выбрано	Не выбрано
Параметры масштабирования	Не выбрано	Не выбрано	Не выбрано	Не выбрано
Graphic mode (Графический режим) (в диалоговом окне Extended Settings (Расширенные параметры), доступном через вкладку Optional Settings (Дополнительные параметры))	High Quality (Printer) (Высокое качество (принтер))	(недоступен)	(недоступен)	(недоступен)
Graphic mode (Графический режим) (в диалоговом окне Extended Settings (Расширенные параметры), доступном через вкладку Optional Settings (Дополнительные параметры))	(недоступен)	High Quality (Printer) (Высокое качество (принтер))	(недоступен)	(недоступен)

6. Щелкните **OK** для печати штрих-кодов.

**Примечание:**

При наличии ошибки в строке символов штрихового кода, например, некорректных данных, штриховой код будет напечатан так, как он показан на экране, но его не сможет распознать устройство считывания штрихового кода.

## **Указания по вводу и форматированию штриховых кодов**

Обращайте внимание на следующие моменты при вводе и форматировании символов штриховых кодов:

- ❑ Не применяйте затенений или специального форматирования символов, например, полужирный, курсив или подчеркивание.
- ❑ Печатайте штриховые коды только в черно-белом режиме.
- ❑ Для поворота символов задавайте только углы 90°, 180° и 270°.
- ❑ В прикладной программе отключите все настройки автоматического ввода разрядки символов и разбивки слов.
- ❑ Не применяйте в своем приложении функции по увеличению или уменьшению размеров символов в вертикальном или горизонтальном направлении.
- ❑ В прикладной программе отключите все настройки автоматической корректировки орфографии, грамматики, пробелов и т. п.
- ❑ Чтобы легче отличать штриховые коды от текста в вашем документе, задайте в прикладной программе отображение на экране текстовых символов таких, как знаки абзацев, меток таблицы и др.
- ❑ Так как после выбора шрифта EPSON BarCode автоматически добавляются специальные символы, например, Стартовый штрих и Стоповый штрих, то в напечатанном штриховом коде будет больше символов, чем вы ввели первоначально.

- Для достижения наилучших результатов используйте шрифты только тех размеров, которые рекомендованы в разделе «Характеристики шрифтов EPSON BarCode» на стр. 285 для шрифта EPSON BarCode, который вы используете. Штриховые коды других размеров могут не распознаваться устройствами для считывания штриховых кодов.

**Примечание:**

*В зависимости от плотности печати либо от качества или цвета бумаги штриховые коды могут не распознаваться устройствами для считывания штриховых кодов. Напечатайте пробный образец и убедитесь в читаемости штрихового кода перед выполнением большого объема работ с использованием штрих-кодов.*

## Характеристики шрифтов EPSON BarCode

В этом разделе содержатся подробные сведения об условиях ввода символов по каждому шрифту EPSON BarCode.

### EPSON EAN-8

- EAN-8 — восьмиразрядная версия стандарта штрихового кода EAN.
- Поскольку контрольный символ добавляется автоматически, можно вводить только 7 символов.

Тип символа	Цифры (от 0 до 9)
Число символов	7 символов
Размер шрифта	От 52 до 130 пунктов (до 96 пунктов в Windows XP, 2000 и NT). Рекомендуемые размеры: 52, 65 (стандартный), 97,5 и 130 пунктов

Следующие коды добавляются автоматически, и их не нужно вводить вручную:

- Левое/правое поле
- Левый/правый защитный штрих
- Центральный штрих
- Контрольный символ
- OCR-B

### Образец печати



### **EPSON EAN-13**

- EAN-13 — стандартный тринадцатиразрядный штриховой код EAN.
- Поскольку контрольный символ добавляется автоматически, можно вводить только 12 символов.

Тип символа	Цифры (от 0 до 9)
Число символов	12 символов
Размер шрифта	От 60 до 150 пунктов (до 96 пунктов в Windows XP, 2000 и NT). Рекомендуемые размеры: 60, 75 (стандартный), 112,5 и 150 пунктов

Следующие коды добавляются автоматически, и их не нужно вводить вручную:

- Левое/правое поле
- Левый/правый защитный штрих
- Центральный штрих
- Контрольный символ
- OCR-B

### Образец печати

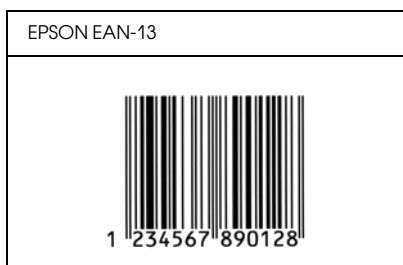

### EPSON UPC-A

- UPC-A — стандартный штриховой код UPC-A согласно American Universal Product Code (Техническое руководство по символике UPC).
- Поддерживаются только регулярные коды UPC. Дополнительные коды не поддерживаются.

Тип символа	Цифры (от 0 до 9)
Число символов	11 символов
Размер шрифта	От 60 до 150 пунктов (до 96 пунктов в Windows XP, 2000 и NT). Рекомендуемые размеры: 60, 75 (стандартный), 112,5 и 150 пунктов

Следующие коды добавляются автоматически, и их не нужно вводить вручную:

- Левое/правое поле
- Левый/правый защитный штрих
- Центральный штрих
- Контрольный символ
- OCR-B

### Образец печати

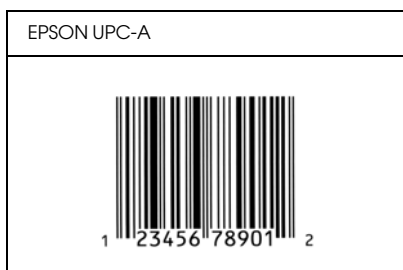

### **EPSON UPC-E**

- UPC-E — штриховой код UPC-A (отбрасывает незначимые нули), введенный в соответствии с American Universal Product Code (Техническое руководство по символике UPC).

Тип символа	Цифры (от 0 до 9)
Число символов	6 символов
Размер шрифта	От 60 до 150 пунктов (до 96 пунктов в Windows XP, 2000 и NT). Рекомендуемые размеры: 60, 75 (стандартный), 112,5 и 150 пунктов



Следующие коды добавляются автоматически, и их не нужно вводить вручную:

- Левое/правое поле
- Левый/правый защитный штрих
- Контрольный символ
- OCR-B
- Число «0»

### Образец печати

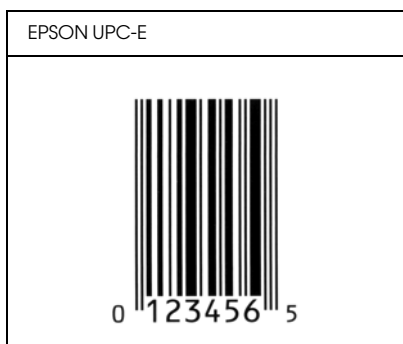

### **EPSON Code39**

- Доступны четыре шрифта Code39, позволяющие включать и выключать автоматический ввод контрольных символов и OCR-B.
- Высота штрихового кода автоматически подстраивается до величины, составляющей не менее 15% от общей длины Code39. Поэтому важно оставлять хотя бы один пробел между штриховым кодом и окружающим его текстом, чтобы избежать перекрытия.



- Пробелы в штриховых кодах типа Code39 следует вводить как символы подчеркивания «\_».
- При печати двух и более штриховых кодов в одной строке разделяйте штриховые коды знаком табуляции либо воспользуйтесь другим шрифтом, а не VarCode Font, и введите пробел. Если пробел введен при выбранном шрифте Code39, штриховой код не будет правильным.

Тип символа	Буквенно-цифровые символы (от A до Z и от 0 до 9) Символы (-, пробел \$ / + %)
Число символов	Не ограничено
Размер шрифта	<p>Когда OCR-B не используется: 26 и более пунктов (до 96 пунктов в Windows XP, 2000 и NT). Рекомендуемые размеры: 26, 52, 78 и 104 пункта.</p> <p>Когда OCR-B используется: 36 и более пунктов (до 96 пунктов в Windows XP, 2000 и NT). Рекомендуемые размеры: 36, 72, 108 и 114 пунктов</p>

Следующие коды добавляются автоматически, и их не нужно вводить вручную:

- Левая/правая зона
- Контрольный символ
- Стартовый/стоповый символ

### Образец печати

EPSON Code39	EPSON Code39 CD
	
EPSON Code39 Num	EPSON Code39 CD Num



## EPSON Code128

- ❑ Шрифты Code128 поддерживают кодовые наборы А, В и С. Когда кодовый набор, состоящий из строки символов, изменяется в середине строки, автоматически вставляется код преобразования.
- ❑ Высота штрихового кода автоматически подстраивается до величины, составляющей не менее 15% от общей длины согласно стандарту Code128. Поэтому важно оставлять хотя бы один пробел между штриховым кодом и окружающим его текстом, чтобы избежать перекрытия.
- ❑ Некоторые программные приложения автоматически удаляют пробелы в конце строк или заменяют повторяющиеся пробелы шагом табуляции. Штриховые коды с пробелами могут печататься неправильно в приложениях, которые автоматически стирают пробелы в конце строк или заменяют повторяющиеся пробелы на символы табуляции.
- ❑ При печати двух и более штриховых кодов в одной строке разделяйте штриховые коды знаком табуляции либо воспользуйтесь другим шрифтом, а не BarCode Font, и введите пробел. Если пробел введен шрифтом Code128, штриховой код будет неправильным.

Тип символа	Все символы ASCII (всего 95)
Число символов	Не ограничено
Размер шрифта	От 25 до 104 пунктов (до 96 пунктов в Windows XP, 2000 и NT). Рекомендуемые размеры: 26, 52, 78 и 104 пункта

Следующие коды добавляются автоматически, и их не нужно вводить вручную:

- Левая/правая зона
- Стартовый/стоповый символ
- Контрольный символ
- Символ смены кодового набора

### Образец печати

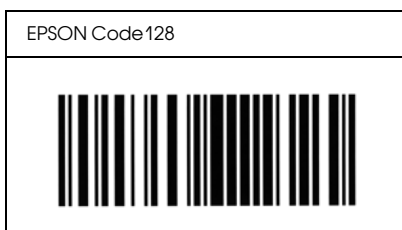

### ***EPSON ITF***

- Шрифты EPSON ITF соответствуют американскому стандарту USS Interleaved 2-of-5.
- Доступны четыре шрифта EPSON ITF, позволяющие включать и выключать автоматический ввод контрольных разрядов и OCR-B.
- Высота штрихового кода автоматически подстраивается до величины, составляющей не менее 15% от общей длины согласно стандарту Interleaved 2-of-5. Поэтому важно оставлять хотя бы один пробел между штриховым кодом и окружающим его текстом, чтобы избежать перекрытия.

- ❑ Interleaved 2 of 5 воспринимает каждые два символа за один набор. При нечетном числе символов, шрифты EPSON ITF автоматически добавляют ноль в начало строки символов.

Тип символа	Цифры (от 0 до 9)
Число символов	Не ограничено
Размер шрифта	<p>Когда OCR-B не используется: 26 и более пунктов (до 96 пунктов в Windows XP, 2000 и NT). Рекомендуемые размеры: 26, 52, 78 и 104 пункта.</p> <p>Когда OCR-B используется: 36 и более пунктов (до 96 пунктов в Windows XP, 2000 и NT). Рекомендуемые размеры: 36, 72, 108 и 144 пунктов</p>

Следующие коды добавляются автоматически, и их не нужно вводить вручную:

- ❑ Левая/правая зона
- ❑ Стартовый/стоповый символ
- ❑ Контрольный символ
- ❑ Число «0» (добавляется при необходимости в начало строки символов)

### Образец печати

EPSON ITF	EPSON ITF CD
	
EPSON ITF Num	EPSON ITF CD Num



## EPSON Codabar

- ❑ Доступны четыре шрифта Codabar, позволяющие включать и выключать автоматический ввод контрольных символов и OCR-B.
- ❑ Высота штрихового кода автоматически подстраивается до величины, составляющей не менее 15% от общей длины согласно стандарту Codabar. Поэтому важно оставлять хотя бы один пробел между штриховым кодом и окружающим его текстом, чтобы избежать перекрытия.
- ❑ Когда введен Стартовый или Стоповый символ, шрифты Codabar автоматически вставляют заключительный символ.
- ❑ Если не введен ни Стартовый, ни Стоповый символ, эти символы автоматически вставляются как буква «A.»

Тип символа	Цифры (от 0 до 9) Символы (- \$ : / . +)
Число символов	Не ограничено
Размер шрифта	<p>Когда OCR-B не используется: 26 и более пунктов (до 96 пунктов в Windows XP, 2000 и NT). Рекомендуемые размеры: 26, 52, 78 и 104 пункта.</p> <p>Когда OCR-B используется: 36 и более пунктов (до 96 пунктов в Windows XP, 2000 и NT). Рекомендуемые размеры: 36, 72, 108 и 114 пунктов</p>

Следующие коды добавляются автоматически, и их не нужно вводить вручную:

- Левая/правая зона
- Стартовый/стоповый символ (если не введен)
- Контрольный символ

### Образец печати

EPSON Codabar	EPSON Codabar CD
	
EPSON Codabar Num	EPSON Codabar CD Num
 A 1 2 3 4 5 6 7 A	 A 1 2 3 4 5 6 7 4 A





### **Примечание для пользователей Windows XP**

Для использования данного продукта с компьютером под управлением Windows XP Service Pack 2, выполните следующие рекомендации по настройке брандмауэра Windows.

**Примечание:**

*Если вы регистрируете в брандмауэре Windows исключения программы, то порты, используемые данными программами, будут открыты для получения данных из внешней сети. Каждое пополнение списка исключаемых программ подвергает ваш компьютер дополнительному риску. Если указать много исключений и открыть много портов, то ваш компьютер может стать жертвой неизвестных взломщиков или вирусов. Epson не несет ответственности за повреждения, вызванные расширением списка исключаемых программ в брандмауэре Windows.*

### **Настройка сетевого интерфейса при помощи EpsonNet EasyInstall**

Если вы планируете настроить сетевой интерфейс с компьютера под управлением Windows XP Service Pack 2, то выполните следующие шаги для регистрации программы настройки сети (EpsonNet EasyInstall или EpsonNet Config) в качестве исключения в брандмауэре Windows; иначе вы не сможете настроить сетевой интерфейс, так как он не будет отображаться на экране этой программы.

1. Вставьте компакт-диск с ПО в привод CD-ROM.

**Примечание:**

- Если откроется экран программы установки, щелкните Exit (ВЫХОД).
  
  - Не вынимайте компакт-диск из привода до завершения регистрации.
2. Щелкните Start (Пуск), затем Control Panel (Панель управления) и выберите Security Center (Центр безопасности). Щелкните Windows Firewall (Брандмауэр Windows).
  3. Перейдите на вкладку Exceptions (Исключения) и щелкните кнопку Add Program (Добавить программу).
  4. Щелкните кнопку Browse (Обзор).
  5. В раскрывающемся списке Look (Поиск) выберите привод компакт-дисков.
  6. Дважды щелкните папку COMMON, затем папку ENEZINST.
  7. Выберите файл eninst.exe и щелкните Open (Открыть).
  8. Убедитесь, что файл eninst.exe зарегистрирован в списке Programs (Программы), и щелкните OK.
  9. Убедитесь, что в списке Programs and Services (Программы и службы) установлен флажок рядом с eninst.exe, и щелкните OK.

**Примечание:**

*Если вы планируете настроить сетевой интерфейс при помощи EpsonNet Config, то добавьте эту программу в список Programs and Services (Программы и службы) в качестве исключения, после того как установите ее с компакт-диска.*

## Для пользователей EpsonNet WebManager

Если EpsonNet WebManager установлен на компьютере под управлением Windows XP Service Pack 2, выполните следующие настройки; иначе клиентские компьютеры не смогут получить доступ к EpsonNet WebManager.

1. Щелкните Start (Пуск), затем Control Panel (Панель управления) и выберите Security Center (Центр безопасности). Щелкните Windows Firewall (Брандмауэр Windows).
2. Перейдите на вкладку Exceptions (Исключения) и щелкните кнопку Add Port (Добавить порт).
3. В текстовом поле Name (Имя) введите имя порта, а в текстовом поле Port number (Номер порта) введите 8090, затем щелкните переключатель TCP.

### **Примечание:**

*Если необходимо, щелкните кнопку Change scope (Изменить область), а затем укажите IP-адреса клиентских компьютеров, для которых будет открыт этот порт.*

4. Щелкните ОК.

## Для пользователей лазерных принтеров

Если в сети на компьютере под управлением Windows XP Service Pack 2 присутствуют общие лазерные принтеры, то перечисленные ниже клиентские компьютеры не смогут контролировать принтеры при помощи EPSON Status Monitor 3:

- клиентские компьютеры под управлением Windows Me/9x;
- клиентские компьютеры, расположенные в другом сегменте сети.

## Решение

1. Щелкните Start (Пуск), затем Control Panel (Панель управления) и выберите Security Center (Центр безопасности). Щелкните Windows Firewall (Брандмауэр Windows).
2. Перейдите на вкладку Exceptions (Исключения) и щелкните кнопку Add Program (Добавить программу).
3. Щелкните кнопку Browse (Обзор).
4. В раскрывающемся списке Look (Поиск) выберите программу, которая находится в следующей папке.

C:\Program Files\Common  
Files\EPSON\EBAPI\EEBAgent.exe

### **Примечание:**

- Подставьте букву диска, на котором установлена операционная система.
  - Если вы установили EPSON Status Monitor 3 поверх EPSON Status Monitor 2, то выберите папку, в которой установлена программа EPSON Status Monitor 2.
5. Убедитесь, что файл EEBAgent.exe зарегистрирован в списке Programs (Программы), и щелкните ОК.
  6. Убедитесь, что в списке Programs and Services (Программы и службы) установлен флажок рядом с EEBAgent.exe, и щелкните ОК.

---

# Словарь терминов

## **Буфер (buffer)**

См. раздел *Память (memory)*.

## **Набор символов (character set)**

Набор букв, цифр и символов, используемых в конкретном языке.

## **ColorSync (Синхронизация цветов)**

ПО для Macintosh, позволяющее получить цветной отпечаток по технологии «что видишь на экране, то получишь при печати» (What You See Is What You Get, WYSIWYG). Эта программа печатает цвета такими, какими вы их видите на экране.

## **По умолчанию (default)**

Значение параметра, которое он принимает при включении, перезагрузке или инициализации принтера.

## **Загрузка (download)**

Процесс передачи информации с компьютера на принтер.

## **Количество точек на дюйм (dots per inch, dpi)**

Количество точек на дюйм — единица измерения разрешения принтера. Чем больше это значение, тем выше разрешение.

## **Драйвер (driver)**

См. раздел *Драйвер принтера (printer driver)*.

## **Барабан (drum)**

Деталь принтера, где изображение формируется и переносится на бумагу.

## **Перевод страницы (Form Feed, FF)**

Управляющий код, предписывающий принтеру перейти к следующей странице.

## **Шрифт фиксированной ширины (fixed-width font)**

Шрифт, все символы которого печатаются в горизонтальной строке с одинаковым шагом независимо от ширины букв. Таким образом, заглавной букве М выделяется столько же места, сколько строчной l.

## **Шрифт (font)**

Набор символов и знаков одного типографского дизайна и стиля.

## **Семейство шрифтов (font family)**

Совокупность всех размеров и стилей шрифта.

### **Полутон (halftone)**

Изображение в тонах серого, состоящее из мелких точек. Точки, расположенные близко друг от друга, образуют черные, а точки, расположенные далеко друг от друга, — серые и белые участки изображения. Типичный пример полутоновых изображений — фотографии в газетах.

### **Инициализация (initialization)**

Назначение параметрам принтера значений по умолчанию (фиксированного набора условий).

### **Интерфейс (interface)**

Соединение между принтером и компьютером. Параллельный интерфейс принтера передает данные по одному символу или одному коду за раз, а последовательный интерфейс — по одному биту за раз.

### **Альбомная ориентация (landscape)**

Печать вдоль страницы. Такая ориентация позволяет печатать страницу, большую в ширину, нежели в длину (что полезно при печати таблиц).

### **Память (memory)**

Часть электронной системы принтера, используемая для хранения информации. Некоторая информация является постоянной и используется для управления работой принтера. Информация, отправляемая с компьютера на принтер (например, загружаемые шрифты), временно размещается в памяти принтера. См. также ОЗУ (RAM).

### **Ориентация (orientation)**

Направление печати символов на странице. Ориентация бывает портретной, когда длина страницы больше ширины, и альбомной, когда ширина страницы больше длины.

### **Контурный шрифт (outline font)**

Шрифт, очертание которого описывается математически, благодаря чему его можно печатать и рисовать ровно, без разрывов, зазубрин при любом размере.

### **Блок фотокондуктора**

Компонент принтера, в состав которого входит фоточувствительный печатающий барабан.

### **Шаг (pitch)**

Количество символов на дюйм для шрифтов фиксированной ширины.

### **Размер шрифта в пунктах (point size)**

Высота определенного шрифта (расстояние от вершины самого высокого символа, до нижней точки самого низкого). Пункт — это типографская единица измерения, равная  $1/72$  дюйма (0,353 мм).

### **Портретная ориентация (portrait)**

Печать поперек страницы (в противоположность альбомной ориентации, когда печать идет вдоль страницы). Это стандартная ориентация при печати писем или документов.

### **Количество страниц в минуту (pages per minute, ppm)**

Количество страниц, которые можно напечатать за одну минуту.

### **Драйвер принтера (printer driver)**

Программа, передающая управляющие инструкции на периферийные устройства компьютера. Например, драйвер принтера принимает печатаемые данные от программы обработки текста и отправляет инструкции по их печати на принтер.

### **Пропорциональный шрифт (proportional font)**

Шрифт, печатаемый с переменным шагом в горизонтальной строке. Величина шага зависит от ширины символа. Таким образом заглавная буква *M* занимает намного больше места по ширине, чем строчная *l*.

### **ОЗУ (RAM)**

Оперативное запоминающее устройство (Random Access Memory, RAM) или просто оперативная память. Часть памяти принтера, используемая в качестве буфера, а также для хранения пользовательских символов. Все данные, записанные в оперативную память, стираются при отключении принтера.

### **Сброс (reset)**

Обновление памяти принтера и удаление текущих заданий печати.

### **Разрешение (resolution)**

Мера точности и четкости изображений, воспроизводимых принтером или монитором. Разрешение принтера измеряется в точках на дюйм. Разрешение монитора измеряется в пикселах.

### **RITech**

Технология улучшения разрешения (Resolution Improvement Technology). Функция сглаживания зубчатых краев линий и фигур при печати.

### **Засечка (serif)**

Небольшие декоративные черточки на концах основных штрихов символов.

### **sRGB**

Стандартное пространство из красного, зеленого и синего цветов, не зависящее от устройства.

### **Страница проверки состояния (status sheet)**

Отчет, содержащий параметры и другие сведения о принтере.

### **Тонер (toner)**

Цветной порошок, содержащийся в картридже с тономом, который используется для печати изображений на бумаге.

---

# Предметный указатель

## A-Z

Ethernet, 256  
USB, 256  
USB (Macintosh), 125  
USB (Windows), 82, 88

## А

Автоматическая настройка качества печати (Macintosh), 93  
Автоматическая настройка качества печати (Windows), 40  
Автоматическое изменение размера страницы (Windows), 47

## Б

Блок фотокондуктора  
    процедура замены, 172  
    характеристики, 261  
Бумага  
    бумага для цветной лазерной печати, 29  
    бумага нестандартного размера, 36  
    доступная бумага, 248  
    конверты, 32  
    неподходящая бумага, 249  
    область печати, 250  
    пленка, 29, 36  
    плотная/суперплотная бумага, 35  
    этикетки, 34  
Бумага для цветной лазерной печати  
    настройки принтера, 29  
Бумага нестандартного размера  
    настройки принтера, 36

## В

Водяной знак (Macintosh)  
    как использовать, 104  
    как создать, 106  
Водяной знак (Windows)  
    как использовать, 51  
    как создать, 54



## **А**

- Двусторонняя печать (Macintosh), 111
- Двусторонняя печать (Windows), 56
- Двусторонняя печать вручную (Macintosh), 113
- Двусторонняя печать вручную (Windows), 58
- Дополнительный кассетный лоток
  - доступная бумага, 21
  - загрузка бумаги, 25
  - порядок снятия, 156
  - порядок установки, 154
  - характеристики, 257
- Дополнительное оборудование
  - характеристики (дополнительный кассетный лоток для бумаги), 257
  - характеристики (модуль двусторонней печати), 258
  - характеристики (модуль памяти), 258
- Доступная бумага, 248
- Драйвер принтера
  - как получить доступ (Macintosh), 91
  - как получить доступ (Windows), 38
  - как удалить (Macintosh), 127
  - как удалить (Windows), 85
  - описание (Macintosh), 91
  - описание (Windows), 38
- Драйвер устройства USB
  - как удалить (Windows), 88

## **З**

- Загрузка бумаги
  - дополнительный кассетный лоток, 25
  - МЦ-лоток, 23
- Заказ по Интернету, 71
- Замятие LC (кассетный лоток), 229
- Замятие бумаги
  - порядок удаления, 183

## **И**

- Изменение размера страницы (Macintosh), 101
- Изменение размера страницы (Windows), 49
- Интерфейсы
  - ethernet, 256
  - USB, 256
  - параллельный, 256

Источники бумаги  
выбор источника бумаги (автоматически), 22  
выбор источника бумаги (вручную), 21  
дополнительный кассетный лоток, 21  
МЦ-лоток, 19

## **К**

Конверты  
настройки принтера, 32  
Контроль (Macintosh), 120  
Контроль (Windows), 73, 81

## **М**

Макет страницы (Macintosh), 102  
Макет страницы (Windows), 50  
Меню Information (Информация), 264  
Меню Network (Сеть), 274  
Меню Parallel (Параллельный), 271  
Меню Reset (Сброс), 270  
Меню Setup (Настройка), 268  
Меню Status (Состояние), 267  
Меню Tray (Лоток), 267  
Меню USB, 272  
Меню панели управления  
USB, 272  
доступ, 262  
информация, 264  
лоток, 267  
настройка, 268  
настройки панели управления, 262  
описание, 262  
параллельный, 271  
сброс, 270  
сеть, 274  
состояние, 267  
Модуль двусторонней печати  
порядок снятия, 160  
порядок установки, 156  
характеристики, 258  
Модуль памяти  
порядок снятия, 164  
порядок установки, 161  
характеристики, 258

МЦ-лоток  
доступная бумага, 19  
загрузка бумаги, 23

## **Н**

Настройка параметров дополнительного оборудования вручную (Windows), 62  
Настройка собственных параметров печати (Macintosh), 98  
Настройка собственных параметров печати (Windows), 44  
Настройки качества печати (Windows), 40  
Неподходящая бумага, 249

## **О**

Обслуживание  
принтер, 176  
принтер (печатающая головка), 177  
принтер (ролик загрузки бумаги), 176  
расходные материалы, 165, 167, 171  
Отмена печати, 237  
Отмена печати (Macintosh), 126  
Отмена печати (Windows), 84

## **П**

Панель управления  
обзор, 13  
Параллельный, 256  
Параметры драйвера принтера  
автоматическое изменение размера отпечатка (Windows), 47  
двусторонняя печать (Macintosh), 111  
двусторонняя печать (Windows), 56  
двусторонняя печать вручную (Macintosh), 113  
двусторонняя печать вручную (Windows), 58  
изменение размера отпечатка (Macintosh), 101  
изменение размера отпечатка (Windows), 49  
использование водяных знаков (Windows), 51  
качество печати (Macintosh), 93  
качество печати (Windows), 40  
макет страницы (Macintosh), 102  
макет страницы (Windows), 50  
настройка собственных параметров (Macintosh), 98  
настройка собственных параметров (Windows), 44  
параметры дополнительного оборудования (Windows), 62  
параметры печати (Macintosh), 95

- параметры печати (Windows), 41
- печать водяных знаков (Macintosh), 104
- подключение по USB (Macintosh), 125
- расширенные параметры (Macintosh), 114
- расширенные параметры (Windows), 60
- соединение USB (Windows), 82
- создание нового водяного знака (Macintosh), 106
- создание нового водяного знака (Windows), 54
- сохранение (Macintosh), 100
- сохранение (Windows), 46
- Параметры качества печати (Macintosh), 93
- Перемещение принтера, 181
- Пленка
  - настройки принтера, 29, 36
- Пленка для цветной лазерной печати
  - настройки принтера, 29
- Плотная/суперплотная бумага
  - настройки принтера, 35
- Поддержка пользователя, 239
- Предустановленные параметры печати (Macintosh), 95
- Предустановленные параметры печати (Windows), 41
- Прекращение контроля (Windows), 81
- Приемный лоток, 28
- Принтер
  - дополнительное оборудование, 14
  - механические, 253
  - общие сведения, 251
  - окружающая среда, 252
  - очистка, 176
  - очистка (печатающая головка), 177
  - очистка (ролик загрузки бумаги), 176
  - расходные материалы, 15
  - стандарты и допуски, 254
  - транспортировка, 181
  - транспортировка (на большие расстояния), 179
  - транспортировка (на небольшие расстояния), 180
  - электрические, 254
  - элементы (вид сзади), 12
  - элементы (вид спереди), 11
  - элементы (внутренние), 12

## **P**

- Расходные материалы
  - заказ, 71

- замена тонера, 167
- замена фотокондуктора, 171
- сообщения о необходимости замены, 165
- характеристики (тонер), 259
- характеристики (фотокондуктор), 261
- Расширенные параметры (Macintosh), 114
- Расширенные параметры (Windows), 60
- Руководства
  - Интерактивное справочное руководство, 2
  - Руководство по работе в сети, 2
  - Руководство по установке, 2
  - Руководство по устранению замятия бумаги, 2
  - Справочное руководство, 2

## **С**

- Сведения о безопасности, 241
- Связь с EPSON, 239
- Совместное использование принтера
  - дополнительный драйвер (Windows), 132
  - доступ к принтеру (Macintosh), 151
  - настройка принтера (Macintosh), 149
  - настройка принтера (Windows), 130
  - описание (Macintosh), 149
  - описание (Windows), 129
  - параметры клиента (Windows), 139
  - параметры клиента (Windows 4.0), 146
  - параметры клиента (Windows Me, 9x), 140
  - параметры клиента (Windows XP или 2000), 142
  - установка драйвера принтера (Windows), 147
- Сообщение о состоянии (Macintosh), 122
- Сообщение о состоянии (Windows), 76
- Сообщения об ошибках и состоянии принтера, 224
- Состояние принтера (Macintosh), 118
- Состояние принтера (Windows), 68
- Сохранение пользовательских настроек (Macintosh), 100
- Сохранение пользовательских настроек (Windows), 46
- Страница проверки состояния
  - порядок печати, 201

## **Т**

- Техническая поддержка, 239
- Тонер
  - процедура замены, 168

- характеристики, 259
- Транспортировка принтера (на большие расстояния), 179
- Транспортировка принтера (на небольшие расстояния), 180

## У

- Удаление (Macintosh), 127
- Удаление (Windows), 85, 88
- Управление заданиями (Macintosh), 122
- Управление заданиями (Windows), 76
  - как использовать, 79
  - настройка уведомления, 81
  - подключения, 77
- Установка дополнительного оборудования
  - извлечение модуля памяти, 164
  - кассетный лоток для бумаги, 153, 154
  - модуль двусторонней печати, 156
  - модуль памяти, 161
  - снятие кассетного лотка, 156
  - снятие модуля двусторонней печати, 160
- Устранение неполадок, 183, 201, 224, 237
  - дополнительное оборудование, 215
  - неполадки в работе, 203
  - неполадки при совместном использовании, 205
  - проблемы при цветной печати, 206
  - проблемы с интерфейсом USB, 216
  - проблемы с качеством печати, 208
  - проблемы с отпечатками, 206
  - проблемы с памятью, 213
  - проблемы с подачей бумаги, 214
- Утилита EPSON Status Monitor 3
  - как получить доступ (Macintosh), 117
  - как получить доступ (Windows), 66
  - как установить (Windows), 63
  - контроль (Windows), 81
  - окно Status Alert (Сообщение о состоянии) (Macintosh), 122
  - окно Status Alert (Сообщение о состоянии) (Windows), 76
  - описание (Macintosh), 116
  - описание (Windows), 63
  - параметры контроля (Macintosh), 120
  - параметры контроля (Windows), 73
  - прекращение контроля (Windows), 81
  - состояние принтера (Macintosh), 118
  - состояние принтера (Windows), 68
  - управление заданиями (Macintosh), 122

управление заданиями (Windows), 76  
управление заданиями/как использовать (Windows), 79  
управление заданиями/настройка уведомления (Windows), 81  
управление заданиями/подключения (Windows), 77

## **Ф**

### Функции

высококачественная печать, 246  
двусторонняя печать, 246  
предустановленные параметры цветов драйвера принтера, 247  
режим экономии тонера, 247  
технология повышения разрешения и технология Enhanced MicroGray, 247

## **Ш**

### Шрифты

EPSON BarCode Fonts (как установить), 279  
EPSON BarCode Fonts (процесс печати), 280  
Шрифты EPSON BarCode (описание), 277  
Шрифты EPSON BarCode (требования к системе), 279  
Шрифты EPSON BarCode (характеристики), 285

### Шрифты EPSON BarCode

описание, 277  
порядок печати, 280  
порядок установки, 279  
системные требования, 279  
характеристики, 285

## **Э**

### Этикетки

настройки принтера, 34