

Home Projector

# EMP-TW200H

## Manual de instrucciones

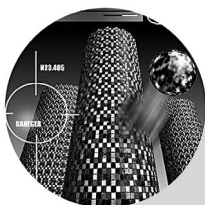

# Acerca de los manuales y de las anotaciones usadas

## Tipos de manuales

La documentación de su proyector EPSON se divide en los siguientes cuatro manuales. Consulte los manuales en el orden indicado a continuación.

### ❶ Guía de desembalaje y instalación

Lista los accesorios provistos con el proyector.

### ❷ Guía de instrucciones de seguridad/Términos de la garantía mundial

Este manual contiene información sobre como usar el proyector de manera segura, y también incluye *Instrucciones de seguridad/Términos de la garantía mundial* y una hoja de verificación para la localización de problemas.

Asegúrese de leer este manual exhaustivamente antes de usar el proyector.

### ❸ Guía de instalación







Contiene información básica sobre cómo preparar el proyector antes del uso (configuración y conexión de un equipo de vídeo u ordenador) y para comenzar la proyección.

### ❹ Manual de instrucciones (este manual)

Contiene información sobre cómo ajustar las imágenes, usar los menús de configuración, usar el Cinema Color Editor, localización de problemas y mantenimiento.

## Anotaciones usadas en este manual de instrucciones

### Información general

	Indica los procedimientos mediante los cuales se podrían sufrir heridas o mediante los cuales se podría dañar el proyector si no se siguen correctamente los procedimientos.
	Indica información adicional y señala lo que podría ser útil para conocer respecto a un tema.
	Indica una página donde se puede encontrar información útil respecto a un tema específico.
	Indica que una explicación de la palabra o palabras subrayadas en frente de este símbolo aparece en el Glosario. Consulte el "Glosario" en el "Apéndice".  p.49
 ,  , etc	Muestra los botones del panel de control o mando a distancia.

### Significado de "unidad" y "proyector"

Quando "unidad" y "proyector" aparecen en el texto de este *Manual de instrucciones*, se pueden referir a elementos que son accesorios u opciones que se agregan a la unidad principal del proyector.

# Contents

■ <b>Características del proyector</b> .....	2	Mando a distancia .....	5
■ <b>Nombres de las partes y funciones</b> .....	4	Parte posterior .....	6
Parte delantera/superior .....	4	Base .....	6
Panel de control .....	4	■ <b>Apariencia</b> .....	7

## Ajustes básicos de la calidad de la imagen

■ <b>Ajustes básicos de la calidad de la imagen</b> ....	8	Ajuste RGB .....	10
Selección del modo de color .....	8	■ <b>Visualización de imágenes con una calidad de imagen preestablecida (función de memoria)</b> ..	12
Selección de la relación de pantalla de la imagen (Relación de pantalla) .....	8	Grabación de ajustes de calidad de imagen (Grabar memoria) .....	12
■ <b>Ajustes de color avanzados</b> .....	10	Recuperar ajustes de calidad de imagen (Recuperar memoria) .....	12
Ajustes de temperatura del color/Color Carne .....	10		

## Menú de configuración

■ <b>Funciones del menú de configuración</b> .....	14	Menú de "Regulación" .....	18
Lista de menús de configuración .....	14	Menú de "Reset" .....	22
Menú de "Imagen" .....	16	Uso de los menús de configuración .....	23

## Ajuste de las imágenes proyectadas usando un ordenador

■ <b>Preparación para el uso del programa Cinema Color Editor</b> ...	24	Funciones usando el ordenador .....	26
Instalación del Cinema Color Editor .....	24	Ajuste del matiz de color y la cromía .....	26
Desinstalación del programa Cinema Color Editor .....	25	Guardando/recuperando ajustes de un archivo .....	27
Conexión a un ordenador .....	25	Guardando ajustes a medida en la memoria .....	28
■ <b>Uso del programa Cinema Color Editor</b> .....	26	Guardando/cargando los ajustes de memoria y editando los nombres de área de memoria .....	28
Inicio del programa Cinema Color Editor .....	26		

## Localización de problemas

■ <b>Cuando tenemos algún problema</b> .....	30	Cuando los indicadores no brindan ninguna ayuda .....	31
Significado de los indicadores .....	30	• Problemas relacionados con las imágenes .....	32
• Cuando el indicador  (de advertencia) está iluminado o parpadeando .....	30	• Problemas cuando comienza la proyección .....	36
• Cuando el indicador  (de operación) está iluminado o parpadeando .....	30	• Problemas con el mando a distancia .....	37

## Apéndices

■ <b>Mantenimiento</b> .....	38	■ <b>Ajuste del panel LCD</b> .....	42
Limpieza .....	38	■ <b>Accesorios opcionales</b> .....	43
• Limpieza del filtro de aire .....	38	■ <b>Lista de visualizaciones de monitores que se pueden usar</b> .....	44
• Limpieza del gabinete del proyector .....	38	• Vídeo componente .....	44
• Limpieza de la lente .....	38	• Vídeo compuesto / S-Vídeo .....	44
Periodos de reemplazo de los consumibles .....	39	• Vídeo RGB/Ordenador .....	45
• Periodo de reemplazo del filtro de aire .....	39	■ <b>Especificaciones</b> .....	46
• Periodo de reemplazo de la lámpara .....	39	Ordenadores compatibles para usar el Cinema Color Editor .....	47
Reemplazo de consumibles .....	40	Diagrama de cable RS-232C .....	47
• Reemplazo del filtro de aire .....	40	■ <b>Glosario</b> .....	49
• Reemplazo de la lámpara .....	40	■ <b>Índice</b> .....	51
• Reposición de tiempo de funcionamiento de la lámpara .....	40		

# Características del proyector

▶ **Se puede seleccionar la apariencia de la imagen para que coincida con el ambiente de proyección (Modo de color)**

Se pueden proyectar imágenes ideales para la ubicación simplemente seleccionando el modo de color deseado entre los siguientes cinco modos predeterminados. No se necesita realizar ningún ajuste de color complicado.

Si se selecciona "Teatro", "Natural" o "sRGB", el efecto de filtro de cine de Epson se aplicará automáticamente para aumentar el contraste y hacer que aparezcan los tonos de piel con tintes más naturales.

Además, si selecciona "Cuarto de estar", la función de alargamiento en blanco y negro actuará para producir imágenes que aparezcan más sólidas, con áreas más claras y más oscuras.  p.8

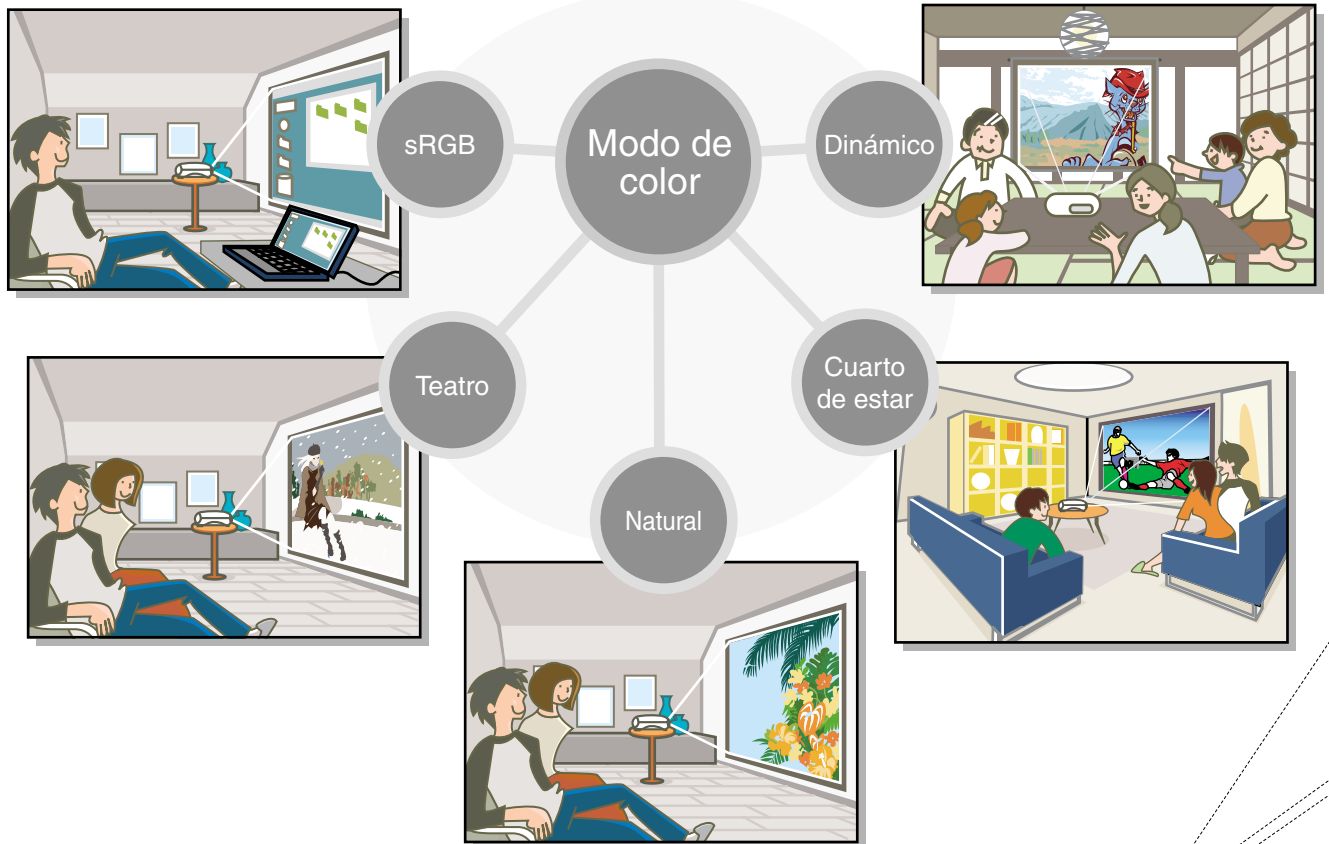

▶ **Ajustes fáciles de imágenes mediante el ordenador**

El CD-ROM Cinema Color Editor que se incluye con el proyector se puede usar para realizar ajustes finos al matiz y saturación de las imágenes proyectadas desde un ordenador.

Los valores de ajuste se pueden grabar en archivos de ordenador los cuales se pueden intercambiar con otras personas de manera que ellos también puedan ver los resultados de los ajustes que ha realizado.  p.24

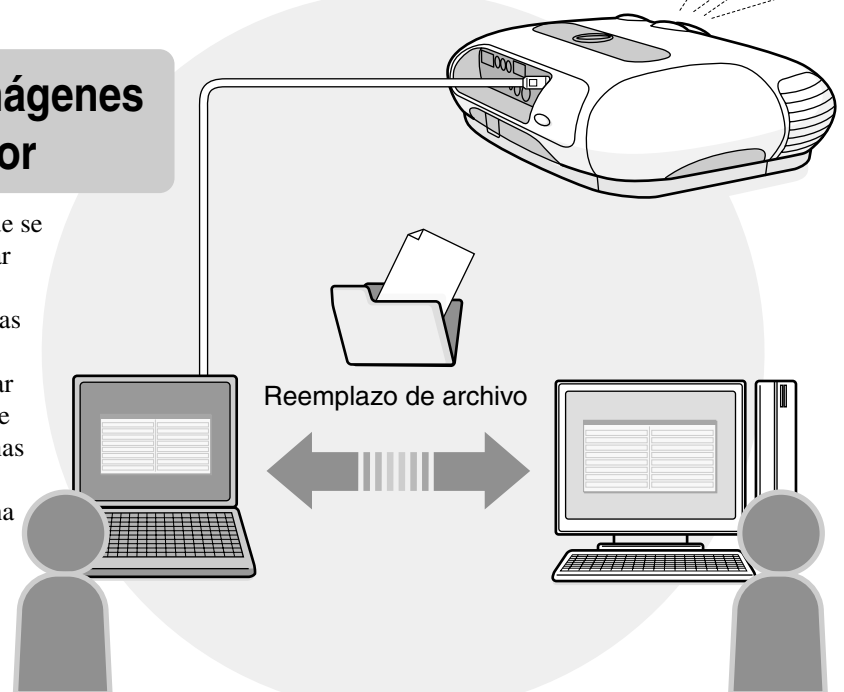

## ▶ Equipado con una función de ajuste granangular de la lente

La función de desplazamiento de la lente permite que se ajuste vertical y horizontalmente la posición de las imágenes proyectadas sin distorsionar las imágenes. Esto otorga gran libertad al momento de elegir el lugar de instalación para el proyector, aunque sea suspendido del techo o en ángulo a la pantalla. ↪ *Guía de instalación*

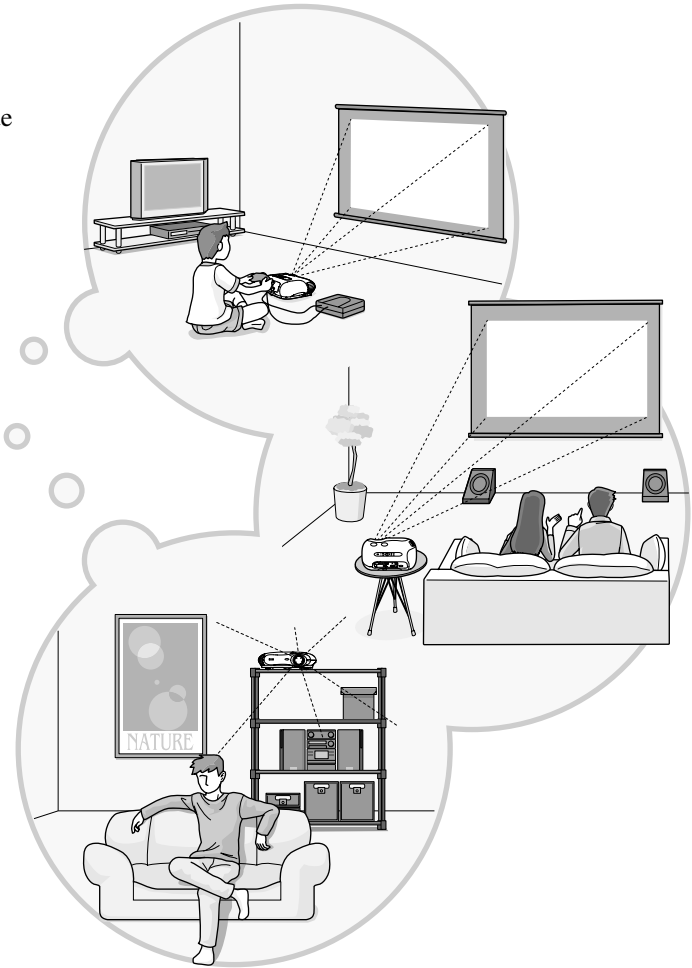
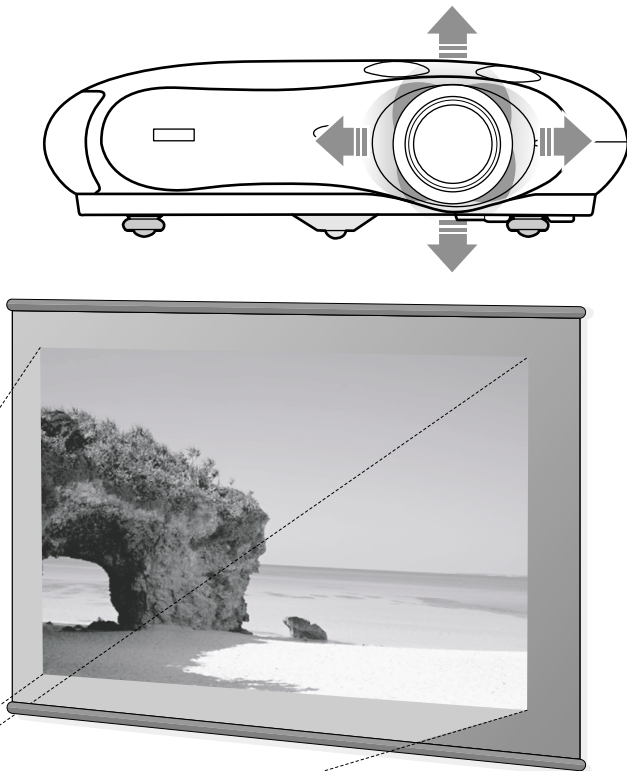

## ▶ Amplio rango de ajustes de brillo

El brillo de la imagen se puede ajustar dentro de un rango amplio. Se pueden obtener imágenes ideales incluso si usa el proyector en un ambiente brillante para ver vídeos o juegos, o en un ambiente muy oscuro como cuando quiere recrear la atmósfera de una sala de cine. ↪ p.14

## ▶ Ajuste de enfoque y zoom electrónico

El panel de control del proyector y el mando a distancia incluido se pueden usar para realizar fáciles ajustes de zoom y enfoque. Se visualiza una pantalla de ajuste de manera que es posible el ajuste aunque no esté conectado ningún equipo de vídeo. Para ajustar el zoom, se suministra una lente de gran ampliación que le permite aumentar el tamaño de las imágenes hasta 1,5 veces, de manera que las imágenes se pueden proyectar en una pantalla de 100" (sólo pantalla 16:9) incluso a una distancia aproximada de 3 m. ↪ *Guía de instalación*

## ▶ Una variedad de funciones de ajuste de imagen

Algunas de las otras funciones que están disponibles son las siguientes.

- Una conversión **progresiva** que le permite obtener resultados ideales de las imágenes con mucho movimiento y las imágenes fijas. ↪ p.18
- Una función de aspecto que permite que las imágenes sean visualizadas en formato de pantallas amplia. ↪ p.8
- Funciones de memoria que permiten que los resultados del ajuste sean almacenados y más tarde recuperados fácilmente usando el mando a distancia. ↪ p.12
- Los ajustes de bloqueo que se pueden usar para bloquear el panel de control del proyector de manera que los ajustes no sean cambiados por error, o para evitar que los niños enciendan accidentalmente el proyector y miren hacia la lente. ↪ p.20

# Nombres de las partes y funciones

## Parte delantera/superior

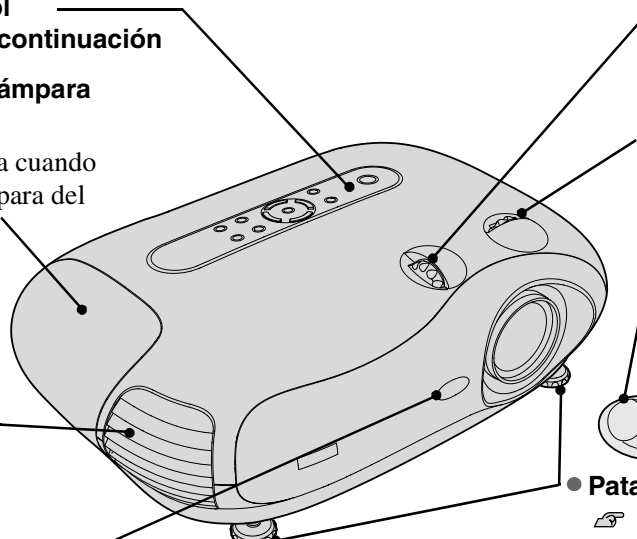
- 
- **Panel de control**  
☞ Consulte a continuación
  - **Cubierta de la lámpara**  
☞ p.40  
Abra esta cubierta cuando reemplace la lámpara del interior.
  - **Ventilación de salida de aire**
  - **Receptor de infrarrojos** ☞ *Guía de instalación*  
Recibe las señales del mando a distancia.
  - **Perilla de ajuste vertical de la lente** ☞ *Guía de instalación*  
Mueve la lente verticalmente.
  - **Perilla de ajuste horizontal de la lente** ☞ *Guía de instalación*  
Mueve la lente horizontalmente.
  - **Cubierta de la lente**  
Debe colocarla cuando no use el proyector para evitar que la lente se ensucie o dañe.
  - **Patas ajustables delanteras**  
☞ *Guía de instalación*  
Se deben extender para ajustar el ángulo de proyección de manera que el proyector quede horizontal cuando se coloca en un escritorio.

## Panel de control

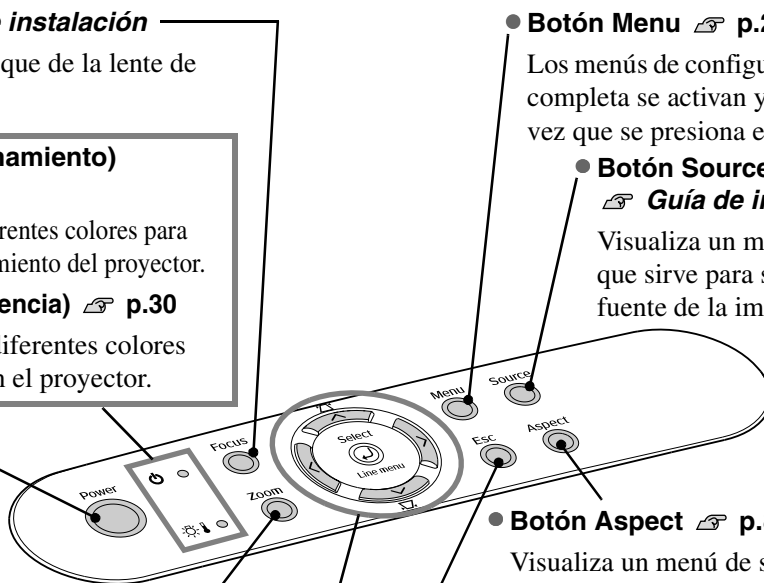
- 
- **Botón Focus** ☞ *Guía de instalación*  
Presione para ajustar el enfoque de la lente de proyección.
  - **Botón Menu** ☞ p.23  
Los menús de configuración en pantalla completa se activan y desactivan cada vez que se presiona el botón [Menu].
  - **Botón Source**  
☞ *Guía de instalación*  
Visualiza un menú de selección que sirve para seleccionar la fuente de la imagen.
  - **Botón Aspect** ☞ p.8  
Visualiza un menú de selección que permite seleccionar el aspecto.
  - **Botón Esc** ☞ p.23  
Al presionar [Esc] mientras se visualiza un menú de configuración o menú de selección se visualiza el menú anterior.
  - **Botón Select/Line menu**  
☞ p.8, p.10, p.12, p.23  
Visualiza el menú de línea.  
Cuando está visualizando un menú de configuración o menú de selección, presione este botón para seleccionar la opción de menú que desea y proceder a la siguiente visualización.
  - **Botones**  $\wedge / \nabla$   $\vee / \nabla$   
☞ p.8, p.12, p.23, *Guía de instalación*  
Se usan como botones de subir y bajar para seleccionar opciones en los menús de configuración y en los menús de selección.  
Si no se visualizan los menús antes mencionados, corrija la distorsión trapezoidal.
  - **Botones**  $\langle \rangle$  ☞ p.23, *Guía de instalación*  
Seleccione los valores de ajuste en un menú de configuración y para ajustar el zoom y el enfoque.
  - **Indicador**  $\text{power}$  (de funcionamiento)  
☞ p.30  
Parpadea o se ilumina en diferentes colores para indicar el estado de funcionamiento del proyector.
  - **Indicador**  $\text{warning}$  (de advertencia) ☞ p.30  
Parpadea o se ilumina en diferentes colores para indicar problemas con el proyector.
  - **Botón Power**  
☞ *Guía de instalación*  
Presione para conectar y desconectar.
  - **Botón Zoom** ☞ *Guía de instalación*  
Presione para ajustar el tamaño de las imágenes proyectadas.

## Mando a distancia

Los botones que no cuentan con explicación funcionan de la misma manera que los botones correspondientes del panel de control del proyector. Consulte "Panel de control" para obtener más detalles sobre estos botones.

- **Transmisor infrarrojo**

 **Guía de instalación**

Emite las señales de mando a distancia.

- **Indicador**

Se ilumina cuando se están emitiendo señales de mando a distancia.

- **Botón Menu**  p.23

- **Botón Memory**  p.12

Visualiza un menú de selección que sirve para seleccionar ajustes de memoria.

- **Botón Select/Line menu**

 p.8, p.12, p.23

- **Botones**    

 p.8, p.12, p.23, **Guía de instalación**

Presione para seleccionar el menú de configuración y las opciones del menú de selección y los valores de ajuste y para ajustar el zoom y el enfoque.

- **Botón Pattern**

 **Guía de instalación**

Visualiza un menú de selección que sirve para seleccionar un patrón de prueba.

- **Botón Zoom**

 **Guía de instalación**

- **Botón Blank**

La proyección de imágenes se apaga y se enciende cada vez que se presiona este botón.

- **Botón  (Iluminación)**

Todos los botones del mando a distancia se iluminan cuando se presiona este botón. El botón de iluminación se apaga automáticamente después de unos 10 segundos de haberse encendido.

- **Botones On/Off**

 **Guía de instalación**

Presione para conectar y desconectar la alimentación del proyector.

- **Botón Color Mode**  p.8

Visualiza un menú de selección que sirve para seleccionar el modo de color.

- **Botón Aspect**  p.8

- **Botón Esc**  p.23

### Source

 **Guía de instalación**

- **Botón D4:** Cambia la fuente de entrada del puerto [D4] del proyector. Cuando sea necesario cambiar la señal de entrada para estar de acuerdo con el equipo conectado al puerto [D4], seleccione la señal correcta usando el menú de selección. El cambio será reflejado en el menú "Señal de entrada".

- **Botón InputA:** Cambia la fuente de entrada del puerto [InputA] del proyector. Cuando sea necesario cambiar la señal de entrada para estar de acuerdo con el equipo conectado al puerto [InputA], seleccione la señal correcta usando el menú de selección. El cambio será reflejado en el menú "Señal de entrada".

- **Botón InputB:** Cambia la fuente de entrada del puerto [InputB] del proyector.

- **Botón S-Video:** Cambia la fuente de entrada del puerto [S-Video] del proyector.







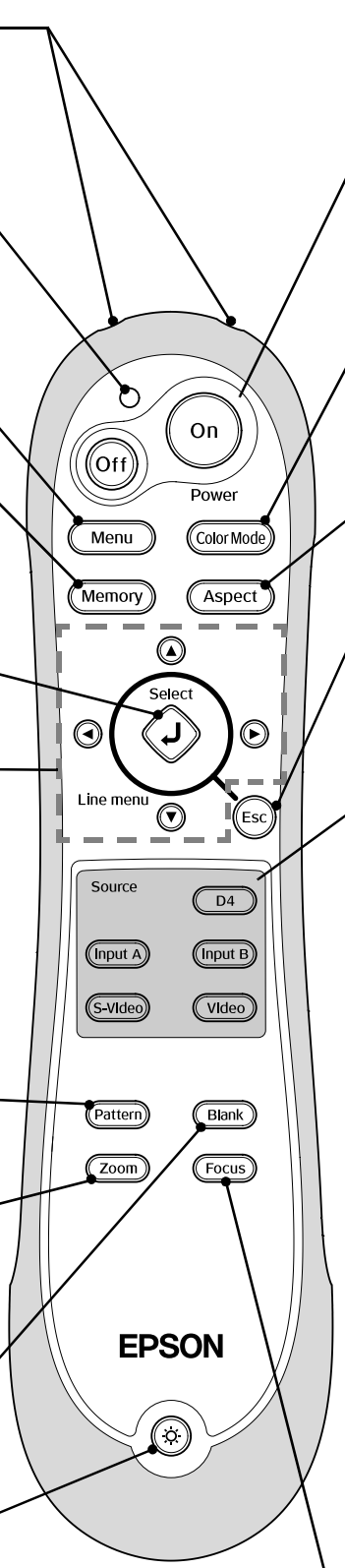



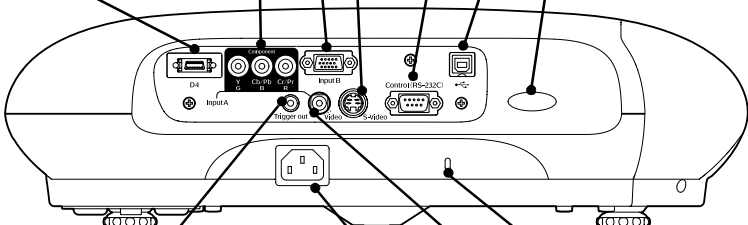

- **Botón Video:** Cambia la fuente de entrada del puerto [Video] del proyector.

- **Botón Focus**



 **Guía de instalación**



## Parte posterior

- 
- **Puerto [S-Video]**  **Guía de instalación**  
Entra una señal S-Video al proyector desde otro equipo de vídeo.
  - **Puerto [InputB]**  **Guía de instalación**  
Conecta al puerto RGB de un ordenador.
  - **Puerto [InputA]**  **Guía de instalación**  
Conecta a los puertos de vídeo componente (YCbCr<sup>▶▶</sup> o YPbPr<sup>▶▶</sup>) o puertos RGB de otros equipos de vídeo.
  - **Puerto [D4]**  **Guía de instalación**  
Conecta a los puertos de vídeo componente (YCbCr o YPbPr) o puerto D de otros equipos de vídeo. (Solamente para Japón)
  - **Puerto [Control (RS-232C)]**  **p.25**  
Conecta el proyector a un ordenador usando un cable RS-232C cuando se usa el Cinema Color Editor.
  - **Puerto [USB]**  **p.25**  
Conecta el proyector a un ordenador usando un cable USB cuando se usa el Cinema Color Editor.
  - **Receptor de infrarrojos**  **Guía de instalación**  
Recibe señales del mando a distancia.
  - **Bloqueo antirrobo<sup>▶▶</sup> (  )**  **p.49**
  - **Puerto [Video]**  **Guía de instalación**  
Conecta a puertos de vídeo generales de otros equipos de vídeo.
  - **Entrada de alimentación**  **Guía de instalación**  
Conecta el cable de alimentación.
  - **Puerto [Trigger out]**  **p.20**  
Cuando la alimentación del proyector está conectada, por este puerto sale una señal de CC de 12 V. Cuando la alimentación del proyector se desconecta u ocurre un problema de funcionamiento, la salida se vuelve 0 V para comunicar el estado de conexión/desconexión de la alimentación del proyector a un dispositivo externo.

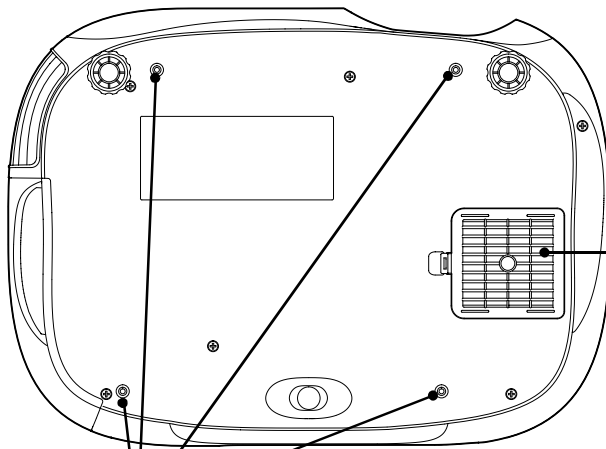
## Base

- 
- **Filtro de aire (entrada de aire)**  **p.38, p.40**  
Evita que el polvo y otras partículas extrañas entren en el proyector. Se debería limpiar periódicamente.
  - **Puntos de fijación la bandeja para techo (4 puntos)**  **p.43**  
Instale aquí el armazón para techo opcional cuando suspenda el proyector desde el techo.



# Apariencia

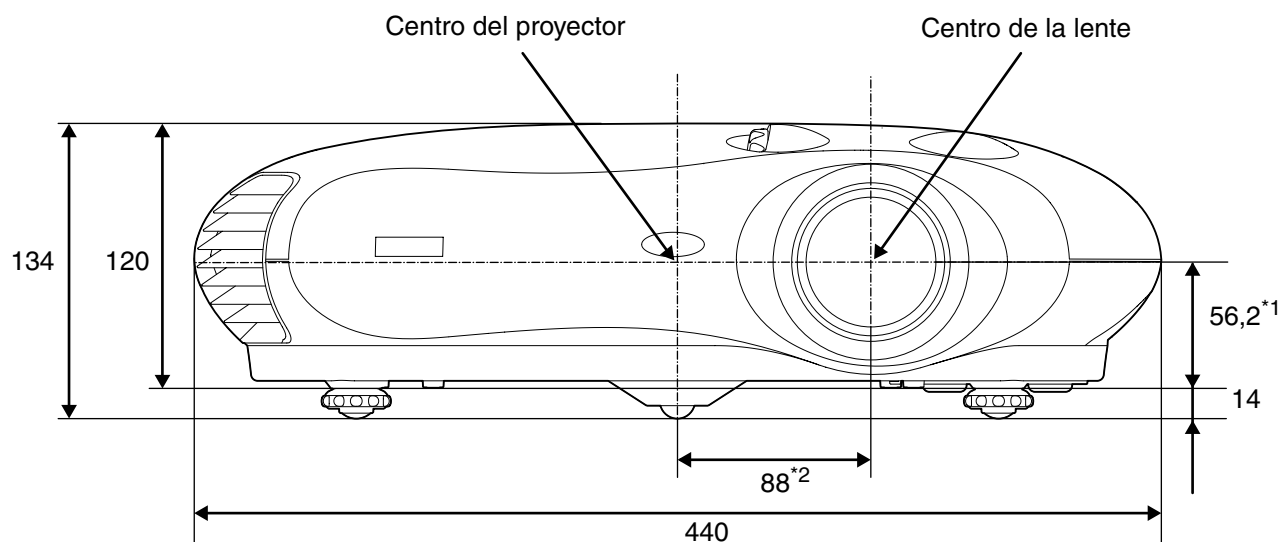

\*1 Distancia desde el centro de la lente hasta el punto de fijación del soporte de suspensión  
(Desplazamiento de la lente: máximo 8,7 mm hacia arriba, máximo 4,3 mm hacia abajo)

\*2 Distancia desde el centro de la lente hasta el centro del proyector  
(Desplazamiento de la lente: máximo 7,7 mm hacia izquierda y derecha)

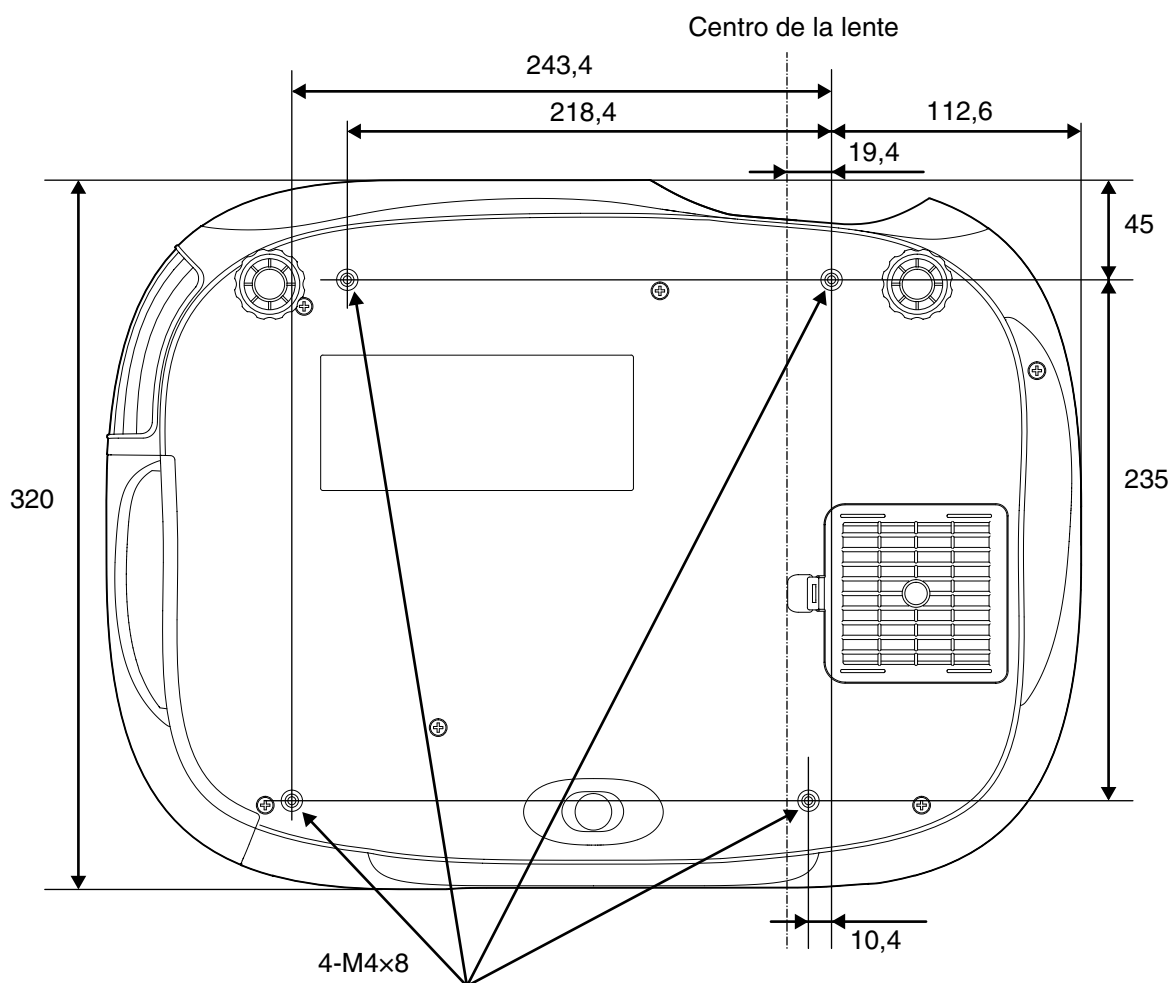

Unidades: mm

# Ajustes básicos de la calidad de la imagen

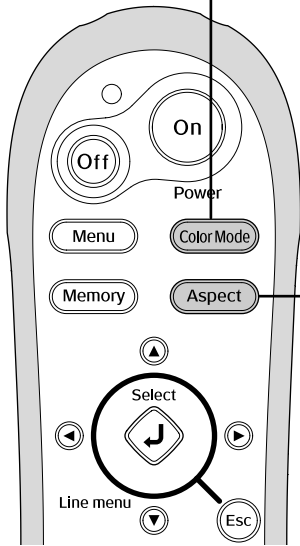

## Selección del modo de color

\* El menú de selección de modo de color no se puede activar cuando los ajustes de memoria avanzados han sido recuperados.

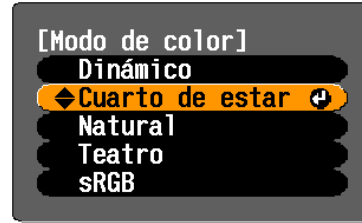

Ajuste por defecto : Cuarto de estar

## Selección de la relación de pantalla de la imagen (Aspecto)

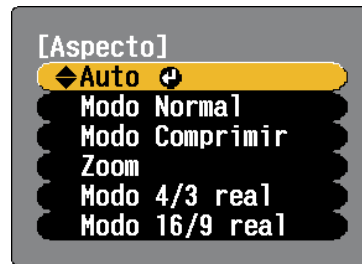

Ajuste por defecto

Cuando se están proyectando señales del puerto [Video], [S-Video] o [D4]: Auto

Cuando se están proyectando señales del puerto [InputA] o [InputB]: Modo Normal

Cuando esté proyectando usando el ajuste **Auto**

Si están entrando señales al puerto [Video], [S-Video] o [D4], se selecciona el aspecto óptimo de acuerdo con la señal de la siguiente manera.

- Para señales de entrada 4:3 → Modo Normal
- Para imágenes de entrada grabadas en el modo comprimido → Modo Comprimir
- Para señales de entrada de buzón → Zoom

\* Si Auto no es adecuado, el ajuste pasará a Normal.

## Funciones del menú de selección

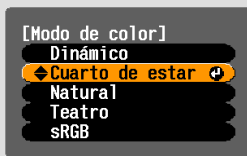

Presione o en el mando a distancia o o en el panel de control del proyector para seleccionar un elemento.

Presione o para confirmar la selección.

\* Si presiona , el menú de selección desaparece.











Si proyecta una imagen que está comprimida, ampliada o separada usando la función de relación de pantalla en lugares públicos como una tienda u hotel para propósitos comerciales o presentaciones en público, puede infringir los derechos de autor protegidos por la ley.

Presione **ColorMode** y seleccione el modo de color entre los cinco modos disponibles en el menú de selección de acuerdo con el lugar donde se usa el proyector. También se puede realizar el ajuste usando el menú de configuración.

- Dinámico** : Ideal para usar en lugares oscuros.
- Cuarto de estar** : Ideal para usar en lugares en que las cortinas estén cerradas.
- Natural** : Ideal para usar en lugares oscuros. Se recomienda comenzar en este modo cuando se realicen ajustes de colores.
- Teatro** : Ideal para usar en lugares oscuros.
- sRGB** : Si la fuente de señal conectada es de modo **sRGB**, ajuste el proyector y la fuente de señal conectada a sRGB. (Ideal para ver imágenes de ordenador.)

Si se selecciona "Natural", "Teatro" o "sRGB", el efecto de filtro de cine de Epson se aplicará automáticamente. Esto aumenta el contraste y hace que los tonos de piel sean más naturales. Cuando selecciona "Cuarto de estar", la función de alargamiento en blanco y negro actuará para producir imágenes con mayor contraste entre áreas más claras y más oscuras.

Presione **Aspect** y seleccione el modo de relación de pantalla en el menú de selección.

Señal de entrada	<ul style="list-style-type: none"> <li>● Imágenes de señales de televisión normales</li> <li>● Imágenes con relación de pantalla estándar (4:3)</li> <li>● Imágenes de ordenador</li> </ul>	Las imágenes grabadas por una cámara de vídeo o software DVD en el modo de comprimir	Imágenes de buzón tal como para un DVD	Imágenes con resolución de entrada de 1280 × 720 o menos	
				Imágenes con tamaño estándar (4:3)	Imágenes grabadas en el modo comprimido
Modo de aspecto recomendado	<b>Modo Normal</b>	<b>Modo Comprimir</b>	<b>Zoom</b>	<b>Modo 4/3 real</b>	<b>Modo 16/9 real</b>
resultados	 Aparecerán bandas negras a la izquierda y derecha de las imágenes.	 Se proyectarán las señales de entrada con el mismo ancho que la resolución del panel del proyector.	 Se proyectarán las señales de entrada con la misma altura que la resolución del panel del proyector.	 Las imágenes son proyectadas en la pantalla con la resolución de señal de salida sin cambiar.	 Las imágenes se proyectarán en formato 16:9 con la resolución de señal de entrada original.
Consideraciones	<p>Cuando se proyectan imágenes <b>HDTV</b>, las imágenes aparecen en el tamaño 16:9.</p> 	<p>Si se proyectan imágenes 4:3, las imágenes aparecerán alargadas horizontalmente.</p> 	<ul style="list-style-type: none"> <li>● Si se proyectan imágenes 4:3, la parte de arriba y de abajo de las imágenes quedará cortada.</li> <li>● Si se proyectan imágenes con subtítulos y los subtítulos quedan cortados, use el comando de menú "Zoom con teletexto" para ajustar.</li> </ul> <p> p.19</p>	<ul style="list-style-type: none"> <li>● Las imágenes no son comprimidas y alargadas de acuerdo con la resolución del panel, y por lo tanto se proyectan imágenes más nítidas.</li> <li>● Para proyectar imágenes de manera que llenen toda la pantalla, use el ajuste de zoom o aleje un poco más el proyector de la pantalla.</li> <li>● Si se proyectan imágenes HDTV en el modo A través, las imágenes aparecerán alargadas horizontalmente.</li> </ul> 	

# Ajustes de color avanzados

El proyector le permite seleccionar los ajustes de color óptimos para las imágenes que se están proyectando seleccionando el modo de color apropiado.

Además, si desea crear sus propias imágenes con ajustes personalizados a su propio gusto, puede ajustar "Temp. Color", "Color Carne" y/o "RGB" en el submenú de "Ajuste de color" del menú "Imagen".

Se pueden guardar los valores de ajuste usando la opción de menú "Memoria: Estándar" de manera que pueda recuperarlos y aplicarlos a las imágenes proyectadas en cualquier momento. p.12

Si usa el Cinema Color Editor incluido con el proyector, podrá realizar fácilmente los ajustes anteriores desde un ordenador usando un ratón. También puede realizar los ajustes finos de matiz y saturación. Estos ajustes se puede guardar en la memoria del proyector y los ajustes también se pueden guardar en un archivo de ordenador que se puede intercambiar con otra gente de manera que ellos puedan ver los resultados de los ajustes que realizó. p.24

Si presiona o , se visualiza el menú de línea.

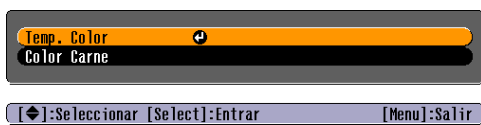

## Ajustes de temperatura del color/Color Carne

Ajuste de temperatura de color



Presione y seleccione "Imagen" - "Ajuste de Color" - "RGB".



## Ajuste RGB

### • Ajuste de compensación

Brillo

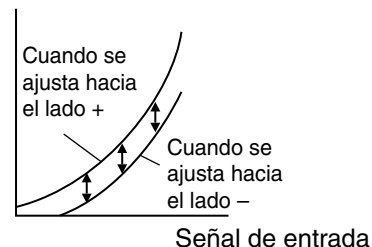

Para hacer que las áreas oscuras aparezcan más claras, ajuste hacia el lado +. Si ajusta hacia el lado -, toda la imagen será más nítida, pero el contraste disminuirá en las áreas oscuras.



### •Temp. Color

Puede ajustar el tinte general de las imágenes.

Si selecciona "Alta", las imágenes aparecen azuladas, y si selecciona "Baja", las imágenes aparecen rojizas. Seleccione uno de los tres niveles: "Alta" (9300K), "Median" (6500K) o "Baja" (5500K).

### •Color Carne

Esto se puede usar para ajustar los tonos de la piel en el caso de imágenes de personas.

El efecto de filtro para cine Epson que se aplica automáticamente a las imágenes cuando se realiza el ajuste "Modo de color" permite que los tonos de piel sean más naturales. Si quisiera mejorar aún más los tonos de piel, use el ajuste "Color Carne" para realizar el ajuste.

Si se ajusta hacia el lado +, los colores se vuelven grisáceos, y si se ajusta hacia el lado -, los colores se vuelven rojizos.

Se puede ajustar el brillo de la imagen ajustando los componentes individuales R (rojo), G (verde) y B (azul) de las áreas oscuras (**compensación**), áreas luminosas (**ganancia**) y áreas intermedias (**gamma**) respectivamente. Dado que son posibles ajustes tan detallados, se pueden obtener imágenes con mayor profundidad.

### •Ajuste de ganancia

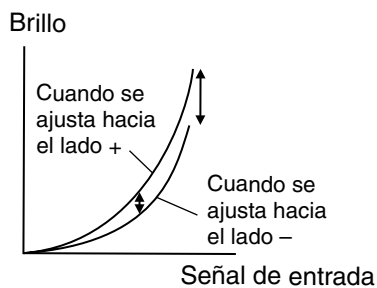

Si desea que las áreas luminosas aparezcan más claras, cambie el ajuste hacia el lado -. Si cambia hacia el lado +, las áreas luminosas se volverán más blancas, pero el contraste disminuirá.

### •Ajuste Gamma

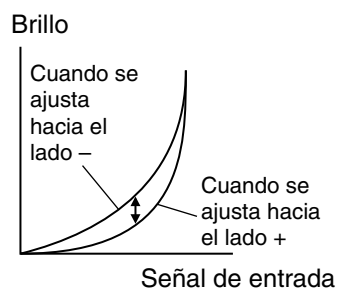

Si se cambia el ajuste hacia el lado -, se pueden obtener imágenes más uniformes. Si se cambia el ajuste hacia el lado +, se pueden obtener imágenes más nítidas.

Después que opciones de menú tales como "Calidad fotografía" y "Ajuste de color" se han usado para ajustar las imágenes proyectadas, entonces se pueden grabar los valores de ajuste.

Además, se pueden recuperar fácilmente los datos grabados, de manera que en cualquier momento puede disfrutar de visualizar las imágenes con los ajustes que ha preparado.

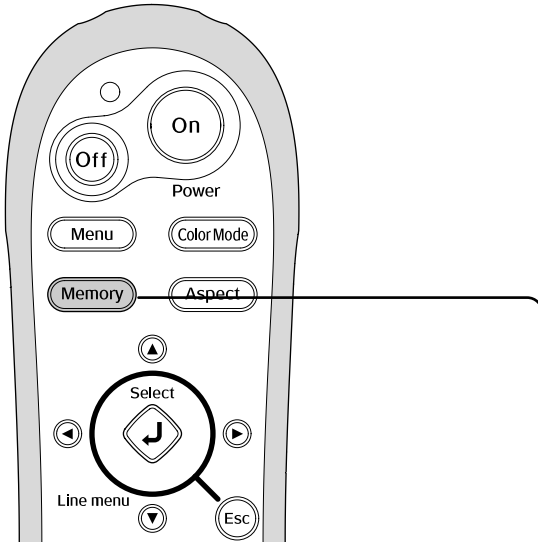

## Funciones del menú de selección



Presione o en el mando a distancia o o en el panel de control del proyector para seleccionar un elemento. Presione o para confirmar la selección.

\* Si presiona , el menú de selección desaparece.

Seleccione un elemento para pasar al siguiente nivel de menú de ese elemento.

## Grabación de ajustes de calidad de imagen (Grabar memoria)

Ajustes que se pueden grabar en la memoria

- Menús de Configuración p.14

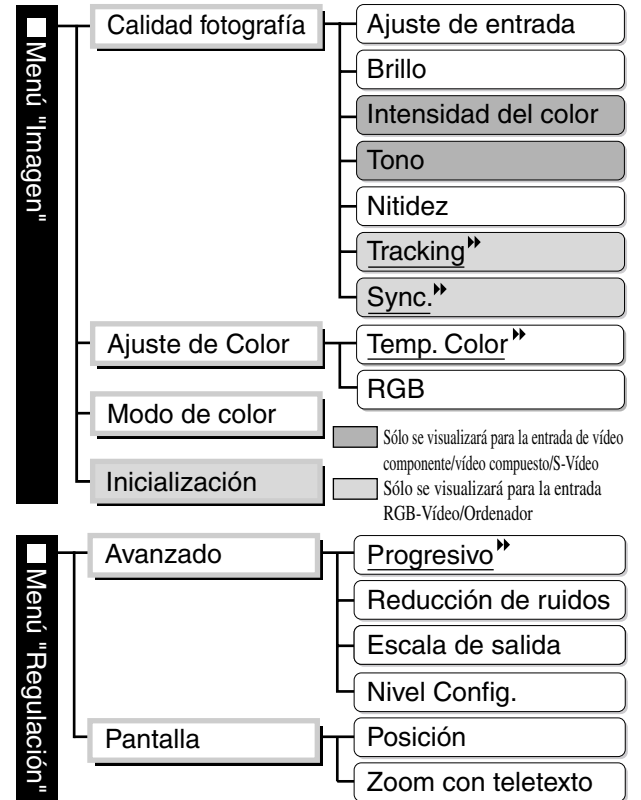

- Ajuste de aspecto p.8

## Recuperar ajustes de calidad de imagen (Recuperar memoria)





Se pueden grabar los resultados del ajuste de todos los elementos del menú de configuración mostrados a la izquierda y también el ajuste de aspecto. La opción "Memoria: Estándar" en el menú "Imagen" se usa para grabar los ajustes.





El programa Cinema Color Editor también se puede usar para guardar y recuperar ajustes de memoria de un ordenador. Están disponibles dos tipos de área de memoria ("Estándar" y "Avance"), y cada una puede guardar hasta seis conjuntos de ajustes. Si ha usado el Cinema Color Editor para ajustar el matiz y la saturación, guarde esos ajustes usando "Memoria:Avance". [p.28](#)

A continuación se describe como grabar los ajustes usando la opción "Memoria: Estándar".

- 1 Realice los ajustes deseados que le gustaría grabar en la memoria.
- 2 Seleccione "Memoria: Estándar" en el menú "Imagen" y luego presione .
- 3 Seleccione un nombre de memoria de Memoria1 a Memoria6 para usar para guardar y luego presione .

El estado de un área de memoria es indicado por el color del símbolo  que está a la izquierda del nombre de memoria de la siguiente manera.

 Verde: Área de memoria en uso.       Gris: Área de memoria sin usar.

 Naranja: Seleccionado

Si selecciona un área de memoria que está en uso y presiona , los contenidos existentes serán borrados y los ajustes actuales serán guardados en su lugar.

Para borrar todos los contenidos de la memoria, seleccione "Restablecer memoria" en el menú "Reset" [p.22](#)

Puede presionar  y seleccionar el nombre de memoria deseado en el menú de selección. Si se han grabado ajustes usando las opciones de "Memoria: Estándar" y también de "Memoria: Avance", primero se visualizará una pantalla que le permitirá seleccionar la pantalla "Memoria: Estándar" o "Memoria: Avance". Seleccione el área de memoria donde se guardaron los ajustes que desea recuperar.



- Los ajustes de memoria aplicados a las imágenes se conservarán aunque se apague el proyector. Los mismos ajustes de memoria se aplicarán a las imágenes que se proyectarán la próxima vez que se encienda el proyector.
- El ajuste de aspecto recuperado de la memoria quizás no se pueda aplicar a las imágenes si son imágenes 16:9 o si las imágenes de la señal de entrada tienen una resolución especial.
- Si se han recuperado los ajustes de "Memoria: Avance", aún es posible retornar a los valores anteriores. Para hacerlo, seleccione "Última memoria" en el menú de selección.

# Funciones del menú de configuración

Los menús de configuración se pueden usar para realizar una variedad de reglajes y ajustes relacionados con la pantalla, la calidad de imagen y las señales de entrada. Están disponibles los siguientes dos tipos de menú.

## • Menú Completo

Todos los elementos en un menú de configuración se pueden marcar mientras se están realizando los ajustes.



## • Menú de línea

Le permite cambiar los ajustes "Calidad fotografía" y "Ajuste de Color" en el menú "Imagen". Este menú es útil para visualizar los efectos de los ajustes en las imágenes que se están proyectando mientras se están realizando los ajustes.

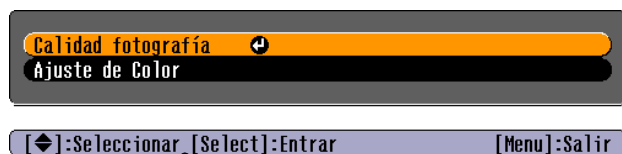

Consulte la sección "Uso de los menús de configuración" (p.23) por detalles sobre el uso de los menús.



Los menús de configuración se pueden usar para activar y desactivar la barra de navegación y para cambiar el patrón de color y la posición de visualización.

☞ "Regulación" - "Visuali. pantalla" - "Posición del menú", "Barra de navegación", "Color del menú"

## Lista de menús de configuración

Si no están entrando señales de imagen, no se podrá cambiar ningún ajuste excepto "Brillo" en el submenú "Calidad fotografía" del menú "Imagen". Los elementos visualizados en el menú "Imagen" y en el menú de configuración "Información" variarán dependiendo del tipo de señales de imagen que se estén proyectando. Algunos comandos de menú no se pueden ajustar cuando los ajustes de memoria avanzados han sido recuperados.

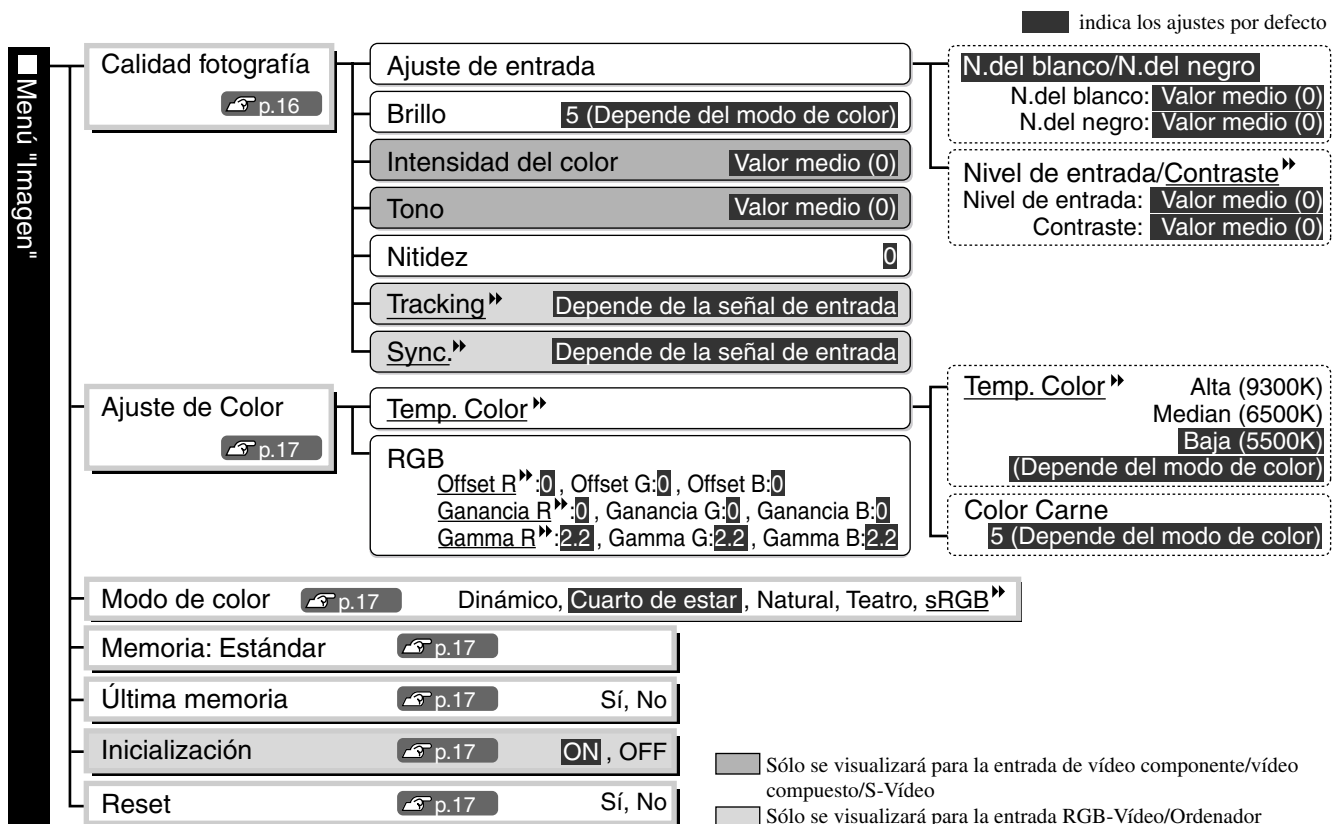



■ indica los ajustes por defecto

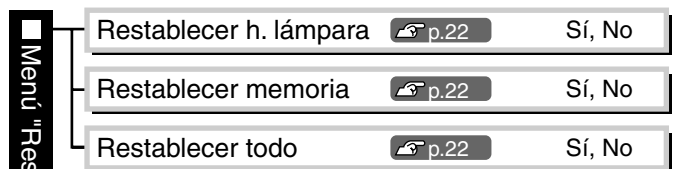
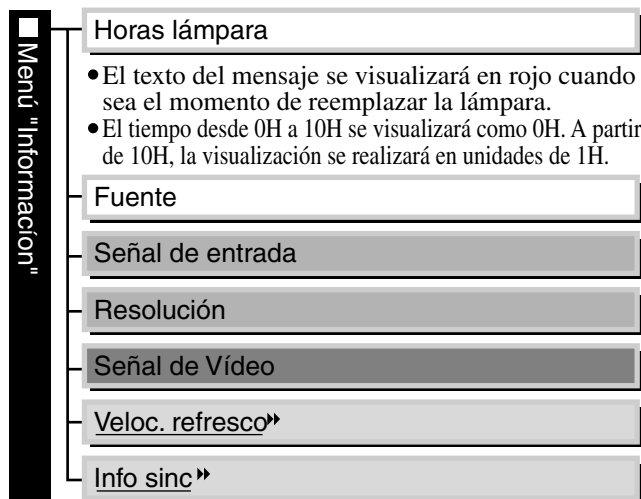
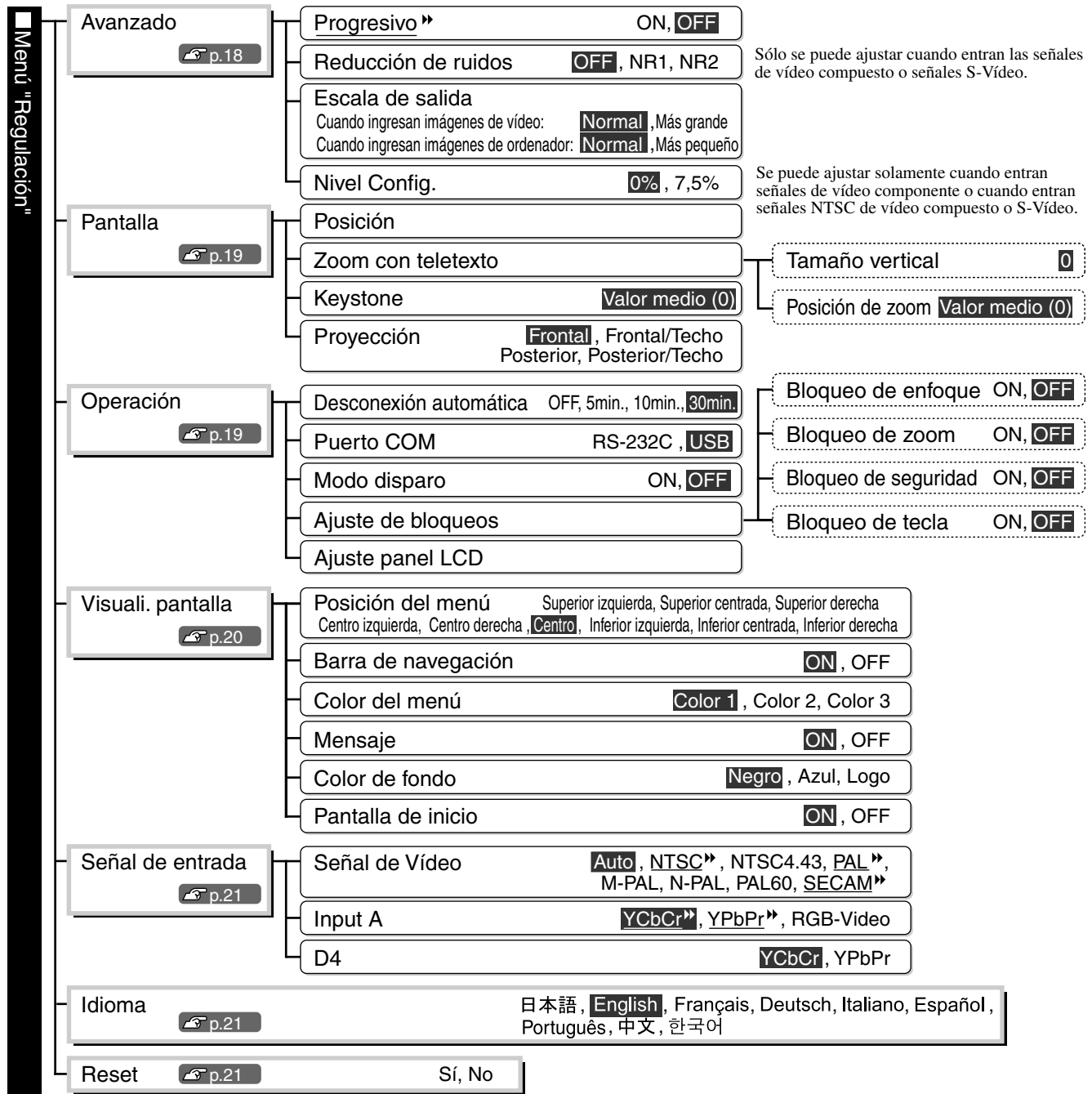

■ Sólo se visualizará la entrada vídeo compuesto/S-Vídeo  
 ■ Sólo se visualizará la entrada vídeo componente/RGB-Vídeo/Ordenador  
 ■ Sólo se visualizará la entrada RGB-Vídeo/Ordenador

El Menú "Información" solamente se usa para visualizar el estado del proyector.

## Menú de "Imagen"

  Solamente vídeo componente/vídeo compuesto/S-Video  
  Solamente RGB-Vídeo/Ordenador

### Calidad fotografía

Ajuste por defecto

#### Ajuste de entrada \*<sup>1</sup>

Se pueden cambiar estos ajustes si el nivel de salida del equipo conectado es débil y las imágenes aparecen oscuras. No se pueden realizar simultáneamente los dos ajustes. Solamente puede seleccionar uno de ellos para ser cambiado.

- **N.del blanco/N.del negro:** sirven para ajustar las áreas oscuras y claras de las imágenes

**N.del blanco:** Ajusta el brillo de las áreas luminosas sin cambiar el nivel de negro.  
 Cuando se cambia el ajuste hacia el lado -, las áreas luminosas se hacen más claras.

**N.del negro:** Ajusta el brillo de las áreas oscuras sin cambiar el nivel de blanco.  
 Cuando se cambia el ajuste hacia el lado +, las áreas oscuras se hacen más claras.

- **Nivel de entrada/Contraste**▶▶: Ajusta el brillo general de las imágenes.

**Nivel de entrada:** Ajusta el brillo general de las imágenes.  
 Cuando el ajuste se cambia hacia el lado +, las imágenes aparecen más luminosas en su totalidad.

**Contraste:** Ajusta la diferencia entre áreas luminosas y oscuras.  
 Cuando se aumenta el contraste, se obtienen imágenes con mayor modulación.

N.del blanco/  
N.del negro

N.del blanco:  
Valor medio (0)

N.del negro:  
Valor medio (0)

Nivel de entrada:  
Valor medio (0)

Contraste:  
Valor medio (0)

#### Brillo \*<sup>2</sup>

Se puede ajustar el brillo de las imágenes.

Si está proyectando en ambientes oscuros o sobre pantallas pequeñas y las imágenes aparecen demasiado brillantes, disminuya el ajuste.

Si se reduce el ajuste a 0 o menos, el consumo de alimentación se puede reducir hasta aproximadamente un 25%.

5 (Depende del modo de color)

#### Intensidad del color \*<sup>1</sup>

Esto ajusta la intensidad del color en las imágenes.

Valor medio (0)

#### Tono \*<sup>1</sup>

(Solamente es posible el ajuste cuando están ingresando señales de vídeo compuesto▶▶ y S-Video▶▶ en formato NTSC▶▶)  
 Esto ajusta el tinte de la imagen.

Valor medio (0)

#### Nitidez \*<sup>1</sup>

Sirve para ajustar la nitidez de la imagen.

0

#### Tracking▶▶ \*<sup>1</sup>

Sirve para ajustar las imágenes si aparecen bandas verticales.

Depende de la señal de entrada

\*1 Los valores de ajuste serán guardados separadamente para cada fuente de imagen y tipo de señal.

\*2 Los valores de ajuste serán guardados separadamente para cada fuente de imagen y ajuste de modo de color.

Solamente RGB-Vídeo/Ordenador

**Sync.▶▶ \*1**

Sirve para ajustar las imágenes si aparecen parpadeos, borrosidad o interferencias.

- Parpadeos y borrosidad también pueden aparecer en las imágenes cuando se cambian los ajustes de brillo, contraste, nitidez y corrección trapezoidal.
- Se pueden lograr ajustes más claros si cambia el alineación primero y después ajusta la sincronización.

Depende de la señal de entrada

**Ajuste de Color**

Ajuste por defecto

No se puede seleccionar "Ajuste de Color" cuando el modo de color ha sido ajustado a "sRGB▶▶".

**Temp. Color▶▶ \*2**

- Temp. Color : La temperatura del color se puede seleccionar a partir de tres ajustes a fin de ajustar el tinte general de las imágenes. ↗ p.10
- Color Carne : Ajusta los tonos de la piel de las personas que aparecen en las imágenes. ↗ p.10

Baja (5500K)  
(Depende del modo de color)

5 (Depende del modo de color)

**RGB \*1**

Permite ajustar el brillo de las áreas oscuras, luminosas e intermedias de las imágenes. ↗ p.10

Offset▶▶ R/G/B: 0  
Ganancia▶▶ R/G/B: 0  
Gamma▶▶ R/G/B: 2.2

**Modo de color \*1**

Ajuste por defecto

Se puede seleccionar el modo de color entre cinco diferentes ajustes de acuerdo con las imágenes que se están proyectando. ↗ p.8

Cuarto de estar

**Memoria: Estándar**

Esto se puede usar para guardar los ajustes actuales del menú de configuración y el aspecto▶▶. ↗ p.12

**Última memoria \*1**

Este comando hace que las imágenes se visualicen de nuevo con sus ajustes originales si han sido ajustadas de acuerdo a los ajustes que fueron cargados usando el comando "Memoria:Avance". Para volver las imágenes a los ajustes originales, seleccione "Si".

**Inicialización \*1**

Ajuste por defecto

Permite activar o desactivar el ajuste automático a fin de establecer si el proyector ajusta automáticamente las imágenes a su condición óptima cuando se cambia la señal de entrada.

ON

**Reset**

Retorna todos los ajustes del menú "Imagen" a sus ajustes predeterminado, excepto los ajustes que se han grabado usando la opción "Memoria: Estándar". Los ajustes de "Memoria: Estándar" se pueden reponer usando el menú "Restablecer memoria". ↗ p.22

\*1 Los valores de ajuste serán guardados separadamente para cada fuente de imagen y tipo de señal.

\*2 Los valores de ajuste serán guardados separadamente para cada fuente de imagen y ajuste de modo de color.

## Menú de "Regulación"

### Avanzado

Ajuste por defecto

#### Progresivo<sup>\*1</sup>

(El ajuste sólo es posible cuando están ingresando señales de vídeo componente<sup>»</sup> 525i o 625i)

- OFF :Se realiza conversión IP en cada campo de la pantalla. Esto es ideal para usar cuando se visualizan imágenes con mucho movimiento.
- ON :Las señales interlaceadas<sup>»</sup> (i) son convertidas a señales progresivas (p). Esto es ideal para usar cuando se visualizan imágenes fijas.

OFF

#### Reducción de ruidos <sup>\*1</sup>

(Sólo se puede ajustar cuando entran las señales de vídeo compuesto o las señales S-Vídeo.)

Suprime la interferencia en las imágenes y hace que las imágenes aparezcan más suaves. Si está visualizando imágenes con poca o ninguna interferencia, tales como imágenes de DVDs, se recomienda que cambie este ajuste a "OFF".

OFF

#### Escala de salida <sup>\*1</sup>

Esto cambia el área de visualización (la parte proyectada de las imágenes).

- Cuando están entrando señales de vídeo componente, RGB-vídeo, vídeo compuesto<sup>»</sup> o S-Video<sup>»</sup>

Normal (Visualización de 92%): Las señales de entrada se proyectan con el tamaño de imagen normal.

Más grande : Las imágenes de vídeo componente y RGB-vídeo se visualizan a 100%.  
Las imágenes de vídeo compuesto y S-Video se visualizan a 95%.  
Se inserta y proyecta el área superior, inferior y los costados de las imágenes que normalmente no se pueden visualizar. Podría aparecer alguna interferencia en la parte superior o inferior de las imágenes dependiendo de la señal de imagen.

Normal

- Cuando están entrando señales de ordenador

Normal (Visualización de 100%) : Las señales de entrada se proyectan con el tamaño de imagen completo.

Más pequeño (Visualización de 95%): Los bordes de las imágenes son truncados cuando se proyectan. Seleccione esta opción si hay interferencia en la parte superior o inferior de las imágenes.

Normal

#### Nivel Config. <sup>\*1</sup>

(Se puede ajustar solamente cuando entran señales de vídeo componente o cuando entran señales NTSC<sup>»</sup> de vídeo compuesto o S-Vídeo.)

Si está usando productos diseñados para destinos tales como los Estados Unidos o Corea del Sur que tienen ajustes de nivel (nivel de configuración) de negro diferentes, use esta función para lograr imágenes correctas. Verifique las especificaciones del equipo conectado cuando cambie este ajuste.

0%

**Pantalla**

Ajuste por defecto

Posición \*1

Use , , y para mover la posición de visualización de las imágenes.

Zoom con teletexto \*1

Si se ajusta **relación de pantalla** a "Zoom" cuando está visualizando imágenes con subtítulos, cambie el ajuste de la siguiente manera para que los subtítulos queden visibles. El tamaño vertical y la posición de visualización se pueden ajustar juntamente.

● **Tamaño vertical**

Se reduce el tamaño vertical de la imagen para que se visualicen los subtítulos.

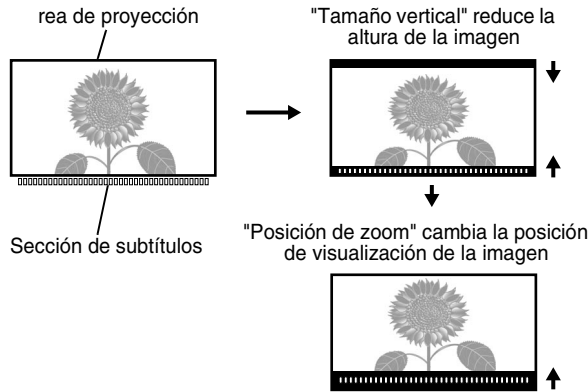

0

Valor medio (0)

● **Posición de zoom**

Toda la imagen se mueve hacia arriba de manera que se visualizan los subtítulos.

Keystone

Se usa para corregir la distorsión trapezoidal de las imágenes. Se puede realizar la misma corrección usando el panel de control del proyector. *Guía de instalación*

Valor medio (0)

Proyección

Se debe ajustar de manera que coincida con el método usado para instalar el proyector.

- **Frontal** :Seleccione cuando se instala el proyector en frente de la pantalla.
- **Frontal/Techo** :Seleccione cuando se instala el proyector en frente de la pantalla y suspendido del techo.
- **Posterior** :Seleccione cuando se instala el proyector detrás de la pantalla
- **Posterior/Techo** :Seleccione cuando se instala el proyector detrás de la pantalla y se cuelga del techo

Frontal

**Operación**

Ajuste por defecto

Desconexión automática

El proyector está equipado con una función de ahorro de energía que hace que la corriente se desconecte automáticamente y el proyector cambie al modo de espera si no entra al proyector por un tiempo continuado ninguna señal. El tiempo antes de que la función de ahorro de energía se active se puede seleccionar entre cuatro ajustes disponibles. Si se selecciona "Off", la función de ahorro de energía no funcionará. Si presiona mientras el proyector está en el modo de espera, la proyección comenzará de nuevo.

30min.

\*1 Los valores de ajuste serán guardados separadamente para cada fuente de imagen y tipo de señal.

**Puerto COM**

Selecciona el puerto que se usa para conectar un ordenador cuando está usando el programa Cinema Color Editor para ajustar la calidad de imágenes que provienen del ordenador. Si cambia el ajuste, el nuevo ajuste será efectivo después de desconectada la alimentación y completado el periodo de enfriamiento».

USB



**Mode disparo**

Activa y desactiva la función de disparador determinando si el estado on/off de alimentación del proyector y los problemas con el funcionamiento del proyector se comunican a un dispositivo externo. Si cambia el ajuste, el nuevo ajuste será efectivo después de desconectada la alimentación y completado el periodo de enfriamiento.

OFF

**Ajuste de bloqueos**

Esto le permitirá habilitar y deshabilitar los ajustes de las diferentes funciones de bloqueo. Cuando la función de bloqueo esté en ON, aparecerá un icono  en la pantalla cuando se presione un botón.

- **Bloqueo de enfoque:** Cuando se ajusta a ON, el ajuste de enfoque está deshabilitado.
- **Bloqueo de zoom:** Cuando se ajusta a ON, el ajuste de zoom está deshabilitado.
- **Bloqueo de seguridad:** Bloquea la función de activación del botón  en el panel de control del proyector, de manera que un niño no pueda conectar accidentalmente la alimentación del proyector y mirar hacia la lente del proyector. Cuando se aplica el bloqueo, sólo se conecta la alimentación si se presiona  durante 3 segundos. El funcionamiento del mando a distancia no es afectado por este ajuste. Si cambia el ajuste, el nuevo ajuste será efectivo después de desconectada la alimentación y completado el periodo de enfriamiento.
- **Bloqueo de tecla:** Si esto se ajusta a "ON", no se podrán usar los botones del panel de control del proyector. (Si esto se ajusta a "ON", no se podrá realizar el ajuste de "Bloqueo de seguridad".) Si cambia el ajuste, el nuevo ajuste tomará efecto después que desaparezca el menú de configuración.

OFF

OFF

OFF

OFF





**Ajuste panel LCD**

Pueden aparecer rayas verticales en la imagen proyectada. Si las rayas verticales interfieren con la visualización de las imágenes, se puede realizar el siguiente ajuste.  p.42

**Visuali. pantalla**

Ajuste por defecto

**Posición del menú**

Presione , ,  y  para especificar la posición de los menús de configuración que se van a visualizar.

Centro

**Barra de navegación**

Ajusta si se visualice (ON) o no se visualice (OFF) la barra de navegación de los menús de configuración.

ON

**Color del menú**

Se puede seleccionar el color del menú de configuración principal (menú completo) y de la barra de navegación de la siguiente manera.

- Color 1:Azul
- Color 2:Verde
- Color 3:Rojo

Color 1

**Mensaje**

Ajusta si deben aparecer (ON) o no aparecer (OFF) las siguientes visualizaciones de mensajes.

- Señal de la imagen, modo del color, aspecto» y nombre del elemento cuando se recuperan los ajustes de memoria
- Mensajes tales como cuando no están entrando señales de imagen, cuando entra una señal incompatible, y cuando se eleva la temperatura interna

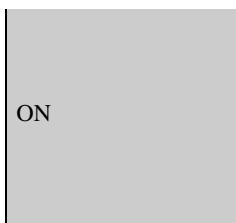

**Color de fondo**

Selecciona el estado de la pantalla cuando se está proyectando una pantalla en blanco o la pantalla de inicio (la imagen que se proyecta cuando comienza la proyección).

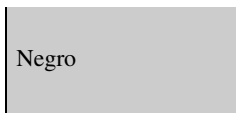

**Pantalla de inicio**

Ajusta si se visualiza (ON) o no se visualiza (OFF) la pantalla de inicio (la imagen que se proyecta cuando comienza la proyección). Si cambia el ajuste, el nuevo ajuste será efectivo después de desconectada la alimentación y completado el periodo de enfriamiento».

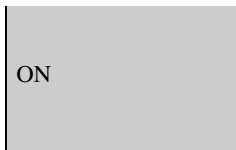

**Señal de entrada** Ajuste por defecto

**Señal de Vídeo**

Ajusta el formato de señal de acuerdo con el equipo de vídeo que está conectado al puerto [Video] o [S-Video]. Si se ajusta a "Auto", se ajustará automáticamente el formato de la señal de vídeo.

Si hay mucha interferencia en la imagen, o si ocurre un problema en el que no se proyecte ninguna imagen aunque "Auto" esté seleccionado, seleccione el formato de señal correcto.

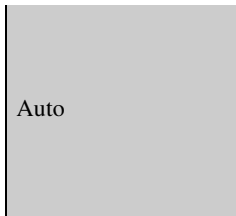

**Input A**

Cambie este ajuste según el tipo de señal que se está emitiendo desde el equipo de vídeo conectado al puerto [InputA].



**D4**

Seleccione "YCbCr" o "YPbPr»" dependiendo del tipo de señal que está emitiendo la fuente conectada al puerto [D4].

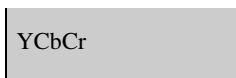

**Idioma**

Ajusta el idioma de visualización de mensajes y menús.



**Reset**

Devuelve todos los ajustes en el menú "Regulación" a sus ajustes predeterminados excepto los ajustes "Ajuste panel LCD", "Señal de entrada" e "Idioma".

## Menú de "Reset"

### Restablecer h. lámpara

Inicializa el tiempo de funcionamiento de la lámpara. Cuando se selecciona este comando, se borra el tiempo de funcionamiento acumulado de la lámpara y se vuelve al ajuste predeterminado.

### Restablecer memoria

Repone (borra) todos los ajustes que se han realizado usando los comandos de "Memoria: Estándar" y "Memoria:Avance". Los ajustes de "Memoria:Avance" se pueden grabar usando el Cinema Color Editor.

### Restablecer todo

Esto repone todos los ajustes del menú de configuración a sus ajustes predeterminados. No se repondrán los ajustes de "Memoria: Estándar", "Memoria:Avance", "Ajuste panel LCD", "Señal de entrada", "Horas lámpara" e "Idioma".



# Uso de los menús de configuración

## 1 Visualización de un menú

Menú completo: Presione .

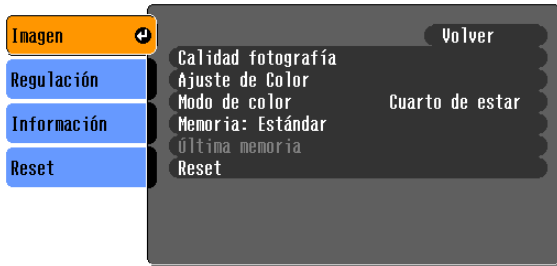

:Seleccionar [Select]:Entrar [Menu]:Salir



Menú de línea: Presione  o .



:Seleccionar [Select]:Entrar [Menu]:Salir

El menú en línea no se puede activar cuando los ajustes de memoria avanzados han sido recuperados.

## 2 Selección de un elemento de menú

Use  y  para seleccionar un elemento de menú, luego presione .



## 3 Cambio de ajustes

Ejemplo:



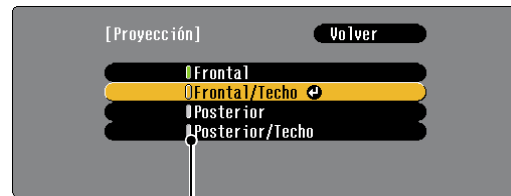

Use  y  para ajustar valores.



 (verde): Valor de ajuste actual  
 (naranja): Elemento seleccionado actualmente

Use  y  para seleccionar un elemento, después presione .

Si presiona  cuando un elemento con  al lado está seleccionado, se visualizará la pantalla de selección de ese elemento.

Para volver a una visualización anterior, presione . Alternativamente, seleccione [Volver] y luego presione .

## 4 Cuando está terminado el ajuste

Presione .

## Instalación del Cinema Color Editor

Si cualquier otra aplicación estuviera abierta, ciérrela antes de instalar Cinema Color Editor. Si usa un ordenador Macintosh donde la versión anterior de Cinema Color Editor está instalada, desinstálela antes de instalar la versión nueva.  p.25

### 1 Inserte el CD-ROM accesorio Cinema Color Editor en la unidad CD-ROM.

**Windows:** El instalador se iniciará automáticamente.

**Macintosh:** Haga clic en el icono "Installer for Mac OS Classic" o en el icono "Installer for Mac OS X" en la ventana "EPSON" según el sistema operativo que esté usando.

Se visualizará una ventana de programa de verificación de virus, por tanto revise el contenido de esta ventana y luego haga clic en [Continuar].

Se visualizará la ventana de verificación de software.

#### ● Windows

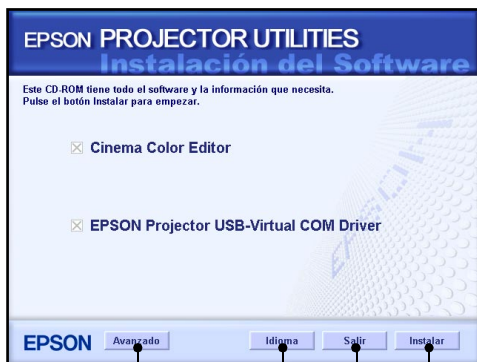

Seleccione el software a instalar

Cambie el idioma de visualización

Cierre el instalador

Comience la instalación

#### ● Macintosh

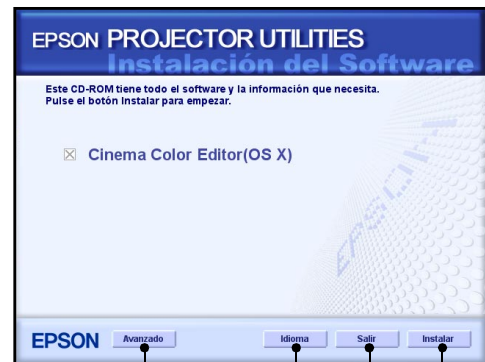

Seleccione el software a instalar

Cambie el idioma de visualización

Cierre el instalador

Comience la instalación



Si está usando Windows:

- Si está conectando un ordenador usando un cable USB, asegúrese de instalar el controlador USB (EPSON Projector USB-Virtual COM Driver).
- Si el programa de instalación no arranca automáticamente, haga clic en [Inicio] - [Ejecutar] y luego abra el cuadro de diálogo "Examinar" y seleccione "[Unidad CD-ROM]:\Epssetup.exe" y luego haga clic [Aceptar].

### 2 Revise los ajustes y luego haga clic en [Instalar].

Comenzará la instalación. Siga las instrucciones que aparecen en la pantalla para completar la instalación.

### 3 Haga clic en [Salir] para terminar la instalación.

Si está usando un Macintosh quizás se visualiza un mensaje indicando que debe reiniciar el ordenador. Si eso sucede, siga las instrucciones del mensaje y reinicie el ordenador.

## Desinstalación del programa Cinema Color Editor

Si ya no necesitara el Cinema Color Editor, desinstálelo de acuerdo con el siguiente procedimiento.

### ● Windows

En Mi PC, abra el Panel de control, haga doble clic en "Agregar o quitar programas", seleccione "Cinema Color Editor", y después haga clic en [Agregar o quitar] (o [Cambiar o quitar] en Windows XP).

### ● Macintosh

Ejecute el instalador.

Siga las instrucciones que se visualizan en la pantalla hasta que se visualiza la siguiente ventana.

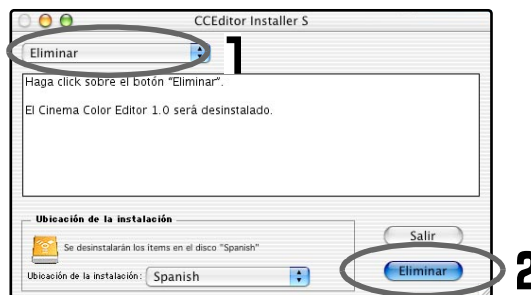

**1** Seleccione Desinstalar.

**2** Haga clic en [Uninstall].

## Conexión a un ordenador

Si se conecta usando un cable USB, deberá instalar el Cinema Color Editor antes de conectar el cable.

Si usa un cable RS-232C cable, use uno de tipo entrecruzado.

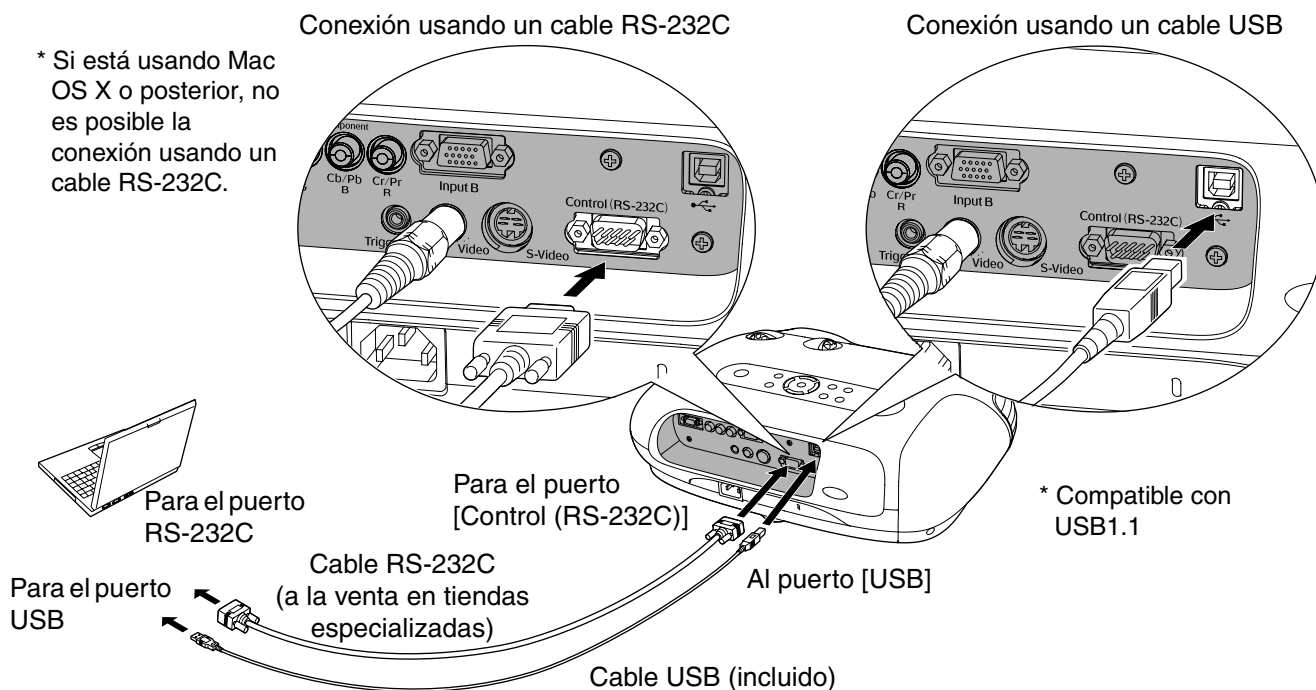

- Si se inicia el asistente "Asistente para agregar nuevo hardware" o si aparece un mensaje como "El software necesario para el dispositivo USB no está disponible." haga clic en [Cancelar] en la ventana del asistente o cuadro de diálogo. Desconecte el cable USB, instale el Cinema Color Editor y luego vuelva a conectar el cable.
- Use el comando "Puerto COM" en el submenú "Operación" del menú "Regulación" para seleccionar el puerto a usar para la conexión. Ajuste predeterminado: USB

👉 p.20

# Uso del programa Cinema Color Editor

La siguiente descripción usa pantallas Windows como ejemplo. Las operaciones son las mismas para el sistema operativo Macintosh.

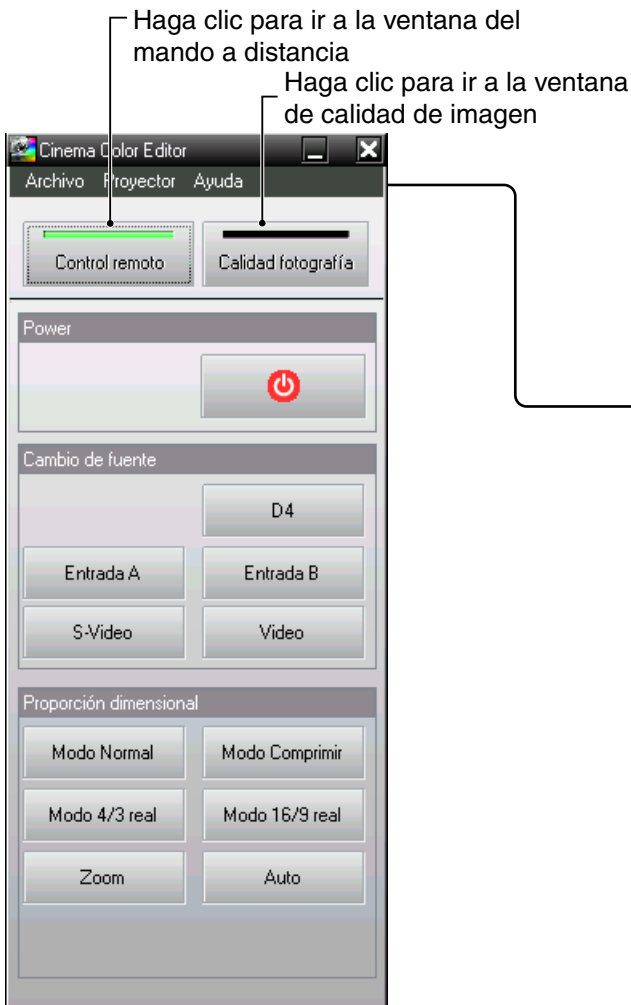

No use el mando a distancia del proyector o el panel de control para controlar el proyector mientras está usando el Cinema Color Editor. Si ocurre un problema debido a que el mando a distancia o el panel de control fue usado para controlar el proyector, seleccione "Actualización al último estado" en el menú "Proyector" de Cinema Color Editor.

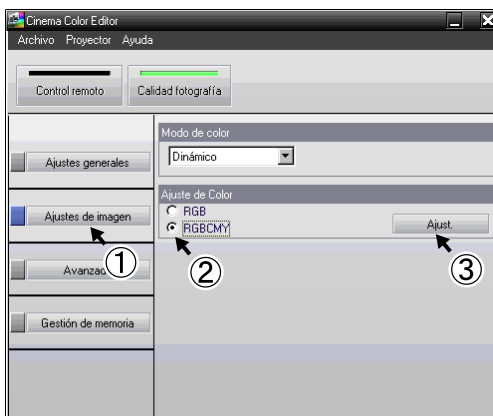

Haga clic arriba para visualizar la ventana "RGBCMY".

## Inicio del programa Cinema Color Editor

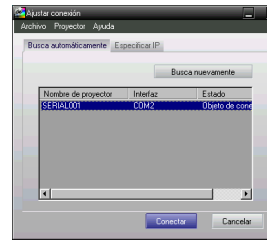

## Operaciones usando el ordenador

### Ventana de calidad de imagen

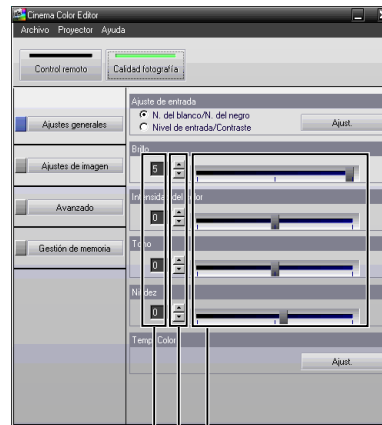

- Arrastre el botón del medidor hacia la izquierda o derecha para ajustar.\*
- Haga clic para aumentar o disminuir el valor.
- Introduzca un valor y presione la tecla [Entrar] o [Volver] en el teclado del ordenador.

\* El ajuste se aplicará a las imágenes después que se ajuste el medidor y que suelte el botón del ratón.

## Ajuste del matiz de color y la saturación

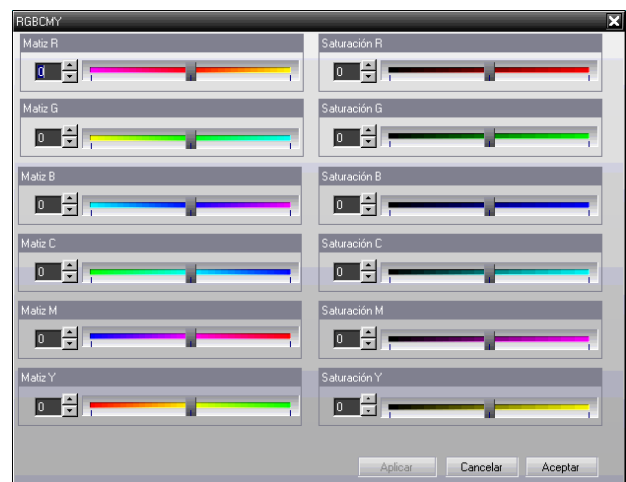

Después de realizar los ajustes, haga clic en [Aplicar] para aplicar los ajustes a las imágenes. Si hace clic en [Aceptar], la ventana de ajuste se cerrará.

Verifique que esté conectada la alimentación del proyector que desea ajustar y luego inicie el Cinema Color Editor.

**Para Windows** : Haga clic en "Inicio" → "Programas" → "EPSON Projector" → "Cinema Color Editor" en ese orden.

**Para Macintosh** : Haga clic en el icono "Finder", luego haga clic en "Macintosh HD" y luego "Aplicaciones (Applications)", y luego haga doble clic en "CCEditor V\*.\*" y "Cinema Color Editor" en ese orden.

Después que se termina la pantalla de inicio, se visualizará la pantalla de conexión que se muestra a la izquierda. La pantalla muestra una lista de proyectores conectados. Seleccione los proyectores adecuados y luego haga clic en [Conectar].

Los ajustes de imágenes del proyector y las operaciones con el mando a distancia se pueden realizar fácilmente usando el ratón.

### Elementos que se pueden ajustar

Haga clic en uno de los botones de la izquierda de la ventana para realizar los siguientes ajustes. Se puede realizar el mismo ajuste que con la opción correspondiente del menú de configuración. [p.14](#)

#### Ajustes generales

- N.del blanco/N.del negro
- Nivel de entrada/Contraste”
- Intensidad del color
- Temp. Color”
- Brillo
- Tono
- Nitidez
- Tracking
- Sync.

#### Ajustes de imagen

- Modo de color
- Ajuste de Color

#### Avanzado

- Progresivo”
- Reducción de ruidos
- Escala de salida
- Nivel Config.
- Inicialización

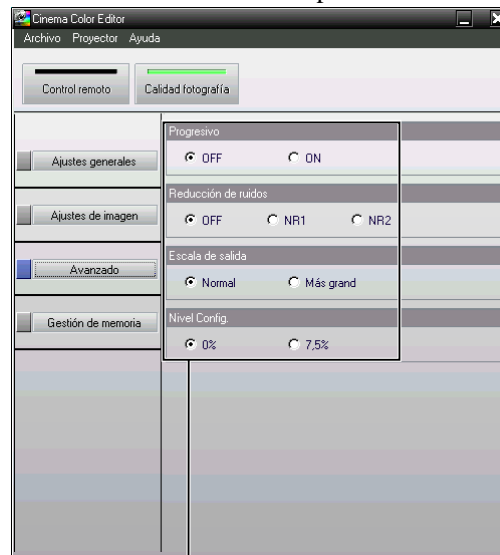

Haga clic en el ítem a ajustar.



Haga clic en un botón para realizar la misma operación que el botón del mando a distancia  
\* "Cambio de fuente" permite cambiar entre los puertos y no cambia el formato de la señal de imagen.

Cinema Color Editor se puede usar para realizar ajustes de color como matiz y saturación para los colores rojo (R), verde (G), azul (B), cyan (C), magenta (M) y amarillo (Y) de manera de obtener los colores preferidos para las imágenes. También puede reproducir los colores para una película favorita de manera que aparezcan como si estuviera en una sala de cine, o ajustar los colores a colores completamente diferentes de acuerdo a lo deseado.

**Matiz** : Ajusta la coloración general de las imágenes a azul, verde o rojo.

**Saturación** : Ajusta el brillo general de las imágenes.

## Guardando/recuperando ajustes de un archivo

Los ajustes de las imágenes proyectadas en la actualidad se pueden guardar como archivos de ordenador. Los ajustes que son guardados en estos archivos se pueden volver a cargar y aplicar a las imágenes proyectadas. Además, estos archivos pueden ser enviados a otras personas de manera que vean los efectos de sus ajustes. También puede cargar los ajustes de un archivo de ordenador en la memoria del proyector y recuperarlos. [p.28](#)

Se pueden guardar archivos y aplicar los ajustes desde el menú "Archivo".

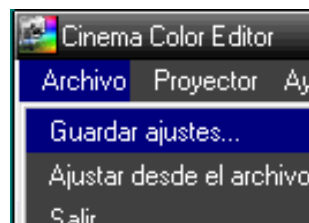

Guarda los ajustes de proyector actual en un archivo

Los valores de ajuste guardados en el archivo se aplican a las imágenes actualmente proyectadas.

Haga clic en **Gestión de memoria**

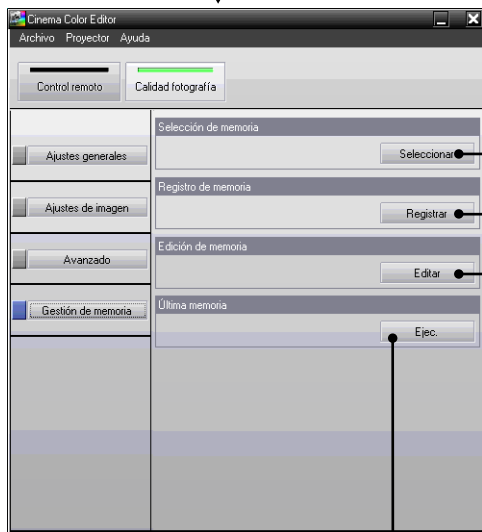

Carga los ajustes desde un área de memoria  
Guarda los ajustes en un área de memoria

Funciona de la misma manera que la función de última memoria del proyector. [p.17](#)



Tenga en cuenta que no puede usar una memoria que ha sido registrada con otros proyectores (EMP-TW200, EMP-TW500).

## Guardando ajustes a medida en la memoria

### Grabación de valores de ajuste en la memoria

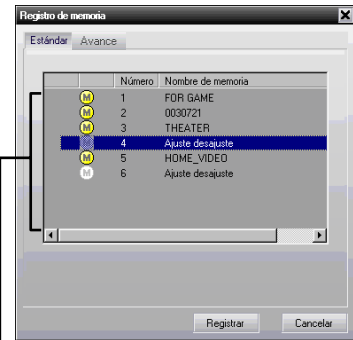

Lista de memoria  
Indica el estado de la memoria del proyector.

- M** (amarillo): En uso
- M** (gris): Sin usar

## Guardando/cargando los ajustes de memoria y editando los nombres de área de memoria

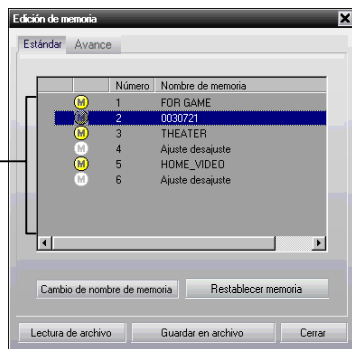

Lista de memoria

"Edición de memoria" le permite realizar fácilmente los siguientes procesos.

- Guardando los ajustes de memoria del proyector en un ordenador como un archivo de datos de memoria
- Cargando los archivos de datos de memoria de un ordenador a la memoria del proyector

Esto le permite almacenar los ajustes en el ordenador tanto como quiera sin tener en cuenta la limitación de memoria del proyector (Estándar: 6, Avance: 6), y cargue los ajustes en la memoria del proyector desde el ordenador de acuerdo a lo necesario.

### Guardando ajustes de la memoria del proyector en el ordenador

- 1 Seleccione un ajuste de memoria de la lista de memoria para guardar en el ordenador.
- 2 Haga clic en [Guardar en archivo].
- 3 Seleccione el lugar para la grabación, escriba un nombre de archivo y luego haga clic en [Guardar].

Si existe un archivo con el mismo nombre, se visualizará un mensaje.

### Carga de valores de ajuste desde un archivo guardado a la memoria del proyector

- 1 Seleccione un número de memoria para cargar en la lista de memoria.
- 2 Haga clic en [Lectura de archivo].
- 3 Seleccione el archivo que desea cargar en la ventana de selección de archivo, y luego haga clic en [Abrir].

Si el ajuste de memoria a guardar ha sido seleccionado, se visualizará un mensaje.

Puede almacenar sus ajustes en la memoria del proyector mediante "Registro de memoria". La "Selección de memoria" se usa para recuperar los ajustes almacenados en la memoria de la manera que lo hace el **Memory** del mando a distancia. La "Selección de memoria" le muestra la lista de memoria del proyector de manera que pueda seleccionar el ajuste deseado en ella.

### Recuperando ajustes de memoria guardados

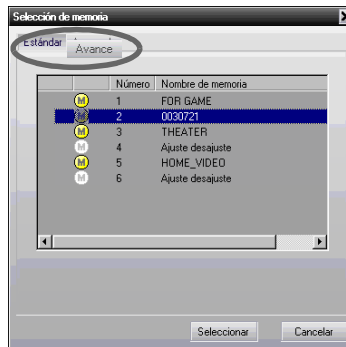

**1 Seleccione el área de memoria que desea usar.** Están disponibles los siguientes dos tipos de área de memoria y se pueden grabar en cada uno hasta 6 conjuntos de ajustes. El tipo de área de memoria disponible variará dependiendo de los ajustes de "Ajuste de Color".

#### Estándar

Cuando "Ajuste de Color" se ha ajustado a "RGB"

#### Avance

Cuando "Ajuste de Color" se ha ajustado a "RGBCMY"

\* Usando el Cinema Color Editor.

**1 Haga clic en la lengüeta "Estándar" o "Avance" para seleccionar el tipo de memoria.**

**2 Después de seleccionar el ajuste de memoria a recuperar de la lista de memoria, haga clic en [Seleccionar].** Los valores de ajuste seleccionados se aplicarán a las imágenes.

**2 Seleccione el ajuste de memoria que desea guardar en la lista de memoria, y luego haga clic en [Registrar].**

#### • Cambio de un nombre de memoria

Los nombres predeterminados como "Memoria1" y "MemoriaA" se pueden cambiar por nombres que sean más descriptivos del contenido del área de memoria. Aunque haya grabado un gran número de ajustes de memoria en el ordenador, puede recuperar los ajustes deseados sin errores.

#### • Inicialización de memoria

Los ajustes de memoria que no sean necesarios pueden ser seleccionados y borrados uno a uno.

### Cambio de un nombre de memoria

- 1 Seleccione el nombre a cambiar en la lista de memoria.**
- 2 Haga clic en [Cambio de nombre de memoria].**
- 3 En la ventana "Cambio de nombre de memoria" escriba un nombre de memoria de hasta 12 caracteres.**

Los caracteres que se pueden introducir incluyen caracteres alfanuméricos, espacios y algunos caracteres de puntuación. e.g. ! " % & ' ( ) \* + , - .

**4 Después de escribir el nombre, haga clic en [Aceptar].**

### Inicialización de un ajuste de memoria

- 1 Seleccione el ajuste de memoria a inicializar de la lista de memoria.**
- 2 Haga clic en [Restablecer memoria].**
- 3 En la ventana de confirmación, haga clic en [Aceptar].**

# Cuando tenemos algún problema

## Significado de los indicadores

El proyector cuenta con los siguientes dos indicadores que le informan acerca del estado de funcionamiento del proyector.

Las siguientes tablas muestran el significado de los indicadores y como solucionar los problemas señalados.

\* Si ambos indicadores están apagados, verifique que el cable de alimentación esté conectado correctamente y que se esté suministrando alimentación.



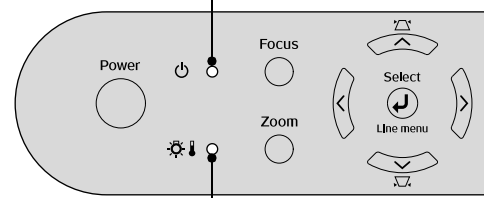



Indicador de  (operación)



Indicador de  (advertencia)

### Cuando el indicador (de advertencia) está iluminado o parpadeando **advertencia/problema**





●: Iluminado : Parpadeando

<p>Rojo</p>  <p>(intervalos de 1 segundo)</p>	<p><b>Problema interno / Problema de ventilador / Problema de sensor</b></p>  Desconecte el cable de alimentación de la toma de corriente. Luego consulte a su proveedor o póngase en contacto con el lugar más cercano de las direcciones indicadas en la sección "Condiciones de la garantía internacional" de la <i>Guía de instrucciones de seguridad/Términos de la garantía mundial</i> .	
<p>Rojo</p>  <p>(intervalos de 0,5 segundos)</p>	<p><b>Problema de lámpara / Error en lámpara</b>                  Verifique si la lámpara está rota.  p.40</p> <p>Si la lámpara no está rota</p> <div style="border: 1px solid gray; padding: 5px; display: inline-block;">                     Vuelva a colocar la lámpara y luego conecte la alimentación.                 </div> <p>Si todavía no se soluciona el problema después de reemplazar la lámpara, deje de usar el proyector y desconecte el cable de alimentación de la toma de corriente. Luego consulte a su proveedor o póngase en contacto con el lugar más cercano de las direcciones indicadas en la sección "Condiciones de la garantía internacional" de la <i>Guía de instrucciones de seguridad/Términos de la garantía mundial</i>.</p> <p>Si la lámpara está rota</p> <div style="border: 1px solid gray; padding: 5px; display: inline-block; background-color: #f0f0f0;">                     Póngase en contacto con Epson.                 </div>	
<p>Rojo</p> 	<p><b>Temperatura interna alta (sobrecalentamiento)</b>                  La lámpara se apagará automáticamente y se detendrá la proyección. Espere aproximadamente 5 minutos.</p> <div style="border: 1px solid gray; padding: 5px; display: inline-block;"> <ul style="list-style-type: none"> <li>• Cuando instale contra una pared, deje un espacio de 20 cm o más entre el proyector y la pared.</li> <li>• Limpie los filtros de aire si están congestionados.  p.38</li> </ul> </div> <p>Si el problema todavía no se soluciona cuando se conecta de nuevo la alimentación, deje de usar el proyector y desconecte el cable de alimentación de la toma de corriente eléctrica. Después contacte a su concesionario o a la dirección más cercana indicada en "Condiciones de la garantía internacional" en Instrucciones de seguridad/Términos de la garantía mundial.</p>	
<p>Naranja</p> 	<p><b>Enfriamiento de alta velocidad en progreso</b>                  Puede continuar usando el proyector, pero si la temperatura se eleva de nuevo, se apagará automáticamente.</p>	

### Cuando el indicador (de operación) está iluminado o parpadeando **normal**

Cuando el indicador de advertencia  está apagado

●: Iluminado : Parpadeando











<p>Naranja</p> 	<p>Condición de espera</p>	<p>Si presiona , la proyección comenzará después de un breve intervalo.</p>
<p>Verde</p> 	<p>Calentamiento o en progreso</p>	<p>El tiempo de calentamiento es de aproximadamente 45 segundos. Las operaciones de apagado son ignoradas mientras se encuentra en el proceso de calentamiento.</p>
<p>Verde</p> 	<p>Proyección en progreso</p>	<p>Operación normal en progreso.</p>
<p>Naranja</p> 	<p><b>Enfriamiento</b>» en progreso</p>	<p>El tiempo enfriamiento es de aproximadamente 30 segundos. Una vez terminado el proceso de enfriamiento, el proyector pasa al modo de espera. No puede usar el mando a distancia o el panel de control del proyector durante el proceso de enfriamiento.</p>



## Quando los indicadores no brindan ninguna ayuda

Primero consulte los siguientes problemas para determinar que tipo de problema está teniendo, y luego consulte la página que contiene detalles del problema.

### Problemas relacionados con las imágenes

- No aparece ninguna imagen  p.32  
No comienza la proyección, el área de proyección está completamente negra, el área de proyección está completamente azul, etc.
- Se visualiza el mensaje "No Soportado."  p.32
- Se visualiza el mensaje "Sin Señal."  p.33
- Las imágenes están borrosas o desenfocadas  p.33
- Aparece interferencia o distorsión en las imágenes  p.34  
Aparecen problemas tales como interferencias, distorsión o patrones alternados de blanco y negro.
- La imagen está truncada (grande) o pequeña  p.34  
Solamente se visualiza parte de la imagen.
- Los colores de la imagen no son correctos  p.35  
La imagen completa aparece de color violeta o verde, las imágenes son en blanco y negro, los colores aparecen apagados, etc.  
(Los monitores de ordenador y las pantallas LCD tienen un rendimiento de color diferente, de manera que los colores proyectados por el proyector y los colores que aparecen en el monitor no estén necesariamente de acuerdo, pero esto no es una señal de un problema.)
- Las imágenes están demasiado oscuras o demasiado iluminadas  p.35
- Aparecen rayas verticales en toda las imágenes proyectadas  p.35
- No aparece nada en el monitor externo  p.36

### Problemas cuando comienza la proyección



- No se conecta la alimentación  p.36

### Problemas con el mando a distancia





- El mando a distancia no funciona  p.37

## Problemas relacionados con las imágenes

### ■ No aparece ninguna imagen

¿Ha presionado el botón [Power]?	Presione  en el mando a distancia o  en el panel de control del proyector.
¿Están todos los indicadores apagados?	Desconecte el cable de alimentación y luego vuelva a conectarlo. <i>↗ Guía de instalación</i> Verifique el fusible para comprobar que se esté suministrando alimentación.
¿Está activado el modo vacío?	Presione  en el mando a distancia para cancelar la función de vacío.
¿Está ingresando una señal de vídeo?	Verifique que esté conectada la alimentación del equipo conectado. Si la opción de menú "Mensaje" se ha ajustado a "ON" (activado), se visualizarán mensajes relativos a las señales de la imagen. <i>↗ "Regulación" - "Visuali. pantalla" - "Mensaje" p.21</i>
¿Son correctos los ajustes de formato de señal de la imagen?	Use la opción de menú "Señal de vídeo" para seleccionar el formato de señal que coincida con la fuente de señal conectada. <i>↗ "Regulación" - "Señal de entrada" - "Señal de Vídeo" p.21</i>
¿Se han realizado correctamente los ajustes del menú de configuración?	Pruebe reponer todos los ajustes actuales. <i>↗ p.22</i>
¿El proyector y el ordenador fueron conectados mientras su alimentación ya estaba conectada? <b>Solamente cuando proyecte imágenes de un ordenador</b>	Si se realiza la conexión mientras la alimentación ya está conectada, la tecla de función (Fn) que cambia la señal de vídeo del ordenador a salida externa podría no funcionar. Desconecte la alimentación del ordenador que está conectado al proyector y después vuelva a conectarla.
¿La salida de imagen del ordenador está ajustada solamente a la pantalla accesoria del ordenador? <b>Solamente cuando proyecte imágenes de un ordenador</b>	Las señales de la imagen se deben emitir al exterior. Cambie el ajuste de salida a solamente un destino externo o a un destino externo así como también al propio monitor del ordenador. <i>↗ Documentación del ordenador, bajo un título tal como "Salida externa" o "Conexión a un monitor externo"</i>

### ■ Se visualiza el mensaje "No Soportado."

¿Son correctos los ajustes de formato de la señal de imagen? <b>Solamente cuando proyecte imágenes de un ordenador</b>	Si está ingresando una señal de <b>vídeo compuesta</b>  o <b>S-Vídeo</b>  Si no se proyecta nada cuando se ajusta la opción de menú "Señal de Vídeo" a "Auto", seleccione el formato de señal que coincida con la fuente de la señal. <i>↗ "Regulación" - "Señal de entrada" - "Señal de Vídeo" p.21</i>
	Si la fuente de la señal está conectada al puerto [InputA] o [D4] Seleccione el formato de señal que coincida con la señal del equipo que ha sido seleccionado usando la opción de menú "Señal de entrada". <i>↗ "Regulación" - "Señal de entrada" p.21</i> También puede presionar  o  en el mando a distancia para seleccionar el formato. <i>↗ Guía de instalación</i>
¿El modo coincide con la frecuencia y resolución de las señales de la imagen? <b>Solamente cuando proyecte imágenes de un ordenador</b>	Use la opción de menú "Resolución" para verificar las señales que están ingresando, y verifique la "List of compatible signals" (Lista de señales compatibles) para asegurarse que las señales sean compatibles. <i>↗ "Información" - "Resolución" p.15</i> <i>↗ "Lista de tipos de visualización de monitores que se pueden usar" p.44</i>

■ Se visualiza el mensaje "Sin Señal."

¿Están conectados correctamente los cables?	Verifique que todos los cables necesarios para la proyección estén firmemente conectados. <i>↪ Guía de instalación</i>
¿Se ha seleccionado el puerto de entrada de vídeo correcto?	Presione <b>D4</b> , <b>Input A</b> , <b>Input B</b> , <b>S-Vídeo</b> o <b>Vídeo</b> en el mando a distancia o  en el panel de control del proyector para cambiar la fuente de la imagen. <i>↪ Guía de instalación</i>
¿Está conectada la alimentación del equipo conectado?	Conecte la alimentación para los dispositivos.
¿Las señales de la imagen se están emitiendo al proyector?  <b>Solamente cuando proyecte imágenes desde un ordenador portátil u ordenador con una pantalla LCD incorporada</b>	Si las señales de la imagen solamente se están emitiendo al monitor LCD del ordenador o al monitor accesorio, debe cambiar la salida. En algunos modelos de ordenador, cuando se salen externamente las señales de la imagen, no aparecen más en el monitor LCD o monitor accesorio. <i>↪ Documentación del ordenador, bajo un título tal como "Salida externa" o "Conexión a un monitor externo"</i>  Si se realiza la conexión cuando la alimentación ya está conectada, la tecla de función [Fn] que cambia la señal de vídeo del ordenador a salida externa podría no funcionar. Desconecte la alimentación del proyector y del ordenador y luego vuelva a conectarlas de nuevo. <i>↪ Guía de instalación</i>

■ Las imágenes están borrosas o desenfocadas

¿Se ha ajustado correctamente el enfoque?	Ajuste el enfoque. <i>↪ Guía de instalación</i>
¿Todavía está colocada la cubierta de la lente?	Retire la cubierta de la lente.
¿Se encuentra el proyector a la distancia correcta?	La distancia recomendada desde el proyector a la pantalla se encuentra entre 87–1365 cm para un tamaño de pantalla de 16:9, y 108–1672 cm para un tamaño de pantalla de 4:3. Instale el proyector de manera que la distancia de proyección se encuentre dentro de este rango. <i>↪ Guía de instalación</i>
¿El valor de ajuste trapezoidal es demasiado alto?	Disminuya el ángulo de proyección para reducir la cantidad de corrección de distorsión trapezoidal. <i>↪ Guía de instalación</i>
¿Se ha formado condensación en la lente?	Si se lleva repentinamente el proyector de un ambiente frío a un ambiente caliente o si la temperatura ambiente cambia bruscamente, se puede formar condensación en la superficie de la lente, y esto puede hacer que las imágenes aparezcan difusas. Instale el proyector en la habitación aproximadamente una hora antes de usar. Si se forma condensación en la lente, desconecte la alimentación y espere que desaparezca la condensación.

■ Aparece interferencia o distorsión en las imágenes

<p><b>¿Son correctos los ajustes de formato de la señal de imagen?</b></p>	<p>Si está ingresando una señal de <u>vídeo compuesta</u> o <u>S-Vídeo</u>                  Si no se proyecta nada cuando se ajusta la opción de menú "Señal de Vídeo" a "Auto", seleccione el formato de señal que coincida con la fuente de la señal.                  ↪ "Regulación" - "Señal de entrada" - "Señal de Vídeo" p.21</p>
	<p>Si la fuente de la señal está conectada al puerto [InputA] o [D4]                  Seleccione el formato de señal que coincida con la señal del equipo que ha sido seleccionado usando la opción de menú "Señal de entrada".                  ↪ "Regulación" - "Señal de entrada" p.21                  También puede presionar (Input A) o (D4) en el mando a distancia para seleccionar el formato. ↪ <i>Guía de instalación</i></p>
<p><b>¿Están conectados correctamente los cables?</b></p>	<p>Verifique que todos los cables necesarios para la proyección estén firmemente conectados. ↪ <i>Guía de instalación</i></p>
<p><b>¿Se usa un cable de extensión?</b></p>	<p>Si se usa un cable de extensión, la interferencia aumentará. Intente conectar un amplificador de señal.</p>
<p><b>¿Se han ajustado correctamente los ajustes "Sync." y "Tracking"?</b></p> <p><b>Solamente señales de ordenador y RGB-vídeo</b></p>	<p>El proyector cuenta con una función de ajuste automático que sirve para proyectar imágenes óptimas. Sin embargo, para algunos tipos de señal, no se puede conseguir los ajustes correctos aun después de realizado el ajuste automático. En tales casos use las opciones de menú "Tracking" y "Sync." para realizar los ajustes. ↪ "Imagen" - "Calidad fotografía" - "Tracking", "Sync." p.16, p.17</p>
<p><b>¿Se ha seleccionado la resolución correcta?</b></p> <p><b>Solamente cuando proyecte imágenes de un ordenador</b></p>	<p>Ajuste el ordenador de manera que las señales emitidas sean compatibles con este proyector.                  ↪ "Lista de tipos de visualización de monitores que se pueden usar" p.44, Documentación del ordenador</p>

■ La imagen está truncada (grande) o pequeña

<p><b>¿Se ha seleccionado el aspecto correcto?</b></p>	<p>Presione (Aspect) para seleccionar el aspecto que corresponda con la señal de entrada. ↪ p.8                  Si se están proyectando imágenes con subtítulos usando "Zoom", use la opción de menú "Zoom con teletexto" para ajustar las imágenes. ↪ p.19</p>
<p><b>¿Se ha ajustado correctamente el ajuste "Posición"?</b></p>	<p>Use la opción de menú "Posición" para realizar el ajuste.                  ↪ "Regulación" - "Pantalla" - "Posición" p.19</p>
<p><b>¿Se ha ajustado el ordenador para visualización dual?</b></p> <p><b>Solamente cuando proyecte imágenes de un ordenador</b></p>	<p>Si ha sido activada la visualización dual en las Display Properties (propiedades de visualización) del panel de control del ordenador, el proyector sólo proyectará aproximadamente la mitad de la imagen en la pantalla del ordenador. Para visualizar toda la imagen en la pantalla del ordenador, desactive la visualización dual. ↪ Documentación del controlador de vídeo del ordenador</p>
<p><b>¿Se ha seleccionado la resolución correcta?</b></p> <p><b>Solamente cuando proyecte imágenes de un ordenador</b></p>	<p>Ajuste el ordenador de manera que las señales emitidas sean compatibles con este proyector.                  ↪ "Lista de tipos de visualización de monitores que se pueden usar" p.44, Documentación del ordenador</p>



■ Los colores de la imagen no son correctos

<p><b>¿Son correctos los ajustes de formato de la señal de imagen?</b></p>	<p>Si está ingresando una señal de <b>vídeo compuesto</b> o <b>S-Vídeo</b>                  Si no se proyecta nada cuando se ajusta la opción de menú "Señal de Vídeo" a "Auto", seleccione el formato de señal que coincida con la fuente de la señal.                  ↻ "Regulación" - "Señal de entrada" - "Señal de Vídeo" p.21</p> <p>Si la fuente de la señal está conectada al puerto [InputA] o [D4]                  Seleccione el formato de señal que coincida con la señal del equipo que ha sido seleccionado usando la opción de menú "Señal de entrada".                  ↻ "Regulación" - "Señal de entrada" p.21                  También puede presionar <b>Input A</b> o <b>D4</b> en el mando a distancia para seleccionar el formato. ↻ <i>Guía de instalación</i></p>
<p><b>¿Están conectados correctamente los cables?</b></p>	<p>Verifique que todos los cables necesarios para la proyección estén firmemente conectados. ↻ <i>Guía de instalación</i></p>
<p><b>¿Se ha ajustado correctamente el contraste de la imagen?</b></p>	<p>Use la opción de menú "Contraste" o "N.del blanco" para ajustar el contraste.                  ↻ "Imagen" - "Calidad fotografía" - "Ajuste de entrada" p.16</p>
<p><b>¿Se ha ajustado correctamente el color?</b></p>	<p>Use la opción de menú "Ajuste de Color" para ajustar el color.                  "Imagen" - "Ajuste de Color" ↻ p.17</p>
<p><b>¿Se ha ajustado correctamente la intensidad y el tinte del color?</b></p> <p style="background-color: black; color: white; padding: 5px; text-align: center;"><b>Solamente cuando proyecte imágenes de una fuente de vídeo</b></p>	<p>Use las opciones de menú "Intensidad del color" y "Tono" para ajustar el color y tinte.                  "Imagen" - "Calidad fotografía" - "Intensidad del color", "Tono" ↻ p.16</p>

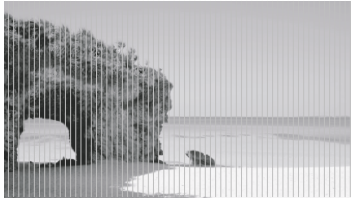

■ Las imágenes están demasiado oscuras o demasiado y iluminadas

<p><b>¿Se ha ajustado correctamente el brillo de la imagen?</b></p>	<p>Use las opciones de menú "Ajuste de entrada" y "Brillo" para realizar los ajustes.                  ↻ "Imagen" - "Calidad fotografía" - "Ajuste de entrada , "Brillo" p.16</p>
<p><b>¿Se ha ajustado correctamente el contraste de la imagen?</b></p>	<p>Use la opción de menú "Contraste" o "N.del blanco" para ajustar el contraste.                  ↻ "Imagen" - "Calidad fotografía" - "Ajuste de entrada" p.16</p>
<p><b>¿La lámpara se acerca al final de su vida útil?</b></p>	<p>Cuando la lámpara se acerca al final de su vida útil, las imágenes se vuelven más oscuras y la calidad del color más pobre. Cuando eso suceda, se debe reemplazar la lámpara con una nueva. ↻ p.40</p>

■ Aparecen rayas verticales en toda las imágenes proyectadas









<p><b>¿Ha realizado el "Ajuste panel LCD"?</b></p>	<p>Ajuste "Raya vertical R", "Raya vertical G" y "Raya vertical B" en el "Ajuste panel LCD" en el menú de configuración. "Ajuste del panel LCD" ↻ p.42</p> <p>Ejemplo:</p> <div style="display: flex; justify-content: space-around; align-items: center;"> <div style="text-align: center;"> <p>Imagen con rayas verticales</p>  </div> <div style="font-size: 2em;">→</div> <div style="text-align: center;"> <p>Imagen después del ajuste</p>  </div> </div>
--	--

■ No aparece nada en el monitor externo

<b>¿Está activado el modo de hibernación?</b>	<p>Cuando "Desconexión automática" se ha ajustado a ON (activado), la lámpara se apaga automáticamente si no ingresa ninguna señal durante unos 30 minutos, y el proyector pasa al modo de espera. Presione el botón  del mando a distancia o el botón  del panel de control del proyector para conectar de nuevo la alimentación del proyector. Para cancelar el ajuste del modo de hibernación, cambie la opción de menú "Desconexión automática" a "OFF".</p> <p> "Regulación" - "Operación" - "Desconexión automática" p.19</p>
---	--

## Problemas cuando comienza la proyección

■ No se conecta la alimentación

<b>¿Ha presionado el botón [Power]?</b>	<p>Presione  en el mando a distancia o  en el panel de control del proyector.</p>
<b>¿Está "Bloqueo de seguridad" ajustado a "ON" (activado)?</b>	<p>Si la opción de menú "Bloqueo de seguridad" está ajustada a "ON", presione  en el panel de control del proyector durante unos 3 segundos o presione  en el mando a distancia para conectar la alimentación.</p> <p> "Regulación" - "Operación" - "Ajuste de bloqueos" - "Bloqueo de seguridad" p.20</p>
<b>¿Está "Bloqueo de tecla" ajustado a "ON" (activado)?</b>	<p>Si la opción de menú "Bloqueo de tecla" está ajustada a "ON", están deshabilitados todos los botones del panel de control del proyector. Presione  en el mando a distancia.</p> <p> "Regulación" - "Operación" - "Ajuste de bloqueos" - "Bloqueo de tecla" p.20</p>
<b>¿Están todos los indicadores apagados?</b>	<p>Desconecte el cable de alimentación y luego vuelva a conectarlo.</p> <p> <i>Guía de instalación</i></p> <p>Verifique el fusible para comprobar si se está suministrando alimentación.</p>
<b>¿Los indicadores se apagan y encienden cuando se toca el cable de alimentación?</b>	<p>Apague el proyector, desconecte el cable de alimentación y luego vuelva a conectarlo. Si eso no soluciona el problema, quizás haya un problema con el cable de alimentación. Si eso no soluciona el problema, deje de usar el proyector, desconecte el cable de alimentación del tomacorriente de la pared y consulte en la dirección más cercana provista en "Condiciones de la garantía internacional" de la <i>Guía de instrucciones de seguridad/Términos de la garantía mundial</i>.</p>

## Problemas con el mando a distancia

### ■ El mando a distancia no funciona

<p><b>¿El transmisor infrarrojo está enfocando el receptor de infrarrojos cuando es usado?</b></p>	<p>Coloque el mando a distancia mirando hacia el receptor de infrarrojos. El ángulo de funcionamiento del mando a distancia es de aproximadamente <math>\pm 30^\circ</math> horizontalmente y de aproximadamente <math>\pm 30^\circ</math> verticalmente.</p> <p><i>☞ Guía de instalación</i></p>
<p><b>¿Está demasiado lejos el mando a distancia del proyector?</b></p>	<p>El rango de funcionamiento del mando a distancia es de aproximadamente 10 m.</p> <p><i>☞ Guía de instalación</i></p>
<p><b>¿La luz solar directa o una luz fuerte de lámparas fluorescentes cae sobre el receptor de infrarrojos del mando a distancia?</b></p>	<p>Instale el proyector en un lugar donde ninguna luz fuerte caiga sobre el receptor de infrarrojos del mando a distancia.</p>
<p><b>¿Las pilas están gastadas, o están insertadas incorrectamente?</b></p>	<p>Inserte pilas nuevas, mientras se asegura de que estén colocadas correctamente.</p> <p><i>☞ Guía de instalación</i></p>

Esta sección describe tareas de mantenimiento tales como la limpieza del proyector y el reemplazo de partes consumibles.

## Limpieza

Debe limpiar el proyector si se ensucia o si la calidad de las imágenes proyectadas comienza a deteriorarse.



Asegúrese de leer las Guía de Instrucciones de seguridad / Términos de la garantía mundial que vienen por separado para obtener detalles sobre el uso seguro del proyector durante la limpieza.

### Limpieza del filtro de aire

Si el filtro de aire se congestiona con polvo y se visualice el mensaje "El proyector está sobrecalentado. Limpie o reemplace el filtro de aire y disminuya la temperatura de la habitación.", limpie el filtro de aire. Dé vuelta el proyector y use una aspiradora para limpiar el filtro de aire.

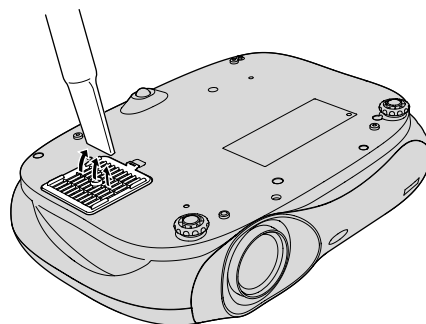

Si el filtro de aire se congestiona con polvo, esto podría ocasionar un sobrecalentamiento el cual a su vez podría causar problemas de funcionamiento o reducir la vida útil de las partes ópticas. Se recomienda que limpie el filtro de aire aproximadamente una vez cada tres meses. Si está usando el proyector en un ambiente con polvo, se debería limpiar el filtro de aire con más frecuencia.

### Limpieza del gabinete del proyector

Limpie el gabinete del proyector frotando suavemente con un paño suave.

Si el proyector está particularmente sucio, debe humedecer el paño con agua que contenga una pequeña cantidad de detergente neutro, y luego escurrir con firmeza el paño antes de usarlo para frotar el gabinete del proyector. Luego frote el gabinete de nuevo con un paño suave y seco.

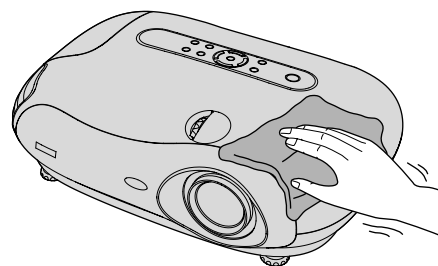

No use sustancias volátiles tales como cera, alcohol o disolvente para limpiar el gabinete del proyector. Podrían causar que el gabinete se deteriore o que se estropee la terminación.

### Limpieza de la lente

Use un soplador de aire disponible en comercios, o use un papel de limpieza de lentes para frotar suavemente la lente.



No frote la lente con materiales ásperos ni someta la lente a golpes, dado que fácilmente podría dañarse.

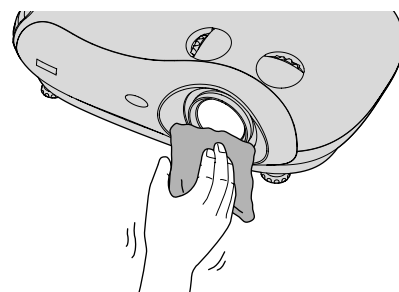



## Periodos de reemplazo de los consumibles

### Periodo de reemplazo del filtro de aire

Si el filtro de aire se rompe o se ensucia demasiado como para limpiarlo

Debe reemplazar con un filtro de aire opcional.

☞ "Apéndice: Partes opcionales" p.43

### Periodo de reemplazo de la lámpara

- Aparece el mensaje "Reemplace la lámpara." en la pantalla cuando comienza la proyección.

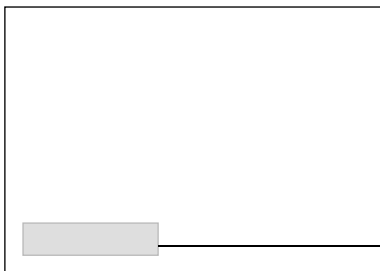

Se visualizará un mensaje.

- Las imágenes proyectadas se oscurecen o comienzan a deteriorarse.



- El mensaje de advertencia de reemplazo se ajusta par aparecer después de un mínimo de 1600 horas de uso de la lámpara de manera de mantener el brillo inicial y la calidad de las imágenes proyectadas. El tiempo que demora en aparecer el mensaje variará dependiendo de las condiciones de uso como los ajustes de modo de color.  
Si continúa usando la lámpara después de este periodo, aumenta la posibilidad de rotura de la misma. Cuando aparezca el mensaje de reemplazo de la lámpara, reemplace la lámpara por una nueva tan pronto como sea posible, aunque todavía esté funcionando.
- La lámpara puede comenzar a oscurecerse o no encenderse antes de que aparezca el mensaje de reemplazo de la lámpara. Debería tener siempre una lámpara de alto rendimiento lista para usar cuando sea necesario.
- Pida una lámpara de alto rendimiento a su proveedor.

## Reemplazo de consumibles

### Reemplazo del filtro de aire



Deseche de los filtros de aire usados apropiadamente de acuerdo con los reglamentos locales.

Marco del filtro de aire: plástico ABS  
Filtro de aire: polipropileno

**1** Desconecte la alimentación, espere que termine el periodo de enfriamiento (lleva aproximadamente 30 segundos), y luego desconecte el cable de alimentación.

**2** Retire la cubierta del filtro de aire.

- ① Coloque su dedo debajo del pestillo.
- ② Levante.



### Reemplazo de la lámpara



Si la lámpara deja de funcionar y se debe reemplazar, existe el riesgo de que la lámpara pudiera estar ya rota. Si está reemplazando la lámpara de un proyector que ha sido instalado en el techo, siempre debería asumir que la lámpara está rota y usarla con extremo cuidado durante la remoción. Además, debería pararse al costado del proyector, y no debajo del mismo.

**1** Desconecte la alimentación, espere que termine el periodo de enfriamiento (lleva aproximadamente 30 segundos), y luego desconecte el cable de alimentación.  
\* Espere hasta que la lámpara se enfríe (lleva aproximadamente 1 hora).

**2** Retire los tornillos de fijación de la cubierta de la lámpara.

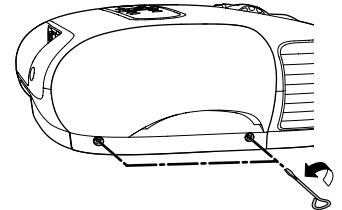

**6** Inserte la lámpara nueva.  
Asegúrese de que quede colocada correctamente.

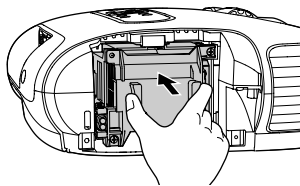

**7** Asegure firmemente los tornillos de fijación de la lámpara.

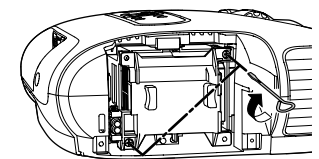

### Reposición de tiempo de funcionamiento de la lámpara

El tiempo de funcionamiento de la lámpara siempre se debe reponer después de que la lámpara ha sido reemplazada por una nueva. El proyector tiene un contador integrado que registra el tiempo de funcionamiento de la lámpara. Cuando el tiempo de funcionamiento acumulado llega a cierto punto, se visualiza el mensaje de advertencia de reemplazo.

**1** Presione **On** para conectar la alimentación.

**2** Presione **Menu** para visualizar el menú de configuración.



**3** Retire el filtro de aire usado.  
Coloque su dedo debajo de una de las nervaduras y levante.

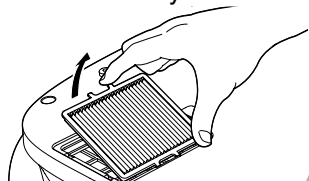

**4** Inserte el filtro de aire nuevo.

Asegúrese de que quede colocado correctamente.

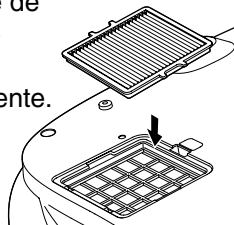

**5** Instale la cubierta del filtro de aire.

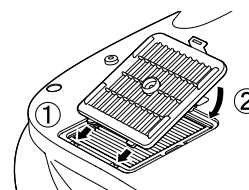

**3** Retire la cubierta de la lámpara.

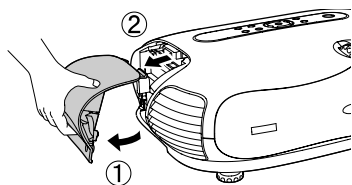

Levante ligeramente por debajo para desmontar.

**4** Afloje los tornillos de fijación de la lámpara.

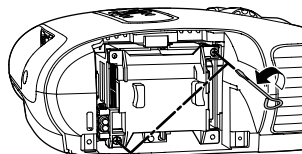

**5** Retire la lámpara usada.

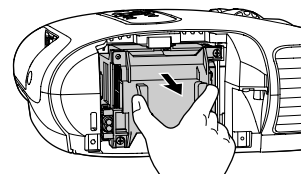

Saque derecho hacia afuera.

**8** Instale la cubierta de la lámpara, luego asegure los tornillos de fijación de la cubierta de la lámpara.

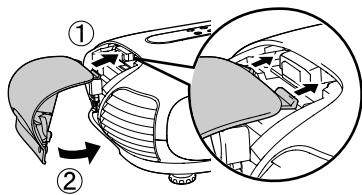

- Instale la lámpara y la cubierta de la lámpara firmemente. La lámpara no se encenderá si la lámpara o la cubierta de la lámpara no se instalan correctamente.
- La lámpara contiene mercurio. Disponga de las lámparas usadas apropiadamente de acuerdo con los reglamentos locales.

**3** Seleccione "Restablecer h. lámpara" en el menú "Reset".



[Esc]: Volver [↔]: Seleccionar [Select]: Entrar [Menu]: Salir

**4** Seleccione "Sí" y después presione .

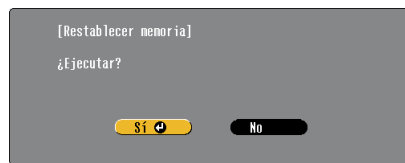

[Esc]: Volver [↔]: Seleccionar [Select]: Ejecutar [Menu]: Salir

# Ajuste del panel LCD

Pueden aparecer rayas verticales en las imágenes proyectadas. Si estas rayas verticales interfieren con las imágenes vistas, eso se puede ajustar mediante el siguiente procedimiento.

Tenga en cuenta los siguientes puntos al realizar el procedimiento a continuación.

## Procedimiento

- Tenga en cuenta que una vez que realiza el "Ajuste de panel LCD", no se volverá al ajuste predeterminado incluso mediante "Reiniciar" o "Reestablecer todo". Realice el ajuste sólo cuando aparecen rayas verticales al visualizar las imágenes.
- Conecte la alimentación y deje el proyector funcionando durante aproximadamente 10 minutos después de que se enciende la lámpara antes de comenzar con el siguiente procedimiento.
- El siguiente procedimiento se podrá realizar más efectivamente si de antemano se oscurece la habitación.
- El ajuste también se puede realizar sin una fuente de imagen conectada.
- Si las rayas verticales se convierten en un problema mientras usa el proyector después de realizar el ajuste, podrá repetir el procedimiento de ajuste para mantener las imágenes nítidas.

- 1** Presione **[Menu]**, luego seleccione "Regulación" - "Operación" - "Ajuste panel LCD" en ese orden.

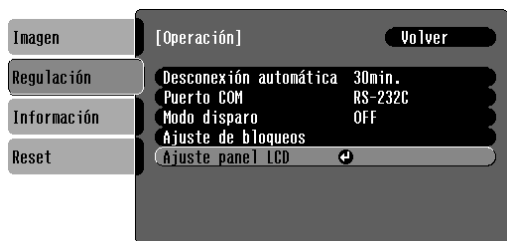

[Esc]:Volver [↩]:Seleccionar [Select]:Entrar [Menu]:Salir

- 2** Realice el ajuste de corrección de rayas verticales para cada componente de color R/G/B. Seleccione primero "Raya vertical R" y luego presione **[Select]**. Aparecerá la pantalla de ajuste de tono rojo.

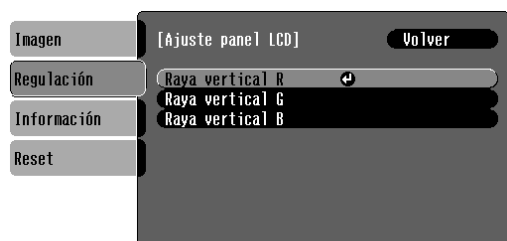

[Esc]:Volver [↩]:Seleccionar [Select]:Entrar [Menu]:Salir

- 3** Mientras verifica la pantalla de ajuste de tono, realice los ajustes comenzando por aquel en que las rayas verticales sean más notorias. Si las rayas son más notorias en las partes brillantes de la imagen, realice primero el ajuste "Color brillante".

Después de eso, realice el ajuste "Color oscuro" para corregir las rayas verticales en las partes oscuras de la imagen.

Una vez que haya terminado con ambos ajustes, seleccione "Aplicar" y luego presione

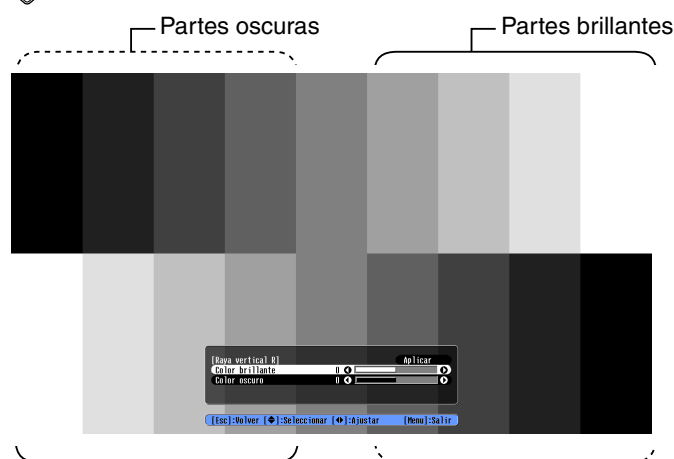

- 4** Repita los pasos **2** y **3** para realizar los ajustes "Raya vertical G" y "Raya vertical B".

- 5** Una vez que haya completado todos los ajustes, presione **[Menu]** para salir del menú de configuración.

# Accesorios opcionales

Están disponibles los siguientes accesorios opcionales para la compra si es necesario. Esta lista de accesorios opcionales está actualizada a septiembre de 2004. Los detalles de los accesorios están sujetos a cambios sin aviso.

## Lámpara de alto rendimiento ELPLP28

(1 lámpara de alto rendimiento)  
Para usar como reemplazo de lámparas gastadas.

## Filtro de aire ELPAF04

(1 filtro de aire)  
Para usar como reemplazo de filtros de aire usados.

## Pantalla portátil (50 pulgadas) ELPSC06

Una pantalla compacta que se puede transportar fácilmente. (Aspecto 4:3)

## Pantalla portátil (60 pulgadas) ELPSC07 Pantalla portátil (80 pulgadas) ELPSC08 Pantalla portátil (100 pulgadas) ELPSC10

Una pantalla en tipo enrollable portátil. (Aspecto 4:3)

## Pantalla con trípode formato HD (70 pulgadas) ELPSC13

Una pantalla ancha con un trípode.  
(Aspecto 16:9)

## Pantalla enrollable con resorte (80 pulgadas) ELPSC15

Una pantalla enrollable hacia arriba.  
(Aspecto 16:9)

## Soporte de pantalla ELPSCST01

Un soporte para pantalla de enrollar con resorte (80 pulgadas).

## Bolsa de transporte ELPKS51

Para usar si debe llevar el proyector de la mano.

## Cable de ordenador (1,8m) ELPKC02 Cable VGA-HD 15 para PC (3m) ELPKC09 Cable VGA-HD 15 extensor para PC (20m) ELPKC10

(Para mini D-Sub de 15 pins/mini D-Sub de 15 pins)  
Se usa para conectar el proyector a un ordenador.

## Soporte para fijación proyector en techo\* ELPMB17

(con bandeja de techo )  
Se usa cuando se instala el proyector en el techo.

## Alargadera de fijación en techo 600mm blanco\* ELPFP07

Se usa cuando se instala el proyector en un techo alto o en un techo con paneles de chapa de madera.

\*Para suspender el proyector desde el techo es necesario un método especial de instalación. Por favor contacte al comercio donde realizó la compra si desea usar este método de instalación.

# Lista de visualizaciones de monitores que se pueden usar

Dependiendo del ajuste, la resolución de la pantalla de salida variará ligeramente.

## **Vídeo componente**

4:3  16:9 : Aspecto Unidades: Puntos

Señal	Resolución	Modo de aspecto				
		Normal	Comprimido	Zoom	Modo 4/3 real	Modo 16/9 real
<u>SDTV</u> (525i, 60Hz) (D1)	640×480 640×360 (para zoom)	960×720 <input type="checkbox"/> 4:3	1280×720 <input type="checkbox"/> 16:9	1280×720 <input type="checkbox"/> 16:9	596×446 <input type="checkbox"/> 4:3	794×446 <input type="checkbox"/> 16:9
SDTV(625i, 50Hz)	768×576 768×432 (para zoom)	960×720 <input type="checkbox"/> 4:3	1280×720 <input type="checkbox"/> 16:9	1280×720 <input type="checkbox"/> 16:9	708×528 <input type="checkbox"/> 4:3	944×528 <input type="checkbox"/> 16:9
SDTV(525p) (D2)	640×480 640×360 (para zoom)	960×720 <input type="checkbox"/> 4:3	1280×720 <input type="checkbox"/> 16:9	1280×720 <input type="checkbox"/> 16:9	596×446 <input type="checkbox"/> 4:3	794×446 <input type="checkbox"/> 16:9
SDTV(625p)	768×576 768×432 (para zoom)	960×720 <input type="checkbox"/> 4:3	1280×720 <input type="checkbox"/> 16:9	1280×720 <input type="checkbox"/> 16:9	708×528 <input type="checkbox"/> 4:3	944×528 <input type="checkbox"/> 16:9
<u>HDTV</u> (750p)16:9 (D4)	1280×720	1280×720 <input type="checkbox"/> 16:9	-	-	1176×664 <input type="checkbox"/> 16:9	-
HDTV(1125i)16:9 (D3)	1920×1080	1280×720 <input type="checkbox"/> 16:9	-	-	-	-

## **Vídeo compuesto / S-Vídeo**

4:3  16:9 : Aspecto Unidades: Puntos

Señal	Resolución	Modo de aspecto				
		Normal	Comprimido	Zoom	Modo 4/3 real	Modo 16/9 real
TV( <u>NTSC</u> )	640×480 640×360 (para zoom)	960×720 <input type="checkbox"/> 4:3	1280×720 <input type="checkbox"/> 16:9	1280×720 <input type="checkbox"/> 16:9	596×446 <input type="checkbox"/> 4:3	794×446 <input type="checkbox"/> 16:9
TV( <u>PAL</u> , <u>SECAM</u> )	768×576 768×432 (para zoom)	960×720 <input type="checkbox"/> 4:3	1280×720 <input type="checkbox"/> 16:9	1280×720 <input type="checkbox"/> 16:9	708×528 <input type="checkbox"/> 4:3	944×528 <input type="checkbox"/> 16:9

## Vídeo RGB/Ordenador

Unidades: Puntos

Señal	Resolución	Modo de aspecto				
		Normal	Comprimido	Zoom	Modo 4/3 real	Modo 16/9 real
VGA▶▶ 60, SDTV▶▶ (525p)	640×480 640×360 (para zoom)	960×720	1280×720	1280×720	640×480	853×480
VESA72/75/85, iMac*	640×480 640×360 (para zoom)	960×720	1280×720	1280×720	640×480	853×480
SVGA▶▶ 56/60/72/75/ 85,iMac*	800×600 800×450 (para zoom)	960×720	1280×720	1280×720	800×600	1066×600
XGA▶▶ 43i/60/70/75/ 85, iMac*	1024×768 1024×576 (para zoom)	960×720	1280×720	1280×720	-	-
SXGA▶▶ 70/75/85	1152×864 1152×648 (para zoom)	960×720	1280×720	1280×720	-	-
SXGA60/75/85	1280×960 1280×720 (para zoom)	960×720	1280×720	1280×720	-	-
SXGA43i/60/75/85	1280×1024 1280×720 (para zoom)	900×720	1280×720	1280×720	-	-
MAC13"	640×480	960×720	1280×720	1280×720	640×480	853×480
MAC16"	832×624	960×720	1280×720	1280×720	832×624	1109×624
MAC19"	1024×768	960×720	1280×720	1280×720	-	-
MAC21"	1152×870	954×720	1280×720	1280×720	-	-
SDTV(525i, 60Hz)	640×480 640×360 (para zoom)	960×720	1280×720	1280×720	640×480	853×480
SDTV(625i, 50Hz)	768×576 768×432 (para zoom)	960×720	1280×720	1280×720	768×576	1024×576
SDTV(625p)	768×576 768×432 (para zoom)	960×720	1280×720	1280×720	768×576	1024×576
HDTV(750p)	1280×720	1280×720	-	-	1280×720	-
HDTV(1125i)	1920×1080	1280×720	-	-	-	-

\* La conexión no es posible si el equipo no tiene un puerto de salida VGA.

Quizás sea posible proyectar señales que no se encuentren en la tabla mencionada. Sin embargo, es posible que no todas las funciones estén soportadas en tales señales

# Especificaciones

Nombre del producto	Home projector EMP-TW200H		
Dimensiones	440 (An.) × 114 (Al.) × 320 (Prof.) mm (sin incluir las patas)		
Tamaño del panel	0,7 pulgadas		
Método de visualización	Matriz activa TFT de Polisilicio		
Resolución	921.600 píxeles (1280 (An.) × 720 (Al.) puntos) × 3		
Frecuencias de refresco	Analógico	Reloj de píxeles : 13,5 – 110MHz	
		Horizontal : 15 – 92kHz	
		Vertical : 50 – 85Hz	
Ajuste de enfoque	Electrónico		
Ajuste de Zoom	Electrónico (aprox. 1 : 1,5)		
Desplazamiento de la lente	Manual (Aprox. 100% de hacia arriba máximo, aprox. 50% de hacia abajo máximo, aprox. 50% de costado máximo)		
Lámpara (fuente de luz)	lámpara UHE, 200 W, No. de modelo: ELPLP28		
Suministro de alimentación	100–240VAC 50/60Hz 3,0–1,4A		
	Consumo eléctrico		
	Funcionando: 270W (en área de 100 a 120V), 260W (en área de 200 a 240V) En espera : 0,3W (en área de 100 a 120V), 0,5W (en área de 200 a 240V)		
Temperatura de funcionamiento	+5° – +35°C (Sin condensación)		
Temperatura de almacenamiento	-10° – +60°C (Sin condensación)		
Peso	Aprox. 5,3 kg		
Puertos	D4	1	D4
	InputA	1	Toma RCA × 4
	InputB	1	Mini D-Sub de 15 pins (hembra) azul
	Video	1	Toma RCA
	S-Video	1	Mini DIN de 4 pins
	Control (RS-232C)	1	D-Sub de 9 pins (macho)
	USB*	1	Conector USB (tipo B)
	Trigger out	1	Mini toma de 3,5 mm

\* No se garantiza que el puerto USB funcione correctamente con todos los dispositivos compatibles con USB.



En este proyector se usan ICs Pixelworks DNX™.



## Ordenadores compatibles para usar el Cinema Color Editor

	Windows	Macintosh
<b>OS</b>	Windows 98SE, NT4.0(SP6a) Me, 2000 Professional, XP Home Edition, XP Professional Edition * Debe estar instalado Internet Explorer Ver. 5 o posterior.	Mac OS 8.6.x, 9.0.4, 9.1, 9.2.x Mac OS X 10.1.5, 10.2.x, 10.3.x * No es compatible con el ambiente clásico de Mac OS X o superior.
<b>CPU</b>	Pentium MMX 166 MHz o superior (Pentium II 233 MHz o superior recomendado)	Power PC G3 o superior (300 MHz o superior recomendado)
<b>Capacidad de memoria</b>	10 MB o más	7 MB o más
<b>Espacio libre en el disco duro</b>	2 MB o más	5 MB o más
<b>Pantalla</b>	<u>XGA</u> (1024 × 768) o mayor resolución. Color de 16 bits o superior	

## Diagrama de cable RS-232C

- Forma del conector : D-Sub de 9 pins (macho)
- Puerto de entrada del proyector : Control (RS-232C)

<En el proyector>



<En el ordenador>

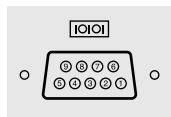

<En el proyector>	(Cable serial PC)	<En el ordenador>
GND 5	5	GND
RD 2	← 3	TD
TD 3	→ 2	RD
DTR 4	→ 6	DSR
DSR 6	← 4	DTR

Señal	Función
GND	Toma de tierra de señal
TD	Transmisión de datos
RD	Recepción de datos
DSR	Preparado para ajuste de datos
DTR	Terminal de datos preparado

### Safety

USA  
UL1950 3rd Edition  
Canada  
CSA C22.2 No.950-95  
European Community  
The Low Voltage Directive (73/23/EEC)  
IEC60950 2nd Edition, +Amd.1, +Amd.2, +Amd.3, +Amd.4

### EMC

USA  
FCC 47CFR Part15B Class B (DoC)  
Canada  
ICES-003 Class B  
European Community  
The EMC Directive (89/336/EEC)  
EN55022, 1998 Class B  
EN55024, 1998  
IEC61000-4-2, IEC61000-4-3, IEC61000-4-4, IEC61000-4-5, IEC61000-4-6, IEC61000-4-8, IEC61000-4-11, IEC61000-3-2, IEC61000-3-3

Australia/New Zealand  
AS/NZS 3548:1995, A1:1997, A2:1997 Class B  
CISPR Pub.22:1993, A1:1995, A2:1996, Class B

**DECLARATION of CONFORMITY**

According to 47CFR, Part 2 and 15  
Class B Personal Computers and Peripherals; and/or  
CPU Boards and Power Supplies used with Class B  
Personal Computers

We :EPSON AMERICA, INC.  
Located at : 3840 Kilroy Airport Way  
MS: 313  
Long Beach, CA 90806  
Tel : 562-290-5254

Declare under sole responsibility that the product identified herein, complies with 47CFR Part 2 and 15 of the FCC rules as a Class B digital device. Each product marketed, is identical to the representative unit tested and found to be compliant with the standards. Records maintained continue to reflect the equipment being produced can be expected to be within the variation accepted, due to quantity production and testing on a statistical basis as required by 47CFR 2.909. Operation is subject to the following two conditions : (1) this device may not cause harmful interference, and (2) this device must accept any interference received, including interference that may cause undesired operation.

Trade Name : EPSON  
Type of Product : Projector  
Model : EMP-TW200H

**FCC Compliance Statement  
For United States Users**

This equipment has been tested and found to comply with the limits for a Class B digital device, pursuant to Part 15 of the FCC Rules. These limits are designed to provide reasonable protection against harmful interference in a residential installation. This equipment generates, uses, and can radiate radio frequency energy and, if not installed and used in accordance with the instructions, may cause harmful interference to radio or television reception. However, there is no guarantee that interference will not occur in a particular installation. If this equipment does cause interference to radio and television reception, which can be determined by turning the equipment off and on, the user is encouraged to try to correct the interference by one or more of the following measures.

- Reorient or relocate the receiving antenna.
- Increase the separation between the equipment and receiver.
- Connect the equipment into an outlet on a circuit different from that to which the receiver is connected.
- Consult the dealer or an experienced radio/TV technician for help.

**WARNING**

The connection of a non-shielded equipment interface cable to this equipment will invalidate the FCC Certification or Declaration of this device and may cause interference levels which exceed the limits established by the FCC for this equipment. It is the responsibility of the user to obtain and use a shielded equipment interface cable with this device. If this equipment has more than one interface connector, do not leave cables connected to unused interfaces. Changes or modifications not expressly approved by the manufacturer could void the user's authority to operate the equipment.

A continuación se brinda una explicación de algunos de los términos usados en este manual que quizás no sean familiares. Se puede obtener más información consultando otras publicaciones disponibles en librerías especializadas.

## Alineación (Tracking)

Las señales emitidas por los ordenadores tienen una frecuencia específica. Si la frecuencia del proyector no coincide con esta frecuencia, las imágenes resultantes no serán de buena calidad. Al proceso de hacer coincidir la frecuencia de estas señales (el número de picos en la señal) se le llama "alineación". Si la alineación no se realiza correctamente, aparecerán bandas verticales anchas en las imágenes proyectadas.

## Aspecto

Es la relación entre el largo y la altura de su imagen. Las imágenes de HDTV tienen un aspecto de 16:9 y aparecen alargadas. El aspecto para las imágenes estándar es 4:3.

## Bloqueo de seguridad

Un dispositivo consistente en un estuche protector con un agujero por el cual se puede pasar un cable de prevención de robos disponible comercialmente de manera de asegurar el dispositivo a una mesa o pilar. Este proyector es compatible con el sistema de seguridad Microsaver fabricado por Kensington.

## Compensación

Ajuste de pequeños cambios de color que ocurren como resultado de factores como diferencias en el equipo usado para exhibición de imágenes. Ajusta la coloración en rangos más oscuros separadamente para componentes R, G y B.

## Contraste

El brillo relativo de las áreas luminosas y oscuras de una imagen se puede aumentar o disminuir a fin de hacer que el texto y los gráficos se destaquen más claramente, o para suavizarlos.

## Enfriamiento

Este es el proceso mediante el cual la lámpara del proyector se enfría después que se ha calentado durante el uso. Se realiza automáticamente cuando se presiona el botón [Power] en el mando a distancia o en el panel de control del proyector para apagar el proyector. No desconecte el cable de alimentación mientras se está enfriando, de lo contrario el proceso de enfriamiento no funcionará correctamente. Si no se permite terminar normalmente el proceso de enfriamiento, la lámpara del proyector y los componentes internos permanecerán a alta temperatura, y esto podría acortar la vida útil de la lámpara o causar problemas con el funcionamiento del proyector. El tiempo real variará dependiendo de la temperatura del ambiente.

## Exploración entrelazado

Es un método de escaneo de imagen por medio del cual el ancho de banda de señal usado es aproximadamente la mitad que el necesario para el escaneo secuencial cuando se transmiten imágenes con la misma resolución de imagen fija.

## Exploración progresiva

Un método de escaneo de imagen mediante el cual los datos de imagen de una imagen única serán escaneados secuencialmente desde arriba hacia abajo para crear una imagen única.

## Gamma

Ajuste de pequeños cambios de color que ocurren como resultado de factores como diferencias en el equipo usado para visualización de imágenes. Ajusta la coloración en rangos intermedios separadamente para los componentes R, G y B.

## Ganancia

Ajuste de pequeños cambios en el color que ocurren como resultado de factores como diferencias en el equipo usado para visualizar imágenes. Ajusta la coloración en rangos más brillantes separadamente para los componentes R, G y B.

## HDTV

Es la abreviatura inglesa de televisión de alta definición. Se refiere a los sistemas de alta definición que satisfacen las siguientes condiciones.

- Resolución vertical de 750p o 1125i o mayor (p = exploración **progresiva**▶▶, i = exploración **entrelazada**▶▶)
- **Aspecto**▶▶ de 16:9
- Recepción y reproducción (o salida) de audio Dolby Digital

## Imágenes S-Video

Es una señal de vídeo que tiene una componente de luminancia y componente de color separada para proporcionar una calidad de imagen mejor. Se refiere a imágenes que consisten de dos señales independientes: Y (señal de luminancia), y C (señal de color).

## Índice de regeneración (Veloc. refresco)

El elemento emisor de luz de una pantalla mantiene la misma luminosidad y color durante un tiempo extremadamente corto de tiempo. Debido a eso, la imagen debe ser explorada varias veces por segundo de manera de regenerar el elemento emisor de luz. El número de regeneraciones por segundo es llamado "índice de regeneración", y se expresa en hertz (Hz).

## NTSC

Siglas en inglés del Comité de estándares nacionales de televisión, y un formato para señales de televisión color analógicas basadas en tierra. Este formato se usa en Japón, Norteamérica, Centroamérica y Sudamérica.

## PAL

Siglas en inglés de alternación de fase mediante línea, y un formato para señales de televisión color analógicas basadas en tierra. Este formato se usa en los países de Europa occidental excepto Francia, y también en países de Asia tales como China, y en África.

**SDTV**

Es la abreviatura inglesa de televisión de definición estándar. Se refiere a los sistemas de televisión que no satisfacen las condiciones de la televisión de alta definición.

**SECAM**

Siglas de Sequential Couleur A Memoire, y un formato para señales de televisión color analógicas basadas en tierra. Este formato se usa en Francia, Europa oriental y en la antigua Unión soviética, Medio Oriente y África.

**Sincronización (Sync)**

Las señales emitidas por los ordenadores tienen una frecuencia específica. Si la frecuencia del proyector no coincide con esta frecuencia, las imágenes resultantes no serán de buena calidad. Al proceso de hacer coincidir las fases de estas señales (la posición relativa de los máximos y los mínimos de la señal) se le llama "sincronización". Si las señales no están sincronizadas, podrían ocurrir problemas tales como parpadeo, borrosidad e interferencia horizontal.

**sRGB**

Un estándar internacional para intervalos de color que fueron formulados de manera que los colores que son reproducidos por equipos de video puedan ser usados fácilmente por sistemas operativos de computadoras (OS) e Internet.

**SVGA**

Un tipo de señal de vídeo con una resolución de 800 puntos (horizontales) por 600 (verticales) usada por ordenadores compatibles IBM PC/ AT.

**SXGA**

Un tipo de señal de vídeo con una resolución de 1.280 puntos (horizontales) por 1.024 (verticales) usada por ordenadores compatibles IBM PC/ AT.

**Temperatura del color (Temp. Color)**

La temperatura de un objeto que emite luz. Si la temperatura del color es alta, los colores tienden a tomar un tinte azulado. Si la temperatura del color es más baja, los colores tienden a tomar un tinte rojizo.

**VGA**

Un tipo de señal de vídeo con una resolución de 640 puntos (horizontales) por 480 (verticales) usada por ordenadores compatibles IBM PC/ AT.

**Vídeo componente**

Señales de vídeo que tienen señales de brillo de vídeo y señales de color separadas, de manera de poder obtener imágenes de mejor calidad.

En TV de alta definición (HDTV), se refiere a las imágenes que consisten de tres señales independientes: Y (señal de luminancia), y Pb y Pr (señales de diferencia de color).

**Vídeo compuesto**

Señales de vídeo que tienen las señales de brillo de vídeo y señales de color mezcladas. Es el tipo de señales comúnmente usadas por los equipos de vídeo para el hogar (formatos **NTSC**, **PAL** y **SECAM**).

Las señales de vídeo consisten en una señal portadora Y (señal de luminancia) dentro de la señal de barra de color, y una señal de croma o señal de color (CbCr).

**XGA**

Un tipo de señal de vídeo con una resolución de 1.024 puntos (horizontales) por 768 (verticales) usada por ordenadores compatibles IBM PC/ AT.

**YCbCr**

Es la señal portadora que es contenida en la señal de barra de color usada en las transmisiones de TV modernas. El nombre proviene de la señal Y (luminancia) y las señales CbCr (croma [color]).

**YPbPr**

Es la señal portadora que es contenida en la señal de barra de color usada en las transmisiones de TV de alta definición. El nombre proviene de señal Y (luminancia) y las señales PbPr (diferencia de color).

"GI" son las siglas en inglés de *Guía de instalación*.

<b>A</b>	Accesorios opcionales .....	43	<b>I</b>	Idioma .....	15,21
	Ajuste de bloqueos .....	15,20		Indicador (de advertencia).....	4
	Ajuste de Color .....	14,17		Indicador (de funcionamiento).....	4,GI
	Ajuste de compensación.....	10,14,17		Indicadores .....	4,30
	Ajuste de enfoque.....	4,5,GI		Info sinc.....	15
	Ajuste de entrada.....	14,16		Inicialización.....	14,17,GI
	Ajuste de ganancia .....	11,14,17		Instalación .....	24
	Ajuste de posición de imagen de proyección .....	GI		Intensidad del color.....	14,16
	Ajuste de zoom.....	4,GI	<b>K</b>		
	Ajuste del matiz de color y la saturación.....	26		Keystone.....	15,19,GI
	Ajuste Gamma.....	11,14,17	<b>L</b>		
	Ajuste panel LCD.....	15,20		Limpieza de la lente .....	38
	Ajuste RGB .....	10,14,17		Limpieza del filtro de aire.....	38
	Ajustes de color avanzados .....	10		Limpieza del gabinete del proyector .....	38
	Ajuste de la lente.....	4,GI	<b>M</b>		
	Apagado del proyector .....	GI		Mando a distancia .....	5,GI
	Aspecto.....	8,12,44		Memoria .....	5,12
	Auto.....	8		Memoria: Estándar .....	12,14
	Avanzado .....	15,18		Mensaje .....	15,21
<b>B</b>				Menú .....	14
	Barra de navegación .....	14,15,20		Menú de configuración .....	14
	Bloqueo de seguridad.....	15,20,GI		Menú "Información" .....	15
	Brillo .....	14,16		Menú "Imagen" .....	14,16
<b>C</b>				Menú "Regulación" .....	15,18
	Cable de alimentación.....	GI		Menú "Reset" .....	15,22
	Calidad fotografía.....	14,16		Menú Completo.....	14
	Cinema Color Editor .....	24		Menú de línea.....	14,23
	Cinema Filter.....	9		Menú de selección.....	8,12,GI
	Color Carne .....	10,14,17		Menú superior .....	14
	Color de fondo.....	15,21		Modo 16/9 real .....	8
	Color del menú.....	15,20		Modo 4/3 real .....	8
	Conexión a un ordenador .....	25,GI		Modo Comprimir .....	8
	Conexión a una fuente de vídeo .....	GI		Modo de color .....	8,14,17
	Contraste .....	14,16		Modo disparo .....	15,20
	Corrección de la distorsión trapezoidal .....	4,GI		Modo Normal.....	8
	Corrección de la inclinación del proyector.....	4,GI	<b>N</b>		
	Cubierta de la lámpara .....	4,41		N.del blanco .....	14,16
	Cubierta de la lente.....	4,GI		N.del negro.....	14,16
<b>D</b>				Nitidez.....	14,16
	Desconexión automática .....	15,19		Nivel Config.....	15,18
	Desinstalación .....	25		Nivel de entrada .....	14,16
	Distancia de proyección .....	GI	<b>O</b>		
<b>E</b>				Operación.....	15,19
	Edición de memoria .....	28		Ordenadores compatibles (Cinema Color Editor).....	47
	Enfriamiento.....	30,GI	<b>P</b>		
	Entrada de aire.....	6		Panel de control.....	4
	Entrada de alimentación.....	6,GI		Pantalla.....	15,19
	Escala de salida .....	15,18		Pantalla de inicio.....	15,21
	Especificaciones.....	46		Pata ajustable delantera.....	4,GI
<b>F</b>				Patrón de prueba.....	5,GI
	Filtro de aire .....	6		Periodo de reemplazo de las pilas (mando a distancia).....	GI
	Fuente .....	15		Posición .....	15,19
<b>H</b>				Posición del menú .....	15,20
	HDTV .....	44		Progresivo.....	15,18
	Horas lámpara .....	15		Proyección.....	15,19,GI
				Puerto .....	6,46,GI

Puerto [Control (RS-232C)]..... 6,25  
 Puerto [D4] ..... 6,46,GI  
 Puerto [InputA] ..... 6,46,GI  
 Puerto [InputB] ..... 6,46,GI  
 Puerto [S-Video] ..... 6,46,GI  
 Puerto [Trigger Out] ..... 6,46  
 Puerto [USB]..... 6,25  
 Puerto [Video]..... 6,46,GI  
 Puerto COM..... 15,20,25

**R**

Reducción de ruidos..... 15,18  
 Reemplazo de la lámpara ..... 40  
 Reemplazo de las pilas..... GI  
 Reemplazo del filtro de aire ..... 40  
 Reset..... 14,15,17,21  
 Resolución ..... 15,44  
 Restablecer memoria..... 15,22  
 Restablecer h. lámpara ..... 15,22,40  
 Restablecer todo..... 15,22

**S**

SDTV ..... 44  
 Seleccionando la fuente de imagen..... 4,GI  
 Señal de entrada ..... 15,21  
 Señal de Vídeo ..... 15,21  
 Sobrecalentamiento..... 30  
 sRGB..... 9,14  
 Sub-menú ..... 14  
 S-Video ..... 44,GI  
 Sync. .... 14,17

**T**

Tamaño de la imagen ..... GI  
 Tamaño de la pantalla ..... GI  
 Techo..... 15,19,GI  
 Temp. Color ..... 10,14,17  
 Tono ..... 14,16  
 Tracking ..... 14,16

**U**

Última memoria ..... 12,14,17  
 Uso de los menús de configuración ..... 23

**V**

Veloc. refresco ..... 15  
 Vídeo componente ..... 44,GI  
 Vídeo compuesto..... 44,GI  
 Vídeo RGB..... 45,GI  
 Visuali. pantalla ..... 15,20  
 Visualización de monitores que se  
 pueden usar..... 44

**Y**

YCbCr..... 15,21,GI  
 YPbPr..... 15,21,GI

**Z**

Zoom ..... 8  
 Zoom con teletexto ..... 9,15,19

Todos los derechos reservados. Ninguna parte de esta publicación puede ser reproducida, almacenada en un sistema de recuperación, o transmitida de cualquier forma o por cualquier medio, electrónico, mecánico, de fotocopia, registro, o de otra forma, sin el permiso previo por escrito de SEIKO EPSON CORPORATION. No se asume responsabilidad de patente con respecto al uso de la información contenida aquí. Tampoco se asume responsabilidad por los daños resultantes del uso de la información contenida aquí.

Ni SEIKO EPSON CORPORATION ni sus afiliados serán responsables ante el comprador de este producto o terceras partes por los daños, pérdidas, costos, o gastos incurridos por el comprador o terceras partes como resultado de: accidentes, uso incorrecto, o abuso de este producto o modificaciones no autorizadas, reparaciones o alteraciones a este producto, o (excluyendo los EE.UU.) fallo en cumplir estrictamente con las instrucciones de mantenimiento y operacionales de SEIKO EPSON CORPORATION.

SEIKO EPSON CORPORATION no será responsable contra los daños o problemas que surjan del uso de cualquier opción o cualquier producto consumible diferente de los designados como Productos Originales EPSON o Productos homologados por SEIKO EPSON CORPORATION.

**Noticia general:**

EPSON es una marca registrada de SEIKO EPSON CORPORATION.

3LCD es una marca comercial de SEIKO EPSON CORPORATION.

Macintosh, Mac, y iMac son marcas registradas de Apple Computer, Inc.

IBM es una marca registrada de International Business Machines Corporation.

Windows y Windows NT son marcas registradas de Microsoft Corporation en los Estados Unidos.

Pixelworks y DNX son marcas comerciales de Pixelworks, Inc.

Otros nombres de productos utilizados aquí también son para propósitos de identificación y pueden ser marcas comerciales de sus respectivos dueños. EPSON deniega cualquiera y todos los derechos sobre esas marcas.

**EPSON®**



Impreso en papel reciclado.



Printed in China  
405141500  
04.XX-.XA(G04)