





EPSON®

Guia do Utilizador

MM PROJECTOR
ULTI EDIA

EMP-7900



 IMPORTANTE	Indica operações que podem provocar danos ou ferimentos se não se tiver os cuidados devidos.
 NOTA	Indica informações e aspectos adicionais.
	Indica uma página onde pode obter informações úteis relativas a um tópico. Faça clique no número da página para a visualizar.
	Indica que aparece uma explicação da palavra ou palavras sublinhadas junto a este símbolo no glossário. Faça clique na palavra ou nas palavras sublinhadas para as visualizar na secção "Glossário" do capítulo "Apêndice".  Pág. 136
PROCEDIMENTO	Indica métodos de utilização e a ordem das operações. O procedimento indicado deve ser efectuado seguindo a ordem numérica.

Quando as palavras "unidade" ou "videoprojector" aparecem no texto deste Guia do Utilizador, podem referir-se a itens como acessórios ou equipamento opcional para além do próprio videoprojector.

Função de ajuste da posição de vários ecrãs de projecção

É possível projectar imagens independentemente da localização.

- É possível corrigir a distorção *keystone* que ocorre quando o videoprojector está inclinado com o pé frontal regulável. Correção *keystone* automática [Pág. 41](#)
- Também é possível corrigir a distorção *keystone* que ocorre quando efectuar projecções com o equipamento ao lado do ecrã. Correção vertical e horizontal [Pág. 42](#)

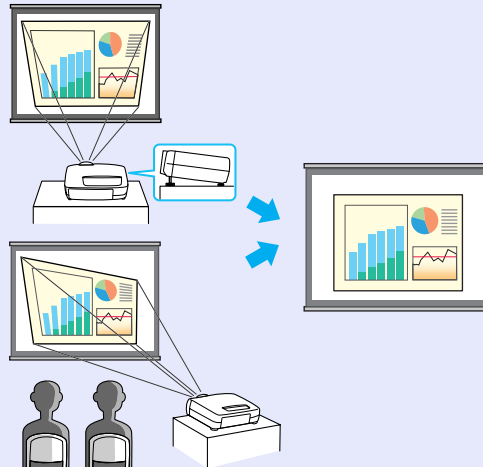

- Se a correcção *keystone* vertical reduzir demasiado a altura das imagens projectadas, é possível ajustar a altura da área de projecção. Correção da altura [Pág. 43](#)



- Pode utilizar a função Quick Corner para corrigir os quatro cantos da área de projecção de modo a que as imagens fiquem ajustadas ao ecrã. [Pág. 44](#)



Quick Corner



Wall Shot

É possível projectar imagens sem necessidade de um ecrã e sem perder as cores originais.

Esta função ajusta automaticamente as cores da imagem para as tonalidades naturais, mesmo quando efectuar projecções em superfícies divididas ou quadros escuros. [Pág. 46](#)

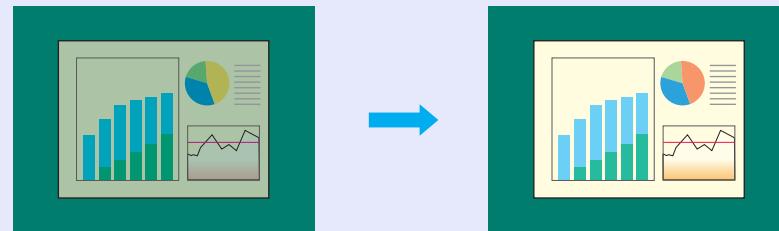

Funções de monitorização e controlo de videoprojectores numa rede

Um único utilizador pode monitorizar vários videoprojectores e efectuar operações como, por exemplo, ligar e desligar o videoprojector e mudar a fonte do sinal de entrada a partir de um computador ligado a uma rede. EMP Monitor [Pág. 93](#)

Para além disso, se ocorrer um problema (por exemplo, se a lâmpada fundir durante uma apresentação), o videoprojector pode enviar mensagens de notificação por correio electrónico para avisar que ocorreu um problema. Função de notificação por correio electrónico [Pág. 97](#)

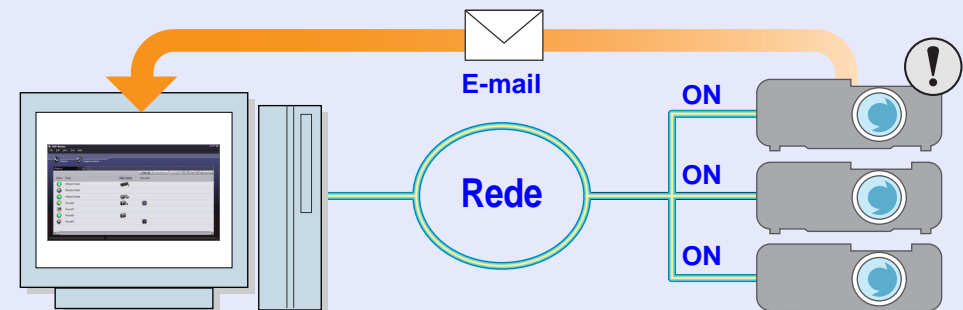

Função de modo de cor

É possível projectar imagens de elevada qualidade tendo apenas de seleccionar uma das cinco predefinições de qualidade de imagem de acordo com o ambiente de projecção utilizado.

Não é necessário efectuar outros ajustes de cor. [Pág. 51](#)

• Dinâmico • Apresentação • Teatro • Sala de estar • [sRGB](#)

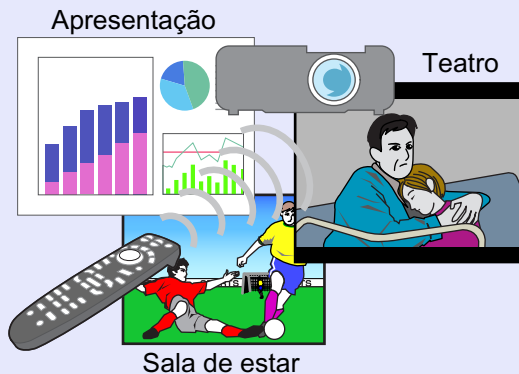

Imagens brilhantes e apelativas

Para além de incluir a função de modo de cor, o videoprojector pode converter sinais entrelaçados em sinais progressivos, proporcionando imagens nítidas, naturais e que não aparecem trémulas quando vê um filme utilizando um leitor de DVD ou outros dispositivos. [Pág. 84](#)

Interface versátil

É possível ligar uma vasta gama de dispositivos ao videoprojector. Este pode receber sinais digitais e analógicos provenientes de um computador. Dispõe igualmente de vários tipos de conectores para que possa ligar os seus dispositivos (tais como dispositivos com sinal de [vídeo componente](#)) e cabos. [Pág. 17](#)



Simbologia Utilizada no Manual	1
Características do Videoprojector	2

Antes de Utilizar o Videoprojector

Descrição e Funções	7
Parte Frontal/Superior/Lateral	7
Base	8
Parte Posterior	8
Painel de Controlo	9
Comando à Distância	10
Portas de Entrada/Saída	11
Antes de Utilizar o Comando à Distância	12
Instalar as Pilhas	12
Utilizar o Comando à Distância e Alcance de Funcionamento	13
Instalação	15
Instalar o Videoprojector	15
Tamanho do Ecrã e Distância de Projecção	16
Efectuar a Ligação a um Computador	17
Computadores Compatíveis	17
Projectar Imagens a partir do Computador	18
Utilizar o Comando à Distância para Mover o Ponteiro do Rato (Função de Rato sem Fio)	20
Efectuar a Ligação a um Monitor Externo	22
Efectuar a Ligação a uma Fonte de Vídeo	23
Projectar Imagens de Vídeo Composto	23
Projectar Imagens S-Vídeo	24
Projectar Imagens de Vídeo Componente	24
Projectar Imagens de Vídeo RGB	25
Reproduzir Som a partir de Equipamento de Vídeo	26
Reproduzir Som a partir de Altifalantes Externos	28

Operações Básicas

Ligar o Videoprojector	30
Ligar o Cabo de Corrente	30
Ligar o Videoprojector e Projectar Imagens	31
Seleccionar uma Fonte de Imagem enquanto Visualiza Imagens Projectadas (Função de Pré-Visualização)	33
Desligar o Videoprojector	35
Ajustar a Imagem do Ecrã	37
Ajustar o Tamanho da Imagem (Função de Zoom)	37
Focar as Imagens do Ecrã (Ajuste da Focagem)	37
Ajustar o Ângulo da Imagem	38
Corrigir Manualmente a Distorção Keystone	40
Ajustar a Qualidade da Imagem	46
Projectar Imagens de Fácil Visualização sem um Ecrã (Wall Shot) .	46
Ajustar Imagens de Computador	48
Seleccionar a Qualidade da Projecção (Seleccionar o Modo de Cor)	51
Ajustar o Volume	52
Prevenção contra Roubo (Protecção por Palavra-passe)	53
Função de Protecção por Palavra-passe Activada	53
Definir a Função de Protecção por Palavra-passe	55



Operações Avançadas

Funções para Melhorar a Projecção	58
Função A/V Mute	58
Função de Fixação da Imagem	59
Função de Zoom Electrónico	59
Função P in P (Picture in Picture)	60
Função de Efeitos	62
Função de Predefinição	64
Mudar a Relação de Aspecto/Redimensionamento	66
ID do Videoprojector/ID do Comando à Distância	69
Função de Bloqueio do Funcionamento dos Botões	71
Utilizar as Funções dos Menus de Configuração	72
Lista de Funções	73
Utilizar os Menus de Configuração	91
Monitorizar e Controlar o Videoprojector numa Rede	93
Computadores Compatíveis	93
Instalar e Desinstalar o Software do Videoprojector	94
Ligações do Cabo de Rede	95
Definições de Ligação do Videoprojector	96
Utilizar a Função de Notificação por Correio Electrónico para Notificar Problemas	97
Monitorização e Controlo Centralizados dos Videoprojectores (EMP Monitor)	102

Resolução de Problemas

Utilizar a Função de Ajuda	108
Quando Ocorre um Problema	110
Indicadores Luminosos	110
Quando os Indicadores não Apresentam Solução	113

Apêndice

Manutenção	123
Limpar	123
Substituir Consumíveis	124
Guardar um Logótipo do Utilizador	131
Acessórios Opcionais e Consumíveis	134
Glossário	136
Lista de Comandos ESC/VP21	139
Lista de Comandos	139
Protocolo de Comunicação	139
Esquema dos Cabos	140
Configuração da Ligação USB	141
Lista de Tipos de Visualização de Monitor Suportados	142
Características Técnicas	143
Aspecto e Dimensões	145
Índice Remissivo	146





Antes de Utilizar o Videoprojector

Este capítulo descreve as operações necessárias para instalar o videoprojector antes de o utilizar.

Descrição e Funções	7	Efectuar a Ligação a um Computador	17
• Parte Frontal/Superior/Lateral.....	7	• Computadores Compatíveis	17
• Base.....	8	• Projectar Imagens a partir do Computador	18
• Parte Posterior	8	• Se a porta do monitor for uma porta Mini D-Sub de 15 pinos (exemplo)	18
• Painel de Controlo.....	9	• Se a porta do monitor for uma porta RGB digital.....	19
• Comando à Distância.....	10	• Utilizar o Comando à Distância para Mover o Ponteiro do Rato (Função de Rato sem Fio)	20
• Portas de Entrada/Saída	11	• Efectuar a Ligação a um Monitor Externo	22
Antes de Utilizar o Comando à Distância	12	Efectuar a Ligação a uma Fonte de Vídeo	23
• Instalar as Pilhas.....	12	• Projectar Imagens de Vídeo Composto	23
• Utilizar o Comando à Distância e Alcance de Funcionamento	13	• Projectar Imagens S-Vídeo	24
• Utilizar o comando à distância	13	• Projectar Imagens de Vídeo Componente.....	24
• Alcance de funcionamento do comando à distância.....	14	• Projectar Imagens de Vídeo RGB	25
Instalação	15	• Se a porta de saída RGB for uma porta Mini D-Sub de 15 pinos (exemplo)	25
• Instalar o Videoprojector.....	15	Reproduzir Som a partir de Equipamento de Vídeo	26
• Tamanho do Ecrã e Distância de Projecção.....	16	Reproduzir Som a partir de Altifalantes Externos.	28

A figura seguinte apresenta o videoprojector com uma lente zoom grande angular instalada.

Parte Frontal/Superior/Lateral

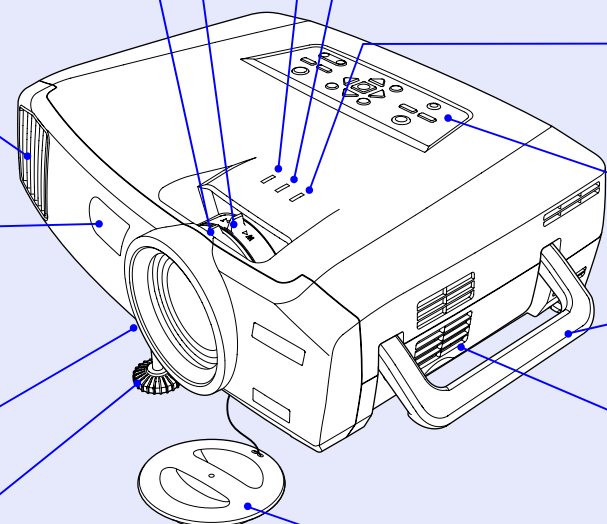
- 
- **Lente de zoom** ➔ Pág. 37
Ajusta o tamanho da imagem.
 - **Lente de focagem** ➔ Pág. 37
Ajusta a focagem da imagem.
 - **Abertura de exaustão de ar**
⚠ Não toque neste local durante ou imediatamente após a projecção, pois pode ficar quente.
 - **Área de recepção de luz do comando à distância** ➔ Pág. 13
Recebe os sinais do comando à distância.
 - **Alavanca de ajuste do pé** ➔ Pág. 39
Puxe para fora a alavanca de ajuste do pé para aumentar e diminuir o pé frontal.
 - **Pé frontal regulável** ➔ Pág. 39
Aumente ou diminua para ajustar o ângulo de projecção quando o videoprojector estiver instalado numa superfície, como, por exemplo, uma prateleira.
 - **Indicador luminoso da temperatura** ⚠ ➔ Pág. 110
Fica intermitente ou acende com cores diferentes para indicar que ocorreram problemas com a temperatura interna do videoprojector.
 - **Indicador luminoso da lâmpada** ⚠ ➔ Pág. 110
Fica intermitente ou acende com cores diferentes para indicar que ocorreram problemas com a lâmpada de projecção.
 - **Indicador luminoso de funcionamento** ⚠ ➔ Pág. 110
Fica intermitente ou acende com cores diferentes para indicar o estado de funcionamento do videoprojector.
 - **Painel de controlo** ➔ Pág. 9
 - **Pega**
Utilize esta pega para levantar e transportar o videoprojector.
 - **Filtro do ar (abertura para entrada de ar)** ➔ Pág. 123, 129
Evita que o pó e outras partículas estranhas entrem no videoprojector.
Limpe os filtros de ar periodicamente.
 - **Tampa da lente**
Coloque-a quando não utilizar o videoprojector para evitar que a lente fique suja ou danificada.

Base

- **Pontos de fixação do suporte para montagem no tecto (4 pontos)** ➔ Pág. 15, 134

Instale aqui um suporte para montagem no tecto opcional quando pretender suspender o videoprojector a partir do tecto.

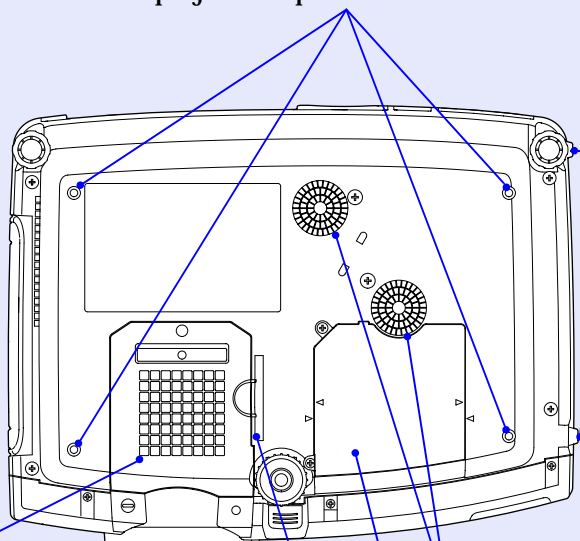

- **Pés para armazenamento**

Utilizados quando coloca o videoprojector na vertical para o guardar.

- **Abertura para entrada de ar** ➔ Pág. 123

Limpe as aberturas para entrada de ar periodicamente.

- **Filtro de ar** ➔ Pág. 123, 129

Evita que o pó e outras partículas estranhas entrem no videoprojector. Limpe os filtros de ar periodicamente.

- **Aberturas para entrada de ar** ➔ Pág. 123

Limpe as aberturas para entrada de ar periodicamente.

- **Tampa da lâmpada** ➔ Pág. 125

Abra esta tampa quando substituir a lâmpada situada no interior do videoprojector.

Parte Posterior

- **Fecho de segurança (🔒)** ➔ Pág. 136

- **Área de recepção de luz do comando à distância**

- ➔ Pág. 13

Recebe os sinais do comando à distância.

- **Portas de entrada/saída** ➔ Pág. 11

- **Aberturas para entrada de ar** ➔ Pág. 123

Limpe as aberturas para entrada de ar periodicamente.

- **Pé posterior regulável**

- **Altifalante**

- **Tomada de corrente** ➔ Pág. 30

Ligue aqui o cabo de corrente.

- **Pé posterior regulável**

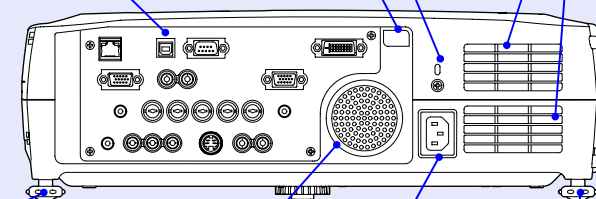

Painel de Controlo

Os botões que não estão descritos nesta secção são iguais aos do comando à distância. Para mais informações, consulte a secção do comando à distância.

- **Botão [Auto/Enter]** ➔ Pág. 48, 91, 108

Funciona da mesma forma que o botão [Auto] do comando à distância.

Se pressionar este botão com um menu de configuração ou de ajuda aberto, funciona da mesma forma que o botão [Enter] do comando à distância.

- **Botões [▲] e [▼]** ➔ Pág. 42, 44, 50, 91, 108

Utilize estes botões para efectuar a correcção *keystone* vertical e a função Quick Corner.

Se pressionar um destes botões enquanto mantém pressionado o botão [Shift], ajusta a [sincronização](#) das imagens de computador.

Se os pressionar com um menu de configuração ou de ajuda aberto, funcionam como os botões [▲] e [▼] (para cima e para baixo) para seleccionar itens do menu.

- **Botões [◀] e [▶]** ➔ Pág. 42, 44, 49, 92, 108

Utilize estes botões para efectuar a correcção *keystone* horizontal e a correcção com a função Quick Corner.

Se pressionar um destes botões enquanto mantém pressionado o botão [Shift], ajusta o [alinhamento](#) das imagens de computador.

Se os pressionar com um menu de configuração ou de ajuda aberto, funcionam como os botões [◀] e [▶] (para a esquerda e para a direita) para ajustar o valor da definição.

- **Botão [Menu]** ➔ Pág. 91

- **Botão [Power]** ➔ Pág. 31, 35

- **Botões [Source]** ➔ Pág. 32

Botão [Computer/DVI]:
Sempre que pressiona este botão, a fonte de entrada alterna entre as portas [Computer] e [DVI], por esta ordem.

Botão [Video/BNC]:
Sempre que pressiona este botão, a fonte de entrada alterna entre as portas [S-Video], [Video] e [BNC], por esta ordem.

- **Botão [Wall Shot]** ➔ Pág. 46

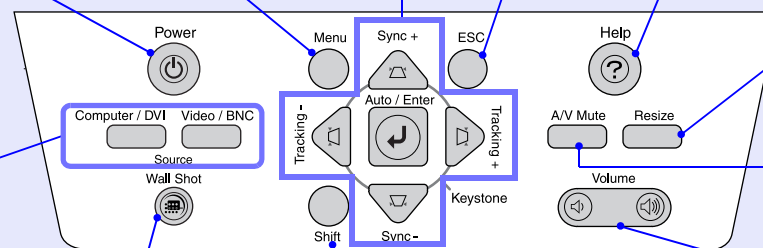

- **Botão [ESC]** ➔ Pág. 92, 108

- **Botão [Help]** ➔ Pág. 108

- **Botão [Resize]** ➔ Pág. 66

- **Botão [A/V Mute]** ➔ Pág. 58



- **Botão [Volume]** ➔ Pág. 52

- **Botão [Shift]** ➔ Pág. 49, 50, 68









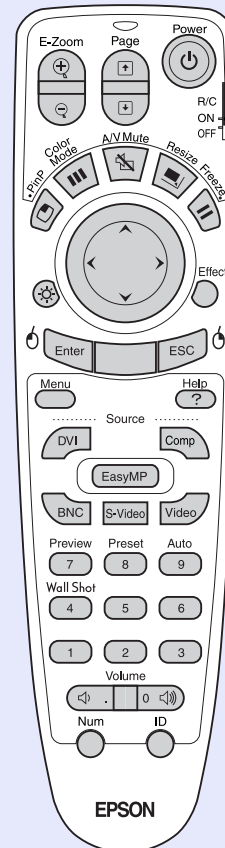





Utilize este botão quando pretender ajustar a sincronização e o alinhamento e quando utilizar a função de redimensionamento.

Comando à Distância

Se posicionar o cursor  sobre o ícone do botão ou o nome, aparecerá uma descrição desse botão.

- Área de emissão de luz do comando à distância  Pág. 14
- Indicador luminoso
- Botões [Page]  Pág. 20
- Botões [E-Zoom]  Pág. 59
- Botão [Color Mode]  Pág. 51
- Botão [PinP]  Pág. 60
- Botão de iluminação 
- Botão [Menu]  Pág. 91
- Botão [Enter(↵)]  Pág. 21, 91, 108
- Botão [Preset]  Pág. 64
- Botão [Preview]  Pág. 33
- Botão [Wall Shot]  Pág. 46
- Botões [Volume]  Pág. 52
- Botão [Num]  Pág. 55, 96



- Botão [Power]  Pág. 31, 35
- Interruptor [R/C]  Pág. 13
- Botão [A/V Mute]  Pág. 58
- Botão [Resize]  Pág. 66
- Botão [Freeze]  Pág. 59
- Botão []  Pág. 21, 91, 108
- Botão [Effect]  Pág. 62
- Botão [ESC(⌫)]  Pág. 21, 92, 108
- Botão [Help]  Pág. 108
- Botões [Source]  Pág. 32
- Botão [Auto]  Pág. 48
- Botões numéricos  Pág. 70, 96
- Botão [ID]  Pág. 70
- Porta [Remote]  Pág. 14, 134

Portas de Entrada/Saída

- **Porta de rede** ➔ Pág. 95
Utilize esta porta para ligar o videoprojector a uma rede.
- **Porta [Monitor Out]** ➔ Pág. 22
Envia os sinais RGB analógicos provenientes de um computador para um monitor externo. Não é compatível com sinais RGB digitais provenientes de computadores e sinais provenientes de equipamento de vídeo.
- **Porta [Audio Out]** ➔ Pág. 28
Envia os sinais de áudio provenientes da fonte de vídeo seleccionada para altifalantes externos.
- **Porta [Remote]** ➔ Pág. 14, 134
Ligue o conjunto de cabos do comando à distância opcional para a recepção de sinais provenientes do comando à distância.

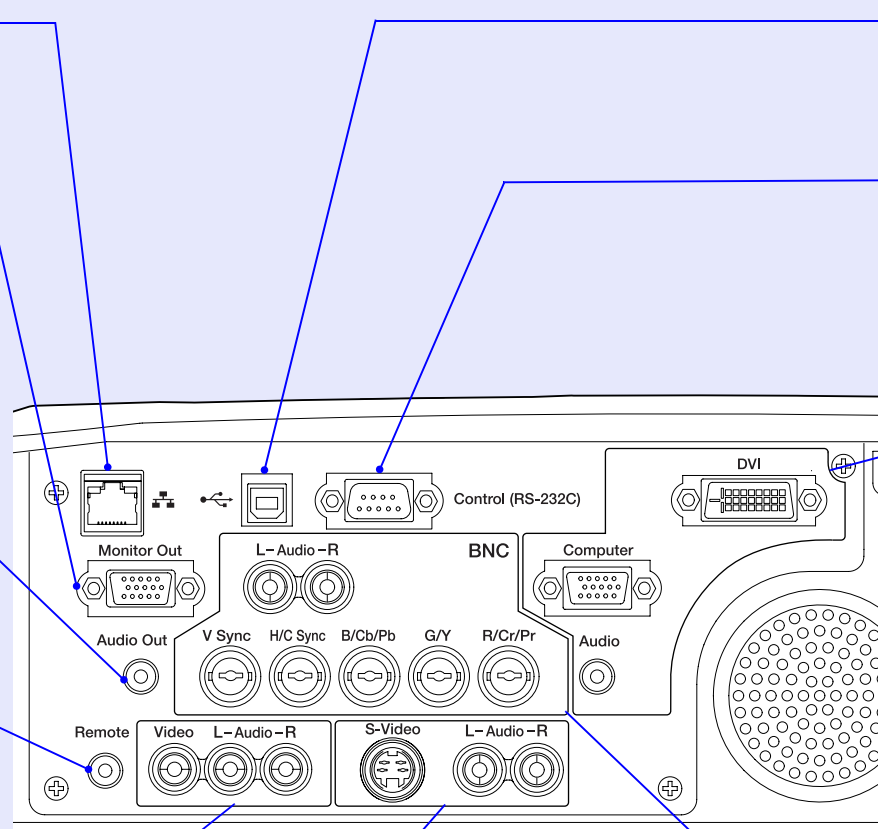

- **Porta [USB]** ➔ Pág. 20, 140
Permite ligar o videoprojector a um computador através do cabo USB quando utilizar a função de rato sem fio.
- **Porta [Control (RS-232C)]** ➔ Pág. 140
Permite ligar o videoprojector a um computador através de um cabo RS-232C. Esta porta destina-se apenas a operações de controlo e não deve ser utilizada pelo cliente.

- **Porta [Computer]** ➔ Pág. 18, 25
Insere sinais de vídeo RGB analógicos provenientes de um computador e sinais de vídeo RGB e de **vídeo componente** provenientes de outras fontes de vídeo.
- **Porta [DVI]** ➔ Pág. 19
Insere sinais de vídeo RGB digital provenientes de um computador.
- **Porta [Audio] (para as portas [Computer], [DVI])** ➔ Pág. 26
Insere sinais de áudio provenientes do equipamento ligado às portas [Computer] ou [DVI].

- **Porta [Video]** ➔ Pág. 23
Insere sinais de **vídeo composto** provenientes de uma fonte de vídeo.
- **Portas [Audio] (para a porta [Video])** ➔ Pág. 26
Insere sinais de áudio provenientes da fonte ligada à porta [Video].

- **Porta [S-Video]** ➔ Pág. 24
Insere sinais **S-Video** provenientes de uma fonte de vídeo.
- **Portas [Audio] (para a porta [S-Video])** ➔ Pág. 26
Insere sinais de áudio provenientes da fonte ligada à porta [S-Video].

- **Portas [BNC]**
Insere sinais RGB analógicos provenientes de um computador e sinais de vídeo RGB e de **vídeo componente** provenientes de equipamento de vídeo.
- **Portas [Audio] (para a porta [BNC])** ➔ Pág. 26
Insere sinais de áudio provenientes da fonte ligada às portas [BNC].

Instalar as Pilhas

Quando adquire o videoprojector, as pilhas ainda não estão inseridas no comando à distância. Antes de começar a utilizar o comando à distância, tem de inserir as pilhas fornecidas com o videoprojector.



IMPORTANTE

Antes de utilizar as pilhas, leia as Instruções de Segurança/Condições de Garantia Internacionais.

PROCEDIMENTO

1 Retire a tampa do compartimento das pilhas.

Mantenha pressionada a patilha da tampa das pilhas e faça deslizar a tampa no sentido indicado pela seta.

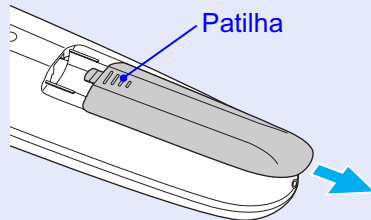

2

Insira as pilhas.

Verifique a posição dos sinais (+) e (-) situados no interior do suporte das pilhas para se certificar de que insere correctamente as pilhas.

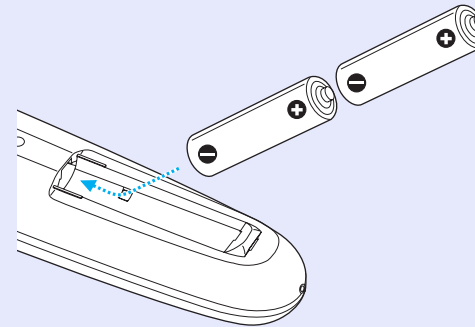

3

Volte a instalar a tampa do compartimento das pilhas.

Faça deslizar a tampa do compartimento das pilhas até a encaixar totalmente.

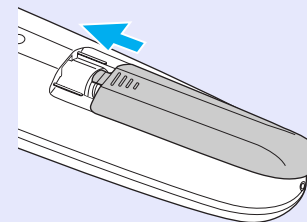

NOTA

Se a resposta ao comando à distância for demorada ou se o comando não funcionar após ter sido utilizado durante algum tempo, isso pode significar que as pilhas estão a ficar gastas. Se isto acontecer, substitua-as por duas pilhas alcalinas AA novas.

Utilizar o Comando à Distância e Alcance de Funcionamento

Utilizar o comando à distância

O comando à distância utiliza-se da forma indicada em seguida.

PROCEDIMENTO

- 1 Coloque o interruptor [R/C] do comando à distância na posição de activado (ON).

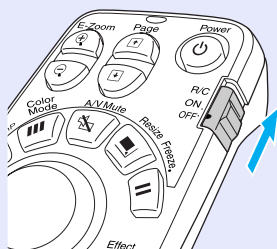

- 2 Direcione a área de emissão de luz do comando à distância para uma das áreas de recepção de luz do comando à distância situadas no videoprojector e pressione os botões do comando à distância.

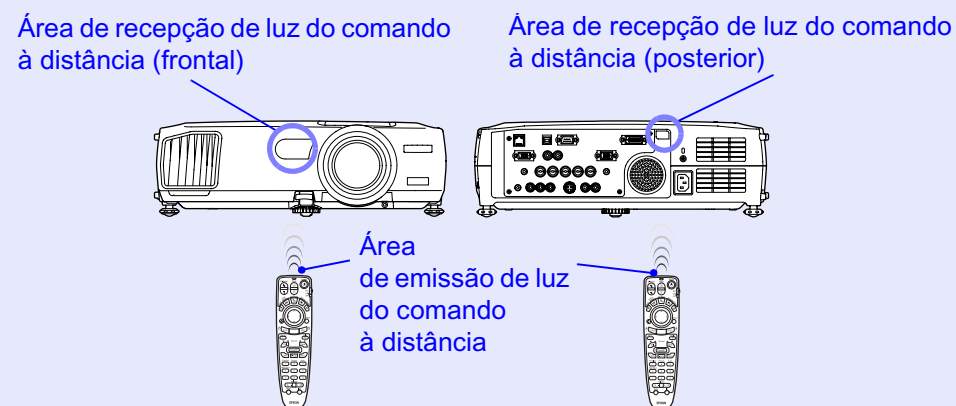

NOTA

- Não permita que luz solar ou que a luz de lâmpadas fluorescentes incida directamente nas áreas de recepção de luz do comando à distância do videoprojector; caso contrário, poderão ocorrer interferências na recepção de sinais do comando à distância.
- Quando não utilizar o comando à distância, coloque o interruptor [R/C] do comando à distância na posição de desactivado (OFF). Se deixar o interruptor na posição de activado (ON), o comando à distância continua a gastar as pilhas.
- Se um botão do comando à distância for pressionado durante mais de 1 minuto com o interruptor [R/C] na posição de activado (ON), o sinal da operação desse botão deixa de ser transmitido (o comando à distância muda para o modo de repouso). Desta forma, evita-se que as pilhas sejam gastas por ter colocado um objecto por cima do comando à distância. Quando o botão é libertado, o comando à distância volta a funcionar normalmente.

■ Alcance de funcionamento do comando à distância

Utilize o comando à distância dentro dos limites indicados em seguida. Se a distância ou o ângulo entre o comando à distância e a área de recepção de luz do comando à distância estiver fora do alcance de funcionamento normal, o comando à distância poderá não funcionar.

Distância de funcionamento	Ângulo de funcionamento
Aprox. 10 m	Aprox. ±30° na horizontal Aprox. ±15° na vertical

Ângulo de funcionamento (horizontal)

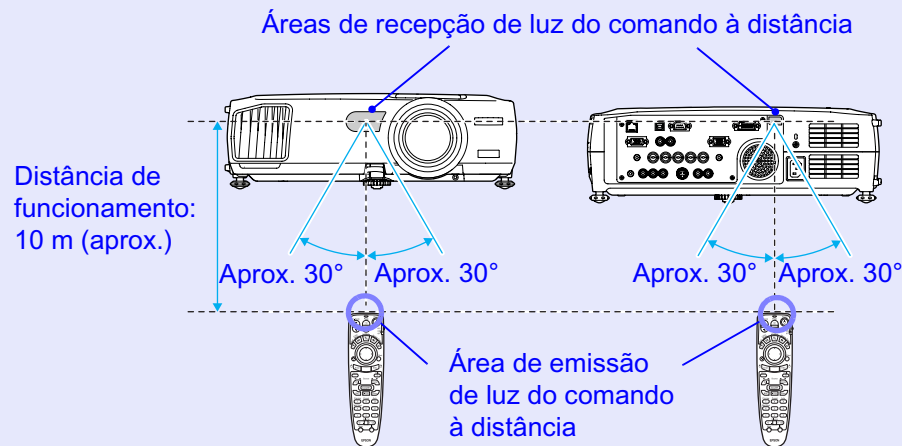

Ângulo de funcionamento (vertical)

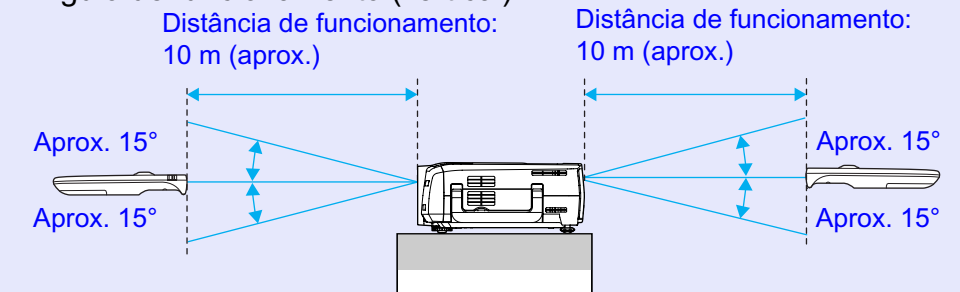

Instalado no tecto

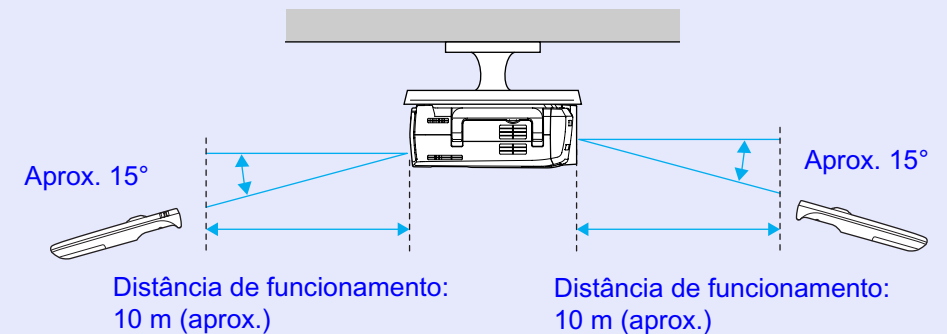

NOTA
 Se pretender garantir que o comando à distância funcionará correctamente a uma determinada distância, utilize o conjunto de cabos do comando à distância opcional para ligar a porta [Remote] do comando à distância à porta [Remote] do videoprojector.
 Consulte "Apêndice: Acessórios Opcionais e Consumíveis"
 ➔ Pág. 134

Instalar o Videoprojector

O videoprojector suporta os quatro métodos de projecção apresentados em seguida, podendo assim escolher o mais adequado para apresentar as suas imagens.

! IMPORTANTE

- *Antes de instalar o videoprojector, leia as Instruções de Segurança/Condições de Garantia Internacionais.*
- *Na parte lateral, o videoprojector dispõe de dois pés para armazenamento. Para efectuar projecções, não instale o videoprojector na vertical com os pés de armazenamento. ➔ Pág. 8*

- Projecção frontal

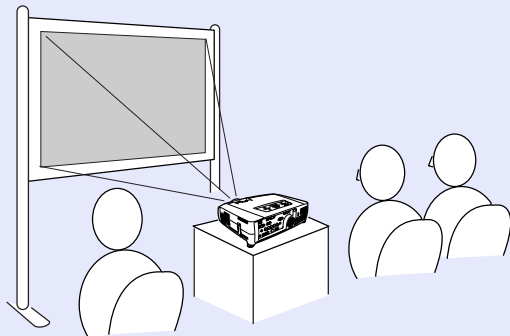

- Projecção posterior através de um ecrã translúcido

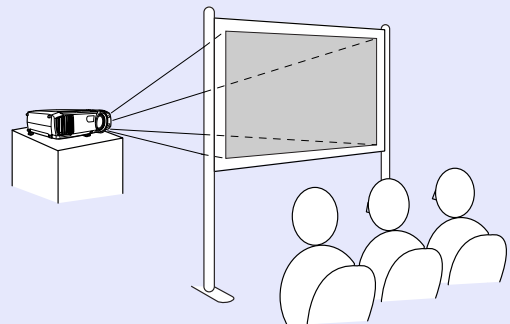

- Projecção frontal/a partir do tecto

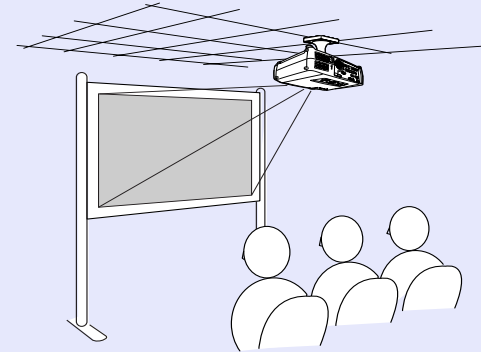

- Projecção posterior/a partir do tecto através de um ecrã translúcido

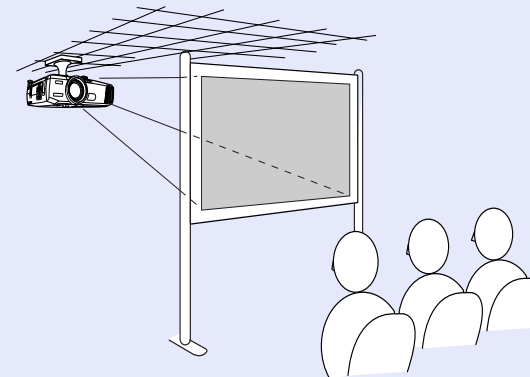

* É necessário um método de instalação especial para suspender o videoprojector a partir do tecto. Se pretender utilizar este método de instalação, contacte o seu fornecedor. Quando pretender instalar o videoprojector no tecto, é necessário utilizar o suporte para montagem no tecto opcional. ➔ Pág. 134



NOTA

Quando estiver a efectuar uma projecção posterior/a partir do tecto através de um ecrã translúcido, seleccione o comando A partir do tecto (Ceiling) e Proj. Posterior (Rear Proj.) do menu Avançado1 (Advanced1) de acordo com o método de instalação. ➔ Pág. 85

Tamanho do Ecrã e Distância de Projecção

A distância entre a lente e o ecrã determina o tamanho real da imagem. Os valores de distância recomendada e de distância de projecção apresentados em seguida são válidos quando está instalada uma lente zoom grande angular. Se tiver instalado uma lente opcional no videoprojector, consulte a documentação da lente.

Distância recomendada	77 - 1113 cm
------------------------------	--------------

Tendo em atenção a tabela apresentada em seguida, posicione o videoprojector de modo a que as imagens sejam projectadas no ecrã com o tamanho correcto. Estes valores devem ser utilizados como referência para instalar o videoprojector. Os valores variam consoante as condições de projecção e a definição do zoom.

Tamanho do ecrã 4:3 (cm)	Distância de projecção (cm)
30" (61 × 46)	77 - 107
40" (81 × 61)	105 - 144
50" (100 × 76)	133 - 181
60" (120 × 90)	161 - 219
80" (160 × 120)	216 - 293
100" (200 × 150)	272 - 368
200" (410 × 300)	550 - 740
300" (610 × 460)	827 - 1113

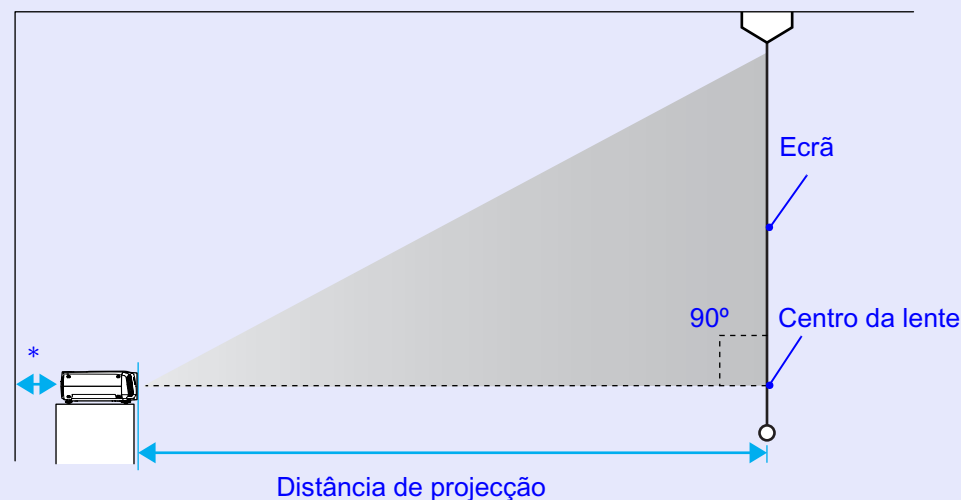

* Se instalar o videoprojector junto a uma parede, deixe um espaço livre de pelo menos 20 cm entre o videoprojector e a parede.



NOTA

A lente zoom grande angular permite um nível de zoom até cerca de 1,35. O tamanho da imagem com a definição de zoom máximo é cerca de 1,35 vezes maior do que o tamanho da imagem com a definição de zoom mínimo.



IMPORTANTE

Quando ligar o videoprojector a um computador, tenha em atenção as seguintes recomendações:

- *Desligue o videoprojector e o computador da corrente antes de os ligar entre si. Se, no momento da ligação, algum dos dispositivos estiver ligado, poderão ocorrer danos.*
- *Verifique a forma dos conectores dos cabos e das portas dos dispositivos antes de efectuar as ligações. Se tentar forçar a entrada de um conector na porta de um dispositivo com uma forma ou uma quantidade de terminais diferente, poderá danificar o conector ou a porta.*
- *Não junte o cabo de corrente ao cabo de ligação; caso contrário, poderá provocar interferências na imagem ou erros de funcionamento.*

Computadores Compatíveis

O videoprojector não pode ser ligado a alguns tipos de computador ou a projecção de imagens poderá não ser possível, mesmo que a ligação real seja possível. Certifique-se de que o computador que pretende utilizar satisfaz as seguintes condições:

- **Condição 1:** O computador tem de ter uma porta para saída de sinais de imagem.
Certifique-se de que o computador tem uma porta para saída de sinais de imagem, como uma porta RGB, uma porta de monitor ou uma porta CRT. Se o computador possuir um monitor integrado ou se estiver a utilizar um portátil, poderá não ser possível ligar o computador ao videoprojector ou, alternativamente, poderá ter de adquirir uma porta de saída externa em separado. Para obter mais informações, procure informações sobre como ligar um monitor externo na documentação do computador.

- **Condição 2:** A resolução e a frequência de apresentação do computador têm de aparecer na “Lista de Tipos de Visualização de Monitor Suportados”.
Consulte “Apêndice: Lista de Tipos de Visualização de Monitor Suportados” ➔ [Pág. 142](#)
Alguns computadores permitem alterar a resolução de saída, pelo que, se necessário, seleccione uma resolução que corresponda a uma definição da “Lista de Tipos de Visualização de Monitor Suportados”.
Consulte também a documentação fornecida com o computador.



NOTA

- *Poderá ter de adquirir um adaptador (disponível no mercado), consoante a forma da porta do computador utilizado. Para obter mais informações, consulte a documentação fornecida com o computador.*
- *Se o computador e o videoprojector estiverem muito afastados impossibilitando a ligação do cabo de computador acessório, utilize o cabo VGA-HD15 para PC opcional. Consulte “Apêndice: Acessórios Opcionais e Consumíveis” ➔ [Pág. 134](#)*

Projectar Imagens a partir do Computador

A forma e as características da porta do monitor do computador irão determinar qual o tipo de cabo que deve utilizar. Consulte as secções seguintes para saber qual a porta do seu computador.

Se a porta do monitor for uma porta Mini D-Sub de 15 pinos (exemplo)

Utilize o cabo de computador acessório para efectuar as ligações.

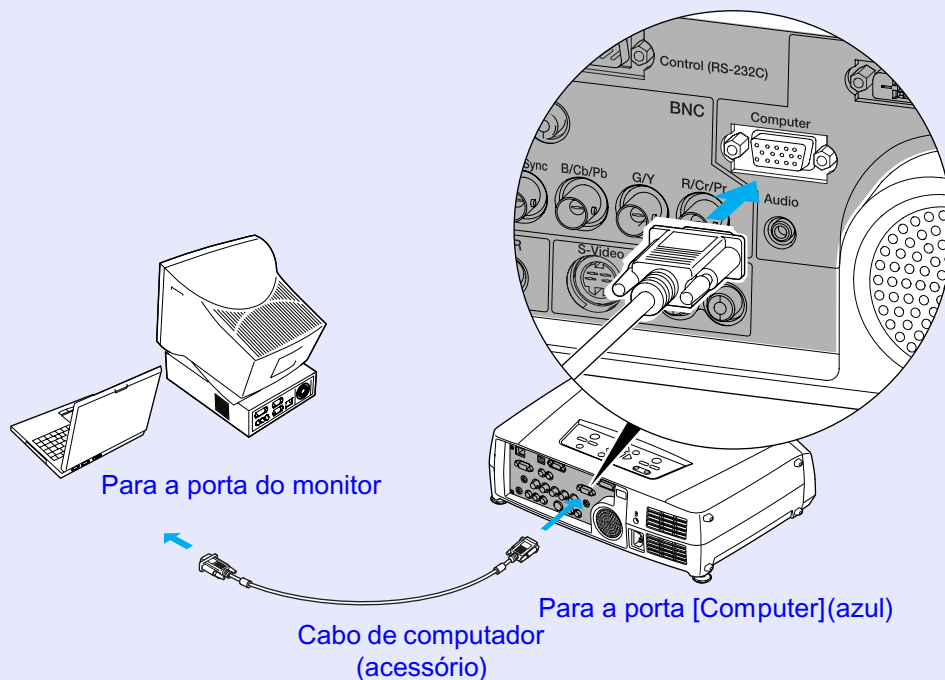

NOTA

- *As fontes de imagem são detectadas automaticamente de acordo com os sinais recebidos. Consoante o sinal de saída do computador, a imagem poderá ser projectada com cores não naturais. Se isso acontecer, defina a opção Entrada Computador (Computer Input) do menu de configuração para RGB. ➡ Pág. 81*
- *Quando ligar mais do que um dispositivo ao videoprojector, pressione o botão [Comp] do comando à distância ou [Computer/DVI] do painel de controlo do videoprojector para alternar entre os dispositivos depois de iniciar a projecção. ➡ Pág. 32*

■ Se a porta do monitor for uma porta RGB digital

Utilize o cabo de vídeo digital [DVI-D](#)/[DVI-D](#) opcional ou o cabo de vídeo digital [DVI-D/DFP](#) para efectuar a ligação.

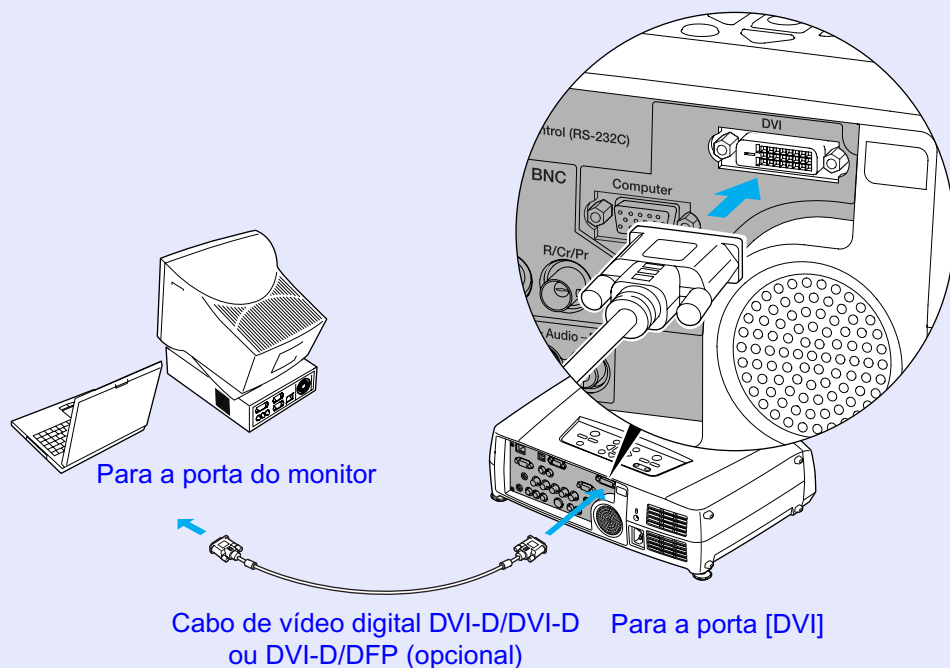

NOTA

- Utilize o cabo de vídeo digital [DVI-D/DVI-D](#) opcional ou o cabo de vídeo digital [DVI-D/DFP](#) que corresponda à porta do monitor do computador. Consulte "Apêndice: Acessórios Opcionais e Consumíveis" ➔ [Pág. 134](#)
- Quando ligar mais do que um dispositivo ao videoprojector, pressione o botão [\[DVI\]](#) do comando à distância ou [\[Computer/DVI\]](#) do painel de controlo do videoprojector para alternar entre os dispositivos depois de iniciar a projecção. ➔ [Pág. 32](#)

Utilizar o Comando à Distância para Mover o Ponteiro do Rato (Função de Rato sem Fio)

Pode utilizar o comando à distância como um rato sem fio para controlar o ponteiro do rato no ecrã. Para isso, utilize o cabo [USB](#) acessório para ligar a porta USB do computador à porta [USB] situada na parte posterior do videoprojector.

Computador	Rato utilizado	Cabo que pode utilizar
Windows 98/2000/Me/XP Home Edition/XP Professional	Rato USB	Cabo USB (acessório)
Macintosh (OS 8.6–9.2/10.0–10.3)	Rato USB	Cabo USB (acessório)

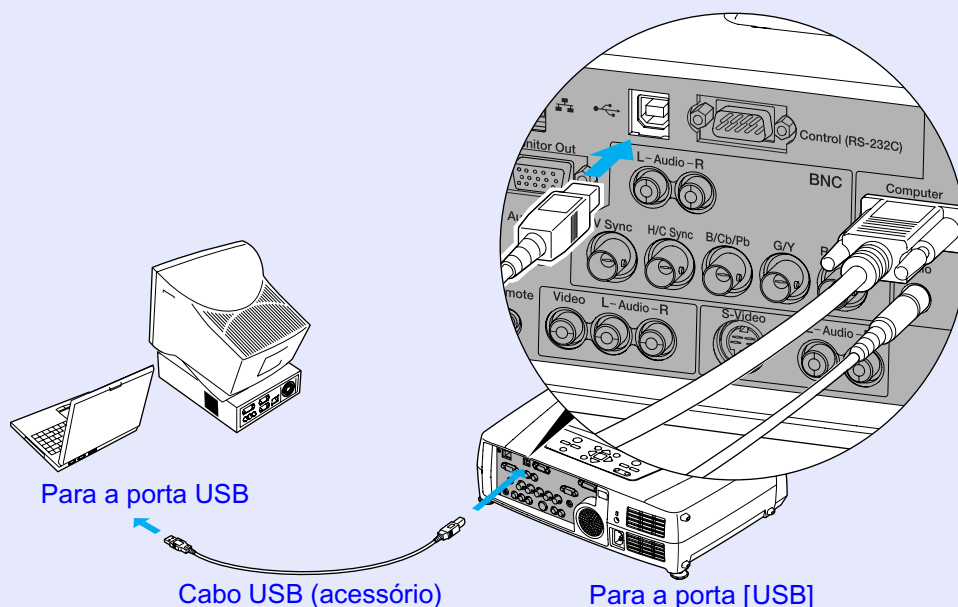

* Quando estiver a utilizar o comando à distância como um rato sem fio, pode usar os botões [Page ↓] e [Page ↑] do comando para fazer avançar ou retroceder os diapositivos quando estiver a efectuar apresentações em PowerPoint.



NOTA

- *Só pode ligar o cabo USB a computadores equipados com uma interface USB padrão. Se estiver a utilizar um computador com o Windows, o computador tem de ter instalada uma versão completa do Windows 98/2000/Me/XP Home Edition/XP Professional. Se estiver a utilizar uma versão do Windows 98/2000/Me/XP Home Edition/XP Professional que tenha sido actualizada a partir de uma versão anterior do Windows, não é possível garantir um funcionamento correcto.*
- *É possível que não consiga utilizar a função de rato sem fio em algumas versões do sistema operativo Windows e Macintosh.*
- *Poderá ter de alterar algumas definições do computador para poder utilizar a função de rato. Para obter mais informações, consulte a documentação do computador.*

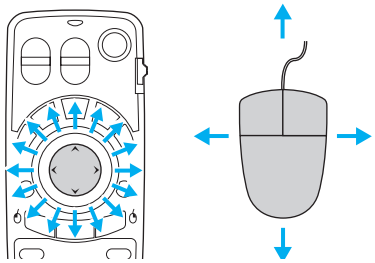

Depois de efectuar a ligação, pode utilizar o ponteiro do rato da seguinte forma:

<p>Mover o ponteiro do rato Mova o botão [○] do comando para mover o ponteiro do rato nessa direcção.</p> 	<p>Clique com a tecla esquerda Pressione o botão [Enter (♻)]. Se pressionar rapidamente o botão [Enter (♻)] duas vezes, este funciona como se fizesse clique duas vezes com o rato.</p> 
<p>Clique com a tecla direita Pressione o botão [ESC (♻)].</p> 	<p>Arrastar e largar Quando mantiver pressionado o botão [Enter (♻)] durante cerca de 1,5 segundos, este acende e o modo de arrastar e largar fica activado. Neste modo, pode arrastar itens utilizando o botão [○]. Pressione o botão [Enter (♻)] na posição pretendida para largar os itens que está a arrastar.</p> <p>Pode também activar o modo de arrastar e largar se pressionar o botão [ESC (♻)] durante cerca de 1,5 segundos. Esta operação permite utilizar a tecla direita do rato para arrastar e largar itens.</p> 



NOTA

- *Se tiver invertido as definições das teclas do rato no computador, a função dos botões do comando à distância será também a inversa.*
- *Não é possível utilizar a função de rato sem fio do comando à distância quando:*
 - *Estiver a visualizar um menu de configuração*
 - *Estiver a visualizar um menu de ajuda*
 - *Estiver a utilizar a função de efeitos (Effect)*
 - *Tiver definido um subcrã com a função P in P*
 - *Estiver a utilizar a função de zoom electrónico (E-Zoom)*
 - *Tiver efectuado uma definição Quick Corner*
 - *Estiver a visualizar uma janela em modo de tamanho real utilizando a função de redimensionamento*
 - *Estiver a utilizar a função de pré-visualização (Preview)*
 - *Estiver a captar um logótipo do utilizador*
 - *A função Wall Shot estiver activada*
 - *Estiver a definir a função de protecção por palavra-passe (Password Protect)*



Efectuar a Ligação a um Monitor Externo

Quando estiverem a ser projectados sinais RGB analógicos provenientes de um computador, é possível ligar um monitor externo ao videoprojector para poder visualizar as imagens no monitor externo quando efectuar uma apresentação.

Para efectuar a ligação ao monitor externo, utilize o cabo fornecido com o monitor.

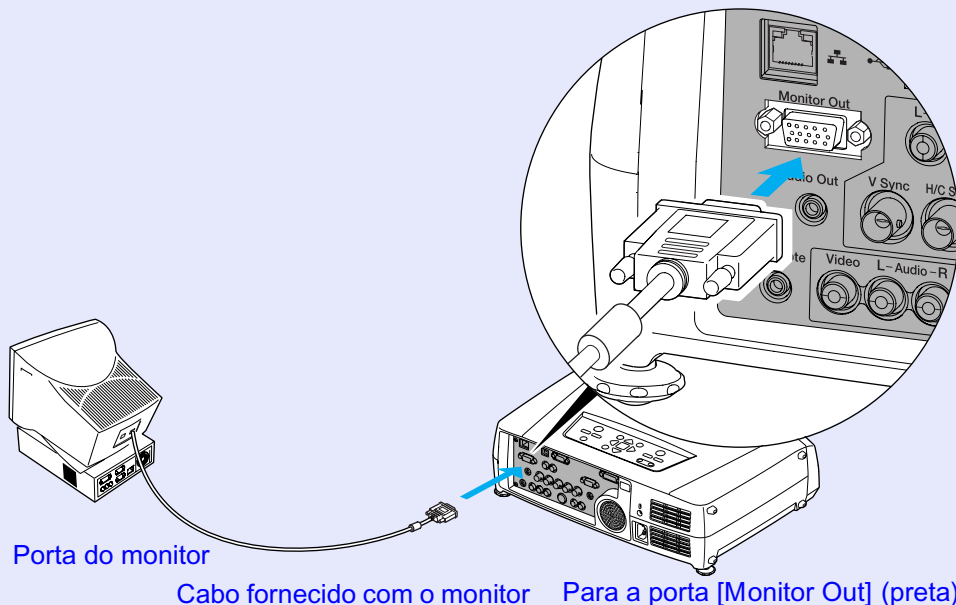

NOTA

- *As imagens RGB digitais provenientes de um computador e as imagens de vídeo não podem ser enviadas para um monitor externo.*
- *O indicador de configuração da correcção keystone, os menus de configuração e de ajuda não são enviados para o monitor externo.*

! IMPORTANTE

Quando ligar o videoprojector a outras fontes de vídeo, tenha em atenção as seguintes recomendações:

- Desligue o videoprojector e a fonte de vídeo da corrente antes de os ligar entre si. Se, no momento da ligação, algum dos dispositivos estiver ligado, poderão ocorrer danos.
- Verifique a forma dos conectores dos cabos e das portas dos dispositivos antes de efectuar as ligações. Se tentar forçar a entrada de um conector na porta de um dispositivo com uma forma ou uma quantidade de terminais diferente, poderá danificar o conector ou a porta.
- Não junte o cabo de corrente ao cabo de ligação; caso contrário, poderá provocar interferências na imagem ou erros de funcionamento.

Projectar Imagens de Vídeo Composto

Utilize um cabo A/V (disponível no mercado) para efectuar a ligação.

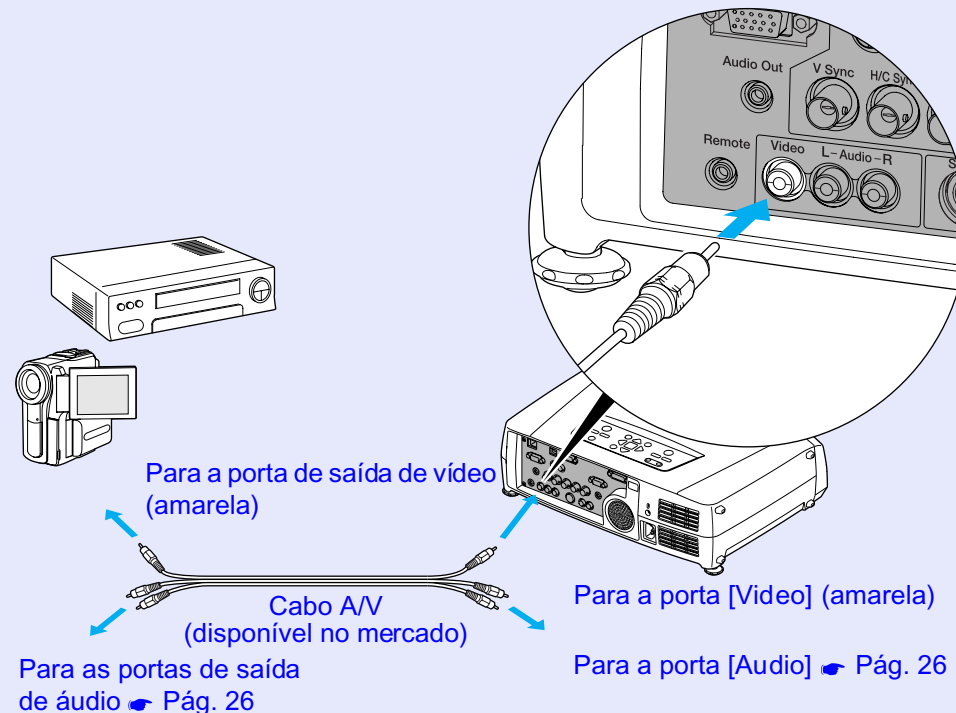

NOTA

Quando ligar mais do que um dispositivo ao videoprojector, pressione o botão [Video] do comando à distância ou [Video/BNC] do painel de controlo do videoprojector para alternar entre os dispositivos depois de iniciar a projecção. ➔ Pág. 32

Projectar Imagens S-Vídeo

Utilize um cabo [S-Vídeo](#) (disponível no mercado) para efectuar as ligações.

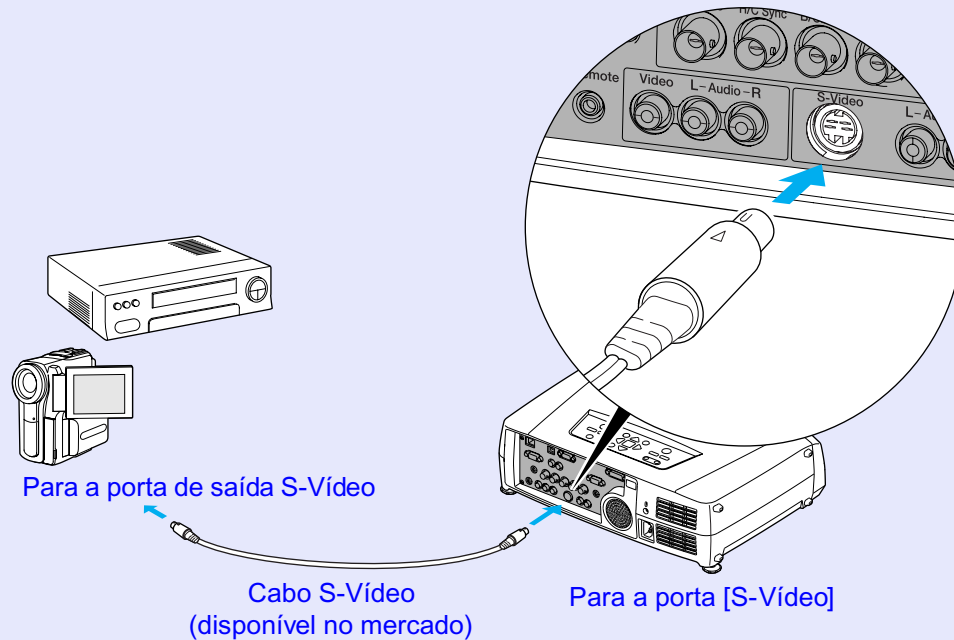

Projectar Imagens de Vídeo Componente

Utilize o cabo de [vídeo componente](#) opcional para efectuar as ligações. "Apêndice: Acessórios Opcionais e Consumíveis" ➔ [Pág. 134](#)

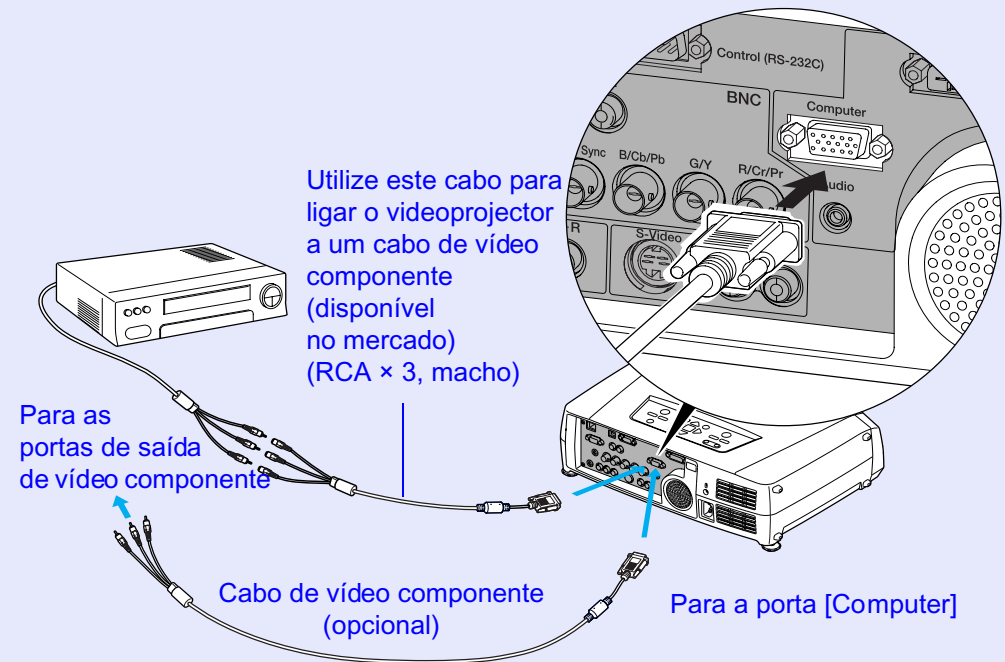

NOTA

Quando ligar mais do que um dispositivo ao videoprojector, pressione o botão [S-Video] do comando à distância ou [Video/BNC] do painel de controlo do videoprojector para alternar entre os dispositivos depois de iniciar a projecção. ➔ [Pág. 32](#)

NOTA

- As fontes de imagem são detectadas automaticamente de acordo com os sinais recebidos. Consoante o sinal de saída do computador, a imagem poderá ser projectada com cores não naturais. Se isso acontecer, defina a opção Entrada Computador (Computer Input) do menu de configuração para Vídeo Componente (Component Video). ➔ [Pág. 81](#)
- Quando ligar mais do que um dispositivo ao videoprojector, pressione o botão [Comp] do comando ou [Computer/DVI] do painel de controlo do videoprojector para alternar entre os dispositivos depois de iniciar a projecção. ➔ [Pág. 32](#)

Projectar Imagens de Vídeo RGB

O sistema de vídeo RGB é utilizado quando estiver a projectar sinais RGB provenientes de uma fonte de vídeo que não um computador ligada ao videoprojector. É possível utilizar um dos métodos de ligação apresentados em seguida. Utilize o método adequado à porta do equipamento de vídeo.

Se a porta de saída RGB for uma porta Mini D-Sub de 15 pinos (exemplo)

Utilize o cabo de computador acessório para efectuar as ligações.

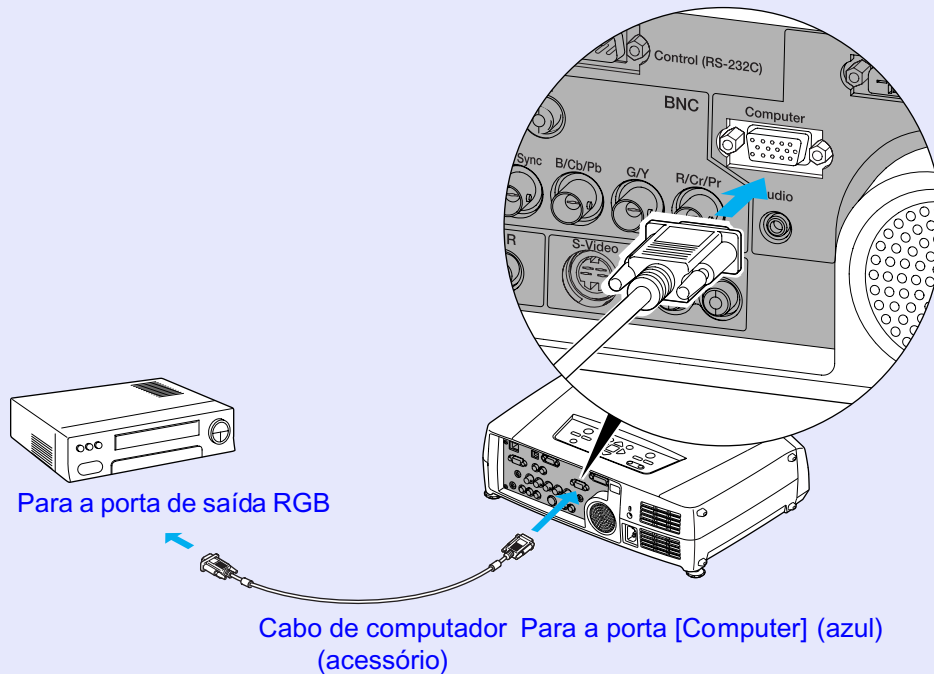

NOTA

- *As fontes de imagem são detectadas automaticamente de acordo com os sinais recebidos. Consoante o sinal de saída do computador, a imagem poderá ser projectada com cores não naturais. Se isso acontecer, defina a opção Entrada Computador (Computer Input) do menu de configuração para RGB. ➡ Pág. 81*
- *Quando ligar mais do que um dispositivo ao videoprojector, pressione o botão [Comp] do comando à distância ou o botão [Computer/DVI] do painel de controlo do videoprojector para alternar entre os dispositivos depois de iniciar a projecção. ➡ Pág. 32*

O videoprojector tem um altifalante integrado com uma saída máxima de 5 W. Pode emitir som proveniente do equipamento de vídeo ligado ao videoprojector (como, por exemplo, um computador ou um leitor de vídeo) através do altifalante integrado se o equipamento de vídeo possuir uma porta para saída de áudio.

Para as portas [DVI] e [Computer], a porta [Audio] a utilizar é a que está situada na mesma caixa da porta usada para receber os sinais de vídeo. Para outras portas, a porta [Audio] corresponde à porta que se situa na mesma caixa da porta usada para receber os sinais de vídeo.

Pode utilizar um dos seguintes cabos de áudio para efectuar a ligação, consoante a forma da porta do equipamento ligado:

- Se efectuar a ligação a um conector Mini-jack estéreo (como, por exemplo, a porta de saída de áudio de um computador): utilize um cabo de áudio Mini-jack estéreo (disponível no mercado) para efectuar a ligação.
- Se efectuar a ligação a um conector Jack RCA × 2 (vermelho/branco) (como, por exemplo, a porta de saída de áudio de equipamento de vídeo): utilize um cabo A/V (disponível no mercado) para efectuar a ligação.

Se os sinais de imagem estiverem a ser recebidos pela porta [Video]

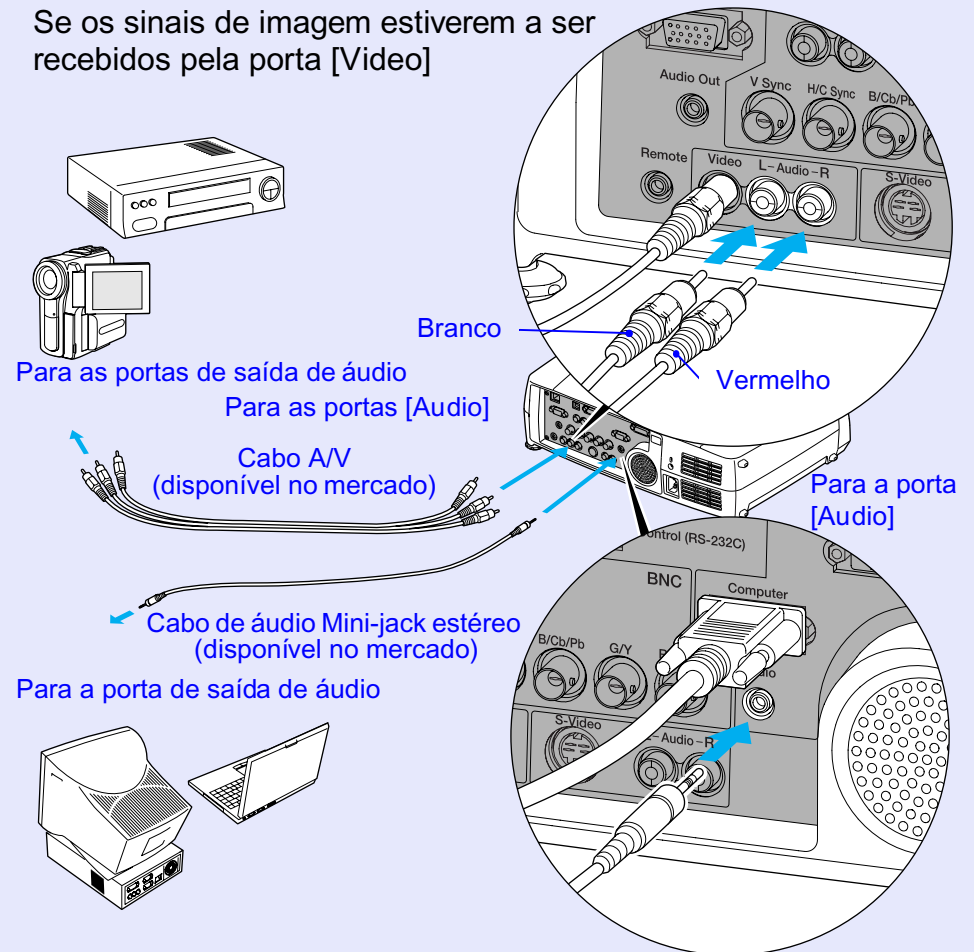

Quando os sinais de vídeo estiverem a ser recebidos pelas portas [DVI] ou [Computer]





NOTA

- *Pode ajustar o volume depois de iniciar a projecção. ➔ Pág. 52*
- *Se a fonte do sinal de áudio estiver ligada às portas áudio utilizadas igualmente para as portas [DVI] ou [Computer], os sinais de áudio que estiverem a ser recebidos são reproduzidos, independentemente do sinal de imagem seleccionado. Os sinais de áudio que serão reproduzidos com a definição Entrada Áudio DVI/Computador (Computer/DVI Audio Input) do menu Áudio (Audio) só podem ser definidos para Computador (Computer) ou DVI.*
- *Se estiver a utilizar um cabo de áudio 2RCA (L/R)/Mini-jack estéreo (disponível no mercado), utilize um cabo que possua a indicação de que não tem resistência (No resistance).*



Pode ligar altifalantes com amplificadores integrados à porta [Audio Out] do videoprojector para desfrutar de uma melhor qualidade de som. Utilize um cabo de áudio com conectores Jack ↔ Mini-jack estéreo (3,5 mm) ou semelhantes. Utilize um cabo de áudio com conectores que correspondam às portas do equipamento de áudio externo.

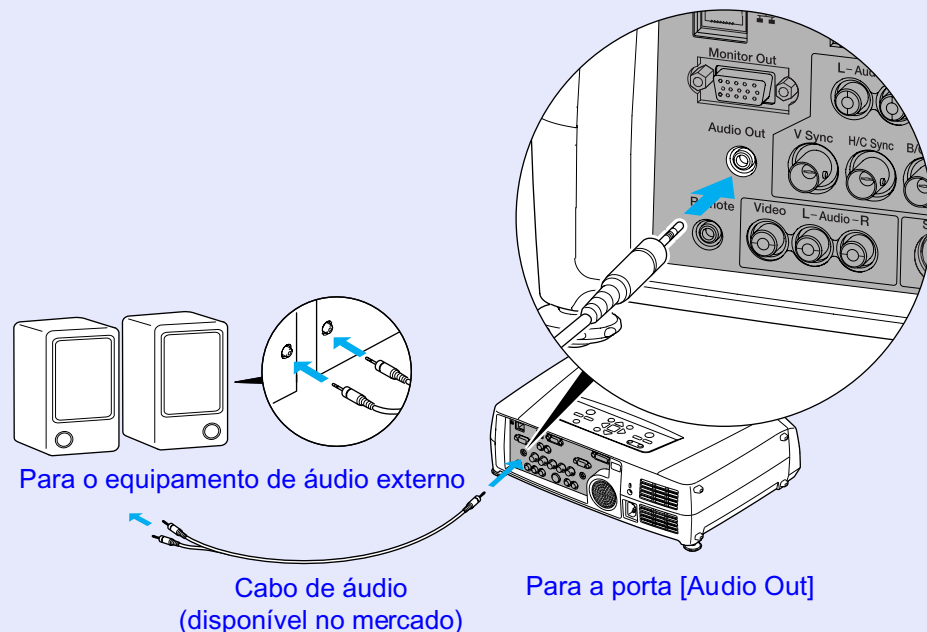

NOTA

Quando liga um cabo de áudio Mini-jack estéreo à porta [Audio Out], o som será enviado para os altifalantes externos. Não será emitido som a partir do altifalante integrado do videoprojector.

Operações Básicas

Este capítulo descreve operações básicas, tais como ligar e desligar o videoprojector e ajustar as imagens projectadas.

Ligar o Videoprojector.....	30	Ajustar a Qualidade da Imagem.....	46
• Ligar o Cabo de Corrente.....	30	• Projectar Imagens de Fácil Visualização sem um Ecrã (Wall Shot)	46
• Ligar o Videoprojector e Projectar Imagens	31	• Ajustar Imagens de Computador	48
• Seleccionar uma Fonte de Imagem enquanto Visualiza Imagens Projectadas (Função de Pré-Visualização).....	33	• Ajuste automático	48
Desligar o Videoprojector	35	• Ajustar o alinhamento	49
Ajustar a Imagem do Ecrã.....	37	• Ajustar a sincronização.....	50
• Ajustar o Tamanho da Imagem (Função de Zoom).....	37	• Seleccionar a Qualidade da Projectção (Seleccionar o Modo de Cor)	51
• Focar as Imagens do Ecrã (Ajuste da Focagem).....	37	Ajustar o Volume	52
• Ajustar o Ângulo da Imagem	38	Prevenção contra Roubo (Protecção por Palavra-passe).....	53
• Inclinar o videoprojector na vertical em relação ao ecrã	38	• Função de Protecção por Palavra-passe Activada.....	53
• Projectar a partir do lado do ecrã.....	38	• Função de protecção de ligação activada	53
• Ajustar os pés	39	• Quando a opção Temporizador da Palavra-passe (Password Timer) estiver activada e utilizar o temporizador	54
• Corrigir Manualmente a Distorção Keystone.....	40	• Quando a Protecção do Logótipo do Utilizador (User's Logo Protect) estiver activada.....	54
• Correcção keystone automática	41	• Definir a Função de Protecção por Palavra-passe	55
• Correcção vertical e horizontal	42		
• Correcção da altura.....	43		
• Corrigir a distorção keystone para ajustar a área de projecção ao ecrã (Quick Corner)	44		

Ligue o videoprojector para começar a projectar imagens.



IMPORTANTE

Antes de projectar imagens, leia as Instruções de Segurança/Condições de Garantia Internacionais.

Ligar o Cabo de Corrente



NOTA

Se activar o comando Ligação Directa (Direct Power ON) do menu Avançado2 (Advanced2), o videoprojector liga e a projecção inicia assim que inserir a ficha do cabo de corrente na tomada de parede.

➔ Pág. 88

Em primeiro lugar, ligue os outros componentes que estão ligados ao videoprojector.

PROCEDIMENTO

1 Certifique-se de que o videoprojector está desligado, assim como todos os componentes a ele ligados.

2 Ligue o computador ou outra fonte de vídeo ao videoprojector. ➔ Pág. 17, 23

3 Retire a tampa da lente.

4

Ligue o cabo de corrente acessório ao videoprojector.

Certifique-se de que o conector do cabo de corrente está posicionado de acordo com a forma da tomada de corrente do videoprojector e, em seguida, insira o conector do cabo de corrente no videoprojector.

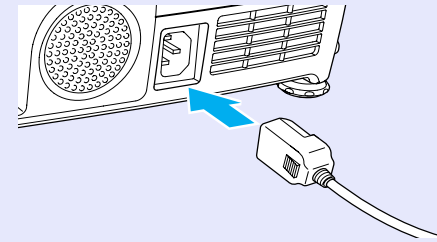

5

Ligue a outra extremidade do cabo de corrente a uma tomada de terra.

Aguarde até que o indicador luminoso  acenda (cor-de-laranja).

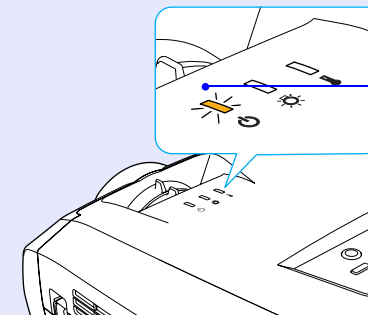

Aceso e cor-de-laranja



NOTA

Não é possível utilizar os botões do comando à distância nem do painel de controlo do videoprojector enquanto o indicador luminoso  estiver intermitente e cor-de-laranja.

Ligar o Videoprojector e Projectar Imagens

NOTA

- Se tiver activado a função de protecção por palavra-passe (*Password Protect*), aparecerá o ecrã de inserção da palavra-passe quando ligar o videoprojector. Escreva a palavra-passe. ➔ Pág. 53
- Se tiver activado a definição *Avançado2 (Advanced2) - Bloquear Funcionamento (Operation Lock)*, não é possível utilizar nenhum dos botões do painel de controlo do videoprojector excepto o botão *[Power]*. ➔ Pág. 71.
Neste caso, utilize os botões do comando à distância

PROCEDIMENTO

- 1 Certifique-se de que o indicador luminoso  está aceso e cor-de-laranja.

- 2 Se estiver a utilizar o comando à distância, coloque o interruptor *[R/C]* do comando à distância na posição de activado (*ON*).

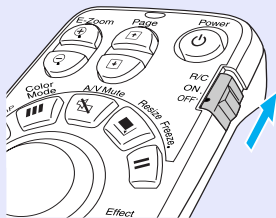



- 3 Ligue todo o equipamento que está ligado ao videoprojector.

No caso de uma fonte de vídeo, pressione o botão *[Play]* da fonte de vídeo para iniciar a reprodução, se necessário.

4

- 4 Pressione o botão *[Power]* do comando à distância ou do painel de controlo do videoprojector para ligar o videoprojector.

O indicador luminoso  fica intermitente e verde. Após alguns instantes, o indicador acende e a projecção inicia. Aguarde até que o indicador luminoso  fique aceso e verde (normalmente, são necessários cerca de 30 segundos).

Comando à distância

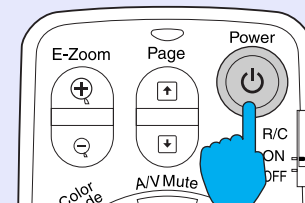

Muda de intermitente para aceso e verde

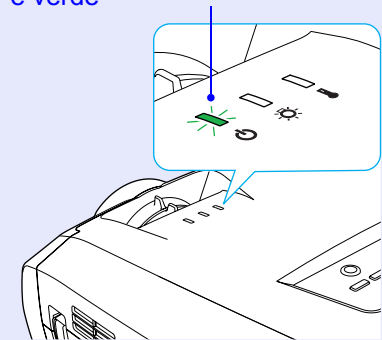

NOTA

- Os botões do comando à distância e do painel de controlo do videoprojector não funcionam enquanto o indicador luminoso  estiver intermitente e verde.
- Consoante as definições do menu de configuração, poderá aparecer a mensagem *Sem sinal (No Signal.)*. Consulte *Configuração (Setting) - Mens. sem sinal (No-Signal Msg)*. ➔ Pág. 81

- 5** Se tiver ligado mais do que um dispositivo externo ao videoprojector, utilize os botões do comando à distância ou do painel de controlo do videoprojector para seleccionar a fonte da imagem que pretende projectar tendo em atenção a seguinte tabela.

Pode também utilizar a função de pré-visualização para seleccionar a fonte do sinal.  Pág. 33

Comando à distância

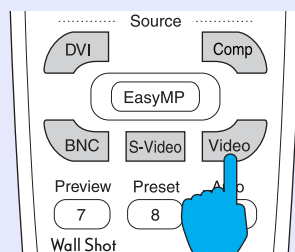

- *1 Quando pressiona uma vez estes botões, o nome do sinal seleccionado com os menus de configuração aparece no ecrã.
- *2 O sinal de entrada não muda para a fonte do sinal seguinte se não pressionar o botão [Computer/DVI] enquanto o nome do sinal actual aparece no ecrã.
Se estiver a projectar um sinal de entrada recebido pelas portas [DVI] ou [Computer], o nome deste sinal aparecerá no ecrã quando pressionar uma vez o botão [Computer/DVI].
- *3 Aparecerá o item seleccionado com o comando Entrada Computador1 (Computer1 Input) do menu Configuração (Setting).
- *4 O sinal de entrada não muda para o sinal seguinte se não pressionar o botão [Video/BNC] enquanto o nome do sinal actual aparece no ecrã.
Se estiver a projectar um sinal de entrada recebido pelas portas [BNC], [S-Video] ou [Video], o nome deste sinal aparecerá no ecrã quando pressionar uma vez o botão [Video/BNC].
- *5 Aparecerá o item seleccionado com o comando Entrada BNC (BNC Input) do menu Configuração (Setting).

Porta	Botão a pressionar		Indicação apresentada no ecrã
	Comando à distância	Videoprojector	
DVI	[DVI]	A fonte da imagem muda sempre que pressionar [Computer/DVI].*2	DVI
Computer	[Comp]*1	A fonte da imagem muda sempre que pressionar [Computer/DVI].*2	Computer (Auto)*3 Computer (RGB)*3 Computer (Component Video)*3
BNC	[BNC]*1	A fonte da imagem muda sempre que pressionar [Video/BNC].*4	BNC (Auto)*5 BNC (RGB)*5 BNC (Component Video)*5
S-Video	[S-Video]	A fonte da imagem muda sempre que pressionar [Video/BNC].*4	S-Video
Video	[Video]	A fonte da imagem muda sempre que pressionar [Video/BNC].*4	Video

**NOTA**

- *Se tiver ligado apenas uma fonte de sinal, os sinais provenientes dessa fonte serão projectados sem que seja necessário pressionar um dos botões [Source].*
- *Se a mensagem Sem Sinal (No-Signal) não desaparecer, verifique novamente as ligações.*
- *Se o videoprojector estiver ligado a um computador portátil ou a um computador com um monitor LCD, as imagens poderão não ser projectadas de imediato. Depois de iniciar a projecção, verifique se o computador foi configurado para enviar sinais externamente. A tabela seguinte exemplifica como seleccionar definições de saída. Para obter mais informações, procure uma secção dedicada à saída externa ou que explique como ligar um monitor externo na documentação fornecida com o seu computador.*

NEC	Panasonic	Toshiba	IBM	Sony	Fujitsu	Macintosh
[Fn]+[F3]]	[Fn]+[F 3]	[Fn]+[F 5]]	[Fn]+[F 7]]	[Fn]+[F 7]]	[Fn]+[F10]]	Active a definição de espelho ou a detecção da apresentação.

- *Se uma mesma imagem estática for projectada durante um longo período de tempo, a imagem poderá ficar queimada no monitor do computador. Deve evitar deixar a mesma imagem projectada durante longos períodos de tempo.*

Seleccionar uma Fonte de Imagem enquanto Visualiza Imagens Projectadas (Função de Pré-Visualização)

A função de pré-visualização permite projectar as imagens provenientes da fonte de imagem seleccionada e visualizá-las num ecrã de pré-visualização enquanto selecciona a fonte do sinal. Utilize o comando à distância para efectuar todas as operações de pré-visualização.

PROCEDIMENTO

1

Pressione o botão [Preview] do comando à distância.

Após alguns instantes, aparecerá um ecrã de pré-visualização semelhante ao apresentado em seguida. Enquanto o ecrã de pré-visualização está a ser apresentado, os quadros relativos às portas que não estão a receber nenhum sinal de imagem ou que estão a receber um sinal não suportado aparecem a azul. Pressione os botões [Source] do comando à distância para seleccionar a fonte de imagem a projectar para mudar a imagem.

Janela activa

Apresenta as imagens que estão a ser projectadas.

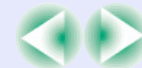
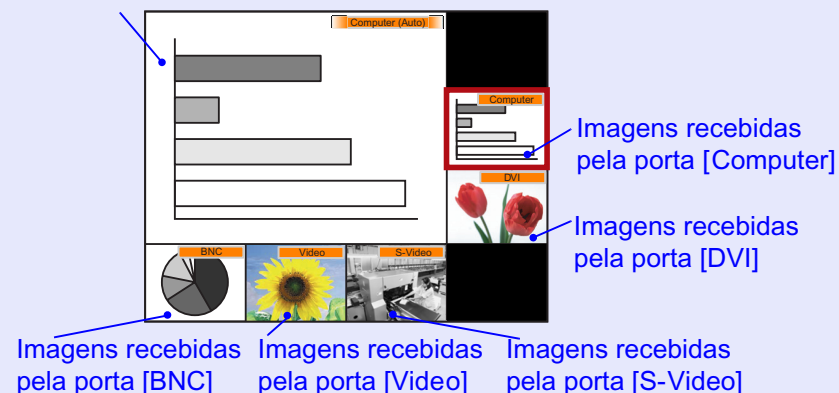

2 Mova o botão [○] para seleccionar as imagens a projectar.

Desloque a caixa vermelha até seleccionar a imagem pretendida.

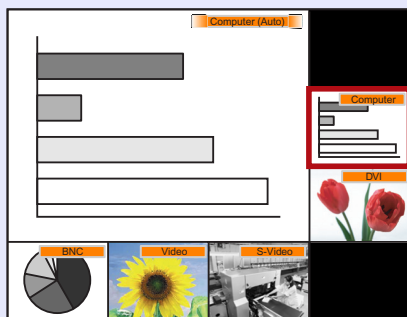

3 Pressione o botão [Enter].

As imagens seleccionadas são apresentadas na janela activa. Se voltar a pressionar o botão [Enter], a função de pré-visualização é desactivada e as imagens da janela activa são projectadas.

Para regressar às imagens que estavam a ser projectadas antes de activar a função de pré-visualização, pressione o botão [ESC] ou [Preview].



NOTA

- *Pode ouvir o som das imagens da janela activa enquanto está a ser apresentada a janela de pré-visualização. No entanto, se as imagens provenientes de uma fonte ligada às portas [Computer] ou [DVI] estiverem a ser projectadas na janela activa, os sinais de áudio serão reproduzidos de acordo com a definição Entrada Áudio DVI/Computador (Computer/DVI Audio Input) do menu Áudio (Audio).*
- *À excepção da imagem da janela activa, as outras imagens serão projectadas como imagens estáticas.*
- *Se pressionar o botão [Preview] com a função de zoom electrónico (E-Zoom) activada ou quando está a utilizar o modo de apresentação em tamanho real, estas funções serão desactivadas e aparecerá o ecrã de pré-visualização. Se desactivar a função de pré-visualização sem alterar a fonte de entrada, as imagens projectadas regressarão ao estado em que se encontravam antes de activar a função de pré-visualização.*



Para desligar o videoprojector, siga o procedimento indicado.

PROCEDIMENTO

1 Desligue as fontes de sinal que estão ligadas ao videoprojector.

Certifique-se de que todos os elementos que estão ligados ao videoprojector foram desligados.

2 Pressione o botão [Power] do comando à distância ou do painel de controlo do videoprojector.

Comando à distância

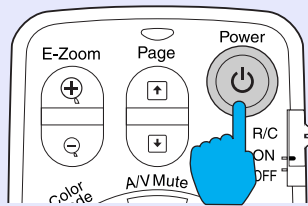

Aparecerá a seguinte mensagem de confirmação:

Power OFF?

Yes : Press  button

No : Press any other button

Se não pretender desligar o videoprojector, pressione qualquer botão excepto:

- Comando à distância: [Power], [⏪], [⏩], [⏹], [Num], [ID]
- Painel de controlo: [Power]

Se não pressionar nenhum botão, a mensagem desaparecerá automaticamente ao fim de sete segundos (o videoprojector não desliga nesta altura).





NOTA

Se aparecer uma mensagem no ecrã a indicar que o videoprojector está demasiado quente, que deve certificar-se de que a abertura de ar não está obstruída e limpar ou substituir o filtro de ar ("The projector is overheating. Make sure nothing is blocking the air vent, and clean or replace the air filter."), pressione o botão [Enter] do comando à distância ou [Auto/Enter] do painel de controlo do videoprojector para desligar o videoprojector.

3

Pressione novamente o botão [Power] do comando à distância ou do painel de controlo do videoprojector.

A lâmpada apaga. O indicador luminoso  fica intermitente e cor-de-laranja e é iniciado o período de [arrefecimento](#)[»]. O período de arrefecimento demora cerca de 20 segundos. Quando o período de arrefecimento terminar, o indicador luminoso  acende e fica cor-de-laranja.

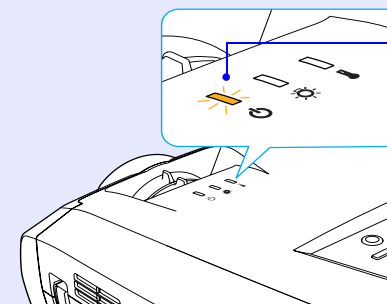

Deixa de estar intermitente e acende (cor-de-laranja)



**NOTA**

- Não é possível utilizar os botões do comando à distância e do painel de controlo do videoprojector enquanto o indicador luminoso  estiver intermitente e cor-de-laranja. Aguarde até que este permaneça aceso.
- Se a opção Modo de Espera (Standby Mode) do menu de configuração estiver definida como Rede Activada (Network ON), as ventoinhas continuam a funcionar. Esta situação é normal e não constitui um problema.

4

Se não utilizar o videoprojector durante um longo período de tempo, desligue o cabo de corrente da tomada eléctrica.

**IMPORTANTE**

Não desligue o cabo de corrente da tomada enquanto o indicador luminoso  estiver intermitente e cor-de-laranja; caso contrário, poderá causar problemas de funcionamento.

5

Coloque o interruptor [R/C] do comando à distância na posição de desactivado (OFF).

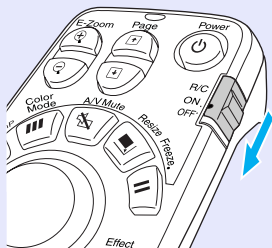
**NOTA**

Se deixar o interruptor [R/C] do comando à distância na posição de activado (ON), o comando à distância continua a gastar as pilhas. Quando não estiver a utilizar o comando à distância, coloque o interruptor [R/C] na posição de desactivado (OFF).

6

Coloque a tampa da lente.

Coloque a tampa na lente quando não estiver a utilizar o videoprojector para impedir que a lente fique com pó ou sujidade.

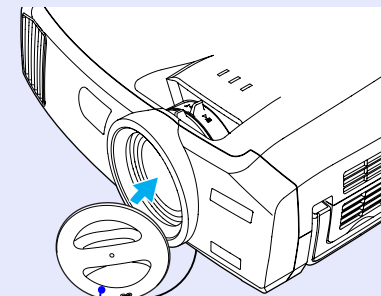

Tampa da lente



Pode corrigir e ajustar as imagens do ecrã de forma a obter imagens com a melhor qualidade possível.

Ajustar o Tamanho da Imagem (Função de Zoom)

O tamanho das imagens projectadas é determinado basicamente pela distância entre o videoprojector e o ecrã. ➡ Pág. 16

Os procedimentos apresentados em seguida explicam como ajustar as imagens do ecrã depois de ter instalado o videoprojector.



NOTA

Pode também utilizar a função de zoom electrónico (E-Zoom) para ampliar partes das imagens. ➡ Pág. 59

PROCEDIMENTO

Rode a lente de zoom do videoprojector para ajustar a imagem.

Se estiver instalada uma lente zoom grande angular, a imagem pode ser ampliada até 1,35 vezes o tamanho normal.

Se pretender ampliar mais as imagens, afaste o videoprojector do ecrã. ➡ Pág. 16

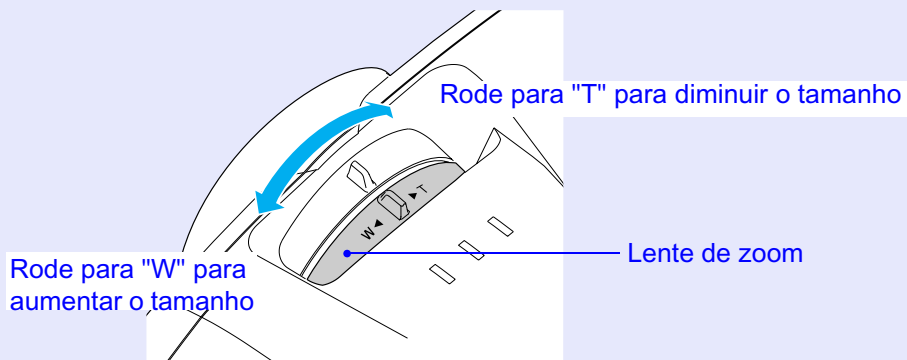

Focar as Imagens do Ecrã (Ajuste da Focagem)

PROCEDIMENTO

Rode a lente de focagem para ajustar a focagem da imagem.

Se tiver efectuado definições de correcção *keystone* ou de Nitidez (Sharpness), poderá não ser possível ajustar correctamente a focagem.

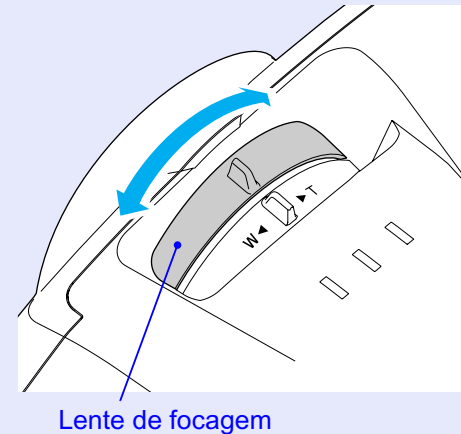

NOTA

- *Se a superfície da lente estiver suja ou embaciada devido à condensação, poderá não ser possível ajustar a focagem correctamente. Se isso acontecer, limpe ou desembaciar a lente. ➡ Pág. 116, 123*
- *Se estiver a utilizar uma lente zoom grande angular e o videoprojector estiver posicionado fora da distância normal de projecção de 77–1113 cm, poderá não ser possível obter a focagem correcta. Se tiver dificuldades em obter a focagem correcta, verifique a distância de projecção. Se tiver instalado uma lente opcional, consulte a respectiva documentação para obter mais informações.*

Ajustar o Ângulo da Imagem

Se o videoprojector estiver posicionado com uma inclinação horizontal ou vertical em relação ao ecrã, efectue o ajuste da forma apresentada em seguida.

Inclinar o videoprojector na vertical em relação ao ecrã

Se projectar imagens num ecrã que esteja numa posição superior à do videoprojector, aumente o pé frontal regulável para inclinar o videoprojector. [Pág. 39](#)

Se inclinar o videoprojector, poderá ocorrer uma distorção *keystone* na imagem, mas a função de correcção *keystone* automática corrige automaticamente a distorção da imagem. [Pág. 41](#)

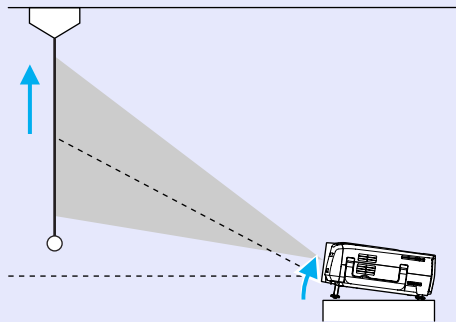

Projectar a partir do lado do ecrã

Se não for possível instalar o videoprojector directamente em frente ao ecrã, pode projectar as imagens com uma inclinação horizontal em relação ao ecrã. Se as imagens aparecerem com distorção *keystone*, pode utilizar as funções H-Keystone e Quick Corner do videoprojector para corrigir esta distorção. [Pág. 42, 44](#)

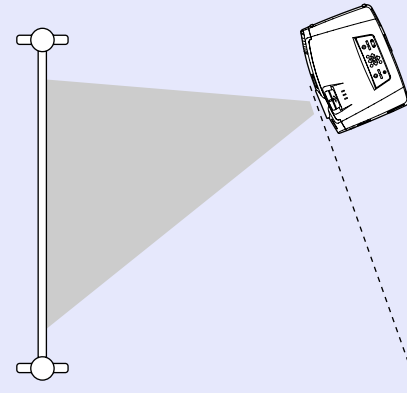

NOTA

O ângulo máximo de inclinação do videoprojector para baixo é quando aumenta o pé posterior regulável até ao limite. Não incline mais o videoprojector para baixo.

Ajustar os pés

Pode aumentar ou diminuir o pé frontal e os pés posteriores reguláveis para inclinar o videoprojector de modo a ajustar o ângulo de projecção até 12° para cima e 4° para baixo.



NOTA

Quando utilizar o pé frontal e os pés posteriores reguláveis para ajustar o ângulo do videoprojector, as imagens poderão aparecer com distorção keystone. Se isso acontecer, pode utilizar a função de correcção keystone automática para projectar automaticamente as imagens sem distorção keystone. ➔ Pág. 40

PROCEDIMENTO

Enquanto levanta a alavanca de ajuste do pé situada na parte frontal do videoprojector, levante a parte frontal do videoprojector para aumentar o pé frontal regulável.

Aumente o pé frontal regulável até obter o ângulo pretendido e, em seguida, liberte a alavanca de ajuste do pé.

Para diminuir o pé frontal regulável, baixe cuidadosamente o videoprojector ao mesmo tempo que levanta a alavanca de ajuste do pé.

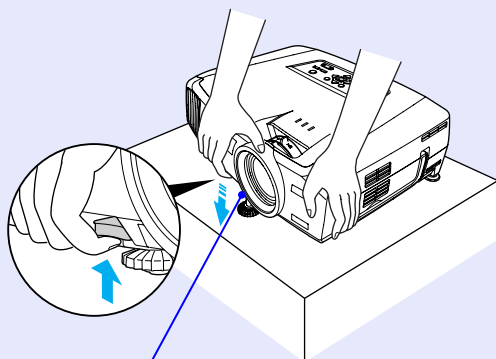

Alavanca de ajuste do pé (frontal)



NOTA

Se o videoprojector estiver inclinado na vertical ou na horizontal, rode as bases dos pés posteriores reguláveis para ajustar pormenorizadamente a altura do videoprojector. Se o videoprojector estiver inclinado na horizontal, a correcção poderá não ser efectuada correctamente.

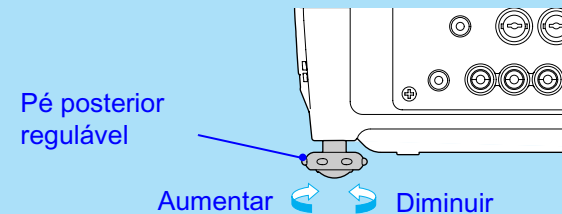

Corrigir Manualmente a Distorção Keystone

Este videoprojector está equipado com uma função de correcção *keystone* automática que detecta o ângulo vertical do videoprojector durante a projecção e corrige automaticamente a distorção *keystone* vertical. Se pretender efectuar mais ajustes depois da correcção *keystone* automática ter sido efectuada ou se o videoprojector estiver inclinado na horizontal, pode efectuar a correcção *keystone* manualmente.





NOTA

Se o videoprojector estiver inclinado cerca de 30° para cima ou para baixo, a correcção keystone é efectuada automaticamente. Se o videoprojector estiver inclinado cerca de 40° para cima ou para baixo ou 20° para a esquerda e para a direita, pode efectuar a correcção keystone manual. No entanto, os ângulos aplicáveis são inferiores nas seguintes condições:

- *Se o videoprojector estiver inclinado na horizontal e na vertical*
- *Se tiver instalado uma lente de projecção opcional*
- *Quando o zoom está definido para W*

O videoprojector está equipado com as duas funções de correcção da distorção *keystone* apresentadas em seguida. Utilize a função mais eficaz para corrigir a distorção.

- **Keystone automática/keystone horizontal e vertical**
A função de correcção *keystone* automática corrige a distorção *keystone* quando as imagens projectadas estão distorcidas na vertical. A função de correcção *keystone* horizontal e vertical pode ser utilizada para ajustar pormenorizadamente os resultados da correcção *keystone* automática e para corrigir a distorção *keystone* horizontal. Com a função de correcção *keystone*, pode corrigir facilmente a distorção *keystone* que ocorre quando desloca o videoprojector, utilizando apenas os botões do painel de controlo do videoprojector.
Consulte: "Correcção *keystone* automática"  Pág. 41
"Correcção vertical e horizontal"  Pág. 42
"Correcção da altura"  Pág. 43

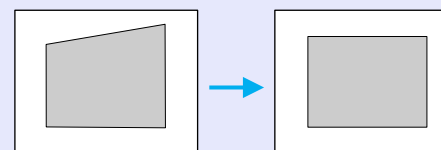
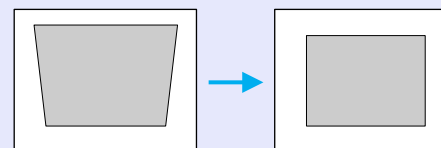

- **Quick Corner:**
Utilize esta função de correcção para ajustar a área de projecção ao ecrã quando ocorrer uma distorção *keystone* horizontal e vertical na área de projecção.  Pág. 44

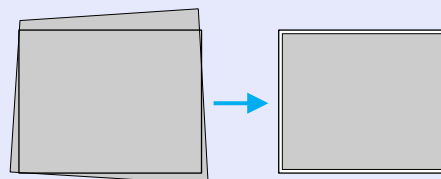



 NOTA

- **Não é possível utilizar as funções Auto Keystone, H/V-Keystone e Quick Corner em simultâneo para corrigir a distorção keystone. Se utilizar uma função para corrigir a distorção keystone, qualquer correcção efectuada com a outra função será cancelada.**
- **Quanto maior o ângulo de inclinação, menor será a focagem dos contornos das imagens projectadas.**
- **Se efectuar uma correcção keystone elevada, determinados detalhes, como, por exemplo, caracteres e linhas, poderão ficar desfocados.**
- **As correcções keystone aplicadas com as funções de correcção keystone ficam guardadas mesmo quando desliga o videoprojector. Se mudar a posição ou o ângulo de projecção, terá de efectuar novamente o processo de correcção.**
- **A correcção keystone horizontal e a correcção da altura não podem ser utilizadas em simultâneo.**
- **Quando efectua a correcção keystone, as imagem projectadas ficam mais pequenas. Utilize a função de zoom para ajustar o tamanho das imagens, se necessário.** ➔ Pág. 37
- **Se as partes de texto da imagem ficarem desfocadas depois de efectuar a correcção keystone, diminua a definição de nitidez.** ➔ Pág. 74, 76

 ■ **Correcção keystone automática**

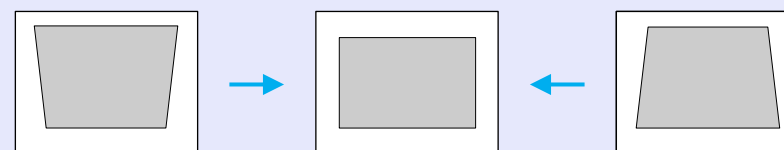
Quando o videoprojector estiver inclinado na vertical, é efectuada a correcção *keystone* automática para que seja possível projectar imagens sem distorção.



A correcção *keystone* automática é efectuada cerca de um segundo depois de ligar o videoprojector e iniciar a projecção. Aparecerá um indicador do nível de correcção *keystone* vertical enquanto o ajuste automático estiver em curso.

 NOTA

- **A correcção keystone automática não é efectuada se activar as opções Proj. Posterior (Rear Proj.) ou A partir do tecto (Ceiling) do menu Avançado1 (Advanced1) ou se tiver corrigido manualmente a área de projecção com a função Quick Corner.**
- **Se pretender efectuar mais ajustes depois da correcção keystone automática ou se o videoprojector estiver inclinado na horizontal, pode efectuar a correcção keystone manualmente.** ➔ Pág. 42
- **Se não pretender que a correcção keystone automática seja efectuada, desactive a definição Auto Keystone do submenu H/V-Keystone do comando Keystone do menu Configuração (Setting).** ➔ Pág. 80

Correcção vertical e horizontal

Pode efectuar a correcção vertical e a correcção horizontal a partir do painel de controlo do videoprojector ou utilizando os menus de configuração. Em seguida, explica-se como utilizar o painel de controlo do videoprojector para corrigir a distorção *keystone*.

Para efectuar o ajuste utilizando os menus de configuração: Configuração (Setting) - Keystone - H/V-Keystone ➡ Pág. 80

Se utilizar a função de correcção horizontal depois de ter efectuado o ajuste da correcção da altura, este ajuste será cancelado.

NOTA

Se tiver seleccionado a opção *Quick Corner* no submenu *Keystone* do menu *Configuração (Setting)*, aparecerá o ecrã de correcção *Quick Corner* quando pressionar os botões [▲], [▼], [◀] ou [▶].

➡ Pág. 44

Quando efectuar a correcção vertical e horizontal, seleccione *H/V-Keystone* e, em seguida, efectue a correcção. ➡ Pág. 80

PROCEDIMENTO

Se a parte superior da imagem for mais larga

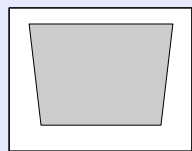

Videoprojector

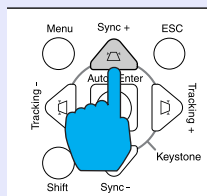

Se a parte inferior da imagem for mais larga

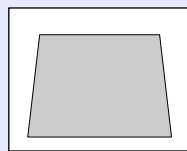

Videoprojector

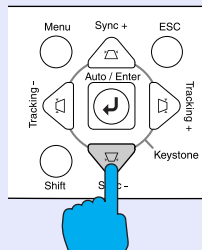

Se a margem esquerda da imagem for mais larga

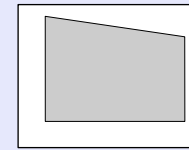

Videoprojector

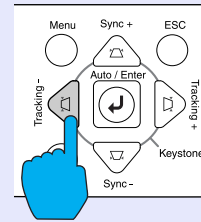

Se a margem direita da imagem for mais larga

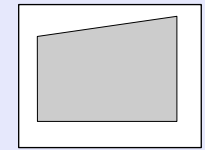

Videoprojector

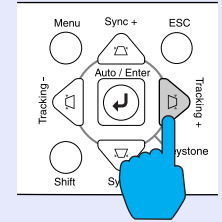

NOTA

Se, quando estiver a efectuar a correcção vertical ou horizontal, o valor apresentado no ecrã permanecer igual, isso significa que ultrapassou o limite de correcção vertical e horizontal. Certifique-se de que o videoprojector não está instalado num ângulo que ultrapassa o limite aceitável.

■ Correção da altura

Quando efectua a correção *keystone* automática e a correção horizontal, a altura das imagens projectadas diminui. Utilize a função de correção da altura para ajustar a altura da área de projecção. Pode aceder à função de correção da altura a partir do menu de configuração.

Não é possível definir esta função quando estiver a ser efectuada a correção vertical.

PROCEDIMENTO

- 1 Pressione o botão [Menu] do comando à distância ou do painel de controlo do videoprojector. Em seguida, seleccione Altura (Height) no submenu H/V-Keystone do comando Keystone do menu Configuração (Setting).

Para mais informações, consulte "Utilizar os Menus de Configuração" [Pág. 91](#)

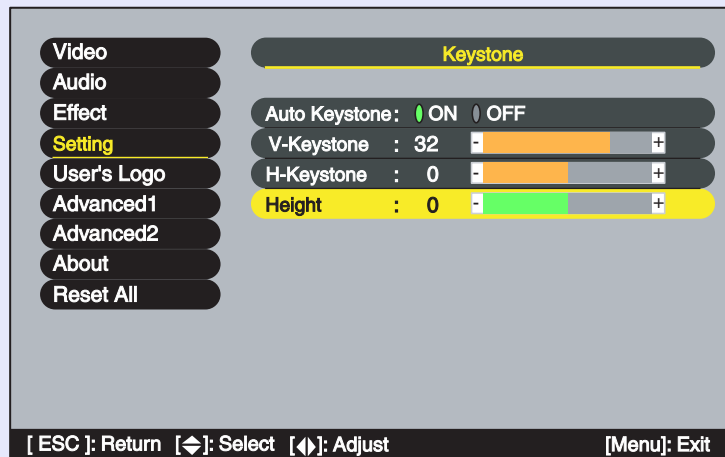

- 2 Mova o botão [⊙] do comando à distância para a esquerda ou para a direita ou pressione os botões [◀] ou [▶] do painel de controlo do videoprojector para corrigir a a altura enquanto visualiza as imagens projectadas.

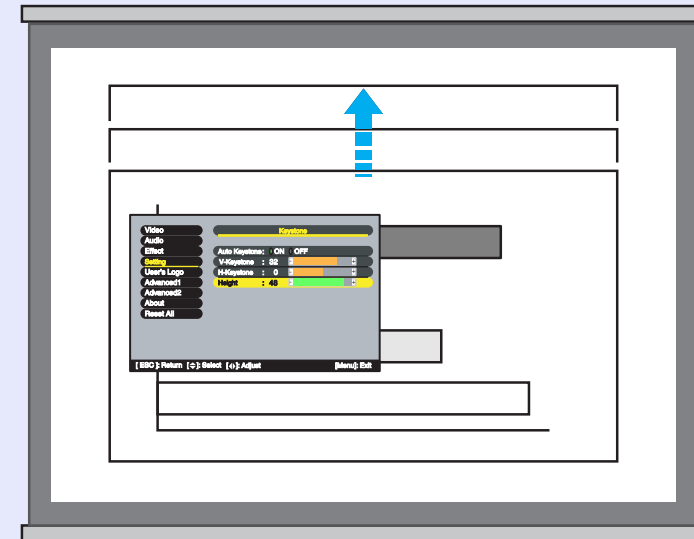

- 3 Depois de efectuar o ajuste, pressione o botão [Menu] do comando à distância ou do painel de controlo do videoprojector para fechar o menu de configuração.

Corrigir a distorção *keystone* para ajustar a área de projecção ao ecrã (Quick Corner)

Pode efectuar a correcção Quick Corner utilizando o painel de controlo do videoprojector ou os menus de configuração. Este procedimento explica como utilizar o painel de controlo do videoprojector para corrigir a distorção *keystone*.

Se utilizar o menu de configuração: Configuração (Setting) - Keystone - Quick Corner ➔ Pág. 80

NOTA

Se seleccionar H/V-Keystone no submenu Keystone do menu Configuração (Setting), aparecerá o indicador de ajuste V-Keystone ou H-Keystone quando pressionar os botões [▲], [▼], [◀] ou [▶].

➔ Pág. 42

Quando pretender efectuar a correcção Quick Corner, seleccione Quick Corner e, em seguida, efectue a correcção. ➔ Pág. 80

PROCEDIMENTO

1 Pressione o botão [▲], [▼], [◀] ou [▶] do painel de controlo do videoprojector.

Aparecerá o ecrã de correcção Quick Corner.



2 Pressione o botão [Auto/Enter] do painel de controlo do videoprojector e seleccione o canto a corrigir no ecrã.

Pode também pressionar o botão [Enter] do comando à distância para seleccionar o canto.

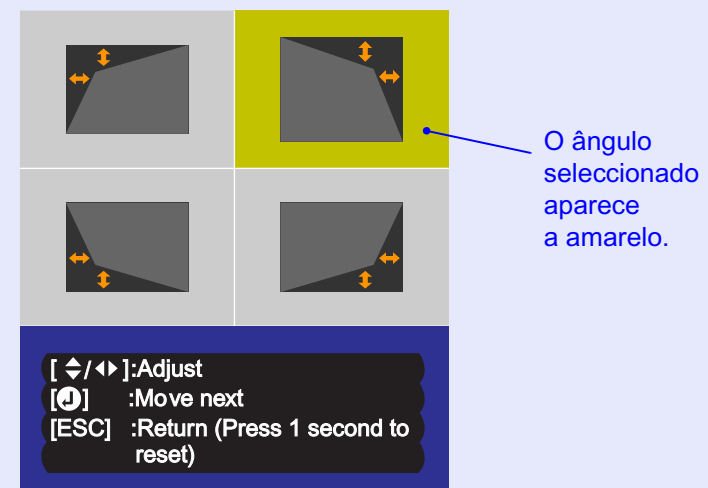

3 Pressione os botões [▲], [▼], [◀] e [▶] do comando à distância para corrigir a posição do ângulo.

Pode também mover o botão [○] do comando à distância para corrigir a posição do ângulo.

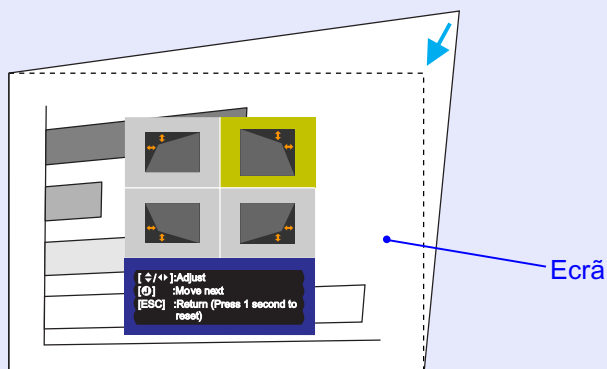

4 Depois de efectuar o ajuste, pressione o botão [Menu] do comando à distância ou do painel de controlo do videoprojector para fechar o menu de configuração.

NOTA

- Se mantiver pressionado o botão [ESC] do comando à distância ou do painel de controlo do videoprojector durante um segundo enquanto é apresentado o ecrã de correcção Quick Corner, os resultados da correcção regressarão aos valores predefinidos.
- Se, enquanto estiver a utilizar a função Quick Corner, aparecer uma mensagem a indicar que não é possível mover mais (Cannot move anymore), isso significa que foi alcançado o limite de correcção. Verifique o seguinte:
 - A distância de projecção é a adequada para o tamanho do ecrã de projecção? ➔ Pág. 16
 - O videoprojector está demasiado inclinado? ➔ Pág. 40
- Se, enquanto estiver a utilizar a função Quick Corner, o sinal de entrada for interrompido ou se for recebido um sinal não suportado, o valor de correcção existente nesse momento será guardado e a função Quick Corner será desactivada.
- Quando visualizar o ecrã de correcção Quick Corner, as funções de zoom electrónico, apresentação real e fixação de imagem ficam desactivadas.



Pode ajustar a qualidade das imagens projectadas da forma apresentada em seguida.

Projectar Imagens de Fácil Visualização sem um Ecrã (Wall Shot)

Quando utiliza a função Wall Shot, pode projectar as imagens sem perda da respectiva cor original, mesmo que utilize um quadro escuro ou superfícies coloridas em vez de um ecrã. Por exemplo, se efectuar projecções num quadro verde, as imagens projectadas aparecem com um tom esverdeado e são difíceis de ver. A função Wall Shot utiliza um sensor para avaliar as características da superfície de projecção e ajusta automaticamente a cor das imagens projectadas com base nos resultados. A função Wall Shot permite também ajustar o sombreado. Se estiver a projectar num ecrã situado junto a uma janela, pode utilizar a função Wall Shot para obter imagens nítidas que, sem a utilização desta função, poderiam aparecer esbatidas.



NOTA

Pode utilizar a função Wall Shot para efectuar ajustes se a distância de projecção for de aproximadamente 80–1000 cm. No entanto, esta distância varia consoante as características da superfície de projecção (por exemplo, se a superfície de projecção for demasiado reflexiva, como um quadro branco, ou se a superfície não for reflexiva, como uma parede escura).

PROCEDIMENTO

Pode activar a função Wall Shot utilizando o comando à distância ou o painel de controlo do videoprojector.

- 1 Pressione o botão [Wall Shot] do comando à distância ou do painel de controlo do videoprojector enquanto projecta as imagens.**

Quando pressiona o botão, o estado actual é apresentado no ecrã.

Comando à distância

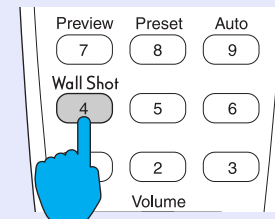

2 Para alterar o estado, pressione o botão [Wall Shot] enquanto o estado é apresentado no ecrã.

Por exemplo, se pressionar o botão [Wall Shot] enquanto aparece a indicação Wall Shot Desactivado (Wall Shot OFF), o estado muda para Wall Shot Activado (Wall Shot ON) e é iniciada a avaliação da superfície de projecção. Serão projectadas as cores vermelho → verde → azul → preto durante cerca de cinco segundos enquanto é efectuada a avaliação.

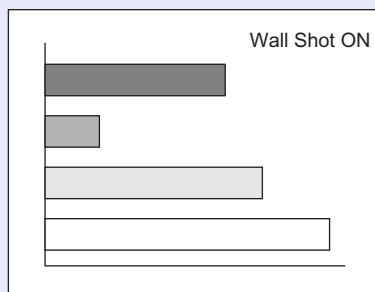

3 Quando a avaliação estiver concluída e a correcção cromática terminada, as imagens serão projectadas com as características correctas.

Para cancelar a correcção, pressione o botão [Wall Shot] enquanto aparece a indicação Wall Shot Activado (Wall Shot ON) no ecrã para seleccionar Wall Shot Desactivado (Wall Shot OFF).



NOTA

• *Depois de desligar e voltar a ligar o videoprojector, as imagens serão projectadas no estado Wall Shot Desactivado (Wall Shot OFF). No entanto, os valores de correcção obtidos através da última avaliação efectuada serão guardados mesmo que desligue o videoprojector. Se projectar no mesmo local da projecção anterior, pode repor os valores de correcção cromática utilizados previamente (os cinco segundos necessários para voltar a efectuar o ajuste não serão necessários). O estado muda da forma apresentada em seguida sempre que pressionar o botão [Wall Shot].*

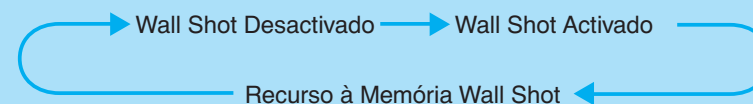

Quando selecciona a opção de reposição Wall Shot (Wall Shot retrieval), os valores de ajuste anteriores são repostos.

Se mudar o local de projecção ou as características da superfície de projecção, deve voltar a efectuar a avaliação Wall Shot.

Se pressionar duas vezes o botão [Wall Shot] enquanto aparece a indicação Wall Shot Activado (Wall Shot ON), aparecerá a indicação Reajuste Wall Shot (Wall Shot Readjustment) e é iniciado o ajuste.

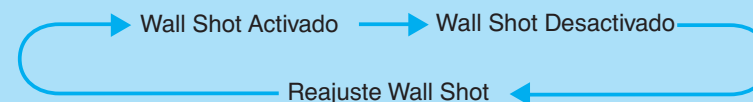

Ajustar Imagens de Computador

■ Ajuste automático

A função de ajuste automático detecta os sinais RGB analógicos provenientes do computador que está ligado e ajusta automaticamente esses sinais para que obtenha imagens de elevada qualidade. Este processo envolve o ajuste do [alinhamento](#), da posição e da [sincronização](#).



NOTA

- Se a opção *Auto ajuste (Auto Setup)* do menu *Avançado2 (Advanced2)* estiver desactivada (este comando está activado por predefinição), não será efectuado o ajuste automático. Se pressionar o botão *[Auto]* do comando à distância ou *[Auto/Enter]* do painel de controlo do videoprojector enquanto estão a ser projectadas imagens de computador (sinais RGB analógicos), será efectuado o ajuste.

Comando à distância

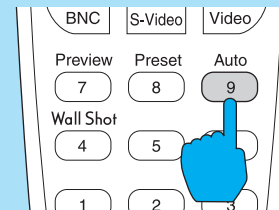

- Se pressionar o botão *[Auto]* do comando à distância ou *[Auto/Enter]* do painel de controlo do videoprojector enquanto a função de zoom electrónico (*E-Zoom*) ou de fixação da imagem (*Freeze*) estiver activada, a função será desactivada e será efectuado o ajuste.
 - Por vezes, os sinais podem não ser ajustados correctamente, consoante o tipo de sinais enviados pelo computador. Se isso acontecer, utilize os comandos *Alinhamento (Tracking)*, *Posição (Position)* e *Sinc. (Sync.)* para efectuar os ajustes manualmente.
- ☛ Pág. 49, 50, 73
- O ajuste automático não é efectuado enquanto estiver a utilizar a função de pré-visualização.

Ajustar o alinhamento

Se aparecerem faixas verticais nas imagens projectadas e não conseguir resolver o problema utilizando a opção de ajuste automático, terá de ajustar manualmente o [alinhamento](#). Siga o procedimento indicado.

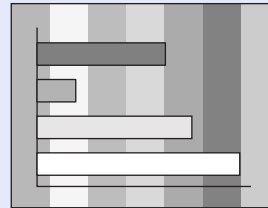

PROCEDIMENTO

Pode efectuar o ajuste do alinhamento a partir do painel de controlo do videoprojector ou utilizando os menus de configuração. Em seguida, explica-se como utilizar o painel de controlo do videoprojector para ajustar o alinhamento.

Para efectuar o ajuste utilizando os menus de configuração: Vídeo (Video) - Alinhamento (Tracking) ➔ Pág. 73

Pressione os botões indicados em seguida para ajustar o valor do alinhamento até que as faixas verticais desapareçam das imagens projectadas.

Mantenha pressionado o botão [Shift] do painel de controlo do videoprojector e pressione o botão [D].

O valor do alinhamento aumenta sempre que pressiona o botão.

Videoprojector

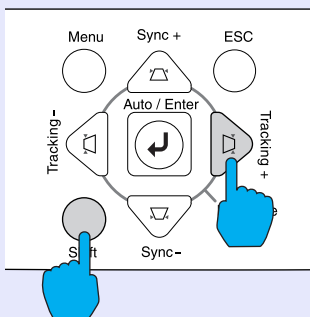

Mantenha pressionado o botão [Shift] do painel de controlo do videoprojector e pressione o botão [D].
O valor do alinhamento diminui sempre que pressiona o botão.

Videoprojector

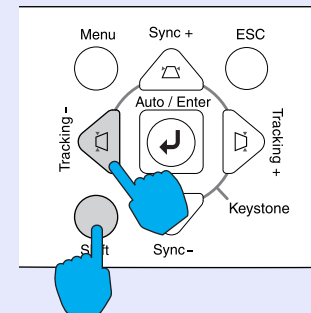

NOTA

As imagens ficam a piscar sempre que efectuar um ajuste contínuo do alinhamento, mas esta situação é normal.

Ajustar a sincronização

Se as imagens provenientes do computador aparecerem trémulas, desfocadas ou com interferências, e se não conseguir resolver o problema utilizando a opção de ajuste automático, terá de ajustar manualmente a [sincronização](#). Siga o procedimento indicado.

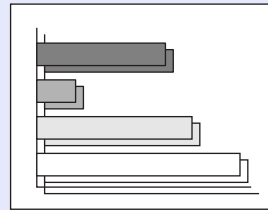

PROCEDIMENTO

Pode efectuar o ajuste da sincronização a partir do painel de controlo do videoprojector ou utilizando os menus de configuração. Em seguida, explica-se como utilizar o painel de controlo do videoprojector para ajustar a sincronização.

Para efectuar o ajuste utilizando os menus de configuração: Vídeo (Video) - Sinc. (Sync.) ➔ Pág. 73

Pressione os botões indicados em seguida para ajustar o valor da sincronização até que as imagens projectadas não apareçam trémulas, desfocadas ou com interferências.

Mantenha pressionado o botão [Shift] do painel de controlo do videoprojector e pressione o botão [▽].

O valor da sincronização aumenta sempre que pressiona o botão.

Videoprojector

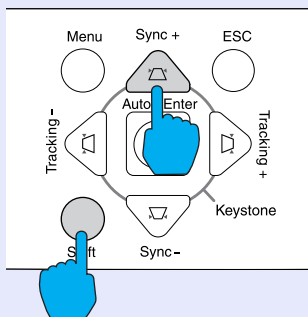

Mantenha pressionado o botão [Shift] do painel de controlo do videoprojector e pressione o botão [▽]. O valor da sincronização diminui sempre que pressiona o botão.

Videoprojector

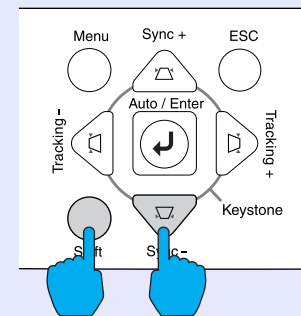

NOTA

- Se ajustar a sincronização sem primeiro ajustar o alinhamento, não será possível obter os melhores resultados de ajuste. Em alguns tipos de imagem, um ajuste incorrecto do alinhamento poderá não ser perceptível. No entanto, os ajustes de alinhamento incorrectos serão mais evidentes nas imagens com muitas linhas e sombreados, pelo que deve verificar o ajuste do alinhamento em primeiro lugar.
- Também é possível fixar a imagem e torná-la mais nítida ajustando as definições de brilho, [contraste](#), nitidez e correcção keystone.

Seleccionar a Qualidade da Projecção (Seleccionar o Modo de Cor)

Estão disponíveis os cinco modos de cor predefinidos apresentados em seguida, de acordo com as características das imagens projectadas. É possível obter facilmente uma excelente qualidade de imagem seleccionando apenas o modo de cor correspondente às imagens projectadas. O brilho das imagens varia consoante o modo de cor seleccionado.

Modo	Aplicação
Dinâmico (Dynamic)	As imagens são moduladas de modo a ficarem mais nítidas para realçar o brilho.
Apresentação (Presentation)	O brilho é realçado. Para apresentações em salas iluminadas.
Teatro (Theatre)	As imagens de vídeo são optimizadas utilizando tonalidades naturais.
Sala de Estar (Living Room)	O brilho é realçado. Ideal para jogos de vídeo em salas iluminadas.
sRGB »	As imagens ficam em conformidade com o padrão de cor sRGB. Se a fonte que está ligada possuir um modo sRGB, defina o videoprojector e a fonte ligada para sRGB.

PROCEDIMENTO

Pode seleccionar o modo de cor utilizando o comando à distância ou os menus de configuração. Em seguida, explica-se como utilizar o comando à distância para seleccionar o modo de cor.

Para seleccionar o modo de cor utilizando os menus de configuração: Vídeo (Video) - Modo de Cor (Color Mode) ➔ Pág. 74, 76

Sempre que pressionar o botão [Color Mode] do comando à distância, o modo de cor muda da seguinte forma:

Dinâmico (Dynamic) → Apresentação (Presentation) → Teatro (Theatre) → Sala de Estar (Living Room) → sRGB (...)

Comando à distância

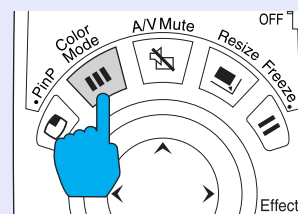

A definição actual é apresentada no ecrã sempre que muda o modo de cor.

A predefinição do modo de cor é a seguinte:

Quando estão a ser recebidas imagens de computador: Apresentação
Quando estão a ser projectados outros tipos de imagem: Dinâmico

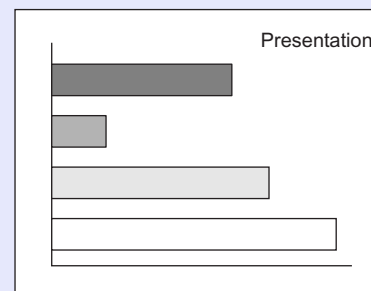

Pode ajustar o volume do som que está a ser emitido pelo altifalante integrado do videoprojector ou pelos altifalantes externos ligados ao videoprojector.



PROCEDIMENTO

Pode ajustar o volume utilizando o comando à distância, o painel de controlo do videoprojector ou os menus de configuração. Em seguida, explica-se como utilizar o comando à distância e o painel de controlo do videoprojector para ajustar o volume.

Para efectuar o ajuste utilizando os menus de configuração:

Áudio (Audio) - Volume  Pág. 78

Pressione o botão [Volume] do comando à distância ou do painel de controlo do videoprojector.

Quando pressiona o lado [] do botão, o volume aumenta. Quando pressiona o lado [, o volume diminui.

O valor do volume aparece no ecrã quando estiver a efectuar o ajuste.

Comando à distância

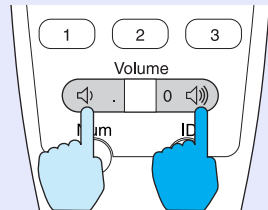

NOTA

- *Se, quando estiver a ajustar o volume, o valor apresentado no ecrã permanecer igual, isso significa que alcançou o limite de ajuste do volume.*
- *Os ajustes de volume são guardados individualmente para cada fonte de imagem.*

Quando a função de protecção por palavra-passe (Password Protect) está activada, as pessoas que desconheçam a palavra-passe não podem efectuar projecções quando ligam o videoprojector. Além disso, também não é possível alterar o logótipo do utilizador apresentado como fundo do ecrã.

Esta função é eficaz na prevenção contra roubos.

Quando ligar o videoprojector pela primeira vez depois de o adquirir, é possível iniciar a projecção sem inserir uma palavra-passe. Recomenda-se que active a função de protecção por palavra-passe (Password Protect) logo que possível.

Função de Protecção por Palavra-passe Activada

■ Função de protecção de ligação activada

Quando liga o videoprojector pela primeira vez depois de inserir o cabo de corrente numa tomada eléctrica ou depois de efectuar uma ligação directa (Direct Power On), aparece o seguinte ecrã de inserção da palavra-passe:

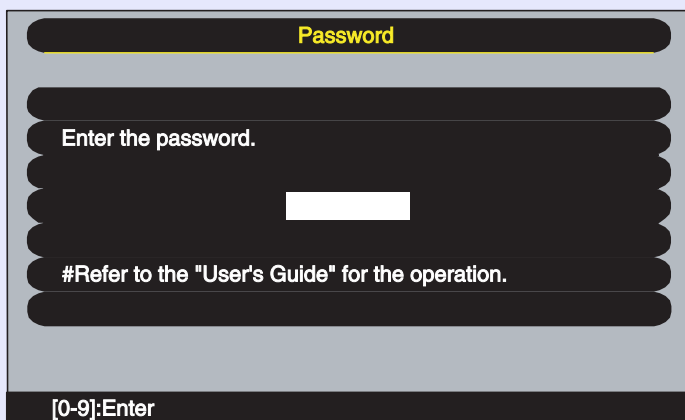

Utilize os botões numéricos do comando à distância para definir a palavra-passe.

Pressione o botão [Num] do comando à distância para inserir a palavra-passe.

Se pressionar o botão [Num], este acende e os botões do comando à distância mudam para o modo de teclado numérico para que possa inserir números.

Se voltar a pressionar o botão [Num], este apaga e o modo de teclado numérico fica desactivado.

Se inserir a palavra-passe correcta, a projecção inicia.

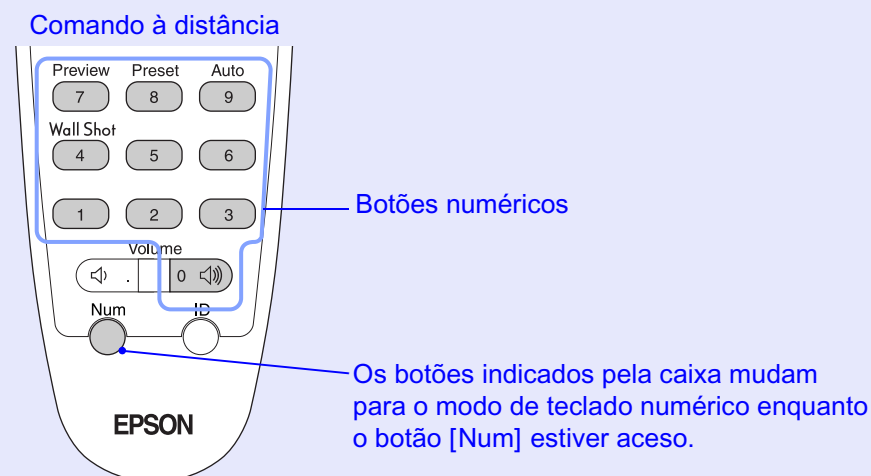

Se deixar o cabo de corrente ligado à tomada eléctrica e ligar o videoprojector quando este estiver no modo de espera, a projecção inicia sem que apareça o ecrã de inserção da palavra-passe. Este ecrã só aparece quando liga o videoprojector pela primeira vez depois de desligar o cabo de corrente e o voltar a ligar. Se a função de ligação directa (Direct Power On) estiver activada e utilizar um disjuntor ou um dispositivo semelhante para controlar a corrente de forma centralizada, o ecrã de inserção da palavra-passe aparecerá da primeira vez que ligar o videoprojector depois de restabelecer o fornecimento de energia.



**NOTA**

- *Se for inserida uma palavra-passe incorrecta três vezes seguidas, aparece uma mensagem durante cerca de cinco minutos a indicar que o videoprojector ficará bloqueado (The projector's operation will be locked.). Em seguida, o videoprojector muda para o modo de espera. Se isto acontecer, desligue a ficha da tomada eléctrica, volte a inseri-la e ligue o videoprojector. Aparecerá um ecrã a pedir que introduza a palavra-passe. Quando isso acontecer, introduza a palavra-passe correcta.*
Se se esquecer da palavra-passe, anote o código numérico (Request code: xxxx) que aparece no ecrã e contacte o endereço mais próximo indicado na secção relativa às condições de garantia internacionais do guia Instruções de Segurança/Condições de Garantia Internacionais.
- *Se a situação anterior ocorrer dez vezes e inserir uma palavra-passe incorrecta trinta vezes, aparecerá uma mensagem a indicar que o videoprojector irá ficar bloqueado e que deve contactar o endereço mais próximo indicado na secção relativa às condições de garantia internacionais do guia Instruções de Segurança/Condições de Garantia Internacionais (The projector's operation will be locked. Contact the nearest address provided in the "International Warranty Conditions" section of the Safety Instructions/World Wide Warranty Terms booklet.). O videoprojector não permite que efectue mais tentativas de inserção da palavra-passe.*

Quando a opção Temporizador da Palavra-passe (Password Timer) estiver activada e utilizar o temporizador

Quando liga o videoprojector, o ecrã de inserção da palavra-passe não aparece até que o período de tempo definido tenha decorrido. Quando isso acontecer, o ecrã de inserção da palavra-passe aparecerá sempre que ligar o videoprojector. O período de tempo refere-se ao total de tempo que a lâmpada do videoprojector está acesa a partir do momento em que fecha o menu do videoprojector.

Se a opção Temporizador da Palavra-passe (Password Timer) estiver desactivada, o ecrã de inserção da palavra-passe aparecerá sempre que desligar a ficha da tomada eléctrica e a voltar a ligar.

Quando o videoprojector estiver no modo de espera e o ligar, o ecrã de inserção da palavra-passe não aparece.

Quando a Protecção do Logótipo do Utilizador (User's Logo Protect) estiver activada

Se tentar efectuar alguma das operações relacionadas com o logótipo do utilizador apresentadas em seguida, aparecerá uma mensagem e não será possível alterar a definição. Para alterar a definição, desactive a Protecção do Logótipo do Utilizador (User's Logo Protect) em primeiro lugar.

 Pág. 56

- Captar um logótipo do utilizador
- Alterar a definição do comando Mensagem Sem Sinal (No-Signal Msg.) do menu Configuração (Setting) de Logótipo (Logo) para Preto (Black), Azul (Blue) ou Desactivado (OFF), ou alterar a definição de Preto (Black), Azul (Blue) ou Desactivado (OFF) para Logótipo (Logo)
- Alterar a definição do comando A/V Mute do menu Configuração (Setting) de Logótipo (Logo) para Preto (Black) ou Azul (Blue) ou de Preto (Black) ou Azul (Blue) para Logótipo (Logo)
- Quando alterar a definição do menu Avançado1 (Advanced1) - Ecrã Inicial (Startup Screen) (Activado [ON] ou Desactivado [OFF])



Definir a Função de Protecção por Palavra-passe

Para definir a protecção por palavra-passe, siga o procedimento indicado.

PROCEDIMENTO

1 Pressione o botão [Freeze] do comando à distância durante cerca de cinco segundos.

Se utilizar o painel de controlo do videoprojector, mantenha pressionado o botão [▶] e pressione o botão [Menu] durante cerca de cinco segundos.

Aparecerá o menu Protecção por Palavra-passe (Password Protect).

Comando à distância

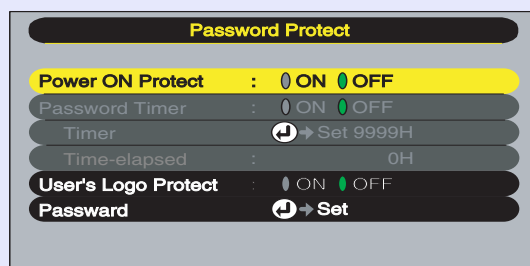
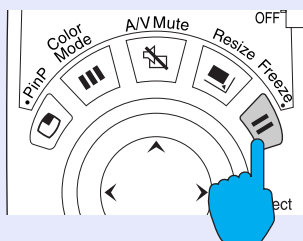

NOTA

• Se tiver activado a função de protecção por palavra-passe, aparecerá um ecrã a pedir que insira a palavra-passe.

Quando for inserida a palavra-passe correcta, aparece o menu Protecção por Palavra-passe (Password Protect).

Consulte "Função de Protecção por Palavra-passe Activada"

➔ Pág. 53

• Se tiver activado a função de protecção por palavra-passe, coloque os autocolantes de protecção por palavra-passe no local que preferir no videoprojector para aumentar a eficácia da protecção contra roubo.

2 Active a opção Protecção de Ligação (Power ON Protect).

- (1) Seleccione Protecção de Ligação (Power ON Protect) e pressione o botão [Enter] do comando à distância ou [Auto/Enter] do painel de controlo do videoprojector.
- (2) Seleccione Activado (ON) e pressione o botão [Enter] do comando à distância ou [Auto/Enter] do painel de controlo do videoprojector.
- (3) Pressione o botão [ESC] do comando à distância ou do painel de controlo do videoprojector.

3 Se tiver activado a opção Temporizador da Palavra-passe (Password Timer), pode utilizar o Temporizador (Timer) para especificar um tempo limite de utilização do videoprojector até que seja necessário inserir a palavra-passe.

Se não tiver efectuado esta definição, avance para o ponto 4.

- (1) Seleccione Temporizador (Timer) e pressione o botão [Enter] do comando à distância ou [Auto/Enter] do painel de controlo do videoprojector.
- (2) Pressione o botão [Num] do comando à distância e utilize os botões numéricos para definir um período de tempo entre 1 e 9999 horas e, em seguida, pressione o botão [Enter] do comando à distância ou [Auto/Enter] do painel de controlo do videoprojector. Se se enganar a inserir as horas, pressione o botão [Esc] do comando à distância ou do painel de controlo do videoprojector e volte a inserir as horas.

Quando terminar de utilizar o menu Protecção por Palavra-passe (Password Protect), inicia a contagem decrescente que indica o tempo decorrido.

4 Active a opção Protecção do Logótipo do Utilizador (User's Logo Protect).

- (1) Selecione Protecção do Logótipo do Utilizador (User's Logo Protect) e pressione o botão [Enter] do comando à distância ou [Auto/Enter] do painel de controlo do videoprojector.
- (2) Selecione Activado (Activado (ON)) e pressione o botão [Enter] do comando à distância ou [Auto/Enter] do painel de controlo do videoprojector.
- (3) Pressione o botão [ESC] do comando à distância ou do painel de controlo do videoprojector.

5 Insira a palavra-passe.

- (1) Para definir uma palavra-passe, selecione Palavra-passe (Password) e pressione o botão [Enter] do comando à distância ou [Auto/Enter] do painel de controlo do videoprojector.
- (2) Aparecerá uma mensagem a perguntar se pretende alterar a palavra-passe (Change the password?). Selecione Sim (Yes) e pressione o botão [Enter] do comando à distância ou [Auto/Enter] do painel de controlo do videoprojector. A palavra-passe predefinida é "0000", mas deve alterá-la para uma palavra-passe à sua escolha. Se seleccionar Não (No), aparecerá novamente o ecrã apresentado no ponto 1.
- (3) Active o modo de teclado numérico do comando à distância e insira uma palavra-passe de 4 dígitos. A palavra-passe que inserir aparece como "****". Depois de inserir os quatro dígitos, aparece o ecrã de confirmação.
- (4) Volte a inserir a palavra-passe. Aparecerá uma mensagem a indicar que a nova palavra-passe foi guardada (The new password is stored.)

Se não inserir a palavra-passe correcta, aparecerá uma mensagem a pedir que volte a inserir a palavra-passe.

6 Depois de efectuar a definição, pressione o botão [Menu].

Pressione o botão [Num] do comando à distância para desactivar o modo de teclado numérico.

Certifique-se de que o indicador luminoso do botão [Num] está apagado.



NOTA

- *Quando terminar o período de tempo definido e a palavra-passe for inserida, o contador de tempo decorrido é reiniciado.*
- *Tome nota da palavra-passe para não a esquecer e guarde essa informação num local seguro.*
- *Se perder o comando à distância, não poderá introduzir a palavra-passe. Guarde sempre o comando à distância num local seguro.*

Operações Avançadas



Este capítulo descreve as funções que permitem melhorar a projecção de imagens e explica como utilizar os menus de configuração.

Funções para Melhorar a Projecção 58

- **Função A/V Mute**..... 58
- **Função de Fixação da Imagem** 59
- **Função de Zoom Electrónico**..... 59
- **Função P in P (Picture in Picture)**..... 60
- **Função de Efeitos** 62
 - Utilizar o ponteiro 62
 - Desenhar linhas rectas e curvas 63
- **Função de Predefinição**..... 64
 - Guardar definições do menu Vídeo..... 64
 - Aplicar definições guardadas no menu Vídeo 66
- **Mudar a Relação de Aspecto/Redimensionamento** 66
 - Seleccionar o método de apresentação do computador 66
 - Projectar imagens panorâmicas provenientes de equipamento de vídeo 68
- **ID do Videoprojector/ID do Comando à Distância**..... 69
 - Registrar um número de identificação (ID) para um videoprojector..... 70
 - Registrar um número de identificação (ID) para um comando à distância 70
- **Função de Bloqueio do Funcionamento dos Botões**..... 71

Utilizar as Funções dos Menus de Configuração.. 72

- **Lista de Funções**..... 73
 - Menu Vídeo (Video)..... 73
 - Menu Áudio (Audio) 78
 - Menu Efeitos (Effect) 79
 - Menu Configuração (Setting) 80

- Menu Logótipo do Utilizador (User's Logo)..... 83
- Menu Avançado1 (Advanced1) 84
- Menu Avançado2 (Advanced2) 87
- Menu Acerca de (About) 89
- Menu Reinic. Tudo (Reset All) 90
- **Utilizar os Menus de Configuração** 91

Monitorizar e Controlar o Videoprojector numa Rede 93

- **Computadores Compatíveis**..... 93
 - Computadores que suportam o EMP Monitor..... 93
 - Computadores que suportam o EMP NetworkManager 93
- **Instalar e Desinstalar o Software do Videoprojector** 94
 - Instalar o software 94
 - Desinstalar o software 95
- **Ligações do Cabo de Rede** 95
- **Definições de Ligação do Videoprojector** 96
 - Definir ligações à rede com os menus de configuração..... 96
- **Utilizar a Função de Notificação por Correio Electrónico para Notificar Problemas**..... 97
 - Definições de notificação por correio electrónico..... 98
 - Se for enviada uma notificação de problema por correio electrónico 100
 - Efectuar a ligação manualmente 101
 - Partilhar definições do EMP Monitor 102
- **Monitorização e Controlo Centralizados dos Videoprojectores (EMP Monitor)**..... 102

Esta secção descreve as várias funções que pode utilizar para melhorar as apresentações.

Função A/V Mute

Esta função interrompe momentaneamente a apresentação de imagens e a reprodução de som .

Pode utilizá-la, por exemplo, quando não pretender apresentar detalhes de funcionamento, tais como a selecção de diferentes ficheiros enquanto estão a ser projectadas imagens de computador.

No entanto, se utilizar esta função quando estiver a projectar imagens em movimento, a fonte continuará a reproduzir as imagens e o som e não será possível voltar ao ponto no qual activou a função A/V Mute.

PROCEDIMENTO

Pressione o botão [A/V Mute] do comando à distância ou do painel de controlo do videoprojector.

A apresentação de imagens e a reprodução de som são interrompidas.

Volte a pressionar o botão [A/V Mute] para retomar a projecção. Pode também continuar a projectar se pressionar o botão [ESC] do comando à distância ou do painel de controlo do videoprojector.

Comando à distância

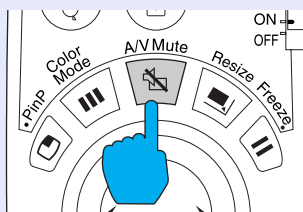

Pode utilizar o comando A/V Mute do menu Configuração (Setting) para definir o aspecto do ecrã quando interromper a apresentação de imagens e a reprodução de som. Pode seleccionar uma das definições apresentadas em seguida. [Pág. 81](#)

Preto

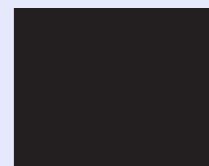

Predefinição

Azul

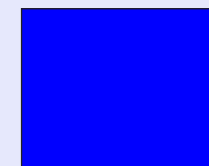

Logótipo do utilizador

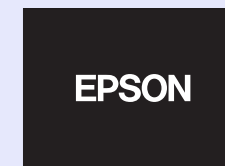

NOTA

- *O logótipo do utilizador predefinido é o logótipo da EPSON. Pode alterar o logótipo do utilizador se guardar e definir o seu logótipo.* [Pág. 131](#)
- *Quando estiver a utilizar a função A/V Mute, a definição Controlo da Luminosidade (Brightness Control) do menu Configuração (Setting) muda automaticamente para Baixa (Low). Quando desactivar a função A/V Mute, é reposta a definição original da definição Controlo da Luminosidade (Brightness Control).*

Função de Fixação da Imagem

Esta função interrompe apenas a projecção de imagens. O som continua a ser reproduzido. A fonte do sinal continuará a reproduzir as imagens, mesmo durante a interrupção da projecção, pelo que não será possível reiniciar a projecção a partir do ponto no qual foi interrompida.

PROCEDIMENTO

Pressione o botão [Freeze] do comando à distância. As imagens ficam em modo de pausa.

Para continuar a projectar as imagens, volte a pressionar o botão [Freeze]. Pode também continuar a projectar se pressionar o botão [ESC] do comando à distância ou do painel de controlo do videoprojector.

Comando à distância

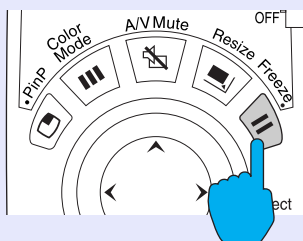

NOTA

- Se pressionar o botão [Freeze] do comando à distância enquanto estiver a visualizar um menu de configuração ou de ajuda, o menu desaparece.
- A função de fixação da imagem (Freeze) também funciona enquanto estiver a utilizar a função de zoom electrónico (E-Zoom).

Função de Zoom Electrónico

Esta função permite ampliar e reduzir áreas de imagens projectadas, como, por exemplo, gráficos e tabelas. Para usar a função de zoom electrónico (E-Zoom), utilize o comando à distância.

PROCEDIMENTO

1 Pressione o botão [E-Zoom +] do comando à distância.

No ecrã, aparecerá um cursor (em forma de cruz) a indicar o centro da área a ser ampliada.

Comando à distância

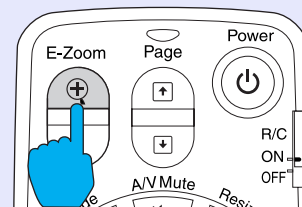

2 Desloque a cruz para a área da imagem que pretende ampliar.

Mova o botão [◐] do comando à distância para deslocar a cruz.

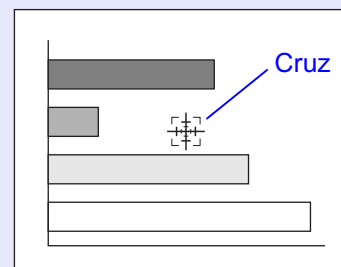

- 3** Quando pressiona o botão [**+**], a imagem é ampliada com a cruz como centro. Quando pressiona o botão [**-**], a imagem ampliada é reduzida.
- A percentagem de ampliação será apresentada no canto inferior direito do ecrã.
- Pode percorrer a imagem movendo o botão [**○**].

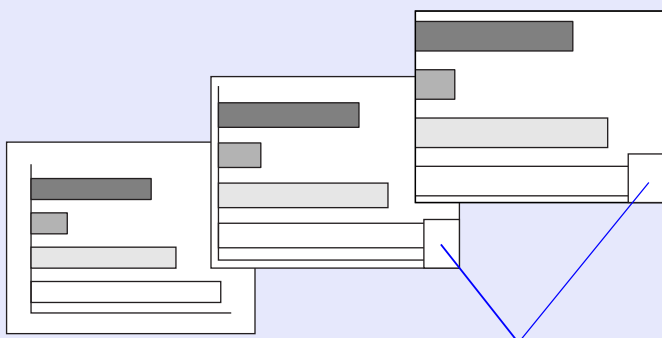

Apresenta a percentagem de ampliação

Para desactivar a função de zoom electrónico, pressione o botão [ESC].

NOTA

- Pode ampliar a área seleccionada de 1 a 4 vezes, em 25 incrementos de $\times 0,125$.
 - Quando reduz o tamanho para $\times 1$, desactiva a função de zoom electrónico.
 - Pode utilizar a função de efeitos com a imagem ampliada.
- ☞ Pág. 62

Função P in P (Picture in Picture)

Esta função permite apresentar imagens em separado num ecrã mais pequeno (subecrã) situado na parte superior das imagens que estão a ser projectadas (ecrã principal).

As imagens de computador podem ser apresentadas no ecrã principal e as imagens de vídeo ([vídeo composto](#) ou [S-Vídeo](#)) podem ser apresentadas no subecrã.

Pode seleccionar as imagens de vídeo apresentadas no subecrã utilizando o comando P in P do menu Configuração (Setting). ☞ Pág. 81

Para usar a função P in P, utilize o comando à distância.

NOTA

Não é possível utilizar a função P in P para imagens de computador cuja [taxa de renovação](#) esteja definida para o modo [entrelaçado](#) nem para imagens de vídeo RGB.

PROCEDIMENTO

- 1** Ligue o equipamento a utilizar para projectar as imagens do ecrã principal e do subecrã, defina o tipo de subecrã com o comando P in P do menu Configuração (Setting) e pressione o botão [PinP] do comando à distância.

O subecrã aparecerá no canto superior esquerdo do ecrã e o guia de funcionamento aparecerá no canto inferior esquerdo.

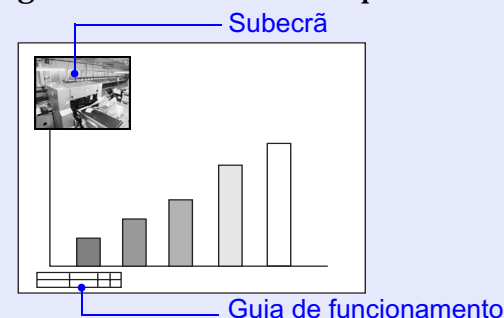

- 2** Mova o botão [○] do comando à distância para mudar a posição do subecrã.

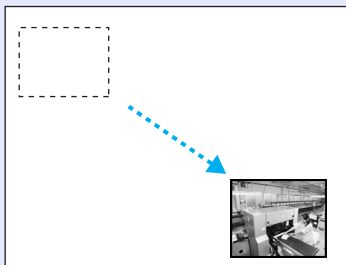

- 3** Pressione o botão [E-Zoom] do comando à distância para mudar o tamanho do subecrã para um dos cinco tamanhos disponíveis.

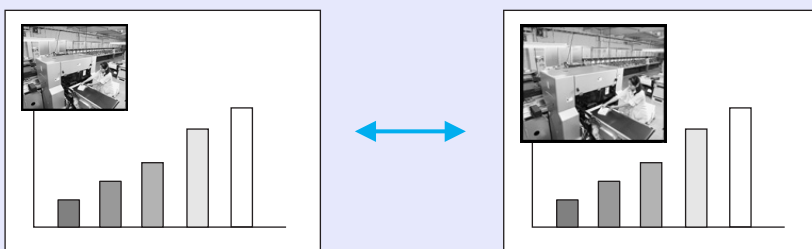

Os seguintes valores referem-se às partes laterais do subecrã quando a largura e altura do ecrã principal for 1.

Tamanho 1	Tamanho 2	Tamanho 3	Tamanho 4	Tamanho 5
Aprox.	Aprox.	Aprox.	Aprox.	Aprox.
1/3.4	1/3.2	1/3.0	1/2.8	1/2.7

Quando pressionar o botão [PinP], o tamanho predefinido do ecrã é o tamanho 2.

- 4** Quando pressiona o botão [Enter], o ecrã do guia de funcionamento desaparece e as definições de posição de apresentação e de tamanho do subecrã são aceites.

Quando aceitar as definições de posição de apresentação e de tamanho do subecrã, o guia de funcionamento desaparece. Para desactivar a função P in P, volte a pressionar o botão [PinP].



NOTA

- *A posição do subecrã fica guardada para que este apareça na última posição definida quando voltar a utilizar a função P in P*
- *Antes de definir a posição de apresentação e o tamanho do subecrã, pode efectuar as operações apresentadas em seguida para alternar entre o som do ecrã principal e do subecrã.*
- *Para emitir o som do ecrã principal: pressione o botão [Color Mode].*
- *Para emitir o som do subecrã: pressione o botão [A/V Mute].*



Função de Efeitos

Pode visualizar um ícone em forma de ponteiro nas imagens projectadas e utilizar o comando à distância para desenhar linhas rectas e curvas. Pode utilizar esta função para realçar áreas de uma imagem para as quais pretenda chamar a atenção. Para usar a função de efeitos (Effect), utilize o comando à distância.



NOTA

Pode utilizar o menu Efeitos (Effect) para alterar várias definições do ponteiro, como, por exemplo, o tipo, o tamanho, a velocidade de deslocação, a cor e a espessura das linhas. Pode guardar as definições seleccionadas como Ponteiro/Linha1 (Pointer/Line1), Ponteiro/Linha2 (Pointer/Line2) ou Ponteiro/Linha 3 (Pointer/Line3) e, sempre que necessário, utilizar estas definições. ➔ Pág. 79

Utilizar o ponteiro

Pode, por exemplo, utilizar o ponteiro para chamar a atenção para determinadas áreas das imagens projectadas que pretenda explicar durante as apresentações.

PROCEDIMENTO

1

Pressione o botão [Effect] do comando à distância.

O ponteiro aparece no meio da área de projecção. Sempre que pressionar o botão [Effect], o ponteiro muda para o ícone definido em Ponteiro/Linha1 (Pointer/Line1), Ponteiro/Linha2 (Pointer/Line2) e Ponteiro/Linha3 (Pointer/Line3), por esta ordem.

Comando à distância

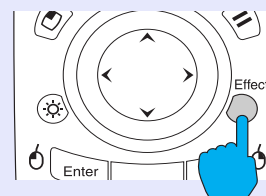

2

Mova o botão [○] para deslocar o ponteiro.

Para desactivar a função de efeitos (Effect), pressione o botão [ESC]. O ícone do ponteiro desaparece do ecrã.

Ícone do ponteiro



NOTA

O último tipo de ponteiro utilizado ficará definido como ponteiro actual até desligar o videoprojector; para que quando utilize a função de efeitos (Effect), apareça esse ponteiro. Quando desligar o videoprojector, o ponteiro guardado com o comando Ponteiro/Linha 1 (Pointer/Line 1) será o primeiro a aparecer quando voltar a utilizar a função de efeitos (Effect).

Desenhar linhas rectas e curvas

Pode desenhar linhas rectas para realçar aspectos de uma imagem e desenhar círculos à volta de áreas da imagem quando, por exemplo, estiver a efectuar uma apresentação.

PROCEDIMENTO

1 Pressione o botão [Effect] do comando à distância.

O ponteiro aparece no meio da área de projecção. Sempre que pressionar o botão [Effect], o ponteiro muda para o ícone definido em Ponteiro/Linha1 (Pointer/Line1), Ponteiro/Linha2 (Pointer/Line2) e Ponteiro/Linha3 (Pointer/Line3), por esta ordem, sendo igualmente possível seleccionar o tipo de linha definido para esse tipo de ponteiro.

Comando à distância

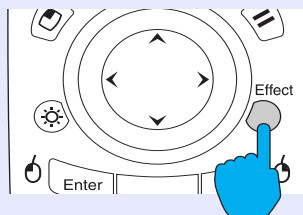

2 Defina o início da linha.

Linha recta: Desloque o ponteiro para o local onde pretende iniciar a linha e pressione o botão [Enter].

Linha curva: Desloque o ponteiro para o local onde pretende iniciar a linha e mantenha pressionado o botão [Enter] durante cerca de 1,5 segundos para activar o modo de arrasto. O botão [Enter] acende.

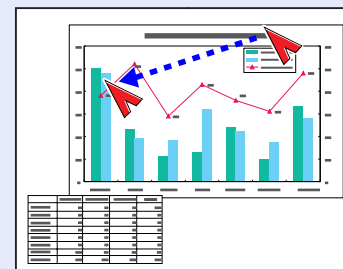

3 Defina o fim da linha.

Linha recta: Desloque o ponteiro para o local onde pretende terminar a linha e pressione o botão [Enter].

Linha curva: Desloque o ponteiro para o local onde pretende terminar a linha. A trajectória efectuada pelo ponteiro aparece como uma linha no ecrã. Pressione o botão [Enter] ou [ESC]. O indicador luminoso do botão [Enter] apaga.

Linha recta Linha curva



NOTA

- Não é possível alterar a espessura e a cor da linha com o botão [Effect] durante o período em que define o local de início da linha e em que é aceite o local de fim da linha.
- Não é possível apagar linhas rectas e curvas individualmente. Quando desactivar a função de efeitos (Effects), todas as linhas desaparecem ao mesmo tempo.

4 Para desenhar mais linhas, volte a executar as operações dos pontos 2 e 3.

Para desactivar a função de efeitos (Effect), pressione o botão [ESC]. O ponteiro e as linhas que desenhou desaparecem do ecrã.

Função de Predefinição

Quando estiver a projectar sinais de vídeo RGB analógicos provenientes de um computador, pode alterar as definições desses sinais utilizando o menu Vídeo (Video). Pode guardar um máximo de dez conjuntos diferentes destas definições. Quando guardar as definições relativas a diferentes resoluções e frequências efectuadas no menu Vídeo (Video) desta forma, pode carregar estas definições e aplicá-las aos sinais de vídeo RGB analógicos que estão a ser projectados, tendo apenas de pressionar o botão [Preset] do comando à distância.

■ Guardar definições do menu Vídeo

PROCEDIMENTO

- 1 Pressione o botão [Menu] do comando à distância ou do painel de controlo do videoprojector e seleccione o menu Vídeo (Video) no menu principal. Em seguida, efectue as definições que pretende guardar.

☞ Pág. 73

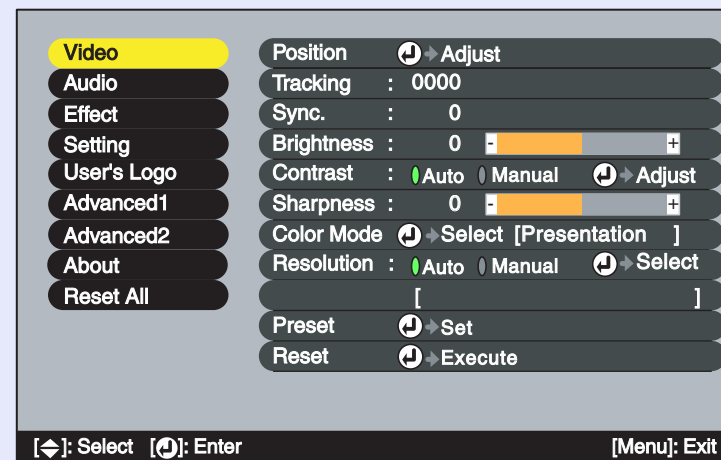

- 2** Depois de efectuar as definições, seleccione Predefinir (Preset) no submenu e pressione o botão [Enter] do comando à distância ou [Auto/Enter] do painel de controlo do videoprojector.

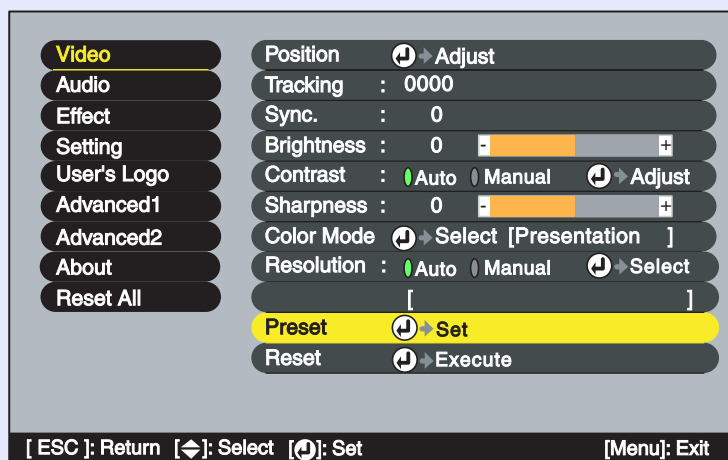

NOTA

Os números que apresentarem uma resolução de entrada já estão definidos. Se seleccionar um número que já tenha sido definido para guardar as novas definições, as definições já existentes nesse número serão sobrepostas.



- 4** Pressione o botão [Enter] do comando à distância ou [Auto/Enter] do painel de controlo do videoprojector para guardar as definições do menu Vídeo (Video).

Depois de guardar as definições, aparecerá a resolução de entrada.

Comando à distância

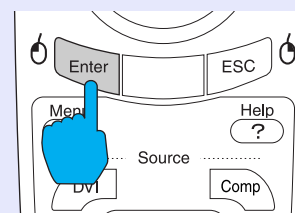

- 3** Seleccione um número (1–10) para guardar as definições.

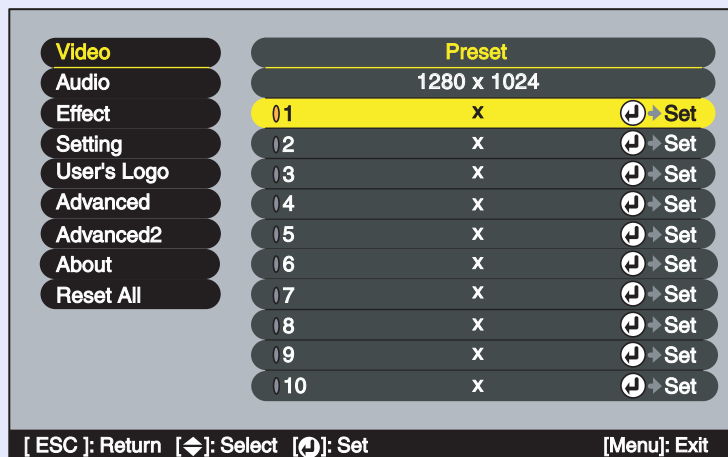

NOTA

- Para apagar as definições guardadas, seleccione Reiniciar (Reset) no menu Vídeo (Video). Tenha em atenção que serão eliminadas todas as predefinições.
- É possível guardar predefinições independentemente da função Wall Shot estar activada ou não. No entanto, as definições Wall Shot não serão memorizadas.



■ Aplicar definições guardadas no menu Vídeo

PROCEDIMENTO

Enquanto projecta imagens RGB analógicas provenientes de um computador, pressione o botão [Preset] do comando à distância para aplicar as definições guardadas para o menu Vídeo (Video) às imagens que estão a ser projectadas.

Sempre que pressionar o botão, os números correspondentes às definições guardadas mudam por ordem ascendente, a começar pelo mais baixo.

Para mudar para outro número, tem de pressionar o botão [Preset] enquanto o número da predefinição e a resolução de entrada aparecem no ecrã; caso contrário, a selecção não muda.

Comando à distância

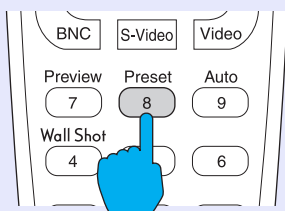

Número da predefinição e resolução de entrada

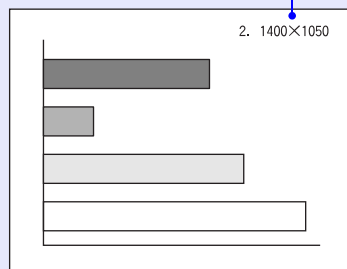

Mudar a Relação de Aspecto/Redimensionamento

■ Seleccionar o método de apresentação do computador

Quando estiver a projectar imagens de computador, pode alternar o método de apresentação entre apresentação redimensionada (as imagens são projectadas de modo a preencher toda a área de projecção disponível) e apresentação de tamanho real (as imagens são projectadas com a resolução do sinal de entrada original).

Quando estiver a projectar imagens de computador, o método utilizado por predefinição é o de apresentação redimensionada.

PROCEDIMENTO

Sempre que pressiona o botão [Resize] do comando à distância ou do painel de controlo do videoprojector, o método de apresentação alterna entre apresentação de tamanho real e apresentação redimensionada.

Comando à distância

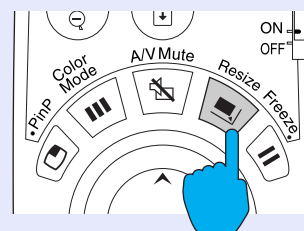

NOTA

- Os números que não contiverem predefinições serão ignorados.
- Se não tiver efectuado predefinições, aparecerá uma mensagem a indicar que não existem predefinições (No Entry) quando pressionar o botão [Preset].



Se a resolução de entrada for inferior à resolução do painel (1024 × 768)

Apresentação redimensionada

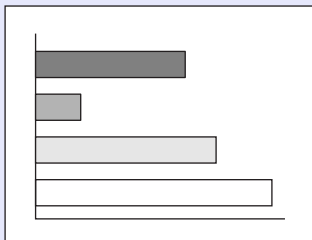

Apresentação de tamanho real

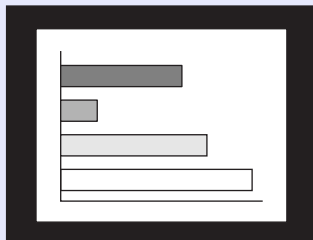

A imagem é projectada no centro do ecrã com a resolução original do sinal de entrada.

Se a resolução de entrada for superior à resolução do painel (1024 × 768)

Apresentação redimensionada

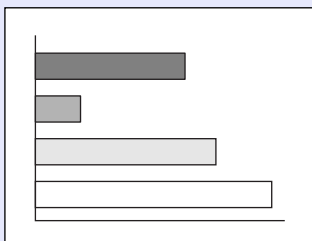

Apresentação de tamanho real

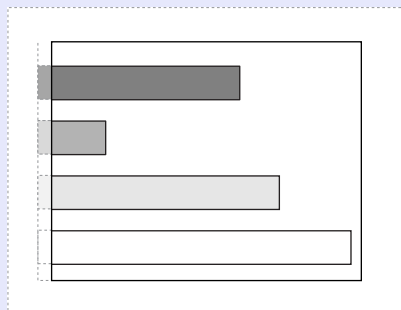

É projectada a área central da imagem. Pode mover o botão [○] do comando à distância para percorrer a imagem.



NOTA

- Os métodos de apresentação para as imagens projectadas são guardados individualmente para cada fonte de vídeo.
- Se a resolução de entrada for igual à resolução do painel (1024 × 768 pontos), o tamanho da imagem não será alterado.
- Se os sinais de entrada tiverem uma resolução SXGA (5:4), a posição da imagem muda da forma apresentada em seguida sempre que pressionar o botão [Resize] enquanto mantém pressionado o botão [Shift] do painel de controlo do videoprojector.

Apresentação redimensionada

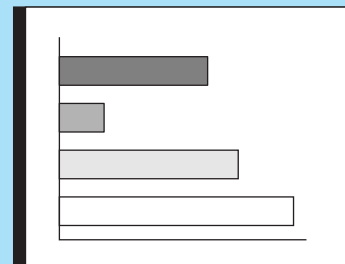

Alinhada à esquerda (5:4)

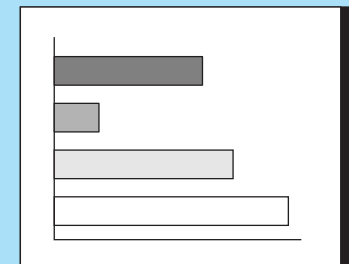

Apresentação redimensionada (4:3)

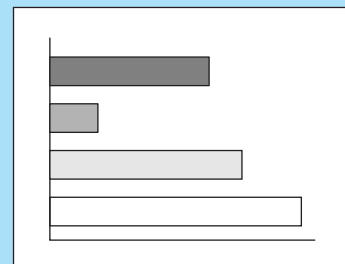

Alinhada à direita (5:4)

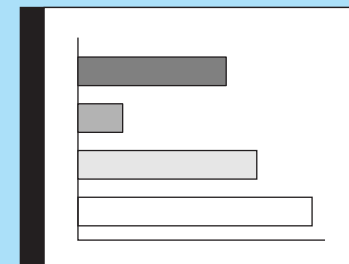

Projectar imagens panorâmicas provenientes de equipamento de vídeo

Pode alternar a relação de aspecto entre 4:3 e 16:9 quando estiver a projectar sinais de vídeo componente, S-Vídeo e vídeo composto. As imagens gravadas em vídeo digital e as imagens de DVDs podem ser projectadas no formato panorâmico de 16:9.

PROCEDIMENTO

A apresentação muda sempre que pressionar o botão [Resize] do comando à distância ou do painel de controlo do videoprojector.

Comando à distância

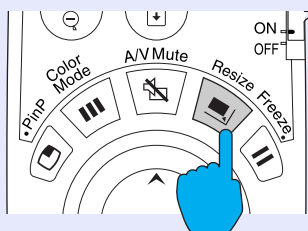

SDTV

Quando as imagens são emitidas com o formato 16:9 e apresentadas com uma relação de aspecto de 4:3, as imagens são comprimidas na horizontal e aparecem alongadas na vertical.

Quando as imagens em modo de compressão são projectadas no formato 4:3

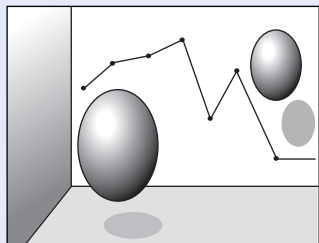

Quando as imagens em modo de compressão são projectadas no formato 16:9

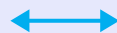
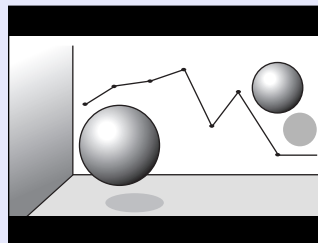

HDTV

Quando as imagens são emitidas com o formato 16:9 e apresentadas com uma relação de aspecto de 4:3, as imagens são redimensionadas de forma a ocupar toda a área vertical do ecrã. As margens esquerda e direita são cortadas e não aparecem no ecrã.

Quando as imagens em modo de compressão são projectadas no formato 16:9

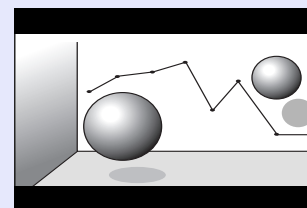

Quando as imagens em modo de compressão são projectadas no formato 4:3

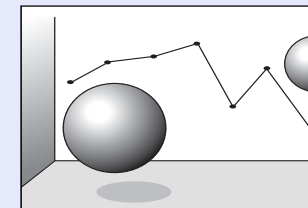

NOTA

Quando estiver a projectar imagens com uma relação de aspecto de 16:9, a posição da imagem muda da forma apresentada em seguida sempre que pressionar o botão [Resize] enquanto mantém pressionado o botão [Shift] do painel de controlo do videoprojector.

Apresentação centrada

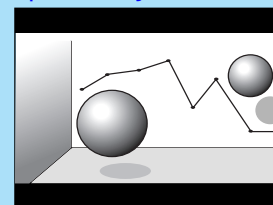

Apresentação na margem superior

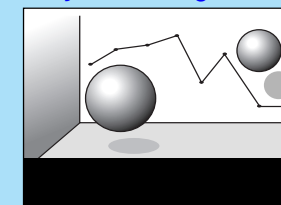

Apresentação na margem inferior

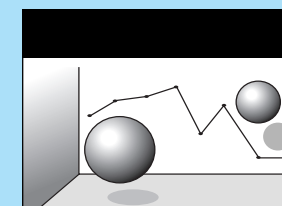

ID do Videoprojector/ID do Comando à Distância

Se utilizar mais do que um videoprojector em simultâneo para, por exemplo, efectuar uma apresentação, pode guardar números de identificação para os videoprojectores e para os comandos à distância de forma a poder controlar em simultâneo os videoprojectores que tenham o mesmo número de identificação. Em alternativa, se definir o número de identificação do comando à distância para 0, é possível controlar todos os videoprojectores com o comando à distância, independentemente dos números de identificação dos videoprojectores.



NOTA

O número de identificação (ID) predefinido para os videoprojectores é 1 e para os comandos à distância é 0.

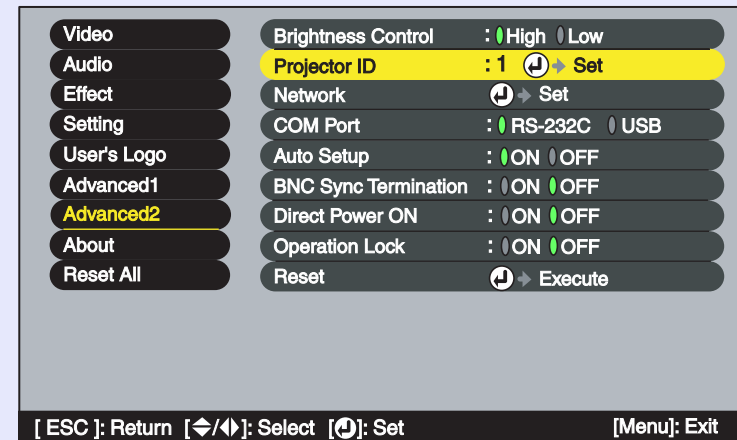

NOTA

Pode utilizar os números de 1 a 9 para a definição ID do Videoprojector (Projector ID). Não é possível utilizar o 0.

Registrar um número de identificação (ID) para um videoprojector

PROCEDIMENTO

- 1 Pressione o botão [Menu] do comando à distância ou do painel de controlo do videoprojector e seleccione a opção ID do Videoprojector (Projector ID) no menu Avançado2 (Advanced2).

Para mais informações, consulte "Utilizar os Menus de Confirmação".

☞ Pág. 91

Comando à distância

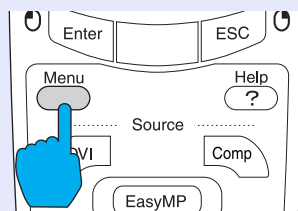

- Utilize o botão [0] do comando à distância ou o botão [◀] ou [▶] do painel de controlo do videoprojector para seleccionar o número de identificação (ID) pretendido (1–9).

Pressione o botão [Enter] do comando à distância ou o botão [Auto/Enter] do painel de controlo do videoprojector para aceitar a definição do número de identificação (ID).

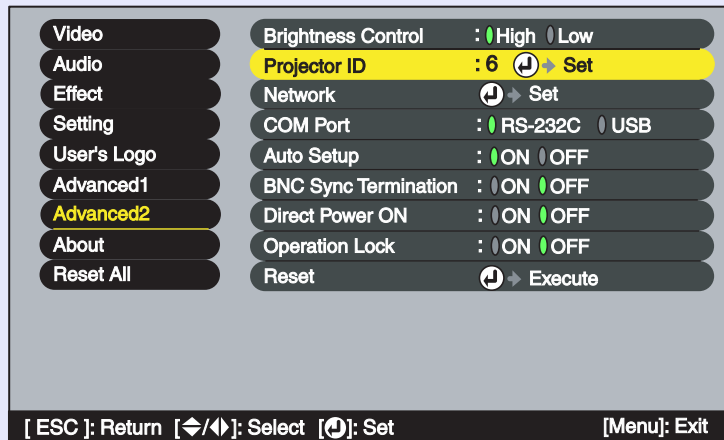

- Depois de efectuar a definição, pressione o botão [Menu] para fechar o menu de configuração.

Quando registar o número de identificação (ID), não é possível controlar o videoprojector com o comando à distância a não ser que o comando utilizado tenha o mesmo número de identificação (ID) ou o número de identificação 0.

Registrar um número de identificação (ID) para um comando à distância

PROCEDIMENTO

- Pressione o botão [ID] do comando à distância.
O botão [ID] acende.



- Pressione os botões [0] a [9] do comando à distância para especificar o número de identificação (ID) para o comando à distância.

O indicador luminoso do botão [ID] apaga e o registo está concluído. Se registar um número que não 0, o comando à distância só pode controlar videoprojectores que tenham o mesmo número de identificação (ID).

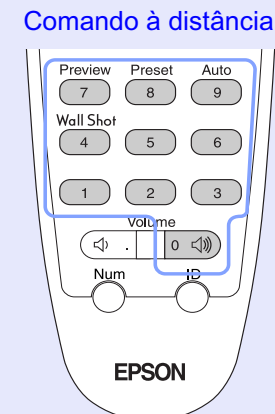

**NOTA**

Se pretender verificar qual é o número de identificação (ID) definido para um comando à distância, pressione o botão [ID] do comando à distância para que o botão acenda. Em seguida, volte a pressionar o botão [ID]. Após alguns instantes, o botão [ID] fica intermitente e o número de vezes que o botão pisca corresponde ao número de identificação (ID) do comando à distância.

Função de Bloqueio do Funcionamento dos Botões

Esta função permite bloquear os botões do painel de controlo do videoprojector. É útil quando efectuar apresentações, para que apenas seja possível efectuar a apresentação e desactivar o funcionamento dos botões. Também é útil em locais como, por exemplo, escolas, para definir os botões que é possível utilizar.

PROCEDIMENTO

1 Pressione o botão [Menu] do comando à distância ou do painel de controlo do videoprojector e seleccione **Avançado2 (Advanced2) - Bloquear Funcionamento (Operation Lock)** no menu de configuração.

2 Seleccione **Activado (ON)**.
Se activar esta função, não será possível utilizar nenhum dos botões do painel de controlo do videoprojector excepto o botão [Power].

3 Quando aparecer a mensagem de confirmação, seleccione **Sim (Yes)**.

Os botões do painel de controlo do videoprojector ficam bloqueados de acordo com a definição seleccionada.

**NOTA**

Existem dois métodos para desactivar o bloqueio do painel:

- *Com o comando à distância, desactive a opção **Avançado2 (Advanced2) - Bloquear Funcionamento (Operation Lock)** do menu de configuração.*
- *Mantenha pressionado o botão [Auto/Enter] do videoprojector durante cerca de 7 segundos; aparecerá uma mensagem e o bloqueio será desactivado.*

Pode utilizar os menus de configuração para efectuar várias definições e ajustes.

Os menus estão organizados de forma hierárquica; o menu principal divide-se em submenus que, por sua vez, se dividem noutros submenus.

Para obter mais informações sobre como utilizar os menus, consulte "Utilizar os Menus de Configuração" (👉 Pág. 91).

Menu principal

- Video
- Audio
- Effect
- Setting
- User's Logo
- Advanced1
- Advanced2
- About
- Reset All

Submenu (Vídeo)

- Position Adjust
- Tracking : 0000
- Sync. : 0
- Brightness : 0
- Contrast : Auto Manual Adjust
- Sharpness : 0
- Color Mode Select [Presentation]
- Resolution : Auto Manual Select
- []
- Preset Set
- Reset Execute

[◀▶]: Select [↵]: Enter [Menu]: Exit

Lista de Funções

Menu Vídeo (Video)

- Não é possível ajustar as funções do menu Vídeo (Video), excepto a função Resolução (Resolution) e Sinal Vídeo (Video Signal), enquanto não for recebido nenhum sinal de vídeo.
- As funções que aparecem no menu Vídeo (Video) variam de acordo com o tipo de fonte de entrada que estiver a ser projectada. Não é possível ajustar funções que não estejam disponíveis no menu Vídeo (Video) para uma determinada fonte de entrada.

Computador (RGB analógico/vídeo RGB)

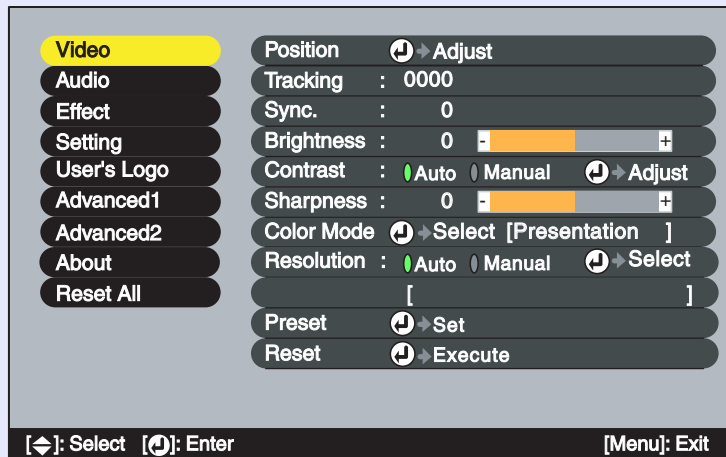

Computador (RGB digital)

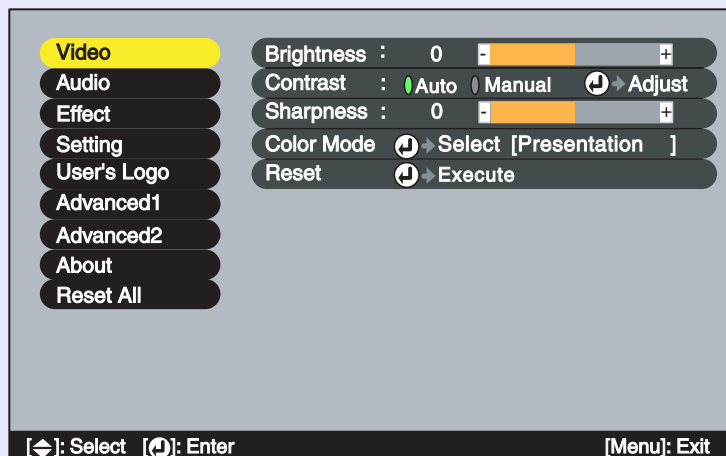

Submenu	Função	Predefinição
Posição (Position)	Só é possível efectuar o ajuste quando estiverem a ser recebidos sinais RGB analógicos. Desloca a posição de apresentação da imagem na vertical e na horizontal. • Pressione o botão [Enter] do comando à distância ou [Auto/Enter] do painel de controlo do videoprojector e efectue o ajuste.	Depende da ligação
Alinhamento (Tracking)	Só é possível efectuar o ajuste quando estiverem a ser recebidos sinais RGB analógicos. Ajusta imagens de computador quando aparecem faixas verticais nas imagens.	Depende da ligação
Sinc. (Sync.)	Só é possível efectuar o ajuste quando estiverem a ser recebidos sinais RGB analógicos. Ajusta imagens de computador quando estas aparecem trémulas, desfocadas ou com interferências. • As imagens podem também aparecer trémulas ou desfocadas quando ajustar as definições de brilho, contraste , nitidez e correcção <i>keystone</i> . • É possível obter os melhores resultados se ajustar, em primeiro lugar, o alinhamento e, em seguida, a sincronização.	Depende da ligação
Brilho (Bightness)	Ajusta o brilho da imagem.	Valor médio (0)
Contraste (Contrast)	Ajusta a diferença entre a luminosidade e as sombras das imagens. • Auto: O contraste é ajustado automaticamente para o nível ideal. • Manual: O contraste é ajustado manualmente.	Auto



Submenu	Função	Predefinição
Nitidez (Sharpness)	Ajusta a nitidez da imagem.	Valor médio (0)
Modo de Cor (Color Mode)	<p>Corrige a vivacidade da cor da imagem. Pode guardar individualmente as definições relativas a cada tipo de fonte (computador ou fonte de vídeo). Pode seleccionar entre cinco definições de qualidade diferentes, consoante as condições.</p> <ul style="list-style-type: none"> •Dinâmico (Dynamic): As imagens são moduladas e ficam mais nítidas para realçar o brilho. •Apresentação (Presentation): O brilho é realçado. Para apresentações em salas iluminadas. •Teatro (Theatre): As imagens de vídeo são optimizadas com tonalidades naturais. •Sala de estar (Living Room): O brilho é realçado. Ideal para jogos de vídeo em salas iluminadas. •sRGB: As imagens ficam em conformidade com o padrão de cor sRGB. Se seleccionar sRGB, a opção de temperatura de cor do comando Ajuste de Cor (Color Adjustment) do menu Avançado1 (Advanced1) será definida para 6500K. 	Apresentação (Presentation)
Resolução (Resolution)	<p>Só é possível efectuar a selecção quando estão a ser recebidos sinais RGB analógicos e quando está seleccionada a respectiva opção.</p> <p>Define a resolução de entrada para a fonte do sinal que está a utilizar.</p> <ul style="list-style-type: none"> •Auto: A resolução de entrada é definida automaticamente de acordo com o sinal de entrada. •Manual: A resolução de entrada é definida manualmente. 	Auto
Predefinir (Preset)	<p>Só é possível efectuar a gravação quando estão a ser recebidos sinais RGB analógicos.</p> <p>Permite guardar definições do menu Vídeo (Video) e aplicá-las às imagens RGB analógicas que estão a ser projectadas pressionando o botão [Preset] do comando à distância.</p> <ul style="list-style-type: none"> •As definições que está a utilizar são guardadas quando selecciona o número da predefinição (1 a 10). Os números que já possuem definições apresentam a resolução de entrada definida. Se tiver alterado os valores das definições, as definições já existentes num número poderão ser sobrepostas se o seleccionar. 	-

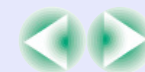

Submenu	Função	Predefinição
Reiniciar (Reset)	Repõe todas as predefinições relativas aos valores de ajuste das funções do menu Vídeo (Video). <ul style="list-style-type: none"> • Pressione o botão [Enter] do comando à distância ou [Auto/Enter] do painel de controlo do videoprojector para repor as definições. • Seleccione Reinic. Tudo (Reset All) para repor todas as predefinições dos menus, incluindo dos menus Vídeo (Vídeo) e Áudio (Audio).  Pág. 90 	-



Vídeo componente



Vídeo (vídeo composto, s-vídeo)

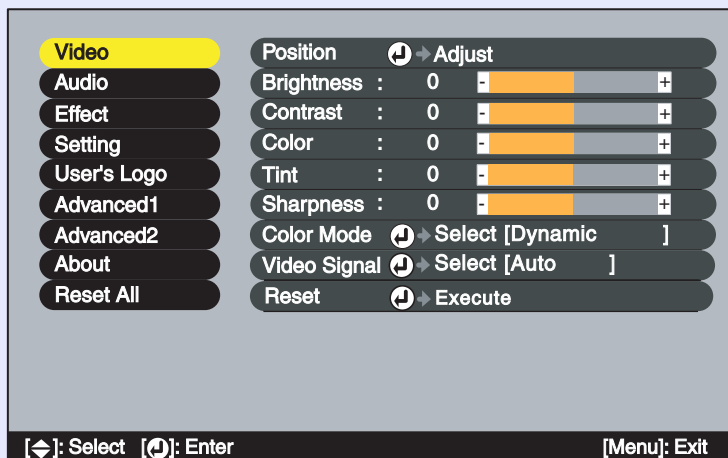

Submenu	Função	Predefinição
Posição (Position)	Desloca a posição de apresentação da imagem na vertical e na horizontal. • Pressione o botão [Enter] do comando à distância ou [Auto/Enter] do painel de controlo do videoprojector e efectue o ajuste.	Depende da ligação
Brilho (Brightness)	Ajusta o brilho da imagem.	Valor médio (0)
<u>Contraste</u> (Contrast)	Ajusta a diferença entre a luminosidade e as sombras das imagens.	Valor médio (0)
Cor (Color)	Não aparece quando a fonte de entrada é vídeo RGB. Ajusta a intensidade da cor das imagens.	Valor médio (0)
Coloração (Tint)	Não aparece quando a fonte de entrada é vídeo RGB. Ajusta a tonalidade das imagens.	Valor médio (0)
Nitidez (Sharpness)	Ajusta a nitidez da imagem.	Valor médio (0)
Modo de Cor (Color Mode)	Corrige a vivacidade da cor da imagem. Pode guardar individualmente as definições relativas a cada tipo de fonte (computador ou fonte de vídeo). Pode seleccionar entre cinco definições de qualidade diferentes, consoante as condições. • Dinâmico (Dynamic) : As imagens são moduladas e ficam mais nítidas para realçar o brilho. • Apresentação (Presentation) : O brilho é realçado. Para apresentações em salas iluminadas. • Teatro (Theatre) : As imagens de vídeo são optimizadas com tonalidades naturais. A função de extensão de preto e branco é activada para acentuar as diferenças entre as gradações cromáticas (áreas escuras e claras das cores), mesmo em imagens muito escuras ou brilhantes, de forma a facilitar a sua visualização. • Sala de Estar (Living Room) : O brilho é realçado. Ideal para jogos de vídeo em salas iluminadas. • sRGB : As imagens ficam em conformidade com o padrão de cor sRGB. Se seleccionar sRGB, a opção de temperatura de cor do comando Ajuste de Cor (Color Adjustment) do menu Avançado1 (Advanced1) será definida para 6500K.	Dinâmico (Dynamic)



Submenu	Função	Predefinição
Sinal Vídeo (Video Signal)	<p>Só é possível efectuar a selecção quando estão a ser recebidos sinais de vídeo composto/S-Vídeo e quando está seleccionada a respectiva opção. Selecciona o formato do sinal de vídeo.</p> <ul style="list-style-type: none"> • Pressione o botão [Enter] do comando à distância ou [Auto/Enter] do painel de controlo do videoprojector e seleccione a definição. • Quando está seleccionada a opção Auto, o formato do sinal de vídeo é seleccionado automaticamente. 	Auto
Reiniciar (Reset)	<p>Repõe todas as predefinições relativas aos valores de ajuste das funções do menu Vídeo (Video).</p> <ul style="list-style-type: none"> • Pressione o botão [Enter] do comando à distância ou [Auto/Enter] do painel de controlo do videoprojector para repor as definições. • Seleccione Reinic. Tudo (Reset All) para repor todas as predefinições dos menus, incluindo dos menus Vídeo (Video) e Áudio (Audio). ➡ Pág. 90 	-



Menu Áudio (Audio)

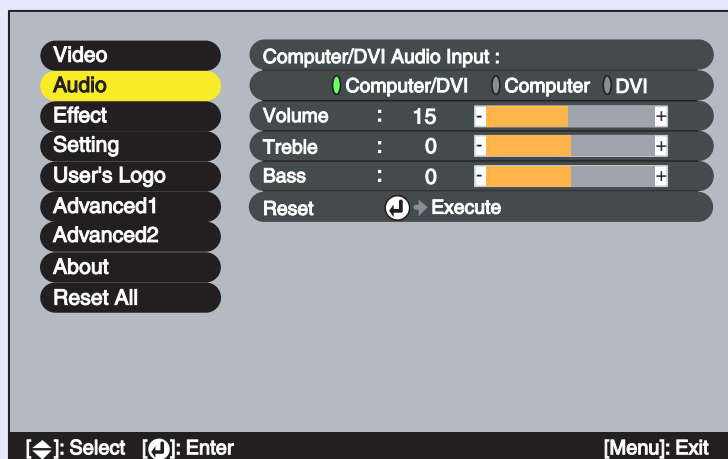

Submenu	Função	Predefinição
Entrada Áudio DVI/ Computador (Computer/ DVI Áudio Input)	<p>Utilize este comando para especificar a porta [Computer] ou [DVI] como a porta de vídeo utilizada para que o som seja recebido através da porta [Áudio] associada.</p> <ul style="list-style-type: none"> •Computador/DVI (Computer/DVI): O som que está a ser recebido é emitido independentemente do sinal de imagem que está seleccionado. •Computador (Computer): A porta [Áudio] funciona apenas quando estão a ser projectadas imagens provenientes da porta [Computer]. •DVI: A porta [Áudio] funciona apenas quando estão a ser projectadas imagens provenientes da porta [DVI]. 	Computador/DVI (Computer/DVI)
Volume	Ajusta o volume.	15
Agudo (Treble)	Ajusta a intensidade dos tons agudos.	Valor médio (0)
Baixo (Bass)	Ajusta a intensidade dos tons baixos.	Valor médio (0)
Reiniciar (Reset)	<p>Repõe todas as predefinições relativas aos valores de ajuste das funções do menu Áudio (Audio).</p> <ul style="list-style-type: none"> •Pressione o botão [Enter] do comando à distância ou [Auto/Enter] do painel de controlo do videoprojector para repor as definições. •Selecione Reinic. Tudo (Reset All) para repor todas as predefinições dos menus, incluindo dos menus Vídeo (Video) e Áudio (Audio). Pág. 90 	-







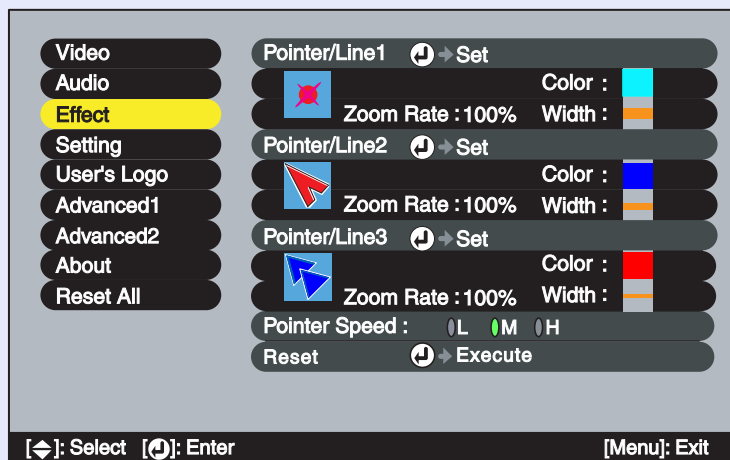

NOTA

As definições do menu Áudio (Audio) são gravadas individualmente para cada fonte de sinal de entrada.



■ Menu Efeitos (Effect)

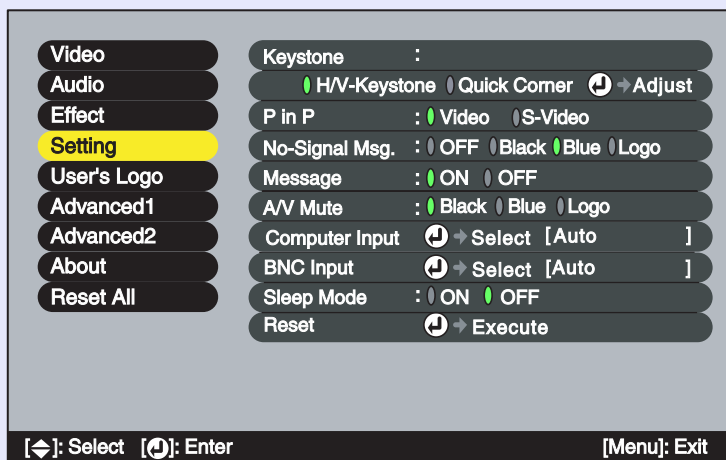

Submenu	Função	Predefinição
Ponteiro/ Linha1 (Pointer/Line1)	<p>Define a linha ou o ponteiro apresentado quando pressiona uma vez o botão [Effect] do comando à distância.</p> <ul style="list-style-type: none"> •Formato (Shape): Permite seleccionar o formato do ponteiro entre um dos seguintes oito tipos:  <ul style="list-style-type: none"> •Porcentagem de Zoom (Zoom Rate): Permite seleccionar o tamanho de apresentação do ponteiro (100% ou 200%). •Cor (Color): Permite seleccionar uma das oito cores disponíveis para as linhas rectas e curvas. •Espessura (Width): Permite seleccionar a espessura das linhas rectas e curvas desenhadas com o ponteiro. Pode seleccionar Espesso (Thick), Médio (Medium) ou Fino (Thin). 	<p>Formato: </p> <p>Porcentagem de zoom: 100%</p> <p>Cor: Azul-claro</p> <p>Espessura: Espesso</p>
Ponteiro/ Linha2 (Pointer/Line2)	<p>Define a linha ou o ponteiro apresentado quando pressiona duas vezes o botão [Effect] do comando à distância. Os itens e o conteúdo são iguais aos do submenu Ponteiro/Linha1 (Pointer/Line1).</p>	<p>Formato: </p> <p>Porcentagem de zoom: 100%</p> <p>Cor: Azul</p> <p>Espessura: Médio</p>
Ponteiro/ Linha3 (Pointer/Line3)	<p>Define a linha ou o ponteiro apresentado quando pressiona três vezes o botão [Effect] do comando à distância. Os itens e o conteúdo são iguais aos do submenu Ponteiro/Linha1 (Pointer/Line1).</p>	<p>Formato: </p> <p>Porcentagem de zoom: 100%</p> <p>Cor: Vermelho</p> <p>Espessura: Fino</p>
Velocidade do Ponteiro (Pointer Speed)	<p>Define a velocidade de deslocação do ponteiro quando move o botão [].</p> <p>L: Baixa M: Média H: Elevada</p>	M
Reiniciar (Reset)	<p>Repõe todas as predefinições relativas aos valores de ajuste das funções do menu Efeitos (Effect).</p> <ul style="list-style-type: none"> •Pressione o botão [Enter] do comando à distância ou [Auto/Enter] do painel de controlo do videoprojector para repor as definições. •Selecione Reinic. tudo (Reset All) para repor todas as predefinições dos menus, incluindo dos menus Vídeo (Video) e Áudio (Audio).  Pág. 90 	-

Menu Configuração (Setting)



Submenu	Função	Predefinição
Keystone	<p>Corrige a distorção <i>keystone</i> das imagens. Pressione o botão [Enter] do comando à distância ou [Auto/Enter] do painel de controlo do videoprojector e efectue a correcção.</p> <p>H/V-Keystone  Pág. 42</p> <ul style="list-style-type: none"> •Auto Keystone: Activa ou desactiva a função de detecção do ângulo de inclinação quando o videoprojector estiver inclinado na vertical, e a função de correcção automática da distorção <i>keystone</i> vertical. Esta função é activada apenas quando os comandos Proj. Posterior (Rear Proj.) ou A Partir do Tecto (Ceiling) do menu Avançado1 (Advanced1) estiverem desactivados. Se algum destes comandos estiver activado, não é possível seleccionar este item do menu. •V-Keystone: Esta função efectua a correcção da mesma forma que os botões [△] e [▽] do painel de controlo do videoprojector. É utilizada para corrigir a distorção <i>keystone</i> vertical das imagens. •H-Keystone: Esta função efectua a correcção da mesma forma que os botões [◀] e [▶] do painel de controlo do videoprojector. É utilizada para corrigir a distorção <i>keystone</i> horizontal das imagens. •Altura (Height): Utilize esta função quando a correcção <i>keystone</i> automática ou a correcção <i>keystone</i> vertical manual tiverem reduzido a altura das imagens projectadas. <p>Quick Corner  Pág. 44</p> <ul style="list-style-type: none"> •Corrige os quatro cantos da área de projecção para ajustar as imagens ao ecrã. Se depois de efectuar a correcção <i>keystone</i>, as imagens não aparecerem uniformes, efectue o ajuste utilizando o comando Nitidez (Sharpness) do menu Vídeo (Video). 	<p>Auto Keystone: Activado (ON)</p> <p>V-Keystone: Valor médio (0)</p> <p>H-Keystone: Valor médio (0)</p> <p>Altura: Valor médio (0)</p> <p>Quick Corner: Sem correcção (No correction)</p>



Submenu	Função	Predefinição
P in P	Quando estiver a utilizar a função P in P, pode determinar se os sinais de imagem que estão a ser projectados no subecrã são sinais de vídeo ou S-Vídeo.	Vídeo (Video)
Mens. Sem Sinal (No-Signal Msg.)	Define as mensagens de estado e a cor de fundo que aparecem quando, por exemplo, não está a ser recebido nenhum sinal de vídeo. Se esta opção estiver desactivada, a cor de fundo será o preto e não serão apresentadas quaisquer mensagens. <ul style="list-style-type: none"> • Para mudar o logótipo do utilizador, é necessário guardar o seu próprio logótipo. ☛ Pág. 131 • Se a função Protecção do Logótipo do Utilizador (User's Logo Protect) de Protecção por Palavra-passe (Password Protect) estiver activada (ON), não é possível mudar a definição de Logótipo (Logo) para Desactivado (OFF), Preto (Black) ou Azul (Blue), nem de Desactivado (OFF), Preto (Black) ou Azul (Blue) para Logótipo (Logo). Desactive a função de protecção por palavra-passe (Password Protect) antes de alterar estas definições. ☛ Pág. 56 	Azul (Blue)
Mensagem (Message)	Selecciona se o nome do sinal de imagem ou o nome do modo de cor é apresentado (Activado [ON]) ou não (Desactivado [OFF]) no ecrã quando muda o sinal de vídeo ou o modo de cor.	Activado (ON)
A/V Mute	Define o estado do ecrã quando pressionar o botão [A/V Mute]. <ul style="list-style-type: none"> ☛ Pág. 58 • Para mudar o logótipo do utilizador, é necessário guardar o seu próprio logótipo. ☛ Pág. 131 • Se a função Protecção do Logótipo do Utilizador (User's Logo Protect) de Protecção por Palavra-passe (Password Protect) estiver activada (ON), não é possível mudar a definição de Logótipo (Logo) para Preto (Black) ou Azul (Blue), nem de Preto (Black) ou Azul (Blue) para Logótipo (Logo). Desactive a função de protecção por palavra-passe (Password Protect) antes de alterar estas definições. ☛ Pág. 56 	Preto (Black)
Entrada Computador (Computer Input)	Selecciona o sinal de entrada para a fonte que está ligada à porta [Computer].	Auto*
Entrada BNC (BNC Input)	Selecciona o sinal de vídeo correspondente ao dispositivo ligado à porta [BNC].	Auto*

* Se seleccionar Auto para as opções Entrada Computador (Computer Input) e Entrada BNC (BNC Input), o videoprojector detecta a fonte de imagem automaticamente, consoante o sinal de entrada.

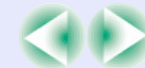

Submenu	Função	Predefinição
Modo Repouso (Sleep Mode)	<p>Activa o modo de poupança de energia quando não estiver a ser recebido nenhum sinal de vídeo.</p> <ul style="list-style-type: none"> • Quando este modo estiver Activado (ON), a projecção pára automaticamente e, depois do período de arrefecimento terminar, o videoprojector muda para o modo de repouso (modo de espera) se não efectuar qualquer operação durante 30 minutos enquanto for apresentada a mensagem Sem sinal (No-Signal) (o indicador luminoso ☺ fica aceso e cor-de-laranja). • A projecção é reiniciada quando pressionar o botão [Power] do comando à distância ou do painel de controlo do videoprojector. 	Desactivado (OFF)
Reiniciar (Reset)	<p>Repõe todas as predefinições relativas aos valores de ajuste das funções do menu Configuração (Setting), excepto as definições Entrada Computador (Computer Input) e Entrada BNC (BNC Input).</p> <p>Não é possível repor as predefinições se a função de protecção do logótipo do utilizador (User's Logo Protect) de Protecção por Palavra-passe (Password Protect) estiver activada e se as opções Mens. Sem Sinal (No-Signal Msg.) ou A/V Mute estiverem definidas para Logótipo (Logo). ➡ Pág. 56</p> <ul style="list-style-type: none"> • Pressione o botão [Enter] do comando à distância ou [Auto/Enter] do painel de controlo do videoprojector para repor as definições. • Seleccione Reinic. Tudo (Reset All) para repor todas as predefinições dos menus, incluindo dos menus Vídeo (Video) e Áudio (Audio). ➡ Pág. 90 	-



■ Menu Logótipo do Utilizador (User's Logo)

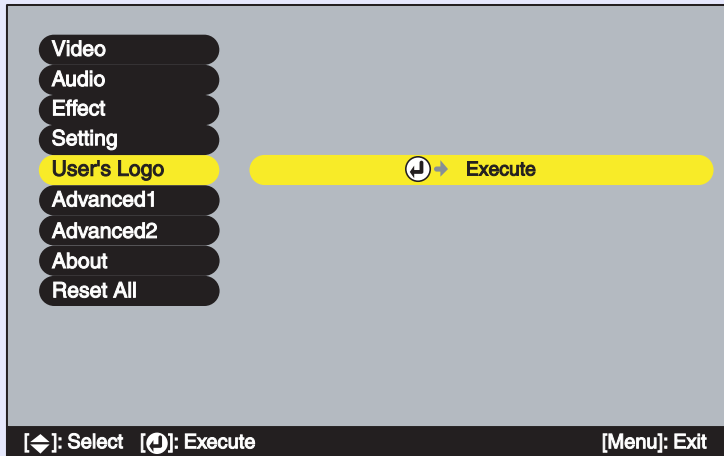

Submenu	Função	Predefinição
Executar (Execute)	<p>Guarda um logótipo do utilizador. Pág. 131</p> <ul style="list-style-type: none"> • Pressione o botão [Enter] do comando à distância ou [Auto/Enter] do painel de controlo do videoprojector e siga as instruções apresentadas no ecrã. • Não é possível guardar um logótipo do utilizador se a função Protecção do Logótipo do Utilizador (User's Logo Protect) de Protecção por Palavra-passe (Password Protect) estiver activada. Antes de guardar um logótipo, desactive a função de protecção por palavra-passe. Pág. 56 	Logótipo da EPSON

■ Menu Avançado1 (Advanced1)



Submenu	Função	Predefinição
Ecrã Inicial (Startup Screen)	<p>Define se o ecrã inicial é ou não apresentado. Para alterar o logótipo do utilizador, tem de gravar o seu próprio logótipo. Pág. 131</p> <ul style="list-style-type: none"> Quando alterar esta definição, desligue o videoprojector e, depois do período de arrefecimento terminar, volte a ligar o videoprojector. A nova definição será aplicada depois de ligar novamente o videoprojector. Não é possível activar ou desactivar esta definição se a função Protecção do Logótipo do Utilizador (User's Logo Protect) de Protecção por Palavra-passe (Password Protect) estiver activada. Desactive a função de protecção por palavra-passe antes de alterar esta definição. Pág. 56 	Activado (ON)
Progressivo (Progressive)	<p>Só é possível efectuar esta definição quando estiverem a ser recebidos sinais de vídeo composto, S-Vídeo ou vídeo componente (525i, 625i). Converte sinais entrelaçados (i) em sinais progressivos (p). Quando desactivada, os sinais entrelaçados são projectados sem conversão.</p> <ul style="list-style-type: none"> Desactivado (OFF): É efectuada a conversão IP para cada janela. Ideal para imagens com muito movimento. Vídeo (Video): A função de avaliação de filme é desactivada. Filme (Film)/Auto: Esta definição destina-se a uma utilização normal. Determina-se automaticamente se se trata de uma fonte de vídeo ou não. Se for uma fonte de vídeo, será aplicada a função 3-2 pull-down e as imagens são reproduzidas como imagens de vídeo sem que ocorra uma perda de cor em relação às imagens originais. 	Filme (Film)/Auto



Submenu	Função	Predefinição
Ajuste de Cor (Color Adjustment)	<p>Ajusta a temperatura da cor e a intensidade de cada cor RGB (vermelho, verde, azul) para cada fonte de entrada.</p> <ul style="list-style-type: none"> •Temp. Cor (Color Temp.): Permite ajustar cores brilhantes desde tons avermelhados a tons azulados. Se a temperatura da cor for baixa, as cores aparecem avermelhadas e os tons de cor aparecem mais suaves. Se a temperatura da cor for elevada, as cores aparecem azuladas e os tons de cor aparecem mais nítidos. Pressione o botão [Enter] do comando à distância ou [Auto/Enter] do painel de controlo do videoprojector e efectue o ajuste. •RGB: Pressione o botão [Enter] do comando à distância ou [Auto/Enter] do painel de controlo do videoprojector, seleccione R (vermelho), G (verde) ou B (azul) e efectue o ajuste. Efectue o ajuste enquanto visualiza o estado da imagem no ecrã. <p>Não é possível seleccionar este item se tiver seleccionado sRGB para a definição Modo de Cor (Color Mode) do menu Vídeo (Video).</p>	Temp. Cor: depende da ligação
Proj. Posterior (Rear Proj.)	<p>Utilize esta opção quando estiver a projectar imagens a partir da parte posterior de um ecrã translúcido.</p> <p>Quando a definição estiver activada, as imagens projectadas são invertidas na horizontal.</p> <p>Quando a definição estiver activada, a correcção <i>keystone</i> automática não é efectuada.</p>	Desactivado (OFF)
A Partir do Tecto (Ceiling)	<p>Utilize esta opção quando instalar o videoprojector no tecto.</p> <p>Quando a definição estiver activada, as imagens projectadas são rodadas 180 ° e invertidas na horizontal e na vertical.</p> <p>Quando a definição estiver activada, a correcção <i>keystone</i> automática não é efectuada.</p>	Desactivado (OFF)

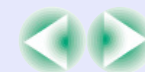

Submenu	Função	Predefinição
Modo de Espera (Standby Mode)	<p>Selecione Rede Activada (Network ON) para utilizar funções de controlo e monitorização de rede e a função de desactivação do monitor em modo de espera enquanto o videoprojector estiver em modo de espera.</p> <p>Para activar as novas definições, desligue o videoprojector e aguarde até que o período de arrefecimento termine.</p> <p>* Se seleccionar Rede Activada (Network ON), o indicador luminoso de funcionamento fica intermitente e cor-de-laranja e, em seguida, permanece cor-de-laranja depois de desligar a tomada de corrente e a voltar a ligar à tomada eléctrica.</p>	Rede Desactivada (Network OFF)
Língua (Language)	<p>Define a língua a utilizar na apresentação das mensagens.</p> <ul style="list-style-type: none"> • Pressione o botão [Enter] do comando à distância ou [Auto/Enter] do painel de controlo do videoprojector e selecione a definição. 	Inglês (English) (varia consoante o país onde adquiriu o videoprojector)
Reiniciar (Reset)	<p>Repõe todas as predefinições relativas aos valores de ajuste das funções do menu Avançado1 (Advanced1), excepto as definições Proj. Posterior (Rear proj.), A Partir do Tecto (Ceiling) e Língua (Language). Não é possível repor as predefinições se a função Protecção do Logótipo do Utilizador (User's Logo Protect) de Protecção por Palavra-passe (Password Protect) estiver activada e a definição Ecrã Inicial (Startup Screen) estiver desactivada.</p> <p>☛ Pág. 56</p> <ul style="list-style-type: none"> • Pressione o botão [Enter] do comando à distância ou [Auto/Enter] do painel de controlo do videoprojector para repor as definições. • Selecione Reinic. Tudo (Reset All) para repor todas as predefinições dos menus, incluindo dos menus Vídeo (Video) e Áudio (Audio). ☛ Pág. 90 	-



Menu Avançado2 (Advanced2)

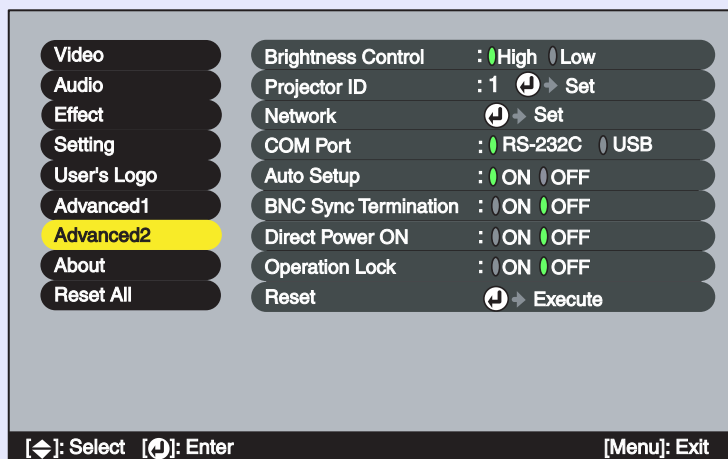

Submenu	Função	Predefinição
Controlo da Luminosidade (Brightness Control)	Permite definir a luminosidade da lâmpada para uma de duas definições. Seleccione Baixa (Low) se as imagens que está a projectar forem demasiado brilhantes, como, por exemplo, quando estiver a efectuar projecções em salas escuras ou num ecrã pequeno. Quando selecciona Baixa (Low), o brilho das imagens diminui, mas o consumo de electricidade e o ruído produzido durante a projecção diminuem e o tempo de duração da lâmpada aumenta.	Elevada (High)
ID do Videoprojector (Projector ID)	Define o número de identificação (ID) do videoprojector. ▶ Pág. 69	1
Rede (Network)	Permite efectuar as definições de DHCP , endereço IP , máscara de sub-rede e endereço da porta de ligação quando o videoprojector estiver ligado a uma rede e estiver a utilizar o EMP Monitor ou a função de notificação por correio electrónico. Também permite definir o endereço IP de um computador que irá ser utilizado para notificação de problemas quando usar o protocolo SNMP para efectuar a monitorização da rede. ▶ Pág. 96	-
Porta COM (COM Port)	Pode seleccionar RS-232C ou USB, consoante a porta utilizada para efectuar a comunicação com o computador. Para activar as novas definições, desligue o videoprojector e aguarde que o período de arrefecimento termine.	RS-232C
Auto Ajuste (Auto Setup)	Activa ou desactiva a função de ajuste automático para otimizar as imagens automaticamente quando mudar a fonte de entrada para imagens de computador analógicas.	Activado (ON)
Ligação BNC Sinc. (BNC Sync Termination)	Define o modo de ligação para a porta [BNC]. Utilizado para o processamento da ligação da imagem. <ul style="list-style-type: none"> • Activado (ON): Ligação analógica (75 Ω) • Desactivado (OFF): Entrada TTL (envio de sinal de nível normal a partir do computador) Normalmente, esta opção deve estar desactivada. Se for necessária uma ligação analógica (75 Ω), como, por exemplo, para um computador, active a definição.	Desactivado (OFF)



Submenu	Função	Predefinição
Ligação Directa (Direct Power ON)	Quando liga o cabo de corrente do videoprojector, a projecção é iniciada sem que seja necessário pressionar o botão [Power]. *Quando a definição Ligação Directa (Direct Power ON) estiver activada, desligue o videoprojector pressionando o botão [Power], aguarde até que o período de arrefecimento termine e desligue o cabo de corrente. Se o cabo de corrente permanecer ligado à tomada e a definição Ligação Directa (Direct Power ON) estiver activada, o videoprojector irá ligar quando ocorrer um corte de energia e a corrente for restabelecida.	Desactivado (OFF)
Bloquear Funcionamento (Operation Lock)	Quando activar esta definição, desactiva o funcionamento de todos os botões do painel de controlo do videoprojector excepto o botão [Power]. •Se a definição Bloquear Funcionamento (Operation Lock) estiver activada, pode desactivá-la mantendo pressionado o botão [Enter] do painel de controlo do videoprojector durante cerca de 7 segundos. •Se alterar a definição, a nova definição é aplicada quando sair do menu de configuração.	Desactivado (OFF)
Reiniciar (Reset)	Repõe todas as predefinições relativas aos valores de ajuste das funções do menu Avançado2 (Advanced2), excepto as definições ID do Videoprojector (Projector ID) e Rede (Network). •Pressione o botão [Enter] do comando à distância ou [Auto/Enter] do painel de controlo do videoprojector para repor as definições. •Selecione Reinic. tudo (Reset All) para repor todas as predefinições dos menus, incluindo dos menus Vídeo (Video) e Áudio (Audio).  Pág. 90	-



Menu Acerca de (About)

- O menu Acerca de (About) apresenta informações pormenorizadas sobre as definições do sinal de entrada actual.
- Durante as primeiras 10 horas de utilização, o item Lâmpada (Lamp) apresenta a indicação 0H. Após esse período, a indicação é apresentada em incrementos de 1 hora.

Computador (RGB analógico, RGB digital)/[vídeo componente](#) / vídeo RGB

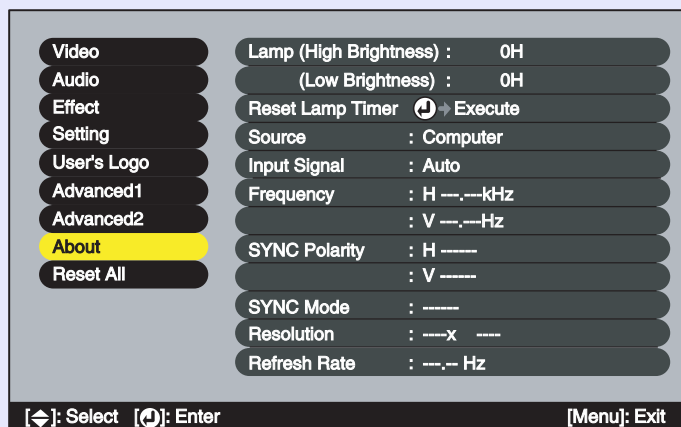

Vídeo ([vídeo composto](#), [s-video](#))

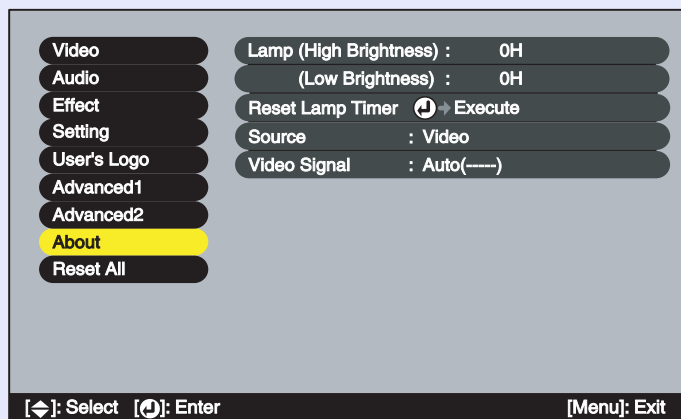

Submenu	Função	Predefinição
Lâmpada (Lamp)	Apresenta o tempo de funcionamento da lâmpada com as definições de luminosidade elevada e baixa. • Quando for alcançado o tempo limite de utilização da lâmpada, os caracteres aparecem a vermelho.	0H
Reiniciar Temp. Lâmpada (Reset Lamp Timer)	Inicializa a contagem do tempo de funcionamento da lâmpada. Quando seleccionar este comando, o tempo de funcionamento da lâmpada apresentado regressa ao valor inicial.	-
Fonte (Source)	Apresenta a fonte de entrada que está a ser projectada.	
Sinal Entrada (Input Signal)	Apresenta as definições do sinal de entrada. Não aparece quando a fonte de entrada for vídeo composto ou S-Vídeo.	
Sinal Vídeo (Video Signal)	Apresenta o formato do sinal de vídeo. Não aparece quando a fonte de entrada for um computador, vídeo componente ou vídeo RGB.	-
Frequência (Frequency)	Apresenta as frequências de varrimento horizontal e vertical. Não aparece quando a fonte de entrada for vídeo composto ou S-Vídeo.	-
Polaridade SINC. (SYNC Polarity)	Apresenta a polaridade da sincronização. Não aparece quando a fonte de entrada for vídeo composto ou S-Vídeo.	-
Modo SINC. (SYNC Mode)	Apresenta os atributos da sincronização. Não aparece quando a fonte de entrada for vídeo composto ou S-Vídeo.	-
Resolução (Resolution)	Apresenta a resolução de entrada. Não aparece quando a fonte de entrada for vídeo composto ou S-Vídeo.	-
Taxa de Renovação (Refresh Rate)	Apresenta a taxa de renovação. Não aparece quando a fonte de entrada for vídeo composto ou S-Vídeo.	-

■ Menu Reinic. Tudo (Reset All)

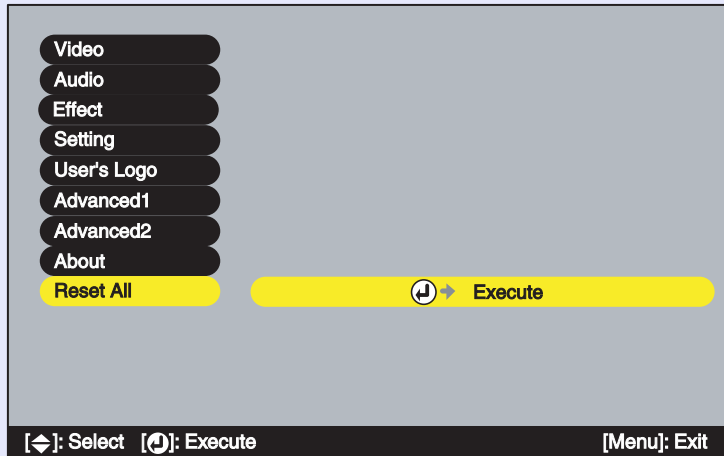

Submenu	Função	Predefinição
Executar (Execute)	<p>Repõe as predefinições de todos os itens de todos os menus de configuração.</p> <ul style="list-style-type: none"> • Pressione o botão [Enter] do comando à distância ou [Auto/Enter] do painel de controlo do videoprojector para repor as definições. • Seleccione Reiniciar (Reset) num submenu individual, como, por exemplo, Vídeo (Video) ou Áudio (Audio), para repor apenas as definições dos itens de cada submenu. • Esta função não repõe as predefinições de Entrada Computador (Computer Input), Entrada BNC (BNC Input), Logótipo do Utilizador (User's Logo), Língua (Language), ID do Videoprojector (Projector ID), Rede (Network) e Lâmpada (Lamp). <p>Não é possível repor as predefinições se a função Protecção do Logótipo do Utilizador (User's Logo Protect) de Protecção por Palavra-passe (Password Protect) estiver activada e se as opções Mens. Sem Sinal (No-Signal Msg.) ou A/V Mute estiverem definidas para Logótipo (Logo) ou a opção Ecrã Inicial (Startup Screen) estiver desactivada. Pág. 56</p>	-

Utilizar os Menus de Configuração

Pode utilizar os menus de configuração a partir do painel de controlo do videoprojector ou utilizando o comando à distância.

PROCEDIMENTO

1 Pressione o botão [Menu] do comando à distância ou do painel de controlo do videoprojector.

Aparece o menu de configuração principal.

Comando à distância

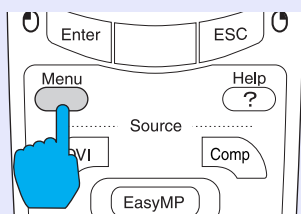

2 Seleccione um item do menu principal.

Se estiver a utilizar o comando à distância, mova o botão [◂] para cima ou para baixo para seleccionar um item do submenu.
Se estiver a utilizar o painel de controlo do videoprojector, pressione o botão [▲] ou [▼] para seleccionar um item do menu.

Os itens do submenu variam consoante o item seleccionado no menu principal.

- Video
- Audio
- Effect
- Setting
- User's Logo
- Advanced1
- Advanced2
- About
- Reset All

3 Confirme a selecção.

Se estiver a utilizar o comando à distância, pressione o botão [Enter] para confirmar a selecção.

Se estiver a utilizar o painel de controlo do videoprojector, pressione o botão [Auto/Enter] para confirmar a selecção. O cursor aparecerá no submenu e poderá efectuar as definições.

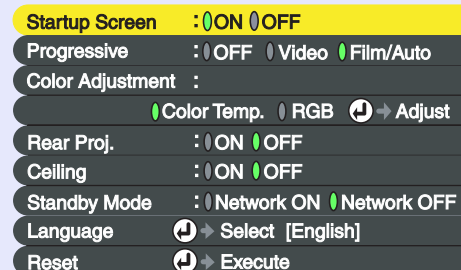

4 Seleccione um item do submenu.

Se estiver a utilizar o comando à distância, mova o botão [◂] para cima ou para baixo para seleccionar um item do submenu.
Se estiver a utilizar o painel de controlo do videoprojector, pressione o botão [▲] ou [▼] para seleccionar um item do submenu.



NOTA

Os itens apresentados no menu Vídeo (Video) e Acerca de (About) variam consoante o tipo de fonte de entrada que estiver a ser projectada.

5 Seleccione um valor relativo à definição.

Mova o botão [⊙] do comando à distância ou pressione o botão [◀] ou [▶] do painel de controlo do videoprojector para alterar os valores de definição.

Os itens que já estão definidos apresentam o ícone 0 a verde junto à definição. Se mover o botão [⊙] do comando à distância ou pressionar o botão [◀] ou [▶] do painel de controlo do videoprojector para seleccionar o item a definir, o ícone 0 aparece a cor-de-laranja. Depois de efectuar a selecção, pressione o botão [Enter] do comando à distância ou [Auto/Enter] do painel de controlo do videoprojector para aceitar a definição. Quando a definição é aceite, o ícone 0 muda para verde.

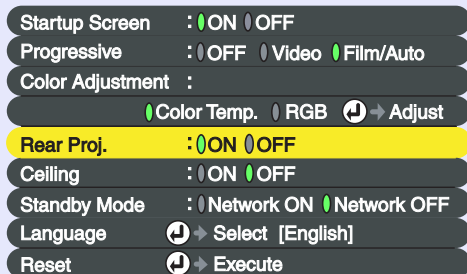

NOTA

- Os itens de um submenu que apresentam outros submenus quando são seleccionados, possuem o símbolo ☺ a seguir ao nome. Se seleccionar esses itens e pressionar o botão [Enter] do comando à distância ou [Auto/Enter] do painel de controlo do videoprojector, poderá alterar as definições do próximo submenu apresentado.
- Para obter mais informações sobre as funções de cada item do menu, consulte a secção “Lista de Funções”. [Pág. 73](#)

6 Seleccione outros itens do menu da mesma forma.

Volte a efectuar as operações descritas nos pontos 2 a 5 para alterar as definições de outros itens do menu. Para regressar ao menu anterior, pressione o botão [ESC] do comando à distância ou do painel de controlo do videoprojector.

7 Feche o menu.

Pressione o botão [Menu] do comando à distância ou do painel de controlo do videoprojector.

NOTA

Pode definir a posição de apresentação dos menus de configuração de modo a que apareçam na parte superior esquerda ou na parte inferior direita das imagens. Se, enquanto estiver a visualizar um menu de configuração, pressionar duas vezes o botão [Menu] do comando à distância ou do painel de controlo do videoprojector, o menu será apresentado numa posição diferente da anterior. Se pretender alterar definições de um menu de configuração enquanto visualiza uma imagem, seleccione um local adequado na projecção e apresente o menu de configuração.

É possível ligar computadores e videoprojectores entre si através de uma rede para que possa monitorizar e controlar o estado dos videoprojectores a partir de um computador ligado em rede.

Juntamente com este videoprojector, é fornecido um CD-ROM de *Software* do Videoprojector acessório, que contém o EMP NetworkManager e o EMP Monitor. Este *software* pode ser utilizado para efectuar as funções de monitorização e controlo apresentadas em seguida.

- EMP Monitor

Permite visualizar o estado dos videoprojectores que estão ligados através de uma rede no monitor de um computador. É possível monitorizar e controlar vários videoprojectores desta forma utilizando um único computador.

- EMP NetworkManager

Este *software* é utilizado para efectuar definições de rede e da função de notificação por correio electrónico de um videoprojector utilizando um computador. Quando utiliza o EMP NetworkManager para definir a função de notificação por correio electrónico, é possível enviar mensagens de correio electrónico para um endereço predefinido para avisar o utilizador do computador de que ocorreu um problema com um videoprojector.

- Monitorização com o [SNMP](#) e o programa de gestão SNMP

O estado do videoprojector pode ser monitorizado e controlado a partir de um computador utilizando o protocolo SNMP. Se pretender utilizar o protocolo SNMP para monitorizar os videoprojectores, tem de instalar o *software* SNMP no computador que pretende utilizar para efectuar a monitorização. A instalação deve ser efectuada por um administrador de rede ou por uma pessoa que tenha conhecimentos sobre a rede.

Para que possa monitorizar e controlar videoprojectores através

de uma rede, execute as seguintes operações pela ordem apresentada:

1. Utilize o CD-ROM do *Software* do Videoprojector para instalar o *software* a ser utilizado no computador. [Pág. 94](#)
2. Ligue o videoprojector à rede utilizando um cabo de rede. [Pág. 95](#)

3. Utilize os menus de configuração do videoprojector para efectuar as definições de rede necessárias. [Pág. 96](#)

4. Utilize o computador para monitorizar e controlar o videoprojector.

Monitorizar e Controlar com o EMP Monitor [Pág. 102](#)

Monitorizar com a Função de Notificação por Correio Electrónico [Pág. 97](#)

Computadores Compatíveis

Computadores que suportam o EMP Monitor

Sistema operativo*	Windows 98 SE/Me/NT4.0/2000 Professional/XP Home Edition/XP Professional
Processador	Pentium MMX a 166 MHz ou superior (Pentium II a 233 MHz ou superior recomendado)
RAM	64 MB ou mais (128 MB ou mais recomendados)
Espaço livre em disco	6 MB ou mais
Monitor	Resolução XGA (1024 × 768) ou superior, cor a 16 bits ou superior

* Os computadores Macintosh não são suportados.

Computadores que suportam o EMP NetworkManager

Sistema operativo*	Windows 98 SE/Me/NT4.0 (Service pack 6a, IE5.0 ou posterior)/2000 Professional/XP/XP Home Edition/XP TabletPC Edition
Processador	Pentium MMX a 166 MHz ou superior (Pentium II a 233 MHz ou superior recomendado)
RAM	7 MB ou mais (10 MB ou mais recomendados)
Espaço livre em disco	250 KB ou mais
Monitor	Resolução XGA (1024 × 768) ou superior, cor a 16 bits ou superior

* Os computadores Macintosh não são suportados.

Instalar e Desinstalar o *Software* do Videoprojector

Pode instalar o *software* EMP Monitor e EMP NetworkManager em separado, a partir do CD-ROM do *Software* do Videoprojector acessório, consoante o necessário.

Em Windows 2000/NT4.0/XP, a instalação tem de ser efectuada por um utilizador que tenha iniciado sessão como administrador.

■ Instalar o *software*

PROCEDIMENTO

- 1 Ligue o computador e feche todas as aplicações abertas.
- 2 Insira do CD-ROM do *Software* do Videoprojector na respectiva unidade.
O programa de instalação inicia automaticamente.
- 3 Aparecerá a janela do programa antivírus. Verifique o seu conteúdo e faça clique em Seguinte (Next).
Aparece a janela de confirmação do *software*.



NOTA

Se o programa de instalação não iniciar automaticamente, seleccione Executar (Run) no menu Iniciar (Start), escreva "Unidade de CD-ROM:\SETUP.exe" na janela e faça clique em OK.

- 4 Verifique os detalhes de instalação e faça clique na tecla Instalar (Install).



Selecciona o *software* a instalar.

Muda a língua de apresentação.

Inicia a instalação.

Pára a instalação.

A instalação é iniciada.

Siga as instruções apresentadas no ecrã para prosseguir com a instalação.



■ Desinstalar o software

Para desinstalar o *software* do videoprojector, seleccione Painel de Controlo (Control Panel) a partir de O Meu Computador (My Computer), faça clique duas vezes em Adicionar/Remover Programas (Add/Remove Programs), seleccione os programas que pretende desinstalar e, em seguida, faça clique em Adicionar/Remover (Add/Remove) (ou Alterar/Remover [Change/Remove]) se estiver a utilizar o Windows XP).



NOTA

Não é possível desinstalar o EMP Monitor e o EMP NetworkManager em simultâneo. Desinstale um programa de cada vez.

Ligações do Cabo de Rede

Pode ligar o videoprojector a uma rede utilizando um cabo de rede 100baseTX ou 10baseT disponível no mercado. Para evitar um funcionamento incorrecto, é necessário utilizar um cabo blindado de par entrelaçado e de categoria 5 para efectuar a ligação à rede.

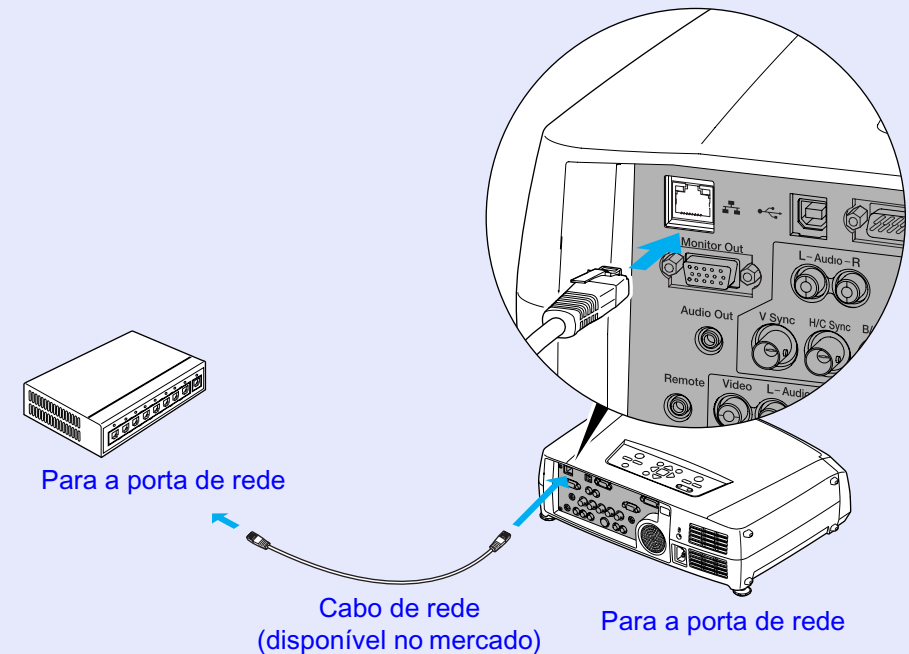

Definições de Ligação do Videoprojector

Quando liga o videoprojector à rede, é necessário efectuar várias definições nos menus de configuração antes de poder utilizar o videoprojector, como, por exemplo, a definição de [endereço IP](#)».

■ Definir ligações à rede com os menus de configuração

Utilize o comando à distância acessório para efectuar as operações apresentadas em seguida.

PROCEDIMENTO

- 1 Pressione o botão [Menu] do comando à distância e seleccione Rede (Network) no menu Avançado2 (Advanced2).

Para mais informações sobre como utilizar os menus, consulte "Utilizar os Menus de Configuração". ➔ Pág. 91

- 2 Pressione o botão [Num] do comando à distância para inserir números.

Pode ter de inserir números para efectuar a definição de um determinado item. Se pressionar o botão [Num], este acende e os botões do comando à distância indicados na imagem podem ser utilizados como um teclado numérico.

Volte a pressionar o botão [Num] para desactivar o modo de teclado numérico.

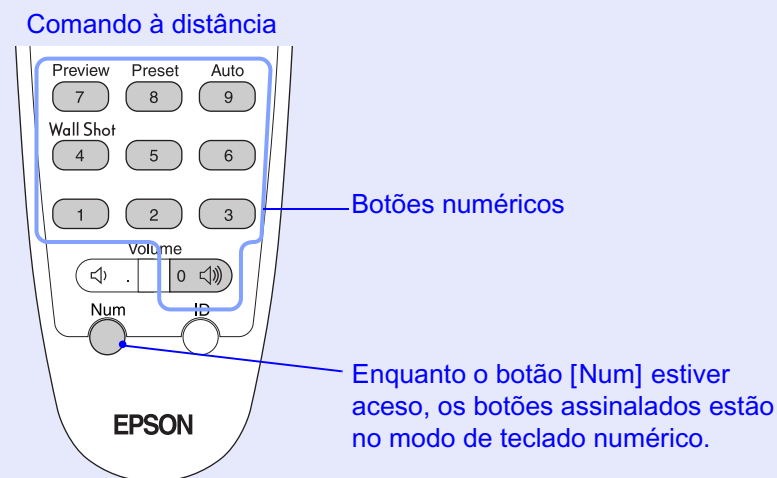

A seguinte tabela descreve as definições de cada item.

DHCP »	Define se o protocolo DHCP é ou não utilizado. Activado (ON): o DHCP é utilizado. Desactivado (OFF): o DHCP não é utilizado.
Endereço IP » (IP Address)	É possível efectuar definições quando a opção DHCP está desactivada. Insira o endereço IP atribuído ao videoprojector.
Máscara de Sub-rede » (Subnet Mask)	É possível efectuar definições quando a opção DHCP está desactivada. Insira a máscara de sub-rede atribuída ao videoprojector.



Endereço da Porta de Ligação (Gateway Address)	É possível efectuar definições quando a opção DHCP está desactivada. Insira o endereço IP da porta de ligação atribuída ao videoprojector.
SNMP	Insira o endereço IP que pretende utilizar para recepção de notificações de traps SNMP. Pode definir dois endereços IP como endereços para notificações: Endereço IP Trap 1 (Trap IP Address 1) e Endereço IP Trap 2 (Trap IP Address 2). Se não for possível enviar uma notificação para o endereço IP definido como Endereço IP Trap 1, a notificação será enviada para o endereço definido como Endereço IP Trap 2.
Endereço MAC (MAC Address)	Apresenta o endereço MAC do videoprojector.
Nome do videoprojector (Projector name)	O nome do videoprojector é um nome único utilizado para distinguir o videoprojector de outros videoprojectores ligados à rede. Utilize o EMP NetworkManager para mudar o nome do videoprojector. ➡ Pág. 98

Utilizar a Função de Notificação por Correio Electrónico para Notificar Problemas

Se tiver utilizado o EMP NetworkManager para definir a função de notificação por correio electrónico, as mensagens de notificação podem ser enviadas para um computador com um endereço de correio electrónico predefinido sempre que ocorrer um problema ou um erro com um videoprojector ligado à rede. Assim, o destinatário será informado de que ocorreu um problema com o videoprojector.



NOTA

- *Pode guardar um máximo de três destinos de notificação (endereços) e enviar mensagens de notificação para os três endereços em simultâneo.*
- *Se ocorrer um problema grave com um videoprojector que faça com que ele deixe de funcionar repentinamente, o videoprojector poderá não conseguir enviar uma mensagem a notificar o utilizador sobre o problema.*
- *Se a opção Rede Activada (Network ON) estiver seleccionada para a definição Modo de Espera (Standby Mode) do menu Avançado1 (Advanced1) do videoprojector, é possível efectuar operações de monitorização mesmo que o videoprojector esteja em modo de espera (quando está desligado). ➡ [Pág. 86](#)*

3

Depois de efectuar as definições, pressione o botão [Menu] para fechar o menu de configuração.



NOTA

Depois de ligar o videoprojector à rede, pode utilizar o EMP NetworkManager para alterar as definições de rede do videoprojector. ➡ [Pág. 99](#)

Antes de iniciar o EMP NetworkManager, tenha em atenção o seguinte:

- O EMP NetworkManager tem de estar instalado no computador que vai utilizar para monitorizar e controlar o videoprojector. ➡ [Pág. 94](#)
- O computador e o videoprojector têm de estar ligados à rede. ➡ [Pág. 95](#)



Definições de notificação por correio electrónico

PROCEDIMENTO

1 No Windows, faça clique em Iniciar (Start), seleccione Programas (Programs) (ou Todos os Programas [All Programs]), Videoprojector EPSON (EPSON Projector) e faça clique em EMP NetworkManager.

O EMP NetworkManager é iniciado.

2 Faça clique duas vezes no ícone do videoprojector para o qual pretende efectuar a definição de notificação por correio electrónico.

Se o nome do videoprojector que pretende seleccionar não aparecer, consulte "Efectuar a ligação manualmente".

[Pág. 101](#)

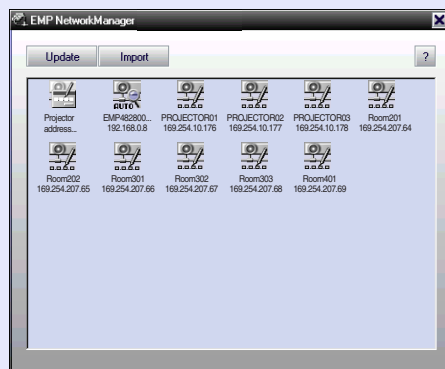

Se tiver definido uma palavra-passe, aparecerá a caixa de diálogo de inserção da palavra-passe.

3 O processo de ligação do videoprojector é iniciado e aparecerá a seguinte janela de configuração para o videoprojector de rede (Setup for Network Projector).

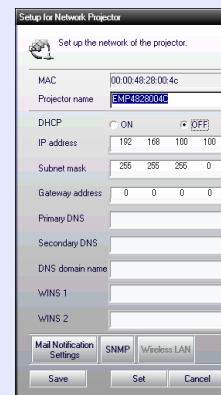

Se a opção DHCP estiver desactivada, aparecerão as definições da função Rede (Network) do menu Avançado2 (Advanced2). Efectue as alterações necessárias.

O nome do videoprojector pode ser composto por um máximo de 15 caracteres alfanuméricos de um byte. Também pode utilizar hífenes (-). Tenha em atenção que não é possível definir um nome que contenha apenas números.

4 Depois de efectuar as definições de rede para o videoprojector, faça clique em Definição de Notificação de Correio (Mail Notification Setting) e efectue as definições para a notificação por correio electrónico, como, por exemplo, os destinos da notificação.



5 Aparecerá a seguinte janela de configuração das funções de envio de mensagens de correio electrónico.

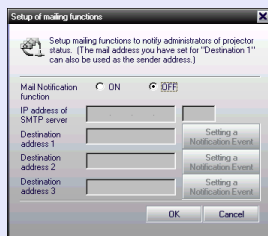

A seguinte tabela descreve as definições de cada item.

Função de notificação por correio electrónico (Mail Notification function)	Seleccione Activado (ON) para utilizar a função de notificação por correio electrónico.
Endereço IP do servidor SMTP (IP Address of SMTP server)	Especifique o endereço IP do servidor SMTP. Pode inserir números de 0 a 255 em cada campo do endereço IP. No entanto, não pode utilizar os seguintes endereços IP: 127.x.x.x, 224.0.0.0 a 255.255.255.255 ("x" refere-se a um número compreendido entre 0-255) Quando alterar o número de uma porta do servidor SMTP, especifique este número de porta. A predefinição é 25. Pode inserir um número válido de 1 a 65535.
Endereço de destino 1/2/3 (Destination address 1/2/3)	Especifique o endereço de destino da mensagem de notificação. Pode inserir até três destinos e um máximo de 53 caracteres alfanuméricos de um byte. O endereço que definir como Endereço de destino 1 (Destination address 1) também é utilizado como endereço de origem.
Definir um Evento de Notificação (Setting a Notification Event)	Utilize esta opção para seleccionar os eventos que fazem com que seja enviada uma notificação por correio electrónico quando ocorre um problema com o videoprojector. Pode seleccionar um ou vários dos seguintes itens: Erro interno (Internal error), Erro com a ventoinha (Fan related error), Erro do sensor (Sensor error), Falha do temporizador da lâmpada (Lamp timer failure), Lâmpada fundida (Lamp out), Tapa da lâmpada aberta (Lamp cover is open), Erro de temperatura interna (Internal temperature error), Arrefecimento a alta velocidade em curso (High-speed cooling in progress), Notificação de substituição de lâmpada (Lamp replacement notification), Sem sinal (No-signal).

6 Depois de efectuar as definições de notificação por correio electrónico, faça clique em [OK].

7 Aparecerá de novo a janela de configuração para o videoprojector de rede (Setup for Network Projector). Faça clique em Configurar (Set).

8 Quando aparecer uma janela a indicar que a configuração está concluída, faça clique em [OK].

9 Aparecerá a janela de verificação da transmissão da mensagem de teste.

Pode enviar uma mensagem de teste para os endereços que definiu.

Para enviar uma mensagem de teste, faça clique em Sim (Yes). Se não pretender enviar uma mensagem de teste, faça clique em Não (No).

O assunto da mensagem será MENSAGEM DE TESTE (TEST MAIL) e esta incluirá as seguintes informações:

Linha 1: Nome do videoprojector

Linha 2: Endereço IP definido para o videoprojector

Linha 3: MENSAGEM DE TESTE (assunto)

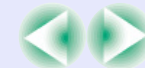

10 As definições serão aplicadas e aparecerá de novo a janela do ponto 2. Faça clique em [x] para fechar o EMP NetworkManager.

NOTA

Por motivos de segurança, recomenda-se que defina uma palavra-passe. Faça clique com a tecla direita do rato no ícone do videoprojector e seleccione Mudar palavra-passe (Change password). Pode então mudar a palavra-passe de administrador (Admin).

Se for enviada uma notificação de problema por correio electrónico

Se for enviada uma mensagem de correio electrónico com o assunto Videoprojector EPSON (EPSON Projector) para os [endereços IP](#) definidos como destino, essa mensagem é uma notificação a indicar que ocorreu um problema com o videoprojector.

O corpo da mensagem apresentará as seguintes informações:

Linha 1: Nome do videoprojector onde ocorreu o problema

Linha 2: Endereço IP definido para o videoprojector onde ocorreu o problema

Linha 3: Detalhes sobre o problema

Os detalhes relativos ao problema são apresentados em linhas separadas.

A tabela seguinte descreve os detalhes apresentados na mensagem para cada item.

Mensagem*/Causa	Solução
Erro interno (Internal error)	"Indicadores Luminosos" Pág. 110
Erro com a ventoinha (Fan related error)	
Erro do sensor (Sensor error)	
Tampa da lâmpada aberta (Lamp cover is open)	
Falha do temporizador da lâmpada (Lamp timer failure)	
Lâmpada fundida (Lamp out)	
Erro de temperatura interna (Internal temperature error)	
Arrefecimento a alta velocidade em curso (High-speed cooling in progress)	
Notificação de substituição da lâmpada (Lamp replacement notification)	
Sem sinal (No-signal)	

* A indicação (+) ou (-) será acrescentada no início da mensagem.

(+): Quando ocorreu um problema com o videoprojector

(-): Quando um problema foi solucionado



Efectuar a ligação manualmente

Se o nome do videoprojector para o qual pretende definir a notificação por correio electrónico não aparecer na janela, execute as operações apresentadas em seguida para efectuar a ligação manualmente.

PROCEDIMENTO

1 Inicie o EMP NetworkManager.

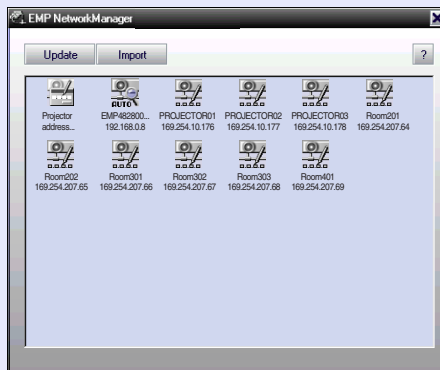

2 Faça clique duas vezes em Selecção do endereço do videoprojector (Projector address selection) na área de apresentação da lista de videoprojectores.

3 Aparecerá a seguinte janela de configuração do endereço IP (IP Address Setup).



Quando ligar manualmente um videoprojector, deve efectuar as seguintes definições:

Endereço IP (IP Address)	Insira o endereço IP do videoprojector que pretende ligar.
Tecla Adicionar (Add)	Adiciona o videoprojector com o endereço IP que especificou à área de apresentação da lista de videoprojectores.
Tecla Ligar (Connect)	Liga à rede o videoprojector com o endereço IP que especificou.
Tecla Cancelar (Cancel)	Elimina o endereço IP que inseriu.

Partilhar definições do EMP Monitor

O EMP NetworkManager pode partilhar uma lista de videoprojectores guardada previamente pelo EMP Monitor.

PROCEDIMENTO

1 Inicie o EMP NetworkManager.

2 Os videoprojectores já registados aparecem na área de apresentação da lista de videoprojectores.

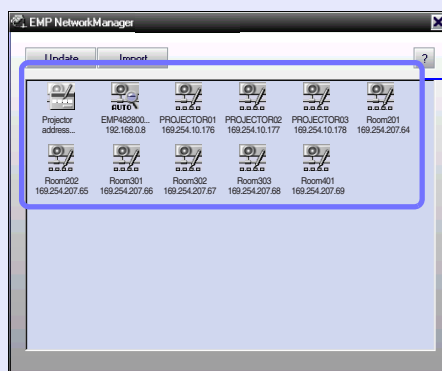

 Indica que o videoprojector foi localizado através da função de pesquisa automática

 Indica que o videoprojector foi registado com o EMP Monitor ou registado manualmente com o EMP NetworkManager

 Indica que o videoprojector foi registado inserindo manualmente o [endereço IP](#)

3 Faça clique em Importar (Import).

Seleccione o ficheiro de registo para o EMP Monitor e faça clique em Abrir (Open).

Aparecerá uma lista dos videoprojectores registados pelo EMP Monitor na área de apresentação da lista de videoprojectores.

Monitorização e Controlo Centralizados dos Videoprojectores (EMP Monitor)

O EMP Monitor pode ser utilizado para verificar o estado dos vários videoprojectores ligados à rede e para efectuar operações, como, por exemplo, ligar e desligar os videoprojectores e mudar as fontes do sinal utilizando um único computador. Se, por exemplo, instalar vários videoprojectores em diferentes salas de aula ou salas de reunião, estes podem ser iniciados em simultâneo e monitorizados por um único utilizador.



NOTA

- É possível monitorizar e utilizar um máximo de 64 videoprojectores em simultâneo.
- Se a opção *Rede Activada (Network ON)* estiver seleccionada para a definição *Modo de Espera (Standby Mode)* do menu *Avançado1 (Advanced1)* do videoprojector, é possível utilizar o EMP Monitor para efectuar funções de monitorização e de controlo de rede mesmo que o videoprojector esteja em modo de espera (quando o videoprojector está desligado).

Antes de iniciar o EMP Monitor, verifique o seguinte:

- O EMP Monitor tem de estar instalado no computador que vai utilizar para monitorizar e controlar o videoprojector.  Pág. 94
- O computador e os videoprojectores têm de estar ligados à rede.
- No Windows 2000/NT4.0/XP, a instalação só pode ser efectuada por um utilizador que tenha iniciado sessão como administrador.



PROCEDIMENTO

1 No Windows, faça clique em Iniciar (Start), seleccione Programas (Programs) (ou Todos os Programas [All Programs]), Videoprojector EPSON (EPSON Projector) e, em seguida, faça clique em EMP Monitor. O EMP Monitor é iniciado.

2 Se estiver a iniciar o EMP Monitor pela primeira vez depois de o instalar, ou se pretender registar videoprojectores adicionais, faça clique no ícone Registrar videoprojector (Register projector). Se já estiverem registados todos os videoprojectores e não pretender adicionar novos videoprojectores, avance para o ponto 8.

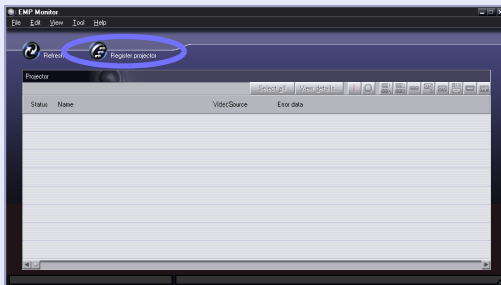

3 Faça clique em Detectar Automaticamente (Auto detect).

Os nomes de todos os videoprojectores que estão ligados à rede aparecerão numa lista.

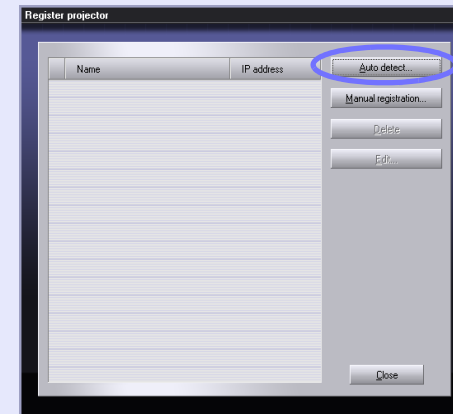

NOTA

*Se souber qual é o **endereço IP** do videoprojector que pretende registar, a função de registo manual é uma forma simples de registar o videoprojector. Faça clique em Registo manual (Manual registration) para visualizar a janela Registrar videoprojector manualmente (Manually register projector). Insira o endereço IP e faça clique em Confirmar (Confirm). Se o nome do videoprojector aparecer, faça clique em Adicionar (Add). O nome do videoprojector é adicionado à lista da janela Registrar videoprojector (Register projector).*

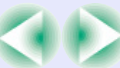
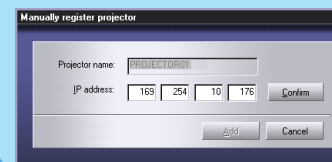

- 4** Selecciono o videoprojector que pretende monitorizar ou controlar e faço clique em Adicionar (Add).

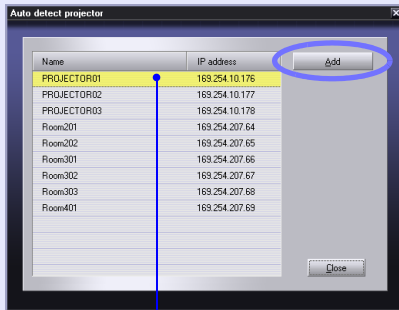

Nome do videoprojector seleccionado

- 5** Se pretender adicionar outros videoprojectores para monitorizar, volte a executar a operação apresentada no ponto 4.

- 6** Depois de adicionar todos os videoprojectores que pretende monitorizar, faça clique em Fechar (Close).

Aparece de novo a janela Registrar videoprojector (Register projector) e os nomes dos videoprojectores que adicionou aparecem na lista de videoprojectores.

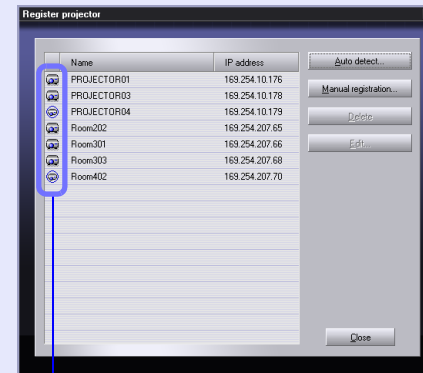

: Videoprojectores registados com a função de registo manual

: Videoprojectores registados com a função de detecção automática

- 7** Depois de estarem registados todos os videoprojectores, faça clique em Fechar (Close).

Se a lista incluir videoprojectores que não precisa de monitorizar, seleccione o nome do videoprojector e faça clique em Apagar (Delete).



NOTA

Se os **endereços IP** dos videoprojectores registados através da função de registo manual tiverem sido alterados, seleccione o Nome do videoprojector (Projector name) e, em seguida, faça clique em Editar (Edit) para alterar o endereço IP. Não é possível utilizar a opção Editar (Edit) para videoprojectores registados através da função de detecção automática.

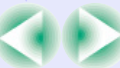

8 Aparecerá o estado de cada um dos videoprojectores registados.

Depois de um videoprojector estar registado, o respectivo estado será apresentado automaticamente sempre que voltar a iniciar o EMP Monitor.



As informações apresentadas estão descritas na seguinte tabela:

Estado (Status): O estado dos videoprojectores é indicado pelos ícones seguintes.	
	Ligado e sem problemas
	Desligado e sem problemas
	Ligado e com um problema
	Desligado e com um problema
	Erro de rede (o videoprojector não está ligado à rede, o cabo de corrente não está ligado, etc.)
Nome (Name): Apresenta o nome do videoprojector.	

Fonte de Vídeo (Video Source): Apresenta a porta de entrada seleccionada.		
	Computer, Computer1 ou InputA	
	Computer2 ou InputB	
	S-Video	
	Video	
	D4 (Digital)	
	DVI ou HDMI (Digital)	
Dados sobre o erro (Error data): Se ocorrer um erro com o videoprojector, o estado será indicado através de um dos ícones seguintes.		
	Notificação de substituição da lâmpada	Substitua a lâmpada por uma nova. Pág. 125
	Arrefecimento a alta velocidade em curso	"Indicadores Luminosos" Pág. 110
	Erro de tampa da lâmpada aberta	
	Temperatura interna elevada	
	Problema interno	
	Erro com a ventoinha	
	Erro do sensor	

As informações sobre os videoprojectores que são geradas quando é detectado um problema ficam guardadas até fechar o EMP Monitor. As informações apresentadas não são actualizadas automaticamente mesmo que o estado do videoprojector volte ao normal.

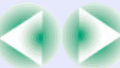











Faça clique na tecla Actualizar (Refresh) na janela principal para actualizar o estado.

9

É possível ligar/desligar todos os videoprojectores registados em simultâneo. Pode também seleccionar o sinal de entrada para todos os videoprojectores em simultâneo. Selecione os videoprojectores para os quais pretende efectuar operações e faça clique na tecla da operação que pretende efectuar.

Se pretender seleccionar todos os videoprojectores, faça clique em Seleccionar Todos (Select All). Pode também seleccionar grupos de videoprojectores da mesma forma que selecciona ficheiros em Windows; por exemplo, faça clique no primeiro videoprojector do intervalo e, mantendo pressionada a tecla [Shift] do teclado, faça clique no último videoprojector para seleccionar todos os videoprojectores do intervalo. Se mantiver pressionada a tecla [Ctrl], pode seleccionar e cancelar a selecção dos videoprojectores sempre que fizer clique sobre o nome do videoprojector.

A tabela seguinte apresenta a função de cada tecla.

Tecla Ver detalhes (View details)	Apresenta informações pormenorizadas relativas aos videoprojectores seleccionados.
 Ligar	Liga os videoprojectores seleccionados.
 Desligar	Desliga os videoprojectores seleccionados.
 PC1, InputA	Muda para a fonte de entrada ligada à porta [Computer], [Computer1] ou [InputA].
 PC2, InputB	Muda para a fonte de entrada ligada à porta [Computer2] ou [InputB].
 BNC	Muda para a fonte de entrada ligada à porta [BNC].
 S-Video	Muda para a fonte de entrada ligada à porta [S-Video].
 Video	Muda para a fonte de entrada ligada à porta [Video].
 D4	Muda para a fonte de entrada ligada à porta [D4].
 DVI,HDMI	Muda para a fonte de entrada ligada à porta [DVI] ou [HDMI].
 EasyMP	Muda para o EasyMP ou EasyMP.net.

10

Para fechar o EMP Monitor, seleccione Sair (Exit) no menu Ficheiro (File) ou faça clique na tecla [X] situada no canto superior direito da janela.





Resolução de Problemas

Este capítulo explica como identificar e resolver problemas.

Utilizar a Função de Ajuda	108
Quando Ocorre um Problema.....	110
• Indicadores Luminosos.....	110
• Quando os Indicadores não Apresentam Solução	113
• Problemas com imagens	114
• Problemas de monitorização e controlo de videoprojectores numa rede	119
• Outros problemas	120

Se ocorrer um problema com o videoprojector, a função de ajuda apresenta janelas que são úteis para a resolução do problema (utiliza uma série de menus com o formato de pergunta/resposta).

PROCEDIMENTO

- 1 **Pressione o botão [Help] do comando à distância ou do painel de controlo do videoprojector.**

Aparecerá o menu de ajuda.

Comando à distância

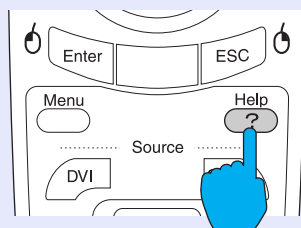

- 2 **Selecione um item do menu.**

Se estiver a utilizar o comando à distância, mova o botão [◂] para cima ou para baixo para seleccionar um item do menu. Se estiver a utilizar o painel de controlo do videoprojector, pressione o botão [▲] ou [▼] para seleccionar um item do menu.

Comando à distância

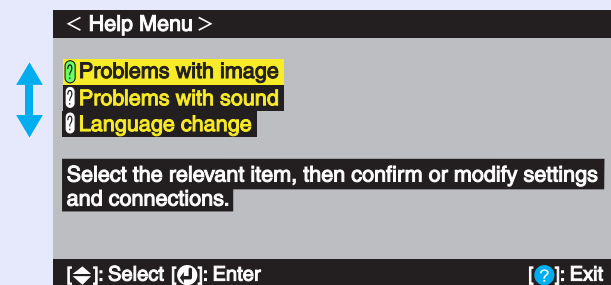
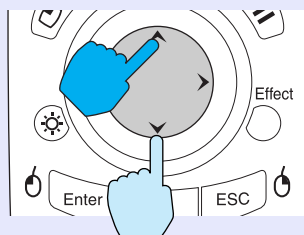

- 3 **Confirme a selecção.**

Pressione o botão [Enter] do comando à distância ou o botão [Auto/Enter] do painel de controlo do videoprojector para confirmar a selecção.

Comando à distância

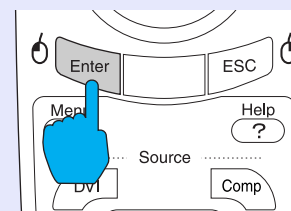

NOTA

Para regressar a um menu anterior, pressione o botão [ESC] do comando à distância ou do painel de controlo do videoprojector.



4 Volte a executar as operações descritas nos pontos 2 e 3 para avançar no menu até itens mais detalhados.

Para fechar o menu de ajuda, pressione o botão [Help].

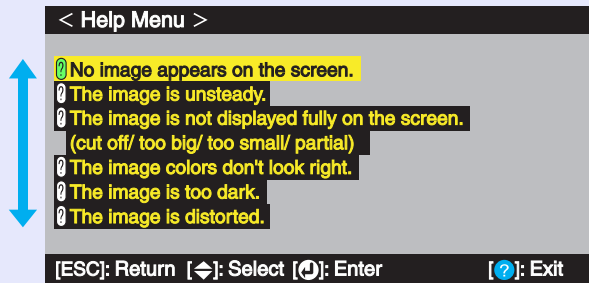
**NOTA**

Se a função de ajuda não apresentar uma solução para o problema, consulte a secção "Quando Ocorre um Problema". ➡ Pág. 110



Se ocorrer um problema com o videoprojector, verifique, em primeiro lugar, os indicadores luminosos do videoprojector e consulte a secção apresentada em seguida.

Se não conseguir detectar qual o problema através dos indicadores luminosos, consulte a secção "Quando os Indicadores não Apresentam Solução". Pág. 113

Indicadores Luminosos

O videoprojector possui os três indicadores luminosos apresentados em seguida. Estes indicadores assinalam o estado de funcionamento do videoprojector.

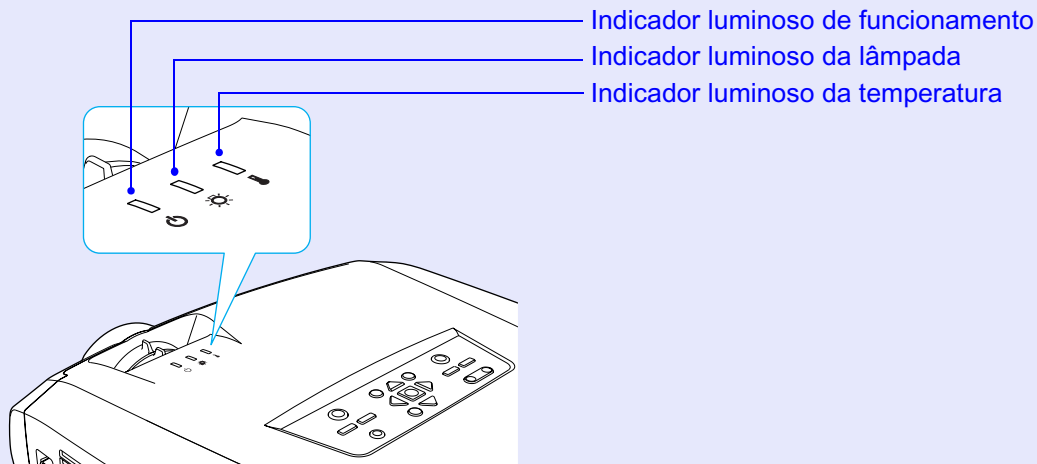



























As tabelas seguintes descrevem os indicadores e explicam como resolver os problemas que estes assinalam.

: Aceso : Intermitente : Apagado

Estado	Causa	Solução ou estado
Vermelho Vermelho Vermelho 	Erro interno	Pare de utilizar o videoprojector, desligue o cabo de corrente da tomada eléctrica e contacte o fornecedor ou o endereço mais próximo indicado na secção relativa às condições de garantia internacionais do guia <i>Instruções de Segurança/Condições de Garantia Internacionais</i> .
Vermelho Vermelho 	Erro com a ventoinha/ erro do sensor	Pare de utilizar o videoprojector, desligue o cabo de corrente da tomada eléctrica e contacte o fornecedor ou o endereço mais próximo indicado na secção relativa às condições de garantia internacionais do guia <i>Instruções de Segurança/Condições de Garantia Internacionais</i> .







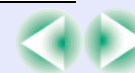













 : Aceso  : Intermitente  : Apagado

Estado	Causa	Solução ou estado
<p>Vermelho Vermelho</p>   	<p>Erro de tampa da lâmpada aberta/ falha do temporizador da lâmpada/ lâmpada fundida</p>	<p>Retire a lâmpada e verifique se está fundida. “Substituir a lâmpada”  Pág. 125 Se a lâmpada não estiver fundida, volte a instalá-la e ligue o videoprojector. Se, mesmo assim, a lâmpada não acender, substitua-a por uma nova. Se isto não resolver o problema, pare de utilizar o videoprojector e desligue o cabo de corrente da tomada eléctrica. Em seguida, contacte o fornecedor ou o endereço mais próximo indicado na secção relativa às condições de garantia internacionais do guia <i>Instruções de Segurança/Condições de Garantia Internacionais</i>.</p> <p>Se a lâmpada estiver fundida, contacte o fornecedor mais próximo para obter informações. Não é possível efectuar projecções enquanto não substituir a lâmpada.</p> <p>Certifique-se de que a lâmpada e a respectiva tampa estão instaladas correctamente. Se a lâmpada ou a tampa não estiverem instaladas correctamente, a lâmpada não acenderá.</p>
<p>Vermelho</p>   Vermelho   	<p>Erro de temperatura interna (sobreaquecimento)</p>	<p>A lâmpada apaga automaticamente e a projecção pára. Aguarde cerca de 5 minutos sem utilizar o videoprojector. Depois de confirmar que o videoprojector fica em modo de espera, verifique os dois pontos apresentados em seguida. Depois de efectuar a verificação, pressione o botão [Power] para voltar a ligar o videoprojector.</p> <ul style="list-style-type: none"> • Verifique se o filtro de ar e a abertura para exaustão de ar não estão obstruídos e certifique-se de que o videoprojector não está encostado à parede.  Pág. 16 • Se os filtros de ar estiverem obstruídos, limpe-os ou substitua-os.  Pág. 123 <p>Se o videoprojector continuar a aquecer excessivamente mesmo depois de verificar os pontos indicados anteriormente ou se os indicadores assinalarem um problema quando voltar a ligar o videoprojector, pare de o utilizar. Desligue o cabo de corrente da tomada eléctrica e contacte o endereço mais próximo indicado na secção relativa às condições de garantia internacionais do guia <i>Instruções de Segurança/Condições de Garantia Internacionais</i>.</p>
<p>Vermelho</p>   Laranja   	<p>Arrefecimento a alta velocidade em curso</p>	<p>Esta é uma situação normal. No entanto, se a temperatura voltar a subir excessivamente, a projecção será automaticamente interrompida.</p> <ul style="list-style-type: none"> • Verifique se os filtros de ar e abertura para exaustão de ar não estão obstruídos e certifique-se de que não estão encostados à parede.  Pág. 16 • Se o filtro de ar estiver obstruído, limpe-o.  Pág. 123
<p>Laranja</p>   	<p>Notificação de substituição da lâmpada</p>	<p>Substitua a lâmpada por uma nova.  Pág. 125 Se continuar a utilizar a lâmpada após o período de substituição, a probabilidade da lâmpada fundir é maior. Substitua a lâmpada por uma nova assim que possível. * O estado do indicador luminoso  varia consoante o estado do videoprojector.</p>
<p>Laranja</p>   	<p>Estado de espera</p>	<p>Normal Pressione o botão [Power] do comando à distância ou do painel de controlo do videoprojector para iniciar a projecção. Quando desligar o videoprojector, desligue a ficha do cabo de corrente da tomada eléctrica quando o videoprojector se encontrar neste estado.</p>



 : Aceso  : Intermitente  : Apagado

Estado	Causa	Solução ou estado
Verde      	Aquecimento em curso	Normal Aguarde. O período de aquecimento demora cerca de 30 segundos. Depois do período de aquecimento terminar, o indicador luminoso verde deixa de estar intermitente e permanece aceso.
Verde      	Projeção em curso	Normal
Laranja      	Arrefecimento em curso	Normal Aguarde. <ul style="list-style-type: none"> • O período de arrefecimento demora cerca de 20 segundos. O período de tempo necessário varia consoante alguns factores, como, por exemplo, a temperatura ambiente. • Durante o período de arrefecimento, não é possível utilizar o botão [Power] do comando à distância ou do painel de controlo do videoprojector. Volte a pressionar o botão depois do período de arrefecimento terminar e do indicador luminoso permanecer aceso e cor-de-laranja.

Se todos os indicadores luminosos estiverem apagados, verifique se o cabo de corrente está ligado correctamente e se o videoprojector está a receber corrente.



NOTA









- Se o videoprojector não estiver a funcionar correctamente apesar dos indicadores não assinalarem qualquer erro, consulte a secção apresentada em seguida.
- Se um indicador assinalar um estado que não conste das tabelas anteriores, contacte o fornecedor ou o endereço mais próximo indicado na secção relativa às condições de garantia internacionais do guia Instruções de Segurança/Condições de Garantia Internacionais.





Quando os Indicadores não Apresentam Solução

Em primeiro lugar, consulte os problemas apresentados em seguida para determinar o tipo de problema ocorrido e, em seguida, consulte a página relativa ao problema.

Problemas com imagens



- Não aparecem imagens  Pág. 114
A projecção não é iniciada, a área de projecção aparece totalmente preta, a área de projecção aparece totalmente azul, etc.
- A projecção pára automaticamente  Pág. 114
- Aparece a mensagem Não suportada. (Not Supported.)
 Pág. 115
- Aparece a mensagem Sem sinal. (No Signal.)  Pág. 115
- As imagens não estão nítidas ou aparecem desfocadas
 Pág. 116
- As imagens aparecem distorcidas ou com interferências
 Pág. 116
As imagens aparecem distorcidas com interferências ou padrões axadrezados.
- A imagem aparece cortada (grande) ou pequena  Pág. 117
Aparece apenas parte da imagem.
- As cores da imagem não estão correctas  Pág. 118
A imagem aparece arroxeadada ou esverdeada, aparece a preto e branco, as cores aparecem esbatidas, etc.
Os monitores de computador e os monitores LCD têm definições de reprodução de cor diferentes, pelo que as cores projectadas pelo videoprojector e as cores que aparecem no monitor podem não ser exactamente iguais. No entanto, esta situação não significa que exista um problema.
- As imagens aparecem escuras  Pág. 119

Problemas de monitorização e controlo de videoprojectores numa rede

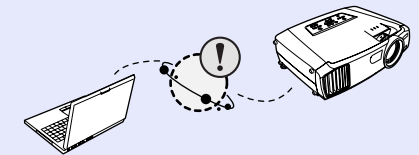
- Quando ocorre um problema com o videoprojector, as mensagens de notificação por correio electrónico não são enviadas
 Pág. 119
- Não é possível monitorizar e controlar o videoprojector com o EMP Monitor
 Pág. 120



Outros problemas

- Não é emitido som ou este está demasiado baixo  Pág. 120
- O comando à distância não funciona  Pág. 121
- As ventoinhas não param de funcionar quando o videoprojector desliga  Pág. 121

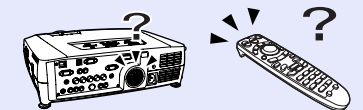

■ Problemas com imagens

■ Não aparecem imagens

Verificar	Solução
Pressionou o botão [Power]?	Pressione o botão [Power] do comando à distância ou do painel de controlo para ligar o videoprojector. Não é possível utilizar o comando à distância se o interruptor [R/C] do comando à distância não estiver na posição de activado (ON). ➡ Pág. 31
A função A/V Mute está activada?	Pressione o botão [A/V Mute] do comando à distância ou do painel de controlo do videoprojector para desactivar a função A/V Mute. ➡ Pág. 58
Desactivou o comando Mens. sem sinal (No-Signal Msg.)?	Se o comando Mens. Sem Sinal (No-Signal Msg.) estiver desactivado, seleccione Preto (Black) ou Azul (Blue) para que as mensagens sejam apresentadas. Se aparecer uma mensagem, consulte o item indicado. Configuração (Setting) - Mens. Sem Sinal (No-Signal Msg) ➡ Pág. 81
Efectuou correctamente as definições do menu de configuração?	Reponha todas as definições. ➡ Pág. 90
A imagem projectada aparece totalmente preta? Apenas quando projectar imagens de computador	Algumas imagens recebidas, como, por exemplo, protectores de ecrã, podem aparecer totalmente pretas.
As definições do formato do sinal de imagem estão correctas? Apenas quando projectar imagens provenientes de uma fonte de vídeo	Se o videoprojector estiver ligado a uma fonte de vídeo composto ou S-Vídeo , utilize o comando Sinal Vídeo (Video Signal) para seleccionar o formato do sinal. Vídeo (Video) - Sinal Vídeo (Video Signal) ➡ Pág. 77

■ A projecção pára automaticamente

Verificar	Solução
O modo de repouso (Sleep Mode) está activado?	Quando o modo de repouso (Sleep Mode) está activado, a lâmpada apaga automaticamente se o videoprojector não efectuar qualquer operação durante 30 minutos, nos quais não recebe qualquer sinal de vídeo. O indicador luminoso ☺ acende (cor-de-laranja). Pressione o botão [Power] do comando à distância ou do painel de controlo para ligar o videoprojector. Se não pretender utilizar o modo de repouso, desactive este modo. Configuração (Setting) - Modo Repouso (Sleep Mode) ➡ Pág. 82

■ Aparece a mensagem Não suportada. (Not Supported.)

Verificar	Solução
As definições do formato do sinal de imagem estão correctas?	Se o videoprojector estiver ligado a uma fonte de vídeo composto ou S-Vídeo , utilize o comando Sinal Vídeo (Video Signal) para seleccionar o formato do sinal. Vídeo (Video) - Sinal Vídeo (Video Signal) ☛ Pág. 77
O modo corresponde à frequência e à resolução dos sinais de imagem? Apenas quando projectar imagens de computador	Utilize o comando Frequência (Frequency) para verificar os sinais que estão a ser recebidos. Acerca de (About) - Frequência (Frequency) ☛ Pág. 89 Verifique qual é a frequência e a resolução do computador. ☛ Documentação do computador

■ Aparece a mensagem Sem sinal. (No Signal.)

Verificar	Solução
Ligou correctamente os cabos?	Verifique se todos os cabos necessários para a projecção estão bem ligados. ☛ Pág. 18–25
Seleccionou a porta de entrada de vídeo correcta?	Pressione o botão [Source] do comando à distância ou do painel de controlo do videoprojector para alterar a fonte de imagem. ☛ Pág. 32
Ligou o computador ou a fonte de vídeo?	Ligue os dispositivos. ☛ Pág. 31
Os sinais de imagem estão a ser enviados para o videoprojector? Apenas quando projectar imagens provenientes de um computador portátil ou de um computador com um ecrã LCD integrado	Se os sinais de imagem estiverem a ser enviados apenas para o monitor LCD do computador ou para o monitor acessório, tem de alterar a opção de saída para um destino externo, assim como para o próprio monitor do computador. Em alguns computadores, quando os sinais de imagem são enviados externamente, não aparecem no monitor LCD ou no monitor acessório. ☛ Documentação do computador, secção dedicada à saída externa ou que explique como ligar um monitor externo Se efectuar a ligação quando os dispositivos estão ligados, a tecla de função [Fn] que muda o sinal de vídeo do computador para saída externa pode não funcionar. Desligue o videoprojector e o computador e volte a ligá-los. ☛ Pág. 31, 35

■ As imagens não estão nítidas ou aparecem desfocadas

Verificar	Solução
Ajustou correctamente a focagem?	Rode a lente de focagem do videoprojector para ajustar a focagem. 👉 Pág. 37
A tampa da lente ainda está instalada?	Retire a tampa da lente. 👉 Pág. 30
O videoprojector está instalado à distância correcta?	A distância de projecção recomendada é de 77–1113 cm. Instale o videoprojector de forma a não ultrapassar estes limites. 👉 Pág. 16
O valor de ajuste <i>keystone</i> é demasiado elevado?	Diminua o ângulo de projecção para reduzir o valor de correcção <i>keystone</i> . 👉 Pág. 40
Ocorreu formação de condensação na lente?	Se mudar o videoprojector de um ambiente frio para um ambiente quente ou se ocorrer uma súbita alteração da temperatura ambiente, poderá formar-se condensação na superfície da lente e as imagens poderão aparecer desfocadas. Instale o videoprojector na sala de apresentação cerca de uma hora antes de ser utilizado. No caso de se formar condensação na lente, desligue o videoprojector e aguarde até que a condensação desapareça.

■ As imagens aparecem distorcidas ou com interferências

Verificar	Solução
As definições do formato do sinal de imagem estão correctas?	Se o videoprojector estiver ligado a uma fonte de vídeo composto ou S-Vídeo , utilize o comando Sinal Vídeo (Video Signal) para seleccionar o formato do sinal. Vídeo (Video) - Sinal Vídeo (Video Signal) 👉 Pág. 77
Ligou correctamente os cabos?	Verifique se todos os cabos necessários para a projecção estão bem ligados. 👉 Pág. 18–25
Está a utilizar uma extensão?	Se estiver a utilizar uma extensão, os sinais poderão ser afectados por interferências eléctricas. Utilize os cabos acessórios e verifique se o problema é resolvido.
Seleccionou a resolução correcta? Apenas quando projectar imagens de computador	Configure o computador de modo a que os sinais enviados sejam compatíveis com este videoprojector. “Lista de Tipos de Visualização de Monitor Suportados” 👉 Pág. 142 👉 Documentação do computador
Ajustou correctamente as definições Sinc. (Sync.) e Alinhamento (Tracking)? Apenas quando projectar imagens de computador	Pressione o botão [Auto] do comando à distância ou [Auto/Enter] do painel de controlo do videoprojector para efectuar o ajuste automático. Se as imagens não estiverem correctamente ajustadas depois de utilizar a função de ajuste automático, pode efectuar os ajustes utilizando os menus Sinc. (Sync.) e Alinhamento (Alignment). 👉 Pág. 49, 50

■ A imagem aparece cortada (grande) ou pequena

Verificar	Solução
<p>A imagem está em modo de apresentação de tamanho real? Definiu correctamente a relação de aspecto?</p>	<p>Pressione o botão [Resize] do comando à distância ou do painel de controlo do videoprojector. ☛ Pág. 66</p>
<p>Ainda está a utilizar a função de zoom electrónico para ampliar a imagem?</p>	<p>Pressione o botão [ESC] do comando à distância para desactivar a função de zoom electrónico. ☛ Pág. 59</p>
<p>Ajustou correctamente a definição Posição (Position)?</p>	<p>Se estiverem a ser recebidos sinais de computador RGB analógicos, pressione o botão [Auto] do comando à distância ou [Auto/Enter] do painel de controlo do videoprojector para efectuar o ajuste automático. Se as imagens não estiverem correctamente ajustadas depois de utilizar a função de ajuste automático, ajuste a definição manualmente utilizando o comando Posição (Position). Se estiverem a ser recebidos outros sinais que não sinais de computador RGB analógicos, ajuste a definição manualmente utilizando o comando Posição (Position). Vídeo (Video) - Posição (Position) ☛ Pág. 73, 76</p>
<p>Configurou o computador para apresentação parcial (em duas partes)?</p> <p>Apenas quando projectar imagens de computador</p>	<p>Se tiver activado a opção de apresentação parcial nas propriedades de apresentação do painel de controlo do computador, o videoprojector apresentará apenas metade da imagem no monitor do computador. Para visualizar toda a imagem no monitor do computador, desactive a definição de apresentação parcial. ☛ Documentação do controlador de vídeo do computador</p>
<p>Definiu correctamente o comando Resolução (Resolution)?</p> <p>Apenas quando projectar imagens de computador</p>	<p>Defina o comando Resolução (Resolution) de acordo com a resolução do computador. Vídeo (Video) - Resolução (Resolution) ☛ Pág. 74 ☛ Documentação do computador</p>

■ As cores da imagem não estão correctas

Verificar	Solução
<p>As definições dos sinais de entrada correspondem aos sinais provenientes do dispositivo ligado?</p>	<p>Quando um computador ou uma fonte de vídeo RGB estiverem ligados às portas [Computer] ou [BNC] do videoprojector e as opções Entrada Computador (Computer Input) ou Entrada BNC (BNC Input) do menu de configuração estiverem definidas como Vídeo componente (Component video), as imagens aparecerão arroxeadas.</p> <p>Quando estiver ligada uma fonte de vídeo componente às portas [Computer] ou [BNC] do videoprojector e as opções Entrada Computador (Computer Input) ou Entrada BNC (BNC Input) do menu de configuração estiverem definidas como RGB, as imagens aparecerão esverdeadas. Selecciono o formato de sinal correcto para a fonte ligada.</p> <p>Configuração (Setting) - Entrada Computador (Computer Input), Entrada BNC (BNC Input) ☛ Pág. 81</p> <p>Se o videoprojector estiver ligado a uma fonte de vídeo composto ou S-Vídeo, utilize o comando Sinal Vídeo (Video Signal) para seleccionar o formato do sinal de vídeo.</p> <p>Vídeo (Video) - Sinal Vídeo (Video Signal) ☛ Pág. 77</p>
<p>Ajustou correctamente o brilho da imagem?</p>	<p>Utilize o comando Brilho (Brightness) para ajustar o brilho.</p> <p>Vídeo (Video) - Brilho (Brightness) ☛ Pág. 73, 76</p>
<p>Ligou correctamente os cabos?</p>	<p>Verifique se todos os cabos necessários para a projecção estão bem ligados. ☛ Pág. 18–25</p>
<p>Ajustou correctamente o contraste da imagem?</p>	<p>Utilize o comando Contraste (Contrast) para ajustar o contraste.</p> <p>Vídeo (Video) - Contraste (Contrast) ☛ Pág. 73, 76</p>
<p>Ajustou correctamente a cor?</p>	<p>Utilize o comando Ajuste de Cor (Color Adjustment) para ajustar a cor.</p> <p>Avançado1 (Advanced1) - Ajuste de Cor (Color Adjustment) ☛ Pág. 85</p>
<p>Activou a função Wall Shot?</p>	<p>Quando estiver a projectar num ecrã normal, pressione o botão [Wall Shot] do comando à distância ou do painel de controlo do videoprojector para desactivar a função Wall Shot. Para voltar a ajustar a definição Wall Shot, utilize a opção Reajuste Wall Shot (Wall Shot Readjustment). ☛ Pág. 47</p>
<p>Ajustou correctamente a intensidade da cor e a coloração?</p> <p>Apenas quando projectar imagens provenientes de uma fonte de vídeo</p>	<p>Utilize os comandos Cor (Color) e Coloração (Tint) para ajustar a cor e a coloração.</p> <p>Vídeo (Video) - Cor (Color), Coloração (Tint) ☛ Pág. 76</p>

■ As imagens aparecem escuras

Verificar	Solução
Ajustou correctamente o brilho e a luminância da imagem?	Utilize os comandos Brilho (Brightness) e Controlo da Luminosidade (Brightness Control) para ajustar o brilho e a luminância. Vídeo (Video) - Brilho (Brightness) ➔ Pág. 73, 76 Avançado2 (Advanced2) - Controlo da Luminosidade (Brightness Control) ➔ Pág. 87
Ajustou correctamente o contraste da imagem)	Utilize o comando Contraste (Contrast) para ajustar o contraste. Vídeo (Video) - Contraste (Contrast) ➔ Pág. 73, 76
É necessário substituir a lâmpada?	Quando for necessário substituir a lâmpada, a imagem fica mais escura e a qualidade da cor diminui. Quando isto acontecer, deve substituir a lâmpada por uma nova. ➔ Pág. 125

■ Problemas de monitorização e controlo de videoprojectores numa rede

■ Quando ocorre um problema com o videoprojector, as mensagens de notificação por correio electrónico não são enviadas

Verificar	Solução
Ligou correctamente o computador de projecção à rede?	Ligue correctamente o cabo de rede. ➔ Pág. 95
Configurou correctamente o videoprojector para efectuar uma ligação à rede?	Verifique as definições do comando Rede (Network). Avançado2 (Advanced2) - Rede (Network) ➔ Pág. 96
Definiu correctamente o endereço de correio electrónico de destino?	Envie uma mensagem de teste e verifique se é recebida. ➔ Pág. 99
Definiu o Modo de Espera (Standby Mode) para Rede Activada (Network ON)?	Se utilizar a função de notificação por correio electrónico enquanto o videoprojector estiver em modo de espera, mude a definição Modo de Espera (Standby Mode) para Rede Activada (Network ON). Avançado1 (Advanced1) - Modo de Espera (Standby Mode) ➔ Pág. 86
Ocorreu um problema grave que fez com que o videoprojector deixasse de funcionar por breves instantes?	Se o videoprojector deixar de funcionar por breves instantes, não pode enviar mensagens de correio electrónico. Se não conseguir reiniciar o videoprojector, mesmo depois de o verificar, contacte o fornecedor ou o endereço mais próximo indicado na secção relativa às condições de garantia internacionais do guia <i>Instruções de Segurança/Condições de Garantia Internacionais</i> .
O videoprojector está a receber corrente?	Verifique se o local onde instalou o videoprojector deixou de receber corrente ou se o disjuntor da tomada eléctrica à qual ligou o videoprojector disparou.

- Não é possível monitorizar e controlar o videoprojector com o EMP Monitor

Verificar	Solução
Ligou correctamente o computador de projecção à rede?	Ligue correctamente o cabo de rede. ☛ Pág. 95
Configurou correctamente o videoprojector para efectuar uma ligação à rede?	Verifique as definições do comando Rede (Network). Avançado2 (Advanced2) - Rede (Network) ☛ Pág. 96
Instalou correctamente o EMP Monitor no computador?	Desinstale o EMP Monitor e volte a instalá-lo. ☛ Pág. 94, 95
Registou todos os videoprojectores que pretende monitorizar e controlar na lista de videoprojectores?	Registe o videoprojector na lista de videoprojectores. ☛ Pág. 102
Definiu o Modo de Espera (Standby Mode) para Rede Activada (Network ON)?	Se utilizar o EMP Monitor enquanto o videoprojector estiver em modo de espera, mude a definição Modo de Espera (Standby Mode) para Rede Activada (Network ON). Avançado 1 (Advanced1) - Modo de Espera (Standby Mode) ☛ Pág. 86
O videoprojector está a receber corrente?	Verifique se o local onde instalou o videoprojector deixou de receber corrente ou se o disjuntor da tomada eléctrica à qual ligou o videoprojector disparou.

■ Outros problemas

- Não é emitido som ou este está demasiado baixo

Verificar	Solução
Ligou correctamente a fonte de áudio?	Verifique se o cabo está ligado à porta [Audio] correcta. ☛ Pág. 26
Ajustou o volume para o mínimo?	Ajuste o volume de forma a conseguir ouvir som. Áudio (Audio) - Volume ☛ Pág. 52
Está algum cabo de áudio ligado à porta [Audio Out] do videoprojector?	Se estiver algum cabo ligado à porta [Audio Out], o som não será emitido a partir do altifalante padrão do videoprojector. Se não estiver a utilizar altifalantes externos, desligue o cabo de áudio da porta [Audio Out].
A função A/V Mute está activada?	Pressione o botão [A/V Mute] do comando à distância ou do painel de controlo do videoprojector para desactivar a função A/V Mute. ☛ Pág. 58
A definição Entrada Áudio DVI/Computador (Computer/DVI Audio Input) é a correcta?	Mude a definição Entrada Áudio DVI/Computador (Computer/DVI Audio Input) do menu Áudio (Audio) de forma a que esta corresponda às imagens projectadas ou seleccione Computador/DVI (Computer/DVI). ☛ Pág. 78

■ O comando à distância não funciona

Verificar	Solução
O interruptor [R/C] está na posição de activado (ON)?	Coloque o interruptor [R/C] na posição de activado (ON). 👉 Pág. 31
Quando utiliza o comando à distância, a área de emissão de luz do comando à distância está voltada para a área de recepção de luz?	Direccione o comando à distância para a área de recepção de luz do comando à distância. O ângulo de funcionamento do comando à distância é de $\pm 30^\circ$ na horizontal e $\pm 15^\circ$ na vertical. 👉 Pág. 14
O comando à distância está demasiado afastado do videoprojector?	O alcance de funcionamento do comando à distância é de aproximadamente 10 m. 👉 Pág. 14 Se utilizar o comando à distância a uma distância superior ou se pretender garantir que o comando funcionará correctamente, utilize o conjunto de cabos do comando à distância opcional. 👉 Pág. 134
A área de recepção de luz do comando à distância está exposta a luz solar directa ou a luz proveniente de lâmpadas fluorescentes?	Coloque o videoprojector num local onde a área de recepção de luz do comando à distância não fique sujeita a luz intensa.
As pilhas estão gastas ou inseridas de forma incorrecta?	Insira novas pilhas e verifique se estão instaladas correctamente. 👉 Pág. 12
O número de identificação (ID) do comando à distância corresponde ao número de identificação (ID) do videoprojector?	Se o número de identificação (ID) do comando à distância estiver definido para outro número que não 0, o número tem de corresponder ao número de identificação do videoprojector; caso contrário, o comando à distância não funcionará. 👉 Pág. 69
O cabo do comando à distância ainda está ligado à porta [Remote] do comando à distância ou do videoprojector?	Se o cabo do comando à distância ainda estiver ligado à porta [Remote], as áreas de recepção de luz do comando à distância do videoprojector ou a área de emissão de luz do comando à distância do comando à distância não funcionarão. Se não estiver a utilizar o conjunto de cabos do comando à distância, desligue o cabo do comando à distância da porta [Remote] do comando à distância ou do videoprojector.

■ As ventoinhas não param de funcionar quando o videoprojector desliga

Verificar	Solução
O menu de configuração Modo de Espera (Standby Mode) está definido para Rede Activada (Network ON)?	Se o menu estiver definido para Rede Activada (Network ON), as ventoinhas continuam a funcionar depois do período de arrefecimento terminar. Avançado1 (Advanced1) - Modo de Espera (Standby Mode) 👉 Pág. 86



Apêndice

Este capítulo fornece informações sobre operações de manutenção que garantem o melhor desempenho do videoprojector durante um longo período de tempo.

Manutenção	123
• Limpar	123
• Limpar a caixa exterior do videoprojector	123
• Limpar a lente	123
• Limpar os filtros de ar e a abertura para entrada de ar	123
• Substituir Consumíveis	124
• Período de substituição da lâmpada	124
• Substituir a lâmpada	125
• Reiniciar a contagem do tempo de funcionamento da lâmpada	128
• Substituir os filtros de ar	129
Guardar um Logótipo do Utilizador	131
Acessórios Opcionais e Consumíveis	134
• Acessórios opcionais	134
• Consumíveis.....	135
Glossário	136

Lista de Comandos ESC/VP21	139
• Lista de Comandos	139
• Protocolo de Comunicação	139
• Esquema dos Cabos	140
• Ligação série	140
• Ligação USB	140
• Configuração da Ligação USB	141
Lista de Tipos de Visualização de Monitor Suportados	142
• Computador/vídeo RGB	142
• Vídeo componente.....	142
• Vídeo composto/S-Vídeo	142
Características Técnicas	143
Aspecto e Dimensões	145
Índice Remissivo	146

Esta secção descreve tarefas de manutenção, tais como limpar o videoprojector e substituir consumíveis.

Limpar

Deve limpar o videoprojector se este ficar sujo ou se a qualidade das imagens projectadas diminuir.

IMPORTANTE

Antes de limpar o videoprojector, leia as Instruções de Segurança/ Condições de Garantia Internacionais.

■ Limpar a caixa exterior do videoprojector

Limpe cuidadosamente a caixa exterior do videoprojector com um pano macio. Se o videoprojector estiver particularmente sujo, humedeca o pano em água com uma pequena quantidade de detergente neutro e, em seguida, torça-o muito bem antes de o utilizar para limpar a caixa exterior do videoprojector. Em seguida, volte a limpar a caixa exterior com um pano seco e macio.

IMPORTANTE

Não utilize substâncias voláteis, tais como cera, álcool ou diluente para limpar a caixa exterior do videoprojector. Se o fizer, poderá danificar a caixa e o respectivo revestimento.

■ Limpar a lente

Para limpar a lente, utilize um compressor (disponível no mercado) ou papel especial para limpeza de lentes.

IMPORTANTE

Não utilize materiais abrasivos para limpar a lente nem a sujeite a choques, pois poderá danificá-la facilmente.

■ Limpar os filtros de ar e a abertura para entrada de ar

Se se acumular pó no filtro de ar ou na saída de ar, a temperatura interna do videoprojector pode subir e provocar problemas de funcionamento do videoprojector ou diminuir o tempo de duração do dispositivo óptico. Recomenda-se que limpe estas áreas, pelo menos, de três em três meses. Se utilizar o videoprojector em locais com muito pó, limpe estas áreas mais frequentemente.

- Entradas de ar da parte posterior, lateral e inferior do videoprojector

Volte o videoprojector ao contrário e utilize um aspirador para limpar a entrada de ar.

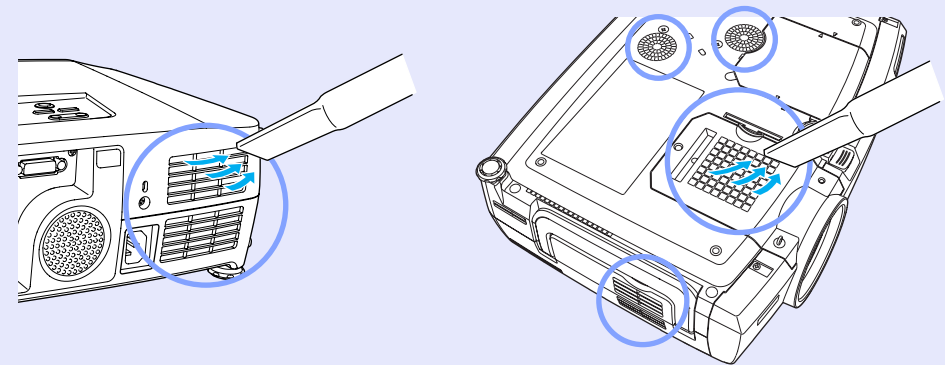

- Filtros de ar da parte lateral e inferior do videoprojector
Retire os filtros de ar do videoprojector e utilize um aspirador para os limpar.

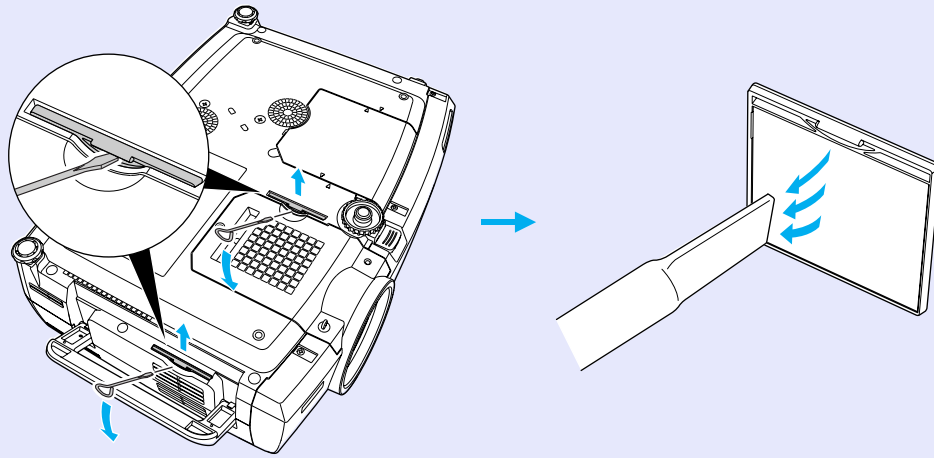

NOTA

- *Se os filtros de ar estiverem danificados ou se a mensagem de aviso voltar a aparecer depois de limpar os filtros, deve substituí-los. Substitua-os por filtros novos. Consulte "Apêndice: Acessórios Opcionais e Consumíveis" Pág. 135*
- *Juntamente com as lâmpadas sobresselentes, são fornecidos filtros de ar novos. Quando substituir a lâmpada, deve substituir os filtros de ar.*

Substituir Consumíveis

Esta secção descreve como substituir a lâmpada e os filtros de ar.

■ Período de substituição da lâmpada

Deve substituir a lâmpada quando:

- A mensagem Substituir Lâmpada (Lamp Replace) aparecer no ecrã quando iniciar a projecção

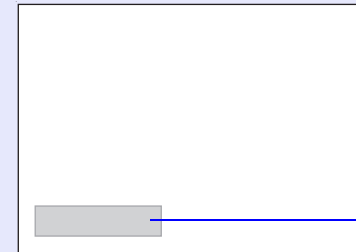

Aparecerá uma mensagem.

- O indicador luminoso  está intermitente e cor-de-laranja

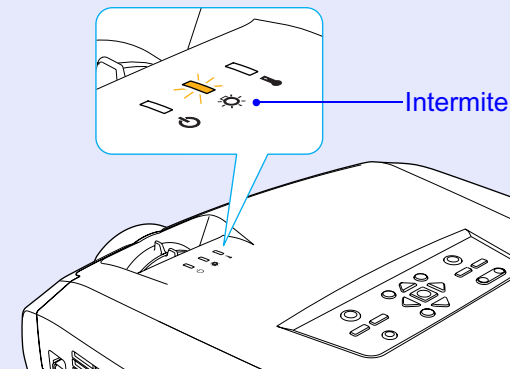

Intermitente e cor-de-laranja

- As imagens projectadas ficarem mais escuras ou a qualidade diminuir



NOTA

- *A mensagem de substituição da lâmpada está definida para aparecer após os períodos de tempo indicados em seguida, de modo a manter o brilho e a qualidade iniciais das imagens projectadas.*
 - *Quando utilizada continuamente com elevada luminância: 1900 horas (aproximadamente).*
 - *Quando utilizada continuamente com baixa luminância: 2900 horas (aproximadamente)*
- Controlo da Luminosidade (Brightness Control) ➔ Pág. 89*
- Se continuar a utilizar a lâmpada após este período, a probabilidade da lâmpada fundir é maior. Quando aparecer a mensagem de substituição da lâmpada, substitua a lâmpada por uma nova, mesmo que esta ainda funcione.*
- *Consoante as características da lâmpada e a forma como foi utilizada, a lâmpada pode ficar escura ou deixar de funcionar antes da mensagem de aviso aparecer. Deve ter sempre disponível uma lâmpada sobresselente.*
 - *Para adquirir uma lâmpada sobresselente, contacte o fornecedor.*

Substituir a lâmpada



IMPORTANTE

- *Se estiver a substituir a lâmpada porque esta deixou de funcionar, é possível que a lâmpada tenha fundido.*
- *Se estiver a substituir a lâmpada de um videoprojector instalado no tecto, deve sempre assumir que a lâmpada está fundida e deve ter cuidado quando retirar a tampa da lâmpada.*
- *Aguarde até que a lâmpada arrefeça o suficiente antes de abrir a respectiva tampa. Depois do período de **arrefecimento** terminar, é necessária mais uma hora para que a lâmpada arrefeça.*

PROCEDIMENTO

1

Desligue o videoprojector, aguarde até que o período de arrefecimento termine e, em seguida, desligue o cabo de corrente.

O período de arrefecimento dura cerca de 20 segundos.

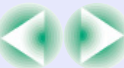
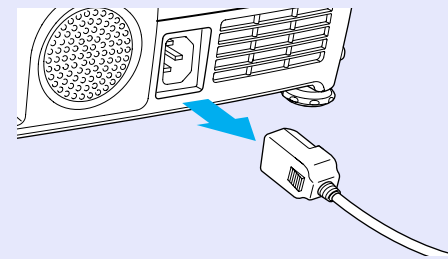

2 Aguarde até que a lâmpada arrefeça e retire a tampa da lâmpada situada na base do videoprojector.

Após o período de arrefecimento, é necessária mais uma hora até que a lâmpada arrefeça o suficiente.

Insira a chave de fendas fornecida com a lâmpada sobresselente ou uma chave de fendas convencional na ranhura existente entre o videoprojector e a tampa da lâmpada e rode-a para libertar o fecho. Mova a chave de fendas até que a marca ► da tampa da lâmpada e a marca ◁ do videoprojector fiquem alinhadas. Em seguida, levante a tampa da lâmpada para a retirar.

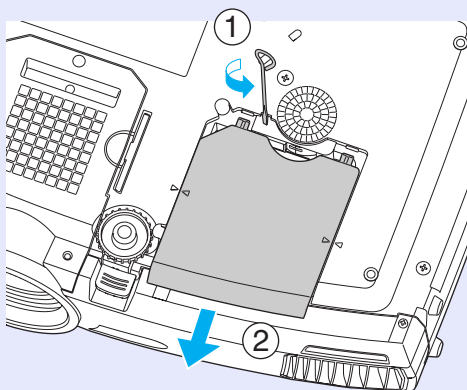

3 Desaperte os dois parafusos de fixação da lâmpada.

Utilize a chave de fendas fornecida com a lâmpada sobresselente ou uma chave de fendas convencional para desapertar os dois parafusos que fixam a lâmpada ao videoprojector.

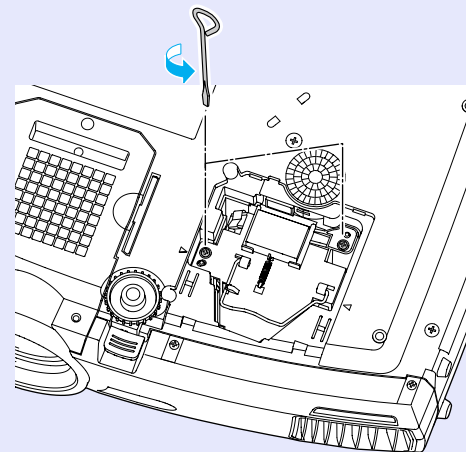

4 Retire a lâmpada usada.

Levante a pega conforme indica a figura e retire a lâmpada do videoprojector. Se a lâmpada estiver fundida, substitua-a por uma nova ou contacte o fornecedor. Se substituir a lâmpada, tenha cuidado com os pedaços de vidro partido.

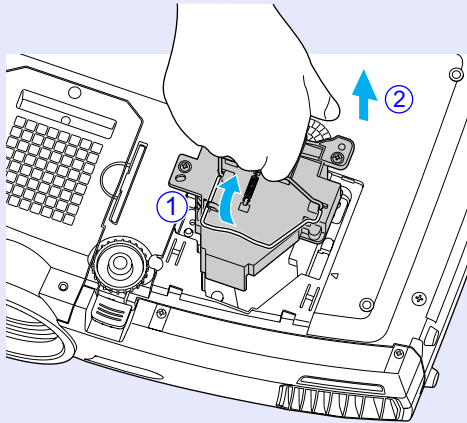

5 Instale a lâmpada nova.

Coloque a lâmpada na posição correcta para a instalar no videoprojector, insira-a até a fixar e aperte os dois parafusos.

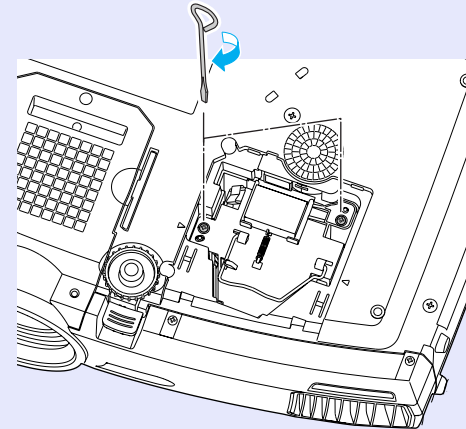

6 Instale a tampa da lâmpada.

Faça deslizar a tampa até a fixar.

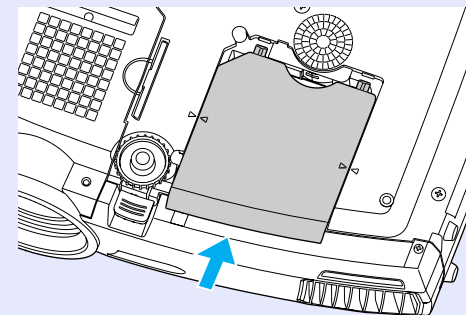



- **Instale correctamente a lâmpada. Se retirar a tampa da lâmpada, a lâmpada apaga automaticamente como medida de segurança. Além disso, a lâmpada não acende se estiver mal colocada ou se a respectiva tampa estiver mal instalada.**
- **Juntamente com as lâmpadas sobresselentes são fornecidos filtros de ar novos. Quando substituir a lâmpada, deve substituir os filtros de ar.** ➔ Pág. 129
- **A lâmpada contém mercúrio. Deite fora as lâmpadas gastas de acordo com as normas locais.**

Reiniciar a contagem do tempo de funcionamento da lâmpada

O videoprojector possui um contador integrado que regista o tempo de funcionamento da lâmpada. Após um determinado tempo de funcionamento, aparecerá uma mensagem a indicar que deve substituir a lâmpada. Como tal, sempre que substituir a lâmpada, deve reiniciar o contador utilizando o menu de configuração.



Não reinicie a contagem do tempo de funcionamento da lâmpada antes de substituir a lâmpada. Se o fizer, o período de substituição da lâmpada não será indicado correctamente.

PROCEDIMENTO

- 1 **Ligue o cabo de corrente, ligue o videoprojector e, em seguida, pressione o botão [Menu] do comando à distância.**

Aparecerá o menu de configuração.

Comando à distância

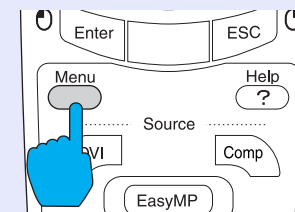

- 2** Seleccione Reiniciar Temp. Lâmpada (Reset Lamp Timer) no menu Acerca de (About) e, em seguida, pressione o botão [Enter] do comando à distância ou [Auto/Enter] do painel de controlo do videoprojector.

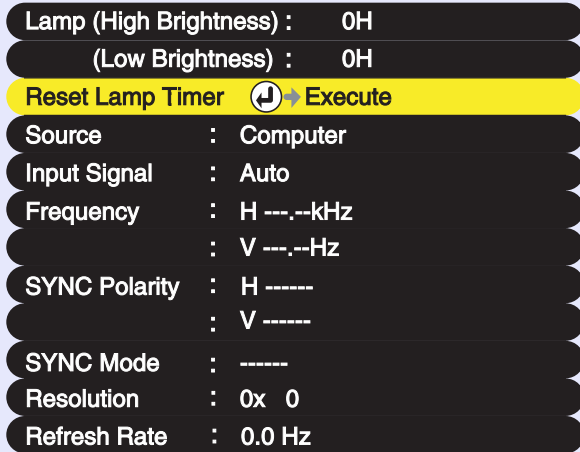

- 3** Seleccione Sim (Yes) e, em seguida, pressione o botão [Enter] do comando à distância ou [Auto/Enter] do painel de controlo do videoprojector.

A contagem do tempo de funcionamento da lâmpada é reiniciada.

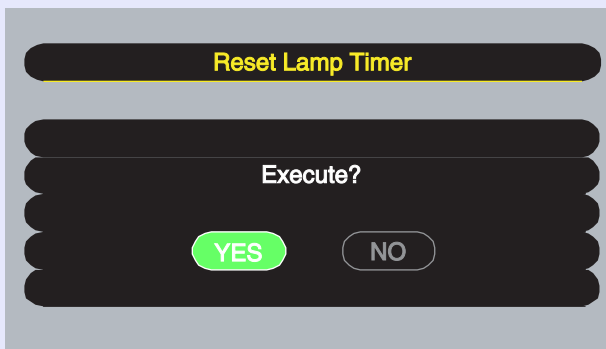

Substituir os filtros de ar

Se os filtros de ar estiverem danificados ou voltar a aparecer uma mensagem de aviso depois de os limpar, deve substituí-los. Pode substituir os filtros de ar mesmo que o videoprojector esteja instalado no tecto.

PROCEDIMENTO

- 1** Desligue o videoprojector, aguarde que o período de **arrefecimento** termine e desligue o cabo de corrente.

O período de arrefecimento dura cerca de 20 segundos.

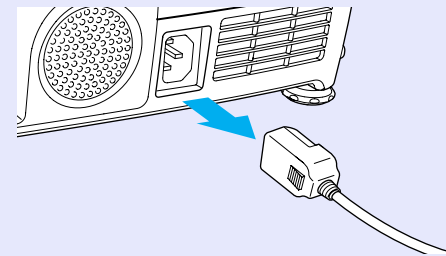

- 2** Retire os filtros de ar.
Insira uma chave de fendas convencional na ranhura, conforme indica a figura, e puxe-a para cima.

O videoprojector tem dois filtros de ar.
Abra a pega antes de retirar o filtro de ar lateral.

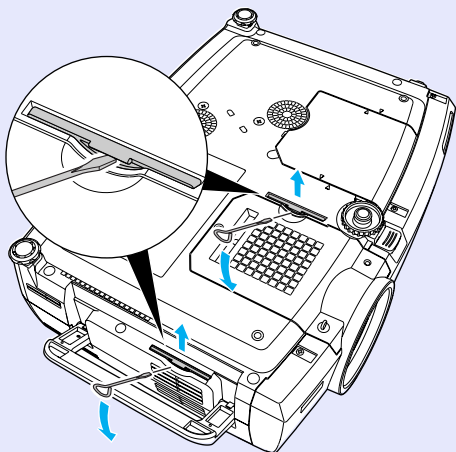

- 3** Insira os dois novos filtros de ar e exerça pressão até os encaixar.

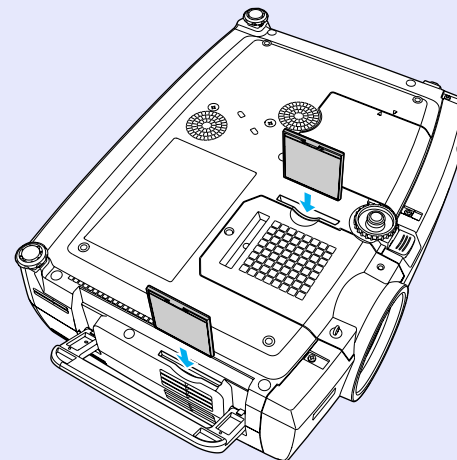

NOTA

*Deite fora os filtros de ar usados de acordo com as normas locais.
Moldura do filtro de ar: policarbonato, plástico ABS
Filtro de ar: espuma de poliuretano*



É possível guardar a imagem que está a ser projectada como logótipo do utilizador.



NOTA

Quando guardar um logótipo do utilizador, o logótipo anterior será apagado.

PROCEDIMENTO

1 Projecte a imagem que pretende utilizar como logótipo do utilizador e pressione o botão [Menu] do comando à distância ou do painel de controlo do videoprojector.

2 Seleccione o menu Logótipo do Utilizador (User's Logo) e pressione o botão [Enter] do comando à distância ou [Auto/Enter] do painel de controlo do videoprojector.

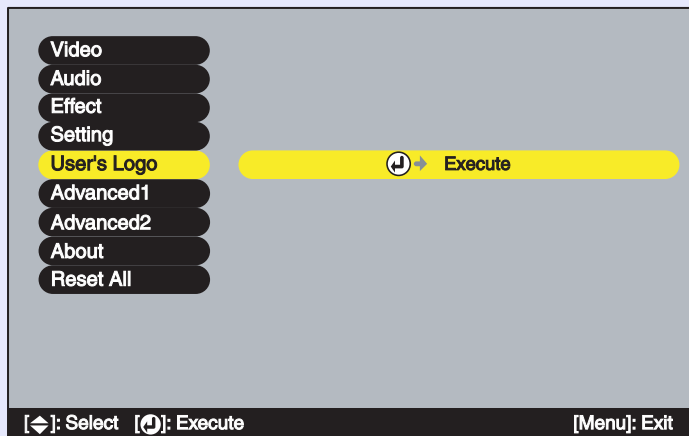

NOTA

- Não é possível guardar um logótipo do utilizador se a função Protecção do Logótipo do Utilizador (User's Logo Protect) de Protecção por Palavra-passe (Password Protect) estiver activada. Desactive a função Protecção por Palavra-passe (Password Protect) antes de guardar um logótipo do utilizador ➔ Pág. 56
- Se tiver activado a função de correcção keystone ou de zoom electrónico, estas serão desactivadas quando seleccionar o menu Logótipo do Utilizador (User's Logo).

3

Seleccione Sim (Yes) no submenu e pressione o botão [Enter] do comando à distância ou [Auto/Enter] do painel de controlo do videoprojector.

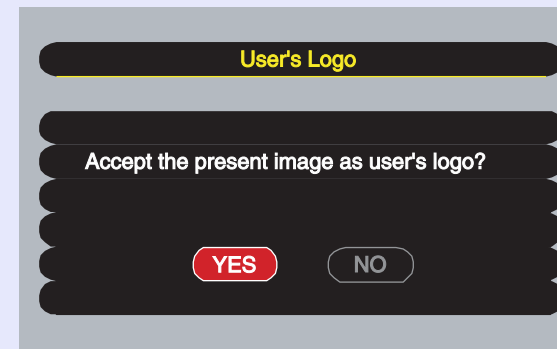

NOTA

Quando pressiona o botão [Enter] do comando à distância ou [Auto/Enter] do painel de controlo do videoprojector, as imagens serão projectadas com a resolução do sinal de imagem original, pelo que quando projectar imagens com uma resolução diferente do número de píxeis do painel do videoprojector e quando projectar imagens de vídeo, o tamanho de apresentação irá mudar.

- 4** Aparecerá a imagem a ser guardada e uma caixa de demarcação. Desloque a demarcação para seleccionar a parte da imagem que pretende utilizar.

Mova o botão [○] do comando à distância ou pressione os botões [△], [▽], [◀] e [▶] do painel de controlo do videoprojector para seleccionar a parte da imagem que pretende utilizar como logótipo do utilizador.
Em seguida, pressione o botão [Enter] do comando à distância ou [Auto/Enter] do painel de controlo do videoprojector.

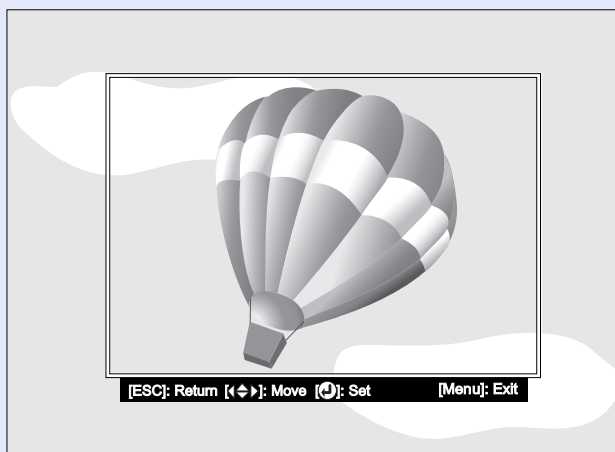

- 5** Seleccione Sim (Yes) no ecrã de confirmação e pressione o botão [Enter] do comando à distância ou [Auto/Enter] do painel de controlo do videoprojector.

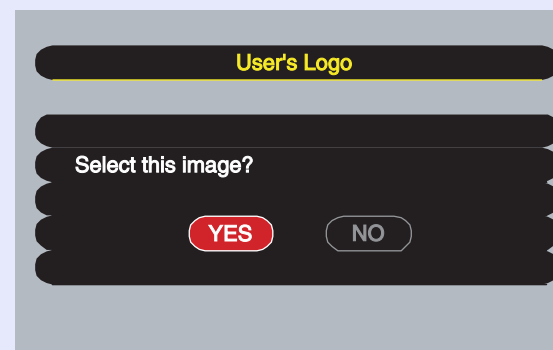

- 6** Seleccione a percentagem de zoom no respectivo ecrã e pressione o botão [Enter] do comando à distância ou [Auto/Enter] do painel de controlo do videoprojector.

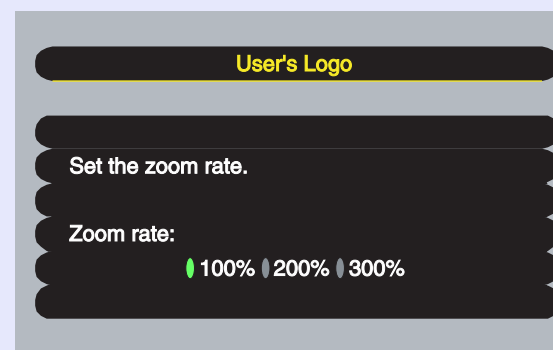

NOTA

Pode guardar logótipos do utilizador com um tamanho máximo de 480 × 360 pontos.

- 7** Selecciona Sim (Yes) no ecrã de confirmação e pressione o botão [Enter] do comando à distância ou [Auto/Enter] do painel de controlo do videoprojector.

A imagem será guardada. Depois da imagem estar guardada, aparecerá uma mensagem a indicar que o processo está concluído (Completed).

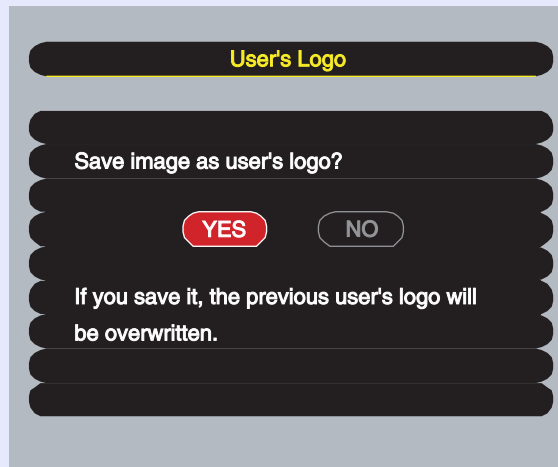

NOTA

- *O processo de gravação do logótipo do utilizador pode demorar algum tempo (cerca de 15 segundos). Não utilize o videoprojector ou qualquer outra fonte a ele ligada enquanto o logótipo do utilizador estiver a ser guardado; caso contrário, poderão ocorrer erros de funcionamento do videoprojector.*
- *Depois de ter guardado um logótipo do utilizador, não é possível repor a respectiva predefinição.*



Pode adquirir os acessórios opcionais indicados em seguida. Esta lista de acessórios opcionais data de Setembro de 2004.
As informações relativas aos acessórios estão sujeitas a alterações sem aviso prévio.

■ Acessórios opcionais

Saco de transporte ELPKS28
Mala de transporte ELPKS29
Utilize-os se pretender transportar o videoprojector manualmente.

Ecrã "Billboard Vision" de 40"*¹ ELPHS01
Ecrã "Billboard Vision" de 60" ELPHS03
Ecrã translúcido. ([Relação de aspecto](#) de 4:3)

Ecrã de 60" ELPSC07
Ecrã de 80" ELPSC08
Ecrã de 100" ELPSC10
Ecrãs portáteis (tipo rolo). (Relação de aspecto de 4:3)

Ecrã portátil de 50" ELPSC06
Ecrã compacto e fácil de transportar. (Relação de aspecto de 4:3)

Cabo VGA-HD15 para PC ELPKC02
(Mini D-Sub de 15 pinos/mini D-Sub de 15 pinos e 1,8 m)
Este cabo de computador é igual ao cabo de computador acessório do videoprojector.

Cabo VGA-HD15 para PC ELPKC09
(Mini D-Sub de 15 pinos/mini D-Sub de 15 pinos e 3 m)
Cabo VGA-HD15 para PC ELPKC10
(Mini D-Sub de 15 pinos/mini D-Sub de 15 pinos e 20 m)
Utilize estas extensões se o cabo de computador acessório for demasiado curto.

Cabo de vídeo digital DVI-D/DVI-D ELPKC20
(DVI-D macho/macho e 3 m)
Cabo [DVI](#) para ligar o videoprojector a um computador que possua uma interface de saída RGB digital.

Cabo de vídeo componente ELPKC19
(Mini D-Sub de 15 pinos/RCA macho × 3 e 3 m)
Cabo de vídeo componente ELPKC27
(Mini D-Sub de 15 pinos/RCA fêmea × 3 e 0,35 m)
Utilize-o para efectuar a ligação a uma fonte de [vídeo componente](#).

Conjunto de cabos do comando à distância ELPKC28
(Conector do tipo mini com 3,5 mm de diâmetro [macho-macho] e 10 m)
(Mini jack com 3,5 mm de diâmetro [macho-fêmea] e 10 m)
Utilize este conjunto para usar o comando à distância para controlar o videoprojector a uma distância maior.

Lente de longo alcance *¹ ELPLL05
(Relação da distância de projecção: aprox. 2,33–3,15)
Lente de médio alcance *¹ ELPLM03
(Relação da distância de projecção: aprox. 1,75–2,36)
Lente zoom grande angular *¹ ELPLW03 (para o EMP-7900NL)
(Relação da distância de projecção: aprox. 1,3–1,8)
Relação da distância de projecção = Distância de projecção/largura da área de projecção
Os valores devem ser utilizados como guia para a instalação.
O valor varia consoante as condições de instalação e a definição de zoom.

Suporte para fixação no tecto * ²	ELPFC03
Extensão 370 (370 mm/prateada) * ²	ELPFP04
Extensão 570 (570 mm/prateada) * ²	ELPFP05
Extensão 770 (770 mm/prateada) * ²	ELPFP06

Utilize-a quando pretender instalar o videoprojector num tecto alto ou num tecto com painéis de contraplacado.

Suporte para montagem no tecto ELPMB13
Utilize-o quando pretender instalar o videoprojector no tecto.

Câmara para apresentação de imagens ELPDC04
Utilize-a para projectar livros, acetatos e diapositivos.

*¹ O ecrã "Billboard Vision" de 40" e a lente de longo alcance não podem ser utilizados em simultâneo.

*² É necessário um método especial para suspender o videoprojector a partir do tecto. Se pretender suspender o videoprojector a partir do tecto, contacte o ponto de venda.



■ Consumíveis

Lâmpada sobresselente ELPLP22
(conjunto de lâmpada sobresselente e dois filtros de ar sobresselentes)

Utilize-a para substituir a lâmpada gasta.

Kit de filtros (3 conjuntos de 2 filtros de ar [total de 6]) ELPAF01

Utilize-os para substituir os filtros de ar usados.



Em seguida, é apresentada a explicação de alguns termos utilizados ao longo deste guia que pode não conhecer ou que não foram explicados. Poderá obter mais informações consultando outras publicações disponíveis no mercado.

5BNC	Porta utilizada para a recepção de sinais de vídeo analógicos.
Alinhamento	Os sinais enviados a partir de computadores têm uma frequência específica. Se a frequência do videoprojector não corresponder a essa frequência, as imagens finais não terão boa qualidade. O processo de correspondência das frequências destes sinais (o número de altos do sinal) é designado "alinhamento". Se o alinhamento não for efectuado correctamente, aparecerão faixas verticais nas imagens projectadas.
Arrefecimento	Processo utilizado para arrefecer a lâmpada do videoprojector após a utilização. Este processo é iniciado automaticamente quando pressiona o botão [Power] do comando à distância ou do painel de controlo do videoprojector para desligar o videoprojector. Não desligue o cabo de corrente do videoprojector durante este processo; caso contrário, este não será efectuado correctamente. Se este processo for interrompido, a lâmpada e os componentes internos do videoprojector permanecem quentes, o que poderá reduzir o tempo de duração da lâmpada e provocar o mau funcionamento do videoprojector.
Contraste	É possível aumentar ou diminuir o brilho relativo das áreas claras e escuras de uma imagem de modo a evidenciar textos e gráficos ou torná-los mais suaves. Esta operação é designada "ajuste do contraste".
DFP	Abreviatura de Digital Flat Panel. Método padrão para transmissão digital de sinais de vídeo.
DHCP	Abreviatura de Dynamic Host Configuration Protocol, um protocolo utilizado para atribuir automaticamente um endereço IP a dispositivos que estão ligados a uma rede.
Dolby Digital	É um formato de som desenvolvido pelos Laboratórios Dolby. O formato estéreo normal é um formato de 2 canais que utiliza dois altifalantes. O formato Dolby Digital é um sistema de 6 canais (5.1 canais) que conta ainda com um altifalante central, dois posteriores e um <i>subwoofer</i> .
DVI (DVI-D)	Abreviatura de Digital Visual Interface. Método padrão para transmissão digital de sinais de vídeo. DVI é uma norma que também foi aplicada a equipamento electrónico doméstico digital, excepto computadores. Permite transmitir imagens com uma resolução superior à obtida com o método DFP e inclui também uma função de codificação do sinal digital.
Endereço IP	Série de números que identifica um dispositivo ligado a uma rede.
Endereço IP Trap	Endereço IP do computador de destino para quando o SNMP indicar que ocorreu um problema.
Endereço MAC	Abreviatura de Media Access Control (controlo de acesso a dispositivos). O endereço MAC é um número de identificação (ID) único atribuído a adaptadores de rede. A cada adaptador de rede, é atribuído um endereço único que será utilizado como base para efectuar a comunicação entre os adaptadores de rede.
Entrelaçado	Método de varrimento de imagem no qual os dados são divididos em linhas horizontais finas que são apresentadas sequencialmente no ecrã, da esquerda para a direita e, em seguida, de cima para baixo. As linhas com um número par e as linhas com um número ímpar são apresentadas alternadamente.
Fecho de segurança	Dispositivo que consiste numa caixa de videoprojector com um orifício no qual pode inserir um cabo de prevenção anti-roubo (disponível no mercado) para fixar o videoprojector a uma secretária ou suporte. Este videoprojector é compatível com o sistema de segurança Micro-Saver Security System fabricado pela Kensington.



Função 3-2 pull-down	Esta função converte directamente as fontes de imagens guardadas com o formato de 24 fotogramas, utilizado nos filmes, em sinais progressivos de 60 fotogramas. Desta forma, é possível reproduzir dados guardados com o formato de 24 fotogramas (como, por exemplo, o <i>software</i> de DVD) em ecrãs de grande formato de um modo natural, preciso e sem perda de qualidade de imagem em relação ao original.
Função de avaliação de filme	Função que determina se uma fonte de imagem é ou não uma fonte de vídeo progressivo de 24 Hz.
HDTV	Abreviatura de High-Definition Television (televisão de alta definição). Refere-se a sistemas de alta definição que estão de acordo com as seguintes condições: <ul style="list-style-type: none"> • Resolução vertical de 750p, 1125i ou superior (p = varrimento progressivo, i = varrimento entrelaçado) • Relação de aspecto de 16:9 • Recepção áudio e reprodução (ou saída) Dolby Digital
Máscara de sub-rede	Série de números que define o número de bits a ser utilizado nos endereços de rede de uma rede (sub-rede) dividida de acordo com os endereços IP.
Modo de compressão	Neste modo, as imagens em formato panorâmico 16:9 são comprimidas na horizontal para que sejam guardadas como imagens de formato 4:3 no suporte de gravação. Quando estas imagens são reproduzidas pelo videoprojector no modo de compressão, regressam ao formato original de 16:9.
Porta de ligação	Servidor (encaminhador [router]) utilizado para efectuar a comunicação através de uma rede dividida por máscaras de sub-rede.
Progressivo	Método de varrimento de imagem no qual os dados de uma única imagem são varridos sequencialmente de cima para baixo para criar uma única imagem.
Redimensionar apresentação	Função utilizada para projectar imagens de computador que possuam uma resolução superior ou inferior à do painel do videoprojector, de forma a que as imagens preencham toda a área de projecção.
Relação de aspecto	A relação entre o comprimento e a altura de uma imagem. As imagens em formato HDTV têm uma relação de aspecto de 16:9 e aparecem com um formato alongado. A relação de aspecto de uma imagem normal é de 4:3.
SDTV	Abreviatura de Standard Definition Television (televisão de definição padrão). Refere-se a sistemas televisivos que não estão em conformidade com as normas da televisão de alta definição (HDTV).
Sinc. (sincronização)	Os sinais enviados a partir de computadores têm uma frequência específica. Se a frequência do videoprojector não corresponder a essa frequência, as imagens finais não terão boa qualidade. O processo de correspondência das fases destes sinais (a posição relativa dos altos e baixos do sinal) é designado "sincronização". Se os sinais não estiverem sincronizados, poderão ocorrer problemas, como, por exemplo, as imagens podem aparecer trémulas, desfocadas ou com interferências horizontais.
SNMP	Abreviatura de Simple Network Management Protocol. Em redes TCP/IP, este protocolo é utilizado para estabelecer a comunicação entre encaminhadores (routers) e outros dispositivos ligados à rede, como, por exemplo, computadores e terminais, para que estes dispositivos possam ser controlados e monitorizados através da rede.
sRGB	Norma internacional para intervalos de cor concebida de forma a que as cores reproduzidas pelo equipamento de vídeo possam ser facilmente processadas pelos sistemas operativos dos computadores e pela Internet.

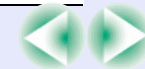

SVGA	Tipo de sinal de vídeo com uma resolução de 800 (horizontal) x 600 (vertical) pontos que é utilizado por computadores compatíveis com IBM PC/AT.
S-Vídeo	Sinal de vídeo cujo componente de luminância está separado do componente de cor, de modo a proporcionar uma melhor qualidade de imagem. Refere-se a imagens compostas por dois sinais independentes: Y (sinal de luminância) e C (sinal de cor).
SXGA	Tipo de sinal de vídeo com uma resolução de 1280 (horizontal) x 1024 (vertical) pontos que é utilizado por computadores compatíveis com IBM PC/AT.
Taxa de renovação	O elemento emissor de luz de uma apresentação mantém a mesma luminosidade e cor durante um período de tempo extremamente curto. Por este motivo, a imagem tem de ser varrida várias vezes por segundo para actualizar o elemento de emissão de luz. O número de actualizações por segundo é designado “taxa de renovação” e é expresso em hertz (Hz).
Temperatura da cor	A temperatura de um objecto que está a emitir luz. Se a temperatura da cor for elevada, as cores têm tendência a adquirir uma tonalidade azulada. Se a temperatura da cor for baixa, as cores têm tendência a adquirir uma tonalidade avermelhada.
USB	Abreviatura de Universal Serial Bus. Interface que permite ligar computadores pessoais a dispositivos periféricos que suportem apenas velocidades de transmissão de dados relativamente baixas.
UXGA	Tipo de sinal de vídeo com uma resolução de 1600 (horizontal) x 1200 (vertical) pontos que é utilizado por computadores compatíveis com IBM PC/AT.
VGA	Tipo de sinal de vídeo com uma resolução de 640 (horizontal) x 480 (vertical) pontos que é utilizado por computadores compatíveis com IBM PC/AT.
Vídeo componente	São sinais de vídeo cujos sinais de brilho e sinais de cor estão separados, de modo a proporcionar uma melhor qualidade de imagem. Nas televisões de alta definição (HDTV), refere-se a imagens compostas por três sinais independentes: Y (sinal de luminância), Pb e Pr (sinais de diferenças de cor).
Vídeo composto	São sinais de vídeo cujos sinais de brilho e sinais de cor estão associados. É o tipo de sinal normalmente utilizado por equipamento de vídeo de uso doméstico (formatos NTSC, PAL e SECAM). O sinal portador Y (sinal de luminância) e o sinal cromático (cores) existentes na barra de cor são sobrepostos para formar um único sinal.
XGA	Tipo de sinal de vídeo com uma resolução de 1024 (horizontal) x 768 (vertical) pontos que é utilizado por computadores compatíveis com IBM PC/AT.



Lista de Comandos

Quando enviar um comando de ligação para o videoprojector, este liga e entra em modo de aquecimento.

Quando o videoprojector já tiver ligado, emite o código ":" (3Ah).

Depois de executar um comando, o videoprojector emite o código ":" e aguarda o comando seguinte.

Se o processamento do comando terminar com um erro, o videoprojector emite uma mensagem de erro e o código ":".

	Item	Comando
Ligar/desligar	Activado (ON)	PWR ON
	Desactivado (OFF)	PWR OFF
Seleção do sinal	Computador (Computer)	SOURCE 10
	DVI▶	SOURCE 30
	Vídeo (Video)	SOURCE 41
	S-Vídeo (S-Video)	SOURCE 42
	BNC	SOURCE B0
A/V Mute activado/ desactivado	Activado (ON)	MUTE ON
	Desactivado (OFF)	MUTE OFF
Seleção de A/V Mute	Preto (Black)	MSEL 00
	Azul (Blue)	MSEL 01
	Logótipo do Utilizador (User's Logo)	MSEL 02

* Quando transmitir qualquer um dos comandos anteriores, insira um código de retorno do carroto (CR) (0Dh) no final.

Protocolo de Comunicação

- Velocidade de transmissão padrão: 9600 bps
- Comprimento dos dados: 8 bits
- Paridade: Nenhuma
- Bit de paragem: 1 bit
- Controlo de fluxo: Nenhum
- Formato do conector: D-Sub de 9 pinos (macho)
- Porta de entrada do videoprojector: Control (RS-232C)

Esquema dos Cabos

■ Ligação série

- Formato do conector: D-Sub de 9 pinos (macho)
- Conector de entrada do videoprojeter: Control (RS-232C)

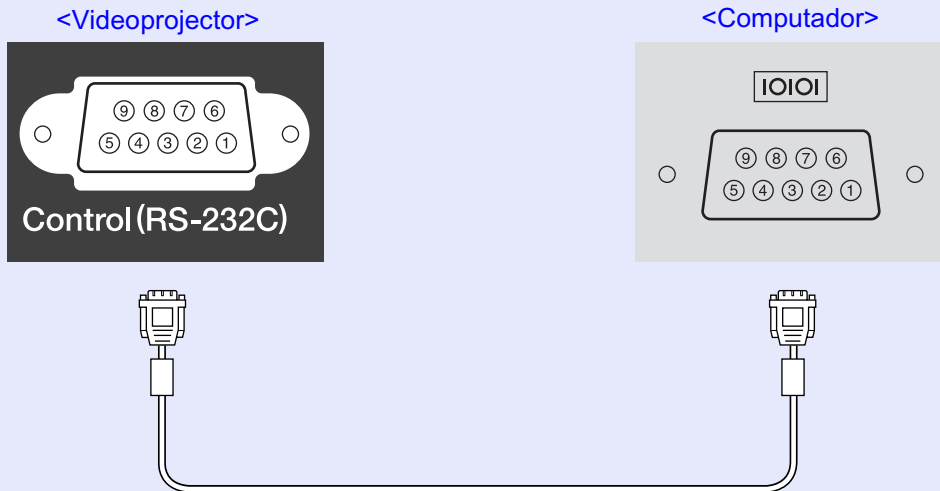

Videoprojeter Cabo série p/ PC Computador

GND	5	—————	5	GND
RD	2	←————	3	TD
TD	3	————→	2	RD
DTR	4	————→	6	DSR
DSR	6	←————	4	DTR

Sinal	Função
GND	Sinal Terra
TD	Transmissão de dados
RD	Recepção de dados
DSR	Conjunto de dados pronto
DTR	Terminal de dados pronto

■ Ligação USB

- Formato do conector: USB (tipo B)



Configuração da Ligação USB

Para controlar o videoprojector utilizando comandos ESC/VP21 através de uma ligação USB, tem de executar as operações apresentadas em seguida.

PROCEDIMENTO

- 1** Transfira para o seu computador o controlador USB (USB-COM Driver) a partir do site Web da EPSON.

O endereço URL é o seguinte:

<http://www.epson.co.uk/support/download/index.htm>

- 2** Instale o controlador USB que transferiu no computador.

Leia as instruções apresentadas no ecrã da transferência.

- 3** Mude a definição Porta COM (COM Port) do menu Avançado2 (Advanced2) para USB.

- 4** Desligue o videoprojector.

- 5** Depois do período de [arrefecimento](#)▶ terminar, volte a ligar o videoprojector.

Depois de ligar o videoprojector, é possível efectuar comunicações através da ligação USB.



NOTA

Se desligar o cabo de corrente antes do período de arrefecimento terminar, a porta de comunicação não será alterada.



■ Computador/vídeo RGB

Sinal	Taxa de renovação [»] (Hz)	Resolução (pontos)	Resoluções para apresentação redimensionada [»] (pontos)
VGA/EGA		640 × 350	1024 × 560
VGA [»]	60/72/75/85/100/120, iMac ^{*1}	640 × 480	1024 × 768
SVGA [»]	56/60/72/75/85/100/120, iMac ^{*1}	800 × 600	1024 × 768
XGA [»]	60/70/75/85/100/120, iMac ^{*1}	1024 × 768	1024 × 768
SXGA [»]	70/75/85/100	1152 × 864 ^{*2}	1024 × 768
SXGA	60/75/85	1280 × 960 ^{*2}	1024 × 768
		1280 × 1024 ^{*2}	960 × 768
SXGA+	60/75/85	1400 × 1050 ^{*2}	1024 × 768
UXGA [»]	60/65/70/75/80/85	1600 × 1200 ^{*2}	1024 × 768
MAC13"		640 × 480	1024 × 768
MAC16"		832 × 624	1024 × 768
MAC19"		1024 × 768	1024 × 768
MAC21"		1152 × 870 ^{*2}	1016 × 768
SDTV [»] (525i, 525p, 625i, 625p)			1024 × 768 (relação de aspecto [»] de 4:3) 1024 × 576 (relação de aspecto de 16:9)
HDTV [»] (750p)			1024 × 576
HDTV (1125i)			1024 × 576

*1 Não é possível efectuar uma ligação se o equipamento não tiver uma porta de saída VGA.

*2 A resolução para uma apresentação de tamanho real é a resolução de apresentação (janela) virtual.

É possível projectar sinais que não constam da tabela anterior. No entanto, nem todas as funções são suportadas com esses sinais.

■ Vídeo componente

Sinal	Modo de apresentação (pontos)	
	Relação de aspecto [»] 4:3	Relação de aspecto 16:9
SDTV [»] (525i, 525p, 625i, 625p)	1024 × 768	1024 × 576
HDTV [»] (750p) 16:9	-	1024 × 576
HDTV (1125i) 16:9	-	1024 × 576

■ Vídeo composto/S-Vídeo

Sinal	Modo de apresentação (pontos)	
	Relação de aspecto [»] 4:3	Relação de aspecto 16:9
TV(NTSC)	1024 × 768	1024 × 576
TV (PAL,SECAM)	1024 × 768	1024 × 576

Nome do produto	Videoprojector multimédia EMP-7900/7900NL *O modelo varia consoante o país de compra.
Dimensões	419 (L) × 117 (A) × 325 (P) mm (não incluindo pés)
Painel	1,0"
Método de visualização	TFT de polissilício
Resolução	XGA 786.432 pixéis (1024 (L) × 768 (A) pontos) × 3
Ajuste da focagem *1	Manual
Ajuste do zoom *1	Manual (aprox. 1:1.35)
Lâmpada (fonte de luz)	Lâmpada UHE de 250 W, modelo n.º ELPLP22
Saída de áudio (máx.)	5 W mono
Altifalante	1
Fonte de energia	100–240 V CA 3,6–1,6 A 50/60 Hz
Temperatura de funcionamento	+5°C– +40°C (sem condensação)
Temperatura em armazém	-10°C– +60°C (sem condensação)
Peso	EMP-7900: aprox. 5,6 kg EMP-7900NL: aprox. 5,0 kg

Conectores	DVI:	1 DVI-D
	Computer:	1 Mini D-Sub de 15 pinos (fêmea) azul
	Entrada Audio:	1 Mini jack estéreo
	USB*2:	1 Conector USB (tipo B)
	BNC:	1 5BNC (fêmea)
	Entrada Audio:	1 Jack RCA × 2 (L, R)
	S-Video:	1 Mini DIN de 4 pinos
	Entrada Audio:	1 Jack RCA × 2 (L, R)
	Video:	1 Jack RCA
	Entrada Audio:	1 Jack RCA × 2 (L, R)
	Control (RS-232C):	1 D-Sub de 9 pinos (macho)
	Remote:	1 Mini jack estéreo
	Monitor Out:	1 Mini D-sub de 15 pinos (fêmea) preto
Audio Out:	1 Mini jack estéreo	
Rede:	1 RJ-45	

*1 Estes valores aplicam-se quando está instalada uma lente zoom grande angular. Para mais informações sobre lentes opcionais, consulte a respectiva documentação.

*2 Não é possível garantir o funcionamento correcto do conector USB com todos os dispositivos compatíveis com USB.



Neste videoprojector, são utilizados circuitos integrados Pixelworks DNX™.



Segurança

E.U.A.

UL60950 3ª Edição

Canadá

CSA C22.2 N.º 60950

Comunidade Europeia

Directiva 73/23/CEE relativa à baixa tensão

IEC60950 3ª Edição

Compatibilidade electromagnética

E.U.A.

FCC Parte 15B Classe B (DoC)

Canadá

ICES-003 Classe B

Comunidade Europeia

Directiva 89/336/CEE relativa à compatibilidade electromagnética (EMC)

EN55022, 1998 Classe B

EN55024, 1998

IEC61000-3-2

IEC61000-3-3

Austrália/Nova Zelândia

AS/NZS CISPR 22:2002 Classe B



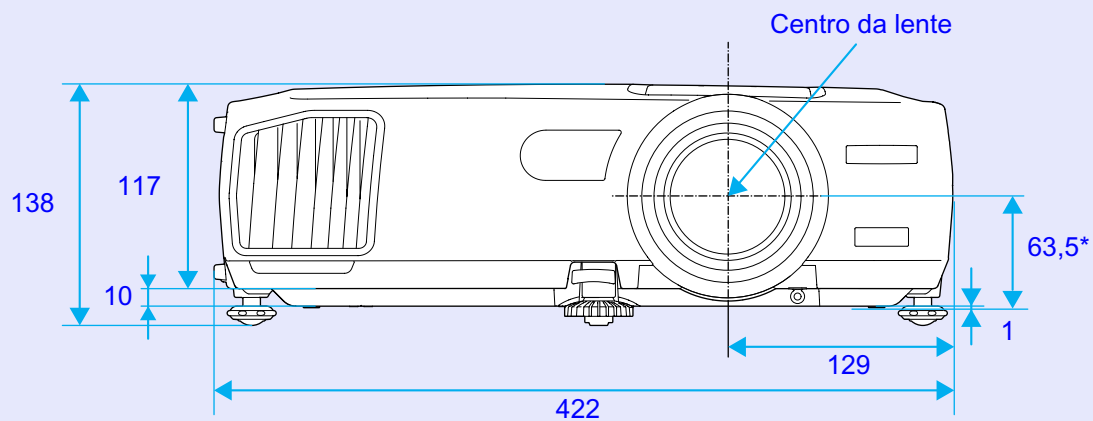

*Distância entre o centro da lente e o ponto de fixação do suporte para montagem no tecto

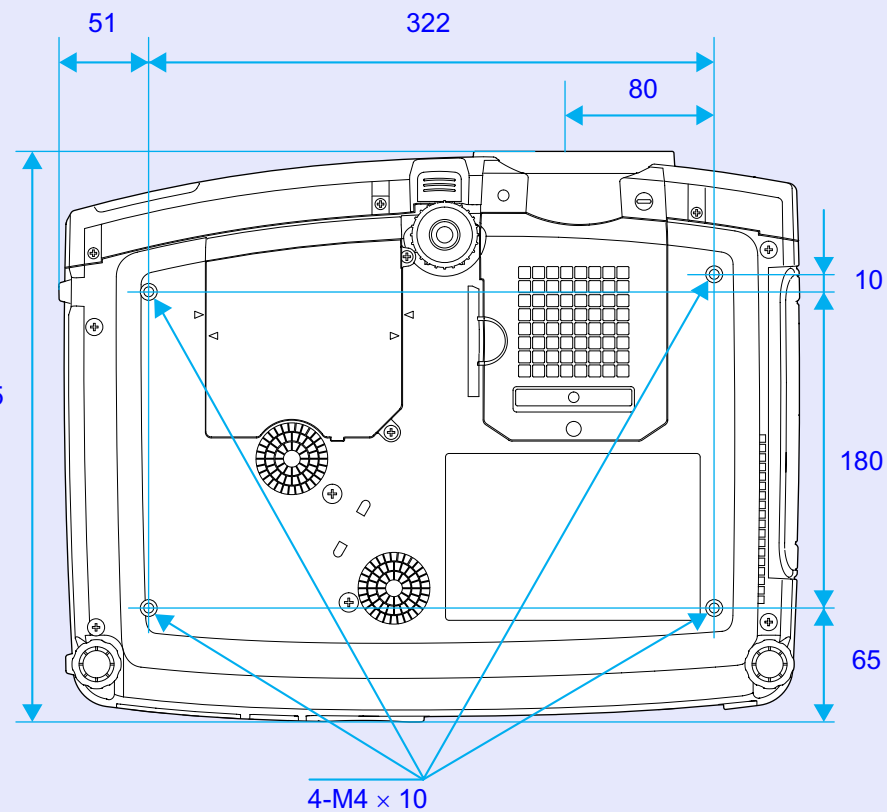

Unidade: mm

A

Abertura para entrada de ar	7, 8
Abertura para saída de ar	7
Acessórios opcionais.....	134
Agudo (Treble)	78
Ajustar a focagem.....	37
Ajustar o pé	39
Ajuste automático.....	48, 87
Ajuste de Cor (Color Adjustment)	85
Alcance de funcionamento (comando à distância).....	14
Alinhamento (Tracking)	48, 73
Altifalante	8, 26, 28
Ambiente de trabalho	93
Ângulo de projecção	38
A partir do tecto (Ceiling)	15, 85
Apresentação de tamanho real	67
Apresentação (Presentation)	51, 74, 76
Área de emissão de luz do comando à distância	10
Área de recepção de luz do comando à distância	7, 8
Arrefecimento	35, 112
Autocolantes de protecção por palavra-passe.....	55
A/V Mute.....	58, 81

B

Baixa (Low)	58
Baixo (Bass)	78
Botões numéricos.....	10, 96
Brilho (Brightness)	73, 76

C

Cabo de áudio	26
Cabo de computador	18
Cabo de corrente	30
Cabo USB.....	20
Características Técnicas	143
Código de pedido.....	54
Coloração (Tint).....	76
Comando à distância .. 10, 12, 13, 20	
Computadores compatíveis	17
Configuração da Ligação USB	141
Contraste (Contrast)	73, 76
Controlo da Luminosidade (Brightness Control).....	87
Cor (Color)	76
Correcção da altura	43
Correcção <i>keystone</i> automática.....	41, 80
Correcção vertical e horizontal	42, 80

Corrigir a Distorção <i>Keystone</i> Manualmente	40
Cruz.....	59

D

Descrição e Funções	7
Desinstalar	95
Desligar	35
DHCP	96
Dinâmico (Dynamic)	51, 74, 76
Distância de funcionamento (comando à distância)	14
Distância de projecção	16

E

Ecrã Inicial (Startup Screen).....	84
Ecrã translúcido	15
Efectuar a Ligação a uma Fonte de Vídeo	23
Efectuar a Ligação a um Computador.....	17
Elevada (High).....	87
EMP Monitor.....	102
EMP NetworkManager	97
Endereço da Porta de Ligação (Gateway Address)	97
Endereço IP (IP Address)	96

Endereço MAC (MAC Address).....	97
Entrada Áudio DVI/Computador (Computer/ DVI Audio Input	27, 78
Entrada BNC (BNC Input).....	81
Entrada Computador (Computer Input)	81
ESC/VP21	139
Evento de transmissão	98

F

Fecho de segurança.....	8
Filtro de ar	7, 8
Fixar Imagem (Freeze).....	59
Focagem	37
Fonte (Source)	89
Frequência (Frequency).....	89
Função de Ajuda.....	108
Função de Efeitos	62
Função de Notificação por Correio Electrónico.....	97
Função de Predefinição.....	64
Função de Pré-visualização.....	33
Função de Rato sem Fio.....	20
Função de Zoom	37
Função P in P (Picture in Picture)	60



G

Glossário..... 136

H

HDTV..... 142

I

ID do Comando à Distância 69

ID do Videoprojector 69

Indicadores luminosos..... 7, 110

Indicador luminoso
da lâmpada 7, 110Indicador luminoso
de funcionamento..... 7, 110Indicador luminoso
de temperatura..... 7, 110

Instalação..... 94

Instalar as pilhas e período
de substituição..... 12

Instalar o Videoprojector..... 15

Interruptor [R/C]..... 10, 13

K*Keystone*..... 40**L**

Lâmpada 89

Lente de focagem..... 7

Lente de zoom 7

Ligação Sinc. BNC
(BNC Sync Termination 87Limpar a caixa exterior
do videoprojector 123

Limpar a lente..... 123

Limpar o filtro de ar..... 123

Língua (Language)..... 86

Linha curva..... 63

Linha recta..... 63

Logótipo do Utilizador
(User's Logo) 58, 131**M**Máscara de Sub-rede
(Subnet Mask)..... 96

Mensagem (Message)..... 81

Mens. Sem Sinal
(No-Signal Msg.)..... 81

Menu..... 91

Menu Acerca de (About)..... 89

Menu Áudio (Audio)..... 78

Menu Avançado1
(Advanced 1)..... 84Menu Avançado2
(Advanced 2)..... 87

Menu Configuração (Setting)..... 80

Menu Logótipo do Utilizador
(User's Logo) 83

Menu principal..... 72

Menu Reinic. Tudo
(Reset All)..... 90

Menu Vídeo (Video) 73

Modo de Compressão
(Squeeze) 68Modo de Cor
(Color Mode) 51, 74, 76Modo de Espera
(Standby Mode) 86

Modo Repouso (Sleep mode) 82

Modo SINC. (SYNC Mode)..... 89

Monitor externo 22

N

Nitidez (Sharpness)..... 74, 76

Nome do videoprojector
(Projector name)..... 98**P**

Painel de controlo 9

Pé frontal regulável..... 7

Pega..... 7

Pé posterior regulável 8, 39

Período de substituição
da lâmpada..... 124Polaridade SINC.
(SYNC Polarity)..... 89

Ponteiro do rato 21

Ponteiro (Pointer)..... 62

Ponto de fixação do suporte
para montagem no tecto 8, 145

Porta 11, 32

Porta [Audio] 11, 26

Porta [Audio out] 11, 26

Porta COM (COM Port)..... 87

Porta [Computer] 11

Porta [Control (RS-232C)]..... 11

Porta de rede..... 11

Porta Mini D-Sub de 15 pinos..... 18

Porta [Monitor Out] 11

Porta [Remote]..... 10, 11

Porta [S-Video]..... 11

Porta [USB] 11

Porta [Video] 11

Posição (Position) 48, 73, 76

Predefinir (Preset) 74

Progressivo (Progressive) 84

Projectção 30

Projectção em ecrã panorâmico.... 68

Proj. Posterior (Rear Proj.) 15, 85

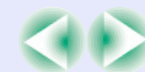

Protecção por Palavra-passe
(Password Protect) 53

Q

Quando Ocorre um Problema 110
Quick Corner 44

R

Rato USB..... 20
Rede (Network)..... 93
Apresentação redimensionada 67
Reiniciar Temp. Lâmpada
(Reset Lamp Timer)89, 128
Relação de aspecto 68
Resolução (Resolution) 74, 142
RGB..... 85
RGB analógico..... 73, 89
RGB digital..... 73, 89

S

Sala de Estar
(Living Room)..... 51, 74, 76
Sinal Entrada (Input Signal) 89
Sinal Vídeo (Video Signal) ... 77, 89
Sinc. (Sync)..... 48, 73
SNMP 97
Sobreaquecimento..... 111

Software do videoprojector 94
sRGB 51, 74, 76
Submenu..... 72
Substituir a lâmpada 125
Substituir os filtros de ar 129
S-Vídeo (S-Video) 24, 76, 89

T

Tamanho da imagem 16, 37
Tamanho do ecrã 16
Tampa da lâmpada..... 8
Tampa da lente 7
Taxa de Renovação
(Refresh Rate) 89
Teatro (Theatre)..... 51, 74, 76
Temperatura da cor..... 87
Temperatura
de funcionamento..... 143
Temperatura em armazém 143
Tipos de Visualização de Monitor
Suportados 142
Tomada de corrente 8

U

Utilizar as Funções dos Menus
de Configuração 72

V

Velocidade do Ponteiro
(Pointer Speed) 79
Vídeo componente..... 24
Vídeo composto..... 23
Vídeo RGB (RGB Video) 25
Vídeo..... 76, 89
Volume 52, 78

W

Wall Shot 46

Z

Zoom electrónico..... 59



DECLARAÇÃO de CONFORMIDADE

De acordo com a norma 47CFR, Parte 2 e 15 para Computadores Pessoais e Periféricos de Classe B e/ou Processadores e Fontes de Energia utilizados com Computadores Pessoais de Classe B

Nós: EPSON AMERICA, INC.
Sediados em: 3840 Kilroy Airport Way
MS: 3-13
Long Beach, CA 90806
Telefone: 562-290-5254

Declaramos que este produto está em conformidade com as normas 47 CFR, Parte 2 e 15 das normas FCC como um dispositivo digital de Classe B. Cada produto comercializado é idêntico à unidade correspondente testada e é compatível com as normas. Os registos mantidos continuam a reflectir que o equipamento produzido está dentro dos limites de variação aceites, tendo em conta a quantidade produzida e testada segundo uma base estatística e de acordo com as exigências da norma 47CFR 2.909. O funcionamento está sujeito a duas condições: (1) este dispositivo não pode provocar interferências prejudiciais e (2) este dispositivo tem de aceitar qualquer interferência recebida, inclusive interferências que possam provocar um funcionamento indesejado.

Designação comercial: EPSON

Tipo de produto: Videoprojector

Modelo: EMP-7900/EMP-7900NL

**Declaração de Conformidade FCC
Para Utilizadores dos Estados Unidos**

Este equipamento foi testado e considerado em conformidade com os limites para um dispositivo digital de Classe B, de acordo com a Parte 15 das normas FCC. Estes limites visam proporcionar uma protecção razoável contra interferências nocivas em instalações domésticas. Este equipamento gera, utiliza e pode irradiar radiofrequências. Se o equipamento não for instalado e utilizado de acordo com as instruções, poderá causar interferências que prejudiquem a recepção do sinal de televisão ou de rádio. No entanto, não é possível garantir que tais interferências não possam ocorrer em casos pontuais. Se este equipamento estiver a causar interferências na recepção do sinal de rádio e televisão, o que pode verificar se ligar e desligar o equipamento, tente solucionar o problema de uma das seguintes formas:

- Mude a orientação ou a posição da antena receptora.
- Aumente a distância entre o equipamento e o receptor.
- Ligue o equipamento a uma tomada de um circuito diferente do da tomada à qual o receptor está ligado.
- Contacte o fornecedor ou um técnico de rádio/televisão qualificado.

ATENÇÃO

Se ligar um cabo de interface não blindado a este equipamento, invalidará a Certificação ou Declaração FCC deste dispositivo e os níveis de interferências poderão exceder os limites estabelecidos pela norma FCC para este equipamento. É da responsabilidade do utilizador a aquisição e utilização de um cabo de interface blindado juntamente com este dispositivo. Se este equipamento possuir mais do que um conector para interface, não deixe os cabos ligados a interfaces que não está a utilizar. Se efectuar alterações não aprovadas pelo fabricante, pode perder o direito de utilização do equipamento.

Todos os direitos reservados. Esta publicação não pode ser integral ou parcialmente reproduzida, arquivada nem transmitida por qualquer processo electrónico, mecânico, fotocópia, gravação ou outro, sem a prévia autorização por escrito da SEIKO EPSON CORPORATION, que não assume qualquer responsabilidade de patente no que respeita ao uso das informações aqui contidas, nem se responsabiliza por quaisquer danos resultantes do uso das informações aqui contidas.

O comprador deste produto ou terceiros não podem responsabilizar a SEIKO EPSON CORPORATION, ou as suas filiais, por quaisquer danos, perdas, custos ou despesas incorridos por ele ou por terceiros, resultantes de acidentes, abusos ou má utilização do produto, de modificações não autorizadas, reparações ou alterações do produto, ou (excluindo os E.U.A.) que resultem da inobservância estrita das instruções de utilização e de manutenção estabelecidas pela SEIKO EPSON CORPORATION

A SEIKO EPSON CORPORATION não se responsabiliza por quaisquer avarias ou problemas provocados pela utilização de opções ou consumíveis não reconhecidos como sendo produtos originais EPSON ou produtos aprovados pela SEIKO EPSON CORPORATION.

Aviso geral:

EPSON é uma marca registada da SEIKO EPSON CORPORATION. Macintosh, Mac e iMac são marcas registadas da Apple Computer, Inc. IBM é uma marca registada da International Business Machines Corporation.

Windows e Windows NT são designações comerciais da Microsoft Corporation nos Estados Unidos da América.

Dolby é uma marca registada da Dolby Laboratories.

Pixelworks e DNX são designações comerciais da Pixelworks, Inc.

Todos os outros nomes de produtos referidos ao longo do manual têm uma finalidade meramente informativa, podendo ser designações comerciais dos respectivos proprietários.

A EPSON não detém quaisquer direitos sobre essas marcas.

Comando à Distância

- **Área de emissão de luz do comando à distância** ➔ Pág. 14

Envia sinais do comando à distância.

- **Indicador luminoso**

Acende quando estão a ser enviados sinais do comando à distância. Fica intermitente quando está a utilizar o modo de arrasto.

- **Botões [Page]** ➔ Pág. 20

[⏪]: Quando estiver a utilizar a função de rato sem fio, pressione este botão para fazer retroceder diapositivos de um ficheiro do PowerPoint.

[⏩]: Quando estiver a utilizar a função de rato sem fio, pressione este botão para fazer avançar diapositivos de um ficheiro do PowerPoint.

- **Botões [E-Zoom]** ➔ Pág. 59

[⊕]: Amplia partes das imagens sem alterar o tamanho da área de projecção.

[⊖]: Reduz as partes das imagens que foram ampliadas com o botão [⊕].

- **Botão [Color Mode]** ➔ Pág. 51

Selecciona o modo de cor. Sempre que pressionar o botão, o modo de cor muda pela seguinte ordem: Dinâmico (Dynamic), Apresentação (Presentation), Teatro (Theatre), Sala de Éstar (Living Room) e sRGB.

- **Botão [PinP]** ➔ Pág. 60

Sempre que pressionar este botão, a função P in P é activada ou desactivada.

- **Botão [☀] (iluminação)**

Quando pressiona este botão, todos os botões, excepto [☀], [Enter], [ESC], [Num] e [ID] acendem durante cerca de 10 segundos.

- **Botão [Menu]** ➔ Pág. 91

Mostra e oculta o menu de configuração.

- **Botão [Enter(↵)]** ➔ Pág. 21, 91, 108

Aceita um menu ou item de ajuda ou apresenta o ecrã ou menu seguintes quando está a visualizar um menu de configuração ou de ajuda.

Funciona como a tecla esquerda do rato quando estiver a utilizar a função de rato sem fio. Se mantiver o botão pressionado durante 1,5 segundos, o botão acende e o modo de arrasto fica activado.

- **Botão [Preset]** ➔ Pág. 64

Repõe as definições guardadas com a opção Predefinir (Preset) do menu (Vídeo).

- **Botão [Preview]** ➔ Pág. 33

Sempre que pressionar este botão, a função de pré-visualização é activada ou desactivada.

- **Botão [Wall Shot]** ➔ Pág. 46

Corrige automaticamente as cores de acordo com as cores originais quando estiver a projectar em quadros escuros ou paredes.

- **Botões [Volume]** ➔ Pág. 52

Ajustam o volume do som.

- **Botão [Num]** ➔ Pág. 55, 96

Utilizado para efectuar definições de Rede (Network) no menu Avançado2 (Advanced2).

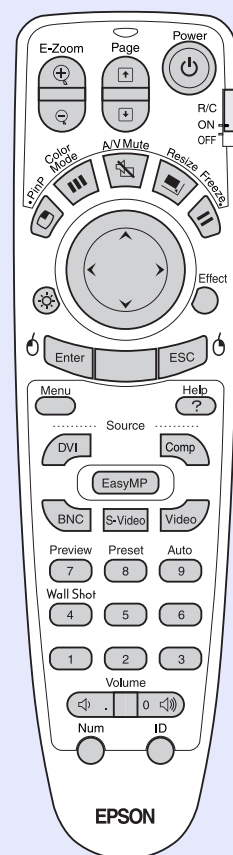

- **Botão [Power]** ➔ Pág. 31, 35

Liga ou desliga o videoprojector.

- **Interruptor [R/C]** ➔ Pág. 13

Liga e desliga o comando à distância. Não é possível utilizar o comando à distância se este interruptor não estiver na posição de activado (ON).

- **Botão [A/V Mute]** ➔ Pág. 58

Sempre que pressionar este botão, o áudio e o vídeo são activados ou desactivados.

- **Botão [Resize]** ➔ Pág. 66

Quando estiver a projectar imagens de computador, alterna entre uma apresentação de tamanho real e uma apresentação redimensionada. Quando estiver a projectar imagens de vídeo, muda a **relação de aspecto** sempre que pressionar o botão.

- **Botão [Freeze]** ➔ Pág. 59

Sempre que pressionar o botão, o modo de pausa das imagens é activado ou desactivado.

- **Botão [⊙]** ➔ Pág. 21, 91, 108

Se pressionar este botão enquanto estiver a visualizar um menu de configuração ou de ajuda, este botão selecciona itens do menu e valores de definição. Se pressionar este botão enquanto estiver a utilizar a função de rato sem fio, desloca o ponteiro na direcção em que pressionou o botão.

- **Botão [Effect]** ➔ Pág. 62

Pressione este botão para utilizar o ponteiro ou para realçar linhas de imagens de uma apresentação.

- **Botão [ESC(⌫)]** ➔ Pág. 21, 92, 108

Interrompe a função actual. Apresenta o ecrã ou menu anteriores enquanto visualiza um menu de configuração ou de ajuda. Funciona como a tecla direita do rato quando estiver a utilizar a função de rato sem fio. Se mantiver o botão pressionado durante 1,5 segundos, o botão acende e o modo de arrasto fica activado.

- **Botão [Help]** ➔ Pág. 108

Sempre que pressionar este botão, apresenta ou oculta o menu de ajuda interactiva, que é útil se ocorrer algum problema.

- **Botões [Source]** ➔ Pág. 32

[DVI]: Muda a fonte de vídeo para a fonte ligada à porta [DVI].

[Comp]: Muda a fonte de vídeo para a fonte ligada à porta [Computer].

[BNC]: Muda a fonte de vídeo para a fonte ligada à porta [BNC].

[S-Video]: Muda a fonte de vídeo para a fonte ligada à porta [S-Video].

[Video]: Muda a fonte de vídeo para a fonte ligada à porta [Video].

[EasyMP]: Este videoprojector não utiliza esta função.

- **Botão [Auto]** ➔ Pág. 48

Ajusta e otimiza automaticamente sinais de vídeo RGB analógicos de um computador.

- **Botões numéricos** ➔ Pág. 70, 96

Pode utilizar estes botões para inserir números de 0 a 9 quando tiver pressionado o botão [ID] ou [Num].

- **Botão [ID]** ➔ Pág. 70

Permite registar um número de identificação (ID) para o comando à distância.

- **Porta [Remote]** ➔ Pág. 14, 134

Ligue o conjunto de cabos do comando à distância opcional para enviar sinais do comando à distância para o videoprojector.