

EPSON®

EPSON STYLUS™ **PRO 4400**
EPSON STYLUS™ **PRO 4800**

Svenska

Installationshandbok

Säkerhetsinformation	3
Montera skrivaren	4
Ställa in skrivaren	5
Sätta in rullpapper	7
Sätta in ark	9
Ansluta skrivaren till datorn	12
Installera skrivarprogrammet	14
Använda internet-användarhandboken	15

Skrivarens delar

Framsida

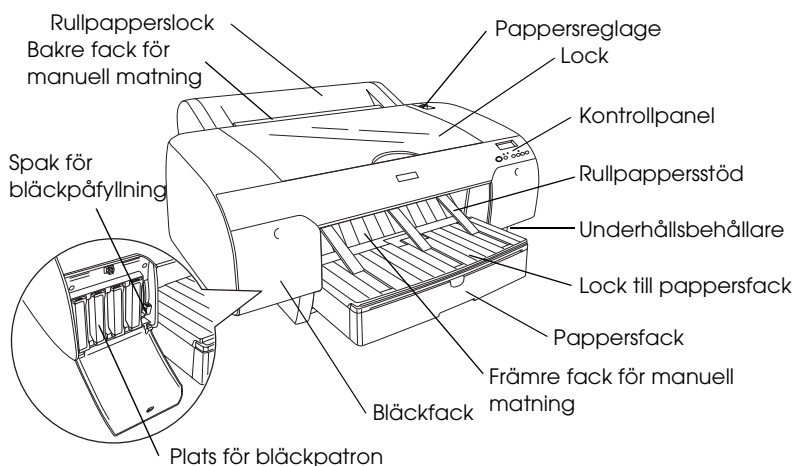

Baksida

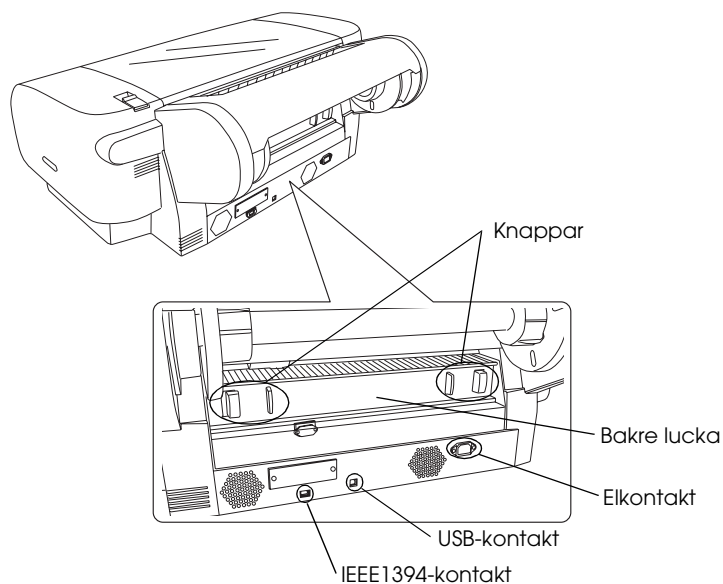

Med ensamrätt. Ingen del av detta dokument får reproduceras, lagras i ett arkiveringssystem eller överföras på något sätt (elektroniskt, mekaniskt, genom fotokopiering, inspelning eller på något annat sätt) utan skriftligt tillstånd från Seiko Epson Corporation. Informationen i detta dokument är endast avsedd för den här Epson-skrivaren. Epson ansvarar inte för att denna information är tillämplig för andra skrivare.

Varken Seiko Epson Corporation eller deras dotterbolag har ansvar för skador, förluster eller kostnader som kan drabba köparen av produkten eller tredje part som resultat av: olycka, felaktig användning, missbruk, otillåtna modifieringar, reparationer eller ändringar av produkten eller (utom USA) underlåtenhet att följa användnings- och underhållsanvisningarna från Seiko Epson Corporation.

Seiko Epson Corporation kan inte hållas ansvarig för skador eller problem som uppstår vid användning av andra eventuella tillval eller förbrukningsprodukter än sådana som är märkta Original Epson Products (Epsons originalprodukter) eller Epson Approved Products by Seiko Epson Corporation (Epson-godkända produkter från Seiko Epson Corporation).

Seiko Epson Corporation kan inte hållas ansvarig för skador som uppstår till följd av elektromagnetiska störningar som uppstår för att andra gränssnittskablar än de som är märkta Epson-Approved Products by Seiko Epson Corporation har använts.

EPSON är ett registrerat varumärke och EPSON STYLUS är ett varumärke som tillhör Seiko Epson Corporation.

Microsoft och Windows är registrerade varumärken som tillhör Microsoft Corporation.

Apple och Macintosh är registrerade varumärken som tillhör Apple Computer, Inc.

Allmänt: Andra produktnamn som förekommer i detta dokument används endast för identifieringsändamål och kan vara varumärken som tillhör respektive ägare. EPSON fransäger sig alla rättigheter till dessa varumärken.

Copyright © 2004 Seiko Epson Corporation. Med ensamrätt.

Säkerhetsinformation

Läs anvisningarna i det här dokumentet innan du använder skrivaren. Var även uppmärksam på de varningar och anvisningar som finns på skrivaren.

Varningar och anmärkningar

 **Varningar** måste alltid följas noga för att undvika kroppsskada.

 **Anmärkningar** måste iakttas för att utrustningen inte ska skadas.

Obs! innehåller viktig information och praktiska tips om hur du använder skrivaren.

Välja plats för produkten

- ❑ Placera produkten på en plan, stabil yta som är större än produkten. Produkten fungerar inte korrekt om den lutar.

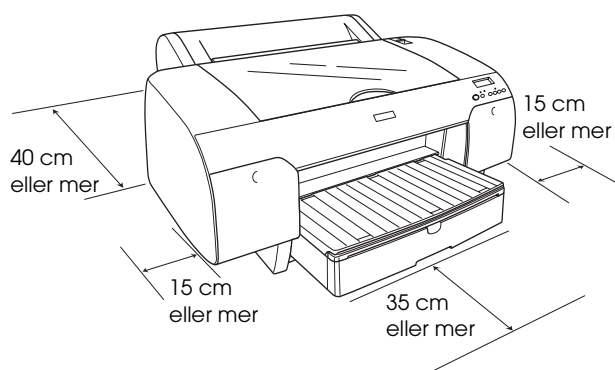

- ❑ Undvik platser med snabba växlingar i temperatur och/eller luftfuktighet. Undvik även att placera produkten i direkt solljus, starkt ljus eller nära värmekällor.
- ❑ Undvik platser där det finns risk för stötar och vibrationer.
- ❑ Placera inte produkten i dammiga miljöer.
- ❑ Placera produkten nära ett vägguttag där kontakten enkelt kan dras ut.
- ❑ Om du använder en ställning måste den klara minst 50 kg.

Ställa in produkten

- ❑ Använd endast den typ av strömkälla som finns angiven på produktens etikett.
- ❑ Använd endast strömsladden som följer med produkten. Om du använder en annan strömsladd kan det leda till brand eller elstötar.
- ❑ Produktens strömsladd får bara användas till den här produkten. Om du använder den till en annan produkt kan det leda till brand eller elstötar.
- ❑ Använd inte en skadad eller sliten strömsladd.
- ❑ Om du använder en förlängningssladd till produkten bör du se till att den totala strömstyrkan (i ampere) för de enheter som är anslutna till förlängningssladden inte överskrider sladdens kapacitet. Kontrollera även att den totala strömstyrkan (i ampere) för alla enheter som är anslutna till vägguttaget inte överskrider vägguttagets kapacitet.
- ❑ Blockera inte och täck inte över öppningar i produktens hölje.

Använda produkten

- ❑ Stick inte in handen i produkten och rör inte bläckpatronerna medan utskrift pågår.
- ❑ Flytta inte skrivarhuvudet manuellt eftersom det kan skada produkten.
- ❑ För inte in några föremål i springorna. Var noga med att inte spilla någon vätska på produkten.
- ❑ Försök inte att reparera produkten själv.
- ❑ Dra ut kontakten till produkten och låt kvalificerad servicepersonal utföra reparationer i följande situationer: Strömsladden eller strömkontakten är skadad, vätska har runnit in i produkten, produkten har tappats eller höljet är skadat, produkten fungerar inte normalt eller uppför sig konstigt.

Hantera bläckpatroner

- ❑ Förvara bläckpatronerna utom räckhåll för barn och drick inte innehållet.
- ❑ Förvara bläckpatroner svalt och mörkt.
- ❑ Om du får bläck på huden tvättar du bort det med tvål och vatten. Om du får bläck i ögonen sköljer du omedelbart ögonen med vatten.
- ❑ Utskrifterna blir bäst om du försiktigt skakar bläckpatronen innan du installerar den.

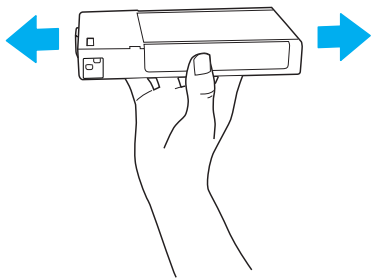

Anmärkning:

Skaka inte bläckpatroner som redan har installerats.

- ❑ Använd inte en bläckpatron om datumet på förpackningen har passerats.
- ❑ Utskrifterna blir bäst om du förbrukar bläckpatronen inom sex månader från att den har installerats.
- ❑ Ta inte isär bläckpatronerna och försök inte att fylla på dem. Det kan orsaka skador på skrivarhuvudet.
- ❑ Ta inte i området där bläcket kommer ut eller i de omgivande områdena och heller inte på det gröna chipet på patronens sida. Det kan påverka användning och utskrift negativt.

Montera skrivaren

Kontrollera innehållet

Kontrollera att alla delar som visas på bilden finns med och att de inte är skadade.

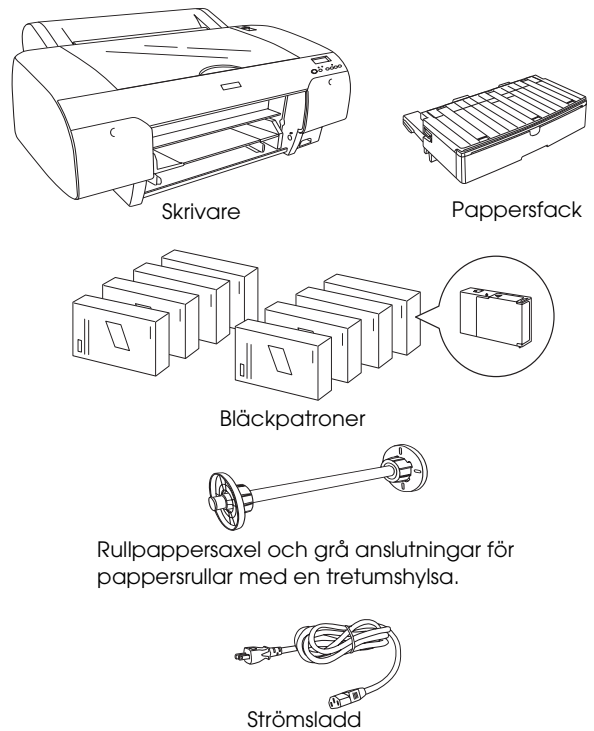

Obs!

- ❑ Innehållet i förpackningen kan variera beroende på ort.
- ❑ Det finns 4 bläckpatroner för EPSON Stylus Pro 4400 och 8 bläckpatroner för EPSON Stylus Pro 4800.

Ta bort skyddsmaterialet

Det finns gott om skyddsmaterial i förpackningen för att inte skrivaren ska skadas under transporten. Ta bort skyddsmaterialet från skrivaren innan du börjar använda den. Öppna locket, lossa de två skruvarna och dra sedan ut vagnens fixeringsplatta.

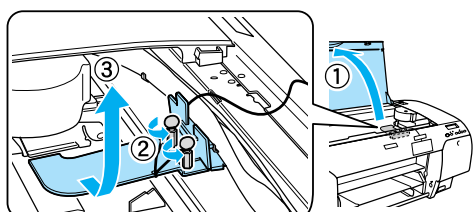

Du måste också osäkra skrivarhuvudet genom att dra i den gröna fliken till vänster om skrivarhuvudet.

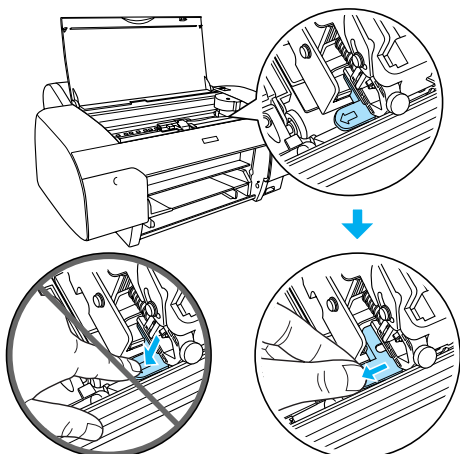

Ställa in skrivaren

Ansluta nätsladden

1. Läs på etiketten på skrivarens baksida och kontrollera att skrivarens spänning stämmer överens med eluttagets. Kontrollera också att du använder rätt nätsladd.



Anmärkning:

Det går inte att ändra skrivarens spänning. Om skrivarens spänning inte stämmer med eluttagets får du **INTE ANSLUTA SKRIVAREN**. Kontakta återförsäljaren.

2. Anslut strömsladden till elkontakten på skrivarens baksida.

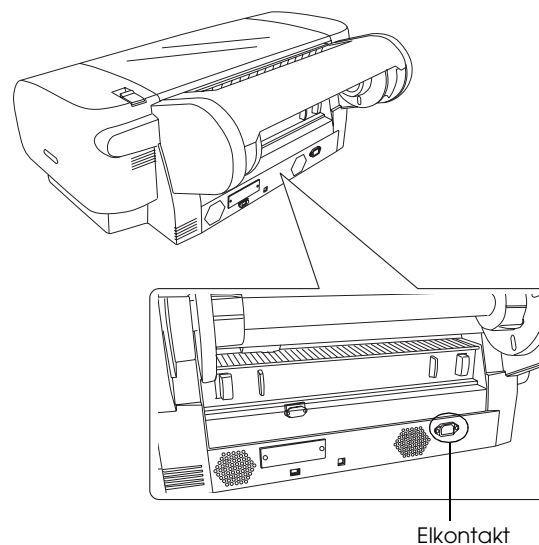

3. Anslut strömsladden till ett jordat eluttag.



Anmärkning:

Använd inte ett uttag som styrs av en automatisk timer eller strömbrytare. Om du gör det kan skrivaren stängas av eller skadas.

Installera pappersfacket

Sätt in pappersfacket i spåren på skrivarens framsida.

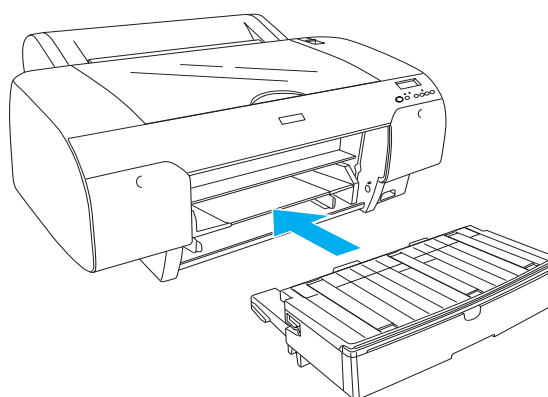

Sätta i bläckpatronerna



Varning!

Bläckpatronerna är slutna enheter. Under normala omständigheter läcker inget bläck från patronerna. Om du får bläck på händerna tvättar du dem ordentligt med tvål och vatten. Om du får bläck i ögonen sköljer du omedelbart ögonen med vatten.

Obs!

- ❑ Bläckpatronerna som levereras tillsammans med skrivaren är bara avsedda för den inledande bläckladdningen.
- ❑ Eftersom stora mängder bläck går åt till bläckladdningen måste du eventuellt snart byta bläckpatronerna.
- ❑ Den inledande bläckladdningar tar ungefär åtta minuter.
- ❑ Varje plats kan rymma en bläckfärg. Installera bläckpatronerna på rätt plats enligt bläckläget som du väljer.
- ❑ I bilden nedan används EPSON Stylus Pro 4800. Plats fem till åtta finns inte på EPSON Stylus Pro 4400.
- ❑ Du kan inte öppna det högra bläckfacket på EPSON Stylus Pro 4400. Tryck inte för hårt på locket, eftersom det kan gå sönder.

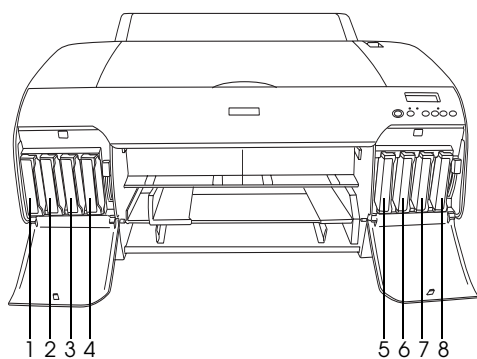

Nr.	EPSON Stylus Pro 4800	EPSON Stylus Pro 4400
#1	Matte Black eller Photo Black	Matte Black
#2	Cyan	Cyan
#3	Magenta	Magenta
#4	Gul	Gul
#5	Ljus svart	-
#6	Ljus cyan	-
#7	Ljus magenta	-
#8	Riktigt ljus svart	-

1. Starta skrivaren genom att trycka på knappen Power (På/av). Efter en liten stund visas NO INK CRTG (ingen bläckkassett) på displayen.
2. Öppna locket till bläckfacket genom att trycka på det.

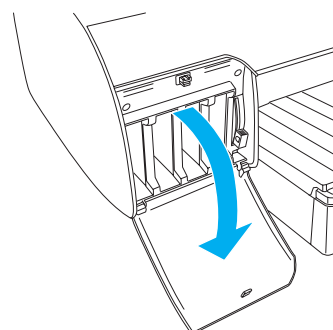
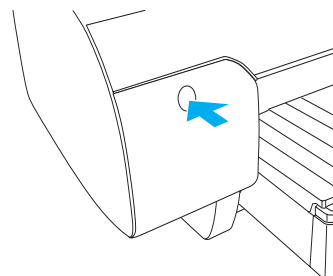

3. Dra upp bläckspakarna.

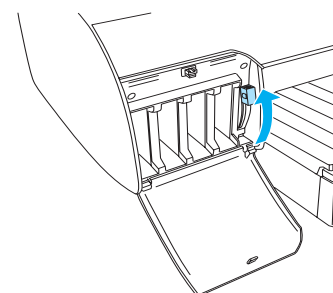

4. Ta fram en bläckpatron ur förpackningen. Utskrifterna blir bäst om du skakar patronen ordentligt.

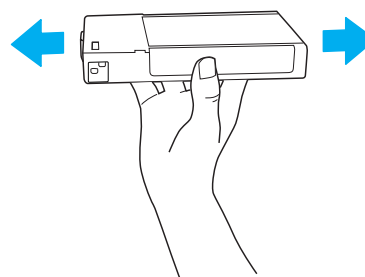

- Sätt in bläckpatronen på platsen genom att hålla patronen med pilen uppåt och mot skrivarens baksida.

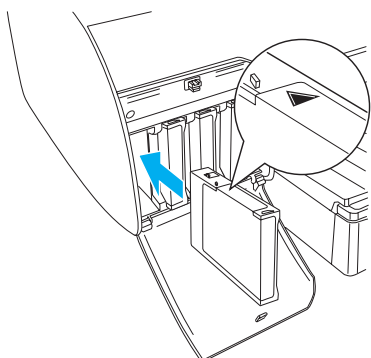

- Upprepa steg 4 och 5 för att installera de övriga patronerna.
- Fäll ned bläckspakarna när du har satt in alla bläckpatroner på deras respektive platser. Den inledande bläckladdningen startas.

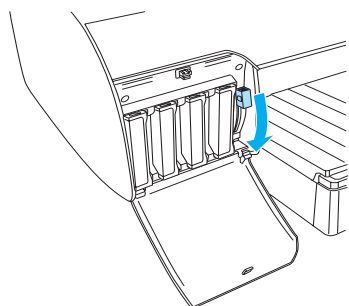

- Efter ungefär två minuter visas meddelanden i LCD-fönstret. Fäll upp eller ned bläckspakarna tills READY (KLAR) visas i LCD-fönstret, vilket visar att den inledande bläckladdningen är klar.



Anmärkning:

Gör aldrig något av nedanstående när lampan Pause (Paus) blinkar. Om du gör det kan skrivaren skadas.

- Stäng av skrivaren.
- Öppna locket.
- Ta bort det bakre höljet.
- Flytta pappersreglaget till frigörningsläget.
- Ta bort bläckpatronerna.
- Ta bort underhållsbehållaren.
- Dra ut nätsladden.

- Stäng locket till bläckfacket.

Obs!

Stäng inte locken till bläckfacken om du har installerat bläckpatroner på 220 ml.

Sätta in rullpapper

Sätta pappersrullen på axeln

Följ nedanstående steg när du sätter pappersrullen på axeln.

- Dra bort flänsen från axeln.

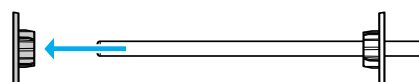

- Behåll de grå anslutningarna när du monterar papper med en tretumshylsa.

Ta bort de grå anslutningarna från flänsen när du monterar papper med en tvåtumshylsa.

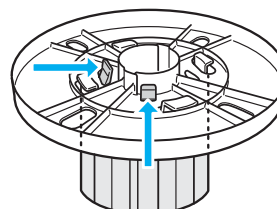

Obs!

Förvara anslutningarna på en säker plats.

- Placera pappersrullen på en plan yta för att den inte ska kunna rullas upp. Sätt på pappersrullen på axeln och flänsen tills den sitter på plats.

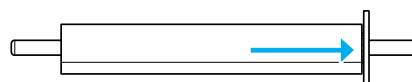

Obs!

Sätt inte på pappersrullen på axeln när axeln står upprätt. Det kan göra att papperet matas skevt.

4. Sätt på flänsen (togs bort i steg 1) på axeln och på pappersrullen tills den sitter på plats.

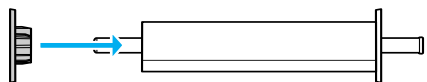

Sätta pappersrullen på skrivaren

Följ nedanstående steg när du sätter fast papper i skrivaren.

1. Öppna rullpapperslocket.

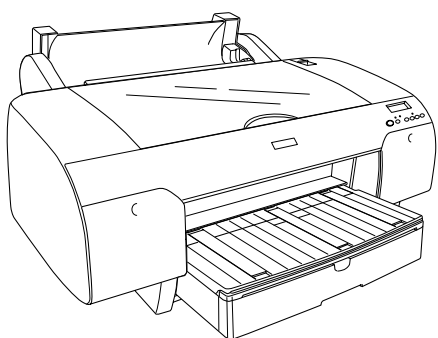

2. Kontrollera att den borttagbara flänsen sitter fast i pappersrullen.
3. Håll axeln på så sätt att den svarta flänsen är på vänster sida. Placera sedan axeln i spåret överst på skrivaren.

Svart borttagbar fläns

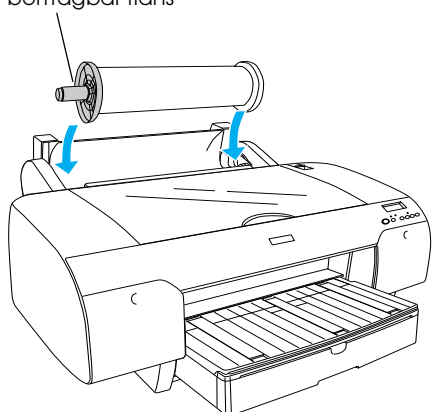

4. Flytta pappersreglaget till frigörningsläget.

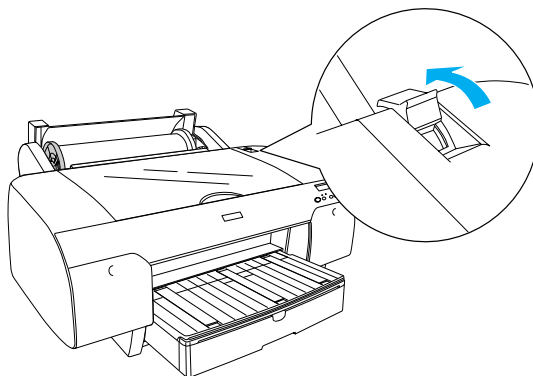

5. Håll i båda sidorna av papperet och mata in papperet i pappersbanan.

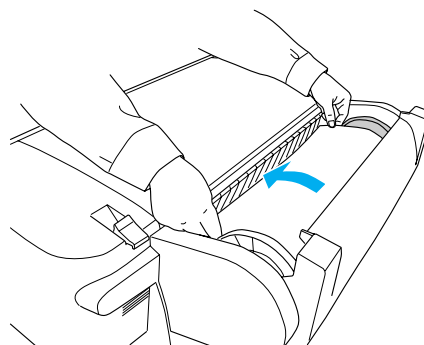

6. Dra papperet tills det hänger ned över pappersfacket.

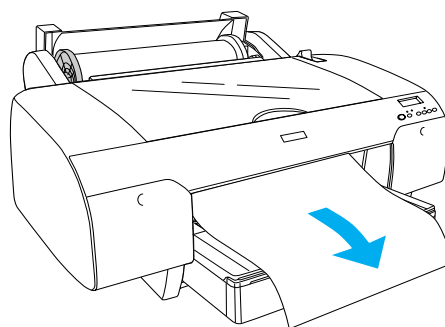

Obs!

Om du använder tunt papper trycker du på knappen Paper Feed (Pappersmatning) \vee och minskar på så sätt pappersdragkraften. Om du använder tjockt och böjt papper trycker du på knappen Paper Feed (Pappersmatning) \wedge och ökar på så sätt dragkraften.

7. Håll både i den fasta och borttagbara flänsen och rulla tillbaka papperet till linjen som är markerad med en pil.

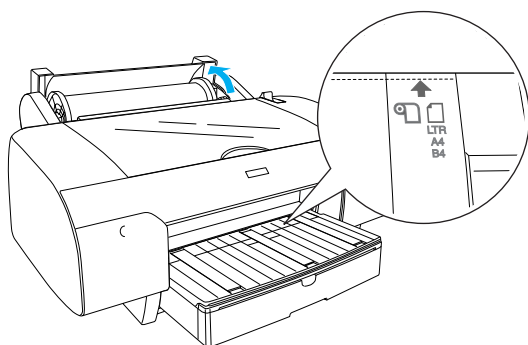

8. Flytta pappersreglaget till låsläget. Papperet matas automatiskt fram till utskriftspositionen.

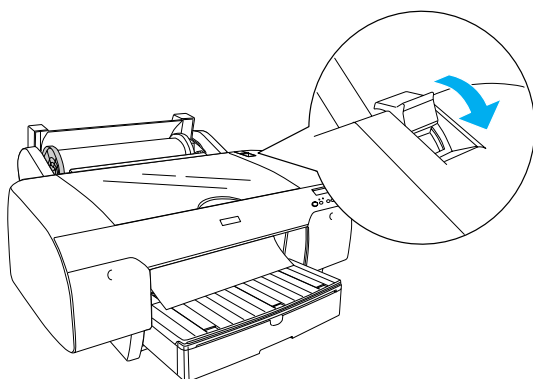

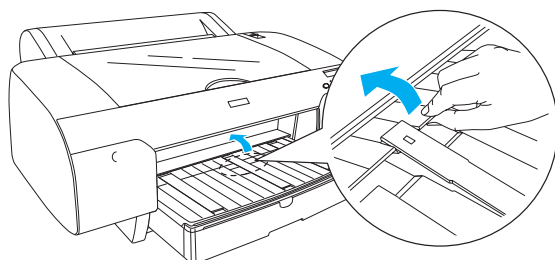

9. Stäng rullpapperslocket.

10. Fäll upp pappersstödet.

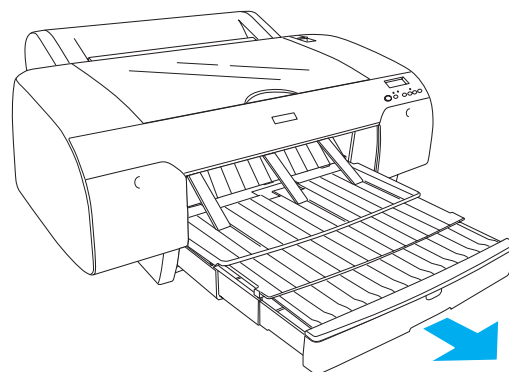

11. Anpassa pappersfacket och pappersfackslocket efter pappersstorleken.



12. Tryck på knappen Paper Source (Papperskälla) < och välj Roll Auto Cut On (Automatisk klippning: På för rulle)  i LCD-fönstret.



Anmärkning:

Om du låter papperet sitta kvar i skrivaren under en längre tid försämras papperets kvalitet. Vi rekommenderar att du tar bort papperet från skrivaren efter utskrift.

Sätta in ark

Följ anvisningarna nedan när du vill fylla på ark i pappersfacket.

Obs!

I det här avsnittet beskrivs hur du fyller på papper som är mindre än A3. Information om hur du använder A3 eller större papper och pappershantering finns i avsnittet "Pappershantering" i användarhandboken som finns på cd-skivan med skrivarprogrammet som levereras med skrivaren.

1. Kontrollera att skrivaren har startats och att statusen är READY (KLAR).
2. Tryck på knappen Paper Source (Papperskälla) < och välj Sheet (Ark)  i LCD-fönstret.

3. Lyft upp locket till pappersfacket och dra pappersstödsrullen uppåt.

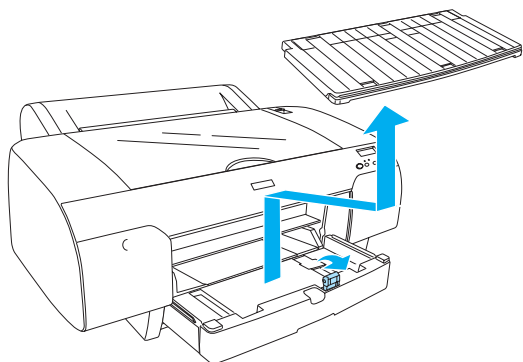

4. Fäll upp pappersstödet och dra kantstödet åt vänster så att utrymmet mellan kantstöden är något bredare än papperet.

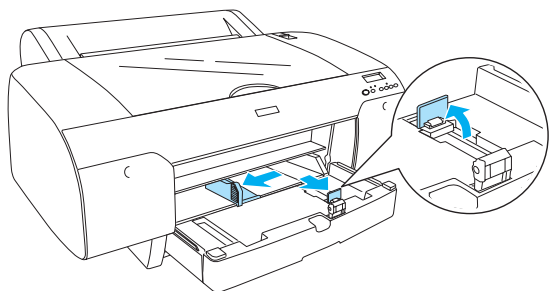

5. Lufta en pappersbunt och jämna till kanterna genom att slå buntens lätt mot en plan yta. Om papperet är böjt slätar du ut det innan du matar in det. Om papperet är mycket böjt och ofta fastnar slutar du att använda det.

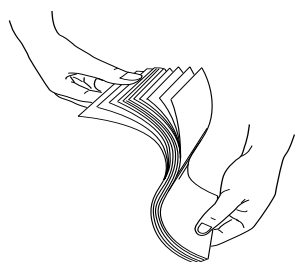

6. Ta bort eventuellt damm från pappersfackets insida. Damm kan minska utskriftskvaliteten.

7. Lägg i arken med utskriftssidan nedåt och den högra kanten av papperet mot pappersfackets högra sida.

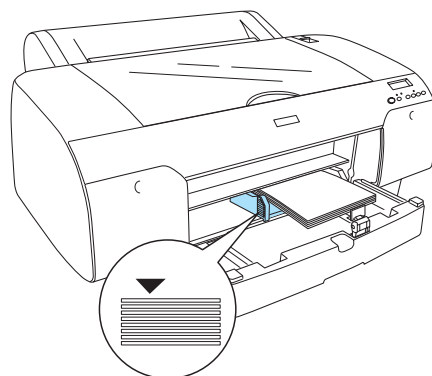

Obs!

- Lägg alltid in papperet med kortsidan först.
- Kontrollera att arken ligger plant på pappersfackets botten och lägg papperskanten mot fackets inre högra hörn. Annars kan utskriftskvaliteten bli feljusterad.
- Mängden papper som du kan lägga i pappersfacket beror på media och pappersstorleken.

Pappersfacket rymmer upp till 250 ark vanligt papper som väger 64 g/m². Fyll inte på papper över pilmarkeringen på insidan av den vänstra kantguiden.

Information om hur mycket Epson-specialmedia som pappersfacket rymmer finns i nedanstående tabell.

Epson-specialmedia	Storlek	Kapacitet
Premium Semigloss Photo Paper	A4	100
	LTR	100
	A3	50
Premium Luster Photo Paper	Super A3/B	50
	LTR	100
Photo Quality Ink Jet Paper	A3	50
	Super A3/B	50
EPSON Proofing Paper Semimatte (Commercial)	A4	200
	LTR	200
EPSON Proofing Paper Semimatte (Commercial)	Super A3/B	50

Archival (Enhanced) Matte Paper	A4	100
	LTR	100
	A3	50
	Super A3/B	50
Watercolor Paper-Radiant White	Super A3/B	20
Bright White Inkjet Paper	A4	100

8. Justera pappersstödet och kantguiden efter pappersstorleken.

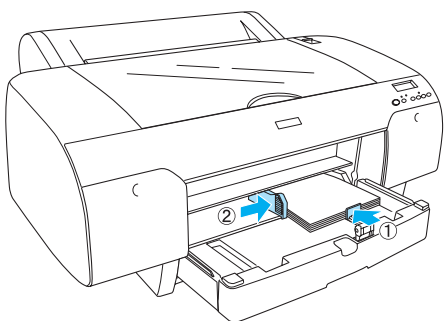

9. Fäll ned pappersstödsrullen och sätt tillbaka pappersfackslocket.

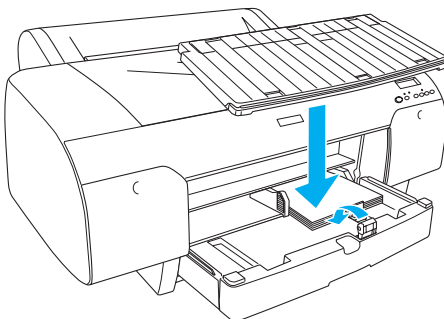

Obs!

Se till att rullpappersstödet inte är uppfällt.

Sätt in papper i det bakre facket för manuell matning

Obs!

- ❑ Du kan sätta in ett papper i taget i det bakre facket för manuell matning.
- ❑ Sätt in papper med utskriftssidan uppåt.
- ❑ Papper med en tjocklek mellan 0,08 och 1,6 mm kan sättas in i liggande riktning. Sätt dock alltid i returpapper eller vanligt papper och A4, Letter, eller 8 × 10 tums papper i stående riktning, oavsett tjocklek.

1. Kontrollera att skrivaren har startats och att statusen är READY (KLAR).
2. Tryck på knappen Paper Source (Papperskälla) < och välj Sheet (Ark) i LCD-fönstret.
3. Håll i den vänstra och högra kanten av papperet. Justera papperets vänsterkant med standardpappersstorleken på rullpapperslocket, och mata sedan in papperet tills det tar emot.

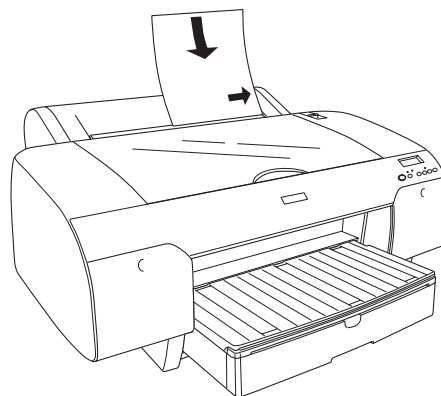

Papperet matas automatiskt fram till utskriftspositionen.

Obs!

Om du trycker på knappen Pause (Paus) börjar skrivaren omedelbart mata fram papper till utskriftspositionen.

4. Justera pappersstödet och pappersfackslocket efter pappersstorleken. Om du inte gör det, kan papperet ramla ut.

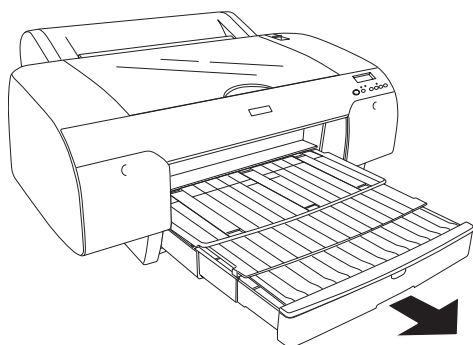

Obs!

Se till att rullpappersstödet inte är uppfällt.



Anmärkning:

Om du låter papperet sitta kvar i skrivaren under en längre tid försämras papperskvaliteten. Vi rekommenderar att du tar bort papperet från skrivaren efter utskrift.

Ansluta skrivaren till datorn

Gränssnittet varierar beroende på vilken version av Microsoft® Windows® eller Apple® Macintosh® du använder enligt följande:

USB- och Ethernet-gränssnitt (tillval):

Windows XP, Me, 98 och 2000

Mac OS X 10.2 eller senare

Mac OS 9.x

IEEE1394-gränssnitt:

Windows XP, Me och 2000

Mac OS X 10.2 eller senare

Mac OS 9.x

Använda det inbyggda USB-gränssnittet

Om du vill ansluta skrivaren till en USB-port behöver du en vanlig, skärmd USB-kabel. Följ nedanstående steg när du ansluter skrivaren till datorn med USB-kontakten.

Obs!

Om du använder en olämplig kabel eller ansluter andra enheter mellan skrivaren och datorn kan anslutningen bli instabil.

1. Se till att både skrivaren och datorn är avstängda.
2. Anslut USB-kabeln till skrivaren.

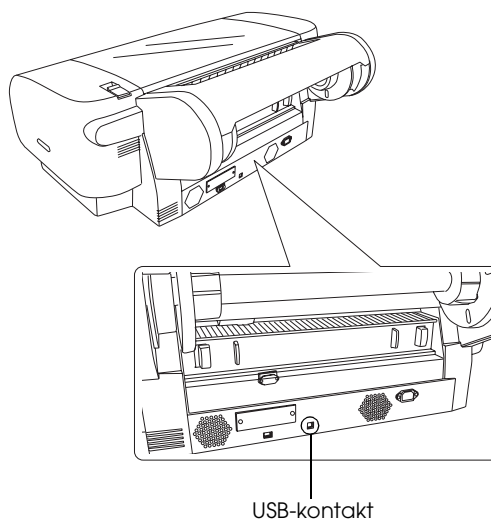

3. Anslut den andra änden av kabeln till datorns USB-kontakt.

När du anslutit skrivaren till datorn med USB-kabeln läser du "Installera skrivarprogrammet" på sidan 14.

Använda det inbyggda IEEE1394-gränssnittet

Följ nedanstående steg när du ansluter skrivaren till datorn med IEEE 1394-gränssnittskortet.

Obs!

Se till att använda IEEE 1394-kabel (C836302). I annat fall kan kabeln överstiga gränsen i EMC-bestämmelserna i varje land.

1. Se till att både skrivaren och datorn är avstängda.

2. Anslut gränssnittskabeln till skrivaren.

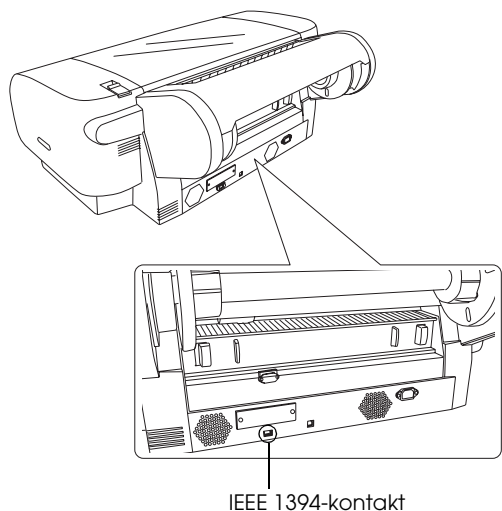

3. Anslut den andra änden av kabeln till datorns IEEE1394-kontakt.

När du anslutit skrivaren till datorn med IEEE 1394-kontakten läser du "Installera skrivarprogrammet" på sidan 14.

Använda gränssnittskortet (tillval)

Med hjälp av Ethernet-kortet kan du använda skrivaren i ett nätverk. Med Ethernet-kortet identifieras automatiskt nätverkets protokoll. Det innebär att du kan skriva ut från Windows XP, Me, 98 och 2000, eller Mac OS X och 9.x i ett AppleTalk-nätverk.

EpsonNet 10/100 Base Tx C12C82405*
High Speed Int. Print Server

Obs!

Asterisken (*) motsvarar den sista siffran i produktnumret, som kan variera beroende på var produkten säljs.

Installera gränssnittskortet (tillval)

Följ anvisningarna nedan om du vill installera gränssnittskortet som finns som tillval.

Obs!

Innan du installerar kortet bör du läsa den dokumentation som följer med kortet.

1. Se till att både skrivaren och datorn är avstängda.
2. Se till att nätsladden inte sitter i eluttaget.



Anmärkning:

Installera inte gränssnittskortet om skrivaren är ansluten till ett eluttag. Om du gör det kan skrivaren skadas.

3. Ta vid behov bort gränssnittskabeln.
4. Använd en kryssmejsel för att ta bort de två skruvarna till skyddsplåten som sitter där gränssnittskortet ska monteras, och ta bort plåten. Förvara skruvarna på en säker plats så att du kan använda dem när du ska sätta tillbaka plåten.

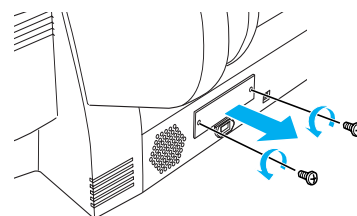

5. Skjut gränssnittskortet på plats. Tryck in det ordentligt så att kontakten på kortets baksida sitter fast i skrivarens interna uttag.

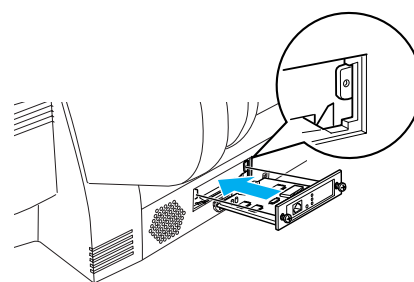

Obs!

Beroende på gränssnittskort kan det sticka ut en bit från kortplatsen.

Installera skrivarprogrammet

När du har anslutit skrivaren till datorn installerar du programmet som finns på cd-skivan som levereras med skrivaren. Följ anvisningarna nedan när du installerar skrivarprogramvaran.

Windows



Anmärkning:

Stäng av alla antivirusprogram innan du installerar skrivarprogrammet.

1. Kontrollera att skrivaren är avstängd.
2. Sätt in cd-skivan med skrivarprogramvaran som levereras med skrivaren i datorns cd-enhet.

Obs!

Om språkvalsfenstret visas väljer du språk.

3. Klicka på Continue (Fortsätt).
4. Välja skrivaren.
5. Välj Local (Lokal) eller Network (Nätverk).
6. Klicka på Install (Installera) för att starta programvaruinstallationen.

Obs!

Välj land eller region om fenstret med alternativ visas.

7. Följ anvisningarna på skärmen.

Obs!

Om ett meddelande om test av Windows-logotypen visas under installationen klickar du på Continue (Fortsätt) för att fortsätta installationen.

Mac OS 9.x



Anmärkning:

Stäng av alla antivirusprogram innan du installerar skrivarprogrammet.

1. Kontrollera att skrivaren är avstängd.
2. Sätt in cd-skivan med skrivarprogramvaran som levereras med skrivaren i datorns cd-enhet.

3. Dubbelklicka på ikonen Mac OS 9.

Obs!

Om språkvalsfenstret visas väljer du språk.

4. Klicka på Continue (Fortsätt).
5. Välja skrivaren.
6. Välj Local (Lokal) eller Network (Nätverk).
7. Klicka på Install (Installera) för att starta programvaruinstallationen.
8. Följ anvisningarna på skärmen.
Slå på skrivaren när du har installerat programvaran och startat om datorn.

Välja skrivare med Chooser (Väljaren)

När du har installerat skrivarprogrammet måste du öppna Chooser (Väljaren) och välja skrivaren. Du måste välja en skrivare första gången du ska använda den och när du vill byta till en annan skrivare. Utskrifter görs alltid på den skrivare som senast har valts.

1. Välj Chooser (Väljaren) på Apple-menyn. Klicka sedan på skrivarikonerna och porten som skrivaren är kopplad till.
2. Klicka på skrivarikonerna och porten som skrivaren är kopplad till om du använder USB-gränssnittet. Klicka på skrivarikonerna och FireWire-porten som skrivaren är kopplad till om du använder IEEE 1394-gränssnittet.
3. Välj lämplig alternativknapp för Background Printing (Bakgrundsutskrift) för att aktivera eller inaktivera bakgrundsutskrift.

När bakgrundsutskrift har aktiverats kan du använda datorn medan ett dokument förbereds för utskrift. Om du vill hantera utskrifter med verktyget EPSON Monitor IV måste bakgrundsutskrift vara aktiverat.

4. Stäng Chooser (Väljaren).

Mac OS X



Anmärkning:

Stäng av alla antivirusprogram innan du installerar skrivarens programvara.

Obs!

❑ Programvaran stöder inte UFS (UNIX File System) för Mac OS X. Installera programvaran på en disk eller en partition som inte använder UFS.

❑ Denna produkt stöder inte Mac OS X Classic-miljön.

1. Kontrollera att skrivaren är avstängd.
2. Sätt in cd-skivan med skrivarprogramvaran som levereras med skrivaren i datorns cd-enhet.
3. Dubbelklicka på ikonen Mac OS X.

Obs!

Om språkvalsfenstret visas väljer du språk.

4. Klicka på Continue (Fortsätt).
5. Välja skrivaren.
6. Välj Local (Lokal) eller Network (Nätverk).
7. Klicka på Install (Installera) för att starta programvaruinstallationen.
8. Följ anvisningarna på skärmen för att installera programvaran.
9. Starta om datorn när du har installerat programvaran. Slå på skrivaren.

Välja skrivaren

När du har installerat skrivarprogrammet måste du välja skrivaren. Du måste välja en skrivare första gången du ska använda den och när du vill byta till en annan skrivare. Utskrifter görs alltid på den skrivare som senast har valts.

1. Dubbelklicka på Macintosh HD (standardinställning).
2. Dubbelklicka på mappen Applications (Program).
3. Dubbelklicka på mappen Utilities (Verktyg).

4. Dubbelklicka på Print Center (Skrivarcenter) (för Mac OS X 10.2.x) eller Printer Setup Utility (Verktyg för skrivarinställning) (för Mac OS X 10.3.x).
5. Klicka på Add (Lägg till).
6. Välj gränssnittet som datorn och skrivaren är anslutna med.
7. Välj Stylus Pro 4400 eller Stylus Pro 4800.
8. Klicka på Add (Lägg till).
9. Se till att Printer List (Lista över skrivare) innehåller skrivaren du just lagt till.
10. Stäng dialogrutan Printer List (Lista över skrivare).

Använda internet-användarhandboken

Nästa steg

När du har installerat maskinvaran och drivrutinen kan du läsa om skrivarens funktioner, underhåll, felsökning, tekniska specifikationer och tillvalsprodukter i *Reference Guide* (Användarhandboken).

Använda internet-användarhandboken

Användarhandboken innehåller detaljerade anvisningar om hur du använder skrivaren och information om hur du använder tillvalsprodukterna.

Om du vill visa *Reference Guide* (Användarhandboken) dubbelklickar du på ikonen ESPR4844 Reference Guide på skrivbordet.

I Windows kan du även visa *Reference Guide* (Användarhandboken) med hjälp av menyn Start. Klicka på Start, peka på All Programs (Alla program) i Windows XP eller Programs (Program) i Windows Me, 98, eller 2000. Klicka på EPSON, och välj sedan ESPR4844 Reference Guide.

Obs!

Du måste ha Microsoft Internet Explorer 4.0 eller senare, eller Netscape Navigator 4.0 eller senare, för att kunna läsa på Internet.