

EPSON®

dreamio™

Home Entertainment Projector EMP-TWD1



Bedienungsanleitung



Projektor auspacken

Prüfen Sie anhand der folgenden Liste, dass sämtliche Teile vorhanden sind. Sollten Teile fehlen, wenden Sie sich an das Geschäft, in dem Sie das Gerät erworben haben.

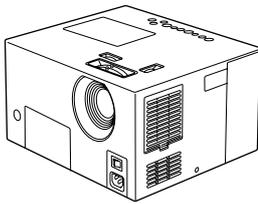

Hauptgerät

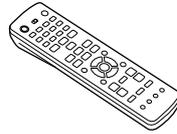

Fernbedienung



Mignonzellen (AA)
(2 Stück)

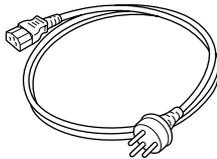

Netzkabel
(3 m)



Objektivdeckel



Benutzerhandbuch
(dieses Handbuch)

In diesem Handbuch verwendete Bezeichnungen

	Angaben, die Schäden oder Fehlfunktionen des Projektors verursachen können.
	Zusätzliche Informationen und nützliche Punkte zu einem Thema.
	Bezeichnet eine Seite mit nützlichen Hinweisen zum Thema.
	Bezeichnet Bedienungsarten oder Bedienungsreihenfolge. Die angegebenen Anweisungen müssen in der mit Zahlen bezeichneten Reihenfolge ausgeführt werden.
	Tasten an der Fernbedienung oder am Hauptgerät.
“(Menüname)”	Menüoptionen und Meldungen, die angezeigt werden. Beispiel: “Helligkeit”
	Die verfügbaren Funktionen und Bedienungsvorgänge können sich in Abhängigkeit vom verwendeten Datenträger unterscheiden. Die nachstehenden Symbole geben an, welche Art von Datenträger verwendet wird.

Inhaltsverzeichnis

Sicherheitsanweisungen	2
Betrieb und Lagerung	6
Informationen zu Medien	8
Bezeichnungen der Teile	9
Fernbedienung vorbereiten	12

Schnelle Inbetriebnahme

Aufstellung	14
Projektionsabstand und Leinwandgröße	14
Netzkabel anschließen und Hauptnetzschalter einschalten	14
Wiedergabe einer Disc	15
Disc wiedergeben und projizieren	15
Projektionsposition und Lautstärke einstellen	16
Wiedergabe stoppen	17
Spannungsversorgung ausschalten	17
Grundbedienung während der Wiedergabe	18
Wiedergabe vorübergehend einfrieren (Pause)	18
Rückwärtssuche/Vorwärtssuche	18
Wiedergabe von einer Position 10 Sekunden vorher erneut sehen	19
Überspringen	19
Einzelbildfortschaltung	19
Zeitlupenwiedergabe	20
Projektorlampe vorübergehend zur Raumbeleuchtung verwenden (Unterbrechen)	20
Bildqualität entsprechend den Raumbedingungen auswählen (Farbmodus)	20
Audio vorübergehend ausschalten (Stummschaltung)	21

Fortgeschrittene Bedienung

Werden Sie ein Wiedergabe-Experte	22
Helligkeit des Displays ändern (Dimmer)	22
Wiedergabe von einem DVD-Menü	23
Wiedergabe mit PBC (Playback Control)	24
MP3/WMA-, JPEG-Wiedergabe	25
Wiedergabe durch Auswahl der Kapitel- oder Tracknummer	28
Wiedergabe ab Startzeit (Zeitsuche)	29
Schleifenwiedergabe einer Szene (A-B-Wiedergabewiederholung)	30
Schleifenwiedergabe (Wiedergabewiederholung)	32
Wiedergabe in der gewünschten Reihenfolge (Programm-wiedergabe)	33
Wiedergabe in zufallsbestimmter Reihenfolge (Zufalls-wiedergabe)	35
Audiosprache ändern	36
Untertitel-Anzeige ändern	37
Winkel ändern	37
Bedienung in der Menüleiste durchführen	38
Einstellungen für automatische Bereitschaft, Gute-Nacht-Timer (Einschlaf-timer)	39
Bessere Bildqualität (Progressive-Modus)	40
Sperrung des Medienträgers	40

Werden Sie ein Projektions-Experte	41
Andere Videogeräte anschließen	41
Bilder von externen Videogeräten projizieren	42
Werden Sie ein Audio-Experte	43
Über Kopfhörer hören	43
Audiogeräte mit optischem Digitaleingang anschließen	44
Subwoofer anschließen	44
Tonmodus auswählen	45
Hohe Töne einstellen	45
Audio-Wiedergabepegel einstellen	46
Audio-Eingangsspegel eines externen Audiogeräts einstellen	47

Einstellungen und Anpassungen

Verwendung und Funktionen des Menüs	
Einstellungen	48
Menü Einstellungen verwenden	48
Liste der Einstellmenüs	49
Liste der Sprachcodes	51
Einstellungen für "DIGITAL-AUDIO-AUSGANG" und Ausgangssignale	51
Liste der Ländercodes (Bereichscodes)	52
Verwendung und Funktionen des Menüs	
Bildqualität	53
Menü Bildqualität verwenden	53
Liste des Menüs Bildqualität	54
Verwendung und Funktionen des Menüs	
Informationen	55
Menü Video-Informationen verwenden	55
Liste des Menüs Informationen	56

Anhang

Fehlersuche	57
Anzeigen ablesen	57
Falls die Anzeigen keine Hilfe bieten	60
Wartung	62
Reinigung	62
Zeitpunkt zum Ersetzen von Verbrauchsmaterialien	63
Verbrauchsmaterialien ersetzen	64
Sonderzubehör und Verbrauchsmaterial	66
Projektionsabstand und Leinwandgröße	66
Spezifikationen/kompatible Auflösungen	67
Glossar	70
Stichwortverzeichnis	71
Adressliste	72

Schnelle Inbetriebnahme

Fortgeschrittene Bedienung

Einstellungen und Anpassungen

Anhang

Sicherheitsanweisungen

Wichtige Informationen

Lesen Sie die folgenden wichtigen Informationen über das Gerät.

Wichtige Sicherheitsinformationen

Vorsicht:

Setzen Sie dieses Gerät niemals Regen oder Feuchtigkeit aus, um die Gefahr von Feuer und elektrischen Schlägen zu vermeiden.

Vorsicht:

Schauen Sie niemals bei eingeschalteter Lampe in das Objektiv, weil das helle Licht schädlich für Ihre Augen ist. Lassen Sie niemals Kinder ins Objektiv schauen, wenn die Lampe eingeschaltet ist.

Vorsicht:

Öffnen Sie keine Abdeckungen am Projektor mit Ausnahme der Lampenabdeckung. Gefährliche elektrische Spannungen im Projektor können schwere Verletzungen verursachen. Versuchen Sie nicht, dieses Produkt selber zu reparieren, außer wie ausdrücklich im mitgelieferten Benutzerhandbuch beschrieben. Wenden Sie sich für sämtliche Reparatur- und Wartungsarbeiten an qualifiziertes Kundendienstpersonal.

Vorsicht:

Bewahren Sie die Kunststoffbeutel, in denen der Projektor, das Zubehör und zusätzliche Teile verpackt sind, außerhalb der Reichweite von Kindern auf. Wenn Kinder sich Kunststoffbeutel über den Kopf stülpen, können sie ersticken. Achten Sie in dieser Hinsicht besonders auf Kleinkinder.

LASER-Produkt der Klasse 1

Achtung:

Öffnen Sie nicht die obere Abdeckung. Im Gerät befinden sich keine vom Benutzer wartbaren Teile.

Achtung:

Berühren Sie die Glühbirne beim Ersetzen der Lampe niemals mit bloßen Händen. Die unsichtbaren Fettablagerungen von den Fingern können die Nutzungsdauer der Glühbirne verkürzen. Verwenden Sie zum Anfassen der neuen Glühbirne ein Tuch oder Handschuhe.



Achtung:

Öffnen Sie nicht die Abdeckung (oder die Rückseite), um elektrische Schläge zu vermeiden. Im Gerät befinden sich keine vom Benutzer wartbaren Teile. Wenden Sie sich für Reparaturen an qualifiziertes Kundendienstpersonal.



Dieses Symbol soll den Benutzer auf nicht isolierte "gefährliche Spannung" im Gehäuse des Produkts hinweisen, die stark genug sein kann, um die Gefahr eines elektrischen Schlags für Personen zu bilden.



Dieses Symbol soll den Benutzer auf wichtige Bedienungs- und Wartungsanweisungen in der Dokumentation im Lieferumfang des Geräts hinweisen.

Wichtige Sicherheitshinweise

Beachten Sie bei der Aufstellung und Verwendung die folgenden Sicherheitsanweisungen:

- Lesen Sie diese Anweisungen.
- Bewahren Sie diese Anweisungen auf.
- Beachten Sie alle Warnhinweise.
- Beachten Sie sämtliche Anweisungen.
- Verwenden Sie dieses Gerät nicht in der Nähe von Wasser.
- Verwenden Sie zur Reinigung ausschließlich ein trockenes Tuch.
- Die Lüftungsöffnungen dürfen nicht abgedeckt werden. Führen Sie die Installation gemäß den Herstellerangaben durch.
- Das Gerät darf nicht in der Nähe von Wärmequellen wie Heizungen, Öfen und anderen Geräten (einschließlich Verstärkern), die Wärme erzeugen, installiert werden.
- Setzen Sie die Sicherheitsvorrichtung des polarisierten oder geerdeten Steckers nicht außer Kraft. Ein polarisierter Stecker verfügt über zwei Steckerklingen, von denen einer breiter ist als der andere. Ein geerdeter Stecker verfügt über zwei Steckerklingen und einen dritten Erdungsstift. Die breitere Steckerklinge oder der dritte Erdungsstift sind zu Ihrer Sicherheit vorgesehen. Sollte der vorhandene Netzstecker nicht in die Netzsteckdose passen, lassen Sie eine geeignete Netzsteckdose durch einen qualifizierten Elektriker installieren.
- Achten Sie darauf, dass keine Personen auf das Netzkabel treten und dass es nicht eingeklemmt wird, insbesondere am Stecker, an der Netzsteckdose und am Austrittspunkt aus dem Gerät.
- Verwenden Sie nur vom Hersteller empfohlene Zusatz-/Zubehörteile.

- Verwenden Sie nur fahrbare Ständer, Stative, Halterungen oder Tische, die vom Hersteller empfohlen werden oder zusammen mit dem Gerät verkauft wurden. Wenn ein fahrbarer Ständer verwendet wird, ist beim Verschieben des Ständers mit Gerät Vorsicht geboten, um Verletzungen durch Umkippen zu vermeiden.



- Ziehen Sie den Netzstecker bei Gewittern und wenn das Gerät längere Zeit nicht verwendet werden soll.
- Wenden Sie sich für sämtliche Reparatur- und Wartungsarbeiten an qualifiziertes Kundendienstpersonal. Eine Wartung ist erforderlich, wenn das Gerät in irgend einer Weise beschädigt ist, beispielsweise am Netzkabel oder Netzstecker, wenn Flüssigkeit oder Gegenstände in das Gerät eingedrungen sind, wenn das Gerät Regen oder Feuchtigkeit ausgesetzt war, wenn es nicht einwandfrei funktioniert oder fallen gelassen wurde.
- Setzen Sie dieses Gerät nicht Wasser aus und stellen Sie keine mit Flüssigkeit gefüllte Behälter auf dieses Gerät.
- Stellen Sie keine Gegenstände mit offener Flamme, beispielsweise eine entzündete Kerze, auf dieses Gerät.
- Schließen Sie dieses Gerät an eine geerdete Netzsteckdose an.
- Zwischen dem Luftaustritt und etwaigen Wänden o. Ä. muss ein Abstand von mindestens 20 cm eingehalten werden.
- Zwischen dem Lufteintritt und etwaigen Wänden o. Ä. muss ein Abstand von mindestens 10 cm eingehalten werden.
- Schalten Sie den Projektor nicht ein, wenn die Objektivabdeckung angebracht ist. Die Objektivabdeckung kann durch die Wärme schmelzen und Verbrennungen oder Verletzungen verursachen. Zur Unterbrechung der Projektion drücken Sie [Image On/Off].
- Lassen Sie dieses Gerät oder die Fernbedienung mit eingesetzten Batterien nicht an Plätzen wie beispielsweise in einem Fahrzeug mit geschlossenen Fenstern, unter direkter Sonnenbestrahlung, nahe dem Ein-/Austritt einer Klimaanlage oder Heizung oder an anderen Plätzen, an denen die Temperatur höher als normal ansteigt. Dadurch können Bauteile in diesem Gerät

beeinträchtigt oder Verformung durch Wärme oder ein Feuer verursacht werden.

- Ziehen Sie zum Abziehen des Netzsteckers/der Netzsteckbuchse niemals am Netzkabel. Fassen Sie den Netzstecker zum Abziehen.
- Stellen Sie die Lautstärke nicht von Anfang an zu hoch ein. Dann kann plötzlich ein lauter Ton erzeugt werden, der Schäden am Lautsprecher oder an Ihrem Gehör verursachen kann. Als Vorsichtsmaßnahme sollten Sie die Lautstärke vor dem Ausschalten des Geräts verringern und nach dem erneuten Einschalten langsam erhöhen.
- Wenn Sie einen Kopfhörer verwenden, stellen Sie die Lautstärke nicht zu hoch ein. Durch Hören mit hoher Lautstärke über längere Zeit kann Ihr Gehör Schaden nehmen.
- Ziehen Sie vor der Wartung dieses Geräts den Netzstecker aus der Netzsteckdose. Anderenfalls besteht die Gefahr eines elektrischen Schlags.
- Stellen Sie den Projektor nicht auf einen instabilen fahrbaren Ständer, Ständer oder Tisch.
- Verwenden Sie ausschließlich die am Projektor angegebene Netzspannung. Wenn Ihnen die Spannungswerte Ihres Stromnetzes nicht bekannt sind, wenden Sie sich an Ihren Händler oder an das Energieversorgungsunternehmen.
- Stellen Sie den Projektor in der Nähe einer Netzsteckdose auf, so dass der Netzstecker jederzeit problemlos gezogen werden kann.
- Überprüfen Sie die Spezifikationen des Netzkabels. Durch die Verwendung eines ungeeigneten Netzkabels können Feuer oder elektrische Schläge verursacht werden. Das Netzkabel im Lieferumfang des Projektors ist für die Spannungsversorgungsanforderungen des Vertriebslands ausgelegt.
- Bei der Handhabung des Netzsteckers sind die folgenden Vorsichtsmaßnahmen zu beachten. Bei Nichtbeachtung dieser Vorsichtsmaßnahmen können Feuer oder elektrische Schläge verursacht werden.
 - Stecker und Steckdose müssen vor dem Einstecken staubfrei sein.
 - Stecken Sie den Stecker ganz in die Steckdose.
 - Fassen Sie den Stecker nicht mit nassen Händen an.
- Netzsteckdosen, Verlängerungskabel und Verteiler dürfen nicht überlastet werden. Dadurch können Feuer oder elektrische Schläge verursacht werden.

- Stellen Sie den Projektor so auf, dass niemand auf das Kabel tritt, weil das Kabel oder der Stecker dadurch beschädigt werden können.
- Ziehen Sie vor dem Reinigen des Projektors den Netzstecker. Verwenden Sie ein feuchtes Tuch zum Reinigen. Verwenden Sie keine flüssigen Reiniger oder Sprühreiniger.
- Die Schlitze und Öffnungen im Projektorgehäuse dürfen nicht blockiert werden. Sie sind zur Belüftung und zum Schutz des Projektors vor Überhitzung vorgesehen. Stellen Sie den Projektor nicht auf ein Sofa, einen Teppich oder eine andere weiche Unterlage oder in eine umbaute Installation, außer wenn eine einwandfreie Belüftung gewährleistet ist.
- Stecken Sie niemals Gegenstände durch die Schlitze im Gehäuse. Achten Sie darauf, dass niemals Flüssigkeit irgendwelcher Art in den Projektor gelangt.
- In den folgenden Fällen müssen Sie den Projektor vom Netz trennen und sich an einen qualifizierten Kundendiensttechniker wenden:
 - Wenn das Netzkabel bzw. der Stecker beschädigt ist.
 - Wenn Flüssigkeit in den Projektor gelangt ist oder er Regen oder Wasser ausgesetzt war.
 - Wenn der Projektor bei Befolgung der Bedienungsanweisungen nicht einwandfrei funktioniert oder auffällige Leistungsabweichungen aufweist, die auf die Notwendigkeit einer Wartung hinweisen.
 - Wenn das Gerät heruntergefallen ist oder das Gehäuse beschädigt wurde.
- Im Projektor sind viele Teile aus Glas wie beispielsweise das Objektiv und die Projektorlampe vorhanden. Die Lampe ist zerbrechlich und kann leicht zerbrechen. Sollte die Lampe zerbrechen, muss der Projektor sehr vorsichtig gehandhabt werden, um Verletzungen durch Glassplitter zu vermeiden. Wenden Sie sich an Ihren Händler oder an die nächste der auf Seite 72 aufgeführten Adressen. Besondere Vorsicht ist zu beachten, wenn der Projektor unter der Decke angebracht ist, weil beim Abnehmen der Lampenabdeckung Glassplitter herunterfallen können. Vermeiden Sie unbedingt, dass diese Glassplitter in Ihre Augen oder Ihren Mund gelangen.
- Während des Betriebs kann es vorkommen, dass der Luftfilter an der Unterseite des Projektors durch Fremdkörper oder Papier blockiert wird. Entfernen Sie alles von der Unterseite des Projektors, das den Luftfilter blockieren könnte.
- Versuchen Sie niemals, die Lampe unmittelbar nach der Verwendung auszubauen. Dadurch können schwere Verbrennungen verursacht werden. Schalten Sie das Gerät vor dem Ausbau der Lampe aus und warten Sie so lange, wie auf Seite 64 angegeben, um die Lampe vollständig abkühlen zu lassen.
- Als Lichtquelle des Projektors wird eine Quecksilberdampflampe verwendet, die einen hohen Innendruck aufweist. Quecksilberdampflampen erzeugen beim Zerschlagen ein lautes Geräusch. Die Lampe muss mit größter Vorsicht gehandhabt werden und beachten Sie Folgendes. Bei Nichtbeachtung der nachstehenden Punkte besteht Verletzungs- und Vergiftungsgefahr.
 - Die Lampe darf nicht beschädigt oder Stößen ausgesetzt werden.
 - Nach Ablauf der vorgegebenen Betriebsdauer darf die Lampe nicht weiterverwendet werden. Nach Ablauf dieser Betriebsdauer nimmt die Gefahr eines Lampenbruchs zu. Ersetzen Sie deshalb die Lampe so bald wie möglich, wenn Sie in einer Meldung zum Ersetzen der Lampe aufgefordert werden.
 - Die Lampe enthält Quecksilberdampf. Bei einem Bruch der Lampe muss der Raum sofort durchlüftet werden, um zu verhindern, dass die freigesetzten Gase eingeatmet werden oder in Kontakt mit den Augen oder dem Mund kommen.
 - Bringen Sie Ihr Gesicht während des Betriebs nicht zu nahe an den Projektor, um zu verhindern, dass die bei einem Bruch der Lampe freigesetzten Gase eingeatmet werden oder in Kontakt mit den Augen oder dem Mund kommen.
 - Wenden Sie sich bei einem Lampenbruch für den Lampenaustausch an das Geschäft, in dem Sie das Gerät erworben haben, oder an die nächste der auf Seite 72 aufgeführten Adressen. Bei einem Bruch der Lampe können Glassplitter im Inneren des Projektors vorhanden sein.
 - Besondere Vorsicht ist zu beachten, wenn der Projektor unter der Decke angebracht ist, weil beim Abnehmen der Lampenabdeckung Glassplitter herunterfallen können. Wenn Sie den Projektor selbst reinigen oder die Lampe selbst ersetzen, vermeiden Sie unbedingt, dass diese Glassplitter in Ihre Augen oder Ihren Mund gelangen.

Falls bei einem Bruch der Lampe Gas oder Glassplitter eingeatmet werden oder in die Augen oder den Mund gelangen oder andere Beschwerden auftreten, konsultieren Sie unverzüglich einen Arzt.

Beachten Sie außerdem die örtlichen Vorschriften für die Entsorgung. Eine Entsorgung über den Hausmüll ist nicht zulässig.

- Bei einem Gewitter darf der Netzstecker nicht berührt werden, weil die Gefahr eines elektrischen Schlags besteht.
- Reinigen Sie regelmäßig das Innere des Projektors. Wird der Projektor innen längere Zeit nicht gereinigt, kann sich Staub ansammeln und Feuer oder elektrische Schläge verursachen. Lassen Sie das Innere des Projektors mindestens einmal jährlich von Ihrem Händler oder der auf Seite 72 aufgeführten Adressen reinigen. Die Kosten für diese Arbeit werden Ihnen berechnet.
- Bei Verwendung einer Fernbedienung mit Batterien müssen die Batterien außerhalb der Reichweite von Kindern gehalten werden. Beim Verschlucken einer Batterie besteht Erstickungsgefahr. Wenn eine Batterie verschluckt wird, begeben Sie sich sofort in ärztliche Behandlung.
- Beachten Sie beim Ersetzen der Batterien die folgenden Vorsichtsmaßnahmen.
 - Ersetzen Sie die Batterien, sobald sie erschöpft sind.
 - Sollte eine Batterie ausgelaufen sein, wischen Sie die Batterieflüssigkeit mit einem weichen Tuch weg. Falls Batterieflüssigkeit auf Ihre Hände gelangt, waschen Sie sie sofort.
 - Setzen Sie Batterien nicht Wärme oder Feuer aus.
 - Entsorgen Sie Batterien gemäß den örtlichen Vorschriften.
 - Entnehmen Sie die Batterien, wenn Sie den Projektor für längere Zeit nicht verwenden werden.
- Stellen Sie sich nicht auf den Projektor und stellen Sie keine schweren Gegenstände darauf.
- "Maschinenlärminformations-Verordnung 3. GPSGV: Der höchste Schalldruckpegel beträgt 70 dB(A) oder weniger gemäss EN ISO 7779"

Betrieb und Lagerung

Beachten Sie die folgenden Angaben, um Fehlfunktionen und Schäden zu vermeiden.

Hinweise zur Handhabung und Lagerung

- Verwenden und lagern Sie dieses Gerät innerhalb der Temperaturbereiche für Betrieb und Lagerung, die in diesem Handbuch angegeben sind.
- Stellen Sie das Gerät nicht an einem Platz auf, der Vibrationen oder Erschütterungen ausgesetzt ist.
- Stellen Sie das Gerät nicht in der Nähe von Fernseh-, Radio- oder Videogeräten auf, die magnetische Felder erzeugen.
Dadurch können Beeinträchtigungen bei der Audio- und Videowiedergabe mit diesem Gerät sowie Fehlfunktionen dieses Geräts verursacht werden. Sollten derartige Beeinträchtigungen vorkommen, stellen Sie dieses Gerät weiter entfernt von Fernseh-, Radio- und Videogeräten auf.
- Stellen Sie dieses Gerät nicht schräg auf.
- Bewegen Sie dieses Gerät nicht während der Wiedergabe.
Hierdurch können Medien beschädigt oder Fehlfunktionen verursacht werden.
- Verwenden oder lagern Sie dieses Gerät nicht an Plätzen mit Zigarettenrauch oder anderem Rauch oder in verstaubten Räumen.
Dadurch kann die Bildqualität beeinträchtigt werden.
- Berühren Sie das Objektiv nicht mit bloßen Händen.
Durch Fingerabdrücke oder Flecken auf der Oberfläche des Objektivs wird das Bild nicht einwandfrei projiziert. Vergewissern Sie sich, dass die Objektivabdeckung angebracht ist, wenn das Gerät nicht verwendet wird.
- EPSON übernimmt keinerlei Haftung für Schäden aufgrund von Projektor- oder Lampenversagen außerhalb der Garantiebedingungen.

Kondensation

Wenn dieses Gerät von einem kalten an einen warmen Platz gebracht oder der Raum, in dem sich dieses Gerät

befindet, schnell geheizt wird, kann sich im Innern oder auf dem Objektiv Kondensation (Feuchtigkeit) bilden. Kondensation kann nicht nur fehlerhaften Betrieb wie Abschwächung des Bildes verursachen, sondern auch Schäden an Medien und/oder anderen Teilen hervorrufen. Um die Bildung von Kondensation zu verhindern, stellen Sie dieses Gerät etwa eine Stunde vor der Verwendung im Raum auf. Sollte sich Kondensation bilden, schalten Sie den Hauptschalter ein und warten Sie dann ein bis zwei Stunden vor der Verwendung. Schalten Sie in diesem Zeitraum nicht die Lampe ein.

Lampe

Dieses Gerät verwendet eine Quecksilberdampf Lampe mit hohem Innendruck als Lichtquelle. Quecksilberdampflampen weisen die folgenden Eigenschaften auf.

- Die Helligkeit der Lampe nimmt nach Ablauf der vorgesehenen Lampennutzungsdauer ab.
- Bei Ablauf der Nutzungsdauer kann es vorkommen, dass die Lampe nicht mehr leuchtet oder aufgrund von Erschütterungen, Abnutzung oder Ablauf der Nutzungsdauer mit einem lauten Geräusch explodiert.
- Die Nutzungsdauer der Lampe kann sich abhängig von den individuellen Unterschieden der Lampen und Verwendungsbedingungen beträchtlich unterscheiden. Daher sollten Sie rechtzeitig eine Ersatzlampe bereithalten.
- Die Explosionsgefahr der Lampe nimmt nach Ablauf der Nutzungsdauer zu.
Ersetzen Sie deshalb unverzüglich die Lampe, wenn Sie in einer Meldung zum Ersetzen der Lampe aufgefordert werden.

LCD

- Obwohl das Flüssigkristalldisplay unter Einsatz hochpräziser Technologie hergestellt wird, können einige schwarze Bildpunkte oder Bildpunkte, die ständig rot, blau oder grün leuchten, vorkommen. Außerdem können Linien mit unregelmäßiger Helligkeit oder Farbe vorhanden sein.

Beachten Sie, dass dies normale Eigenschaften von Flüssigkristalldisplays und keine Fehlfunktionen sind.

- Projizieren Sie mit diesem Gerät nicht über längere Zeit ein Standbild.

Es kann vorkommen, dass Reste des Bilds bleiben (Display-Einbrennung). Sie können eine Display-Einbrennung unter Umständen beheben, indem Sie die Spannungsversorgung ausschalten und den Projektor eine Weile so lassen. Sollte die Display-Einbrennung nicht verschwinden, wenden Sie sich an Ihren Händler. ↪ S. 72

Dieses Gerät tragen

- Vergewissern Sie sich, dass die Objektivabdeckung angebracht ist.
- Entnehmen Sie das Medium und schließen Sie den Medienträger.
- Halten Sie den Projektor beim Tragen, wie in der folgenden Abbildung dargestellt. Achten Sie darauf, das Gitternetz über dem Lautsprecher nicht mit den Händen zu beschädigen.

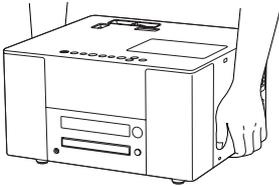

Vorsichtsmaßnahmen beim Transport

- Dieses Gerät verfügt über viele Präzisionsteile und Teile aus Glas. Verwenden Sie zum Schutz vor Erschütterungen während des Transports den Karton und die Schutzmaterialien, die mit dem Gerät geliefert wurden. Wenn die Originalverpackung nicht mehr vorhanden ist, schützen Sie das Äußere dieses Geräts mit erschütterungsdämpfendem Material, um das Gerät vor Erschütterungen zu schützen, und verpacken Sie es in einem kräftigen Karton, den Sie deutlich sichtbar für den Transport von Präzisionsgeräten kennzeichnen.
- Nehmen Sie die Objektivabdeckung ab und wickeln Sie sie ein.
- Erfolgt der Transport durch einen Versanddienst, machen Sie diesen darauf aufmerksam, dass dieses Gerät Präzisionsteile enthält und entsprechend gehandhabt werden muss.

* Schäden, die während des Transports an diesem Produkt verursacht werden, sind nicht durch die Garantie abgedeckt.

Urheberrecht

- Dieses Gerät verfügt über Macrovision-Kopierschutz. Das intellektuelle Eigentum am Patent dieser Kopierschutz-Technologie liegt bei dieser Kopierschutz-Technologie liegt bei Macrovision Company of America und anderen. Zur Verwendung dieser Technologie ist eine Lizenz von Macrovision erforderlich. Macrovision gestattet die Verwendung dieser Technologie nur für einen begrenzten Bereich von genau umrissenen Zwecken, darunter die Verwendung für den Heimgebrauch. Veränderung, Demontage und Zurücksetzen der Technik sind verboten.
- Die Erstellung eines Mediums für den Zweck der Ausstrahlung, öffentlichen Projektion, öffentlichen musikalischen Vorführung oder Verleihung (unabhängig von der Entschädigung oder Bezahlung bzw. ob keine erfolgt) ist ohne Genehmigung des Inhabers der Urheberrechte strikt verboten.

Informationen zu Medien

Lesbare Medien

Die folgenden Medien können wiedergegeben werden.

DVD Video	Audio CD
	
Video CD/SVCD (Super Video CD)	
	 Video CD
Video CD mit PBC (Playback Control) (kompatibel mit Version 2.0)	
CD-R/CD-RW	
Nur Medien, die mit den folgenden Formaten aufgezeichnet wurden, können wiedergegeben werden. <ul style="list-style-type: none"> • Audioformat (abgeschlossen) • Video-CD-Format • SVCD-Format • MP3/WMA, JPEG-Disc, aufgenommen gemäß ISO9660-Standard 	
DVD-R/DVD-RW	
Nur Medien, die mit dem DVD-Videoformat (abgeschlossen) aufgezeichnet wurden, können wiedergegeben werden.	

- Die Wiedergabe von DVD-Videos ist nicht möglich, wenn der Regionalcode der DVD nicht dem Regionalcode-Aufkleber an der Seite dieses Geräts entspricht.
- Die Wiedergabe und Klangqualität von CDs mit Kopierschutz, die nicht dem Compact-Disc-Standard entsprechen, kann auf diesem Gerät nicht garantiert werden.
CDs, die dem CD-Standard entsprechen, tragen das folgende Compact-Disc-Logo. Prüfen Sie die Angabe auf der Verpackung der Audio-Disc.

- Dieses Gerät entspricht den Fernsehsignalformaten NTSC, PAL und SECAM.
- Im Fall von DVD-Video, SVCD und Video-CD können die Wiedergabefunktionen durch die Hersteller der Software eingeschränkt sein. Da dieses Gerät den Inhalt eines Mediums gemäß den Vorgaben der Softwarehersteller reproduziert, stehen bestimmte Funktionen unter Umständen nicht zur Verfügung. Lesen Sie die beigegefügte Benutzerinformationen der wiedergegebenen Disc.
- Abhängig von der Art der Aufnahme einer DVD-R, DVD-RW, CD-R oder CD-RW und wenn ein

Medium verschmutzt, verschmiert, zerkratzt oder verzogen ist, ist das Medium unter Umständen nicht lesbar oder es dauert eine Weile bis zur Wiedergabe.

- Der Ton nur der folgenden Medien kann wiedergegeben werden.
 - MIX-MODE CD
 - CD-G
 - CD-EXTRA
 - CD TEXT

Nicht lesbare Medien

- Die folgenden Medien können nicht wiedergegeben werden. Werden diese Medien versehentlich wiedergegeben, besteht die Möglichkeit, dass der Lautsprecher durch das erzeugte Geräusch beschädigt wird.
 - DVD-R/DVD-RW, aufgenommen im VR-Format
 - DVD-ROM
 - CD-ROM
 - PHOTO CD
 - DVD+R
 - DVD+RW
 - DVD-RAM
 - DVD Audio
 - SACD
 - DVD-R DL
- Runde Medien mit einem anderen Durchmesser als 8 oder 12 cm
- Speziell hergestellte, nicht runde Medien (herzförmig, mehreckig usw.).

Handhabung von Medien

- Vermeiden Sie die Berührung der Wiedergabeseite mit bloßen Händen.
- Bewahren Sie Medien in ihren Hüllen auf, wenn sie nicht benutzt werden.
- Bewahren Sie Medien nicht an Plätzen mit hoher Luftfeuchtigkeit oder unter direkter Sonnenbestrahlung auf.
- Wenn die Wiedergabeseite eines Mediums durch Staub oder Fingerabdrücke verschmutzt ist, kann die Video- und Audioqualität beeinträchtigt sein. Reinigen Sie die Wiedergabeseite des Mediums gegebenenfalls mit einem weichen, trockenen Tuch. Wischen Sie gerade von der Mitte nach außen.

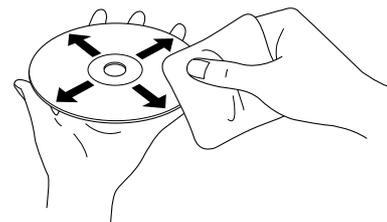

- Verwenden Sie keine Reinigungsmittel wie beispielsweise Benzin oder Antistatikmittel, die für Analog-Schallplatten vorgesehen sind.
- Kleben Sie kein Papier und keine Aufkleber auf die Medien.

Bezeichnungen der Teile

Front

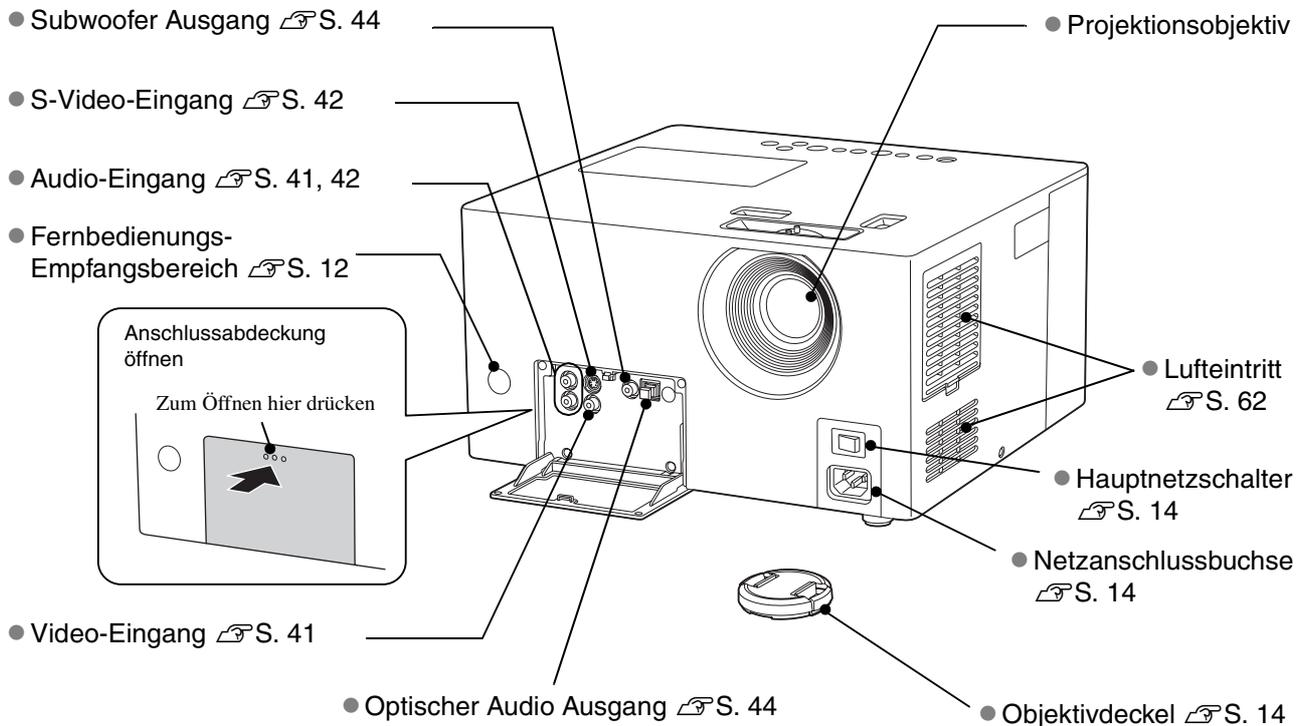

Rück

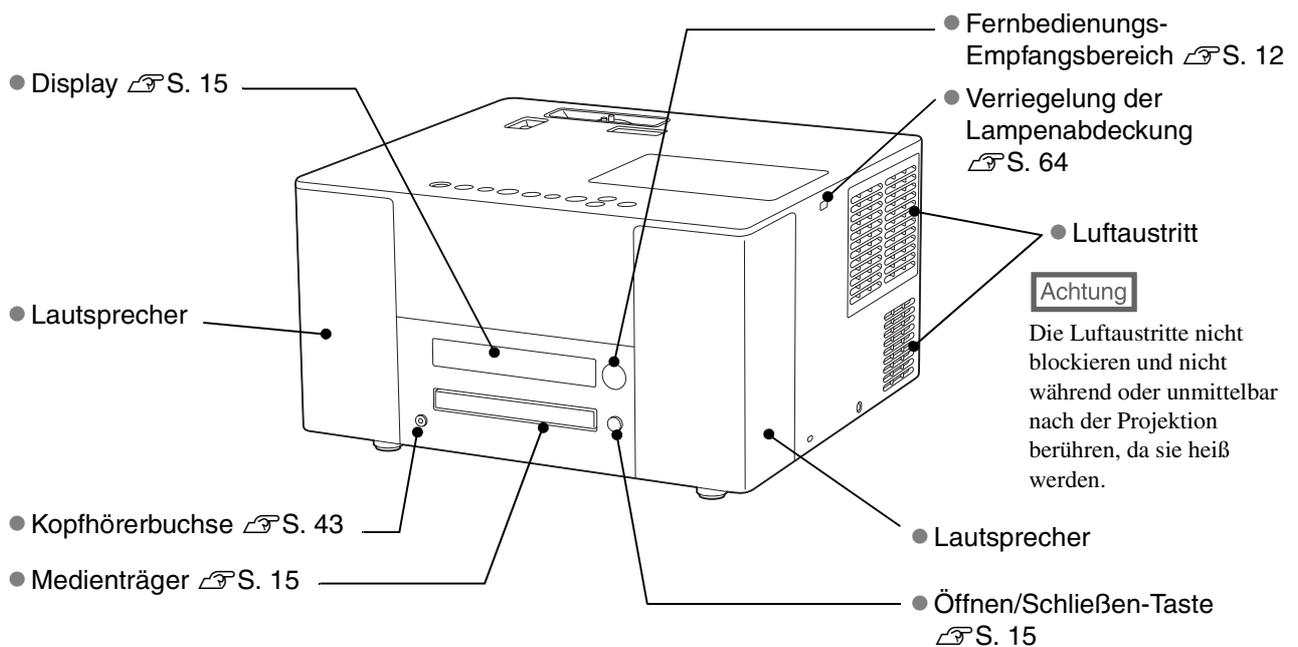

Oberseite

- Schärfering S. 16
- Regler für horizontalen Objektivversatz S. 16

- Zoomring S. 16

- Regler für vertikalen Objektivversatz S. 16

- Statusanzeige S. 57

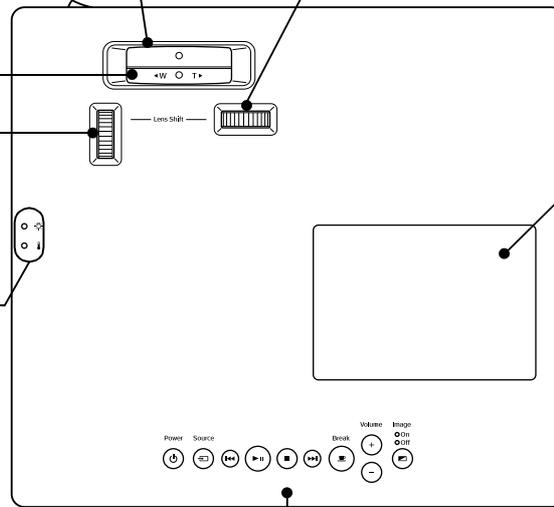

- Lampenabdeckung S. 64

- Überspringtasten S. 19

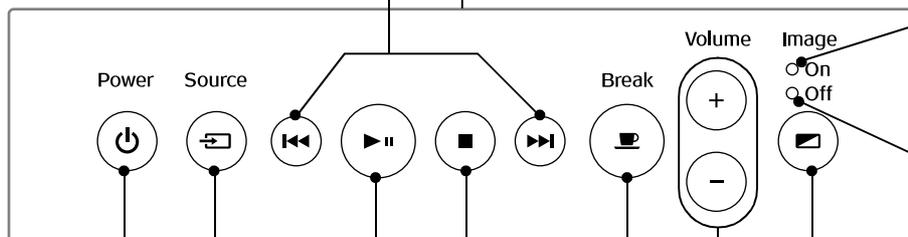

- Anzeige Bild ein S. 59

- Anzeige Bild aus S. 14, 17, 59

- Quellentaste S. 42

- Stopptaste S. 17

- Lautstärke-regeltasten S. 16

- Ein/Aus-Schalter S. 14, 17

- Wiedergabe/ Pause-Taste S. 15, 18

- Unterbrechungstaste S. 20

- Bild-Ein/Aus-Taste S. 26

Fernbedienung

● Fernbedienungssender

● Umschalter Funktionen/Zahlen S. 18, 23

Power
 S. 17

Open/Close
 S. 15

Praktische Funktionen

On Screen  S. 38	Sleep  S. 39
Wide/Normal  S. 61	Color Mode  S. 20
Dimmer  S. 22	Repeat  S. 32
Sound Mode  S. 45	DVD Level  S. 46, 47
Cancel  S. 53, 55	Play Mode  S. 33, 35
Progressive  S. 40	Playback  S. 19

Nützliche Funktionen

Source  S. 42
Break  S. 20
Image on/off  S. 26

Tasten für die Wiedergabe

 S. 15, 17	 S. 18, 19
 S. 18	 S. 18
 S. 19	 S. 19
 S. 17	
Top Menu  S. 23, 24	Menu  S. 23, 24
Setup  S. 48	Return  S. 24, 49
Enter  S. 23	
    S. 23	

Tasten für die Toneinstellung

Treble  S. 45	Volume  S. 16
Mute  S. 21	

Tasten für die DVD-Videoeinstellung

Audio  S. 36
Subtitle  S. 37
Angle  S. 37

Tasten zur Einstellung und Prüfung der Projektion

Visual Info.  S. 55
Visual Adjust  S. 53
  S. 53, 55

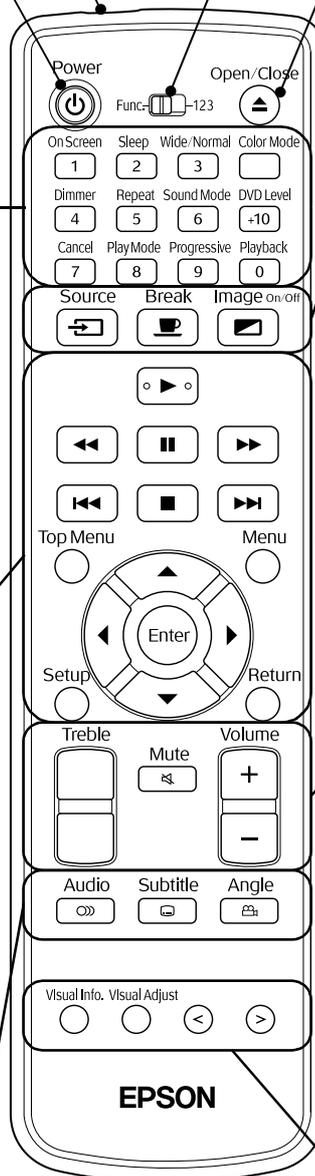

EPSON

Fernbedienung vorbereiten

Batterien einlegen

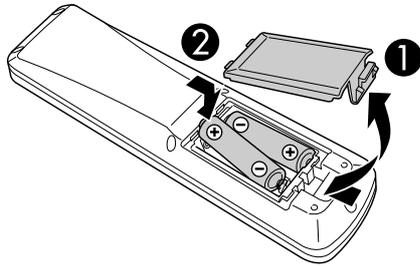

Beim Erwerb sind die Batterien nicht in der Fernbedienung eingelegt. Legen Sie die Batterien, die im Lieferumfang dieses Geräts enthalten sind, vor der Verwendung ein.

- 1 Drücken Sie auf die Verriegelung an der Rückseite der Fernbedienung und heben Sie den Batteriefachdeckel ab.
- 2 Legen Sie die Batterien unter Beachtung der Polarität ein.
- 3 Schließen Sie den Batteriefachdeckel.



Tipp

Falls die Befehle von der Fernbedienung nach einer gewissen Zeit verzögert oder überhaupt nicht mehr ausgeführt werden, sind wahrscheinlich die Batterien erschöpft. Ersetzen Sie die Batterien. Halten Sie für den Bedarfsfall zwei Mignonzellen (Größe AA, SUM-3) zum Ersetzen bereit.

Einsatzbereich der Fernbedienung

Einsatzbereich (horizontal)

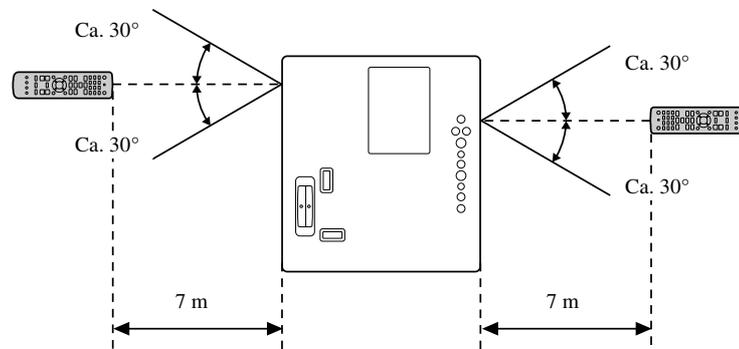

Einsatzbereich (vertikal)

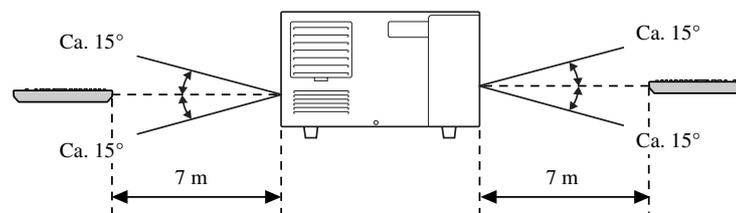

Tipp

Achten Sie darauf, dass kein direktes Sonnenlicht oder Fluoreszenzlicht auf den Fernbedienungs-Empfangsbereich dieses Geräts fällt, weil das Signal von der Fernbedienung sonst unter Umständen nicht empfangen werden kann.

Schnelle Inbetriebnahme



Schnelle
Inbetriebnahme

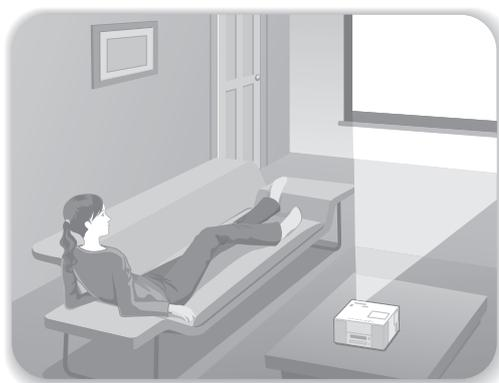
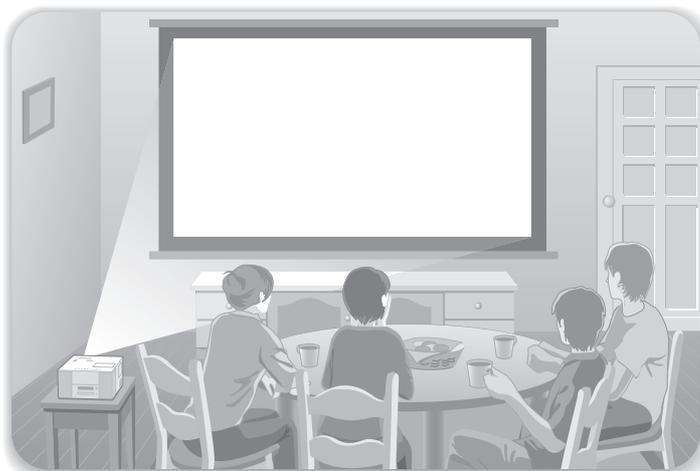

Wiedergabe

Es sind keine komplizierten Anschlüsse erforderlich. Sie müssen nicht einmal den Fernsehstandard wählen oder den Eingang umschalten.

Mit den nachstehenden vier einfachen Schritten können Sie DVDs in Großwiedergabe genießen.

Außerdem ist ein mit dem JVC-Original-Soundsystem kompatibler Lautsprecher eingebaut, um eine angenehme, natürlichere Tonwiedergabe zu erzeugen.

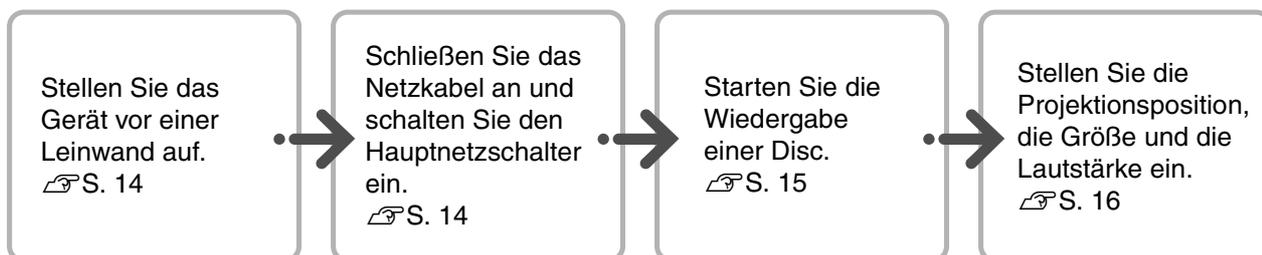

Aufstellung

Projektionsabstand und Leinwandgröße

- 1 Stellen Sie das Gerät so auf, dass die optimale Projektion auf der Leinwand erfolgt.

Je weiter das Gerät von der Leinwand entfernt wird, desto größer wird die Projektionsfläche.

Detaillierte Projektionswerte S. 66

Sie können die Position des Projektionsbilds vertikal und horizontal mit dem Regler für Objektivversatz einstellen. S. 16

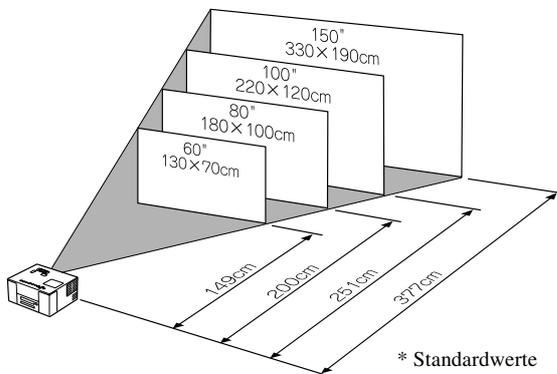

- 2 Stellen Sie dieses Gerät parallel zur Leinwand auf.

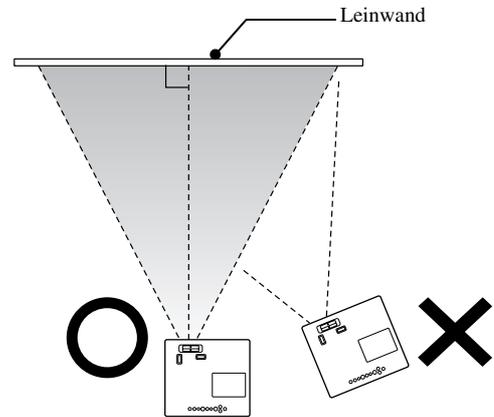

Wenn dieses Gerät sich nicht parallel zur Leinwand befindet, ist das projizierte Bild trapezförmig verzerrt.

Netzkabel anschließen und Hauptnetzschalter einschalten

- 1 Nehmen Sie den Objektivdeckel ab.

Zum Zeitpunkt des Erwerbs ist die Objektivabdeckung nicht am Projektor angebracht.

- 3 Schalten Sie den Hauptnetzschalter ein.

Die Anzeige Bild aus leuchtet orange.

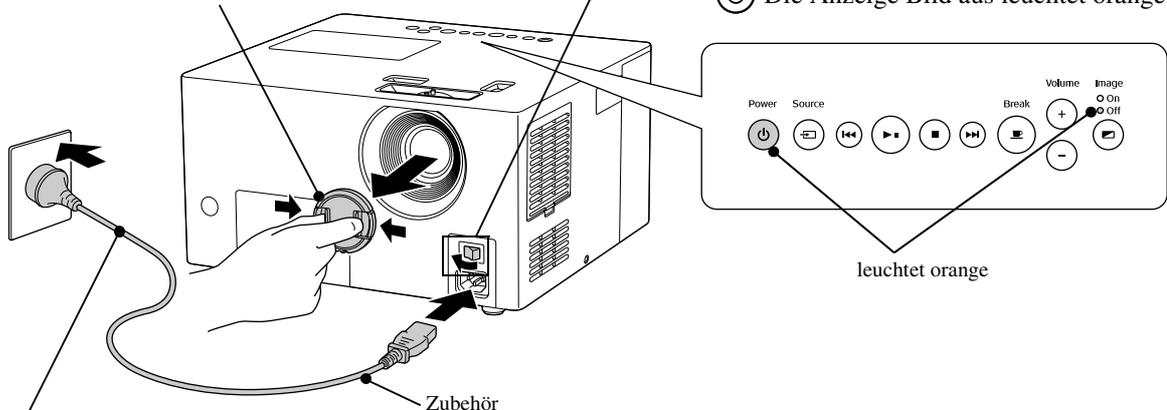

- 2 Schließen Sie das Netzkabel an.

Wiedergabe einer Disc

Disc wiedergeben und projizieren

DVD VIDEO VIDEO CD SVCD AUDIO CD MP3/WMA JPEG

- 1 Drücken Sie , um den Medienträger zu öffnen.

Ein Signalton wird erzeugt und die Spannungsversorgung wird eingeschaltet.

Der gleiche Vorgang lässt sich mit  an der Fernbedienung ausführen.

- 2 Legen Sie das Medium mit der Labelseite nach oben in den Medienträger.

Wenn Sie 8-cm-Medien verwenden, legen Sie das Medium in die Vertiefung in der Mitte des Medienträgers.

- 3 Drücken Sie , um den Medienträger zu schließen.

Der Betrieb erfolgt in Abhängigkeit vom eingelegten Medium wie folgt.

Außer **AUDIO CD**: Die Projektionslampe wird automatisch eingeschaltet und die Projektion erfolgt. Vom Einschalten der Lampe bis zur vollen Darstellung des Projektionsbilds dauert es einige Sekunden.

AUDIO CD: Drücken Sie , um die Audiowiedergabe zu starten. Die Projektionslampe wird nicht eingeschaltet.

Der gleiche Vorgang lässt sich mit  an der Fernbedienung ausführen.

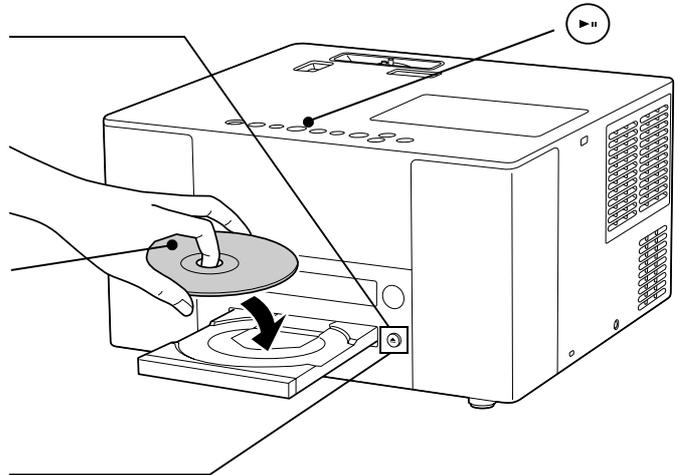

Schnelle
Inbetriebnahme

Display während der Wiedergabe

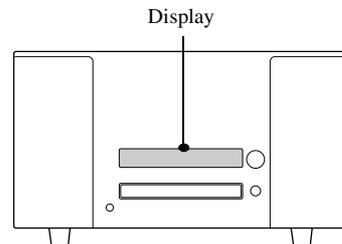

Wiedergabe von **DVD VIDEO**

C 1 0:00:05

Kapitelnummer | verstrichene Wiedergabezeit

Wiedergabe von **SVCD VIDEO CD**

VCD 1 PBC

Tracknummer

Wiedergabe von **AUDIO CD**

CD 1 0:05

Tracknummer | verstrichene Wiedergabezeit

Wiedergabe von **MP3/WMA**

TR 1 00:05

Tracknummer | verstrichene Wiedergabezeit

Wiedergabe von **JPEG**

JPG G 1F 1

Gruppennummer | Dateinummer

Wenn ein Menü angezeigt wird

DVD VIDEO  S. 23

VIDEO CD SVCD  S. 24

MP3/WMA JPEG  S. 25



Tipp

Wenn Sie das Gerät in geografischen Höhen über 1500 m verwenden, stellen Sie "Höhenlagen-Modus" auf "ON".  S. 56

Projektionsposition und Lautstärke einstellen

Stellen Sie die Lautstärke und das projizierte Bild ein.

Größe des Projektionsbilds einstellen (Zoomring)

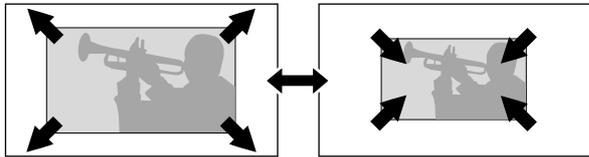

Zum Verringern der Größe in Richtung "T" drehen.

Zum Vergrößern der Größe in Richtung "W" drehen.

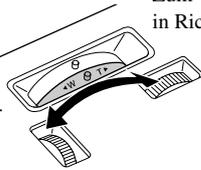

Schärfe einstellen (Schärfering)

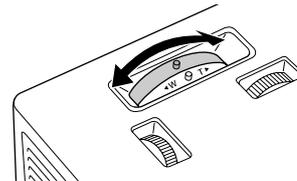
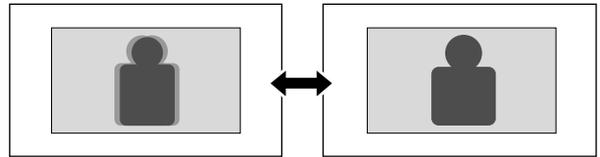

Einstellen des Lautstärkepegels (Lautstärke)

Verwendung des Bedienungsfelds

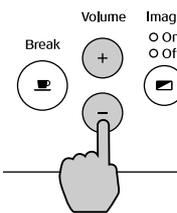

Verwendung der Fernbedienung

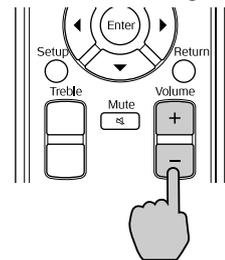

Projektionsposition einstellen (Objektivversatz)

Sie können die Position des Projektionsbilds mit der Funktion Objektivversatz nach oben, unten, links und rechts verschieben. Der Verschiebungsbereich ist im rechts stehenden Diagramm dargestellt.

Standard-Projektionsposition (bei Zentrierung des Reglers für Objektivversatz)

Aus der Standard-Projektionsposition bewegt sich der einstellbare Projektionsbild-Verschiebungsbereich

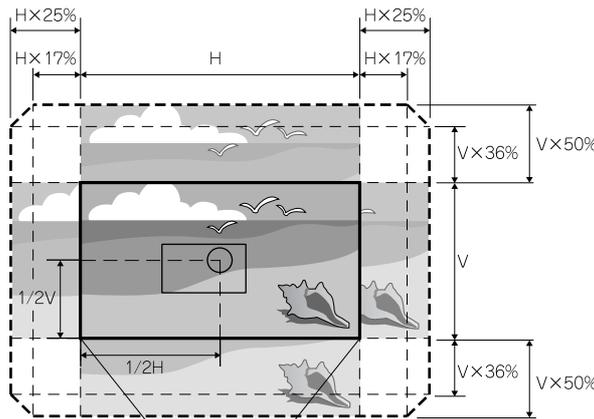

* Das Bild lässt sich nicht weiter als die horizontalen und vertikalen Grenzen verschieben.

Beispiel:
Bei Verschiebung des Projektionsbilds um den maximalen Betrag nach links oder rechts in der horizontalen Ebene beträgt der vertikale Verschiebungsbereich bis zu 36 % der Höhe des Projektionsbilds.
Bei Verschiebung des Projektionsbilds um den maximalen Betrag nach oben oder unten in der vertikalen Ebene beträgt der horizontale Verschiebungsbereich bis zu 17 % der Breite des Projektionsbilds.

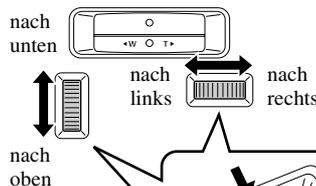

* Das deutlichste Bild wird erhalten, wenn die Regler für den horizontalen und vertikalen Objektivversatz beide zentriert sind.

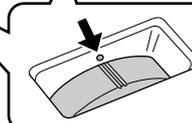

Wenn die Markierungen übereinstimmen, ist das Bild zentriert.

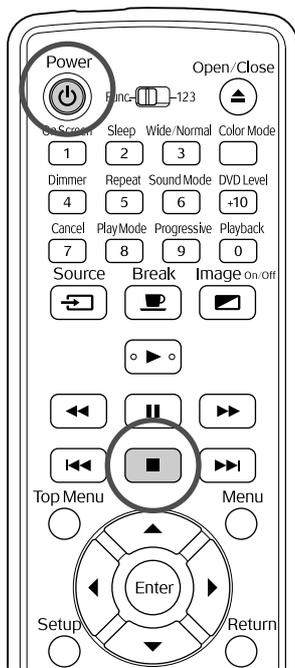

Wiedergabe stoppen



Drücken Sie .

DVD VIDEO VIDEO CD SVCD Wenn Sie nach dem Stoppen  drücken, wird die Wiedergabe an der unterbrochenen Szene wieder aufgenommen (Lesezeichen-Funktion).

Zur Beachtung bei Verwendung der Lesezeichen-Funktion

- Auch wenn Sie  zum Ausschalten der Spannungsversorgung drücken, wird die Wiedergabe durch Drücken von  fortgesetzt.
- Die Lesezeichen-Funktion ist in den folgenden Situationen nicht verfügbar.
 - Das Medium wurde aus dem Medienträger entnommen.
 - Nach dem Drücken von  zum Ausschalten und erneutem Drücken von , um das Gerät wieder einzuschalten.
 -  wurde zwei Mal gedrückt.
 - Wenn der Hauptschalter ausgeschaltet wurde.
- Die Lesezeichen-Funktion steht während der Programmwiedergabe und Zufallswiedergabe nicht zur Verfügung.
- Die Position, von der die Wiedergabe fortgesetzt wird, kann geringfügig von der Stopposition abweichen.
- Die Einstellungen für Audiosprache, Untertitelsprache und Winkel werden zusammen mit der Stopposition gespeichert.
- Unter Umständen funktioniert die Lesezeichen-Funktion nicht, wenn die Wiedergabe gestoppt wird, während das Medienmenü angezeigt wurde.

Spannungsversorgung ausschalten

- 1 Entnehmen Sie das Medium aus dem Medienfach.
- 2 Drücken Sie .
- 3 Wenn die Lampe eingeschaltet war, erlischt sie, und die Anzeige "Bild aus" am Hauptgerät blinkt orange (während der Abkühlphase).

Im Display wird "Abkühlung" angezeigt.
- 4 Am Ende der Abkühlphase werden zwei Signaltöne erzeugt. Schalten Sie den Hauptschalter aus.

Wenn Sie nur  zum Ausschalten der Spannungsversorgung drücken, wird weiterhin Strom verbraucht.

- 5 Bringen Sie den Objektivdeckel wieder an.

Lassen Sie den Objektivdeckel angebracht, wenn der Projektor nicht verwendet wird, um das Objektiv vor Schmutz und Beschädigungen zu schützen.



Tipp

Die Anzeige "Bild aus" blinkt orange, um anzuzeigen, dass die interne Lampenkühlfunktion (Abkühlung) ausgeführt wird. Die Tasten an der Fernbedienung und am Hauptgerät sind während der Abkühlphase (ca. 9 Sekunden) gesperrt.

Achtung

Während der Abkühlphase dürfen Sie das Gerät nicht ausschalten oder den Netzstecker ziehen, weil dadurch die Nutzungsdauer der Lampe verkürzt werden kann.

Grundbedienung während der Wiedergabe

Ab hier wird die Bedienung hauptsächlich anhand der Tasten auf der Fernbedienung erläutert. Wenn sich eine Taste mit der gleichen Kennzeichnung am Hauptgerät befindet, kann diese Taste mit der gleichen Wirkung verwendet werden.

Vor der Bedienung auf die Position [Funktion] stellen.

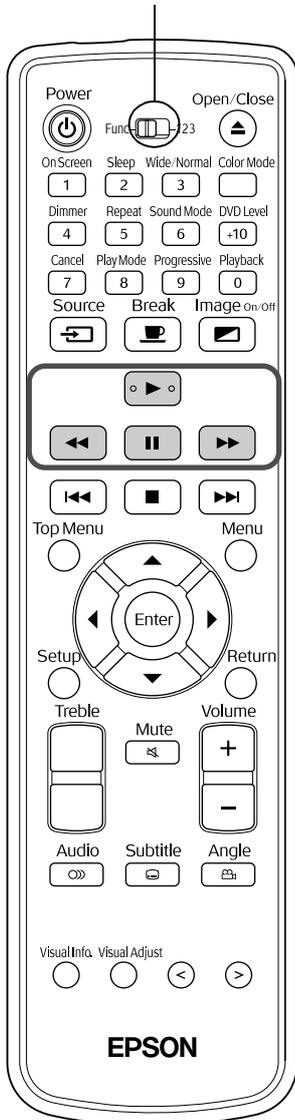

Wiedergabe vorübergehend einfrieren (Pause)



Drücken Sie während der Wiedergabe.

- Am Projektor drücken Sie .
- Drücken Sie , um die Wiedergabe fortzusetzen.
- Bei jedem Drücken von wird zwischen Wiedergabe und Pause gewechselt.



Tipp

Beachten Sie Folgendes für die Pause während einer **JPEG** Diashow.

- Wenn Sie während der Pause drücken, wird die Wiedergabe vom Anfang der nächsten Datei fortgesetzt.
- Es ist nicht möglich, durch Drücken von am Hauptgerät auf Pause zu schalten.

Rückwärtssuche/Vorwärtssuche



Drücken Sie bzw. während der Wiedergabe.

- Es gibt fünf Stufen für die Rückwärts-/Vorwärtssuchgeschwindigkeit, die bei jedem Drücken der Tasten wechseln.
- Drücken Sie , um die normale Wiedergabe fortzusetzen.
- Am Hauptgerät drücken Sie mehrmals oder . Wenn Sie oder mehrmals drücken, erhöht sich die Rückwärts-/Vorwärtssuchgeschwindigkeit von 5x zu 20x.



Tipp

DVD VIDEO VIDEO CD SVCD Während der Vorwärts-/Rückwärtssuche wird kein Ton reproduziert.

AUDIO CD Während der Vorwärts-/Rückwärtssuche wird der Ton unterbrochen reproduziert.

Vor der Bedienung auf die Position [Funktion] stellen.

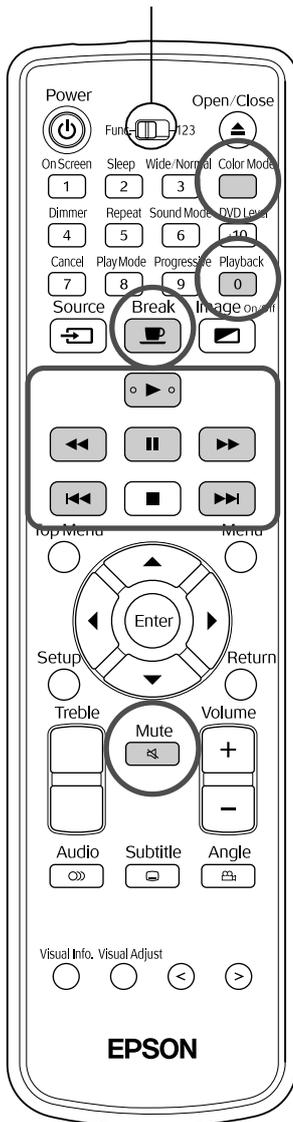

Überspringen

DVD VIDEO **VIDEO CD** **SVCD** **AUDIO CD** **MP3/WMA** **JPEG**

Drücken Sie bzw. während der Wiedergabe.

Wenn Sie einmal während der Kapitel-/Trackwiedergabe drücken, kehrt die Wiedergabe zurück zum Anfang des laufenden Kapitels oder Tracks. Danach kehrt die Wiedergabe bei jedem Drücken von zurück zum Anfang des jeweils vorherigen Kapitels/Tracks (außer **JPEG**). Danach kehrt die Wiedergabe bei jedem Drücken von zurück zum Anfang des jeweils vorherigen Kapitels/Tracks.



Tipp

- **DVD VIDEO** Überspringen kann während der Wiedergabe ausgeführt werden.
- **VIDEO CD** **SVCD** Überspringen kann nur während der Wiedergabe mit ausgeschalteter PBC-Funktion ausgeführt werden.
- **JPEG** Während der Wiedergabe ist Überspringen auch mit den Tasten möglich.
- Abhängig vom Medium sind bestimmte Vorgänge unter Umständen nicht verfügbar.

Schnelle
Inbetriebnahme

Wiedergabe von einer Position 10 Sekunden vorher erneut sehen

DVD VIDEO

Drücken Sie ^{Playback} während der Wiedergabe.



Tipp

- Abhängig vom Typ des Mediums ist dieser Vorgang unter Umständen nicht verfügbar.
- Es ist nicht möglich, zum vorherigen Titel zurückzukehren.

Einzelbildfortschaltung

DVD VIDEO **VIDEO CD** **SVCD**

Drücken Sie während der Wiedergabepause.

- Bei jedem Drücken von wird um ein Einzelbild vorwärts gegangen. Dieses Gerät verfügt nicht über eine Einzelbildfortschaltung in Rückwärtsrichtung.
- Drücken Sie , um die normale Wiedergabe fortzusetzen.

Zeitlupenwiedergabe



1 Drücken Sie an der Stelle, an der die Zeitlupenwiedergabe beginnen soll. Das Bild bleibt stehen.

2 Drücken Sie .

- Es gibt fünf Stufen für die Wiedergabegeschwindigkeit, die bei jedem Drücken von wechseln.
- **DVD VIDEO** Zeitlupenrückschau kann durch Drücken von erfolgen. Es gibt fünf Stufen für die Rückschaugeschwindigkeit, die bei jedem Drücken von wechseln.
- Drücken Sie , um die normale Wiedergabe fortzusetzen.
- Während der Zeitlupenwiedergabe wird kein Ton reproduziert.

Projektorlampe vorübergehend zur Raumbelichtung verwenden (Unterbrechen)



Die Funktion Unterbrechen ist praktisch, wenn Sie während der Wiedergabe im Raum laufen wollen, um Getränke oder Nahrung u.a. zu servieren. Einfach durch Drücken der Taste pausiert die Wiedergabe, bis Sie aufgestanden sind, um die Raumbelichtung einzuschalten.

Drücken Sie während der Wiedergabe.

- Die Projektorlampe bleibt eingeschaltet, während das Wiedergabebild verschwindet. blinkt unten rechts auf der Leinwand.
- Die Lampe wird nach etwa fünf Minuten ausgeschaltet, wenn der Projektor ohne weitere Bedienung im Unterbrechungsmodus bleibt. Anschließend wird nach Ablauf von etwa 30 Minuten die Spannungsversorgung des Projektors automatisch ausgeschaltet.
- Drücken Sie , um zum Zustand vor der Unterbrechung zurückzukehren. Falls die Spannungsversorgung ausgeschaltet wurde, drücken Sie , um sie wieder einzuschalten.



- Während der Anzeige des Medienmenüs kann keine Bedienung durchgeführt werden.
- Durch Drücken einer der nachstehenden Tasten wird der Unterbrechungsmodus beendet und die Funktion der gedrückten Taste ausgeführt.



Bildqualität entsprechend den Raumbedingungen auswählen (Farbmodus)



Sie können eine Bildqualität entsprechend der Helligkeit und anderer Raumbedingungen auswählen.

1 Drücken Sie .

Der jeweils ausgewählte Farbmodus wird auf der Leinwand angezeigt.

Dynamisch

2 Während die Bezeichnung des Farbmodus angezeigt wird, drücken Sie wiederholt , bis der gewünschte Farbmodus erscheint.

Nach einigen Sekunden verschwindet die Bezeichnung des Farbmodus und wechselt die Bildqualität.

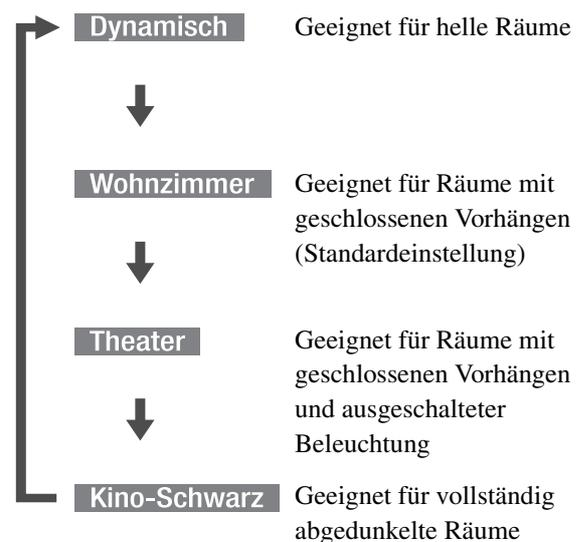

- Bei Auswahl von Theater oder Theater Black arbeitet der EPSON-Kinofilter automatisch, so dass die Hautfarben der Schauspieler im gesamten Bild natürlicher erscheinen.

Audio vorübergehend ausschalten (Stummschaltung)

Drücken Sie  während der Wiedergabe.

- Von den Lautsprechern, Kopfhörern und vom Subwoofer wird kein Ton mehr reproduziert.
- Drücken Sie , um die normale Wiedergabe fortzusetzen. Die vorherige Lautstärke wird auch beim nächsten Einschalten des Projektors wiederhergestellt.

Fortgeschrittene Bedienung

Werden Sie ein Wiedergabe-Experte

Helligkeit des Displays ändern (Dimmer)

Vor der Bedienung auf die Position [Funktion] stellen.

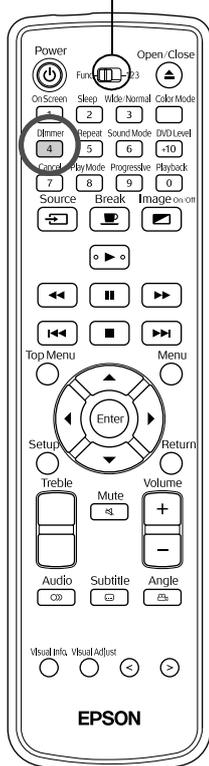

Drücken Sie ^{Dimmer} 4.

Bei jedem Drücken von ^{Dimmer} 4 ändert sich die Anzeige im Display wie folgt. Die Helligkeit des Displays und der Anzeigen am Hauptgerät ändert sich entsprechend.

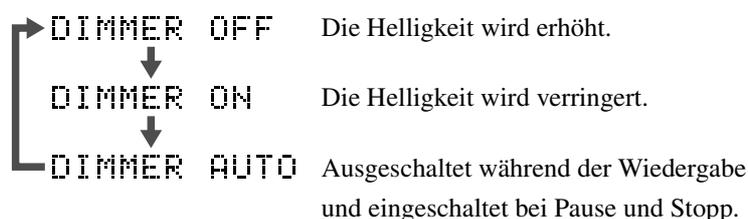

Tipp

- Wenn eine **AUDIO CD** eingelegt ist, ist diese Funktion nicht verfügbar, auch wenn "DIMMER AUTO" eingestellt wurde. Die Anzeige wechselt zu "DIMMER OFF".
- Im Bereitschaftsmodus ist es nicht möglich, die Helligkeit durch Drücken von ^{Dimmer} 4 zu ändern.
- Die geänderte Helligkeit wird beibehalten, auch wenn der Hauptnetzschalter ausgeschaltet wird.

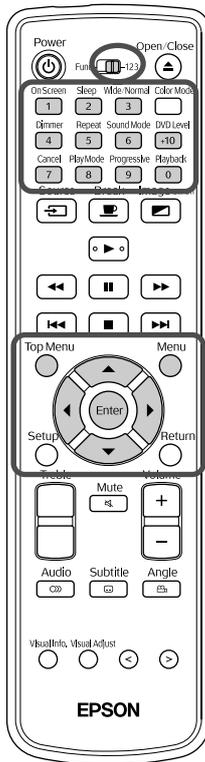

Auf einigen **DVD VIDEO** ist die folgende Art von Menü gespeichert.

- **Hauptmenü:** Wenn mehrere Titel (Video und Audio) aufgezeichnet sind, werden diese integrierten Medieninformationen angezeigt.
- **Menü:** Wiedergabedaten für Titel (Menü Kapitel, Winkel, Audio und Untertitel) werden angezeigt.

1 Drücken Sie  bzw.  während Wiedergabe oder Stopp.

2 Drücken Sie     und wählen Sie die Option aus, die angezeigt werden soll.

Sie haben außerdem die Möglichkeit, die Titel- oder Kapitelnummer direkt mit den Zifferntasten auszuwählen.

Verwendung der Zifferntasten

Wenn der Umschalter Funktionen/Zahlen sich in der Position [123] befindet, drücken Sie die folgenden Tasten.

Beispiel:

5:  10:  → 
 15:  →  20:  →  → 
 25:  →  → 

Wenn Sie mit der Eingabe der Zahlen fertig sind, stellen Sie den Umschalter Funktionen/Zahlen zurück auf die Position [Funktion].

3 Drücken Sie .



Tipp

- Einige Medien verfügen unter Umständen nicht über ein Menü. Falls kein Menü vorhanden ist, sind diese Bedienvorgänge nicht möglich.
- Abhängig vom Medium kann die Wiedergabe automatisch beginnen, auch wenn  nicht gedrückt wurde.

Wiedergabe mit PBC (Playback Control)

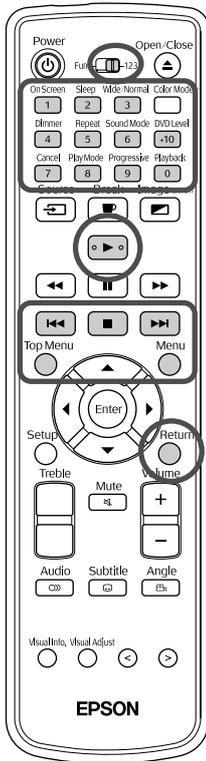

Wenn eine Video-CD mit der Angabe "PBC (Playback Control) aktiv" auf dem Medium oder auf der Hülle in den Medienträger eingelegt wird, wird ein Menü angezeigt. Sie können die Szene oder die Informationen, die angezeigt werden sollen, interaktiv in diesem Menü auswählen.

- 1 Bei der Wiedergabe einer Video-CD mit PBC wird die folgende Art von Menü angezeigt.



- 2 Wählen Sie mit den Zifferntasten die Option aus, die angezeigt werden soll. [S. 23](#)

Dann wird der ausgewählte Inhalt wiedergegeben.

Zur vorherigen/nächsten Menüseite wechseln

Drücken Sie / , während das Menü angezeigt wird.

Menü während der Wiedergabe einblenden

Bei jedem Drücken von wird um einen Schritt im Menü zurück gegangen.

Drücken Sie wiederholt , bis das Menü angezeigt wird.

Wiedergabe ohne Menü (Wiedergabe ohne PBC)

Führen Sie die Wiedergabe mit einer der folgenden Methoden aus.

- Wählen Sie während Wiedergabestopp die Nummer des Tracks, der angezeigt werden soll, mit den Zifferntasten aus.
- Wählen Sie während Wiedergabestopp die Tracknummer mit / aus und drücken Sie dann .

Menü während der Wiedergabe ohne PBC einblenden

Drücken Sie oder .

Nachdem Sie zwei Mal zum Stoppen der Wiedergabe gedrückt haben, drücken Sie .

Vor der Bedienung auf die Position [Funktion] stellen.

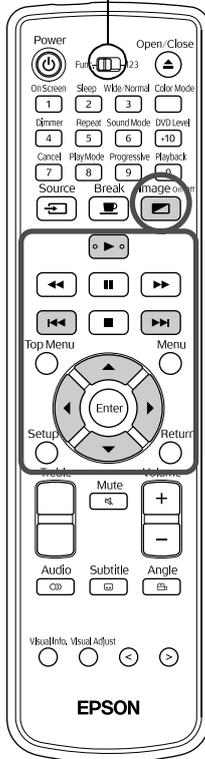

- 1 Bei der Wiedergabe eines Mediums, das sowohl MP3/WMA- als auch JPEG-Dateien enthält, wird eine Liste der Gruppen/Track-(Datei)-Namen wie die folgende angezeigt.

FILE	PROGRAM	REPEAT	TRACK	TIME	--:--:--
Group : XX / XXX	Track :XXXX/XXXX (Total XXXX)				
Group A	5. Track 5				
Group B	6. Track 6				
Group C	7. Track 7				
Group D	8. Track 8				
Group E	9. Track 9				
Track Information	10. Track 10				
Title	11. Track 11				
XXXXXXXXXXXXXXXX	12. Track 12				
Artist	13. Track 13				
XXXXXXXXXXXXXXXX	14. Track 14				
Album	15. Track 15				
XXXXXXXXXXXXXXXX	16. Track 16				

- 2 Drücken Sie und wählen Sie die Gruppe aus.

- 3 Durch Drücken von springt der Zeiger in die Liste der Track-(Datei)-Namen. Durch Drücken von kehrt der Zeiger zurück in die Liste der Gruppennamen.

- 4 Drücken Sie und wählen Sie den Track aus.

Sie können die gleiche Auswahl mit durchführen.

- 5 Drücken Sie oder , um die Wiedergabe zu starten.

Durch Drücken von für eine **JPEG** beginnt die kontinuierliche Wiedergabe mit der ausgewählten Datei (Diashow-Wiedergabe*). Wenn Sie drücken, wird nur die ausgewählte Datei wiedergegeben.

* Während der Diashow-Wiedergabe wird jede Datei etwa 3 Sekunden angezeigt, danach erfolgt die Wiedergabe der nächsten Datei. Nach Beendigung der Wiedergabe aller Dateien stoppt die Diashow automatisch.

- Die Trackauswahl kann auch erfolgen, indem die Tracknummer mit den Zifferntasten eingegeben wird. In diesem Fall sind die Schritte 3 bis 5 nicht erforderlich.



Tipp

Wählen Sie für die Wiedergabe eines Mediums, auf dem eine Mischung von verschiedenen Dateitypen (MP3/WMA- und JPEG-Dateien) gespeichert wurde, den Dateityp im BILD-Einstellmenü "DATEITYP" aus. S. 49

MP3/WMA-Audio wiedergeben (Bild aus)

Nachdem die Menüauswahl beendet ist und die Audiowiedergabe beginnt, drücken Sie . Dieses Gerät erzeugt einen Signalton und die Projektorlampe erlischt, so dass Sie die Musikedergabe genießen können.

Drücken Sie , um die Lampe wieder einzuschalten. Wenn die Lampe ausgeschaltet wurde und die Anzeige Bild aus orange blinkt, lässt sich die Lampe durch Drücken von  nicht einschalten. Warten Sie, bis die Anzeige Bild aus erlischt.

Vor der Bedienung auf die Position [Funktion] stellen.

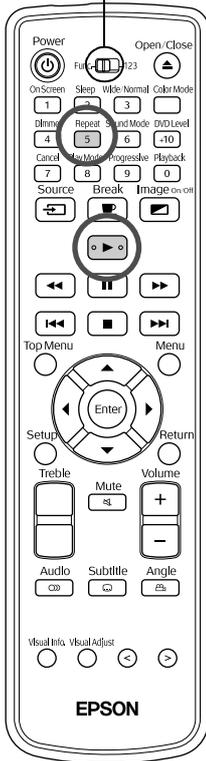

Wiedergabe wiederholen

1 Drücken Sie  während Wiedergabe oder Stopp.

Bei jedem Drücken von  wechselt der Wiederholmodus, wie in der folgenden Tabelle angeführt.

2 Drücken Sie .

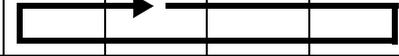
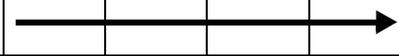
Wiederholmodus	Disc				Anzeige auf Leinwand	Anzeige in Display
	Gruppe 1		Gruppe 2			
	Track 1	Track 2	Track A	Track B		
Track-Wiederholung*					REPEAT TRACK	 1
Gruppen-Wiederholung					REPEAT GROUP	
Disc-Wiederholung					REPEAT ALL	 ALL
Wiederholung aus					keine Anzeige	keine Anzeige

*nur MP3/WMA-Dateien

Wenn MP3/WMA-Dateien auf dem Medium aufgezeichnet sind, kann Wiedergabewiederholung auch während der Programmwiedergabe und Zufallswiedergabe durchgeführt werden.

Wiederholmodus	Anzeige auf Leinwand	Anzeige in Display
Der Track, in dem die Wiedergabewiederholung gestartet wurde, wird wiederholt.	REPEAT STEP	 1
Alle für Programmwiedergabe eingestellten Tracks bzw. alle Tracks bei der Zufallswiedergabe werden wiederholt.	REPEAT ALL	 ALL
Wiederholung aus	keine Anzeige	keine Anzeige

Hinweise zur Wiedergabe

- Das Medium ist abhängig von der Aufzeichnung und ihren Eigenschaften unter Umständen nicht lesbar oder das Lesen des Mediums dauert eine Weile.
- Die Zeitdauer, die das Lesen erfordert, unterscheidet sich in Abhängigkeit von der Anzahl Gruppen oder Tracks (Dateien), die auf dem Medium aufgezeichnet sind.
- Die in der Liste der Gruppen-/Track-(Datei)-Namen angezeigte Reihenfolge kann sich von der auf einem Computerbildschirm angezeigten Reihenfolge unterscheiden.
- Im Handel vertriebene MP3-Medien werden unter Umständen in einer anderen Reihenfolge wiedergegeben, als auf dem Medium angegeben.
- Die Wiedergabe von Standbildern, die MP3-Dateien enthalten, kann eine Weile dauern. Die verstrichene Zeitdauer wird erst nach Beginn der Wiedergabe angezeigt. Außerdem kann es vorkommen, dass die verstrichene Zeitdauer auch nach Beginn der Wiedergabe nicht genau angezeigt wird.
- Es kann vorkommen, dass Daten, die mit Bildverarbeitungssoftware auf einem Computer verarbeitet, bearbeitet oder gespeichert wurden, nicht wiedergegeben werden können.

Spezifikationen für Dateien, die wiedergegeben werden können

Zur Wiedergabe einer CD-R oder CD-RW, die MP3/WMA- oder JPEG-Dateien enthält, auf diesem Gerät, muss der Inhalt des Mediums den folgenden Kriterien entsprechen.

MP3/WMA

Dateisystem: ISO9660 Stufe 1 oder Stufe 2

Medien, die im Paketschreibformat (UDF) aufgezeichnet wurden, können nicht gelesen werden.

Bitrate: MP3: 32 - 320 KBit/s

WMA: 64 - 160 KBit/s

Abtastfrequenz: 16 kHz, 22,05 kHz, 24 kHz, 32 kHz, 44,1 kHz, 48 kHz

Dateiname: Nur alphanumerische Einzelbyte-Zeichen. Die Dateinamenerweiterung muss “.mp3” oder “.wma” sein. Zwischen Groß- und Kleinbuchstaben wird nicht unterschieden.

Gruppen-(Ordner)-Zählung: bis zu 99

Track-(Datei)-Zählung: bis zu 1000

Sonstiges: Die Wiedergabe von Medien mit Multi-Session-Aufzeichnung ist möglich.

Dieses Gerät kann keine Wiedergabe mit Multiple-Bitrate (ein Dateiformat, das Audioaufzeichnungen in mehreren unterschiedlichen Bitraten innerhalb einer Datei enthält) durchführen.

JPEG

Dateisystem: ISO9660 Stufe 1 oder Stufe 2

Medien, die im Paketschreibformat (UDF) aufgezeichnet wurden, können nicht gelesen werden.

Dateiname: Nur alphanumerische Einzelbyte-Zeichen. Die Dateinamenerweiterung muss “.jpg” oder “.jpeg” sein. Zwischen Groß- und Kleinbuchstaben wird nicht unterschieden.

Gesamtzahl der Pixel: Bilder mit bis zu 8192 x 7680 Pixel können gelesen werden. Da die Reproduktion von Dateien mit einer Auflösung über 640 x 480 Pixel jedoch eine gewisse Zeit dauert, wird empfohlen, Bilder mit 640 x 480 Pixel zu speichern.

Gruppen-(Ordner)-Zählung: bis zu 99

Track-(Datei)-Zählung: bis zu 1000

Sonstiges: Die Wiedergabe von Medien mit Multi-Session-Aufzeichnung ist möglich.

Nur Baseline JPEG wird unterstützt.

Monochrome JPEG-Dateien können nicht gelesen werden.
Progressive JPEG und Motion JPEG werden nicht unterstützt.
JPEG-Daten, die mit einer Digitalkamera erzeugt wurden und dem Standard DCF (Design rule for Camera File system) entsprechen, werden unterstützt.
Bei Verwendung bestimmter Digitalkamera-Funktionen wie automatische Drehung ist es wahrscheinlich, dass die Daten nicht dem DCF-Standard entsprechen. Wenn dies der Fall ist, ist die Wiedergabe unter Umständen nicht möglich.

Wiedergabe durch Auswahl der Kapitel- oder Tracknummer



Wählen Sie durch Drücken der Zifferntasten während der Wiedergabe die Kapitel- oder Tracknummer aus, die Sie wiedergeben möchten.

 “Verwendung der Zifferntasten” S. 23



Tipp

- **VIDEO CD** **SVCD** Kann während Stopp und Wiedergabe mit ausgeschalteter PBC verwendet werden.
- **AUDIO CD** **MP3/WMA** **JPEG** Kann auch während Stopp verwendet werden.
- Abhängig vom Medium sind bestimmte Vorgänge unter Umständen nicht verfügbar.

Wiedergabe ab Startzeit (Zeitsuche)

DVD VIDEO VIDEO CD SVCD AUDIO CD

Vor der Bedienung auf die Position [Funktion] stellen.

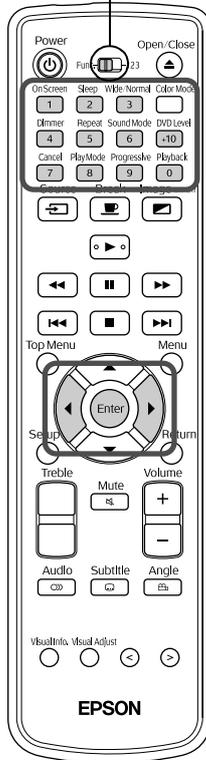

Sie können die Wiedergabe ab einer vorgegebenen Zeitposition starten. Der Startpunkt unterscheidet sich in Abhängigkeit vom eingelegten Medium wie folgt.

DVD VIDEO Verstrichene Zeit vom Beginn des Titels

VIDEO CD **SVCD** **AUDIO CD** Ausführung bei Stopp: Verstrichene Zeit vom Beginn der Disc

Ausführung während Wiedergabe: Verstrichene Zeit vom Beginn des aktuell wiedergegebenen Tracks

1 Drücken Sie **OnScreen** **1** zwei Mal während Wiedergabe oder Stopp.

Die folgende Menüleiste wird projiziert.



- **DVD VIDEO** Diese Funktion kann nur während der Wiedergabe verwendet werden.
- **VIDEO CD** **SVCD** Sie steht während der Wiedergabe mit PBC-Funktion nicht zur Verfügung.

2 Drücken Sie **▶◀**, bis der Zeiger **⌚→** erreicht.

3 Drücken Sie **Enter**.

4 Geben Sie die Zeit mit den Zifferntasten ein.

- **DVD VIDEO** Die Startposition wird in Stunden/Minuten/Sekunden angegeben. Sie können gegebenenfalls die Minuten/Sekunden weglassen.
- **VIDEO CD** **SVCD** **AUDIO CD** Die Startposition wird in Minuten/Sekunden angegeben.

Zeit eingeben

Beispiel:

Wiedergabe ab 0 Stunden, 23 Minuten und 45 Sekunden

Stellen Sie den Umschalter Funktionen/Zahlen auf die Position [123].

Drücken Sie die Zifferntasten in der Reihenfolge **0** → **2** → **3**

→ **4** → **5**.

Bei einer Fehleingabe drücken Sie **◀**, löschen Sie die falsche Ziffer und geben Sie die richtige Ziffer ein.

Wenn Sie mit der Eingabe der Zeit fertig sind, stellen Sie den Umschalter Funktionen/Zahlen zurück auf die Position [Funktion].

Fortgeschrittene Bedienung

5 Drücken Sie .

6 Drücken Sie einmal , dann verschwindet die Menüleiste.



Tip

- Wenn die verstrichene Zeitdauer bei **DVD VIDEO** während der Wiedergabe nicht im Display angezeigt wird, ist diese Funktion nicht verfügbar.
- **DVD VIDEO** Es ist möglich, dass die Zeitsuche bei einigen Medien gesperrt ist.
- Während der Wiedergabe von Cinemascope **DVD VIDEO** wird die Statusleiste nicht angezeigt. In diesem Zustand können Funktionen eingestellt werden. Wenn es erforderlich ist, die Statusleiste anzuzeigen, drücken Sie , um das Bildverhältnis wieder normal einzustellen. Drücken Sie , um zum vorherigen Bildverhältnis zurückzukehren.
- Während der Programmwiedergabe und Zufallswiedergabe ist diese Funktion nicht verfügbar.

Schleifenwiedergabe einer Szene (A-B-Wiedergabewiederholung)



Vor der Bedienung auf die Position [Funktion] stellen.

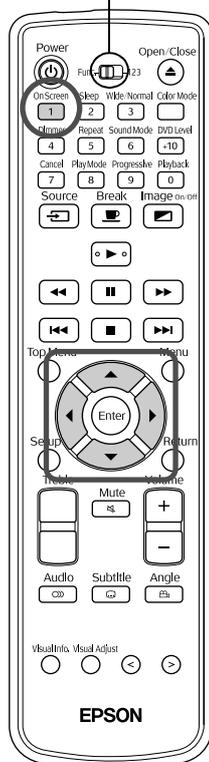

Stellen Sie während der Wiedergabe in der Menüleiste den Wiedergabebereich (Startpunkt bis Endpunkt) ein.

1 Drücken Sie  zwei Mal während der Wiedergabe. Die folgende Menüleiste wird projiziert.



- **DVD VIDEO** Wenn verfügbar, kann diese Funktion während der Wiedergabe verwendet werden.
- **VIDEO CD** **SVCD** Sie steht während der Wiedergabe mit PBC-Funktion nicht zur Verfügung.

2 Drücken Sie , bis der Zeiger  erreicht.

3 Drücken Sie .

4 Drücken Sie   und wählen Sie dann **A-B** aus.

An dieser Stelle können Sie auch andere Wiederholungsmodi auswählen. Andere Wiederholungsmodi  S. 32.

-
- 5** Wenn die Szene oder der Track erreicht wird, die bzw. der Startpunkt der Schleife sein soll, drücken Sie .

Das Symbol in der Menüleiste wechselt zu .

- 6** Wenn die Szene oder der Track erreicht wird, die bzw. der Endpunkt der Schleife sein soll, drücken Sie .

Das Symbol in der Menüleiste wechselt zu , und im Display des Hauptgeräts wird  A-B angezeigt. Die A-B-Wiedergabe beginnt.

- 7** Drücken Sie einmal , dann verschwindet die Menüleiste.

A-B-Wiedergabe abbrechen

Führen Sie zum Abbrechen der A-B-Wiedergabe eine der folgenden Bedienungen aus.

- Rufen Sie die Menüleiste ab, wählen Sie  aus und drücken Sie zwei Mal .
- Drücken Sie .
- Schalten Sie den Netzschalter am Hauptgerät aus.



Tipp

- Es ist nicht möglich, einen Bereich vorzugeben, der mehrere Titel oder Tracks enthält.
- In den folgenden Fällen kann die A-B-Wiedergabe nicht ausgeführt werden.
 - während der Programmwiedergabe
 - während der Zufallswiedergabe
 - während der Wiedergabewiederholung
 - während der Wiedergabe mit PBC
- Während der Wiedergabe von Cinemascope **DVD VIDEO** wird die Statusleiste nicht angezeigt. In diesem Zustand können Funktionen eingestellt werden. Wenn es erforderlich ist, die Statusleiste anzuzeigen, drücken Sie , um das Bildverhältnis wieder normal einzustellen. Drücken Sie , um zum vorherigen Bildverhältnis zurückzukehren.

Schleifenwiedergabe (Wiedergabewiederholung)

DVD VIDEO VIDEO CD SVCD AUDIO CD

Vor der Bedienung auf die Position [Funktion] stellen.

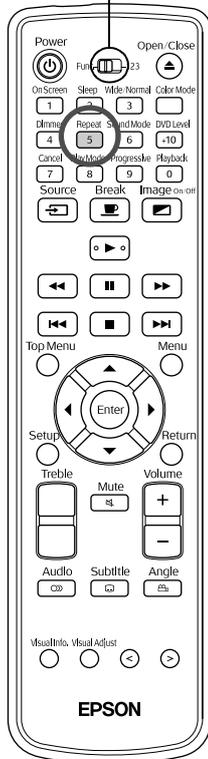

Abhängig von der Medienart ist Schleifenwiedergabe innerhalb eines Bereichs von Titeln, Kapiteln oder Tracks möglich, wie in der nachstehenden Tabelle angegeben.

Drücken Sie während der Wiedergabe.

Der Wiederholungsmodus wechselt bei jedem Drücken von . Die Bezeichnung und das Symbol des Wiederholungsmodus werden auf die Leinwand projiziert und im Display angezeigt.



- **DVD VIDEO** Wenn verfügbar, kann diese Funktion während der Wiedergabe verwendet werden.
- **VIDEO CD** **SVCD** Sie steht während der Wiedergabe mit PBC-Funktion nicht zur Verfügung.

DVD VIDEO

Wiedergabeposition

Wiederholmodus	Titel				Anzeige auf Leinwand	Anzeige in Display
	Kapitel 1	Kapitel 2	Kapitel 3	Kapitel 4		
Kapitel-Wiederholung						
Titel-Wiederholung						
Wiederholung aus						keine Anzeige

AUDIO CD VIDEO CD SVCD

Wiedergabeposition

Wiederholmodus	Track 1	Track 2	Track 3	Track 4	Anzeige auf Leinwand	Anzeige in Display
	Track-Wiederholung					
Wiederholung aller Tracks						
Wiederholung aus						keine Anzeige

Wiedergabewiederholung abbrechen

- Drücken Sie wiederholt , bis " " auf der Leinwand angezeigt wird.
- Schalten Sie den Netzschalter am Hauptgerät aus.



Tipp

- **DVD VIDEO** Bei einigen DVDs ist die Funktion "Titelwiederholung" nicht verfügbar.
- **DVD VIDEO** Zum Abbrechen der Wiederholung drücken Sie .
- Rufen Sie die Menüleiste ab und setzen Sie den Zeiger auf , um die Wiedergabewiederholung auszuwählen. S. 38

Während der Programmwiedergabe und der Zufallswiedergabe verfügbare Wiederholungsmodi

Wiederholmodus	Anzeige auf Leinwand	Anzeige in Display
Das Kapitel/der Track, in dem die Wiedergabewiederholung gestartet wurde, wird wiederholt.		
Alle für Programmwiedergabe eingestellten Tracks bzw. alle Tracks bei der Zufallswiedergabe werden wiederholt.		
Wiederholung aus		keine Anzeige

Wiedergabe in der gewünschten Reihenfolge (Programmwiedergabe)



Vor der Bedienung auf die Position [Funktion] stellen.

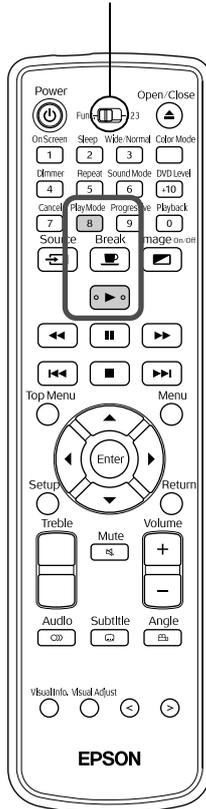

Sie können Titel, Kapitel und Tracks für Wiedergabe in der gewünschten Reihenfolge einstellen.

1 Drücken Sie  bei Stopp.

Bei jedem Drücken von  wechselt die Anzeige im Display am Hauptgerät wie folgt. Drücken Sie die Taste mehrmals, bis "PRGM" angezeigt wird.

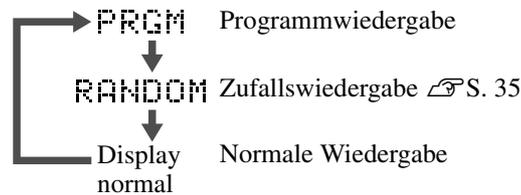

2 Stellen Sie die Reihenfolge gemäß den folgenden Erläuterungen auf der Leinwand ein.

 "Verwendung der Zifferntasten" S. 23

3 Drücken Sie .

- Die Wiedergabe beginnt in der eingestellten Reihenfolge.
- Die Wiedergabe endet, nachdem das eingestellte Programm wiedergegeben wurde. Dann wird "Programm" angezeigt.

Einzelne programmierte Elemente löschen

Die eingestellten Nummern werden einzeln bei jedem Drücken von  gelöscht.

Alle programmierte Elemente löschen

Drücken Sie .

Die Programmierung wird auch gelöscht, wenn die Spannungsversorgung dieses Geräts ausgeschaltet wird.

Normale Wiedergabe fortsetzen

Drücken Sie  mehrmals bei Stopp, bis das Display des Hauptgeräts zum normalen Wiedergabestatus zurückkehrt.

In diesem Fall bleibt der programmierte Inhalt im Speicher erhalten. Die Programmwiedergabe kann erneut durchgeführt werden, indem "PRGM" durch Drücken von  ausgewählt wird.



Tipp

- Bis zu 99 Titel, Kapitel oder Tracks können ausgewählt werden. Wenn Sie versuchen, mehr als 99 einzugeben, wird "FULL" angezeigt.
- **AUDIO CD** **VIDEO CD** **SVCD** Wenn die eingestellte gesamte Wiedergabezeit 9 Stunden, 59 Minuten und 59 Sekunden überschreitet, wird "--:--" im Display des Hauptgeräts angezeigt. Sie können die eingestellte Reihenfolge jedoch unverändert ausführen.
- **DVD VIDEO** Wenn Sie  drücken, anstatt die Kapitel- oder Tracknummer einzustellen, wird "ALL" angezeigt. Dann werden alle Kapitel und Tracks in diesem Titel/dieser Gruppe eingestellt.
- Bei Stopp im Programmwiedergabemodus steht die Funktion Wiedergabe fortsetzen nicht zur Verfügung.
- Die Programmwiedergabe kann abhängig von der Art des Mediums unter Umständen nicht ausgeführt werden.

Wiedergabe in zufallsbestimmter Reihenfolge (Zufallswiedergabe)



Vor der Bedienung auf die Position [Funktion] stellen.

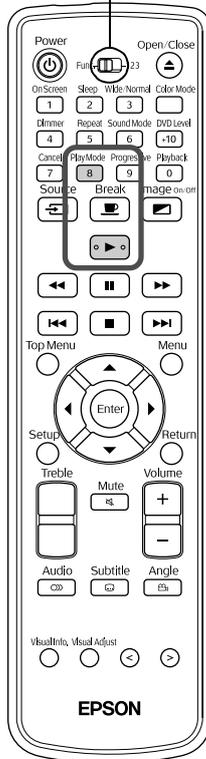

Mit diesem Gerät können Sie Titel oder Kapitel/Tracks in zufallsbestimmter Reihenfolge wiedergeben.

Bei der Zufallswiedergabe verändert sich die Reihenfolge der Wiedergabe jedes Mal.

1 Drücken Sie bei Stopp.

Bei jedem Drücken von ändert sich die Anzeige im Display wie folgt. Drücken Sie die Taste, bis "RANDOM" angezeigt wird.

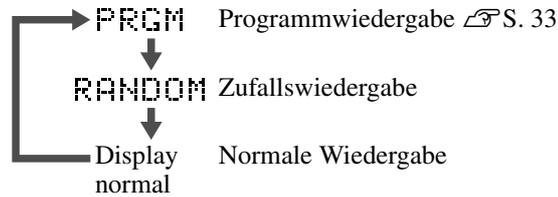

2 Drücken Sie .

Nach der Wiedergabe eines Titels oder Tracks wird ein anderer Titel oder Track zufallsbestimmt wiedergegeben.

Normale Wiedergabe fortsetzen

Drücken Sie mehrmals bei Stopp, bis das Display des Hauptgeräts zum normalen Wiedergabestatus zurückkehrt.



Tipp

- Die Zufallswiedergabe wird beendet, wenn die folgende Bedienung durchgeführt wird.
 - Der Medienträger wird geöffnet.
 - Die Spannungsversorgung dieses Geräts wird ausgeschaltet.
- Es ist nicht möglich, durch mehrfaches Drücken von während der Zufallswiedergabe zu vorher wiedergegebenen Kapiteln/Tracks zurückzukehren. Dadurch wird nur zum Anfang des aktuellen Kapitels/Tracks zurückgekehrt.
- Bei Stopp im Zufallswiedergabemodus steht die Funktion Wiedergabe fortsetzen nicht zur Verfügung.

Audiosprache ändern

DVD VIDEO VIDEO CD SVCD

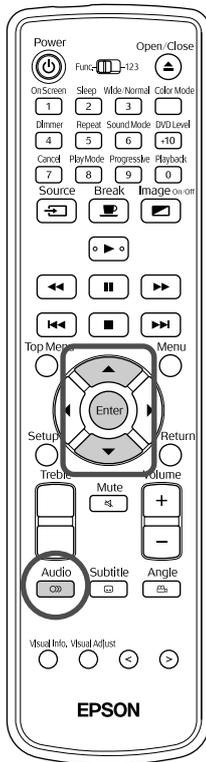

Wenn ein Medium mit mehreren Audiosignalen oder -sprachen aufgezeichnet wurde, können Sie das Audiosignal oder die Audiosprache nach Wunsch umschalten.

1 Drücken Sie  während der Wiedergabe.

Die aktuellen Audio-Einstellungen werden angezeigt.



2 Drücken Sie während der Anzeige der Audio-Einstellungen mehrmals , um die gewünschte Einstellung auszuwählen.

Drücken Sie  , um die Einstellung zu ändern.

3 Warten Sie einige Sekunden oder drücken Sie .



Tipp

- Sie können die Einstellung auch über das Menü ändern.  S. 38
- Wenn ein Sprachencode (AA usw.) angezeigt wird  S. 51
- **VIDEO CD** **SVCD** Die während der Wiedergabe angezeigten Buchstaben haben die folgenden Bedeutungen.
 - ST: Stereo
 - L: Linker Audiokanal
 - R: Rechter Audiokanal

Untertitel-Anzeige ändern

DVD VIDEO SVCD

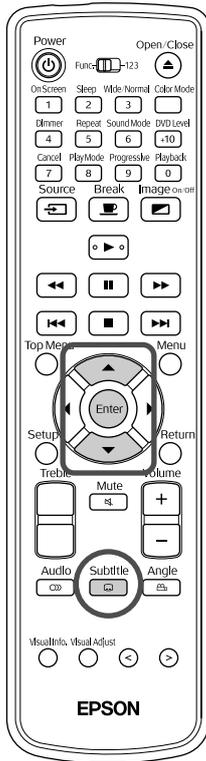

Bei Medien, die über Untertitel verfügen, können Sie entscheiden, ob diese angezeigt werden. Wenn ein Medium mit Untertiteln in mehreren Sprachen aufgezeichnet wurde, können Sie die gewünschte Sprache auswählen.

- 1 Drücken Sie  während der Wiedergabe.
Die aktuellen Untertitel-Einstellungen werden angezeigt.



- 2 Drücken Sie während der Anzeige der Untertitel-Einstellungen mehrmals , um Ihre Sprache/AUS auszuwählen. Drücken Sie   und wählen Sie die gewünschte Untertitel-Sprache aus.

SVCD Durch mehrmaliges Drücken von  können Sie die Art der Untertitel und Untertitel ein/aus auswählen.

- 3 Warten Sie einige Sekunden oder drücken Sie .

Winkel ändern

DVD VIDEO

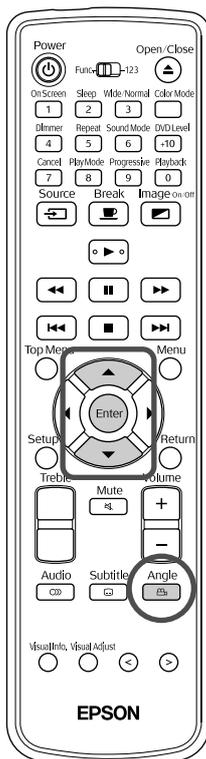

Bei Medien, die mit mehreren Kamerawinkeln aufgezeichnet wurden, können Sie während der Wiedergabe vom Hauptwinkel zu einem anderen gewünschten Kamerawinkel wechseln, beispielsweise von oben oder von rechts.

- 1 Drücken Sie  während der Wiedergabe.
Der aktuelle Winkel wird angezeigt.



- 2 Drücken Sie während der Anzeige des Winkels mehrmals , um den gewünschten Winkel auszuwählen.

Drücken Sie  , um die Einstellung zu ändern.

- 3 Warten Sie einige Sekunden oder drücken Sie .

Bedienung in der Menüleiste durchführen



Vor der Bedienung auf die Position [Funktion] stellen.

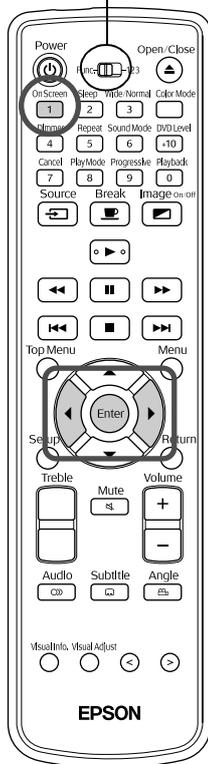

1 Drücken Sie ^{OnScreen} **1** zwei Mal während der Wiedergabe.

Die folgende Statusleiste und Menüleiste werden projiziert.



2 Drücken Sie , bis der Zeiger die gewünschte Option erreicht.

3 Drücken Sie .

- Drücken Sie einmal ^{OnScreen} **1**, dann verschwindet die Menüleiste.
- Bei Stopp sind einige Funktionen unter Umständen nicht verfügbar.
- Während der Wiedergabe von Cinemascope **DVD VIDEO** wird die Statusleiste nicht angezeigt. In diesem Zustand können Funktionen eingestellt werden. Wenn es erforderlich ist, die Statusleiste anzuzeigen, drücken Sie ^{Wide/Normal} **3**, um das Bildverhältnis wieder normal einzustellen. Drücken Sie ^{Wide/Normal} **3**, um zum vorherigen Bildverhältnis zurückzukehren.

Liste der Funktionen der Menüleiste

	Auswahl des Wiederholungsmodus.  S. 32, 33
	Einstellung eines Zeitstartpunkts.  S. 29
	nur DVD VIDEO Wählen Sie während der Wiedergabe mit den Zifferntasten die Kapitelnummer aus, die Sie wiedergeben möchten. Wenn der Umschalter Funktionen/Zahlen sich in der Position [123] befindet, geben Sie die Nummer wie folgt ein. Beispiel: 5: 5 10: 1 → 0 20: 2 → 0 Sollte Ihnen ein Fehler unterlaufen, geben Sie die richtige Nummer erneut ein. Drücken Sie  .
	Auswahl der Audiosprache/-art.  S. 36
	Auswahl der Untertitel-Anzeige.  S. 37
	Auswahl des Winkels.  S. 37

Einstellungen für automatische Bereitschaft, Gute-Nacht-Timer (Einschlaf timer)



Vor der Bedienung auf die Position [Funktion] stellen.

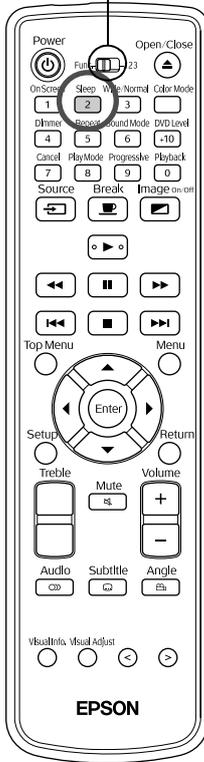

Automatische Bereitschaft: Wenn die Wiedergabe beendet ist oder gestoppt wurde und anschließend etwa 3 Minuten keine Bedienung erfolgt, wird die Spannungsversorgung automatisch ausgeschaltet.

Einschlaf timer: Nach Ablauf der eingestellten Zeitdauer wird die Spannungsversorgung automatisch ausgeschaltet. Wenn Sie während eines Films einschlafen, können Sie dadurch unnötigen Stromverbrauch vermeiden. Die automatische Bereitschaft und der Einschlaf timer können nicht gleichzeitig verwendet werden.

Drücken Sie .

- Bei jedem Drücken von ändert sich die Anzeige im Display wie folgt. Drücken Sie die Taste mehrmals, bis die gewünschte Option angezeigt wird.

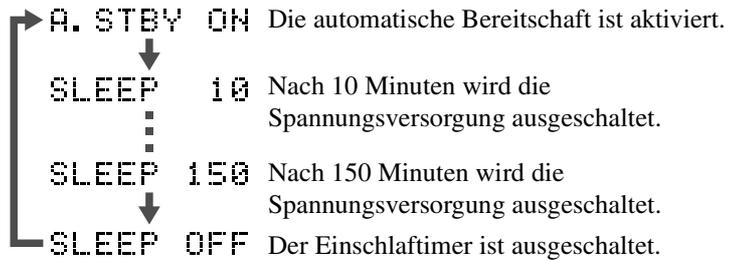

- Wenn Sie etwas anderes als "A.STBY ON" auswählen, wird die automatische Bereitschaft ausgeschaltet.

Automatische Bereitschaft einstellen

"A.STBY" blinkt etwa 20 Sekunden, bevor die Spannungsversorgung ausgeschaltet wird.

Einschlaf timer ändern

Drücken Sie wiederholt und wählen Sie die neue Zeitdauer aus.

Einstellung des Einschlaf timers prüfen

Wenn Sie nach dem Einstellen des Einschlaf timers einmal drücken, wird die eingestellte Zeitdauer im Display angezeigt.

Einschlaf timer deaktivieren

Führen Sie eine der folgenden Bedienungen aus.

Drücken Sie .

Drücken Sie wiederholt , bis "SLEEP OFF" im Display angezeigt wird.

Fortgeschrittene Bedienung



Tipp

- Einstellungen für den Einschlaf-timer werden nicht gespeichert. Durch Ausschalten der Spannungsversorgung wird der Einschlaf-timer ausgeschaltet.
- Im externen Videomodus wird das Bild automatisch ausgeschaltet, wenn 30 Minuten kein Signal zugeführt und keine Bedienung ausgeführt wurde. Diese Funktion wird unabhängig von den Einschlaf-timer-Einstellungen ausgeführt.
- Im externen Videomodus ist die automatische Bereitschaft nicht verfügbar.
- Die automatische Bereitschaft funktioniert nicht bei Medien, die nach Beendigung der Wiedergabe zum Menü zurückkehren.

Bessere Bildqualität (Progressive-Modus)

DVD
VIDEO

Vor der Bedienung auf die Position [Funktion] stellen.

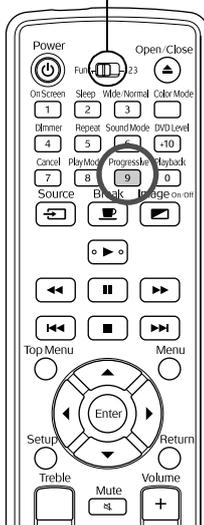

Aktivieren Sie den Progressive-Modus, um deutlichere Bilder zu genießen.

Drücken Sie ^{Progressive} **9** während Stopp oder wenn sich kein Medium im Medienträger befindet.

Bei jedem Drücken von ^{Progressive} **9** ändert sich die Anzeige im Display wie folgt. Drücken Sie die Taste, bis "PROGRESSIVE" angezeigt wird.

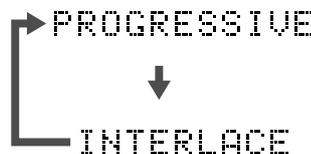

Alle Abtastzeilen werden in einem Videofeld angezeigt. Dadurch wird eine deutlich bessere Bildqualität als beim Zeilensprungverfahren (Interlacing) erreicht.

Herkömmliches Videosystem. Ein Bild besteht aus zwei Videofeldern, die die Abtastzeilen mit den ungeraden Nummern und mit den geraden Nummern enthalten und abwechselnd angezeigt werden.

Sperre des Medienträgers

Sie können den Medienträger sperren, so dass kleine Kinder ihn nicht öffnen können. Die Sperrung des Medienträgers ist möglich, wenn ein Medium eingelegt wurde.

Halten Sie  am Hauptgerät bei eingeschalteter Spannungsversorgung ( leuchtet grün) gedrückt und drücken Sie .

- "LOCKED" wird im Display des Hauptgeräts angezeigt und der Medienträger ist gesperrt.
- Führen Sie zum Aufheben der Sperre die gleiche Bedienung durch. "UNLOCKED" wird im Display des Hauptgeräts angezeigt und die Sperrung des Medienträgers wird aufgehoben.

Werden Sie ein Projektions-Experte

Andere Videogeräte anschließen

Dieses Gerät kann, neben den Bildern vom eingebauten DVD-Player, Bilder von den folgenden angeschlossenen Geräten, die über einen Video-Ausgangsanschluss verfügen, projizieren.

- Videorecorder
- Spielkonsole
- Videokamera usw.

Wenn das anzuschließende Videogerät sowohl dem S-Video-Format als auch dem FBAS-Format entspricht, können Sie eine höhere Bildqualität genießen, indem Sie den Anschluss über S-Video vornehmen. Das FBAS-Format wird auch einfach als "Video-Ausgang" bezeichnet.



Tipp

Wenn das anzuschließende Gerät eine besondere Anschlussform aufweist, stellen Sie die Verbindung mit dem mitgelieferten Kabel oder einem optionalen Kabel her.

Achtung

- Schalten Sie das angeschlossene Gerät aus. Sie können Schäden verursachen, wenn Sie den Anschluss bei eingeschalteter Spannungsversorgung vornehmen.
- Versuchen Sie nicht, einen Stecker in eine anders geformte Buchse zu stecken, weil dadurch Geräteschäden verursacht werden können.
- Schließen Sie die Anschlussabdeckung, wenn keine externen Geräte angeschlossen sind.

FBAS-Format

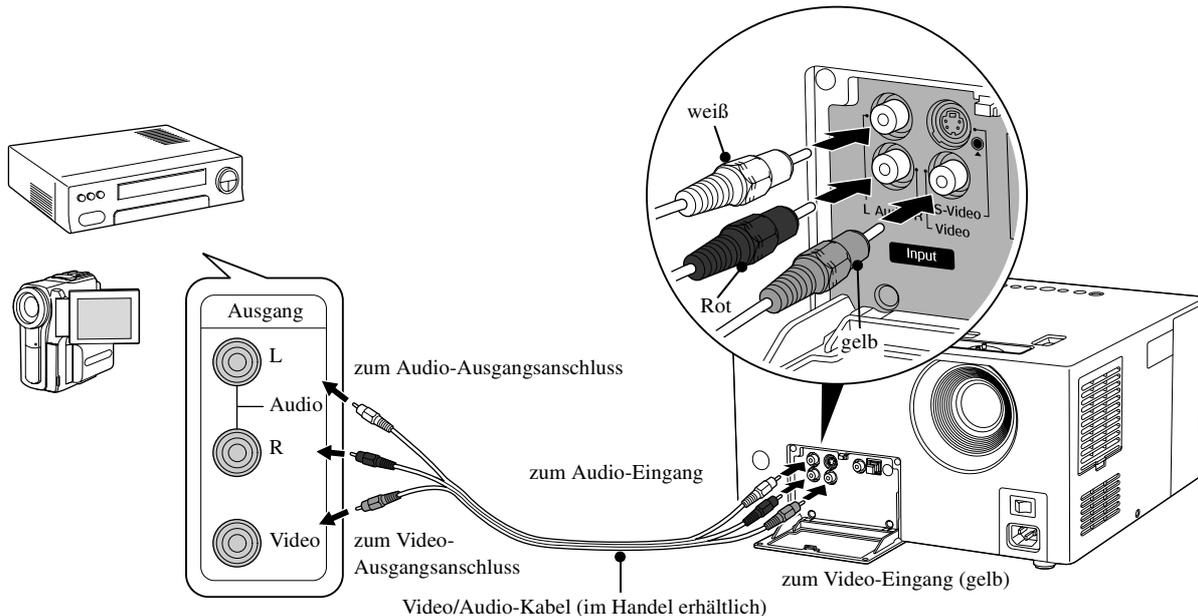

S-Video-Format

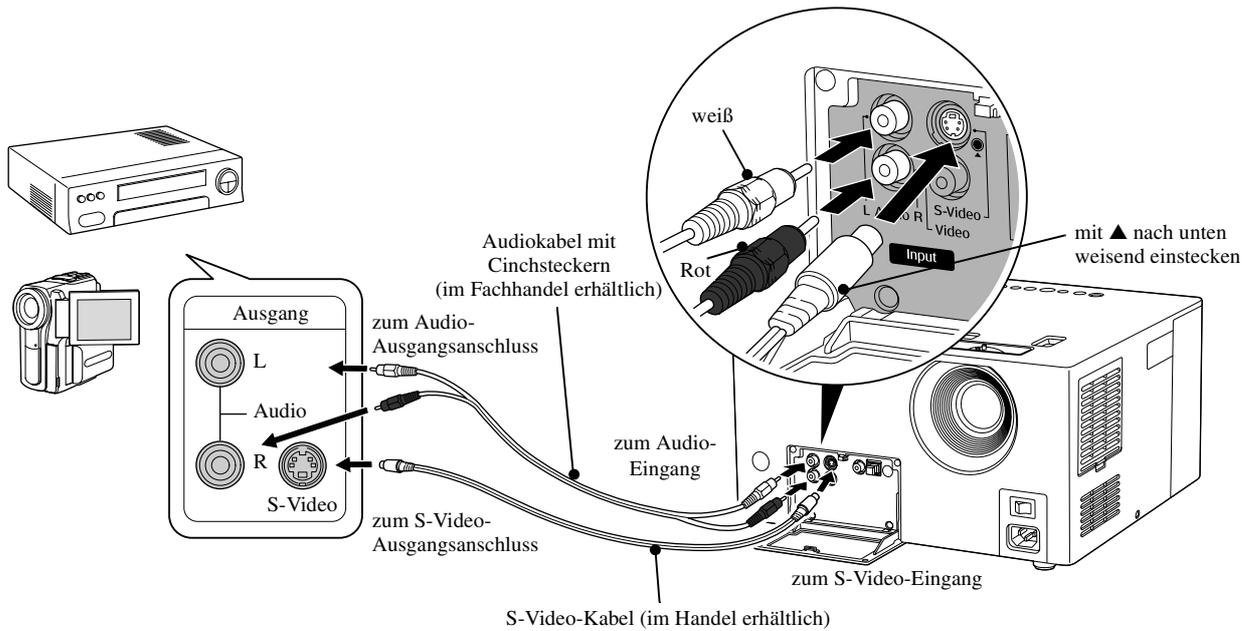

Bilder von externen Videogeräten projizieren

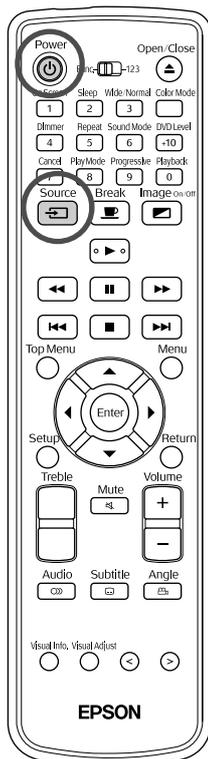

- 1 Nehmen Sie die Objektivabdeckung ab, wenn sie angebracht ist.
- 2 Schalten Sie den Netzschalter am Hauptgerät ein und drücken Sie dann .
- 3 Drücken Sie . "VIDEO" wird im Display angezeigt und dieses Gerät schaltet in den externen Videomodus.
- 4 Schalten Sie die Spannungsversorgung des angeschlossenen Videogeräts ein und starten Sie die Wiedergabe.
Die Lampe wird eingeschaltet, wenn sie ausgeschaltet war.
Kurz darauf wird das Bild projiziert.

Zum eingebauten DVD-Player zurückschalten

Drücken Sie . "DVD/CD" wird im Display angezeigt und dieses Gerät schaltet zurück in den DVD-Modus.

Im externen Videomodus verfügbare Funktionen

Im externen Videomodus sind die folgenden Funktionen verfügbar.

- Farbmodus  S. 20
- Tonmodus  S. 45
- Bild Ein/Aus  S. 26
- Lautstärke  S. 16
- Wahltaste  S. 53, 55
- Breit/Normal  S. 61
- DVD-Pegel  S. 46,47
- Hohe Töne einstellen  S. 45
- Informationen  S. 55
- Einschlaf-timer  S. 39
- Unterbrechen  S. 20
- Stummschaltung  S. 21
- Bildqualität  S. 53

Werden Sie ein Audio-Experte

Über Kopfhörer hören

Achtung

- Stellen Sie die Lautstärke beim Hören über Kopfhörer nicht zu hoch ein. Durch Hören bei zu hoher Lautstärke über längere Zeit kann das Gehör Schaden nehmen.
- Stellen Sie die Lautstärke nicht von Anfang an zu hoch ein. Sonst kann plötzlich ein lauter Ton erzeugt werden, der Schäden am Kopfhörer oder an Ihrem Gehör verursachen kann. Als Vorsichtsmaßnahme sollten Sie die Lautstärke vor dem Ausschalten des Geräts verringern und nach dem erneuten Einschalten langsam erhöhen.

Im Fachhandel erhältliche Kopfhörer anschließen

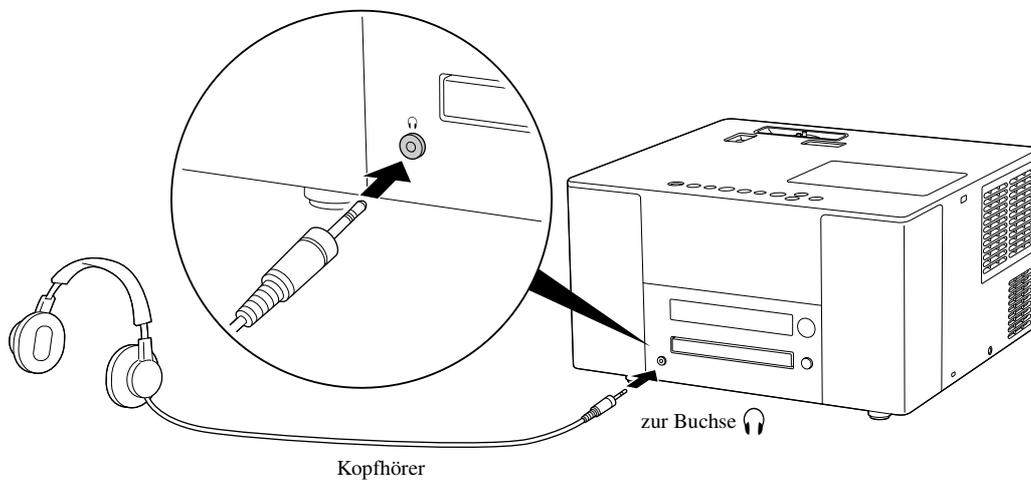

Fortgeschrittene
Bedienung



Tipp

Wenn der Kopfhörerstecker in der Kopfhörerbuchse steckt, erzeugen die Lautsprecher keinen Ton mehr. Ist ein Subwoofer angeschlossen, wird auch vom Subwoofer kein Ton mehr erzeugt.

Audiogeräte mit optischem Digitaleingang anschließen

Sie können AV-Verstärker und Geräte für Digitalaufnahme (MD-Rekorder usw.) anschließen, wenn diese über einen digitalen Audioeingangsanschluss verfügen. Verwenden Sie zum Herstellen der Verbindung ein im Fachhandel erhältliches optisches Digital-Audiokabel.

Nehmen Sie zum Anschließen des Kabels die Kappe ab, richten Sie den Stecker aus und stecken Sie ihn ganz ein. Setzen Sie die Kappe auf, wenn kein Anschluss besteht, um das Eindringen von Staub in den Anschluss zu vermeiden.

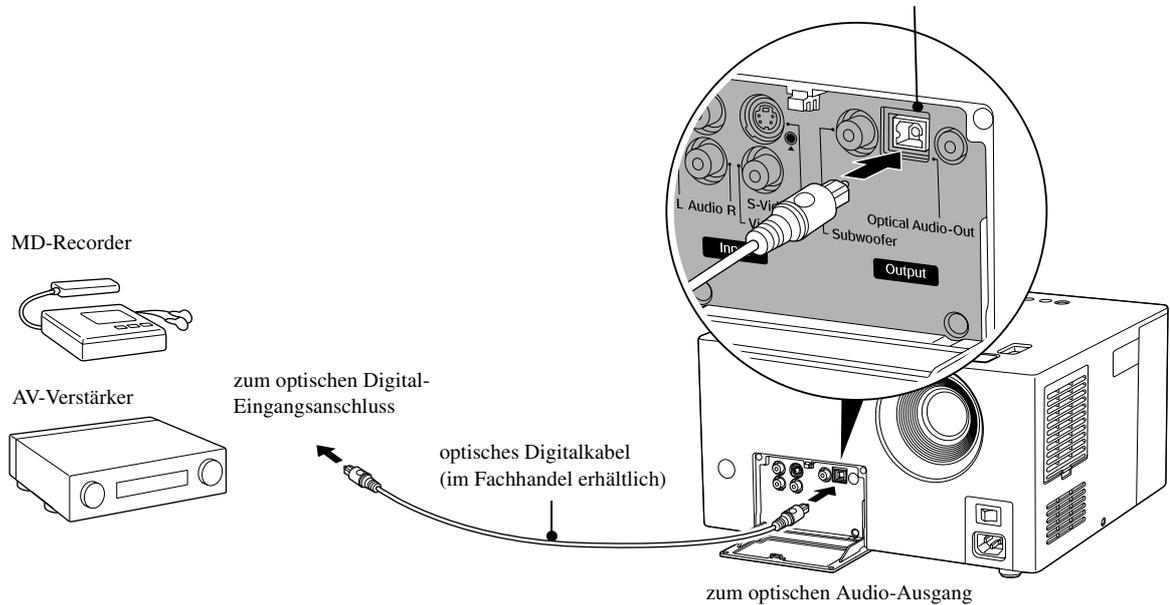

Tip

- Das Signal, das vom optischer Audio-Ausgang ausgegeben wird, wird mit der Einstellung "DIGITAL-AUDIO-AUSGANG" im Menü Einstellungen geändert. Ausführliche Informationen zum Ausgangssignal [S. 51](#)
- Die Einstellung "DYNAMIK-KOMPRIERUNG" des Einstellungsmenüs ist bei Anschluss an einen Verstärker mit eingebautem Dolby-Digital-Decoder nicht verfügbar. [S. 50](#)

Subwoofer anschließen

Durch Anschließen eines optionalen Subwoofers können Sie einen kräftigeren Bass genießen. Für den Anschluss und die Bedienung siehe das Benutzerhandbuch des Subwoofers.

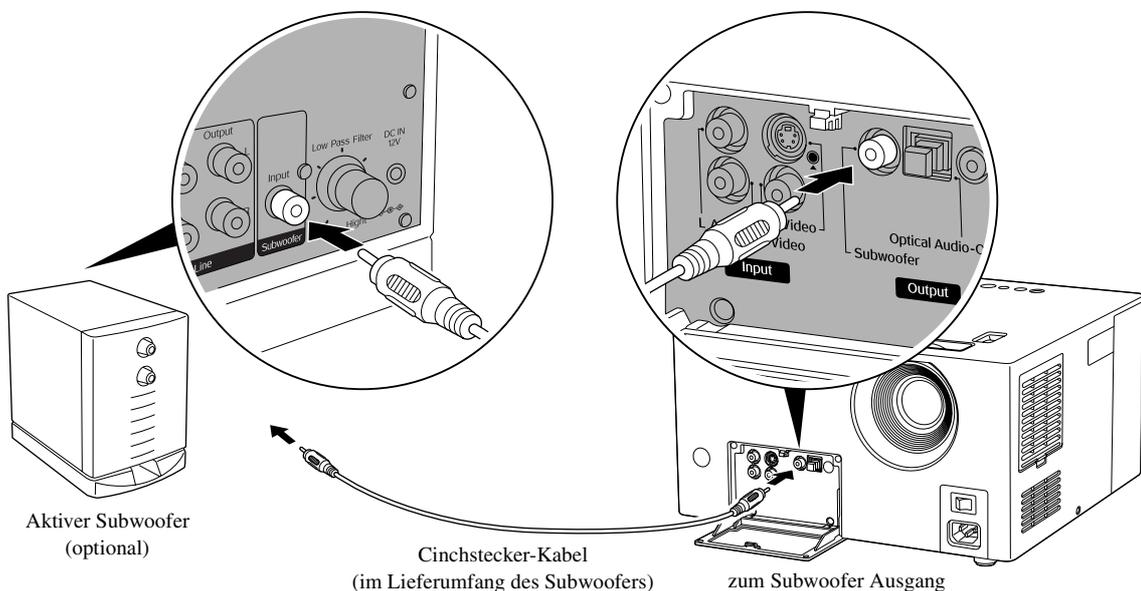

Tonmodus auswählen

Vor der Bedienung auf die Position [Funktion] stellen.

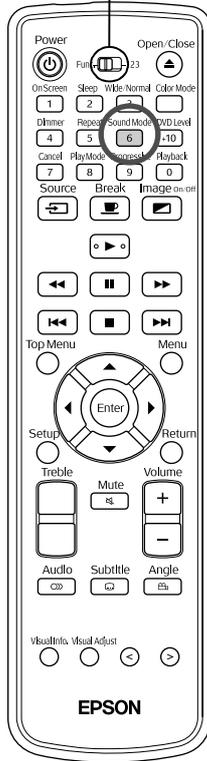

Durch Aktivierung der JVC-Original-Soundsystem-Funktion erhalten Sie einen weitere, natürlichere Reproduktion von den Lautsprechern dieses Geräts.

Drücken Sie ^{Sound Mode} **6**.

Bei jedem Drücken von ^{Sound Mode} **6** ändert sich die Anzeige im Display wie folgt. Drücken Sie ^{Sound Mode} **6** mehrmals, bis der gewünschte Modus angezeigt wird.

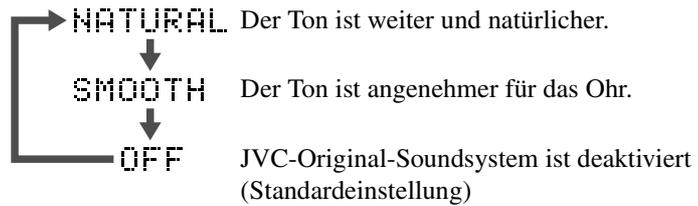

Informationen zum JVC-Original-Soundsystem

Wenn ein Mensch sich entspannt, erzeugt sein Gehirn Alphawellen. Beim JVC-Original-Soundsystem werden die Frequenzschwankungen von Alphawellen auf die Variationen zwischen den linken und rechten Signalen in einem Klangs Schaltkreis ausgeübt (die indirekten Klänge zwischen links und rechts). Dies wird als LFO-Modulation bezeichnet. Das Ziel besteht in der Korrektur des Audiosignals, so dass es gut in diesen mittleren Bereich fällt, um einen natürlichen Klang zu erzeugen, der einfach durch Zuhören entspannend wirkt.

Fortgeschrittene Bedienung

Hohe Töne einstellen

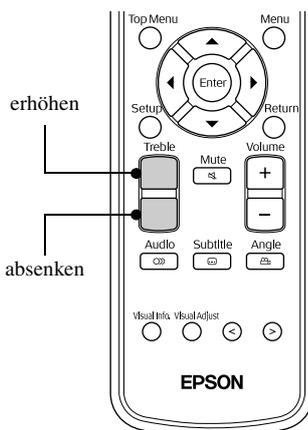

Dient zur Einstellung der Lautstärke von hohen Tönen.

Verfügbar, wenn Audio von externen Videogeräten zugeführt wird.

Audio-Wiedergabepegel einstellen

DVD
VIDEO

Vor der Bedienung auf die Position
[Funktion] stellen.

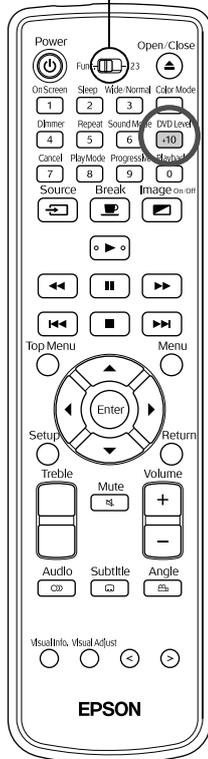

Der Ton eines DVD-Videos kann mit einem Pegel (Lautstärke) aufgezeichnet sein, der niedriger als bei anderen Medien ist. In der Standardeinstellung erkennt und reproduziert das Gerät DVDs mit einer höheren Lautstärke. Nehmen Sie die folgenden Einstellungen vor, um diesen Unterschied auszugleichen.

Drücken Sie ^{DVD Level} **+10** während der Wiedergabe.

Bei jedem Drücken von ^{DVD Level} **+10** ändert sich die Anzeige im Display wie folgt. Drücken Sie die Taste während der Audio-Wiedergabe mehrfach, bis die gewünschte Einstellung angezeigt wird.

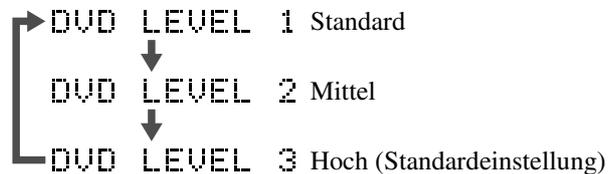

Tipp

- Die Einstellung ist nur bei der Wiedergabe von **DVD VIDEO** wirksam. Durch Änderung dieser Einstellung ändert sich der Ausgangspegel vom optischen Audio-Ausgang nicht.
- Diese Bedienung kann auch während Stopp oder Pause durchgeführt werden.

Audio-Eingangspegel eines externen Audiogeräts einstellen

EXT.
VIDEO

Vor der Bedienung auf die Position [Funktion] stellen.

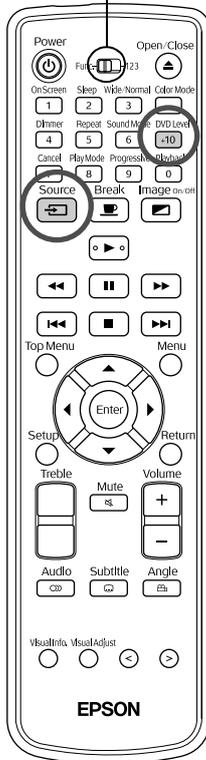

Sie können den Audio-Eingangspegel eines Geräts, das am Audio-Anschluss angeschlossen ist, einstellen.

- 1 Drücken Sie  und schalten Sie in den externen Videomodus.



- 2 Halten Sie  etwa 2 Sekunden gedrückt.

Bei jedem Gedrückhalten von  ändert sich die Anzeige im Display wie folgt.

LEVEL 1 Für normalen Betrieb (Standardeinstellung)



LEVEL 2 Verwenden Sie diese Einstellung, wenn der Eingangspegel vom externen Gerät zu niedrig und der Ton schwer hörbar ist.

Fortgeschrittene
Bedienung

Einstellungen und Anpassungen

Verwendung und Funktionen des Menüs Einstellungen

Die Einstellungen dieses Geräts lassen sich an die Betriebsumgebung anpassen.

Menü Einstellungen verwenden

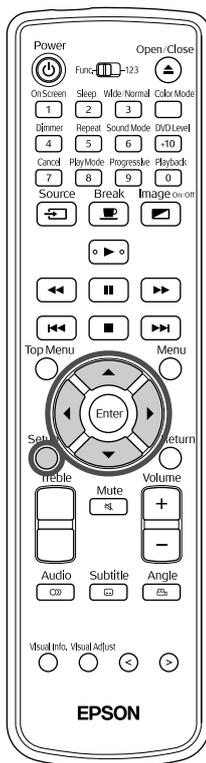

Sie können Ihre Sprache aus der Liste BILDSCHIRMMENÜ-SPRACHE auswählen.

- 1 Drücken Sie  während Stopp oder wenn sich kein Medium im Medienträger befindet.

Das folgende Menü für Einstellungen wird angezeigt.

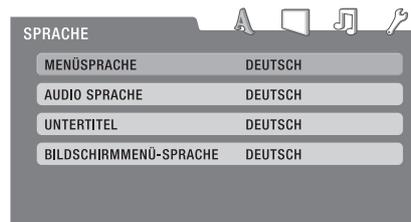

- 2 Durch Drücken von   geht der Zeiger zu den Symbolen oben rechts, wo Sie die Menügruppe wählen können.

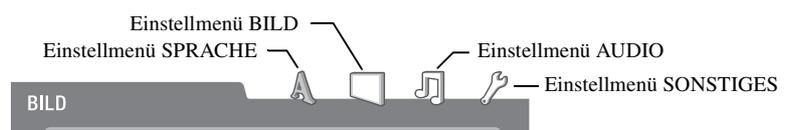

- 3 Drücken Sie   und wählen Sie die Option aus, die Sie einstellen möchten.

4 Durch Drücken von  werden die Einstelloptionen in einem Pulldown-Menü angezeigt.

5 Drücken Sie  , wählen Sie die Option aus und drücken Sie .

Wenn Sie in einem Einstellmenü sind und um einen Schritt zum vorherigen Zustand zurückkehren möchten,

Drücken Sie .

Liste der Einstellmenüs

Die Standardeinstellung ist jeweils **fett** gedruckt.

Einstellmenü SPRACHE

Einstelloption	Einstellinhalt
MENÜSPRACHE Zur Auswahl der Sprache für das Menü der DVD-Video.	“AA” und andere Sprachcodes finden Sie in der “Liste der Sprachcodes”.  S. 51 Diese Einstellungen sind verfügbar, wenn Einstellungen auf dem Medium aufgezeichnet sind. Sind keine Einstellungen aufgezeichnet, ist der Einstellinhalt verfügbar. Ist die ausgewählte Sprache nicht auf dem Medium aufgezeichnet, wird die Standardsprache für das Medium verwendet.
AUDIO SPRACHE Zur Auswahl der Sprache für die Tonspur der DVD-Video.	
UNTERTITEL Zur Auswahl der Sprache für die Untertitel der DVD-Video.	
BILDSCHIRMMENÜ-SPRACHE Zur Auswahl der Sprache für die Anzeige der Menüs (Einstellungen, Bildqualität, Informationen).	ENGLISCH FRANZÖSISCH DEUTSCH SPANISCH

Einstellmenü BILD

Einstelloption	Einstellinhalt
BILDQUELLE	AUTO: Die Bildquelle (Video/Film) wird automatisch festgelegt. FILM: Geeignet für Filme oder Videobilder, die mit der progressiven Scanmethode aufgezeichnet wurden. VIDEO: Geeignet für Videobilder.
BILDSCHIRMSCHONER Wählen Sie, ob die Leinwandprojektion ausgeblendet werden soll, nachdem ein Standbild 5 Minuten angezeigt wurde und keine Bedienung erfolgte.	EIN: Ausblendung erfolgt. AUS: Keine Ausblendung.
DATEITYP Wählen Sie welches Wiedergabeformat wiedergegeben werden soll, wenn ein Medium eingelegt wurde, das sowohl MP3/WMA- als auch JPEG-Dateien enthält.	AUDIO: Nur MP3/WMA-Dateien werden wiedergegeben. STANDBILD: Nur JPEG-Dateien werden wiedergegeben. Wenn Sie diese Einstellung geändert haben, öffnen und schließen Sie den Medienträger oder schalten Sie die Spannungsversorgung aus und wieder ein, damit die geänderte Einstellung wirksam wird.

Einstellmenü AUDIO

Einstelloption	Einstellinhalt
DIGITAL-AUDIO-AUSGANG Wählen Sie das Ausgangssignal entsprechend dem Gerät aus, das am Anschluss Optischer Audio-Ausgang angeschlossen ist. Ausführliche Informationen zum Signal ↻ S. 51	NUR PCM: Zur Verwendung, wenn ein Gerät angeschlossen ist, das nur mit Linear PCM kompatibel ist. DOLBY DIGITAL/PCM: Zur Verwendung, wenn ein Dolby Digital Decoder oder ein mit dieser Funktion kompatibles Gerät angeschlossen ist. BITSTROM/PCM: Zur Verwendung, wenn ein DTS/Dolby Digital Decoder oder ein Gerät, das über diese Funktionen verfügt, angeschlossen ist.
DOWNMIX Zum Umschalten des Signals am Anschluss Optischer Audio Ausgang zwischen "DIGITAL-AUDIO-AUSGANG" und "NUR PCM". Das Audiosignal, das vom eingebauten Lautsprecher und über die Kopfhörerbuchse reproduziert wird, wird auch umgeschaltet.	DOLBY-RAUMKLANG: Zur Verwendung beim Anschliessen eines Geräts mit eingebautem Dolby Pro-Logic Decoder. 2-KANAL-STEREO: Bei Anschluss eines Standardgeräts.
DYNAMIK-KOMPRIMIERUNG Diese Option passt die Wiedergabe von lauten und leisen Tönen bei Wiedergabe mit geringer Lautstärke an das menschliche Gehör an. Nur verfügbar für DVD-Videos, die mit Dolby Digital aufgezeichnet wurden.	AUTO: Dynamik-Komprimierung wird automatisch durchgeführt. EIN: Dynamik-Komprimierung ist ständig eingeschaltet.

Einstellmenü SONSTIGES

Einstelloption	Einstellinhalt
LESEZEICHEN-FUNKTION Wählen Sie, ob die Funktion Wiedergabe fortsetzen verwendet werden soll, wenn die Wiedergabe fortgesetzt wird, nachdem sie gestoppt wurde.	EIN: Aktiviert die Funktion Wiedergabe fortsetzen. AUS: Die Wiedergabe startet am Anfang.
BILDSCHIRM-ANLEITUNG Wählen Sie, ob die Bildschirm-Anleitung angezeigt werden soll oder nicht.	EIN: Anzeige erfolgt. AUS: Anzeige erfolgt nicht.
KINDERSICHERUNG Zur Aktivierung der Kindersicherung, die extreme Szenen aus DVD-Videos ausblendet und durch andere Szenen ersetzt.	LÄNDERCODE: Wählen Sie unter normalen Umständen DE aus. ↻ S. 52 STUFE EINSTELLEN: Je kleiner der numerische Wert ist, desto höher ist die Beschränkung. Bei Einstellungen von "OHNE" erfolgt keine Beschränkung. PASSWORT *: Stellen Sie unbedingt das Passwort ein. Das vierstellige Passwort wird mit den Zifferntasten (1 - 9, 0) der Fernbedienung eingestellt. Das hier eingestellte Passwort wird für die Wiedergabe und zum Vornehmen von Änderungen an Einstellungen eingegeben. Sollten Sie das Passwort vergessen haben, geben Sie 8888 ein. VERLASSEN: Zum Beenden der Kindersicherung-Einstellungen.

* Das Einstellmenü wird automatisch beendet, wenn das Passwort drei Mal falsch eingegeben wird.

Liste der Sprachcodes

Code	Sprache	Code	Sprache	Code	Sprache	Code	Sprache
AA	Afar	GD	Schottisch-Gälisch	MK	Mazedonisch	SN	Shona
AB	Abchasisch	GL	Galicisch	ML	Malayalam	SO	Somalisch
AF	Afrikaans	GN	Guarani	MN	Mongolisch	SQ	Albanisch
AM	Ameharic	GU	Gujarati	MO	Moldawisch	SR	Serbisch
AR	Arabisch	HA	Hausa	MR	Marathi	SS	Siswati
AS	Assamisch	HI	Hindi	MS	Malayisch (MAY)	ST	Sesotho
AY	Aymara	HR	Kroatisch	MT	Maltesisch	SU	Sundanesisch
AZ	Aserbaidshanisch	HU	Ungarisch	MY	Burmesisch	SV	Schwedisch
BA	Bashkir	HY	Armenisch	NA	Nauru	SW	Swahili
BE	Weißrussisch	IA	Interlingua	NE	Nepalesisch	TA	Tamil
BG	Bulgarisch	IE	Interlingue	NL	Niederländisch	TE	Telugu
BH	Bihari	IK	Inupiak	NO	Norwegisch	TG	Tajik
BI	Bislama	IN	Indonesisch	OC	Occitan	TH	Thailändisch
BN	Bengalisch Bangla	IS	Isländisch	OM	(Afan) Oromo	TI	Tigrinya
BO	Tibetisch	IW	Hebräisch	OR	Oriya	TK	Turkmenisch
BR	Bretonisch	JI	Jiddisch	PA	Punjabi	TL	Tagalog
CA	Katalanisch	JW	Javanisch	PL	Polnisch	TN	Setswana
CO	Korsisch	KA	Georgisch	PS	Pashto, Pushto	TO	Tongan
CS	Tschechisch	KK	Kazakh	PT	Portugiesisch	TR	Türkisch
CY	Walisisch	KL	Grönländisch	QU	Quechua	TS	Tsonga
DA	Dänisch	KM	Kambodschanisch	RM	Rhaeto-Romanisch	TT	Tatarisch
DZ	Bhutani	KN	Kannada	RN	Kirundi	TW	Twì
EL	Griechisch	KO	Koreanisch (KOR)	RO	Rumänisch	UK	Ukrainisch
EO	Esperanto	KS	Kashmiri	RU	Russisch	UR	Urdu
ET	Estländisch	KU	Kurdisch	RW	Kinyarwanda	UZ	Usbekisch
EU	Baskisch	KY	Kirgisisch	SA	Sanskrit	VI	Vietnamesisch
FA	Persisch	LA	Latein	SD	Sindhi	VO	Volapuk
FI	Finnisch	LN	Lingala	SG	Sangho	WO	Wolof
FJ	Fidschi	LO	Laotisch	SH	Serbokroatisch	XH	Xhosa
FO	Färöisch	LT	Litauisch	SI	Singhalesisch	YO	Yoruba
FO	Färöisch	LV	Lettisch	SK	Slowakisch	ZU	Zulu
FY	Friesisch	MG	Malagassi	SL	Slowenisch		
GA	Irish	MI	Maori	SM	Samoanisch		

Einstellungen für "DIGITAL-AUDIO-AUSGANG" und Ausgangssignale

Wiedergabe-Medium	Einstellungen für "DIGITAL-AUDIO-AUSGANG"		
	Stream/PCM	Dolby Digital/PCM	Nur PCM
48 kHz, 16/20/24 Bit Linear PCM DVD Video 96 kHz Linear PCM DVD Video	48 kHz, 16 Bit Stereo Linear PCM		
DTS DVD Video	DTS-Bitstream	48 kHz, 16 Bit Linear PCM	
Dolby Digital DVD Video	Dolby Digital Bitstream		48 kHz, 16 Bit Stereo Linear PCM
Audio CD Video CD SVCD	44,1 kHz, 16 Bit Stereo Linear PCM/48 kHz, 16 Bit Linear PCM		
DTS Audio CD	DTS-Bitstream	44,1 kHz, 16 Bit Linear PCM	
MP3/WMA-Datenträger	32/44,1/48 kHz, 16 Bit Linear PCM		

Liste der Ländercodes (Bereichscodes)

AD	Andorra	ET	Äthiopien	LC	Santa Lucia	SD	Sudan
AE	Vereinigte Arabische Emirate	FI	Finnland	LI	Liechtenstein	SE	Schweden
AF	Afghanistan	FJ	Fidschi	LK	Sri Lanka	SG	Singapur
AG	Antigua und Barbuda	FK	Falkland-Inseln (Malwinen)	LR	Liberien	SH	St. Helena
AI	Anguilla	FM	Mikronesien (Föderierte Staaten von)	LS	Lesotho	SI	Slowenien
AL	Albanien	FO	Färöer	LT	Litauen	SJ	Spitzbergen und Jan Mayen
AM	Armenien	FR	Frankreich	LU	Luxemburg	SK	Slowakei
AN	Niederländische Antillen	FX	Frankreich, Mutterland	LV	Lettland	SL	Sierra Leone
AO	Angola	GA	Gabon	LY	Libyen	SM	San Marino
AQ	Antarktika	GB	Großbritannien	MA	Marokko	SN	Senegal
AR	Argentinien	GD	Grenada	MC	Monaco	SO	Somalia
AS	Amerikanisch-Samoa	GE	Georgien	MD	Moldawien, Republik	SR	Surinam
AT	Österreich	GF	Französisch Guayana	MG	Madagaskar	ST	São Tomé und Príncipe
AU	Australien	GH	Ghana	MH	Marshall-Inseln	SV	El Salvador
AW	Aruba	GI	Gibraltar	ML	Mali	SY	Syrische Arabische Republik
AZ	Aserbaidschan	GL	Grönland	MM	Myanmar	SZ	Swaziland
BA	Bosnien-Herzegowina	GM	Gambia	MN	Mongolei	TC	Turks- und Caicos-Inseln
BB	Barbados	GN	Guinea	MO	Macao	TD	Tschad
BD	Bangladesch	GP	Guadeloupe	MP	Nördliche Marianen	TF	Französische Südliche Territorien
BE	Belgien	GQ	Äquatorial-Guinea	MQ	Martinique	TG	Togo
BF	Burkina Faso	GR	Griechenland	MR	Mauritanien	TH	Thailand
BG	Bulgarien	GS	Südgeorgien und Süd- Sandwich-Inseln	MS	Montserrat	TJ	Tadschikistan
BH	Bahrain	GT	Guatemala	MT	Malta	TK	Tokelau
BI	Burundi	GU	Guam	MU	Mauritius	TM	Turkmenistan
BJ	Benin	GW	Guinea-Bissau	MV	Maldiwen	TN	Tunesien
BM	Bermudas	GY	Guyana	MW	Malawi	TO	Tonga
BN	Brunei Darussalam	HK	Hongkong	MX	Mexiko	TP	Ost-Timor
BO	Bolivien	HM	Heard-Insel und McDonald-Inseln	MY	Malaysia	TR	Türkei
BR	Brasilien	HN	Honduras	MZ	Mosambik	TT	Trinidad und Tobago
BS	Bahamas	HR	Kroatien	NA	Namibia	TV	Tuvalu
BT	Bhutan	HT	Haiti	NC	Neukaledonien	TW	Taiwan
BV	Bouvet-Insel	HU	Ungarn	NE	Niger	TZ	Tansania, Vereinigte Republik
BW	Botswana	ID	Indonesien	NF	Norfolk-Insel	UA	Ukraine
BY	Weißrussland	IE	Irland	NG	Nigeria	UG	Uganda
BZ	Belize	IL	Israel	NI	Nicaragua	UM	Kleinere Außeninseln der Vereinigten Staaten
CA	Kanada	IN	Indien	NL	Niederlande	US	Vereinigte Staaten
CC	Kokos-Inseln (Keelinginseln)	IO	British Indian Ocean Territory	NO	Norwegen	UY	Uruguay
CF	Zentralafrikanische Republik	IQ	Irak	NP	Nepal	UZ	Usbekistan
CG	Kongo	IR	Iran (Islamische Republik)	NR	Nauru	VA	Vatikanstaat (Heiliger Stuhl)
CH	Schweiz	IS	Island	NU	Niue	VC	Saint Vincent und die Grenadinen
CI	Elfenbeinküste	IT	Italien	NZ	Neuseeland	VE	Venezuela
CK	Cook-Inseln	JM	Jamaica	OM	Oman	VG	Virgin-Inseln (Britisch)
CL	Chile	JO	Jordanien	PA	Panama	VI	Virgin-Inseln (US)
CM	Kamerun	JP	Japan	PE	Peru	VN	Vietnam
CN	China	KE	Kenia	PF	Französisch Polynesien	VU	Vanuatu
CO	Kolumbien	KG	Kirgisistan	PG	Papua-Neuguinea	WF	Wallis- und Futuna-Inseln
CR	Costa Rica	KH	Kambodscha	PH	Philippinen	WS	Samoa
CU	Kuba	KI	Kiribati	PK	Pakistan	YE	Jemen
CV	Kapverdische Inseln	KM	Comoros	PL	Polen	YT	Mayotte
CX	Weihnachtsinsel	KN	Saint Kitts und Nevis	PM	Saint Pierre und Miquelon	YU	Jugoslawien
CY	Zypern	KP	Korea, Demokratische Volksrepublik	PN	Pitcairn	ZA	Südafrika
CZ	Tschechische Republik	KR	Korea, Republik	PR	Puerto Rico	ZM	Sambia
DE	Deutschland	KW	Kuwait	PT	Portugal	ZR	Zaire
DJ	Dschibuti	KY	Cayman-Inseln	PW	Palau	ZW	Simbabwe
DK	Dänemark	KZ	Kasachstan	PY	Paraguay		
DM	Dominica	LA	Laos, Demokratische Volksrepublik	QA	Katar		
DO	Dominikanische Republik	LB	Libanon	RE	Réunion		
DZ	Algerien			RO	Rumänien		
EC	Equador			RU	Russische Föderation		
EE	Estland			RW	Ruanda		
EG	Ägypten			SA	Saudi Arabien		
EH	Westsahara			SB	Salomonen		
ER	Eritrea			SC	Seychellen		
ES	Spanien						

Verwendung und Funktionen des Menüs Bildqualität

Sie können die Helligkeit, den Kontrast und andere Eigenschaften des Projektionsbilds einstellen.

Menü Bildqualität verwenden

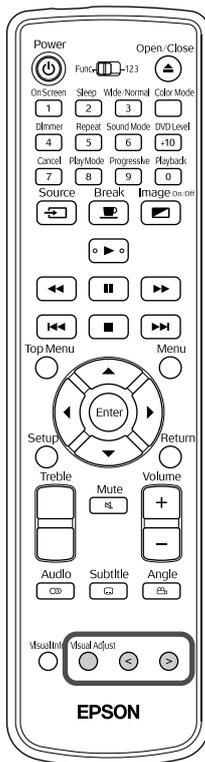

- 1 Drücken Sie  während der Projektion.
Das folgende Menü wird angezeigt.

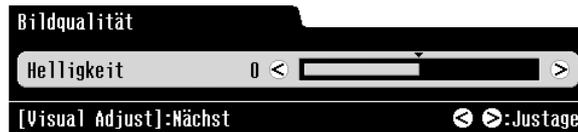

- 2 Bei jedem Drücken von  wechselt die Menüoption wie folgt. Drücken Sie  mehrmals, bis die Option, die Sie ändern möchten, angezeigt wird.

Helligkeit → Kontrast → Farbstärke → Farbton → Schärfe → Keystone
→ Menü Bildqualität verlassen

- 3 Drücken Sie  , um die Einstellungen vorzunehmen.

- 4 Erfolgt für eine bestimmte Zeitdauer keine Bedienung, wird die Einstellung geschlossen und das Menü Bildqualität ausgeblendet.

- Drücken Sie , nachdem Sie die Einstellungen vorgenommen haben. Dann wird die Einstellung geschlossen und das Menü Bildqualität ausgeblendet.

Wenn Sie in einem Einstellmenü sind und zur vorherigen Einstellung zurückkehren möchten,

Drücken Sie .

Liste des Menüs Bildqualität

Einstelloption	Einstellinhalt
Helligkeit	Einstellung der Bildhelligkeit.
Kontrast	Einstellung der Helligkeitsunterschiede des Bildes.
Farbstärke	Einstellung der Farbsättigung der Bilder.
Farbton	Wird nur bei Eingang eines NTSC-Signals angezeigt. Einstellung des Farbtons.
Schärfe	Einstellung der Bildschärfe.
Keystone	Wenn die Leinwand nicht senkrecht angeordnet ist, ist das projizierte Bild trapezförmig verzerrt. Sie können die trapezförmige Verzerrung wie folgt korrigieren. 

Verwendung und Funktionen des Menüs Informationen

Sie können die "Information" zum Prüfen des Gerätestatus einstellen: "Video-Signal", "Höhenlagen-Modus" und "Reset Lampenstunden".

Menü Informationen verwenden

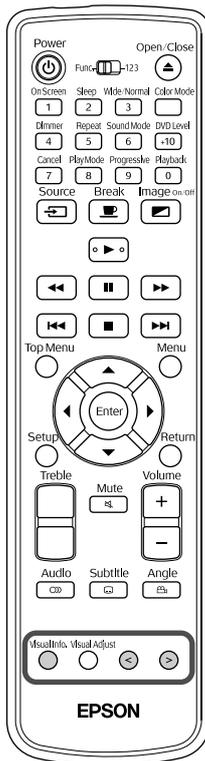

1 Drücken Sie  während der Projektion.

Die folgenden Informationen werden angezeigt.



2 Bei jedem Drücken von  wechselt die Menüoption wie folgt. Drücken Sie  mehrmals, bis die Option, die Sie prüfen oder ändern möchten, angezeigt wird.

Information → Video-Signal → Höhenlagen-Modus → Reset
Lampenstunden → Menü Informationen verlassen

3 Drücken Sie  , um die Einstellungen vorzunehmen.

4 Erfolgt für eine bestimmte Zeitdauer keine Anwendung, wird die Einstellung geschlossen und das Menü Informationen ausgeblendet.

- Drücken Sie , nachdem Sie die Einstellungen vorgenommen haben. Dann wird die Einstellung geschlossen und das Menü Informationen ausgeblendet.

Wenn Sie in einem Einstellmenü sind und zur vorherigen Einstellung zurückkehren möchten,

Drücken Sie .

Liste des Menüs Informationen

Einstelloption	Einstellinhalt
<p>informationen Der aktuelle Status wird angezeigt.</p>	<p>Lampenstunden: Aufaddierte Verwendungsdauer der Lampe. 0H wird für 0 bis 10 Stunden angezeigt. Die Anzeige erfolgt in Einheiten von 1 Stunde für 10 Stunden und mehr. Wenn es Zeit wird, die Lampe zu ersetzen, erfolgt eine Anzeige mit gelbem Text.</p> <p>Quelle: Es wird angezeigt, ob Standard-DVD-Bilder oder Bilder von einem externen Videogerät angezeigt werden.</p> <p>Video-Signal: Das Format des zugeführten Videosignals wird angezeigt.</p>
<p>Video-Signal</p>	<p>Dient zur Einstellung des Signalformats des Videogeräts, das am Eingang Video oder S-Video angeschlossen ist. Beim Erwerb ist diese Option auf "Auto" eingestellt, so dass das Videosignal automatisch erkannt wird. Falls das Bild bei der Einstellung "Auto" gestört ist oder kein Bild erscheint, können Sie das betreffende Signal manuell einstellen.</p>
<p>Höhenlagen- Modus</p>	<p>Wählen Sie "EIN", wenn dieses Gerät sich in einer geographischen Höhe oberhalb von 1500 m befindet.</p>
<p>Reset Lampenstunden</p>	<p>Wenn die Lampe ersetzt wurde, müssen Sie diese Einstellung initialisieren. Die gesammelte Lampenbetriebszeit wird dadurch zurückgestellt.</p>

Anhang



Fehlersuche

Anzeigen ablesen

Sie können den Zustand des Geräts mittels der Anzeigen auf dem oberen Bedienfeld feststellen. Prüfen Sie die Angaben in der nachstehenden Tabelle und führen Sie die Schritte zur Behebung des Problems aus.

* Falls keine der Anzeigen blinkt oder leuchtet, prüfen Sie, ob das Netzkabel richtig angeschlossen und das Gerät eingeschaltet ist.

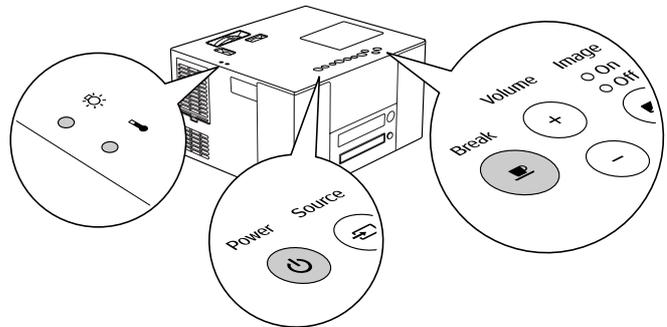

Wenn abwechselnd grün/orange blinkt

Fehler

 : blinkt abwechselnd grün/orange
 : Leuchtet  : Blinkt  : Aus

<p>Rot  </p> <p>Rot  </p> <p></p>	<p>Interner Fehler Schalten Sie den Hauptnetzschalter aus und dann wieder ein. Wenn der Status der Anzeigen sich nicht ändert, nachdem  gedrückt und die Spannungsversorgung eingeschaltet wurde</p>	<p>Ziehen Sie den Netzstecker aus der Netzsteckdose und wenden Sie sich an Ihren Fachhändler.  S. 72</p>
<p></p> <p>Rot  </p> <p></p>	<p>Lüfterfehler/Sensorfehler</p>	
<p></p> <p>Rot  </p> <p></p>	<p>Fehler durch hohe Temperatur (Überhitzung) Die Lampe wird automatisch ausgeschaltet und die Projektion wird unterbrochen. Nachdem das Gerät etwa 40 Sekunden in diesem Modus war und dann in den Bereitschaftsmodus schaltet, prüfen Sie die beiden rechts stehenden Angaben. Wenn die Spannungsversorgung ausgeschaltet war, schalten Sie den Hauptnetzschalter wieder ein.</p>	<div data-bbox="817 629 1117 817" style="border: 1px solid gray; padding: 5px;"> <ul style="list-style-type: none"> • Entfernen Sie das Gerät mindestens 20 cm von der Wand. • Reinigen Sie den Luftfilter.  S. 62 </div> <p>Wenn der Status der Anzeigen sich nicht ändert, nachdem  gedrückt und die Spannungsversorgung eingeschaltet wurde</p>
<p>Rot  </p> <p></p> <p></p> <p></p>	<p>Lampenfehler/Lampe leuchtet nicht/Lampe erlischt/Lampenabdeckung geöffnet Prüfen Sie, ob die Lampe zerbrochen ist.  S. 64</p> <p>Die Lampe ist nicht zerbrochen.</p> <p>Die Lampe ist zerbrochen.</p>	<div data-bbox="641 996 1117 1131" style="border: 1px solid gray; padding: 5px;"> <p>Setzen Sie die Lampe wieder ein, schalten Sie den Hauptnetzschalter am Hauptgerät ein und drücken Sie .</p> </div> <p>Wenn der Zustand nach dem Wiedereinsetzen der Lampe nicht behoben ist</p> <div data-bbox="641 1146 1444 1191" style="border: 1px solid gray; padding: 5px;"> <p>Wenden Sie sich an Ihren Händler.  S. 72</p> </div>

Wenn die Anzeige oder orange blinkt

Warnung

 : Leuchtet  : Blinkt  : Aus

<p></p> <p>Orange  </p> <p>Grün </p>	<p>Rasches Abkühlen Sie können die Projektion in diesem Zustand fortsetzen. Die Projektion wird automatisch beendet, wenn nachfolgend hohe Temperaturen festgestellt werden.</p>	<div data-bbox="721 1370 1104 1697" style="border: 1px solid gray; padding: 5px;"> <p>Überprüfen Sie die beiden rechts aufgeführten Angaben.</p> <ul style="list-style-type: none"> • Entfernen Sie das Gerät mindestens 20 cm von der Wand. • Reinigen Sie den Luftfilter.  S. 62 </div>	<div data-bbox="1152 1370 1481 1697" style="border: 1px solid gray; padding: 5px;"> <p>Erfolgt nach dem Drücken von  und Einschalten der Spannungsversorgung keine Verbesserung, verwenden Sie das Gerät nicht weiter und ziehen Sie den Netzstecker aus der Netzsteckdose. Wenden Sie sich an Ihren Händler.  S. 72</p> </div>
<p>Orange  </p> <p></p> <p>Grün </p>	<p>Hinweis zum Austausch der Lampe Die Lampe muss ausgetauscht werden. Tauschen Sie deshalb die Lampe so rasch als möglich gegen eine neue aus. Wenn Sie das Gerät in diesem Zustand weiterbenutzen, besteht die Gefahr, dass die Lampe explodiert.  S. 64</p>		

Wenn die Anzeige oder aus ist

Normal

● : Leuchtet  : Blinkt ○ : Aus

 Orange  Orange Image ● Off Orange	Bereitschaft Zeigt an, dass dieses Gerät betriebsbereit ist.
 Grün  Grün  On Image ● On Grün	Aufwärmphase (ca. 20 Sekunden) In der Aufwärmphase hat das Drücken von  oder  keine Wirkung. Während der Aufwärmphase dürfen Sie das Gerät nicht ausschalten oder den Netzstecker ziehen, weil dadurch die Nutzungsdauer der Lampe verkürzt werden kann.
 Grün  Grün  On Image ● On Grün	Während der Projektion Der Betrieb der Fernbedienung und der Tasten am Hauptgerät ist während der Abkühlphase gesperrt.
 Grün  Off Image ● Off Orange	Abkühlphase (ca. 9 Sekunden) Das Gerät schaltet nach der Abkühlphase in den Bereitschaftsmodus. Während der Abkühlphase dürfen Sie das Gerät nicht ausschalten oder den Netzstecker ziehen, weil dadurch die Nutzungsdauer der Lampe verkürzt werden kann.
 Grün  Grün  On Image ● On Grün	Unterbrechen Drücken Sie  , um die normale Wiedergabe fortzusetzen.

Falls die Anzeigen keine Hilfe bieten

Wenn dieses Gerät nicht normal funktioniert, prüfen Sie die folgenden Angaben, bevor Sie es in Reparatur geben. Lässt sich das Gerät dadurch nicht in einen einwandfreien Betriebszustand versetzen, wenden Sie sich an Ihren Fachhändler.

Problem	Prüfpunkte	Siehe Seite
Einschalten ist nicht möglich.	• Ist der Hauptnetzschalter eingeschaltet?	S. 14
	• Ziehen Sie den Netzstecker und stecken Sie ihn wieder ein.	S. 14
	• Befindet sich der Projektor in der Abkühlphase?	S. 59
	• Wenn die Anzeige beim Berühren des Netzkabels leuchtet und erlischt, schalten Sie den Hauptnetzschalter aus und ziehen Sie anschließend den Netzstecker und stecken Sie ihn wieder ein. Ist das Problem danach nicht behoben, ist das Netzkabel möglicherweise beschädigt. Verwenden Sie den Projektor nicht weiter, ziehen Sie den Netzstecker aus der Netzsteckdose und wenden Sie sich an Ihren Fachhändler.	S. 72
Kein Bild	• Leuchtet die Anzeige "Bild aus" orange?	S. 26
	• Die Wiedergabe von DVD-Videos ist nicht möglich, wenn der Regionalcode der DVD nicht dem Regionalcode-Aufkleber an der Seite dieses Geräts entspricht.	S. 8
	• Drücken Sie  , um zu DVD umzuschalten.	S. 42
	• Ist die Lampe verbraucht?	S. 58
Die Bilder sind verschwommen oder unscharf.	• Wurde die Scharfeinstellung vorgenommen?	S. 16
	• Ist der Objektivdeckel angebracht?	S. 14
	• Befindet sich der Projektor im richtigen Abstand zum Bildschirm?	S. 66
	• Ist Kondensation aufgetreten?	S. 6
Die Bilder sind zu dunkel.	• Ist der Farbmodus richtig für die Umgebung eingestellt?	S. 20
	• Muss die Lampe bald ersetzt werden?	S. 63
	• Ist der Bildschirmschoner aktiviert?	S. 49
Die Fernbedienung funktioniert nicht.	• Befindet sich der Umschalter Funktionen/Zahlen in der Position [1 2 3] (numerische Eingabe)?	S. 23
	• Abhängig vom Medium sind bestimmte Vorgänge gesperrt.	-
	• Sind die Batterien erschöpft oder wurden sie falsch eingesetzt?	S. 12
Keine oder schwache Tonwiedergabe.	• Ist der Lautstärkepegel auf den Minimalwert eingestellt?	S. 16
	• Ist die Stummschaltung aktiv? Drücken Sie  .	-
	• Wurde der DVD-Pegel auf "DVD STUFE 1" eingestellt?	S. 46
Der Ton ist verzerrt.	Ist die Lautstärke zu hoch eingestellt?	S. 16
Die Audio-/Untertitel-Sprache kann nicht geändert werden.	Wenn nur eine Sprache auf dem Medium aufgezeichnet ist, ist eine Umstellung nicht möglich.	-
Untertitel werden nicht angezeigt.	• Wenn keine Untertitel auf dem Medium vorhanden sind, werden sie nicht angezeigt.	-
	• Ist die Untertitel-Sprache auf "AUS" eingestellt?	S. 37
	• Während der A-B-Wiederholung ist es möglich, dass vor und nach den Punkten A und B keine Untertitel wiedergegeben werden.	-

Während der Verwendung von externen Videomodi

Problem	Prüfpunkte	Siehe Seite
Kein Bild	<ul style="list-style-type: none"> Ist das angeschlossene Gerät eingeschaltet? Schalten Sie die Spannungsversorgung des angeschlossenen Geräts ein oder starten Sie seine Wiedergabe entsprechend der Wiedergabemethode des angeschlossenen Geräts. 	 S. 42
	<ul style="list-style-type: none"> Wenn an beiden Eingangsanschlüssen S-Video und Video Signale angeschlossen sind, ist nur das S-Video-Signal verfügbar. Zur Wiedergabe des Videogeräts, das am Eingang Video angeschlossen ist, müssen Sie den Stecker aus dem Eingang S-Video ziehen. 	-
“Signal nicht unterstützt” wird angezeigt.	Ist keine Projektion möglich, wenn “Video-Signal” im Menü Informationen auf “Auto” eingestellt ist, stellen Sie das Signalformat richtig für das Gerät ein.	 S. 56
“Kein Signal” wird angezeigt.	<ul style="list-style-type: none"> Sind die Kabel richtig angeschlossen? 	 S. 41, 42
	<ul style="list-style-type: none"> Ist das angeschlossene Gerät eingeschaltet? Schalten Sie die Spannungsversorgung des angeschlossenen Geräts ein oder starten Sie seine Wiedergabe entsprechend der Wiedergabemethode des angeschlossenen Geräts. 	 S. 42
	<ul style="list-style-type: none"> Drücken Sie  ^{Source}, um zu DVD umzuschalten. 	 S. 42
Das Signal ist gestört.	Bei Verwendung eines Verlängerungskabels können die Signale durch elektrische Störungen beeinträchtigt werden. Schließen Sie eine Verstärkungsvorrichtung an und prüfen Sie den Betrieb.	-
Das Bild ist abgeschnitten (groß) oder klein.	Das Gerät erkennt automatisch das Bildformat des Eingangssignals und projiziert es. Wird das Seitenverhältnis (Bildformat) nicht richtig projiziert, drücken Sie  ^{Wide Normal} und wählen Sie das richtige Seitenverhältnis (Bildformat) für das Eingangssignal aus.	-
Die Bildfarben sind nicht richtig	Stellen Sie “Video-Signal” im Menü Informationen auf das richtige Signalformat für das Gerät ein.	 S. 56

Wartung

In diesem Abschnitt wird die Wartung des Projektors, wie das Reinigen und das Ersetzen der Lampe beschrieben.

Reinigung

Luftfilter reinigen

Wenn der Luftfilter verstopft ist oder die Meldung “Überhitzter Projektor. Prüfen Sie, ob die Luftöffnungen nicht blockiert sind. Reinigen oder ersetzen Sie den Luftfilter.” angezeigt wird, entfernen Sie den Staub mit einem Staubsauger vom Luftfilter.

Achtung

Falls der Luftfilter mit Staub verstopft ist, kann die Innentemperatur des Projektors ansteigen und Betriebsstörungen verursachen oder die Lebensdauer der optischen Teile kann sich verkürzen. Es wird empfohlen diese Teile ungefähr alle drei Monate zu reinigen. Bei Verwendung des Projektors in einer staubigen Umgebung müssen die Teile häufiger gereinigt werden.

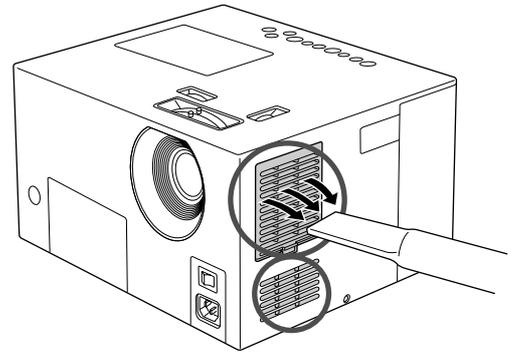

Hauptgerät reinigen

Reinigen Sie die Oberfläche mit einem weichen Tuch. Bei starker Verschmutzung können Sie das Tuch zum Reinigen mit neutraler Reinigungsmittellösung anfeuchten. Wringen Sie das Tuch gut aus, bevor Sie es zum Reinigen des Projektors verwenden. Reiben Sie den Projektor mit einem weichen Tuch trocken.

Achtung

Reinigen Sie den Projektor nicht mit flüchtigen Mitteln wie Wachs, Alkohol oder Farbverdünner. Dadurch kann sich der Projektor verformen und die Farbe kann sich ablösen.

Projektionsobjektiv reinigen

Verwenden Sie zum Reinigen des Objektivs einen im Handel erhältlichen Foto-Blasebalg oder Brillenreinigungstücher.

Achtung

Reiben Sie das Objektiv nicht mit harten Gegenständen ab und setzen Sie es keinen Stößen aus, um eine Beschädigung zu vermeiden.

Zeitpunkt zum Ersetzen von Verbrauchsmaterialien

Zeitpunkt zum Ersetzen des Luftfilters

Wenn der Luftfilter verschmutzt oder beschädigt ist

Ersetzen Sie ihn durch einen optionalen Luftfilter. ☞ “Sonderzubehör und Verbrauchsmaterial” S. 66

Lampenaustauschperiode

- Die Meldung "Die Lampe ersetzen." erscheint beim Einschalten der Projektion.
- Die Bildwiedergabe wird dunkel oder verschlechtert sich.



Tipp

- Zur Beibehaltung der anfänglichen Helligkeit und Bildqualität wird die Meldung zum Ersetzen der Lampe nach etwa 1900 Betriebsstunden angezeigt. Der Zeitpunkt, zu dem diese Meldung angezeigt wird, unterscheidet sich in Abhängigkeit von den Einstellungen für Farbmodus und den Verwendungsbedingungen dieses Geräts.
- Falls die Lampe nach Ablauf dieser Betriebsdauer weiter verwendet wird, nimmt die Gefahr eines Lampenbruchs zu. Ersetzen Sie deshalb die Lampe so rasch als möglich, sobald die Mitteilung für das Ersetzen der Lampe erscheint, selbst wenn die Lampe noch funktioniert.
- Je nach Lampencharakteristik und der Verwendungsart kann die Lampe dunkler werden oder ganz ausfallen, bevor die Lampenwarnung erscheint. Aus diesem Grund sollten Sie immer eine Ersatzlampe bereithalten.
- Wenden Sie sich für eine Ersatzlampe an Ihren Fachhändler oder rufen Sie EPSON unter der Nummer + 49 (0)1805 235470 an.

Verbrauchsmaterialien ersetzen

Luftfilter ersetzen



Tipp

Beim Entsorgen der alten Luftfilter müssen die örtlichen Vorschriften eingehalten werden.
Filter: Polypropylen

1 Schalten Sie den Hauptnetzschalter aus, nachdem die Spannungsversorgung ausgeschaltet wurde, die Abkühlphase beendet ist und der Projektor zwei Signaltöne erzeugt hat.

2 Entfernen Sie die Luftfilterabdeckung.

Legen Sie Ihren Finger in die Vertiefung und heben Sie die Abdeckung nach oben.

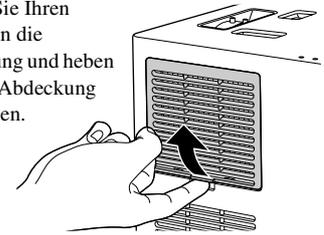

Lampe ersetzen

Achtung

Die Lampe ist nach der Verwendung heiß. Warten Sie nach dem Ausschalten der Spannungsversorgung etwa eine Stunde, damit die Lampe vollständig abkühlen kann.

1 Schalten Sie den Hauptnetzschalter aus, nachdem die Spannungsversorgung ausgeschaltet wurde, die Abkühlphase beendet ist und der Projektor zwei Signaltöne erzeugt hat.

2 Nehmen Sie die Lampenabdeckung ab, indem Sie den Schraubenzieher, der im Lieferumfang der Ersatzlampe enthalten ist, in den Öffnungsschlitz der Lampenabdeckung stecken.

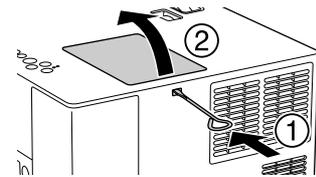

6 Ziehen Sie die Befestigungsschrauben der Lampe gut fest.

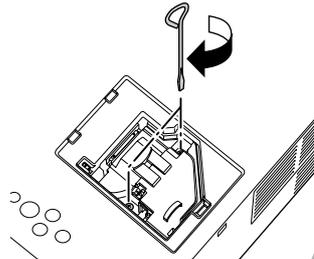

7 Bringen Sie die Lampenabdeckung wieder an.

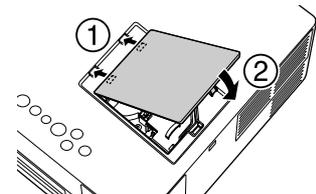

Lampenbetriebsdauer zurücksetzen

Nach dem Ersetzen der Lampe müssen Sie die Lampenbetriebsdauer initialisieren. Der Projektor ist mit einem Zähler für die Lampenbetriebsdauer ausgerüstet, die Anzeige der Meldung zum Ersetzen der Lampe erfolgt auf der Grundlage dieses Zählers.

1 Schalten Sie den Hauptnetzschalter am Hauptgerät ein und drücken Sie dann . Drücken Sie , falls die Lampe nicht leuchtet.

2 Durch wiederholtes Drücken von während der Projektion wird "Reset Lampenstunden" angezeigt.



3 Entnehmen Sie den alten Luftfilter.

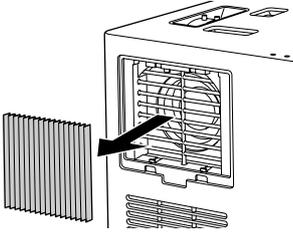

4 Setzen Sie den neuen Luftfilter ein.

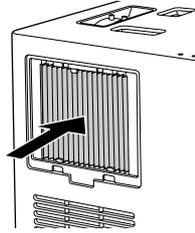

5 Bringen Sie die Filterabdeckung an.

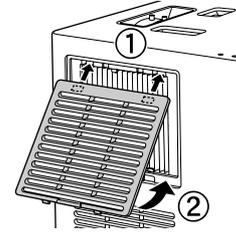

3 Lösen Sie die Befestigungsschraube der Lampe.

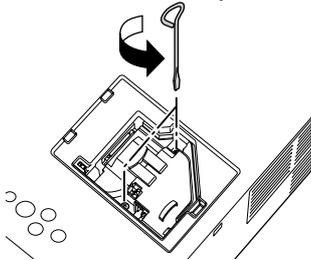

4 Entfernen Sie die alte Lampe.

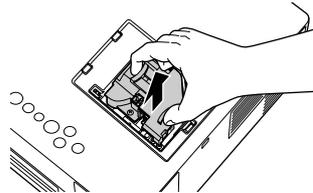

5 Setzen Sie die neue Lampe ein.

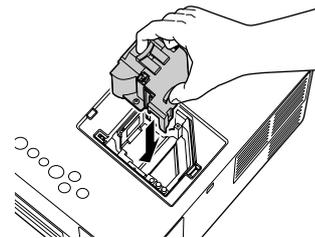

Achtung

- Bringen Sie die Lampe und die Lampenabdeckung richtig an. Zur Sicherheit dieses Geräts kann die Lampe bei nicht richtig eingesetzter Lampe bzw. Lampenabdeckung nicht eingeschaltet werden.
- In der Lampe ist Quecksilber vorhanden. Beim Entsorgen der alten Lampen müssen die örtlichen Vorschriften eingehalten werden.

3 Drücken Sie und wählen Sie "Ja" aus. Die Rücksetzung wird ausgeführt, wenn Sie drücken.



Sonderzubehör und Verbrauchsmaterial

Bei Bedarf sind das folgende Sonderzubehör und die folgenden Verbrauchsmaterialien erhältlich. Der Stand der Sonderzubehörliste ist August 2005. Für das Sonderzubehör werden jegliche Änderungen vorbehalten.

Verbrauchsmaterialien

Lampe für ELPLP33 (1 Lampe) Verwenden Sie diese Lampe für den Austausch einer defekten Lampe.	Luftfilterset ELPAF09 (1 Luftfilter) Verwenden Sie diese Filter als Ersatz für defekte Luftfilter.
---	--

Sonderzubehör

Mobile Leinwand 50" ELPSC06 Mobile Leinwand 60" ELPSC07 Mobile Leinwand 80" ELPSC08 Eine kompakte Leinwand, die sich einfach transportieren lässt. (Bildformat 4:3)	Aktiver Subwoofer ELPSP01 Genießen Sie reicheren, kräftigeren Bass.
---	--

Projektionsabstand und Leinwandgröße

Stellen Sie das Gerät gemäß den Angaben in der folgenden Tabelle so auf, dass die bestmögliche Projektion, die die Größe der Leinwand zulässt, erfolgt.

Einheit: cm

Leinwandformat 16:9		Projektionsabstand	
		Minimum (Zoomeinstellung Weitwinkel)	Maximum (Zoomeinstellung Tele)
30"	66 x 37	73 - 111	
40"	89 x 50	99 - 149	
60"	130 x 70	149 - 225	
80"	180 x 100	200 - 301	
100"	220 x 120	251 - 377	
120"	270 x 150	301 - 453	
150"	330 x 190	377 - 567	

Einheit: cm

Leinwandformat 4:3		Projektionsabstand	
		Minimum (Zoomeinstellung Weitwinkel)	Maximum (Zoomeinstellung Tele)
30"	61 x 46	90 - 136	
40"	81 x 61	121 - 183	
60"	120 x 90	183 - 276	
80"	160 x 120	245 - 369	
100"	200 x 150	307 - 462	
120"	240 x 180	369 - 555	
150"	300 x 230	462 - 694	

Spezifikationen/kompatible Auflösungen

Bezeichnung	EMP-TWD1			
Abmessungen	340 (B) x 180 (H) x 310 (T) mm (ohne Füße)			
Panelgröße	Breite 0,55 Zoll			
Anzeigertyp	Polysilizium-TFT-Aktivmatrix			
Auflösung	409.920 Pixel (854 Bildpunkte (B) x 480 Bildpunkte (H)) x 3			
Bildschärfen-einstellung	Manuell			
Zoomeinstellung	manuell (ca. 1:1,5)			
Objektivversatz	manuell (vertikal max. ca. 50 %, horizontal max. ca. 25 %)			
Lampe (Lichtquelle)	UHE-Lampe, 135 W, Modell: ELPLP33			
Strom-versorgung	100 - 240 V Wechselspannung, 50/60 Hz, 2,6 - 1,2 A			
	Leistungsaufnahme			
	Betrieb: 230 W (bei 100 - 120 V), 220 W (bei 220 - 240 V) Bereitschaft: 6 W (bei 100 - 120 V), 9 W (bei 220 - 240 V)			
Betriebstemperatur	+5 - +35 °C (41 - 95 °F) (keine Kondensation)			
Aufbewahrungstemperatur	-10 - +60 °C (14 - 140 °F) (keine Kondensation)			
Gewicht	ca. 7,0 kg			
Anschlüsse	Eingang	Audio	1	RCA-Buchse
		S-Video-Buchse	1	DIN-Minibuchse, 4-polig
		Video-Buchse	1	RCA-Buchse
	Ausgang	Subwoofer	1	RCA-Buchse
		Optischer Audio Ausgang	1	Quadratische optische Buchse
		Kopfhörerbuchse	1	3,5-mm-Minibuchse
Lautsprecher	Schalldruckpegel 79 dB/Wm Maximaler Eingang (JIS) 10 W Nennimpedanz 4 Ω			
Audio-Ausgang	Analog-Audio-Ausgang	1 Lautsprechersystem: Angewandt, maximaler Ausgang 10 W + 10 W (10% Klirrgrad JEITA/4 Ω)		
		1 Kopfhörersystem: 12 mW/32 Zulässige Impedanz 16 Ω - 1 kΩ		
		1 Subwoofersystem (L+R): 0,25 Vrms/27 kΩ		
		Dynamikbereich 70 dB (JEITA) oder mehr		
	Gesamtklirrgrad 0,5 % (JEITA) oder weniger			
Digital-Audio-Ausgang	Licht: -21 dBm bis -15 dBm			
Lesbare Medien	DVD Video, Video CD, SVCD, Audio CD, CD-R/RW (Audio CD, Video CD, SVCD, MP3/WMA, JPEG Format), DVD-R/RW (DVD Videoformat)			



Pixelworks DNX™ IC ist in diesem Gerät eingebaut.

FBAS/S-Video

Signal	Auflösung	Bildformatmodus	
		Normal	Breit
TV (NTSC)	640 × 480	640 × 480 (4:3)	854 × 480 (16:9)
TV (PAL, SECAM)	768 × 576	640 × 480 (4:3)	854 × 480 (16:9)

Safety

USA

UL60950 3rd Edition

UL60065 7th Edition

Canada

CSA C22.2 No.60950

CSA C22.2 No.60065

European Community

The Low Voltage Directive

(73/23/EEC)

IEC60950 3rd Edition

IEC60065 7th Edition

EMC

USA

FCC Part 15B Class B (DoC)

Canada

ICES-003 Class B

European Community

The EMC Directive

(89/336/EEC)

EN55022 Class B

EN55024

IEC/EN61000-3-2

IEC/EN61000-3-3

EN55013: 2001+AI: 2003

EN55020: 2002+AI: 2003

EN61000-4-2

EN61000-4-3

EN61000-4-4

Australia/New Zealand

AS/NZS CISPR 22:2002 Class B

AS/NZS CISPR 13

DECLARATION of CONFORMITY

According to 47CFR, Part 2 and 15
Class B Personal Computers and Peripherals; and/or
CPU Boards and Power Supplies used with Class B
Personal Computers

We : EPSON AMERICA, INC.
Located at : 3840 Kilroy Airport Way
MS: 3-13
Long Beach, CA 90806
Tel : 562-290-5254

Declare under sole responsibility that the product identified herein, complies with 47CFR Part 2 and 15 of the FCC rules as a Class B digital device. Each product marketed, is identical to the representative unit tested and found to be compliant with the standards. Records maintained continue to reflect the equipment being produced can be expected to be within the variation accepted, due to quantity production and testing on a statistical basis as required by 47CFR 2.909. Operation is subject to the following two conditions : (1) this device may not cause harmful interference, and (2) this device must accept any interference received, including interference that may cause undesired operation.

Trade Name : EPSON
Type of Product : Projector
Model : EMP-TWD1

FCC Compliance Statement For United States Users

This equipment has been tested and found to comply with the limits for a Class B digital device, pursuant to Part 15 of the FCC Rules. These limits are designed to provide reasonable protection against harmful interference in a residential installation. This equipment generates, uses, and can radiate radio frequency energy and, if not installed and used in accordance with the instructions, may cause harmful interference to radio or television reception. However, there is no guarantee that interference will not occur in a particular installation. If this equipment does cause interference to radio and television reception, which can be determined by turning the equipment off and on, the user is encouraged to try to correct the interference by one or more of the following measures.

- Reorient or relocate the receiving antenna.
- Increase the separation between the equipment and receiver.
- Connect the equipment into an outlet on a circuit different from that to which the receiver is connected.
- Consult the dealer or an experienced radio/TV technician for help.

WARNING

The connection of a non-shielded equipment interface cable to this equipment will invalidate the FCC Certification or Declaration of this device and may cause interference levels which exceed the limits established by the FCC for this equipment. It is the responsibility of the user to obtain and use a shielded equipment interface cable with this device. If this equipment has more than one interface connector, do not leave cables connected to unused interfaces. Changes or modifications not expressly approved by the manufacturer could void the user's authority to operate the equipment.

Glossar

JPEG

Ein Dateiformat zum Speichern von Bilddateien. Die meisten Fotos, die mit Digitalkameras aufgenommen werden, werden im JPEG-Format gespeichert.

MP3

Abkürzung für "MPEG1 Audio Layer-3", ein Standard für Audiokomprimierung. Ermöglicht eine starke Reduzierung der Datengröße unter Beibehaltung einer hohen Klangqualität.

NTSC

Abkürzung für "National Television Standards Committee", eines der Analog-Farbfernsehwellen-Übertragungssysteme. Dieses System wird in Japan, den USA und Lateinamerika verwendet.

PAL

Abkürzung für "Phase Alteration by Line", eines der Analog-Farbfernsehwellen-Übertragungssysteme. Dieses System wird in China, Westeuropa mit der Ausnahme von Frankreich sowie afrikanischen und asiatischen Ländern verwendet.

SECAM

Abkürzung für "SEquential Couleur A Memoire", eines der Analog-Farbfernsehwellen-Übertragungssysteme. Dieses System wird in Frankreich, Osteuropa, der früheren Sowjetunion, dem nahen Osten und einigen afrikanischen Ländern verwendet.

WMA

Abkürzung für "Windows Media Audio", eine von der Microsoft Corporation of America entwickelte Technologie für Audiokomprimierung. Sie können WMA-Daten mit Windows Media Player Ver.7, 7.1, Windows Media Player für Windows XP oder Windows Media Player 9 Series codieren. Windows Media und das Windows-Logo sind Marken oder eingetragene Marken der Microsoft Corporation of America in den Vereinigten Staaten von Amerika und anderen Ländern. Verwenden Sie zum Codieren von WMA-Dateien Anwendungen, die von der Microsoft Corporation of America zertifiziert wurden. Bei Verwendung einer nicht zertifizierten Anwendung ist es möglich, dass kein einwandfreier Betrieb erfolgt.

Seitenverhältnis (Bildformat)

Das Verhältnis zwischen Bildbreite und Bildhöhe. HDTV-Bilder besitzen ein Seitenverhältnis von 16:9 für die Breitbildwiedergabe. Das Seitenverhältnis für normale Bilder beträgt 4:3.

Abkühlphase

Vorgang, bei dem die Lampe von der hohen Temperatur, die während der Projektion erzeugt wurde, abkühlt. Dieser Vorgang erfolgt automatisch, wenn das Gerät ausgeschaltet wird. Ziehen Sie nicht den Netzstecker während der Abkühlphase. Wenn die Abkühlphase nicht richtig durchgeführt wird, können die Lampe oder Teile im Hauptgerät überhitzen, wodurch sich die Nutzungsdauer der Lampe verkürzen kann oder Schäden am Gerät verursacht werden können. Bei Beendigung der Abkühlphase erzeugt das Hauptgerät zwei Signaltöne.

Kindersicherung

Zur Einschränkung der Nutzung durch Kinder. Es lassen sich verschiedene Wiedergabestufen einstellen für DVD-Videos mit Inhalten, die für jüngere Zuschauer ungeeignet sind.

Dynamischer Bereich

Wert für das Verhältnis von minimalem zu maximalem Audiopegel auf einem Medium in Decibel (dB). Der dynamische Bereich gibt an, wie detailliert Signale von Geräten wiedergegeben werden können.

Optischer Digital-Ausgang

Wandelt das Audiosignal in ein Digitalsignal um und ermöglicht seine Übertragung über eine Glasfaserleitung. Ein Vorteil besteht darin, dass anders als bei herkömmlichen Leitungen, die externe Störungen aufnehmen, keine Störungen erzeugt werden.

Playback Control (PBC)

Ein Verfahren zur Wiedergabe von Video-CDs. Sie können die Bilder oder Informationen, die wiedergegeben werden sollen, aus dem angezeigten Menü auswählen.

Bezeichnungen für Medien

Titel/Kapitel/Track

Ein Film auf DVD ist in Einheiten unterteilt, die als Titel bezeichnet werden und eine beliebige Anzahl von Kapiteln enthalten können. Video- und Audio-CDs sind in Einheiten unterteilt, die als Tracks bezeichnet werden.

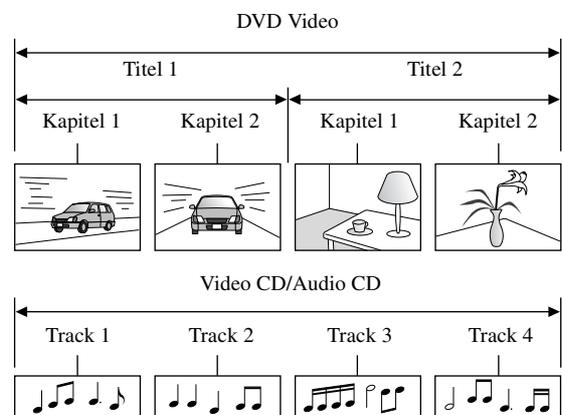

Stichwortverzeichnis

A

A.STBY	39
Ansaugöffnung	9
Anzeige	57
Audio-Eingangspegel	47

B

Batterien ersetzen	12
Bereitschaft	59
Bild Ein/Aus	26
BILDQUELLE	49
Bildschärfe-einstellung	16
BILDSCHIRM-ANLEITUNG	50
BILDSCHIRMMENÜ-SPRACHE	49
BILDSCHIRMSCHONER	49

D

Datei	25
DATEITYP	49
Diashow-Wiedergabe	25
DIGITAL-AUDIO-AUSGANG	50
Dimmer	22
Display	15
Dolby Digital	50
DOWNMIX	50
DVD-Pegel	46, 47
DYNAMIK-KOMPRIMIERUNG	50

E

Eingangssignal	56
Einstellmenü AUDIO	50
Einstellmenü BILD	49
Einstellmenü SONSTIGES	50
Einstellmenü SPRACHE	49

F

Farbmodus	20
Farbstärke	54
Farbton	54
Fernbedienung	11

G

Gruppe (Ordner)	25
-----------------------	----

H

Hauptgerät reinigen	62
Hauptnetzschalter	14
Helligkeit	54
Höhenlagen-Modus	56

I

Informationen	56
---------------------	----

J

JPEG	25
------------	----

K

Kapitel	70
Keystone	54
KINDERSICHERUNG	50
Kontrast	54
Kopfhörer	43

L

Lampe ersetzen	64
Lampenaustauschperiode	63
Lampenbetriebsdauer zurücksetzen	64
Lampenstunden	56
Lautstärke	16
LESEZEICHEN-FUNKTION	50
Luftaustritt	9
Luftfilter ersetzen	64

M

Menü	23
Menüleiste	38
MP3	25

N

Netzanschlussbuchse	9
---------------------------	---

O

Objektiv reinigen	62
Objektivversatz	16

P

PBC (Playback Control)	24
------------------------------	----

Q

Quelle	56
--------------	----

R

Reinigen des luftfilters	62
--------------------------------	----

S

Schärfe	54
Seitenverhältnis (Bildformat)	61, 70
Sonderzubehör	66
Sperre des Medienträgers	40
Statusleiste	29
Stummschaltung	21
SVCD	8
S-Video-Eingang	42

T

Titel	70
Track	70

U

Überhitzung	58
Unterbrechen	20

V

Verbrauchsmaterial	66
Video-Eingang	41
Video-Signal	56

W

Winkel	37
--------------	----

Z

Zoomeinstellung	16
-----------------------	----

Adressliste

Diese Adressliste befindet sich auf dem Stand vom 6. Dezember 2004.

Die neusten Kontaktadressen sind aus der betreffenden nachstehend aufgelisteten Website zu erfahren. Falls Sie auf diesen Websites die gewünschten Informationen nicht finden können, suchen Sie bitte auf der Homepage www.epson.com.

< EUROPE >

AUSTRIA :

EPSON Support Center Austria

Tech. Help Desk:
00491805 235470
Web Address:
<http://www.epson.at>

BELGIUM :

EPSON Support Center BeNeLux

Tech. Help Desk:
032 702 22082
Web Address:
<http://www.epson.be>

BULGARIA :

PROSOFT

6. AIJendov Str. BG-1113 Sofia
Tel: 00359.2.730.231
Fax: 00359.2.9711049
E-mail: Prosoft@internet-BG.BG

CROATIA :

Recro d.d.

Trg. Sportova 11
HR-10000 Zagreb
Tel: 00385.1.6350.777
Fax: 00385.1.6350.716
E-mail: recro@recro.hr
Web Address:
<http://Www.recro.hr>

CYPRUS :

CTC- INFOCOM

6a. Ionos Str., Engomi
P. O. Box 1744
2406 Nicosia, Cyprus
Tel: 00357.2.458477
Fax: 00357.2.668490

CZECH :

EPRINT s.r.o.

Stresovicka 49
CZ-16200 Praha 6
Tel: 00420.2.20180610
Fax: 00420.2.20180611
E-mail: eprint@mbx.vol.cz

DENMARK :

Tech. Help Desk: 70 279 273
Web Address:
<http://www.epson.dk>

FINLAND :

Tech. Help Desk: 0201 552090
(note. Some geographical areas
excluded)
Web Address:
<http://www.epson.fi>

FRANCE :

EPSON France,

68 bis rue Marjolin, F-92300
Levallois,
Tech. Help Desk: 0.821.017.017
Web Address:
<http://www.epson.fr>

GERMANY :

EPSON Deutschland GmbH

Zulpicher StraBe 6 40549 Dusseldorf
Tech. Help Desk: 01805 235470
Web Address:
<http://www.epson.de>

GREECE :

Pouliadis Ass. Corp.

Aristotelous St. 3
GR-19674 Athens
Tel: 0030.1.9242072
Fax: 0030.1.9441066

HUNGARY :

R.A. Trade Kft.

Petofi Sandor u. 64
H-2040 Budaor
Tel: 0036.23.415.317
Fax: 0036.23.417.310

IRELAND :

Tech. Help Desk: 01 679 9015
Web Address:
<http://www.epson.ie>

ITALY :

EPSON Italia s.p.a.

Assistenza e Servizio Clienti Viale F.
Lli Casiragi, 427 20099 Sesto San
Giovanni (MI)
Tech. Help Desk: 02.29400341
Web Address:
<http://www.epson.it>

LUXEMBURG :

EPSON Support Center BeNeLux

Tech. Help Desk: 0032 70 222082
Web Address:
<http://www.epson.be>

MACEDONIA :

Rema Kompjuteri d.o.o.

St. Naroden Front 19a lok 16
91000 Skopje/ Macedonia
Tel: 00389.91.118159
Fax: 00389.91.118159

NETHERLANDS :

EPSON Support Center BeNeLux

Tech. Help Desk: 043 3515752
Web Address:
<http://www.epson.nl>

NORWAY :

Tech. Help Desk: 815 35 180
Web Address:
<http://www.epson.no>

POLAND :

FOR EVER Sp. z.o.o.

Ul. Frankciska Kawy 44 PL- 01-496
Warszawa
Tel: 0048.22.638.9782
Fax: 0048.22.638.9786
E-mail: office@for-ever.com.pl

PORTUGAL :

EPSON Portugal, S.A.

Rua do Progresso, 471-1
Perafita- Apartado 5132
Tech. Help Desk: 0808 200015
Web Address:
<http://www.epson.pt>

ROMANIA :

MB Distribution S.R. L.

162, Barbu Vacarescu Blvd. Sector 2
RO- 71422 Bucharest
Tel: 0040.1.2300314
Fax: 0040.1.2300313
E-mail: office@mbd-epson.ro

SLOVAKIA :**Print Trade spol. s.r.o.**

Cajkovskeho 8
SK-98401 Lucenec
Tel: 00421.863.4331517
Fax: 00421.863.4325656
E-mail: Prntrd@lc.psg.SK
Web Address:
<http://www.printtrade.sk>

SLOVENIA :**Repro Ljubljana d.o.o.**

Smartinska 106
SLO-1001 Ljubljana
Tel: 00386.61.1853411
Fax: 00386.61.1400126

SPAIN :**EPSON IBERICA, S.A.**

Avda. Roma 18-26,
08290 Cerdanyola del Valles,
Barcelona, SPAIN
Tech. Help Desk: 902.404142
E-mail: soporte@epson.es
Web Address:
<http://www.epson.es>

SWEDEN :

Tech. Help Desk: 077 140 01 34
Web Address:
<http://www.epson.se>

SWITZERLAND :**EXCOM Service AG**

Moosacher Str. 6
CH-8820 Wadenswil
Tel: 01.7822111
Fax: 01.7822349
Web Address:
<http://www.excom.ch>

TURKEY :**Romar Pazarlama Sanayi ve TIC. A.S.**

Rihtim Cad. No. 201
Tahir Han
TR-Karakoy-Istanbul
Tel: 0090.212.2520809
Fax: 0090.212.2580804

UNITED KINGDOM :**EPSON (UK) Ltd.**

Campus 100, Maylands Avenue
Hemel Hempstead, Herts, HP2 7TJ
Tech. Help Desk: 0990 133640
Web Address:
<http://www.epson.co.uk>

YUGOSLAVIA :**BS Procesor d.o.o.**

Hadzi Nikole Zivkovicica 2
11000 Beograd
Tel: 00381.11.639610
Fax: 00381.11.639610

< OCEANIA >**AUSTRALIA :****EPSON AUSTRALIA
PTYLIMITED**

3, Talavera Road,
N.Ryde NSW 2113,
AUSTRALIA
Tel: 1300 361 054
Web Address:
<http://www.epson.com.au>

Alle Rechte vorbehalten. Kein Teil dieser Publikation darf ohne vorherige schriftliche Genehmigung von SEIKO EPSON CORPORATION weder in irgend einer Form übertragen, noch elektronisch oder mechanisch bearbeitet oder photokopiert bzw. aufgezeichnet werden. Es wird keine patentrechtliche Verantwortung für die Informationen übernommen. Weiterhin wird keine Verantwortung für Folgeschäden übernommen, die sich aus der Benutzung dieser Publikation ergeben können.

Weder SEIKO EPSON CORPORATION noch seine Tochtergesellschaften haften gegenüber dem Käufer oder dritten Parteien für Beschädigungen, Verlust oder Kosten. Es wird auch keine Haftung für Folgekosten übernommen, die dem Käufer oder dritten Parteien als Ergebnis von Unfällen, Fehlbedienung, Mißbrauch dieses Geräts oder nicht autorisierten Modifikationen, Reparaturen oder Abänderungen an diesem Gerät entstehen. Das gilt auch für die Nichtbeachtung (außer USA) der Bedienungs- und Wartungsanweisungen der SEIKO EPSON CORPORATION.

SEIKO EPSON CORPORATION haftet nicht für Schäden oder Probleme, die durch die Benutzung von Zubehör oder Verbrauchsmaterialien entstanden sind, die keine Original EPSON-Produkte sind oder die nicht von der SEIKO EPSON CORPORATION als zugelassene EPSON-Produkte gekennzeichnet sind.

Allgemeiner Hinweis:

EPSON ist ein geschütztes Warenzeichen von SEIKO EPSON CORPORATION.

Diese Funktion wurde mit Genehmigung der Dolby Digital Laboratories entwickelt. Dolby und das Doppel-D-Symbol sind eingetragene Marken der Dolby Laboratories.

Diese Funktion wurde mit Genehmigung des Unternehmens Digital Theater Systems entwickelt. , DTS und DTS 2.0 + DIGITAL OUT sind eingetragene Marken von Digital Theater Systems, Inc.

Das Logo 3LCD ist eine Marke der SEIKO EPSON CORPORATION.

Windows Media und das Windows-Logo sind Marken oder eingetragene Marken der Microsoft Corporation of America in den Vereinigten Staaten von Amerika und anderen Ländern.

Pixelworks und DNX sind Marken von Pixelworks, Inc.

Das Logo für DVD Video ist eine Marke.

Weitere Produktnamen, die hier nur zur Beschreibung benutzt werden, können Warenzeichen ihrer betreffenden Firmen sein. EPSON weist jegliche Rechte an diesen Warenzeichen zurück.

EPSON®

