

# EPSON®

# dreamio™

## Home Entertainment Projector EMP-TWD1

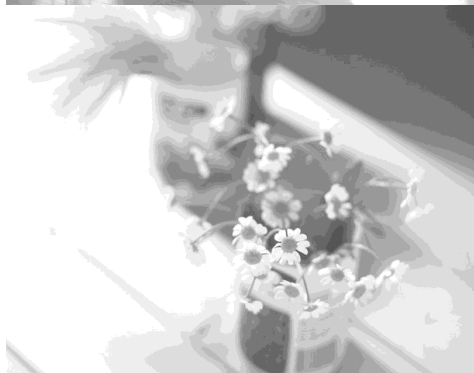
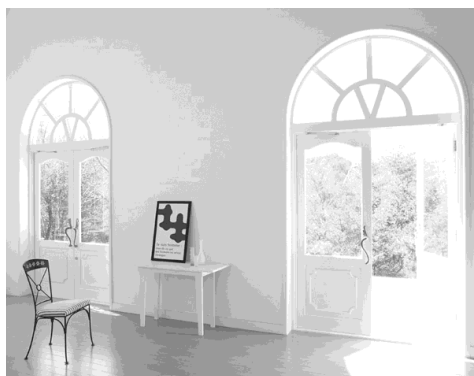

## Manuale dell'utente



# Disimballaggio del proiettore

Fare riferimento all'elenco di controllo che segue e assicurarsi di aver ricevuto tutti gli articoli. In caso di articoli mancanti, contattare il rivenditore.

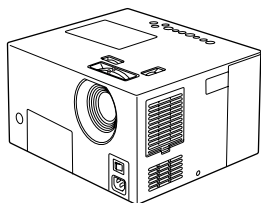

**Unità principale**

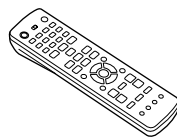

**Telecomando**



**Batterie AA a secco (2)**

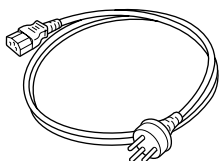

**Cavo di alimentazione (3 m)**



**Copriobiettivo**

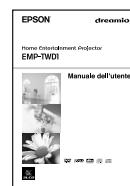

**Guida utente (questo manuale)**

# Notazioni utilizzate nel presente manuale

	<p>Indica contenuto che può causare danni o funzionamenti difettosi del proiettore.</p>
	<p>Indica informazioni supplementari e specifica ulteriori suggerimenti di lettura relativi a un argomento specifico.</p>
	<p>Indica una pagina in cui sono disponibili informazioni utili relative a un argomento specifico.</p>
	<p>Indica le modalità operative e l'ordine delle operazioni. La procedura indicata deve essere eseguita osservando l'ordine numerico.</p>
	<p>Indica i tasti del telecomando o dell'unità principale.</p>
<p>"(Nome menu)"</p>	<p>Indica le voci di menu e i messaggi visualizzati sullo schermo. Esempio: "Luminosità"</p>
	<p>A seconda del tipo di disco, le funzioni e le operazioni eseguibili possono risultare diverse. Tali contrassegni informano l'utente sul tipo di disco in uso.</p> <div style="display: flex; justify-content: space-around; text-align: center;"> <div></div> <div></div> <div></div> <div></div> <div></div> <div></div> <div></div> <div></div> <div></div> </div>

# Sommario

Istruzioni sulla sicurezza .....	2
Uso e conservazione .....	6
Informazioni sui dischi .....	8
Nomi dei componenti .....	9
Preparazione del telecomando .....	12

## Guida rapida

Installazione.....	14
Distanza di proiezione e dimensioni della schermata .....	14
Collegamento del cavo di alimentazione e accensione tramite l'interruttore di alimentazione principale.....	14
Riproduzione del disco.....	15
Riproduzione di un disco e proiezione.....	15
Regolazione della posizione di proiezione e del volume .....	16
Interruzione della riproduzione .....	17
Spegnimento dell'alimentazione.....	17
Operazioni di base durante la riproduzione.....	18
Fermo temporaneo della riproduzione (pausa).....	18
Avanzamento/riavvolgimento .....	18
Riavvolgimento e riproduzione degli ultimi 10 secondi .....	19
Salta.....	19
Avanzamento per fotogrammi.....	19
Riproduzione al rallentatore.....	20
Uso temporaneo della luce del proiettore come illuminazione (Break).....	20
Selezione della qualità dell'immagine adatta alle condizioni della stanza (modo Colore) .....	20
Interruzione temporanea dell'audio (Mute).....	21

## Funzioni avanzate

Come diventare esperti di riproduzione .....	22
Modifica della luminosità della finestra di visualizzazione (Dimmer).....	22
Riproduzione da un menu DVD.....	23
Riproduzione PBC (playback control) .....	24
Riproduzione MP3/WMA, JPEG.....	25
Riproduzione mediante selezione del numero di una traccia o di un capitolo.....	28
Riproduzione da un periodo di tempo specificato (ricerca tempo) .....	28
Riproduzione a ciclo continuo di una scena desiderata (riproduzione ripetuta A-B).....	30
Riproduzione a ciclo continuo (riproduzione ripetuta) .....	31
Riproduzione secondo una sequenza personalizzata (riproduzione programmata) .....	33
Riproduzione in ordine casuale (riproduzione casuale) .....	34
Modifica della lingua audio.....	35
Modifica della visualizzazione dei sottotitoli.....	36
Modifica dell'angolazione .....	36
Esecuzione di operazioni dalla barra del menu.....	37
Standby automatico, impostazioni del timer Goodnight (timer di autospegnimento) .....	38
Qualità migliore dell'immagine (modalità Progressivo) .....	39
Blocco del vassoio.....	39

Come diventare esperti di proiezione .....	40
Collegamento ad altre apparecchiature video.....	40
Proiezione di immagini da un'apparecchiatura video esterna.....	41
Come diventare esperti di audio .....	42
Ascolto con le cuffie.....	42
Collegamento a un'apparecchiatura con ingresso digitale ottico .....	43
Collegamento di un subwoofer.....	43
Selezione del modo suono .....	44
Regolazione dei toni acuti .....	44
Regolazione del livello di riproduzione audio.....	45
Regolazione del livello di ingresso audio di un'apparecchiatura audio esterna.....	46

## Impostazioni e regolazioni

Operazioni e funzioni del menu delle impostazioni .....	47
Uso del menu delle impostazioni .....	47
Elenco dei menu delle impostazioni.....	48
Elenco dei codici di lingua .....	50
Impostazioni "DIGITAL AUDIO OUTPUT" e segnali in uscita.....	50
Elenco dei codici paese (area) .....	51
Operazioni e funzioni del menu della qualità di immagine .....	52
Uso del menu della qualità di immagine .....	52
Elenco dei menu di Qualità dell'immagine.....	53
Uso e funzioni del menu Informazioni .....	54
Uso del menu delle informazioni a video.....	54
Elenco dei menu di Informazioni .....	55

## Appendice

Risoluzione dei problemi.....	56
Lettura delle spie .....	56
Quando le spie non forniscono indicazioni .....	59
Manutenzione .....	61
Pulizia .....	61
Periodo di sostituzione dei componenti soggetti a usura.....	62
Come sostituire i componenti soggetti a usura.....	63
Accessori opzionali e componenti soggetti a usura... ..	65
Distanza di proiezione e dimensioni dello schermo.....	65
Specifiche/Conformità.....	66
Glossario.....	69
Indice .....	70
Elenco indirizzi.....	71

# Istruzioni sulla sicurezza

## Informazioni importanti

Leggere attentamente le seguenti informazioni importanti sull'unità.

## Informazioni importanti per la sicurezza

### Avvertenza:

Per ridurre il rischio di incendio o scossa elettrica, non esporre questa apparecchiatura a pioggia o umidità.

### Avvertenza:

Non guardare nell'obiettivo quando la lampada è accesa; la luce intensa può danneggiare gli occhi. Non permettere ai bambini di guardare nell'obiettivo quando la lampada è accesa.

### Avvertenza:

Non aprire alcun coperchio sul proiettore tranne lo sportello della lampada. Le tensioni elettriche all'interno del proiettore possono causare lesioni gravi. Tranne per quanto specificatamente indicato nella Guida dell'utente fornita, non tentare di riparare questo prodotto da soli. Per qualsiasi riparazione, rivolgersi esclusivamente a personale di assistenza qualificato.

### Avvertenza:

Tenere le borse in plastica del proiettore, degli accessori e delle parti opzionali al di fuori della portata dei bambini. Se i bambini dovessero infilare la testa dentro tali borse, potrebbero verificarsi rischi di morte per soffocamento. Prestare estrema attenzione con bambini piccoli.

## Prodotto LASER di classe 1

### Attenzione:

Non aprire il coperchio superiore. All'interno dell'unità non sono presenti parti riparabili dall'utente.

### Attenzione:

Durante la sostituzione della lampada, non toccare la nuova lampada a mani nude. Il residuo invisibile della secrezione della pelle potrebbe diminuire la durata della lampada. Utilizzare un panno o dei guanti per maneggiare la nuova lampada.



### Attenzione:

Per ridurre il rischio di scossa elettrica, non rimuovere il coperchio (o il retro). Parti interne non riparabili dall'utente. Per assistenza, rivolgersi a personale qualificato.



Questo simbolo viene riportato per avvisare l'utente della presenza di "tensione pericolosa" non isolata all'interno del telaio del prodotto, di potenza sufficiente a provocare rischi di scossa elettrica per le persone.



Questo simbolo viene riportato per avvisare l'utente della presenza di istruzioni importanti d'uso e manutenzione (assistenza) nella documentazione che accompagna l'unità.

## Istruzioni importanti per la sicurezza

Quando si installa e si utilizza il proiettore, attenersi alle istruzioni di sicurezza che seguono:

- Leggere queste istruzioni.
- Conservare queste istruzioni.
- Rispettare tutte le avvertenze.
- Seguire tutte le istruzioni.
- Non utilizzare questa apparecchiatura vicino all'acqua.
- Pulire esclusivamente con un panno asciutto.
- Non ostruire le aperture di ventilazione. Installare in conformità con le istruzioni del produttore.
- Non installare vicino a fonti di calore quali radiatori, stufe o altre apparecchiature (inclusi amplificatori) che emanano calore.
- Non compromettere la protezione di sicurezza della spina polarizzata o con messa a terra. Una spina polarizzata presenta due lamine, una più ampia dell'altra. La spina con messa a terra presenta due lamine con un terzo spinotto di messa a terra. La lamina ampia e lo spinotto di messa a terra sono presenti per la sicurezza dell'utente. Se la spina fornita non entra nella presa, contattare un elettricista per la sostituzione della presa obsoleta.
- Evitare che il cavo di alimentazione venga calpestato o pizzicato specialmente in corrispondenza delle spine, delle prese e dei punti di uscita dall'unità.
- Utilizzare esclusivamente accessori/parti supplementari specificati dal produttore.

- Utilizzare esclusivamente il carrello, il treppiedi, la staffa o il tavolo specificati dal produttore o venduti con l'unità. Quando si utilizza un carrello, prestare attenzione in fase di spostamento del gruppo carrello/unità per evitare lesioni a causa di ribaltamenti.



- Scollegare l'unità dalla presa di corrente durante temporali o quando non viene utilizzata per lunghi periodi di tempo.
- Per qualsiasi riparazione, rivolgersi esclusivamente a personale di assistenza qualificato. È richiesta assistenza quando l'unità risulta in qualche modo danneggiata; ad esempio, se il cavo o la spina di alimentazione è danneggiata, se è stato versato del liquido o sono penetrati oggetti all'interno dell'apparecchiatura, se l'apparecchiatura è stata esposta alla pioggia o all'umidità, se l'apparecchiatura non funziona normalmente o è caduta.
- Non esporre questa unità all'acqua o collocare oggetti contenenti liquidi sull'unità.
- Non collocare fonti di fiamma viva, quali candele, su questa unità.
- Collegare questa unità a una presa elettrica con messa a terra.
- Assicurarci che vi siano almeno 20 cm tra l'apertura di scarico ed eventuali pareti o altro.
- Assicurarci che vi siano almeno 10 cm tra la presa di entrata aria ed eventuali pareti o altro.
- Non effettuare la proiezione quando il copriobiettivo è installato.

Il copriobiettivo potrebbe sciogliersi a causa del calore e provocare ustioni o lesioni.

Per interrompere la proiezione, premere [Image On/Off] durante la proiezione.

- Non lasciare questa unità o il telecomando con le batterie installate in luoghi quali l'interno di un'autovettura con i finestrini chiusi, alla luce solare diretta, vicino alle prese di entrata/uscita di un condizionatore o di un calorifero oppure in luoghi soggetti ad aumenti di temperatura sopra il normale. Ciò può comportare effetti negativi sulle parti interne di questa unità e causare deformazioni da calore o incendio.
- Quando si scollega il connettore o la spina di alimentazione, non tirare agendo sul cavo. Afferrare la spina o il connettore e quindi scollegare dalla presa di corrente.

- All'inizio, non impostare il volume a un livello eccessivamente alto. Potrebbe generarsi improvvisamente un suono elevato in grado di danneggiare gli altoparlanti o l'udito. Per precauzione, abbassare il volume prima di spegnere l'unità, quindi alzarlo gradualmente all'accensione successiva.
- Quando si utilizzano le cuffie, non alzare eccessivamente il livello del volume. L'udito può venire danneggiato quando si ascoltano suoni ad alto volume per periodi di tempo prolungati.
- Quando si effettua la manutenzione dell'unità, scollegare la spina o il connettore di alimentazione dalla presa a muro. In caso contrario, vi sono rischi di scossa elettrica.
- Non posizionare il proiettore su un carrello, un piedistallo o un tavolo poco stabile.
- Utilizzare il tipo di alimentazione indicato sul proiettore. Se non si conosce con sicurezza il tipo di alimentazione disponibile, contattare il rivenditore o la società elettrica locale.
- Posizionare il proiettore vicino a una presa a muro che consenta di scollegarlo agevolmente.
- Controllare le specifiche del cavo di alimentazione. L'uso di un cavo di alimentazione non appropriato può comportare rischi di incendio o scossa elettrica. Il cavo di alimentazione fornito con il proiettore è conforme ai requisiti di alimentazione per il paese di acquisto.
- Quando si maneggia la spina, tenere presente le seguenti precauzioni. L'inosservanza di tali precauzioni può comportare rischi di incendio o scossa elettrica.
  - Non inserire la spina in una presa impolverata.
  - Inserire la spina saldamente nella presa.
  - Non maneggiare la spina con mani umide.
- Non sovraccaricare le prese a muro, i cavi di prolunga o le prese multiple. Ciò può comportare rischi di incendio o scossa elettrica.
- Non posizionare il proiettore in luoghi dove il cavo può venire calpestato. Ciò può comportare lo sfilacciamento o il danneggiamento della spina.
- Prima della pulizia, scollegare il proiettore dalla presa a muro. Utilizzare un panno umido per la pulizia. Non utilizzare detergenti liquidi o spray.

- Non ostruire le fessure e l'apertura nel telaio del proiettore. Forniscono ventilazione e impediscono il surriscaldamento del proiettore. Non posizionare il proiettore su divani, tappeti o altre superfici soffici oppure in armadi chiusi in assenza di ventilazione appropriata.
- Non introdurre oggetti di alcun tipo nelle fessure del telaio. Non versare liquidi nel proiettore.
- Scollegare il proiettore dalla presa a muro e contattare personale di assistenza qualificato in presenza delle condizioni seguenti:
  - Quando il cavo o la spina di alimentazione sono danneggiati o sfilacciati.
  - Se è stato versato del liquido nel proiettore o è stato esposto alla pioggia o all'acqua.
  - Se anche seguendo correttamente le istruzioni per l'uso il proiettore non funziona oppure mostra una netta variazione di prestazioni, indicando una necessità di intervento.
  - In caso il proiettore sia caduto o sia stato danneggiato il telaio.
- Tra i componenti interni del proiettore vi sono molte parti in vetro, come l'obiettivo e la lampada di proiezione.  
La lampada è fragile e può rompersi facilmente. Se la lampada si rompe, maneggiare il proiettore con estrema cautela per evitare lesioni provocate dai frammenti di vetro e contattare il rivenditore o l'indirizzo più vicino specificato a pagina 71 per la riparazione.  
In caso di installazione del proiettore al soffitto, adottare estrema cautela, in quanto i frammenti di vetro possono precipitare quando viene rimosso lo sportello della lampada. Evitare con estrema cautela che i frammenti di vetro penetrino in bocca o negli occhi.
- Il filtro dell'aria nella parte inferiore del proiettore potrebbe essere ostruito da carta o altro materiale durante l'utilizzo. Rimuovere dalla parte inferiore del proiettore qualsiasi oggetto che possa ostruire in questo modo il filtro dell'aria.
- Non tentare di rimuovere la lampada immediatamente dopo l'uso.  
In caso contrario, si corre il rischio di subire gravi ustioni. Prima di rimuovere la lampada, spegnere l'alimentazione e attendere il periodo di tempo specificato a pagina 63 per consentire che la lampada si raffreddi completamente.
- La sorgente luminosa del proiettore è una lampada a vapori di mercurio con elevata pressione interna. La rottura della lampada a vapori di mercurio può provocare un forte rumore. Maneggiare la lampada con estrema cura, osservando quanto segue. Il mancato rispetto delle seguenti istruzioni può provocare lesioni o avvelenamento.
  - Non danneggiare la lampada e non sottoporla a urti violenti.
  - Non usare la lampada dopo che sia trascorso il periodo di sostituzione della stessa. Quando è trascorso il periodo di sostituzione, le possibilità che la lampada si rompa aumentano. Quando viene visualizzato il messaggio di sostituzione della lampada, sostituirla prontamente con una nuova.
  - I gas all'interno delle lampade a mercurio contengono vapori di mercurio. Se la lampada si rompe, ventilare immediatamente la stanza per evitare che i gas rilasciati durante la rottura della lampada siano inalati o vengano a contatto con gli occhi o con la bocca.
  - Non avvicinare il viso al proiettore quando questo è in uso, per evitare che i gas rilasciati durante la rottura della lampada siano inalati o vengano a contatto con gli occhi o con la bocca.
  - Se la lampada si rompe e diventa necessario sostituirla con una nuova lampada, contattare il rivenditore o l'indirizzo più vicino indicato a pagina 71 per effettuare la sostituzione. Se la lampada si rompe, frammenti di vetro rosso possono disperdersi dentro il proiettore.
  - In caso di installazione del proiettore al soffitto, adottare estrema cautela, in quanto i frammenti di vetro possono precipitare quando viene rimosso lo sportello della lampada. Evitare con estrema cautela che i frammenti di vetro penetrino in bocca o negli occhi quando si pulisce o si sostituisce la lampada.  
Se la lampada si rompe e viene inalato gas o se frammenti di vetro rotto entrano negli occhi o in bocca oppure se si notano altri effetti negativi, rivolgersi immediatamente ad un medico.  
Inoltre, consultare la normativa locale relativa al corretto smaltimento del materiale e non smaltire come rifiuto comune.
- In caso di turbolenza elettrica, non toccare il cavo dell'alimentazione; in caso contrario, si corre il rischio di scossa elettrica.

- Pulire periodicamente l'interno del proiettore.  
Se l'interno del proiettore non viene pulito per un lungo periodo di tempo, la polvere potrebbe accumularsi e provocare incendi o scosse elettriche. Contattare il rivenditore del prodotto o il più vicino indirizzo indicato a pagina 71 per pulire il proiettore almeno una volta all'anno. Tale servizio è a pagamento.
- Se si utilizza un telecomando che impiega batterie, mantenere le batterie lontano dalla portata dei bambini. Tali batterie costituiscono pericolo di soffocamento e possono essere molto pericolose se ingerite.  
In caso di ingestione delle batterie, rivolgersi tempestivamente a un medico.
- Quando si sostituiscono le batterie, osservare le seguenti precauzioni.
  - Sostituire le batterie appena si esauriscono.
  - Se le batterie perdono liquido, rimuovere il liquido con un panno morbido. Se il liquido entra in contatto con le mani, lavare immediatamente.
  - Non esporre le batterie a calore o fiamme.
  - Smaltire le batterie esaurite in conformità alla normativa locale.
  - Se si prevede di non utilizzare il proiettore per un lungo periodo di tempo, rimuovere le batterie.
- Non salire sul proiettore o collocarvi sopra oggetti pesanti.

# Uso e conservazione

Al fine di evitare funzionamenti difettosi e danni, tenere presente i suggerimenti che seguono.

## Note sulla gestione e la conservazione

- Utilizzare e conservare questa unità entro gli intervalli di temperatura di utilizzo e conservazione specificati in questo manuale.
- Non installare l'unità in luoghi soggetti a vibrazioni o urti.
- Non installare l'unità in prossimità di televisori, radio o apparecchiature video che generano campi magnetici.

In caso contrario, possono verificarsi effetti negativi durante la riproduzione audio e video, causando il funzionamento difettoso di questa unità. Nel caso si riscontrino tali sintomi, allontanare ulteriormente l'unità da qualsiasi televisore, radio e apparecchiatura video.

- Non collocare questa apparecchiatura in posizione inclinata.
- Non spostare questa unità durante la riproduzione.  
Ciò potrebbe danneggiare il disco o causare un funzionamento difettoso.
- Evitare l'utilizzo o la conservazione di questa unità in luoghi densi di fumo (sigaretta o altro) o in stanze molto polverose.  
Ciò può causare il deterioramento della qualità di immagine.
- Non toccare l'obiettivo a mani nude.  
Se vengono lasciate impronte digitali o segni sulla superficie dell'obiettivo, l'immagine non verrà proiettata in modo nitido. In fase di inutilizzo, assicurarsi che il copriobiettivo sia saldamente in posizione.
- EPSON non è responsabile per i danni derivanti dal funzionamento difettoso del proiettore o della lampada se non entro i termini specificati nella garanzia.

## Condensa

Se si sposta questa unità da un luogo freddo a un luogo caldo o se la stanza in cui è collocata l'unità viene riscaldata rapidamente, può formarsi della condensa (umidità superficiale) all'interno o all'esterno della superficie dell'obiettivo. La formazione di condensa può causare non soltanto un funzionamento errato, quale l'indebolimento dell'immagine, ma anche danni al disco e/o ai componenti. Al fine di prevenire la formazione di condensa, si consiglia di collocare questa unità nella sala destinata alla proiezione circa un'ora prima dell'utilizzo. Se nonostante le precauzioni si forma della condensa, accendere l'unità agendo sull'interruttore di alimentazione principale, quindi attendere 1-2 ore prima dell'utilizzo. Non utilizzare la lampada durante tale intervallo di tempo.

## Lampada

Questa apparecchiatura utilizza come sorgente luminosa una lampada al mercurio ad alta pressione interna. Le lampade al mercurio presentano le seguenti caratteristiche.

- La luminosità della lampada diminuisce una volta oltrepassata la durata nominale di utilizzo della lampada.
- Quando la lampada raggiunge la fine della durata utile, potrebbe smettere di illuminare oppure potrebbe esplodere emettendo un forte rumore a causa di un impatto, del deterioramento o del termine della durata di utilizzo.
- A seconda delle differenze tra ogni singola lampada e delle condizioni di utilizzo, il tempo necessario al raggiungimento del termine della durata utile della lampada può risultare sensibilmente diverso. Per evitare situazioni di inutilizzo forzato, preparare preventivamente una lampada sostitutiva.
- La probabilità di esplosione della lampada aumenta una volta oltrepassata la relativa durata di utilizzo. Quando viene visualizzato il messaggio di sostituzione della lampada, sostituirla prontamente con una nuova.



## Pannello LCD

- Nonostante il pannello a cristalli liquidi sia realizzato utilizzando tecnologie avanzate ad alta precisione, è possibile che alcuni pixel risultino neri oppure sempre accesi in rosso, blu o verde. Inoltre, potrebbero venire visualizzate linee di luminosità o colore irregolare.

Si tratta di normali caratteristiche dei pannelli a cristalli liquidi, non indicative di funzionamenti difettosi. Tenere presente queste precisazioni.

- Non consentire a questa unità di proiettare un'immagine ferma per un lungo periodo di tempo. È possibile che parti dell'immagine permangano sullo schermo (bruciatura dello schermo).

Il fenomeno della bruciatura dello schermo può essere risolto spegnendo il proiettore e attendendo alcuni istanti prima di riaccenderlo. Se la bruciatura dello schermo non scompare, contattare il rivenditore locale. ☞ p. 71

## Spostamento dell'unità

- Assicurarsi che il copriobiettivo sia saldamente in posizione.
- Rimuovere il disco e chiudere il vassoio del disco.
- Spostare il proiettore tenendolo come illustrato nella figura che segue.

Prestare attenzione a non danneggiare la maglia che copre l'altoparlante con le mani.

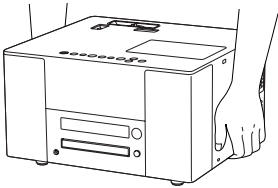

## Precauzioni per il trasporto

- Questa unità è realizzata con diversi componenti di precisione e in vetro. Al fine di evitare impatti durante il trasporto, riutilizzare la confezione e il materiale di imballaggio forniti al momento dell'acquisto.

Se non si dispone più dell'imballaggio originale, proteggere la parte esterna di questa unità con del materiale anti-urto e collocarla in una scatola resistente indicando chiaramente la presenza di apparecchiature di precisione.

- Rimuovere il copriobiettivo e avvolgerlo.

- Se per il trasporto si utilizza un corriere, informarlo che l'unità è composta da apparecchiature di precisione e deve essere maneggiata in modo appropriato.

\* La garanzia non copre i danni derivanti dal trasporto di questo prodotto.





## Copyright

- Questa unità è dotata della protezione di copia Macrovision. I diritti di proprietà intellettuale sul brevetto di questa tecnologia di protezione di copia appartengono a Macrovision company of America e altri. Per l'impiego di questa tecnologia, è necessaria una licenza di Macrovision company. Macrovision company non autorizza l'uso di questa tecnologia al di fuori di un limitato numero di casi, tra cui l'uso domestico. Inoltre, sono vietati la modifica, il disassemblaggio e l'uso non convenzionale.
- La riproduzione di un disco al fine di trasmetterlo, proiettarlo in pubblico, utilizzarlo per performance musicali pubbliche o noleggiarlo (indipendentemente da compensi, remunerazioni o mancanza di ciò) senza il permesso del proprietario del copyright, è severamente vietato.

# Informazioni sui dischi

## Tipi di dischi leggibili

Possono essere letti i seguenti tipi di dischi.

DVD video	Audio CD
	
Video CD/SVCD (Super Video CD)	
	 Video CD
Video CD dotati di PBC (Playback control) (compatibili versione 2.0).	
CD-R/CD-RW	
Possono essere riprodotti soltanto dischi registrati nei seguenti formati. <ul style="list-style-type: none"><li>• Formato audio (finalizzato)</li><li>• Formato Video CD</li><li>• Formato SVCD</li><li>• MP3/WMA, dischi JPEG registrati in base allo standard ISO9660</li></ul>	
DVD-R/DVD-RW	
Possono essere riprodotti soltanto dischi registrati in formato DVD video (finalizzato).	

- Non è possibile riprodurre video DVD se il codice della regione del disco non corrisponde al codice della regione presente sull'etichetta posta sul lato di questa unità.
- Con la presente unità, le prestazioni e la qualità tonale dei CD copy-control non conformi allo standard compact disc (CD) non può essere garantita. I CD conformi allo standard CD riportano il seguente logo compact disc. Verificare quanto riportato sulla confezione del disco audio.



- Questa unità è compatibile con i formati di segnale televisivo NTSC, PAL e SECAM.
- Nel caso di DVD video, SVCD e Video CD, le funzioni di riproduzione possono essere intenzionalmente limitate dai produttori del software. Poiché questa unità riprodurrà i contenuti di un disco seguendo le impostazioni definite dai produttori del software, alcune funzioni potrebbero non funzionare qualora eseguite. Fare riferimento alle informazioni per l'utente allegate al disco in riproduzione.

- A seconda di come un disco DVD-R, DVD-RW, CD-R o CD-RW è stato registrato oppure se un disco è sporco, macchiato o graffiato, tale disco potrebbe risultare non leggibile oppure la riproduzione potrebbe richiedere del tempo.
- Può essere riprodotto soltanto l'audio dei seguenti dischi.
  - CD MISTO
  - CD-G
  - CD-EXTRA
  - CD TESTO

## Tipi di dischi non leggibili

- Non possono essere letti i seguenti tipi di dischi. Se questi dischi vengono riprodotti per errore, il rumore generato potrebbe danneggiare l'altoparlante.
  - DVD-R/DVD-RW registrati nel formato VR
  - DVD-ROM
  - DVD+R
  - DVD audio
  - CD-ROM
  - DVD+RW
  - SACD
  - PHOTO CD
  - DVD-RAM
  - DVD-R DL
- Dischi circolari con diametro diverso da 8 cm o 12 cm
- Dischi speciali non circolari (a forma di cuore o di poligono, ecc.)

## Gestione dei dischi

- Evitare di toccare il lato di lettura a mani nude.
- Quando non utilizzati, assicurarsi di conservare i dischi nelle relative custodie.
- Evitare di conservare i dischi in luoghi molto umidi o direttamente esposti alla luce solare.
- Se la superficie di lettura del disco presenta polvere o impronte digitali, la qualità video e audio potrebbe diminuire. Quando la superficie di lettura risulta sporca, pulire delicatamente il disco con un panno morbido e asciutto, partendo dal centro del disco e quindi spostandosi verso l'esterno.

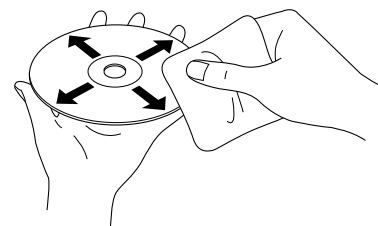

- Non utilizzare detergenti quali la benzolina o prodotti antistatici studiati per i dischi analogici.
- Non incollare carta o adesivi su un disco.

# Nomi dei componenti

## Anteriore

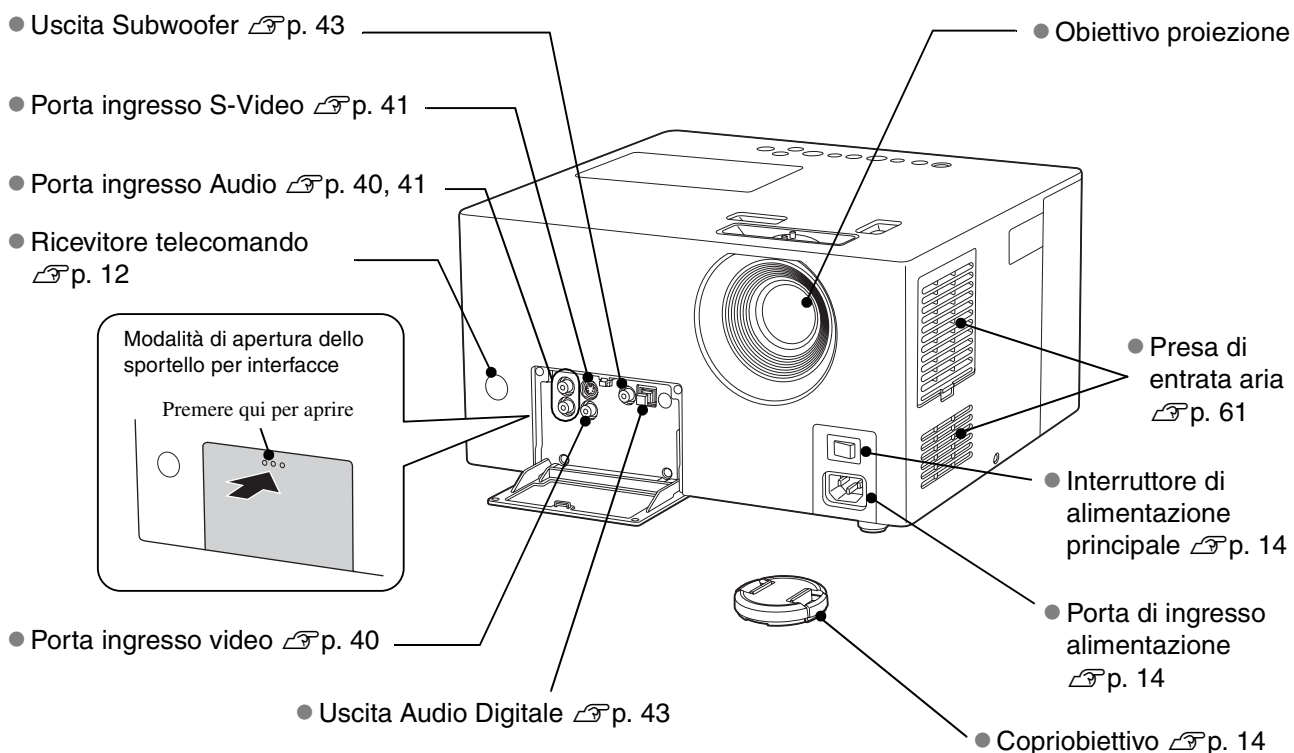

## Posteriore

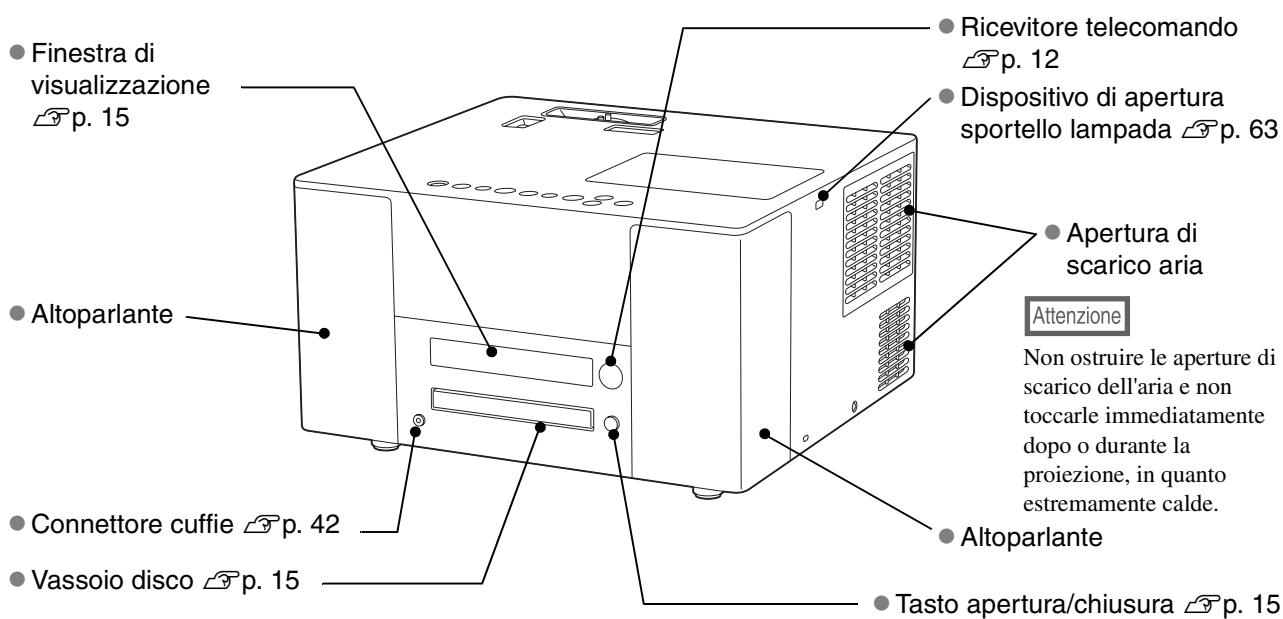

# Superiore

- Anello di messa a fuoco p. 16
- Rotellina di regolazione orizzontale obiettivo p. 16

- Anello dello zoom p. 16
- Rotellina di regolazione verticale obiettivo p. 16

- Spie di indicazione stato p. 56

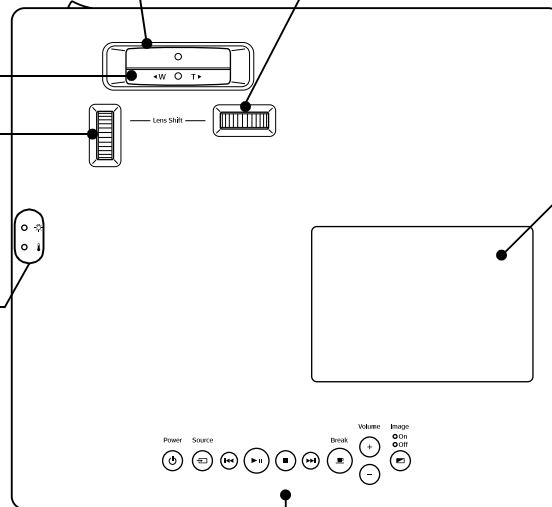

- Sportello lampada p. 63

- Tasti di ricerca p. 19

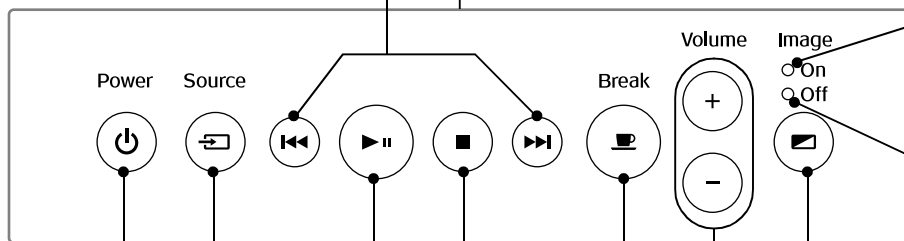

- Spia Image On p. 58

- Spia Image Off p. 14, 17, 58

- Tasto Source p. 41
- Tasto Avvia/Pausa p. 15, 18
- Tasto Break p. 20
- Tasto Image On/Off p. 26
- Tasto di alimentazione p. 14, 17
- Tasti di regolazione volume p. 16
- Tasto Stop p. 17

# Telecomando

● **Trasmettitore telecomando**

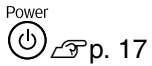

● **Commutatore funzioni/tastiera numerica** p. 18,23



**Funzioni pratiche**

On Screen 1 p. 37	Sleep 2 p. 38
Wide/Normal 3 p. 60	Color Mode p. 20
Dimmer 4 p. 22	Repeat 5 p. 31
Sound Mode 6 p. 44	DVD Level +10 p. 45, 46
Cancel 7 p. 52, 54	Play Mode 8 p. 33, 34
Progressive 9 p. 39	Playback 0 p. 19

**Funzioni utili**

Source p. 41
Break p. 20
Image on/off p. 26

**Tasti utilizzati durante la riproduzione**

Play p. 15, 17	Pause p. 18, 19
Fast Rewind p. 18	Fast Forward p. 18
Still p. 19	Still p. 19
Stop p. 17	
Top Menu p. 23, 24	Menu p. 23, 24
Setup p. 47	Return p. 24, 48
Enter p. 23	
Directional keys p. 23	

**Tasti utilizzati per la regolazione audio**

Treble p. 44	Volume + p. 16
Mute p. 21	Volume -

**Tasti utilizzati per la regolazione del DVD video**

Audio p. 35
Subtitle p. 36
Angle p. 36

**Tasti utilizzati per la regolazione o la verifica della proiezione**

Visual Info p. 54
Visual Adjust p. 52
Left Arrow p. 52, 54
Right Arrow p. 52, 54

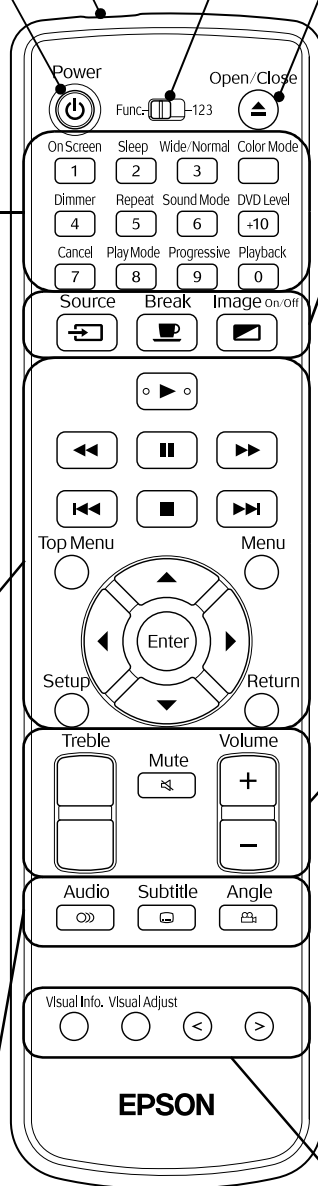

EPSON

# Preparazione del telecomando

## Inserimento delle batterie

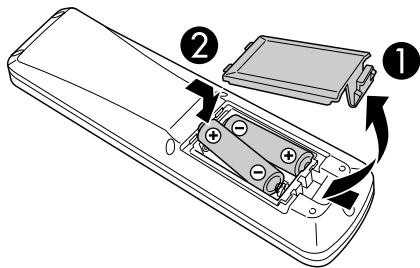

Al momento dell'acquisto, le batterie non sono installate nel telecomando. Prima dell'utilizzo, inserire le batterie fornite assieme a questa unità.

- 1** Premere il fermo sul retro del telecomando, quindi sollevarlo verso l'alto.
- 2** Inserire le batterie con la corretta polarità.
- 3** Chiudere lo sportello delle batterie.



Suggerimento

Se si verificano ritardi nella risposta del telecomando o se il telecomando non funziona dopo un certo periodo di utilizzo, è possibile che le batterie si stiano esaurendo. Sostituire le batterie. Tenere due batterie AA (SUM-3) di ricambio pronte per l'uso in caso di necessità.

## Campo d'azione del telecomando

### Campo operativo (orizzontale)

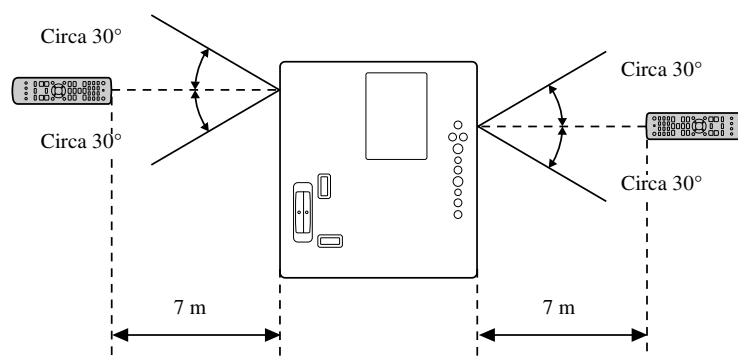

### Campo operativo (verticale)

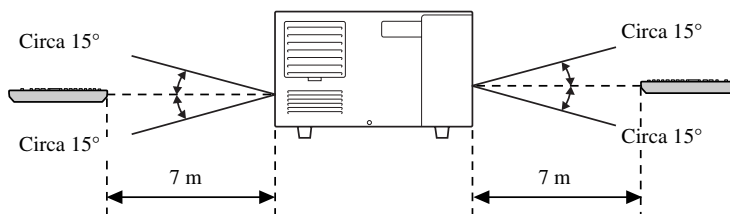

Suggerimento

Evitare che il ricevitore del segnale del telecomando di questa unità sia esposto alla luce solare diretta o proveniente da lampade fluorescenti. Il segnale proveniente dal telecomando potrebbe non essere ricevuto.

# Guida rapida

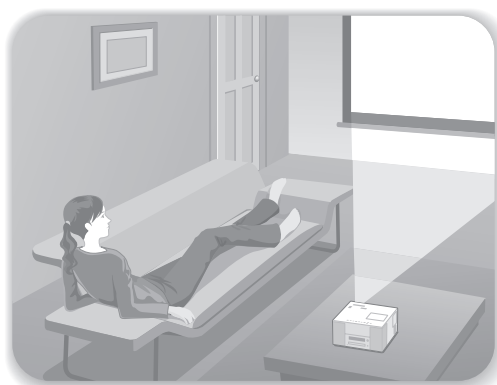
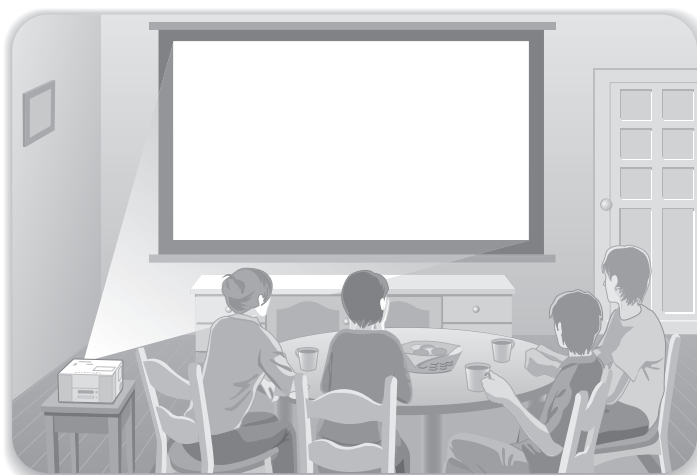

## Procedura di riproduzione

Non risultano necessari collegamenti complicati. Inoltre, non è neppure necessario selezionare il tipo di televisione o modificare il tipo di ingresso.

È possibile riprodurre un DVD su grandi schermi attraverso i quattro semplici passaggi che seguono.

Inoltre, è presente un altoparlante incorporato conforme al sistema audio originale JVC che consente di apprezzare un audio naturale e maggiormente delicato.

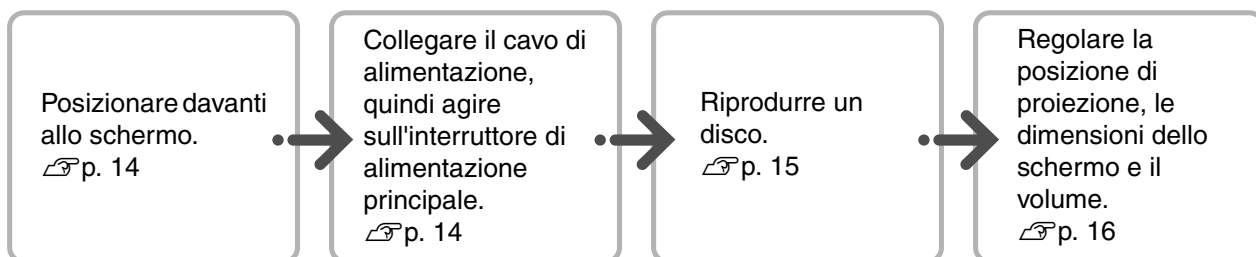



# Installazione

## Distanza di proiezione e dimensioni della schermata.

- 1 Collocare l'unità in una posizione che consenta di proiettare l'immagine con dimensioni ottimali sullo schermo.

Più l'unità viene allontanata dallo schermo, più l'immagine proiettata diventa grande.

Per le distanze di proiezione specifiche, vedere  p. 65

La posizione dell'immagine proiettata può essere regolata verticalmente e orizzontalmente tramite le rotelline di regolazione obiettivo.  p. 16

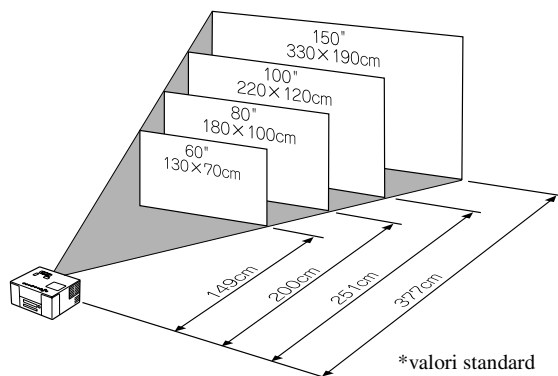

- 2 Collocare questa unità in modo che risulti parallela rispetto allo schermo.

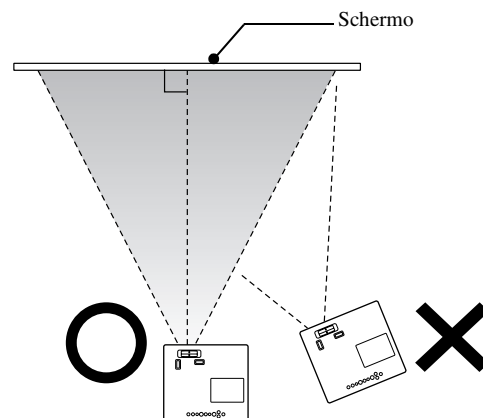

Se l'unità non risulta parallela rispetto allo schermo, la forma dell'immagine proiettata si distorce e assume una forma trapezoidale.

## Collegamento del cavo di alimentazione e accensione tramite l'interruttore di alimentazione principale

- 1 Rimuovere il copriobiettivo.

Al momento dell'acquisto, il copriobiettivo non è montato sul proiettore.

- 3 Agire sull'interruttore di alimentazione principale.

 e la spia Image Off si accendono e diventano color arancione.

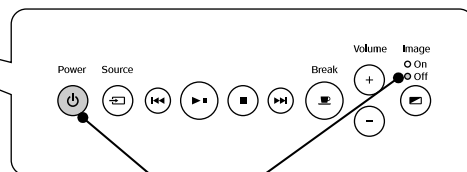
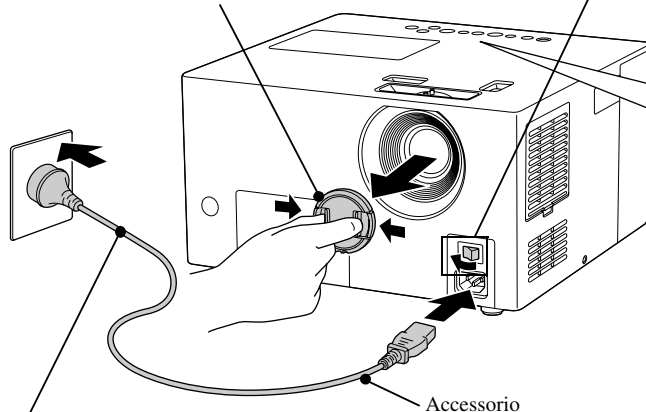

Si accendono in arancione

- 2 Collegare il cavo di alimentazione.



# Riproduzione del disco

## Riproduzione di un disco e proiezione

DVD VIDEO VIDEO CD SVCD AUDIO CD MP3/WMA JPEG

- 1 Premere  per aprire il vassoio del disco.

Viene emesso un singolo segnale acustico e l'alimentazione viene attivata.

La stessa operazione può essere effettuata utilizzando  del telecomando.

- 2 Collocare il disco nel vassoio del disco con l'etichetta rivolta verso l'alto.

Quando si utilizzano dischi da 8 cm, collocare il disco nel relativo avvallamento al centro del vassoio.

- 3 Premere  per chiudere il vassoio del disco.

A seconda del disco inserito, effettuare le seguenti operazioni.

Esclusi **AUDIO CD**: La lampada di proiezione si accende automaticamente e inizia la proiezione. Dal momento in cui la lampada si accende a quando l'immagine viene proiettata in modo chiaro, possono passare alcuni secondi.

**AUDIO CD**: Premere  per avviare la riproduzione audio. La lampada di proiezione non si accende.

La stessa operazione può essere effettuata utilizzando  del telecomando.

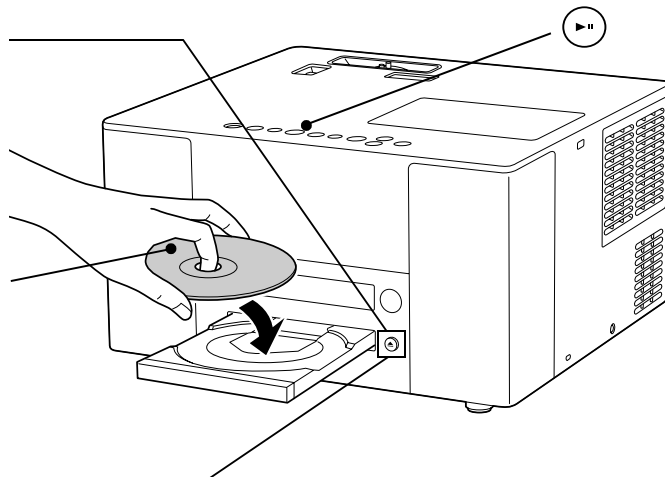

### La finestra di visualizzazione durante la riproduzione

Finestra di visualizzazione

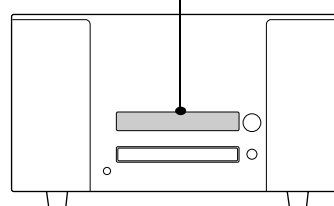

Riproduzione di **DVD VIDEO**

C 1 0:00:05

Numero capitolo | Tempo di riproduzione trascorso

Riproduzione di **SVCD VIDEO CD**

VCD 1 PBC

Numero traccia

Riproduzione di **AUDIO CD**

CD 1 0:05

Numero traccia | Tempo di riproduzione trascorso

Riproduzione di **MP3/WMA**

TR 1 00:05

Numero traccia | Tempo di riproduzione trascorso

Riproduzione di **JPEG**

JPG G 1F 1

Numero gruppo | Numero file

#### Visualizzazione di un menu

**DVD VIDEO**  p. 23

**VIDEO CD SVCD**  p. 24

**MP3/WMA JPEG**  p. 25



Suggerimento

In caso di utilizzo ad altitudini superiori a 1.500 m, impostare l'opzione "Modo alta quota" su "ON".

 p. 55

# Regolazione della posizione di proiezione e del volume

Regolazione del volume e dell'immagine proiettata.

## Regolazione delle dimensioni dell'immagine proiettata (anello dello zoom)

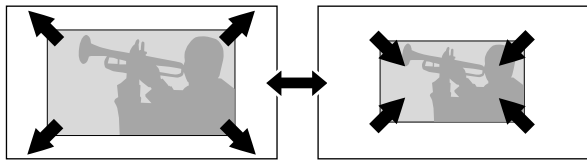

Per aumentare le dimensioni, ruotare verso "W".

Per ridurre le dimensioni, ruotare verso "T".

## Regolazione della messa a fuoco (anello di messa a fuoco)

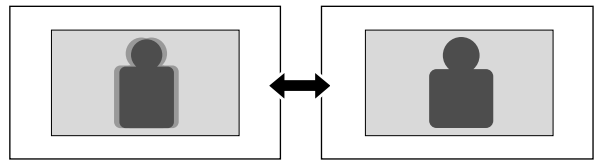

## Regolazione del volume (Volume)

Utilizzando il pannello di controllo

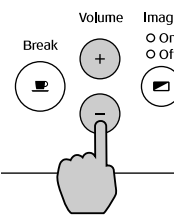

Utilizzando il telecomando

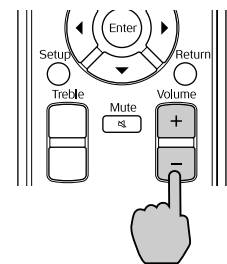

## Regolazione della posizione dell'immagine (regolazione obiettivo)

La posizione dell'immagine proiettata può essere spostata verso l'alto, il basso, sinistra e destra, tramite le rotelline di regolazione obiettivo. L'intervallo di spostamento è illustrato nel diagramma a destra.

Posizione di proiezione standard (le rotelline di regolazione risultano centrate)

Dalla posizione di proiezione standard, intervallo di regolazione della schermata

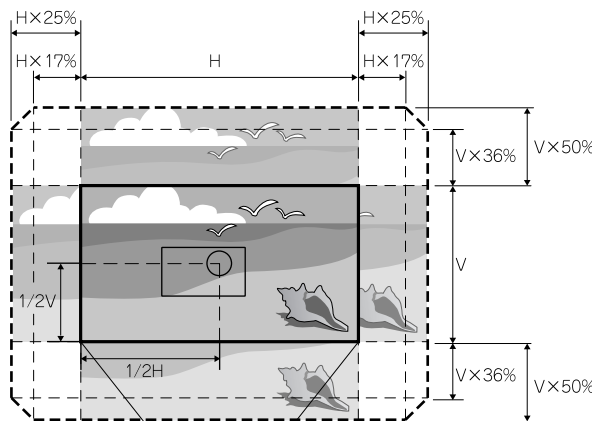

\* L'immagine non può essere spostata oltre i limiti orizzontale e verticale.

Esempio) Quando si sposta la proiezione completamente verso sinistra o destra sull'asse orizzontale, l'intervallo di spostamento verticale raggiunge al massimo il 36% dell'altezza della schermata. Quando si sposta la proiezione completamente verso l'alto o il basso sull'asse verticale, l'intervallo di spostamento orizzontale raggiunge al massimo il 17% della larghezza della schermata.

\* L'immagine maggiormente nitida viene ottenuta quando entrambe le rotelline di regolazione dell'obiettivo, orizzontale e verticale, risultano centrate.

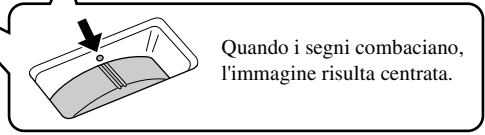
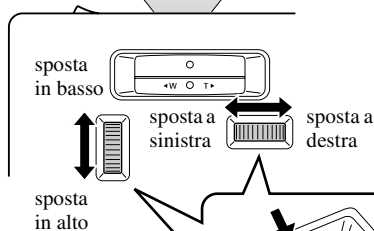

Quando i segni combaciano, l'immagine risulta centrata.

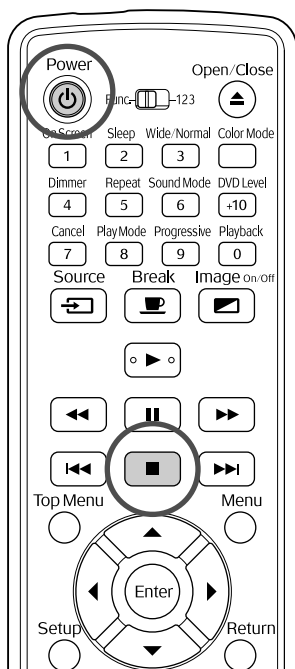

## Spegnimento dell'alimentazione

- 1 Rimuovere il disco dal vassoio.
- 2 Premere .
- 3 Se la lampada era accesa, si spegne mentre la spia Image Off sull'unità principale inizia a lampeggiare in arancione (durante il raffreddamento).  
  
Sulla finestra di visualizzazione appare il messaggio "Raffreddamento in corso".
- 4 Il segnalatore di conferma emette due segnali acustici che indicano il completamento del raffreddamento. Spegnere l'interruttore di alimentazione principale.

Se si preme soltanto  per interrompere l'alimentazione, continua ad essere consumata dell'energia elettrica.

- 5 Riposizionare il copriobiettivo.

Quando il proiettore non viene utilizzato, collocare il copriobiettivo in posizione al fine di proteggere l'obiettivo dallo sporco e da eventuali danni.





## Interruzione della riproduzione



Premere .

**DVD VIDEO VIDEO CD SVCD** Dopo l'interruzione, quando si preme , la riproduzione viene ripresa dalla scena interrotta (funzione di prosecuzione).

**Tenere presente** quando si utilizza la funzione di prosecuzione

- Anche se si preme  e si interrompe l'alimentazione, la riproduzione viene ripresa alla pressione di .
- La funzione di prosecuzione non può essere utilizzata nelle seguenti situazioni.
  - Se il disco viene rimosso dal vassoio.
  - Dopo aver premuto  per interrompere l'alimentazione e aver premuto nuovamente  per ripristinarla.
  - Se il tasto  viene premuto due volte.
  - Se l'interruttore di alimentazione principale è spento.
- La funzione di prosecuzione non può essere utilizzata durante la riproduzione programmata o casuale.
- Il punto da dove viene ripresa la riproduzione può essere leggermente diverso del punto in cui la riproduzione è stata interrotta.
- La lingua audio, la lingua dei sottotitoli e le impostazioni di angolo vengono memorizzate assieme al punto di arresto.
- È possibile che la funzione di prosecuzione non possa essere utilizzata se il disco viene interrotto quando il menu del disco viene visualizzato.



Suggerimento

La spia Image Off lampeggia in arancione per indicare che la funzione di raffreddamento della lampada interna è in corso. Durante il processo di raffreddamento (circa 9 secondi), i tasti del telecomando e dell'unità principale vengono disattivati.

### Attenzione

Non spegnere l'alimentazione o scollegare l'unità durante il raffreddamento, in quanto ciò può ridurre la durata utile della lampada.

# Operazioni di base durante la riproduzione

Da questo momento in poi, le operazioni vengono spiegate principalmente attraverso l'uso dei tasti del telecomando. Se nell'unità principale è presente un tasto caratterizzato dallo stesso segno, quel tasto può essere utilizzato per eseguire la medesima operazione.

Prima di effettuare delle operazioni, impostare il telecomando su [Funzione]

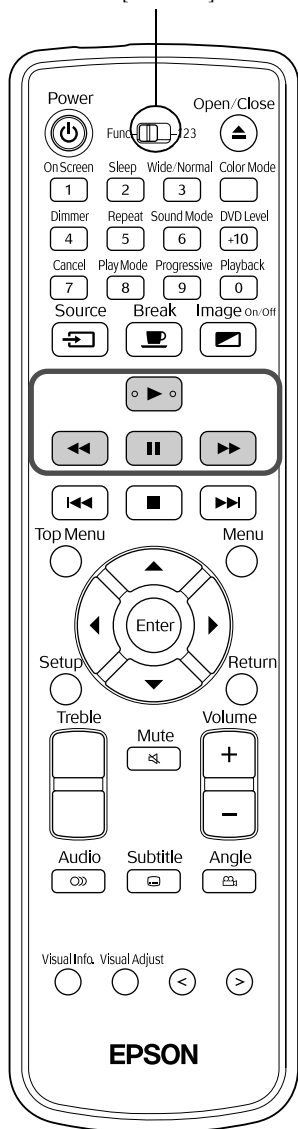



- Seleziona la riproduzione o la pausa ogni volta che si preme .



Tenere presente i punti che seguono quando si seleziona la pausa durante una presentazione

**JPEG**





- Quando si preme  dopo la pausa, la riproduzione riprende dall'inizio del file successivo.

- Non è possibile mettere in pausa premendo  sull'unità principale.

## Avanzamento/riavvolgimento



Premere  o  durante la riproduzione.

- Sono disponibili 5 livelli di velocità di avanzamento/riavvolgimento che cambiano ogni volta che vengono premuti i tasti.
- Premere  per ritornare alla riproduzione normale.
- Per l'unità principale, mantenere premuto il tasto  o . Se si tiene premuto  o , la velocità di avanzamento/riavvolgimento passa da 5x a 20x.





**DVD VIDEO VIDEO CD SVCD** Durante l'avanzamento/riavvolgimento, non viene emesso l'audio.

**AUDIO CD** Durante l'avanzamento/riavvolgimento, l'audio risulta intermittente.

## Fermo temporaneo della riproduzione (pausa)



Premere  durante la riproduzione.

- Per l'unità proiettore, premere .
- Per riprendere la riproduzione, premere .

Prima di effettuare delle operazioni, impostare il telecomando su [Funzione]

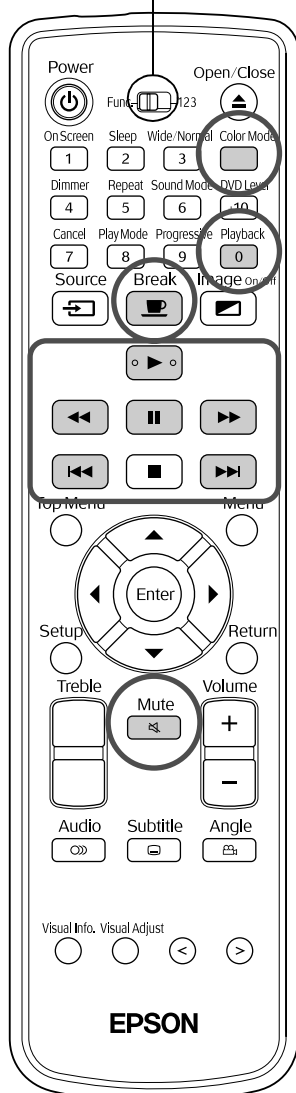

## Riavvolgimento e riproduzione degli ultimi 10 secondi

**DVD VIDEO**

Premere **Playback 0** durante la riproduzione.



Suggerimento

- A seconda del tipo di disco, potrebbe non essere possibile effettuare questa operazione.
- Non è possibile ritornare al titolo precedente.

## Salta

**DVD VIDEO** **VIDEO CD** **SVCD** **AUDIO CD** **MP3/WMA** **JPEG**

Premere **Fast Reverse** o **Fast Forward** durante la riproduzione.

Se si preme una volta **Fast Reverse** durante la riproduzione del capitolo/traccia, la riproduzione riprenderà dall'inizio del capitolo o della traccia in esecuzione. Dopodiché, la riproduzione riprende dall'inizio del capitolo/traccia precedente ogni volta che viene premuto **Fast Reverse** (ad eccezione di **JPEG**). Dopodiché, la riproduzione riprende dall'inizio del capitolo/traccia precedente ogni volta che viene premuto **Fast Reverse**.



Suggerimento

- **DVD VIDEO** È possibile eseguire operazioni di salto durante la riproduzione.
- **VIDEO CD** **SVCD** È possibile effettuare soltanto le operazioni di salto durante la riproduzione con la funzione PBC disattivata.
- **JPEG** È inoltre possibile utilizzare **Fast Reverse** e **Fast Forward** per saltare durante la riproduzione.
- A seconda del disco, potrebbe non essere possibile effettuare alcune operazioni.

## Avanzamento per fotogrammi

**DVD VIDEO** **VIDEO CD** **SVCD**

Premere **Play/Pause** durante la riproduzione in pausa.





- Ogni volta che **Play/Pause** viene premuto, la riproduzione avanza di un singolo fotogramma. Questa unità non dispone di una funzione di ritorno al fotogramma precedente.
- Premere **Play/Pause** per ritornare alla riproduzione normale.

## Riproduzione al rallentatore

DVD VIDEO VIDEO CD SVCD

1 Premere  nel punto in cui si desidera iniziare la riproduzione al rallentatore. Viene attivato il fermo immagine.

2 Premere .



- Sono disponibili 5 livelli di velocità di riproduzione che cambiano ogni volta che viene premuto .
- **DVD VIDEO** Premendo  è possibile eseguire il riavvolgimento al rallentatore. Sono disponibili 5 livelli di velocità di riavvolgimento che cambiano ogni volta che viene premuto .
- Premere  per ritornare alla velocità di riproduzione normale.
- Durante la riproduzione al rallentatore non viene emesso alcun suono.

## Uso temporaneo della luce del proiettore come illuminazione (Break)

DVD VIDEO VIDEO CD SVCD AUDIO CD MP3/WMA JPEG VIDEO EXT.

La funzione break è utile nel caso in cui, durante la proiezione di un film, si desideri alzarsi e spostarsi per prendere una bibita, del cibo, ecc. La semplice pressione di  consente di mettere in pausa il disco in riproduzione e di alzarsi per accendere le luci della stanza.

Premere  durante la riproduzione.

- La lampada di proiezione rimane accesa mentre l'immagine proiettata scompare. L'icona  lampeggia nella parte inferiore destra della schermata.
- Se il proiettore rimane in modalità break senza eseguire alcuna operazione, la lampada si spegne dopo circa cinque minuti. Inoltre, quando trascorrono circa 30 minuti, il proiettore si spegne automaticamente.
- Premere  per tornare allo stato precedente la modalità break. Nel caso l'alimentazione fosse stata interrotta, premere  per ripristinarla.



Suggerimento

- Tali operazioni non possono essere effettuate durante la visualizzazione del menu del disco.
- Quando si preme uno dei tasti che seguono, si esce dalla modalità break e viene eseguita la funzione corrispondente al tasto premuto.



## Selezione della qualità dell'immagine adatta alle condizioni della stanza (modo Colore)

DVD VIDEO VIDEO CD SVCD AUDIO CD MP3/WMA JPEG VIDEO EXT.

È possibile selezionare la qualità dell'immagine più adatta alla luminosità e alle altre condizioni della stanza.

1 Premere .

Il nome del modo colore correntemente selezionato viene visualizzato sulla schermata.

Dinamico

2 Mentre è visualizzato il nome del modo colore, premere ripetutamente  finché non viene visualizzato il nome del modo colore desiderato.

Dopo qualche secondo, il nome del modo colore scompare e la qualità dell'immagine viene modificata.



- Quando si seleziona Teatro o Nero teatro, il filtro cinema EPSON viene attivato automaticamente e il colore della pelle dei personaggi assume una tonalità più naturale in tutta l'immagine.

## Interruzione temporanea dell'audio (Mute)

Premere  durante la riproduzione.

- Dagli altoparlanti, dalle cuffie e dal subwoofer non viene emesso più alcun suono.
- Premere  per ritornare alla riproduzione normale. Il volume precedente viene ripristinato alla successiva accensione del proiettore.

# Funzioni avanzate

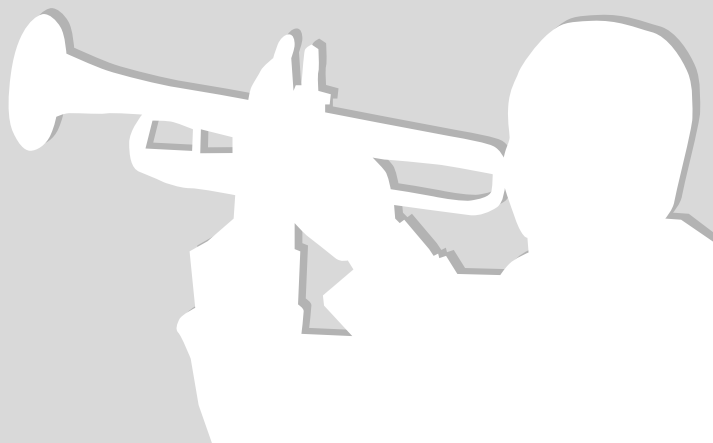

## Come diventare esperti di riproduzione

### Modifica della luminosità della finestra di visualizzazione (Dimmer)

Prima di effettuare delle operazioni, impostare il telecomando su [Funzione]

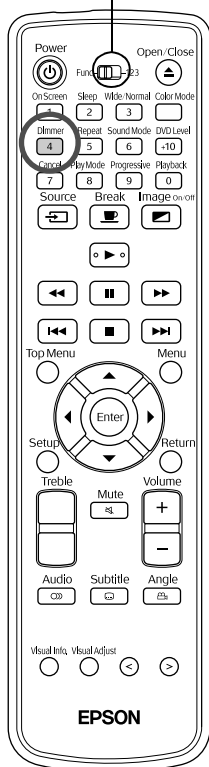

Premere <sup>Dimmer</sup> 4.

Ogni volta che si preme <sup>Dimmer</sup> 4, la visualizzazione della finestra cambia nel modo descritto di seguito. La luminosità della finestra di visualizzazione e delle spie sull'unità principale cambia di conseguenza.

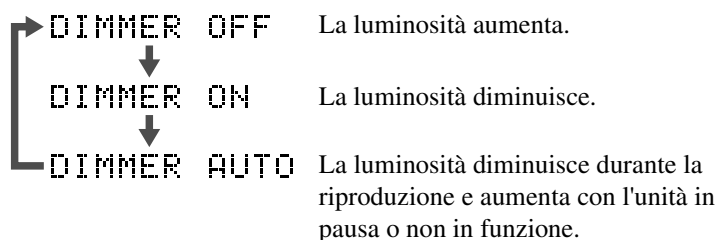

Suggerimento

- Quando si inserisce un **AUDIO CD**, questa funzione non è disponibile, anche se è stato impostato "DIMMER AUTO". La funzione cambia in "DIMMER OFF".
- Nella modalità standby, la luminosità non può essere modificata, anche se si preme <sup>Dimmer</sup> 4.
- Una volta modificata la luminosità, questa viene memorizzata anche dopo aver spento l'interruttore di alimentazione principale.



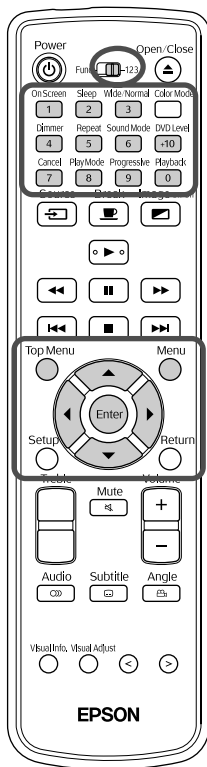

In alcuni DVD VIDEO sono salvati i seguenti tipi di menu originali.

- **Menu principale:** Quando vengono registrati molteplici titoli (video e audio), vengono visualizzate le informazioni integrate del disco.
- **Menu:** Vengono visualizzati i dati di riproduzione specifici per il titolo (menu di sottotitolo, capitolo, angolazione e audio).

**1** Premere o durante la riproduzione o con l'unità non in funzione.

**2** Premere e selezionare la voce che si desidera visualizzare.

È inoltre possibile selezionare direttamente il numero del titolo o del capitolo utilizzando i tasti numerici.

### Uso dei tasti numerici

Con il commutatore funzioni/tastiera numerica in posizione [123], premere i seguenti tasti.

Esempio)

- 5:
- 10: →
- 15: →
- 20: → →
- 25: → →

Al termine dell'immissione dei numeri, riportare il commutatore funzioni/tastiera numerica in posizione [Funzione].

**3** Premere .



Suggerimento

- È possibile che alcuni dischi non contengano alcun menu. In caso non fosse stato registrato un menu, non è possibile eseguire queste operazioni.
- A seconda del disco, è possibile che l'avvio della riproduzione avvenga automaticamente senza premere .

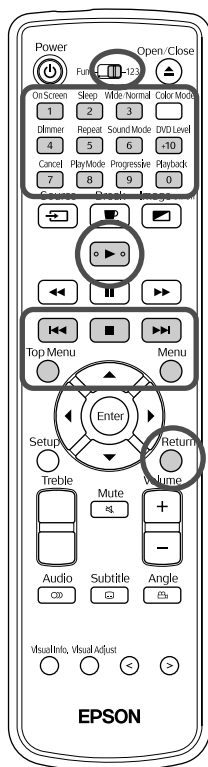

Se nel vassoio del disco viene inserito un video CD con "PBC (playback control) attivato" indicato sul disco stesso o sulla copertina, viene visualizzata una schermata di menu. È possibile scegliere la scena o le informazioni che si desiderano vedere in modo interattivo da questo menu.

**1** Durante la riproduzione di un video CD dotato di PBC, viene visualizzato il seguente tipo di menu.



**2** Selezionare la voce che si desidera visualizzare utilizzando i tasti numerici. [p. 23](#)

I contenuti scelti vengono visualizzati.

Ritorno alla pagina precedente/successiva della schermata di menu

Premere / quando la schermata di menu viene visualizzata.

Accesso alla schermata di menu durante la riproduzione

Ogni volta che si preme all'interno del menu, si torna indietro di un livello.

Premere ripetutamente fino a visualizzare il menu.

Riproduzione senza l'utilizzo del menu (riproduzione senza PBC)

Avviare la riproduzione attenendosi a uno dei metodi indicati di seguito.

- Con l'unità non in funzione, specificare il numero della traccia che si desidera visualizzare utilizzando i tasti numerici.

- Con l'unità non in funzione, selezionare il numero della traccia mediante / , quindi premere .

Accesso alla schermata di menu durante la riproduzione senza PBC

Premere o .

Dopo aver premuto due volte per interrompere la riproduzione, premere .

Prima di effettuare delle operazioni, impostare il telecomando su [Funzione]

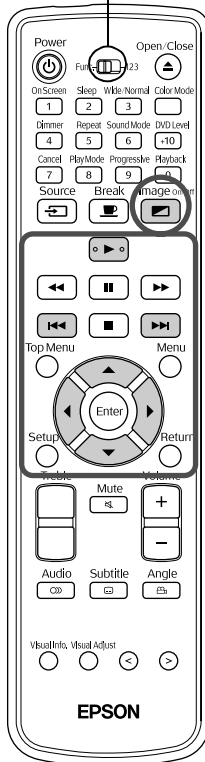

- 1 Quando si riproduce un disco contenente sia file MP3/WMA che file JPEG, viene visualizzato il seguente tipo di elenco nomi di gruppi/tracce (file).

FILE	PROGRAM REPEAT TRACK TIME
Group : XX / XXX	Track :XXXX/XXXX (Total XXXX)
Group A	5. Track 5
Group B	6. Track 6
Group C	7. Track 7
Group D	8. Track 8
Group E	9. Track 9
Track Information	10. Track 10
Title	11. Track 11
XXXXXXXXXXXXXXXX	12. Track 12
Artist	13. Track 13
XXXXXXXXXXXXXXXX	14. Track 14
Album	15. Track 15
XXXXXXXXXXXXXXXX	16. Track 16

- 2 Premere e selezionare il gruppo.
- 3 Quando si preme , il puntatore si sposta sull'elenco nomi di tracce (file). Quando si preme , il puntatore torna all'elenco nomi di gruppi.
- 4 Premere e selezionare la traccia.  
È possibile effettuare la stessa selezione utilizzando .
- 5 Premere o per avviare la riproduzione.

Quando si preme per un **JPEG**, viene avviata una riproduzione continua a partire dal file selezionato (riproduzione di una presentazione\*). Quando si preme , viene riprodotto unicamente il file selezionato.

- \* Durante la riproduzione della presentazione, ciascun file rimane visualizzato per circa 3 secondi, quindi viene mostrato il file successivo. Al termine delle riproduzioni di tutti i file, la presentazione si arresta automaticamente.
- La selezione della traccia può essere effettuata anche immettendo il numero corrispondente con i tasti numerici. In questo caso, è possibile saltare i passaggi 3-5.



Suggerimento



Quando si riproduce un disco su cui è stata salvata una combinazione di formati diversi di file (MP3/WMA e JPEG), selezionare il tipo di file da riprodurre dal menu delle impostazioni PICTURE "FILE TYPE".

p. 48

## Riproduzione audio MP3/WMA (Image Off)

Una volta effettuata la selezione dal menu e all'avvio della riproduzione audio,

premere . L'unità emette un segnale acustico e la lampada di proiezione si spegne; in questo modo rimane attiva unicamente la riproduzione della musica.

Premere  per riaccendere la lampada. Una volta spenta la lampada e quando la spia Image Off lampeggia in arancione, la lampada non si riaccende anche se si preme . Attendere finché la spia Image Off non si spegne.

Prima di effettuare delle operazioni, impostare il telecomando su [Funzione]

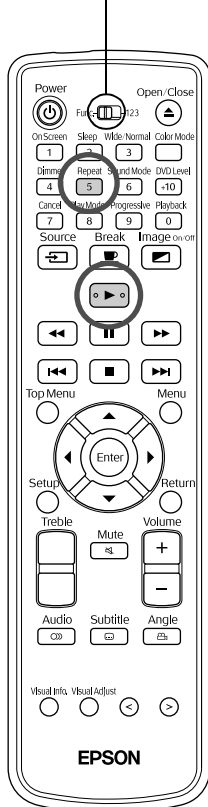







## Ripetizione della riproduzione

**1** Premere  durante la riproduzione o con l'unità non in funzione.

Ogni volta che si preme , la modalità di ripetizione cambia come indicato nella tabella riportata di seguito.

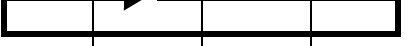

**2** Premere .

↙ Posizione riproduzione ripetuta

Modalità ripetizione	Disco				Visualizzazione schermata	Visualizzazione finestra
	Gruppo 1		Gruppo 2			
	Traccia 1	Traccia 2	Traccia A	Traccia B		
Ripetizione traccia *					REPEAT TRACK	 1
Ripetizione gruppo					REPEAT GROUP	
Ripetizione disco					REPEAT ALL	 ALL
Ripetizione OFF					non visualizzata	non visualizzata

\*Solo file MP3/WMA

Se sul disco sono stati registrati file MP3/WMA, la ripetizione può essere effettuata anche durante la riproduzione programmata e la riproduzione casuale.

Modalità ripetizione	Visualizzazione schermata	Visualizzazione finestra
Consente di ripetere la traccia scelta quando è selezionata la riproduzione ripetuta	REPEAT STEP	 1
Consente di ripetere tutte le tracce impostate durante la riproduzione programmata, oppure di ripetere tutte le tracce nella riproduzione casuale	REPEAT ALL	 ALL
Ripetizione OFF	non visualizzata	non visualizzata

## Note sulla riproduzione

- A seconda della registrazione e delle caratteristiche del disco, questo potrebbe risultare non leggibile oppure la riproduzione potrebbe richiedere del tempo.
- Il tempo impiegato per la lettura del disco varia in base al numero di gruppi o tracce (file) registrati sul disco.
- L'ordine di visualizzazione dell'elenco nomi di gruppi/tracce (file) e l'ordine visualizzato su una schermata del PC, potrebbero variare.
- Per i dischi MP3 reperibili in commercio, è possibile che la riproduzione si presenti in un ordine diverso rispetto a quello riportato sul disco.
- La riproduzione di immagini fisse accompagnate da file MP3, potrebbe richiedere del tempo. Il tempo trascorso viene visualizzato unicamente dal momento in cui inizia la riproduzione. Inoltre, a volte, il conteggio preciso del tempo trascorso non viene visualizzato anche dopo aver avviato la riproduzione.
- È possibile che i dati elaborati, modificati o salvati tramite un software di ritocco immagine non siano riproducibili.

## Specifiche dei file non riproducibili

Per poter riprodurre con questa unità un CD-R o un CD-RW contenente file MP3/WMA o JPEG, è necessario che i contenuti del disco siano conformi ai criteri specificati di seguito.

### MP3/WMA

File system: ISO9660 livello 1 o livello 2

I dischi registrati nel formato di scrittura Packet Write (UDF) non possono essere letti.

Velocità in bit: MP3: 32 kbps - 320 kbps

WMA: 64 kbps - 160 kbps

Frequenza di campionamento: 16 kHz, 22.05 kHz, 24 kHz, 32 kHz, 44.1 kHz, 48 kHz

Nome file: Solo caratteri ridotti dell'alfabeto inglese. Deve riportare l'estensione file ".mp3" o ".wma". Non viene effettuata distinzione tra caratteri maiuscoli e minuscoli.

Conteggio gruppi (cartelle): fino a 99

Conteggio tracce (file): fino a 1000

Altro: È possibile riprodurre dischi registrati in multisessione.

Questa unità non è in grado di eseguire una riproduzione a velocità in bit multipla (un formato di file audio registrato a varie velocità in bit all'interno di un unico file).

### JPEG

File system: ISO9660 livello 1 o livello 2

I dischi registrati nel formato di scrittura Packet Write (UDF) non possono essere letti.

Nome file: Solo caratteri ridotti dell'alfabeto inglese. Deve riportare l'estensione file ".jpg" o ".jpeg". Non viene effettuata distinzione tra caratteri maiuscoli e minuscoli.

Numero totale di pixel: Possono essere lette le immagini contenenti un massimo di 8192 x 7680 pixel.

Tuttavia, poiché la riproduzione di file con una risoluzione superiore a 640 x 480 pixel richiede del tempo, si consiglia di salvare le immagini a 640 x 480.

Conteggio gruppi (cartelle): fino a 99

Conteggio tracce (file): fino a 1000

Altro: È possibile riprodurre dischi registrati in multisessione.

È supportato unicamente il formato JPEG di base.

I file JPEG monocromatici non possono essere letti.

I file JPEG progressivi e JPEG motion non sono supportati.

I dati JPEG creati da una fotocamera digitale e conformi allo standard DCF (Design rule for Camera File) sono supportati. Quando si utilizzano determinate funzioni della fotocamera digitale, come la rotazione automatica, è probabile che i dati non siano conformi allo standard DCF. In questo caso, potrebbe non essere possibile effettuare la riproduzione.

## Riproduzione mediante selezione del numero di una traccia o di un capitolo

DVD VIDEO VIDEO CD SVCD AUDIO CD MP3/WMA JPEG

Durante la riproduzione, selezionare il numero del capitolo o della traccia desiderato premendo i tasti numerici.

☞ "Uso dei tasti numerici" p. 23



Suggerimento

- **VIDEO CD** **SVCD** Possono essere utilizzati con l'unità non in funzione o durante la riproduzione con PBC disattivato.
- **AUDIO CD** **MP3/WMA** **JPEG** Possono essere utilizzati anche con l'unità non in funzione.
- A seconda del disco, potrebbe non essere possibile effettuare alcune operazioni.

## Riproduzione da un periodo di tempo specificato (ricerca tempo)

DVD VIDEO VIDEO CD SVCD AUDIO CD

Prima di effettuare delle operazioni, impostare il telecomando su [Funzione]

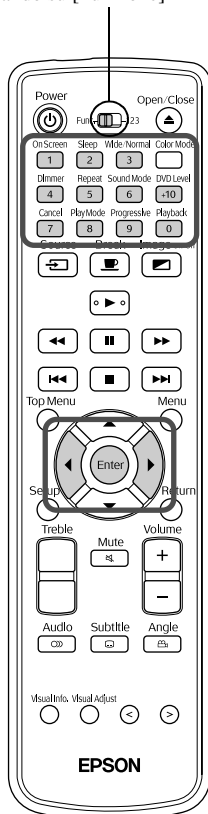

È possibile avviare la riproduzione da un periodo di tempo specificato. A seconda del disco, la posizione del punto di inizio varia nel modo indicato di seguito.

**DVD VIDEO** Tempo trascorso dall'inizio del titolo

**VIDEO CD** **SVCD** **AUDIO CD** Esecuzione con l'unità non in funzione: Tempo trascorso dall'inizio del disco

Esecuzione durante la riproduzione: Tempo trascorso dall'inizio della traccia corrente in riproduzione

- 1 Premere due volte **On Screen** **1** durante la riproduzione o con l'unità non in funzione.

Viene proiettata la seguente barra del menu.



- **DVD VIDEO** Questa funzione può essere utilizzata unicamente durante la riproduzione.
- **VIDEO CD** **SVCD** Questa funzione non può essere utilizzata durante la riproduzione con PBC attivato.

- 2 Premere **Next** **Previous** finché il puntatore non raggiunge **Time Search**.

- 3 Premere **Enter**.

## 4 Immettere il periodo di tempo mediante i tasti numerici.

- **DVD VIDEO** La posizione di inizio viene specificata in ore/minuti/secondi. È possibile tralasciare i minuti e i secondi.
- **VIDEO CD** **SVCD** **AUDIO CD** La posizione di inizio viene specificata in minuti/secondi.

### Immissione del periodo di tempo

#### Esempio)

Per avviare la riproduzione da 0 ore, 23 minuti e 45 secondi

Portare il commutatore funzioni/tastiera numerica in posizione [123].

Premere i tasti numerici nella sequenza  →  →  →  → .

Se si commette un errore, premere  e cancellare il numero errato, quindi immettere il numero corretto.

Al termine dell'immissione del periodo di tempo, riportare il commutatore funzioni/tastiera numerica in posizione [Funzione].

## 5 Premere .

## 6 Premere una volta <sup>OnScreen</sup>, la barra del menu scompare.



Suggerimento

- Se il tempo trascorso non compare nella finestra di visualizzazione durante la riproduzione con **DVD VIDEO**, significa che questa funzione non è disponibile.
- **DVD VIDEO** È possibile inoltre che alcuni dischi non consentano di effettuare la ricerca del tempo.
- La barra di stato non viene visualizzata durante la riproduzione in cinemascope (letterbox) **DVD VIDEO**. Sebbene sia possibile impostare le funzioni in questa modalità, se si desidera visualizzare la barra di stato, premere  <sup>Wide/Normal</sup> per ripristinare il rapporto di visualizzazione alle condizioni normali. Premere  <sup>Wide/Normal</sup> per tornare al rapporto di visualizzazione precedente.
- Quando si effettua la riproduzione nella modalità programmata o nella modalità casuale, questa funzione non è disponibile.

# Riproduzione a ciclo continuo di una scena desiderata (riproduzione ripetuta A-B)



Prima di effettuare delle operazioni, impostare il telecomando su [Funzione]

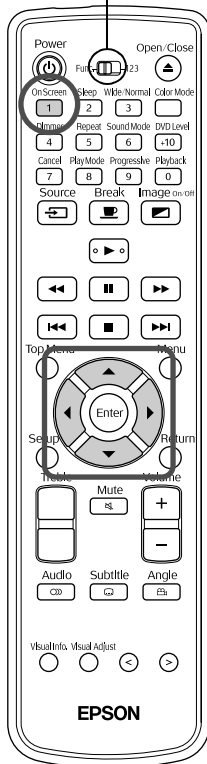



Impostare l'intervallo di riproduzione (dal punto di inizio al punto di fine) dalla barra del menu durante la riproduzione.

**1** Premere due volte  durante la riproduzione.



Viene proiettata la seguente barra del menu.





- **DVD VIDEO** Dove è consentito, questa funzione può essere utilizzata durante la riproduzione.
- **VIDEO CD** **SVCD** Questa funzione non può essere utilizzata durante la riproduzione con PBC attivato.

**2** Premere  finché il puntatore non raggiunge .

**3** Premere .



**4** Premere  quindi selezionare .

Da questo punto è possibile selezionare altre modalità di ripetizione. Altre modalità di ripetizione  p. 31

**5** Quando si raggiunge la scena o la traccia da impostare come punto di inizio per l'intervallo del ciclo, premere .

L'icona della barra del menu cambia in .



**6** Quando si raggiunge la scena o la traccia da impostare come punto di fine per l'intervallo del ciclo, premere .

L'icona della barra del menu cambia in  e  compare nella finestra di visualizzazione dell'unità principale. La riproduzione da A a B viene avviata.

**7** Premere una volta , la barra del menu scompare.

## Per annullare la riproduzione da A a B

Per annullare la riproduzione da A a B, effettuare una delle operazioni che seguono.

- Visualizzare la barra del menu, selezionare , quindi premere  due volte.
- Premere .
- Spegnerne l'interruttore di alimentazione sull'unità principale.





Suggerimento

- Non è possibile specificare un intervallo contenente molteplici titoli o tracce.
- La funzione di ripetizione A-B non può essere effettuata nei casi seguenti.
  - Durante la riproduzione programmata
  - Durante la riproduzione casuale
  - Durante la riproduzione ripetuta - Durante il PBC
- La barra di stato non viene visualizzata durante la riproduzione in cinemascopo (letterbox) **DVD VIDEO**. Sebbene sia possibile impostare le funzioni in questa modalità, se si desidera visualizzare la barra di stato, premere <sup>Wide Normal</sup> **3** per ripristinare il rapporto di visualizzazione alle condizioni normali. Premere <sup>Wide Normal</sup> **3** per tornare al rapporto di visualizzazione precedente.

## Riproduzione a ciclo continuo (riproduzione ripetuta)



Prima di effettuare delle operazioni, impostare il telecomando su [Funzione]

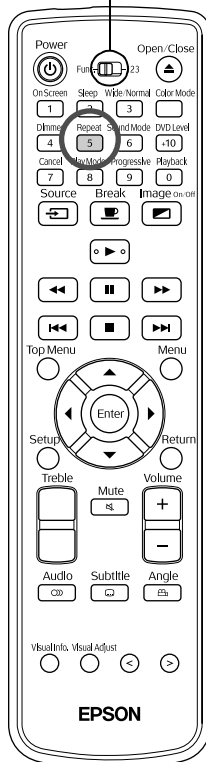

A seconda del tipo di disco, è possibile riprodurre a ciclo continuo un intervallo di titoli, capitoli o tracce, come indicato nella tabella riportata di seguito.

Premere <sup>Repeat</sup> **5** durante la riproduzione.

La modalità di ripetizione cambia ogni volta che si preme <sup>Repeat</sup> **5**; il nome e l'icona della modalità vengono visualizzate nella schermata proiettata e nella finestra di visualizzazione.



- **DVD VIDEO** Dove è consentito, questa funzione può essere utilizzata durante la riproduzione.
- **VIDEO CD** **SVCD** Questa funzione non può essere utilizzata durante la riproduzione con PBC attivato.

**DVD VIDEO**

↓ Posizione riproduzione ripetuta

Modalità ripetizione	Titolo				Visualizzazione schermata	Visualizzazione finestra
	Capitolo 1	Capitolo 2	Capitolo 3	Capitolo 4		
Ripetizione capitolo						
Ripetizione titolo						
Ripetizione OFF						non visualizzata

Modalità ripetizione	Traccia 1	Traccia 2	Traccia 3	Traccia 4	Visualizzazione schermata	Visualizzazione finestra
Ripetizione traccia						
Ripetizione tutte le tracce						
Ripetizione OFF						non visualizzata

### Annullamento della riproduzione ripetuta

- Premere ripetutamente finché " " non viene visualizzato sulla schermata.
- Spegnerne l'interruttore di alimentazione sull'unità principale.



Suggerimento

- **DVD VIDEO** Con alcuni DVD non risulta possibile utilizzare la funzione di ripetizione del titolo.
- **DVD VIDEO** Per annullare la ripetizione, premere <sup>Source</sup>.
- Visualizzare la barra del menu e spostare il puntatore su per selezionare la riproduzione ripetuta. ↪ p. 37

### Modalità di ripetizione disponibili durante la riproduzione programmata e la riproduzione casuale

Modalità ripetizione	Visualizzazione schermata	Visualizzazione finestra
Consente di ripetere la traccia o il capitolo scelti quando è selezionata la riproduzione ripetuta		
Consente di ripetere tutte le tracce impostate durante la riproduzione programmata, oppure di ripetere tutte le tracce nella riproduzione casuale		
Ripetizione OFF		non visualizzata

# Riproduzione secondo una sequenza personalizzata (riproduzione programmata)



Prima di effettuare delle operazioni, impostare il telecomando su [Funzione]

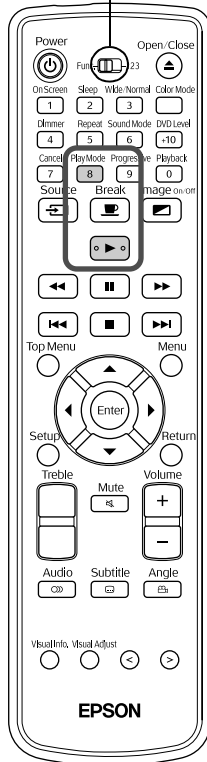

È possibile impostare titoli, capitoli e tracce da riprodurre nella sequenza desiderata.

## 1 Premere con l'unità non in funzione.

Ogni volta che si preme , la finestra di visualizzazione dell'unità principale cambia nel modo indicato di seguito. Premere ripetutamente fino a visualizzare "PRGM".

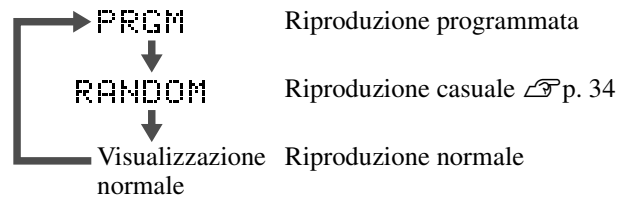

## 2 Impostare la sequenza attenendosi alle spiegazioni su schermo che seguono.

"Uso dei tasti numerici" p. 23

## 3 Premere .

- La riproduzione viene avviata in base alla sequenza impostata.
- Una volta completata la riproduzione della sequenza, viene visualizzato "Program".

### Annullamento delle voci impostate nella schermata di programmazione una per una

I numeri impostati vengono annullati uno per uno ogni volta che si preme .

### Annullamento di tutte le voci impostate nella schermata di programmazione

Premere .

Le voci possono essere annullate anche quando l'unità è spenta.

### Prosecuzione della riproduzione normale

Con l'unità non in funzione, premere ripetutamente finché la finestra di visualizzazione dell'unità principale non torna allo stato di visualizzazione normale.

In questo caso, i contenuti immessi nella schermata di programmazione rimangono in memoria. La riproduzione programmata può essere effettuata premendo nuovamente e selezionando "PRGM".



Suggerimento

- È possibile selezionare un massimo di 99 titoli, capitoli o tracce. Se si tenta di immetterne più di 99, viene visualizzato "FULL".
- **AUDIO CD VIDEO CD SVCD** Se il tempo di riproduzione totale impostato supera 9 ore, 59 minuti e 59 secondi, nella finestra di visualizzazione dell'unità principale compare "--:--"; tuttavia, è possibile continuare a impostare la sequenza così come è stata scelta.
- **DVD VIDEO** Se si preme **Enter** invece di impostare il numero del capitolo o della traccia, viene visualizzato "ALL" e tutti i capitoli e le tracce contenute in quel titolo/gruppo vengono impostate.
- In caso di interruzioni durante la modalità di riproduzione programmata, non è possibile riprendere la riproduzione.
- A seconda del tipo di disco, potrebbe non essere possibile utilizzare la riproduzione programmata.

## Riproduzione in ordine casuale (riproduzione casuale)



Prima di effettuare delle operazioni, impostare il telecomando su [Funzione]

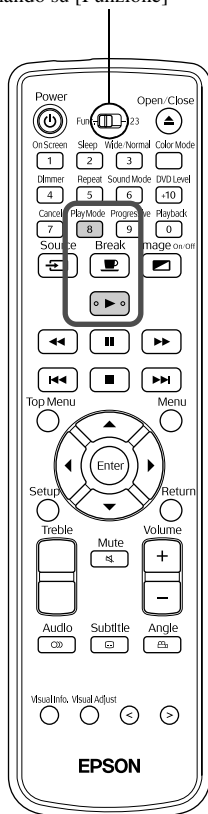

Con questa unità è possibile scegliere di riprodurre titoli o capitoli/tracce in ordine casuale.

Ogni volta che si utilizza questa modalità, l'ordine di riproduzione è sempre diverso.

### 1 Premere **Play Mode 8** con l'unità non in funzione.

Ogni volta che si preme **Play Mode 8**, la visualizzazione della finestra cambia nel modo descritto di seguito. Premere ripetutamente il tasto fino a visualizzare "RANDOM".

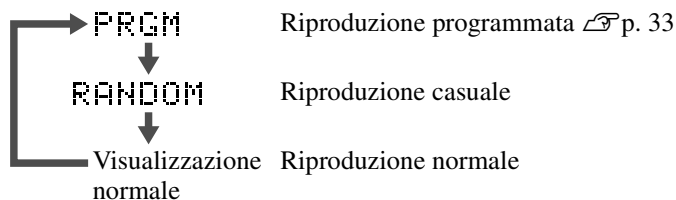

### 2 Premere **Play**.

Al termine del titolo o della traccia, la riproduzione del titolo o della traccia successivi avviene in modo casuale.

#### Proseguimento della riproduzione normale

Con l'unità non in funzione, premere ripetutamente **Play Mode 8** finché la finestra di visualizzazione dell'unità principale non torna allo stato di visualizzazione normale.



Suggerimento

- La riproduzione casuale viene annullata effettuando le operazioni indicate di seguito.
  - Apertura del vassoio del disco.
  - Spegnimento dell'alimentazione dell'unità.
- Anche se si preme ripetutamente  durante la riproduzione casuale, non è possibile passare al contenuto riprodotto precedentemente. L'unità torna unicamente all'inizio del capitolo/traccia corrente.
- In caso di interruzioni durante la modalità di riproduzione casuale, non è possibile riprendere la riproduzione.

## Modifica della lingua audio

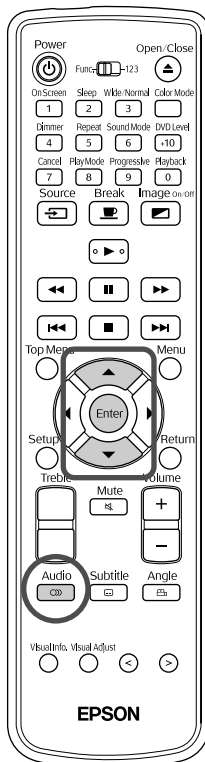



Quando un disco viene registrato con molteplici lingue o segnali audio, è possibile passare alla lingua o al segnale disponibile che si preferisce.

### 1 Premere durante la riproduzione.

Vengono visualizzate le impostazioni audio correnti.





### 2 Durante la visualizzazione delle impostazioni audio, premere ripetutamente e selezionare l'impostazione desiderata.

Premere   per modificare l'impostazione.

### 3 Attendere alcuni secondi, altrimenti premere .



Suggerimento

- Per modificare le impostazioni, è possibile utilizzare anche la barra del menu.  p. 37
- Se viene visualizzato un codice della lingua (AA, ecc.)  p. 50
- **VIDEO CD** **SVCD** Di seguito sono indicati i significati dei caratteri visualizzati durante la riproduzione.
  - ST: Stereo
  - L: Audio canale sinistro
  - R: Audio canale destro

## Modifica della visualizzazione dei sottotitoli

DVD VIDEO SVCD

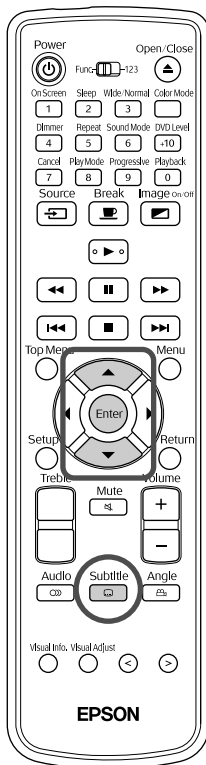





È possibile scegliere se visualizzare o meno i sottotitoli (se presenti) dei dischi registrati. Se un disco è stato registrato con sottotitoli a lingue multiple, è possibile passare alla lingua desiderata disponibile.

- 1 Premere  durante la riproduzione.

Vengono visualizzate le impostazioni correnti dei sottotitoli.



- 2 Durante la visualizzazione delle impostazioni dei sottotitoli, premere ripetutamente  e scegliere vostra lingua/OFF. Premere   e selezionare la lingua per i sottotitoli.  
**SVCD** Se si preme ripetutamente , è possibile selezionare il tipo di sottotitolo e scegliere se abilitare o disabilitare i sottotitoli.

- 3 Attendere alcuni secondi, altrimenti premere .

## Modifica dell'angolazione

DVD VIDEO

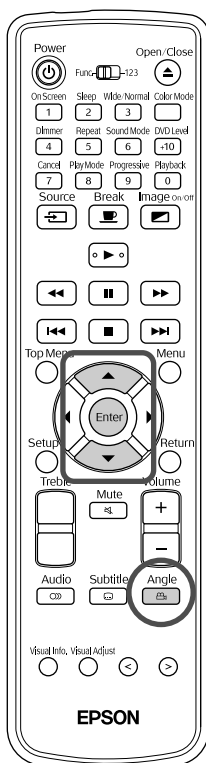



Per i dischi che sono stati registrati con molteplici angolazioni della fotocamera, durante la riproduzione è possibile passare dall'angolazione principale a un'angolazione diversa (ad esempio, dall'alto o da destra).

- 1 Premere  durante la riproduzione.

Viene visualizzata l'angolazione corrente.



- 2 Durante la visualizzazione dell'angolazione, premere ripetutamente  e selezionare l'angolazione desiderata.

Premere   per modificare l'impostazione.

- 3 Attendere alcuni secondi, altrimenti premere .

# Esecuzione di operazioni dalla barra del menu



Prima di effettuare delle operazioni, impostare il telecomando su [Funzione]

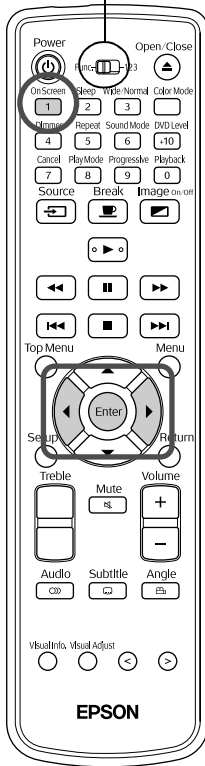





**1** Premere due volte  durante la riproduzione.

Vengono proiettate la barra del menu e la barra di stato riportate di seguito.



















**2** Premere  finché il puntatore non raggiunge la voce che si desidera utilizzare.

**3** Premere .

- Premere una volta , la barra del menu scompare.
- Con l'unità non in funzione, alcune funzioni potrebbero non essere disponibili.
- La barra di stato non viene visualizzata durante la riproduzione in cinematografo (letterbox) **DVD VIDEO**. Sebbene sia possibile impostare le funzioni in questa modalità, se si desidera visualizzare la barra di stato, premere  per ripristinare il rapporto di visualizzazione alle condizioni normali. Premere  per tornare al rapporto di visualizzazione precedente.

Funzioni avanzate

## Elenco delle opzioni della barra del menu

	Selezionare la modalità di ripetizione.  p. 31, 32
	Impostare un punto di inizio in base a un periodo di tempo.  p. 28
	Solo <b>DVD VIDEO</b> . Durante la riproduzione, selezionare il numero del capitolo desiderato utilizzando i tasti numerici. Con il commutatore funzioni/tastiera numerica in posizione [ 123 ], immettere il numero nel modo indicato di seguito. Esempio) 5:  10:  →  20:  →  Se si commette un errore, immettere il numero corretto. Premere  .
	Selezionare il tipo o la lingua dell'audio.  p. 35
	Selezionare per modificare la visualizzazione dei sottotitoli.  p. 36
	Selezionare l'angolazione.  p. 36

## Standby automatico, impostazioni del timer Goodnight (timer di autospegnimento)



Prima di effettuare delle operazioni, impostare il telecomando su [Funzione]

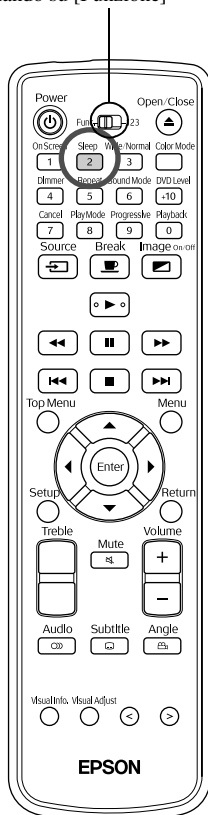

**Standby automatico:** Quando la riproduzione è giunta al termine o viene interrotta, oppure se non viene effettuata alcuna operazione per circa 3 minuti, l'unità si spegne automaticamente.

**Timer di autospegnimento:** Una volta trascorso il periodo di tempo impostato, l'alimentazione si spegne automaticamente. Se ci si addormenta durante la visione di un film, questa funzione permette di evitare un consumo superfluo di energia.

Non è possibile utilizzare il timer di autospegnimento o lo standby automatico contemporaneamente.

Premere .

- Ogni volta che si preme , la visualizzazione della finestra cambia nel modo descritto di seguito. Premere ripetutamente fino a visualizzare la voce desiderata.

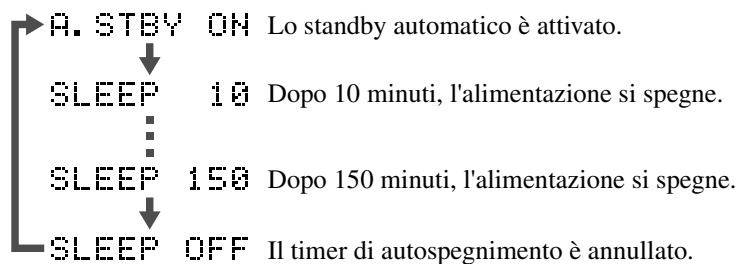

- Selezionando un'opzione diversa da "A.STBY ON", la funzione di standby automatico viene annullata.

### Impostazione dello standby automatico

La scritta "A.STBY" lampeggia per circa 20 secondi prima dello spegnimento dell'alimentazione.

### Modifica del timer di autospegnimento

Premere ripetutamente  e selezionare il nuovo periodo di tempo.

### Verifica dell'impostazione del timer di autospegnimento

Dopo aver impostato il timer di autospegnimento, se si preme  una volta, il periodo di tempo scelto viene mostrato nella finestra di visualizzazione.

### Annullamento del timer di autospegnimento

Effettuare una delle seguenti operazioni.

Premere .

Premere ripetutamente  finché nella finestra di visualizzazione non compare "SLEEP OFF".





Suggerimento

- Le impostazioni del timer di autospegnimento non vengono memorizzate. Se l'alimentazione viene spenta, il timer di autospegnimento viene annullato.
- In modalità video esterno, il video si interrompe automaticamente se non vi sono segnali in ingresso e se non viene effettuata alcuna operazione entro 30 minuti. Questa funzione avviene indipendentemente dalle impostazioni del timer di autospegnimento.
- Lo standby automatico non può essere utilizzato in modalità video esterno.
- Lo standby automatico non funziona con dischi che tornano al menu al termine della riproduzione.

## Qualità migliore dell'immagine (modalità Progressivo)

DVD VIDEO

Prima di effettuare delle operazioni, impostare il telecomando su [Funzione]

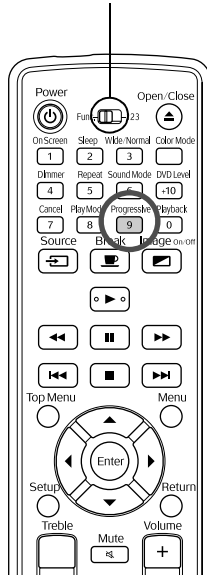

Per visualizzare immagini più nitide, attivare la modalità Progressivo.

Quando l'unità non è in funzione, o quando non vi sono dischi caricati nell'apposito vassoio, premere **Progressive 9**.

Ogni volta che si preme **Progressive 9**, la visualizzazione della finestra cambia nel modo descritto di seguito. Premere fino a visualizzare "PROGRESSIVE".

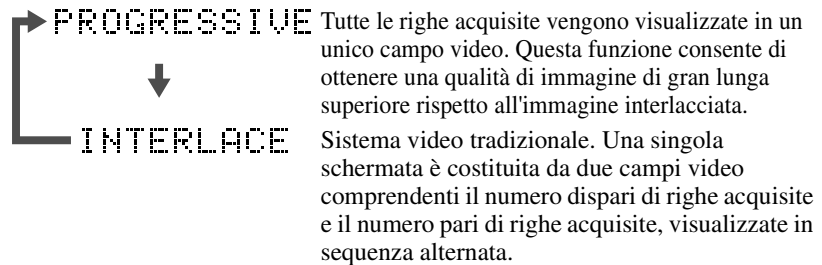

Funzioni avanzate

## Blocco del vassoio

È possibile bloccare il vassoio del disco in modo da evitare qualsiasi utilizzo da parte dei bambini. Questa funzione consente di bloccare il vassoio quando vi è stato inserito un disco.

Con l'alimentazione attiva ( acceso in verde) premere e tenere premuto sull'unità principale, quindi premere .

- Nella finestra di visualizzazione compare "LOCKED", e il vassoio del disco si blocca.
- Per annullare il blocco del disco, seguire la stessa procedura. Nella finestra di visualizzazione compare "UNLOCKED", e il vassoio del disco si sblocca.

# Come diventare esperti di proiezione

## Collegamento ad altre apparecchiature video

Oltre ad essere dotata di un lettore DVD, questa unità consente di proiettare i video se collegata ad uno degli apparecchi indicati di seguito mediante un'apposita porta di uscita.

- Videoregistratore
- Console videogiochi
- Videocamera e altro

Se l'apparecchiatura video che si desidera collegare è conforme a entrambi i formati S-Video e video composito, per ottenere immagini di qualità superiore si consiglia di scegliere un collegamento S-Video. Il formato video composito viene anche chiamato semplicemente "Video Out".



Suggerimento

Se l'apparecchio che si desidera collegare è dotato di un modello di connettore esclusivo, effettuare il collegamento tramite il cavo fornito in dotazione con l'apparecchio, oppure tramite un cavo opzionale.

### Attenzione

- Spegnere l'apparecchiatura collegata. Effettuando il collegamento con l'alimentazione attiva, si rischia di danneggiare l'apparecchiatura.
- Non tentare di collegare forzatamente un connettore a una porta con forma diversa. L'unità o l'apparecchiatura può venire danneggiata.
- Chiudere lo sportello per interfacce quando non si esegue il collegamento ad apparecchiature video esterne.

## Formato video composito

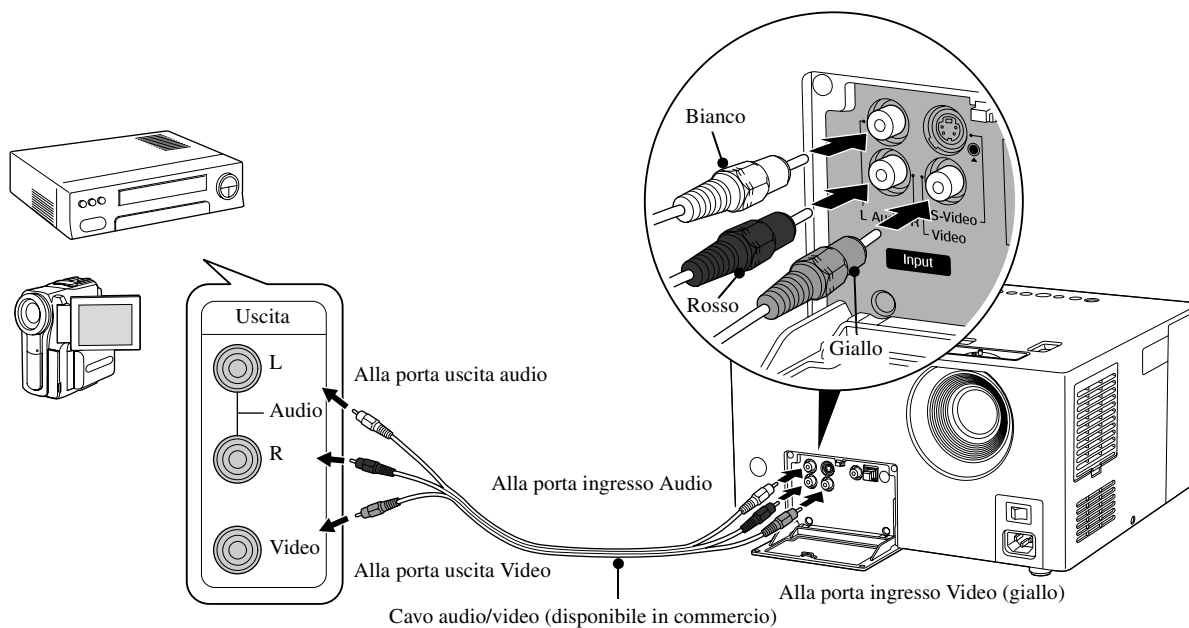

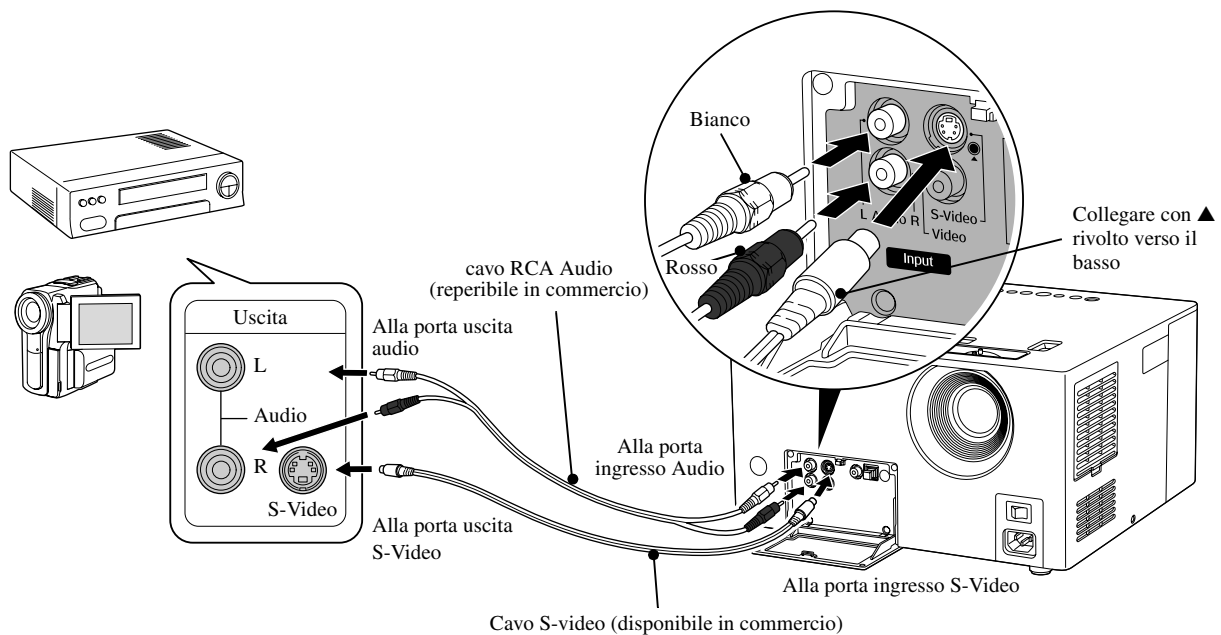

## Formato S-Video

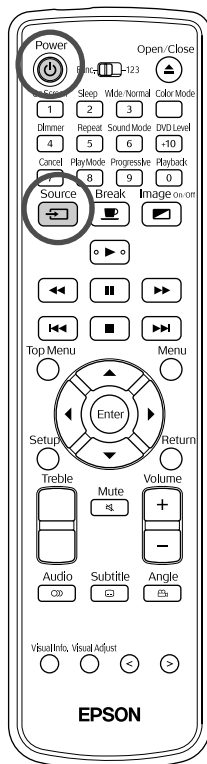

## Proiezione di immagini da un'apparecchiatura video esterna















- 1 Rimuovere il copriobiettivo se in sede.
- 2 Agire sull'interruttore di alimentazione dell'unità principale, quindi premere .
- 3 Premere . Nella finestra di visualizzazione compare "VIDEO" e l'unità passa in modalità video esterno.
- 4 Accendere l'apparecchiatura video collegata, quindi avviare la riproduzione. Se la lampada era spenta, a questo punto si accende. Dopo alcuni secondi, il video viene proiettato.

Ritorno al lettore DVD standard incorporato

Premere . Nella finestra di visualizzazione compare "DVD/CD" e l'unità torna in modalità DVD.

## Funzioni disponibili in modalità video esterno

Di seguito sono riportate le funzioni disponibili quando ci si trova in modalità video esterno.

- Modo colore  p. 20
- Modo suono  p. 44
- Image On/Off  p. 26
- Volume  p. 16
- Correzione qualità immagine  p. 52
- Gran./Normale  p. 60
- Livello DVD  p. 45,46
- Regolazione dei toni acuti  p. 44
- Informazioni  p. 54
- Autospegnimento  p. 38
- Break  p. 20
- Silenziamento (Mute)  p. 21
- Qualità immagine  p. 52, 54

# Come diventare esperti di audio

## Ascolto con le cuffie

### Attenzione

- Durante l'ascolto con le cuffie, accertarsi che il volume non sia eccessivamente alto. L'ascolto di suoni a volume elevato per periodi prolungati potrebbe danneggiare l'udito.
- All'inizio, non impostare il volume a un livello eccessivamente alto. Potrebbe generarsi improvvisamente un suono elevato in grado di danneggiare le cuffie o l'udito. Per precauzione, abbassare il volume prima di spegnere l'unità, quindi alzarlo gradualmente all'accensione successiva.

Collegamento di cuffie reperibili in commercio.

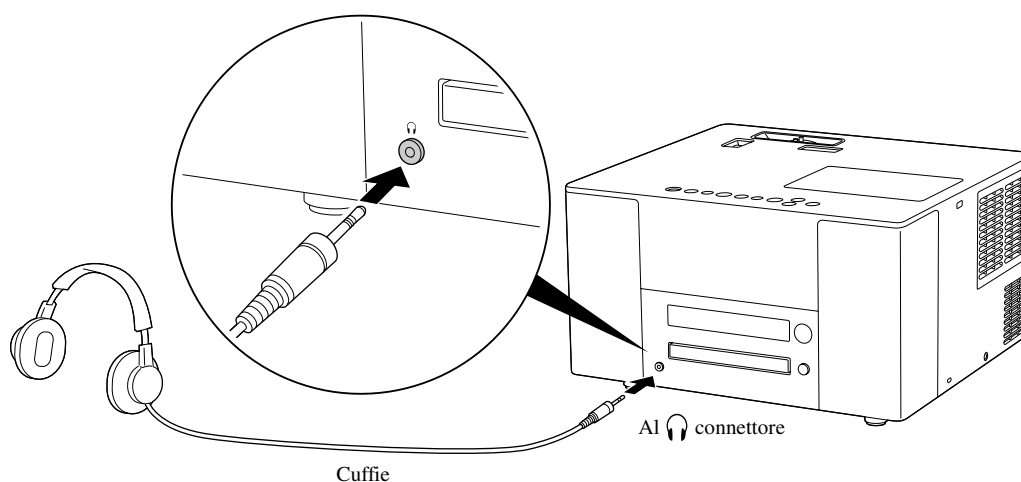

Appena le cuffie vengono collegate all'apposito connettore, il suono non viene più emesso dagli altoparlanti. Se l'unità è collegata a un subwoofer, il suono cessa di essere emesso anche da questo apparecchio.

## Collegamento a un'apparecchiatura con ingresso digitale ottico

È possibile effettuare il collegamento a un'apparecchiatura e ad amplificatori AV abilitati alle registrazioni digitali (registratori MD, ecc.) se dotati di una porta di ingresso audio digitale. Per il collegamento, utilizzare un cavo audio digitale ottico reperibile in commercio.

Per collegare il cavo, rimuovere il tappo, allineare la forma e inserire a fondo. Quando non si utilizzano queste apparecchiature, riapplicare il tappo per evitare che la polvere si infiltri nella porta.

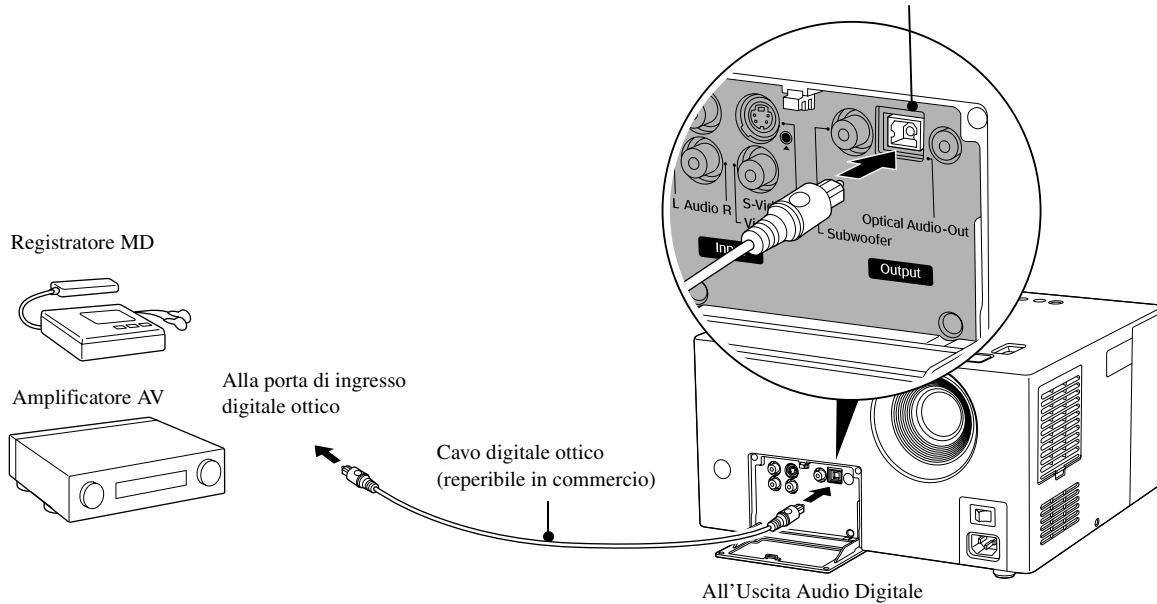

Suggerimento

- Il segnale trasmesso dall'Uscita Audio Digitale cambia con l'impostazione "DIGITAL AUDIO OUTPUT" nel menu delle impostazioni. Per informazioni dettagliate sul segnale in uscita ➤ p. 50
- Quando si effettua il collegamento a un amplificatore con un decoder Dolby Digital incorporato, l'impostazione "D. RANGE COMPRESSION" del menu delle impostazioni viene invalidata. ➤ p. 49

## Collegamento di un subwoofer

Collegando l'unità a un subwoofer opzionale, è possibile ottenere toni bassi più corposi e potenti.

Per informazioni dettagliate sul collegamento e l'utilizzo, fare riferimento al "Manuale dell'utente" fornito in dotazione con il subwoofer.

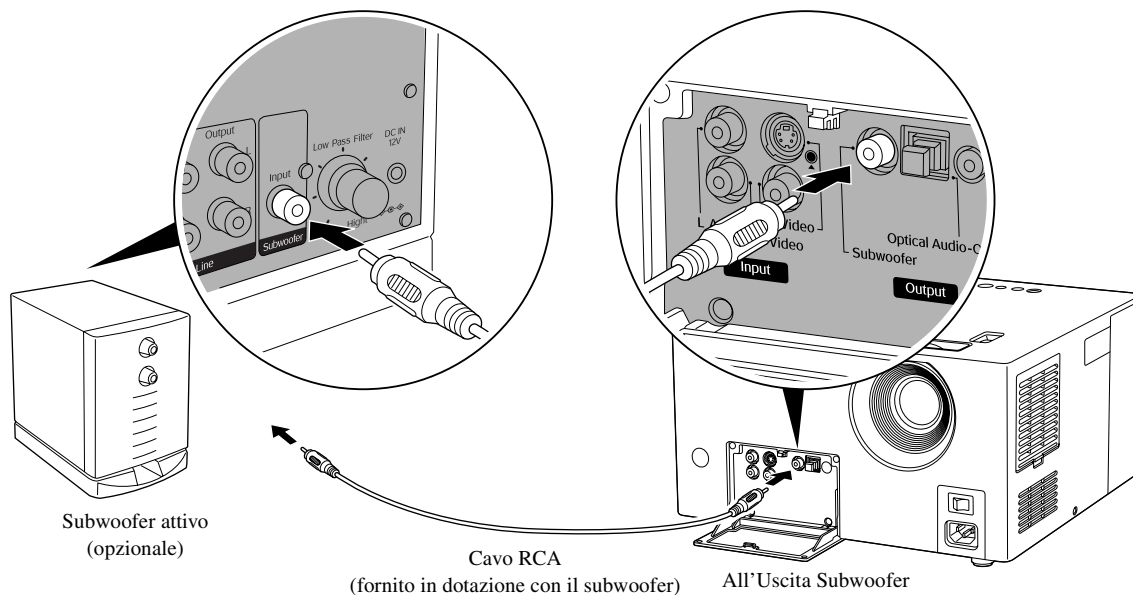

## Selezione del modo suono

Prima di effettuare delle operazioni, impostare il telecomando su [Funzione]

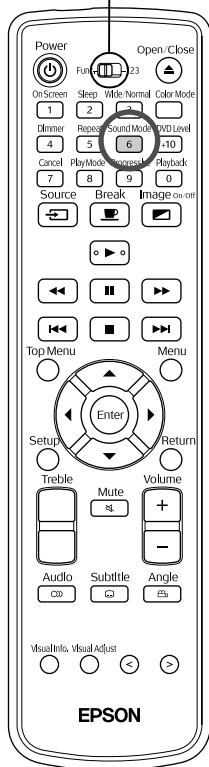

Attivando la funzione del sistema audio originali JVC, gli altoparlanti di questa unità saranno in grado di emettere un audio più ampio e più naturale.

Premere **Sound Mode** **6**.

Ogni volta che si preme **Sound Mode** **6**, la visualizzazione della finestra cambia nel modo descritto di seguito. Premere ripetutamente **Sound Mode** **6** fino a visualizzare il nome della modalità desiderata.

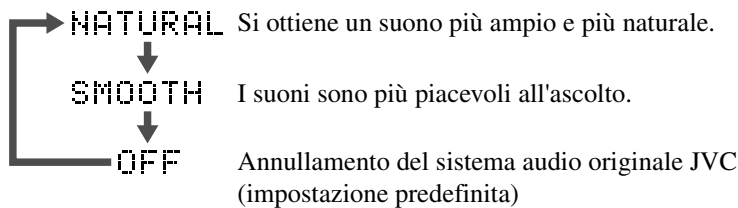

### Informazioni sul sistema audio originale JVC

Le onde alfa sono considerate le onde cerebrali generate da una persona in stato di rilassamento. Il sistema audio originale JVC è la fluttuazione della frequenza delle onde alfa fornita alla variazione necessaria tra il segnale destro e il segnale sinistro in un circuito audio (suoni indiretti tra L e R). Questo fenomeno è denominato "modulazione LFO". La sua funzione è quella di correggere il segnale audio in modo che rientri facilmente nella zona mediana e generi un effetto acustico naturale in grado di rilassare al solo ascolto.

## Regolazione dei toni acuti

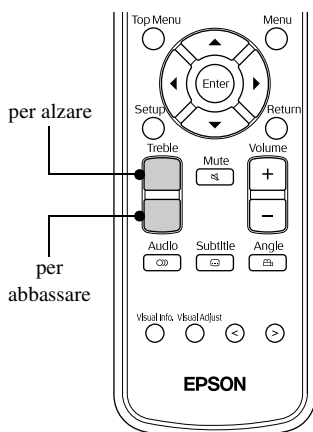

Con questa unità è possibile regolare il volume dei toni acuti.

La funzione è disponibile quando l'audio in ingresso proviene da un'apparecchiatura video esterna.

# Regolazione del livello di riproduzione audio

DVD  
VIDEO

Prima di effettuare delle operazioni, impostare il telecomando su [Funzione]

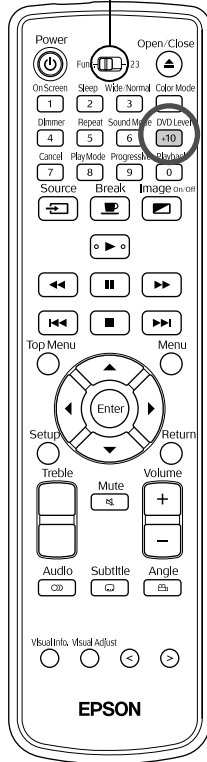

L'audio di un video DVD potrebbe essere stato registrato a un livello (di volume) inferiore rispetto agli altri tipi di dischi. L'impostazione predefinita dell'unità riconosce e riproduce i DVD a un volume superiore. Se questa differenza non soddisfa le proprie esigenze, effettuare le impostazioni indicate di seguito.

Premere <sup>DVD Level</sup> **+10** durante la riproduzione.

Ogni volta che si preme <sup>DVD Level</sup> **+10**, la visualizzazione della finestra cambia nel modo descritto di seguito. Durante l'ascolto dell'audio in riproduzione, premere ripetutamente il tasto fino a visualizzare l'impostazione desiderata.

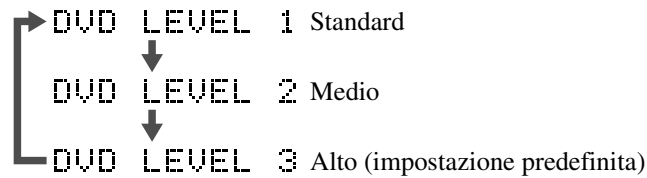

Suggerimento

- L'impostazione risulta valida soltanto per la riproduzione di **DVD VIDEO**. Anche se si modifica l'impostazione, il livello di uscita dall'Uscita Audio Digitale non varia.
- È possibile effettuare questa operazione anche con l'unità in pausa o non in funzione.

# Regolazione del livello di ingresso audio di un'apparecchiatura audio esterna

VIDEO  
EXT.

Prima di effettuare delle operazioni, impostare il telecomando su [Funzione]

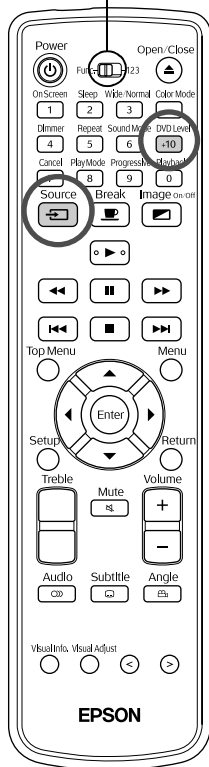

È possibile regolare il livello di ingresso audio dell'apparecchiatura collegata alla porta Audio.

**1** Premere ed accedere alla modalità video esterno.



**2** Premere e tenere premuto per circa 2 secondi.

Ogni volta che si preme e si tiene premuto , la visualizzazione della finestra cambia nel modo descritto di seguito.

**LEVEL 1** Per uso normale (impostazione predefinita)



**LEVEL 2** Utilizzare questa impostazione quando il livello di ingresso proveniente dall'apparecchiatura esterna è troppo basso e quando si riscontra una certa difficoltà ad ascoltare l'audio.



# Impostazioni e regolazioni

## Operazioni e funzioni del menu delle impostazioni

È possibile regolare le impostazioni di questa unità per adattarla all'ambiente in cui viene utilizzata.

### Uso del menu delle impostazioni

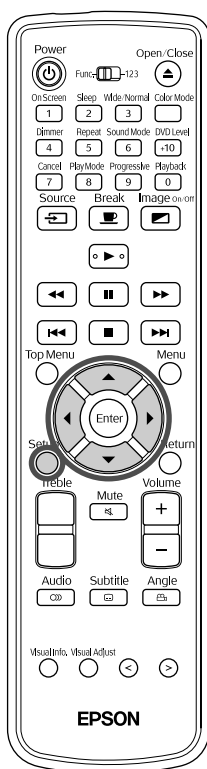



È possibile selezionare la lingua desiderata dall'elenco ON SCREEN LANGUAGE.

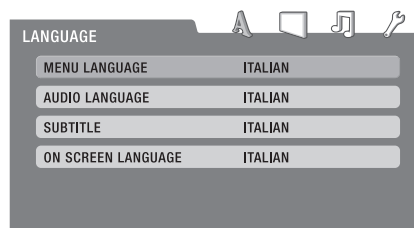

- 1 Quando l'unità non è in funzione o quando non vi sono dischi caricati nell'apposito vassoio, premere .

Viene visualizzato il seguente menu delle impostazioni.



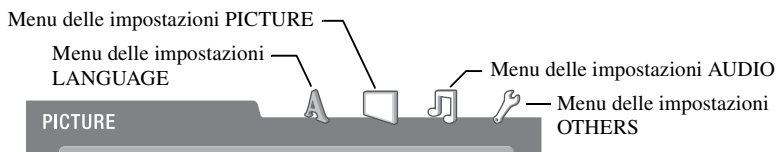

- 2 Quando si premono  , si sposta la selezione delle icone presenti nella parte superiore destra, da dove è possibile selezionare il gruppo menu.



- 3 Premere   e selezionare la voce desiderata.

**4** Quando si preme  le impostazioni presenti vengono visualizzate in un menu a discesa.

**5** Premere   e selezionare la voce desiderata, quindi premere .

Se da un menu delle impostazioni si desidera tornare al precedente tramite un solo passaggio,

Premere .

## Elenco dei menu delle impostazioni

L'impostazione predefinita è evidenziata in **Grassetto**.

### Menu delle impostazioni LANGUAGE

Voce di impostazione	Contenuto dell'impostazione
<b>MENU LANGUAGE</b> Consente di selezionare la lingua del menu video del DVD.	Per il codice "AA" e gli altri codici di lingua, vedere l'"Elenco codici di lingua".  p. 50 Queste impostazioni risultano disponibili quando le stesse sono registrate sul disco in riproduzione. Quando le impostazioni non vengono registrate, il loro contenuto non risulta disponibile. Se la lingua selezionata non è stata registrata sul disco, viene utilizzata la lingua predefinita per il disco in uso.
<b>AUDIO LANGUAGE</b> Consente di selezionare la lingua dell'audio del DVD.	
<b>SUBTITLE</b> Consente di selezionare la lingua dei sottotitoli del DVD.	
<b>ON SCREEN LANGUAGE</b> Consente di selezionare la lingua per la visualizzazione dei menu (delle impostazioni, della qualità dell'immagine, delle informazioni).	<b>ENGLISH</b> <b>SPANISH</b> <b>FRENCH</b> <b>ITALIAN*</b> * Per alcune sezioni del display non è tecnicamente possibile la traduzione in italiano.

### Menu delle impostazioni PICTURE

Voce di impostazione	Contenuto dell'impostazione
<b>PICTURE SOURCE</b>	<b>AUTO:</b> la sorgente dell'immagine (video/film) viene determinata automaticamente. <b>FILM:</b> adatta per film o immagini video registrate con il metodo di scansione progressiva. <b>VIDEO:</b> adatta per immagini video.
<b>SCREEN SAVER</b> Consente di selezionare o meno la dissolvenza della schermata proiettata nel caso un'immagine ferma venga visualizzata per circa 5 minuti durante i quali non viene eseguita alcuna operazione.	<b>ON:</b> dissolvenza attivata. <b>OFF:</b> dissolvenza disattivata.
<b>FILE TYPE</b> Consente di selezionare il formato di file da riprodurre quando viene inserito un disco contenente sia file MP3/WMA che JPEG.	<b>AUDIO:</b> vengono riprodotti soltanto file MP3/WMA. <b>STILL PICTURE:</b> vengono riprodotti soltanto file JPEG.  Una volta modificata questa impostazione, aprire e chiudere il vassoio del disco oppure spegnere e riaccendere l'alimentazione. La modifica diviene quindi effettiva.

## Menu delle impostazioni AUDIO

Voce di impostazione	Contenuto dell'impostazione
<b>DIGITAL AUDIO OUTPUT</b> Consente di selezionare il tipo di segnale in uscita in base all'apparecchiatura collegata alla porta Uscita audio ottica. Per informazioni dettagliate sul segnale, vedere  p. 50	<b>PCM ONLY:</b> utilizzare quando collegato ad apparecchiature compatibili soltanto con Linear PCM. <b>DOLBY DIGITAL/PCM:</b> utilizzare quando collegato a un decoder Dolby Digital o ad apparecchiature dotate di tale funzione. <b>STREAM/PCM:</b> utilizzare quando collegato a un DTS/decoder Dolby Digital o ad apparecchiature dotate di tale funzione.
<b>DOWNMIX</b> Consente di commutare il segnale proveniente dalla porta Uscita audio ottica in "Digital Audio Output" e "PCM only". Viene modificato anche il segnale audio proveniente dall'altoparlante incorporato e dal connettore delle cuffie.	<b>DOLBY SURROUND:</b> utilizzare se collegato ad apparecchiature con decoder Dolby Pro-Logic incorporato. <b>STEREO:</b> utilizzare se collegato ad apparecchiature standard.
<b>D. RANGE COMPRESSION</b> Consente di correggere le variazioni tra suoni forti e deboli durante la riproduzione a volume basso. Disponibile soltanto per video DVD registrati in Dolby Digital.	<b>AUTO:</b> D. Range Compression viene automaticamente attivata. <b>ON:</b> D. Range Compression risulta sempre attivata.

## Menu delle impostazioni OTHERS

Voce di impostazione	Contenuto dell'impostazione
<b>RESUME</b> Consente di selezionare o meno l'utilizzo della funzione di prosecuzione quando, una volta interrotta, la riproduzione viene avviata nuovamente.	<b>ON:</b> la funzione di prosecuzione viene attivata. <b>OFF:</b> la riproduzione viene avviata dall'inizio.
<b>ON SCREEN GUIDE</b> Consente di selezionare o meno la visualizzazione della guida su schermo.	<b>ON:</b> viene visualizzata. <b>OFF:</b> non viene visualizzata.
<b>PARENTAL LOCK</b> Consente di impostare il controllo parentale che taglia le scene troppo crude del DVD sostituendole con altre scene.	<b>COUNTRY CODE:</b> in circostanze normali, selezionare IT.  p. 51 <b>SET LEVEL:</b> minore è il valore numerico, maggiore risulta la restrizione. Quando si seleziona "NONE", non viene effettuata alcuna restrizione. <b>PASSWORD *</b> : assicurarsi di impostare la password. La password a quattro cifre va impostata utilizzando i tasti numerici del telecomando (1-9,0). La password impostata viene immessa durante la riproduzione oppure alla successiva modifica delle impostazioni. Nel caso la password venga dimenticata, immettere 8888. <b>EXIT:</b> esce dalle impostazioni del controllo parentale.

\* Il menu delle impostazioni viene automaticamente chiuso se per 3 volte viene inserita la password errata.

## Elenco dei codici di lingua

Codice	Lingua	Codice	Lingua	Codice	Lingua	Codice	Lingua
AA	Afar	GD	Celtico scozzese	MK	Macedone	SN	Shona
AB	Abkhaziano	GL	Gallego	ML	Malese	SO	Somalo
AF	Afrikaans	GN	Guarani	MN	Mongolo	SQ	Albanese
AM	Ameharic	GU	Gujarati	MO	Moldavo	SR	Serbo
AR	Arabo	HA	Hausa	MR	Marathi	SS	Siswati
AS	Assamese	HI	Hindi	MS	Malese (MAY)	ST	Sesotho
AY	Aymara	HR	Croato	MT	Maltese	SU	Sudanese
AZ	Azerbaigiano	HU	Ungherese	MY	Birmano	SV	Svedese
BA	Bashkir	HY	Armeno	NA	Nauru	SW	Swahili
BE	Bielorusso	IA	Interlingua	NE	Nepalese	TA	Tamil
BG	Bulgaro	IE	Interlingua	NL	Olandese	TE	Telugu
BH	Bihari	IK	Inupiak	NO	Norvegese	TG	Tajik
BI	Bislama	IN	Indonesiano	OC	Occitano	TH	Thai
BN	Bengali Bangla	IS	Islandese	OM	(Afan) Oromo	TI	Tigrino
BO	Tibetano	IW	Ebraico	OR	Oriya	TK	Turkmeno
BR	Bretone	JI	Yiddish	PA	Punjabi	TL	Tagalog
CA	Catalano	JW	Giavanese	PL	Polacco	TN	Setswana
CO	Corso	KA	Georgiano	PS	Pashto, Pushto	TO	Tongano
CS	Ceco	KK	Kazaco	PT	Portoghese	TR	Turco
CY	Gallese	KL	Groenlandese	QU	Quechua	TS	Tsonga
DA	Danese	KM	Cambogiano	RM	Retoromanzo	TT	Tatar
DZ	Butanese	KN	Kannada	RN	Kirundi	TW	Twi
EL	Greco	KO	Coreano (KOR)	RO	Rumeno	UK	Ucraino
EO	Esperanto	KS	Kashmiri	RU	Russo	UR	Urdu
ET	Estone	KU	Curdo	RW	Kinyarwanda	UZ	Uzbeco
EU	Basco	KY	Chirghiso	SA	Sanscrito	VI	Vietnamita
FA	Persiano	LA	Latino	SD	Sindhi	VO	Volapuk
FI	Finlandese	LN	Lingala	SG	Sangho	WO	Wolof
FJ	Figiano	LO	Laotiano	SH	Serbo-Croato	XH	Xhosa
FO	Faroese	LT	Lituano	SI	Cingalese	YO	Yoruba
FO	Faroese	LV	Lettone	SK	Slovacco	ZU	Zulu
FY	Frisone	MG	Malgascio	SL	Sloveno		
GA	Irlandese	MI	Maori	SM	Samoano		

## Impostazioni "DIGITAL AUDIO OUTPUT" e segnali in uscita

Disco di riproduzione	Impostazioni di "DIGITAL AUDIO OUTPUT"		
	Stream/PCM	Dolby Digital/PCM	PCM Only
48 kHz, 16/20/24 bit DVD video Linear PCM DVD video 96 kHz Linear PCM	48 kHz, 16 bit stereo Linear PCM		
DVD video DTS	DTS bit stream	48 kHz, 16 bit Linear PCM	
DVD video Dolby digital	Dolby digital bit stream		48 kHz, 16 bit stereo Linear PCM
Audio CD · Video CD · SVCD	44.1 kHz, 16 bit stereo Linear PCM/48 kHz, 16 bit Linear PCM		
Audio CD DTS	DTS bit stream	44.1 kHz, 16 bit Linear PCM	
Disco MP3/WMA	32/44.1/48 KHz, 16 bit Linear PCM		

# Elenco dei codici paese (area)

AD	Andorra
AE	Emirati Arabi Uniti
AF	Afghanistan
AG	Antigua e Barbuda
AI	Anguilla
AL	Albania
AM	Armenia
AN	Antille Olandesi
AO	Angola
AQ	Antartide
AR	Argentina
AS	Samoa americana
AT	Austria
AU	Australia
AW	Aruba
AZ	Azerbaijan
BA	Bosnia-Erzegovina
BB	Barbados
BD	Bangladesh
BE	Belgio
BF	Burkina Faso
BG	Bulgaria
BH	Bahrain
BI	Burundi
BJ	Benin
BM	Bermuda
BN	Brunei Darussalam
BO	Bolivia
BR	Brasile
BS	Bahamas
BT	Bhutan
BV	Bouvet, isola
BW	Botswana
BY	Bielorussia
BZ	Belize
CA	Canada
CC	Cocos (Keeling), isole
CF	Repubblica Centrale Africana
CG	Congo
CH	Svizzera
CI	Costa d'Avorio
CK	Cook, isole
CL	Cile
CM	Camerun
CN	Cina
CO	Colombia
CR	Costa Rica
CU	Cuba
CV	Capo Verde
CX	Christmas, isola
CY	Cipro
CZ	Repubblica Ceca
DE	Germania
DJ	Gibuti
DK	Danimarca
DM	Dominica
DO	Repubblica Dominicana
DZ	Algeria
EC	Ecuador
EE	Estonia
EG	Egitto
EH	Sahara Occidentale
ER	Eritrea
ES	Spagna
ET	Etiopia
FI	Finlandia
FJ	Fiji
FK	Falkland, isole (Malvinas)
FM	Micronesia (Stati Federati di)
FO	Faroe, isole
FR	Francia
FX	Francia, Metropolitan
GA	Gabon
GB	Regno Unito
GD	Grenada
GE	Georgia
GF	Guiana Francese
GH	Ghana
GI	Gibilterra
GL	Groenlandia
GM	Gambia
GN	Guinea
GP	Guadalupe
GQ	Guinea equatoriale
GR	Grecia
GS	South Georgia e South Sandwich, isole
GT	Guatemala
GU	Guam
GW	Guinea-Bissau
GY	Guyana
HK	Hong Kong
HM	Heard Island e McDonald, isole
HN	Honduras
HR	Croazia
HT	Haiti
HU	Ungheria
ID	Indonesia
IE	Irlanda
IL	Israele
IN	India
IO	Oceano Indiano, Territorio Britannico
IQ	Iraq
IR	Iran (Repubblica Islamica di)
IS	Islanda
IT	Italia
JM	Giamaica
JO	Giordania
JP	Giappone
KE	Kenya
KG	Kirghizistan
KH	Cambogia
KI	Kiribati
KM	Comore
KN	Saint Kitts e Nevis
KP	Corea, Repubblica Popolare Democratica di
KR	Corea, Repubblica di
KW	Kuwait
KY	Cayman, isole
KZ	Kazakistan
LA	Lao, Repubblica Popolare Democratica di
LB	Libano
LC	Saint Lucia
LI	Liechtenstein
LK	Sri Lanka
LR	Liberia
LS	Lesotho
LT	Lituania
LU	Lussemburgo
LV	Lettonia
LY	Libia
MA	Marocco
MC	Monaco
MD	Moldovia, Repubblica di
MG	Madagascar
MH	Marshall, isole
ML	Mali
MM	Myanmar
MN	Mongolia
MO	Macao
MP	Northern Mariana, isole
MQ	Martinica
MR	Mauritania
MS	Montserrat
MT	Malta
MU	Mauritius
MV	Maldive
MW	Malawi
MX	Messico
MY	Malesia
MZ	Mozambico
NA	Namibia
NC	Nuova Caledonia
NE	Niger
NF	Norfolk, isola
NG	Nigeria
NI	Nicaragua
NL	Olanda
NO	Norvegia
NP	Nepal
NR	Nauru
NU	Niue
NZ	Nuova Zelanda
OM	Oman
PA	Panama
PE	Peru
PF	Polinesia Francese
PG	Papua Nuova Guinea
PH	Filippine
PK	Pakistan
PL	Polonia
PM	Saint Pierre e Miquelon
PN	Pitcairn
PR	Portorico
PT	Portogallo
PW	Palau
PY	Paraguay
QA	Qatar
RE	Reunion
RO	Romania
RU	Federazione Russa
RW	Ruanda
SA	Arabia Saudita
SB	Solomon, isole
SC	Seicelle
SD	Sudan
SE	Svezia
SG	Singapore
SH	Saint Helena
SI	Slovenia
SJ	Svalbard e Jan Mayen
SK	Slovacchia
SL	Sierra Leone
SM	San Marino
SN	Senegal
SO	Somalia
SR	Suriname
ST	Sao Tome e Principe
SV	El Salvador
SY	Siria, Repubblica Araba
SZ	Swaziland
TC	Turks e Caicos, isole
TD	Ciad
TF	Territori Francesi del Sud
TG	Togo
TH	Tailandia
TJ	Tajikistan
TK	Tokelau
TM	Turkmenistan
TN	Tunisia
TO	Tonga
TP	Timor Est
TR	Turchia
TT	Trinidad e Tobago
TV	Tuvalu
TW	Taiwan
TZ	Tanzania, Repubblica unita di
UA	Ucraina
UG	Uganda
UM	United States Minor Outlying, isole
US	Stati Uniti
UY	Uruguay
UZ	Uzbekistan
VA	Città del Vaticano (Santa Sede)
VC	Saint Vincent e Grenadines
VE	Venezuela
VG	Virgin, isole (Britanniche)
VI	Virgin, isole (U.S.A.)
VN	Vietnam
VU	Vanuatu
WF	Wallis e Futuna, isole
WS	Samoa
YE	Yemen
YT	Mayotte
YU	Iugoslavia
ZA	Sudafrica
ZM	Zambia
ZR	Zaire
ZW	Zimbabwe

# Operazioni e funzioni del menu della qualità di immagine

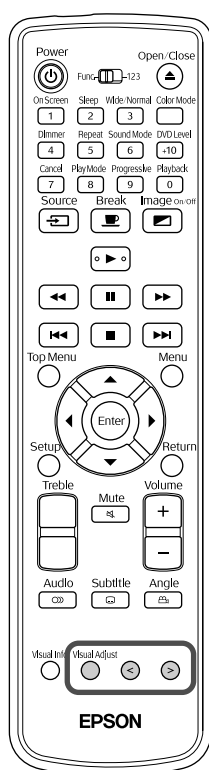

È possibile effettuare la regolazione della luminosità, del contrasto e di altri valori dell'immagine proiettata.

## Uso del menu della qualità di immagine



- 1 Premere  durante la proiezione.  
Viene visualizzato il seguente menu.



- 2 Ad ogni pressione di  si passa alla voce di menu successiva. Premere ripetutamente  finché non viene visualizzata la voce che si desidera modificare.

Luminosità → Contrasto → Intensità di colore → Tinta → Nitidezza →  
Keystone → Esci menu Qualità dell'immagine

- 3 Premere   per effettuare le regolazioni desiderate.

- 4 Se non viene effettuata alcuna regolazione, dopo qualche tempo viene chiusa la finestra di regolazione e il menu Qualità dell'immagine scompare.

- Dopo aver effettuato la regolazione, premere ; la finestra di regolazione viene chiusa e il menu Qualità dell'immagine scompare.

Se da un menu delle impostazioni si desidera tornare al precedente,

Premere .

## Elenco dei menu di Qualità dell'immagine

Voce di impostazione	Contenuto dell'impostazione
Luminosità	Consente di regolare la luminosità dell'immagine.
Contrasto	Consente di regolare la differenza tra zone chiare e zone scure dell'immagine.
Intensità di colore	Consente di regolare la saturazione del colore per le immagini.
Tinta	Visualizzata solo quando è presente un segnale NTSC in entrata. Consente di regolare la correzione cromatica dell'immagine.
Nitidezza	Consente di regolare la nitidezza dell'immagine.
Keystone	<p>Se lo schermo non viene posizionato verticalmente, la forma dell'immagine proiettata si distorce e assume una forma trapezoidale. È possibile correggere la distorsione trapezoidale nel modo che segue.</p> 

# Uso e funzioni del menu

## Informazioni

È possibile impostare il menu "Informazioni" per verificare lo stato di questa unità, "Segnale video", "Modo alta quota" e "Azzera. ore lampada".

### Uso del menu delle informazioni a video

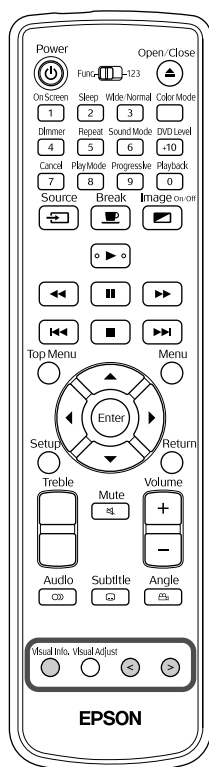



**1** Premere  durante la proiezione.

Vengono visualizzate le seguenti informazioni.

Informazioni	
Ore della lampada	0H
Sorgente	DVD/CD
Segnale video	Auto (-----)

[Visual Info.]:Avanti

**2** Ad ogni pressione di  si passa alla voce di menu successiva. Premere ripetutamente  finché non viene visualizzata la voce che si desidera confermare o modificare.

Informazioni → Segnale video → Modo alta quota → Azzera. ore lampada → Esci dal menu Informazioni

**3** Premere   per effettuare le regolazioni desiderate.

**4** Se non viene effettuata alcuna regolazione, dopo qualche tempo viene chiusa la finestra di regolazione e il menu Informazioni scompare.

- Dopo aver effettuato la regolazione, premere ; la finestra di regolazione viene chiusa e il menu Informazioni scompare.

Se da un menu delle impostazioni si desidera tornare al precedente,

Premere .



## Elenco dei menu di Informazioni

Voce di impostazione	Contenuto dell'impostazione
Informazioni Visualizza lo stato corrente.	Ore della lampada: tempo di utilizzo accumulato dalla lampada. Viene visualizzato 0H per le ore da 0 a 10. Dalle dieci ore in poi vengono visualizzati incrementi di 1 ora. Quando diventa necessario sostituire la lampada, la visualizzazione cambia in testo di colore giallo. Sorgente: visualizza la sorgente delle immagini proiettate: DVD standard oppure apparecchiature video esterne. Segnale video: visualizza il formato del segnale video in entrata.
Segnale video	Consente di impostare il formato del segnale delle apparecchiature video collegate alla porta di ingresso Video o S-Video. Al momento dell'acquisto tale impostazione risulta su "Auto" e quindi il segnale video viene riconosciuto automaticamente. Se le immagini presentano interferenze anche quando è selezionata l'opzione "Auto", selezionare manualmente il segnale corretto.
Modo alta quota	Quando si utilizza questa unità in aree oltre i 1500 m di altitudine, selezionare ON.
Azzer. ore lampada	Se la lampada è stata sostituita, assicurarsi di azzerare questa impostazione. Il tempo di servizio accumulato dalla lampada viene azzerato.

# Appendice

## Risoluzione dei problemi

### Letture delle spie

È possibile verificare lo stato di questa unità tramite le spie presenti sul pannello superiore.



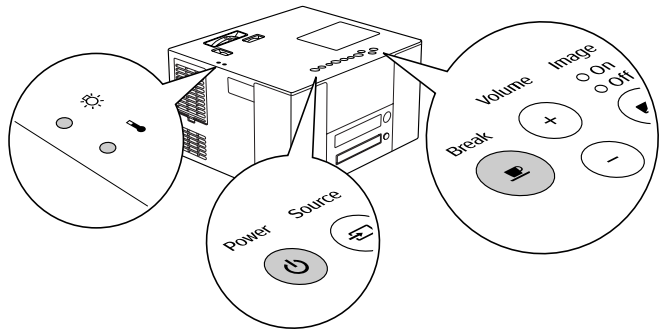

Verificare ogni situazione nella seguente tabella ed eseguire i passaggi indicati per risolvere il problema.



























\* Se tutte le spie risultano spente, verificare che il cavo di alimentazione sia collegato correttamente e se l'interruttore di alimentazione principale è acceso o meno.



## Il tasto lampeggia alternativamente in verde e arancione

### Errore















 : lampeggiante in verde e arancione alternativamente  
 : accesa  : lampeggiante  : spenta

<p>Rosso  </p> <p>Rosso  </p> <p></p>	<p><b>Errore interno</b>                  Spegnere e riaccendere agendo sull'interruttore di alimentazione principale. Se lo stato della spia non cambia una volta acceso e premuto il tasto </p>	<p>Scollegare il cavo di alimentazione dalla presa elettrica e contattare il rivenditore.  p. 71</p>	
<p> </p> <p>Rosso  </p> <p></p>	<p><b>Errore ventola/Errore sensore</b></p>		
<p> </p> <p>Rosso  </p> <p></p>	<p><b>Errore di alta temperatura (surriscaldamento)</b>                  La lampada si spegne automaticamente e la proiezione si interrompe. Dopo che il proiettore è rimasto in questo stato per circa 40 secondi ed è entrato quindi in modalità di stand-by, provare le 2 soluzioni riportate a destra.                  Se l'alimentazione è stata interrotta, ripristinarla agendo nuovamente sull'interruttore di alimentazione principale.</p>	<p>• Allontanare questa unità dal muro di almeno 20 cm.                  • Pulire il filtro dell'aria.  p. 61</p>	<p>Se lo stato della spia non cambia una volta acceso e premuto il tasto </p>
<p>Rosso  </p> <p> </p> <p></p>	<p><b>Errore lampada/La lampada non si illumina/La lampada si spegne/Sportello lampada aperto</b>                  Verificare che la lampada non sia rotta.  p. 63</p> <p>La lampada non risulta rotta</p> <p>Inserire nuovamente la lampada, quindi accendere l'unità principale agendo sull'interruttore di alimentazione e premere .</p> <p>La lampada risulta rotta</p> <p>Contattare il rivenditore.  p. 71</p>	<p>Se il problema non viene risolto una volta reinserita la lampada</p>	

## La spia o lampeggia in arancione

### Avvertenza











 : accesa  : lampeggiante  : spenta

<p> </p> <p>Arancione  </p> <p>Verde </p>	<p><b>Raffreddamento rapido in corso</b>                  In questo caso la proiezione può continuare. Se si verificano più surriscaldamenti in successione, la proiezione viene interrotta automaticamente.</p>	<p>Provare le 2 soluzioni riportate a destra.</p> <ul style="list-style-type: none"> <li>• Allontanare questa unità dal muro di almeno 20 cm.</li> <li>• Pulire il filtro dell'aria.  p. 61</li> </ul>	<p>Se accendendo l'unità e premendo il tasto  non si riscontra un miglioramento, interrompere l'utilizzo e scollegare il cavo di alimentazione dalla presa elettrica. Contattare il rivenditore.  p. 71</p>
<p>Arancione  </p> <p> </p> <p>Verde </p>	<p><b>Avviso di sostituzione lampada</b>                  È il momento di sostituire la lampada. Sostituire la lampada con una nuova il più presto possibile. Se si prolunga l'uso della lampada in questo stato, è possibile provocarne l'esplosione.  p. 63</p>		

# La spia o risulta spenta

**Normale**

● : accesa  : lampeggiante ○ : spenta









 <b>Image</b> ● Off Arancione Arancione	<b>Stand-by</b> Indica che l'unità è pronta per essere utilizzata.
  <b>Image</b> ● On Verde Verde Verde	<b>Riscaldamento (circa 20 secondi)</b> Durante il riscaldamento, la pressione su  o  non produce effetto. Non spegnere l'alimentazione o scollegare l'unità durante il riscaldamento, in quanto ciò può ridurre la durata utile della lampada.
  <b>Image</b> ● On Verde Verde Verde	<b>Proiezione in corso</b>
 <b>Image</b> ● Off Verde Arancione	<b>Raffreddamento (circa 9 secondi)</b> Durante il raffreddamento, tutti i tasti del telecomando e dell'unità principale non rispondono. L'unità entra in modalità stand-by una volta terminato il processo di raffreddamento. Non spegnere l'alimentazione o scollegare l'unità durante il raffreddamento, in quanto ciò può ridurre la durata utile della lampada.
  <b>Image</b> ● On Verde Verde Verde	<b>Break</b> Premere il tasto  per ritornare alla riproduzione normale.

## Quando le spie non forniscono indicazioni

Se questa unità non funziona in modo normale, controllare le note che seguono prima di richiedere assistenza. Tuttavia, se il funzionamento dell'unità non migliora, contattare il rivenditore locale per informazioni.

Quando	Controllare quanto segue.	Pagina riferimento
Non è possibile accendere il proiettore	• L'interruttore di alimentazione principale è attivato?	 p. 14
	• Scollegare e ricollegare il cavo di alimentazione.	 p. 14
	• Il proiettore è in fase di raffreddamento?	 p. 58
	• Se la spia si accende e si spegne quando si tocca il cavo di alimentazione, spegnere l'interruttore di alimentazione principale e quindi scollegare e ricollegare il cavo di alimentazione. Se il funzionamento dell'unità non migliora, è possibile che il cavo di alimentazione sia danneggiato. Interrompere l'uso del proiettore, scollegare il cavo di alimentazione dalla presa elettrica e contattare il rivenditore locale.	 p. 71
Non viene visualizzata alcuna immagine	• La spia Image Off è accesa in arancione?	 p. 26
	• Non è possibile riprodurre video DVD se il codice della regione del disco non corrisponde al codice della regione presente sull'etichetta posta sul lato di questa unità.	 p. 8
	• Premere  per passare al lettore DVD.	 p. 41
	• La lampada è esaurita?	 p. 57
Le immagini sono indistinte o sfocate	• La messa a fuoco dell'immagine è stata regolata?	 p. 16
	• Il copriobiettivo è ancora applicato?	 p. 14
	• Il proiettore è installato alla distanza corretta?	 p. 65
	• È presente della condensa?	 p. 6
Le immagini appaiono scure	• La modalità del colore è appropriata per l'ambiente d'uso?	 p. 20
	• È necessario sostituire la lampada?	 p. 62
	• Il salvaschermo è in esecuzione?	 p. 48
Il telecomando non funziona	• Il commutatore funzioni/tastiera numerica è nella posizione [1 2 3] (immissione numerica)?	 p. 23
	• A seconda del disco, alcune operazioni non sono consentite.	-
	• Le batterie sono esaurite o non sono state inserite correttamente?	 p. 12
Suono assente o troppo basso.	• Il volume è stato regolato sull'impostazione minima?	 p. 16
	• È attivato il silenziamento? Premere  .	-
	• L'impostazione del livello DVD è su "LIVELLO DVD 1"?	 p. 45
L'audio risulta distorto	Il volume è troppo alto?	 p. 16
Non è possibile cambiare la lingua per audio/sottotitoli	Se non sono state registrate più lingue sul disco, la lingua non può essere cambiata.	-
I sottotitoli non appaiono	• Se non sono presenti sottotitoli sul disco, non vengono visualizzati.	-
	• La lingua dei sottotitoli è impostata su "OFF"?	 p. 36
	• Quando si usa la ripetizione A-B, i sottotitoli potrebbero non venire visualizzati prima e dopo i punti A e B.	-

## Quando si utilizzano modalità video esterne

Quando	Controllare quanto segue.	Pagina riferimento
Non viene visualizzata alcuna immagine	<ul style="list-style-type: none"> <li>L'apparecchiatura collegata è accesa? Accendere l'apparecchiatura collegata o avviare la riproduzione a seconda del metodo di riproduzione dell'apparecchiatura collegata.</li> </ul>	 p. 41
	<ul style="list-style-type: none"> <li>Quando sono presenti segnali sia sulla porta di ingresso S-Video che Video, soltanto il segnale S-Video risulta disponibile. Se si desidera guardare l'immagine dell'apparecchiatura video collegata alla porta di ingresso Video, scollegare il cavo dalla porta di ingresso S-Video.</li> </ul>	-
Viene visualizzato "Segnale non compatibile"	Se non si riesce a effettuare la proiezione anche se "Segnale video" è su "Auto" nel menu Informazioni, impostare il formato di segnale appropriato per l'apparecchiatura.	 p. 55
Viene visualizzato "Segnale Assente"	<ul style="list-style-type: none"> <li>I cavi sono collegati correttamente?</li> </ul>	 p. 40, 41
	<ul style="list-style-type: none"> <li>L'apparecchiatura collegata è accesa? Accendere l'apparecchiatura collegata o avviare la riproduzione a seconda del metodo di riproduzione dell'apparecchiatura collegata.</li> </ul>	 p. 41
	<ul style="list-style-type: none"> <li>Premere  per passare al lettore DVD.</li> </ul>	 p. 41
Il segnale risulta distorto	Se viene utilizzato un cavo di prolunga, le interferenze elettriche possono influenzare i segnali. Collegare un'apparecchiatura di amplificazione e verificare.	-
Le immagini risultano troncate (grandi) o piccole	L'unità riconosce automaticamente e proietta il rapporto di visualizzazione per il segnale in ingresso. Se il rapporto di visualizzazione non viene proiettato correttamente, premere  e selezionare il rapporto appropriato al segnale di ingresso.	-
I colori dell'immagine non risultano corretti	Nel menu Informazioni, impostare "Segnale video" sul formato di segnale appropriato per l'apparecchiatura.	 p. 55

# Manutenzione

Questa sezione descrive le operazioni come la pulizia del proiettore e la sostituzione dei componenti soggetti a usura.

## Pulizia

### Pulizia del filtro dell'aria

Quando la polvere si accumula sul filtro dell'aria o viene visualizzato il messaggio "Il proiettore è surriscaldato. Assicurarsi che niente blocchi il foro di aerazione e pulire o sostituire il filtro", rimuovere ogni traccia di polvere dal filtro dell'aria utilizzando un aspirapolvere.

#### Attenzione

Se la polvere si accumula sul filtro dell'aria, la temperatura interna del proiettore può aumentare, provocando quindi problemi di funzionamento e diminuendo la vita operativa del gruppo ottico. Si consiglia di pulire tali parti almeno una volta ogni tre mesi. Pulire con maggiore frequenza se si utilizza il proiettore in ambienti particolarmente polverosi.

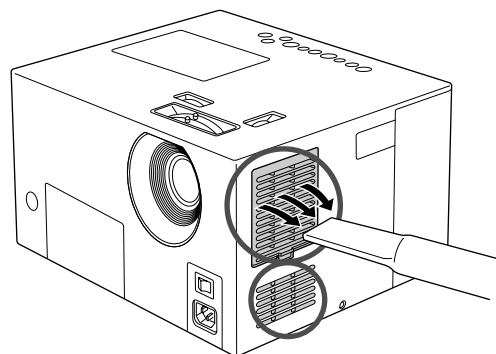

### Pulizia dell'unità principale

Pulire delicatamente la superficie del proiettore utilizzando un panno morbido.

Se il proiettore è particolarmente sporco, inumidire il panno con acqua contenente una piccola percentuale di detergente neutro e strizzare vigorosamente il panno prima di utilizzarlo per pulire la superficie del proiettore. Quindi, asciugarla con un panno morbido e asciutto.

#### Attenzione

Non utilizzare sostanze volatili come cera, alcool o diluenti per pulire la superficie del proiettore. Tali sostanze possono deformare il proiettore e rovinare lo strato di rivestimento.

### Pulizia dell'obiettivo

Utilizzare un soffiante ad aria disponibile in commercio o carta per la pulizia degli obiettivi per pulire delicatamente l'obiettivo.

#### Attenzione

Non strofinare l'obiettivo con materiali duri o sottoporlo a urti, in quanto può danneggiarsi facilmente.

## Periodo di sostituzione dei componenti soggetti a usura

### Periodo di sostituzione del filtro dell'aria

Quando il filtro dell'aria si sporca o si rompe

Sostituirlo con il filtro dell'aria opzionale. ☞ "Accessori opzionali e componenti soggetti a usura" p. 65

### Periodo di sostituzione della lampada

- Il messaggio "Sostituire la lampada" appare sullo schermo all'avvio della proiezione.
- Le immagini proiettate diventano più scure o iniziano a deteriorarsi.



- Il messaggio per la sostituzione della lampada viene visualizzato dopo circa 1900 ore d'uso al fine di conservare la luminosità iniziale e l'elevata qualità delle immagini proiettate. Il momento nel quale questo messaggio viene visualizzato varia a seconda delle impostazioni della modalità colore e delle condizioni in cui l'apparecchiatura è stata utilizzata.
- Se si continua a utilizzare la lampada trascorso tale periodo, le possibilità che la lampada si rompa aumentano. Quando viene visualizzato il messaggio di sostituzione, sostituire la lampada con una nuova unità prima possibile, anche se funziona ancora.
- A seconda delle caratteristiche della lampada e delle condizioni di utilizzo, la lampada potrebbe proiettare luce meno intensa o smettere di funzionare prima che venga visualizzato il messaggio di avvertenza per la sostituzione della lampada. Si consiglia di avere sempre disponibile una lampada di riserva in caso di necessità.
- Contattare il rivenditore del proiettore per una lampada di ricambio.



## Come sostituire i componenti soggetti a usura

### Sostituzione del filtro dell'aria



Suggerimento

Smaltire i filtri dell'aria usati in osservanza della normativa locale.  
Filtro: Polipropilene

**1** Quando l'alimentazione è spenta, il raffreddamento terminato e il proiettore emette due segnali acustici, spegnere l'unità agendo sull'interruttore di alimentazione.

**2** Rimuovere lo sportello del filtro dell'aria.

Posizionare il dito nell'incavo e sollevare verso l'alto.

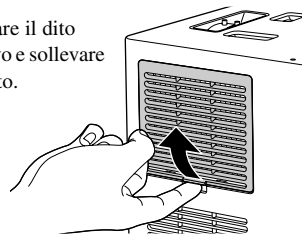

### Sostituzione della lampada

#### Attenzione

La lampada è calda subito dopo l'uso. Dopo aver tolto alimentazione, attendere circa un'ora prima di sostituire la lampada affinché si raffreddi completamente.

**1** Quando l'alimentazione è spenta, il raffreddamento terminato e il proiettore emette due segnali acustici, spegnere l'unità agendo sull'interruttore di alimentazione.

**2** Rimuovere lo sportello della lampada inserendo il cacciavite in dotazione con la lampada di ricambio nel dispositivo di apertura dello sportello della lampada.

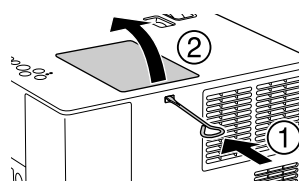

**6** Serrare saldamente le viti di fissaggio lampada.

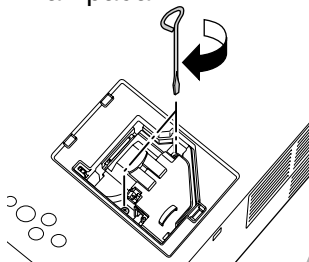

**7** Installare lo sportello della lampada.

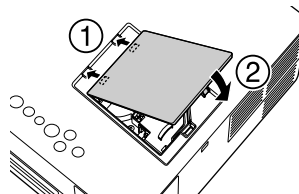

### Reimpostazione del tempo di lavoro della lampada

Dopo aver sostituito la lampada, assicurarsi di azzerare l'impostazione Ore della lampada.

Il proiettore è dotato di un contatore incorporato che registra il tempo di funzionamento della lampada e il messaggio di sostituzione lampada viene visualizzato in base a tale contatore.

**1** Accendere l'unità principale agendo sull'interruttore di alimentazione, quindi premere . Se la lampada non si accende, premere



**2** Se si preme  ripetutamente durante la proiezione, viene visualizzato "Azzerare. ore lampada".



**3** Estrarre il filtro da sostituire.

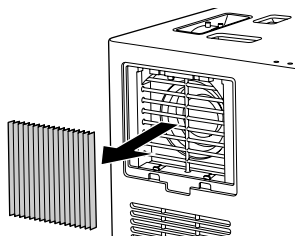

**4** Installare il nuovo filtro dell'aria.

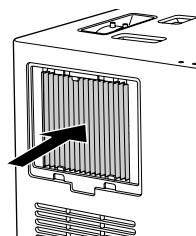

**5** Installare lo sportello del filtro dell'aria.

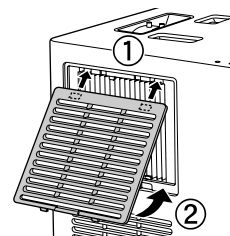

**3** Allentare le viti di fissaggio lampada.

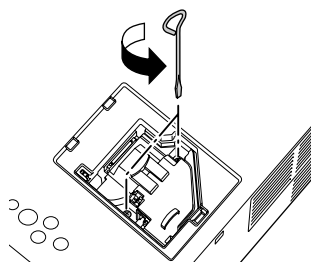

**4** Estrarre la lampada da sostituire.

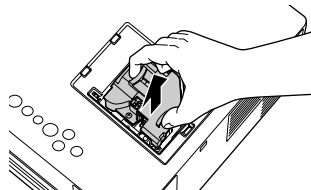

**5** Installare la nuova lampada.

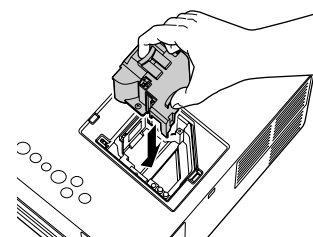

**Attenzione**

- Installare la lampada e lo sportello della lampada in modo saldo. Per la sicurezza dell'unità, la lampada non si accende se la lampada o lo sportello della lampada non sono installati correttamente.
- La lampada contiene mercurio. Smaltire le lampade usate in osservanza della normativa locale.

**3** Premere e selezionare "Sì".  
L'azzeramento viene eseguito quando si preme .



# Accessori opzionali e componenti soggetti a usura

I seguenti accessori opzionali sono disponibili in commercio per rispondere a ogni tipo di esigenza. L'elenco di accessori opzionali è aggiornato ad agosto 2005. Le specifiche degli accessori sono soggette a modifiche senza preavviso.

## Componenti soggetti a usura

Lampada ELPLP33 (Lampada x 1) Per la sostituzione delle lampade esaurite.	Filtro aria ELPAF09 (Filtro aria x 1) Per la sostituzione dei filtri dell'aria.
---	---

## Accessori opzionali

Schermo portatile 50" ELPSC06 Schermo portatile 60" ELPSC07 Schermo portatile 80" ELPSC08 Uno schermo compatto da trasporto. (Rapporto di visualizzazione 4:3)	Subwoofer Attivo ELPSP01 Per ottenere toni bassi più corposi e potenti.
--	--

# Distanza di proiezione e dimensioni dello schermo

Fare riferimento alla tabella che segue e posizionare l'unità in una posizione che consenta la proiezione migliore possibile in relazione alle dimensioni dello schermo.

Unità: cm

Formato 16:9		Distanza proiezione	
		Minimo (Regolazione zoom grandangolare)	Massimo (Regolazione zoom teleobiettivo)
30"	66 x 37	73 - 111	
40"	89 x 50	99 - 149	
60"	130 x 70	149 - 225	
80"	180 x 100	200 - 301	
100"	220 x 120	251 - 377	
120"	270 x 150	301 - 453	
150"	330 x 190	377 - 567	

Unità: cm

Formato 4:3		Distanza proiezione	
		Minimo (Regolazione zoom grandangolare)	Massimo (Regolazione zoom teleobiettivo)
30"	61 x 46	90 - 136	
40"	81 x 61	121 - 183	
60"	120 x 90	183 - 276	
80"	160 x 120	245 - 369	
100"	200 x 150	307 - 462	
120"	240 x 180	369 - 555	
150"	300 x 230	462 - 694	

# Specifiche/Conformità

Nome prodotto	EMP-TWD1			
Dimensioni	340 (L) x 180 (A) x 310 (P) mm (esclusi i piedini)			
Dimensioni pannello	Ampiezza 0,55 pollici			
Formato display	Polisilicio TFT a matrice attiva			
Risoluzione	409920 pixel (854 (L) x 480 (A) punti) x 3			
Regolazione messa a fuoco	Manuale			
Regolazione zoom	Manuale (circa 1:1.5)			
Regolazione obiettivo	Manuale (verticale massimo circa 50%, orizzontale massimo circa 25%)			
Lampada (sorgente luminosa)	Lampada UHE, 135 W, modello: ELPLP33			
Alimentazione	100-240 VCA 50/60 Hz 2,6 - 1,2 A			
	Consumo In uso: 230 W (da 100 - 120 V), 220 W (da 220 - 240 V) Standby: 6 W (da 100 - 120 V), 9 W (da 220 - 240 V)			
Temperatura operativa	+5° - +35°C (41° - 95°F) (Senza condensa)			
Temperatura di conservazione	-10° - +60°C (14° - 140°F) (Senza condensa)			
Peso	Circa 7,0 kg			
Connettori	Ingresso	Porta Audio	1	RCA pin jack
		Porta S-Video	1	Mini DIN 4-pin
		Porta Video	1	RCA pin jack
	Uscita	Porta subwoofer	1	RCA pin jack
		Uscita Audio Digitale	1	Presca ottica quadrata
		Connettore cuffie	1	3,5 mm mini-jack
Altoparlante	Livello pressione onda sonora in uscita 79 dB/Wm Ingresso massimo (JIS) 10 W Impedenza nominale 4Ω			
Uscita audio	Uscita audio analogica	1 sistema di altoparlanti: Pratico, uscita massima 10 W + 10 W (10% THD JEITA/4Ω)		
		1 sistema di cuffie: 12 mW/32 Impedenza accettabile 16 Ω - 1 kΩ		
		1 sistema subwoofer (L+R): 0,25 Vrms/27 kΩ		
		Intervallo dinamico 70 dB (JEITA) o superiore		
	Distorsione armonica totale 0,5% (JEITA) o inferiore			
Uscita audio digitale	Luce: da -21 dBm a -15 dBm			
Tipi di dischi leggibili	DVD video, Video CD, SVCD, Audio CD, CD-R/RW (Audio CD, Video CD, SVCD, MP3/WMA, formato JPEG), DVD-R/RW (formato DVD video)			



Pixelworks DNX™ IC è installato in questa unità.

## Video Composito/S-Video

Segnale	Risoluzione	Modalità aspetto	
		Normale	Ampia
TV (NTSC)	640 × 480	640 × 480 (4:3)	854 × 480 (16:9)
TV (PAL, SECAM)	768 × 576	640 × 480 (4:3)	854 × 480 (16:9)

## Safety

### USA

UL60950 3rd Edition

UL60065 7th Edition

### Canada

CSA C22.2 No.60950

CSA C22.2 No.60065

### European Community

The Low Voltage Directive  
(73/23/EEC)

IEC60950 3rd Edition

IEC60065 7th Edition

## EMC

### USA

FCC Part 15B Class B (DoC)

### Canada

ICES-003 Class B

### European Community

The EMC Directive  
(89/336/EEC)

EN55022 Class B

EN55024

IEC/EN61000-3-2

IEC/EN61000-3-3

EN55013: 2001+AI: 2003

EN55020: 2002+AI: 2003

EN61000-4-2

EN61000-4-3

EN61000-4-4

### Australia/New Zealand

AS/NZS CISPR 22:2002 Class B

AS/NZS CISPR 13

**DECLARATION of CONFORMITY**

According to 47CFR, Part 2 and 15  
Class B Personal Computers and Peripherals; and/or  
CPU Boards and Power Supplies used with Class B  
Personal Computers

We : EPSON AMERICA, INC.  
Located at : 3840 Kilroy Airport Way  
MS: 3-13  
Long Beach, CA 90806  
Tel : 562-290-5254

Declare under sole responsibility that the product identified herein, complies with 47CFR Part 2 and 15 of the FCC rules as a Class B digital device. Each product marketed, is identical to the representative unit tested and found to be compliant with the standards. Records maintained continue to reflect the equipment being produced can be expected to be within the variation accepted, due to quantity production and testing on a statistical basis as required by 47CFR 2.909. Operation is subject to the following two conditions : (1) this device may not cause harmful interference, and (2) this device must accept any interference received, including interference that may cause undesired operation.

Trade Name : EPSON  
Type of Product : Projector  
Model : EMP-TWD1

**FCC Compliance Statement  
For United States Users**

This equipment has been tested and found to comply with the limits for a Class B digital device, pursuant to Part 15 of the FCC Rules. These limits are designed to provide reasonable protection against harmful interference in a residential installation. This equipment generates, uses, and can radiate radio frequency energy and, if not installed and used in accordance with the instructions, may cause harmful interference to radio or television reception. However, there is no guarantee that interference will not occur in a particular installation. If this equipment does cause interference to radio and television reception, which can be determined by turning the equipment off and on, the user is encouraged to try to correct the interference by one or more of the following measures.

- Reorient or relocate the receiving antenna.
- Increase the separation between the equipment and receiver.
- Connect the equipment into an outlet on a circuit different from that to which the receiver is connected.
- Consult the dealer or an experienced radio/TV technician for help.

**WARNING**

The connection of a non-shielded equipment interface cable to this equipment will invalidate the FCC Certification or Declaration of this device and may cause interference levels which exceed the limits established by the FCC for this equipment. It is the responsibility of the user to obtain and use a shielded equipment interface cable with this device. If this equipment has more than one interface connector, do not leave cables connected to unused interfaces. Changes or modifications not expressly approved by the manufacturer could void the user's authority to operate the equipment.

# Glossario

## JPEG

Formato di file utilizzato per il salvataggio di file di immagine. La maggior parte delle fotografie scattate con fotocamere digitali vengono salvate in formato JPEG.

## MP3

Forma abbreviata di "MPEG1 Audio Layer-3", uno standard di compressione audio. Consente di ridurre le dimensioni dei dati mantenendo un'elevata qualità del suono.

## NTSC

Forma abbreviata di "National Television Standards Committee" e nome assegnato a uno dei sistemi di trasmissione analogica televisivi. Questo sistema viene utilizzato in Giappone, negli Stati Uniti e in America Latina.

## PAL

Forma abbreviata di "Phase Alteration by Line" e nome assegnato a uno dei sistemi di trasmissione analogica televisivi. Questo sistema è utilizzato in Cina, Europa occidentale (tranne in Francia) e in altri paesi dell'Africa e dell'Asia.

## SECAM

Forma abbreviata di "SEquential Couleur A Memoire" e nome assegnato a uno dei sistemi di trasmissione analogica televisivi. Questo sistema è utilizzato in Francia, Europa orientale, paesi dell'ex-Unione Sovietica, Medio Oriente e alcune nazioni dell'Africa.

## WMA

Forma abbreviata di "Windows Media Audio" e tecnologia di compressione audio sviluppata da Microsoft Corporation of America. È possibile codificare i dati WMA utilizzando Windows Media Player versione 7, 7.1, Windows Media Player per Windows XP o Windows Media Player 9 Series.

Windows Media e il logo Windows sono marchi e marchi registrati di Microsoft Corporation of America in America e in altri paesi.

Quando si codificano file WMA, utilizzare le applicazioni certificate da Microsoft Corporation of America. Se si utilizza un'applicazione priva di certificazione, è possibile che il funzionamento non risulti corretto.

## Rapporto di visualizzazione

La proporzione tra l'altezza e la larghezza di un'immagine. Le immagini HDTV presentano un formato di 16:9 e risultano allungate. Il formato per le immagini standard è di 4:3.

## Raffreddamento

Processo che consente il raffreddamento della lampada dalle temperature elevate raggiunte durante la proiezione. Viene automaticamente eseguito quando questa unità viene spenta. Non rimuovere la spina di alimentazione durante il raffreddamento. Se il raffreddamento non viene eseguito correttamente, la lampada o la struttura interna dell'unità principale possono surriscaldarsi con conseguente riduzione della durata utile della lampada e danneggiamento dell'unità. Il raffreddamento risulta completato quando l'unità principale emette due segnali acustici.

## Parental Lock (blocco parentale)

Per restrizioni di età. Vi sono inoltre impostazioni per vari livelli di visualizzazione quando un DVD video contiene materiale non adatto a spettatori di giovane età.

## Dynamic Range (intervallo dinamico)

Mostra il rapporto di valori di livello audio minimi e massimi registrati su un disco in decibel (dB). I valori di intervallo dinamico indicano i segnali riproducibili da diverse apparecchiature.

## Uscita digitale ottica

Converte il segnale audio in segnale digitale e consente la trasmissione su fibra ottica. Presenta il vantaggio di non produrre interferenza, a differenza dei mezzi convenzionali nei quali il cavo attira interferenze esterne.

## PBC (playback control)

Metodo di riproduzione dei Video CD. È possibile scegliere la schermata o le informazioni che si desiderano visualizzare da questo menu.

## Termini relativi ai dischi

### Titolo/Capitolo/Traccia

I filmati su DVD sono divisi in unità denominate titoli, i quali contengono diversi capitoli. I CD video e audio sono divisi in unità denominate tracce.

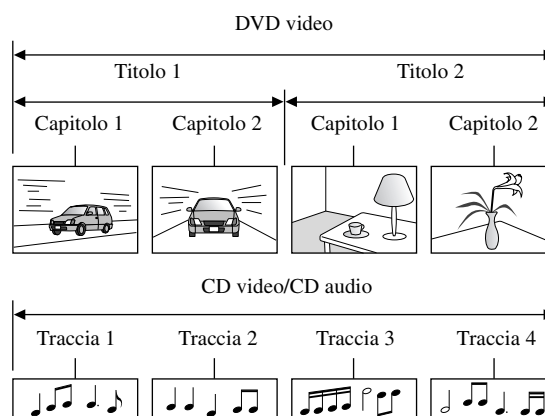

# Indice

## A

A.STBY .....	38
Accessori opzionali .....	65
Angolazione .....	36
Apertura di scarico aria .....	9

## B

Barra di stato .....	28
Barra menu .....	37
Blocco del vassoio .....	39
Break .....	20

## C

Capitolo .....	69
Componenti soggetti a usura .....	65
Contrasto .....	53
Cuffie .....	42

## D

D. RANGE COMPRESSION .....	49
DIGITAL AUDIO OUTPUT .....	49
Dimmer .....	22
Dolby Digital .....	49
DOWNMIX .....	49

## F

File .....	25
FILE TYPE .....	48
Finestra di visualizzazione .....	15

## G

Gruppo (cartella) .....	25
-------------------------	----

## I

Image On/Off .....	26
Informazioni .....	55
Intensità di colore .....	53
Interruttore di alimentazione principale .....	14

## J

JPEG .....	25
------------	----

## K

Keystone .....	53
----------------	----

## L

Livello di ingresso audio .....	46
Livello DVD .....	45, 46
Luminosità .....	53

## M

Menu .....	23
Menu delle impostazioni AUDIO .....	49
Menu delle impostazioni LANGUAGE .....	48
Menu delle impostazioni OTHERS .....	49
Menu delle impostazioni PICTURE .....	48
Modalità di sostituzione delle batterie .....	12
Modo alta quota .....	55
Modo colore .....	20
MP3 .....	25

## N

Nitidezza .....	53
-----------------	----

## O

ON SCREEN GUIDE .....	49
ON SCREEN LANGUAGE .....	48
Ore della lampada .....	55

## P

PARENTAL LOCK .....	49
PBC (playback control) .....	24
Periodo di sostituzione della lampada .....	62
PICTURE SOURCE .....	48
Porta di ingresso alimentazione .....	9
Porta ingresso S-Video .....	41
Porta ingresso video .....	40
Presa di entrata aria .....	9
Pulizia del filtro dell'aria .....	61
Pulizia dell'unità principale .....	61
Pulizia dell'obiettivo .....	61

## R

Rapporto di visualizzazione .....	60, 69
Regolazione messa a fuoco .....	16
Regolazione obiettivo .....	16
Regolazione zoom .....	16
Reimpostazione del tempo di lavoro della lampada .....	63
RESUME .....	49
Riproduzione presentazione .....	25

## S

SCREEN SAVER .....	48
Segnale ingresso .....	55
Segnale video .....	55
Silenziamento (Mute) .....	21
Sorgente .....	55
Sostituzione del filtro dell'aria .....	63
Sostituzione della lampada .....	63
Spia .....	56
Stand-by .....	58
Surriscaldamento .....	57
SVCD .....	8

## T

Telecomando .....	11
Tinta .....	53
Titolo .....	69
Traccia .....	69

## V

Volume .....	16
--------------	----



# Elenco indirizzi

Questo elenco ubicazioni è aggiornato al 6 dicembre 2004.

Sono disponibili informazioni di contatto più aggiornate dal sito Web corrispondente elencato di seguito. Se su tali pagine non sono disponibili le informazioni desiderate, visitare la home page principale EPSON all'indirizzo [www.epson.com](http://www.epson.com).

## < EUROPE >

### AUSTRIA :

#### **EPSON Support Center Austria**

Tech. Help Desk:  
00491805 235470  
Web Address:  
<http://www.epson.at>

### BELGIUM :

#### **EPSON Support Center BeNeLux**

Tech. Help Desk:  
032 702 22082  
Web Address:  
<http://www.epson.be>

### BULGARIA :

#### **PROSOFT**

6. AlJendov Str. BG-1113 Sofia  
Tel: 00359.2.730.231  
Fax: 00359.2.9711049  
E-mail: [Prosoft@internet-BG.BG](mailto:Prosoft@internet-BG.BG)

### CROATIA :

#### **Recro d.d.**

Trg. Sportova 11  
HR-10000 Zagreb  
Tel: 00385.1.6350.777  
Fax: 00385.1.6350.716  
E-mail: [recro@recro.hr](mailto:recro@recro.hr)  
Web Address:  
<http://Www.recro.hr>

### CYPRUS :

#### **CTC- INFOCOM**

6a. Ionos Str., Engomi  
P. O. Box 1744  
2406 Nicosia, Cyprus  
Tel: 00357.2.458477  
Fax: 00357.2.668490

### CZECH :

#### **EPRINT s.r.o.**

Stresovicka 49  
CZ-16200 Praha 6  
Tel: 00420.2.20180610  
Fax: 00420.2.20180611  
E-mail: [eprint@mbox.vol.cz](mailto:eprint@mbox.vol.cz)

### DENMARK :

Tech. Help Desk: 70 279 273  
Web Address:  
<http://www.epson.dk>

### FINLAND :

Tech. Help Desk: 0201 552090  
(note. Some geographical areas  
excluded)  
Web Address:  
<http://www.epson.fi>

### FRANCE :

#### **EPSON France,**

68 bis rue Marjolin, F-92300  
Levallois,  
Tech. Help Desk: 0.821.017.017  
Web Address:  
<http://www.epson.fr>

### GERMANY :

#### **EPSON Deutschland GmbH**

Zulpicher StraBe 6 40549 Dusseldorf  
Tech. Help Desk: 01805 235470  
Web Address:  
<http://www.epson.de>

### GREECE :

#### **Pouliadis Ass. Corp.**

Aristotelous St. 3  
GR-19674 Athens  
Tel: 0030.1.9242072  
Fax: 0030.1.9441066

### HUNGARY :

#### **R.A. Trade Kft.**

Petofi Sandor u. 64  
H-2040 Budaor  
Tel: 0036.23.415.317  
Fax: 0036.23.417.310

### IRELAND :

Tech. Help Desk: 01 679 9015  
Web Address:  
<http://www.epson.ie>

### ITALY :

#### **EPSON Italia s.p.a.**

Assistenza e Servizio Clienti Viale F.  
Lli Casiragi, 427 20099 Sesto San  
Giovanni (MI)  
Tech. Help Desk: 02.29400341  
Web Address:  
<http://www.epson.it>

### LUXEMBURG :

#### **EPSON Support Center BeNeLux**

Tech. Help Desk: 0032 70 222082  
Web Address:  
<http://www.epson.be>

### MACEDONIA :

#### **Rema Kompjuteri d.o.o.**

St. Naroden Front 19a lok 16  
91000 Skopje/ Macedonia  
Tel: 00389.91.118159  
Fax: 00389.91.118159

### NETHERLANDS :

#### **EPSON Support Center BeNeLux**

Tech. Help Desk: 043 3515752  
Web Address:  
<http://www.epson.nl>

### NORWAY :

Tech. Help Desk: 815 35 180  
Web Address:  
<http://www.epson.no>

### POLAND :

#### **FOR EVER Sp. z.o.o.**

Ul. Frankciska Kawy 44 PL- 01-496  
Warszawa  
Tel: 0048.22.638.9782  
Fax: 0048.22.638.9786  
E-mail: [office@for-ever.com.pl](mailto:office@for-ever.com.pl)

### PORTUGAL :

#### **EPSON Portugal, S.A.**

Rua do Progresso, 471-1  
Perafita- Apartado 5132  
Tech. Help Desk: 0808 200015  
Web Address:  
<http://www.epson.pt>

### ROMANIA :

#### **MB Distribution S.R. L.**

162, Barbu Vacarescu Blvd. Sector 2  
RO- 71422 Bucharest  
Tel: 0040.1.2300314  
Fax: 0040.1.2300313  
E-mail: [office@mbd-epson.ro](mailto:office@mbd-epson.ro)

**SLOVAKIA :****Print Trade spol. s.r.o.**

Cajkovskeho 8  
SK-98401 Lucenec  
Tel: 00421.863.4331517  
Fax: 00421.863.4325656  
E-mail: Prntrd@lc.psg.SK  
Web Address:  
<http://www.printrade.sk>

**SLOVENIA :****Repro Ljubljana d.o.o.**

Smartinska 106  
SLO-1001 Ljubljana  
Tel: 00386.61.1853411  
Fax: 00386.61.1400126

**SPAIN :****EPSON IBERICA, S.A.**

Avda. Roma 18-26,  
08290 Cerdanyola del Valles,  
Barcelona, SPAIN  
Tech. Help Desk: 902.404142  
E-mail: soporte@epson.es  
Web Address:  
<http://www.epson.es>

**SWEDEN :**

Tech. Help Desk: 077 140 01 34  
Web Address:  
<http://www.epson.se>

**SWITZERLAND :****EXCOM Service AG**

Moosacher Str. 6  
CH-8820 Wadenswil  
Tel: 01.7822111  
Fax: 01.7822349  
Web Address:  
<http://www.excom.ch>

**TURKEY :****Romar Pazarlama Sanayi ve TIC. A.S.**

Rihtim Cad. No. 201  
Tahir Han  
TR-Karakoy-Istanbul  
Tel: 0090.212.2520809  
Fax: 0090.212.2580804

**UNITED KINGDOM :****EPSON (UK) Ltd.**

Campus 100, Maylands Avenue  
Hemel Hempstead, Herts, HP2 7TJ  
Tech. Help Desk: 0990 133640  
Web Address:  
<http://www.epson.co.uk>

**YUGOSLAVIA :****BS Procesor d.o.o.**

Hadzi Nikole Zivkovicica 2  
11000 Beograd  
Tel: 00381.11.639610  
Fax: 00381.11.639610

**< OCEANIA >****AUSTRALIA :****EPSON AUSTRALIA  
PTYLIMITED**

3, Talavera Road,  
N.Ryde NSW 2113,  
AUSTRALIA  
Tel: 1300 361 054  
Web Address:  
<http://www.epson.com.au>

Tutti i diritti riservati. Nessuna parte di questa pubblicazione può essere riprodotta, memorizzata in sistemi informatici o trasmessa in qualsiasi forma o con qualsiasi mezzo, elettronico, meccanico, con fotocopie, registrazioni o altro mezzo, senza il consenso scritto di SEIKO EPSON CORPORATION. Si declina qualsiasi responsabilità verso brevetti in relazione all'uso delle informazioni qui contenute. Si declina altresì qualsiasi responsabilità per danni derivanti dall'uso delle informazioni qui contenute.

Né SEIKO EPSON CORPORATION né le sue società affiliate potranno essere ritenute responsabili nei confronti dell'acquirente di questo prodotto o verso terzi per eventuali danni, perdite, costi o spese sostenute dall'acquirente o da terzi in seguito a: incidenti, cattivo uso o abuso di questo prodotto o modifiche, riparazioni o alterazioni non autorizzate effettuate sullo stesso o (esclusi gli Stati Uniti) la mancata stretta osservanza delle istruzioni operative e di manutenzione di SEIKO EPSON CORPORATION.

SEIKO EPSON CORPORATION non potrà essere ritenuta responsabile per qualunque danno o inconveniente derivante dall'uso di accessori o materiali di consumo diversi da quelli specificati come Prodotti Originali EPSON o Prodotti Approvati EPSON da parte di SEIKO EPSON CORPORATION.

**Avviso generale:**

EPSON è un marchio registrato di SEIKO EPSON CORPORATION.

Questa funzione è stata sviluppata con il consenso di Dolby Digital Laboratories. Dolby e il simbolo D doppia sono marchi registrati di Dolby Laboratories.

Questa funzione è stata sviluppata con il consenso di Digital Theater Systems. , "DTS" e "DTS 2.0 + DIGITAL OUT" sono marchi registrati di Digital Theater Systems, Inc.

Il logo 3LCD è un marchio di SEIKO EPSON CORPORATION.

Windows Media e il logo Windows sono marchi e marchi registrati di Microsoft Corporation of America in America e in altri paesi.

Pixelworks e DNX sono marchi di Pixelworks, Inc.

Il logo DVD video è un marchio.

Gli altri nomi di prodotto citati nel presente documento servono unicamente a scopo identificativo e possono essere marchi dei rispettivi proprietari. EPSON non rivendica alcun diritto su detti marchi.

**EPSON®**

