

Home Projector
EMP-TW20

Manual do Utilizador

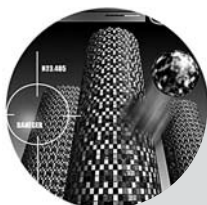

Acerca dos Manuais e Simbologia Utilizada

Tipos de Manuais

A documentação do seu videoprojector EPSON subdivide-se nos dois manuais apresentados em seguida. Consulte os manuais pela ordem indicada.

1. Instruções de Segurança/Condições de Garantia Internacionais







Este manual contém informações sobre como utilizar o videoprojector com segurança e inclui também o folheto *instruções de segurança e condições de garantia internacionais* e uma folha de verificação de resolução de problemas. Leia este manual atentamente antes de utilizar o videoprojector.

2. Manual do Utilizador (o presente manual)

Este Manual do Utilizador contém informações sobre a instalação do videoprojector, operações básicas, utilização dos menus de configuração, resolução de problemas e manutenção.

Simbologia Utilizada neste Manual do Utilizador

Informações gerais

 Atenção:	Indica procedimentos que têm de ser correctamente executados, pois, caso contrário, poderão ocorrer lesões pessoais ou danos no videoprojector.
 Sugestão:	Indica informações e aspectos adicionais que pode ser útil saber relativamente a um tópico.
	Indica uma página que contém informações úteis sobre um determinado tópico.
	Indica que existe uma explicação da palavra ou palavras sublinhadas (antes deste símbolo) no glossário de termos. Consulte o "Glossário" no "Apêndice".  Pág. 50
 etc.	Indica botões no comando à distância ou no painel de controlo do videoprojector.
"(Nome do Menu)"	Indica itens do menu de configuração. Exemplo: "Image"- "Color Mode" (Imagem - Modo de Cor)
[(Nome)]	Indica o nome da porta do videoprojector. Exemplo: [InputA] (Entrada A)

Significado de "unidade" e "videoprojector"

Quando a palavra "unidade" ou "videoprojector" aparece no texto deste *Manual do Utilizador*, pode referir-se a itens que são acessórios ou equipamento opcional, além do videoprojector principal propriamente dito.

Verificar os Componentes

Quando desembalar o videoprojector, verifique se tem todos estes componentes.

Caso algum dos componentes esteja danificado ou em falta, contacte o revendedor.

Euro

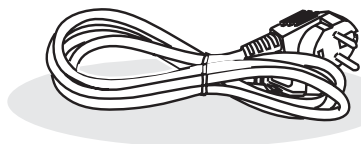

- Cabo de alimentação (1,8 m)
Ligue ao videoprojector e a uma tomada de parede.

Reino Unido

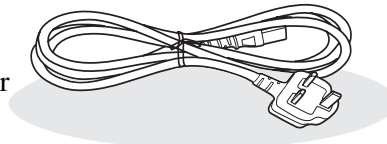

- Videoprojector (com tampa da lente)

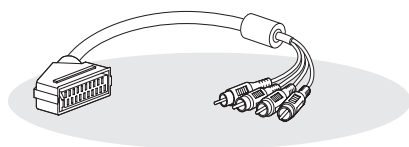
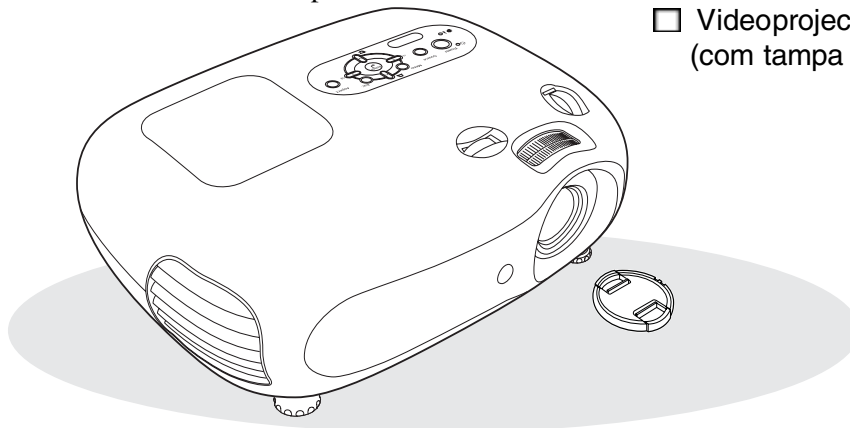

- Adaptador RGB SCART.
Utilize um cabo SCART disponível no mercado para efectuar as ligações quando projectar imagens de RGB vídeo e de vídeo componente.

*Algumas regiões podem não ter o adaptador RGB SCART incluído como acessório.

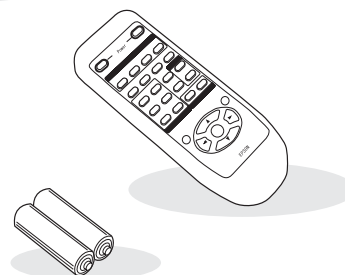

- Comando à distância
- Pilhas AA de manganês (2 unids.)
Introduza no comando à distância.

Documentação

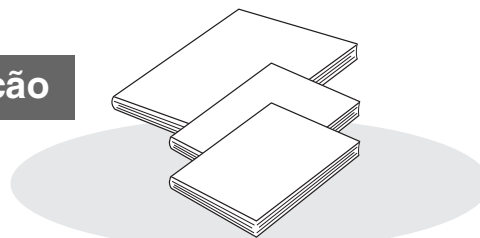

- Instruções de Segurança/
Condições de Garantia Internacionais
- Manual do Utilizador
- Guia de Referência Rápida

*Algumas regiões podem não dispor do guia de referência rápida na documentação.

■ Características do Videoprojector	4	Comando à distância	7
■ Designação das Peças e Funções	6	Parte Posterior	8
Frente/Topo	6	Base	8
Painel de controlo	6	■ Aspecto	9

Instalar o Videoprojector

■ Instalação	10	■ Conectar Fontes de Imagem	12
Ajustar o tamanho da projecção	10	■ Preparar o Comando à Distância	13
Ajuste da lente	10	Inserir pilhas no comando à distância	13
Métodos de projecção	11	Utilizar o comando à distância	13

Operações Básicas

■ Ligar o Videoprojector e Projectar Imagens	14	Focagem	16
Ligar o equipamento	14	Ajustes precisos do tamanho da imagem (Ajuste do zoom)	16
Seleccionar a fonte de imagem	15	Ajuste da posição da imagem de projecção (Ajuste da lente)	16
Desligar o equipamento	15	Corrigir a inclinação do videoprojector	16
■ Ajustar o Ecrã de Projecção e o Volume do Áudio	16	Corrigir a distorção keystone (Keystone)	17
		Ajustar o volume	17



Ajuste da Qualidade de Imagem

■ Ajustes Básicos de Qualidade da Imagem ..	18	■ Visualizar Imagens com uma Qualidade de Imagem Predefinida (Função Memory (Memória))	22
Seleccionar a Relação de Aspecto da Imagem	18	Guardar os ajustes de qualidade da imagem (Guardar na memória)	22
Seleccionar o Modo de Cor	18	Obter os ajustes de qualidade da imagem (Obter da memória)	22
■ Ajustes de Cor Avançados	20		
Skin Tone (Tom de Pele)	20		
Colour Temperature (Temperatura da Cor)	20		

Menu de Configuração

■ Funções dos Menus de Configuração	24	Menu "Setting (Definição)"	27
Lista de menus de configuração	24	Menu "Reset (Reiniciar)"	31
Menu "Image (Imagem)"	26	Utilizar os menus de configuração	32

Resolução de Problemas

■ Resolução de Problemas	33	Quando os indicadores luminosos não ajudam	34
Utilizar os Indicadores Luminosos	33	• Problemas relacionados com imagens	35
• Quando o indicador luminoso  (aviso) está aceso ou intermitente	33	• Problemas ao iniciar a projecção	40
• Quando o indicador luminoso  (funcionamento) está aceso ou intermitente	34	• Outros problemas	40

Apêndice

■ Manutenção	42	■ Acessórios Opcionais	46
Limpeza.....	42	■ Lista de Tipos de Visualização de Monitor Suportados	47
• Limpar o filtro de ar e a entrada de ar	42	• Component Video (Vídeo Componente)	47
• Limpar a caixa do videoprojector.....	42	• Composite Video (Vídeo Composto)/S-Video (S-Vídeo).....	47
• Limpar a lente.....	43	• RGB Video/Computer (Vídeo RGB/Computador).....	47
Prazos de substituição dos consumíveis	43	■ Especificações	48
• Prazo de substituição do filtro de ar	43	Esquema de cabos S-232C	49
• Prazo de substituição da lâmpada.....	43	■ Glossário	50
Substituir consumíveis	44	■ Índice Remissivo	52
• Substituir o filtro de ar.....	44		
• Substituir a lâmpada	44		
• Reiniciar o tempo de funcionamento da lâmpada	44		

Instalar o
Videoprojector

Operações
Básicas

Ajuste da
Qualidade de
Imagem

Menu de
Configuração

Resolução de
Problemas

Apêndice

Características do Videoprojector

▶ O aspecto da imagem pode ser seleccionado para corresponder ao ambiente de projecção (Color Mode (Modo de Cor)).

Pode obter facilmente imagens com uma qualidade óptima para o local onde estão a ser projectadas seleccionando o modo de cor pretendido entre os seis modos predefinidos que apresentamos a seguir. Não são necessários ajustes de cor complicados. Se seleccionar "Natural", "Theatre" (Teatro), "Theatre Black 1" (Preto Teatro 1) ou "Theatre Black 2" (Preto Teatro 2), o efeito Epson Cinema Filter (Filtro de Cinema da Epson) é aplicado automaticamente para aumentar o contraste e para fazer com que os tons de pele fiquem mais naturais. 🖱️ Pág. 18

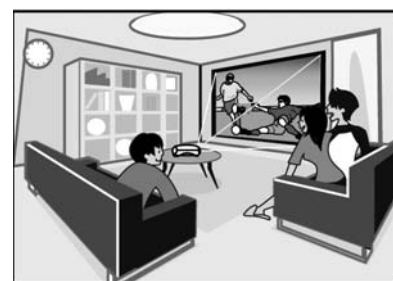
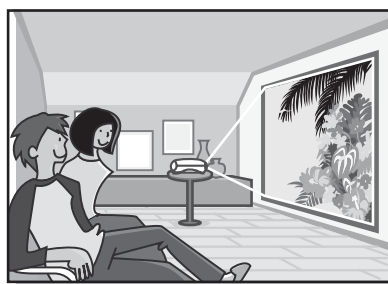
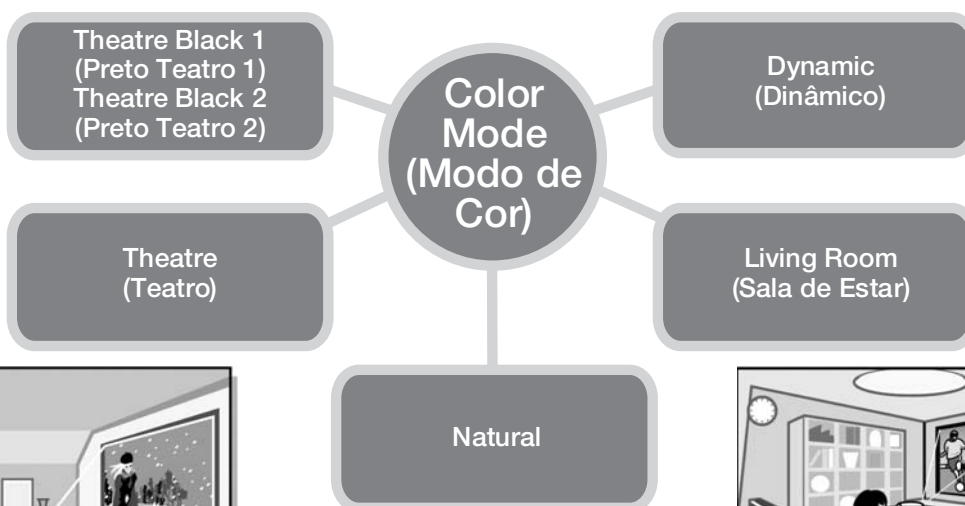

▶ Ajuste de cor sofisticado

Além da definição "Color Mode" (Modo de Cor), também as definições "Color Temp." (Temperatura da Cor) e "Skin Tone" (Tom de Pele) podem ser ajustadas através de procedimentos simples, de forma a que a imagem fique ainda mais de acordo com as suas preferências. "Color Temp." (Temperatura da Cor) pode ser ajustada de modo a obter tonalidades "quentes" ou "frias" para as cores de toda a imagem. Os tons de pele das pessoas que aparecem na imagem são ajustados pelo Epson Cinema Filter (Filtro de Cinema da Epson) de forma a ficarem o mais naturais possível, mas também podem ser ajustados conforme o gosto através da função "Skin Tone" (Tom de Pele). 🖱️ Pág. 20

▶ Equipado com uma função de ajuste de lente grande angular

A função de ajuste de lente permite ajustar a posição das imagens projectadas verticalmente e horizontalmente sem distorcer as imagens.

Desta forma, o videoprojector pode ser configurado com mais liberdade, mesmo quando está suspenso no tecto ou está posicionado em ângulo em relação ao ecrã. 🖱️ Pág. 16

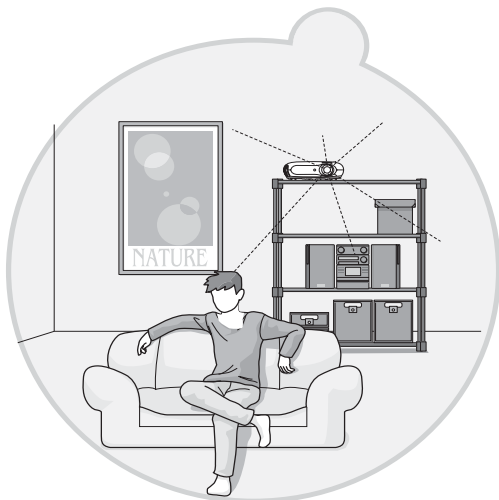
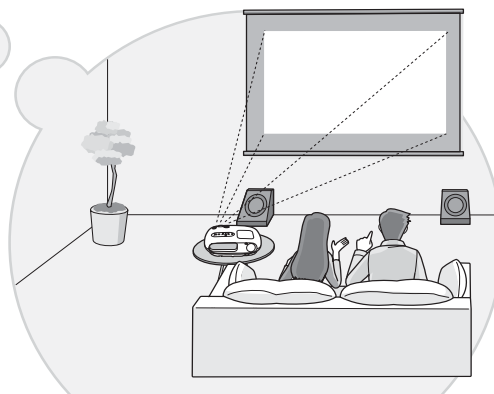
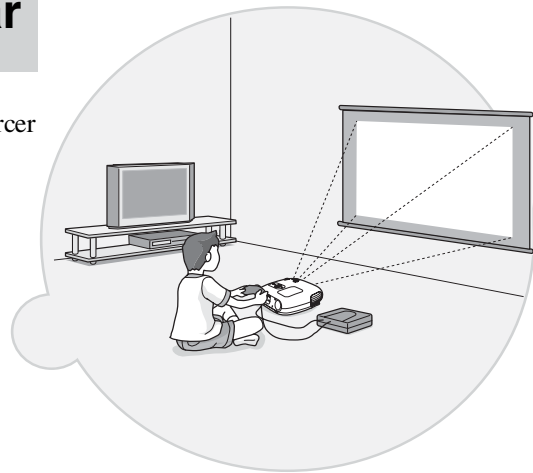
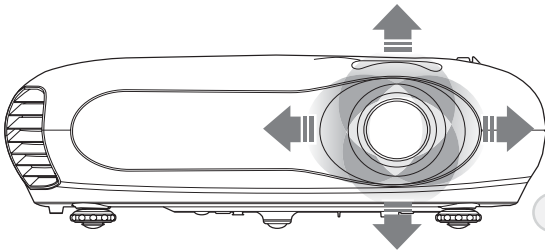

▶ Equipado com zoom de 1,5x de curto alcance

Para ajustar o zoom, é fornecida uma lente de zoom de curto alcance de 1,5x. As imagens podem ser projectadas num ecrã de 120" (apenas ecrã de 16:9), mesmo a uma distância de aproximadamente 3 m. 🖱️ Pág. 10

▶ Vendido com comando à distância fosforescente

Vendido com um comando à distância fosforescente cujos botões brilham no escuro - muito prático para ver filmes numa sala às escuras. 🖱️ Pág. 7.

▶ Várias funções de definição da imagem

Segue-se uma lista de algumas das muitas outras funções que estão disponíveis.

Uma conversão **progressiva** ▶ que permite obter os resultados ideais tanto em imagens com grande quantidade de movimento, como em imagens com imagens paradas. 🖱️ Pág. 27

- Uma função de relação de aspecto que permite visualizar as imagens em formato panorâmico. 🖱️ Pág. 18
- Funções de memória que permitem guardar os resultados do ajuste e ir buscá-los facilmente mais tarde, utilizando o comando à distância. 🖱️ Pág. 22
- Definição "Child Lock" (Bloqueio para Crianças) que pode ser utilizada para impedir que as crianças liguem o videoprojector acidentalmente e olhem para dentro da lente. 🖱️ Pág. 29

Designação das Peças e Funções

Frente/Topo

- **Painel de controlo**
☛ Ver abaixo
- **Tampa da lâmpada**
☛ Pág. 44
Para substituir a lâmpada, abra esta tampa.
- **Saída de ar**
- **Atenção:**
Não toque na saída de ar imediatamente após ou durante a utilização do videoprojector, uma vez que esta fica quente.
- **Área de recepção de luz do comando à distância**
☛ Pág. 13
Recebe os sinais emitidos pelo comando à distância.
- **Comando de ajuste horizontal da lente**
☛ Pág. 16
Desloca a lente na horizontal.
- **Comando de ajuste vertical da lente**
☛ Pág. 16
Desloca a lente na vertical.
- **Anel do zoom** ☛ Pág. 16
Ajusta o tamanho da imagem.
- **Anel de focagem**
☛ Pág. 16
Ajusta a focagem da imagem.
- **Tampa da lente**
Coloque a tampa na lente quando não estiver a utilizar o videoprojector, para impedir que a lente se suje ou danifique.
- **Pés frontais ajustáveis** ☛ Pág. 16
Estenda o pé para ajustar o ângulo de projecção, de modo a que o videoprojector fique na horizontal quando está em cima de uma mesa.

Painel de controlo

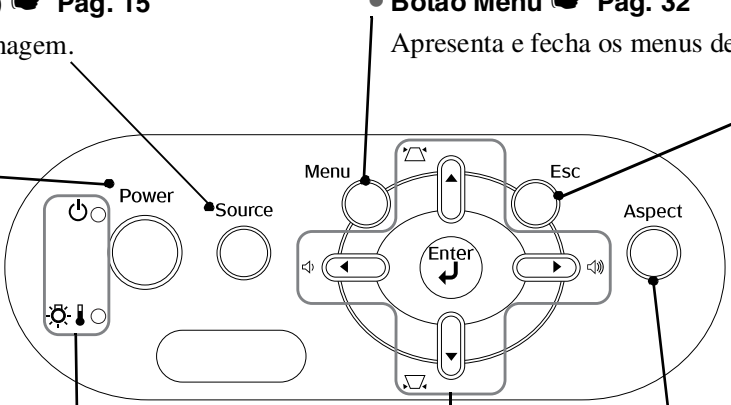
- **Botão Source (Fonte)** ☛ Pág. 15
Selecciona a fonte da imagem.
 - **Botão Power (Alimentação)**
☛ Pág. 14
Liga e desliga o videoprojector.
 - **Botão Menu** ☛ Pág. 32
Apresenta e fecha os menus de configuração.
 - **Botão Esc**
☛ Pág. 18, 20, 22, 32
Se pressionar [Esc] num menu de configuração ou de selecção, é apresentado o menu anterior.
 - **Botão Aspect (Relação de Aspecto)** ☛ Pág. 18
Selecciona a relação de aspecto.
- 

- **Indicador (Operation) (Funcionamento)** ☛ Pág. 34
Acende-se ou pisca em várias cores para indicar o estado de funcionamento do videoprojector.
- **Indicador (Warning) (Aviso)** ☛ Pág. 33
Acende-se ou pisca em várias cores para indicar a existência de problemas no videoprojector.

- **Botão Enter**
☛ Pág. 18, 20, 22, 32
Se pressionar este botão num menu de configuração ou selecção, irá seleccionar o item do menu e avançar para o menu seguinte.

- **Botões ▲ / ▽ ▼ / ▹**
☛ Pág. 17, 18, 20, 22, 32
Utilizados como botões de seta para cima/para baixo para seleccionar itens nos menus de configuração e seleccionar menus. Se os botões mencionados anteriormente não forem apresentados, corrija a distorção keystone.

- **Botões ◀/▶ ▶/◀** ☛ Pág. 17, 20, 32
Utilizados como botões de seta para a direita/esquerda para seleccionar valores de ajuste nos menus de configuração. Estes botões ajustam o volume do áudio quando os menus mencionados anteriormente não estão a ser apresentados.

Comando à distância

Os botões sem texto explicativo funcionam da mesma forma que os botões correspondentes no painel de controlo do videoprojector. Para obter mais informações sobre estes botões, consulte "Painel de controlo".

The diagram shows the front panel of an Epson remote control with various buttons and their functions detailed in callouts. The remote features a central navigation pad with 'Enter', 'Menu', and 'Esc' buttons, and several function buttons like 'Power', 'Source', 'A/V Mute', 'Aspect', 'Still', 'Auto', 'Bright', 'Contrast', 'Color Temp', 'S. Tone', 'Color Mode', 'Memory', 'Keystone', and 'Volume'.

- Area de emissão de luz do comando à distância** (Pág. 13)
 Emite os sinais do comando à distância.
- Botões On/Off (Ligar/Desligar)** (Pág. 14)
 Ligam e desligam o videoprojector.
- Botões Source (Fonte)** (Pág. 15)
 - Botão InputA (Entrada A)**
 Muda a fonte de entrada para a porta [InputA] do videoprojector. Quando for necessário mudar o sinal de entrada para que corresponda ao equipamento ligado à porta [InputA] (Entrada A), seleccione o sinal correcto utilizando o menu de selecção. A definição "InputA" (Entrada A) do menu "Input Signal" (Sinal de Entrada) reflecte esta alteração.
 - Botão InputB (Entrada B)**
 Muda a fonte de entrada para a porta [InputB] (Entrada B) do videoprojector.
 - Botão S-Vídeo (S-Vídeo)**
 Muda a fonte de entrada para a porta de entrada de [S-Vídeo] (S-Vídeo) do videoprojector.
 - Botão Vídeo (Vídeo)**
 Muda a fonte de entrada do videoprojector para a porta de entrada de [Vídeo] (Vídeo).
- Botão Auto** (Pág. 27)
 Ajusta automaticamente as imagens de vídeo RGB e as imagens RGB analógicas recebidas de um computador, para otimizar a imagem.
- Botão Keystone** (Pág. 17)
- Botão Volume** (Pág. 17)
 Ajusta o volume.
- Botão Esc** (Pág. 18, 20, 22, 32)
- Botão Menu** (Pág. 32)
- Botão Bright (Brilho)** (Pág. 26)
 Ajusta o brilho.
- Botão Contrast (Contraste)** (Pág. 26)
 Ajusta o contraste.
- Botão Color Temp (Temperatura da Cor)** (Pág. 20)
 Selecciona a temperatura da cor.
- Botão S.Tone (Tom de Pele)** (Pág. 20)
 Ajusta o tom de pele das pessoas que aparecem nas imagens.
- Botão Color Mode (Modo de Cor)** (Pág. 18)
 Selecciona o modo de cor.
- Botão Memory (Memória)** (Pág. 22)
 Obtém memórias guardadas.
- Botões Picture (Imagem)**
 - Botão Bright (Brilho)** (Pág. 26)
 Ajusta o brilho.
 - Botão Contrast (Contraste)** (Pág. 26)
 Ajusta o contraste.
 - Botão Color Temp (Temperatura da Cor)** (Pág. 20)
 Selecciona a temperatura da cor.
 - Botão S.Tone (Tom de Pele)** (Pág. 20)
 Ajusta o tom de pele das pessoas que aparecem nas imagens.
 - Botão Color Mode (Modo de Cor)** (Pág. 18)
 Selecciona o modo de cor.
 - Botão Memory (Memória)** (Pág. 22)
 Obtém memórias guardadas.
- Botões On/Off (Ligar/Desligar)** (Pág. 14)
 Ligam e desligam o videoprojector.
- Botões Source (Fonte)** (Pág. 15)
 - Botão InputA (Entrada A)**
 Muda a fonte de entrada para a porta [InputA] do videoprojector. Quando for necessário mudar o sinal de entrada para que corresponda ao equipamento ligado à porta [InputA] (Entrada A), seleccione o sinal correcto utilizando o menu de selecção. A definição "InputA" (Entrada A) do menu "Input Signal" (Sinal de Entrada) reflecte esta alteração.
 - Botão InputB (Entrada B)**
 Muda a fonte de entrada para a porta [InputB] (Entrada B) do videoprojector.
 - Botão S-Vídeo (S-Vídeo)**
 Muda a fonte de entrada para a porta de entrada de [S-Vídeo] (S-Vídeo) do videoprojector.
 - Botão Vídeo (Vídeo)**
 Muda a fonte de entrada do videoprojector para a porta de entrada de [Vídeo] (Vídeo).
- Botão Auto** (Pág. 27)
 Ajusta automaticamente as imagens de vídeo RGB e as imagens RGB analógicas recebidas de um computador, para otimizar a imagem.
- Botão Keystone** (Pág. 17)
- Botão Volume** (Pág. 17)
 Ajusta o volume.
- Botão Esc** (Pág. 18, 20, 22, 32)
- Botão Menu** (Pág. 32)
- Botão Enter** (Pág. 18, 20, 22, 32)
- Botões de navegação** (Pág. 18, 20, 22, 32)

Sugestão: Os botões são fosforescentes. Os botões acumulam luz quando estão expostos à luz solar ou eléctrica e depois brilham no escuro.

Parte Posterior

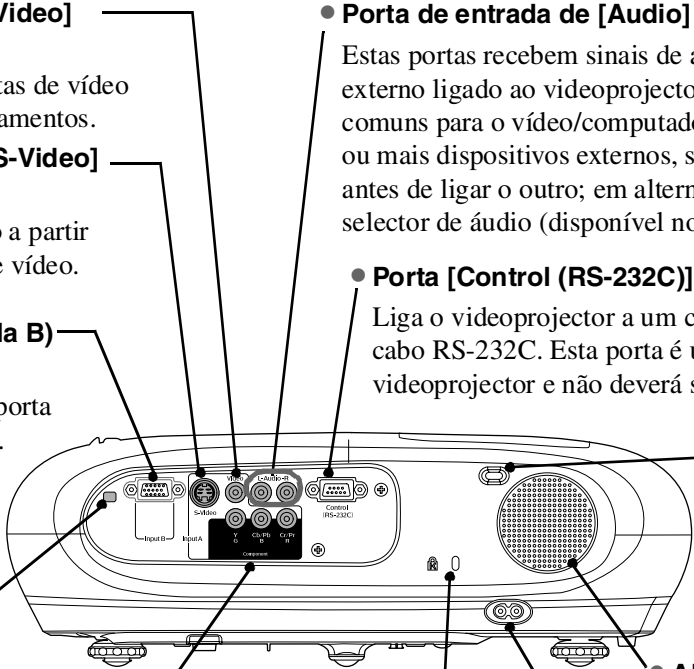
- **Porta de entrada de [Vídeo] (Vídeo)** ➔ Pág. 12
Permite a ligação às portas de vídeo normais de outros equipamentos.
 - **Porta de entrada de [S-Vídeo] (S-Vídeo)** ➔ Pág. 12
Recebe sinal de S-Vídeo a partir de outro equipamento de vídeo.
 - **Porta [InputB] (Entrada B)** ➔ Pág. 12
Liga o videoprojector à porta RGB de um computador.
 - **Porta de entrada de [Audio] (Audio)** ➔ Pág. 12
Estas portas recebem sinais de áudio do equipamento externo ligado ao videoprojector. Funcionam como portas comuns para o vídeo/computador, pelo que se utilizar dois ou mais dispositivos externos, será necessário desligar um antes de ligar o outro; em alternativa, poderá utilizar um selector de áudio (disponível no mercado).
 - **Porta [Control (RS-232C)] (Controlo (RS-232C))**
Liga o videoprojector a um computador através de um cabo RS-232C. Esta porta é utilizada para controlar o videoprojector e não deverá ser utilizada pelo cliente.
 - **Botão de abertura da tampa da lâmpada**
 - **Área de recepção de luz do comando à distância** ➔ Pág. 13
Recebe os sinais emitidos pelo comando à distância.
 - **Porta [InputA] (Entrada A)** ➔ Pág. 12
Permite a ligação às portas de vídeo componente (YCbCr ou YPbPr) ou portas RGB de outro equipamento de vídeo.
 - **Altifalante**
 - **Tomada de corrente eléctrica** ➔ Pág. 14
Liga o cabo de alimentação ao videoprojector.
 - **Dispositivo de segurança** () ➔ Pág. 50
- 

Base

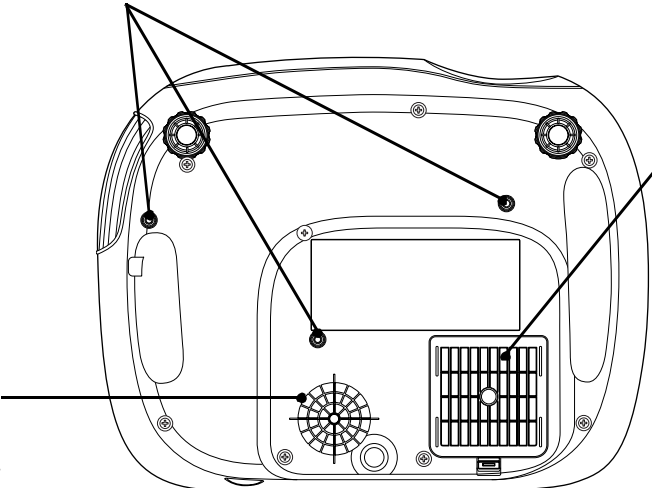
- **Pontos de fixação do suporte para montagem no tecto (3 pontos)** ➔ Pág. 46
Instale aqui o suporte opcional para montagem no tecto quando pretender instalar o videoprojector suspenso do tecto.
 - **Entrada de ar** ➔ Pág. 42
Limpe o filtro de ar periodicamente.
 - **Filtro de ar (entrada de ar)** ➔ Pág. 42, 44
Impede que o pó e outras partículas estranhas sejam aspiradas pelo videoprojector. Limpe o filtro de ar periodicamente.
- 

Aspecto

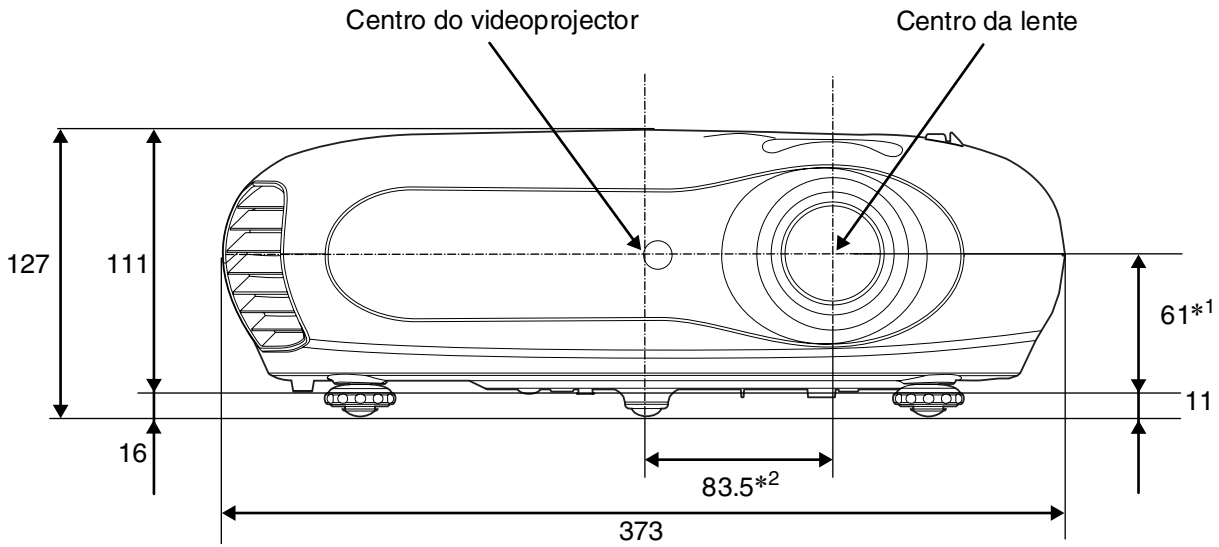

*1 Distância entre o centro da lente e o ponto de fixação do suporte para montagem no tecto
(Ajuste da lente: máx. de 3,4 mm na vertical)

*2 Distância entre o centro da lente e o centro do videoprojector
(Ajuste da lente: máx. de 3,0 mm na horizontal)

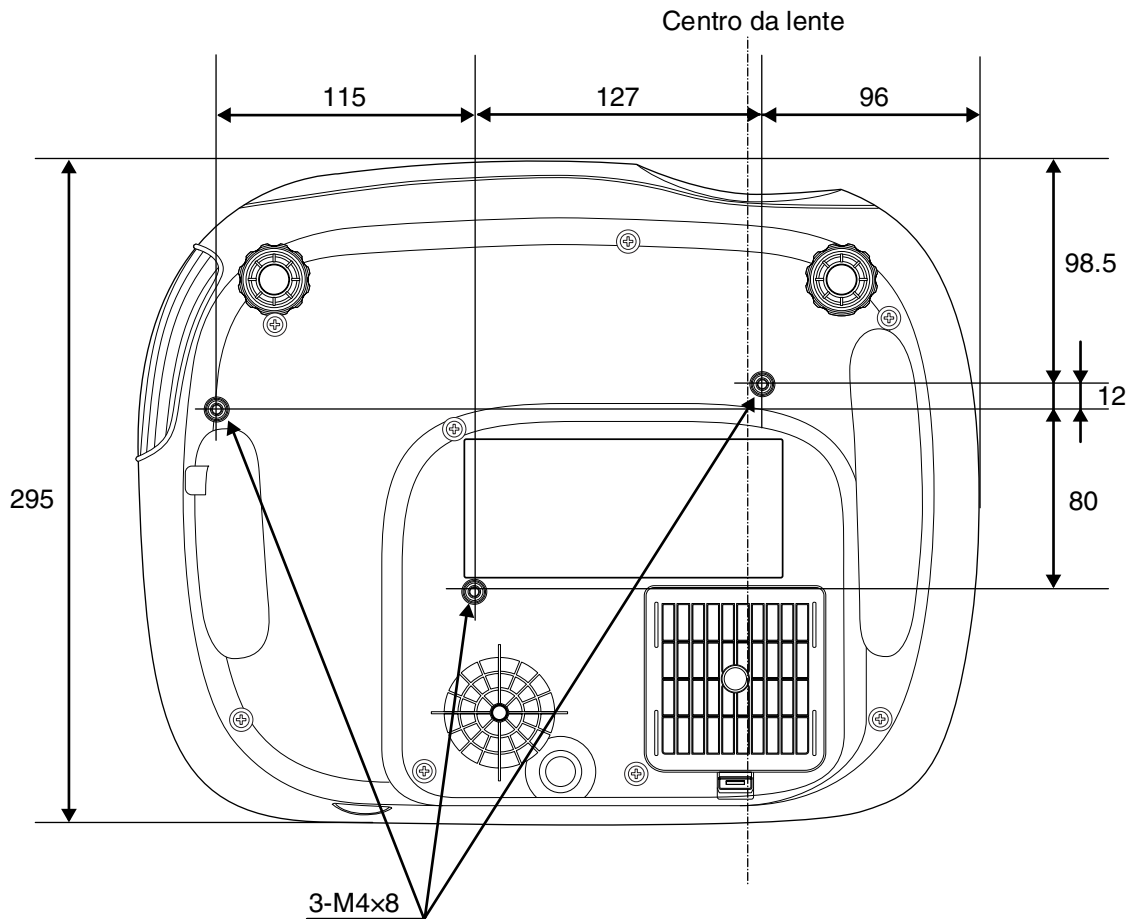

Unidades: mm

Ajustar o tamanho da projecção

O tamanho da imagem projectada é, basicamente, determinado pela distância entre a lente do videoprojector e o ecrã.

- Atenção:**
- Leia atentamente o folheto *Instruções de Segurança/ Condições de Garantia Internacionais* antes de instalar o videoprojector.
 - Não coloque o videoprojector na vertical. Se o fizer, pode danificar o videoprojector.

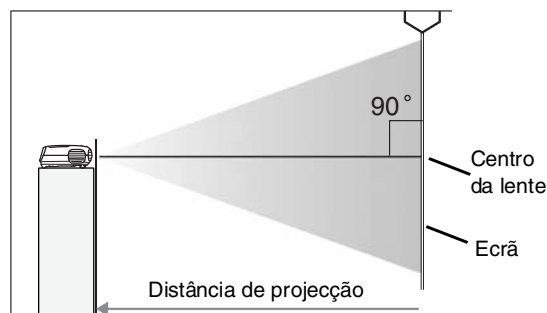

A altura entre o centro da lente e a parte de baixo do ecrã varia em função da definição de ajuste da lente.

Tendo como referência o quadro que se segue, posicione o videoprojector de forma a que as imagens sejam projectadas no ecrã com o tamanho mais adequado.

Os valores devem ser utilizados a título de orientação para instalar o videoprojector.

Unidades: cm (pol.)		Unidades: cm (pés)		Unidades: cm (pol.)		Unidades: cm (pés)	
Tamanho de ecrã de 16:9		Distância de projecção		Tamanho de ecrã de 4:3		Distância de projecção	
		Mais curta (Ajuste do zoom: Wide (Panorâmico))	Mais longa (Ajuste do zoom: Tele)			Mais curta (Ajuste do zoom: Wide (Panorâmico))	Mais longa (Ajuste do zoom: Tele)
30"	66x37 (26x15)	73-111 (2.4-3.7)		30"	61x46 (24x18)	90-136 (2.9-4.5)	
40"	89x50 (35x20)	99-149 (3.2-4.9)		40"	81x61 (32x24)	121-183 (4.0-6.0)	
60"	130x75 (51x28)	149-225 (4.9-7.4)		60"	120x90 (47x35)	183-276 (6.0-9.0)	
80"	180x100 (71x39)	200-301 (6.6-9.9)		80"	160x120 (63x47)	245-369 (8.0-12.1)	
100"	220x120 (87x47)	251-377 (8.2-12.4)		100"	200x150 (79x59)	307-462 (10.1-15.2)	
120"	270x150 (106x59)	301-453 (9.9-14.9)		120"	240x180 (94x71)	369-555 (12.1-18.2)	
150"	330x190 (130x75)	377-567 (12.4-18.6)		150"	300x230 (118x91)	462-694 (15.1-22.8)	
200"	440x250 (173x98)	504-757 (16.5-24.8)		200"	410x300 (161x118)	617-927 (20.2-30.4)	
300"	660x370 (260x146)	757-1137 (24.8-37.3)		300"	610x460 (240x181)	927-1392 (30.4-45.7)	

Ajuste da lente

Os botões de ajuste da lente podem ser utilizados para posicionar a imagem e são especialmente úteis quando o videoprojector é utilizado nas seguintes localizações: 🖱️ Pág. 16

- Suspenso do tecto
- Ecrã posicionado num local elevado
- Videoprojector situado de lado, de forma a que seja possível ficar sentado em frente do ecrã
- Videoprojector situado numa prateleira, etc.

Quando uma imagem é posicionada utilizando o botão de ajuste da lente, não ocorre praticamente nenhuma deterioração da imagem, porque a correcção de ajuste da lente é feita opticamente.

Métodos de projecção

Quando a projecção é feita directamente em frente do ecrã

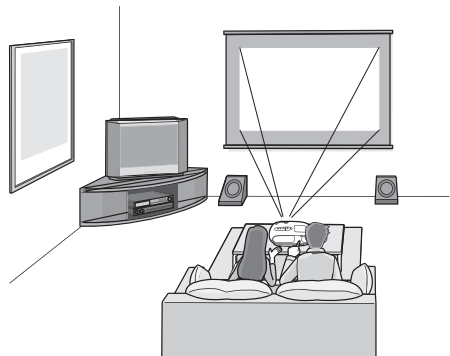

Quando a projecção é feita de lado para o ecrã.

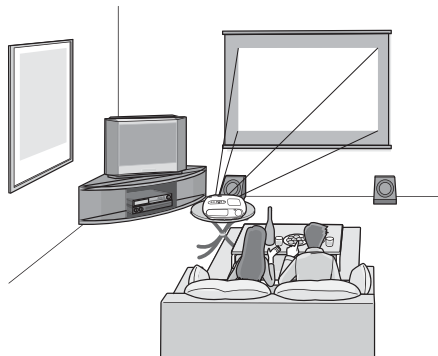

Quando a projecção é feita com o videoprojector suspenso do tecto

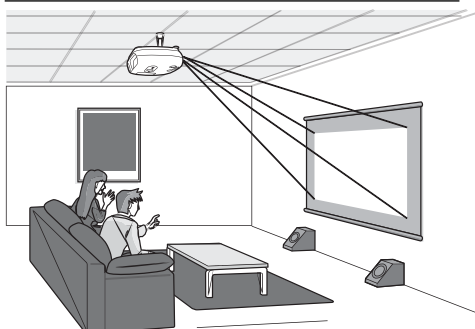

Quando o videoprojector for montado no tecto, altere as definições do menu de configuração.

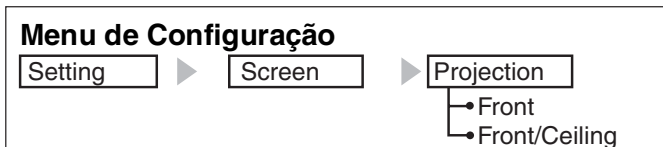

- Sugestão:**
- Evite instalar o videoprojector em locais onde exista muito pó, como, por exemplo, em quartos de dormir.
Limpe o filtro de ar no mínimo de 3 em 3 meses.
Limpe o filtro de ar com mais frequência se o videoprojector estiver a funcionar num ambiente com muito pó.
 - Quando instalar o videoprojector junto a uma parede, deixe um espaço de 20 cm, ou mais, entre o videoprojector e a parede.
 - É necessário um método especial de instalação para suspender o videoprojector do tecto.
Se pretender utilizar este método de instalação, contacte o seu revendedor local.

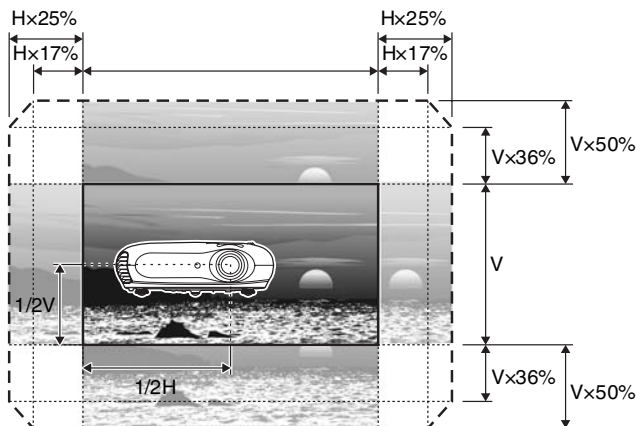

Posição de projecção padrão
(posição central para ajuste da lente)

Intervalo de valores segundo o qual a imagem pode ser deslocada em relação à posição de projecção padrão

*Não é possível deslocar a imagem na totalidade tanto na vertical como na horizontal.

Ex.) Quando a imagem é deslocada horizontalmente na totalidade, não pode ser deslocada verticalmente mais do que 36 % da respectiva altura.
E quando uma imagem é deslocada verticalmente na totalidade, não pode ser deslocada horizontalmente mais do que 17 % da respectiva largura.

Conectar Fontes de Imagem

- Atenção:**
- Desligue a alimentação do videoprojector e a fonte de sinal antes de os conectar. Se algum dos dispositivos estiver ligado no momento da conexão, poderão ocorrer danos.
 - Verifique o formato dos conectores dos cabos e das portas dos dispositivos antes de estabelecer as conexões. Se tentar forçar a introdução de um conector numa porta de dispositivo que tenha um formato ou um número de terminais diferente, poderão ocorrer avarias ou danos no conector ou na porta.

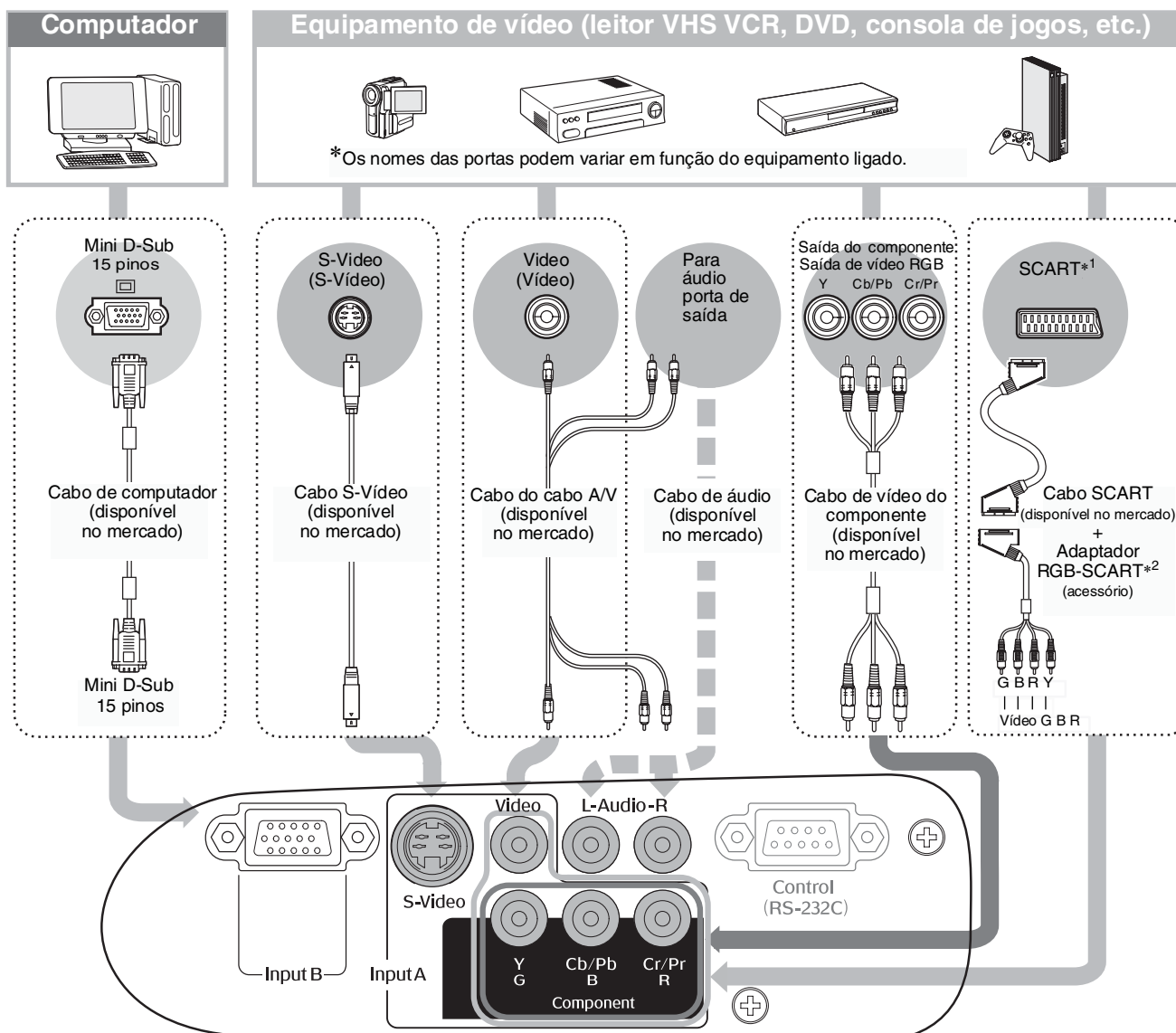

*1 Se um DVD tiver sido ligado com um adaptador RGB SCART, altere a definição "Input A" (Entrada A) para "RGB-Vídeo" (Vídeo RGB). ➡ "Seleccionar a fonte de imagem" Pág. 15

*2 Algumas regiões podem não ter o adaptador RGB SCART incluído como acessório.

- Sugestão:**
- Algumas fontes de sinal podem ter portas de formatos especiais. Nesses casos, utilize os cabos acessórios ou opcionais, que foram fornecidos com a fonte de sinal, para estabelecer as conexões.
 - O cabo que deve ser utilizado para ligar o equipamento de vídeo ao videoprojector depende do tipo de sinal de vídeo que o equipamento emitir. Alguns tipos de equipamento de vídeo emitem vários tipos diferentes de sinal de vídeo. A classificação da qualidade de imagem dos vários tipos de sinais de vídeo é, em geral, considerada como sendo a seguinte (por ordem decrescente de qualidade): Vídeo componente» > S-Vídeo» > Vídeo composto»
Consulte a documentação fornecida com o equipamento de vídeo utilizado para verificar os tipos de formatos de sinal que o equipamento pode emitir. O formato de vídeo composto é, por vezes, simplesmente designado por "saída de vídeo".

Preparar o Comando à Distância

Inserir pilhas no comando à distância.

O comando à distância não é fornecido com pilhas já instaladas. Introduza as pilhas acessórias antes de utilizar o comando à distância.

1 Abra a tampa das pilhas.

Ao mesmo tempo que pressiona a patilha, levante a tampa.

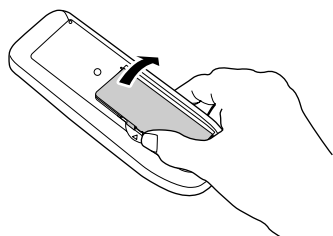

3 Feche a tampa das pilhas.

Pressione a tampa do compartimento das pilhas até encaixar no devido lugar.

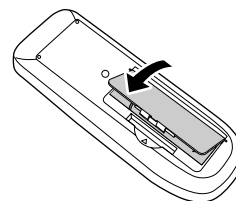

2 Introduza as pilhas.

Atenção: Verifique as indicações (+) e (-) no interior do compartimento das pilhas e introduza as pilhas na posição correcta.

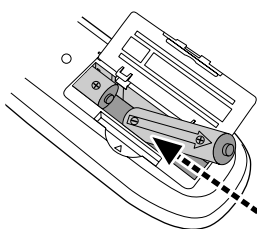

Prazo de substituição das pilhas

Se o comando à distância demorar a responder ou se não funcionar depois de ter sido utilizado durante algum tempo, provavelmente isso quer dizer que as pilhas estão a ficar gastas. Quando isso acontece, as pilhas devem ser substituídas por duas pilhas novas. Utilize duas pilhas AA novas como pilhas de substituição.

Utilizar o comando à distância

Âmbito de funcionamento (horizontal)

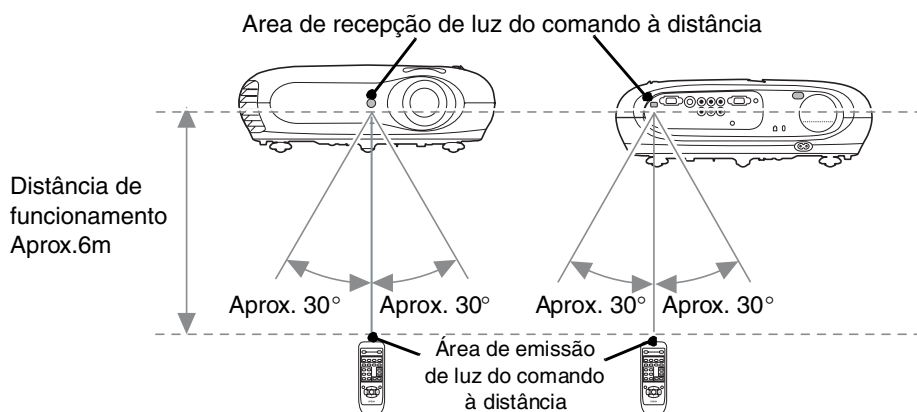

Âmbito de funcionamento (vertical)

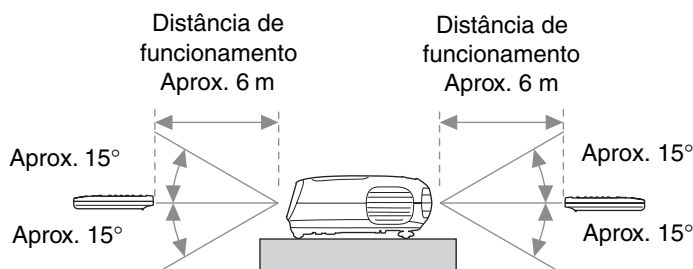

Ligar o Videoprojector e Projectar Imagens

Ligar o equipamento

- 1 Retire a tampa da lente.
- 2 Utilize o cabo de alimentação acessório para ligar o videoprojector a uma tomada eléctrica.
- 3 Ligue a alimentação da fonte de sinal (no caso de uma fonte de vídeo, pressione o botão [Play] (Reproduzir) para iniciar a reprodução).
- 4 Ligue o videoprojector. É emitido um sinal sonoro de arranque. Após um curto período de tempo, a lâmpada acende-se e a projecção é iniciada.

SUGESTÃO:

- O videoprojector está equipado com uma função "Child Lock" (Bloqueio para Crianças) que impede que as crianças liguem o videoprojector acidentalmente e olhem para dentro da lente. ➔ Pág. 29
- Quando utilizar o videoprojector a uma altitude superior a aprox. 1500 m, defina a função "High Altitude Mode" (Modo de Grande Altitude) " como "ON" (Activada). ➔ Pág. 29

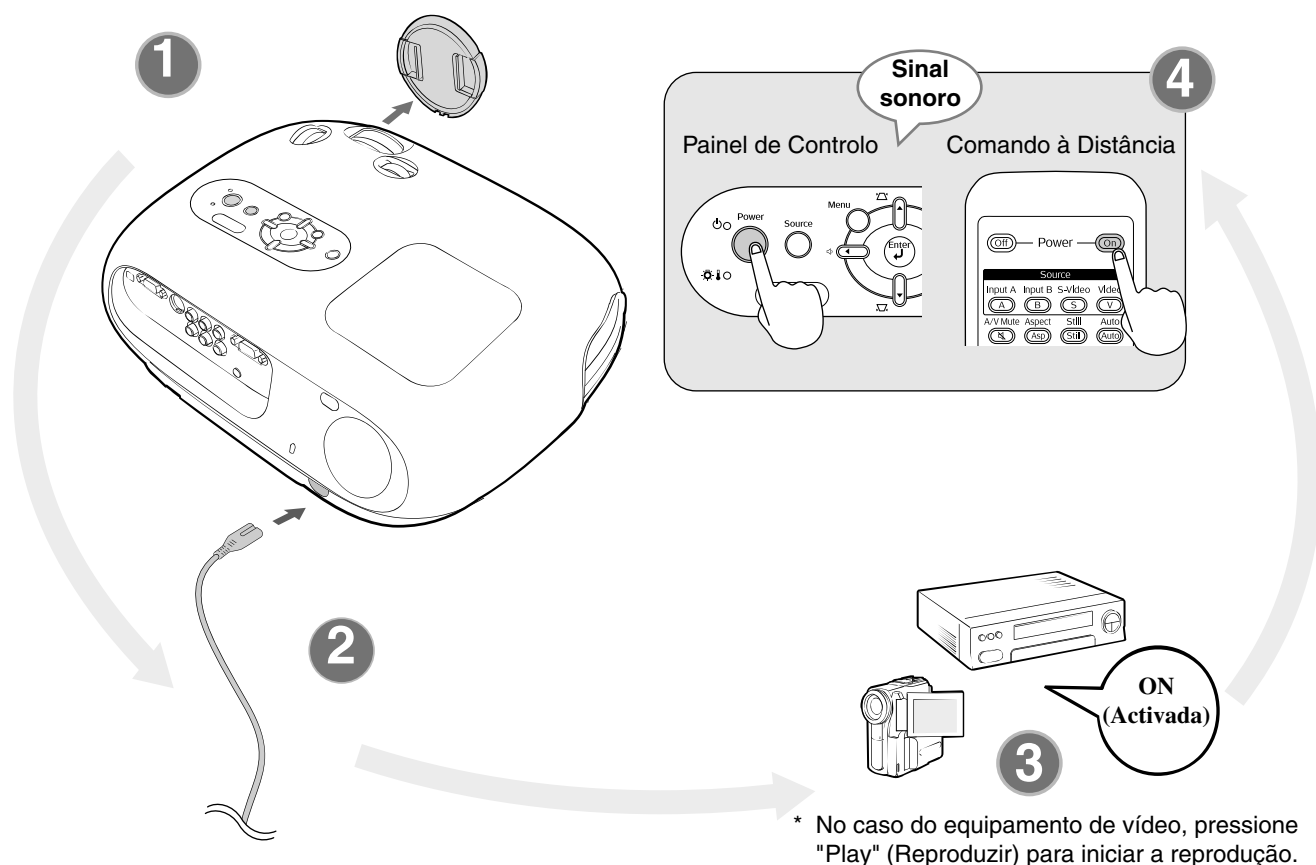

SUGESTÃO:

- Este videoprojector está equipado com uma função de ajuste automático que otimiza automaticamente as imagens quando a fonte de vídeo RGB ou um sinal de entrada de computador é alterado.
- Se um laptop ou um computador com um ecrã LCD tiver sido ligado ao videoprojector, poderá ter de utilizar as definições de função ou teclado para alterar o destino de saída. Ao mesmo tempo que mantém pressionada a tecla **[Fn]**, pressione **[F3]** (a tecla com um símbolo semelhante a /). Uma vez efectuada a selecção, a projecção será iniciada em breve.

➔ Documentação que acompanha o computador

Exemplo de selecção de saída	
NEC	
Panasonic	[Fn] + [F3]
SOTEC	
HP	[Fn] + [F4]
Toshiba	[Fn] + [F5]
IBM	[Fn] + [F7]
SONY	
DELL	[Fn] + [F8]
Fujitsu	[Fn] + [F10]
Macintosh	Defina o valor de espelho ou detecção de visor.

Seleccionar a fonte de imagem

Se tiver sido ligada mais do que uma fonte de sinal ou se não estiverem a ser projectadas quaisquer imagens, utilize os botões do comando à distância ou do painel de controlo do videoprojector para seleccionar a fonte de sinal.

Utilizando o comando à distância

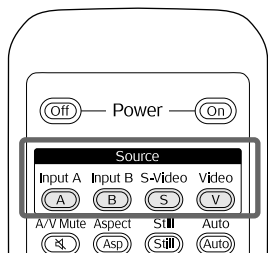

Pressione o botão que tem o nome da porta a que a fonte de sinal pretendida está ligada.

Utilizando o painel de controlo

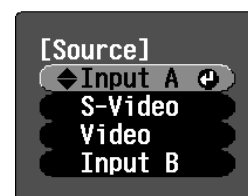
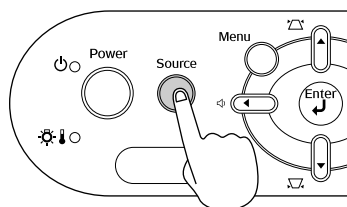

Menu de selecção

Quando pressionar , é apresentado o menu de selecção. Utilize ou para seleccionar a fonte de sinal. Pressione para aceitar.

Quando a porta [Input A] (Entrada A) está ligada

Quando ligar equipamento à porta [InputA] (Entrada A), pode ter de mudar o sinal de imagem para corresponder ao equipamento.

< Comando à distância >

Ao projectar uma imagem a partir do equipamento ligado à(s) porta(s) [InputA] (Entrada A), pressione para visualizar o menu de selecção.

< Painel de controlo >

Se "InputA" (Entrada A) estiver seleccionada, é apresentado o menu de selecção.

Menu de selecção

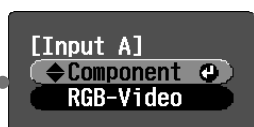

Utilize ou para seleccionar o sinal que corresponde ao equipamento. Pressione ou para aceitar.

Sugestão:

Se, apesar de o videoprojector estar correctamente configurado e ligado, ocorrer um problema com a projecção, consulte Pág. 34.

Desligar o equipamento

1. Desligue a alimentação das fontes de sinal que estão ligadas ao videoprojector.
2. Comando à Distância
Pressione .
Painel de Controlo
Se pressionar , será apresentada a mensagem que se segue, pelo que deverá pressionar mais uma vez.
3. Depois de o videoprojector ter arrefecido (cerca de 20 segundos) e de ter sido emitido o sinal sonoro duplo, desligue o cabo de alimentação.

Se desligar apenas a alimentação, o consumo de electricidade não cessa.
4. Coloque a tampa da lente.
5. Desligue os cabos que estão ligados a outros equipamentos além do videoprojector.

Power OFF?

Yes: Press [Power] button
No : Press any other button

Ajustar o Ecrã de Projecção e o Volume do Áudio

Focagem

Rode o anel de focagem para ajustar a focagem.

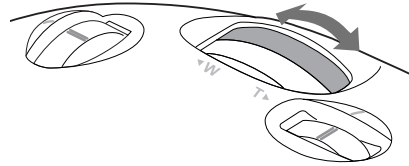

Ajustes precisos do tamanho da imagem (Ajuste do zoom)

Rode o anel de zoom para ajustar o tamanho da imagem projectada.

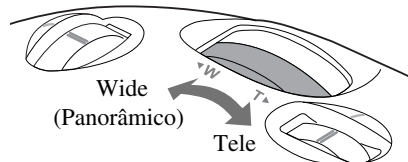

Ajuste da posição da imagem de projecção (Ajuste da lente)

Utilize os dois botões de ajuste da lente para ajustar a posição da imagem.

Se não conseguir posicionar o videoprojector direito em frente do ecrã, utilize o botão de ajuste da lente de modo a que a imagem fique centrada no ecrã.

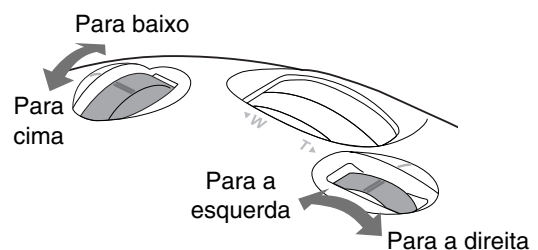

Sugestão:

- Para centrar a lente basta alinhar a marca existente no botão de ajuste da lente com a marca na superfície superior.
- Quando começar a sentir dificuldade em continuar a rodar o botão de ajuste da lente e a posição da imagem deixar de mudar, isso significa que não é possível ajustar mais a lente. ➡ Pág. 10

Corrigir a inclinação do videoprojector

Se as imagens projectadas estiverem inclinadas horizontalmente, utilize os pés ajustáveis frontais para ajustar o videoprojector de modo a que fique na horizontal.

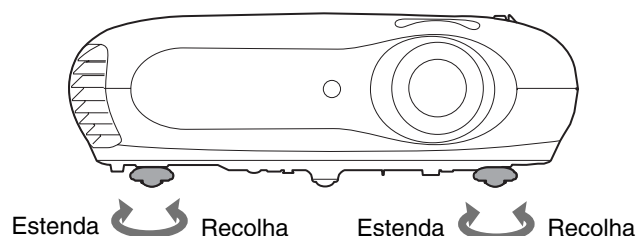

Corrigir a distorção keystone (Keystone)

Quando quiser ajustar a projecção para um nível acima ou abaixo do âmbito de ajuste da lente, instale o videoprojector numa posição angulada.

Quando o videoprojector estiver numa posição angulada, a imagem projectada pode ficar distorcida trapezoidalmente. Nesse caso, pressione () () no painel de controlo ou no comando à distância para ajustar as imagens.

No entanto, a qualidade da imagem obtida será menor do que se utilizar a função de ajuste da lente. Quando a lente é ajustada para a esquerda ou para a direita, não é possível fazer uma correcção keystone completa. Quando efectuar correcções keystone, ajuste a lente no centro, da esquerda para a direita.

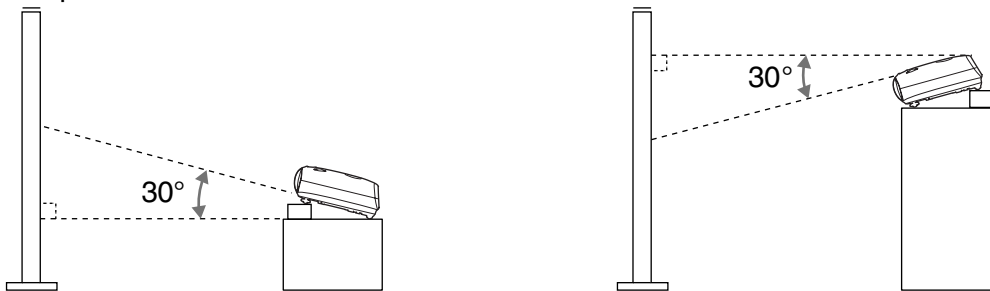

A distorção keystone pode ser corrigida num ângulo vertical máximo de aprox. 30°.

- Sugestão:**
- Também pode efectuar ajustes utilizando o menu de configuração. Pág. 28
 - Para reiniciar o valor de correcção, mantenha pressionado , pressionando simultaneamente , durante pelo menos 1 segundo no painel de controlo.

Ajustar o volume

O volume do altifalante incorporado no videoprojector pode ser ajustado da forma a seguir descrita.

Utilizando o comando à distância

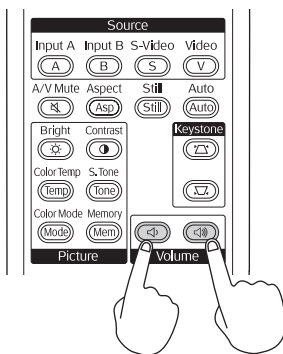

Utilizando o painel de controlo

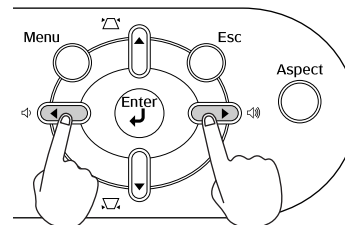

Pressione o botão para o lado para aumentar o volume, e para o lado para baixar o volume.

- Sugestão:** Também pode efectuar ajustes utilizando o menu de configuração. Pág. 31

Ajustes Básicos de Qualidade da Imagem

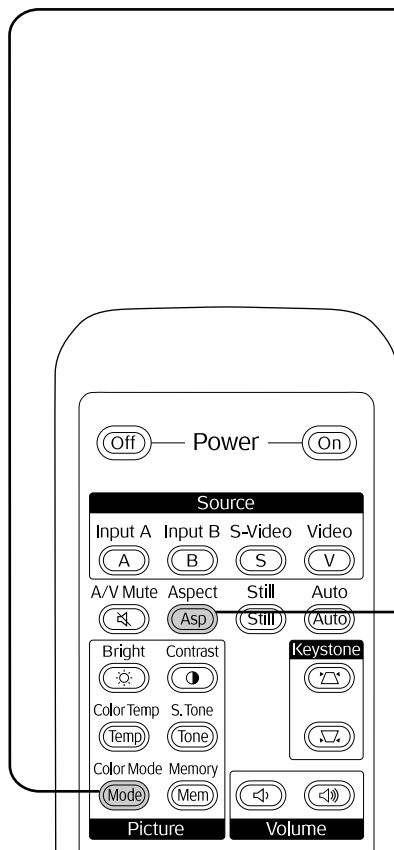

Seleccionar o Modo de Cor



Seleccionar a Relação de Aspecto da Imagem

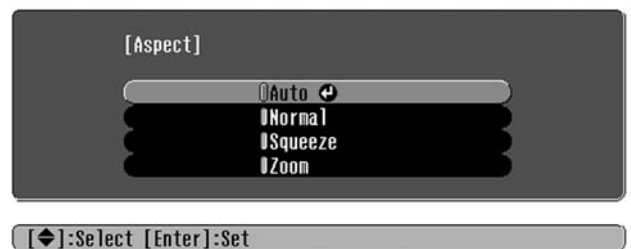

Operações do menu de selecção

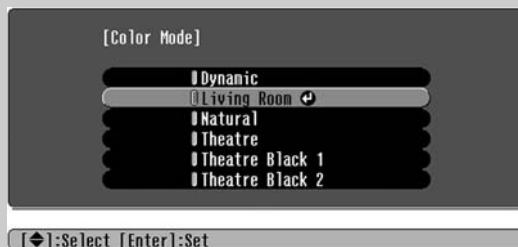

Pressione ou no comando à distância ou ou no painel de controlo do videoprojector para seleccionar um item.

Pressione ou para confirmar a selecção.

* Se pressionar ou o menu de selecção desaparece.

Sugestão: Se projectar uma imagem que esteja comprimida, ampliada ou separada utilizando a função de relação de aspecto em locais públicos, como, por exemplo, uma loja ou um hotel, com fins comerciais ou para apresentação pública, poderá estar a infringir os direitos de autor, que se encontram protegidos pela lei de direitos de autor.

Quando projectar utilizando **Auto**

Durante a projecção de sinais a partir da porta de entrada de [Video]/[S-Video] (Vídeo/S-Vídeo) ou vídeo componente (525i, 525p) a partir da porta [InputA] (Entrada A), a relação de aspecto óptima é seleccionada de acordo com o sinal, da forma que se segue.

- Para sinais de entrada 4:3 → Normal
- Para imagens de entrada gravadas no modo de compressão → Squeeze (Compressão)
- Para sinais de entrada em formato Letterbox (com barras pretas) → Zoom

* Se Auto não for adequado, a definição passa para Normal.

Pressione **Mode** e selecione o modo de cor, entre os seis modos disponíveis no menu de selecção, em função do local onde o videoprojector está a ser utilizado.

Também é possível efectuar a definição utilizando o menu de configuração.

Dynamic (Dinâmico) : Ideal para utilizar em salas com luz.

Living Room (Sala de Estar) : Ideal para utilizar em salas em que as cortinas estejam fechadas.

Natural : Ideal para utilizar em salas às escuras. Recomendamos que, quando efectuar ajustes de cor, comece neste modo.







Theatre (Teatro) : Ideal para utilizar em salas às escuras.

Theatre Black 1 (Preto Teatro 1) : Adequado para utilização em salas completamente às escuras.

- Theatre Black 2 (Preto Teatro 2)**
- 1: Um tom de cor claro que pode ser observado em monitores profissionais utilizados na criação de software DVD.
 - 2: Um tom de cor quente e profundo que faz com que se tenha a sensação de estar a ver um filme numa sala de cinema.

Se seleccionar "Natural", "Theatre" (Teatro), "Theatre Black 1" (Preto Teatro 1) ou "Theatre Black 2" (Preto Teatro 2), o efeito Epson Cinema Filter (Filtro de Cinema da Epson) é aplicado automaticamente. O contraste aumenta e faz com que os tons de pele pareçam mais naturais.

Pressione **Asp** e selecione o modo de relação de aspecto do menu de selecção.

Sinal de entrada	<ul style="list-style-type: none"> • Imagens de transmissões de TV normais • Imagens com relação de aspecto padrão (4:3) • Imagens de computador 	Imagens gravadas por uma câmara de vídeo ou por um software de DVD em modo de compressão	Imagens em formato Letterbox, como, por exemplo, a partir de um DVD
Modo de relação de aspecto recomendado	Normal	Squeeze (Compressão)	Zoom
Resultado	 <p>São colocadas barras pretas à esquerda e à direita das imagens.</p>	 <p>Os sinais de entrada vão ser projectados com a mesma largura do que a resolução do painel do videoprojector.</p>	 <p>Os sinais de entrada vão ser projectados com a mesma altura do que a resolução do painel do videoprojector.</p>
Observações	<p>Quando são projectadas imagens HDTV, as imagens são apresentadas com o tamanho 16:9.</p> 	<p>Se forem projectadas imagens em 4:3, as imagens ficam alongadas horizontalmente.</p> 	<ul style="list-style-type: none"> • Se forem projectadas imagens em 4:3, as margens superior e inferior das imagens ficam truncadas. • Se estiverem a ser projectadas imagens com legendas e as legendas ficarem truncadas, utilize o menu "Zoom Caption" (Valor de Zoom) para ajustar.  Pág. 28

Ajustes de Cor Avançados

O videoprojector permite-lhe seleccionar as definições de cor óptimas para as imagens que estão a ser projectadas através da selecção do modo de cor apropriado.

Para conseguir que a imagem fique ainda mais a seu gosto, ajuste as definições de "Color Temp." (Temperatura da Cor) e "Skin Tone" (Tom de Pele).

Os valores ajustados podem ser armazenados na memória de modo a que os possa obter e aplicar às imagens projectadas, em qualquer altura. 🖱️ Pág. 22

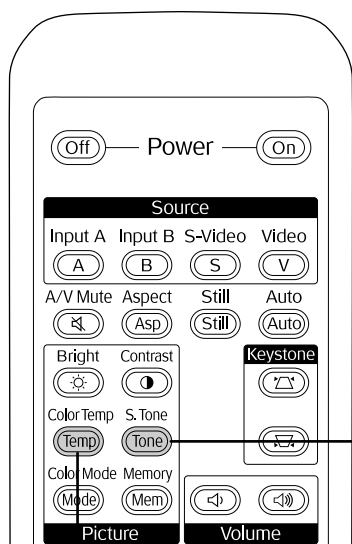

Skin Tone (Tom de Pele)

[Skin Tone]

Skin Tone

0

[◀]:Adjust

Colour Temperature (Temperatura da Cor)

[Color Temp.]

High

Medium

Low

[▶]:Select [Enter]:Set

Operações do menu de selecção



Pressione no comando à distância ou no painel de controlo do videoprojector, para efectuar o ajuste.

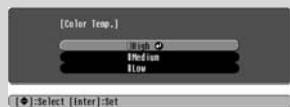

Pressione no comando à distância ou no painel de controlo do videoprojector, para seleccionar um item.

Pressione ou para confirmar a selecção.

* Se pressionar (E), o menu de selecção desaparece.

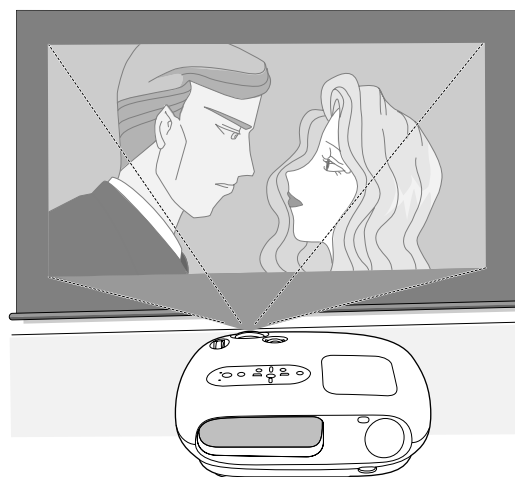

Pode ser utilizado para ajustar os tons de pele em imagens de pessoas.
 O efeito Epson Cinema Filter (Filtro de Cinema da Epson), que é aplicado automaticamente às imagens quando se efectua uma definição de "Color Mode" (Modo de Cor), cria tons de pele com um aspecto natural. Se pretender melhorar os tons de pele, utilize a definição "Skin Tone" (Tom de Pele) para efectuar o ajuste.
 Se for deslocado para o lado +, as cores ficam esverdeadas e se for deslocado para o lado –, as cores ficam avermelhadas.

Pode ajustar a coloração geral das imagens.
 Se seleccionar "High" (Elevada), as imagens terão um tom azulado; se seleccionar "Low" (Baixa), as imagens terão um tom avermelhado.
 Seleccione um de três níveis: "High" (Elevada), "Medium" (Média) ou "Low" (Baixa).

Ajuste de temperatura da cor/tom de pele

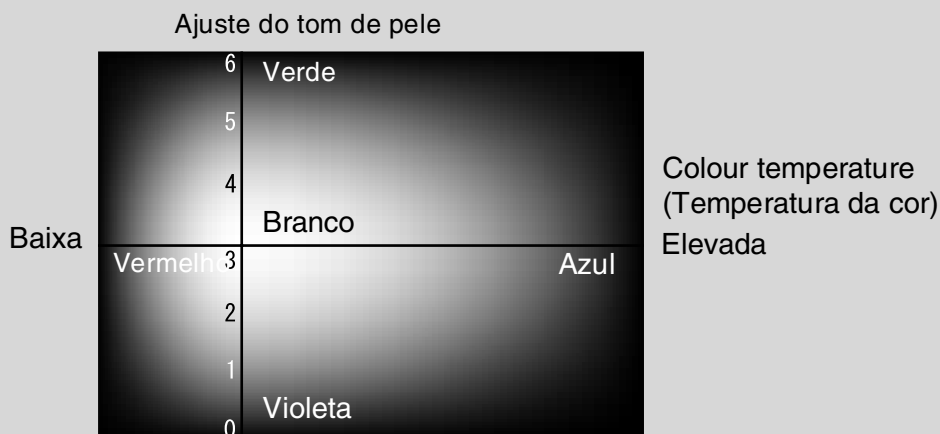

Visualizar Imagens com uma Qualidade de Imagem Predefinida (Função Memory (Memória))

Depois de utilizar comandos de menu como "Picture Quality (Qualidade de Imagem)" e "Screen" (Ecrã) para ajustar as imagens projectadas, pode guardar os valores dos ajustes.

Além disso, os dados guardados podem depois ser obtidos facilmente, para que possa visualizar imagens com as definições ajustadas, em qualquer altura.

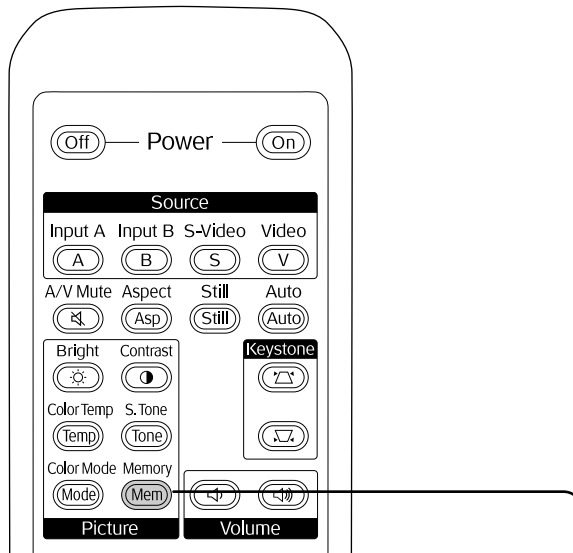

Operações do menu de selecção

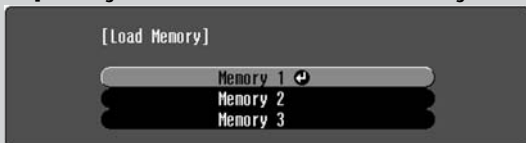

[↔]:Select [Enter]:Set

Pressione ou no comando à distância ou ou no painel de controlo do videoprojector para seleccionar um item.

Pressione ou para confirmar a selecção.

* Se pressionar ou desaparece o menu de selecção.

Selecione um item para avançar para o nível de menu seguinte desse item.

Guardar os ajustes de qualidade da imagem (Guardar na memória)

Definições que podem ser guardadas na memória

- Menus de configuração Pág. 24

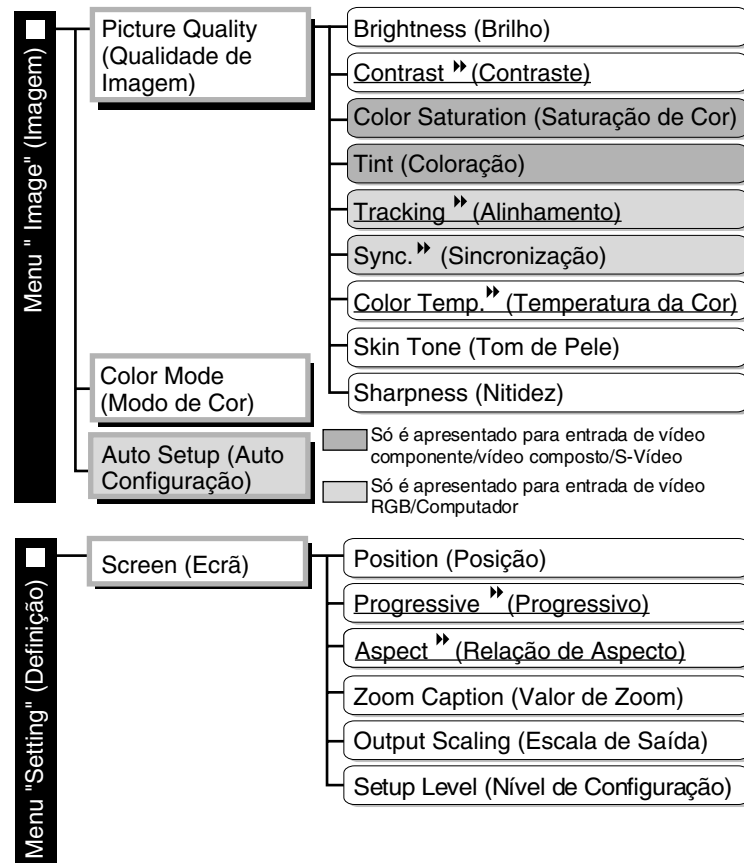

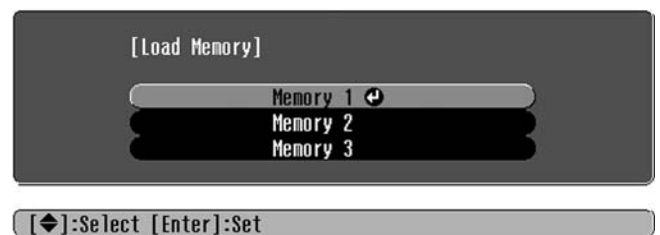

Obter os ajustes de qualidade da imagem (Obter da memória)







[↔]:Select [Enter]:Set

Pode ser utilizado para guardar os valores ajustados para todos os itens do menu de configuração que se encontram do lado esquerdo. O comando "Save Memory" (Guardar na Memória) no menu "Image" (Imagem) é utilizado para guardar as definições.

Segue-se uma descrição da forma como pode guardar definições.

- 1** Ajuste as definições pretendidas que pretende guardar na memória.
- 2** Seleccione "Save Memory" (Guardar na Memória) no menu "Image" (Imagem) e depois pressione .
- 3** Seleccione um nome para a memória, de Memory1 (Memória 1) a Memory 3 (Memória 3), que irá ser utilizado quando guardar, e depois pressione .

O estado de uma área de memória é indicado pela cor do símbolo  que se encontra à esquerda do nome da memória, da forma que se segue.

 Verde: A área da memória está a ser utilizada  Cinzento: A área da memória não está a ser utilizada  Cor de laranja: Seleccionada

Se seleccionar uma área de memória que já esteja a ser utilizada e pressionar , o conteúdo existente é apagado e as definições actuais são guardadas no respectivo local.

Para apagar todo o conteúdo da memória, seleccione "Memory Reset" (Reiniciar Memória) a partir do menu "Reset" (Reiniciar). ➔ Pág. 31

Pode pressionar  e seleccionar o nome de memória pretendido no menu de selecção.

 **Sugestão:** ● As definições de memória que tiverem sido aplicadas às imagens são mantidas mesmo quando o videoprojector é desligado. Serão aplicadas as mesmas definições de ajuste da memória às imagens projectadas na próxima vez que ligar o videoprojector.

- A definição da relação de aspecto obtida da memória pode não ser aplicada às imagens, caso se trate de imagens em 16:9 ou se as imagens do sinal de entrada tiverem uma resolução particular.

Funções dos Menus de Configuração

Os menus de configuração podem ser utilizados para efectuar uma série de ajustes e definições relacionados com o ecrã, a qualidade da imagem e os sinais de entrada.

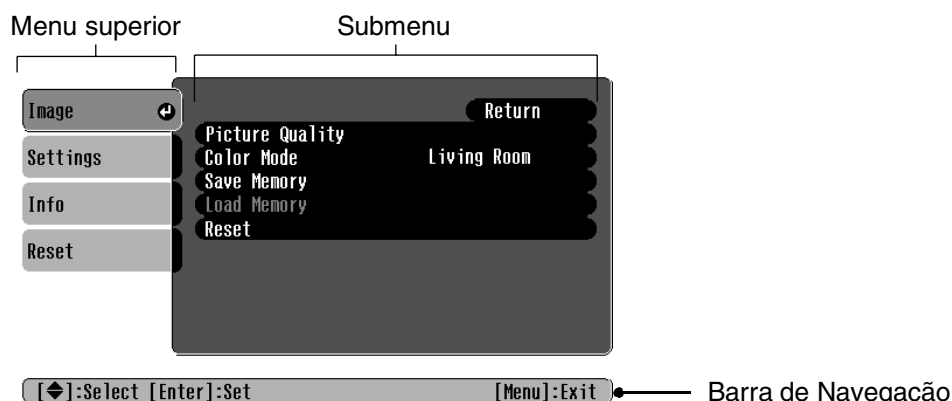

Consulte "Utilizar os menus de configuração" (☞ página 32) para obter mais detalhes sobre as operações dos menus.

Sugestão: Os menus de configuração podem ser utilizados para alterar o padrão de cores.
☞ "Setting (Definição)" - "Display (Visualização)" - "Menu Color (Cor do Menu)"

Lista de menus de configuração

Se não for emitido nenhum sinal de imagem, nenhuma das definições poderá ser ajustada, excepto "Auto Setup" (Auto Configuração) no menu "Image (Imagem)". Os itens apresentados no menu "Image (Imagem)" e no menu "Info (Informação)" variam consoante o tipo de sinais de imagem que estiverem a ser projectados.

"Image" (Imagem) menu	Picture Quality (Qualidade de Imagem)	página 26	Brightness (Brilho)	
			Contrast (Contraste)	
			Color Saturation (Saturação de Cor)	
			Tint (Coloração)	
			Tracking (Alinhamento)	
			Sync. (Sincronização)	
			Color Temp (Temperatura da Cor)	High (Elevada), Medium (Média), Low (Baixa)
			Skin Tone (Tom de Pele)	
			Sharpness (Nitidez)	
	Color Mode (Modo de Cor)	página 26	Dynamic (Dinâmico), Living Room (Sala de Estar), Natural, Theatre (Teatro), Theatre Black 1 (Preto Teatro 1), Theatre Black 2 (Preto Teatro 2)	
Save Memory (Guardar na Memória)	página 27	Memory 1 (Memória 1), Memory 2 (Memória 2), Memory 3 (Memória 3)		
Load Memory (Carregar da Memória)	página 27	Memory 1 (Memória 1), Memory 2 (Memória 2), Memory 3 (Memória 3)		
Auto Setup (Auto Configuração)	página 27	ON, OFF (Activado, Desactivado)		
Reset (Reiniciar)	página 27	Sim, Não		

■ Só é apresentado para entrada de vídeo componente/vídeo composto/S-Vídeo

■ Só é apresentado para entrada de vídeo RGB/Computador

Menu "Setting" (Definição)

Screen (Ecrã) 📄 página 27	Position (Posição)		
	Progressive (Progressivo)	ON, OFF (Activado, Desactivado)	
	Aspect (Relação de Aspecto)	Auto, Normal, Squeeze (Compressão), Zoom	
	Zoom Caption (Valor de Zoom)		
	Output Scaling (Escala de Saída)	Normal, Larger (Maior)	
	Keystone		
	Projection (Projeção)	Front (Frontal), Front/Ceiling (Frontal/Tecto) Rear (Posterior), Rear/Ceiling (Posterior/Tecto)	
	Setup Level (Nível de Configuração)	0%, 7.5%	
	Operation (Funcionamento) 📄 página 29	Direct Power ON (Ligação Directa)	ON, OFF (Activado, Desactivado)
		Sleep Mode (Modo de Repouso)	OFF (Desactivado), 5 min., 10min., 30min.
Child Lock (Bloqueio para Crianças)		ON, OFF (Activado, Desactivado)	
High Altitude Mode (Modo de Grande Altitude)		ON, OFF (Activado, Desactivado)	
Logótipo do Utilizador		📄 página 30	
Display (Visualização) 📄 página 30	Menu Color (Cor do Menu)	Color 1 (Cor 1), Color 2 (Cor 2)	
	Message (Mensagem)	ON, OFF (Activado, Desactivado)	
	Background Color (Cor de Fundo)	Preto, Azul, Logo	
	Startup Screen (Ecrã de Arranque)	ON, OFF (Activado, Desactivado)	
Input Signal (Sinal de Entrada) 📄 página 31	Video Signal (Sinal de Vídeo)	Auto, NTSC, NTSC4.43, PAL, M-PAL, N-PAL, PAL60, SECAM	
	Input A (Entrada A)	Component, RGB-Video (Componente, Vídeo RGB)	
Volume		📄 página 31	
Language (Idioma)		📄 página 31 日本語, English, Français, Deutsch, Italiano, Español, Português, 中文, 한국어	
Reset (Reiniciar)		📄 página 31 Sim, Não	

Vertical Size (Tamanho na Vertical)

Zoom Position (Posição de Zoom)

Esta opção só pode ser definida quando estão a ser recebidos sinais de vídeo componente ou sinais de vídeo RGB.

Esta função só pode ser definida quando estão a ser recebidos sinais de vídeo componente 525i ou 525p ou sinais NTSC de vídeo composto ou S-Vídeo.

Menu de Configuração

Menu "Info" (Informação)

Lamp Hours (Tempo de Funcionamento da Lâmpada)	<ul style="list-style-type: none"> • O texto da mensagem vai ser apresentado a amarelo quando chegar o momento de substituir a lâmpada. • O tempo de 0H a 10H será apresentado como 0H. Das 10H em diante, o tempo será apresentado em unidades de 1H.
Source (Fonte)	
Input Signal (Sinal de Entrada)	
Resolução	
Video Signal (Sinal de Vídeo)	
Refresh Rate (Taxa de Refrescamento)	
Sync Info (Info Sinc)	



Menu "Reset" (Reiniciar)

Reset All (Reiniciar Tudo)	📄 página 31 Sim, Não
Memory Reset (Reiniciar Memória)	📄 página 31 Sim, Não
Lamp-Hours Reset (Reiniciar Tempo de Funcionamento da Lâmpada)	📄 página 31 Sim, Não

- Só é apresentado para entrada de vídeo composto/S-Vídeo
- Só é apresentado para entrada de vídeo componente/vídeo RGB/Computador
- Só é apresentado para entrada de vídeo RGB/Computador

O menu "Info" só é utilizado para apresentar o estado do videoprojector.

Menu "Image (Imagem)"

 Só é apresentado para entrada de vídeo componente/vídeo composto/S-Vídeo
 Só é apresentado para entrada de vídeo RGB/Computador

Picture Quality (Qualidade de Imagem)

Brightness (Brilho) *¹

O brilho das imagens pode ser ajustado.

Se, ao projectar imagens em salas escuras ou em ecrãs pequenos, as imagens forem apresentadas com demasiado brilho, reduza essa definição.

Contrast (Contraste) *¹

Ajusta a diferença entre as áreas claras (brilhantes) e escuras.

Quando se aumenta o contraste, obtêm-se imagens com maior modulação.

Color Saturation (Saturação de Cor) *¹

Ajusta a intensidade das cores das imagens.

Tint (Coloração) *¹

(O ajuste só é possível quando estão a ser emitidos sinais de vídeo composto^{▶▶} e S-Vídeo^{▶▶} em formato NTSC^{▶▶}.)

Ajusta a coloração da imagem.

Tracking ^{▶▶}(Alinhamento) *¹

Ajusta as imagens quando estas são apresentadas com riscas verticais.

Sync. ^{▶▶}(Sincronização) *¹

Ajusta as imagens quando estas são apresentadas com cintilação, desfocagem ou interferência.

- Quando se ajustam as definições de brilho, contraste, nitidez e correcção keystone também podem surgir nas imagens cintilação e desfocagem.
- É possível obter ajustes mais precisos se ajustar primeiro o "Tracking" (Alinhamento) e depois ajustar a "Sync" (Sincronização).

Color Temp. ^{▶▶}(Temperatura da Cor) *²

A temperatura da cor pode ser seleccionada a partir de três definições para ajustar a coloração geral das imagens.  página 20

Skin Tone (Tom de Pele) *²

Ajusta o tom de pele das pessoas que aparecem nas imagens.  página 20

Sharpness (Nitidez) *¹

Ajusta a nitidez da imagem.

Color Mode (Modo de Cor) *¹

O Color Mode (Modo de Cor) pode ser seleccionada a partir de seis definições diferentes de acordo com as imagens que estiverem a ser projectadas.  página 18

*1 As definições são armazenadas separadamente para cada fonte de imagem e tipo de sinal.

*2 As definições são armazenadas separadamente para cada fonte de imagem e definição de modo de cor.

 Só é apresentado para entrada de vídeo RGB/

Save Memory (Guardar na Memória)

Pode ser utilizado para guardar as actuais definições dos menus de configuração.  página 22

Load Memory (Carregar da Memória) *¹

Obtém as definições que estão armazenadas na memória.  página 22

Auto Setup (Auto Configuração) *¹

Define o ajuste automático como activado ou desactivado com vista a definir se o videoprojector ajusta automaticamente as imagens nas respectivas condições óptimas quando o sinal de entrada é alterado. Os três itens automaticamente ajustados são "Tracking" (Alinhamento), "Position" (Posição) e "Sync" (Sincronização).

Reset (Reiniciar)

Repõe todas as definições do menu "Image (Imagem)" nos valores predefinidos, excepto as definições que tiverem sido guardadas com o comando "Save Memory" (Guardar na Memória). As definições de "Save Memory" (Guardar na Memória) podem ser repostas nos valores predefinidos utilizando o menu "Memory Reset (Reiniciar Memória)".  página 31

Menu "Setting (Definição)"

Screen (Ecrã)

Position (Posição) *¹

Utilize , ,  ou  para deslocar a posição de visualização das imagens.

Progressive »(Progressivo)*¹

(Esta função só pode ser definida quando estão a ser recebidos sinais de vídeo composto ou S-Vídeo ou quando estão a ser recebidos sinais 525i/625i a partir de vídeo componente» ou vídeo RGB.)

- OFF (Desactivada): A conversão de sinais entrelaçados» (i) para sinais progressivos (p) é efectuada para cada campo do ecrã. É ideal para quando se visualizam imagens com uma grande quantidade de movimento.
- ON (Activada) : Os sinais entrelaçados (i) são convertidos em sinais progressivos (p). É ideal para ver imagens paradas.

Aspect » (Relação de Aspecto) *¹

Selecciona o modo da relação de aspecto.  página 18

*1 As definições são armazenadas separadamente para cada fonte de imagem e tipo de sinal.

Zoom Caption (Valor de Zoom) *¹

Se "Aspect" (Relação de Aspecto) estiver definida como "Zoom" ao visualizar imagens com legendas, altere a definição da forma a seguir descrita, para que as legendas fiquem visíveis. O tamanho na vertical e a posição de visualização podem ser ajustados em conjunto.

- **Vertical Size (Tamanho na Vertical)**
O tamanho da imagem na vertical é reduzido para que as legendas sejam apresentadas.
- **Zoom Position (Posição de Zoom)**
A totalidade da imagem é deslocada de modo a que as legendas sejam apresentadas.

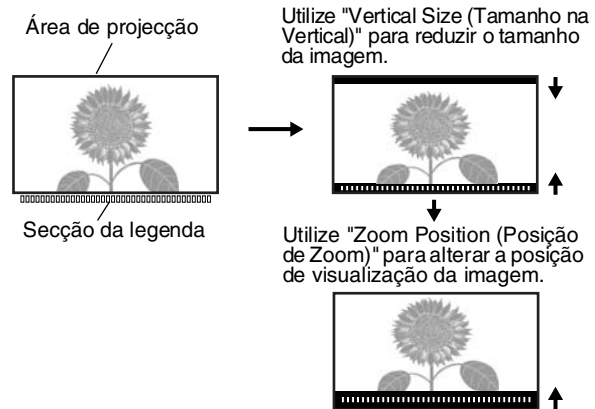

Output Scaling (Escala de Saída) *¹

Durante a entrada de sinais de vídeo componente ou vídeo RGB apenas, esta função permite a alteração da escala de saída (extensão da imagem projectada).

Normal (visualização de 92%): Os sinais de entrada são projectados com o tamanho normal da imagem.

As imagens de TV são apresentadas com o tamanho de 92%.

Larger (Maior) : As imagens de vídeo componente e vídeo RGB são apresentadas com o tamanho de 100%.

As áreas da margem superior, da margem inferior e das margens laterais das imagens, que normalmente não se vêem, são inseridas e projectadas. Pode ocorrer interferência nessas áreas das imagens dependendo do sinal de imagem. Nesses casos, tente ajustar a posição de visualização. ➡ página 27

Keystone

Esta função é utilizada para corrigir a distorção keystone das imagens. A mesma correcção pode ser efectuada utilizando o painel de controlo do videoprojector. ➡ página 17

Projection (Projectção)

A projectção deve ser definida de acordo com o método utilizado para instalar o videoprojector.

- **Front (Frontal)** : Seleccione quando o videoprojector está instalado em frente do ecrã.
- **Front/Ceiling (Frontal/Tecto)** : Seleccione quando o videoprojector está instalado em frente do ecrã e suspenso do tecto.
- **Rear (Posterior)** : Seleccione quando o videoprojector está instalado atrás do ecrã.
- **Rear/Ceiling (Posterior/Tecto)**: Seleccione quando o videoprojector está instalado atrás do ecrã e suspenso do tecto.

Setup Level (Nível de Configuração) *¹

(Esta função só pode ser definida quando estão a ser recebidos sinais **NTSC** de vídeo composto ou S-Vídeo ou quando estão a ser recebidos sinais de vídeo componente 525i/525p.)

Se forem utilizados produtos concebidos para destinos como a Coreia do Sul, que têm definições de nível de preto (nível de configuração) diferentes, utilize esta função para obter imagens correctas. Verifique as especificações do equipamento ligado ao videoprojector quando alterar esta definição.

Operation (Funcionamento)

Direct Power ON (Ligação Directa)



Define se "Direct Power ON" (Ligação Directa) está activada ("ON") ou desactivada ("OFF"). Quando definir esta função em "ON" (Activada) e deixar o cabo de alimentação ligado a uma tomada de parede, lembre-se que picos de corrente, que possam ocorrer quando a alimentação é restabelecida na sequência de uma falha, podem fazer com que o videoprojector se ligue automaticamente.

*1 As definições são armazenadas separadamente para cada fonte de imagem e tipo de sinal.

Sleep Mode (Modo de Repouso)

O videoprojector está equipado com uma função de poupança de energia que faz com que o equipamento se desligue automaticamente e mude para modo de espera se não for emitido nenhum sinal para o videoprojector durante um período de tempo contínuo. O período de tempo decorrido até a função de poupança de energia entrar em funcionamento pode ser seleccionado a partir de quatro definições disponíveis. Se for seleccionado "OFF (Desactivada)", a função de poupança de energia não funcionará. Se pressionar  com o videoprojector em modo de espera, a projecção começa novamente.

Child Lock (Bloqueio para Crianças)

Bloqueia o funcionamento do botão de alimentação  do painel de controlo do videoprojector, de modo a que uma criança não possa ligar acidentalmente o videoprojector e olhar para a lente do videoprojector. Quando o bloqueio está aplicado, a alimentação só será ligada se  for pressionado durante cerca de 3 segundos.  pode ser utilizado para desligar a alimentação e, nesse caso o comando à distância continua a funcionar como normalmente.

O funcionamento do comando à distância não é afectado por esta definição.

Se alterar a definição, a nova definição ficará activa depois de desligar o videoprojector e de concluído o período de arrefecimento.

High Altitude Mode (Modo de Grande Altitude)

Uma ventoinha é activada para funcionar com uma determinada velocidade de rotação de modo a baixar a temperatura interna do videoprojector.

Quando utilizar o videoprojector a uma altitude superior a aprox. 1500 m, defina esta função como "ON" (Activada).

User's Logo (Logótipo do Utilizador)

Pode gravar a sua imagem favorita como logótipo do utilizador.

O logótipo será projectado no início da projecção e quando o modo A/V Mute (Desligar A/V) estiver definido. Quando se grava um logótipo de utilizador, o anterior é apagado. Siga as instruções fornecidas no ecrã para gravar um logótipo de utilizador.

Moldura de selecção

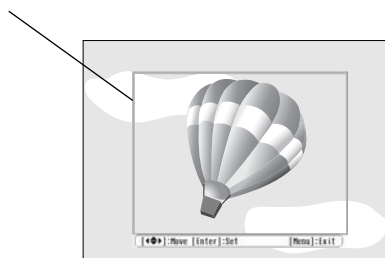

Desloque a moldura de selecção de modo a que a área da imagem que pretende gravar fique no seu interior.

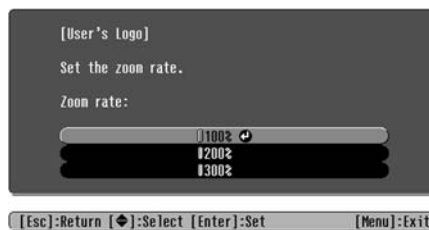

Selecione a relação de visualização.

→ Gravar

- A imagem será apresentada em formato de pontos enquanto se estiver a visualizar a moldura de selecção, pelo que o tamanho de visualização pode ser alterado.
- O tamanho da imagem gravada é de 400 × 300 pontos.
- Uma vez gravado um logótipo de utilizador, não poderá repor o logótipo no valor predefinido.
- Para utilizar o logótipo de utilizador gravado, defina "Background Color (Cor de Fundo)" como "Logo".

Display (Visualização)

Menu Color (Cor do Menu)

Selecciona a cor do menu de configuração principal e da barra de navegação.

- Color 1 (Cor 1): Purple (Violeta)
- Color 2 (Cor 2): Black (Preto)

Message (Mensagem)

Define se os seguintes tipos de mensagens são apresentados (ON) ou não (OFF).

- Sinal de imagem, modo de cor, relação de aspecto e nome de item quando se obtêm as definições guardadas na memória
- Mensagens de aviso quando não são emitidos sinais de imagem, quando é emitido um sinal incompatível e quando a temperatura interna aumenta

Background Color (Cor de Fundo)

Apresenta um menu para seleccionar o estado do ecrã quando o modo A/V Mute (Desligar A/V) está definido ou não é recebido nenhum sinal de imagem.

Startup Screen (Ecrã de Arranque)

Define se o ecrã de arranque (a imagem que é projectada quando se inicia a projecção) é apresentado (ON) ou não (OFF).

Se alterar a definição, a nova definição ficará activa depois de desligar a alimentação do videoprojector e de concluído o período de arrefecimento.

Input Signal (Sinal de Entrada)**Video Signal (Sinal de Vídeo)**

Define o formato de sinal de acordo com o equipamento de vídeo que estiver ligado à porta de entrada [Video] (Vídeo) ou [S-Video] (S-Vídeo). Se for definido como "Auto", o formato de sinal de vídeo é definido automaticamente.

Se se verificar muita interferência na imagem ou se ocorrer um problema como não ser projectada nenhuma imagem mesmo depois de ter seleccionado "Auto", seleccione o formato de sinal correcto manualmente.

Input A (Entrada A)

Altere esta definição de acordo com o tipo de sinal que está a ser emitido a partir do equipamento de vídeo que está ligado à porta [InputA] (Entrada A).

Volume

Ajusta o volume do áudio.

Language (Idioma)

Define o idioma para apresentação das mensagens e menus no ecrã.

Reset (Reiniciar)

Esta função repõe todas as definições do menu "Setting" (Definição) nos valores predefinidos, excepto as definições "Aspect" (Relação de Aspecto), "Child Lock" (Bloqueio para Crianças), "High Altitude Mode" (Modo de Grande Altitude), "InputA" (Entrada A) e "Language" (Idioma).

Menu "Reset (Reiniciar)"**Reset All (Reiniciar Tudo)**

Repõe todas as definições dos menus de configuração nos valores predefinidos. As definições "Child Lock" (Bloqueio para Crianças), "InputA" (Entrada A), "Language" (Idioma) e "Lamp Hours" (Horas de Utilização da Lâmpada) não serão reiniciadas.

Memory Reset (Reiniciar Memória)

Reinicia (apaga) todas as definições que foram efectuadas com a função "Save Memory" (Guardar na Memória).

Lamp-Hours Reset (Reiniciar Tempo de Funcionamento da Lâmpada)

Inicializa o tempo de funcionamento da lâmpada. Quanto este comando é seleccionado, o tempo de funcionamento cumulativo da lâmpada é eliminado e reposto no valor predefinido.



Utilizar os menus de configuração

1 Visualizar um menu

Pressione .





2 Seleccionar um item de menu

Utilize  ou  para seleccionar um item de menu e, em seguida, pressione .

3 Alterar definições

Exemplo:



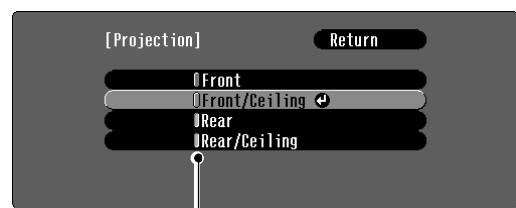

Utilize  ou  para ajustar valores.





 (verde): Definição actual

 (laranja): Item actualmente seleccionado

Utilize  ou  para seleccionar um item e, em seguida, pressione .

Se pressionar  quando estiver seleccionado um item assinalado com , será apresentado o ecrã de selecção correspondente a esse item.

Para regressar a uma visualização anterior, pressione . Em alternativa, seleccione [Return] (Voltar) e, em seguida, pressione .

4 Quando a definição estiver concluída

Pressione .

Utilizar os Indicadores Luminosos

O videoprojector está equipado com os dois indicadores luminosos apresentados em seguida, os quais servem para informar o utilizador do estado de funcionamento do dispositivo.

As tabelas seguintes descrevem o significado dos indicadores luminosos e explicam como resolver os problemas indicados.

* Se ambos os indicadores luminosos estiverem apagados, verifique se o cabo de alimentação está ligado correctamente e se há corrente eléctrica.

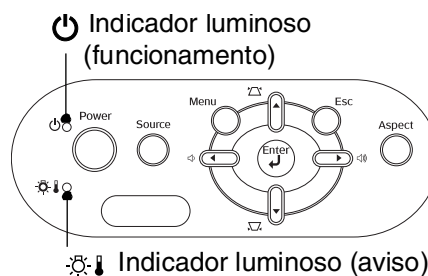

Quando o indicador luminoso (aviso) está aceso ou intermitente

aviso/problema







● : Aceso : Intermitente

<p>Vermelho</p> <p> </p> <p>(Aceso/apagado durante 1 segundo)</p>	<h4>Problema interno/Problema com a ventoinha/Problema com o sensor</h4> <p>Atenção Desligue o cabo de alimentação do videoprojector da tomada. Em seguida, contacte o seu revendedor ou o endereço mais próximo indicado na secção "Condições de Garantia Internacionais" do folheto <i>Instruções de Segurança/Condições de Garantia Internacionais</i>.</p>
<p>Vermelho</p> <p> </p> <p>(Aceso/apagado durante 0,5 segundo)</p>	<h4>Problema com a lâmpada/Problema ao acender a lâmpada</h4> <p>Verifique se a lâmpada está partida. Pág. 44</p> <p>Se a lâmpada não estiver partida</p> <p>Substitua a lâmpada e ligue o videoprojector.</p> <p>Se, depois de substituir a lâmpada, o problema não ficar resolvido, interrompa a utilização do videoprojector e retire o cabo de alimentação da tomada. Em seguida, contacte o seu revendedor ou o endereço mais próximo indicado na secção "Condições de Garantia Internacionais" do folheto <i>Instruções de Segurança/Condições de Garantia Internacionais</i>.</p>
<p>Vermelho</p> <p> ●</p>	<h4>Temperatura interna elevada (sobreaquecimento)</h4> <p>A lâmpada irá ser desligada automaticamente e a projecção será interrompida. Aguarde cerca de 5 minutos.</p>
<p>Cor de laranja</p> <p> </p>	<h4>Arrefecimento de alta velocidade em curso</h4> <p>Pode continuar a utilizar o videoprojector, mas se a temperatura aumentar, o videoprojector desliga-se automaticamente.</p> <p>● Se o videoprojector estiver colocado junto de uma parede, deixe um espaço de 20 cm, ou mais, entre a parede e o videoprojector.</p> <p>● Limpe os filtros de ar se estiverem obstruídos. Pág. 42</p> <p>Se, depois de ligar o videoprojector, o problema persistir, interrompa a utilização do videoprojector e retire o cabo de alimentação da tomada. Em seguida, contacte o seu revendedor ou o endereço mais próximo indicado na secção "Condições de Garantia Internacionais" do folheto <i>Instruções de Segurança/Condições de Garantia Internacionais</i>.</p>

Quando o indicador luminoso (funcionamento) está aceso ou intermitente **normal**

Quando o indicador luminoso  (aviso) está apagado









●: Aceso : Intermitente

Laranja  ●	Em espera	Se pressionar  , a projecção começará após um breve período de tempo.
Verde  	Aquecimento em curso	O período de aquecimento é de cerca de 30 segundos. Não é possível desligar o videoprojector durante o aquecimento.
Verde  ●	Projecção em curso	O funcionamento decorre normalmente.
Cor de laranja  	Arrefecimento em curso	O período de arrefecimento é de cerca de 20 segundos. Após o arrefecimento, o videoprojector entra no modo de espera. Não é possível utilizar o comando à distância nem o painel de controlo do videoprojector durante o arrefecimento.

Quando os indicadores luminosos não ajudam

Se ocorrer um dos problemas apresentados em seguida e os indicadores luminosos não oferecerem uma solução, consulte a página indicada em cada problema.

Problemas relacionados com imagens

- Não aparecem imagens  Ver abaixo
A projecção não tem início, a área de projecção está totalmente preta, a área de projecção está totalmente azul, etc.
- É apresentada a mensagem "Not Supported."
(Não Suportado.)  Pág. 36
- É apresentada a mensagem "No Signal."
(Sem Sinal.)  Pág. 36
- As imagens estão esbatidas ou desfocadas
 Pág. 37
- As imagens apresentam interferências ou distorção
 Pág. 37
Ocorrem problemas como interferências, distorção ou padrões quadriculados a preto e branco.
- A imagem é apresentada truncada (grande) ou pequena  Pág. 38
É apresentada apenas parte da imagem.
- As cores da imagem não estão correctas
 Pág. 39
As imagens aparecem com tons azuis ou esverdeados, as imagens são a preto e branco, as cores estão esbatidas, etc.
(Os ecrãs LCD e monitores dos computadores têm diferentes desempenhos a nível da reprodução de cores, pelo que as cores projectadas pelo videoprojector e as cores apresentadas no monitor podem não corresponder necessariamente, mas isso não representa um problema.)
- As imagens aparecem escuras
 Pág. 39
- A projecção pára automaticamente
 Pág. 40





Problemas ao iniciar a projecção

- A alimentação não é ligada 🖱️ Pág. 40

Outros problemas

- Não se ouve nenhum ruído ou o ruído é muito ténue 🖱️ Pág. 40
- O comando à distância não funciona 🖱️ Pág. 41

Problemas relacionados com imagens**■ Não aparecem imagens**





Pressionou o botão [Power] (Alimentação)?	Pressione  no comando à distância ou  no painel de controlo do videoprojector.
Os indicadores luminosos estão todos apagados?	Desligue o cabo de alimentação e, em seguida, volte a ligá-lo. 🖱️ Pág. 14 Verifique o disjuntor no quadro eléctrico para verificar se existe corrente.
O modo A/V Mute (Desligar A/V) está activado?	Pressione  no comando à distância para cancelar o modo A/V Mute (Desligar A/V).
Existe entrada de sinal de vídeo?	Verifique se a alimentação do equipamento conectado está ligada. Se o comando de menu "Message (Mensagem)" tiver sido definido como "ON (Activada)", serão apresentadas mensagens relativas aos sinais de imagem. 🖱️ "Setting (Definição)" - "Display (Visualização)" - "Message (Mensagem)" Pág. 30
As definições de formato de imagem estão correctas?	Se estiver a ser recebido um sinal de <u>vídeo composto</u> ou <u>S-Vídeo</u> Se a projecção não ocorrer quando o comando de menu "Video Signal (Sinal de Vídeo)" estiver definido como "Auto", seleccione o formato de sinal que corresponde à fonte de sinal. 🖱️ "Setting (Definição)" - "Input Signal (Sinal de Entrada)" - "Video Signal (Sinal de Vídeo)" Pág. 31
As definições de formato de imagem estão correctas?	Se a fonte de sinal estiver ligada à porta [InputA] (Entrada A) Utilize o comando de menu "Input Signal (Sinal de Entrada)" para definir o formato de sinal que corresponde ao sinal que está a ser projectado a partir do equipamento conectado. 🖱️ "Setting (Definição)" - "Input Signal (Sinal de Entrada)" - "Input A (Entrada A)" Pág. 31 Também pode pressionar  no comando à distância para seleccionar o formato. 🖱️ Pág. 15
	Se o equipamento de VCR ou DVD estiver ligado com um adaptador RGB SCART Pressione  para definir o formato de sinal como "RGB-Video" (Vídeo RGB). 🖱️ Pág. 15 Se continuarem a não ser apresentadas imagens e o equipamento de DVD está ligado ao videoprojector, altere a definição do equipamento de DVD para saída de RGB.
As definições do menu de configuração foram efectuadas correctamente?	Tente voltar a configurar todas as definições actuais. 🖱️ Pág. 31

<p>O videoprojector foi ligado ao computador depois de já estarem ligados à corrente?</p> <p>Quando um computador está ligado ao videoprojector</p>	<p>Se a ligação for efectuada quando a alimentação já está ligada, a tecla de função (Fn) que muda o sinal de vídeo do computador para saída externa pode não funcionar. Desligue o computador que está ligado ao videoprojector e, em seguida, volte a ligá-lo.</p>
<p>A saída de ecrã do computador está definida apenas para o ecrã acessório do computador?</p> <p>Quando um computador está ligado ao videoprojector</p>	<p>Os sinais de imagem têm de ser emitidos para o exterior. Altere a definição da saída para um destino externo apenas ou para um destino externo e para o monitor do computador.</p> <p>☛ Documentação que acompanha o computador, por exemplo, em secções com um título do tipo "Saída externa" ou "Ligar a um monitor externo"</p>

■ É apresentada a mensagem "Not Supported. (Não Suportado.)"

<p>As definições de formato de imagem estão correctas?</p> <p>Quando um computador está ligado ao videoprojector</p>	<p>Se estiver a ser recebido um sinal de <u>vídeo composto</u> ou <u>S-Vídeo</u> Se a projecção não ocorrer quando o comando de menu "Video Signal (Sinal de Vídeo)" estiver definido como "Auto", seleccione o formato de sinal que corresponde à fonte de sinal. ☛ "Setting (Definição)" - "Input Signal (Sinal de Entrada)" - "Video Signal (Sinal de Vídeo)" Pág. 31</p> <p>Se a fonte de sinal estiver ligada à porta [InputA] (Entrada A) Utilize o comando de menu "Input Signal (Sinal de Entrada)" para definir o formato de sinal que corresponde ao sinal que está a ser projectado a partir do equipamento conectado. ☛ "Setting (Definição)" - "Input Signal (Sinal de Entrada)" - "Input A (Entrada A)" Pág. 31</p> <p>Também pode pressionar  no comando à distância para seleccionar o formato. ☛ Pág. 15</p>
<p>O modo corresponde à frequência e resolução dos sinais de imagem?</p> <p>Apenas quando projectar imagens a partir do computador</p>	<p>Utilize o comando de menu "Resolution (Resolução)" para verificar a saída dos sinais, e consulte a "List of compatible signals" (Lista de sinais compatíveis) para se assegurar de que os sinais são compatíveis.</p> <p>☛ "Info (Informação)" - "Resolution (Resolução)" Pág. 25</p> <p>☛ "Lista de Tipos de Visualização de Monitor Suportados" Pág. 47</p>

■ É apresentada a mensagem "No Sinal. (Sem Sinal.)"

<p>Os cabos estão ligados correctamente?</p>	<p>Verifique se todos os cabos necessários para a projecção estão bem ligados. ☛ Pág. 12</p>
<p>Foi seleccionada a porta de entrada de vídeo correcta?</p>	<p>Pressione , ,  ou  no comando à distância ou  no painel de controlo do videoprojector para alterar a fonte de imagem. ☛ Pág. 15</p>
<p>A alimentação do equipamento conectado está ligada?</p>	<p>Ligue os dispositivos.</p>

<p>Os sinais de imagem estão a ser emitidos para o videoprojector?</p> <p>Apenas quando projectar imagens a partir de um laptop ou de um computador com écran LCD incorporado</p>	<p>Se os sinais de imagem só estiverem a ser emitidos para o monitor LCD do computador ou para o monitor acessório, tem de alterar a saída.</p> <p>Em alguns modelos de computador, quando os sinais de imagem são emitidos para o exterior, as imagens deixam de ser apresentadas no monitor LCD ou acessório.</p> <p>☛ Documentação que acompanha o computador, por exemplo, em secções com um título do tipo "Saída externa" ou "Ligar a um monitor externo"</p> <hr/> <p>Se a ligação for efectuada quando a alimentação já está ligada, a tecla de função [Fn], que muda o sinal de vídeo do computador para saída externa, pode não funcionar. Desligue o videoprojector e o computador e, em seguida, volte a ligá-los. ☛ Pág. 14</p>
---	--

■ As imagens estão esbatidas ou desfocadas

<p>A focagem foi ajustada correctamente?</p>	<p>Ajuste a focagem da imagem. ☛ Pág. 16</p>
<p>A tampa ainda está colocada na lente?</p>	<p>Retire a tampa da lente.</p>
<p>O videoprojector está a uma distância correcta?</p>	<p>A distância recomendada entre o videoprojector e o ecrã é entre 73 e 1137 cm para um tamanho de ecrã de 16:9, e entre 90 e 1392 cm para um tamanho de ecrã de 4:3. Instale o videoprojector de forma a que a distância de projecção esteja dentro deste intervalo. ☛ Pág. 10</p>
<p>O valor de ajuste keystone é demasiado grande?</p>	<p>Diminua o ângulo de projecção para reduzir o valor da correcção keystone. ☛ Pág. 17</p>
<p>Formou-se condensação sobre a lente?</p>	<p>Se o videoprojector for levado repentinamente de um ambiente frio para um ambiente quente ou se a temperatura ambiente se alterar repentinamente, pode-se formar condensação na superfície da lente, que poderá prejudicar a nitidez das imagens. Instale o videoprojector na sala aproximadamente 1 hora antes de ser utilizado. Se se formar condensação sobre a lente, desligue o equipamento e espere que a condensação desapareça.</p>

■ As imagens apresentam interferências ou distorção

<p>As definições de formato de imagem estão correctas?</p>	<p>Se estiver a ser recebido um sinal de <u>vídeo composto</u> » ou <u>S-Vídeo</u> » Se a projecção não ocorrer quando o comando de menu "Video Signal (Sinal de Vídeo)" estiver definido como "Auto", seleccione o formato de sinal que corresponde à fonte de sinal.</p> <p>☛ "Setting (Definição)" - "Input Signal (Sinal de Entrada)" - "Video Signal (Sinal de Vídeo)" Pág. 31</p> <hr/> <p>Se a fonte de sinal estiver ligada à porta [InputA] (Entrada A) Utilize o comando de menu "Input Signal (Sinal de Entrada)" para definir o formato de sinal que corresponde ao sinal que está a ser projectado a partir do equipamento conectado. ☛ "Setting (Definição)" - "Input Signal (Sinal de Entrada)" - "Input A (Entrada A)" Pág. 31</p> <p>Também pode pressionar  no comando à distância para seleccionar o formato. ☛ Pág. 15</p> <hr/> <p>Os cabos estão ligados correctamente?</p> <p>Verifique se todos os cabos necessários para a projecção estão bem ligados. ☛ Pág. 12</p> <hr/> <p>Está a ser utilizado um cabo de extensão?</p> <p>Se estiver a ser utilizado um cabo de extensão, a interferência pode ser maior. Tente ligar um amplificador de sinal.</p>
---	---

<p>As definições "Sync.▶" (Sincronização) e "Tracking▶" (Alinhamento) foram ajustadas correctamente?</p> <p>Sinais de computador e de vídeo RGB apenas</p>	<p>O videoprojector tem uma função automática de ajuste que assegura uma projecção de imagens com uma qualidade óptima. No entanto, para alguns tipos de sinal, os ajustes correctos podem não ser conseguidos mesmo depois de ter sido realizado o ajuste automático. Nestes casos, utilize os comandos de menu "Tracking (Alinhamento)" e "Sync. (Sincronização)" para efectuar os ajustes. ➤ "Image (Imagem)" - "Picture Quality (Qualidade de Imagem)" - "Tracking (Alinhamento)", "Sync. (Sincronização)" Pág. 26</p>
<p>Foi seleccionada a resolução correcta?</p> <p>Apenas quando projectar imagens a partir do computador</p>	<p>Defina o computador de modo a que os sinais que são emitidos sejam compatíveis com este videoprojector. ➤ "Lista de Tipos de Visualização de Monitor Suportados" Pág. 47, Documentação que acompanha o computador</p>
<p>■ A imagem é apresentada truncada (grande) ou pequena</p>	
<p>Foi seleccionada a relação de aspecto correcta?</p>	<p>Pressione  para seleccionar a relação de aspecto que corresponde ao sinal de entrada. ➤ Pág. 18 Se estiverem a ser projectadas imagens com legendas utilizando "Zoom", utilize o comando de menu "Zoom Caption (Valor de Zoom)" para ajustar as imagens. ➤ Pág. 28</p>
<p>A definição "Position (Posição)" foi ajustada correctamente?</p>	<p>Utilize o comando de menu "Position (Posição)" para efectuar o ajuste. ➤ "Setting (Definição)" - "Screen (Ecrã)" - "Position (Posição)" Pág. 27</p>
<p>O computador foi definido para visualização dupla?</p> <p>Apenas quando projectar imagens a partir do computador</p>	<p>Se a visualização dupla tiver sido activada em Display Properties (Propriedades de Visualização) no Control Panel (Painel de Controlo) do computador, o videoprojector apenas projectará cerca de metade da imagem no ecrã do computador. Para visualizar a totalidade da imagem no ecrã do computador, desactive a definição de visualização dupla. ➤ Documentação que acompanha o controlador de vídeo do computador</p>
<p>Foi seleccionada a resolução correcta?</p> <p>Apenas quando projectar imagens a partir do computador</p>	<p>Defina o computador de modo a que os sinais que são emitidos sejam compatíveis com este videoprojector. ➤ "Lista de Tipos de Visualização de Monitor Suportados" Pág. 47, Documentação que acompanha o computador</p>



■ As cores da imagem não estão correctas

<p>As definições de formato de imagem estão correctas?</p>	<p>Se estiver a ser recebido um sinal de <u>vídeo composto</u> » ou <u>S-Vídeo</u> » Se a projecção não ocorrer quando o comando de menu "Video Signal (Sinal de Vídeo)" estiver definido como "Auto", seleccione o formato de sinal que corresponde à fonte de sinal.</p> <p>☛ "Setting (Definição)" - "Input Signal (Sinal de Entrada)" - "Video Signal (Sinal de Vídeo)" Pág. 31</p> <hr/> <p>Se a fonte de sinal estiver ligada à porta [InputA] (Entrada A) Utilize o comando de menu "Input Signal (Sinal de Entrada)" para definir o formato de sinal que corresponde ao sinal que está a ser projectado a partir do equipamento conectado.</p> <p>☛ "Setting (Definição)" - "Input Signal (Sinal de Entrada)" - "Input A (Entrada A)" Pág. 31</p> <p>Também pode pressionar  no comando à distância para seleccionar o formato. ☛ Pág. 15</p>
<p>Os cabos estão ligados correctamente?</p>	<p>Verifique se todos os cabos necessários para a projecção estão bem ligados. ☛ Pág. 12</p>
<p>O <u>contraste</u> » da imagem foi ajustado correctamente?</p>	<p>Utilize o comando de menu "Contrast (Contraste)" para ajustar o contraste.</p> <p>☛ "Image (Imagem)" - "Picture Quality (Qualidade de Imagem)" - "Contrast (Contraste)" Pág. 26</p>
<p>A cor foi ajustada correctamente?</p>	<p>Utilize os comandos de menu "Color Temp." (Temperatura da Cor) e "Skin Tone" (Tom de Pele) para ajustar a cor.</p> <p>☛ "Image (Imagem)" - "Picture Quality (Qualidade de Imagem)" - "Color Temp. (Temperatura da Cor)", "Skin Tone (Tom de Pele)" Pág. 26</p>
<p>A intensidade da cor e a coloração foram ajustadas correctamente?</p> <div data-bbox="220 1299 550 1444" style="background-color: black; color: white; padding: 5px; margin-top: 10px;"> <p>Apenas quando projectar imagens a partir de uma fonte de vídeo</p> </div>	<p>Utilize os comandos de menu "Color Saturation (Saturação de Cor)" e "Tint (Coloração)" para ajustar a cor e a coloração.</p> <p>☛ "Image (Imagem)" - "Picture Quality (Qualidade de Imagem)" - "Color Saturation (Saturação de Cor)", "Tint (Coloração)" Pág. 26</p>

■ As imagens são apresentadas escuras





<p>O brilho da imagem foi ajustado correctamente?</p>	<p>Utilize os comandos de menu "Brightness (Brilho)" para efectuar os ajustes.</p> <p>☛ "Image (Imagem)" - "Picture Quality (Qualidade de Imagem)" - "Brightness (Brilho)" Pág. 26</p>
<p>O <u>contraste</u> » da imagem foi ajustado correctamente?</p>	<p>Utilize o comando de menu "Contrast (Contraste)" para ajustar o contraste.</p> <p>☛ "Image (Imagem)" - "Picture Quality (Qualidade de Imagem)" - "Contrast" (Contraste) Pág. 26</p>
<p>Está na altura de substituir a lâmpada?</p>	<p>Quando a lâmpada está próximo da altura em que deve ser substituída, as imagens começam a ficar mais escuras e a qualidade das cores diminui. Quando isso acontece, a lâmpada deve ser substituída por uma nova. ☛ Pág. 44</p>

■ A projecção pára automaticamente

O modo de repouso está activado?	<p>Se a função "Sleep Mode (Modo de Repouso)" tiver sido definida como ON (Activada), a lâmpada desliga-se automaticamente se não for emitido nenhum sinal durante cerca de 30 minutos, e o videoprojector muda para o modo de espera. Pressione o botão  no comando à distância ou  no painel de controlo do videoprojector para voltar a ligar o videoprojector. Para cancelar a definição do modo de repouso, altere o comando de menu "Sleep Mode" (Modo de Repouso) para "OFF (Desactivada)".</p> <p>☛ "Setting (Definição)" - "Operation (Funcionamento)" - "Sleep Mode (Modo de Repouso)" Pág. 29</p>
---	---

Problemas ao iniciar a projecção

■ A alimentação não é ligada

Pressionou o botão [Power] (Alimentação)?	<p>Pressione  no comando à distância ou  no painel de controlo do videoprojector.</p>
"Child Lock (Bloqueio para Crianças)" está definido como "ON (Activada)"?	<p>Se o comando de menu "Child Lock (Bloqueio para Crianças)" estiver definido como "ON (Activada)", pressione  no painel de controlo do videoprojector, durante cerca de 3 segundos, ou pressione  no comando à distância para ligar a alimentação.</p> <p>☛ "Setting (Definição)" - "Operation (Funcionamento)" - "Child Lock (Bloqueio para Crianças)" Pág. 29</p>
Os indicadores luminosos estão todos apagados?	<p>Desligue o cabo de alimentação e, em seguida, volte a ligá-lo.</p> <p>☛ Pág. 14</p> <p>Verifique o disjuntor no quadro eléctrico para verificar se existe corrente.</p>
Os indicadores acendem e apagam quando se toca no cabo de alimentação?	<p>Desligue o videoprojector, retire o cabo de alimentação da tomada e volte a ligá-lo à tomada. Se o problema persistir, o cabo de alimentação pode ter um problema. Em seguida, contacte o seu revendedor ou o endereço mais próximo indicado na secção "Condições de Garantia Internacionais" do folheto <i>Instruções de Segurança/Condições de Garantia Internacionais</i>.</p>

Outros problemas

■ Não se ouve nenhum ruído ou o ruído é muito ténue

A fonte de áudio está ligada correctamente?	<p>Verifique se o cabo está ligado à porta de entrada de [Áudio] (Áudio).</p>
O volume foi ajustado para a definição mínima?	<p>Ajuste o volume de modo a que o som se possa ouvir. ☛ Pág. 17</p>
O modo A/V Mute (Desligar A/V) está activado?	<p>Pressione  no comando à distância para cancelar o modo A/V Mute (Desligar A/V).</p>

■ O comando à distância não funciona

<p>A área de emissão de luz do comando à distância está virada para a área de recepção de luz do comando à distância no videoprojector quando está a ser utilizado?</p>	<p>Vire o comando à distância para a área de recepção de luz do comando à distância no videoprojector. O ângulo de funcionamento do comando à distância é de aproximadamente $\pm 30^\circ$ na horizontal e de aproximadamente $\pm 15^\circ$ na vertical. 🖱️ Pág. 13</p>
<p>O comando à distância está muito afastado do videoprojector?</p>	<p>O âmbito de funcionamento do comando à distância é de aproximadamente 6 m. 🖱️ Pág. 13</p>
<p>A luz solar directa ou a luz intensa de lâmpadas fluorescentes está a incidir sobre a área de recepção de luz do comando à distância?</p>	<p>Instale o videoprojector num local onde a luz solar directa não incida sobre a área de recepção de luz do comando à distância.</p>
<p>As pilhas estão gastas ou foram inseridas incorrectamente?</p>	<p>Introduza pilhas novas e certifique-se de que estão correctamente colocadas. 🖱️ Pág. 13</p>
<p>Algum botão do comando à distância foi pressionado durante mais de 30 segundos?</p>	<p>Se algum dos botões do comando à distância for pressionado durante mais de 30 segundos, o comando à distância deixa de emitir sinais (entra em modo de repouso). O objectivo desta função é evitar que as pilhas sejam consumidas devido a objectos que possam ter ficado colocados sobre o comando à distância. Quando o botão é libertado, o comando à distância retoma o seu funcionamento normal.</p>

A presente secção descreve tarefas de manutenção como, por exemplo, a limpeza do videoprojector e a substituição de consumíveis.

Limpeza

O videoprojector deve ser limpo se ficar sujo ou se as imagens projectadas começarem a perder qualidade.

Atenção: Leia atentamente o folheto *Instruções de Segurança/Condições de Garantia Internacionais*, fornecido separadamente, para mais informações sobre o manuseamento seguro do videoprojector durante a limpeza.

Limpar o filtro de ar e a entrada de ar

Se o filtro de ar ou a entrada de ar ficarem bloqueados com pó, é apresentada a mensagem "The projector is overheating. Clean or replace the air filter and lower the room temperature" (O videoprojector está quente de mais. Limpe ou substitua o filtro de ar e reduza a temperatura ambiente), sendo então necessário limpar o filtro ou a entrada de ar.

Para o fazer, vire o videoprojector ao contrário e utilize um aspirador.

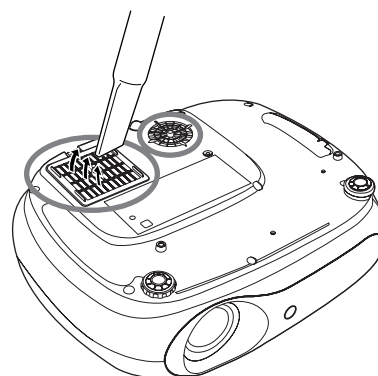

Atenção: Se se acumular pó no filtro de ar ou na entrada de ar, esse facto pode provocar o aumento da temperatura interna do videoprojector, o que pode dar origem a problemas em termos de funcionamento, bem como a uma redução da vida útil dos componentes ópticos. Recomendamos que estas peças sejam limpas no mínimo uma vez de três em três meses. Deverão ser limpas com mais frequência se o videoprojector estiver a funcionar em ambientes com muito pó.

Limpar a caixa do videoprojector

Limpe a caixa do projector com cuidado, utilizando um pano macio.

Se o projector estiver particularmente sujo, humedeça o pano com água onde tenha sido misturada uma pequena quantidade de detergente neutro, e depois esprema muito bem o pano antes de o utilizar para limpar a caixa do videoprojector. Em seguida, limpe novamente a caixa, desta vez com um pano macio e seco.

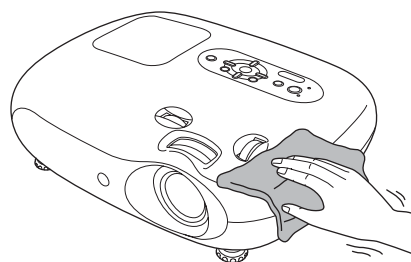

Atenção: Não utilize substâncias voláteis, como cera, álcool ou diluente para limpar a caixa exterior do videoprojector. Se o fizer, pode danificar a caixa ou o respectivo revestimento.

Limpar a lente

Limpe cuidadosamente a lente com um compressor (disponível no mercado) ou papel especial para limpeza de lentes.

Atenção: Não utilize materiais abrasivos para limpar a lente, nem a sujeite a choques, pois pode danificá-la muito facilmente.



Prazos de substituição dos consumíveis

Prazo de substituição do filtro de ar

Se o filtro de ar tiver sido partido ou se a mensagem "Replace" (Substituir) for apresentada, mesmo depois de o filtro de ar ter sido limpo.

Substitua o filtro por um filtro de ar opcional.

☛ "Substituir o filtro de ar" página 44

Prazo de substituição da lâmpada

- A mensagem "Replace the lamp. (Substituir a lâmpada.)" é apresentada no ecrã ao iniciar a projecção.

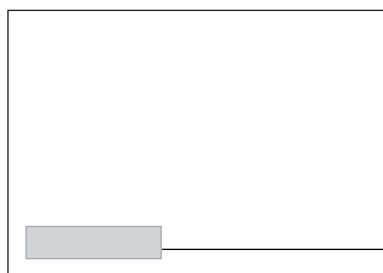

É apresentada uma mensagem.

- Se as imagens projectadas ficarem mais escuras ou começarem a perder qualidade.

- Sugestão:**
- A mensagem de aviso para substituição está definida para aparecer a seguir a um mínimo de cerca de 1900 horas de utilização da lâmpada, para que seja possível manter o brilho e a qualidade iniciais das imagens projectadas. O tempo que a mensagem demora a aparecer varia em função das condições de utilização, por exemplo, depende daquilo que tiver sido definido para Color Mode (Modo de Cor). Se continuar a utilizar a lâmpada após este período, aumentam as probabilidades de a lâmpada se fundir. Quando for apresentada a mensagem de substituição da lâmpada, substitua-a o mais rapidamente possível por uma nova, mesmo que ela ainda esteja a funcionar.
 - Como a duração da lâmpada varia em função das características da lâmpada e da forma como foi utilizada, a lâmpada pode ficar mais escura ou deixar de funcionar antes de ser apresentada a referida mensagem. Deverá ter sempre uma lâmpada sobresselente para quando for necessário.
 - Contacte o seu revendedor local para obter uma lâmpada sobresselente.

Substituir consumíveis

Substituir o filtro de ar

Sugestão: Elimine os filtros de ar usados de forma correcta e de acordo com a legislação em vigor.
Filtro de Ar:
Polipropileno

1 Desligue a alimentação, deixe o videoprojector arrefecer e espere que seja emitido o sinal sonoro duplo, e depois desligue o cabo de alimentação.

2 Retirar a tampa do filtro de ar.

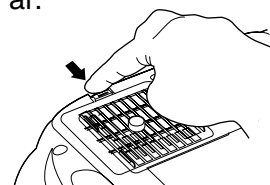

Coloque o dedo por baixo da patilha e levante-a.

Substituir a lâmpada

Atenção:

Se a lâmpada deixar de funcionar e precisar de ser substituída, existe o perigo de a lâmpada já estar partida.

Para substituir a lâmpada de um videoprojector que esteja instalado suspenso do tecto, deverá considerar sempre que a lâmpada se pode ter partido, pelo que deverá ter um cuidado extremo ao retirá-la. Além disso, deve posicionar-se ao lado do videoprojector, e nunca por baixo.

1 Desligue a alimentação, deixe o videoprojector arrefecer e espere que seja emitido o sinal sonoro duplo, e depois desligue o cabo de alimentação.

* Deixe a lâmpada arrefecer (demora aproximadamente 1 hora).

2 Retire a tampa da lâmpada.

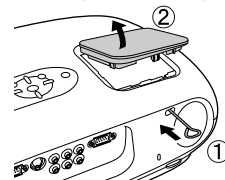

Para retirar a tampa, utilize uma chave de parafusos (fornecida na embalagem da lâmpada opcional) introduzindo-a no botão de abertura da tampa da lâmpada.

6 Aperte bem os parafusos de fixação da lâmpada.

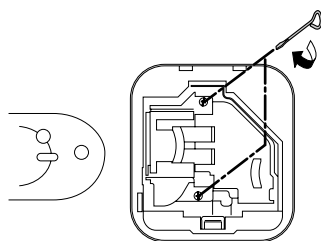

7 Instale a tampa da lâmpada.

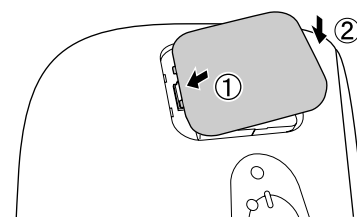

Reiniciar o tempo de funcionamento da lâmpada

O tempo de funcionamento da lâmpada terá sempre de ser reiniciado depois de uma lâmpada ser substituída por uma nova.

O videoprojector dispõe de um cronómetro incorporado que mantém o registo do tempo de funcionamento da lâmpada. Quando o tempo de funcionamento cumulativo atingir um determinado ponto, o videoprojector apresentará uma mensagem de aviso de substituição da lâmpada.

1 Pressione **(On)** para ligar o videoprojector.

2 Pressione **(M)** para visualizar o menu de configuração.



3 Retire o filtro de ar antigo.

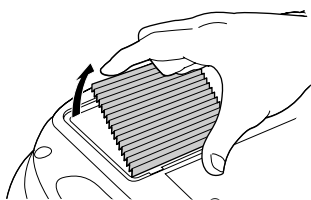

4 Coloque o filtro de ar novo.

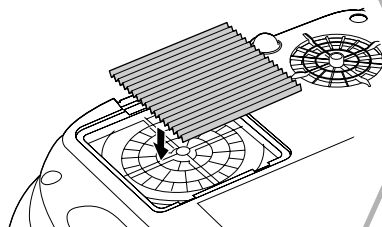

5 Instale a tampa do filtro de ar.

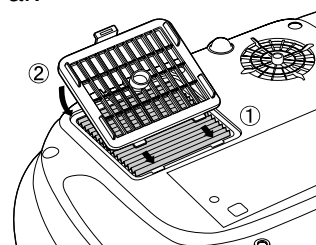

3 Desaperte os parafusos de fixação da lâmpada.

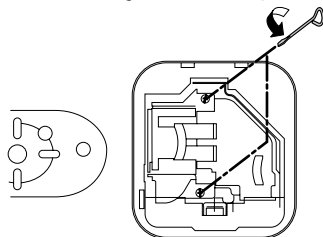

4 Retire a lâmpada gasta.

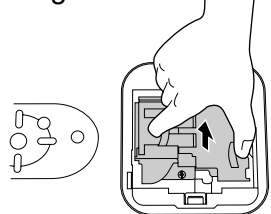

Retire para fora a direito.

5 Instale a lâmpada nova.

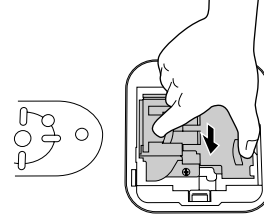

Verifique se ela fica posicionada correctamente.

- Atenção:**
- Instale a lâmpada e a respectiva tampa de forma segura. A lâmpada não se ligará se a mesma, ou a respectiva tampa, não estiver correctamente instalada.
 - A lâmpada contém mercúrio. Elimine as lâmpadas usadas de forma correcta e de acordo com a legislação em vigor.

3 Seleccione "Lamp-Hours Reset" (Reiniciar Tempo de Funcionamento da Lâmpada) no menu "Reset" (Reiniciar).



[Esc]:Return [↔]:Select [Enter]:Enter [Menu]:Exit

4 Seleccione "Yes" (Sim) e depois pressione .



[Esc]:Return [↔]:Select [Enter]:Execute [Menu]:Exit

Acessórios Opcionais

Se necessário, pode adquirir os acessórios opcionais indicados em seguida. Esta lista de acessórios opcionais data de Junho de 2005. As informações relativas aos acessórios estão sujeitas a alterações sem aviso prévio.

Varia consoante o país onde foi feita a aquisição.

Lâmpada ELPLP33

(1 lâmpada sobresselente, 1 chave de parafusos sobresselente)
Utilize esta lâmpada para substituir as lâmpadas gastas.

Filtro de ar ELPAF09

(1 filtro de ar)
Utilize este filtro para substituir filtros de ar usados.

Ecrã portátil de 50" ELPSC06

Ecrã compacto e fácil de transportar.
(Aspect[®] (Relação de Aspecto) 4:3)

Ecrã portátil de 60" ELPSC07 Ecrã portátil de 80" ELPSC08 Ecrã portátil de 100" ELPSC10

Ecrã portátil (tipo rolo) (Relação de aspecto de 4:3)

Ecrã tipo rolo de 80" ELPSC15

Ecrã de enrolar.
(Relação de aspecto de 16:9)

Suporte para ecrã ELPSCST01

Suporte para o ecrã tipo rolo de 80"

Mala ligeira de transporte ELPKS54

Esta mala deve ser utilizada para transportar o videoprojector à mão.

Cabo VGA-HD15 para PC (1,8 m) ELPKC02 Cabo VGA-HD15 para PC (3 m) ELPKC09 Cabo VGA-HD15 para PC (20 m) ELPKC10

(Para mini D-Sub 15 pinos/mini D-Sub 15 pinos)
Utilize para ligar o videoprojector a um computador.

Suporte para montagem no tecto* ELPMB19

(com suporte para fixação no tecto)
Utilize este suporte quando pretender instalar o videoprojector no tecto.

Braço do suporte de tecto 600 (600 mm/branco)* ELPFP07

Utilize-o quando pretender instalar o videoprojector num tecto alto ou num tecto com painéis de contraplacado.

*É necessário um método especial de instalação para suspender o videoprojector a partir do tecto.
Se pretender utilizar este método de instalação, contacte o ponto de venda.

Lista de Tipos de Visualização de Monitor Suportados

A resolução do ecrã varia ligeiramente em função da definição.

Component Video » (Vídeo Componente)

4:3 **16:9** : Relação de aspecto Unidades: Pontos

Sinal	Resolução	Modo da relação de aspecto		
		Normal	Squeeze (Compressão)	Zoom
<u>SDTV</u> »(525i, 60Hz) (D1)	640×480 640×360*	640×480 4:3	854×480 16:9	854×480 16:9
SDTV(625i, 50Hz)	768×576 768×432*	640×480 4:3	854×480 16:9	854×480 16:9
SDTV(525p) (D2)	640×480 640×360*	640×480 4:3	854×480 16:9	854×480 16:9
SDTV(625p)	768×576 768×432*	640×480 4:3	854×480 16:9	854×480 16:9
<u>HDTV</u> »(750p)16:9 (D4)	1280×720	854×480 16:9	-	-
HDTV(1125i)16:9 (D3)	1920×1080	854×480 16:9	-	-

*Sinal em formato Letterbox (com barras pretas)

Composite Video » (Vídeo Composto)/S-Video » (S-Vídeo)

4:3 **16:9** : Relação de aspecto Unidades: Pontos

Sinal	Resolução	Modo da relação de aspecto		
		Normal	Squeeze (Compressão)	Zoom
TV(<u>NTSC</u> »)	640×480 640×360*	640×480 4:3	854×480 16:9	854×480 16:9
TV (<u>PAL</u> », <u>SECAM</u> »)	768×576 768×432*	640×480 4:3	854×480 16:9	854×480 16:9

*Sinal em formato Letterbox (com barras pretas)

RGB Video/Computer (Vídeo RGB/Computador)

Unidades: Pontos

Sinal	Resolução	Modo da relação de aspecto		
		Normal	Squeeze (Compressão)	Zoom
<u>VGA</u> »60	640×480 640×360* ²	640×480	854×480	854×480
VESA72/75/85, iMac* ¹	640×480 640×360* ²	640×480	854×480	854×480
<u>SVGA</u> »56/60/72/75/85, iMac* ¹	800×600 800×450* ²	640×480	854×480	854×480
<u>XGA</u> »60/70/75/85, iMac* ¹	1024×768 1024×576* ²	640×480	854×480	854×480
MAC13"	640×480	640×480	854×480	854×480
MAC16"	832×624	640×480	854×480	854×480
MAC19"	1024×768	640×480	854×480	854×480
SDTV(525i, 60Hz)	640×480 640×360* ²	640×480	854×480	854×480
SDTV(525p)	640×480 640×360* ²	640×480	854×480	854×480
SDTV(625i, 50Hz)	768×576 768×432* ²	640×480	854×480	854×480
SDTV(625p)	768×576 768×432* ²	640×480	854×480	854×480
HDTV(750p)	1280×720	854×480	-	-
HDTV(1125i)	1920×1080	854×480	-	-

*1 Não é possível a ligação se o equipamento não tiver uma porta de saída VGA.

*2 Sinal em formato Letterbox (com barras pretas)

Pode ser possível projectar sinais que não estão incluídos no quadro atrás apresentado. No entanto, nem todas as funções poderão ser suportadas com esses sinais.

Especificações

Nome do produto	Home Projector EMP-TW20		
Dimensões	373 (L) × 111 (A) × 295 (P) mm (sem os pés)		
Dimensões do painel	0,55 polegadas		
Método de visualização	TFT de polissilício de matriz activa		
Resolução	409.920 pixels (854 (L) × 480 (A) pontos) × 3		
Frequências de varrimento	Analógico	Taxa de renovação de pixel	:13,5 – 110 MHz
		Horizontal	:15 – 92 kHz
		Vertical	:50 – 85 Hz
Focagem	Manual		
Ajuste do zoom	Manual (aprox. 1 : 1.5)		
Ajuste da lente	Manual (Máx.: aprox. 50% na vertical, 25% na horizontal)		
Lâmpada (fonte de luz)	Lâmpada UHE, 135 W, Ref. ELPLP33		
Saída máx. de áudio	1W Monaural		
Altifalante	1		
Fonte de alimentação	100- 240VCA 50/60Hz 2,3-1,0A Consumo de energia Em funcionamento: 200W(região 100-120V), 190W(região 200-240V) Em espera: 4,0W(região 100-120V), 5,0W(região 200-240V)		
Temperatura de funcionamento	+5° – +35°C (Sem condensação)		
Temperatura de armazenamento	-10° – +60°C (Sem condensação)		
Peso	Aprox. 3,5 kg		
Portas	InputA (Entrada A)	1	Ficha de pinos RCA × 4
	InputB (Entrada B)	1	Mini D-Sub 15 pinos (fêmea) azul
	Entrada de Video (Vídeo)	1	Ficha de pinos RCA
	Entrada de S-Video (S-Vídeo)	1	Mini DIN 4 pinos
	Entrada de Audio (Áudio)	1	Ficha de pinos RCA × 2 (L - esquerda, R - direita)
	Control (RS-232C) (Controlo)	1	D-Sub 9 pinos (macho)



Neste videoprojector são utilizados circuitos integrados Pixelworks DNX™.

Ângulo de inclinação

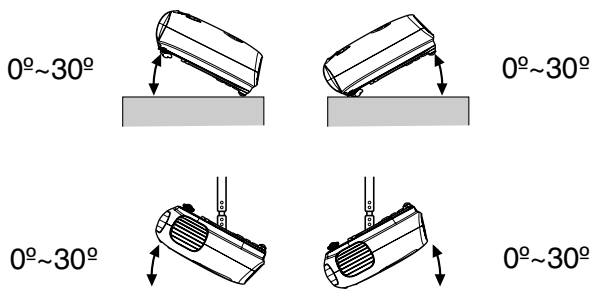

Se o videoprojector for colocado com uma inclinação superior a 30°, o equipamento poderá sofrer danos e dar origem a um acidente.

Esquema de cabos S-232C

- Formato do conector : D-Sub 9 pinos (macho)
- Conector de entrada do videoprojector : Control (RS-232C) (Controlo)

<No videoprojector> <No computador>

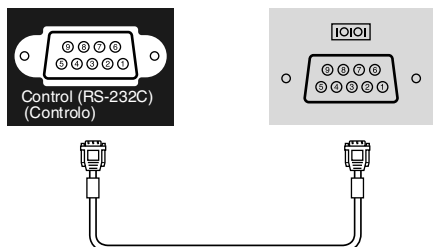

	<No videoprojector>	(cabo série para PC)	<No computador>	
GND	5	—————	5	GND
RD	2	←————	3	TD
TD	3	————→	2	RD
DTR	4	————→	6	DSR
DSR	6	←————	4	DTR

Sinal	Função
GND	Sinal de ligação à terra
TD	Transmissão de dados
RD	Recepção de dados
DSR	Indica que o conjunto de dados está pronto
DTR	Indica que o terminal está pronto

Segurança

EUA
UL60950 Terceira Edição
Canadá
CSA C22.2 No.60950
Comunidade Europeia
Directiva Baixa Tensão
(73/23/CEE)
IEC60950 3ª Edição

EMC

EUA
FCC Parte 15B Classe B (DoC)
Canadá
ICES-003 Classe B

Comunidade Europeia
Directiva EMC
(89/336/CEE)
EN55022, Classe B
EN55024
IEC/EN61000-3-2
IEC/EN61000-3-3

Austrália/Nova Zelândia
AS/NZS CISPR 22:2002 Classe B

Em seguida encontra-se uma explicação de alguns termos utilizados neste manual e que podem não ser totalmente familiares ou que não foram explicados no manual. Para obter mais informações também podem ser consultadas outras publicações disponíveis no mercado.

Arrefecimento

Processo através do qual a lâmpada do videoprojector arrefece depois de ter aquecido devido à utilização. É realizado automaticamente quando se pressiona o botão [Power] (Alimentação) no comando à distância ou no painel de controlo do videoprojector para o desligar. Não desligue o cabo durante o arrefecimento, pois isso fará com que o processo de arrefecimento não funcione correctamente. Se não se deixar terminar o período de arrefecimento normalmente, a lâmpada e os componentes internos do videoprojector manter-se-ão a altas temperaturas, o que poderá reduzir a vida útil da lâmpada ou dar origem a problemas de funcionamento no videoprojector. O videoprojector demora cerca de 20 segundos a arrefecer. O tempo real varia consoante a temperatura do ar exterior.

Colour temperature (Temperatura da cor)

A temperatura de um objecto que está a emitir luz. Se a temperatura da cor for elevada, as cores tendem a ficar com um tom azulado. Se a temperatura da cor for baixa, as cores tendem a ficar com um tom avermelhado.

Component Video (Vídeo Componente)

Sinais de vídeo que têm os sinais de brilho de vídeo e os sinais de cor separados, para fornecerem uma qualidade de imagem melhor.

Na TV de alta definição (HDTV), refere-se a imagens compostas por três sinais independentes: Y (sinal de luminância), e Pb e Pr (sinais de diferença de cor).

Composite video (Vídeo composto)

Sinais de vídeo que têm os sinais de brilho de vídeo e os sinais de cor misturados. Tipo de sinais geralmente utilizados pelo equipamento de vídeo doméstico (formatos **NTSC**, **PAL** e **SECAM**).

Sinais de vídeo que consistem num sinal portador Y (sinal de luminância) dentro do sinal de barra de cores, e um sinal de cor ou cromático (CbCr).

Contrast (Contraste)

Para fazer com que o texto ou os gráficos sejam apresentados de uma forma mais nítida ou mais suave, basta aumentar ou diminuir o brilho relativo das áreas claras e escuras de uma imagem.

Dispositivo de segurança

Dispositivo que consiste numa caixa de protecção com um orifício através do qual pode ser passada uma corrente anti-roubo, disponível no mercado, para prender o dispositivo a uma mesa ou coluna. Este videoprojector é compatível com o sistema de segurança denominado Microsaver Security System, fabricado pela Kensington.

HDTV

Acrónimo de High-Definition Television (Televisão de Alta Definição). Refere-se aos sistemas de alta definição que satisfazem as condições descritas em seguida.

- Resolução vertical de 750p ou 1125i ou superior (p = **progressivo**, i = **entrelaçado**)
- **Relação de aspecto** do ecrã de 16:9
- Reprodução (ou saída) e recepção de áudio Dolby Digital

Interlace (Entrelaçamento)

Método de varrimento da imagem através do qual a largura de banda do sinal utilizada é aproximadamente metade da que é exigida para varrimento sequencial quando são emitidas imagens com a mesma resolução de imagem parada.

NTSC

Acrónimo de National Television Standards Committee, e é um formato para emissões de televisão a cores analógica terrestre. Este formato é utilizado no Japão, na América do Norte, na América Central e do Sul.

PAL

Acrónimo de Phase Alternation by Line, e é um formato para emissões de televisão a cores analógica terrestre. Este formato é utilizado nos países da Europa Ocidental, excluindo França, e também nos países asiáticos, como a China, e em África.

Progressive (Progressivo)

Método de varrimento da imagem através do qual os dados de uma única imagem são "varridos" sequencialmente de cima para baixo para criar uma única imagem.

Refresh Rate (Taxa de Refrescamento)

O elemento de emissão de luz de um ecrã mantém a mesma luminosidade e cor durante um período de tempo extremamente curto. Por este motivo, é necessário fazer o varrimento da imagem muitas vezes por segundo para actualizar o elemento de emissão de luz. O número de operações de refrescamento por segundo denomina-se "taxa de refrescamento", e é expresso em hertz (Hz).

Relação de aspecto

Relação entre o comprimento e a altura de uma imagem. As imagens HDTV têm uma relação de aspecto de 16:9 e aparecem alongadas. A relação de aspecto das imagens padrão é 4:3.

SDTV

Acrónimo de Standard Definition Television (Televisão de Definição Padrão). Refere-se aos sistemas televisivos padrão que não satisfazem as condições definidas para **HDTV**.

SECAM

Acrónimo de Sequential Couleur A Memoire, e é um formato para emissões de televisão a cores analógica terrestre. Este formato é utilizado em França, na Europa de Leste e na antiga União Soviética, no Médio Oriente e em África.

SVGA

Tipo de sinal de imagem com uma resolução de 800 (horizontal) x 600 (vertical) pontos, que é utilizado pelos computadores compatíveis com IBM PC/AT.

S-Video (S-Vídeo)

Sinais de vídeo que têm o componente de luminância e o componente de cor separados, para fornecerem uma qualidade de imagem melhor.

Refere-se a imagens compostas por dois sinais independentes: Y (sinal de luminância), e C (sinal de cor).

Sync. (Sincronização)

A saída de sinais dos computadores tem uma frequência específica. Se a frequência do videoprojector não corresponder a essa frequência, as imagens resultantes não terão uma boa qualidade. O processo de fazer corresponder as fases destes sinais (a posição relativa dos picos e vales no sinal) denomina-se "sincronização". Se os sinais não forem sincronizados, podem surgir problemas como cintilação, desfocagem e interferência horizontal.

Tracking (Alinhamento)

A saída de sinais dos computadores tem uma frequência específica. Se a frequência do videoprojector não corresponder a essa frequência, as imagens resultantes não terão uma boa qualidade. O processo de fazer corresponder a frequência destes sinais (o número dos picos no sinal) denomina-se "tracking" (alinhamento). Se o tracking não for correctamente executado, as imagens projectadas apresentarão faixas verticais largas.

VGA

Tipo de sinal de imagem com uma resolução de 640 (horizontal) x 480 (vertical) pontos, que é utilizado pelos computadores compatíveis com IBM PC/AT.

XGA

Tipo de sinal de imagem com uma resolução de 1,024 (horizontal) x 768 (vertical) pontos, que é utilizado pelos computadores compatíveis com IBM PC/AT.

YCbCr

Sinal portador contido no sinal de barra de cores utilizado nas transmissões de TV modernas. O nome deriva do sinal Y (luminância) e dos sinais CbCr (cromáticos [cor]).

YPbPr

Sinal portador contido no sinal de barra de cores utilizado nas transmissões de TV de alta definição (HDTV). O nome deriva do sinal Y (luminância) e dos sinais PbPr (diferença de cor).

A

A/V Mute (Desligar A/V) 7
 Acessórios opcionais 44
 Ajuste da lente 6,16
 Ajuste de posição da imagem de projecção 16
 Ajuste do zoom 6,16
 Altifalante 8
 Arrefecimento 15,33
 Auto 18
 Auto Setup (Auto Configuração) 24,27

B

Background Color (Cor de Fundo) 25,30
 Barra de Navegação 24
 Bloqueio para Crianças 25,29
 Brightness (Brilho) 7,24,26

C

Cabo de alimentação 14
 Cinema Filter (Filtro de Cinema) 21
 Color Mode (Modo de Cor) 7,18,24,26
 Color Saturation (Saturação de Cor) 24,26
 Color Temp. (Temperatura da Cor) 7,20,24,26
 Comando à distância 7,13
 Component Video (Vídeo Componente) 12,45
 Composite video (Vídeo composto) 12,45
 Contrast (Contraste) 7,24,26
 Corrigir a distorção keystone 6,7,17
 Corrigir a inclinação do videoprojector 16

D

Desligar 15
 Display (Visualização) 25,29
 Distância de projecção 10

E

Ecrã 25,27
 Entrada de ar 8
 Especificações 46

F

Filtro de ar 8
 Focagem 6,16
 Fonte 25

H

HDTV 45
 High Altitude Mode (Modo de Grande Altitude) 25,29

I

Indicador luminoso de aviso 6,33
 Indicador luminoso Operation (Funcionamento) 6,33
 Indicadores luminosos 6,33
 Input Signal (Sinal de Entrada) 25,30

K

Keystone 6,7,17,25,28

L

Lamp Hours (Tempo de Funcionamento da Lâmpada) 25
 Lamp-Hours Reset (Reiniciar Tempo de Funcionamento da Lâmpada) 25,31,42
 Language (Idioma) 25,30
 Ligar a um computador 12
 Ligar a uma fonte de vídeo 12
 Limpar a caixa do videoprojector 40
 Limpar a entrada de ar 40
 Limpar a lente 40
 Limpar o filtro de ar 40
 Load Memory (Carregar da Memória) 24,27

M

Memória 7,22
 Memory Reset (Reiniciar Memória) 25,31
 Menu "Image" (Imagem) 24
 Menu "Info" (Informação) 25
 Menu "Reset" (Reiniciar) 25,31
 Menu "Setting" (Definição) 25,27
 Menu Color (Cor do Menu) 25,29
 Menu de configuração 24
 Menu de selecção 15,18,20,22
 Menu superior 24
 Menus 24
 Message (Mensagem) 25,30

N

Normal 19

O

Operation (Funcionamento) 25,28
 Output Scaling (Escala de Saída) ... 25,28

P

Painel de controlo 6
 Pés frontais ajustáveis 6,16
 Picture Quality (Qualidade de Imagem) 24,26
 Porta 8,12,46
 Porta [Control (RS-232C)] (Controlo (RS-232C)) 8
 Porta [InputA] (Entrada A) 8,12,15,46
 Porta [InputB] (Entrada B) 8,12,46
 Porta [S-Video] (S-Vídeo) 8,12,46
 Porta [Video] (Vídeo) 8,12,46
 Porta Audio (Áudio) 8,12
 Position (Posição) 25,27
 Prazo de substituição das pilhas (Comando à distância) 13
 Progressive (Progressivo) 25,27
 Projection (Projecção) 11,25,28

R

Refresh Rate (Taxa de Refrescamento) 25
 Relação de aspecto 7,18,25,27,45
 Reset (Reiniciar) 24,25,27,30
 Reset All (Reiniciar Tudo) 25,31
 Resolução 25,45
 RGB-Video (Vídeo RGB) 12,45

S

Save Memory (Guardar na Memória) 24,27
 SDTV 45
 Seleccionar a fonte de imagem 6,7,15
 Setup Level (Nível de Configuração) 25
 Sharpness (Nitidez) 24,26
 Skin Tone (Tom de Pele) 7,20,24,26
 Sleep Mode (Modo de Repouso) 25,29
 Sobreaquecimento 33
 Squeeze (Compressão) 19
 Startup Screen (Ecrã de Arranque) 25,30
 Still (Pausa) 7
 Submenu 24
 Substituir a lâmpada 42
 Substituir a pilha 13
 Substituir o filtro de ar 42
 S-Video (S-Vídeo) 8,12,45
 Sync Info (Info Sinc) 25
 Sync. (Sincronização) 24,26

T

Tamanho da imagem 10
 Tamanho de ecrã 10
 Tampa da lâmpada 6,42
 Tampa da lente 6,14
 Tecto 11,25,28
 Tint (Coloração) 24,26
 Tipos de Visualização de Monitor Suportados 45
 Tomada de corrente eléctrica 8,14
 Tracking (Alinhamento) 24,26

U

User's Logo (Logótipo do Utilizador) 25,29
 Utilizar os menus de configuração 32

V

Video Signal (Sinal de Vídeo) 25,30
 Volume 6,7,17,25,30

Y

YCbCr 12
 YPbPr 12

Z

Zoom 19
 Zoom Caption (Valor de Zoom) 19,25,28

Todos os direitos reservados. Nenhuma parte desta publicação pode ser reproduzida, arquivada ou transmitida por qualquer processo electrónico, mecânico, fotocópia, gravação ou outro, sem autorização prévia por escrito da SEIKO EPSON CORPORATION. Não é assumida nenhuma responsabilidade relacionada com patentes, no que diz respeito às informações contidas neste manual. Também não é assumida nenhuma responsabilidade por danos resultantes da utilização das informações contidas neste manual.

Nem a SEIKO EPSON CORPORATION, nem as suas filiais, se responsabilizam perante o comprador deste produto, ou perante terceiros, por danos, perdas, custos ou despesas incorridos pelo comprador ou por terceiros em resultado de: acidente, utilização indevida ou abuso deste produto, modificações, reparações ou alterações não autorizadas deste produto ou (excluindo os E.U.A.) falha de conformidade rigorosa com as instruções de utilização e manutenção da SEIKO EPSON CORPORATION.

A SEIKO EPSON CORPORATION não será responsável por quaisquer danos ou problemas decorrentes da utilização de quaisquer opções ou consumíveis que não sejam os designados como Produtos Epson Originais ou Produtos Aprovados Epson pela SEIKO EPSON CORPORATION.

Aviso Geral:

EPSON é uma marca registada da SEIKO EPSON CORPORATION.

O logotipo 3LCD é uma marca comercial da SEIKO EPSON CORPORATION.

Macintosh, Mac e iMac são marcas registadas da Apple Computer, Inc.

IBM é uma marca registada da International Business Machines Corporation.

Windows, Windows NT e VGA são marcas comerciais ou marcas registadas da Microsoft Corporation nos Estados Unidos da América.

Dolby é uma marca comercial da Dolby Laboratories.

Pixelworks e DNX são marcas comerciais da Pixelworks, Inc.

Os nomes de outros produtos referidos neste documento têm uma finalidade meramente informativa e poderão ser marcas comerciais dos respectivos proprietários. A EPSON não detém quaisquer direitos sobre essas marcas.

EPSON®