

Домашний Проектор

EMP-TW20

Руководство пользователя

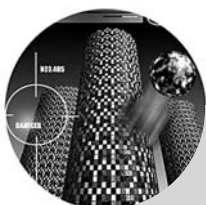

Руководства пользователя и условные обозначения

Типы руководств

Документация по проектору EPSON составлена из следующих двух руководств.
См. руководства в следующем порядке.

❶ Инструкции по безопасности/Международные гарантийные условия







Это руководство содержит информацию о безопасном использовании проектора, а также включает буклет *Инструкции по безопасности, международные гарантийные условия* и лист проверки и устранения неполадок.

❷ Руководство пользователя (данное руководство)

Это руководство содержит информацию об установке проектора, основных операциях, использовании меню конфигурации, поиске и устранении неисправностей и техническом обслуживании.

Условные обозначения, используемые в этом руководстве

Общая информация

	Указывает процедуры при неправильном выполнении которых персонал может получить травмы или повредить проектор.
	Содержит относящуюся к данной теме дополнительную информацию и указания, которые полезно знать.
	Указывает страницу, где есть полезная информация по данной теме.
	Указывает, что объяснение подчеркнутого слова или словосочетания, находящегося перед этим символом, можно найти в словаре терминов. См. "Словарь терминов" в приложении.  стр. 49
	Указывает кнопки на пульте ДУ или панели управления проектора.
" (Название меню) "	Указывает элементы меню конфигурации. Пример: "Image" (Изображение) – "Color Mode" (Режим цвета)
[(Название)]	Указывает название порта проектора. Пример: [InputA] (Порт InputA)

Значения терминов "модуль" и "проектор"

Термины "модуль" и "проектор", которые встречаются в тексте данного *Руководства пользователя*, могут относиться к принадлежностям, поставляемым с проектором, а также к дополнительным продуктам.

Проверка полноты комплектации

При распаковке проектора убедитесь, что в комплекте имеется всё перечисленное оборудование.

Если какие-либо компоненты отсутствуют или в комплекте присутствуют компоненты несоответствующего типа, пожалуйста, обратитесь в сервисный центр.

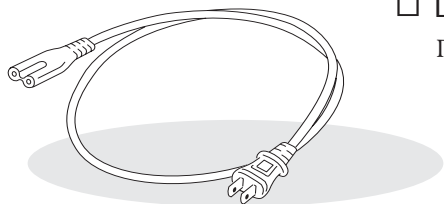

Шнур питания (1,8 м)

Подключается к проектору и сетевой розетке.

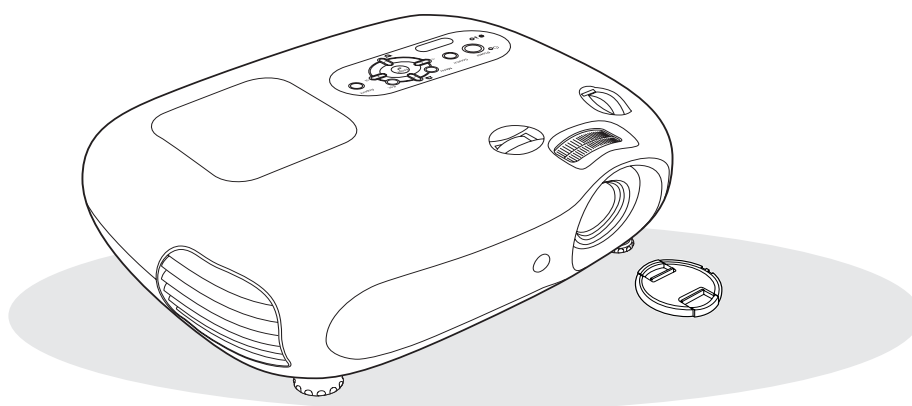

Проектор (с крышкой объектива)

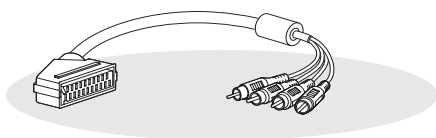

Кабель RGB SCART

Для проецирования видеосигналов RGB и компонентных видеосигналов используйте имеющийся в продаже SCART-кабель.

* В некоторых регионах кабель RGB SCART не входит в комплект поставки.

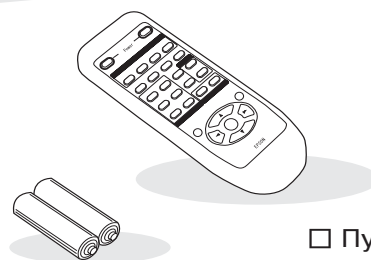

Пульт ДУ

Марганцевые батареи типоразмера AA (2 шт.)

Вставьте в пульт дистанционного управления.

Документация

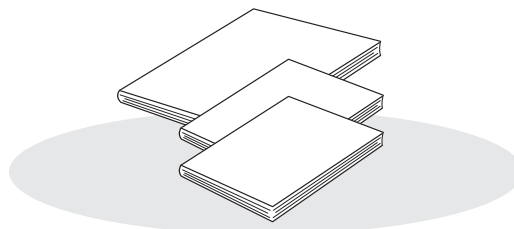

Инструкции по безопасности/ Международные гарантийные условия

Руководство пользователя

Руководство по быстрому началу работы

* В некоторых регионах Руководство по быстрому началу работы не входит в комплект поставки документации.

Содержание

■ Возможности проектора	4	Пульт ДУ	7
■ Названия элементов и их назначение ...	6	Вид сзади	8
Вид спереди и сверху	6	Вид снизу	8
Панель управления	6	■ Габариты	9

Монтаж проектора

■ Настройка	10	■ Подключение источников изображения	12
Корректировка размера изображения	10	■ Подготовка пульта ДУ	13
Регулировка положения объектива	10	Установка батареек в пульт ДУ.....	13
Методы проекции	11	Использование пульта ДУ	13

Основные операции

■ Включение питания и проецирование изображений	14	Точная настройка размера изображения (регулировка масштаба)	16
Включение проектора	14	Регулировка положения проекционного изображения (смещение объектива)	16
Выбор источника изображения.....	15	Регулировка наклона проектора	16
Отключение проектора	15	Корректировка трапецеидального искажения	17
■ Регулировка параметров изображения и громкости звука	16	Регулировка громкости.....	17
Регулировка фокуса	16		

Параметры регулировки качества изображения

■ Основные параметры регулировки качества изображения	18	■ Просмотр изображений с предустановленными настройками качества (Функция памяти)	22
Выбор режима цвета	18	Запись корректировок качества изображения (запись в память).....	22
Выбор соотношения сторон изображения	18	Восстановление настроек качества изображения (восстановление из памяти)	22
■ Расширенные корректировки цвета	20		
Телесные тона	20		
Цветовая температура.....	20		

Меню конфигурации

■ Функции меню конфигурации	24	Меню "Setting" (Параметры)	27
Список параметров меню конфигурации	24	Меню "Reset" (Сброс)	31
Меню "Image" (Изображение).....	26	Использование меню конфигурации	32

Устранение неполадок

■ Устранение неполадок	33	Если состояние индикаторов не помогает установить причину неисправности	34
Сообщения индикаторов	33	• Проблемы с изображением	34
• Когда индикатор (предупреждение) горит или мигает.....	33	• Проблемы, связанные с началом проецирования.....	38
• Когда индикатор (работа) горит или мигает	33	• Другие проблемы	38

Приложения

■ Техническое обслуживание	40	■ Дополнительные принадлежности	44
Чистка	40	■ Список поддерживаемых типов видеосигналов	45
• Чистка воздушного фильтра и отверстия для забора воздуха	40	• Компонентный видеосигнал	45
• Чистка корпуса проектора	40	• Композитный видеосигнал/S-Video	45
• Чистка объектива	40	• Видеосигнал RGB/Сигнал с компьютера	45
Периодичность замены расходных деталей....	41	■ Характеристики	46
• Периодичность замены воздушного фильтра	41	Схема кабеля RS-232C	47
• Периодичность замены лампы	41	■ Словарь терминов	49
Замена расходных деталей	42	■ Предметный указатель	51
• Замена воздушного фильтра	42		
• Замена лампы	42		
• Сброс таймера работы лампы	42		

Монтаж проектора

Основные операции

Параметры регулировки качества изображения

Меню конфигурации

Устранение неполадок

Приложение

Возможности проектора

▶ В зависимости от помещения, где используется проектор, можно выбирать различные режимы воспроизведения изображений (режим цвета)

Оптимальное для данного помещения изображение можно проецировать, просто выбрав один из шести предустановленных режимов. Сложная регулировка цвета не требуется.

Если выбран режим "Natural" (Натуральный), "Theatre" (Театр), "Theatre Black 1" (Затемнённый театр 1) или "Theatre Black 2" (Затемнённый театр 2), автоматически включается кинофильтр Epson, автоматически увеличивающий контраст и делающий более естественными оттенки кожи.

↪ стр. 18

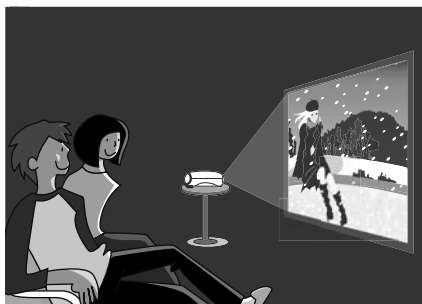

Theatre Black1
(Затемнённый театр 1)
Theatre Black2
(Затемнённый театр 2)

Color Mode
(Режим
цвета)

Dynamic
(Динамичный)

Theatre (Театр)

Living Room
(Комната)

Natural (Натуральный)



▶ Расширенные настройки цвета

Для повышения качества изображения, кроме параметра "Color Mode" (Режим цвета), могут быть настроены параметры "Color Temp." (Цветовая температура) и "Skin Tone" (Телесные тона). Параметр "Color Temp." (Цветовая температура) регулирует интенсивность "тёплых" и "холодных" цветов изображения. Для придания коже людей, присутствующих на изображении, натуральных оттенков кожи используется кинофильтр Epson, но их можно отрегулировать по своему вкусу при помощи функции "Skin Tone" (Телесные тона). ↪ стр. 20

▶ Проектор оснащён широкоугольным объективом с возможностью смещения

Функция смещения объектива позволяет настроить положение проецируемого изображения по вертикали и горизонтали, не искажая его. Это позволяет более свободно использовать проектор, даже если он подвешен к потолку или под углом к экрану. 📖 стр. 16

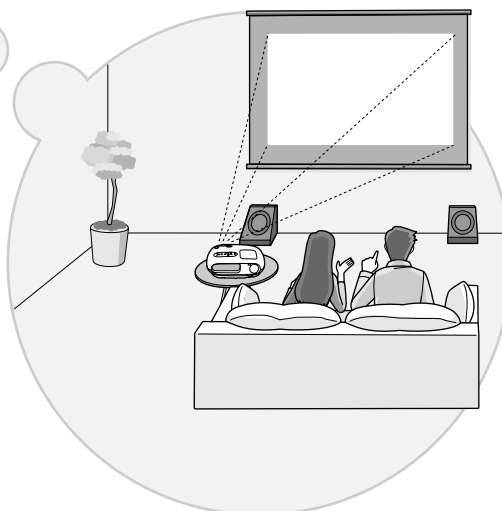
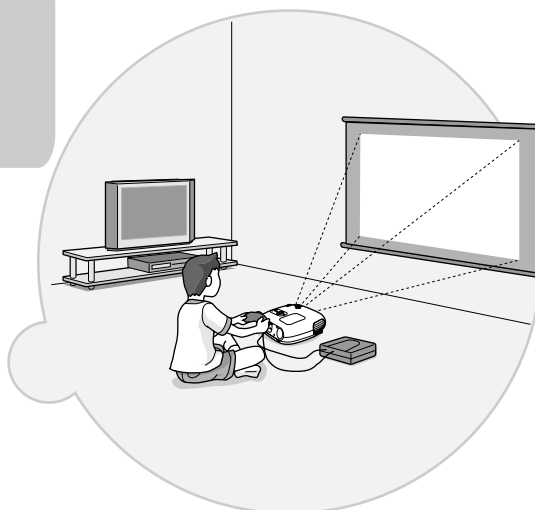
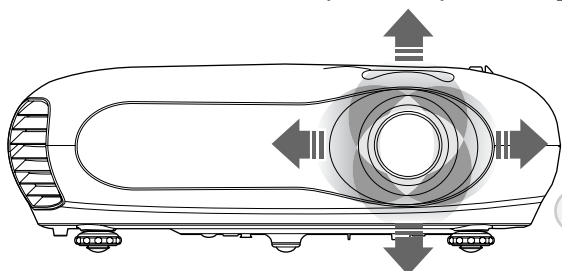

▶ Объектив обеспечивает 1,5-кратное увеличение

Объектив проектора обеспечивает 1,5-кратное увеличение. Изображение на 120-дюймовый экран (только с соотношением сторон 16:9) может проецироваться с расстояния всего 3 м. 📖 стр. 10

▶ В комплект поставки входит пульт дистанционного управления с фосфоресцирующими кнопками

Фосфоресцирующие кнопки подсвечиваются в темноте, что очень удобно при просмотре фильмов в затемненном помещении. 📖 стр. 7

▶ Функции настройки изображений

Также проектор обладает следующими функциями:

- Прогрессивная развертка позволяет добиться идеального качества движущихся и статичных изображений. 📖 стр. 27
- Функция соотношения сторон позволяет просматривать изображения в широкоэкранный формате. 📖 стр. 18
- Функции записи в память позволяют хранить настройки и восстанавливать их с помощью пульта дистанционного управления. 📖 стр. 22
- Функция "Child Lock" (Защита от детей) позволяет предотвратить случайное включение детьми проектора и защитит их зрение от случайного воздействия яркого света. 📖 стр. 29











Вид спереди и сверху

- **Панель управления**
☞ см. далее
- **Крышка лампы**
☞ стр. 42
Откройте эту крышку для замены лампы в проекторе.
- **Вентиляционное отверстие**
⚠ Не касайтесь отверстия во время или сразу после работы проектора — оно может быть горячим.
- **Область приема сигнала от пульта ДУ**
☞ стр. 13
Принимает сигналы с пульта ДУ.
- **Диск регулировки объектива по горизонтали** ☞ стр. 16
Перемещает объектив в горизонтальной плоскости.
- **Диск регулировки объектива по вертикали** ☞ стр. 16
Перемещает объектив в вертикальной плоскости.
- **Кольцо масштабирования изображения** ☞ стр. 16
Регулирует размер изображения.
- **Кольцо фокусировки изображения** ☞ стр. 16
Регулирует фокус изображения.
- **Крышка объектива**
Надевайте крышку на объектив, когда проектор не используется, чтобы не загрязнить и не повредить объектив.
- **Передние регулируемые ножки** ☞ стр. 16
Регулируя длину ножки, изменяйте положение так, чтобы проектор стоял на столе горизонтально.

Панель управления



- **Кнопки Source (Источник)** ☞ стр. 15
Служит для выбора источника изображения.
- **Кнопка Menu (Меню)** ☞ стр. 32
Отображает или скрывает меню конфигурации.
- **Кнопка Esc (Отмена)** ☞ стр. 18, 20, 22, 32
Нажав на кнопку [Esc] (Отмена) во время просмотра меню конфигурации или выбора, вы вернетесь в предыдущее меню.
- **Кнопка Aspect (Соотношение сторон)** ☞ стр. 18
Служит для выбора соотношения сторон.
- **Кнопка Power (Питание)** ☞ стр. 14
Включает и отключает питание проектора.
- **Индикатор (работа)** ☞ стр. 33
Мигает или горит каким-либо цветом, обозначая рабочее состояние проектора.
- **Индикатор (предупреждение)** ☞ стр. 33
Мигает или горит каким-либо цветом, обозначая неполадки проектора.
- **Кнопка Enter** ☞ стр. 18, 20, 22, 32
Во время просмотра меню конфигурации или выбора нажмите на эту кнопку, чтобы выбрать элемент меню и перейти к следующему окну.
- **Кнопки ▲ / ▽ / ▼ / ▹** ☞ стр. 17, 18, 20, 22, 32
Используются для перемещения вверх и вниз в меню конфигурации и выбора. Если меню не открыто, применяются для коррекции трапецеидального искажения.
- **Кнопки ◀ / ▶** ☞ стр. 17, 20, 32
Используются для перемещения вправо и влево для выбора параметров в меню конфигурации. Если меню не открыто, применяются для регулировки громкости.

Вид сзади

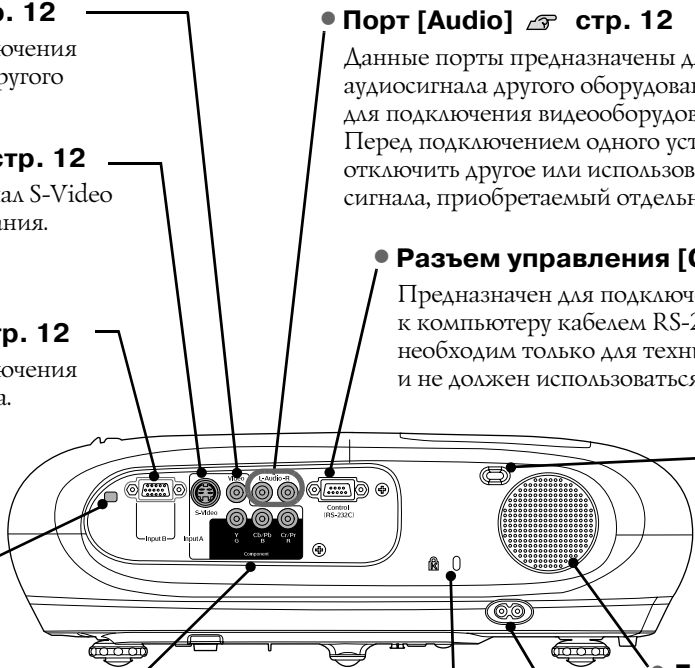
- Порт [Video]**  **стр. 12**
 Предназначен для подключения к портам видеосигнала другого видеоборудования.
- Порт [S-Video]**  **стр. 12**
 Подает на проектор сигнал S-Video с другого видеоборудования.
- Порт [InputB]**  **стр. 12**
 Предназначен для подключения к порту RGB компьютера.
- Порт [InputA]**  **стр. 12**
 Предназначен для подключения к портам компонентного видеосигнала (YCbCr) или портам RGB другого видеоборудования.
- Порт [Audio]**  **стр. 12**
 Данные порты предназначены для подключения к портам аудиосигнала другого оборудования. Порты служат как для подключения видеоборудования, так и компьютера. Перед подключением одного устройства необходимо отключить другое или использовать переключатель аудиосигнала, приобретаемый отдельно.
- Разъем управления [Control (RS-232C)]**
 Предназначен для подключения проектора к компьютеру кабелем RS-232C. Этот разъем необходим только для технической проверки и не должен использоваться пользователем.
- Область приема сигнала от пульта ДУ**  **стр. 13**
 Принимает сигналы с пульта ДУ.
- Выключатель для открытия крышки лампы**
- Динамик**
- Разъем питания**  **стр. 14**
 Для подключения кабеля электропитания.
- Замок безопасности**  ()  **стр. 50**



Вид снизу

- Точки крепления кронштейна (3 точки)**  **стр. 44**
 Служит для крепления кронштейна при потолочном монтаже.
- Отверстие для забора воздуха**  **стр. 40**
 Фильтр необходимо периодически чистить.
- Воздушный фильтр (отверстие для забора воздуха)**  **стр. 40, 42**
 Предотвращает попадание пыли и других инородных частиц в проектор. Фильтр необходимо периодически чистить.

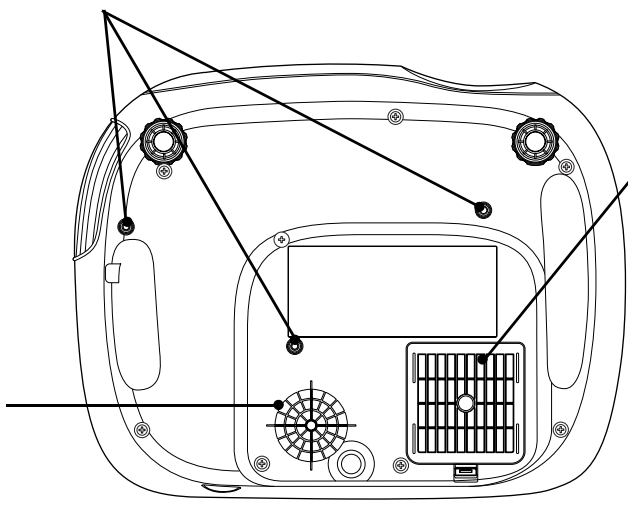

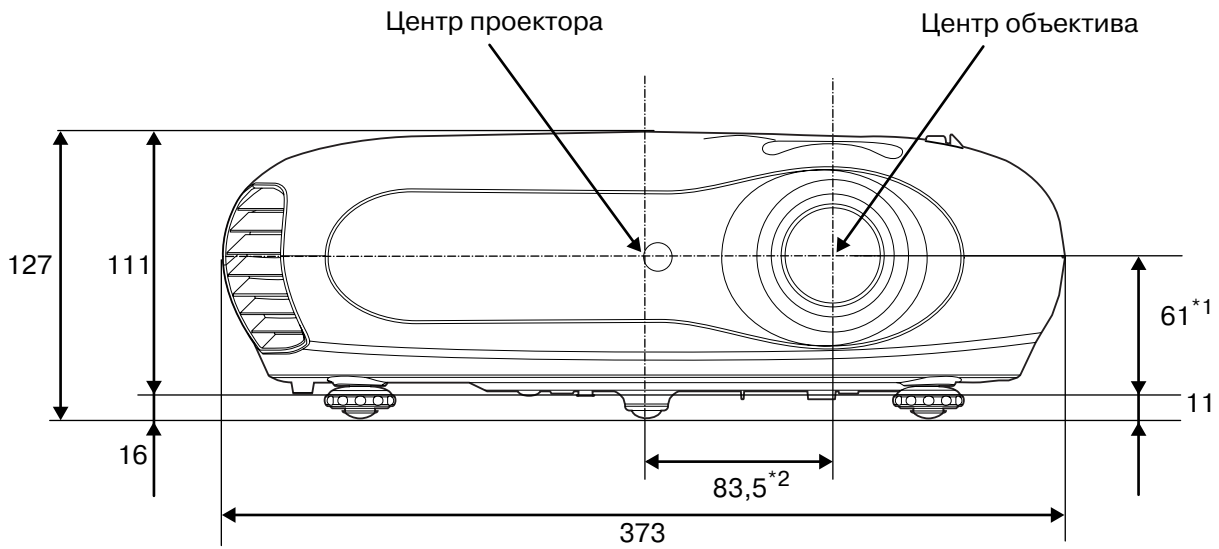

- *1 Расстояние от центра объектива до точки крепления кронштейна
(Смещение объектива: не более 3,4 мм по вертикали)
- *2 Расстояние от центра объектива до центра проектора
(Смещение объектива: не более 3,0 мм по горизонтали)

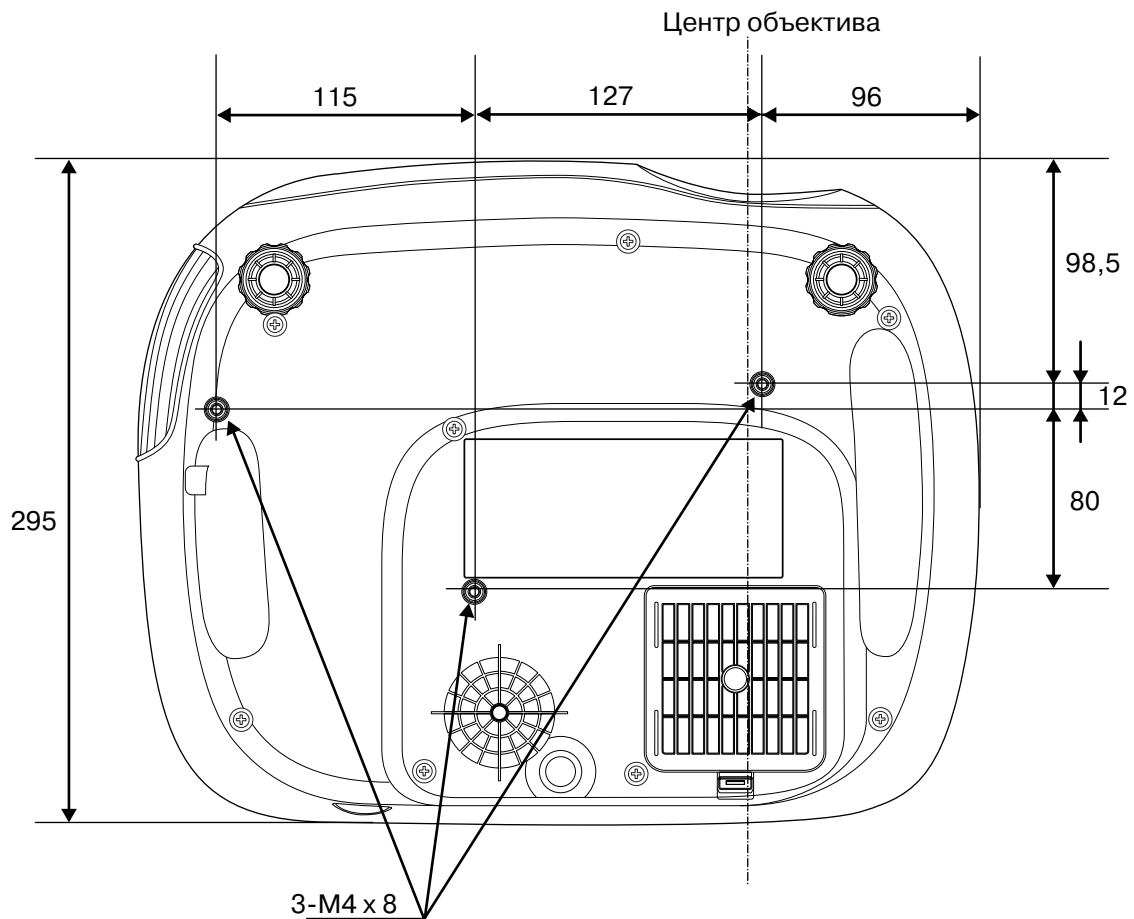

Единицы измерения: мм

Корректировка размера изображения

В основном размер проецируемого изображения определяется расстоянием от объектива проектора до экрана.

Предупреждение

- Перед монтажом проектора обязательно прочитайте *специальные инструкции по безопасности и международные гарантийные условия*.
- Не устанавливайте проектор вертикально. Это может повредить проектор.

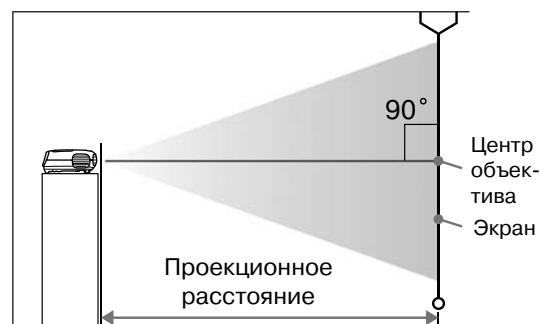

Высота от центра объектива до нижней части экрана зависит от положения объектива.

Сверяясь со следующей таблицей, установите проектор так, чтобы проецированные на экран изображения были оптимального размера.

Используйте эти значения как ориентир при установке проектора

Единицы измерения: см (дюйм)		Единицы измерения: см (фут)		Единицы измерения: см (дюйм)		Единицы измерения: см (фут)	
Соотношение сторон экрана 16:9	Проекционное расстояние		Соотношение сторон экрана 4:3	Проекционное расстояние			
	Минимальное фокусное расстояние (Настройка масштаба: широкоэкранный режим)	Максимальное фокусное расстояние (Настройка масштаба: режим теле)		Минимальное фокусное расстояние (Настройка масштаба: широкоэкранный режим)	Максимальное фокусное расстояние (Настройка масштаба: режим теле)		
30"	66 × 37 (26 × 15)	73-111 (2,4-3,7)	30"	61 × 46 (24 × 18)	90-136 (2,9-4,5)		
40"	89 × 50 (35 × 20)	99-149 (3,2-4,9)	40"	81 × 61 (32 × 24)	121-183 (4,0-6,0)		
60"	130 × 75 (51 × 28)	149-225 (4,9-7,4)	60"	120 × 90 (47 × 35)	183-276 (6,0-9,0)		
80"	180 × 100 (71 × 39)	200-301 (6,6-9,9)	80"	160 × 120 (63 × 47)	245-369 (8,0-12,1)		
100"	220 × 120 (87 × 47)	251-377 (8,2-12,4)	100"	200 × 150 (79 × 59)	307-462 (10,1-15,2)		
120"	270 × 150 (106 × 59)	301-453 (9,9-14,9)	120"	240 × 180 (94 × 71)	369-555 (12,1-18,2)		
150"	330 × 190 (130 × 75)	377-567 (12,4-18,6)	150"	300 × 230 (118 × 91)	462-694 (15,1-22,8)		
200"	440 × 250 (173 × 98)	504-757 (16,5-24,8)	200"	410 × 300 (161 × 118)	617-927 (20,2-30,4)		
300"	660 × 370 (260 × 146)	757-1137 (24,8-37,3)	300"	610 × 460 (240 × 181)	927-1392 (30,4-45,7)		

Регулировка положения объектива

Кольца регулировки положения объектива могут быть использованы для изменения положения изображения и особенно удобны при следующих типах установки проектора.

☞ стр. 16

- Подвесной монтаж к потолку
- При установке перед высоко расположенным экраном
- Проектор расположен в стороне, а зрители – прямо перед экраном
- Проектор установлен на полке и т.п.

При регулировке положения изображения при помощи колец смещения объектива ухудшение качества изображения маловероятно, так как регулировка выполняется оптической системой.

Методы проекции

Установка проектора перед экраном

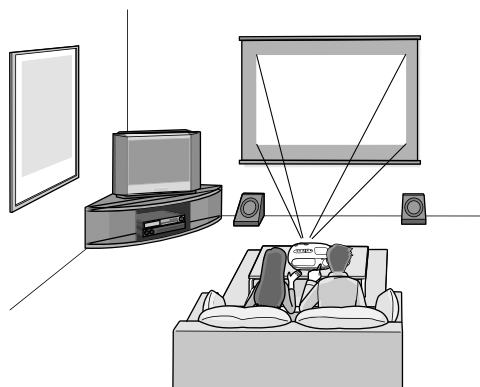

Установка проектора сбоку

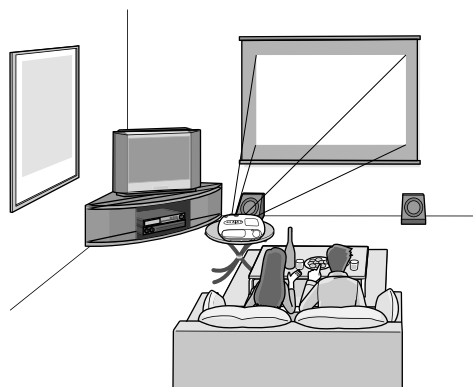

Потолочный монтаж проектора

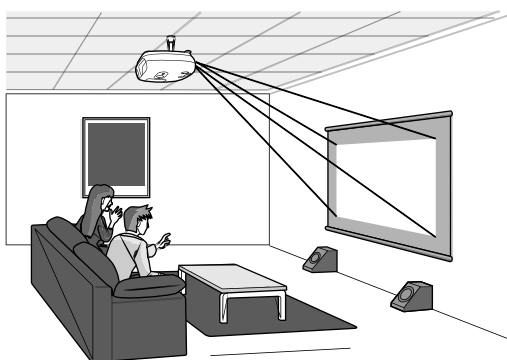

При потолочном монтаже проектора в меню конфигурации необходимо выполнить настройку соответствующего параметра.

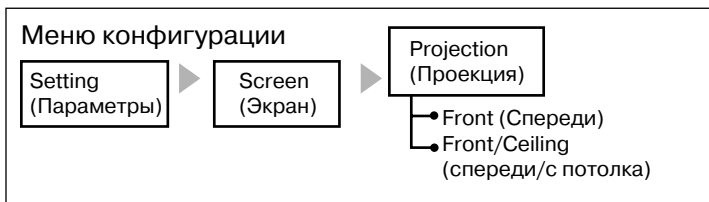

СОБЕТ

- Не рекомендуется устанавливать проектор в местах с большим количеством пыли, например в спальне. Воздушный фильтр необходимо чистить не реже 1 раза в 3 месяца. При установке в пыльных помещениях чистку следует выполнять чаще.
- При установке проектора около стены оставляйте между ним и стеной промежуток не менее 20 см.
- Для подвешивания проектора к потолку применяется особый способ установки. Обратитесь к поставщику, если хотите использовать этот метод установки.

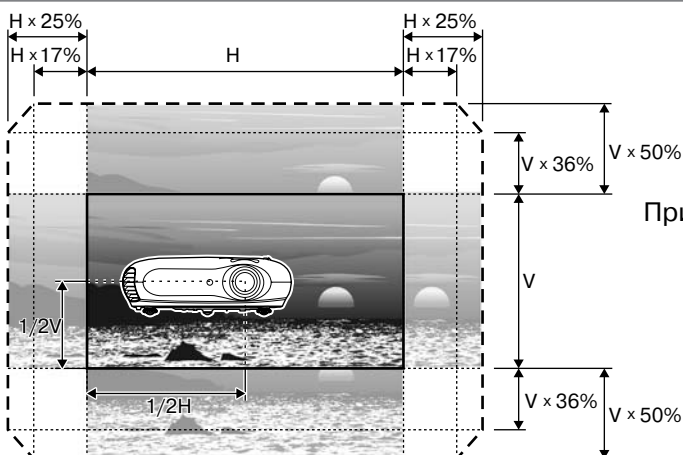

Стандартное положение при проецировании (объектив установлен в центральное положение)

Область, в пределах которой изображение может быть смещено из стандартного положения

*Вы не можете полностью растянуть изображение по горизонтали и вертикали одновременно.

Пример: Когда изображение растянуто максимально по горизонтали, оно не может быть растянуто по вертикали более чем на 36%. Когда изображение растянуто максимально по вертикали, оно не может быть растянуто по горизонтали более чем на 17%.

Подключение источников изображения

Предупреждение

- Перед подключением проектора к источнику сигнала отключите питание обоих устройств. Если на момент подключения включено питание одного или обоих устройств, это может привести к повреждениям.
- Перед соединением сравните формы разъемов на кабелях и устройствах. Если вы попытаетесь подключить разъемы разной формы или с разным количеством контактов, это может привести к неправильной работе или повреждению разъемов.

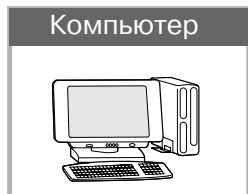

Видеооборудование (видеомагнитофоны VHS, DVD-проигрыватели, игровые приставки и т.п.)



*Название разъемов может отличаться в зависимости от подключенного оборудования.

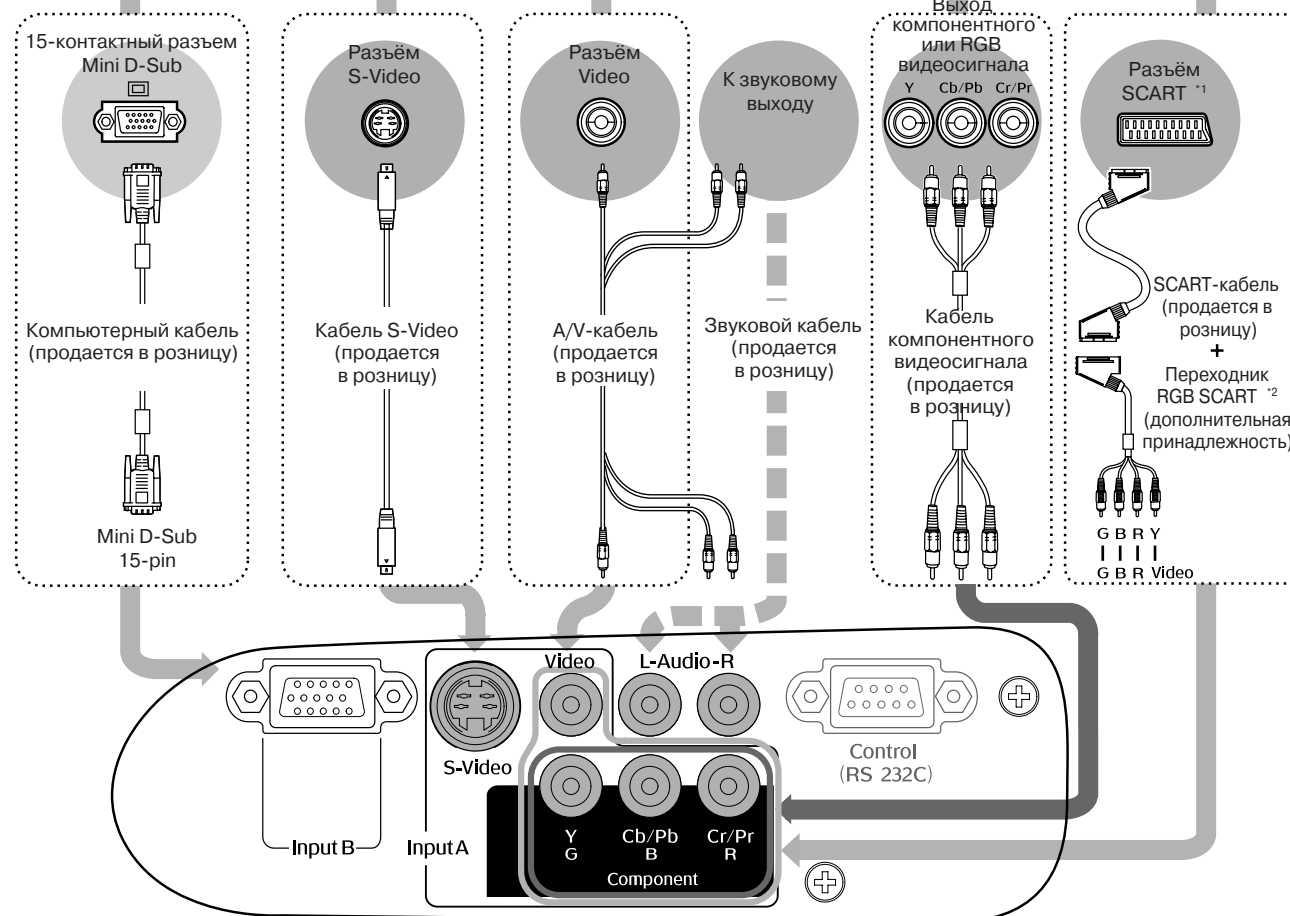

*1 Если DVD-проигрыватель подключен кабелем RGB SCART, настройку "InputA" следует изменить на "RGB-Video". ➔ "Выбор источника изображения" стр. 15

*2 В некоторых регионах кабель RGB SCART не входит в комплект поставки.



- Некоторые источники сигнала могут иметь специфические разъемы. В этих случаях для подключения источника сигнала следует использовать кабели, входящие в комплект поставки или приобретаемые отдельно.
- Тип кабеля, используемого для подключения видеооборудования к проектору, зависит от типа видеосигнала передаваемого устройством. Видеооборудование может иметь возможность передачи видеосигналов различных типов. Качество изображения зависит от типа сигнала. Далее приведены типы сигналов в порядке ухудшения качества изображения:
компонентный видеосигнал» > S-Video» > композитный видеосигнал»
 Типы видеосигналов, которые может передавать оборудование, указаны в документации, входящей в комплект поставки оборудования. Композитный видеосигнал иногда обозначается "video output" (видеовыход).

Установка батареек в пульт ДУ

При поставке в пульте ДУ батарейки не установлены. Перед использованием пульта ДУ необходимо установить батарейки. Батарейки приобретаются отдельно.

1 Откройте отсек для батареек.

Нажмите на язычок и потяните вверх.

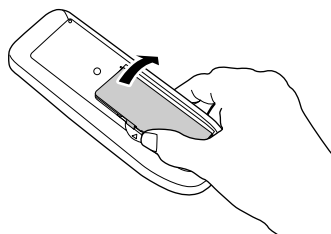

2 Вставьте батарейки.

Предупреждение

Перед тем как вставить батарейки, убедитесь в том, что будет соблюдена полярность подключения.

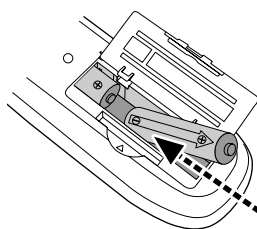

3 Закройте крышку отсека для батареек.

Нажмите на крышку отсека для батареек, чтобы она защелкнулась.

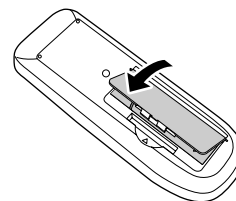

Периодичность замены батареек

Если при использовании пульта ДУ появляется задержка реакции или если пульт не работает после перерыва в эксплуатации, возможно, батарейки разрядились. В этом случае необходимо заменить обе батарейки. Используйте батарейки типа АА.

Использование пульта ДУ

Рабочий угол (в горизонтальной плоскости)

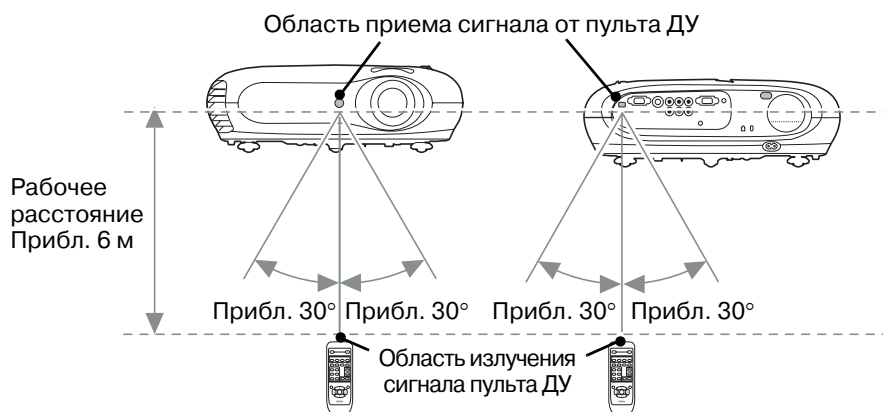

Рабочий угол (в вертикальной плоскости)

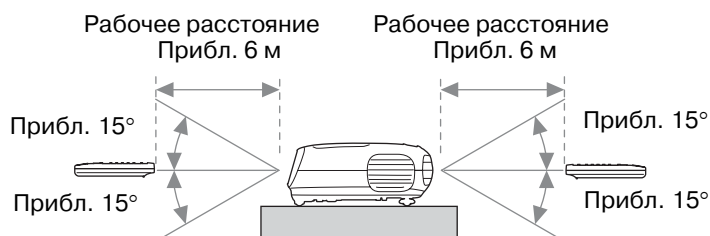

Включение проектора

- 1** Снимите крышку объектива.
- 2** Для подключения проектора к розетке используйте кабель питания, входящий в комплект поставки.
- 3** Подключите электропитания к устройству-источнику видеосигнала (нажмите кнопку [Play] (Воспроизведение) на источнике видеосигнала, чтобы начать воспроизведение).

- 4** Включите проектор. Прозвучит звуковой сигнал начала работы. Через некоторое время включится лампа и начнётся проецирование сигнала.



SOBET

- Проектор имеет функцию "Child Lock" (Защита от детей), которая позволяет предотвратить случайное включение детьми проектора и защитить их зрение от случайного воздействия яркого света. ↗ стр. 29
- При эксплуатации на высоте более 1500 м над уровнем моря следует включить режим "High Altitude Mode" (Эксплуатация на большой высоте). ↗ стр. 29

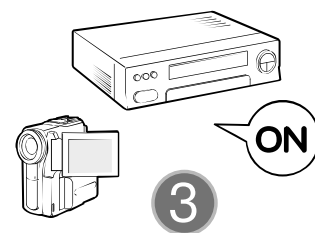
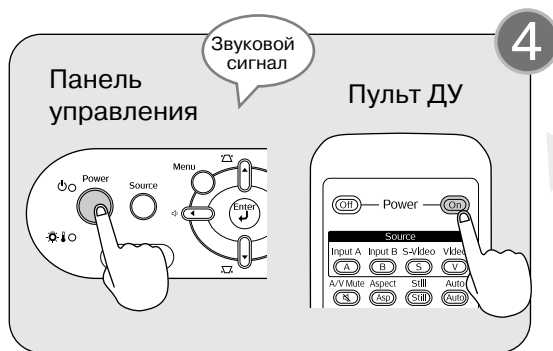
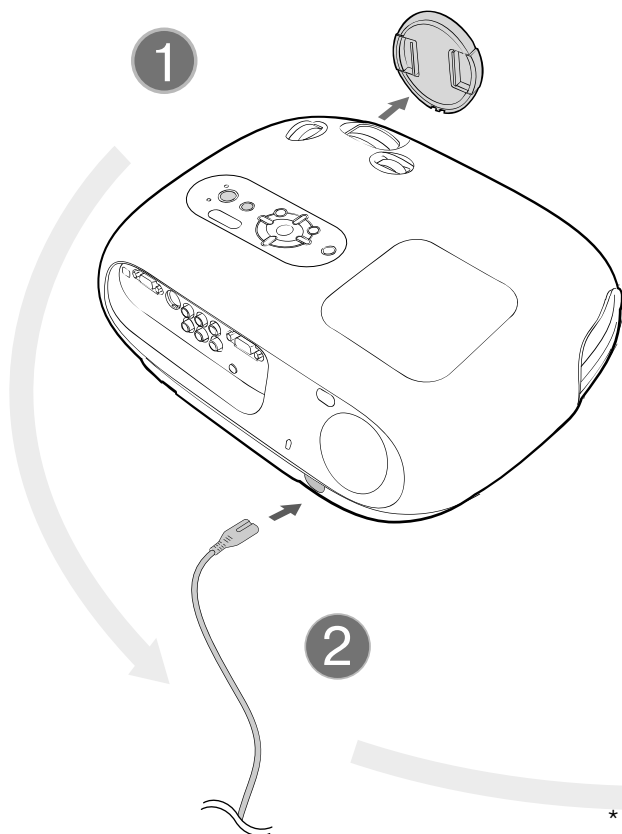

* Чтобы начать воспроизведение нажмите кнопку [Play] (Воспроизведение) на видеооборудовании.



SOBET

- Проектор оснащён функцией автоматической регулировки для оптимизации воспроизведения RGB видеосигнала или видеосигнала, поступающего с компьютера.
- Если к проектору подключен переносной компьютер или компьютер с ЖК-дисплеем, Вам потребуется изменить параметры компьютера или выбрать устройство для вывода при помощи клавиатуры. Удерживая кнопку [Fn], нажмите (кнопка с символом /). Проецирование начнётся вскоре после завершения выбора.
↗ Документация к компьютеру

Пример выбора устройства вывода

NEC	
Panasonic	[Fn] + [F3]
SOTEC	
HP	[Fn] + [F4]
Toshiba	[Fn] + [F5]
IBM	
SONY	[Fn] + [F7]
DELL	[Fn] + [F8]
Fujitsu	[Fn] + [F10]
Macintosh	Задайте параметр зеркального отображения или выполните функцию определения дисплея.

Выбор источника изображения

Если к проектору подключено более одного источника видеосигнала или если изображение не проецируется, используйте пульт ДУ или панель управления проектора, чтобы выбрать нужный источник сигнала.

Использование пульта ДУ

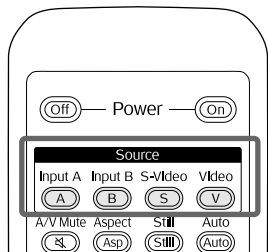

Для выбора источника видеосигнала нажмите кнопку с названием разъёма, к которому он подключен.

При подключении к порту [Input A]

При подключении к порту [Input A] Вы должны выбрать тип сигнала, соответствующий подключенному оборудованию.

<Пульт ДУ>

Для отображения меню выбора типа сигнала во время проецирования изображения с оборудования, подключенного к порту(ам) [Input A], нажмите кнопку (A).

Меню выбора



Для выбора типа сигнала, соответствующего источнику, используйте кнопки или . Для подтверждения нажмите кнопку или .

Использование панели управления

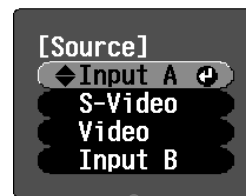
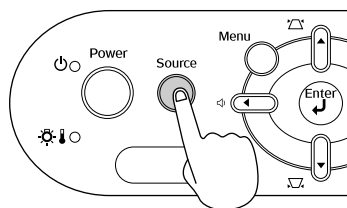

Меню выбора

При нажатии кнопки отображается меню выбора источника сигнала. Для выбора источника сигнала используйте кнопки и . Нажмите кнопку для подтверждения.

<Панель управления>

При выборе порта "Input A" отобразится меню выбора типа сигнала.



СОВЕТ

Если возникает проблема с проецированием изображений при правильно подключенном и настроенном проекторе, стр. 34.

Отключение проектора

1 Отключите питание источников сигнала, подключенных к проектору.

2 Пульт ДУ

Нажмите кнопку (Выкл.)

Панель управления

После нажатия на кнопку (Питание) появится следующее сообщение – нажмите на эту кнопку еще раз.

Power OFF?

Yes: Press [Power] button
No : Press any other button

3 После охлаждения проектора (около 20 с) прозвучит звуковой сигнал, отключите кабель электропитания.

При отключении проектора кнопкой электропотребление не прекращается.

4 Наденьте крышку объектива.

5 Отключите кабели всех устройств, подключенных к проектору.

Регулировка фокуса

Для коррекции фокуса изображения поворачивайте кольцо фокусировки.

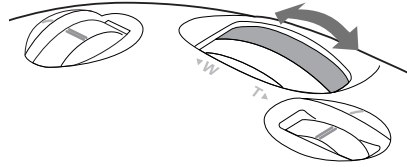

Точная корректировка размера изображения (Настройка масштаба)

Поворачивайте кольцо регулировки размера для изменения размера проецируемого изображения.

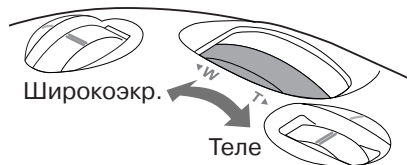

Регулировка положения проекционного изображения (Смещение объектива)

Используйте два кольца регулировки положения объектива для изменения положения изображения.

Если вы не можете установить проектор непосредственно перед экраном, используйте кольца регулировки положения объектива для смещения изображения в центр экрана.

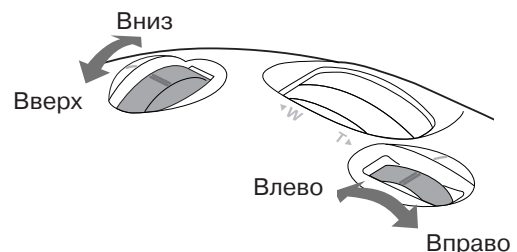

СОВЕТ

- При совмещении отметки на дисках и корпусе устройства объектив перемещается в центральное положение.
- Если кольцо повернуто до упора и изображение больше не смещается, значит, изображение смещено в предельно возможное положение  стр. 10

Регулировка наклона проектора

Если проецируемое изображение повернуто, отрегулируйте высоту ножек, чтобы выровнять изображение.



Корректировка трапецеидального искажения (трапецеидальное искажение)

Если Вы хотите сместить изображение на большее расстояние, чем это позволяет сделать регулировка положения объектива, установите проектор под наклоном. При наклонно установленном проекторе изображение может принимать трапецеидальную форму. В этом случае отрегулируйте форму изображения кнопками (), () на панели управления или на пульте ДУ. Учтите, что по сравнению с использованием функции смещения объектива качество изображения ухудшается. Если объектив смещён влево или вправо, полная коррекция трапецеидального искажения невозможна. Перед выполнением коррекции трапецеидального искажения установите объектив в центральное положение в горизонтальной плоскости.

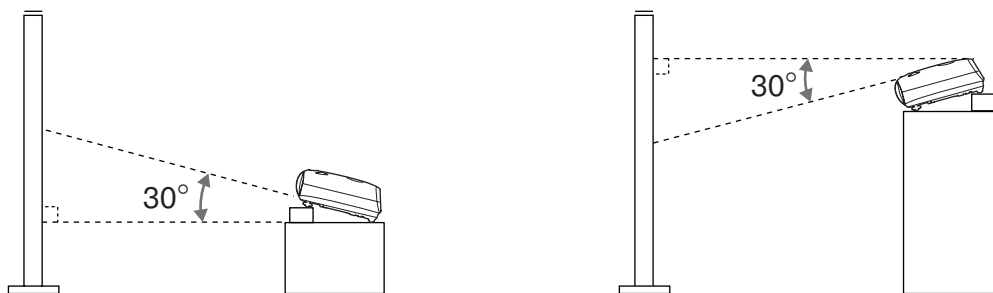

Трапецеидальное искажение может быть скорректировано при наклоне проектора в вертикальной плоскости не более 30°.



СОВЕТ

- Также Вы можете выполнить регулировку из меню конфигурации. [↗](#) стр. 28
- Для того чтобы сбросить значение корректировки, нажмите и удерживайте не менее 1 с кнопки и на панели управления.

Регулировка громкости

Громкость встроенного динамика проектора регулируется следующим образом.

При помощи пульта ДУ

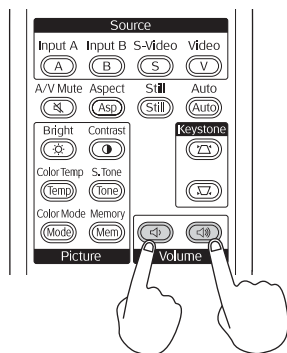

При помощи панели управления

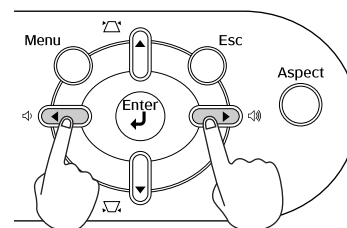

Если кнопка нажимается в сторону , громкость увеличивается; если кнопка нажимается в сторону , громкость уменьшается.



СОВЕТ

Также Вы можете выполнить регулировку из меню конфигурации. [↗](#) стр. 30

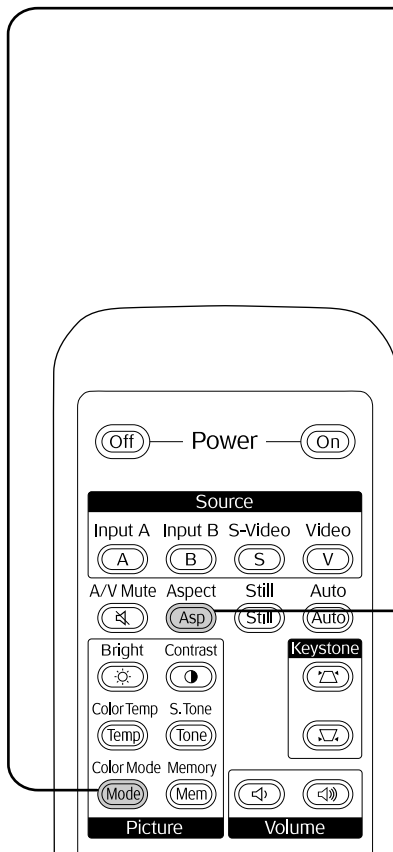

Выбор режима цвета



Выбор соотношения сторон изображения

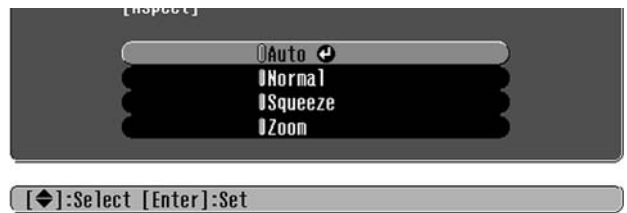

Операции в меню выбора

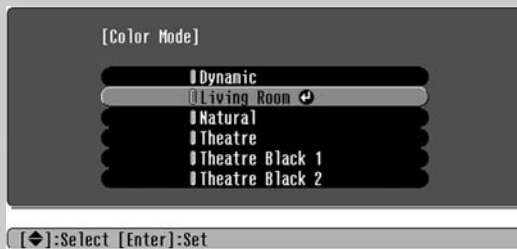

Кнопками и на пульте дистанционного управления или и на панели управления проектора выберите нужный пункт.

Для подтверждения нажмите кнопку или .

* Если нажать кнопку , меню выбора исчезнет.

При проецировании в режиме **АВТО**

Если подаётся видеосигнал через порт [Video] / [S-Video] или компонентный видеосигнал (525i, 525p) через порт [InputA], оптимальное соотношение сторон выбирается для каждого сигнала следующим образом.

- Для входных сигналов 4:3 → Обычный
- Для входных сигналов, записанных в режиме сжатия → Сжатый режим
- Для входных сигналов Letterbox → Масштабируемый

* Если режим Auto не подходит, выбирается Normal.



СОВЕТ

Учтите, что при проецировании сжатых, увеличенных изображений или их частей в общественных местах, таких как магазины или отели, в целях получения прибыли или привлечения людей Вы должны соблюдать авторские права, оговоренные соответствующими законами.

Нажмите кнопку **(Mode)** (Режим) и выберите один из шести режимов цвета в меню выбора в зависимости от места, где используется проектор. Режим цвета также можно настроить в меню конфигурации.

Dynamic (Динамичный) : идеально подходит для светлых помещений.

Theatre (Театр) : идеально подходит для темных помещений.

Living Room (Комната) : идеально подходит для помещений с задернутыми шторами.







Theatre Black 1 (Затемнённый театр 1) : идеально подходит для использования в полностью затемнённых помещениях.

Natural (Натуральный) : идеально подходит для темных помещений. При настройке цвета рекомендуется начинать с этого режима.

Theatre Black 2 (Затемнённый театр 2) :
 1: обеспечивает чистоту передачи оттенков цветов для просмотра на профессиональных мониторах, используемых для создания DVD.
 2: обеспечивает глубину тёплых тонов цветов, что даёт ощущение просмотра в кинотеатре.

Если выбран режим "Natural" (Натуральный), "Theatre" (Театр), "Theatre Black 1" (Затемнённый театр 1) или "Theatre Black 2" (Затемнённый театр 2), автоматически включается кинофильтр Epson. Он увеличивает контраст изображения и придает телесным тонам естественные оттенки.

Нажмите кнопку **(Asp)** и выберите нужное соотношение сторон в меню выбора.

Входной сигнал	<ul style="list-style-type: none"> ● Обычные телевизионные изображения ● Изображения со стандартным соотношением сторон (4:3) ● Компьютерные изображения 	Изображения, записанные видеокамерой или ПО DVD в режиме сжатия	Изображения Letterbox, например от DVD-проигрывателя
Рекомендуемое соотношение сторон	Обычное	Сжатое	Масштабируемое
Результат	 <p>Слева и справа появятся черные полосы.</p>	 <p>Ширина спроецированного изображения будет соответствовать разрешению панели проектора.</p>	 <p>Высота спроецированного изображения будет соответствовать разрешению панели проектора.</p>
Комментарии	Изображения HDTV ▶▶ проецируются в формате 16:9. 	Изображения 4:3 при проецировании растягиваются по горизонтали. 	<ul style="list-style-type: none"> ● Изображения 4:3 при проецировании обрезаются сверху и снизу. ● Если при проецировании изображений обрезаются субтитры, настройте масштаб с помощью функции "Zoom Caption"  стр. 28.

Параметры регулировки качества изображения

Расширенные корректировки цвета

Выбрав в настройках проектора подходящий режим цвета, вы установите оптимальные для проецируемых изображений параметры цвета.

Чтобы изображение выглядело лучше, вы по своему усмотрению можете изменить настройки “Color Temp.” (Цветовая температура) и “Skin Tone” (Телесные тона).

Выбранные значения параметров можно сохранить в памяти, а затем в любой момент восстановить для применения к проецируемым изображениям.  стр. 22

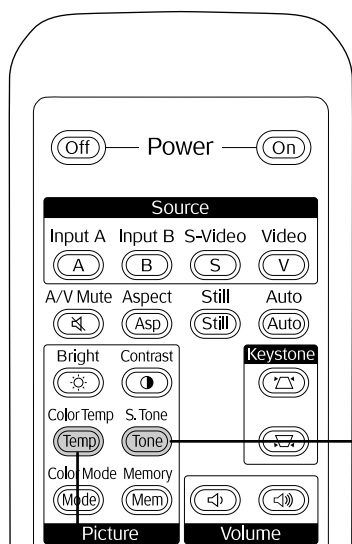

Телесные тона







Цветовая температура





Операции в меню выбора

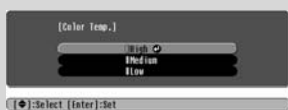

Выполните регулировку кнопками   на пульте ДУ или кнопками   на панели управления проектора.



Кнопками   на пульте дистанционного управления или   на панели управления проектора выберите нужный пункт.

Для подтверждения нажмите кнопку  или .

* Если нажать кнопку , меню выбора исчезнет.

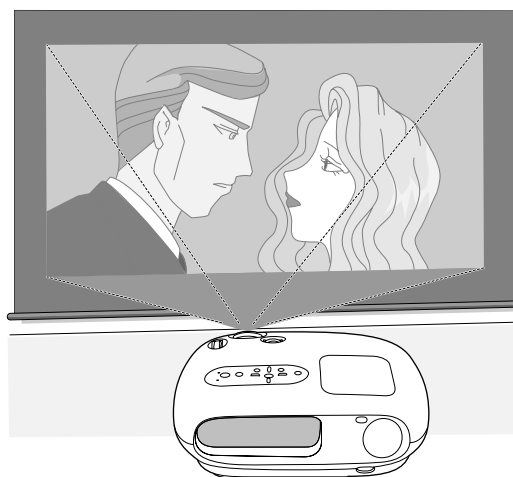

Позволяет отрегулировать телесные тона для естественного изображения людей. Кинофильтр Erson, который автоматически применяется к изображениям в зависимости от параметра "Color Mode" (Режим цвета), придает телесным тонам естественный вид. Если вы хотите дополнительно улучшить телесные тона, используйте параметр "Skin Tone" (Телесные тона). При перемещении в сторону "+" цвета приобретают зелёный оттенок, при перемещении в сторону "-" цвета приобретают красный оттенок.

Позволяет настроить оттенки изображения. При выборе уровня "High" (Высокий) изображение принимает голубой оттенок, при выборе уровня "Low" (Низкий) изображение принимает красный оттенок. Выберите один из трёх уровней: "High" (Высокий), "Medium" (Средний) или "Low" (Низкий).

Регулировка цветовой температуры и телесных тонов



Просмотр изображений с предустановленными настройками качества (Функция памяти)

После применения таких параметров, как "Picture Quality (Качество изображения)" и "Screen (Экран)", настройки могут быть сохранены.

В любой момент вы можете легко восстановить эти настройки и просматривать изображения с уже отрегулированным качеством.

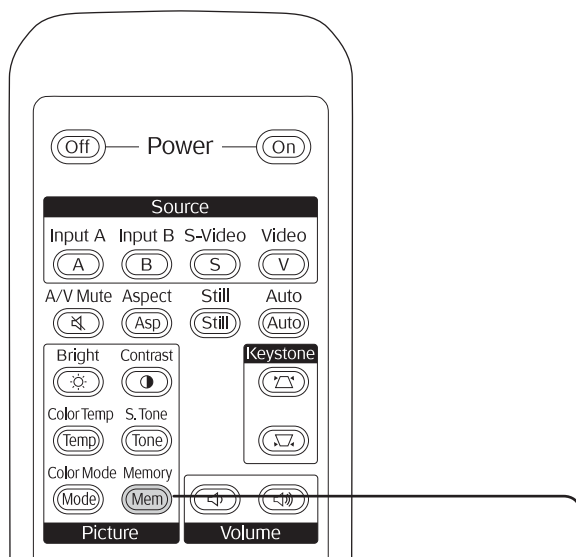

Запись корректировок качества изображения (запись в память)

Настройки, которые могут быть сохранены в памяти

- Меню конфигурации стр. 24

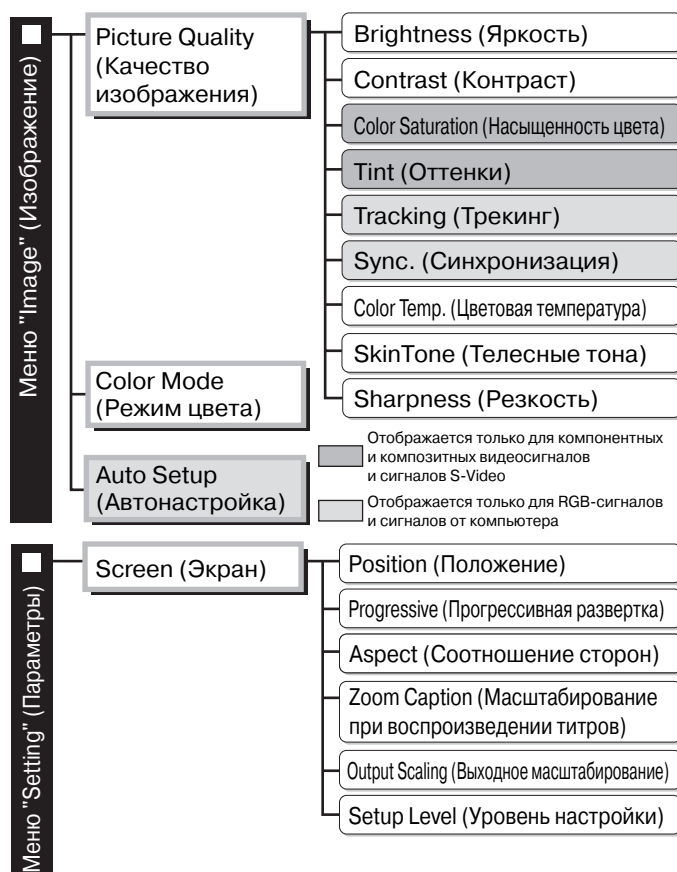

Операции в меню выбора

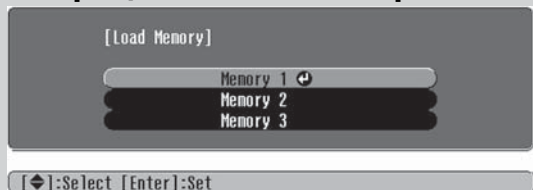

Кнопками и на пульте дистанционного управления или и на панели управления проектора выберите нужный пункт. Для подтверждения нажмите кнопку или .

* Если нажать кнопку , меню выбора исчезнет.

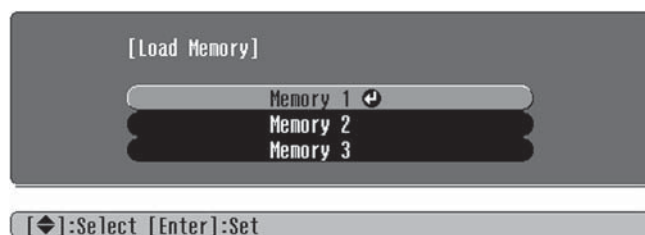

Выберите пункт, чтобы перейти к следующему уровню меню.

Восстановление настроек качества изображения (восстановление из памяти)







Возможна запись текущих значений всех параметров меню конфигурации, приведённых слева. Для записи в память используется команда "Save Memory" (Запись в память) в меню "Image" (Изображение).

Ниже описан порядок сохранения настроек.

- 1 Настройте параметр, который хотите сохранить в памяти.
- 2 В меню "Image" (Изображение) выберите команду "Save Memory" (Запись в память) и нажмите кнопку .
- 3 Для записи выберите один из трёх пунктов от "Memory1" (Запись 1) до "Memory 3" (Запись 3) и нажмите кнопку .

Состояние областей памяти обозначается цветом символа  слева от ее названия.

-  Зеленый: область памяти используется
-  Серый: область памяти не используется
-  Оранжевый: выбрана

Если выбрать уже используемую область памяти и нажать кнопку , её содержимое будет стерто и текущие настройки сохранятся в эту область.

Для удаления содержимого всей области выберите пункт "Memory Reset" (Сброс памяти) в меню "Reset" (Сброс).  стр. 31

Вы можете нажать кнопку  и выбрать в появившемся меню необходимое название области памяти.



СОВЕТ

- Настройки, применяемые к изображению, сохранятся в памяти после выключения проектора. Эти же настройки будут применяться к изображению при следующем включении проектора.
- Соотношение сторон, восстановленное из памяти, может не применяться к изображениям 16:9 или входному сигналу с другим разрешением.

Функции меню конфигурации

В меню конфигурации можно настраивать различные параметры, включая состояние экрана, качество изображение и входные сигналы.

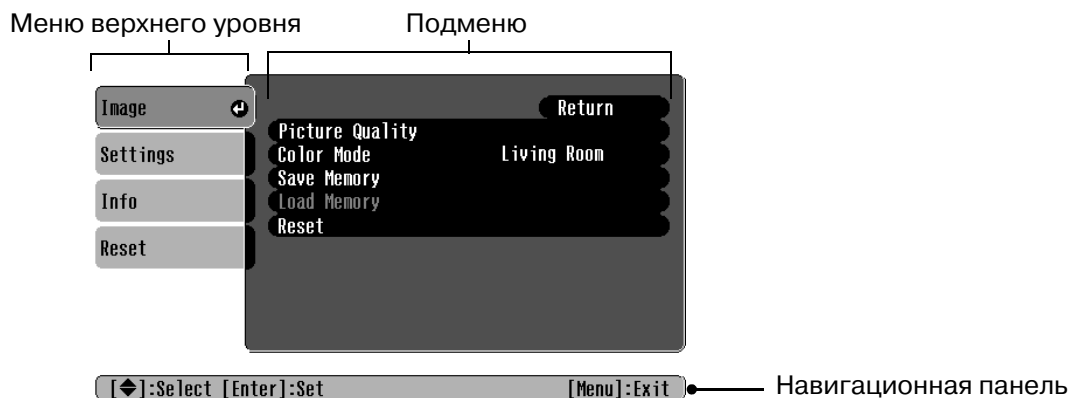

Подробнее о работе с меню см. раздел "Использование меню конфигурации" (стр. 32).



В меню конфигурации можно изменить цветовой шаблон.
 "Setting" (Параметры) – "Display (Дисплей)" – "Menu Color (Цвет меню)"

СОВЕТ









Список параметров меню конфигурации

Если сигнал изображения не подается, можно отрегулировать только параметр "Auto Setup" (Автонастройка) в меню "Image" (Изображение). Состав меню "Image" (Изображение) и "Info" (Информация) зависит от типа проецируемого видеосигнала.

Меню "Image" (Изображение)	
Picture Quality (Качество изображения) <small>стр.26</small>	Brightness (Яркость) Contrast (Контраст) Color Saturation (Насыщенность цвета) Tint (Оттенки) Tracking (Трекинг) Sync. (Синхронизация) Color Temp. (Цветовая температура) — высокая, средняя, низкая Skin Tone (Телесные тона) Sharpness (Резкость)
Color Mode (Режим цвета) <small>стр.26</small>	Dynamic (Динамичный), Living Room (Комната), Natural (Натуральный), Theatre (Театр), Theatre Black 1 (Затемненный театр 1), Theatre Black 2 (Затемненный театр 2)
Save Memory (Запись в память) <small>стр.27</small>	Memory 1 (Запись 1), Memory 2 (Запись 2), Memory 3 (Запись 3)
Load Memory (Загрузка из памяти) <small>стр.27</small>	Memory 1 (Запись 1), Memory 2 (Запись 2), Memory 3 (Запись 3)
Auto Setup (Автонастройка) <small>стр.27</small>	ON (Вкл), OFF (Выкл)
Reset (Сброс) <small>стр.27</small>	Yes (Да), No (Нет)

Отображается только для компонентных и композитных видеосигналов и сигналов S-Video
 Отображается только для RGB-сигналов и сигналов от компьютера

Меню "Setting" (Параметры)

Screen (Экран)  стр. 27	Position (Положение)	
	Progressive (Прогрессивная развертка) ON (Вкл), OFF (Откл)	
	Auto (Автоматический выбор), Normal (Нормальное), Squeeze (Сжатое), Zoom (Масштабируемое)	Vertical Size (Размер по вертикали)
	Zoom Caption (Масштабирование при воспроизведении титров)	Zoom Position (Позиция увеличенной области)
	Output Scaling (Выходное масштабирование) Normal (Обычное), Larger (Увеличенное)	Данная настройка доступна, только если подается компонентный и RGB-видеосигнал.
	Keystone (Трапецидальное искажение)	
	Projection (Проекция) Front (Спереди), Front/Ceiling (Спереди/с потолка), Rear (Сзади), Rear/Ceiling (Сзади/с потолка)	
	Setup Level (Уровень настройки) 0% , 7.5%	Данная настройка доступна, только если подается компонентный видеосигнал 525i или 525р, композитный видеосигнал стандарта NTSC или сигнал S-Video.
Operation (Работа)  стр. 28	Direct Power ON (Прямое включение питания)	ON (Вкл), OFF (Выкл)
	Sleep Mode (Спящий режим)	OFF (Откл), 5min. (5 мин), 10min. (10 мин), 30min. (30 мин)
	Child Lock (Защита от детей)	ON (Вкл), OFF (Выкл)
	High Altitude Mode (Эксплуатация на большой высоте над уровнем моря)	ON (Вкл), OFF (Выкл)
User's Logo (Логотип пользователя)  стр. 29		
Display (Дисплей)  стр. 29	Menu Color (Цвет меню)	Color 1 (Цвет 1), Color 2 (Цвет 2)
	Message (Сообщение)	ON (Вкл), OFF (Выкл)
	Background Color (Фоновый цвет)	Black (Чёрный), Blue (Синий), Logo (Логотип)
	Startup Screen (Начальный экран)	ON (Вкл), OFF (Выкл)
Input Signal (Входной сигнал)  стр. 30	Video Signal (Видеосигнал)	Auto (Автоматический выбор), NTSC, NTSC4.43, PAL, M-PAL, N-PAL, PAL60, SECAM
	Разъем Input A	Component (Компонентный), RGB-Video (RGB-видеосигнал)
Volume (Громкость)  стр. 30		
Language (Язык)  стр. 30	日本語, English, Français, Deutsch, Italiano, Español, Português, 中文, 한국어	
Reset (Сброс)  стр. 30	Yes (Да), No (Нет)	



Меню конфигурации



Меню "Info" (Информация)

Lamp Hours (Время работы лампы)	<ul style="list-style-type: none"> Если требуется замена лампы сообщение будет жёлтым. Время работы лампы от 0 до 10 часов отображается как "0H". Начиная с 10 часов, время будет отображаться с шагом один час.
Source (Источник)	
Input Signal (Входной сигнал)	
Resolution (Разрешение)	
Video Signal (Видеосигнал)	
Refresh Rate (Частота обновления)	
Sync Info (Сведения о синхронизации)	

Меню "Info" (Информация) используется только для просмотра информации о проекторе.

Меню "Reset" (Сброс)

Reset All (Сбросить все)  стр. 31	Yes (Да), No (Нет)
Memory Reset (Сброс памяти)  стр. 31	Yes (Да), No (Нет)
Lamp - Hours Reset (Сброс времени работы лампы)  стр. 31	Yes (Да), No (Нет)

-  Отображается только для композитных видеосигналов и сигналов S-Video
-  Отображается только для компонентных и RGB-видеосигналов и сигналов от компьютера
-  Отображается только для RGB-сигналов и сигналов от компьютера

Меню "Image" (Изображение)

- Отображается только для компонентных и композитных видеосигналов и сигналов S-Video.
- Отображается только для RGB-сигналов и сигналов от компьютера

Picture Quality (Качество изображения)

Brightness (Яркость) *¹

Можно отрегулировать яркость изображений.

Если при проецировании в темном помещении или на небольшой экран изображения выглядят слишком яркими, уменьшите значение параметра.

Contrast (Контраст) *¹

Регулирует разницу между яркими и темными областями изображения.

При увеличении контраста перепад между темными и светлыми областями увеличивается.

Color Saturation (Насыщенность цвета) *¹

Регулирует интенсивность цвета изображений.

Tint (Оттенки) *¹

(Корректировка возможна, только если подаются компонентные видеосигналы[»] и сигналы S-Video[»] в формате NTSC[»])

Регулирует оттенки изображения.

Tracking (Трекинг)[»] *¹

Корректирует изображение, если на нем появляются вертикальные полосы.

Sync. (Синхронизация)[»] *¹

Корректирует изображения, если на них появляется мерцание, размытость или помехи.

- Мерцание и размытость могут также появиться при регулировке яркости, контраста, резкости и корректировке трапецеидального искажения.
- Настройка будет точнее, если сначала вы отрегулируете параметры "Tracking (Трекинг)", а затем "Sync" (Синхронизация).

Color Temp. (Цветовая температура)[»] *²

Для регулировки оттенков изображения можно выбрать одно из трех значений цветовой температуры. ↗ стр. 20

Телесные тона *²

Регулирует оттенок кожи при проецировании изображений людей. ↗ стр. 20

Sharpness (Резкость) *¹

Регулирует резкость изображения.

Color Mode (Режим цвета) *¹

В зависимости от проецируемых изображений можно выбрать один из шести режимов цвета. ↗ стр. 18

*¹ Значения этого параметра хранятся отдельно для каждого источника изображения и типа сигнала.

*² Значения этого параметра хранятся отдельно для каждого источника изображения и режима цвета.

Отображается только для RGB-сигналов и сигналов от компьютера

Запись в память

Может быть использована для записи текущих настроек меню конфигурации. стр. 22

Загрузка из памяти *1

Восстанавливает значения параметров, записанные в память устройства. стр. 22

Auto Setup (Автонастройка) *1

Включает и выключает автоматическую корректировку — проектор может автоматически корректировать изображения при смене входного сигнала. Выполняется автоматическая регулировка следующих трёх параметров: "Tracking" (Трекинг^{▶▶}), "Position" (Положение) и "Sync." (Синхронизация^{▶▶}).

"Reset" (Сброс)

Восстанавливает значения по умолчанию всех параметров меню "Image" (Изображение), кроме параметров, записанных при помощи команды "Save Memory" (Запись в память). Настройки "Save Memory" (Запись в память) можно сбросить в меню "Memory Reset" (Сброс памяти). стр. 31

Меню "Setting" (Параметры)

Screen (Экран)

Position (Положение)

Для перемещения изображения на экране используйте кнопки , , и .

Progressive (Прогрессивная развертка)^{▶▶} *1

(Данная настройка доступна, только если подаётся композитный видеосигнал, сигнал S-Video или сигналы 525i/625i компонентного видеосигнала^{▶▶} или видеосигнала RGB.)

- OFF (Выкл.): Для каждого поля на экране выполняется преобразование чересстрочных^{▶▶} (i) сигналов в прогрессивные (p). Это лучший вариант для просмотра движущихся изображений.
- ON (Вкл.): Чересстрочные (i) сигналы преобразуются в прогрессивные (p). Это лучший вариант для просмотра неподвижных изображений.

Aspect (Соотношение сторон)^{▶▶} *1

Служит для выбора соотношения сторон. стр. 18

*1 Значения этого параметра хранятся отдельно для каждого источника изображения и типа сигнала.

Zoom Caption (Масштабирование при воспроизведении титров) *1

Если при просмотре изображений с субтитрами для параметра "Aspect" (Соотношение сторон) выбрано значение Zoom (Масштаб), измените значение параметра так, чтобы субтитры были видны на экране. Можно настраивать одновременно размер по вертикали и положение на экране.

- Vertical Size (Размер по вертикали)
Размер изображения на экране уменьшается, чтобы были видны субтитры.



При помощи Vertical Size (Размер по вертикали) уменьшите размер изображения.



При помощи Zoom Position (Позиция увеличенной области) производится выбор масштабируемой области.



- Zoom Position (Позиция увеличенной области)
Для того, чтобы субтитры были видны, всё изображение смещается вверх.

Output Scaling (Выходное масштабирование) *1

Служит для увеличения изображения при выводе компонентных или RGB видеосигналов (масштабирование проецируемого изображения).

Normal (Обычное) Изображение проецируется с обычным размером. Телевизионные изображения (92% display): проецируются с размером, равным 92% от оригинального.

Larger (Увеличенное): Компонентные и RGB видеосигналы проецируются в оригинальном размере. Вставляются и проецируются области сверху, снизу и по бокам, которые обычно не видны. В зависимости от подаваемого сигнала в верхней, нижней или боковых частях изображений могут возникнуть помехи. В этом случае попробуйте отрегулировать положение изображения. ↗ стр. 27

Keystone (Трапецеидальное искажение)

Применяется для коррекции трапецеидального искажения изображений. Эту коррекцию можно выполнять с панели управления проектора. ↗ стр. 17

Projection (Проекция)

Это значение следует задавать согласно варианту установки проектора.

- Front (Спереди): Выберите, если проектор установлен перед экраном.
- Front/Ceiling (Спереди/с потолка): Выберите, если проектор подвешен к потолку перед экраном.
- Rear (Сзади): Выберите, если проектор установлен за экраном.
- Rear/Ceiling (Сзади/с потолка): Выберите, если проектор подвешен к потолку за экраном.

Setup Level (Уровень настройки) *1

(Данная настройка доступна, только если подаётся сигнал стандарта NTSC композитного видеосигнала или сигнала S-Video или сигналы 525i/525p компонентного видеосигнала.)

Если вы используете продукты, выпущенные для использования в Южной Корее (где применяются другие стандарты уровня черного), добейтесь правильного отображения при помощи этой функции. Перед настройкой этого параметра проверьте характеристики подключенного оборудования.

Operation (Работа)

Direct Power ON (Прямое включение питания)

Включает ("ON") и отключает ("OFF") функцию "Direct Power ON" (Прямое включение питания). Если включить функцию прямого включения питания и оставить шнур питания подключенным к электрической розетке, проектор может автоматически включиться при скачках напряжения, например при восстановлении подачи электроэнергии.

*1 Значения этого параметра хранятся отдельно для каждого источника изображения и типа сигнала.

Sleep Mode (Спящий режим)

Проектор поддерживает функцию энергосбережения, которая автоматически выключает питание и переводит проектор в режим ожидания, если сигнал не подается в течение длительного времени. Можно выбрать один из четырех интервалов времени, спустя которое проектор должен выключаться. Если выбрано OFF (Выкл.), функция энергосбережения отключена. Проекция возобновляется после нажатия **(On)** в режиме ожидания.

Child Lock (Защита от детей)

Блокирует включение питания кнопкой **Power** панели управления проектора, чтобы ребенок не мог случайно включить питание проектора и посмотреть в его объектив. Когда блокировка включена, питание включается после того, как кнопка **Power** нажата и удерживается в течение трех секунд. При помощи кнопки **Power** можно отключить питание; при этом пульт ДУ будет работать как обычно. Этот параметр не влияет на работу пульта ДУ. Если вы измените значение этого параметра, новое значение вступит в силу после того, как питание будет выключено и завершится период охлаждения.

Режим работы при эксплуатации на большой высоте над уровнем моря

В этом режиме вентилятор вращается со скоростью, необходимой для поддержания низкой температуры внутри корпуса устройства. Данный режим следует включать при эксплуатации на высоте более 1500 м.

User's Logo (Логотип пользователя)

В качестве логотипа пользователя можно использовать любое изображение. Логотип отображается во время начала проецирования и во время работы функции отключения вывода изображений. При записи нового логотипа пользователя старый логотип стирается. Для записи логотипа пользователя выполняйте инструкции на экране.

Рамка выбора

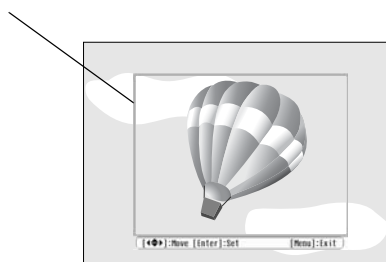

Перемещайте рамку выбора для записи области изображения, находящейся внутри рамки.

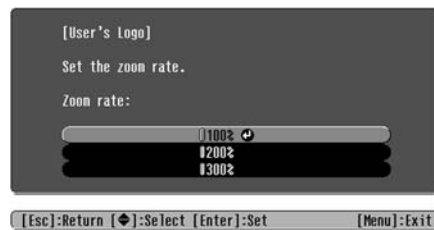

Выберите соотношение сторон.

→ Запись

- Когда на экране есть рамка выбора, изображение выводится в растровом формате, поэтому размер экрана может измениться.
- Размер записываемого изображения составляет 400 x 300 точек.
- После записи логотипа пользователя восстановить стандартный логотип невозможно.
- Чтобы использовать логотип пользователя, выберите для параметра "Background Color" (Фоновый цвет) значение "Logo" (Логотип).

Display (Дисплей)

Menu Color (Цвет меню)

Выберите цвет для главного меню конфигурации и навигационной панели.

- Color 1 (Цвет 1): Purple (Фиолетовый)
- Color 2 (Цвет 2): Black (Чёрный)

Message (Сообщение)

Включает (ON) и выключает (OFF) вывод следующих сообщений.

- Сигнал изображения, режим цвета, соотношение сторон» и название параметра при вызове параметров из памяти
- Сообщение об отсутствии входного сигнала, несовместимом сигнале и увеличении внутренней температуры

"Background Color" (Фоновый цвет)

Отображает меню для выбора типа экрана, проецируемого при отключении звука/изображения и при отсутствии сигнала на входе устройства.

Startup Screen (Начальный экран)

Включает (ON) и выключает (OFF) отображение начального экрана (изображения, которое выводится в начале проецирования).

Если вы измените значение этого параметра, новое значение вступит в силу после того, как питание будет выключено и завершится период охлаждения».

Input Signal (Входной сигнал)

Video Signal (Видеосигнал)

Устанавливает формат сигнала в зависимости от видеоборудования, подключенного к порту [Video] или [S-Video]. Если выбрано значение параметра "Auto" (Авто), формат видеосигнала выбирается автоматически.

Если на изображении много помех, или если изображение не проецируется, когда выбрано значение "Auto" (Авто), укажите правильный формат сигнала вручную.

Input A (Разъем Input A)

Выберите значение параметра, подходящее к типу сигнала, подаваемого с видеоборудования, подключенного к порту [InputA].

Громкость

Служит для регулировки громкости звука.

Language (Язык)

Задаёт язык, на котором отображаются сообщения и меню.

"Reset" (Сброс)

Возвращает значения по умолчанию всем параметрам в меню "Setting" (Параметры), за исключением параметров "Aspect" (Соотношение сторон), "Child Lock" (Защита от детей), "High Altitude Mode" (Режим работы при эксплуатации на большой высоте над уровнем моря), "InputA" (Порт A) и "Language" (Язык).

Меню "Reset" (Сброс)

Reset All (Сбросить все)

Восстанавливает значения по умолчанию для всех параметров в меню конфигурации. Значения параметров "Child Lock" (Защита от детей), "InputA" (Порт A), "Language" (Язык) и "Lamp Hours" (Время работы лампы) не сбрасываются.

"Memory Reset" (Сброс памяти)

Сбрасывает (стирает) все настройки, записанные при помощи команды "Save Memory" (Запись в память).

Lamp-Hours Reset (Сброс времени работы лампы)

Обнуляет счетчик времени работы лампы. При запуске этой команды общее время работы лампы сбрасывается до начального значения.



Использование меню конфигурации

1 Вход в меню

Нажмите .





2 Выбор пункта меню

Выберите пункт меню кнопками  и  и нажмите .



3 Изменение параметров



Пример:

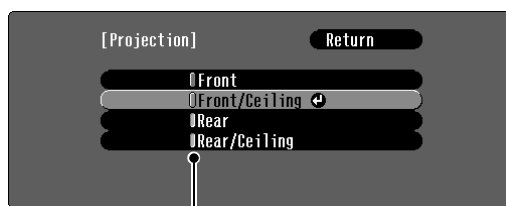



Изменяйте значения кнопками  и .



 (зеленый): текущее значение параметра
 (оранжевый): выбранный пункт меню

Выберите пункт кнопками  и  и нажмите .

Если вы нажмете на кнопку  для параметра, рядом с которым есть значок , раскроется меню выбора значения этого параметра.

Чтобы вернуться к предыдущему экрану, нажмите .

Другой способ — нажать [Return] (Вернуться) и затем .

4 Когда настройка завершена

Нажмите .

Сообщения индикаторов

Проектор оснащен двумя индикаторами, которые сообщают рабочее состояние проектора. В следующей таблице описаны состояния индикаторов, соответствующие различным неполадкам, и предложены решения возникших проблем.

* Если оба индикатора не горят, проверьте, правильно ли подключен шнур питания, и подается ли питание на проектор.

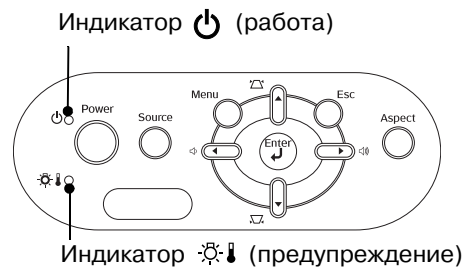

Когда индикатор (предупреждение) горит или мигает

предупреждение/проблема

● : Горит : Мигает

<p>Красный</p> <p>(Горит/не горит в течение 1 с)</p>	<p>Внутренняя неполадка / Неисправность вентилятора / Неисправность датчика</p>	<p> Отключите шнур питания от электрической розетки. Затем обратитесь в ближайший сервисный центр.</p>
<p>Красный</p> <p>(Горит/не горит в течение 0,5 с)</p>	<p>Неполадка лампы / Ошибка лампы</p>	<p>Проверьте, не разбита ли лампа. стр. 42</p>
<p>Если лампа не разбита</p>		<p>Замените лампу и включите питание проектора.</p>
<p>Если лампа разбита</p>		<p>Обратитесь за информацией к местному поставщику.</p>
<p>Красный</p>	<p>Высокая внутренняя температура (перегрев)</p>	<p>Лампа автоматически выключится и проецирование прекратится. Подождите около 5 минут.</p>
<p>Оранжевый</p>	<p>Выполняется скоростное охлаждение</p>	<p>Если вы продолжите использование проектора, и температура опять поднимется, лампа отключится автоматически.</p>
		<ul style="list-style-type: none"> • При установке проектора около стены оставляйте между ним и стеной промежуток не менее 20 см. • Если воздушные фильтры засорены, очистите их. стр. 40
		<p>Если после включения питания проблема не решилась, прекратите использование проектора и отключите шнур питания от розетки. Затем обратитесь в ближайший сервисный центр.</p>

Когда индикатор (работа) горит или мигает **нормально**

Когда индикатор предупреждения не горит









● : Горит : Мигает

<p>Оранжевый</p> ●	<p>Состояние ожидания</p>	<p>Проецирование начнется после нажатия на кнопку и прогрева проектора.</p>
<p>Зеленый</p>	<p>Проектор прогревается</p>	<p>Проектор прогревается в течение примерно 30 секунд. Проектор невозможно выключить, пока он прогревается.</p>
<p>Зеленый</p> ●	<p>Выполняется проецирование изображений</p>	<p>Проектор работает в обычном режиме.</p>
<p>Оранжевый</p>	<p>Выполняется охлаждение </p>	<p>Проектор охлаждается в течение примерно 20 секунд. По завершении охлаждения проектор перейдет в режим ожидания. Во время охлаждения проектор не реагирует на команды с пульта ДУ и панели управления.</p>

Если состояние индикаторов не помогает установить причину неисправности

Если возникла одна из следующих неполадок, а индикаторы не помогают найти ее решение, обратитесь к разделу, посвященному этой неполадке.

Неисправности, связанные с изображениями

- На экране нет изображений  См. ниже
Проецирование не начинается, область проекции полностью черная или полностью синяя и т. п.
- Отображается сообщение Not Supported (Не поддерживается).  стр. 35
- Отображается сообщение No Signal (Нет сигнала)  стр. 35
- Изображения смазаны или не в фокусе  стр. 36
- На изображениях видны помехи или искажения  стр. 36
Появляются искажения, помехи или черно-белый шум.
- Изображение обрезано (большое) или слишком маленькое  стр. 37
Проецируется только часть изображения
- Неправильные цвета изображений  стр. 37
Все изображение в фиолетовых или зеленых оттенках, черно-белое, цвета тусклые и т. п. (У мониторов компьютеров и ЖК-дисплеев воспроизведение цветов реализовано по-разному, поэтому цвета, воспроизводимые проектором, и цвета на мониторе компьютера не обязательно совпадают, но это не является признаком неполадок.)
- Изображения слишком темные  стр. 38
- Проецирование автоматически прекращается  стр. 38

Неисправности, связанные с началом проецирования







- Питание не подается  стр. 38

Другие неисправности

- Звук не воспроизводится или слишком тихий  стр. 38
- Пульт ДУ не работает  стр. 39

Проблемы с изображением

■ Изображение отсутствует





Была ли нажата кнопка [Power] (Питание)?	Нажмите на кнопку  на пульте ДУ или кнопку  на панели управления проектора.
Ни один индикатор не горит?	Отключите шнур питания, затем снова подключите его.  стр. 14 Проверьте, подается ли питание на автоматический выключатель электросети.
Включен ли режим A/V Mute (Отключение звука/изображения)?	Нажмите на кнопку  на пульте ДУ, чтобы отменить отключение звука/изображения.
Видеосигнал подается на проектор?	Проверьте, включено ли питание подключенного оборудования. Если для параметра Message (Сообщение) (Сообщение) выбрано значение ON (Вкл.), на экране отображаются сообщения о сигнале изображения.  "Setting (Параметры)" - "Display (Дисплей)" - "Message (Сообщение)" стр. 30
Правильно ли задан формат видеосигнала?	Когда подается <u>композиционный видеосигнал</u> ^{▶▶} или сигнал S-Video ^{▶▶} Если для Video Signal (Видеосигнал) выбрано значение Auto (Авто) и проецирование не начинается, выберите формат сигнала, соответствующий источнику сигнала.  "Setting (Параметры)" - "Input Signal (Входной сигнал)" - "Video Signal (Видеосигнал)" стр. 30

<p>Правильно ли задан формат видеосигнала?</p>	<p>Если источник сигнала подключен к порту [InputA] В пункте меню Input Signal (Входной сигнал) выберите формат сигнала, соответствующий сигналу, поступающему с подключенного оборудования. ☞ "Setting (Параметры)" - "Input Signal (Входной сигнал)" - "Input A (Разъем Input A)" стр. 30 Также для выбора формата можно нажать кнопку  на пульте ДУ. ☞ стр. 15</p>
<p>Правильно ли настроены все пункты меню конфигурации?</p>	<p>Попробуйте сбросить текущие значения параметров. ☞ стр. 31</p>
<p>Проектор был подключен к компьютеру, когда питание устройств было включено?</p> <p>Когда проектор подключен к компьютеру</p>	<p>Если к компьютеру подключили уже включенный проектор, функциональная клавиша (Fn), которая переключает видеосигнал на внешнее устройство, может не работать. Выключите питание компьютера, подключенного к проектору, затем снова включите компьютер.</p>
<p>В компьютере включен вывод изображений только на дополнительный экран компьютера?</p> <p>Когда проектор подключен к компьютеру</p>	<p>Сигналы изображения должны выводиться на внешнее устройство. Включите вывод только на внешнее устройство либо на внешнее устройство и монитор компьютера. ☞ Документация к компьютеру, раздел под названием "Вывод на внешнее устройство" или "Подключение внешнего монитора"</p>

■ Отображается сообщение "Not Supported" (Не поддерживается)

<p>Правильно ли задан формат видеосигнала?</p>	<p>Когда подается <u>компози́тный видеосигнал</u>^{▶▶} или сигнал S-Video^{▶▶} Если для параметра Video Signal (Видеосигнал) выбрано значение "Auto" (Автоматический выбор) и проецирование не начинается, выберите формат сигнала, соответствующий источнику сигнала. ☞ "Setting (Параметры)" - "Input Signal (Входной сигнал)" - "Video Signal (Видеосигнал)" стр. 30</p> <p>Если источник сигнала подключен к порту [InputA] В пункте меню "Input Signal (Входной сигнал)" выберите формат сигнала, соответствующий сигналу, поступающему с подключенного оборудования. ☞ "Setting (Параметры)" - "Input Signal (Входной сигнал)" - "Input A (Разъем Input A)" стр. 30 Также для выбора формата можно нажать кнопку  на пульте ДУ. ☞ стр. 15</p>
<p>Соответствует ли режим частоте и разрешению сигналов изображения?</p> <p>Только при проецировании изображений с компьютера</p>	<p>В меню Resolution (Разрешение) проверьте параметры подаваемого сигнала, также проверьте по списку совместимых сигналов, поддерживается ли данный сигнал. ☞ "Info (Информация)" - "Resolution (Разрешение)" стр. 24 ☞ Список поддерживаемых типов видеосигналов стр. 45</p>

■ Отображается сообщение "No signal" (Нет сигнала)





<p>Правильно ли подсоединены кабели?</p>	<p>Убедитесь, что кабели, необходимые для проецирования, надежно подсоединены. ☞ стр. 12</p>
<p>Выбран ли правильный входной разъем видеосигнала?</p>	<p>Для смены источника сигнала нажмите на кнопку , ,  или  на пульте ДУ  или кнопку на панели управления проектора. ☞ стр. 15</p>
<p>Питание подключенного оборудования включено?</p>	<p>Подключите питание устройств.</p>

<p>Передаются ли сигналы изображения на проектор?</p> <p>Только при проецировании изображений с переносного компьютера или компьютера со встроенным ЖК-дисплеем</p>	<p>Если сигналы изображения подаются только на ЖК-дисплей компьютера или на вспомогательный монитор, необходимо сменить выход сигнала.</p> <p>На некоторых моделях компьютеров сигналы изображения не выводятся на ЖК-дисплей или вспомогательный монитор, если они подаются на внешнее устройство.</p> <p>☞ Документация к компьютеру, раздел под названием "Вывод на внешнее устройство" или "Подключение внешнего монитора"</p> <p>Если подсоединение выполнялось, когда питание уже было включено, функциональная клавиша [Fn], которая переключает компьютерный видеосигнал на внешнее устройство, может не работать. Отключите питание проектора и компьютера и затем снова включите устройства.</p> <p>☞ стр. 14</p>
--	---

■ Изображения смазаны или не в фокусе

Правильно ли настроен фокус?	Отрегулируйте фокус. ☞ стр. 16
Надета ли крышка объектива?	Снимите крышку объектива.
Проектор находится на правильном расстоянии от экрана?	Рекомендуемое расстояние между проектором и экраном равно 73–1137 см для экрана с соотношением сторон 16:9, и 90–1392 см – для экрана с соотношением сторон 4:3. Установите проектор в этих пределах. ☞ стр. 10
Не слишком ли велика коррективка трапецеидального искажения?	Уменьшите проекционный угол, чтобы уменьшить трапецеидальное искажение. ☞ стр. 17
На объективе образовался конденсат?	Если проектор был быстро перенесен из холодного помещения в теплое, или если неожиданно изменилась температура, на поверхности объектива может образоваться конденсат, и изображение станет расплывчатым. Перед использованием проектора оставьте его в помещении примерно на час. Если на объективе образовался конденсат, выключите питание проектора и подождите, пока влага не испарится.

■ На изображениях видны помехи или искажения

<p>Правильно ли задан формат видеосигнала?</p>	<p>Когда подается композиционный видеосигнал  или сигнал S-Video ,</p> <p>Если для Video Signal (Видеосигнал) выбрано значение Auto (Авто) и проецирование не начинается, выберите формат сигнала, соответствующий источнику сигнала.</p> <p>☞ "Setting (Параметры)" - "Input Signal (Входной сигнал)" - "Video Signal (Видеосигнал)" стр. 30</p> <p>Если источник сигнала подключен к порту [InputA]</p> <p>В пункте меню "Input Signal (Входной сигнал)" выберите формат сигнала, соответствующий сигналу, поступающему с подключенного оборудования. ☞ "Setting (Параметры)" (Параметры) - "Input Signal (Входной сигнал)" - "Input A (Разъём Input A)" стр. 30</p> <p>Также для выбора формата можно нажать кнопку  на пульте ДУ.</p> <p>☞ стр. 15</p>
Правильно ли подсоединены кабели?	Убедитесь, что кабели, необходимые для проецирования, надежно подсоединены. ☞ стр. 12
Используете ли вы удлинитель?	При использовании удлинителя помехи могут усилиться. Попробуйте подключить усилитель сигнала.
<p>Параметры "Sync." (Синхронизация ) и "Tracking" (Трекинг ) отрегулированы правильно?</p> <p>Только для компьютерных видеосигналов и видеосигналов RGB</p>	<p>В проекторе реализована функция автоматической коррективки, которая позволяет проецировать изображения оптимального качества. Однако для некоторых типов сигналов автоматическая коррективка качества не может быть выполнена. В таких случаях необходимо проводить коррективку вручную при помощи команд из меню "Tracking (Трекинг)" и "Sync. (Синхронизация)".</p> <p>☞ "Image (Изображение)" - "Picture Quality (Качество изображения)" - "Tracking (Трекинг)", "Sync. (Синхронизация)" стр. 26</p>

<p>Выбрано правильное разрешение?</p> <p>Только при проецировании изображений с компьютера</p>	<p>Настройте компьютер так, чтобы подаваемые сигналы были совместимы с проектором.</p> <p>☞ Список поддерживаемых типов видеосигналов стр. 45, Документация к компьютеру</p>
---	--

■ Изображение обрезано (большое) или слишком маленькое

<p>Выбрано правильное соотношение сторон?</p>	<p>Нажмите на кнопку  для выбора подходящего для входного сигнала соотношения сторон. ☞ стр. 18</p> <p>Если изображения с субтитрами проецируются с включенной командой Zoom (Масштабирование), для просмотра субтитров используйте команду Zoom Caption (Масштабирование при воспроизведении титров). ☞ стр. 28</p>
<p>Правильно ли настроен параметр "Position (Положение)" (Положение)?</p>	<p>Отрегулируйте изображение командой "Position (Положение)".</p> <p>☞ "Setting (Параметры)" - "Screen (Экран)" - "Position (Положение)". стр. 27</p>
<p>Настроен ли компьютер для использования двух дисплеев?</p> <p>Только при проецировании изображений с компьютера</p>	<p>Если на панели управления в области Display Properties (Свойства монитора) была включена поддержка двух мониторов, проектор будет передавать на экран компьютера лишь около половины изображения. Чтобы отобразить на экране компьютера целое изображение, отключите параметр dual display (Два дисплея).</p> <p>☞ Документация к драйверу видеоадаптера компьютера</p>
<p>Выбрано правильное разрешение?</p> <p>Только при проецировании изображений с компьютера</p>	<p>Настройте компьютер так, чтобы подаваемые сигналы были совместимы с проектором.</p> <p>☞ Список поддерживаемых типов видеосигналов стр. 45, Документация к компьютеру</p>



■ Неправильные цвета изображений

<p>Правильно ли задан формат видеосигнала?</p>	<p>Когда подается композиционный видеосигнал или сигнал S-Video</p> <p>Если для Video Signal (Видеосигнал) выбрано значение Auto (Авто) и проецирование не начинается, выберите формат сигнала, соответствующий источнику сигнала.</p> <p>☞ "Setting (Параметры)" - "Input Signal (Входной сигнал)" - "Video Signal (Видеосигнал)". стр. 30</p>
<p>Правильно ли подсоединены кабели?</p>	<p>Если источник сигнала подключен к порту [InputA]</p> <p>В пункте меню Input Signal (Входной сигнал) (Входной сигнал) выберите формат сигнала, соответствующий сигналу, поступающему с подключенного оборудования.</p> <p>☞ "Setting (Параметры)" - "Input Signal (Входной сигнал)" - "Input A (Разъём Input A)". стр. 30</p> <p>Также для выбора формата можно нажать кнопку  на пульте ДУ.</p> <p>☞ стр. 15</p>
<p>Правильно ли подсоединены кабели?</p>	<p>Убедитесь, что кабели, необходимые для проецирования, надежно подсоединены. ☞ стр. 12</p>
<p>Контраст изображения отрегулирован правильно?</p>	<p>Отрегулируйте контраст изображения командой "Contrast (Контраст)".</p> <p>☞ "Image (Изображение)" - "Picture Quality (Качество изображения)" - "Contrast (Контраст)" стр. 26</p>
<p>Правильно ли настроены цвета?</p>	<p>При помощи команд "Color Temp." (Цветовая температура) и "Skin Tone" (Телесные тона) отрегулируйте цвета изображения.</p> <p>☞ "Image (Изображение)" - "Picture Quality (Качество изображения)" - "Color Temp. (Цветовая температура)", "Skin Tone (Телесные тона)". стр. 26</p>
<p>Интенсивность и оттенки цветов настроены правильно?</p> <p>Только при проецировании изображений с видеоустройств</p>	<p>Отрегулируйте цвета и оттенки изображения командами "Color Saturation (Насыщенность цвета)" и "Tint (Оттенки)".</p> <p>☞ "Image (Изображение)" - "Picture Quality (Качество изображения)" - "Color Saturation (Насыщенность цвета)", "Tint (Оттенки)". стр. 26</p>

■ Изображения слишком темные





Правильно ли отрегулирована яркость изображения?	Отрегулируйте изображение командой "Brightness (Яркость)". ☞ "Image (Изображение)" - "Picture Quality (Качество изображения)" - "Brightness (Яркость)" стр. 26
Контраст [»] изображения отрегулирован правильно?	Отрегулируйте контраст изображения командой "Contrast (Контраст)". ☞ "Image (Изображение)" - "Picture Quality (Качество изображения)" - "Contrast (Контраст)" стр. 26
Пора заменить лампу?	Когда приближается срок замены лампы, изображения становятся более темными и качество цветов ухудшается. Если это произошло, лампу необходимо заменить. ☞ стр. 42

■ Проецирование автоматически прекращается

Включен спящий режим?	Если для параметра "Sleep Mode (Спящий режим)" выбрано значение ON (Вкл.), лампа автоматически отключается, а проектор переходит в режим ожидания, если в течение примерно 30 минут на вход проектора не подается сигнал. Чтобы включить питание проектора нажмите кнопку  на пульте ДУ или кнопку  на панели управления проектора. Чтобы отключить спящий режим, для параметра "Sleep Mode" (Спящий режим) выберите OFF (Выкл.). ☞ "Setting (Параметры)" - "Operation (Работа)" - "Sleep Mode (Спящий режим)" стр. 29
-----------------------	---

Проблемы, связанные с началом проецирования

■ Питание не включается



Была ли нажата кнопка [Power] (Питание)?	Нажмите кнопку  на пульте ДУ или кнопку  на панели управления проектора.
Параметру "Child Lock (Защита от детей)" задано значение "ON (Вкл.)"?	Если для параметра "Child Lock (Защита от детей)" задано значение "ON (Вкл.)", для включения питания нажмите и удерживайте кнопку  на панели управления проектора примерно три секунды или нажмите кнопку  на пульте ДУ. ☞ "Setting (Параметры)" - "Operation (Работа)" - "Child Lock (Защита от детей)". стр. 29
Ни один индикатор не горит?	Отключите шнур питания, затем снова подключите его. ☞ стр. 14 Проверьте, включен ли автоматический выключатель.
При прикосновении к шнуру питания индикаторы гаснут и затем снова включаются?	Отключите питание проектора, отсоедините шнур питания, затем снова подключите его. Если это не решает проблему, возможно, шнур питания поврежден. Обратитесь в ближайший сервисный центр.

Другие проблемы

■ Звук не воспроизводится или слишком тихий

Источник звука подключен правильно?	Убедитесь, что кабель подключен к разъему [Audio].
Громкость звука установлена на минимум?	Отрегулируйте громкость звука так, чтобы он был слышен. ☞ стр. 17
Включен ли режим A/V Mute (Отключение звука/изображения)?	Нажмите на кнопку  на пульте ДУ, чтобы отменить отключение звука/изображения.

■ Пульт ДУ не работает

<p>Когда вы нажимаете на кнопки пульта, область излучения сигнала пульта ДУ направлена на область приема сигнала на проекторе?</p>	<p>Направьте пульт ДУ на область приема сигнала на проекторе. Рабочий угол для пульта ДУ равен примерно $\pm 30^\circ$ в горизонтальной плоскости и $\pm 15^\circ$ в вертикальной плоскости.  стр. 13</p>
<p>Пульт ДУ находится слишком далеко от проектора?</p>	<p>Рабочее расстояние пульта ДУ составляет примерно 6 метров.  стр. 13</p>
<p>На приемник сигналов пульта ДУ падает прямой солнечный свет или яркий свет флуоресцентных ламп?</p>	<p>Установите проектор в место, где яркий свет не будет попадать на область приема сигнала пульта ДУ.</p>
<p>Батареи в пульте ДУ сели? Батареи были вставлены правильно?</p>	<p>Установите новые батареи; убедитесь, что они вставлены правильно.  стр. 13</p>
<p>Какая-либо кнопка пульта ДУ удерживалась нажатой более 30 с?</p>	<p>Если нажать и удерживать любую кнопку на пульте ДУ дольше 30 секунд, пульт прекратит передачу сигналов (перейдет в спящий режим). Это предотвращает расход энергии батарей, когда какой-либо предмет лежит на пульте ДУ. Когда кнопка будет отпущена, продолжится обычная работа пульта ДУ.</p>

Техническое обслуживание

В этом разделе описаны необходимые процедуры по техническому обслуживанию проектора, например чистка проектора и замена деталей.

Чистка

Если он загрязняется или качество проецируемых изображений снижается, значит, проектор нуждается в чистке.

Предупреждение

Обязательно прочитайте раздел буклета *Инструкции по безопасности/Международные гарантийные условия*, посвященный правильному обращению с проектором во время чистки.

Чистка воздушного фильтра и отверстия для забора воздуха

Если воздушный фильтр забивается пылью и появляется сообщение "The projector is overheating. Clean or replace the air filter and lower the room temperature (Проектор перегрелся. Очистите или замените воздушный фильтр и понизьте температуру в помещении)".

Для этого переверните проектор вверх дном и почистите его при помощи пылесоса.

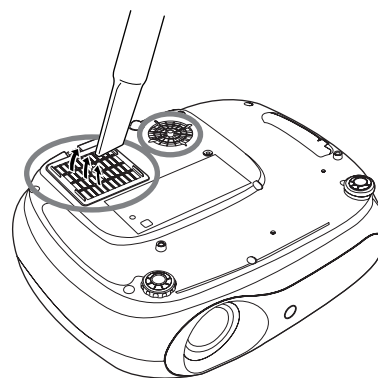

Предупреждение

По мере скопления пыли в фильтре или в вентиляционном отверстии температура проектора повышается, что может привести к проблемам в работе и сократить срок службы оптической системы. Эти элементы рекомендуется чистить не реже одного раза в три месяца. Чистку следует выполнять чаще, если проектор установлен в пыльном помещении.

Чистка корпуса проектора

Аккуратно протрите корпус проектора мягкой тканью. Если проектор сильно загрязнен, смочите ткань водой с небольшим количеством нейтрального моющего средства и тщательно отожмите перед тем, как протирать корпус проектора. Затем еще раз протрите корпус мягкой сухой тканью.

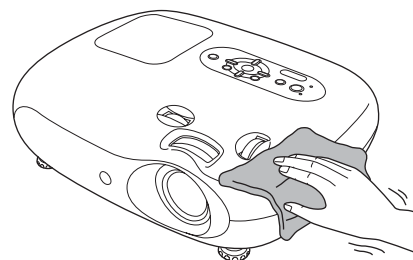

Предупреждение

Не используйте для очистки корпуса проектора такие летучие вещества, как воск, спирт или растворители. Они могут повредить корпус и покрытие.

Чистка объектива

Для очистки объектива используйте продающиеся в розницу вентиляторы или специальную бумагу для очистки линз.

Предупреждение

Не протирайте линзы объектива жестким материалом, не трясите и не нажимайте на линзы, так как их легко повредить.



Периодичность замены расходных деталей

Периодичность замены воздушного фильтра

Если воздушный фильтр поврежден или если после его чистки появилось предупреждение "Replace" (Необходима замена), фильтр следует заменить.

Замените воздушный фильтр новым.

☞ "Замена воздушного фильтра" стр. 42

Периодичность замены лампы

- На экране во время начала проецирования появляется сообщение "Replace the lamp (Замените лампу)".



Появится сообщение.

- Проецируемые сообщения становятся темными или наблюдается снижение их качества.



СОВЕТ

- Сообщение о необходимости замены лампы появляется через 1900 часов использования лампы – это помогает поддерживать исходную яркость и качество проецируемых изображений. Период, через который появляется это сообщение, зависит от условий использования проектора, например, от режима цвета.
Если вы продолжите использование лампы после этого, повышается вероятность того, что лампа разобьется. После появления сообщения о необходимости замены лампы замените ее новой как можно скорее, даже если старая еще работает.
- В зависимости от характеристик лампы и условий ее работы, лампа может потускнеть или прекратить работу до появления предупреждающего сообщения. На всякий случай всегда храните запасную лампу.
- Для приобретения новой лампы обратитесь к Вашему поставщику.

Замена расходных деталей

Замена воздушного фильтра



СОВЕТ

Утилизируйте использованные фильтры согласно требованиям местного законодательства. Воздушный фильтр: Полипропилен

1 Отключите питание проектора, дождитесь окончания периода охлаждения и двух последовательных звуковых сигналов и отключите кабель электропитания.

2 Снимите крышку воздушного фильтра.

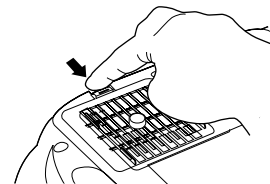

Нажмите на язычок и потяните на себя.

Замена лампы

Предупреждение

Если лампа перестала работать и ее нужно заменить, есть опасность, что лампа разбита. Будьте осторожны при замене лампы в проекторе, подвешенном к потолку, – вы можете пораниться осколками. Также вставляйте в стороне от проектора, а не прямо под ним.

1 Отключите питание проектора, дождитесь окончания периода охлаждения и двух последовательных звуковых сигналов и отключите кабель электропитания.

* Подождите пока лампа остынет (примерно час).

2 Снимите крышку лампы.

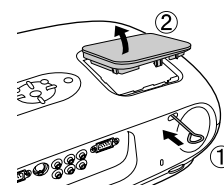

Чтобы снять крышку, вставьте отвёртку (входит в комплект поставки лампы) в соответствующее отверстие.

6 Надежно закрутите винты, крепящие лампу.

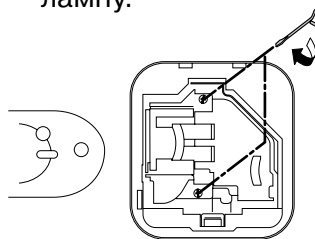

7 Установите крышку лампы.

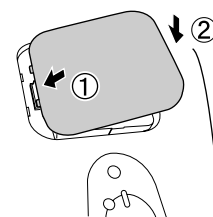

Сброс таймера работы лампы

После замены лампы сбросьте счетчик времени ее работы. В проектор встроен таймер, который отслеживает время работы лампы. Когда общее время работы лампы достигает определенного значения, появляется предупреждающее сообщение о необходимости замены лампы.

1 Нажмите кнопку (On), чтобы включить питание.

2 Нажмите кнопку (M), появится меню конфигурации.



3 Выньте воздушный фильтр.

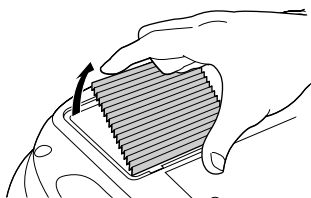

4 Установите новый воздушный фильтр.

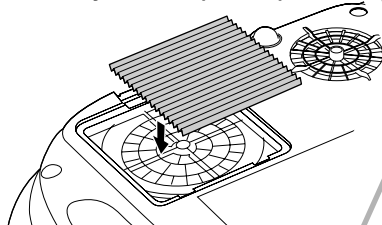

5 Установите крышку воздушного фильтра.

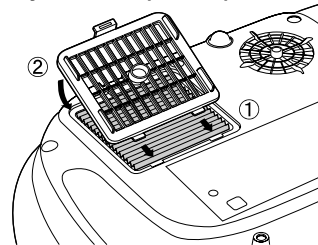

3 Открутите два винта, крепящих лампу.

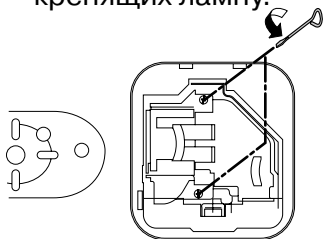

4 Выньте старую лампу.

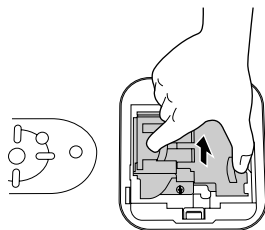

Потяните на себя.

5 Установите новую лампу.

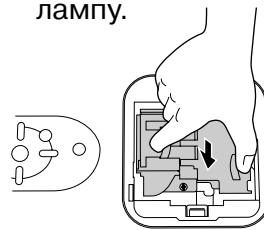

Убедитесь, что лампа вставлена правильной стороной.

Предупреждение

- Надежно закрепите лампу и ее крышку. Лампа не включится, если она или крышка лампы установлены неправильно.
- Лампа содержит ртуть. Утилизируйте отработавшие лампы согласно требованиям местного законодательства.

3 В меню "Reset" (Сброс) выберите пункт "Lamp-Hours Reset" (Сброс времени работы лампы).



[Esc]:Return [↔]:Select [Enter]:Enter [Menu]:Exit

4 Выберите "Yes" (Да) и нажмите кнопку .



[Esc]:Return [↔]:Select [Enter]:Execute [Menu]:Exit

Дополнительные принадлежности

При необходимости можно приобрести следующие дополнительные принадлежности. Этот список принадлежностей был составлен в июне 2005 года. Характеристики принадлежностей могут быть изменены без предварительного уведомления. Список зависит от страны приобретения.

Лампа ELPLP33

(1 запасная лампа, 1 запасная отвёртка)
Используйте для замены отработавшей лампы.

Комплект воздушного фильтра ELPAF09

(1 воздушный фильтр)
Используйте для замены отработавшего воздушного фильтра.

50-дюймовый портативный экран ELPSC06

Компактный экран, который можно легко переносить. (Соотношение сторон» 4:3)

60-дюймовый портативный экран ELPSC07

80-дюймовый портативный экран ELPSC08

100-дюймовый портативный экран ELPSC10

Портативный свёртывающийся экран.
(Соотношение сторон 4:3).

80-дюймовый портативный свёртывающийся экран ELPSC15

Свёртывающийся экран.
(Соотношение сторон 16:9).

Стойка для экрана ELPSCST01

Стойка для 80-дюймового портативного свёртывающегося экрана.

Мягкий кофр для транспортировки ELPKS54

Если необходимо перенести проектор вручную, используйте этот кофр.

Кабель VGA-HD15 PC (1,8 м) ELPKC02

Кабель VGA-HD15 PC (3 м) ELPKC09

Кабель VGA-HD15 PC (20 м) ELPKC10

(для подключения к двум 15-контактным D-образным мини-разъёмам)

Используется для подключения проектора к компьютеру.

Потолочное крепление* ELPMB19

(с потолочной накладкой)

Используется для подвешивания проектора к потолку.

Труба дл крепления к потолку 600 (600 мм/белая)* ELPFP07

Используйте для подвешивания проектора к высокому потолку или потолку с фанерными панелями.

* Для подвешивания проектора к потолку применяется особый способ установки. Обратитесь в сервисный центр, если хотите использовать этот метод установки.

Список поддерживаемых типов видеосигналов

Выходное разрешение экрана может незначительно изменяться в зависимости от значения этого параметра.

Компонентный видеосигнал»

4:3 16:9 : Соотношение сторон Единицы измерения: точки

Сигнал	Разрешение	Соотношение сторон		
		Обычный	Сжатый режим	Масштабируемый
ТВСЧ» (525i, 60 Гц) (D1)	640×480 640×360*	640×480 4:3	854×480 16:9	854×480 16:9
ТВСЧ (625i, 50 Гц)	768×576 768×432*	640×480 4:3	854×480 16:9	854×480 16:9
ТВСЧ (525р) (D2)	640×480 640×360*	640×480 4:3	854×480 16:9	854×480 16:9
ТВСЧ (625р)	768×576 768×432*	640×480 4:3	854×480 16:9	854×480 16:9
ТВВЧ» (750р)16:9 (D4)	1280×720	854×480 16:9	-	-
ТВВЧ (1125i) 16:9 (D3)	1920×1080	854×480 16:9	-	-

*Сигнал Letterbox

Композитный видеосигнал»/S-Video»

4:3 16:9 : Соотношение сторон Единицы измерения: точки

Сигнал	Разрешение	Соотношение сторон		
		Обычный	Сжатый режим	Масштабируемый
ТВ (NTSC»)	640×480 640×360*	640×480 4:3	854×480 16:9	854×480 16:9
ТВ-сигнал (PAL», SECAM»)	768×576 768×432*	640×480 4:3	854×480 16:9	854×480 16:9

*Сигнал Letterbox

Видеосигнал RGB/Сигнал с компьютера

Единицы измерения: точки

Сигнал	Разрешение	Соотношение сторон		
		Обычный	Сжатый режим	Масштабируемый
VGA» 60	640×480 640×360*2	640×480	854×480	854×480
VESA72/75/85, iMac*1	640×480 640×360*2	640×480	854×480	854×480
SVGA» 56/60/72/75/85, iMac*1	800×600 800×450*2	640×480	854×480	854×480
XGA» 60/70/75/85, iMac*1	1024×768 1024×576*2	640×480	854×480	854×480
MAC13"	640×480	640×480	854×480	854×480
MAC16"	832×624	640×480	854×480	854×480
MAC19"	1024×768	640×480	854×480	854×480
Стандартный ТВ-сигнал (525i, 60 Гц)	640×480 640×360*2	640×480	854×480	854×480
ТВСЧ (525р)	640×480 640×360*2	640×480	854×480	854×480
ТВСЧ (625i, 50 Гц)	768×576 768×432*2	640×480	854×480	854×480
ТВСЧ (625р)	768×576 768×432*2	640×480	854×480	854×480
ТВВЧ (750р)	1280×720	854×480	-	-
ТВВЧ (1125i)	1920×1080	854×480	-	-

*1 Подключение невозможно, если оборудование не оснащено выходным разъемом VGA.

*2 Сигнал Letterbox

Можно проецировать не только сигналы, перечисленные в этой таблице. Однако с такими сигналами могут поддерживаться не все функции.

Характеристики

Наименование изделия	Домашний проектор EMP-TW20	
Габаритные размеры	373 (ширина) × 111 (высота) × 295 (глубина) мм (без учёта размеров ножек)	
Размер панели	0,55 дюйма	
Метод отображения	Поликремневая активная матрица на тонкопленочных транзисторах (TFT)	
Разрешение	409 920 пикселей (854 (ширина) × 480 (высота) точек) × 3	
Частота развертки	Аналоговая	Синхронизация пикселей: 13,5 – 110 МГц
		Горизонтальная: 15 – 92 КГц
		Вертикальная: 50 – 85 Гц
Регулировка фокуса	Ручная	
Регулировка масштаба	Ручная (примерно 1 : 1.5)	
Смещение объектива	Ручная (не более: примерно 50% по вертикали и 25% по горизонтали)	
Лампа (источник света)	Лампа UHE, мощность 135 Вт, модель: ELPLP33	
Мощность выходного аудиосигнала	1 Вт моно	
Динамик	1	
Параметры электросети	100-240 В, 50/60 Гц, 2,3-1,0 А Потребляемая мощность Рабочая: 200 Вт (при напряжении 100-120 В), 190 Вт (при напряжении 200-240 В) В режиме ожидания: 4,0 Вт (при напряжении 100-120 В), 5,0 Вт (при напряжении 200-240 В)	
Рабочая температура	+5° – +35°C (без конденсации)	
Температура хранения	от –10° до +60°C (без конденсации)	
Масса	Около 3,5 кг	
Порты	InputA	1 Штекера RCA типа "тюльпан" x 4
	InputB	1 15-контактная D-образная минирозетка (голубая)
	Видеовход	1 Штекер RCA типа "тюльпан"
	Вход для сигнала S-Video	1 4-контактный мини-разъем DIN
	Аудиовход	1 Штекер RCA типа "тюльпан" x 2 (Л, П)
	Управляющий разъём (RS-232C)	1 9-контактный D-образный штекер



В данном проекторе используются микросхемы Pixelworks DNX™.

Угол наклона

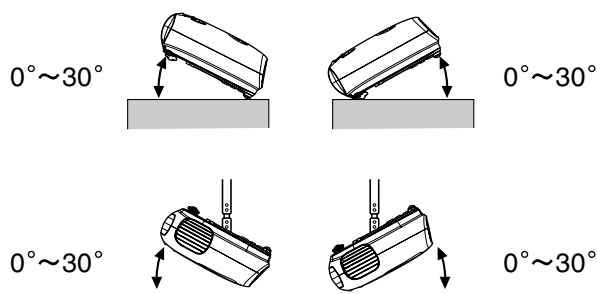

Не следует устанавливать проектор с наклоном более 30°, это может привести к повреждению проектора и несчастным случаям.

Схема кабеля RS-232C

- Форма разъема: 9-контактный D-образный штекер
- Входной разъем проектора: Управляющий разъем (RS-232C)

<На проекторе> <На компьютере>

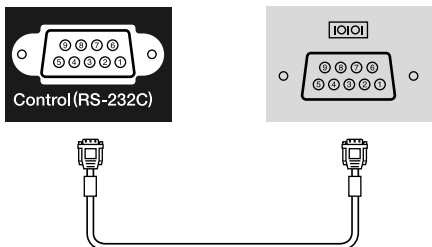

<На проекторе>		(Кабель последовательной передачи данных)	<На компьютере>	
GND	5	—————	5	GND
RD	2	←—————	3	TD
TD	3	—————→	2	RD
DTR	4	—————→	6	DSR
DSR	6	←—————	4	DTR

Сигнал	Функция
GND	Заземление
TD	Передача данных
RD	Прием данных
DSR	Готовность к передаче данных
DTR	Готовность к приему данных

Модель соответствует требованиям нормативных документов
ГОСТ Р МЭК 60950/2002,
ГОСТ Р 51318.22/99 (Класс Б),
ГОСТ Р 51318.24/99,
ГОСТ 26329/84 (Пп. 1.2., 1.3.).

Безопасность

США
UL60950, третье издание
Канада
CSA C22.2 №60950
Европейский Союз
Директива по низковольтному оборудованию (73/23/ЕЕС)
IEC60950 3^е издание

Электромагнитная совместимость

США
FCC, Часть 15В, Класс В (DoC)
Канада
ICES-003, Класс В

Европейский Союз
Директива по электромагнитной совместимости (89/336/ЕЕС)
EN55022, Класс В
EN55024
IEC/EN61000-3-2
IEC/EN61000-3-3

Австралия и Новая Зеландия
AS/NZS CISPR 22:2002, Класс В

Декларация о соответствии

Согласно 47CFR, части 2 и 15

Персональные компьютеры и периферийные устройства класса В;
и/или платы центрального процессора и источники питания класса В
Персональные компьютеры

Мы: EPSON AMERICA, INC.
Адрес: 3840 Kilroy Airport Way
MS: 313
Long Beach, CA 90806
Телефон: 562-290-5254

Утверждаем со всей ответственностью, что продукт, указанный в этом документе, удовлетворяет частям 2 и 15 47CFR правил FCC как цифровое устройство класса В. Каждое выпускаемое на рынок устройство идентично протестированному репрезентативному устройству и соответствует указанным стандартам. Также заявленные документы отражают тот факт, что выпускаемое оборудование может отличаться в пределах допустимых ограничений, причиной чего является массовое производство и тестирование на статистической основе, как того требует 47CFR 2.909. Функционирование устройства отвечает двум следующим условиям: (1) это устройство не может производить вредные помехи, и (2) это устройство должно поглощать все получаемые помехи, в том числе помехи, способные вызвать неправильное функционирование.

Торговое название: EPSON
Тип продукта: Проектор
Модель: EMP-TW20

**Заявление о соответствии правилам FCC
Для пользователей в США**

В ходе тестирования этого оборудования доказано, что оно соответствует ограничениям для цифровых устройств класса В согласно части 15 правил FCC. Эти ограничения разработаны для обеспечения достаточной защиты против вредных помех в жилых помещениях. Это оборудование генерирует, использует и может излучать электромагнитные волны радиочастоты, и, если установлено и используется не в соответствии с инструкциями, может оказывать вредное воздействие на прием радио- и телесигналов. Однако нельзя гарантировать, что помехи не возникнут в конкретном случае установки. Если данное оборудование не препятствует получению радио- и телесигналов, что можно проверить, выключив и включив его, пользователь может попытаться устранить помехи одним из следующих способов:

- Переориентируйте или переместите приемную антенну.
- Увеличьте расстояние между оборудованием и приемником сигнала.
- Подключите оборудование к источнику питания, отличному от того, к которому подключен приемник.
- Обратитесь к поставщику или опытному радиоинженеру или телемастеру.

ВНИМАНИЕ

Подключение неэкранированного интерфейсного кабеля к этому оборудованию делает недействительной сертификацию или декларацию FCC устройства и может вызвать помехи уровня, превышающего установленный FCC для данного оборудования. Пользователя должен приобрести и использовать с этим устройством только экранированный интерфейсный кабель. Если это устройство оборудовано несколькими интерфейсными соединителями, не оставляйте кабели подключенными к не используемым соединителям. Изменения и модификация оборудования, не одобренная производителем, может аннулировать полномочия пользователя работать с оборудованием.

Далее вы найдете разъяснения некоторых терминов, использованных в этом руководстве, которые могут быть вам незнакомы или значение которых не было объяснено в руководстве. Дополнительную информацию можно получить из других имеющихся в розничной продаже публикаций.

Соотношение сторон

Отношение между длиной изображения и его высотой. Изображения ТВВЧ имеют соотношение сторон 16:9 и выглядят удлинёнными. Соотношение сторон для стандартных изображений — 4:3.

Цветовая температура

Температура объекта, излучающего свет. Если цветовая температура высока, цвета приобретают голубые оттенки. Если цветовая температура ниже, цвета приобретают красные оттенки.

Компонентный видеосигнал

Видеосигнал, который включает в себя отдельные видеосигналы яркости и цвета для обеспечения лучшего качества изображения.

В телевидении высокой чёткости (ТВВЧ) компонентным образом передаются изображения, которые складываются из трех независимых сигналов: Y (сигнал яркости), а также Pb и Pr (цветоразностные сигналы).

Композитный видеосигнал

Видеосигнал, в котором сигналы яркости и цвета смешаны вместе. Тип сигналов, которые обычно используются в домашнем видеооборудовании (форматы NTSC, PAL и SECAM).

Видеосигнал, состоящий из сигнала несущей Y (сигнал яркости) и сигнала цветовой насыщенности (CbCr), объединённых в сигнале цветных полос.

Contrast (Контраст)

Сравнительная яркость светлых и темных областей изображения может быть увеличена или уменьшена, чтобы сделать текст и графику более четкими, или наоборот, сделать изображение более мягким.

Охлаждение

Процесс охлаждения лампы (после ее нагрева в ходе использования проектора). Это происходит автоматически, когда вы нажимаете кнопку [Power] на пульте дистанционного управления или на панели управления проектора, чтобы выключить проектор. Не отключайте кабель питания, пока идет охлаждение, иначе процесс охлаждения будет идти неправильно. Если период охлаждения не закончится нормально, лампа проектора и внутренние компоненты останутся сильно нагретыми и это может сократить срок службы лампы или вызвать проблемы в работе проектора. Охлаждение длится примерно 20 секунд. Длительность охлаждения зависит от температуры воздуха в помещении.

ТВВЧ

Аббревиатура для телевидения высокой четкости (в англ. — High-Definition Television, HDTV).

Так обозначают высококачественные системы, которые удовлетворяют следующим требованиям.

- Вертикальное разрешение 750p или 1125i или больше (p = прогрессивная, i = чересстрочная)
- Соотношение сторон экрана 16:9
- Прием и воспроизведение (или вывод) звука — в формате Dolby Digital

Чересстрочная развертка

Метод формирования изображения, при котором применяемая полоса пропускания сигнала составляет примерно половину от требуемой для последовательного формирования изображения (при вещании изображений с одинаковым статичным разрешением).

NTSC

Аббревиатура для National Television Standards Committee (Национальный комитет по телевизионным стандартам) и обозначение формата цветного аналогового телевидения. Этот формат используется в Японии, Северной Америке, Центральной и Южной Африке.

PAL

Аббревиатура для Phase Alternation by Line (Построчное изменение фазы) и обозначение формата цветного аналогового телевидения. Этот формат используется в странах Восточной Европы, кроме Франции, в странах Азии, например в Китае, и в Африке.

Прогрессивная развертка

Метод развертки изображения, при котором изображение развертывается последовательно сверху вниз.

Частота обновления

Светоизлучающий элемент дисплея обеспечивает необходимую яркость и цветность в течение очень малого времени. По этой причине изображение должно выводиться много раз в секунду, чтобы "обновлять" светоизлучающий элемент. Количество операций обновления в секунду называется "частота обновления" или "частота развертки" и измеряется в герцах (Гц).

S-Video

Видеосигнал, который включает в себя отдельные видеосигналы яркости и цвета для обеспечения лучшего качества изображения. Соответствует изображениям, состоящим из двух независимых сигналов: Y (сигнал яркости) и C (сигнал цветности).

ТВСЧ

Аббревиатура для телевидения стандартной четкости (в англ. — Standard Definition Television, SDTV). Так обозначают стандартные телевизионные системы, которые не удовлетворяют условиям, предъявляемым к ТВВЧ►►.

SECAM

Аббревиатура для Sequential Couleur A Memoire и обозначение формата цветного аналогового телевидения. Этот формат используется во Франции, Восточной Европе и бывшем Советском Союзе, на Ближнем Востоке и в Африке.

Замок безопасности

Футляр проектора с отверстием в нем, через которое можно пропустить продающийся в розницу тросик для предотвращения кражи, чтобы прикрепить устройство к столу или кронштейну и таким образом обеспечить его сохранность. Этот проектор совместим с системой безопасности Microsaver/Kensington.

SVGA

Тип видеосигнала с разрешением 800 (по горизонтали) x 600 (по вертикали) точек, который используется в IBM PC/AT-совместимых компьютерах.

Синхронизация

Сигналы, выводимые с компьютера, обладают определенной частотой. Если частота проектора не совпадает с частотой сигналов, качество полученного изображения будет невысоким. Процесс приведения в соответствие фаз этих сигналов (относительного положения пиков и впадин) называется синхронизацией. Если сигналы не синхронизированы, могут появиться такие проблемы, как мерцание, размытость и горизонтальные помехи.

Трекинг

Сигналы, выводимые с компьютера, обладают определенной частотой. Если частота проектора не совпадает с частотой сигналов, качество полученного изображения будет невысоким. Процесс приведения в соответствие частот этих сигналов (количества пиков в сигнале) называется трекинг. Если трекинг выполнен неправильно, на проецируемом изображении появляются широкие вертикальные полосы.

VGA

Тип видеосигнала с разрешением 640 (по горизонтали) x 480 (по вертикали) точек, который используется в IBM PC/AT-совместимых компьютерах.

XGA

Тип видеосигнала с разрешением 1024 (по горизонтали) x 768 (по вертикали) точек, который используется в IBM PC/AT-совместимых компьютерах.

YCbCr

Сигнал несущей, который содержится в сигнале цветных полос в современных форматах телевидения. Название составлено из сигнала Y (яркость) и сигнала CbCr (цветовая насыщенность).

YPbPr

Сигнал несущей, который содержится в сигнале цветных полос в ТВВЧ. Название составлено из сигнала Y (яркость) и сигнала PbPr (цветоразностный сигнал).

Предметный указатель

A	A/V Mute (Отключение звука/ изображения) 7	S	Save Memory (Запись в память)24,27	K	Кинофильтр21
	Auto (Автоматически)7,18		Screen (Экран)25,27		Композитный видеосигнал12,45
B	Background color (Фоновый цвет) 25,30		Setup Level (Уровень настройки) 25		Компонентный видеосигнал12,45
	Brightness (Яркость) 7,24,26		Sharpness (Резкость)24,26		Корректировка трапецеидального искажения6,7,17
C	Ceiling (Потолок)11,25,28		Skin tone (Телесные тона) 7,20,24,26		Крышка лампы 6,42
	Child Lock (Защита от детей) 25,29		Sleep mode (Спящий режим)25,29		Крышка объектива 6,14
	Color Saturation (Насыщенность цвета).....24,26		Source (Источник) 25	M	Меню.....24
	Color Temp (Цветовая температура)7,20,24,26		Squeeze (Сжатое)19		Меню Configuration (Конфигурация) 24
	Contrast (Контрастность) 7,24,26		Startup screen (Начальный экран) 25,3		Меню Image (Изображение) 24
D	Display (Дисплей) 25,29		Still (Заставка)7		Меню Info (Информация) 25
H	High Altitude mode (Режим эксплуатации на большой высоте над уровнем моря) 25,29		S-Video8,12,45		Меню Reset (Сброс)25,31
K	Keystone (Трапецеидальное искажение)6,7,17,25,28		Sync (Синхронизация)24,26		Меню Setting (Настройка)25,27
L	Lamp - Hours Reset (Сброс времени работы лампы)25,31,42	T	Sync Info (Сведения о синхронизации) 25		Меню верхнего уровня 24
	Lamp Hours (Время работы лампы)25		Tint (Оттенки)24,26		Меню выбора 15,18,20,22
	Language (Язык)25,3	U	Tracking (Трекинг)24,26	H	Навигационная панель 24
	Load Memory (Загрузка из памяти).....24,27		User's Logo (Логотип пользователя)25,29	O	Отверстие для забора воздуха8
M	Memory (Память)7,22	V	Volume (Громкость) 6,7,17,25,30		Охлаждение15,33
	Memory reset (Сброс памяти) 25,31	Y	YCbCr12		Очистка воздушного фильтра40
	Menu Color (Цвет меню)25,29		YPbPr12		Очистка отверстий для забора воздуха40
N	Normal (Обычное)19	Z	Zoom (Масштабирование)19	П	Панель управления6
O	Operation (Работа) 25,28		Zoom Caption (Масштабирование при воспроизведении титров) 19,25,28		Перегрев 33
	Output Scaling (Выходное масштабирование) 25,28	A	Автоматическая настройка24,27		Передняя регулируемая ножка6,16
P	Picture Quality (Качество изображения)24,26	B	Видеосигнал 25,3		Периодичность замены батареек (пульт дистанционного управления) 13
	Position (Положение)25,27		Воздушный фильтр8		Поддерживаемые типы видеосигналов45
	Progressive (Прогрессивная развертка)25,27		Входной сигнал 25,3		Подключение к источнику видеосигнала 12
	Projection (Проекция) 11,25,28		Выбор источника изображения6,7,15		Подключение к компьютеру 12
R	Refresh rate (Частота обновления)25		Выключение 15		Подменю24
	Reset (Сброс) 24,25,27,30	Д	Динамик8		Порт8,12,46
	Reset All (Сбросить все) 25,31		Дополнительные принадлежности44		Порт [Audio] 8,12
	Resolution (Разрешение)25,45	З	Замена батареи13		Порт [InputA] 8,12,15,46
	RGB-видеосигнал 12,45		Замена воздушного фильтра42		Порт [InputB]8,12,46
			Замена лампы42		Порт [S-Video]8,12,46
		И	Индикатор Operation (Работа) 6,33		Порт [Video]8,12,46
			Индикатор предупреждения 6,33		Проекционное расстояние10
			Индикаторы 6,33		Пульт ДУ7,13
			Использование меню конфигурации 32	Р	Размер изображения 10
					Размер экрана10
					Разъем питания 8,14
					Разъем управления Control (RS-232C)8
					Регулировка масштаба 6,16
					Регулировка наклона проектора 16
					Регулировка положения проекционного изображения16
					Регулировка фокуса 6,16
					Режим Color (Цвет) 7,18,24,26

С

Смещение объектива6,16
Сообщение25,3
Соотношение сторон7,18,25,27,45

Т

ТВВЧ45
ТВСЧ45
Технические характеристики46

Ч

Чистка корпуса проектора40
Чистка объектива40

Ш

Шнур питания14

Все права защищены. Никакую часть данного документа нельзя воспроизводить, хранить в поисковых системах или передавать в любой форме и любыми способами (электронными, механическими, путем копирования, записи или иными) без предварительного письменного разрешения SEIKO EPSON CORPORATION. По отношению использования содержащейся здесь информации никаких патентных обязательств не предусмотрено. Равно как не предусмотрено никакой ответственности за повреждения, произошедшие вследствие использования содержащейся здесь информации.

SEIKO EPSON CORPORATION и ее филиалы не несут ответственности перед покупателями данного продукта или третьими сторонами за понесенные ими повреждения, потери, сборы или затраты, вызванные: несчастными случаями, неправильным использованием продукта, недозволенной модификацией, ремонтом или изменением продукта и несоблюдением (исключая США) инструкций по работе и обслуживанию, разработанных SEIKO EPSON CORPORATION.

SEIKO EPSON CORPORATION не несет ответственности за любые повреждения или проблемы, возникшие из-за использования любых функций или расходных материалов, не являющихся оригинальными продуктами EPSON (Original EPSON Products) или продуктами, одобренными EPSON (EPSON Approved Products).

Общее примечание:

EPSON – зарегистрированная торговая марка SEIKO EPSON CORPORATION.

Логотип 3LCD – торговая марка SEIKO EPSON CORPORATION.

Macintosh, Mac и iMac – зарегистрированные торговые марки Apple Computer, Inc.

IBM – зарегистрированная торговая марка International Business Machines Corporation.

Windows, Windows NT и VGA – зарегистрированные торговые марки Microsoft Corporation в США.

Dolby – торговая марка Dolby Laboratories.

Pixelworks и DNX – торговые марки Pixelworks, Inc.

Прочие названия продуктов упоминаются в документе только для идентификации и могут являться торговыми марками соответствующих владельцев. EPSON отрицает владение любыми правами на эти марки.

Информация об изготовителе

Seiko EPSON Corporation (Япония)

Юридический адрес: 4-1, Ниси-Синзюку, 2-Чоми, Синзюку-ку, Токио, Япония

Информация о продавце

Компания «Эпсон Европа Б.В.» (Нидерланды)

Юридический адрес: Нидерланды, Амстердам 1096EJ, Энтрада 701

Юридический адрес Московского представительства:

Россия, г. Москва, 129110, ул. Щепкина, д. 42, стр. 2а

Срок службы изделия: 5 лет

EPSON®