





EPSON®

Gebruikershandleiding

MM PROJECTOR
ULTI EDIA

EMP-S3



 Let op:	Duidt op procedures die kunnen leiden tot schade of letsel als u niet zorgvuldig genoeg te werk gaat.
 Tip:	Geeft extra informatie en nuttige tips over een onderwerp aan.
	Verwijst naar een pagina waar handige informatie over een onderwerp kan worden gevonden. Klik op het paginanummer om die pagina weer te geven.
	Geeft aan dat de verklarende woordenlijst uitleg bevat over de onderstreepte woorden vóór dit symbool. Klik op de onderstreepte woorden om de bijbehorende vermelding in de “Verklarende woordenlijst” in de bijlagen weer te geven.  pagina 67
PROCEDURE	Geeft instructies en de volgorde van de uit te voeren handelingen aan. De aangegeven procedure moet worden uitgevoerd in de volgorde van de genummerde stappen.
[(Naam)]	Geeft de naam van de knoppen op het bedieningspaneel of de afstandsbediening aan. Voorbeeld: de knop [Esc]
“(Menunaam)”	Verwijst naar items in het configuratiemenu. Voorbeeld: “Image (Beeld)”-“Brightness (Helderheid)”

In deze *gebruikershandleiding* kunnen de termen ‘apparaat’ en ‘projector’ verwijzen naar de projector maar ook naar accessoires of optionele apparatuur.

Notaties in deze handleiding	1
Inhoud	2
Kenmerken van de projector	4
Namen en functies van onderdelen.....	6
Voorkant/bovenkant.....	6
Bedieningspaneel	7
Rear (Achter)	8
Onderkant.....	9
Afstandsbediening.....	10

Het beeld aanpassen en wijzigen

De beeldkwaliteit aanpassen.....	12
Computerbeelden en RGB-videobeelden aanpassen	12
De projectiekwaliteit selecteren (Color Mode)	14
De projectiepositie aanpassen (Image Shift).....	16
Het volume aanpassen.....	17
Het geprojecteerde beeld wijzigen (Source Search)	18
Automatisch binnenkomende signalen detecteren en het geprojecteerde beeld wijzigen (Source Search).....	18
De bron rechtstreeks wijzigen via de afstandsbediening	18

Handige functies

Functies voor het verbeteren van de projectie	20
Beeld en geluid pauzeren (A/V Mute)	20
Het beeld stilzetten (Freeze)	20
De hoogte-breedteverhouding wijzigen (Resize).....	21
De aanwijzer weergeven (Pointer).....	21
Een deel van het beeld vergroten (E-Zoom)	22
De muisaanwijzer bedienen met de afstandsbediening (draadloze muis)	23

Beveiligingsfuncties	26
Diefstal voorkomen (Password Protect (wachtwoordbeveiliging)).....	26
Knopvergrendelingsfunctie	29

Configuratiemenu

Het configuratiemenu gebruiken	32
Lijst met functies	33
Het menu 'Image (Beeld)'	33
Het menu 'Signal (Signaal)'	34
Het menu 'Settings (Instellingen)'	35
Het menu 'Extended (Uitgebreid)'	36
Het menu 'Info'	38
Het menu 'Reset (Standaardwaarden)'	39

Problemen oplossen

De helpfunctie gebruiken	41
Problemen oplossen	43
De lampjes interpreteren	43
Als de lampjes geen uitkomst bieden.....	46

Bijlagen

Installatie.....	55
De projector installeren	55
Onderhoud	56
Reiniging	56
Verbruiksmaterialen vervangen	57
Een gebruikerslogo opslaan	63
Geprojecteerde beelden controleren op een externe monitor (Monitoruitvoer)	65

Optionele accessoires en verbruiksmaterialen.....	66
Verklarende woordenlijst	67
Lijst met ESC/VP21-opdrachten.....	69
Lijst met opdrachten	69
Kabelindelingen	69
De USB-aansluiting configureren.....	70
Lijst met ondersteunde monitors	71
Specificaties	72
Uiterlijk.....	73
Index.....	74

Modus Color (Kleur)

U kunt foto's, presentaties, spellen en dergelijke in optimale kleuren weergeven door de meest geschikte modus voor de omgeving te selecteren.

☞ [pagina 14](#)

Direct in- en uitschakelen

De functie voor direct inschakelen houdt in dat u de projector kunt inschakelen door de stekker van de voedingskabel in het stopcontact te steken. ☞ [pagina 37](#)

Met de functie voor direct uitschakelen schakelt u de projector uit door de voedingskabel na gebruik uit het stopcontact te verwijderen.

Gebruiksgemak

■ Met Source Search (Bron zoeken) kunt u gemakkelijk het beeld selecteren dat u wilt projecteren

Druk eenvoudig op de knop 'Source Search', waarna het binnenkomende beeldsignaal automatisch wordt gedetecteerd en geprojecteerd.

■ Gemakkelijk te gebruiken bedieningspaneel met grote knoppen
Voor uw gebruiksgemak zijn de knoppen onderverdeeld en gerangschikt op basis van hun projectie- en instelfunctie. ☞ [pagina 7](#)

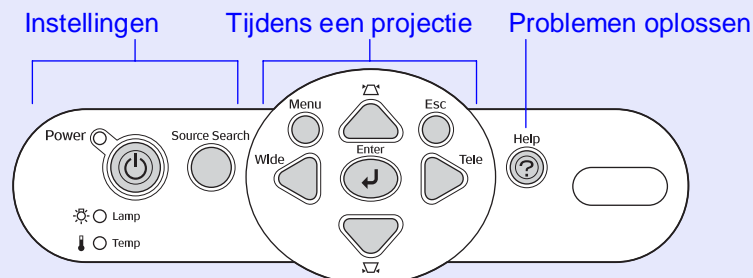

■ De projector bevat slechts één voetsteun, zodat u deze zeer gemakkelijk correct kunt positioneren
U kunt de hoogte gemakkelijk met één hand aanpassen.

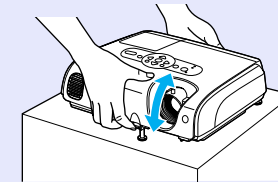

■ De help biedt in dialogvorm hulp bij het oplossen van problemen
Controleer het antwoord op de vraag om de projectieproblemen op te lossen. ☞ [pagina 41](#)

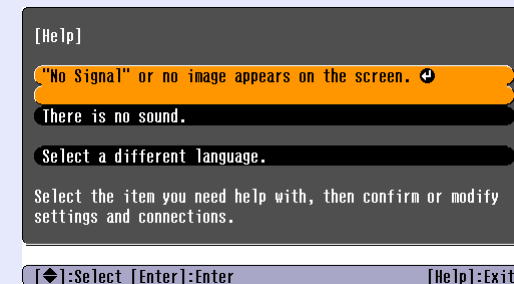

■ Wanneer u de projector in- en uitschakelt, wordt er een pieptoon weergegeven

Er wordt een pieptoon weergegeven wanneer u de projector inschakelt. Als de afkoelingsperiode is verstreken, wordt dit aangegeven door twee bevestigingspieptonen. Zodra u deze twee pieptonen hoort, kunt u de voedingskabel uit het stopcontact verwijderen.

Beeldverschuiving

Wanneer u deze projector niet direct voor het scherm kunt opstellen, kan de projectiepositie nauwkeurig worden afgesteld zonder de projector te verplaatsen. 🖱️ [pagina 16](#)

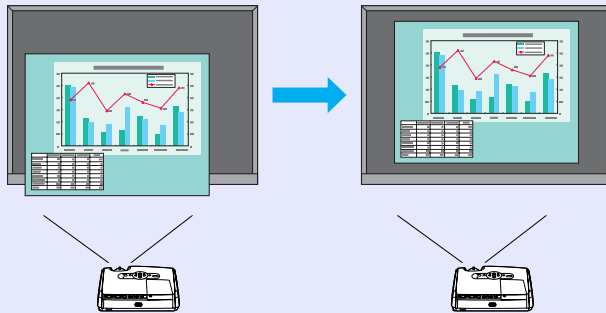

Beveiligingsfunctie

■ Gebruikersbeheer met wachtwoordbeveiliging

U kunt een wachtwoord instellen om het gebruik van de projector te beperken. 🖱️ [pagina 26](#)

■ De knopvergrendeling blokkeert alle knoppen op het bedieningspaneel, behalve de aan-/uitknop

Zo voorkomt u dat uw instellingen per ongeluk of opzettelijk worden gewijzigd wanneer u de projector gebruikt tijdens een evenement, op school of iets soortgelijks. 🖱️ [pagina 29](#)

Voorkant/bovenkant

- **Lampafdekking**  [pagina 58](#)

Open deze afdekking wanneer u de lamp van de projector vervangt.

- **Ventilatierooster**

- **Let op:**

Raak het ventilatierooster niet direct na of tijdens het gebruik van de projector aan omdat het rooster heet wordt.

- **Instelbare voetsteun**

Wanneer de projector op een vlak zoals een boekenplank staat, past u de projectiehoek aan door de steun te verhogen of te verlagen.

- **Hendel voor voetsteun**

Trek de hendel van de voetsteun naar voren, zodat u de steun kunt verhogen of verlagen.

- **Beveiligingsslot**  [pagina 67](#)

- **Bedieningspaneel**  [pagina 7](#)

- **Scherpstelring**

Hiermee past u de scherpsstelling van het beeld aan.

- **Ontvanger voor afstandsbedieningssignaal**

Ontvangt signalen van de afstandsbediening.

- **Lenskap**

Plaats de lenskap wanneer u de projector niet gebruikt om te voorkomen dat de lens vuil wordt of beschadigd raakt.

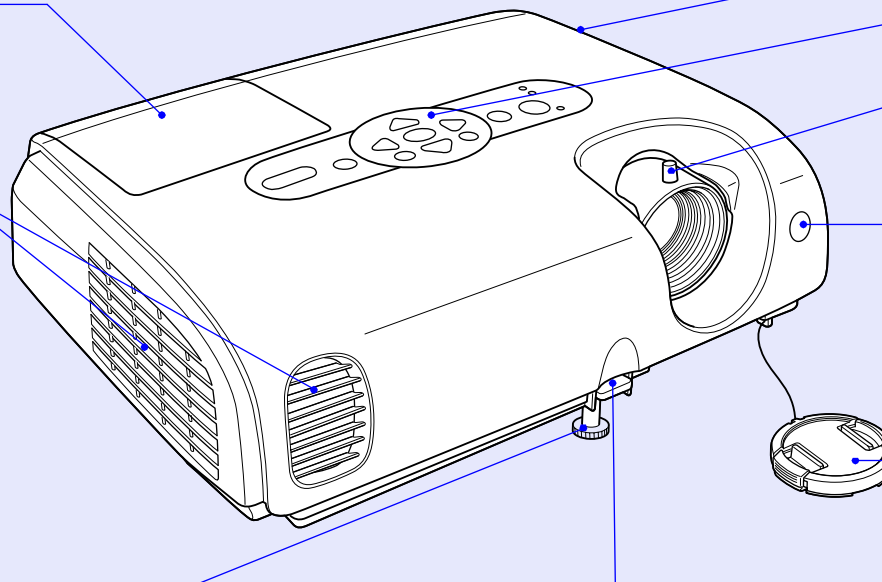

Bedieningspaneel

- **[Menu]-knop**  **pagina 32**

Hiermee opent en sluit u het configuratiemenu.

- **[Power]-knop**

Hiermee zet u de projector aan en uit.

- **Statuslampjes**
 **pagina 43**

De kleur van de lampjes en het feit of ze knipperen of branden geeft de status van de projector aan.

- **[Source Search]-knop**  **pagina 18**

De invoerbron wordt automatisch gezocht in de onderstaande volgorde, waarna het beeld van het aangesloten apparaat wordt geprojecteerd.

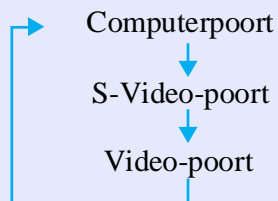

- **[Enter]-knop**  **pagina 12, 32**

Hiermee worden analoge RGB-beelden van een computer en RGB-videobeelden automatisch aangepast tot de kwaliteit van de beelden optimaal is. Als een configuratiemenu of helpscherm wordt weergegeven, kunt u dat met deze knop sluiten en de huidige selectie accepteren.

- **[Esc]-knop**
 **pagina 32**



Stopt de huidige functie. Toont het vorige scherm of menu terwijl een configuratiemenu wordt weergegeven.

- **[Help]-knop**  **pagina 41**

Hiermee toont en sluit u de helpfunctie, die oplossingen geeft als zich een probleem voordoet.

- **[Wide] [Tele]-knop**  **pagina 32**

Hiermee past u de beeldgrootte aan. Als een configuratiemenu of helpscherm wordt weergegeven, kunt u met deze knop menuopties selecteren en waarden instellen.

- **[] []-knop**
 **pagina 32**

Druk hierop om keystone-vertanding te corrigeren. Als een configuratiemenu of helpscherm wordt weergegeven, kunt u met deze knop menuopties selecteren en waarden instellen.

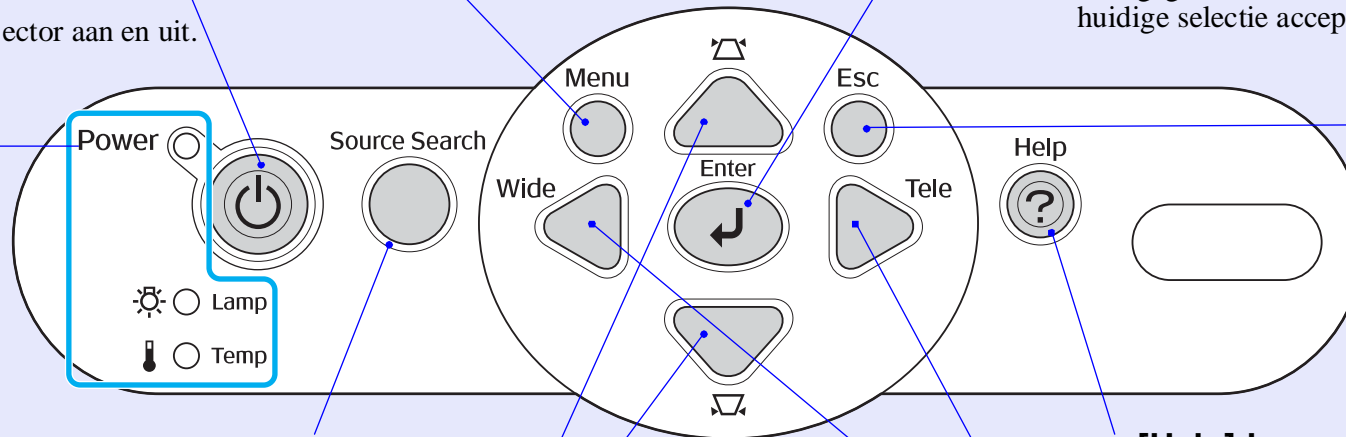

Rear (Achter)

- **Computerpoort**

Via deze poort komen analoge RGB-videosignalen van een computer en RGB-videosignalen en [componentvideo](#)-signalen van andere videobronnen binnen.

- **Monitor Out-poort**  [pagina 65](#)

Via deze poort worden de geprojecteerde analoge RGB-signalen van een computer of RGB-videosignalen uitgevoerd naar een externe monitor vanaf de bron die is aangesloten op de computerpoort. Deze functie is niet beschikbaar voor signalen van video-apparatuur.

- **Aansluiting voor voedingskabel**

Hierop sluit u de voedingskabel aan.

- **Instelbare voetsteun**

- **S-Video-poort**

Via deze poort komen [S-Video](#)-signalen van andere videobronnen in de projector binnen.

- **Video-poort**

Via deze poort komen [composietvideo](#)-signalen van andere videobronnen in de projector binnen.

- **USB poort**  [pagina 23, 69](#)

Via deze poort sluit u de projector met de [USB](#)-kabel op een computer aan wanneer de draadloze muisfunctie wordt gebruikt. Computerbeelden kunnen niet door de projector worden geprojecteerd als u deze met de USB-kabel op de computer aansluit.

- **Ontvanger voor afstandsbedieningssignaal**

Ontvangt signalen van de afstandsbediening.

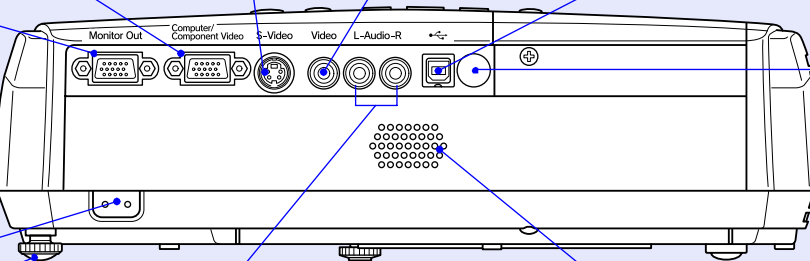

- **Audio-ingang**

Via deze poort komen audiosignalen van aangesloten externe apparatuur binnen. Als u twee of meer externe apparaten aansluit die gebruikmaken van dezelfde ingang, moet u het ene apparaat loskoppelen voordat u het andere aansluit of een audioselector gebruiken.

- **Luidspreker**

Onderkant

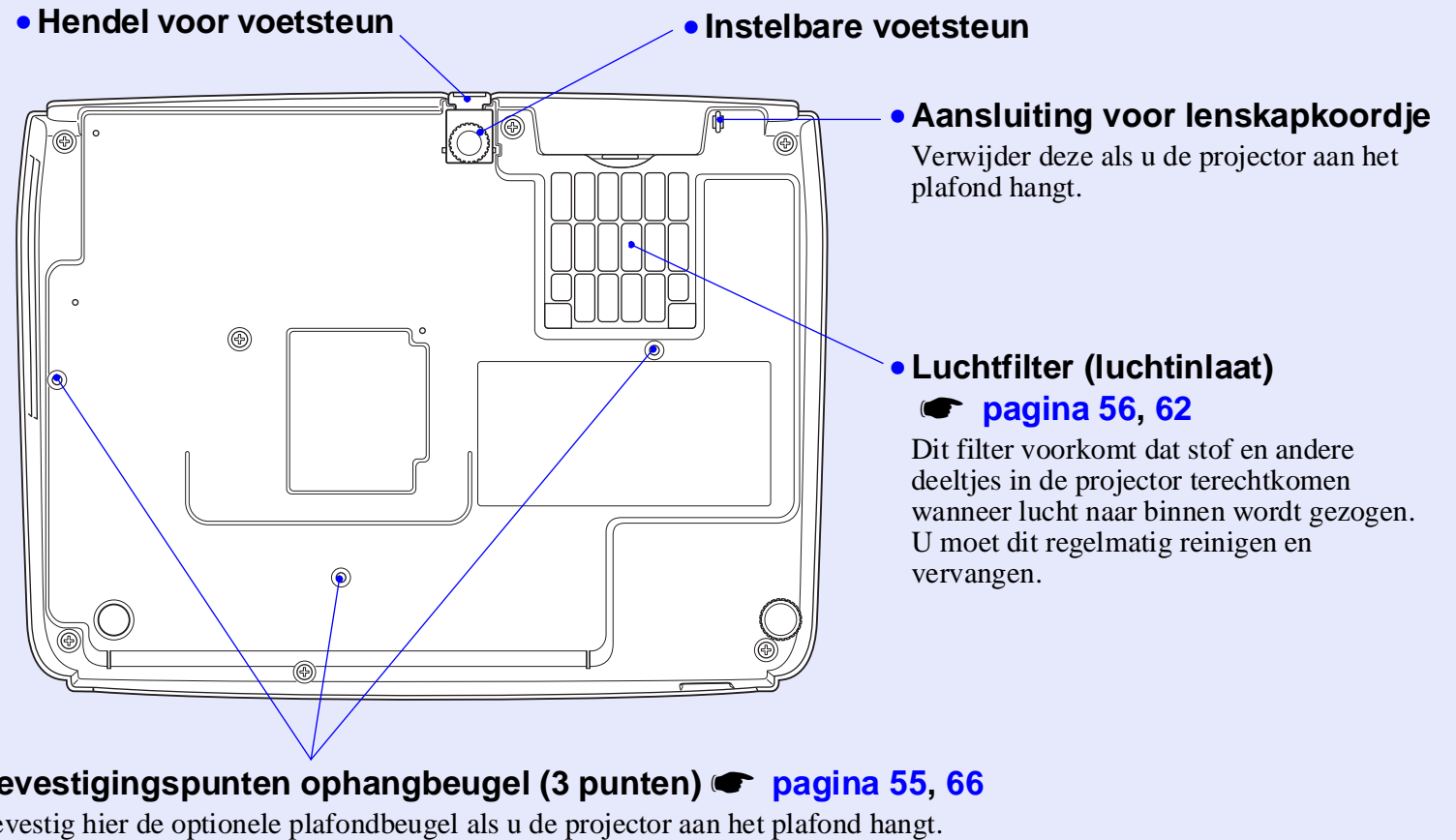

Afstandsbediening

Als u de -aanwijzer op het pictogram of de naam van een knop plaatst, wordt er een beschrijving van die knop weergegeven.

- [Page down] [Page up]-knoppen  pagina 24

- [E-Zoom]-knop (⊕) (⊖)  pagina 22

- [Enter]-knop  pagina 24, 32

- [Esc]-knop  pagina 24, 32

- [Pointer]-knop  pagina 21

- [A/V Mute]-knop  pagina 20

- [Computer]-knop  pagina 18

- [S-Video]-knop  pagina 18

- [Video]-knop  pagina 18

- [Auto]-knop  pagina 12



- Zender voor afstandsbedieningssignaal

- [Power]-knop

- [⊕]-knoppen  pagina 24, 32

- [Freeze]-knop  pagina 20

- [Num]-knop  pagina 26

- [Color Mode]-knop  pagina 14

- [Menu]-knop  pagina 32

- [Resize]-knop  pagina 21

- [Help]-knop  pagina 41

- [Volume]-knoppen  pagina 17

- [Search]-knop  pagina 18

- Numerieke toetsen  pagina 26

Het beeld aanpassen en wijzigen

In dit hoofdstuk wordt uitgelegd hoe u de kwaliteit van het beeld, het volume, de kleurmodus en dergelijke aanpast en hoe u het beeld wijzigt.

De beeldkwaliteit aanpassen 12

- **Computerbeelden en RGB-videobeelden aanpassen12**
 - Automatische configuratie..... 12
 - De tracking aanpassen 12
 - De synchronisatie aanpassen 13
- **De projectiekwaliteit selecteren (Color Mode)14**

De projectiepositie aanpassen (Image Shift) 16

Het volume aanpassen 17

Het geprojecteerde beeld wijzigen (Source Search)..... 18

- **Automatisch binnenkomende signalen detecteren en het geprojecteerde beeld wijzigen (Source Search).... 18**
- **De bron rechtstreeks wijzigen via de afstandsbediening 18**

Computerbeelden en RGB-videobeelden aanpassen

Automatische configuratie

Tijdens de automatische configuratie worden analoge RGB-signalen van een aangesloten computer gedetecteerd en worden deze signalen automatisch aangepast, zodat optimale beelden worden verkregen. Tijdens een automatische configuratie worden de volgende drie onderdelen aangepast: **Tracking**, Position (Positie) en **Sync (synchronisatie)**.

Als 'Auto Setup (Automatische configuratie)' in het menu 'Signal (Signaal)' is ingesteld op 'OFF (Uit)', wordt geen automatische configuratie uitgevoerd. In dat geval drukt u op de knop [Auto] op de afstandsbediening of op de knop [Enter] op het bedieningspaneel van de projector om de aanpassingen uit te voeren terwijl de computer- of RGB-videobeelden worden geprojecteerd.

Via de afstandsbediening

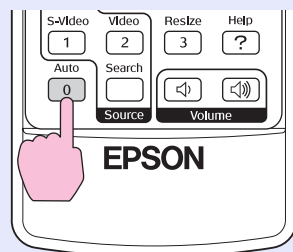

Via het bedieningspaneel

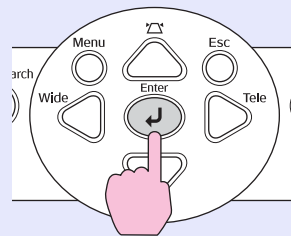

Tip

- Als u op de knop [Auto] op de afstandsbediening of de knop [Enter] op het bedieningspaneel drukt terwijl u andere functies, zoals E-Zoom of Freeze uitvoert, worden deze functies geannuleerd en wordt vervolgens de aanpassing uitgevoerd.
- Soms worden de signalen niet correct aangepast, afhankelijk van het soort computer- of RGB-videosignalen dat wordt ontvangen. Gebruik in dat geval de opdrachten in het configuratiemenu om de tracking en synchronisatie handmatig aan te passen. [pagina 13](#)

De tracking aanpassen

Als er verticale strepen in de geprojecteerde computer- of RGB-videobeelden verschijnen en dit niet kan worden verholpen door een automatische configuratie, moet u de **Tracking** handmatig aanpassen door de volgende stappen uit te voeren.

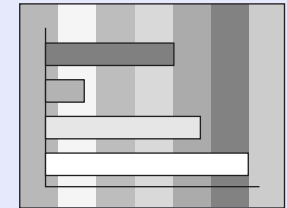

PROCEDURE



1 Selecteer 'Signal' (Signaal) in het configuratiemenu en selecteer daarna 'Tracking'.

Voor meer informatie raadpleegt u 'Het configuratiemenu gebruiken'. [pagina 32](#)

Onder in het scherm wordt aangegeven welke knoppen u kunt gebruiken en welke bewerkingen ze uitvoeren.

Via de afstandsbediening

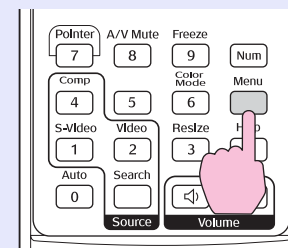

Via het bedieningspaneel

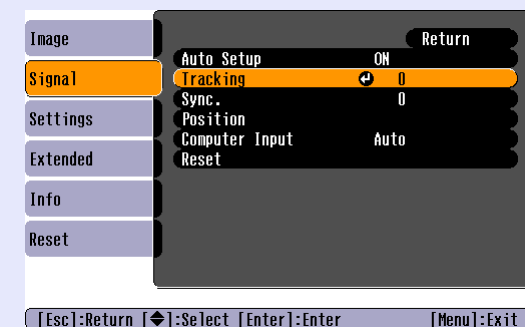
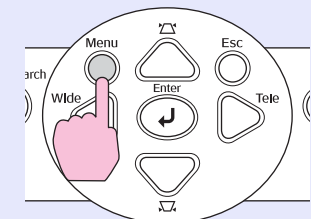

- 2** Pas de tracking aan tot de verticale strepen uit het beeld verdwijnen.

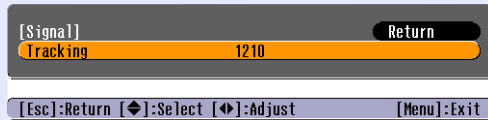

Via de afstandsbediening

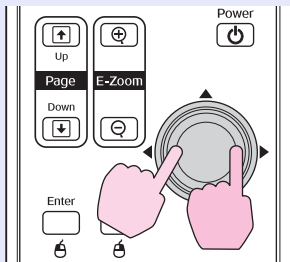

Via het bedieningspaneel

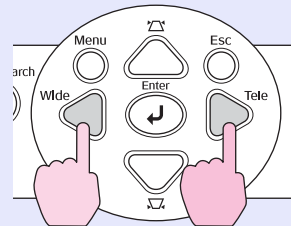

Telkens wanneer u op een knop drukt, wordt de trackingwaarde verhoogd of verlaagd.

- 3** Druk op de knop [Menu] om het configuratiemenu te sluiten.



Tip *Het beeld knippert terwijl de tracking wordt aangepast, maar dat is normaal.*

De synchronisatie aanpassen

Als de computer- of RGB-videobeelden knippen, onscherp zijn of storingen vertonen en dit niet kan worden verholpen door een automatische configuratie, moet u de [Sync \(synchronisatie\)](#) handmatig aanpassen door de volgende stappen uit te voeren.

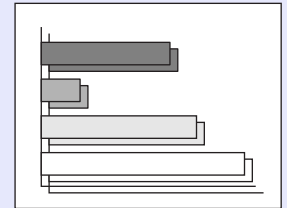

PROCEDURE

- 1** Selecteer 'Signal' (Signaal) in het configuratiemenu en selecteer daarna 'Sync.' (Synchronisatie).

Voor meer informatie raadpleegt u 'Het configuratiemenu gebruiken'. [pagina 32](#)

Onder in het scherm wordt aangegeven welke knoppen u kunt gebruiken en welke bewerkingen ze uitvoeren.

Via de afstandsbediening

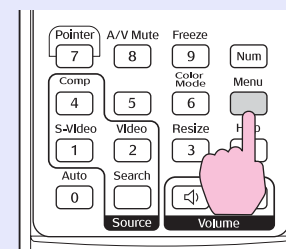

Via het bedieningspaneel

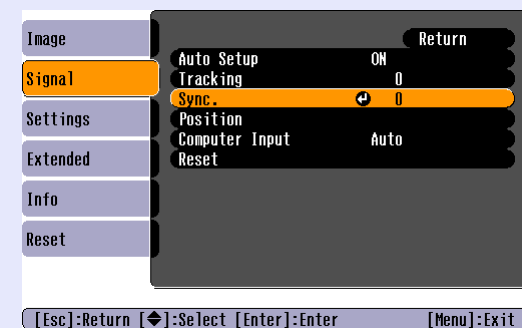
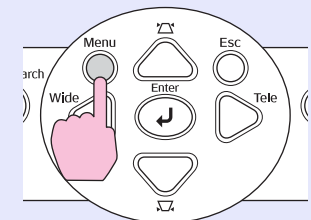

- 2 Pas de synchronisatie aan tot de horizontale ruis uit het beeld verdwijnt.

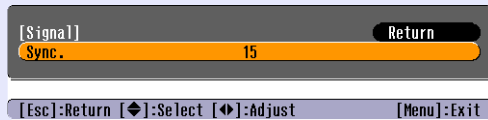

Via de afstandsbediening

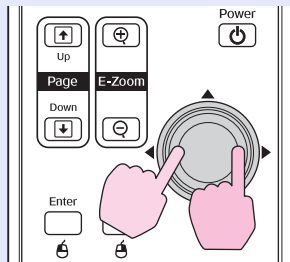

Via het bedieningspaneel

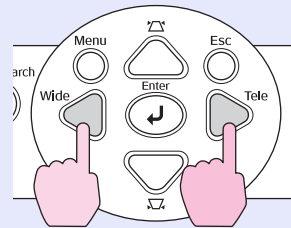

Telkens wanneer u op een knop drukt, wordt de synchronisatiewaarde verhoogd of verlaagd.

- 3 Druk op de knop [Menu] om het configuratiemenu te sluiten.



Tip:

- Als u de synchronisatie aanpast zonder eerst de **tracking** aan te passen, krijgt u niet het beste resultaat. Een onjuiste trackingaanpassing is bij sommige soorten beelden niet zichtbaar. In beelden met veel lijnen en strepen is een onjuiste trackingaanpassing echter duidelijker zichtbaar, zodat u eerst de tracking dient te controleren.
- Het beeld kan ook flikkeren of onscherp worden wanneer u de helderheid, het **contrast**, de scherpte, de zoom en de keystone-correctie aanpast.

De projectiekwaliteit selecteren (Color Mode)

De volgende zeven kleurmodi zijn beschikbaar. Het gebruik hangt af van de eigenschappen van het geprojecteerde beeld. U kunt gemakkelijk een optimale beeldkwaliteit verkrijgen door de kleurmodus te selecteren die overeenkomt met de geprojecteerde beelden. De helderheid van de beelden hangt af van de geselecteerde kleurmodus.

Modus	Toepassing
Photo (Foto)	(Bij invoer van computer- en RGB-videobeelden) De beelden zijn levendig en contrastrijk. Geschikt voor het projecteren van stilstaande beelden, zoals foto's, in een helder verlichte ruimte.
Sports	(Bij invoer van componentvideo-, S-Video- of composietvideobeelden) De beelden zijn helder en levendig. Geschikt voor de weergave van tv-programma's en dergelijke in een helder verlichte ruimte.
Presentation (Presentatie)	Geschikt voor het geven van presentaties in een helder verlichte ruimte.
Theatre (Theater)	Geeft beelden een natuurlijke tint. Geschikt voor het bekijken van films in een donkere ruimte.
Game (Spel)	Benadrukt donkere schakeringen. Geschikt voor het spelen van videospellen in een helder verlichte ruimte.
sRGB	Geschikt voor beelden die voldoen aan de sRGB-kleurstandaard
Blackboard (Schoolbord)	Zelfs als u projecteert op een donkergroen schoolbord, geeft deze instelling beelden een natuurlijke tint, net zoals wanneer u ze op een scherm projecteert.

PROCEDURE

Afstandsbediening

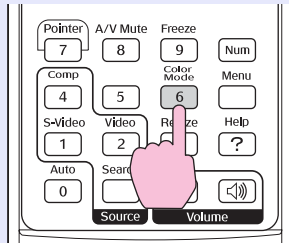

Telkens wanneer u op de knop drukt, verandert de kleurmodus in de onderstaande volgorde.

Telkens wanneer de kleurmodus wordt veranderd, wordt de huidige instelling rechtsboven op het scherm weergegeven. Terwijl de naam van de kleurmodus op het scherm wordt weergegeven, verandert deze niet in de volgende kleurmodus, tenzij u op de knop drukt.

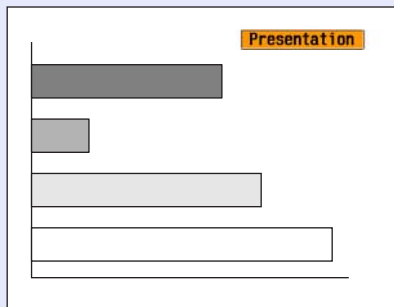
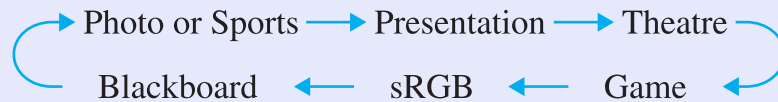

Tip: U kunt de kleurmodus ook instellen met de opdracht 'Color Mode (Kleurmodus)' in het menu 'Image (Beeld)' menu. 🖱️ [pagina 33](#)

Wanneer u deze projector niet direct voor het scherm kunt opstellen, kan de projectiepositie nauwkeurig worden afgesteld zonder de projector te verplaatsen.

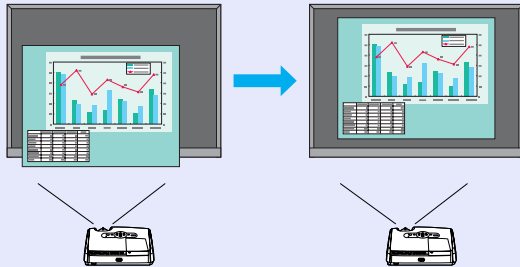

PROCEDURE

- 1 Voer zoominstelling of keystone-correctie uit met de knop op de projector.

Het scherm voor het aanpassen van de beeldverschuiving wordt weergegeven wanneer u alle aanpassingen hebt doorgevoerd.

- 2 Pas de projectiepositie aan.

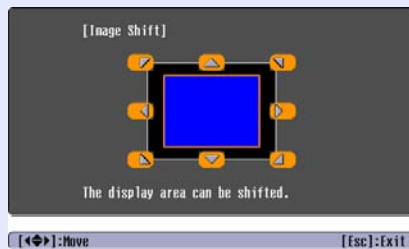

Via de afstandsbediening

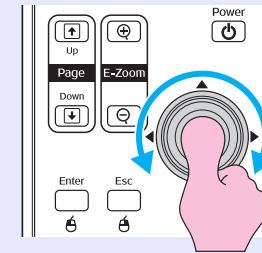

Via het bedieningspaneel

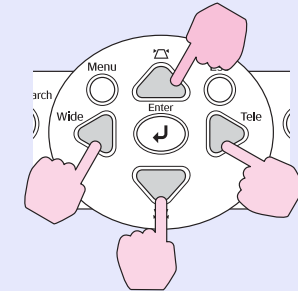

- 3 Druk op de [Esc]-knop om het aanpassingsscherm te sluiten.

Het scherm wordt automatisch gesloten als binnen 10 seconden geen andere bewerking worden uitgevoerd.

Tip

- U kunt de projectiepositie niet aanpassen wanneer Zoom is ingesteld op de maximale instelling 'wide'.
- Zelfs als u de stroomtoevoer uitzet, blijven de instellingen van 'Image Shift' bewaard. Wanneer de projectorpositie of de hoek van de projector verandert, kunt u de volgende aanpassingen doen of de volgende bewerkingen uitvoeren.

Bedieningspaneel

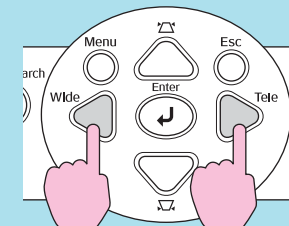

Houd de knoppen [Wide] en [Tele] langer dan een seconde ingedrukt.

- U kunt ook aanpassingen doen vanuit het configuratiemenu. ➡ pagina 35

U kunt het volume van de ingebouwde luidspreker van de projector als volgt aanpassen.

PROCEDURE

Afstandsbediening

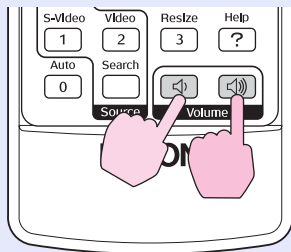

Als u op de knop [⏮] drukt, wordt het volume verhoogd. Drukt u op de knop [⏭], dan wordt het volume verlaagd.

De volumemeter wordt op het scherm weergegeven terwijl het volume wordt aangepast.



Tip:

- *Als de waarde die op de meter op het scherm wordt aangegeven niet meer verandert terwijl u het volume aanpast, betekent dit dat de limiet voor de volumeregeling is bereikt.*
- *U kunt het volume ook aanpassen via het configuratiemenu. 🖱️ [pagina 35](#)*

Automatisch binnenkomende signalen detecteren en het geprojecteerde beeld wijzigen (Source Search)

Het binnenkomende beeldsignaal van de aangesloten apparatuur wordt automatisch gedetecteerd en geprojecteerd.



PROCEDURE

1 Voer de functie Source Search (Bron zoeken) uit.

Via de afstandsbediening

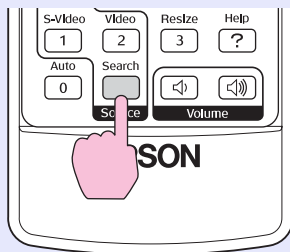

Via het bedieningspaneel

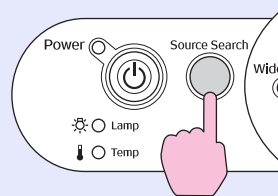

2 Het gezochte scherm wordt weergegeven en vervolgens wordt het beeld geprojecteerd.

Als twee of meer apparaten zijn aangesloten, drukt u op de knop [Source Search] tot het gewenste beeld wordt geprojecteerd.

Tip:

- Als een videoapparaat is aangesloten, start u de weergave.
- Het volgende scherm wordt weergegeven als alleen het beeldsignaal dat nu wordt geprojecteerd binnenkomt of als er geen beeldsignaal binnenkomt. Via dit scherm kunt u de invoerbron selecteren.

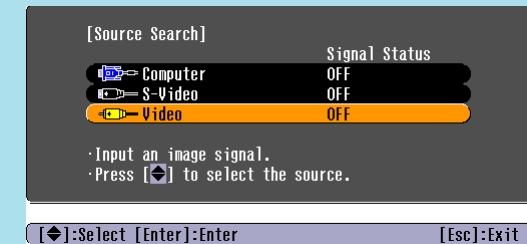

De bron rechtstreeks wijzigen via de afstandsbediening

U kunt de invoerbron rechtstreeks wijzigen via de afstandsbediening.

Afstandsbediening

Schakelt over naar het beeld van de computerpoort.

Schakelt over naar het beeld van de S-Video-poort.

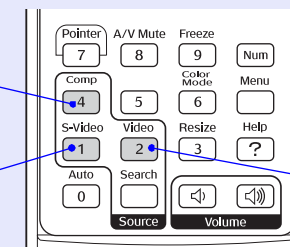

Schakelt over naar het beeld van de videopoort

Handige functies

In dit hoofdstuk worden handige functies voor het geven van presentaties en dergelijke en de beveiligingsfuncties toegelicht.

Functies voor het verbeteren van de projectie	20
• Beeld en geluid pauzeren (A/V Mute)	20
• Het beeld stilzetten (Freeze)	20
• De hoogte-breedteverhouding wijzigen (Resize)	21
• De aanwijzer weergeven (Pointer)	21
• Een deel van het beeld vergroten (E-Zoom)	22
• De muisaanwijzer bedienen met de afstandsbediening (draadloze muis)	23

Beveiligingsfuncties	26
• Diefstal voorkomen (Password Protect (wachtwoordbeveiliging))	26
• Als wachtwoordbeveiliging is ingeschakeld	26
• Wachtwoordbeveiliging instellen	27
• Knopvergrendelingsfunctie	29

Beeld en geluid pauzeren (A/V Mute)

U kunt deze functie gebruiken als u de projectie een ogenblik wilt stilzetten en de aandacht van het publiek wilt vestigen op datgene wat u zegt. U kunt deze functie ook gebruiken als u een computerpresentatie geeft en geen ongewenste informatie wilt weergeven, zoals het selecteren van bestanden.

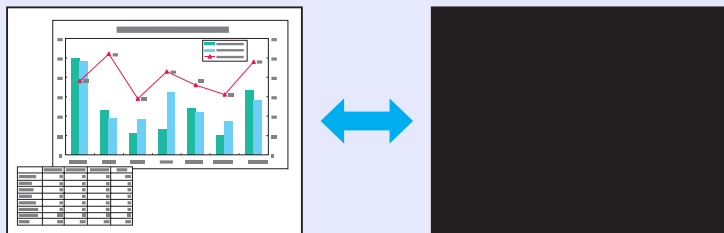

PROCEDURE

Afstandsbediening

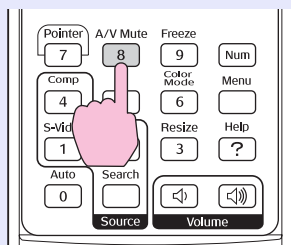

U kunt deze functie in- of uitschakelen door [A/V Mute] (A/V dempen) te drukken op de knop/



Tip:

- Als u deze functie gebruikt terwijl bewegende beelden worden geprojecteerd, worden de beelden en het geluid gewoon verder afgespeeld door het bronapparaat en kunt u niet terugkeren naar het punt waar de functie A/V Mute (A/V dempen) werd geactiveerd.
- Via de optie 'Extended' - 'Display' - 'Background Color' in het configuratiemenu kunt u het scherm tijdens deze functie instellen op zwart, blauw of een logo.

Het beeld stilzetten (Freeze)

Het bronbeeld wordt geprojecteerd terwijl het scherm wordt stilgezet. U kunt in dit geval bewerkingen uitvoeren, zoals van bestand wisselen, zonder nieuwe beelden te projecteren.

PROCEDURE

Afstandsbediening

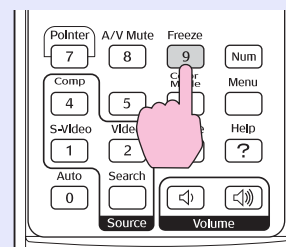

U kunt deze functie in- of uitschakelen door te drukken op de knop [Freeze] (Stilzetten).



Tip:

- Het geluid wordt niet stilgezet.
- Hoewel het beeld op het scherm wordt stilgezet, gaat de bron verder met projecteren, zodat u de projectie niet kunt hervatten vanaf het punt waarop deze werd stilgezet.
- Als u op de knop [Freeze] drukt, worden het configuratiemenu en eventuele helpberichten eveneens gesloten.
- Deze functie werkt ook terwijl de functie E-Zoom wordt gebruikt.

De hoogte-breedteverhouding wijzigen (Resize)

Deze functie verandert de hoogte-breedteverhouding van beelden van 4:3 in 16:9 wanneer componentvideo-, S-Video- of composietvideo-beelden worden geprojecteerd.

Beelden die zijn opgenomen als digitale video of op dvd kunnen worden weergegeven in het breedbeeldformaat 16:9.

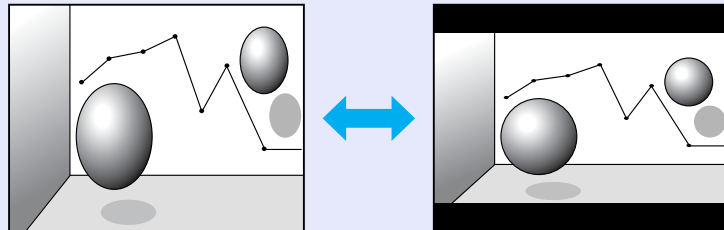

Wanneer beelden in de Gecomprimeerde modus worden geprojecteerd op 4:3

Wanneer beelden in de gecomprimeerde modus worden geprojecteerd op 16:9

PROCEDURE

Afstandsbediening

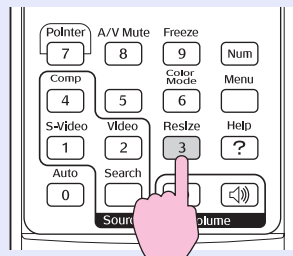

Telkens wanneer u op deze knop drukt, verandert het beeld.

Tip: U kunt deze instelling ook wijzigen via de opdracht 'Resize (Formaat wijzigen)' in het menu 'Signal (Signaal)'.

De aanwijzer weergeven (Pointer)

Met deze functie kunt u een aanwijzer op het geprojecteerde beeld verplaatsen, zodat u de aandacht kunt vestigen op het gedeelte waarover u spreekt.

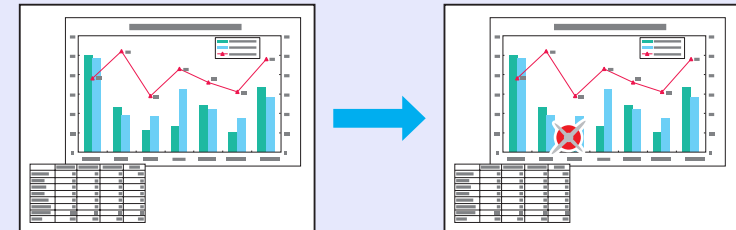

PROCEDURE



Geef de aanwijzer weer.

Afstandsbediening

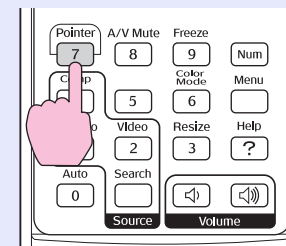

Telkens wanneer u op deze knop drukt, verschijnt of verdwijnt de aanwijzer.

2 Verplaats de aanwijzer.

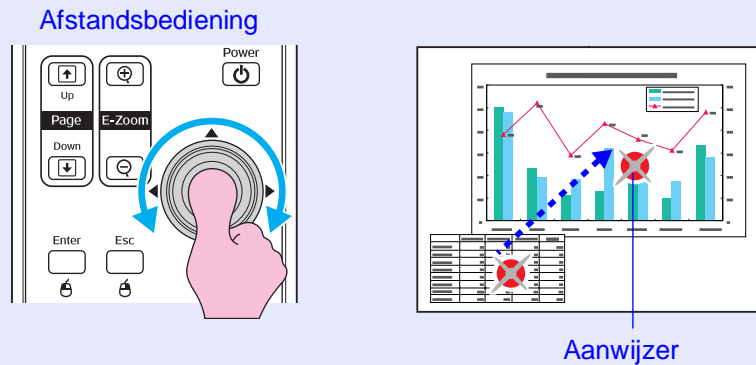

Tip

Met de opdracht 'Pointer Shape (Aanwijzervorm)' in het menu 'Settings (Instellingen)' kunt u de vorm van de aanwijzer veranderen in een van de drie beschikbare vormen.

👉 pagina 35

Een deel van het beeld vergroten (E-Zoom)

Deze functie is handig wanneer u details in het beeld wilt weergeven, zoals een grafiek of een deel van een tabel.

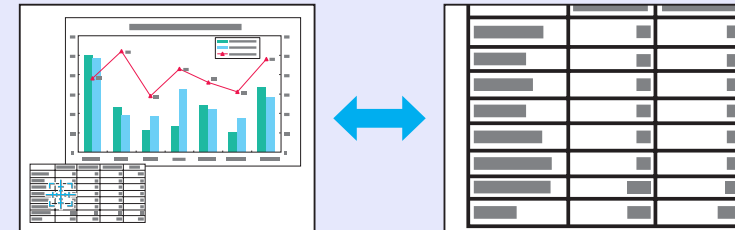

PROCEDURE

1 Start E -Zoom.

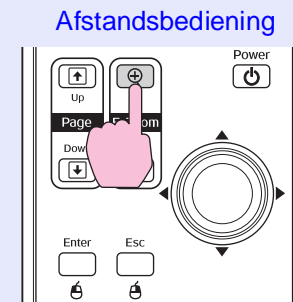

2 Verplaats het kruis naar het gedeelte van het beeld dat u wilt vergroten of verkleinen.

Afstandsbediening

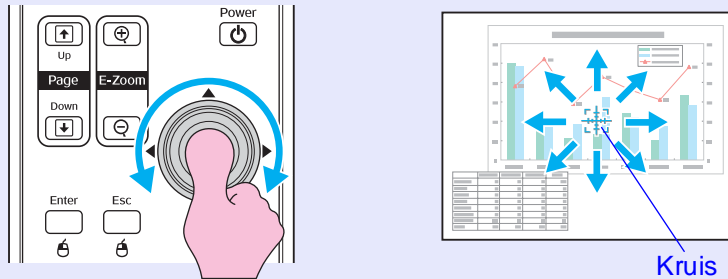

3 Vergroten.

Afstandsbediening

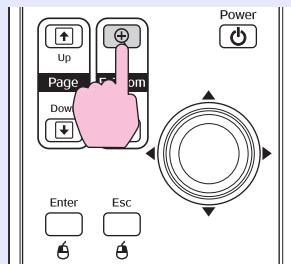

U kunt het vergrote beeld verkleinen door op de knop [-] te drukken.

U annuleert de functie E-Zoom door te drukken op de knop [Esc].



- Tip**
- De vergrotingsfactor wordt op het scherm weergegeven.
 - U kunt het beeld verschuiven met de knop [↻].
 - U kunt het geselecteerde deel 1 tot 4 maal vergroten in 25 stappen.

De muisaanwijzer bedienen met de afstandsbediening (draadloze muis)

Als de USB-aansluiting van een computer met een in de winkel verkrijgbare USB-A-B-kabel is verbonden met de USB-aansluiting op de achterzijde van de projector, kunt u de afstandsbediening van de projector als draadloze muis gebruiken om zo de muisaanwijzer van de computer te bedienen.

Computer

- Windows 98/2000/Me/XP Home Edition/XP Professional
- Macintosh (OS 8.6–9.2/10.0–10.3)

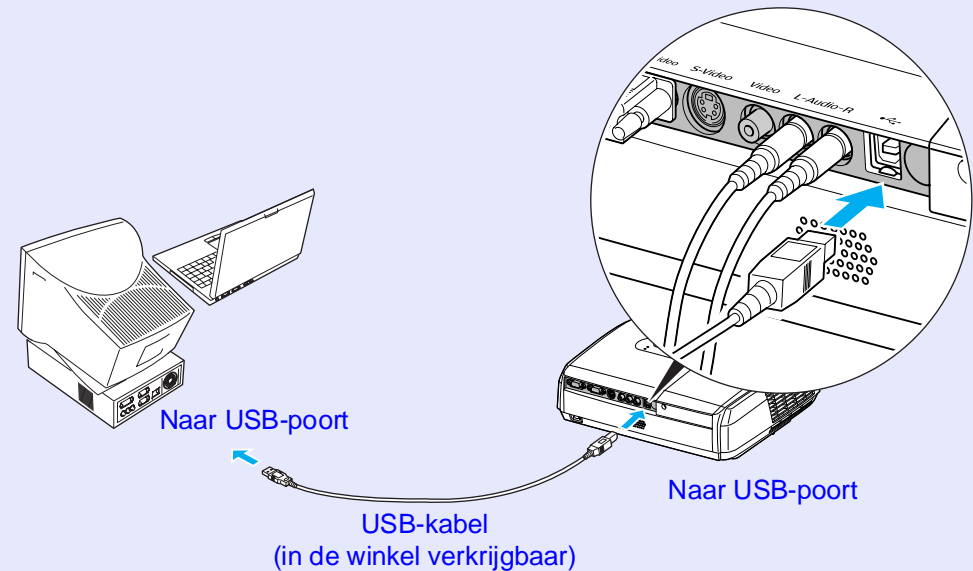



Tip

- *De USB-kabel kan alleen worden aangesloten op een computer met een standaard-USB-interface. Als u een computer met Windows gebruikt, moet de computer een volledige versie van Windows 98/2000/Me/XP Home Edition/XP Professional bevatten. Als de computer een versie van Windows 98/2000/Me/XP Home Edition/XP Professional bevat die een upgrade is van een eerdere versie van Windows, kan een correcte werking niet worden gegarandeerd.*
- *De muisfunctie kan mogelijk niet worden gebruikt in sommige versies van Windows en Macintosh.*
- *Mogelijk moet u bepaalde computerinstellingen wijzigen om de muisfunctie te kunnen gebruiken. Raadpleeg de documentatie van de computer voor meer informatie.*

Nadat u de aansluiting tot stand hebt gebracht, kunt u de muisaanwijzer als volgt bedienen.

De muisaanwijzer verplaatsen

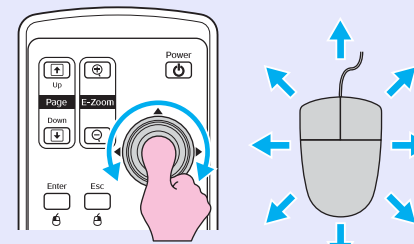

Muisklikken

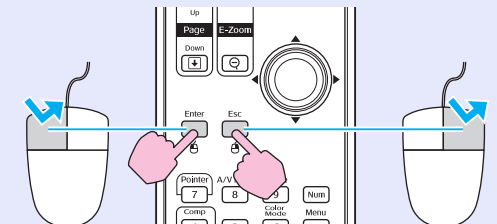

Klikken met de linkermuisknop

Klikken met de rechtermuisknop

Dubbelklikken: druk tweemaal snel achter elkaar.

Slepen en neerzetten

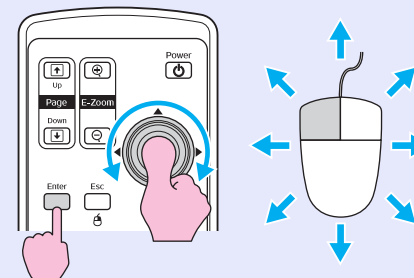

1. Houd de knop [Enter] ingedrukt en duw op de knop [⤿].
2. Laat de knop [Enter] los om het item op de gewenste locatie neer te zetten.

Dit is handig als u de vorige of volgende dia in een PowerPoint-presentatie wilt weergeven.

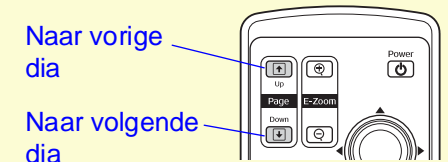

Naar vorige dia

Naar volgende dia



Tip

- *Als de muisknoppen op de computer zo zijn ingesteld dat ze zijn omgewisseld, wordt de werking van de knoppen op de afstandsbediening ook omgewisseld.*
- *De draadloze muisfunctie kan niet worden gebruikt terwijl de volgende functies worden uitgevoerd:*
 - *Terwijl een configuratiemenu wordt weergegeven*
 - *Terwijl een helpmenu wordt weergegeven*
 - *Terwijl de functie E-Zoom wordt gebruikt*
 - *Terwijl een gebruikerslogo wordt vastgelegd*
 - *Terwijl de aanwijzerfunctie wordt gebruikt*
 - *Terwijl het geluidsvolume wordt aangepast*
 - *Terwijl beeldverschuiving wordt gebruikt*

Diefstal voorkomen (Password Protect (wachtwoordbeveiliging))

Als de functie Password Protect (Wachtwoordbeveiliging) is geactiveerd, kunnen personen die het wachtwoord niet weten de projector niet gebruiken om beelden te projecteren indien de projector is uitgeschakeld nadat het wachtwoord voor het laatst correct is ingevoerd. Bovendien kan het gebruikerslogo dat op de schermachtergrond wordt weergegeven niet worden gewijzigd. Dit is een effectieve antidiefstalmethode. Wanneer u de projector koopt, is de wachtwoordbeveiliging niet ingeschakeld.

Als wachtwoordbeveiliging is ingeschakeld

- Als 'Power ON Protect (Beveiliging Inschakelen)' is ingeschakeld (ON (Aan))

Wanneer de projector voor het eerst wordt ingeschakeld nadat de stekker van de voedingskabel in een stopcontact is gestoken of als Direct Power On (Direct inschakelen) wordt gebruikt, wordt het volgende wachtwoordscherm weergegeven.

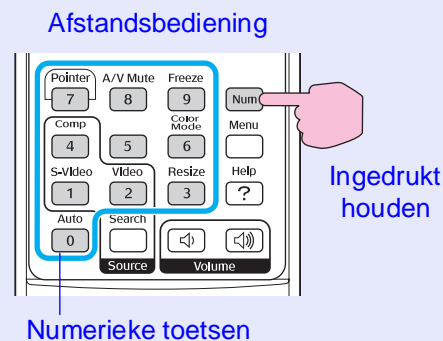

Druk op de toetsen op het numerieke toetsenblok terwijl u de knop [Num] ingedrukt houdt om het wachtwoord in te voeren. Als het wachtwoord correct is ingevoerd, start de projectie.

Als u de voedingskabel in het stopcontact laat zitten en de projector inschakelt terwijl deze stand-by staat, begint de projectie zonder dat een wachtwoord moet worden ingevoerd. Het wachtwoordscherm wordt alleen weergegeven als de projector wordt aangezet nadat de voedingskabel uit het stopcontact is verwijderd en vervolgens weer in het stopcontact wordt gestoken. Als Direct Power On (Direct inschakelen) is ingesteld op 'ON' (Aan) en u een stroomonderbreker of een vergelijkbare methode gebruikt om de stroomtoevoer centraal te regelen, wordt het wachtwoordscherm weergegeven wanneer de projector voor het eerst wordt ingeschakeld nadat de stroomtoevoer is hersteld.

Tip

- **Als driemaal achter elkaar een onjuist wachtwoord wordt ingevoerd, wordt het bericht 'De werking van de projector wordt vergrendeld.' gedurende circa vijf minuten weergegeven en wordt de projector vervolgens stand-by gezet. Als dit gebeurt, haalt u de strekker uit het stopcontact, steekt u de stekker weer in het stopcontact en zet u de projector weer aan. Er wordt een scherm weergegeven waarin u het wachtwoord moet invoeren. Voer nu het juiste wachtwoord in.**

Als u het wachtwoord vergeet, noteer dan de aanvraagcode 'Request Code: xxxxx' die wordt weergegeven in het wachtwoordscherm en neem contact op met het dichtstbijzijnde adres in de paragraaf met internationale garantievoorwaarden in het boekje met veiligheidsinstructies en wereldwijde garantiebepalingen (Safety Instructions/World-Wide Warranty Terms).

- **Als u de bovenstaande procedure herhaalt en dertigmaal het onjuiste wachtwoord invoert, wordt het volgende bericht weergegeven en accepteert de projector geen wachtwoorden meer.**

The projector's operation will be locked. (De projector wordt vergrendeld.) Neem contact op met uw leverancier of zoek het dichtstbijzijnde adres in de paragraaf met internationale garantievoorwaarden in het boekje met veiligheidsinstructies en wereldwijde garantiebepalingen (Safety Instructions/World Wide Warranty Terms).

- Als 'Password Timer' (Wachtwoordtimer) is ingesteld op 'ON' (Aan) en 'Timer' wordt gebruikt

Het wachtwoordscherm wordt niet weergegeven als de projector blijft ingeschakeld tot de ingestelde tijd is verstreken. Wanneer de ingestelde tijd is verstreken, wordt het wachtwoordscherm wel weergegeven wanneer de projector wordt aangezet. De hier bedoelde tijd is de totale tijdsduur gedurende welke de lamp van de projector brandt vanaf het moment waarop het projectormenu wordt gesloten.

Als 'Password Timer' (Wachtwoordtimer) is ingesteld op 'OFF' (Uit), wordt het wachtwoordscherm altijd weergegeven wanneer de stekker uit het stopcontact wordt gehaald en weer in het stopcontact wordt gestoken. Als de projector stroom krijgt terwijl deze op stand-by staat, wordt het wachtwoordscherm niet weergegeven.

- Als 'User's Logo Protect (Beveiliging gebruikerslogo)' is ingeschakeld (ON (Aan))

Als wordt geprobeerd een van de onderstaande bewerkingen met het gebruikerslogo uit te voeren, wordt er een bericht weergegeven en kan de instelling niet worden gewijzigd. Als u de instelling wilt wijzigen, stelt u 'User's Logo Protect (Beveiliging gebruikerslogo)' eerst in op 'OFF (Uit)'. ➡ [pagina 28](#)

- Een gebruikerslogo vastleggen
- Als het menu 'Extended (Uitgebreid)' - 'Display (Weergave)' - 'Background Color (Achtergrondkleur)' van 'Logo' is veranderd in 'Black (Zwart)' of 'Blue (Blauw)' of is veranderd van 'Black (Zwart)' of 'Blue (Blauw)' in 'Logo'.
- De optie 'Extended (Uitgebreid)' - 'Display (Weergave)' - 'Startup Screen (Opstartscherm)' ('ON (Aan)' of 'OFF (Uit)') wijzigen.

Wachtwoordbeveiliging instellen

Voer de volgende stappen uit om wachtwoordbeveiliging in te stellen.

PROCEDURE



1 Houd de knop [Freeze] gedurende circa 5 seconden ingedrukt.

Het menu 'Password Protect (Wachtwoordbeveiliging)' wordt weergegeven.

Afstandsbediening

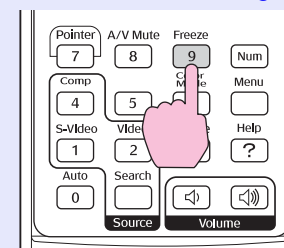

Tip

- Als wachtwoordbeveiliging al is ingeschakeld, wordt het scherm 'Password (Wachtwoord)' weergegeven. Als het correcte wachtwoord wordt ingevoerd, wordt het menu 'Password Protect (Wachtwoordbeveiliging)' weergegeven. ➡ 'Als wachtwoordbeveiliging is ingeschakeld' [pagina 26](#)
- Als Password Protect (wachtwoordbeveiliging) is ingesteld op 'ON (Aan)', bevestigt u de meegeleverde wachtwoordbeveiligingssticker als diefstalpreventie op de gewenste positie op de projector.



2 Schakel 'Power ON Protect (Beveiliging Inschakelen)' in.

- (1) Selecteer 'Power ON Protect (Beveiliging Inschakelen)' en druk op de knop [Enter].
- (2) Selecteer 'ON (Aan)' en druk op de knop [Enter].
- (3) Druk op de knop [Esc].

3 Schakel 'Password Timer' (Wachtwoordtimer) in.

Als u deze instelling niet gebruikt, gaat u verder met stap 4.

- (1) Selecteer 'Password Timer' (Wachtwoordtimer) en druk op de knop [Enter].
- (2) Selecteer 'ON' (Aan) en druk op de knop [Enter].
- (3) Druk op de knop [Esc].
- (4) Selecteer 'Timer' en druk op de knop [Enter].
- (5) Houd de knop [Num] ingedrukt, voer de gewenste tijd tussen 1 en 9999 uur in met behulp van de toetsen op het numerieke toetsenblok en druk op de knop [Enter].
Als u een fout maakt terwijl u de tijd invoert, drukt u op de knop [Esc] en voert u de tijd opnieuw in.
Nadat u klaar bent in het menu 'Password Protect', wordt de teller voor de verstreken tijd gestart.

4 Schakel 'User's Logo Protect' (Beveiliging gebruikerslogo) in.

- (1) Selecteer 'User's Logo Protect' (Beveiliging gebruikerslogo) en druk op de knop [Enter].
- (2) Selecteer 'ON' (Aan) en druk op de knop [Enter].
- (3) Druk op de knop [Esc].

5 Voer het wachtwoord in.

- (1) Stel een wachtwoord in door 'Password' (Wachtwoord) te selecteren en op de knop [Enter] te drukken.
- (2) Het bericht 'Change the password?' (Wachtwoord wijzigen?) wordt weergegeven. Selecteer 'Yes' (Ja) en druk op [Enter]. De standaardinstelling voor het wachtwoord is '0000', maar u dient dit te wijzigen in het gewenste wachtwoord. Als u 'No' (Nee) selecteert, wordt het scherm uit stap 1 opnieuw weergegeven.
- (3) Druk op de toetsen op het numerieke toetsenblok terwijl u de knop [Num] ingedrukt houdt om een getal van 4 cijfers in te voeren. Het ingevoerde getal wordt weergegeven als '* * * *'. Nadat u vier cijfers hebt ingevoerd, wordt het bevestigingsscherm weergegeven.
- (4) Voer het wachtwoord opnieuw in.
Het bericht 'The new password is stored.' (Het nieuwe wachtwoord is opgeslagen) wordt weergegeven. Als u een onjuist wachtwoord invoert, wordt een bericht weergegeven waarin u wordt gevraagd het wachtwoord opnieuw in te voeren.

Knopvergrendelingsfunctie

Deze functie vergrendelt de knoppen op het bedieningspaneel van de projector.
 Deze functie is handig wanneer u een automatische presentatie geeft, zodat alleen de presentatie wordt uitgevoerd en alle andere knoppen worden uitgeschakeld, of bijvoorbeeld op een school, aangezien slechts een beperkt aantal knoppen kan worden gebruikt.

PROCEDURE

1 Selecteer 'Settings' (Instellingen) - 'Operation Lock' (Knopvergrendeling) in het configuratiemenu.

Voor meer informatie raadpleegt u 'Het configuratiemenu gebruiken'. [pagina 32](#)
 Onder in het scherm wordt aangegeven welke knoppen u kunt gebruiken en welke bewerkingen ze uitvoeren.

Via de afstandsbediening

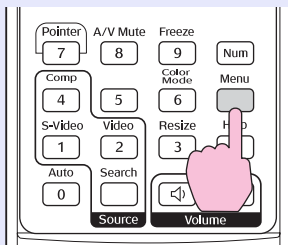

Via het bedieningspaneel

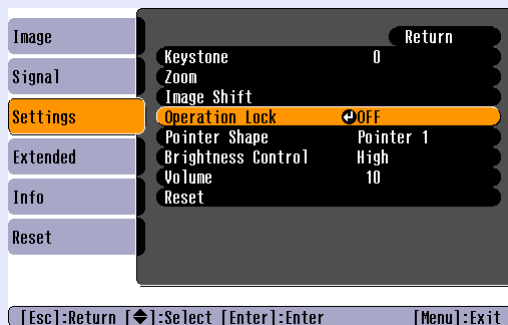
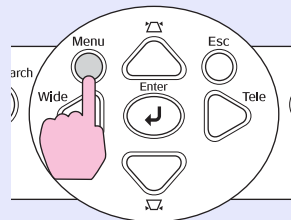

2 Stel de optie in op 'ON' (Aan).

Als de optie is ingesteld op 'ON' (Aan), kan geen enkele knop op het bedieningspaneel worden gebruikt, behalve de aan-/uitknop.

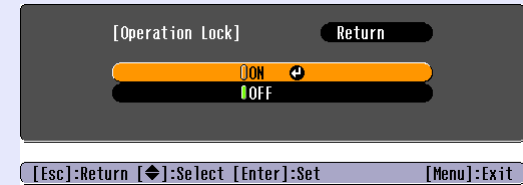

Via de afstandsbediening

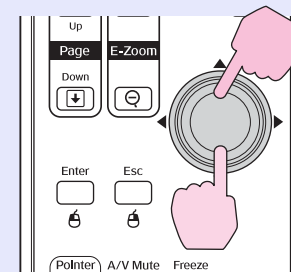

Via het bedieningspaneel

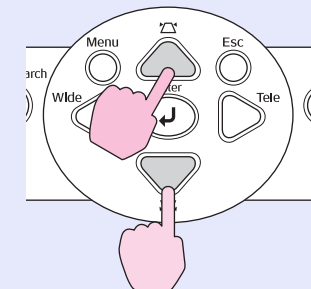



Selecteer 'Yes' (Ja) wanneer het bevestigingsbericht wordt weergegeven.

De knoppen op het bedieningspaneel worden vergrendeld in overeenstemming met de geselecteerde instelling.



Tip:

U kunt de vergrendeling van het bedieningspaneel op twee manieren opheffen.

- *Wijzig de optie 'Settings' (Instellingen) - 'Operation Lock' (Knopvergrendeling) in het configuratiemenu met de afstandsbediening in 'OFF' (Uit).*
- *Houd de knop [Enter] op de projector gedurende circa 7 seconden ingedrukt waarna een bericht wordt weergegeven en de vergrendeling wordt opgeheven.*

Configuratiemenu

In dit hoofdstuk wordt uitgelegd hoe u het configuratiemenu en de functies ervan gebruikt.

Het configuratiemenu gebruiken..... 32

Lijst met functies 33

- **Het menu ‘Image (Beeld)’33**
- **Het menu ‘Signal (Signaal)’34**
- **Het menu ‘Settings (Instellingen)’35**
- **Het menu ‘Extended (Uitgebreid)’36**
- **Het menu ‘Info’38**
- **Het menu ‘Reset (Standaardwaarden)’39**

1 Selecteer een optie in het hoofdmenu

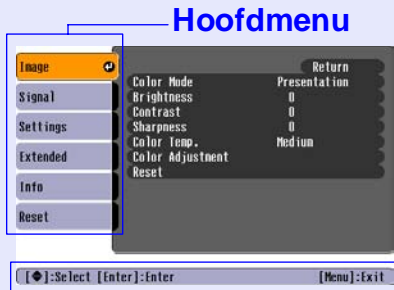

aanwijzingen

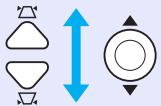

2 Selecteer een optie in het submenu

Submenu (Settings)

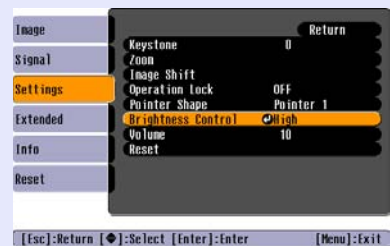
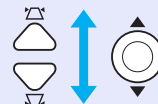
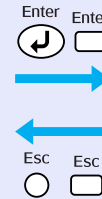

3 Wijzig de geselecteerde optie

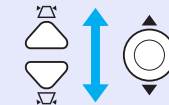
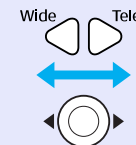

Gebruikte knoppen
Via het bedieningspaneel

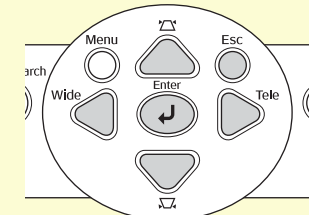

Via de afstandsbediening

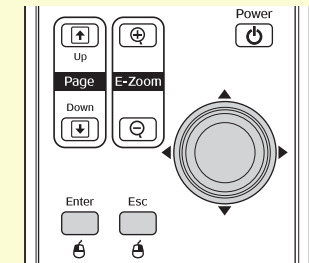

Selecteer de instelling die u wilt wijzigen.



Het menu 'Image (Beeld)'

Welke opties u kunt instellen hangt af van de invoerbron die momenteel wordt geprojecteerd. De instellingen worden voor elke bron afzonderlijk opgeslagen.

Computer/RGB-video



Componentvideo / Composietvideo / S-Video



Submenu	Functie
Color Mode (Kleurmodus)	Hiermee selecteert u de kwaliteit van het beeld in overeenstemming met de omgeving. pagina 14
Brightness (Helderheid)	Hiermee past u de helderheid van het beeld aan.
Contrast	Hiermee past u het verschil tussen licht en donker in het beeld aan.
Color Intensity (Kleurintensiteit)	Hiermee past u de kleurintensiteit van het beeld aan.
Tint	(Aanpassing is alleen mogelijk als componentvideo- of NTSC-signalen binnenkomen.) Hiermee past u de tint van het beeld aan.
Sharpness (Scherpte)	Hiermee past u de scherppte van het beeld aan.
Kleurtemperatuur	U kunt de algemene tint van het beeld aanpassen. Als u 'High' (Hoog) selecteert, wordt het beeld blauwer, terwijl het beeld roder wordt als u 'Low' (Laag) selecteert. (U kunt deze optie niet selecteren als ' sRGB ' is geselecteerd als instelling voor 'Color Mode (Kleurmodus)' in het menu 'Image (Beeld)'.)
Color Adjustment (Kleuraanpassing)	Hiermee past u de intensiteit van de rode, groene en blauwe kleur van het beeld aan. Red (Rood): Hiermee past u de intensiteit van de rode component aan. Green (Groen): Hiermee past u de intensiteit van de groene component aan. Blue (Blauw): Hiermee past u de intensiteit van de blauwe component aan. (U kunt deze optie niet selecteren als ' sRGB ' is geselecteerd als instelling voor 'Color Mode (Kleurmodus)' in het menu 'Image (Beeld)'.)
Reset (Standaardwaarden)	Herstelt de standaardwaarden voor de opties in het menu 'Image (Beeld)'. Als u de standaardinstellingen van alle menuopties wilt herstellen, raadpleegt u 'Reset All' (Alle standaardwaarden). pagina 39

Het menu 'Signal (Signaal)'

Welke opties u kunt instellen hangt af van de invoerbron die momenteel wordt geprojecteerd. De instellingen worden voor elke bron afzonderlijk opgeslagen.

Computer/RGB-video

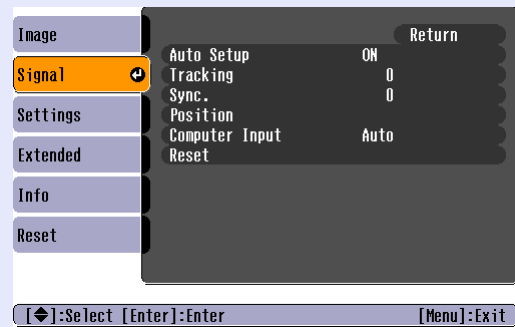

Componentvideo

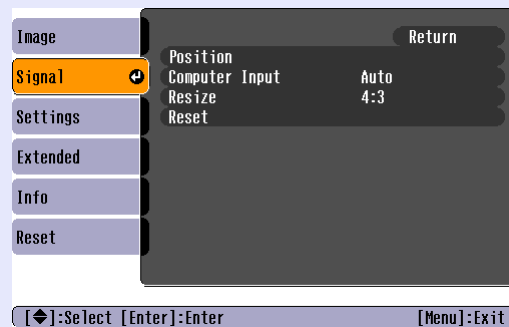

Composietvideo / S-Video

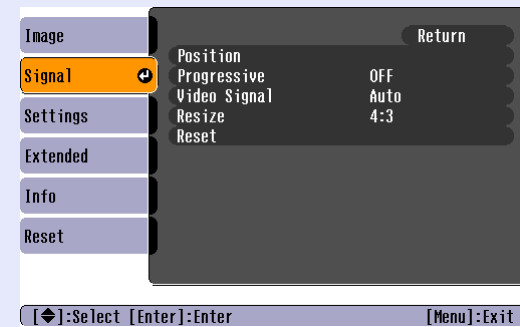

Submenu	Functie
Auto Setup (Automatische configuratie)	Hiermee bepaalt u of de functie die beelden automatisch optimaliseert wanneer de invoerbron wordt gewijzigd, wordt ingeschakeld ('ON (Aan)') of uitgeschakeld ('OFF (Uit)'). 🖱️ pagina 12
Tracking	Hiermee past u computerbeelden aan wanneer verticale strepen in het beeld verschijnen. 🖱️ pagina 12
Sync. (Synchronisatie)	Hiermee past u computerbeelden aan als ze flikkeren, onscherp zijn of andere storingen bevatten. 🖱️ pagina 13
Position (Positie)	Hiermee verplaatst u het beeld verticaal en horizontaal.
Progressief	(Aanpassing is alleen mogelijk als composietvideo- of S-Video-signalen binnenkomen.) OFF (Uit): IP-conversie wordt uitgevoerd voor elk veld op het scherm. Deze optie is geschikt wanneer u beelden met veel beweging weergeeft. ON (Aan): Interlaced signalen (i) worden omgezet in progressief signalen (p). Deze optie is geschikt wanneer u stilstaande beelden weergeeft.
Computer Input (Computerinvoer)	Hiermee selecteert u hetingangssignaal in overeenstemming met de apparatuur die is aangesloten op de computerpoort. Als de optie is ingesteld op 'Auto (Automatisch)', wordt hetingangssignaal automatisch ingesteld in overeenstemming met de aangesloten apparatuur. Als de kleuren niet correct worden weergegeven wanneer u 'Auto' selecteert, selecteert u handmatig het juisteingangssignaal voor de aangesloten apparatuur.
Video Signal (Videosignaal)	(Aanpassing is alleen mogelijk als composietvideo- of S-Video-signalen binnenkomen.) Hiermee stelt u de indeling van het videosignaal in. Met de optie 'Auto' (Automatisch) worden beeldsignalen automatisch herkend. Als er storing optreedt in de geprojecteerde beelden of als er geen beelden verschijnen wanneer u 'Auto' selecteert, selecteert u handmatig het juiste signaal.
Resize (Formaat wijzigen)	Hiermee stelt u de hoogte-breedteverhouding voor geprojecteerde beelden in. 🖱️ pagina 21
Reset (Standaardwaarden)	Alle opties in het menu 'Signal' (Signaal), behalve 'Computer Input' (Computerinvoer) worden teruggezet op hun standaardwaarden. Druk op de [Enter]-knop van de afstandsbediening of het bedieningspaneel van de projector. Als u de standaardinstellingen van alle menuopties wilt herstellen, raadpleegt u 'Reset All' (Alle standaardwaarden). 🖱️ pagina 39

Het menu 'Settings (Instellingen)'

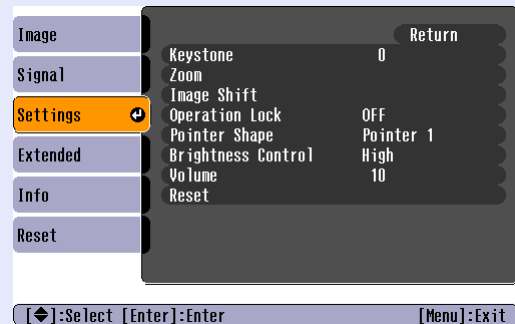

Submenu	Functie
Keystone	Hiermee corrigeert u verticale keystone-vertorming in het beeld.
Zoom (Zoomen)	Hiermee verandert u de grootte van het geprojecteerde beeld. Breed: Grotere tele: Kleiner
Image Shift (Beeldverschuiving)	Hiermee past u de positie van de projectie aan. 🖱️ pagina 16
Operation Lock (Knopvergrendeling)	Als deze optie is ingesteld op 'ON (Aan)', worden alle knoppen op het bedieningspaneel van de projector, behalve de aan-/uitknop, uitgeschakeld. 🖱️ pagina 29
Pointer Shape (Aanwijzervorm)	Hiermee kunt u de vorm van de aanwijzer selecteren. 🖱️ pagina 21 Pointer 1 (Aanwijzer 1): 🚫 Pointer 2 (Aanwijzer 1): 🖱️ Pointer 3 (Aanwijzer 1): 🚩
Brightness Control (Helderheidsaanpassing)	Hiermee kunt u de helderheid van de lamp instellen. Selecteer 'Low (Laag)' als het geprojecteerde beeld te helder is, bijvoorbeeld wanneer u beelden projecteert in een donkere ruimte of op een klein scherm. Als 'Low (Laag)' is geselecteerd, wordt de helderheid van de beelden verlaagd, wordt er minder stroom verbruikt en minder geluid voortgebracht tijdens de projectie en gaat de lamp langer mee. (Stroomverbruik: afname van circa 18 W, gebruiksduur van lamp: circa 1,5 keer langer)
Volume	Hiermee past u het volume aan. 🖱️ pagina 17
Reset (Standaardwaarden)	De waarden voor de functies van het menu 'Settings' worden teruggezet op hun standaardinstellingen, behalve de functies 'Image Shift' en 'Zoom'. Als u de standaardinstellingen van alle menuopties wilt herstellen, raadpleegt u 'Reset All' (Alle standaardwaarden). 🖱️ pagina 39

Het menu 'Extended (Uitgebreid)'



Submenu	Functie
Display (Weergave)	<p>Hier kunt u instellingen aanbrengen die betrekking hebben op de weergave van de projector.</p> <p>Message (Bericht): Hiermee bepaalt u of de naam van de invoerbron of de kleurmodus of een bericht wel ('ON') of niet ('OFF') op het scherm wordt weergegeven als de invoerbron of de kleurmodus wordt gewijzigd of als er geen beeldsignalen binnenkomen.</p> <p>Background Color (Achtergrondkleur): Hiermee stelt u de schermstatus in wanneer de knop [A/V Mute] van de afstandsbediening wordt ingedrukt of wanneer geen beeldsignalen binnenkomen op 'Black (Zwart)', 'Blue (Blauw)' of 'Logo'.</p> <p>Startup Screen (Opstartscherm): Het opstartscherm (het beeld dat wordt geprojecteerd wanneer u de projector aanzet) wordt wel (ON) of niet (OFF) weergegeven . Deze instelling wordt toegepast wanneer u de projector uit- en weer inschakelt.</p>
User's Logo (Gebruikerslogo)	Hiermee wijzigt u het gebruikerslogo dat wordt weergegeven als achtergrond en door de functie A/V Mute (A/V dempen). 🖱️ pagina 63
Projection (Projectie)	<p>Hiermee stelt u de projectiepositie van de projector in. 🖱️ pagina 55</p> <p>'Front (Voor)' 'Front/Ceiling (Voor/Plafond)' 'Rear (Achter)' 'Rear/Ceiling (Achter/Plafond)'</p> <p>Wanneer u de knop [A/V Mute] gedurende circa 5 seconden ingedrukt houdt, kunt u de projectieconfiguratie als volgt wijzigen:</p> <p>Front (Voor) ↔ Front Ceiling (Voor/plafond) Rear (Achter) ↔ Rear Ceiling (Achter/plafond)</p>

Submenu	Functie
Operation (Gebruik)	<p>Direct Power ON (Direct inschakelen): Hiermee bepaalt u of de functie voor direct inschakelen is ingeschakeld ('ON') of uitgeschakeld ('OFF'). Wanneer u deze optie inschakelt en de stekker in het stopcontact laat zitten, kunnen zich plotselinge stroompieken voordoen wanneer de stroomtoevoer wordt hersteld na een stroomuitval. Hierdoor kan de projector automatisch worden ingeschakeld.</p> <p>Sleep Mode (Slaapstand): Hiermee bepaalt u of de projector wel ('ON') of niet ('OFF') automatisch stopt wanneer er gedurende circa 30 minuten geen handelingen plaatsvinden terwijl er geen beeldsignalen binnenkomen.</p> <p>Fan Speed (Ventilatorsnelheid): Zet deze optie op 'High' (Hoog) als de projector wordt gebruikt op een hoogte van meer dan 1500 meter.</p>
Link 21L	<p>Hiermee bepaalt u of het hulpprogramma EMP Link 21L wordt gebruikt. Als u EMP Link 21L wilt inschakelen, zet u de projector uit en wacht u tot de afkoelingsperiode is verstreken.</p>
Language (Taal)	<p>Hiermee stelt u de taal voor berichten in.</p>
Reset (Standaardwaarden)	<p>Hiermee herstelt u de standaardinstellingen voor 'Display' (Weergave) en 'Operation' (Gebruik) in het menu 'Extended' (Uitgebreid) (met uitzondering van 'Fan Speed' (Ventilatorsnelheid)). Als u de standaardinstellingen van alle menuopties wilt herstellen, raadpleegt u 'Reset All' (Alle standaardwaarden).  pagina 39</p>

Het menu 'Info'

Hiermee kunt u de status van het geprojecteerde beeldsignaal en de projector controleren. (Alleen bekijken)

Computer/RGB-video/[Componentvideo](#)»

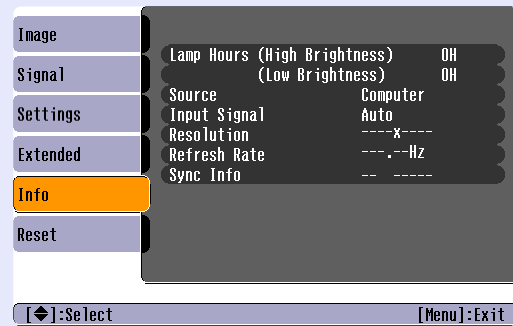

[Composietvideo](#)»/ [S-Video](#)»

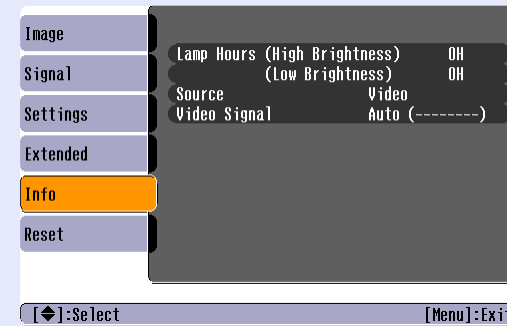

Submenu	Functie
Lamp Hours (Lampuren)	Hiermee geeft u de cumulatieve gebruiksduur van de lamp weer. Als de kritieke gebruiksduur wordt bereikt, worden de tekens geel weergegeven. De cumulatieve gebruiksduur van 0 tot 10 uur wordt weergegeven als '0H'. Vanaf '10H' wordt de duur weergegeven in eenheden van 1 uur.
Source (Bron)	Hiermee geeft u de invoerbron weer die momenteel wordt geprojecteerd.
Input Signal (Ingangssignaal)	Hiermee geeft u de instellingen voor het ingangssignaal weer. (Deze optie is niet beschikbaar als de invoerbron composietvideo of S-Video is.)
Resolution (Resolutie)	Hiermee geeft u de invoerresolutie weer. (Deze optie is niet beschikbaar als de invoerbron composietvideo of S-Video is.)
Video Signal (Videosignaal)	Hiermee geeft u de indeling van het videosignaal weer. (Wordt niet weergegeven voor computer-, RGB-video- of componentvideobeelden.)
Refresh Rate (Vernieuwingsfrequentie) »	Hiermee geeft u de vernieuwingsfrequentie weer. (Deze optie is niet beschikbaar als de invoerbron composietvideo of S-Video is.)
Sync. (Synchronisatie) » Info	De informatie in dit menu kan nodig zijn voor serviceverzoeken aan uw leverancier of het dichtstbijzijnde adres in de paragraaf met internationale garantievoorwaarden in het boekje met veiligheidsinstructies en wereldwijde garantiebepalingen (<i>Safety Instructions/World Wide Warranty Terms</i>). (Deze optie is niet beschikbaar als de invoerbron composietvideo of S-Video is.)

Het menu 'Reset (Standaardwaarden)'

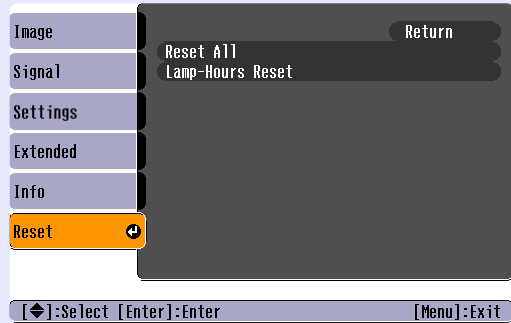

Submenu	Functie
Reset All (Alle standaardwaarden)	Hiermee herstelt u de standaardinstellingen van alle menuopties. <ul style="list-style-type: none"> •De standaardinstellingen voor 'Computer Input (Computerinvoer)', 'Zoom' (In-/uitzoomen), 'Image Shift' (Beeldverschuiving), 'User's Logo (Gebruikerslogo)', 'Lamp Hours (Lampuren)' en 'Language (Taal)' worden niet hersteld.
Lamp-Hours Reset (Lampuren terugzetten)	Hiermee wist u de cumulatieve gebruiksduur van de lamp en stelt u deze in op '0H'. Gebruik deze optie als u de lamp vervangt.

Problemen oplossen

In dit hoofdstuk wordt beschreven hoe u problemen opspoot en wat u moet doen als zich een probleem voordoet.

De helpfunctie gebruiken 41

Problemen oplossen..... 43

• Abnormaal 43

• De lampjes interpreteren.....43

• Aan-/uitlampje brandt rood..... 43

• Waarschuwing..... 44

• Lampje voor projectielamp of temperatuur knippert oranje 44

• Als de lampjes geen uitkomst bieden.....46

• Problemen met betrekking tot het beeld 47

• Problemen bij het starten van de projectie..... 52

• Andere problemen 52

Als zich een probleem voordoet met de projector, toont de helpfunctie meldingen op het scherm die u helpen het probleem op te lossen. Hiervoor wordt een reeks menu's met vragen en antwoorden weergegeven.

PROCEDURE

1 Geef het helpmenu weer.

Via de afstandsbediening

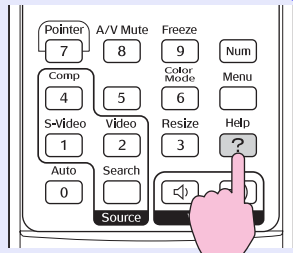

Via het bedieningspaneel

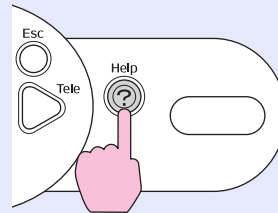

2 Selecteer een menuoptie.

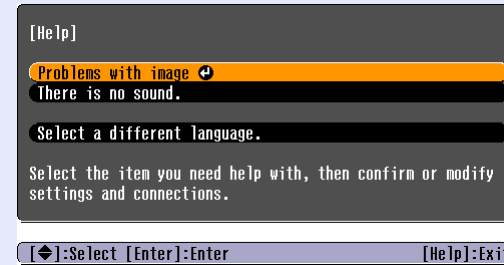

Via de afstandsbediening

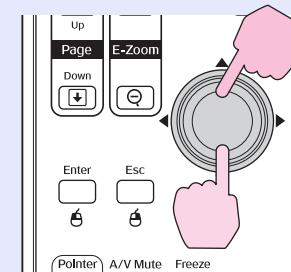

Via het bedieningspaneel

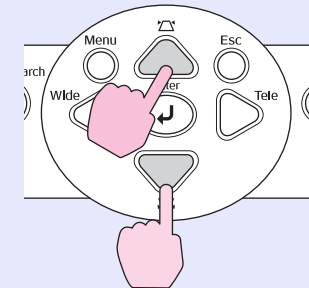

3 Bevestig de selectie.

Via de afstandsbediening

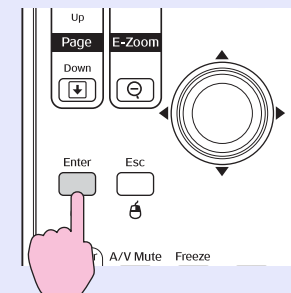

Via het bedieningspaneel

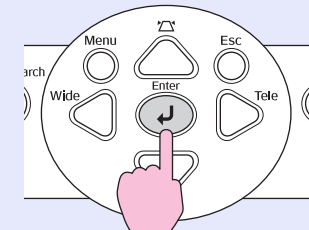

- 4 Herhaal de bewerkingen uit de stappen 2 en 3 om door het menu te navigeren naar meer gedetailleerde items.

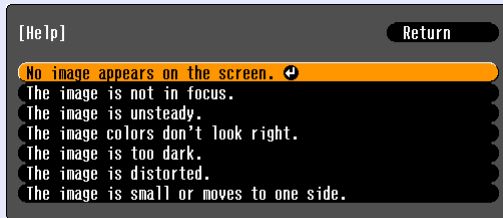

[Esc]:Return [↓]:Select [Enter]:Enter [Help]:Exit

- 5 Druk op de knop [Help] om het helpmenu te sluiten.

 **Tip:** *Als de helpfunctie geen oplossing voor het probleem biedt, raadpleegt u 'Problemen oplossen'  pagina 43*

Als u een probleem ondervindt met de projector, controleert u eerst de lampjes op de projector en raadpleegt u ‘De lampjes interpreteren’ hieronder. Als de lampjes geen duidelijke aanwijzing over het probleem geven, raadpleegt u ‘Als de lampjes geen uitkomst bieden’.  [pagina 46](#)

De lampjes interpreteren

De projector is voorzien van de volgende drie lampjes, die de status van de projector aangeven.

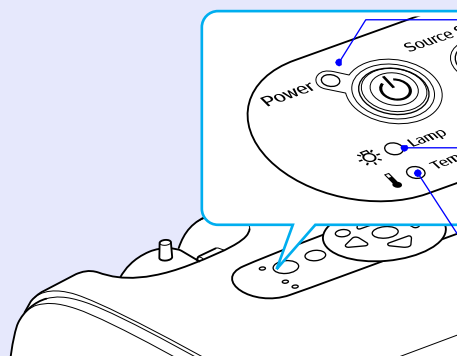

Geeft de status van de projector aan.

- Oranje : Stand-by

De projectie start opnieuw wanneer op de aan-/uitknop wordt gedrukt.

U kunt de stekker uit het stopcontact halen wanneer het statuslampje deze kleur heeft.

- ☀ Groen : Projector wordt opgewarmd

De opwarmtijd bedraagt ongeveer 30 seconden. Nadat de projector is opgewarmd, stopt het lampje met knipperen.

- Groen : Er worden beelden geprojecteerd

- Geeft de status van de projectielamp aan.

- Geeft de status van de interne temperatuur aan.

In de onderstaande tabellen wordt aangegeven wat de lampjes betekenen en hoe u de bijbehorende problemen kunt oplossen. Indien geen enkel lampje brandt, controleert u of de voedingskabel goed is aangesloten en of de projector stroom krijgt.

Aan-/uitlampje brandt rood **Abnormaal**

● : aan ☀ : knippert ○ : uit

Status	Oorzaak	Oplossing of status
Aan/uit ● Red (Rood) ☀ ● Red (Rood) 🌡 ● Red (Rood)	Interne fout	Stop het gebruik van de projector, haal de voedingskabel uit het stopcontact en neem contact op met uw leverancier of zoek het dichtstbijzijnde adres in de paragraaf met internationale garantievoorwaarden in het boekje met veiligheidsinstructies en wereldwijde garantiebepalingen (<i>Safety Instructions/World-Wide Warranty Terms</i>).
Aan/uit ● Red (Rood) ☀ ○ 🌡 ● Red (Rood)	Fout met ventilator/ sensorfout	Stop het gebruik van de projector, haal de voedingskabel uit het stopcontact en neem contact op met uw leverancier of zoek het dichtstbijzijnde adres in de paragraaf met internationale garantievoorwaarden in het boekje met veiligheidsinstructies en wereldwijde garantiebepalingen (<i>Safety Instructions/World-Wide Warranty Terms</i>).

● : aan ☀ : knippert ○ : uit

Status	Oorzaak	Oplossing of status
Aan/uit ● Red (Rood) ☀ ○ 🌡 ● Red (Rood)	Fout met interne temperatuur (oververhitting)	De lamp gaat automatisch uit en de projectie wordt afgebroken. Wacht ongeveer 5 minuten. Na ongeveer 5 minuten wordt de projector stand-by gezet, waarna u de onderstaande twee punten controleert. Nadat u dit hebt gecontroleerd, drukt u op de aan-/uitknop om de projector weer aan te zetten. <ul style="list-style-type: none"> •Controleer of het luchtfilter en de luchtuitlaat schoon zijn en of de projector niet tegen een muur staat. •Als de luchtfilters verstopt zijn geraakt, reinigt of vervangt u ze. 🖱 pagina 56, 62 Als het probleem hiermee niet wordt verholpen en de projector nog steeds oververhit raakt, of de lampjes een probleem blijven aangeven wanneer u de projector inschakelt, stopt u het gebruik van de projector, haalt u de voedingskabel uit het stopcontact en neemt u contact op met uw leverancier of zoekt u het dichtstbijzijnde adres in de paragraaf met internationale garantievoorwaarden in het boekje met veiligheidsinstructies en wereldwijde garantiebepalingen (<i>Safety Instructions/World-Wide Warranty Terms</i>).
Aan/uit ● Red (Rood) ☀ ☀ Red (Rood) 🌡 ○	Lamptimer is defect/ Lamp uit	Verwijder de lamp en controleer of hij kapot is. 🖱 pagina 58 Als de lamp niet kapot is, plaatst u hem terug en zet u de projector aan. Als de lamp nog steeds niet gaat branden, vervangt u hem door een nieuwe. Als het probleem hiermee niet wordt verholpen, stopt u met het gebruik van de projector en haalt u de voedingskabel uit het stopcontact. Neem contact op met uw leverancier of zoek het dichtstbijzijnde adres in de paragraaf met internationale garantievoorwaarden in het boekje met veiligheidsinstructies en wereldwijde garantiebepalingen (<i>Safety Instructions/World-Wide Warranty Terms</i>). Als de lamp kapot is, vervangt u hem door een nieuwe lamp of vraagt u uw plaatselijke leverancier om raad. Als u de lamp zelf vervangt, kijk dan uit voor stukken glas. (De projectie kan pas worden vervolgd wanneer de lamp is vervangen.) Controleer of de lamp en de lampafdekking correct zijn geplaatst. Als de lamp of de lampafdekking niet correct is geplaatst, gaat de lamp niet branden.

■ **Lampje voor projectielamp of temperatuur knippert oranje** **Waarschuwing**

● : aan ☀ : knippert ○ : uit

Status	Oorzaak	Oplossing of status
Aan/uit ☀ Red (Rood) ☀ ○ 🌡 ☀ Oranje	Afkoeling met hoge snelheid	(Dit is niet abnormaal, maar als de temperatuur opnieuw te hoog wordt, stopt de projectie automatisch.) <ul style="list-style-type: none"> •Controleer of de luchtfilters en de luchtuitlaat schoon zijn en of de projector niet tegen een oppervlak, zoals een muur, staat. •Als de luchtfilters verstopt zijn geraakt, reinigt of vervangt u ze. 🖱 pagina 56, 62

● : aan ☀ : knippert ○ : uit

Status	Oorzaak	Oplossing of status
Aan/uit ● ☀ Oranje 🌡 ○	Melding over vervanging van lamp	Vervang de lamp door een nieuwe. 🖱 pagina 58 Als u de lamp blijft gebruiken nadat de gebruiksduur is verstreken, neemt de kans dat de lamp stukgaat toe. Vervang de lamp zo snel mogelijk door een nieuwe. De status van het aan-/uitlampje hangt af van de status van de projector.



Tip

- *Als de projector niet correct werkt, ook al geven alle lampjes een normale status aan, raadpleegt u 'Als de lampjes geen uitkomst bieden' op de volgende pagina.*
- *Als een lampje een status aangeeft die niet wordt besproken in de voorgaande tabellen, neemt u contact met op uw leverancier of zoekt u het dichtstbijzijnde adres in de paragraaf met internationale garantievoorwaarden in het boekje met veiligheidsinstructies en wereldwijde garantiebepalingen (Safety Instructions/World-Wide Warranty Terms).*

Als de lampjes geen uitkomst bieden

Raadpleeg de betreffende pagina's indien zich één van de volgende problemen voordoet en de lampjes geen uitkomst bieden.

Problemen met betrekking tot het beeld

- Geen beeld 🖱️ [pagina 47](#)
De projector begint niet met projecteren, het projectiegebied is helemaal zwart of blauw, enzovoort.
- Projectie stopt automatisch 🖱️ [pagina 47](#)
- Het bericht 'Not Supported. (Geen ondersteuning.)' wordt weergegeven 🖱️ [pagina 48](#)
- Het bericht 'No Signal. (Geen signaal.)' wordt weergegeven 🖱️ [pagina 48](#)
- Wazige of onscherpe beelden 🖱️ [pagina 49](#)
- Storing of vervorming van het beeld 🖱️ [pagina 49](#)
Problemen als storing, vervorming of zwart-witte blokken doen zich voor in het beeld.
- Het beeld is afgekapt (groot) of klein 🖱️ [pagina 50](#)
Slechts een deel van het beeld wordt weergegeven.
- Onjuiste beeldkleuren 🖱️ [pagina 51](#)
Het hele beeld is paarsig of groenig, beelden zijn zwart-wit, kleuren zijn dof en dergelijke.
(Computermonitors en LCD-schermen leveren verschillende prestaties op het gebied van kleurenreproductie. De geprojecteerde kleuren komen daarom mogelijk niet overeen met de kleuren op de monitor. Dit is normaal.)
- Donkere beelden 🖱️ [pagina 51](#)
- Er wordt niets weergegeven op de externe monitor 🖱️ [pagina 51](#)

Problemen bij het starten van de projectie

- De projector kan niet worden aangezet 🖱️ [pagina 52](#)

Andere problemen

- Geen of te zacht geluid 🖱️ [pagina 52](#)
- De afstandsbediening werkt niet 🖱️ [pagina 53](#)

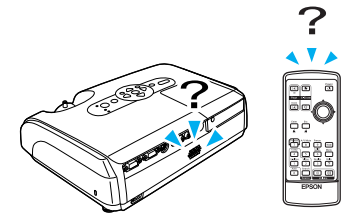

■ Problemen met betrekking tot het beeld

■ Geen beeld

Controleer het volgende	Oplossing
Hebt u op de aan-/uitknop gedrukt?	Druk op de aan-/uitknop om de projector aan te zetten.
Branden de lampjes niet?	De voedingskabel is niet correct aangesloten of het stopcontact levert geen stroom. Sluit de voedingskabel van de projector correct aan. Controleer of het stopcontact werkt.
Is A/V Mute (A/V dempen) geactiveerd?	Druk op de knop [A/V Mute] op de afstandsbediening om de dempingsfunctie uit te schakelen. ☞ pagina 20
Zijn de instellingen in het configuratiemenu correct?	Herstel de standaardwaarden van alle instellingen. 'Reset (Standaardwaarden)' - 'Reset All (Alle standaardwaarden)' ☞ pagina 39
Is het geprojecteerde beeld helemaal zwart? Alleen bij projectie van computerbeelden	Sommige binnengekomen beelden, zoals een schermbeveiliging, kunnen volledig zwart zijn.
Is de juiste indeling voor het beeldsignaal ingesteld? Alleen bij projectie vanaf een videobron	Als een composietvideo [▶] - of S-Video [▶] -bron op de projector is aangesloten, gebruikt u de menuopdracht 'Video Signal (Videosignaal)' om de signaalindeling te selecteren. 'Signal (Signaal)' - 'Video Signal (Videosignaal)' ☞ pagina 34

■ Projectie stopt automatisch

Controleer het volgende	Oplossing
Is 'Sleep Mode (Slaapstand)' ingesteld op 'ON (Aan)'?	Als de menuopdracht 'Sleep Mode (Slaapstand)' is ingesteld op 'ON (Aan)', wordt de lamp automatisch uitgeschakeld als gedurende circa 30 minuten geen handelingen plaatsvinden terwijl er geen videosignaal binnenkomt. Het aan-/uitlampje brandt dan oranje. Druk op de aan-/uitknop om de projector aan te zetten. Als u niet wilt dat de slaapstand wordt gebruikt, wijzigt u de instelling 'Sleep Mode (Slaapstand)' in 'OFF (Uit)'. 'Extended (Uitgebreid)' - 'Operation (Gebruik)' - 'Sleep Mode (Slaapstand)' ☞ pagina 37

■ Het bericht 'Not Supported. (Geen ondersteuning.)' wordt weergegeven

Controleer het volgende	Oplossing
<p>Is de juiste indeling voor het beeldsignaal ingesteld?</p> <p>Alleen bij projectie vanaf een videobron</p>	<p>Als een composietvideo- of S-Video-bron op de projector is aangesloten, gebruikt u de menuopdracht 'Video Signal (Videosignaal)' om de signaalindeling te selecteren. 'Signal (Signaal)' - 'Video Signal (Videosignaal)' ➡ pagina 34</p>
<p>Komt de modus overeen met de frequentie en resolutie van de beeldsignalen?</p> <p>Alleen bij projectie van computerbeelden</p>	<p>Raadpleeg de documentatie van de computer voor informatie over het wijzigen van de resolutie en frequentie van de beeldsignalen die de computer uitvoert. 'Lijst met ondersteunde monitors' ➡ pagina 71</p>

■ Het bericht 'No Signal. (Geen signaal.)' wordt weergegeven

Controleer het volgende	Oplossing
<p>Zijn de kabels goed aangesloten?</p>	<p>Controleer of alle kabels die nodig zijn voor projectie correct zijn aangesloten.</p>
<p>Is de juiste video-ingang geselecteerd?</p>	<p>Druk op de knop [Computer], [S-Video] of [Video] op de afstandsbediening of druk op de knop [Source Search] op de afstandsbediening of het bedieningspaneel van de projector om de bron te wijzigen. ➡ pagina 18</p>
<p>Is de computer of videobron ingeschakeld?</p>	<p>Zet de apparaten aan.</p>
<p>Worden de beeldsignalen naar de projector verzonden?</p> <p>Alleen bij projectie van beelden vanaf een laptop of computer met ingebouwd LCD-scherm</p>	<p>Als de beeldsignalen alleen worden verzonden naar het LCD-scherm van de computer of de extra monitor, moet u de uitvoer wijzigen in een externe bestemming en de eigen monitor van de computer. Bij bepaalde computermodellen verschijnt het beeld niet meer op het LCD-scherm of de extra monitor wanneer de beeldsignalen extern worden uitgevoerd. ➡ Documentatie bij de computer met een titel als 'Externe uitvoer' of 'Een externe monitor aansluiten' Als het apparaat wordt aangesloten terwijl dit is ingeschakeld, is het mogelijk dat de [Fn]-functietoets waarmee het videosignaal van de computer naar externe uitvoer wordt geschakeld, niet werkt. Zet de projector en de computer uit en weer aan.</p>







■ Wazige of onscherpe beelden

Controleer het volgende	Oplossing
Is de scherpstelling goed ingesteld?	Draai aan de scherpstelring op de projector om de scherpstelling aan te passen.
Zit de lenskap nog op de projector?	Verwijder de lenskap.
Staat de projector op de juiste afstand?	De aanbevolen projectie-afstand ligt tussen 87 en 1212 centimeter.
Is de keystone-waarde te hoog?	Verklein de projectiehoek om de keystone-correctie te verlagen.
Is de waarde van de zoominstelling te laag?	Verhoog de waarde van de zoominstelling.
Heeft zich condens op de lens gevormd?	Wanneer de projector snel van een koude naar een warme ruimte wordt verplaatst of zich plotselinge temperatuurwisselingen voordoet, kan condens neerslaan op het lensoppervlak. Hierdoor kan het beeld wazig lijken. Zet de projector ongeveer een uur voor gebruik in de projectieruimte. In het geval van condens zet u de projector uit en wacht u tot de condens is verdwenen.





■ Storing of vervorming van het beeld

Controleer het volgende	Oplossing
<p>Is de juiste indeling voor het beeldsignaal ingesteld?</p> <p>Alleen bij projectie vanaf een videobron</p>	Als een composietvideo ™- of S-Video ™-bron op de projector is aangesloten, gebruikt u de menuopdracht 'Video Signal (Videosignaal)' om de signaalindeling te selecteren. 'Signal (Signaal)' - 'Video Signal (Videosignaal)' 🖱️ pagina 34
Zijn de kabels goed aangesloten?	Controleer of alle kabels die nodig zijn voor projectie correct zijn aangesloten.
Gebruikt u een verlengsnoer?	Als een verlengsnoer wordt gebruikt, kunnen de signalen vervormen door elektrische storing. Gebruik de meegeleverde kabels en controleer of dit helpt.
<p>Is de juiste resolutie geselecteerd?</p> <p>Alleen bij projectie van computerbeelden</p>	Stel de computer zodanig in dat de uitgevoerde signalen geschikt zijn voor de projector. 'Lijst met ondersteunde monitors' 🖱️ pagina 71 🖱️ Computerdocumentatie
<p>Zijn de instellingen voor 'Sync. (Synchronisatie)'™ en 'Tracking'™ correct?</p> <p>Alleen voor computer- en RGB-videosignalen</p>	Druk op de knop [Auto] op de afstandsbediening of de knop [Enter] op het bedieningspaneel van de projector om een automatische aanpassing uit te voeren. Als de beelden na automatische aanpassing niet correct zijn, kunt u ze aanpassen met de functies 'Sync. (Synchronisatie)' en 'Tracking'. 🖱️ pagina 12, 13





■ Beeld is afgekapt (groot) of klein

Controleer het volgende	Oplossing
Is de ' Hoogte-breedteverhouding ' goed ingesteld?	Druk op de knop [Resize] op de afstandsbediening.  pagina 21
Wordt het beeld nog steeds vergroot met de functie E-Zoom?	Druk op de knop [Esc] op de afstandsbediening om de functie E-Zoom te annuleren.  pagina 22
Is de optie 'Position (Positie)' goed ingesteld?	<p>Als analoge RGB-beelden van een computer of RGB-videobeelden worden geprojecteerd, drukt u op de knop [Auto] op de afstandsbediening of op de knop [Enter] op het bedieningspaneel van de projector om de instellingen automatisch aan te passen.</p> <p>Als de beelden niet correct worden aangepast na de automatische configuratie, past u de instelling handmatig aan met de menuopdracht 'Position (Positie)'.</p> <p>Als andere signalen dan analoge RGB-beelden van een computer of RGB-videobeelden worden ontvangen, past u de instelling handmatig aan met de menuopdracht 'Position (Positie)'. 'Signal (Signaal)' - 'Position (Positie)'  pagina 34</p>
<p>Is de computer ingesteld op weergave op twee schermen?</p> <p>Alleen bij projectie van computerbeelden</p>	<p>Als weergave op twee schermen is geactiveerd in het dialoogvenster Eigenschappen voor Beeldscherm van de computer, projecteert de projector ongeveer de helft van het beeld op het computerscherm. Schakel deze instelling uit als u het hele beeld op het computerscherm wilt weergeven.</p> <p> Documentatie van het grafische stuurprogramma van de computer</p>
<p>Is de juiste resolutie geselecteerd?</p> <p>Alleen bij projectie van computerbeelden</p>	<p>Stel de computer zodanig in dat de uitgevoerde signalen geschikt zijn voor de projector. 'Lijst met ondersteunde monitors'  pagina 71  Computerdocumentatie</p>

■ Verkeerde beeldkleuren

Controleer het volgende	Oplossing
Komen de instellingen voor het ingangssignaal overeen met de signalen van het aangesloten apparaat?	Als een composietvideo - of S-Video -bron op de projector is aangesloten, gebruikt u de menuopdracht 'Video Signal (Videosignaal)' om de indeling van het videosignaal te selecteren. 'Signal (Signaal)' - 'Video Signal (Videosignaal)'  pagina 34
Is de helderheid goed ingesteld?	Gebruik de menuopdracht 'Brightness (Helderheid)' om de helderheid aan te passen. 'Image (Beeld)' - 'Brightness (Helderheid)'  pagina 33
Zijn de kabels goed aangesloten?	Controleer of alle kabels die nodig zijn voor projectie correct zijn aangesloten.
Is het contrast goed ingesteld?	Gebruik de menuopdracht 'Contrast' om het contrast aan te passen. 'Image (Beeld)' - 'Contrast'  pagina 33
Is de kleur goed ingesteld?	Gebruik de menuopdracht 'Color Adjustment (Kleuraanpassing)' om de kleur aan te passen. 'Image (Beeld)' - 'Color Adjustment (Kleuraanpassing)'  pagina 33
Zijn kleurintensiteit en tint goed ingesteld?	Gebruik de menuopdrachten 'Color Intensity (Kleurintensiteit)' en 'Tint' om de kleur en de tint aan te passen. 'Image (Beeld)' - 'Color Intensity (Kleurintensiteit)', 'Tint'  pagina 33
Alleen bij projectie vanaf een videobron	

■ Donkere beelden

Controleer het volgende	Oplossing
Zijn de helderheid en de luminantie goed ingesteld?	Gebruik de menuopdrachten 'Brightness (Helderheid)' en 'Brightness Control (Helderheidsaanpassing)' om de helderheid en de luminantie aan te passen. 'Image (Beeld)' - 'Brightness (Helderheid)'  pagina 33 'Settings (Instellingen)' - 'Brightness Control (Helderheidsaanpassing)'  pagina 35
Is het contrast goed ingesteld?	Gebruik de menuopdracht 'Contrast' om het contrast aan te passen. 'Image (Beeld)' - 'Contrast'  pagina 33
Moet de lamp worden vervangen?	Wanneer de lamp toe is aan vervanging, wordt het beeld donkerder en neemt de kleurkwaliteit af. Vervang in dat geval de lamp.  pagina 58

■ Er wordt niets weergegeven op de externe monitor

Controleer het volgende	Oplossing
Worden beelden van een andere poort dan de computerpoort geprojecteerd?	Alleen beelden van de computerpoort kunnen op een externe monitor worden weergegeven. U kunt beelden van videoapparatuur niet op een externe monitor weergeven.  pagina 65



■ Problemen bij het starten van de projectie

■ Projector kan niet worden aangezet

Controleer het volgende	Oplossing
Hebt u op de aan-/uitknop gedrukt?	Druk op de aan-/uitknop om de projector aan te zetten.
Zijn alle lampjes uit?	De voedingskabel is niet correct aangesloten of het stopcontact levert geen stroom. Sluit de voedingskabel correct aan op de projector. Controleer de stroomonderbreker om te zien of de projector stroom krijgt.
Gaan de lampjes aan en uit wanneer u de voedingskabel aanraakt?	De stroomkabel bevat mogelijk een beschadigd contact of is defect. Sluit de voedingskabel opnieuw aan. Als het probleem hiermee niet wordt verholpen, stopt u het gebruik van de projector, haalt u de voedingskabel uit het stopcontact en neemt u contact op met uw leverancier of zoekt u het dichtstbijzijnde adres in de paragraaf met internationale garantievoorwaarden in het boekje met veiligheidsinstructies en wereldwijde garantiebepalingen (<i>Safety Instructions/World-Wide Warranty Terms</i>).

■ Andere problemen

■ Geen of te zacht geluid

Controleer het volgende	Oplossing
Is de geluidsbron goed aangesloten?	Controleer of de kabel is aangesloten op de audiopoort.
Staat het volume op het minimum?	Verhoog het volume, zodat het geluid hoorbaar is.  pagina 17
Is A/V Mute (A/V dempen) geactiveerd?	Druk op de knop [A/V Mute] op de afstandsbediening om de dempingsfunctie uit te schakelen.  pagina 20

■ De afstandsbediening werkt niet

Controleer het volgende	Oplossing
Is de zender van de afstandsbediening bij gebruik gericht op de ontvanger van de projector?	Richt de afstandsbediening op de ontvanger van de projector. De bedieningshoek van de afstandsbediening is $\pm 30^\circ$ horizontaal en $\pm 15^\circ$ verticaal.
Is de afstand tussen de afstandsbediening en de projector te groot?	Het bereik van de afstandsbediening is ongeveer 6 m.
Schijnt er direct zonlicht of sterk tl-licht op de ontvanger van de projector?	Plaats de projector op een locatie waar geen sterk licht op de ontvanger schijnt.
Zijn de batterijen leeg of zijn ze niet op de juiste wijze in de afstandsbediening geplaatst?	Plaats nieuwe batterijen, waarbij u zorgt dat u ze op de juiste manier plaatst.  pagina 57
Is er langer dan 30 seconden op een knop op de afstandsbediening gedrukt?	Als er langer dan 30 seconden op een knop op de afstandsbediening wordt gedrukt, verzendt deze geen signalen meer (stand-by-functie). Zo wordt voorkomen dat de batterijen leeg raken als er per ongeluk iets op de afstandsbediening wordt gelegd. Als de knop wordt losgelaten, zal de afstandsbediening weer normaal werken.

Bijlagen

Dit hoofdstuk bevat informatie over onderhoudsprocedures die zorgen dat de projector de beste prestaties levert.

Installatie	55	Optionele accessoires en verbruiksmaterialen.....	66
• De projector installeren	55	• Optionele accessoires	66
Onderhoud	56	• Verbruiksmaterialen	66
• Reiniging	56	Verklarende woordenlijst.....	67
• De buitenkant van de projector reinigen.....	56	Lijst met ESC/VP21-opdrachten	69
• De lens reinigen	56	• Lijst met opdrachten.....	69
• De luchtfilters en de luchtinlaat reinigen.....	56	• Kabelindelingen	69
• Verbruiksmaterialen vervangen	57	• USB-aansluiting	69
• De batterijen vervangen	57	• De USB-aansluiting configureren.....	70
• Gebruiksduur van de lamp	58	Lijst met ondersteunde monitors	71
• De lamp vervangen	58	• Computer/RGB-video	71
• De gebruiksduur van de lamp opnieuw instellen.....	61	• Componentvideo/RGB-Video	71
• Het luchtfilter vervangen	62	• Composietvideo/S-Video	71
Een gebruikerslogo opslaan.....	63	Specificaties	72
Geprojecteerde beelden controleren op een externe monitor (Monitoruitvoer)	65	Uiterlijk	73
		Index	74

De projector installeren

De projector ondersteunt de volgende vier projectiemethoden, zodat u de beste methode kunt kiezen om uw beelden weer te geven.

- Let op:**
- *Lees de veiligheidsinstructies en wereldwijde garantiebepalingen voordat u de projector installeert.*
 - *U mag de projector tijdens het projecteren niet op zijn kant zetten omdat er anders defecten kunnen optreden.*

- Projectie van voren (Front)

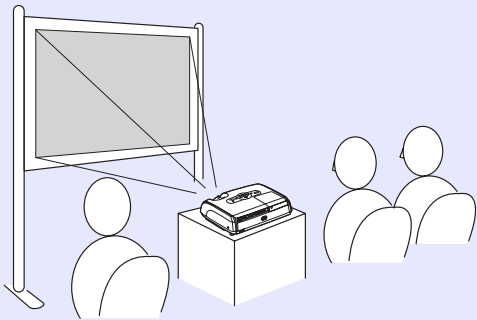

- Projectie van achteren met een doorzichtig scherm (Rear)

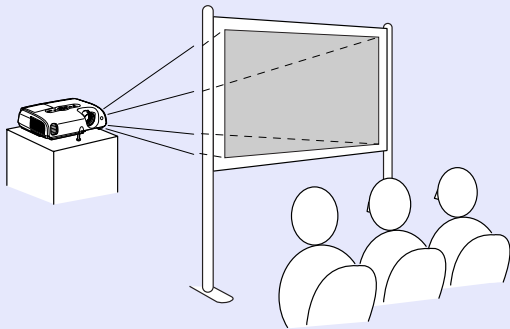

- Plafondprojectie van voren (Front/Ceiling)

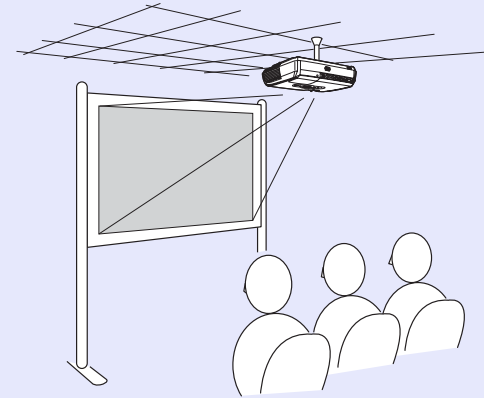

- Plafondprojectie van achteren met een doorzichtig scherm (Rear/Ceiling)

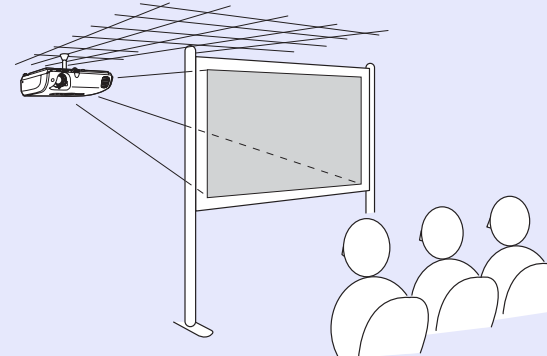

- * Er is een speciale installatiemethode vereist als u de projector aan het plafond wilt bevestigen. Neem contact op met uw leverancier als u deze installatiemethode wilt gebruiken. Er is een optionele plafondbeugel vereist wanneer u de projector aan het plafond bevestigt. [pagina 66](#)

Tip: *Als u plafondprojectie of projectie met een doorzichtig scherm gebruikt, stelt u de opdracht 'Projection (Projectie)' in het menu 'Extended (Uitgebreid)' in op de gebruikte projectiemethode. [pagina 36](#)*

In dit deel van de gebruikershandleiding worden onderhoudstaken beschreven, zoals het reinigen van de projector en het vervangen van verbruiksmaterialen.

Reiniging

Reinig de projector als deze vuil is of als de kwaliteit van de geprojecteerde beelden begint af te nemen.

Let op: *Lees de veiligheidsinstructies en wereldwijde garantiebepalingen voordat u de projector reinigt.*

De buitenkant van de projector reinigen

Veeg de behuizing van de projector voorzichtig schoon met een zachte doek. Als de projector bijzonder vuil is, kunt u de doek bevochtigen met water en een kleine hoeveelheid neutraal schoonmaakmiddel. Wring de doek goed uit voordat u de projector schoonveegt. Droog de projector af met een zachte, droge doek.

Let op: *Gebruik geen vluchtige stoffen zoals was, alcohol of spiritus om de projectorbehuizing te reinigen. Hierdoor kan de projector kromtrekken en de coating losraken.*

De lens reinigen

Gebruik een luchtblazer (in de winkel verkrijgbaar) of veeg de lens voorzichtig schoon met een lensreinigingsdoekje.

Let op: *Wrijf niet over de lens met ruwe materialen en stoot er niet tegenaan. Hierdoor kan de lens beschadigd raken.*

De luchtfilters en de luchtinlaat reinigen

Door stofophoping in het luchtfilter of de luchtuitlaat kan de interne temperatuur van de projector stijgen, wat problemen met de werking kan veroorzaken en de gebruiksduur van de optische motor kan verkorten. Wij raden u aan deze onderdelen ten minste elke drie maanden te reinigen. Doe dit vaker als de projector in zeer stoffige omgevingen wordt gebruikt.

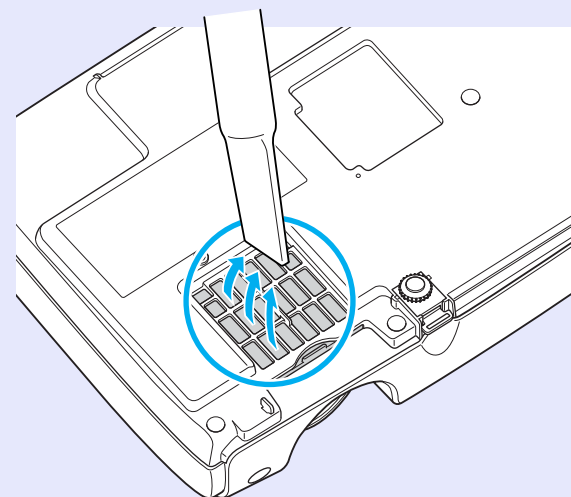

Tip: *Als de luchtfilters kapot zijn of als het waarschuwingsbericht opnieuw wordt weergegeven nadat ze zijn gereinigd, dient u ze te vervangen. Vervang het luchtfilter door een nieuw exemplaar. Zie 'Het luchtfilter vervangen'. ➡ pagina 62*

Verbruiksmaterialen vervangen

In dit gedeelte wordt uitgelegd hoe u de batterijen van de afstandsbediening, de lamp en de luchtfilters vervangt.

De batterijen vervangen

Als de afstandsbediening langzamer reageert of niet werkt nadat u hem enige tijd niet hebt gebruikt, betekent dit waarschijnlijk dat de batterijen bijna leeg zijn. Vervang de batterijen. Houd twee extra AAA-alkalinebatterijen bij de hand, zodat u de batterijen zo nodig kunt vervangen.

Let op: Lees de veiligheidsinstructies en wereldwijde garantiebepalingen voordat u de batterijen vervangt.

PROCEDURE

1 Verwijder het batterijdeksel.

Til het batterijdeksel omhoog terwijl u op de vergrendeling van het deksel drukt.

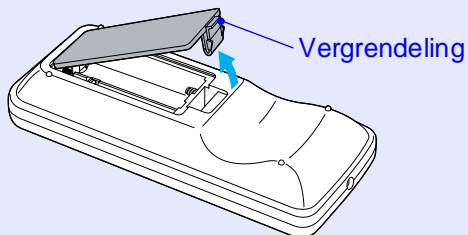

2 Plaats de batterijen.

Controleer de posities van de aanduidingen (+) en (-) in de batterijhouder om na te gaan of de batterijen juist zijn geplaatst.

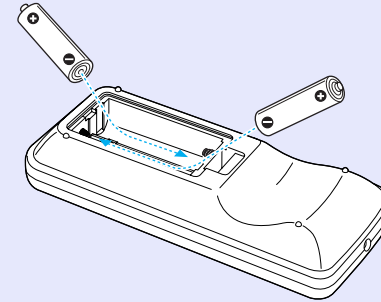

3 Plaats het batterijdeksel terug.

Druk op het batterijdeksel tot dit vastklikt.

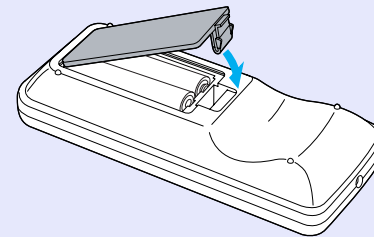

Gebruiksduur van de lamp

In de volgende situaties moet u de lamp vervangen:

- Het bericht 'Replace the lamp. (Vervang de lamp.)' wordt op het scherm weergegeven wanneer de projectie start.

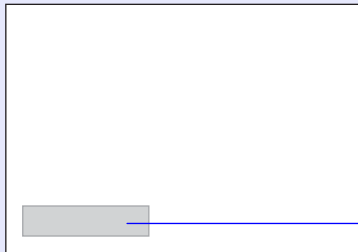

Er wordt een bericht weergegeven.

- Het statuslampje voor de projectielamp knippert oranje.

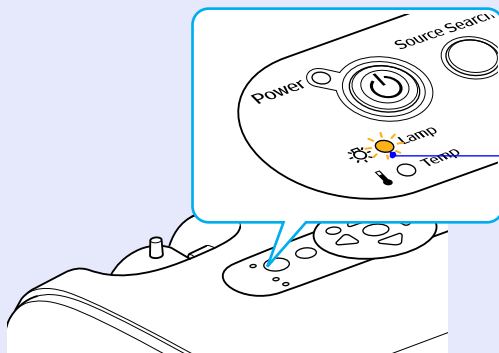

Knippert oranje

- Het geprojecteerde beeld wordt donkerder en verslechtert.

Tip:

- *Het bericht over vervanging van de lamp verschijnt nadat de onderstaande tijdsduur is verstreken, zodat de helderheid en kwaliteit van de geprojecteerde beelden behouden blijven. 'Brightness Control (Helderheidsaanpassing)'* ➔ [pagina 35](#)
 - *Bij gebruik met een hoge helderheid: circa 1900 uur*
 - *Bij gebruik met een lage helderheid: circa 2900 uur*
- *Indien u de lamp na deze periode blijft gebruiken, neemt het risico dat de lamp breekt toe. Nadat het waarschuwingsbericht verschijnt, dient u de lamp zo snel mogelijk door een nieuwe te vervangen, zelfs als de oude lamp nog werkt.*
- *Afhankelijk van de eigenschappen van de lamp en de manier waarop deze is gebruikt, kan de lamp donkerder worden of niet meer werken voordat het waarschuwingsbericht verschijnt. U dient daarom altijd een reservelamp bij de hand te houden voor het geval u de lamp moet vervangen.*
- *Neem contact op met de leverancier voor een reservelamp.*

De lamp vervangen

Let op:

- *Als u de lamp vervangt omdat deze niet meer werkt, is de lamp mogelijk kapot. Als u de lamp vervangt van een projector die aan het plafond is bevestigd, moet u er altijd van uitgaan dat de lamp kapot is en zeer voorzichtig te werk gaan wanneer u de lampafdekking verwijdert.*
- *Wacht tot de lamp voldoende is afgekoeld voordat u de lampafdekking verwijdert. Wacht ongeveer een uur nadat u de projector hebt uitgezet om te zorgen dat de lamp voldoende is afgekoeld.*

PROCEDURE

1 Verwijder de voedingskabel nadat u de projector hebt uitgeschakeld en er twee bevestigingspieptonen worden weergegeven.

2 Wacht tot de lamp is afgekoeld en verwijder daarna de lampafdekking aan de onderkant van de projector. Draai de bevestigingsschroef van de lampafdekking los met de schroevendraaier die bij de reservelamp wordt meegeleverd (of uw eigen kruiskopschroevendraaier). Schuif de lampafdekking recht naar voren en til hem omhoog om hem te verwijderen.

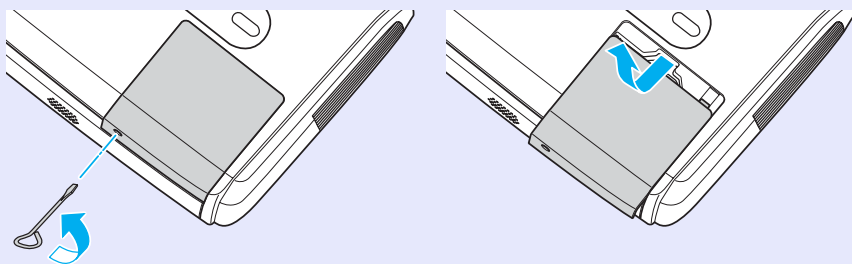

3 Draai de twee bevestigingsschroeven van de lamp los. Draai de twee bevestigingsschroeven van de lamp los met de schroevendraaier die bij de reservelamp wordt meegeleverd (of uw eigen kruiskopschroevendraaier).

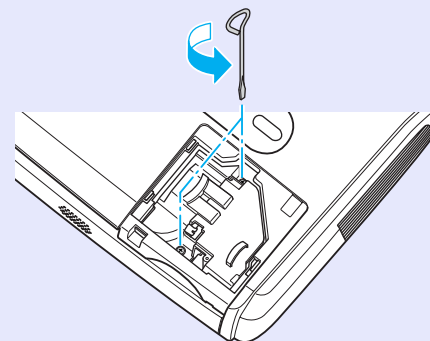

4 Verwijder de lamp. Houd de lamp vast zoals wordt aangegeven in de onderstaande illustratie en til hem omhoog uit de projector. Als de lamp kapot is, vervangt u hem door een nieuwe lamp of vraagt u uw plaatselijke leverancier om raad. Als u de lamp zelf vervangt, kijk dan uit voor stukken glas.

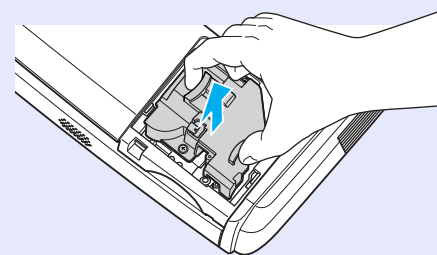

5 Plaats de nieuwe lamp.

Plaats de nieuwe lamp correct in de fitting en draai hem vervolgens vast met de twee schroeven.

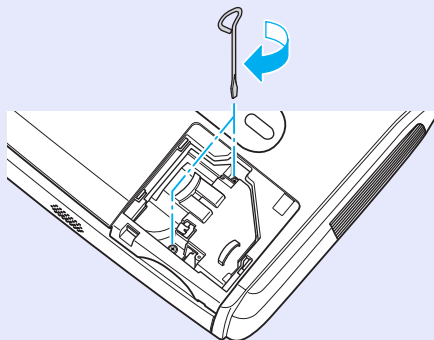

6 Plaats de lampafdekking.

Schuif de lampafdekking dicht en draai de bevestigingsschroef vast.

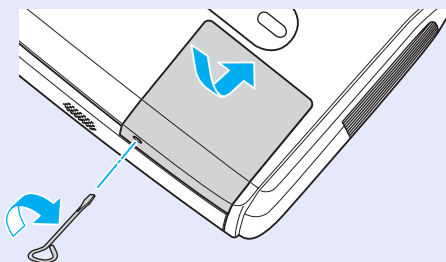

Tip:

- *Zorg dat u de lamp correct plaatst. Als de lampafdekking wordt verwijderd, wordt de lamp als veiligheidsmaatregel automatisch uitgeschakeld. De lamp wordt bovendien niet ingeschakeld als de lamp of de lampafdekking niet correct is geplaatst.*
- *De lamp bevat kwikzilver. Gooi gebruikte lampen weg in overeenstemming met de milieuvorschriften.*

De gebruiksduur van de lamp opnieuw instellen

De projector bevat een ingebouwde teller die bijhoudt hoe lang de lamp is gebruikt. Als de cumulatieve gebruiksduur een bepaald punt bereikt, wordt een waarschuwingbericht over vervanging van de lamp weergegeven. Daarom moet u de teller opnieuw instellen nadat u de lamp hebt vervangen. U doet dit via het configuratiemenu.

Tip: *U dient de gebruiksduur alleen terug te zetten nadat de lamp is vervangen. Zo niet, dan wordt de tijd waarna de lamp moet worden vervangen onjuist aangegeven.*

PROCEDURE

1 Sluit de voedingskabel aan en zet de projector aan.

2 Selecteer 'Reset' (Standaardwaarden) in het configuratiemenu en selecteer 'Reset Lamp Hours' (Lampuren terugzetten).

Voor meer informatie raadpleegt u 'Het configuratiemenu gebruiken'. [pagina 32](#)

Onder in het scherm wordt aangegeven welke knoppen u kunt gebruiken en welke bewerkingen ze uitvoeren.

Via de afstandsbediening

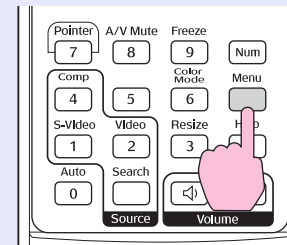

Via het bedieningspaneel

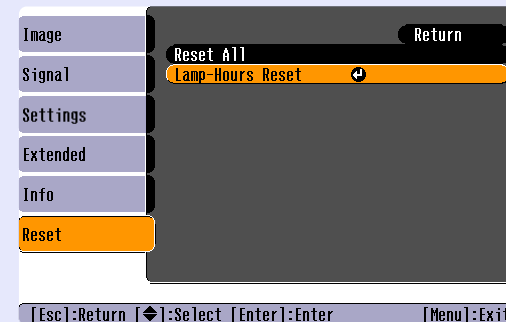
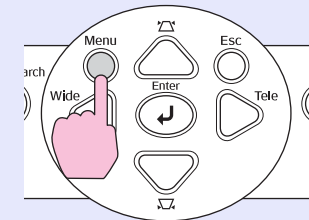

3 Als 'Execute?' (Toepassen?) wordt weergegeven, selecteert u 'Yes' (Ja).

De gebruiksduur van de lamp wordt op nul teruggezet.

Het luchtfilter vervangen

Als de luchtfilters kapot zijn of als het waarschuwingsbericht opnieuw wordt weergegeven nadat ze zijn gereinigd, dient u ze te vervangen. U kunt het luchtfilter zelfs vervangen als de projector aan het plafond is bevestigd.

PROCEDURE

1 Verwijder de voedingskabel nadat u de projector hebt uitgeschakeld en er twee bevestigingspieptonen worden weergegeven.

2 Verwijder het luchtfilter.

Plaats uw vinger in de uitsparing in het luchtfilter en schuif dit naar voren om het te verwijderen.

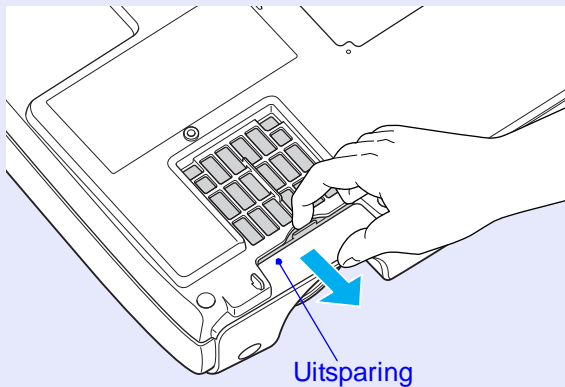

3

Installeer het nieuwe luchtfilter.

Schuif het luchtfilter vanaf de buitenkant naar binnen en duw het aan tot het vastklikt.

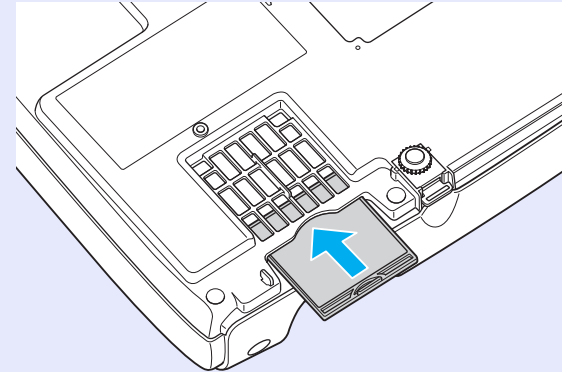

Tip:

Gooi gebruikte luchtfilters weg in overeenstemming met de milieuvorschriften.

*Omhulsel van luchtfilter: polycarbonaat, ABS-plastic
Filter: polyurethaan schuim*

U kunt het beeld dat wordt geprojecteerd opslaan als gebruikerslogo.

Tip: *Als u een nieuw logo vastlegt, wordt een eerder opgeslagen gebruikerslogo gewist.*

PROCEDURE

1 Projecteer het beeld dat u als gebruikerslogo wilt gebruiken en geef het configuratiemenu weer.

Via de afstandsbediening

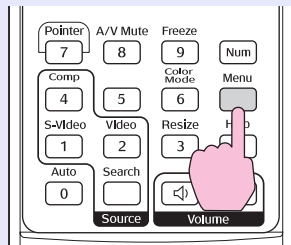

Via het bedieningspaneel

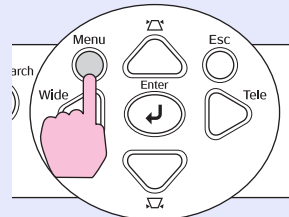

2 Selecteer 'Extended' (Uitgebreid) in het configuratiemenu en selecteer 'User's Logo' (Gebruikerslogo).

Voor meer informatie raadpleegt u 'Het configuratiemenu gebruiken'. [pagina 32](#)

Onder in het scherm wordt aangegeven welke knoppen op de afstandsbediening of het bedieningspaneel u kunt gebruiken en welke bewerkingen ze uitvoeren.

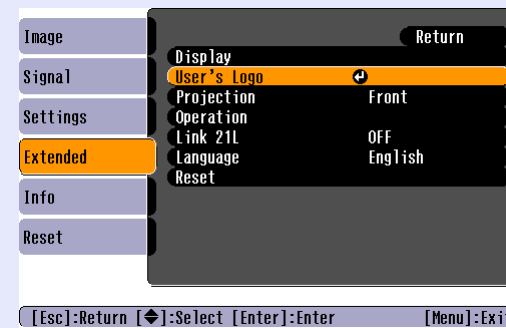

Tip:

- Als de functie 'User's Logo Protect (Beveiliging gebruikerslogo)' van 'Password Protect (Wachtwoordbeveiliging)' is ingesteld op 'ON (Aan)', wordt er een bericht weergegeven en kan het gebruikerslogo niet worden opgeslagen. Als u een gebruikerslogo wilt opslaan, stelt u 'User's Logo Protect (Beveiliging gebruikerslogo)' eerst in op 'OFF (Uit)'. [pagina 28](#)
- Als keystone-correctie, Zoominstelling of E-Zoom en dergelijke worden toegepast, wordt de functie die momenteel wordt uitgevoerd geannuleerd wanneer de optie 'User's Logo' (Gebruikerslogo) wordt geselecteerd.

- 3** Als 'Choose this image as the User's Logo?' (Dit beeld als gebruikerslogo kiezen?) wordt weergegeven, selecteert u 'Yes' (Ja).

Tip: *Als u op de knop [Enter] op de afstandsbediening of het bedieningspaneel drukt, wordt het beeldsignaal weergegeven op de oorspronkelijke resolutie. Als een signaal met een andere resolutie dan die van de projector wordt geprojecteerd of als een videobeeld wordt geprojecteerd, verandert de weergavegrootte.*

- 4** Het beeld dat u wilt opslaan en een selectiekader worden weergegeven. Verplaats het selectiekader naar het deel van het beeld dat u wilt gebruiken.



Via de afstandsbediening

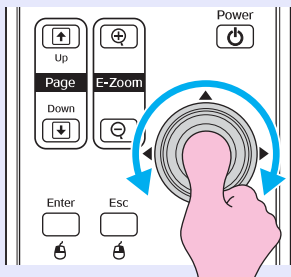

Via het bedieningspaneel

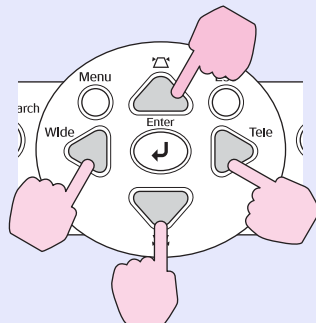

Tip: *U kunt een gebruikerslogo opslaan met een maximale grootte van 400 × 300 punten.*

- 5** Als 'Select this image?' (Dit beeld selecteren?) wordt weergegeven, selecteert u 'Yes' (Ja).

- 6** Selecteer de zoomverhouding in het venster met zoominstellingen.

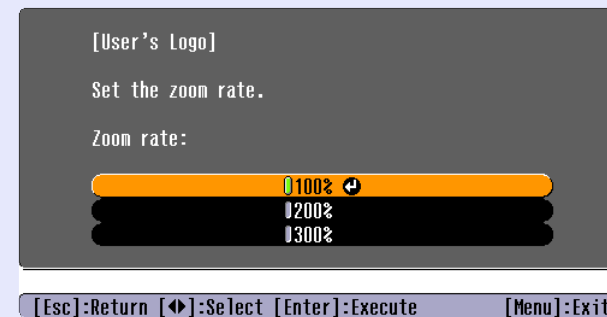

- 7** Als 'Save this image?' (Dit beeld opslaan?) wordt weergegeven, selecteert u 'Yes' (Ja).

Het beeld wordt opgeslagen. Nadat het beeld is opgeslagen, wordt het bericht 'Completed. (Voltooid.)' weergegeven.

Tip:

- Na enkele ogenblikken (circa 15 seconden) is het gebruikerslogo opgeslagen. Gebruik de projector of andere bronnen die op de projector zijn aangesloten niet terwijl het gebruikerslogo wordt opgeslagen. Doet u dat wel, dan kan dit leiden tot fouten in de werking van de projector.
- Nadat een gebruikerslogo is opgeslagen, kunt u de standaardwaarde van de logo-instelling niet meer herstellen.

Tijdens presentaties en dergelijke kunt u analoge RGB-beelden en RGB-videobeelden controleren vanaf een computer die als invoer dient voor de 'Computer/Componentvideo'-terminal. Daartoe sluit u een externe monitor op deze projector aan.

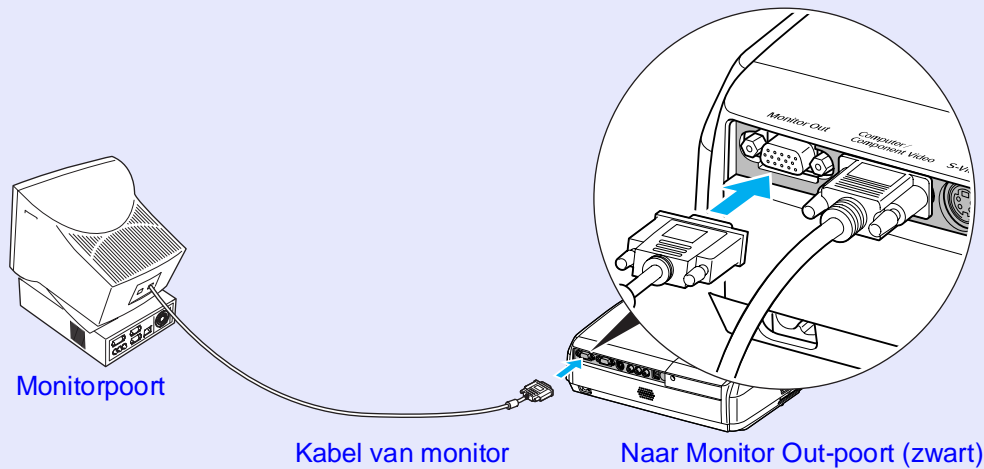
**Tip:**

- *Componentvideo-, S-Video- en composietvideobeelden kunnen niet naar een externe monitor worden gezonden.*
- *De instellingsmeter voor keystone-correctie en de configuratie- en helpmenu's worden niet weergegeven op de externe monitor.*

U kunt desgewenst de volgende optionele accessoires aanschaffen. Deze lijst is actueel per april 2005. Details van accessoires kunnen zonder voorafgaande kennisgeving worden gewijzigd. Varieert afhankelijk van het land van aankoop.

■ Optionele accessoires

Zachte draagtas ELPKS16

Gebruik deze tas om de projector met de hand te vervoeren.

60-inch scherm ELPSC07

80-inch scherm ELPSC08

100-inch scherm ELPSC10

Draagbare rolschermen. ([Hoogte-breedteverhouding](#) 4:3)

50-inch draagbaar scherm ELPSC06

Een compact scherm dat gemakkelijk kan worden vervoerd.
(Hoogte-breedteverhouding 4:3)

VGA-HD15 pc-kabel ELPKC02

(1,8 m - voor mini-D-Sub 15-pins/mini-D-Sub 15-pins)

Dit is dezelfde kabel als de computerkabel die bij de projector wordt geleverd.

VGA-HD15 pc-kabel ELPKC09

(3 m - voor mini-D-Sub 15-pins/mini-D-Sub 15-pins)

VGA-HD15 pc-kabel ELPKC10

(20 m - voor mini-D-Sub 15-pins/mini-D-Sub 15-pins)

Gebruik een van deze langere kabels als de computerkabel die bij de projector wordt geleverd te kort is.

Componentvideokabel ELPKC19

(3 m - voor mini-D-Sub 15-pins/RCA-stekker × 3)

Gebruik deze kabel voor aansluiting van een [componentvideo](#) bron.

Plafondbeugel * ELPMB19

Voor het bevestigen van de projector aan het plafond.

Plafondplaat* ELPFC03

Buis 370 (370 mm/zilver)* ELPFP04

Buis 570 (570 mm/zilver)* ELPFP05

Buis 770 (770 mm/zilver)* ELPFP06

Voor het bevestigen van de projector aan een hoog plafond of een dubbel plafond.

* Er is een speciale installatiemethode vereist als u de projector aan het plafond wilt bevestigen. Neem contact op met uw leverancier als u deze installatiemethode wilt gebruiken.

■ Verbruiksmaterialen

Reservelamp ELPLP33

Ter vervanging van oude lampen.

Filterkit ELPAF08

(2 luchtfilters)

Ter vervanging van gebruikte luchtfilters.

Hieronder vindt u een uitleg van een aantal termen in deze handleiding waarmee u mogelijk niet bekend bent of die niet in deze handleiding worden uitgelegd. Voor meer informatie kunt u andere, in de winkel verkrijgbare publicaties raadplegen.

Hoogte-breedteverhouding	De verhouding tussen de breedte en de hoogte van het beeld. HDTV-beelden hebben een hoogte-breedteverhouding van 16:9 en lijken te zijn uitgerekt. De hoogte-breedteverhouding van standaardbeelden is 4:3.
Kleurtemperatuur	De temperatuur van een voorwerp dat licht uitstraalt. Als de kleurtemperatuur hoog is, krijgen de kleuren een blauwachtige tint. Als de kleurtemperatuur lager is, krijgen de kleuren een roodachtige tint.
Componentvideo	Videosignalen waarvan de helderheids- en kleursignalen zijn gescheiden voor een hogere beeldkwaliteit. Bij high-definition tv (HDTV) verwijst dit naar beelden die bestaan uit drie onafhankelijke signalen: Y (luminantie) en Pb en Pr (kleurverschilsignalen).
Composietvideo	Videosignalen waarin de helderheids- en kleursignalen zijn samengevoegd. Dit type signaal wordt doorgaans door huishoudelijke videoapparatuur gebruikt (NTSC, PAL en SECAM). Het dragende signaal Y (luminantie) en het chromasignaal (kleur) overlappen elkaar en vormen zo één signaal.
Contrast	De relatieve helderheid van de lichte en donkere delen van een beeld kan worden verhoogd of verlaagd om tekst en afbeeldingen duidelijker weer te geven of juist zachter te doen lijken. Het aanpassen van deze eigenschap van het beeld wordt 'contrastaanpassing' genoemd.
Dolby Digital	Een geluidsindeling die is ontwikkeld door Dolby Laboratories. Normaal stereogeluid heeft een 2-kanaals indeling die twee luidsprekers gebruikt. Dolby Digital is een 6-kanaals (5.1-kanaals) systeem waarbij een middelste luidspreker, twee achterluidsprekers en een subwoofer zijn toegevoegd.
HDTV	Afkorting van High-Definition Television. HDTV verwijst naar systemen met een hoge definitie die voldoen aan de volgende voorwaarden: <ul style="list-style-type: none"> • Verticale resolutie van 750p of 1125i of meer (p = progressief, i = interlaced) • hoogte-breedteverhouding van 16:9 • Ontvangst en weergave (of uitvoer) van Dolby Digital-geluid
Interlaced	Een beeldscanmethode waarbij de beeldgegevens worden verdeeld in smalle horizontale lijnen die achter elkaar van links naar rechts en vervolgens van boven naar beneden op het scherm worden weergegeven. De even en oneven lijnen worden afwisselend weergegeven.
Progressief	Een beeldscanmethode waarbij de beeldgegevens van één beeld achter elkaar van boven naar beneden worden gescand om zo één beeld te creëren.
Vernieuwingsfrequentie	Het beeldschermelement dat licht uitzendt behoudt slechts voor zeer korte tijd dezelfde lichtsterkte en kleur. Hierdoor moet het beeld vele malen per seconde worden gescand om dit element te 'vernieuwen'. Het aantal malen dat het beeld per seconde wordt vernieuwd, wordt de vernieuwingsfrequentie ('refresh rate') genoemd en wordt uitgedrukt in hertz (Hz).
SDTV	Afkorting van Standard Definition Television. SDTV verwijst naar standaardtelevisiesystemen die niet voldoen aan de vereisten voor High-Definition Television.
Beveiligingsslot	Een voorziening bestaande uit een projectorbehuizing met een opening waardoor een in de winkel verkrijgbare antidiefstalkabel kan worden gehaald. Met deze kabel kan de behuizing aan een tafel of pilaar worden vastgezet. Voor deze projector kan het Microsaver Security System van Kensington worden gebruikt.

Gecomprimeerde modus	In deze modus worden beelden in de breedbeeldverhouding van 16:9 horizontaal samengedrukt, zodat ze op het opnamemedium worden opgeslagen als 4:3-beelden. Wanneer deze beelden in de gecomprimeerde modus op de projector worden weergegeven, wordt de oorspronkelijke verhouding van 16:9 hersteld.
sRGB	Een internationale standaard voor kleurintervallen die zodanig is geformuleerd dat kleuren die worden gereproduceerd door videoapparatuur gemakkelijk kunnen worden verwerkt op internet en door besturingssystemen van computers. Als de aangesloten bron een sRGB-modus heeft, stelt u de projector en de aangesloten signaalbron beide in op sRGB.
SVGA	Een videosignaal met een resolutie van 800 (horizontaal) × 600 (verticaal) punten dat door IBM PC/AT-compatibele computers wordt gebruikt.
S-Video	Een videosignaal waarin de luminantiecomponent en de kleurcomponent zijn gescheiden voor een hogere beeldkwaliteit. S-Video verwijst naar beelden die bestaan uit twee onafhankelijke signalen: Y (luminatiesignaal) en C (kleursignaal).
SXGA	Een videosignaal met een resolutie van 1280 (horizontaal) × 1024 (verticaal) punten dat door IBM PC/AT-compatibele computers wordt gebruikt.
Sync (synchronisatie)	Signalen die door computers en RGB-video-apparatuur worden uitgevoerd hebben een bepaalde frequentie. Als de projectorfrequentie niet overeenkomt met deze frequentie, zijn de resulterende beelden niet van goede kwaliteit. Het proces waarbij de fasen van deze signalen (de relatieve positie van de pieken en dalen in het signaal) op elkaar worden afgestemd, heet 'synchronisatie'. Als de signalen niet worden gesynchroniseerd, kunnen problemen als flikkeren, wazigheid en horizontale interferentie optreden.
Tracking	Signalen die door computers en RGB-video-apparatuur worden uitgevoerd hebben een bepaalde frequentie. Als de projectorfrequentie niet overeenkomt met deze frequentie, zijn de resulterende beelden niet van goede kwaliteit. Het proces waarbij de frequentie van deze signalen (het aantal pieken in het signaal) op elkaar wordt afgestemd, heet 'tracking'. Als de tracking niet goed wordt uitgevoerd, verschijnen er brede verticale strepen in de geprojecteerde beelden.
USB	Een afkorting van Universal Serial Bus. USB is een interface waarmee randapparaten die alleen relatief lage gegevensoverdrachtssnelheden ondersteunen op een computer kunnen worden aangesloten.
VGA	Een videosignaal met een resolutie van 640 (horizontaal) × 480 (verticaal) punten dat door IBM PC/AT-compatibele computers wordt gebruikt.
XGA	Een videosignaal met een resolutie van 1024 (horizontaal) × 768 (verticaal) punten dat door IBM PC/AT-compatibele computers wordt gebruikt.

Lijst met opdrachten

Als de opdracht 'Power ON' (Inschakelen) naar de projector wordt gezonden, wordt de projector ingeschakeld en wordt de opwarmmodus geactiveerd. Wanneer de projector is ingeschakeld, wordt een dubbelepunt ':' (3Ah) teruggezonden.

Wanneer de projector een opdracht uitvoert, wordt ':' teruggezonden, waarna de projector op de volgende opdracht wacht.

Als de opdrachtverwerking eindigt met een fout, geeft de projector een foutbericht weer en wordt de code ':' teruggezonden.

	Item	Opdracht
In-/uitschakelen	ON (Aan)	PWR ON
	OFF (Uit)	PWR OFF
Signaalselectie	Computer (Automatisch)	SOURCE 1F
	Computer	SOURCE 11
	Componentvideo	SOURCE 14
	Video	SOURCE 41
	S-Video	SOURCE 42
A/V Mute ON/OFF (A/V dempen aan/uit)	ON (Aan)	MUTE ON
	OFF (Uit)	MUTE OFF
Selectie voor A/V Mute (A/V dempen)	Black (Zwart)	MSEL 00
	Blue (Blauw)	MSEL 01
	User's Logo (Gebruikerslogo)	MSEL 02

* Als u een van de bovenstaande opdrachten geeft, voeg dan de code voor een hard gereleinde, Carriage Return (CR) (0Dh), toe aan het einde.

Kabelindelingen

■ USB-aansluiting

Soort connector: USB (type B)

<Op de projector>

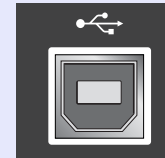

(type B)

<Op de computer>

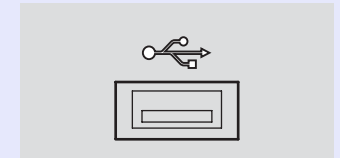

De USB-aansluiting configureren

Als u de projector via een USB-aansluiting wilt aansturen met ESC/VP21-opdrachten, moet u de volgende voorbereidingen treffen.

PROCEDURE

- 1** Download het USB-stuurprogramma (USB-COM-stuurprogramma) van de EPSON-website naar de computer.
De URL hiervoor luidt:
<http://esupport.epson-europe.com/downloads>
- 2** Installeer het gedownloade USB-stuurprogramma op de computer.
Lees de instructies die worden weergegeven in het downloadvenster.
- 3** Verander de instelling van 'Link21L' in het menu 'Extended (Uitgebreid)' in 'ON'.
- 4** Zet de projector uit.
- 5** Zet de projector uit nadat er twee bevestigingspieptonen worden weergegeven.
Nadat u de projector weer hebt ingeschakeld, is communicatie via de USB-aansluiting mogelijk.

Let op: *Als u de voedingskabel uit het stopcontact verwijdert voordat de bevestigingspieptonen worden weergegeven, wordt de communicatiepoort niet gewijzigd.*

Computer/RGB-video

Signal (Signaal)	Vernieuwingsfrequentie [»] (Hz)	Bron Resolutie (punten)	Geprojecteerde resolutie ^{*2} (punten)
VGA[»]	60	640×480	800×600
VGAEGA		640×350	800×438
VESA	60/72/75/85,iMac ^{*1}	640×480	800×600
SVGA[»]	56/60/72/75/85,iMac ^{*1}	800×600	800×600
XGA[»]	60/70/75/85,iMac ^{*1}	1024×768	800×600
SXGA[»]	70/75/85	1152×864	800×600
SXGA	60/75/85	1280×960	800×600
SXGA	60/75/85	1280×1024	750×600
MAC13'		640×480	800×600
MAC16'		832×624	800×600
MAC19'		1024×768	800×600
MAC19'	60	1024×768	800×600
MAC21'		1152×870	794×600
SDTV[»] (625i)	50	720×576	800×600
SDTV (525i)	60	720×480	800×600
SDTV(525p)	60	640×480	800×600
HDTV[»] (750p)	60	1280×720	800×450
HDTV (1125i)	60	1920×1080	800×450

*1:Aansluiting is niet mogelijk als het apparaat geen VGA-uitgang heeft.

*2:De waarde wanneer zoomen is ingesteld op het maximum.

Bepaalde signalen die niet in de tabel worden vermeld, kunnen mogelijk toch worden geprojecteerd. In dit geval worden echter mogelijk niet alle functies ondersteund.

Componentvideo/RGB-Video

Signal (Signaal)	Vernieuwingsfrequentie [»] (Hz)	Resolutie (punten) ^{*2}	
		Hoogte-breedteverhouding [»] 4:3	Hoogte-breedteverhouding 16:9
SDTV[»] (525i) (D1)	60	800×600	800×450
SDTV (625i)	50	800×600	800×450
SDTV(525p) (D2)	60	800×600	800×450
HDTV[»] (750p) 16:9 (D4)	60	800×600	800×450
HDTV (1125i) 16:9 (D3)	60	800×600	800×450

Composietvideo/S-Video

Signal (Signaal)	Vernieuwingsfrequentie [»] (Hz)	Resolutie (punten) ^{*2}	
		Hoogte-breedteverhouding [»] 4:3	Hoogte-breedteverhouding 16:9
TV (NTSC)	60	800×600	800×450
TV (PAL, SECAM)	50	800×600	800×450

Productnaam	Multimediaprojector EMP-S3		
Afmetingen	327 (W) × 86 (H) × 246 (D) mm (exclusief voetsteun)		
Paneelgrootte	0.5 inches		
Weergavemethode	Polysilicon TFT met actieve matrix		
Resolutie	SVGA ▶ 480.000 pixels (800 (W) × 600 (H) punten) × 3		
Scherpstelling	Handmatig		
Zoominstelling	Elektronisch (circa 1:1,35)		
Lamp (lichtbron)	UHE-lamp, 135 W, modelnr.: ELPLP33		
Max. audio-uitvoer	1 W mono		
Luidspreker	1		
Voeding	100- 240 V, 50/60 Hz, 2,2-1,0 A Stroomverbruik In werking: 200 W (100 tot 240 V) Stand-by: 4,8 W (100 tot 240 V)		
Gebruikstemperatuur	+5°- +35°C (41°-95°F) (Geen condens)		
Opslagtemperatuur	-10°- +60°C (14°-140°F) (Geen condens)		
Gewicht	Circa 2.5 kg		
Aansluitingen	Computer	1	Mini-D-Sub 15-pins contrastekker, blauw
	S-Video	1	Mini-DIN 4-pins
	Video	1	RCA-stekker
	Audio-ingang	1	RCA-stekker × 2 (L,R)
	USB*	1	USB-aansluiting (B-serie)
	Monitor Out	1	Mini-D-Sub 15-pins contrastekker, zwart

* De USB-interface voldoet aan de USB 1.1-norm.

De werking van de USB-aansluiting kan niet met alle USB-compatibele apparaten worden gegarandeerd.



In deze projector worden IC's van Pixelworks DNX™

Kantelhoek

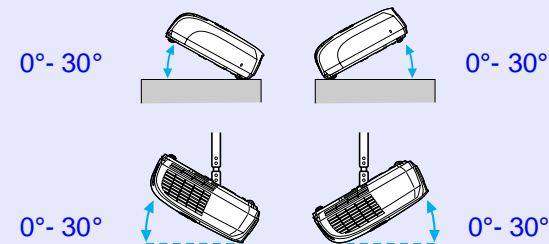

Als u de monitor gebruikt bij een kantelhoek van meer dan 30°, kan hij beschadigen en ongelukken veroorzaken.

Veiligheid

V.S.

UL60950 derde editie

Canada

CSA C22.2 No.60950

Europese Gemeenschap

Laagspanningsrichtlijn
(73/23/EEG)

IEC60950 3^e editie

EMC

V.S.

FCC Part 15B Class B (DoC)

Canada

ICES-003 Class B

Europese Gemeenschap

EMC-richtlijn

(89/336/EEG)

EN55022, 1998 Klasse B

EN55024, 1998

IEC/EN61000-3-2

IEC/EN61000-3-3

Australië/Nieuw-Zeeland

AS/NZS CISPR 22:2002 Class B

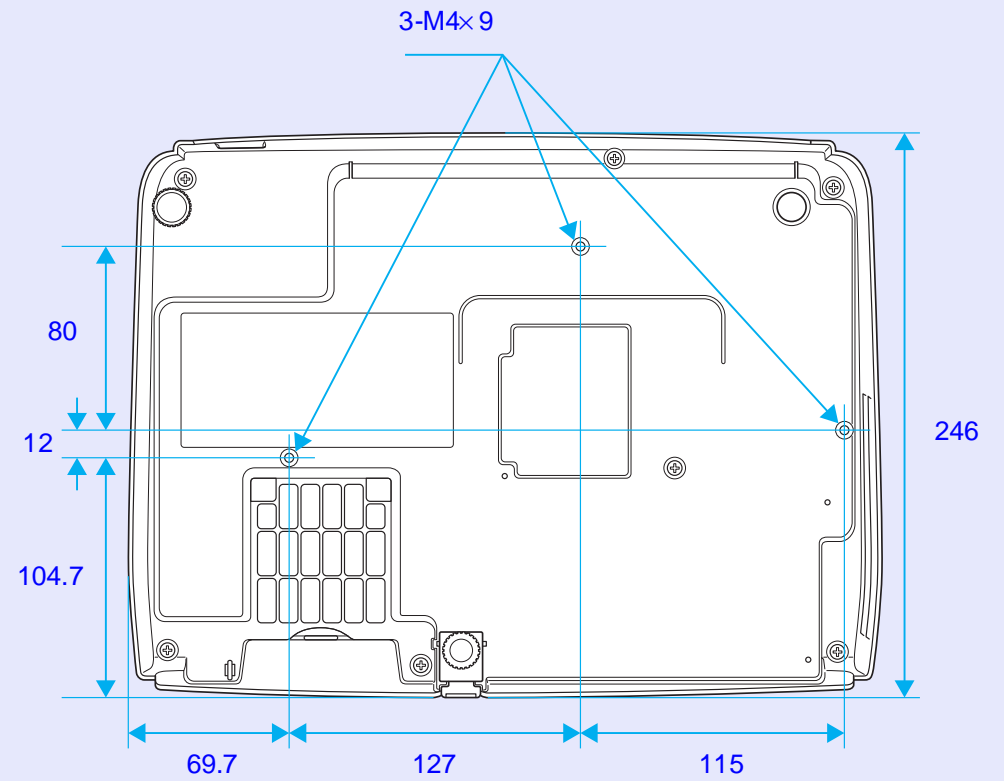
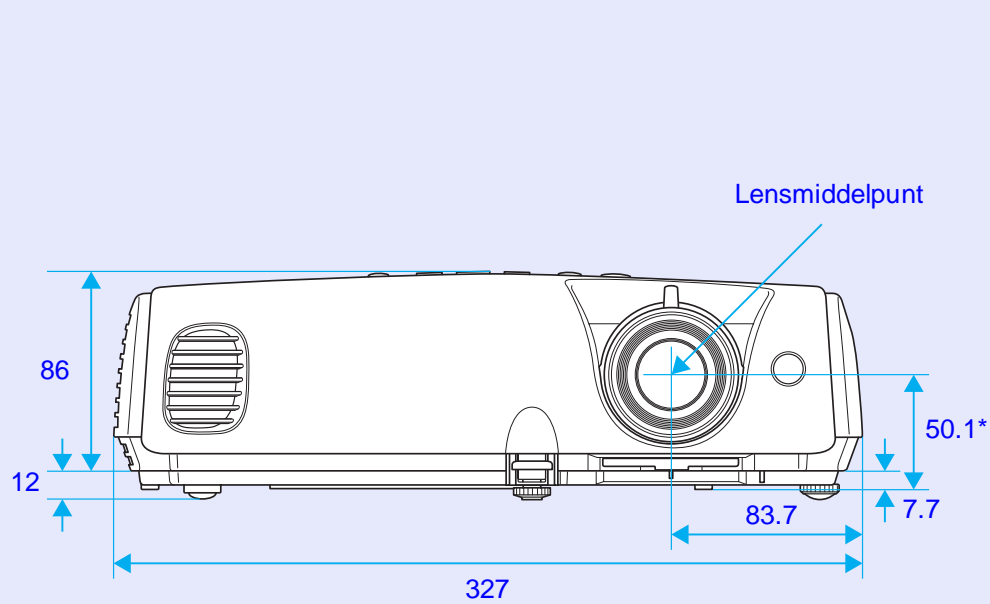

*Afstand tussen lensmiddelpunt en bevestigingspunt ophangbeugel

Eenheden: mm

A

Aansluitingen.....	8
Aansluiting voor voedingskabel	8
Aan-/uitlampje	43
Aanvraagcode	26
Afstandsbediening	10, 23
Audio-ingang	8
Auto Setup (Automatische configuratie).....	12, 34
A/V Mute (A/V dempen).....	20

B

Background Color (Achtergrondkleur)	36
Bedieningspaneel.....	7
Beeldverschuiving	16, 35
Beveiligingslot	6
Bevestigingspunt ophangbeugel.....	9, 73
Blackboard (Schoolbord).....	14
Breedbeeldprojectie	21
Brightness Control (Helderheidsaanpassing).....	35
Brightness (Helderheid).....	33

C

Color Intensity (Kleurintensiteit)....	33
Color Mode (Kleurmodus)	14, 33

Color Temp. (Kleurtemp.).....	33
Computer Input (Computerinvoer).....	34
Computerpoort	8
Configuratiemenu.....	32
Contrast	33

D

DirectPower ON (Direct inschakelen).....	37
Display (Weergave)	36
Doorzichtig scherm	55
Draadloze muis.....	23

E

ESC/VP21	69
E-Zoom	22

F

Fan Speed (Ventilatorsnelheid)....	37
Freeze (Stilzetten)	20

G

Gebruiksduur van lamp	58
Gebruikstemperatuur	72
Gecomprimeerde modus	21

H

HDTV	71
Helpfunctie	41
Hoofdmenu	32
Hoogte-breedteverhouding	21

I

Input Signal (Ingangssignaal).....	38
Installatie van de projector.....	55
Instelbare voetsteun	6, 8
In-/uitzoomen.....	35

K

Kantelhoek.....	72
Keystone	35
Kruis	23

L

Lampafdekking	6
Lamp Hours (Lampuren)	38
Lamp-Hours Reset (Lampuren terugzetten).....	39, 61
Lampje	43
Lampje voor projectielamp.....	44
Language (Taal).....	37
Lenskap.....	6

Link 21L.....	37
Low (Laag)	35
Luchtfilter.....	9
Luchtinlaat.....	9
Luidspreker.....	8

M

Menu.....	32
Message (Bericht)	36
Monitor Out-poort	8
Muisaanwijzer	24

N

Namen en functies van onderdelen	6
Numerieke toetsen.....	10

O

Ondersteunde monitors	71
Ontvanger voor afstandsbedieningssignaal	6, 8
Operation (Gebruik)	37
Operation Lock (Knopvergrendeling)	29, 35
Opslagtemperatuur	72
Optionele accessoires	66
Oververhitting	44

P

-
- Password Protect
(Wachtwoordbeveiliging) 26
 - Photo (Foto)..... 14
 - Pointer (Aanwijzer) 21
 - Pointer Shape (Aanwijzervorm).....35
 - Position (Positie) 12, 34
 - Power ON Protect
(Beveiliging Inschakelen)..... 26
 - Presentation (Presentatie) 14
 - Problemen oplossen..... 43
 - Progressive (Progressief)..... 34
 - Projection (Projectie)..... 36

R

-
- Refresh Rate
(Vernieuwingsfrequentie) 38
 - Reinigen van de buitenkant
van de projector 56
 - Reinigen van de lens..... 56
 - Reinigen van het luchtfilter 56
 - Reset All
(Alle standaardwaarden)..... 39
 - Resolution (Resolutie) 38, 71

S

-
- Scherpstelring 6
 - Sharpness (Scherpte) 33

- Sleep Mode (Slaapstand)..... 37
- Source (Bron) 38
- Source Search (Bron zoeken)... 7, 18
- Specificaties 72
- Sports..... 14
- Sports (Sport) 14
- sRGB 14
- Startup Screen (Opstartscherf) ... 36
- Submenu..... 32
- S-Video-poort..... 8
- Sync. (Synchronisatie) 13, 34
- Sync. (Synchronisatie) Info..... 38

T

-
- Temperatuurlampje 44
 - Theatre (Theater)..... 14
 - Tint 33
 - Tracking 12, 34

U

-
- USB-aansluiting 70
 - USB-poort 8
 - User's Logo Protect
(Beveiliging gebruikerslogo)..... 27
 - User's Logo (Gebruikerslogo) 63

V

-
- Ventilatierooster 6
 - Verbruiksmaterialen 66
 - Verklarende woordenlijst..... 67
 - Vervangen van de batterijen 57
 - Vervangen van de lamp 58
 - Vervangen van het luchtfilter 62
 - Videopoort 8
 - Video Signal (Videosignaal)... 34, 38
 - Volume 17, 35

W

-
- Wachtwoordbeveiligingsstickers ... 27

Z

-
- Zender voor
afstandsbedieningssignaal..... 10
 - Zoeken 10
 - 'Extended' (Uitgebreid), menu.... 36
 - 'Image' (Beeld), menu..... 33
 - 'Info', menu 38
 - 'Reset' (Standaardwaarden),
menu 39
 - 'Settings' (Instellingen), menu 35
 - 'Signaal' (Signaal), menu 34

Alle rechten voorbehouden. Niets uit deze uitgave mag worden vervoelvoudigd, opgeslagen in een geautomatiseerd gegevensbestand of openbaar worden gemaakt, in enige vorm of op enige wijze, hetzij elektronisch, mechanisch, door fotokopieën, opnamen of op enige andere manier, zonder voorafgaande schriftelijke toestemming van SEIKO EPSON CORPORATION. Er wordt geen patent aansprakelijkheid aanvaard met betrekking tot het gebruik van de informatie in dit document. Noch wordt enige aansprakelijkheid aanvaard voor schade die voortvloeit uit het gebruik van de informatie in dit document.

SEIKO EPSON CORPORATION noch zijn dochterondernemingen kunnen verantwoordelijk worden gesteld door de koper van dit product of derden voor schade, verlies, kosten of uitgaven die de koper of derden oplopen ten gevolge van: al dan niet foutief gebruik of misbruik van dit product, ongeoorloofde wijzigingen in of reparaties aan het product of (met uitzondering van de V.S.) het niet strikt naleven van de gebruiks- en onderhoudsvorschriften van SEIKO EPSON CORPORATION.

SEIKO EPSON CORPORATION kan niet aansprakelijk worden gesteld voor schade of problemen voortvloeiend uit het gebruik van andere dan originele onderdelen of verbruiksmaterialen die door SEIKO EPSON CORPORATION zijn aangeduid als Original EPSON Products of EPSON Approved Products.

Algemene kennisgeving:

EPSON is een gedeponeerd handelsmerk van SEIKO EPSON CORPORATION.

Macintosh, Mac en iMac zijn gedeponeerde handelsmerken van Apple Computer, Inc.

IBM is een gedeponeerd handelsmerk van International Business Machines Corporation.

Windows en Windows NT zijn handelsmerken van Microsoft Corporation in de Verenigde Staten van Amerika.

Dolby is een gedeponeerd handelsmerk van Dolby Laboratories. Pixelworks en DNX zijn handelsmerken van Pixelworks, Inc.

Andere productnamen vermeld in deze uitgave dienen uitsluitend als identificatie en kunnen handelsmerken zijn van hun respectieve eigenaars. EPSON maakt geen enkele aanspraak op enige rechten op deze handelsmerken.

Dit product gebruikt 'open source'-software.