

Kotiprojektori

**EMP-TW600
EMP-TW520**

Käyttöopas



Tietoja käsikirjoista ja käytetyistä merkintätavoista

Käsikirjat

Tämän EPSON-projektorin käyttöohjeet on jaettu seuraaviin kahteen käsikirjaan. Käytä käsikirjoja alla esitetystä järjestyksessä.

1 Turvamääräykset / Maailmanlaajuiset takuehdot







Tämä käsikirja sisältää tietoja projektorin turvallisesta käyttämisestä, ja se sisältää myös *turvaohjeita*, *maailmanlaajuiset takuehdot* sisältävän vihkosen ja vianmäärityksessä käytettävän tarkistussivun. Muista lukea tämä käsikirja kokonaan, ennen kuin käytät projektoria.

2 Käyttöopas (tämä käsikirja)

Tämä käyttöopas sisältää tietoja projektorin asentamisesta, perustoiminnoista, määrittämissä valikkojen käyttämisestä, vianmäärityksestä ja ylläpidosta.

Tässä käyttöoppaassa käytetyt merkintätavat

Yleisiä tietoja

	Ilmaisee toiminnot, jotka voivat aiheuttaa henkilökohtaisia vammoja tai vaurioita projektorille, jos ohjeita ei noudateta.
	On merkki lisäinformaatiosta ja viittaa asioihin, jotka kyseisestä aiheesta olisi hyvä tietää.
	Viittaa sivuun, jolta löytyy hyödyllistä tietoa kyseisestä aiheesta.
	Osoittaa, että tämän symbolin edessä näkyvän alleviivatun sanan tai sanojen selitys löytyy termisanastosta. Lisätietoja on liitteen sanastossa.  sivu 53
 jne.	Merkitsevät kaukosäätimen tai projektorin ohjauspaneelin painikkeita.
(Valikon nimi)	Viittaa määrittysten valikkovaihtoehtoihin. Esimerkki: Picture (Kuva) - Color Mode (Väritila)
[(Nimi)]	Tarkoittaa projektorin portin nimeä. Esimerkki: [InputA]

Sanojen ”laite” ja ”projektor” merkitys

Kun sanat ”laite” tai ”projektor” esiintyvät tämän *käyttöoppaan* tekstissä, ne voivat tarkoittaa itse projektoriin sisältyviä lisävarusteita tai erikseen hankittavaa lisälaitetta.

Osien tarkistaminen

Kun purat projektoria pakkauksesta, varmista, että kaikki tässä mainitut osat ovat tallessa.

Jos jokin osa puuttuu tai on viallinen, ota yhteys myyjään.

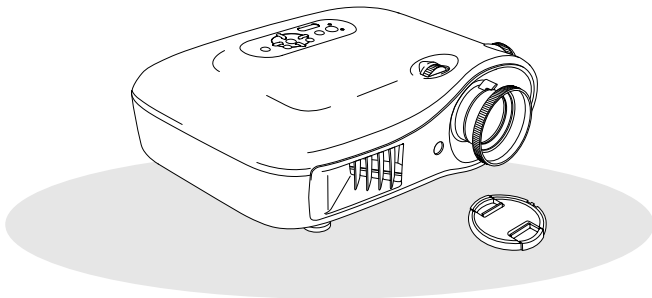

- Projektorin (ja linssin suojuksen)**

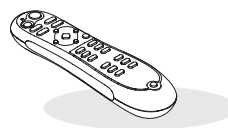

- Kaukosäädin**

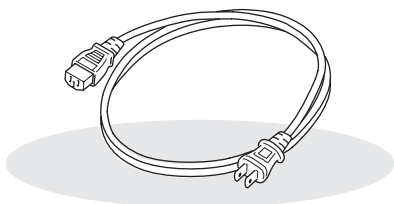

- Virtajohto (3,0 m)**
Käytetään projektoria liittämiseen pistorasiaan.



- AA-kokoiset alkaliparistot (2 kpl)**
Asennetaan kaukosäätimeen.

Käyttöohjeet

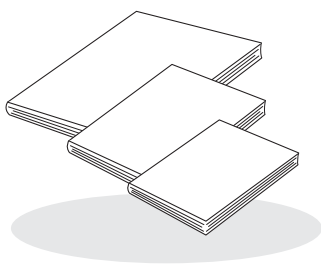

- Turvamääräykset/Maailmanlaajuiset takuehdot**
- Käyttöopas**
- Pikaopas**
* Joidenkin alueiden käyttöohjeet eivät sisällä pikaopasta.

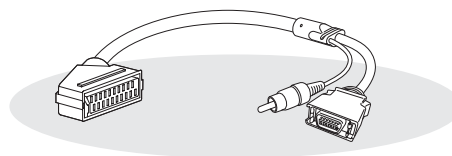

- D4 SCART -sovitin**
SCART-kaapelilla projektori voidaan liittää laitteeseen, joka lähettää kuvat RGB- tai komponenttivideosignaalin.
* Joillakin alueilla D4 SCART -sovitin ei ehkä sisälly myyntipakkaukseen.

Sisällysluettelo

■ Projektorin toiminnot	4	Kaukosäädin.....	7
■ Osien nimet ja toiminnot	6	Takana	8
Edessä / Päällä	6	Pohjassa.....	8
Ohjauspaneeli	6	■ Ulkokuori.....	9

Projektorin asentaminen

■ Asentaminen.....	10	■ Kaukosäätimen käyttöönotto	13
Kuvan koon säätäminen	10	Parištojen asentaminen kaukosäätimeen... 13	
■ Kuvalähteiden liittäminen.....	12		

Perustoiminnot

■ Kuvien projisoiminen.....	14	■ Projisoidun kuvan säätäminen	16
Virran kytkeminen ja		Tarkennuksen säätö	16
kuvien projisoiminen	14	Kuvan koon hienosäätö	
		(Zoom adjustment	
		[Zoomauksen säätö]).....	16
		Projisoidun kuvan paikan säätäminen	
		(Lens shift [Linssinsiirto])	16



Kuvanlaadun säätäminen

■ Kuvanlaadun perussäädöt	18	■ Kuvanlaadun tutkiminen tarkemmin	23
Väritilan valitseminen	18	Terävyyden säätäminen (Lisäasetukset)....	23
Kuvasuhteen valitseminen	19	Automaattinen himmennin -asetus	23
■ Värien lisäsäädöt.....	20	■ Aiemmin määritettyjen asetusten	
Ihonsävyn säätäminen	20	käyttäminen kuvia katseltaessa	
Absoluuttisen värilämpötilan säätäminen ...	20	(muistitoiminto)	24
Gamman säätäminen	21	Kuvanlaadun säätöjen noutaminen	
RGB-säätö (Offset [Siirtymä], Gain		(Load Memory [Lataa muisti]).....	24
[Vahvistus]).....	22	Kuvanlaadun säätöjen tallentaminen	
Sävyn ja kylläisyyden säätäminen.....	22	(Save Memory [Tallenna muisti])	25

Määrittämisvalikko

■ Määrittämisvalikkojen toiminnot	26	Settings (Asetukset) -valikko	31
Määrittämisvalikkoluettelo	26	Memory (Muisti) -valikko	33
Picture (Kuva) -valikko	28	Reset (Palauta) -valikko	34
Image (Kuva) -valikko.....	29	Asetusvalikkojen käyttäminen	34

Vianmääritys

■ Ongelmanratkaisu	35	Kun merkkivaloista ei ole apua	36
Merkkivalojen tulkitseminen	35	• Kuviin liittyviä ongelmia	37
•  Kun varoitusmerkkivalo palaa tai vilkkuu	35	• Ongelmia esitystä aloitettaessa	41
•  Kun toimintamerkkivalo palaa tai vilkkuu	36	• Kaukosäätimeen liittyvät ongelmat	41

Liite

■ Huolto	42	■ Lisävarusteet ja kulutusosat	47
Puhdistus	42	■ Luettelo tuetuista monitorinäytöistä	48
• Ilmansuodattimen puhdistaminen	42	• Komponenttivideo	48
• Projektorin kotelon puhdistaminen	42	• Komposiittivideo/S-Video	48
• Linssin puhdistus	42	• Analogisten RGB- ja muiden signaalinen tuominen [HDMI]-tuloporttiin	49
Kuluvien osien vaihtojaksot	43	■ Tekniset tiedot	50
• Ilmansuodattimen vaihtojakso	43	■ Sanasto	53
• Lampun vaihtoaika	43	■ Hakemisto	55
Kulutusosien vaihtaminen	44		
• Ilmansuodattimen vaihtaminen	44		
• Lampun vaihtaminen	45		
• Lampun käyttöajan uudelleen asettaminen	46		

Projektorin toiminnot

▶ Kuvan ulkoasu voidaan valita sen ympäristön mukaan jossa projektoria käytetään (Color Mode [Väritila])

Kuvat voidaan näyttää kuhunkin ympäristöön parhaiten sopivalla tavalla valitsemalla haluttu väritila seuraavista seitsemästä vaihtoehdosta:

Jos valittuna on Natural (Luonnollinen)-, Theatre (Teatteri)-, Theatre Black 1 (Pim. teatteri 1)-, Theatre Black 2 (Pim. teatteri 2)- tai sRGB -asetus, laite käyttää automaattisesti Epson Cinema Filter -tehostetta, joka lisää kontrastia ja näyttää ihonvärin luonnollisempana. 🖱️ sivu 18

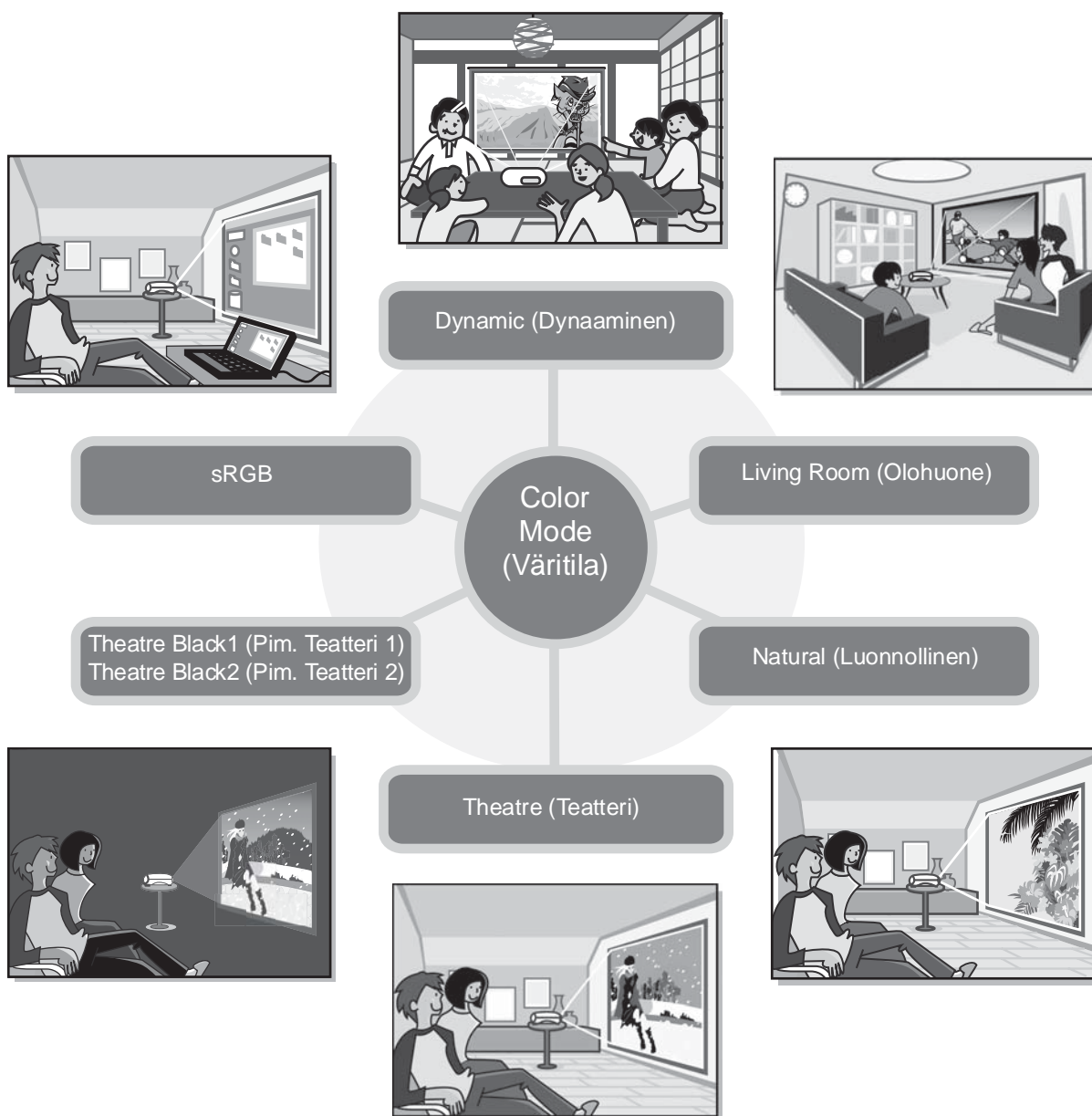

▶ Kehittynyt värinsäätö

Color Mode (Väritila) -asetuksen lisäksi absoluuttista värilämpötilaa ja ihonsävyä voidaan säätää yksinkertaisesti käyttäjän omien mieltymysten mukaan. Voit lisäksi RGB-värien gamma-, offset (siirtymä)- ja gain (vahvistus) -arvoja sekä RGBCMY-värien hue (sävy)- ja saturation (kylläisyys) -arvoja säätämällä luoda kuvaan sopivat värit. 🖱️ sivu 20

▶ Laajakulmainen linssin siirtotoiminto

Linssin kulmaa säätämällä voidaan näytettävää kuvaa säätää pysty- ja vaakasuunnassa vääristämättä kuvaa. Näin projektorin sijoituspaikka voidaan valita vapaammin. Projektori voidaan ripustaa kattoon tai sijoittaa sivuun valkokankaan keskilinjasta. 🖱️ sivu 16

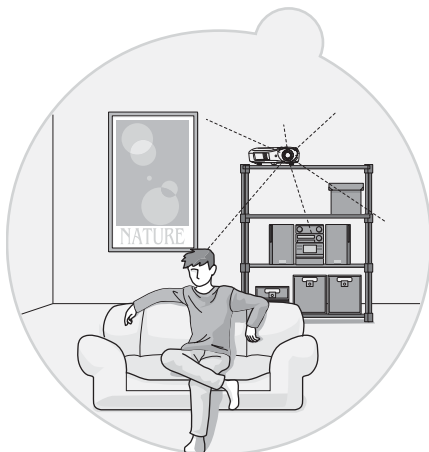
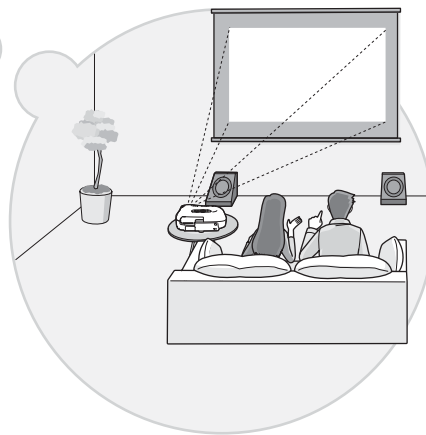
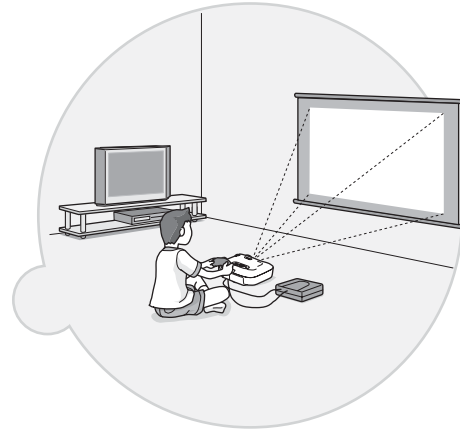
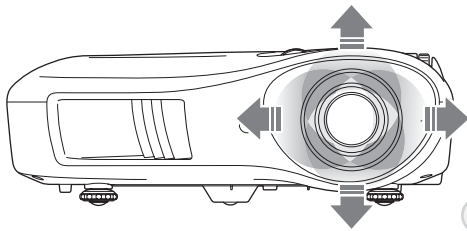

▶ 1,5-kertainen zoomaus lyhyitä etäisyyksiä varten

Laitteessa on 1,5-kertainen zoomauslinssi lyhyitä etäisyyksiä varten. Kuvat voidaan näyttää jopa 2,5 m levyisinä (vain kuvasuhteella 16:9), vaikka etäisyys olisi vain 3 m (10 jalkaa). 🖱️ sivu 10

▶ Kehittyneet kuvanlaadun säätötoiminnot

Kehittyneiden kuvanlaadun säätötoimintojen, kuten Auto Iris (Automaattinen himmennin)- ja Sharpness (Advanced) (Terävyys [Lisäasetukset]) -asetusten, ansiosta voidaan nauttia terävemmistä kuvista. Kun automaattinen himmennin -toiminto on käytössä, valon määrää säätyy automaattisesti kuvan mukaan, mikä lisää syvyyttä ja perspektiiviä. Sen lisäksi, että terävyyden säätötoiminto vaikuttaa koko kuvaan, sillä voidaan korostaa tiettyjä alueita, kuten hiuksia ja vaatekangasta. 🖱️ sivu 23

▶ Erilaisia kuvansäätötoimintoja

Seuraavassa on mainittu muutamia monista käytettävissä olevista toiminnoista.

EPSON Super White -toiminnolla estetään ylivallotus kuvissa, jotka ovat liian kirkkaita. 🖱️ sivu 30

- **Progressiivinen** ▶ muunnos, jonka ansiosta lopputulos on erinomainen sekä paljon liikettä sisältäviä kuvia että pysäytyskuvia näytettäessä. 🖱️ sivu 30
- **Aspect (Kuvasuhte)** ▶ -toiminto, joka mahdollistaa kuvien katsomisen laajakangasmuodossa. 🖱️ sivu 19
- Muistitoiminnot, joita käyttämällä valitut asetukset voidaan tallentaa ja ottaa myöhemmin uudelleen käyttöön kaukosäätimellä. 🖱️ sivu 24
- Lukitusasetukset, joilla projektorin ohjauspaneeli voidaan lukita säätöjen tekemisen jälkeen, niin että niitä ei voida muuttaa vahingossa (🖱️ sivu 31) tai että lapset eivät kytke virtaa vahingossa katsoessaan linssiin. 🖱️ sivu 31

Osien nimet ja toiminnot

Edessä / Päällä

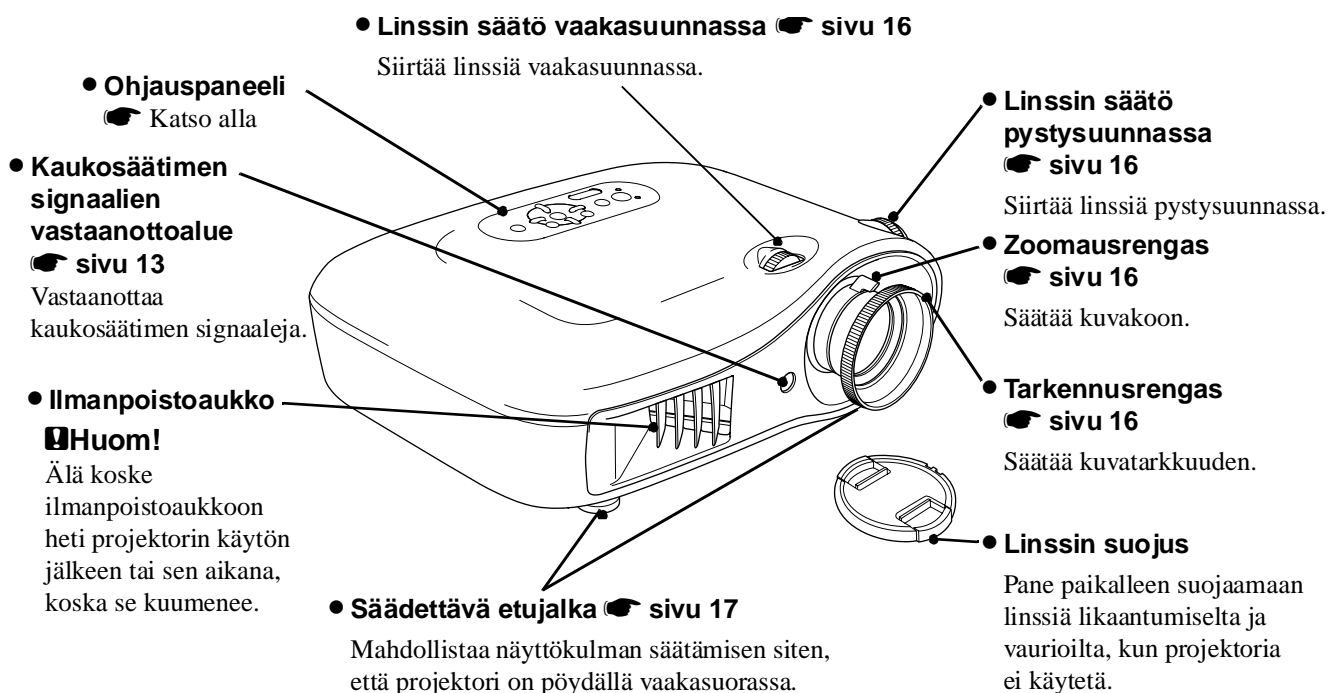





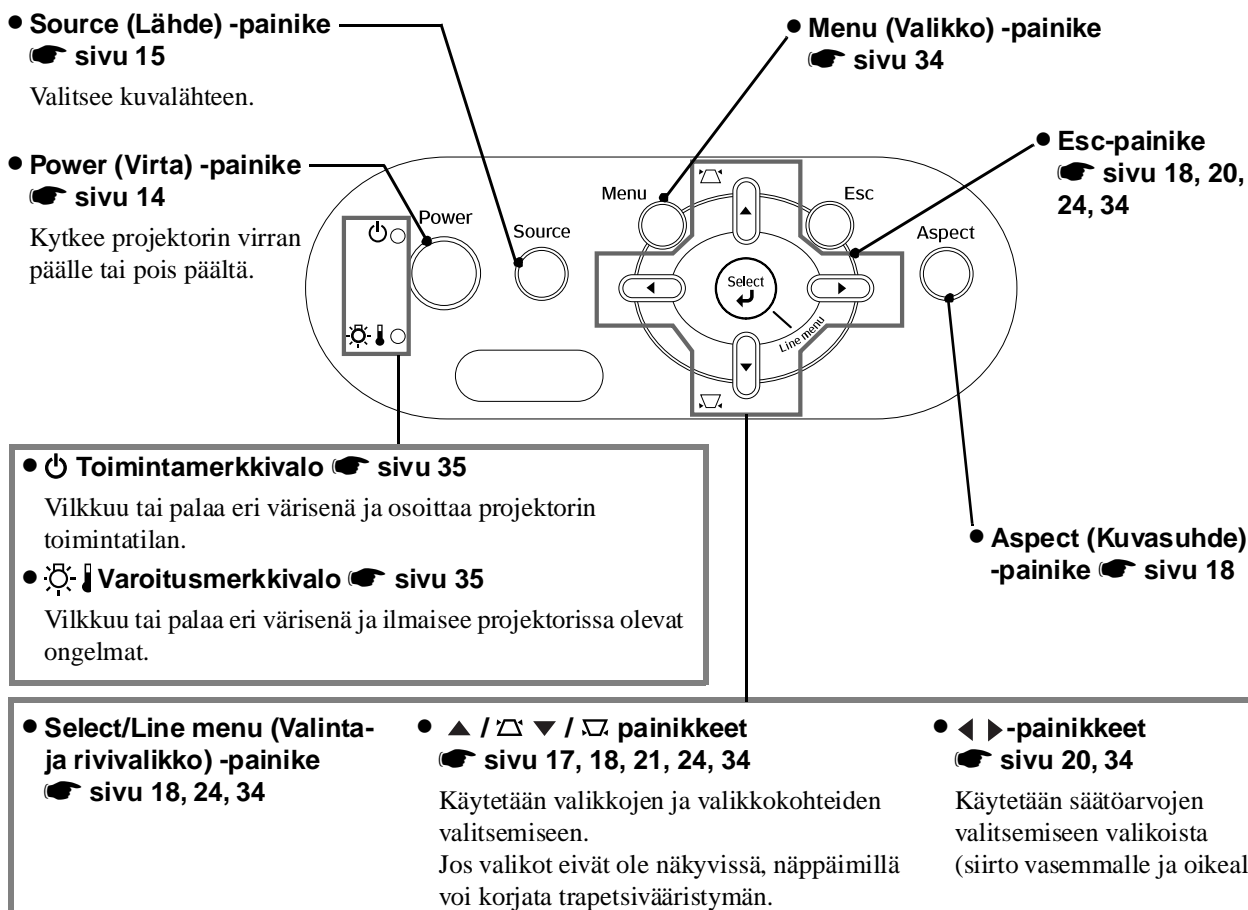



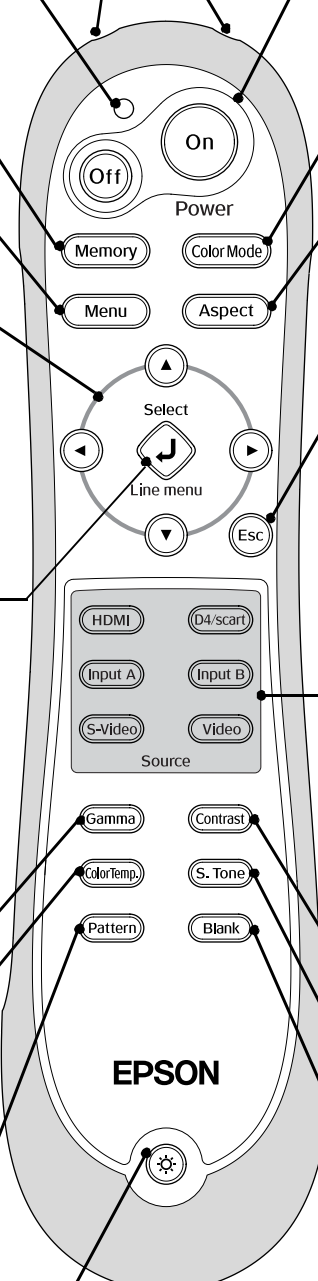













Ohjauspaneeli











Painikkeet, joiden kohdalla ei ole selitettä, toimivat samalla tavalla kuin vastaavat kaukosäätimen painikkeet. Lisätietoja näistä painikkeista on kohdassa ”Kaukosäädin”.



Kaukosäädin

- 
- Merkkivalo**
Valo palaa, kun kaukosäädin lähettää signaaleja.
- Memory (Muisti) -painike**  sivu 25
Noutaa tallennetut tiedot muistista.
- Menu (Valikko) -painike**  sivu 34
Näyttää asetusvalikot koko näytössä.
-  painike**  sivu 18, 20, 22, 24, 34
Paina tätä, kun haluat valita valikkokohteita ja säätöarvoja tai säätää zoomausta ja tarkennusta.
- Select/Line menu (Valinta- ja rivivalikko) -painike**  sivu 18, 24, 34
Näyttää rivivalikon.
Kun valikko on näkyvässä, voit tällä painikkeella valita valikkokohteen ja jatkaa seuraavaan näyttöön.
- Gamma-painike**  sivu 21
Säätää gamma-arvoja.
- Color Temp (Väriämpötila) -painike**  sivu 20
Säätää absoluuttista väriämpötilaa.
- Pattern (Kuvio) -painike**  sivu 17
Valitsee testikuvion.
-  (Valaistus) -painike**
Kaukosäätimen painikkeisiin syttyy taustavalo, kun tätä painiketta painetaan. Valo sammuu automaattisesti 10 sekunnin kuluttua.
- Kaukosäätimen signaalin lähetyalue**  sivu 13
Lähettää kaukosäätimen signaalit.
- On/Off (Virran kytkentä ja katkaisu) -painikkeet**  sivu 14
Kytkevät ja katkaisevat projektorin virran.
- Color Mode (Väritila) -painike**  sivu 18
Vaihtaa väritilan.
- Aspect (Kuvasuhte)  -painike**  sivu 18
Valitsee kuvasuhteen.
- Esc-painike**  sivu 18, 20, 24, 34
[Esc]-näppäimen painaminen, kun valikko on näkyvässä, tuo näkyviin edellisen valikon.
- Source (Lähde) -painikkeet**  sivu 15
- HDMI  -painike**
 - InputB-painike**
 - S-Video  -painike**
 - Video-painike**
Vaihtaa näyttökuvaksi projektorin valitusta portista tulevan kuvan.
 - D4/scart-painike**
 - InputA-painike**
Vaihtaa näyttökuvaksi projektorin valitusta portista tulevan kuvan.
Voit valita porttiin liitetystä laitteesta tulevan signaalin.
- Contrast (Kontrasti) -painike**  sivu 28
Säätää kontrastia 
- S.Tone (Ihonsävy) -painike**  sivu 20
Säätää kuvissa näkyvien ihmisten ihonsävyä.
- Blank (Tyhjä) -painike**
Tätä painiketta painamalla kuvan saa näkyviin tai pois näkyvistä.

Takana

- **[SCART]-tuloportti**  sivu 12
Liitetään videolaitteen SCART-porttiin projektorin mukana toimitetulla D4 SCART-sovittimella.
- **[InputA]-portti**  sivu 12
Liitetään videolaitteen komponenttivideoporttiin (YcbCr- tai YpbPr- -porttiin).
- **[InputB]-portti**  sivu 12
Liitetään tietokoneen RGB-porttiin.
- **[HDMI]-tuloportti**  sivu 12
Liitetään HDMI-yhteensopivaan videolaitteeseen tai tietokoneeseen.
- **[Trigger out]-portti**
Kun projektoriin on kytketty virta, tästä portista lähtee 12 V:n tasavirtasignaali. Kun projektorin virta katkaistaan tai sen toiminnassa on ongelma, signaalin jännite muuttuu nollassa (0 V). Näin se ilmaisee liitetylle laitteelle, onko projektorin virta kytketty vai ei.
- **[Video]-tuloportti**  sivu 12
Liitetään toisen videolaitteen yleiseen videoporttiin.
- **[S-video]-tuloportti**  sivu 12
Tuo projektoriin S-Video-signaalin toisesta videolaitteesta.
- **Virransyöttö**  sivu 14
Virtajohto liitetään tähän.
- **Päävirtakytkin**  sivu 14
- **[RS-232C]-portti**
Kytkee projektorin tietokoneeseen RS-232C-kaapelilla. Tämä portti on vain tarkistusta varten eikä ole tarkoitettu asiakkaan käyttöön.
- **Kaukosäätimen signaalien vastaanottoalue**  sivu 13
Vastaanottaa kaukosäätimen signaaleja.
- **Turvalukko**  sivu 54

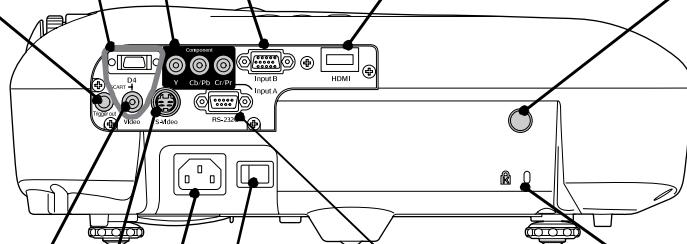

Pohjassa

- **Kiinnityskohdat ripustusta varten (4 kohtaa)**  sivu 47
Kiinnitä lisävarusteena saatava kattoripustin tähän, kun ripustat projektorin kattoon.

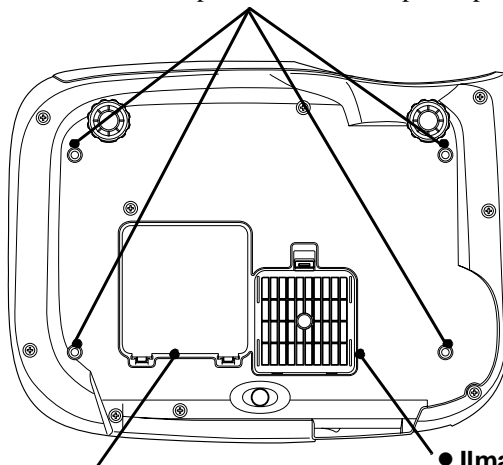

- **Lampun kansi**  sivu 45
Avaa tämä kansi, kun vaihdat lampun.
- **Ilmansuodatin (ilmanottoaukko)**  sivu 42, 44
Estää pölyn ja muiden vieraiden osien joutumisen projektoriin. Puhdistettava säännöllisesti.

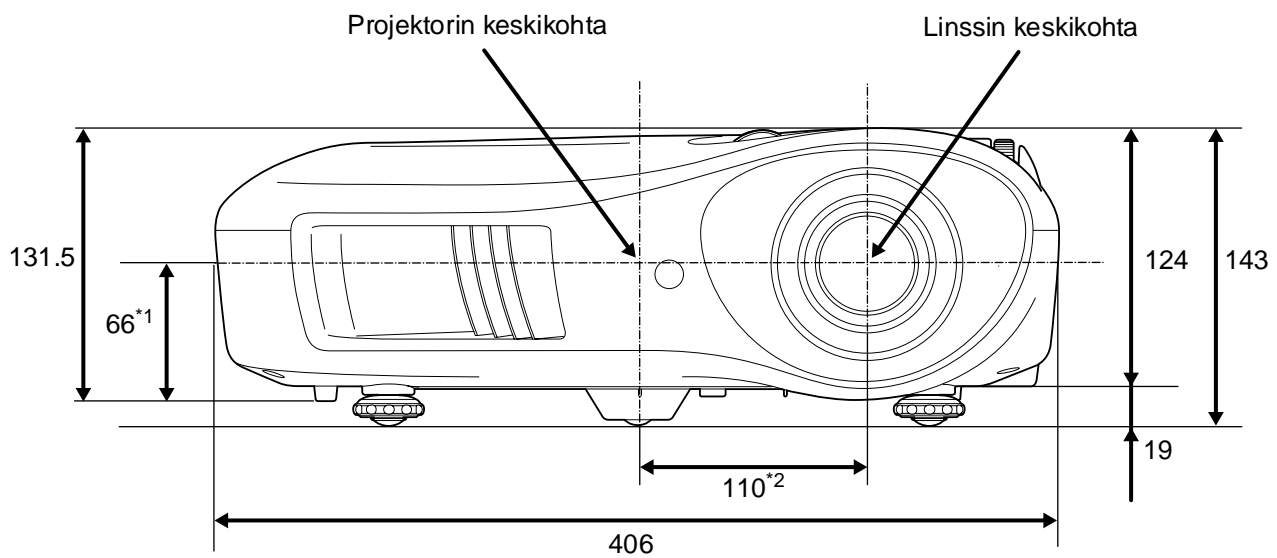

*1 Linssin keskikohdan etäisyys kiinnityskohdasta.

(Linssin säätövara: Enintään 8,6 mm pystysuunnassa)

*2 Linssin keskikohdan etäisyys projektorin keskikohdasta

(Linssin säätövara: Enintään 7,7 mm vaakasuunnassa)

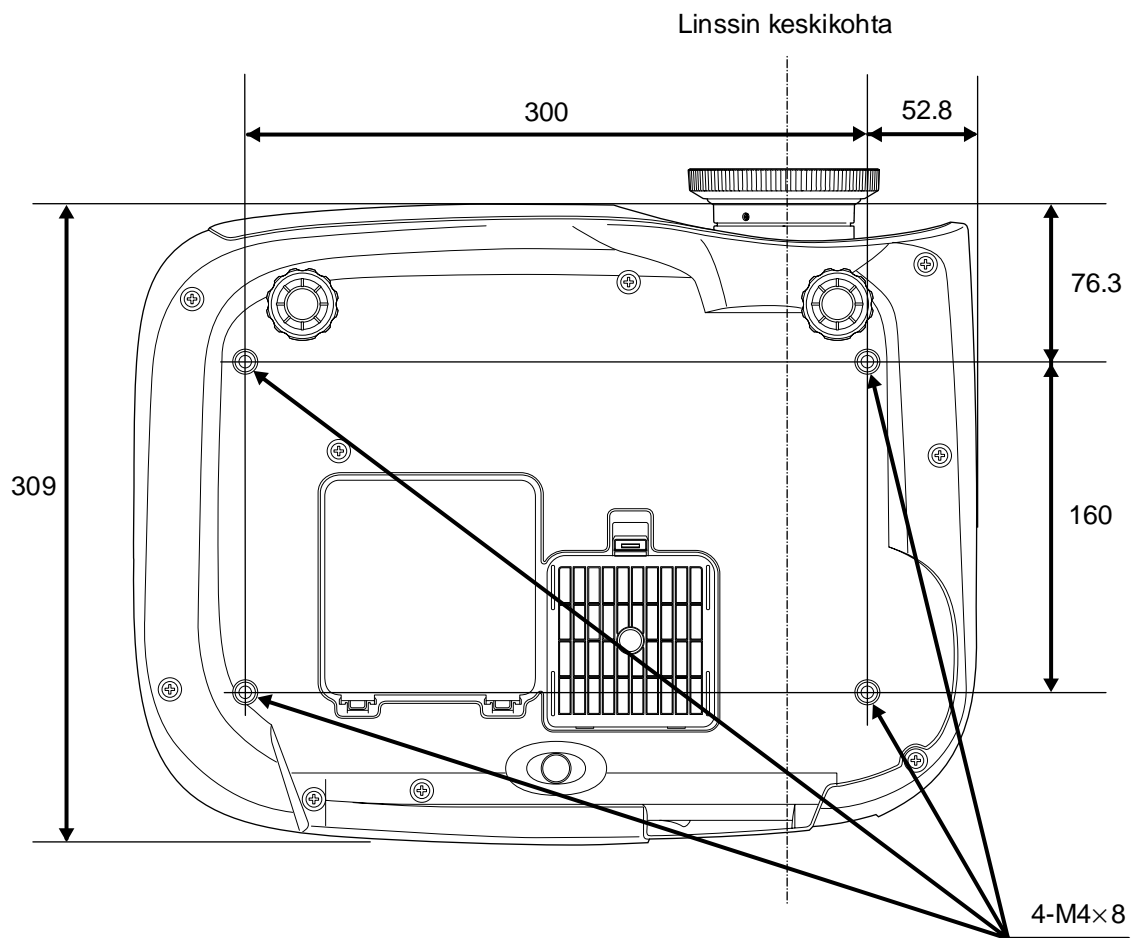

Yksikkö: mm

Kuvan koon säätäminen

Näytettävän kuvan koko määräytyy tavallisesti sen mukaan, mikä on projektorin etäisyys valkokankaasta.

- Huom!**
- Muista lukea *Turvamääräykset / Maailmanlaajuiset takuuehdot* -vihkonen, ennen kuin asennat projektorin.
 - Älä aseta projektoria ylösalaisin. Projektori voi vahingoittua.

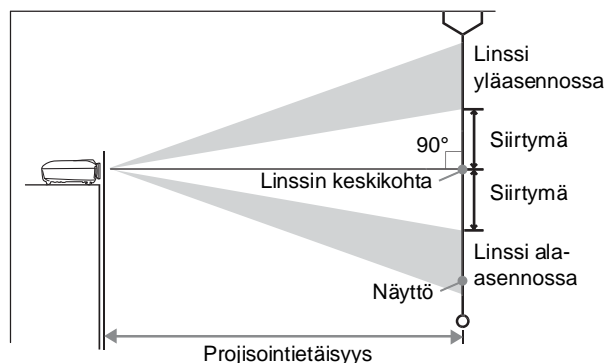

Korkeus linssin keskikohdasta näytettävän kuvan alareunaa vaihtelee linssin asetuksen mukaan.

Aseta projektori alla olevan taulukon mukaan siten, että kuvat näkyvät kankaalla oikean kokoisena. Arvoja tulee käyttää ohjeena, kun projektorin asennetaan.

Yksiköt: cm (tuumaa)		Yksiköt: cm (jalkaa)		Yksiköt: cm (tuumaa)		Yksiköt: cm (jalkaa)		Yksiköt: cm (tuumaa)	
Kuvakoko 16:9		Projisointietäisyys			Kuvakoko 4:3		Projisointietäisyys		
		Lyhin (Suur.)	- Pisin (Pien.)	Siirtymä			Lyhin (Suur.)	- Pisin (Pien.)	Siirtymä
30"	66 x 37 (26 x 15)	88-133 (2,9-4,4)		19 (7,4)	30"	61 x 46 (24 x 18)	107-163 (3,5-5,3)		23 (9,0)
40"	89 x 50 (35 x 20)	118-179 (3,9-5,9)		25 (9,8)	40"	81 x 61 (32 x 24)	145-219 (4,8-7,2)		30 (12,0)
60"	130 x 75 (51 x 28)	180-270 (5,9-8,9)		37 (14,7)	60"	120 x 90 (47 x 35)	220-330 (7,2-10,8)		46 (18,0)
80"	180 x 100 (71 x 39)	241-361 (7,9-11,8)		50 (19,6)	80"	160 x 120 (63 x 47)	295-442 (9,7-14,5)		61 (24,0)
100"	220 x 120 (87 x 47)	303-452 (9,9-14,8)		62 (24,5)	100"	200 x 150 (79 x 59)	370-554 (12,1-18,2)		76 (30,0)
120"	270 x 150 (106 x 59)	364-544 (11,9-17,8)		75 (29,4)	120"	240 x 180 (94 x 71)	445-665 (14,6-21,8)		91 (36,0)
150"	330 x 190 (130 x 75)	456-681 (15,0-22,3)		93 (36,8)	150"	300 x 230 (118 x 91)	558-833 (18,3-27,3)		114 (45,0)
200"	440 x 250 (173 x 98)	609-909 (20,0-29,8)		125 (49,0)	200"	410x300 (161x118)	746-1112 (24,5-36,5)		152 (60,0)
300"	660 x 370 (260 x 146)	916-1365 (30,1-44,8)		187 (73,5)	300"	610 x 460 (240 x 181)	1121-1671 (36,8-54,8)		229 (90,0)

Linssin säätö

Linssin säätöpyörää käyttämällä voidaan valita kuvan paikka, mikä on erittäin käytännöllistä seuraavissa tapauksissa:  sivu 16

- projektori riippuu katosta
- valkokangas sijaitsee korkealla
- projektori on sijoitettu sivuun valkokankaan edessä istuvien viereen.
- projektori on esimerkiksi hyllyssä.

Kun kuvaa säädetään linssin säätöpyörän avulla, kuvassa ei näy vääristymiä, koska korjaus tapahtuu optisesti. Jos kuitenkin halutaan paras mahdollinen kuvanlaatu, säätötoimintoa ei pitäisi käyttää.

Projektorin paikka

■ Suoraan valkokankaan edessä

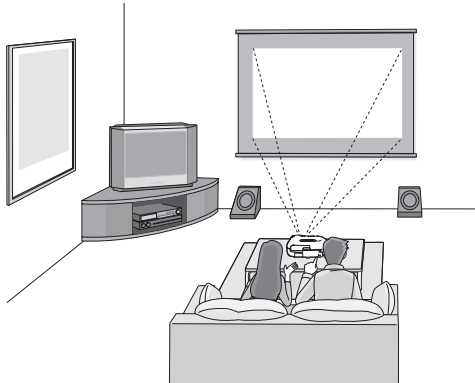

■ Sivussa valkokankaan keskilinjasta

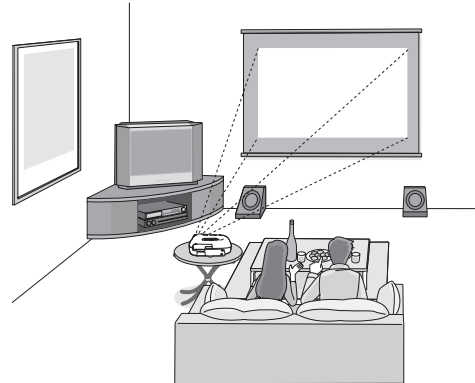

■ Katossa

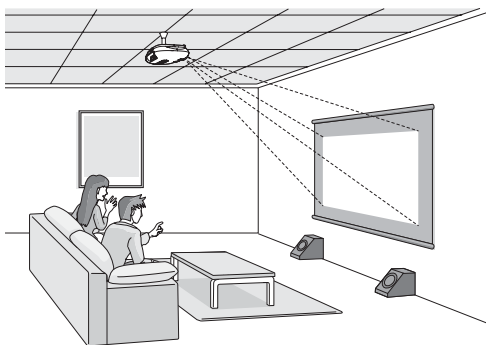

* Vaikka projektori sijaitseekin sivussa valkokankaan keskilinjasta, aseta projektori ja valkokangas siten, että ne ovat yhdensuuntaiset.

* Kun ripustat projektorin kattoon, muuta asetukset määrittämisvalikosta. 🖱️ sivu 33

Määrittämisvalikko

Asetukset ▶

Projisointi

- Edessä
- Edessä/katto



Vihje:

- Vältä asettamasta projektoria pölyiseen tai kosteaan paikkaan tai paikkaan, jossa on tupakansavua tai muuta savua, varsinkin öljyistä savua.
- Puhdista ilmansuodatin vähintään joka 3. kuukausi.
- Puhdista ilmansuodatin useammin, jos käytät projektoria hyvin pölyisessä paikassa.
- Kun asennat projektorin seinän viereen, jätä vähintään 20 cm (7,9") tilaa projektorin ja seinän väliin.
- Kun projektori ripustetaan kattoon, on käytettävä erityistä asennusmenetelmää. Ota yhteyttä laitteen toimittajaan, jos haluat käyttää tätä menetelmää.

Kuvalähteiden liittäminen

Huom!

- Katkaise virta sekä projektorista että signaalilähteestä, ennen kuin liität ne. Jos jommassakummassa laitteessa on virta, liittäminen voi aiheuttaa vaurioita.
- Tarkista kaapeliliittimien ja laiteporttien muodot, ennen kuin yrität liittämistä. Jos yrität väkisin työntää liittimen sellaiseen laiteporttiin, jonka muoto tai koskettimien määrä on erilainen, laite voi toimia virheellisesti tai liitin tai portti voi vaurioitua.

Videolaite (VHS-nauhuri, DVD-soitin, pelikonsoli ja niin edelleen)

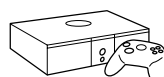
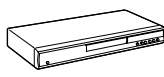

*Porttien nimet voivat vaihdella liitettävän laitteen mukaan.

Tietokone

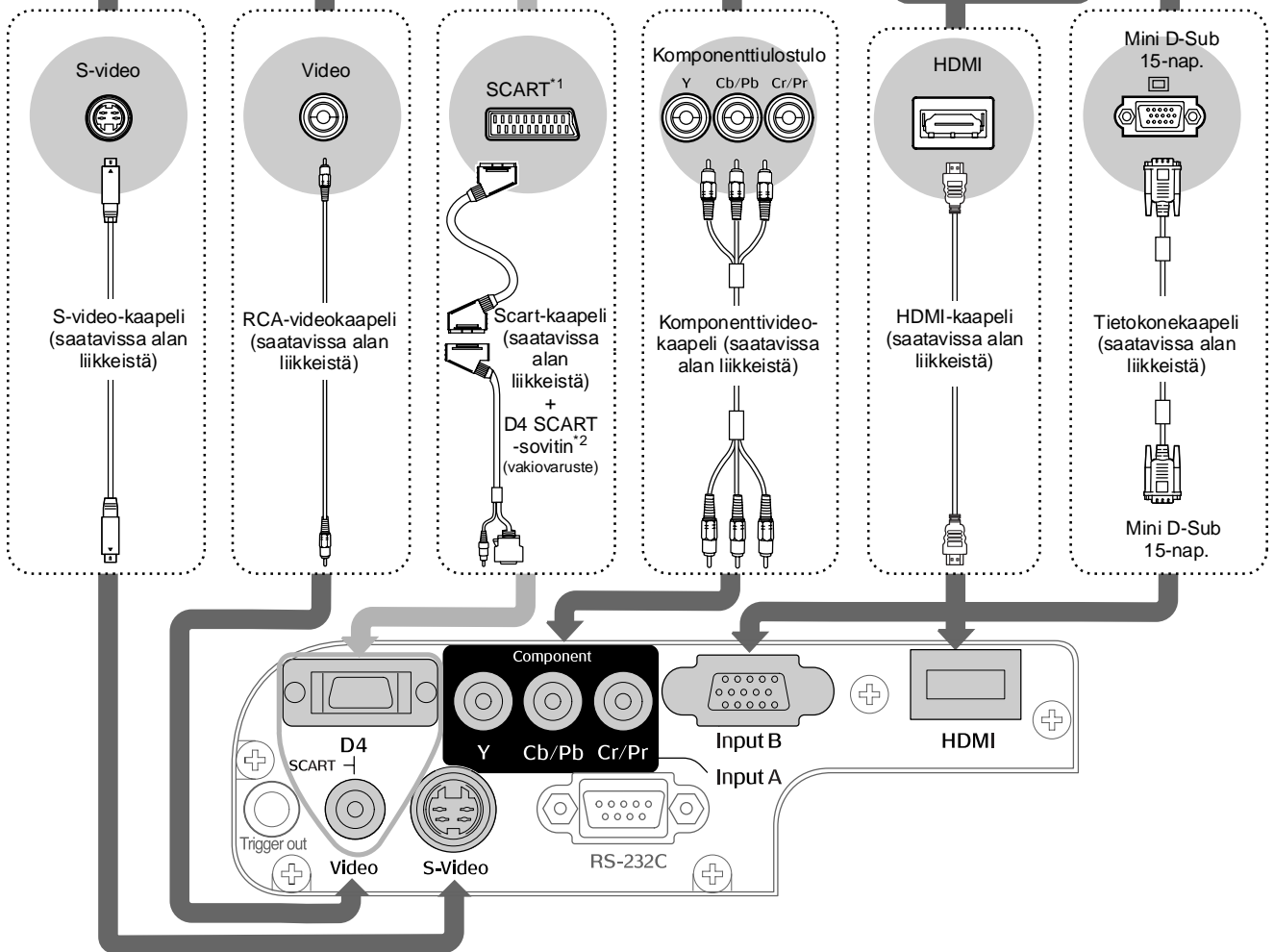

*1 DVD-soitin on liitetty D4 SCART -sovitimella, muuta Input Signal (Tulosignaali) -valikossa D4/SCART-asetuksen arvoksi SCART. ➡ "Kuvalähteen valitseminen" sivu 15

*2 Joillakin alueilla D4 SCART -sovitin ei ehkä sisälly myyntipakkaukseen.

Vihje:

- Joidenkin signaalilähteiden portit voivat olla eri muotoisia. Käytä siinä tapauksessa liittämiseen laitteen mukana toimitettuja tai erikseen ostettavia kaapeleita.
- Videolaitteen liittämässä käytettävä kaapeli on valittava sen mukaan, millainen on laitteen lähettämä videosignaali. Jotkin videolaitteet voivat lähettää erilaisia videosignaaleja. Erilaisten videosignaalin kuvanlaatuluokitus määritetään yleensä seuraavasti (laskeva paremmuusjärjestys):
 Digitaalinen komponenttividoe ➡ [HDMI] ➡ analoginen komponenttividoe [D4] [InputA] ➡ S-Video ➡ [S-Video] ➡ Komposiittividoe ➡ [Video]
 Lue videolaitteen käyttöohjeesta, millaisia videosignaali muotoja laite tukee. Komposiittivideomuotoa kutsutaan joskus yksinkertaisesti videolähdöksi.

Kaukosäätimen käyttöönotto

Paristojen asentaminen kaukosäätimeen

Kaukosäädin ei sisällä paristoja toimitushetkellä. Asenna mukana tulevat paristot, ennen kuin käytät kaukosäädintä.

1 Poista paristotilan kansi.

Pidä nuppia painettuna ja nosta kantta.

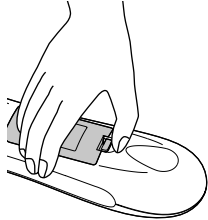

3 Aseta paristotilan kansi takaisin.

- 1 Aseta ulokkeet reikiin.
- 2 Paina kantta, kunnes se napsahtaa paikalleen.

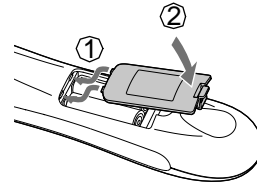

2 Pane paristot paikalleen.

Huom! Tarkista paristokotelossa olevat napaisuusmerkinnät (+ ja -) ja aseta paristot niiden mukaan.

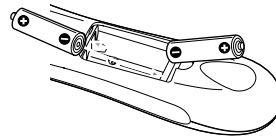

Vihje: Jos kaukosäätimen toiminta hidastuu tai lakkaa kokonaan, kun sitä on jo jonkin aikaa käytetty, paristot alkavat todennäköisesti olla tyhjiä. Jos näin tapahtuu, vaihda paristot uusiin. Korvaa paristot kahdella uudella AA-kokoisella paristolla.

Kaukosäätimen käyttäminen

■ Toiminta-alue (vaakasuunnassa)

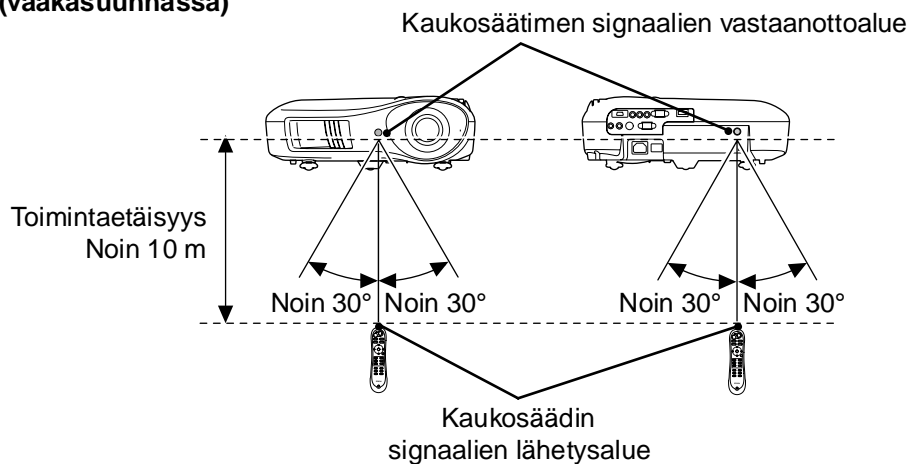

■ Toiminta-alue (pystysuunnassa)

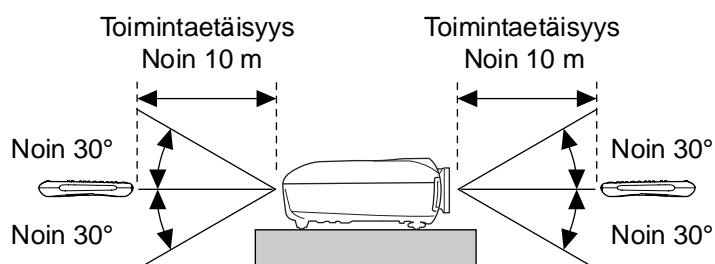

Virran kytkeminen ja kuvien projisoiminen

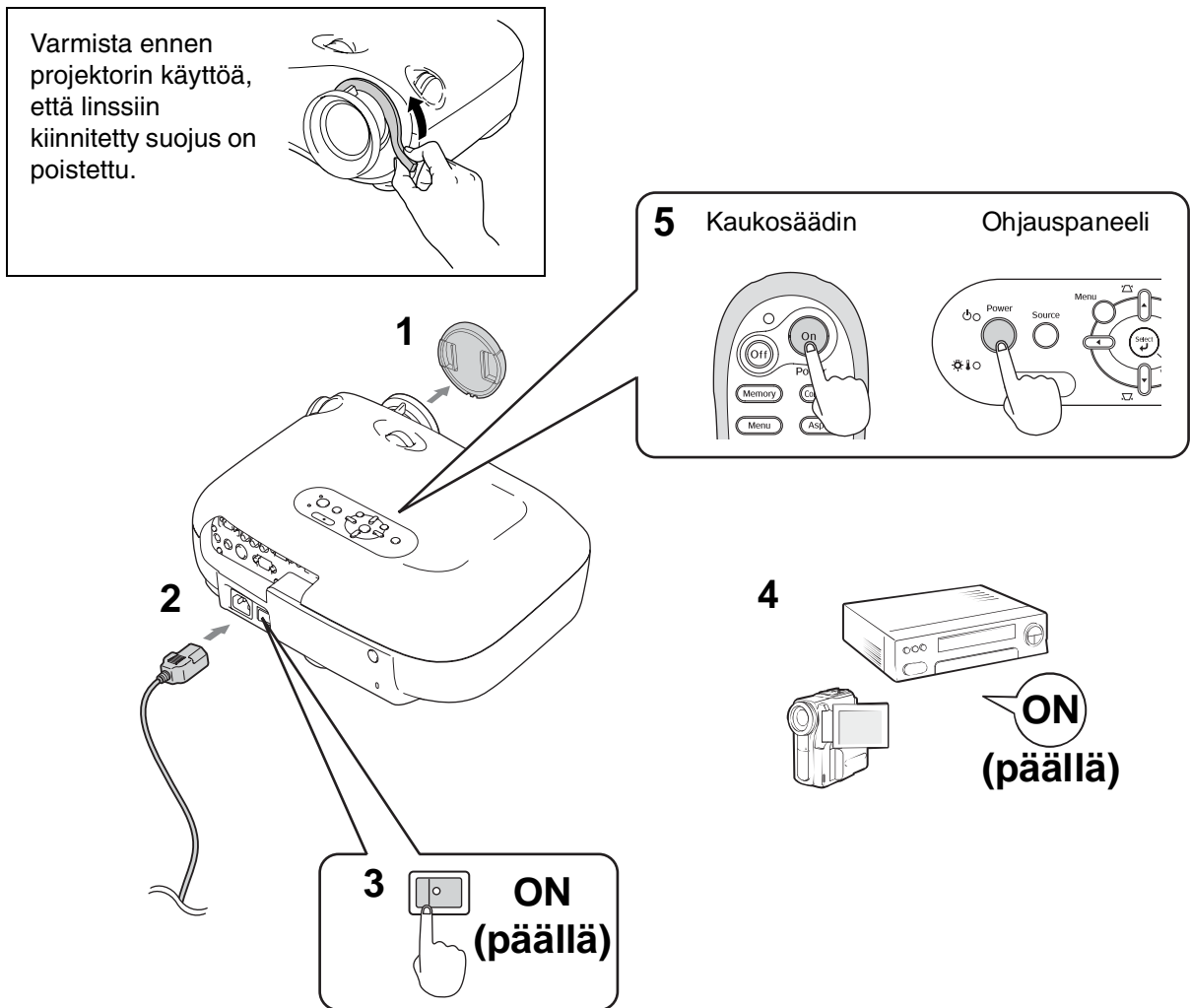

Jos projisoinnissa on ongelmia, vaikka projektori on asennettu ja liitetty oikein, lue sivu 15, 35.

- Vihje:**
- Jos asetat Direct Power On (Suora virrankytkentä) -asetuksen arvoksi On (Päällä), laitteeseen kytkeytyy virta, kun päävirtakatkaisin asetetaan ON-asentoon, eikä sinun tarvitse painaa kaukosäätimen tai projektorin ohjauspaneelin virtapainiketta.
 - Projektorissa on Child Lock (Lapsilukko) -toiminto, joka estää lapsia kytkemästä virtaa vahingossa ja katsomasta linssiin, mikä voisi vahingoittaa silmiä (sivu 31). Operation Lock (Käyttölukko) -toiminto puolestaan estää virhetoiminnot. sivu 31
 - Jos käytät projektoria yli 1500 m:n korkeudessa, muista asettaa High Altitude Mode (Korkeapaikkatila) -asetuksen arvoksi On (Päällä). sivu 32
 - Tämä projektori on varustettu automaattisella säätötoiminnolla, joka optimoi laitteen automaattisesti, kun tietokoneen tulosignaali on kytketty.
 - Jos projektoriin on liitetty kannettava tietokone tai nestekidenäytöllä varustettu tietokone, sinun on ehkä muutettava ulostuloportti näppäimistöä tai asetustoiminnolla. Pidä -näppäintä painettuna ja paina -näppäintä (näppäin, jossa on kuvake /). Kun valinta on tehty, kuva tulee pian näkyviin. Tietokoneen käyttöohjeet

Esimerkki ulostulon valinnasta	
NEC	
Panasonic	+
SOTEC	
HP	+
Toshiba	+
IBM	
SONY	+
DELL	+
Fujitsu	+
Macintosh	Aseta mirror-asetus tai näytön havaitseminen. Voit vaihtaa ulostulon valinnan painamalla käyttöjärjestelmän mukaan

Kun odotetut kuvat eivät näy

Jos laitteeseen on liitetty useita signaalilähteitä tai jos mitään kuvaa ei tule näkyviin, valitse signaalilähde kaukosäätimellä tai projektorin ohjauspaneelin painikkeilla. Jos signaalilähde on videolaite, paina ensin sen toistonäppäintä ja valitse sitten signaalilähde.

Kaukosäädintä käyttämällä

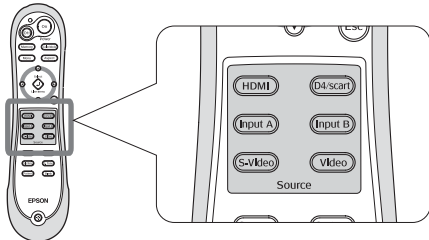

Paina painiketta, jossa on sen portin nimi, johon signaalilähde on liitetty.

Ohjauspaneelia käyttämällä

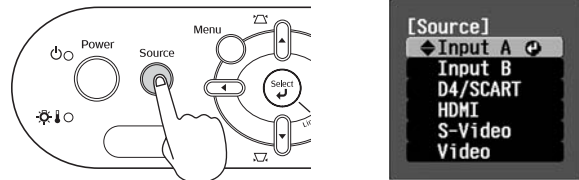

Kun painat -painiketta, valikko tulee näkyviin.

Valitse signaalilähde - tai -painikkeella.

Hyväksy valinta -painikkeella.

[Input A]-porttiin liitetystä laitteesta tulevan kuvan esittäminen

Asetuksen oletusarvo on Auto (Automaattinen), jolloin laite valitsee signaalit automaattisesti. Jos värit kuitenkin ovat luonnottomat, vaihda kuvasignaali laitetta vastaavaksi.

Kaukosäädintä käyttämällä

Kun esität [InputA]-porttiin liitetystä laitteesta tulevaa kuvaa, voit avata valikon -näppäimellä.

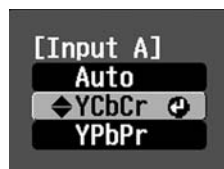

Ohjauspaneelia käyttämällä

Kun esität [InputA]-porttiin liitetystä laitteesta tulevaa kuvaa, valitse InputA ja vahvista, että haluat avata valikon.

Valitse laitetta vastaava signaali - tai -painikkeilla.

Hyväksy valinta tai -painikkeella.

Virran katkaiseminen

- 1 Katkaise virta projektoriin liitetystä signaalilähteistä.
- 2 Paina kaukosäätimen -painiketta tai projektorin ohjauspaneelin -painiketta. Jos painat projektorin ohjauspaneelin -painiketta, näyttöön tulee seuraava sanoma. Jatka painamalla -painiketta.
- 3 Kun projektori on **jäähtynyt** (kestää noin 30 sekuntia), katkaise virta päävirtakytkimestä. - tai -painikkeen painaminen ei lopeta virrankulutusta.
- 4 Aseta linssin suojus paikalleen.

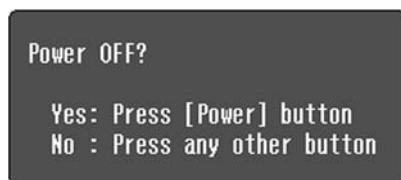

Projisoidun kuvan säätäminen

■ Tarkennuksen säätö

Voit säätää tarkennusta tarkennusrenkaan avulla.



■ Kuvan koon hienosäätäminen (zoomauksen säätäminen)

Voit säätää projisoidun kuvan kokoa kiertämällä zoomausrengasta.

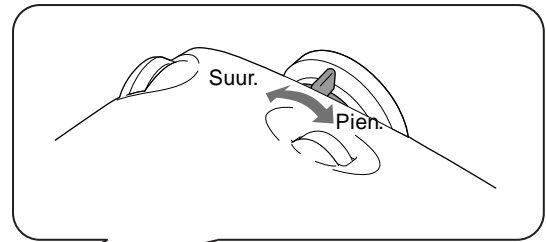

■ Projisoidun kuvan paikan säätäminen (linssin siirtymä)

Kahta linssin siirtymän säätöpyörää käyttämällä voit säätää kuvan paikkaa.

Jos et voi asettaa projektoria suoraan valkokankaan eteen, voit linssin siirtymäsäätöä käyttämällä keskittää kuvan kankaalle.

Linssi on keskitasennossa kun kuulet napsahduksen säätöpyörää kiertäessäsi.

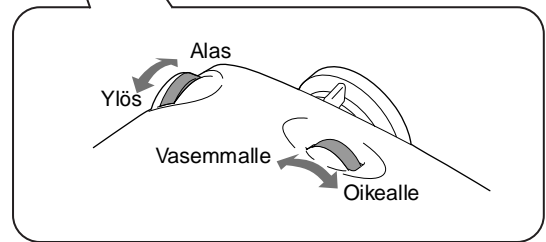

Voit siirtää kuvaa 100 % pystysuunnassa ja 50 % vaakasuunnassa. Et kuitenkaan voi käyttää näitä pysty- ja vaakasuunnan ääriarvoja samanaikaisesti.

Esim.)Kun kuvaa on siirretty vaakasuunnassa enimmäismäärä, sitä ei voi siirtää pystysuunnassa, ja kun kuvaa on siirretty pystysuunnassa enimmäismäärä, sitä voi siirtää vaakasuunnassa enintään 11 % kuvan leveydestä.

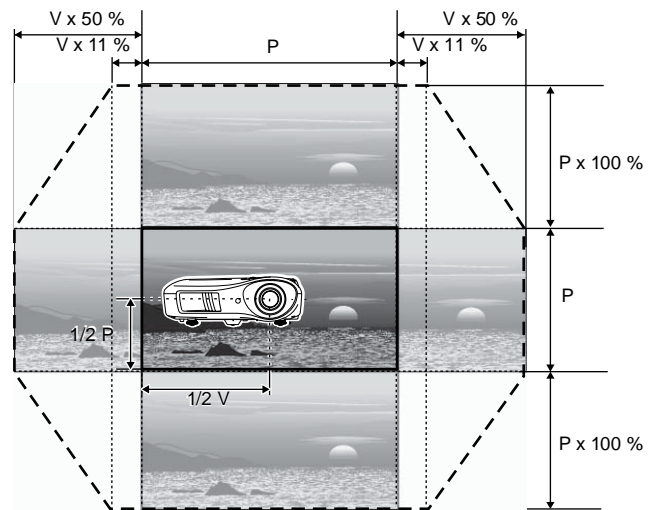

Varoitus! Kun kuljetat projektoria, muista säätää linssi alimpaan ääriasentoon. Muussa tapauksessa linssin siirtotoiminto voi vaurioitua.

Normaali (linssi on keskellä)
projisointipaikka

Alue, jossa kuva voidaan siirtää normaalista
projisointipaikasta

Projektorin kallistuksen korjaaminen

Jos projisoidut kuvat ovat kallellaan, voit säätää projektorin vaaka-asentoon sen säädettävän etujalan avulla.

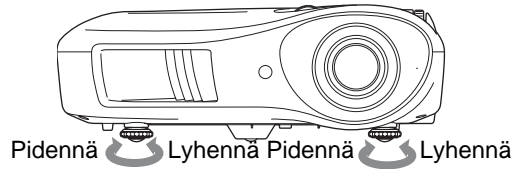

Trapetsivääristymän korjaaminen

Kun haluat sijoittaa projisoidun kuvan linssin säätötoiminnon salliman alueen ulkopuolelle, voit säätää projektorin kallistusta.

Kun projektori on kallellaan, kuvaan voi tulla trapetsivääristymää. Voit siinä tapauksessa säätää kuvaa seuraavilla ohjauspaneelin painikkeilla: (↑) (→) (↓) (←).

Kuvan laatu on kuitenkin tässä tapauksessa huonompi kuin linssin siirtoa käytettäessä. Kun linssiä on siirretty oikealle tai vasemmalle, täydellinen trapetsivääristymän korjaus ei ole mahdollista. Kun korjaat trapetsivääristymää, aseta linssin säätö keskelle vaakasuunnassa.

Trapetsivääristymä voidaan korjata, kun projektorin pystykallistus on enintään 15 astetta.

- Vihje:**
- Voit säätää asetuksia myös määrittysvalikosta. sivu 31
 - Voit palauttaa korjaamasi arvon pitämällä ohjauspaneelin - ja -painiketta painettuna vähintään 1 sekunnin ajan.

Testikuvion näyttäminen

Voit projisoida kankaalle testikuvion, kun asennat projektorin ja haluat korjata trapetsivääristymän sekä määrittää asetuksia rivivalikosta. Voit myös säätää zoomauksen ja tarkennuksen testikuviota käyttämällä.

Testikuvio tulee näkyviin, kun painat kaukosäätimen -painiketta.

Asentonäyttö

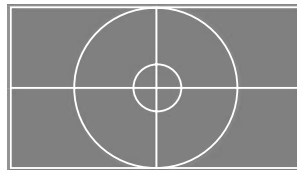

Tämän avulla voit tarkistaa, että projektori ei ole kallellaan, vaan yhdensuuntainen valkokankaan kanssa.



Tyhjentää testikuvionäytön.

Harmaasävy



Tätä kuviota käyttämällä voit säätää kirkkautta, kuvanlaatua tai värisävyä. Säätäminen tehdään rivivalikkoa käyttämällä. Joidenkin kohteiden säätäminen ei ole mahdollista, kun laitteeseen ei tule kuvasignaalia.

Kuvanlaadun perussäädöt

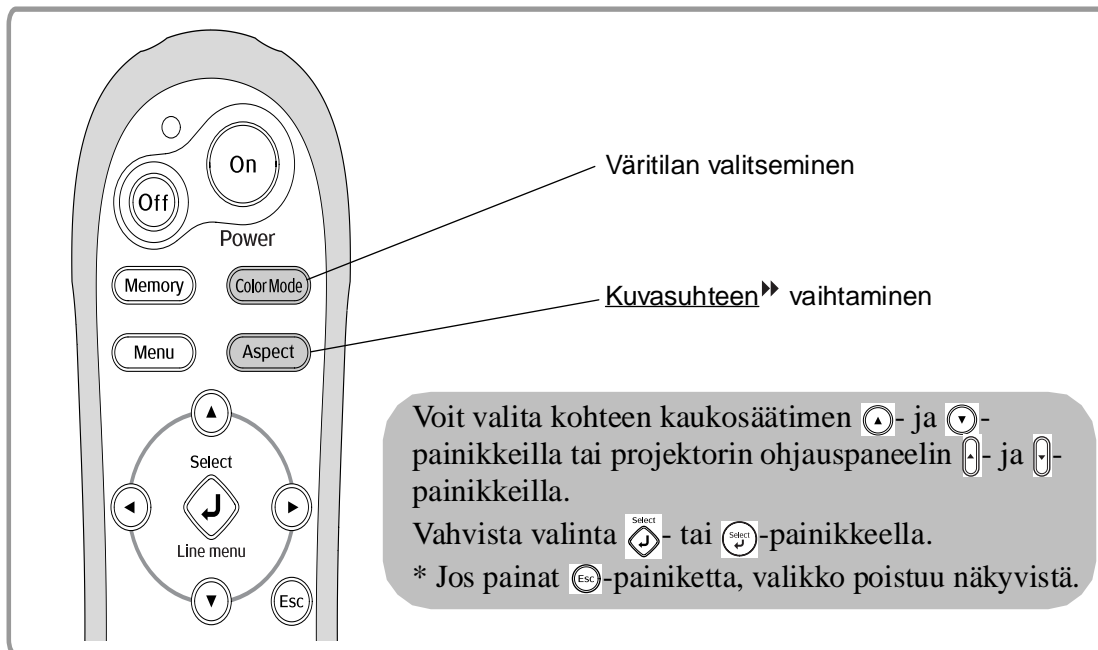

Väritilan valitseminen



Paina -painiketta ja valitse väritila valikosta.

Voit tehdä valinnan myös määritysvalikosta.

Dynamic (Dynaaminen) : Käytä, kun valoa on paljon.

Living Room (Olohuone) : Käytä huoneissa, joissa ikkunaverhot ovat kiinni.

Natural (Luonnollinen) : Käytä pimeissä huoneissa. On suositeltavaa käyttää tätä tilaa värisäätöjä tehtäessä.

Theatre (Teatteri) : Käytä pimeissä huoneissa.

Theatre Black 1 : (Pimeä teatteri 1 ja 2) Käytä täysin pimennetyissä huoneissa.

Theatre Black 2 :
1: Kirkas värisävy, joka on tyypillinen ammattikäyttöön tarkoitetuissa näyttölaitteissa, kun tehdään DVD-ohjelmia.
2: Syvä ja lämmin värisävy, joka tuo mieleen elokuvateatterin valkokankaan kuvan.

sRGB : Jos projektoriin liitettyssä lähdeyksikössä on **sRGB**-käyttötila, aseta sekä projektori että siihen kytketty signaalilähde sRGB-tilaan. (Sopii kuvien katselemiseen tietokoneelta.)

Kun valitset väritilan (jonka ilmaisee), Epson Cinema Filter tulee automaattisesti käyttöön. Se lisää kontrastia ja tekee ihonväristä luonnollisemman.

Kuvasuhteen ▶ valitseminen

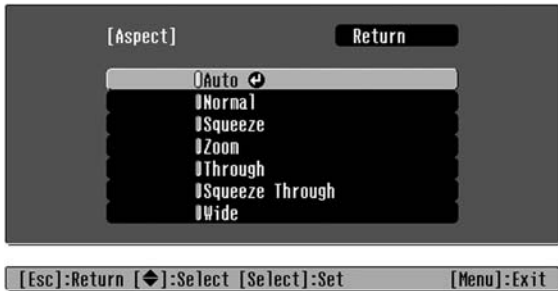









Paina **Aspect**-painiketta ja valitse kuvasuhde valikosta.

Projisointi **Auto**-asetuksella

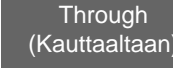
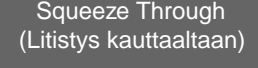
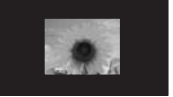
- Tulosignaali 4:3 → Normal (Normaali)
- Kun kuvat on tallennettu litistetyssä tilassa → Squeeze (Litistys)
- Letterbox-tulosignaaleille → Zoom (Zoomaus)

- *1 Ei käytettävissä tietokonetuloa varten. Ei yhteensopiva tiettyjen **komponenttivideo**-signaalien kanssa.
- *2 Jos Auto (Automaattinen) -asetus ei sovi, käyttöön tulee Normal (Normaali) -asetus.

Tulo-signaali	<ul style="list-style-type: none"> • Normaalit TV-lähetykset • Kuvat, joiden kuvasuhde on normaali (4:3) • Tietokonekuvat 	Videokameralla tai DVD-sovelluksella litistetyssä tilassa tallennetut kuvat	Letterbox-kuvat	<ul style="list-style-type: none"> • Normaalit TV-lähetykset • Kuvat, joiden kuvasuhde on normaali (4:3)
Suosittelava kuvasuhde ▶-tila	Normal (Normaali)	Squeeze (Litistys)	Zoom (Zoomaus)	Wide (Suur.)
Tulos	 Kuvien vasemmalla ja oikealla puolella näkyy mustat raidat.	 Tulosignaalien projisointi tapahtuu saman levyisenä kuin mikä on projektorin alkuperäinen tarkkuus.	 Tulosignaalien projisointi tapahtuu saman korkuisena kuin mikä on projektorin alkuperäinen tarkkuus.	 Tulosignaalien projisointi tapahtuu saman korkuisena kuin mikä on projektorin alkuperäinen tarkkuus. Tässä tapauksessa kuvan suurennussuhde on pienempi kuvien keskellä kuin reunoilla.
Huomautuksia	 Kun projisoidaan HDTV -kuvia, kuvasuhde on 16:9. Kun kuvan tarkkuus on 1280 x 720 tai pienempi ja Through (Kauttaaltaan) tai Squeeze Through (Litistys kauttaaltaan) on valittuna, kuva näyttää kirkaammalta, koska alkuperäinen tarkkuus säilyy.     Jos haluat projisoida kuvat siten, että ne täyttävät koko valkokankaan, käytä zoomaussäätöä tai siirrä projektori sopivalle etäisyydelle valkokankaasta.	 Projisoidaessa kuvia, joiden kuvasuhde on 4:3, kuvat venyvät vaakasuunnassa.	<ul style="list-style-type: none"> • Projisoidaessa kuvia, joiden kuvasuhde on 4:3, kuvien ala- ja yläreuna leikkautuu. • Kun projisoidaan kuvia, joissa on tekstitys, ja tekstitys ei näy, voit tehdä korjauksen Zoom Caption (Kuvatekstin zoomaus) -valikkokomennolla.  sivu 29 	<p>Tämä on tarpeen silloin, kun laajakankaalle projisoidaan kuvia, joiden kuvasuhde on 4:3. Koska kuvan keskiosan suurennuksen vuoksi vääristymä on pieni, kuvat näyttävät samanlaisilta kuin luonnollisessa koossa. Lisäksi, koska kuvan molemmat reunat on suurennettu, liike kuvien reunoissa nopeutuu. Tämän vuoksi tämä tila sopii urheilutapahtumien katselemiseen.</p> <p>* Wide (Suur.) -asetusta ei voi valita, jos on tehty trapetsivääristymän korjaus.</p>

Vihje: Jos projisoi kuvasuhdetoiminnolla pakatun, suurennettun tai erotetun kuvan julkisessa tilassa, kuten myymälässä tai hotellissa ansaitsemistarkoituksessa tai vain julkisesti nähtäväksi, voit loukata tekijän tekijänoikeuslailla suojattuja oikeuksia.

Värin lisäsäädöt

Jos haluat luoda omia kuvia käyttämällä sellaisia asetuksia kuin itse haluat, voit säätää Ihonsävy (Ihonsävy)-, Abs. värilämpötila (Abs. värilämpötila)-, RGB/RGBCMY- ja/tai Gamma-asetuksia Picture (Kuva) -valikon Värin säätö (Värinsäätö) -alivalikossa. (Kun väritilaksi ei ole valittu sRGB[®].)

Säätöarvot voidaan tallentaa muistiin, josta voit noutaa ne ja käyttää niitä kuvien projisoimiseen milloin tahansa. (☞ sivu 24)

Skin Tone (Ihonsävy), Abs.Color Temp. (Abs. värilämpötila) ja Gamma säädetään kaukosäätimessä tätä varten olevilla painikkeilla.

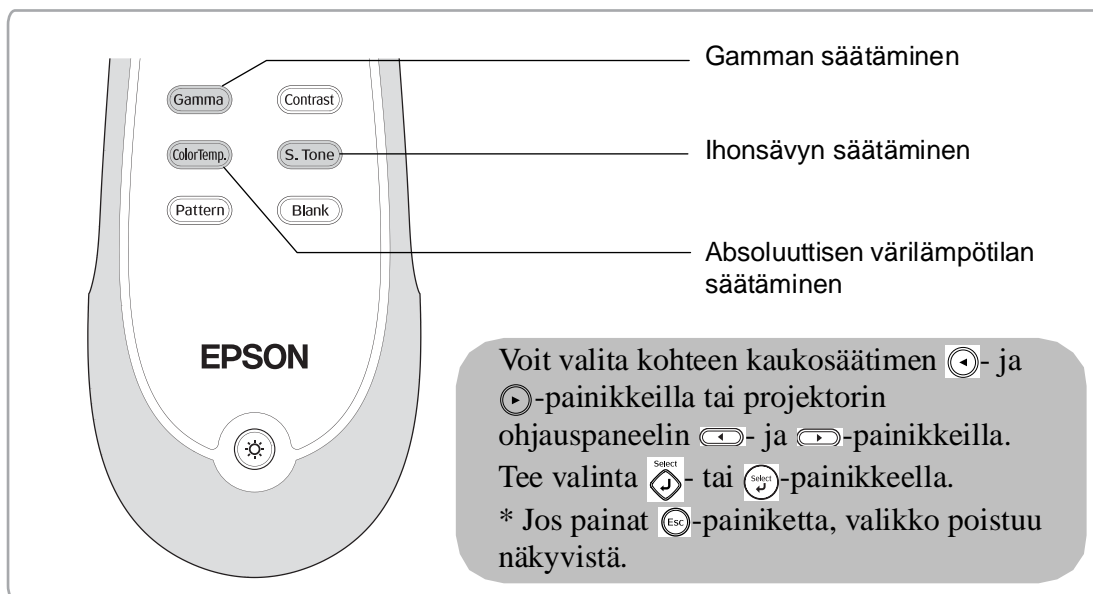

Ihonsävyn säätäminen



Tällä asetuksella voidaan säätää kuvissa näkyvien henkilöiden ihon värisävy.

Epson Cinema Filter -tehoste, joka liitetään automaattisesti kuviin, kun Color Mode (Väritila) -asetus valitaan, saa aikaan luonnollisen ihonvärin.

Jos haluat parantaa ihon värisävyä edelleen, käytä Skin Tone (Ihonsävy) -asetusta.

Jos valitset liukusäätimellä suuremman luvun (+), värit tulevat vihertäviksi, ja jos valitset pienemmän luvun (-), värit tulevat punertaviksi.

Absoluuttisen värilämpötilan säätäminen

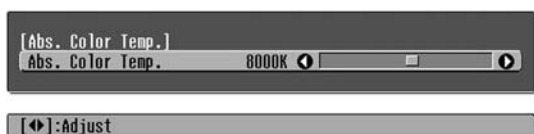

Kuvien yleissävyä voidaan säätää.

Jos valitset suuremman arvon, kuviin tulee sinertävä sävy, ja jos valitset pienemmän arvon, niistä tulee punertavia.

Absoluuttinen värilämpötila voidaan valita 12 asteen askelin väliltä 5000–10000 K.

Gamman säätäminen



Projisoitavien kuvien väritys voi vaihdella vähän laitteiden välisten erojen vuoksi, ja haluat ehkä korjata nämä erot. (Kuva menee tilapäisesti pois näkyvistä säädön aikana.) Menetelmiä on kaksi. Yksi tapa on valita jokin gammakorjausarvoista [2.0], [2.1], [2.2], [2.3], [2.4]. Toinen tapa on tehdä mukautettu säätö, joka tehdään projisoidun kuvan tai gammakuvaajan perusteella. Gammakuvaajan vaakasuora akseli edustaa tulevan signaalin tasoa ja pystysuora akseli lähtevän signaalin tasoa.

■ Mukautettu (Adjust it from the image [Säädä kuvasta])

Valitse ensin Customized (Mukautettu) ja sitten Adjust it from the image (Säädä kuvasta) painikkeella tai . Vahvista kukin valinta - tai -painikkeella. Gammakuvake tulee näkyviin projisoituun kuvaan. (Trapetsivääritysmäkorjaus peruuntuu väliaikaisesti, kun gammakuvake on näkyvissä.)



Siirrä gammakuvake painiketta tai käyttämällä paikkaan, jossa haluat säätää kirkkautta, ja vahvista valinta - tai -painikkeella. Valittu paikka ja yhtä kirkkaat alueet vilkkuvat, ja gammakuvaaja tulee näkyviin. Vahvista valinta uudelleen - tai -painikkeella. Näkyviin tulee sävyn säätönäyttö.

Tee säätö painikkeita tai käyttämällä ja vahvista se - tai -painikkeella. Voit palata takaisin ja tehdä säädön uudestaan -painikkeella.

■ Säätäminen gammakorjausarvoja käyttämällä

Valitse gammakorjausarvoista [2.0], [2.1], [2.2], [2.3], [2.4] se, joka sopii liitetylle laitteelle tai josta pidät itse eniten. Tee valinta painikkeilla tai ja vahvista valinta - tai -painikkeella.

Tarkista säätämisen tulos gammakuvaajasta.

Pienemmät arvot lisäävät tummien alueiden **kontrastia** , mutta niillä on taipumus sumentaa kirkkaita alueita. Tämä näkyy pullistumana gammakuvaajan ylemmässä osassa.

Suuremmat arvot tummentavat kirkkaita alueita. Tämä näkyy pullistumana gammakuvaajan alemmassa osassa.

■ Mukautettu (Adjust it from the graph [Säädä graafisesta kuvaajasta])

Valitse ensin Customized (Mukautettu) ja sitten Adjust it from the graph (Säädä graafisesta kuvaajasta) käyttämällä painiketta tai . Vahvista kukin valinta - tai -painikkeella. Näkyviin tulee gammasäätökuvaaaja.



Valitse piste, jossa haluat säätää sävyn kirkkautta, käyttämällä painiketta tai ja vahvista valinta - tai -painikkeella. Näkyviin tulee sävyn säätönäyttö.



Tee säätö painiketta tai käyttämällä ja vahvista se - tai -painikkeella.

RGB-säätö (Offset [Siirtymä], Gain [Vahvistus])

- 1 Paina **Menu**-painiketta, valitse Picture (Kuva) - Color Adjustment (Värinsäätö) - RGB/RGBCMY - RGB (tässä järjestyksessä) ja vahvista valinta.



- 2 Valitse kohde valikosta painiketta **Up** **Down** tai **Left** **Right** käyttämällä ja tee säädöt painiketta **Select** tai **Enter** käyttämällä.
- 3 Poistu valikosta painamalla **Menu**-painiketta.

Kuvan kirkkautta voidaan säätää säätämällä tummien alueiden (siirtymä) ja kirkkaiden alueiden (vahvistus) R (punainen)-, G (vihreä)- ja B (sininen) -komponenttia.

■ Offset (Siirtymä)

Jos haluat tummien alueiden näkyvän kirkkaampina, siirrä liukusäädintä kohti suurempia arvoja (oikealle). Jos siirrät liukusäädintä pienempiä arvoja kohti (vasemmalle), koko kuva tulee terävämmäksi, mutta tummien alueiden kontrasti huononee.

■ Gain (Vahvistus)

Jos haluat kirkkaiden alueiden näkyvän kirkkaampina, siirrä liukusäädintä kohti pienempiä arvoja (vasemmalle). Jos siirrät liukusäädintä kohti suurempia arvoja (oikealle), kirkkaat alueet näkyvät vaaleampina, mutta kontrasti huononee.

Sävyn ja kylläisyyden säätäminen

- 1 Paina **Menu**-painiketta, valitse Picture (Kuva) - Color Adjustment (Värinsäätö) - RGB/RGBCMY - RGBCMY (tässä järjestyksessä) ja vahvista valinta.

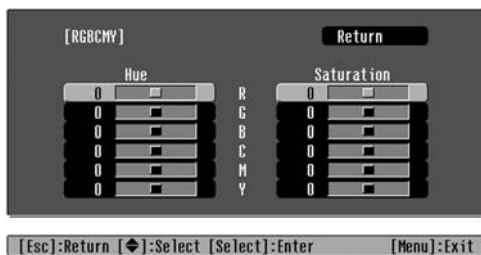

- 2 Valitse väri painiketta **Up** **Down** tai **Left** **Right** käyttämällä ja vahvista valinta **Select** - tai **Enter** -painikkeella. Valitse joko sävy tai kylläisyys ja tee säätö painiketta **Left** **Right** tai **Up** **Down** käyttämällä.

Voit säätää toista väriä painamalla **Esc**-painiketta tai valitsemalla Return.

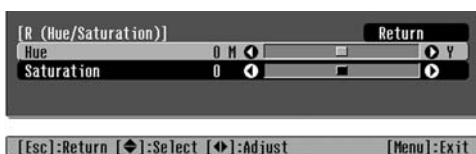

- 3 Poistu valikosta painamalla **Menu**-painiketta.

Voit säätää kunkin värin, punaisen (R), vihreän (G), sinisen (B), syaanin (C), magentan (M) ja keltaisen (Y) sävyä ja kylläisyyttä.

■ Hue (Sävy)

Säätää yleistä sinisen, vihreän ja punaisen värin määrää.

■ Saturation (Värikylläisyys)

Säätää kuvien yleistä elävyyttä.

Kuvanlaadun tutkiminen tarkemmin

Värinsäätöjen lisäksi, voidaan kuvanlaatua parantaa tekemällä terävyyteen ja lampusta tulevan valon määrään vaikuttavia lisäsäätöjä.

Terävyyden säätäminen (Lisäasetukset)

- 1 Paina **Menu**-painiketta ja valitse sitten Picture (Kuva) - Sharpness (Terävyys) - Advanced (Lisäasetukset).

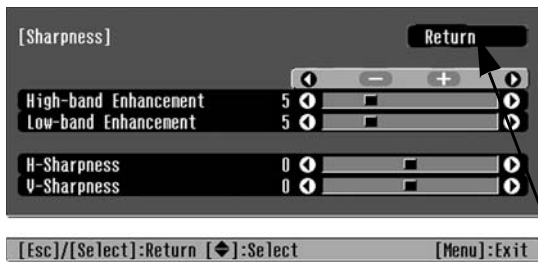

- 2 Valitse kohde valikosta painiketta **Up/Down** tai **Left/Right** käyttämällä ja tee säädöt painiketta **Left/Right** tai **Left/Right** käyttämällä.
- 3 Poistu valikosta painamalla **Menu**-painiketta.

Säädä kuvan tarkkuutta ja kontrastia ▶.

Jos High-band Enhancement (Yläkaistan korostus) -asetusta säädetään kohti suurempia arvoja, hiuksien ja vaatetuksen yksityiskohtaiset alueet korostuvat.

Jos Low-band Enhancement (Alakaistan korostus) -asetusta säädetään kohti suurempia arvoja, High-band Enhancement (Yläkaistan korostus) -asetuksella korostetut alueet korostuvat vain vähän. Sen sijaan kohteen karkeat alueet, kuten ääriviivat ja tausta, korostuvat, ja tuloksena on terävämpi kuva.

(Voit säätää High-band Enhancement [Yläkaistan korostus]- ja Low-band Enhancement [Alakaistan korostus] -asetusta samanaikaisesti näytön yläreunassa olevan palkin avulla.)

H-Sharpness (Vaakaterävyys)- tai V-Sharpness (Pystyterävyys) -asetuksen säätäminen kohti suurempia arvoja lisää kuvan terävyyttä vaakatai pystysuunnassa. Kuva tulee pehmeäksi, jos molemmat säätimet siirretään kohti pieniä arvoja.

Automaattinen himmennin -asetus

- 1 Paina **Menu**-painiketta ja valitse sitten Picture (Kuva) - Auto Iris (Autom. himmennin).

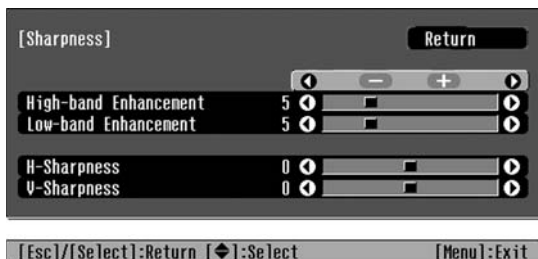

- 2 Valitse On (Päällä) -arvo.
- 3 Poistu valikosta painamalla **Menu**-painiketta.

Valon määrä säätyy automaattisesti kuvan kirkkauden mukaan, mikä luo kuvaan syvyyttä ja perspektiiviä.

Aiemmin määritettyjen asetusten käyttäminen kuvia katseltaessa (muistitoiminto)

Kun kuvan laatua on säädetty Color Adjustment (Värinsäätö)- ja Advanced (Lisäasetus)-valikkokomennoilla, valitut arvot voidaan tallentaa.

Lisäksi tallennetut tiedot voidaan hakea helposti, joten voit nauttia kuvista valmiiksi määritettyjä asetuksia käyttämällä milloin tahansa.

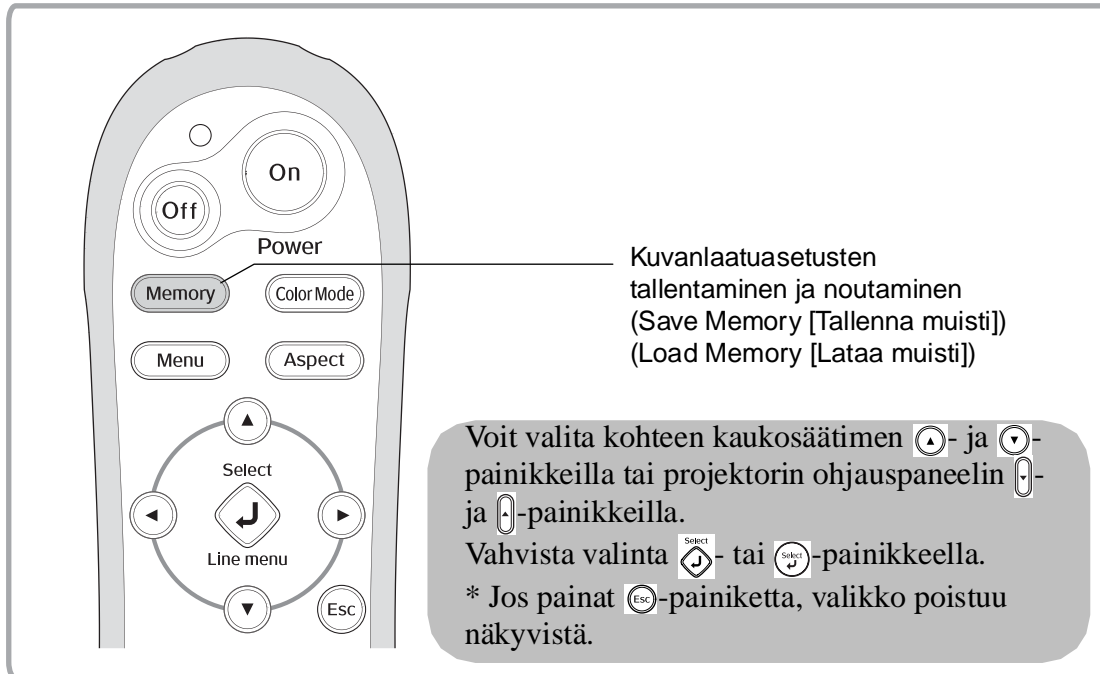

Kuvanlaatuasetusten noutaminen (Load Memory [Lataa muisti])

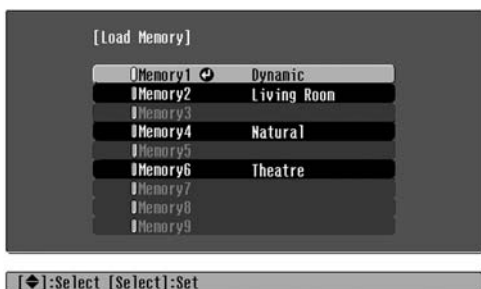

Voit painaa -painiketta ja valita haluamasi muistin nimen valikosta.

Vihje

- Muistia tallennettaessa valittuna ollut väritila näkyy oikealla.
- Kuviin liitetyt muistiasetukset säilyvät, vaikka projektorin virta katkaistaan. Samat projisoitavia kuvia koskevat asetukset tulevat käyttöön muistista, kun projektoriin kytketään virta seuraavan kerran.
- Projektori ei ehkä käytä muistista noudettua aspect (kuvasuhde) -asetusta, jos kuvien kuvasuhde on 16:9 tai jos projektorin vastaanottamien kuvien tarkkuus on poikkeava.

Kuvanlaatuasetusten tallentaminen (Save Memory [Tallenna muisti])

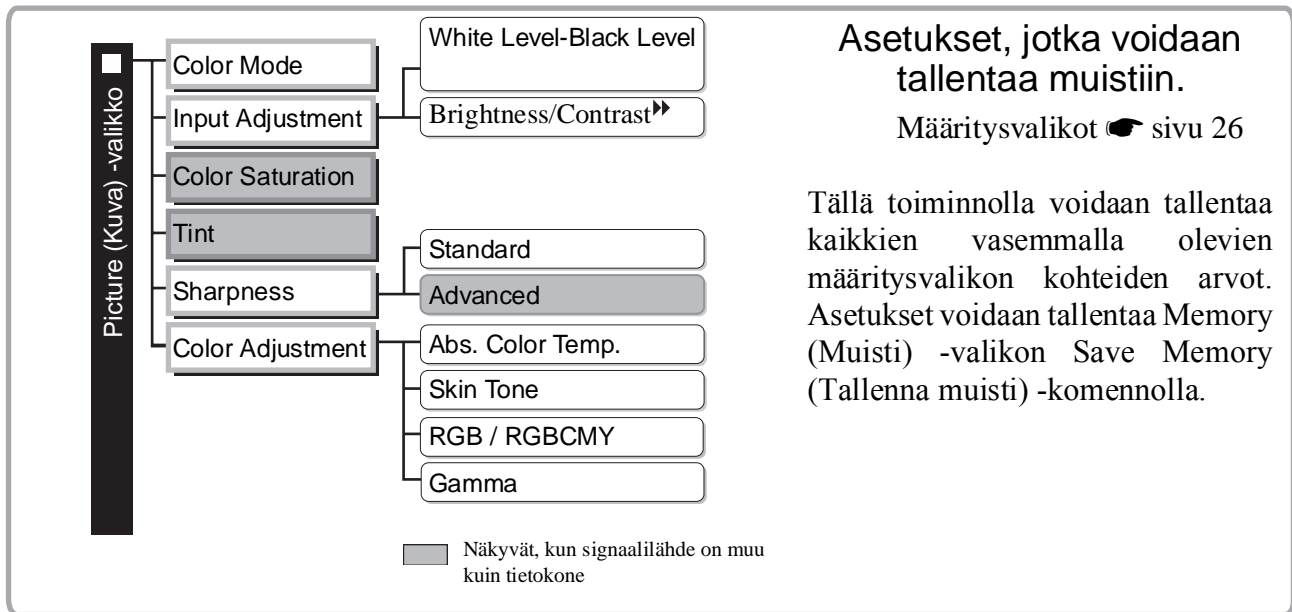

Asetukset, jotka voidaan tallentaa muistiin.

Määrittämisvalikot sivu 26

Tällä toiminnolla voidaan tallentaa kaikkien vasemmalla olevien määrittämisvalikon kohteiden arvot. Asetukset voidaan tallentaa Memory (Muisti) -valikon Save Memory (Tallenna muisti) -komennolla.

Seuraavassa on esitetty, kuinka asetukset tallennetaan.

- 1 Säädä asetukset, jotka haluat tallentaa muistiin.
- 2 Valitse Memory (Muisti) -valikosta Save Memory (Tallenna muisti) ja paina - tai -painiketta.
- 3 Valitse tallentamisessa käytettävän muistin nimi (Memory1–Memory9) ja paina - tai -painiketta.

Muistin nimen vasemmalla puolella olevan 0-symbolin väri ilmaisee muistialueen tilan seuraavasti.

0 Vihreä : Muistialue on käytössä 0 Harmaa : Muistialue ei ole käytössä 0 Oranssi : Valittu
Lisäksi, jos muisti on rekisteröity, muistia tallennettaessa valittuna ollut väritila näkyy oikealla puolella.

Jos valitset käytössä olevan muistialueen ja painat - tai -painiketta, muistissa olevat tiedot poistuvat ja uudet asetukset tallentuvat niiden tilalle.

Jos haluat poistaa kaikkien muistien sisällön, valitse Memory (Muisti) -valikosta Reset Memory (Muistin palautus). sivu 33

Määritysvalikkojen toiminnot

Määritysvalikkoja käyttämällä voidaan tehdä erilaisia näyttöä, kuvanlaatua ja tulosignaaleja koskevia säätöjä ja asetusmäärityksiä.

Käytettävissä ovat seuraavat kaksi valikkotyyppiä.

■ Täysi valikko

Määritysvalikon kaikki kohteet voidaan tarkistaa asetuksia tehtäessä.



■ Rivivalikko

Tämän valikon avulla voit säätää joitakin Picture- (Kuva)- ja Memory (Muisti) -valikon alueita määritysvalikossa.

Tämä valikko on käyttökelpoinen, kun halutaan tarkastella säätöjen vaikutusta projisoitaviin kuviin säätöjen tekemisen aikana.



— Navigointipalkki

Lisätietoja valikkotoiminnoista on kohdassa Määritysvalikoiden käyttäminen (☞ sivu 34).

Vihje: Määritysvalikoita käyttämällä voidaan ottaa navigointipalkki käyttöön tai poistaa se käytöstä ja vaihtaa värikuvio sekä valikon paikka.
 ☞ Settings (Asetukset) - Näyttö (Näyttö) - Valikon paikka (Valikon sijainti), Navigointipalkki (Navigointipalkki), Valikon väri (Valikon väri)

Määritysvalikkoluettelo

Jos tuloportissa ei ole kuvasignaalia, Picture (Kuva) -valikossa voidaan säätää vain Reset (Palauta)- ja Auto Iris (Autom. himmennin) -asetusta ja Image (Kuva) -valikossa vain Auto Setup (Autom. säätö) -asetusta. Picture (Kuva)-, Image (Kuva)- ja Info (Tietoja) -valikossa näkyvät tiedot muuttuvat projisoitavien kuvasignaalien mukaan.

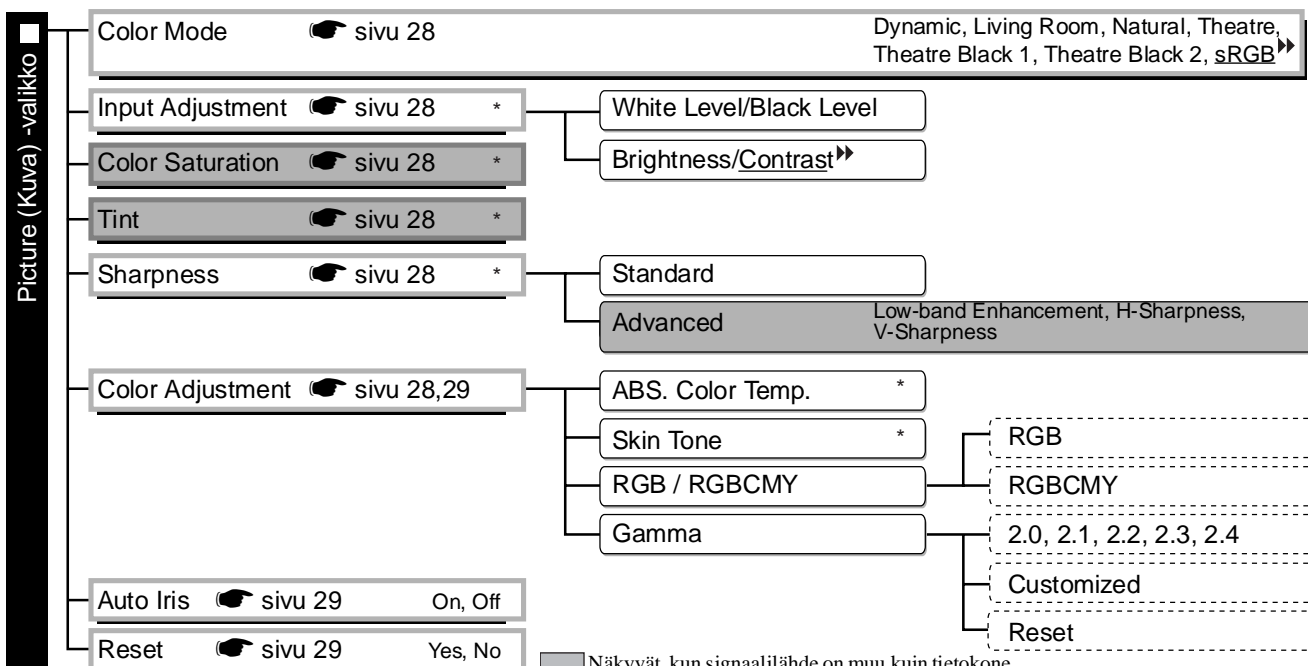

■ Näkyvät, kun signaalilähde on muu kuin tietokone

* Näkyvä rivivalikossa.

Image (Kuva) -valikko

- Aspect ▶▶ sivu 29 Auto, Normal, Squeeze, Zoom, Through, Squeeze Through, Wide
- Zoom Caption ▶▶ sivu 29
 - Vertical Size
 - Zoom Position
- Tracking ▶▶ sivu 29
- Sync. ▶▶ sivu 29
- Position ▶▶ sivu 30
- Advanced ▶▶ sivu 30
 - Epson SuperWhite On, Off
 - Progressive ▶▶ Off, Video, Film
 - Output scaling komponenttivideosignaaleja ▶▶ tuotaessa: Normal, Larger Tuotaessa signaaleja [HDMI ▶▶]-portista: Auto, Normal, Larger
 - Setup Level 0 %, 7.5 %
 - DVI-Video Level Normal, Expanded
- Auto Setup ▶▶ sivu 31 On, Off
- Reset ▶▶ sivu 31 Yes, No

Settings (Asetukset) -

- Keystone ▶▶ sivu 31
- Operation ▶▶ sivu 31
 - Direct Power On On, Off
 - Sleep Mode Off, 5min., 10min., 30min.
 - Trigger Out On, Off
 - Child Lock On, Off
 - Operation Lock On, Off
 - High Altitude Mode On, Off
- User's Logo ▶▶ sivu 32 Yes, No
- Display ▶▶ sivu 32
 - Menu position Top-left, Top-center, Top-right, Center-left, Center-right, Center, Bottom-left, Bottom-center, Bottom-right
 - Navigation Bar On, Off
 - Menu Color Color 1, Color 2
 - Message On, Off
 - Display Background Black, Blue, Logo
 - Startup Screen On, Off
- Input Signal ▶▶ sivu 33
 - Video Signal Auto, NTSC ▶▶, NTSC4.43, PAL ▶▶, M-PAL, N-PAL, PAL60, SECAM ▶▶
 - Input A Auto, YCbCr ▶▶, YPbPr ▶▶
 - D4/SCART D4(Auto), D4(YCbCr), D4(YPbPr), SCART
- Projection ▶▶ sivu 33 Front, Front/Ceiling, Rear, Rear/Ceiling
- Language ▶▶ sivu 33 日本語, English, Français, Deutsch, Italiano, Español, Português, 中文, 한국어
- Reset ▶▶ sivu 33 Yes, No

Info (Tietoja) -valikko

- Lamp Hours
 - Sanoman teksti näkyy keltaisena, kun on aika vaihtaa lamppu.
 - Aika välillä 0H–10H näkyy muodossa 0H. Arvosta 10H eteenpäin yksikkö on 1H.
- Source
- Input Signal
- Resolution
- Refresh Rate ▶▶
- Sync Info
- Video Signal

Memory (Muisti) -valikko

- Save Memory * ▶▶ sivu 33 Memory1–Memory9
- Load Memory ▶▶ sivu 33 Memory1–Memory9
- Reset Memory ▶▶ sivu 33 Yes, No

Reset (Nollaus) -valikko

- Reset All ▶▶ sivu 34 Yes, No
- Reset Lamp Hours ▶▶ sivu 34 Yes, No

Näkyvissä, kun signaalilähde on muu kuin tietokone
 Näkyvissä vain, kun tietokonetulo on käytössä (eivät näy, kun signaalit tulevat [HDMI]-tuloporttiin)
 Näkyy vain, kun komposiittivideo-/S-Video-tulo on käytössä
 Näkyy vain, kun komposiittivideo-/RGB-Video-/tietokonetulo on käytössä
 Näkyvissä vain, kun tietokonetulo on käytössä

* Näkyy rivivalikossa.

Info-valikkoa käyttämällä voidaan katsoa projektorin tila.

Picture (Kuva) -valikko

- Näkyvässä, kun signaalilähde on muu kuin tietokone
- Näkyvässä vain, kun tietokonetulo on käytössä
(eivät näy, kun signaalit tulevat [HDMI]-tuloporttiin)

Color Mode (Väritila)^{*1}

Väritilaksi voidaan valita jokin seitsemästä asetuksesta projisoitavan kuvan tai ympäristön mukaan.
 sivu 18

Input Adjustment (Tulonsäätö)^{*2}

Näitä asetuksia voidaan säätää, jos liitetyn laitteen lähettämä signaali on heikko ja kuvat ovat tummia. Näitä kahta asetusta ei voi tehdä samanaikaisesti. Voit valita vain yhden säädettävän asetuksen.

White Level/Black Level (Valkoisen taso / Mustan taso)

Näillä asetuksilla säädetään kuvien tummia ja vaaleita alueita.

- White Level (Valkoisen taso) : Säättää kirkkaiden sävyjen kirkkauden muuttamatta mustan tasoa.
Kun asetusta säädetään kohti pieniä arvoja, kirkkaat alueet tulevat selkeämmiksi.
- Black Level (Mustan taso) : Säättää tummien sävyjen kirkkauden muuttamatta valkoisen tasoa.
Kun asetusta säädetään kohti suuria arvoja, tummat alueet tulevat selkeämmiksi.

Brightness/Contrast[»] (Kirkkaus/Kontrasti)

Säättää kuvien yleistä kirkkautta.

- Brightness (Kirkkaus) : Käytetään kuvien kirkkauden säätämiseen.
Jos projektoria käytetään pimeissä huoneissa tai valkokangas on pieni ja kuvat näyttävät liian kirkkailta, voit pienentää asetusta.
- Contrast (Kontrasti) : Säättää kirkkaiden ja tummien alueiden välistä eroa.
Kun kontrastia lisätään, kuvien modulaatio suurenee.

Color Saturation (Värikylläisyys)^{*2}

Säättää kuvien värinvoimakkuutta.

Tint (Värisävy)^{*2}

(Säätäminen on mahdollista vain, kun projektori vastaanottaa NTSC[»]-muodossa olevaa komposiittivideo[»]- ja S-Video[»]-signaalia.)

Tämä säättää kuvan värisävyä.

Sharpness (Terävyys)^{*2}

Tämä säättää kuvan terävyyttä.

Standard (Vakio)

Säätäminen vaikuttaa koko kuvaan.

Advanced (Lisäasetukset)

Näillä asetuksilla voidaan säätää tiettyä aluetta.  sivu 23

Color Adjustment (Värinsäätö)

Color Adjustment (Värinsäätö) -asetusta ei voi valita, kun väritilan arvo on sRGB[»].

Abs. Color Temp. (Abs. värilämpötila)^{*2}

Säättää kuvien yleistä värisävyä.  sivu 20

*1 Asetuksen arvot tallentuvat erikseen kutakin kuvalähdettä ja signaalityyppiä varten.

*2 Asetuksen arvot tallentuvat erikseen kutakin kuvalähdettä ja väritilaa varten.

Näkyvissä vain, kun tietokone on käytössä
(eivät näy, kun signaalit tulevat [HDMI]-tuloporttiin)

Skin Tone (Ihonsävy) *2

Säätää kuvissa näkyvien henkilöiden ihonsävyä. 🖱️ sivu 20

RGB/RGBCMY *1

- RGB : Voit säätää kunkin R/G/B-värikomponentin siirtymää ja vahvistusta. 🖱️ sivu 22
- RGBCMY : Voit säätää kunkin R/G/B/C/M/Y-värikomponentin sävyä ja kylläisyyttä. 🖱️ sivu 22

Gamma *1

Säätää gamma-arvoa. Voit valita arvon tai muuttaa säätöä samalla, kun tarkastelet kuvaa tai kuvaajaa. 🖱️ sivu 21

Auto Iris (Autom. himmennin) *3

Valon määrä säätyy (On [Päällä]) tai ei säädy (Off [Pois]) kuvien mukaan. 🖱️ sivu 23

Reset (Nollaus)

Palauttaa kaikki Picture (Kuva) -valikon asetukset oletusarvoihin.

Image (Kuva) -valikko

Aspect (Kuvasuhte) ▶ *1

Valitsee kuvasuhteen. 🖱️ sivu 18

Zoom Caption (Kuvatekstin zoomaus) *1

Jos Aspect (Kuvasuhte) -asetuksen arvo on Zoom (Zoomaus), kun näytettävissä kuvissa on tekstitys, voit muuttaa asetuksia seuraavasti, jotta teksti tulee näkyviin. Korkeutta ja näytön paikkaa voidaan säätää yhdessä.

Vertical Size (Pystykoko)

Kuvan korkeus pienenee, ja teksti tulee näkyviin.

Zoom Position (Paikan zoomaus)

Koko kuva siirtyy ylöspäin, jolloin teksti tulee näkyviin.

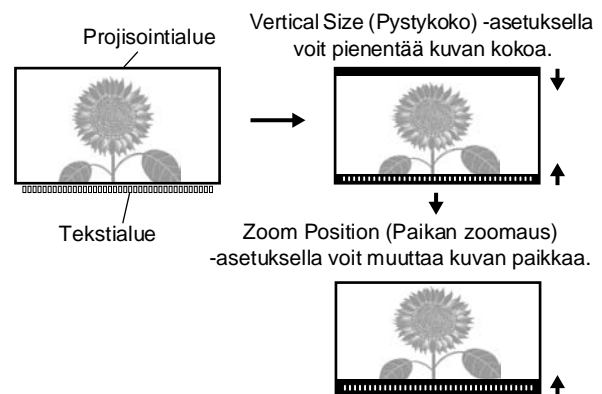

Tracking ▶ (Seuranta) *1

Säätää kuvaa, jos siinä on pystysuoria raitoja.

Synkronointi ▶ *1

Säätää kuvaa, jos siinä esiintyy värinä, sameutta tai häiriöitä.





- Värinä ja sameutta voi ilmetä kuvissa myös silloin, kun kirkkaus-, kontrasti ▶ -, terävyys-, kuvansuurennos- ja trapetsikorjausasetukset on tehty.
- Säätö on selkeämpi, jos säädät ensin Tracking (Seuranta)- ja sitten Sync (Synkr) -asetusta.

*1 Asetuksen arvot tallentuvat erikseen kutakin kuvalähdettä ja signaalityyppiä varten.

*2 Asetuksen arvot tallentuvat erikseen kutakin kuvalähdettä ja väritilaa varten.

*3 Asetuksen arvot tallentuvat erikseen kutakin väritilaa varten.

Position (Paikka) *1

(Säätäminen ei ole mahdollista, kun signaalit tulevat [HDMI] -porttiin.)
 Voit siirtää kuvien näyttöpaikkaa käyttämällä painikkeita , ,  ja .

Advanced (Lisäasetukset)

EPSON Super White *1

(Asetus on käytettävissä vain, kun väritila on Natural (Luonnollinen), Theatre (Teatteri), Theatre Black 1 (Pim. teatteri 1), tai Theatre Black 2 (Pim. teatteri 2) ja vastaanotettu videosignaali on komposiittivideo, S-Video, komponenttivideo tai RGB.)

Jos kuvien kirkkaat valkoiset alueet, kuten pilvet ja uimarannalla näkyvät valkoiset T-paidat, näyttävät epätasaisilta tai ylivalottuneilta, valitse arvo On (Päällä). Kun arvoksi on valittu On (Päällä), DVI-Video Level (DVI-videotas) -asetus ohitetaan.

Progressive (Progressiivinen) *1

(Asetus on käytettävissä vain, kun vastaanotettava videosignaali on komposiittivideo, S-video, komponenttivideo tai 525i ja 625i RGB.)

Interlace (Iomitettu) (i) -signaalit muunnetaan progressiivisiksi (p) signaaleiksi kuvalle sopivalla tavalla.

- Off :Soveltuu paljon liikettä sisältävien kuvien näyttämiseen.
- Video :Soveltuu tavallisille videokuville.
- Film :Kun tulolähde on filmi, projisoitava kuva on yhtenevä alkuperäisen kuvan kanssa.

Output Scaling (Lähdön skaalaus) *1

(Asetus on mahdollinen vain vastaanotettaessa komposiittivideo-, S-video- tai tietokonesignaaleja.)

Muuttaa näyttöaluetta (projisoitavien kuvien osa).

- Normal (92% display) : Tulevat signaalit projisoituvat normaalin kokoisina. Televisiokuvien koko on 92 % alkuperäisestä
- Larger (100% display) : Kuvien ylä- ja alareunassa ja sivuilla olevat alueet, jotka eivät normaalisti näy, tulevat näkyviin. Kuvien ylä- ja alareunassa voi esiintyä häiriöitä sen mukaan, millainen kuvasignaali on. Yritä tällaisissa tapauksissa säätää näytön paikkaa ("Position" (Paikka)).  sivu 30
- Auto : On näkyvässä, kun signaalit saapuvat [HDMI]-porttiin. Kuvat projisoituvat automaattisesti 100 tai 92 prosentin kokoisina sen mukaan, millaiset tulosignaalit ovat. (Asetus ei näy, kun laitteen DVI-portti on liitetty projektorin [HDMI]-tuloporttiin.)

Setup Level (Asetustaso) *1

(Asetus on käytettävissä vain, kun projektori vastaanottaa NTSC -muodossa olevia komposiittivideo- tai S-Video-signaaleja tai kun kuvalähteeksi on valittu komposiittivideo tai RGB-video. Asetus ei ole käytettävissä, kun projektori vastaanottaa tietokonesignaaleja.)

Jos käytetään tuotteita, jotka on tarkoitettu sellaisille alueille, kuten Etelä-Korea, joilla on erilaiset mustan tason (asetustaso) asetukset, voit korjata kuvat tällä toiminnolla. Tarkista liitetyn laitteen tekniset tiedot, kun muutat tämän asetuksen.

DVI-Video Level (DVI-videotas) *1

(Asetus on käytettävissä vain, kun projektori vastaanottaa RGB-videota [HDMI]-tuloporttiin ja EPSON Super White -asetuksen arvo on Off [Pois].)

Jos projektorin [HDMI]-tuloportti on liitetty DVD-laitteen tai vastaavan laitteen DVI-porttiin HDMI/DVI-kaapelilla, aseta projektorin videotasoksi sama kuin DVD-laitteen videotas. DVD-laitteen asetus voi olla Normal (Normaali) tai Expand (Laajennettu).

Auto Setup (Autom. säätö)

Voit ottaa tämän asetuksen käyttöön (On [Päällä]) tai poistaa sen käytöstä (Off [Pois]) sen mukaan, haluatko projektorin säätävän kuvia automaattisesti, kun tulosignaali vaihtuu. Kolme automaattisesti säätyvää kohdetta ovat Tracking (Seuranta), Position (Paikka) ja Sync (Synkr.).

Reset (Nollaus)

Kaikki Image (Kuva) -valikon säädettävät arvot lukuun ottamatta Aspect (Kuvasuhte) -asetusta palautuvat oletusarvoiksi.

Settings (Asetukset) -valikko**Keystone (Trapetsi)**

(Jos kuvasuhtetilaksi on asetettu Wide (Suur.), trapetsivääristymäkorjausta ei voi asettaa.)

Tällä asetuksella korjataan kuvien trapetsivääristymää. Sama korjaus voidaan tehdä projektorin ohjauspaneelilla. sivu 17

Operation (Toiminta)**Suora virrankytkentä**

Voit määrittää, alkaako kuvien projisointi (On [Päällä]) vai ei (Off [Pois]) - tai -painiketta painamatta, kun virta kytketään päävirtakytkimestä.

Kun asetuksen arvo on On (Päällä) ja virta on kytketty, muista, että sähkökatkon jälkeen tapahtuvat äkilliset vaihtelut voivat käynnistää projektorin.

Sleep Mode (Virransäästötila)

Projektorin on varustettu virransäästötoiminnolla, joka sammuttaa virran automaattisesti ja asettaa projektorin valmiustilaan, jos projektoriin ei tule signaalia pitkähkön ajan kuluessa. Aika, jonka jälkeen virransäästötoiminto käynnistyy, voidaan valita neljästä käytettävistä olevasta arvosta. Jos arvoksi valitaan Off (Pois), virransäästötoiminto ei ole käytössä.

Jos painat -painiketta, kun projektori on valmiustilassa, projisointi alkaa.

Trigger Out

Ottaa käyttöön tai poistaa käytöstä toiminnon, joka [Trigger Out] -portin kautta ilmaisee ulkoiselle laitteelle, onko projektoriin kytketty virta vai ei tai onko siinä jokin ongelma.

Jos muutat tätä asetusta, uusi asetusta tulee voimaan, kun virta on katkaistu ja laite on jäähtynyt.

Child Lock (Lapsilukko)

Lukitsee projektorin ohjauspaneelin -painikkeen virrankytkentätoiminnon, jotta lapset eivät vahingossa kytke virtaa projektoriin ja vahingoita silmiään katsomalla sen linssiin. Kun lukko on käytössä, virta voidaan kytkeä vain pitämällä -painiketta painettuna noin 3 sekunnin ajan. Virta voidaan katkaista -painikkeella ja kaukosäädin toimii normaalisti.

Jos muutat tätä asetusta, uusi asetusta tulee voimaan, kun virta on katkaistu ja laite on jäähtynyt.

Direct Power On (Suora virrankytkentä) -asetuksen arvo on On (Päällä), muista, että projisointi alkaa heti, kun virta kytketään päävirtakytkimestä.

Operation Lock (Käyttölukko)

Jos tämän asetuksen arvon on On (Päällä), et voi käyttää projektorin ohjauspaneelin painikkeita, ja näyttöön tulee -kuvake, jos jotain painiketta painetaan. Voit peruuttaa asetuksen pitämällä projektorin ohjauspaneelin -painiketta painettuna vähintään seitsemän sekunnin ajan.

Jos muutat asetuksen, uusi asetusta tulee voimaan, kun poistut määrittämissä valikosta.

High Altitude Mode (Korkeapaikkatila)

Laitteen tuuletin toimii tietyllä nopeudella ja pitää laitteen sisäisen lämpötilan oikealla tasolla. Jos käytät projektoria yli 1500 metrin korkeudessa, aseta On-asentoon.

User's Logo (Käyttäjän logo)

Voit tallentaa lempikuvasi käyttäjän logoksi.

Logo heijastuu kankaalle, kun projisointi alkaa tai kun Blank-painiketta painetaan. Kun käyttäjän logo tallennetaan, aikaisempi käyttäjän logo pyyhkiytyy pois. Voit tallentaa käyttäjän logon seuraamalla näytön ohjeita.

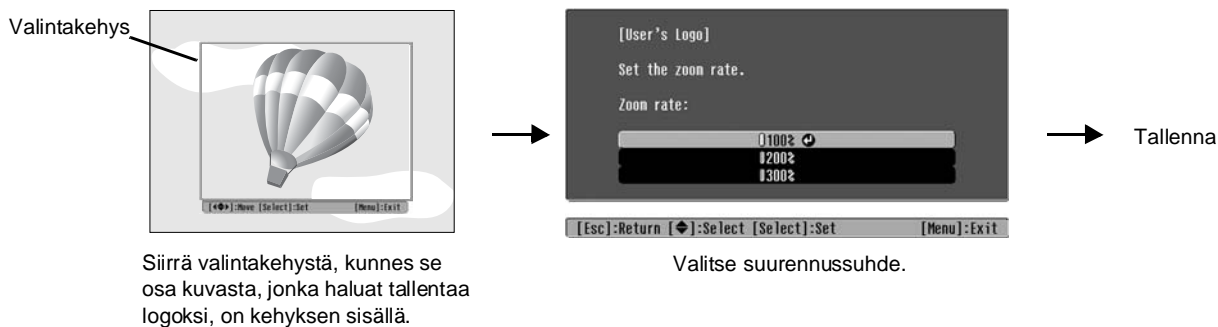

- Kuva näkyy pistemuodossa, kun valintakehys on näkyvässä, siksi kuvan koko voi muuttua.
- Tallennetun kuvan koko on 400 × 300 pistettä.
- Kun olet tallentanut käyttäjän logon, et voi palauttaa logoa oletusarvoon.
- Kun haluat käyttää tallennettua logoa, aseta Display Background (Näytä tausta) -asetuksen arvoksi Logo.

Display (Näyttö)

Menu Position (Valikon sijainti)

Painikkeilla , , ja voit määrittää näytettävien valikoiden sijainnin.

Navigation Bar (Navigointipalkki)

Tällä asetuksella voit määrittää, onko määrittämissä valikoiden navigointipalkki näkyvässä (On [Päällä]) vai ei (Off [Pois]).

Menu Color (Valikon väri)

Valitsee päämäärittämissä valikon ja navigointipalkin värin.

- Color 1:Black (Väri 1:musta)
- Color 2:Purple (Väri 2:punainen)

Message (Sanoma)

Määrittää, tulevatko seuraavat sanomat näkyviin (On [Päällä]) vai eivät (Off [Pois]).

- Kuvasignaali, väritila, kuvasuhde , testikuvio ja kohteen nimi, kun muistiasetukset noudetaan.
- Tulosignaalin puuttumista, puutteellista signaalia ja sisäisen lämpötilan kohoamista koskevat sanomat.

Näyttötausta

Näyttää valikon, josta voidaan valita, mikä on näytön tila, kun Blank-painiketta painetaan tai tulosignaalia ei ole.

Käynnistysnäyttö

Määrittää, tulee aloitusnäyttö (kuva, joka heijastuu kankaalle projisoinnin alussa) näkyviin (On [Päällä]) vai ei (Off [Pois]).

Jos muutat tätä asetusta, uusi asetusta tulee voimaan, kun virta on katkaistu ja laite on jäähtynyt.

Input Signal (Tulosignaali)**Video Signal (Videosignaali)**

Asettaa signaalin muodon sen mukaan, millainen videolaite [Video]- tai [S-Video]-porttiin on liitetty. Jos arvo on Auto (Autom.), laite asettaa videosignaalin muodon automaattisesti.

Jos kuvassa on paljon häiriöitä tai jos tulee jokin muu ongelma, kuvaa ei esimerkiksi näy, Auto (Autom.) -asetuksen ollessa valittuna, valitse oikea signaalin muoto manuaalisesti.

InputA

Muuta tämä asetus [InputA]-porttiin liitetyn laitteen lähettämän signaalin tyyppin mukaan.

Jos valitsen arvon ”Auto” (Autom.), laite asettaa signaalin automaattisesti. Jos värit näyttävät luonnottomilta, vaikka arvo Auto (Autom.) on asetettu, valitse oikea signaalin nimi valikosta.

D4 SCART

Asettaa signaalin muodon [SCART]-porttiin (Euroopassa) tai [D4]-porttiin (Japanissa) liitetyn videolaitteen lähettämän signaalin mukaan.

Projection (Projisointi)

Tämä asetus on valittava projektorin asennustavan mukaan.

- Front (Edessä) : Valitse, kun projektori sijaitsee valkokankaan edessä.
- Front/Ceiling (Edessä/katto) : Valitse, kun projektori on valkokankaan edessä kattoon ripustettuna.
- Rear (Takana) : Valitse, kun projektori on valkokankaan takana.
- Rear/Ceiling (Takana/katto) : Valitse, kun projektori on valkokankaan takana kattoon ripustettuna.

Language (Kieli)

Voit valita sanomien ja valikoiden kielen.

Reset (Nollaus)

Palauttaa Settings (Asetukset) -valikon toimintojen alkuarvot. Ei vaikuta High Altitude Mode (Korkeapaikkatila)-, Input A-, D4/SCART-, Projection (Projisointi)- ja Language (Kieli) -asetusten arvoihin.

Memory (Muisti) -valikko**Save Memory (Tallenna muisti)**

Tallentaa Picture (Kuva) -valikon ja Image (Kuva) -valikon asetukset.  sivu 25

Load Memory (Lataa muisti)

Noutaa aiemmin Save Memory (Tallenna muisti) -toiminnolla tallennetut asetukset  sivu 25

Reset Memory (Palauta muisti)

Nollaa (tyhjentää) kaikki Save Memory (Tallenna muisti) -toiminnolla tallennetut asetukset.

Reset (Palauta) -valikko

Reset All (Nollaa kaikki)

Palauttaa kaikki asetusvalikon asetusten oletusarvot. Save Memory (Tallenna muisti)-, InputA-, D4/SCART- ja Language (Kieli) -asetusten arvot eivät palaudu. Save Memory (Tallenna muisti) -asetus voidaan palauttaa Reset Memory (Palauta muisti) -toiminnolla.

Reset Lamp Hours (Nollaa lampun käyttöaika)



Asettaa lampun käyttöajan alkuarvon. Tämä komento nollaa lampun yhteenlasketun käyttöajan ja palauttaa oletusarvon.

Aetusvalikkojen käyttäminen

1 Valikon näyttäminen

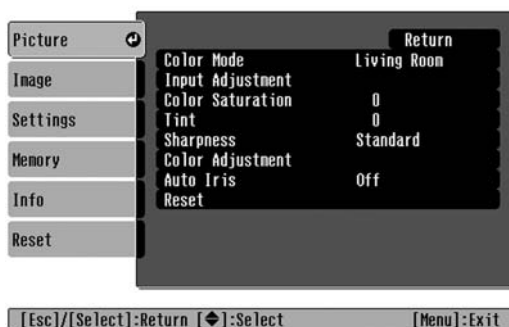

Täysi valikko: paina .

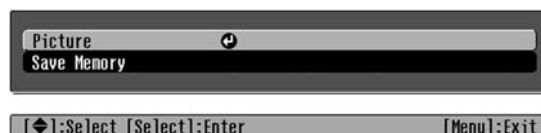

Rivivalikko: paina  tai .



2 Valikkovaihtoehdon valitseminen

Valitse valikkovaihtoehto - tai -painikkeella ja paina sitten -painiketta.



3 Asetusten muuttaminen



Esimerkki:

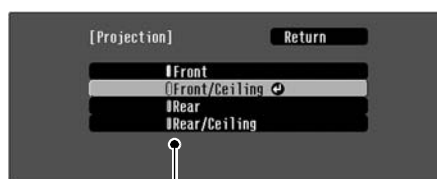





Voit säätää arvoja - tai -painikkeella.



 (vihreä): Nykyinen asetuksen arvo.
 (oranssi): Valittuna oleva kohde.

Valitse vaihtoehto - tai -painikkeella ja paina sitten -painiketta.

Jos painat -painiketta, kun valittuna on vaihtoehto, jonka vieressä on -merkki, tuon kohteen valintanäyttö tulee näkyviin.

Voit palata edelliseen näyttöön -painikkeella. Voit vaihtoehtoisesti valita [Return] ja painaa -painiketta.

4 Asetusten määrittämisen lopettaminen

Paina -painiketta.

Merkkivalojen tulkitseminen

Projektorin on varustettu seuraavilla kahdella projektorin toimintatilasta ilmoittavalla merkkivalolla. Seuraavissa taulukoissa esitetään, mitä merkkivalot tarkoittavat ja miten niiden ilmoittamat ongelmat ratkaistaan.

* Jos mikään merkkivalo ei pala, tarkista, että virtajohto on kytketty oikein ja että virta on kytketty päävirtakytkimestä.

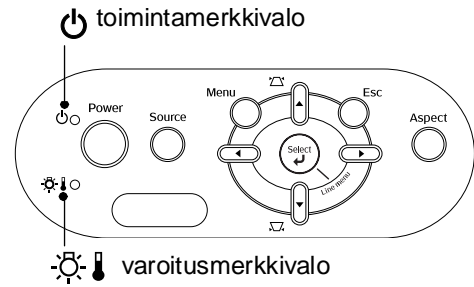

Kun varoitusmerkkivalo vilkkuu varoitus/ongelma

● : palaa  : vilkkuu

Punainen (Syttyy/sammuu 1 s välein) **Sisäinen ongelma / tuuletinongelma / anturiongelma / Cinema filter -ongelma automaattisen himmennuksen ongelma**

Varoitus Irrota virtajohto pistorasiasta. Ota sitten yhteyttä myyjään tai lähimpään osoitteeseen, joka löytyy Kansainväliset takuuehdot -otsikon alta *Turvaohjeet / Maailmanlaajuiset takuuehdot* -vihkosesta.

Punainen (Syttyy/sammuu 0,5 s välein) **Lamppuongelma / lampun virhetila / lampun kansi auki**

Tarkista, onko lamppu ehjä.  sivu 44

Jos lamppu ei ole rikki.

Vaihda lamppu ja kytke virta.

Jos ongelma ei ratkea lampun vaihtamisen jälkeen, älä yritä käyttää projektorin, ja irrota virtajohto pistorasiasta. Ota sitten yhteyttä myyjään tai lähimpään osoitteeseen, joka löytyy Kansainväliset takuuehdot -otsikon alta *Turvaohjeet / Maailmanlaajuiset takuuehdot* -vihkosesta.

Jos lamppu on rikki.

Ota yhteys jälleenmyyjään ja pyydä neuvoja.

Tarkista, että lamppu ja lampun kansi on asennettu lujasti paikalleen.

Jos käytät projektorin yli 1500 metrin korkeudessa, muista asettaa High Altitude Mode (Korkeapaikkatila) -asetuksen arvoksi On (Päällä).  sivu 32

Punainen (Syttyy/sammuu 0,5 s välein) **Sisäinen lämpötila on korkea (ylikuumentuminen)**

Lamppu kytkeytyy automaattisesti pois päältä ja projisointi keskeytyy. Odota noin 5 minuuttia. Kun tuulettaja pysähtyy, katkaise virta projektorin takana olevasta päävirtakytkimestä.

- Jos projektori on asennettu seinän viereen, projektorin ja seinän välissä on oltava vähintään 20 cm tyhjää tilaa.
- Puhdista ilmansuodattimet, jos ne ovat tukossa.  sivu 42

Jos ongelma ei ole poistunut, kun virta kytketään uudelleen, älä käytä projektorin. Katkaise virta päävirtakytkimestä ja irrota virtajohto pistorasiasta. Ota sitten yhteyttä myyjään tai lähimpään osoitteeseen, joka löytyy "Kansainväliset takuuehdot" -otsikon alta *Turvaohjeet / Maailmanlaajuiset takuuehdot* -vihkosesta.







Oranssi (Syttyy/sammuu 0,5 s välein) **Tehostettu jäähditys on käynnissä**

Voit jatkaa projektorin käyttämistä, mutta jos lämpötila kohoaa uudelleen, projektori pysähtyy automaattisesti.

Kun toimintamerkkivalo vilkkuu **normaal**

Kun  varoitusmerkkivalo ei pala











● : palaa  : vilkkuu

Oranssi  ●	Valmiustila	Jos painat  -painiketta, projisointi alkaa hetken kuluttua.
Vihreä  	Lämpeneminen meneillään	Lämpenemisaika on noin 30 sekuntia. Laitteesta ei voi katkaista virtaa lämpenemisen aikana.
Vihreä  ●	Projisointi käynnissä	Normaali toiminta on käynnissä.
Oranssi  	Jäähdytys[»] käynnissä	Jäähdytysaika on noin 30 sekuntia. Kun projektori on jäähtynyt, se menee valmiustilaan. Et voi käyttää kaukosäädintä tai projektorin ohjauspaneelia jäähdytysvaiheen aikana. Jos katkaiset virran projektorin takana olevasta päävirtakytkimestä, ennen kuin laite on jäähtynyt, odota, että lamppu jäähtyy (normaalisti aikaa kuluu 1 tunti), ennen kuin kytket virran uudelleen.

Kun merkkivaloista ei ole apua

Jos jokin seuraavista ongelmista esiintyy eikä ratkaisua löydy merkkivalojen avulla, katso kunkin ongelman kohdalla mainitulta sivulta.

Kuviin liittyviä ongelmia

- **Kuvaa ei tule**  sivu 37
Projisointi ei käynnisty, koko projisointialue on musta tai sininen ja niin edelleen.
- **Liikkuvat kuvat eivät näy**  sivu 37
Tietokoneen lähettämät liikkuvat kuvat eivät näy.
- **Sanoma "Not Supported." (Ei tuettu) tulee näkyviin**  sivu 38
- **Sanoma "No signal." (Ei signaalia) tulee näkyviin**  sivu 38
- **Kuvat ovat sameita tai epätarkkoja**  sivu 38
- **Kuvissa esiintyy häiriöitä tai vääristymiä**  sivu 39
Esiintyy ongelmia, kuten häiriöitä, vääristymiä tai mustavalkoisen kirjavia kuvioita.
- **Kuvasta puuttuu osa (liian iso) tai se on liian pieni**  sivu 39
Vain osa kuvasta näkyy.
- **Kuvan värit eivät ole oikeat**  sivu 40
Kuva on kauttaaltaan puna- tai vihreäsävyinen, kuvat ovat mustavalkoisia, värit ovat sameita ja niin edelleen.
(Tietokonemonitorien ja nestekidenäyttöjen värintoistokyky on erilainen, joten projektorin heijastamat värit ja monitorilla näkyvät värit eivät välttämättä täsmää, mutta tämä ei viittaa ongelmaan.)
- **Kuvat ovat tummia**  sivu 40
- **Heijastus keskeytyy automaattisesti**  sivu 41

Ongelmia esitystä aloitettaessa













- **Virta ei kytkeydy päälle**  sivu 41

Kaukosäätimeen liittyvät ongelmat

- **Kaukosäädin ei toimi**  sivu 41

Kuviin liittyviä ongelmia

■ Kuvaa ei tule

Oletko painanut [Power] (Virta) -painiketta?	Paina kaukosäätimen  -painiketta tai projektorin ohjauspaneelin  -painiketta.
Onko virta kytketty päävirtakytkimestä?	Kytke virta projektorin takana olevasta päävirtakytkimestä.
Ovatko kaikki merkkivalot pois päältä?	Irrota virtajohto ja kytke se uudestaan.  sivu 14 Tarkista, että sulake on kunnossa.
Onko blank (tyhjä) -tila käytössä?	Poista blank (tyhjä) -tila painamalla kaukosäätimen  -painiketta.
Saapuko tuloporttiin videosaanaali?	Tarkista, että liitettyyn laitteeseen on kytketty virta. Jos Message (Sanoma) -valikkokomennon arvo on On (Päällä), kuvasignaaleja koskevat sanomat tulevat näkyviin.  Settings (Asetukset) - Display (Näyttö) - Message (Sanoma) sivu 32
Ovatko kuvasignaali-asetukset oikein?	Jos vastaanotettava signaali on <u>komposiittivideo</u> tai <u>S-video</u> -signaali Jos projisointi ei käynnisty, kun Video Signal (Videosaanaali) -valikkokomennon arvo on Auto (Autom.), valitse signaalilähdettä vastaava signaalin muoto.  Settings (Asetukset) - Input Signal (Tulosignaali) - Video Signal (Videosaanaali) sivu 33 Jos signaalilähde on liitetty [InputA]-porttiin Jos projisointi ei ala, kun Input Signal (Tulosignaali) -valikkotoiminnon InputA-arvo on Auto (Autom.) valitse liitetyn laitteen lähettämää signaalia vastaava signaalin muoto.  Settings (Asetukset) - Input Signal (Tulosignaali) - InputA sivu 33 Voit valita muodon painamalla kaukosäätimen  -painiketta.  sivu 15 Jos videonauhuri tai DVD-laite on liitetty D4 SCART -sovittimella Aseta signaalin muodoksi D4/SCART painamalla  -painiketta.  sivu 15 Jos kuva ei vielä tule näkyviin ja DVD-laite on liitetty, valitse DVD-laitteesta lähtösignaaliksi RGB.
Onko määrittämissä asetukset tehty oikein?	Yritä asettaa kaikki käytössä olevat asetukset uudelleen.  sivu 34
Onko projektori ja tietokone liitetty toisiinsa, kun niissä oli virta?	Jos kytkeminen tehdään virran ollessa jo päällä, tietokoneen videosaanaalin ulkoiseen lähtöön kytkävä toimintonäppäin (Fn) ei ehkä toimi. Katkaise virta projektorista ja tietokoneesta ja kytke se sitten uudelleen päälle.







Kun liitetty laite on tietokone

■ Liikkuvat kuvat eivät näy











Onko tietokone asetettu lähettämään kuvasignaalia samanaikaisesti nestekidenäytölle ja ulkoiseen liitännään?	Aseta tietokone lähettämään vain ulkoiseen liitännään.  tietokoneen oma dokumentaatio, esim. sellaiset kohdat kuin External output (Ulkoisen lähtö) tai Connecting an external monitor (Ulkoisen monitorin kytkeminen)
Vain projisoitaessa kannettavasta tai kiinteällä LCD-näytöllä varustetusta tietokoneesta	

Vianmääritys



■ Sanoma "Not Supported." (Ei tuettu) tulee näkyviin.

<p>Ovatko kuvasignaali muodon asetukset oikein?</p>	<p>Jos saapuva signaali on <u>komposiittivideo</u> - tai <u>S-video</u> -signaali Jos projisointi ei käynnisty, kun Video Signal (Videosignaali) -valikkokomennon arvo on Auto (Autom.), valitse signaalilähdettä vastaava signaalin muoto.  Settings (Asetukset) - Input Signal (Tulosignaali) - Video Signal (Videosignaali) sivu 33</p> <p>Jos signaalilähde on liitetty [InputA]-porttiin Jos projisointi ei ala, kun Input Signal (Tulosignaali) -valikkotoiminnon InputA-arvo on Auto (Autom.) valitse liitetyn laitteen lähettämää signaalia vastaava signaalin muoto.  Settings (Asetukset) - Input Signal (Tulosignaali) - InputA sivu 33 Voit valita muodon painamalla kaukosäätimen  -painiketta.  sivu 15</p>
<p>Vastaako tila kuvasignaalin taajuutta ja kuvatarkkuutta?</p> <p>Vain tietokoneelta projisoitaessa</p>	<p>Tarkista Resolution (Kuvatarkkuus) -valikkotoiminnolla, millaisia signaaleja projektori vastaanottaa ja varmista tuettujen monitorinäyttöjen luettelosta (List of Supported Monitor Displays), että signaalit ovat yhteensopivia.  Info - Resolution (Kuvatarkkuus) sivu 27  Luettelo tuetuista monitorinäytöistä sivu 48</p>

■ Sanoma "No signal." (Ei signaalia) tulee näkyviin

<p>Onko kaapelit kytketty oikein?</p>	<p>Tarkista, että kaikki projisoimiseen tarvittavat kaapelit on kytketty kunnolla.  sivu 12</p>
<p>Onko oikea videotuloportti valittu?</p>	<p>Vaihda kuvalähde kaukosäätimen  -,  -,  -,  - tai  -painikkeella tai projektorin  -painikkeella.  sivu 15</p>
<p>Onko liitettyyn laitteeseen kytketty virta.</p>	<p>Kytke virta päälle laitteisiin.</p>
<p>Lähetetäänkö kuvasignaaleja projektoriin?</p> <p>Vain projisoitaessa kannettavasta tai kiinteällä LCD-näytöllä varustetusta tietoneesta</p>	<p>Jos tietokone lähettää kuvasignaalia vain nestekidenäytölle, sinun on vaihdettava ulostulo. Joissakin tietokonemalleissa, kun kuvasignaaleja lähetetään ulkoisesti, ne eivät enää näy nestekidenäytössä.  tietokoneen oma dokumentaatio, esim. sellaiset kohdat kuin External output (Ulkoinen lähtö) tai Connecting an external monitor (Ulkoisen monitorin kytkeminen)</p> <p>Jos kytkeminen tehdään virran ollessa jo päällä, tietokoneen videosignaalin ulkoiseen lähtöön kytkävä toimintonäppäin [Fn] ei ehkä toimi. Kytke projektorin ja tietokoneen virta pois päältä ja sitten uudelleen päälle.  sivu 14</p>

■ Kuvat ovat sameita tai epätarkkoja

<p>Onko tarkennus säädetty oikein?</p>	<p>Säädi tarkennus.  sivu 16</p>
<p>Onko linssin suojus vielä paikallaan?</p>	<p>Poista linssin suojus.</p>
<p>Onko projektori oikealla etäisyydellä?</p>	<p>Suosittelava projektorin etäisyys valkokankaasta on 88–1 365 cm (2,9–44,8 jalkaa), kun kuvasuhde on 16:9, ja 107–1 671 cm (3,5–54,8 jalkaa), kun kuvakoko on 4:3. Asenna projektori siten, että projisointietäisyys on näissä rajoissa.  sivu 10</p>
<p>Onko trapetsisäätöarvo liian suuri?</p>	<p>Pienennä projisointikulmaa trapetsikorjauksen määrän vähentämiseksi.  sivu 17</p>

<p>Onko linssiin muodostunut vesihuurua?</p>	<p>Jos projektori on vastikään siirretty kylmästä tilasta lämpimään tai jos ympäristön lämpötilassa tapahtuu äkillisiä muutoksia, linssin pinnalle voi tiivistyä vesihuurua, ja tämä saa mahdollisesti kuvat näyttämään sameilta. Asenna projektori tilaan noin tuntia ennen käytön aloittamista. Jos vesihuurua muodostuu linssiin, kytke virta pois päältä ja odota, että huuru häviää.</p>
---	---

■ **Kuvissa esiintyy häiriöitä tai vääristymiä**



<p>Ovatko kuvasignaali-asetukset oikein?</p>	<p>Jos saapuva signaali on komposiittivideo - tai S-video -signaali Jos projisointi ei käynnisty, kun Video Signal (Videosignaali) -valikkokomennon arvo on Auto (Autom.), valitse signaalilähdettä vastaava signaalin muoto. ● Settings (Asetukset) - Input Signal (Tulosignaali) - Video Signal (Videosignaali) sivu 33</p> <p>Jos signaalilähde on liitetty [InputA]-porttiin Jos projisointi ei ala, kun Input Signal (Tulosignaali) -valikkotoiminnon InputA-arvo on Auto (Autom.) valitse liitetyn laitteen lähettämää signaalia vastaava signaalin muoto. ● Settings (Asetukset) - Input Signal (Tulosignaali) - InputA sivu 33 Voit valita muodon painamalla kaukosäätimen Input A -painiketta. ● sivu 15</p>
<p>Onko kaapelit kytketty oikein?</p>	<p>Tarkista, että kaikki projisoimiseen tarvittavat kaapelit on kytketty kunnolla. ● sivu 12</p>
<p>Käytetäänkö jatkojohtoa?</p>	<p>Jos käytät jatkokaapelia, kuvaan voi tulla häiriöitä. Yritä kytkeä signaalivahvistin.</p>
<p>Onko Sync (Synk.)- ja Tracking (Seuranta)-asetukset säädetty oikein?</p> <p>Vain tietokone- ja RGB-videosignaalit</p>	<p>Projektorissa on automaattinen säätötoiminto, jonka ansiosta kuvat näkyvät parhaalla mahdollisella tavalla. Joissakin tapauksissa (signaalin mukaan) automaattinen säätötoiminto ei kuitenkaan osaa määrittää oikeita asetuksia. Valitse tällaisessa tapauksessa oikeat säädöt Tracking (Seuranta)- ja Sync. (Synk.) -valikkovalinnoilla. ● Image (Kuva) - Tracking (Seuranta), Sync. (Synk.) sivu 29</p>
<p>Onko oikea kuvatarkkuus valittu?</p> <p>Vain tietokoneelta projisoitaessa</p>	<p>Asenna tietokone niin että lähetettävät signaalit ovat yhteensopivia tämän projektorin kanssa. ● Luettelo tuetuista monitorinäytöistä sivu 48 Tietokoneen käyttöohjeet</p>

■ **Kuvasta puuttuu osa (liian iso) tai se on liian pieni**

<p>Onko oikea kuvasuhde valittu?</p>	<p>Valitse tulosignaalia vastaava kuvasuhde painamalla Aspect -painiketta. ● sivu 18 Jos tekstityksellä varustettuja kuvia esitetään Zoom (Zoomaus) -toimintoa käyttämällä, säädä kuvaa tarvittaessa Zoom Caption (Kuvatekstin zoomaus) -valikkotoiminnolla. ● sivu 29</p>
<p>Onko Position (Paikka) -asetus säädetty oikein?</p>	<p>Tee säätö Position (Paikka) -valikkotoiminnolla. ● Image (Kuva) - Position (Paikka) sivu 30</p>
<p>Onko tietokoneessa kaksoisnäyttöasetus?</p> <p>Vain tietokoneelta projisoitaessa</p>	<p>Jos kaksoisnäyttö on otettu käyttöön tietokoneen Control Panel/ Display Properties (Ohjauspaneeli/Näytön ominaisuudet) -komennolla, projektori projisoi vain puolet tietokoneen näytöllä näkyvästä kuvasta. Jotta tietokoneen näytöllä näkyvä kuva näkyisi kokonaan, ota kaksoisnäyttöasetus pois päältä. ● tietokoneen video-ohjaimen dokumentaatio</p>









<p>Onko oikea kuvatarkkuus valittu?</p> <p>Vain tietokoneelta projisoitaessa</p>	<p>Asenna tietokone niin että lähetettävät signaalit ovat yhteensopivia tämän projektorin kanssa.</p> <p>☛ Luettelo tuetuista monitorinäytöistä sivu 48</p> <p>Tietokoneen käyttöohjeet</p>
<p>■ Kuvan värit eivät ole oikeat</p>	
<p>Ovatko kuvasignaalinmuodon asetukset oikein?</p>	<p>Jos saapuva signaali on <u>komposiittivideo-»</u> tai <u>S-video»</u> -signaali Jos projisointi ei käynnisty, kun Video Signal (Videosignaali) -valikkokomennon arvo on Auto (Autom.), valitse signaalilähdettä vastaava signaalin muoto.</p> <p>☛ Settings (Asetukset) - Input Signal (Tulosignaali) - Video Signal (Videosignaali) sivu 33</p> <hr/> <p>Jos signaalilähde on liitetty [InputA]-porttiin Jos projisointi ei ala, kun Input Signal (Tulosignaali) -valikkotoiminnon InputA-arvo on Auto (Autom.) valitse liitetyn laitteen lähettämää signaalia vastaava signaalin muoto. ☛ Settings (Asetukset) - Input Signal (Tulosignaali) - Input A sivu 33</p> <p>Voit valita muodon painamalla kaukosäätimen  -painiketta. ☛ sivu 15</p>
<p>Onko kaapelit kytketty oikein?</p>	<p>Tarkista, että kaikki projisoimiseen tarvittavat kaapelit on kytketty kunnolla. ☛ sivu 12</p>
<p>Onko kuvan kontrasti» säädetty oikein?</p>	<p>Säädä kontrastia Kontrasti- (Kontrasti) tai White Level (Valkoisen taso) -valikkotoiminnolla.</p> <p>☛ Picture (Kuva) - Input Adjustment (Tulonsäätö) - Brightness/ Contrast (Kirkkaus/Kontrasti), White Level/Black Level (Valkoisen taso/Mustan taso) sivu 28</p>
<p>Onko väri säädetty oikein?</p>	<p>Säädä väri Color Adjustment (Värinsäätö) -valikkotoiminnolla.</p> <p>☛ Picture (Kuva) - Color Adjustment (Värinsäätö) sivu 28</p>
<p>Onko värin voimakkuus ja sävy säädetty oikein?</p> <p>Vain videolähteestä projisoitaessa</p>	<p>Säädä väri ja sävy Color Saturation (Värikylläisyys)- ja "Tint" (Värisävy) -valikkotoiminnolla.</p> <p>☛ Picture (Kuva) - Color Saturation (Värikylläisyys), Tint (Värisävy) sivu 28</p>
<p>■ Kuvat ovat tummia</p>	
<p>Onko kuvan kirkkaus säädetty oikein?</p>	<p>Säädä kirkkaus Brightness (Kirkkaus) -valikkotoiminnolla.</p> <p>☛ Picture (Kuva) - Input Adjustment (Tulonsäätö) - Brightness/ Contrast (Kirkkaus/Kontrasti) sivu 28</p>
<p>Onko kuvan kontrasti säädetty oikein?</p>	<p>Säädä kontrastia Kontrasti (Kontrasti)- tai White Level (Valkoisen taso) -valikkotoiminnolla.</p> <p>☛ Picture (Kuva) - Input Adjustment (Tulonsäätö) - Brightness/ Contrast (Kirkkaus/Kontrasti), White Level/Black Level (Valkoisen taso/Mustan taso) sivu 28</p>
<p>Onko aika vaihtaa lamppu?</p>	<p>Kun lampun vaihto lähestyy, kuva muuttuu tummemmaksi ja värinlaatu heikkenee. Tässä tapauksessa lamppu täytyy vaihtaa uuteen. ☛ sivu 44</p>

■ Projisointi keskeytyy automaattisesti

<p>Onko valmiustila käytössä?</p>	<p>Sleep Mode (Valmiustila) -asetuksen arvo on On (Päällä), lamppu sammuu automaattisesti, jos tulosignaalia ei ole 30 minuutin ajanaja projektorissa on käytössä valmiustila. Voit kytkeä virran takaisin painamalla kaukosäätimen  -painiketta tai projektorin ohjauspaneelin  -painiketta. Voit perua valmiustilan vaihtamalla Sleep Mode (Valmiustila) -valikkotoiminnon arvoksi Off (Pois).  Settings (Asetukset) - Operation (Toiminta) - Sleep Mode (Valmiustila) sivu 31</p>
--	--



Ongelmia esitystä aloitettaessa

■ Virta ei kytkeydy päälle

<p>Oletko painanut [Power] (Virta) -painiketta?</p>	<p>Paina kaukosäätimen  -painiketta tai projektorin ohjauspaneelin  -painiketta.</p>
<p>Onko Child Lock (Lapsilukko) -asetuksen arvo On (Päällä)?</p>	<p>Jos Child Lock (Lapsilukko) -valikkotoiminnon arvo on On (Päällä), voit kytkeä virran painamalla projektorin ohjauspaneelin  -painiketta noin 3 sekunnin ajan tai painamalla kaukosäätimen  -painiketta.  Settings (Asetukset) - Operation (Toiminta) - Child Lock (Lapsilukko) sivu 31</p>
<p>Onko Operation Lock (Käyttölukko) -asetuksen arvo On (Päällä)?</p>	<p>Jos Operation Lock (Käyttölukko) -valikkotoiminnon arvo on On (Pois), projektorin ohjauspaneelin kaikkien painikkeiden käyttö on estetty. Paina kaukosäätimen  -painiketta.  Settings (Asetukset) - Operation (Toiminta) - Operation Lock (Käyttölukko) sivu 31</p>
<p>Ovatko kaikki merkkivalot pois päältä?</p>	<p>Irrota virtajohto ja kytke se uudestaan.  sivu 14 Tarkista, että sulake on kunnossa.</p>
<p>Syttyvätkö ja sammuvatko merkkivalot, kun virtajohtoon kosketaan?</p>	<p>Katkaise virta, irrota virtajohto ja liitä se sitten uudelleen. Jos tämä ei poista ongelmaa, virtajohto voi olla viallinen. Ota sitten yhteyttä myyjään tai lähimpään osoitteeseen, joka löytyy Kansainväliset takuuehdot -otsikon alta <i>Turvaohjeet / Maailmanlaajuiset takuuehdot</i> -vihkosesta.</p>

Kaukosäätimen liittyvät ongelmat

■ Kaukosäädin ei toimi

<p>Onko kaukosäätimen lähetyalue suunnattuna projektorissa olevaa kaukosäätimen vastaanottoaluetta kohti?</p>	<p>Suuntaa kaukosäädin projektorissa olevaa kaukosäätimen vastaanottoaluetta kohti. Kaukosäätimen toimintakulma on noin $\pm 30^\circ$ vaakasuunnassa ja noin $\pm 15^\circ$ pystysuunnassa.  sivu 13</p>
<p>Onko kaukosäädin liian kaukana projektorista?</p>	<p>Kaukosäätimen toiminta-alue on noin 10m.  sivu 13</p>
<p>Paistaako suora auringonvalo tai loistelamppujen voimakas valo projektoriin kaukosäätimen vastaanottoalueelle?</p>	<p>Asenna projektori tilaan, jossa voimakas valo ei paista kaukosäätimen vastaanottoalueelle.</p>
<p>Ovatko paristot lopussa tai onko paristot asetettu paikalleen oikein?</p>	<p>Aseta uudet paristot. Huolehdi siitä, että ne ovat oikein päin.  sivu 13</p>

Vianmääritys

Tässä osassa kuvataan kunnossapitotehtäviä, kuten projektorin puhdistusta ja kulutusosien vaihtoa.

Puhdistus

Projektori täytyy puhdistaa, jos se likaantuu tai jos projisoitujen kuvien laatu alkaa heikentyä.

Huom! Lue projektorin turvallista käsittelemistä puhdistuksen aikana koskevat ohjeet erillisestä *Turvaohjeet / Maailmanlaajuiset takuehdot* -vihkosesta.

Ilmansuodattimen puhdistaminen

Jos pöly tukkii ilmansuodattimen ja sanoma ”The projector is overheating. Make sure nothing is blocking the air vent, and clean or replace the air filter” (Projektorin ylikuumenee. Varmista, että ilmanottoaukko on esteetön, ja puhdista tai vaihda ilmansuodatin.) tulee näkyviin, puhdista suodatin.

Käännä projektori ylösalaisin ja puhdista suodatin pölynimurilla.

Huom! Jos pöly tukkii ilmansuodattimen, laite voi kuumeta liikaa. Tästä voi seurata toimintahäiriöitä tai optisten osien käyttöikä voi lyhetä. On suositeltavaa puhdistaa ilmansuodatin vähintään kerran kolmessa kuukaudessa. Jos käytät projektorin pölyisessä ympäristössä, ilmansuodatin on puhdistettava useammin.

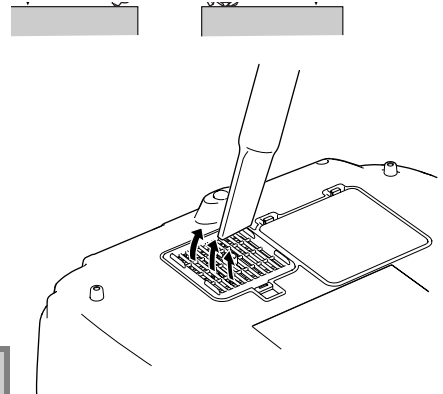

Projektorin kotelon puhdistaminen

Puhdista projektorin kotelo pyyhkimällä se hellävaraisesti pehmeällä liinalla.

Jos projektori on erityisen likainen, kostuta liina hieman neutraalia pesuainetta sisältävällä vedellä ja väännä kuivaksi ennen projektorin pinnan pyyhkimistä. Pyyhi kotelo vielä uudelleen pehmeällä, kuivalla liinalla.

Huom! Älä käytä projektin kotelon puhdistamiseen haihtuvia aineita, kuten vahaa, alkoholia tai tinneriä. Ne voivat aiheuttaa projektorin vääntymistä ja pintakerroksen hilseilyä.

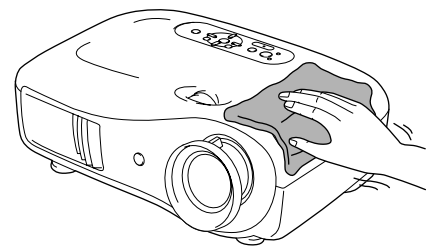

Linssin puhdistus

Linssin puhdistamiseen on suositeltavaa käyttää tätä tarkoitusta varten olevaa ilmapuhallinta. Voit kuitenkin myös pyyhkiä linssin hellävaraisesti silmälasien puhdistusliinalla.

Huom! Älä hankaa linssiä karheilla materiaaleilla äläkä altista linssiä iskuille, koska se vaurioituu helposti.

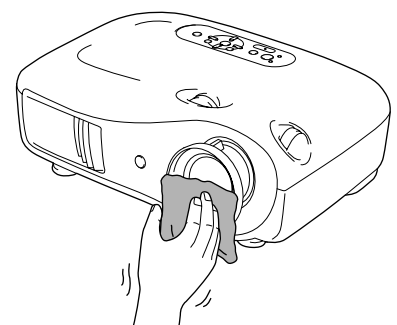

Kuluvien osien vaihtojaksot

Ilmansuodattimen vaihtojakso

- Jos ilmansuodatin on viallinen tai sanoma "Replace" (Vaihda) näkyy, vaikka suodatin on puhdistettu.

Vaihda ilmansuodatin.

- ☛ Ilmansuodattimen vaihtaminen sivu 44

Lampun vaihtoaika

- Viesti "Replace the lamp." (Vaihda lamppu) näkyy kankaalla projektorin käynnistyessä.

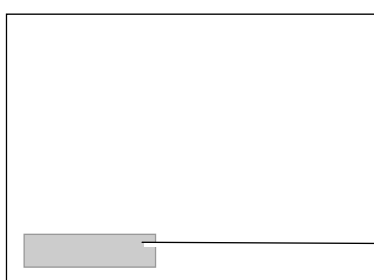

Sanoma tulee esiin.



- Projisoidut kuvat muuttuvat tummemmiksi ja laatu alkaa huonontua.

- 💡 **Vihje:**
- Vaihtovaroitus tulee näkyviin, kun lamppu on ollut käytössä noin 1600 tuntia. Tällä varmistetaan, että esitettyjen kuvien kirkkaus ja laatu säilyvät. Aika, jonka kuluttua sanoma tulee näkyviin, vaihtelee käyttöolosuhteiden, kuten käytössä olevan väritilan "Color Mode", mukaan
 - Jos lampun käyttöä jatketaan vaihtoajan kuluttua, mahdollisuus lampun rikkoutumiseen lisääntyy. Kun lampunvaihtoon kehottava sanoma tulee, vaihda lamppu uuteen mahdollisimman pian, vaikka entinen vielä toimii.
 - Lampun ominaisuuksien ja käyttötavan mukaan sen valoteho voi huonontua tai toiminta lakata kokonaan jo ennen varoitussanoman esiintuloa. Vaihtolampun pitäisi olla aina valmiina siltä varalta, että sitä tarvitaan.
 - Ota yhteyttä myyjään varalampun hankkimiseksi.

Kulutusosien vaihtaminen

Ilmansuodattimen vaihtaminen

Vihje: Hävitä käytetyt ilmansuodattimet paikallisten jätehuoltomääräysten mukaisesti. Ilmansuodatin: polypropyleeniä

1 Katkaise virta - tai -painikkeella, odota, kunnes projektori jäähtyy», ja katkaise sitten virta pääkatkaisimesta.

2 Poista ilmansuodattimen kansi.



Aseta sormesi salvan alle ja vedä sitä ylöspäin.

3 Poista vanha ilmansuodatin.

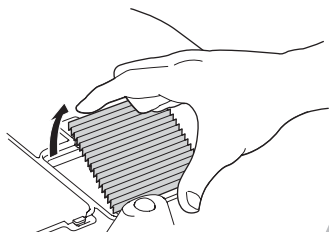

4 Asenna uusi ilmansuodatin paikalleen.

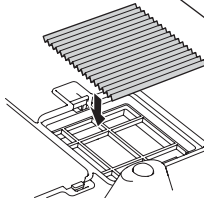

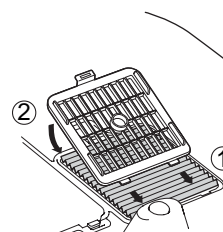

5 Aseta ilmansuodattimen kansi paikalleen.



Lampun vaihtaminen

Huom!

Jos lamppu ei enää toimi ja se on vaihdettava, on olemassa vaara, että lamppu on jo särkynyt. Kun vaihdat kattoon ripustetun projektorin lamppua, on aina varauduttava siihen, että lamppu on särkynyt ja että sitä on käsiteltävä erittäin varovaisesti poistamisen aikana. Lisäksi sinun olisi seistävä projektorin vieressä eikä sen alla.

1 Katkaise virta - tai -painikkeella, odota, kunnes projektori **jäähtyy**, ja katkaise sitten virta pääkatkaisimesta.

* Odota, kunnes lamppu jäähtyy (kestää noin 1 tunti).

2 Poista lampun kansi.

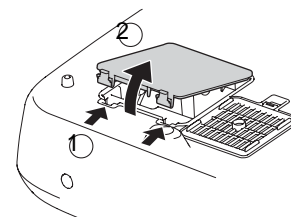

3 Irrota lampun kiinnitysruuvit.

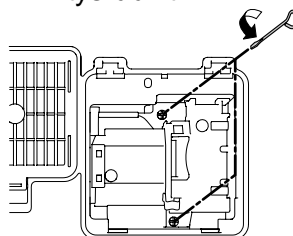

4 Poista vanha lamppu.

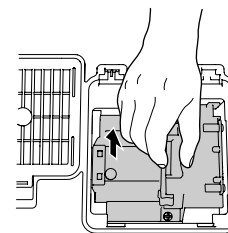

Vedä se suoraan ulos.

5 Asenna uusi lamppu.

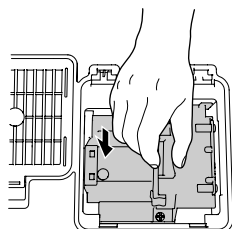

Varmista, että se on oikein päin.

6 Kiristä lampun kiinnitysruuvit varoen.

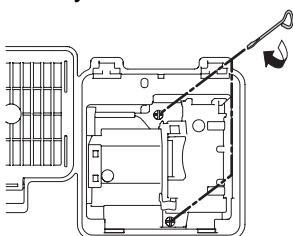

7 Asenna lampun kansi.

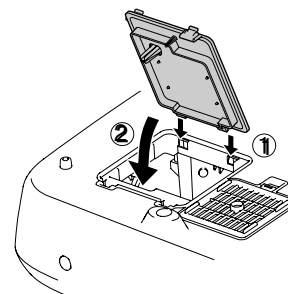

Huom!

- Aseta lamppu ja lampun kansi kunnolla paikalleen. Lamppu ei syty, jos se tai sen kansi on asennettu väärin.
- Tämän tuotteen käyttämä lamppuosa sisältää elohopeaa (Hg). Noudata elohopean jätehuoltoon koskevia lakeja ja paikallisia määräyksiä. Älä hävitä lamppua talousjätteen mukana.

Lampun käyttöajan uudelleen asettaminen

Lampun käyttöaika on aina asetettava uudelleen sen jälkeen, kun lamppu on vaihdettu uuteen. Projektorin on varustettu sisäänrakennetulla laskurilla, joka seuraa lampun käyttöaika. Kun yhteenlaskettu käyttöaika saavuttaa tietyn arvon, näytetään lampun vaihtotarpeesta varoittava sanoma.

1 Kytke virta (On) -painikkeella.

2 Avaa määrittämisvalikko painamalla (Menu) -painiketta.



3 Valitse "Reset" (Palauta) –valikosta "Reset Lamp Hours" (Palauta lampun käyttöaika).



4 Valitse "Yes" (Kyllä) ja paina (Select) -painiketta.



Lisävarusteet ja kulutusosat

Seuraavia lisävarusteita ja kulutusosia voidaan tarvittaessa ostaa. Tämä lisävaruste- ja kulutusosaluettelo on lokakuulta 2005. Lisävarusteiden ominaisuuksiin voi tulla muutoksia ilman erillistä ilmoitusta.

Vaihtelee ostomaan mukaan.

■ Erikseen hankittavat lisävarusteet

50 tuuman kannettava valkokangas ELPSC06

Pienikokoinen helposti kannettava valkokangas.
(Kuvasuhte▶▶ 4:3)

60 tuuman kannettava valkokangas ELPSC07

80 tuuman kannettava valkokangas ELPSC08

100 tuuman kannettava valkokangas ELPSC10

Kannettava rullautuva valkokangas (Kuvasuhte 4:3)

80 tuuman jousirullalla varustettu
valkokangas ELPSC15

Ylös rullautuva valkokangas
(Kuvasuhte 16:9)

Teline ELPSCST01

Teline 80 tuuman jousirullalla varustettua
valkokangasta varten.

Pehmeä kantolaukku ELPKS55

Käytä tätä laukkuu projektoria kädessä kantamiseen.

VGA-HD15 PC-kaapeli (1,8 m) ELPKC02

VGA-HD15 PC-kaapeli (3 m) ELPKC09

VGA-HD15 PC-kaapeli (20 m) ELPKC10

(15-napainen Mini D-Sub/15-napainen Mini D-Sub
-liitäntä)

Käytetään, kun projektori liitetään tietokoneeseen.

Kattoasennusteline* ELPMB20

(varustettu kattoasennuslevyllä)
Käytä, kun asennat projektoria kattoon.

Kattoasennusputki 600
(600 mm, valkoinen)* ELPFP07

Käytä, kun asennat projektoria korkeaan tai
paneloituun kattoon.

* Kun projektori ripustetaan kattoon, täytyy käyttää erityistä asennusmenetelmää. Ota yhteyttä laitteen myyjään, jos haluat käyttää tätä menetelmää.

■ Kulutusosat

Lampunvaihtosarja ELPLP35

(1 varalamppu, 1 ruuvimeisseli)
Vaihtolamppu käytettyjen tilalle.

Ilmansuodatin ELPAF09

(1 ilmansuodatin)
Käytä varaosana, kun vaihdat ilmansuodattimen.

Luettelo tuetuista monitorinäytöistä

Näytettävän kuvan tarkkuus vaihtelee asetuksen mukaan.

Komponenttideo»

4:3 16:9 : Kuvasuhde» Yksiköt: pisteitä

Signaali	Kuvatarkkuus	Aspect (Kuvasuhde) -tila					
		Normal (Normaali)	Squeeze (Litistys)	Zoom (Zoomaus)	Through (Kauttaaltaan)	Squeeze Through (Litistys kauttaaltaan)	Wide (Suur.)
SDTV» (525i, 60Hz)(D1)	640×480 640×360 *	960×720 4:3	1280×720 16:9	1280×720 16:9	596×446 4:3	794×446 16:9	1280×760 16:9
SDTV(625i, 50Hz)	768×576 768×432 *	960×720 4:3	1280×720 16:9	1280×720 16:9	708×528 4:3	944×528 16:9	1280×760 16:9
SDTV (525p)(D2)	640×480 640×360 *	960×720 4:3	1280×720 16:9	1280×720 16:9	596×446 4:3	794×446 16:9	1280×760 16:9
SDTV (625i)	768×576 768×432 *	960×720 4:3	1280×720 16:9	1280×720 16:9	708×528 4:3	944×528 16:9	1280×760 16:9
HDTV» (750p) 16:9(D4)	1280×720	1280×720 16:9	-	-	1176×664 16:9	-	-
HDTV(1125i) 16:9(D3)	1920×1080	1280×720 16:9	-	-	-	-	-

*Letterbox-signaali

Komposiittideo»/S-Video»

4:3 16:9 : Kuvasuhde Yksiköt: pisteitä

Signaali	Kuvatarkkuus	Aspect (Kuvasuhde) -tila					
		Normal (Normaali)	Squeeze (Litistys)	Zoom (Zoomaus)	Through (Kauttaaltaan)	Squeeze Through (Litistys kauttaaltaan)	Wide (Suur.)
TV(NTSC»)	640×480 640×360 *	960×720 4:3	1280×720 16:9	1280×720 16:9	596×446 4:3	794×446 16:9	1280×720 16:9
TV(PAL» SECAM»)	768×576 768×432 *	960×720 4:3	1280×720 16:9	1280×720 16:9	708×528 4:3	944×528 16:9	1280×720 16:9

*Letterbox-signaali

Analogiset RGB-signaalit ja [HDMI[®]]-porttiin tulevat signaalit

Yksiköt: pisteitä

Signaali	Kuvatarkkuus	Aspect [®] (Kuvasuhte) -tila					
		Normal (Normaali)	Squeeze (Litistys)	Zoom (Zoomaus)	Through (Kauttaaltaan)	Squeeze Through (Litistys kauttaaltaan)	Wide (Suur.)
VGA [®] 60	640×480 640×360 *2	960×720	1280×720	1280×720	640×480	853×480	1280×720
VESA72/75/85, iMac *1	640×480 640×360 *2	960×720	1280×720	1280×720	640×480	853×480	1280×720
SVGA [®] 56/60/72/75/85, iMac *1	800×600 800×450 *2	960×720	1280×720	1280×720	800×600	1066×600	1280×720
XGA [®] 60/70/75/85, iMac *1	1024×768 1024×576 *2	960×720	1280×720	1280×720	-	-	1280×720
WXGA60-1	1280×768	1280×720	1280×720	1280×720	-	-	-
WXGA60-2	1360×768	1280×720	1280×720	1280×720	-	-	-
SXGA [®] 60	1280×960	960×720	1280×720	1280×720	-	-	1280×720
MAC13"	640×480	960×720	1280×720	1280×720	640×480	853×480	1280×720
MAC16"	832×624	960×720	1280×720	1280×720	832×624	1109×624	1280×720
MAC19"	1024×768	960×720	1280×720	1280×720	-	-	1280×720
SDTV [®] (525i, 60 Hz)	640×480 640×360 *2	960×720	1280×720	1280×720	640×480	853×480	1280×720
SDTV (525p)	640×480 640×360 *2	960×720	1280×720	1280×720	640×480	853×480	1280×720
SDTV(625i, 50 Hz)	768×576 768×432 *2	960×720	1280×720	1280×720	768×576	1024×576	1280×720
SDTV(625p)	768×576 768×432 *2	960×720	1280×720	1280×720	768×576	1024×576	1280×720
HDTV [®] (750p)	1280×720	1280×720	-	-	1280×720	-	-
HDTV(1125i)	1920×1080	1280×720	-	-	-	-	-

*1 Kytettä ei ole mahdollinen, jos laitteessa ei ole VGA-lähtöporttia.

*2 Letterbox-signaali

■ vastaa [HDMI]-porttiin tulevia signaaleja.

On ehkä mahdollista projisoida signaaleja, joita yllä olevassa taulukossa ei ole mainittu. Tällaisessa tapauksessa toiminnoissa voi olla rajoituksia.

Tuotteen nimi	Home Projector EMP-TW600 / EMP-TW520 *Mallit tiedot vaihtelevat maan mukaan.		
Mitat	406 (L) × 124 (K) × 309 (S) mm (ilman jalkaa)		
Paneelin koko	Leveys 0,7 tuumaa		
Näyttömenetelmä	Polysilikoni-TFT-aktiivimatriisi		
Kuvatarkkuus	921 600 kuvapistettä (1280 (L) × 720 (K) pistettä) × 3		
Virkistystaajuus	Analoginen	Kuvapistekello : 13,5–110 MHz	
		Vaakasuora : 15–92 kHz	
		Pystysuora : 50–85 Hz	
	Digitaalinen	Kuvapistekello : 13,5–81 MHz	
		Vaakasuora : 15–60 kHz	
		Pystysuora : 50–85 Hz	
Tarkennuksen säätö	Manuaalinen		
Zoomauksen säätö	Manuaalinen (noin 1:1,5)		
Linssinsiirto	Manuaalinen (Enintään: noin 100 % pystysuunnassa, 50 % vaakasuunnassa)		
Lamppu (valolähde)	UHE-lamppu, 170 W, malli nro: ELPLP35		
Virtalähde	100-240 VAC 50/60 Hz 2,7-1,2 A Virrankulutus Toiminta: 245 W (käyttöjännite 100–120 V), 240 W (käyttöjännite 200–240 V) Valmiustila: 4,0 W (käyttöjännite 100-120 V), 5,0 W (käyttöjännite 200–240 V)		
Käyttökorkeus	0–2280 m (0–7500 jalkaa)		
Toimintalämpötila	+5 – +35 °C (ei tiivistyvä)		
Säilytyslämpötila	-10 – +60 °C (ei tiivistyvä)		
Paino	Noin 5,2 kg		
Portit	SCART-tulo	1	D4 + RCA -liitin
	InputA	1	RCA-liitin × 3
	InputB	1	D-miniliitin 15-nap.(naaras) sininen
	HDMI TM -tulo	1	HDMI
	Videotulo	1	RCA-liitin
	S-video-tulo	1	Mini-DIN 4-nap.
	RS-232C	1	D-liitin 9-nap.(uros)
	Trigger Out	1	3,5 mm:n miniliitin



Pixelworks DNXTM -mikropiirejä käytetään tässä projektorissa.

■ Kallistuskulma

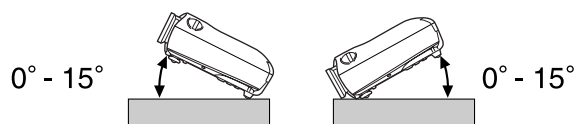

Jos projektorin kallistus yli 15°, se voi vaurioitua ja aiheuttaa onnettomuuden.

■ RS-232C-kaapelin liitäntäkaavio

- Liittimen muoto : D-liitin 9-nap.(uros)
- Projektorin tuloliitin : RS-232C

<Projektorissa>

<Tietokoneessa>

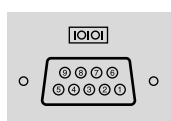
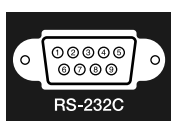

<Projektorissa>		(PC-sarjakaapeli)		<Tietokoneessa>	
GND	5	—————	5	GND	
RD	2	←————	3	TD	
TD	3	————→	2	RD	
DTR	4	————→	6	DSR	
DSR	6	←————	4	DTR	

Signaali	Toiminto
GND	Signaalimaa
TD	Lähtevä data
RD	Vastaanotettava data
DSR	Verkkopääte valmis
DTR	Päätelaite toimintavalmis

Turvallisuus

USA
UL60950 kolmas painos
Kanada
CSA C22.2 No.60950
Euroopan yhteisö
Pienjännitedirektiivi
(73/23/ETY)
IEC60950 3. painos

EMC

USA
FCC Part 15B Class B (DoC)
Kanada
ICES-003 Class B

Euroopan yhteisö
Direktiivi sähkömagneettisesta yhteensopivuudesta
(89/336/ETY)
EN55022 Class B
EN55024
IEC/EN61000-3-2
IEC/EN61000-3-3

Australia/Uusi-Seelanti
AS/NZS CISPR 22:2002 Class B

VAATIMUSTENMUKAISUUSVAKUUTUS

47CFR-sääntöjen osien 2 ja 15 mukaisesti
Luokan B henkilökohtaiset tietokoneet ja oheislaitteet; ja/tai
luokan B henkilökohtaisissa tietokoneissa käytetyt
keskusuksikköpiirilevyt ja virtalähteet

Yritys : EPSON AMERICA, INC.
Osoite : 3840 Kilroy Airport Way
MS: 313
Long Beach, CA 90806
Puh. : 562-290-5254

Vakuutamme, että tässä yksilöity tuote täyttää FCC:n 47CFR-sääntöjen osissa 2 ja 15 mainituille luokan B digitaalisille laitteille asetetut vaatimukset. Jokainen markkinoitu tuote on identtinen testatun laitteen kanssa ja todettu standardien mukaiseksi. Ylläpidettyjen asiakirjojen nojalla voidaan edelleen osoittaa, että valmistettavat laitteet noudattavat hyväksytyjä raja-arvoja, joita 47CFR 2.909 edellyttää joukkotuotannolta ja testaukselta tilastojen perusteella. Käytölle on asetettu seuraavat kaksi ehtoa: (1) tämä laite ei saa aiheuttaa haitallista häiriötä, ja (2) tämän laitteen on kestettävä kaikki mahdolliset häiriöt, myös sellaiset, jotka voivat aiheuttaa ei-toivottua toimintaa.

Kauppanimi : EPSON
Tuotokuvaus : Projektori
Malli : EMP-TW600 / EMP-TW520

FCC-yhteensopivuus Käyttäjille Yhdysvalloissa

Tämä laite on testattu ja todettu FCC:n sääntöjen osassa 15 määritellyille luokan B digitaalisille laitteille asetettujen rajojen mukaiseksi. Nämä rajat on tarkoitettu antamaan kohtuullinen suoja haitallisia häiriöitä vastaan, kun asennus tehdään asuintiloihin. Tämä laite tuottaa, käyttää ja voi säteillä radiotaajuista energiaa ja ohjeiden vastaisesti asennettuna ja käytettynä se voi aiheuttaa haitallisia häiriöitä radio- ja televisiovastaanottimille. Täysin häiriötöntä vastaanottoa ei kuitenkaan voida taata silloinkaan, kun asennus tehdään ohjeen mukaan. Jos tämä laite aiheuttaa haitallisia häiriöitä radio- tai televisiolähetysten vastaanotolle, mikä on helppo todeta sammuttamalla laite hetkeksi, käyttäjä voi yrittää poistaa häiriöt jollakin seuraavista toimenpiteistä:

- Vastaanottoantennin suuntauksen tai paikan muuttaminen.
- Laitteen ja vastaanottimen siirtäminen etäämmälle toisistaan.
- Laitteen ja vastaanottimen kytkeminen erillisiin virtalähteisiin tai virtapiireihin.
- Pyydä apua ja lisätietoja jälleenmyyjältä tai kokoneelta radio/TV-asentajalta.

VAROITUS

Suojaamattoman laiteliitäntäkaapelin kytkeminen tähän laitteeseen kumoaa tämän laitteen FCC-sertifikaatin tai -vakuutuksen ja voi aiheuttaa häiriötasoja, jotka ylittävät FCC:n tälle laitteelle hyväksymät rajat. Suojatun laiteliitäntäkaapelin hankkiminen ja käyttäminen tämän laitteen yhteydessä on käyttäjän vastuulla. Jos tässä laitteessa on useampi kuin yksi liitäntäpistoke, älä jätä käyttämättömien liitäntöjen kaapeleita kytkemättä. Muut kuin valmistajan nimenomaisesti hyväksymät muutokset voivat johtaa laitteen käyttöoikeuden raukeamiseen.

Seuraavassa selitetään joitakin tässä oppaassa käytettyjä termejä, jotka voivat olla vähemmän tuttuja tai joita ei selitetty itse oppaan tekstissä. Lisätietoa voi hankkia muista myytävänä olevista julkaisuista.

Aspekti

Kuvan pituuden ja korkeuden välinen suhde. **HDTV** -kuvien kuvasuhde on 16:9 ja ne näyttävät venytetyiltä. Normaalkuvien kuvasuhde on 4:3.

HDMI

Lyhenne sanoista High Definition Multimedia Interface, joka viittaa teräväpiirtokuvien ja monikanavaisten äänisignaalien digitaalista koskevaan standardiin. HDMI on kotitalouden digitaalisia laitteita ja tietokoneita koskeva standardi, joka mahdollistaa digitaalisten signaalien siirtämisen alkuperäisessä korkealaatuisessa muodossaan ilman pakkaamista. Se sisältää myös digitaalisten signaalien salaustoiminnon.

HDTV

Lyhenne sanoista High-Definition Television (teräväpiirtotelevisio). Sillä tarkoitetaan teräväpiirtojärjestelmiä, jotka täyttävät seuraavat ehdot:

- Tarkkuus vaakasuunnassa on vähintään 750p tai 1125i (p = **progressiivinen**, i = **lomitettu**)
- Ruudun kuvasuhde 16:9
- Dolby Digital -äänien vastaanotto ja toisto (eli lähetys)

Jäähtymisaika

Tämä on aika, jonka kuluessa projektori jäähdyttää lampun käytön jälkeen. Jäädyttäminen tapahtuu automaattisesti, kun projektorin virta katkaistaan joko kaukosäätimen tai projektorin ohjauspaneelin [Power] (Virta) -painiketta painamalla. Älä katkaise virtaa päävirtakytkimestä jäähdytysvaiheen aikana, muussa tapauksessa jäähdytys ei toimi kunnolla. Jos jäähdytysvaiheen ei anneta päättyä normaalisti, projektorin lamppu ja sisäiset osat jäävät kuumiksi, mikä voi lyhentää lampun käyttöikää tai aiheuttaa toimintahäiriöitä. Projektorin jäähtyminen kestää noin 30 sekuntia. Tarkka aika vaihtelee ympäröivän ilman lämpötilan mukaan.

Komponenttideo

Videosignaaleja, joissa videon kirkkaus- ja värisignaalit on erotettu paremman kuvanlaadun saamiseksi. Teräväpiirtotelevisiossa (HDTV) sillä tarkoitetaan kuvia, jotka koostuvat kolmesta erillisestä signaalista: Y (luminenssisignaali), Pb ja Pr (värierosignaalit).

Komposiittideo

Videosignaaleja, joissa videon kirkkaus- ja värisignaalit on yhdistetty. Kotivideolaitteissa yleisesti käytetty signaalityyppi (signaalimuodot **NTSC**, **PAL** ja **SECAM**).

Videosignaalit, jotka sisältävät kantoaalto-signaalin Y (luminenssisignaali) väripalkkisignaalin ja krominenssi- tai värisignaalin (CbCr).

Kontrasti

Kuvan vaaleitten ja tummien alueiden suhteellista kirkkautta voidaan lisätä tai vähentää, jotta teksti ja kuvat erottuvat selvemmin tai jotta ne näyttävät pehmeämmiltä.

Lomitus

Kuvan pyyhkäisymenetelmä, jossa signaalin kaistaleveys on noin puolet siitä, joka tarvitaan samaa tarkkuutta olevien kuvien lähettämiseen ilman lomitusta.

NTSC

Lyhenne sanoista National Television Standards Committee. Maasta lähetettävissä analogisissa väritelevisiolähetyksissä käytettävä muoto. Tämä muotoa käytetään Japanissa sekä Pohjois-, Keski- ja Etelä-Amerikassa.

PAL

Lyhenne sanoista Phase Alternation by Line. Maasta lähetettävissä analogisissa väritelevisiolähetyksissä käytettävä muoto. Tätä muotoa käytetään Länsi-Euroopan maissa Ranskaa lukuun ottamatta ja myös joissain Aasian maissa, kuten Kiinassa, ja Afrikassa.

Progressive (Progressiivinen)

Kuvanpyyhkäisymenetelmä, jossa yksittäisen kuvan juovat skannataan vuorotellen ylhäältä alas yksittäisen kuvan luomiseksi.

Seuranta

Tietokoneen lähettämällä signaaleilla on tietty taajuus. Jos projektorin taajuus ei sovi yhteen tämän taajuuden kanssa, syntyvien kuvien laatu ei ole hyvä. Näiden signaalien taajuuksien (aallonharjojen ja -pohjien lukumäärä signaalissa) sovittamismenettelyä kutsutaan ”seurannaksi”. Jos seuranta ei suoriteta oikein, heijastettavissa kuvissa esiintyy leveitä pystyjuovia.

SECAM

Lyhenne sanoista Sequential Couleur A Memoire. Maasta lähetettävissä analogisissa väritelevisiolähetyksissä käytettävä muoto. Tätä muotoa käytetään Ranskassa, Itä-Euroopassa, entisessä Neuvostoliitossa, Keski-idässä ja Afrikassa.

sRGB

Kansainvälinen standardi värien sävyväreille, joka on kehitetty sellaiseksi, että videolaitteilla toistettuja värejä voidaan helposti käsitellä tietokoneiden käyttöjärjestelmissä ja Internetissä.

Standarditelevisio, SDTV

Lyhennys sanoista Standard Definition Television. Sillä tarkoitetaan standarditelevisiojärjestelmiä, jotka eivät täytä HDTV-vaatimuksia.

SVGA

Videosignaalityyppi, jonka resoluutio on 800 (vaakasuunnassa) × 600 (pystysuunnassa) pistettä ja jota käytetään IBM PC/AT -yhteensopivissa tietokoneissa.

S-video

Videosignaali, jossa luminenssiosa ja väriosa on erotettu. Näin saadaan parempilaatuinen kuva. Tämä merkitsee, että kuvissa on kaksi erillistä signaalia: Y (luminenssisignaali) ja C (värisignaali).

SXGA

Videosignaalityyppi, jonka resoluutio on 1280 (vaakasuunnassa) × 1024 (pystysuunnassa) pistettä ja jota käytetään IBM PC/AT -yhteensopivissa tietokoneissa.

Synkronointi (Synkronointi)

Tietokoneen lähettämällä signaaleilla on tietty taajuus. Jos projektorin taajuus ei sovi yhteen tämän taajuuden kanssa, syntyvien kuvien laatu ei ole hyvä. Näiden signaalien vaiheiden (aallonharjan ja -pohjan suhteellinen sijainti signaalissa) sovittamismenettelyä kutsutaan ”synkronoinniksi”. Jos signaaleja ei synkronoida, voi esiintyä ongelmia, kuten välkkymistä, sumuisuutta ja vaakasuuntaisia häiriöitä.

Turvalukko

Projektorin kotelossa oleva reikä, jonka läpi voidaan pujottaa jokin erikseen hankittu varkaussuojakaapeli laitteen kiinnittämiseksi pöytään tai pylvääseen. Tämä projektori on yhteensopiva Kensingtonin valmistaman Microsaver Security -järjestelmän kanssa.

Virkistystaajuus

Näytön valoa lähettävä kenno säilyttää saman valotehon ja värin äärimmäisen lyhyen ajan. Tämän vuoksi kuva täytyy skannata useita kertoja sekunnissa kennon virkistämiseksi. Virkistystoimintojen määrää sekunnissa kutsutaan ”virkistystaajuudeksi” ja se ilmoitetaan hertseinä (Hz).

VGA

Videosignaalityyppi, jonka resoluutio on 640 (vaakasuunnassa) × 480 (pystysuunnassa) pistettä ja jota käytetään IBM PC/AT -yhteensopivissa tietokoneissa.

XGA

Videosignaalityyppi, jonka resoluutio on 1 024 (vaakasuunnassa) × 768 (pystysuunnassa) pistettä ja jota käytetään IBM PC/AT -yhteensopivissa tietokoneissa.

YCbCr

Nykyaikaisissa televisiolähetysissä käytettyyn väripalkkisignaaliin sisältyvä kanta-aaltosignaali. Nimi tulee Y (luminenssi) -signaalista ja CbCr (kromaattisesta [väri]) -signaalista.

YPbPr

Teräväpiirtotelevisiolähetysissä (**HDTV**) käytettyyn väripalkkisignaaliin sisältyvä kanta-aaltosignaali. Nimi tulee Y (luminenssi) -signaalista ja PbPr (väriero) -signaalista.

A		L	
Absoluuttinen värilämpötila.....	20,26,28	Lähde.....	27
Alivalikko.....	26	Lähdön skaalaus.....	27,30
Asetustaso.....	27,30	Lampun kansi.....	8,44
Asetusvalikkojen käyttäminen.....	34	Lampun käyttöaika.....	27
Automaattinen himmennin.....	23,26,29	Lampun vaihtaminen.....	44
Automaattinen säätö.....	24,27,31	Lapsilukko.....	27,31
Automaattinen säätötoiminto.....	14	Lataa muisti.....	24,27,33
Automaattinen.....	18	Liittäminen tietokoneeseen.....	12
C		Liittäminen videolähteeseen.....	12
Cinema Filter.....	21	Linssin puhdistaminen.....	42
Configuration (Määrittely) -valikko.....	26	Linssin siirto.....	6,16
D		Linssin suoja.....	6,14
DVI-videotaso.....	27,30	Lisäasetukset.....	27,30
E		Lisävarusteet.....	46
Epson Cinema Filter.....	21	Litistys kauttaaltaan.....	19
EPSON Super White.....	27,30	Litistys.....	19
Etupuolen säätöjalka.....	6,17	Luettelo tuetuista monitorinäytöistä.....	47
G		M	
Gamma.....	20,26,29	Memory (Muisti) -valikko.....	27,33
H		Merkkivalot.....	6,35
[HDMI]-tuloportti.....	8,12,48,49	Muisti.....	7,24
HDTV.....	47	Mustan taso.....	26,28
I		N	
Ihon sävy.....	7,20,26,29	Navigointipalkki.....	27,32
Ilmansuodatin.....	8	Näytä tausta.....	27,32
Ilmansuodattimen puhdistaminen.....	42	Näyttö.....	27,32
Ilmansuodattimen vaihtaminen.....	44	Normaali.....	19
Image (Kuva) -valikko.....	27,29	O	
Info-valikko.....	27	Ohjauspaneeli.....	6
[InputA]-portti.....	8,12,15,49	P	
[InputB]-portti.....	8,12,49	Päävalikko.....	26
J		Päävirtakytkin.....	8,14,15
Jäähtymisaika.....	15,36	Paikan zoomaus.....	27,29
K		Paikka.....	27,30
Kaukosäädin.....	7,13	Palauta kaikki.....	27,34
Kauttaaltaan.....	19	Palauta lampun käyttöaika.....	27,34,44
Käynnistysnäyttö.....	27,32	Palauta muisti.....	27,33
Käyttäjän logo.....	27,32	Palauta.....	26,27,29,31,33
Käyttölukko.....	27,31	Paristojen vaihtaminen.....	13
Kieli.....	27,33	Paristojen vaihtojakso (kaukosäädin).....	13
Kirkkkaus.....	26,28	Picture (Kuva) -valikko.....	26,28
Komponenttivideo.....	12,47	Portti.....	8,12,49
Komposiittivideo.....	12,47	Progressiivinen.....	27,30
Kontrasti.....	7,26,28	Projektorin kallistuksen korjaaminen.....	17
Korkeapaikkatila.....	27,32	Projektorin kotelon puhdistaminen.....	42
Kulutusosat.....	46	Projisoidun kuvan paikan säätäminen.....	16
Kuvalähteen valitseminen.....	6,7,15	Projisointi.....	11,27,33
Kuvan koko.....	10	Projisointietäisyys.....	10
Kuvasuhde.....	7,18,27,29,47	Projisointitavat.....	11
Kuvatarkkuus.....	27,47	Pystykoko.....	27,29
Kuvatekstin suurennus.....	19,27,29	R	
		Reset (Palauta) -valikko.....	27,34
		RGB.....	22,26,29
		RGBCMY.....	22,26,29
		Rivivalikko.....	26,34
		[RS-232C]-portti.....	8,49,50

S

Sanoma.....	27,32
Sävy ja kylläisyys	22
SCART.....	1,27,33
SDTV	47
[SCART]-tuloportti.....	8,12,49
Settings (Asetukset) -valikko.....	27,31
Seurantan	27,29
Siirtymä.....	22,29
Sisäkatto.....	11,27,33
sRGB.....	19,26
Suora virrankytkentä.....	27,31
Suur.	19
S-video	12,47
[S-video]-tuloportti	8,12,49
Synkr.	27,29
Synkronointitietoja.....	27

T

Tallenna muisti.....	24,27,33
Tarkennus.....	6,16
Täysi valikko.....	26,34
Tekniset tiedot.....	49
Terävyys (Lisäasetukset).....	23,26,28
Terävyys.....	26,28
Testikuvio.....	7,17
Toiminta	27,31
Toimintamerkkivalo	6,35
Trapetsivääristymä.....	6,17,27,31
Trapetsivääristymän korjaaminen	6,17
Trigger Out.....	27,31
[Trigger out]-portti.....	8,49
Tulonsäätö.....	26,28
Tulosignaali.....	27,33

V

Vahvistus.....	22,29
Valikon paikka	27,32
Valikon väri.....	27,32
Valikot.....	26
Valkoisen taso	26,28
Valmiustila	27,31
Värikylläisyys	*26,28
Värinsäätö	20,26,28
Värisävy	26,28
Väritila	7,18,26,28
Varoitusmerkkivalo	6,35
Videosignaali	27,33
[Video]-tuloportti	8,12,49
Virkistystaajuus.....	27
Virran katkaiseminen	15
Virransyöttö	8,14
Virtajohto	14

Y

YCbCr.....	12,27
Ylikuumeneminen.....	35
YPbPr.....	12,27

Z

Zoomauksen säätö.....	6,16
Zoomaus.....	19

Kaikki oikeudet pidätetään. Tämän julkaisun minkä tahansa osan jäljentäminen, tallentaminen tiedonhakujärjestelmään tai levittäminen missä muodossa tai millä tavalla tahansa, sähköisesti, mekaanisesti, valokopioimalla, tallentamalla tai muulla tavalla ilman SEIKO EPSON CORPORATIONin kirjallista lupaa on kielletty. Emme vastaa tähän julkaisuun sisältyvän tiedon käytöstä. Emme myöskään vastaa tähän julkaisuun sisältyvän tiedon käytöstä aiheutuvista vahingoista.

SEIKO EPSON CORPORATION ja sen tytäryhtiöt eivät ole vastuussa tämän tuotteen ostajalle tai kolmansille osapuolille aiheutuvista vahingoista, menetyksistä, kustannuksista tai kuluista, jotka johtuvat: onnettomuudesta, väärinkäytöksestä, tämän tuotteen virheellisestä käytöstä tai tälle tuotteelle tehdyistä luvattomista muunnos-, korjaus- tai muutostöistä tai (paitsi USA:ssa) SEIKO EPSON CORPORATIONin käyttö- ja huolto-ohjeiden noudattamatta jättämisestä.

SEIKO EPSON CORPORATION ei vastaa vahingoista tai ongelmista, jotka syntyvät minkä tahansa muun kuin SEIKO EPSON CORPORATIONin alkuperäisen tai sen hyväksymän lisätarvikkeen tai kulutustuotteen käytöstä.

Yleinen huomautus:

Macintosh, Mac ja iMac ovat Apple Computer, Inc:n rekisteröityjä tavaramerkkejä.

IBM on International Business Machines Corporationin rekisteröity tavaramerkki.

Windows, Windows NT ja VGA ovat Microsoft Corporationin tavaramerkkejä tai rekisteröityjä tavaramerkkejä Yhdysvalloissa.

Dolby on Dolby Laboratoriesin tavaramerkki.

HDMI ja High-Definition Multimedia Interface ovat HDMI Licensing LLC:n rekisteröityjä tavaramerkkejä.

Pixelworks ja DNX ovat Pixelworks, Inc:n tavaramerkkejä

Myös muut julkaisussa käytetyt tuotenimet ovat vain tunnistamistarkoitukseen ja voivat olla omistajiensa tavaramerkkejä. EPSON ei omista mitään oikeuksia kyseisiin merkkeihin.

EPSON