

Domači projektor

# EMP-TW600 EMP-TW520

## Uporabniški priročnik

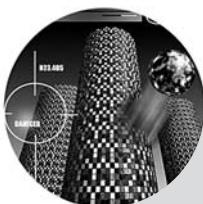

# O priročnikih in uporabljenih oznakah

## Vrste priročnikov

Dokumentacija za projektor EPSON je v dveh priročnikih. Preberite jih v tem vrstnem redu:

### ❶ Varnostna opozorila/Določila garancije, ki veljajo po vsem svetu







V tem priročniku so navodila za varno uporabo projektorja, zraven pa je tudi knjižica *varnostnih opozoril, določil garancije, ki veljajo po vsem svetu*, in preglednica za odpravljanje težav. Preden začnete uporabljati projektor, ta priročnik v celoti preberite.

### ❷ Uporabniški priročnik (ta priročnik)

V tem uporabniškem priročniku so navodila za namestitev projektorja, osnove uporabe, navodila za uporabo nastavitvenih menijev, odpravljanje težav in vzdrževanje.

## Oznake v uporabniškem priročniku

### Splošne informacije

 <b>Previdno:</b>	Označuje postopke, kjer lahko pride do telesnih poškodb ali poškodb projektorja, če ti niso pravilno izvedeni.
 <b>Nasvet:</b>	Označuje dodatne uporabne informacije ali točke, povezane s temo.
	Označuje stran, kjer najdete dodatne koristne informacije o temi.
	Označuje, da so podčrtane besede pred tem simbolom podrobneje pojasnjene v slovarčku izrazov. Poglejte v slovarček izrazov v dodatku.  stran 53
 ,  itd.	Označujejo gumbe na daljinskem upravljalniku ali nadzorni plošči projektorja.
(Ime menija)	Označuje možnosti v nastavitvenem meniju. Primer: Picture (Slika) – Color Saturation (Nasičenost barv)
[ (Ime) ]	Označuje vrata projektorja. Primer: vhodna vrata A [InputA]

### Pomen besede »enota« in »projektor«

Besedi »enota« in »projektor« se v tem *uporabniškem priročniku* lahko nanašata na dodatno opremo, ki jo uporabljate skupaj s projektorjem.

# Preverjanje sestavnih delov

Ko projektor vzamete iz škatle, preverite, ali so zraven vsi sestavni deli.

Če kateri od sestavnih delov manjka ali ni pravi, se obrnite na prodajalca.

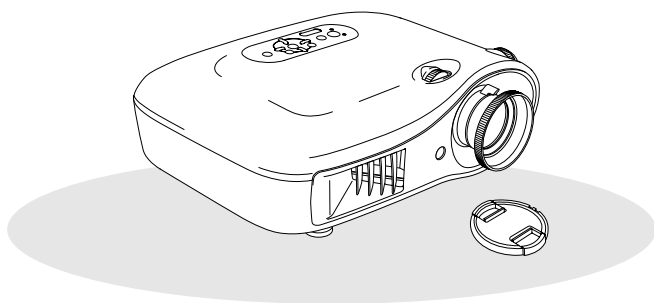

- Projektor (s pokrovčkom objektiv)

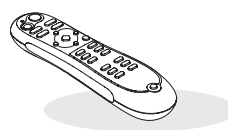

- Daljinski upravljalnik

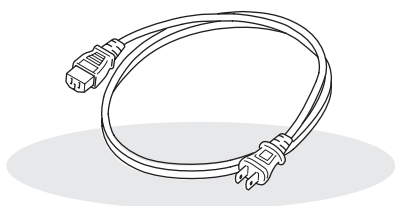

- Napajalni kabel (3,0 m)  
Z njim projektor priklopite na električno omrežje.

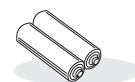

- Alkalni bateriji AA (2 kosa)  
Vstavite ju v daljinski upravljalnik.

## Dokumentacija

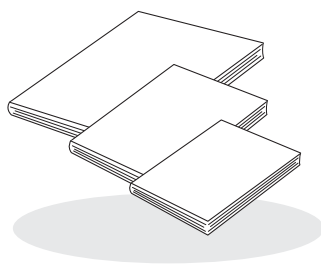

- Varnostna opozorila/Določila garancije, ki veljajo po vsem svetu
- Uporabniški priročnik
- Kratka navodila  
\* V nekaterih regijah kratka navodila morda ne bodo priložena dokumentaciji.

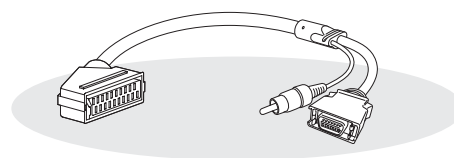

- Vmesnik D4 SCART  
Pri projiciranju videa RGB in komponentnega videa uporabite kabel SCART.  
\* V nekaterih regijah vmesnik D4 SCART morda ni del standardne opreme.

■ <b>Funkcije projektorja</b> .....	4	Daljinski upravljalnik .....	7
■ <b>Imena delov in njihove funkcije</b> .....	6	Zadnja stran .....	8
Sprednja/zgornja stran .....	6	Spodnja stran .....	8
Nadzorna plošča .....	6	■ <b>Dimenzije</b> .....	9

## Nameščanje projektorja

■ <b>Namestitev</b> .....	10	■ <b>Priprava daljinskega upravljalnika</b> .....	13
Prilagajanje velikosti projekcije .....	10	Vstavljanje baterij v daljinski upravljalnik....	13
■ <b>Povezovanje virov slike</b> .....	12		

## Osnove uporabe

■ <b>Projiciranje slike</b> .....	14	■ <b>Prilagajanje projiciranja slike</b> .....	16
Vklop in projiciranje slike .....	14	Prilagajanje ostrine .....	16
		Natančno prilagajanje velikosti slike (Prilagajanje povečave) .....	16
		Prilagajanje položaja projicirane slike (Premikanje objektiva) .....	16

## Prilagajanje kakovosti slike

■ <b>Osnovne možnosti prilagajanja kakovosti slike</b> .....	18	■ <b>Dodatno preverjanje kakovosti slike</b> .....	23
Izbiranje barvnega načina .....	18	Dodatno prilagajanje ostrine.....	23
Izbira razmerja stranic .....	19	Nastavitev samodejne zaslone (samodejno odpiranje/zapiranje zaslone).....	23
■ <b>Dodatno prilagajanje barv</b> .....	20	■ <b>Prikazovanje slike pri vnaprej nastavljeni kakovosti slike (funkcija Memory (Pomnilnik))</b> .....	24
Prilagajanje barvnega odtenka kože .....	20	Shranjevanje prilagojenih nastavitev kakovosti slike (Shrani v pomnilnik).....	25
Prilagajanje absolutne barvne temperature .....	20	Priklic prilagojenih nastavitev kakovosti slike (Prikliči iz pomnilnika).....	24
Prilagajanje količnika gama .....	21		
Prilagajanje za RGB (Offset (Odstopanje), Gain (Ojačanje)) .....	22		
Prilagajanje barvnega odtenka in nasičenosti .....	22		

## Nastavitveni meni

■ <b>Funkcije nastavitvenega menija</b> .....	26	Meni Settings (Nastavitve) .....	31
Seznam nastavitvenih menijev .....	26	Meni Memory (Pomnilnik).....	33
Meni Picture (Slika) .....	28	Meni Reset (Ponastavitev) .....	34
Meni Image (Projekcija).....	29	Uporaba nastavitvenega menija.....	34

## Odpravljanje težav

■ <b>Odpravljanje težav</b> .....	<b>35</b>	Kadar lučke niso v pomoč.....	36
Kaj pomenijo lučke.....	35	• Težave s sliko.....	37
• Če opozorilna lučka sveti ali utripa.....	35	• Projekcije ni mogoče začeti .....	41
• Če lučka delovanja sveti ali utripa .....	36	• Težave z daljinskim upravljalnikom .....	41

## Dodatek

■ <b>Vzdrževanje</b> .....	<b>42</b>	■ <b>Dodatna oprema in potrošni material</b> .....	<b>47</b>
Čiščenje .....	42	■ <b>Seznam podprtih zaslonov</b> .....	<b>48</b>
• Čiščenje zračnega filtra .....	42	• Komponentni video.....	48
• Čiščenje ohišja projektorja .....	42	• Sestavljeni video/S-video .....	48
• Čiščenje objektiva .....	42	• Analogni signali RGB/signali prek vhodnih vrat [HDMI] .....	49
Kdaj zamenjati potrošni material .....	43	■ <b>Tehnični podatki</b> .....	<b>50</b>
• Kdaj zamenjati zračni filter .....	43	■ <b>Slovarček izrazov</b> .....	<b>53</b>
• Kdaj zamenjati žarnico .....	43	■ <b>Stvarno kazalo</b> .....	<b>55</b>
Zamenjava potrošnega materiala .....	44		
• Zamenjava zračnega filtra .....	44		
• Zamenjava žarnice.....	45		
• Ponastavitev časa delovanja žarnice.....	46		

## ▶ Projekcijo lahko prilagajate glede na okolje projiciranja (Color Mode (Barvni način))

Najboljšo projekcijo v danem okolju ustvarite tako, da izberete enega od sedmih vnaprej nastavljenih načinov. Če izberete način Natural (Naravno), Theatre (Kino), Theatre Black 1 (Zatemnjeni kino 1), Theatre Black 2 (Zatemnjeni kino 2) ali sRGB, se samodejno uporabi učinek Epson Cinema Filter, ki poveča kontrast in zagotovi naraven videz odtenkov kože. 🖱️ stran 18

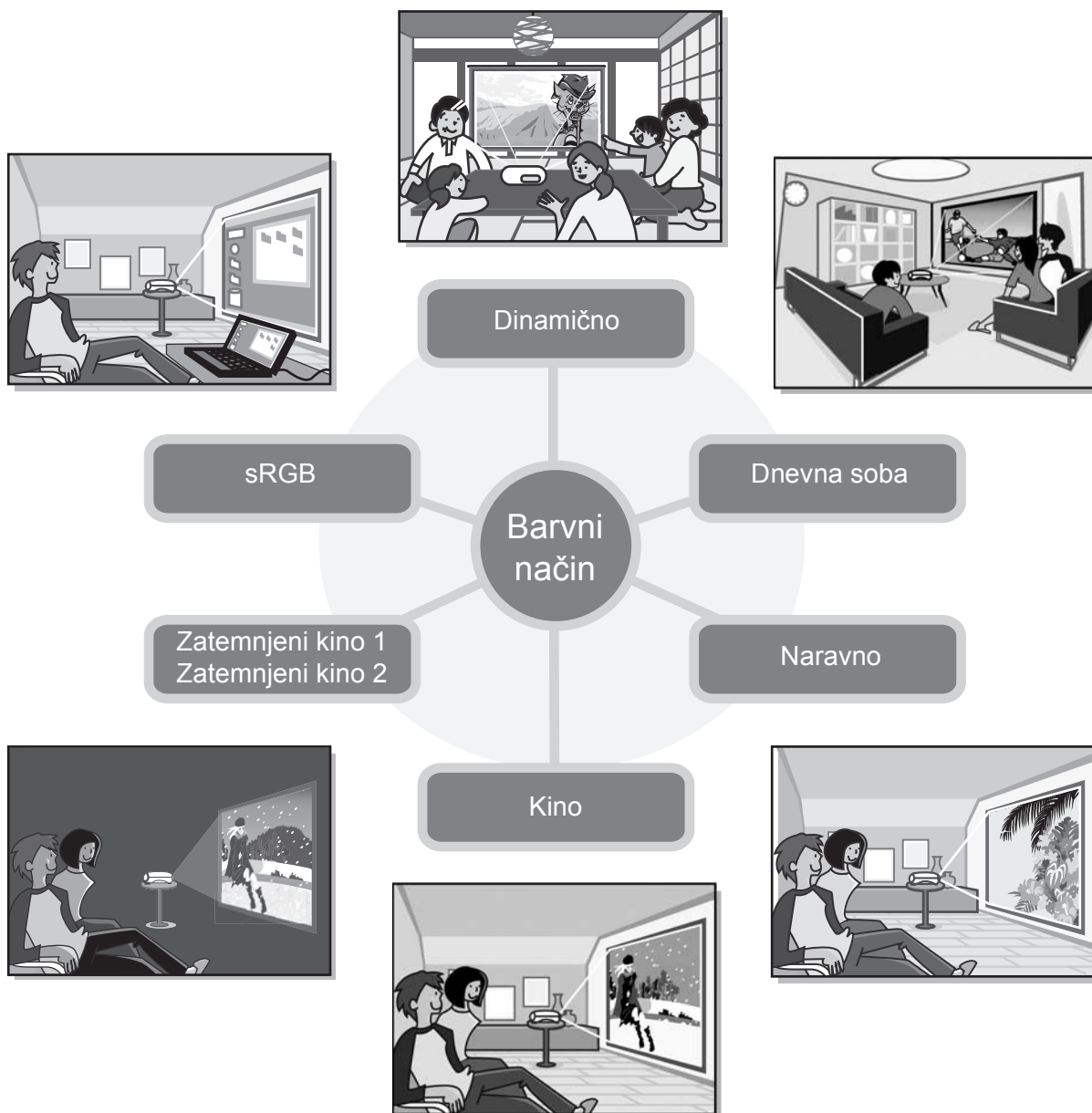

## ▶ Dodatno prilagajanje barv

V načinu Color Mode (Barvni način) lahko preprosto prilagodite tudi absolutno barvno temperaturo in odtenke kože ter tako ustvarite sliko, kakršno ste si resnično želeli. Za barve RGB lahko prilagodite tudi količnik gama, odstopanje in ojačanje, za barve RGBCMY pa barvni odtenek in nasičenost. 🖱️ stran 20

## ▶ Projektor ima funkcijo premikanja širokokotnega objektiva.

S premikanjem objektiva lahko prikaz projicirane slike prilagajate navpično in vodoravno, ne da bi pri tem projekcijo popačili. Tako imate pri namestitvi projektorja v prostor več možnosti, tudi če ste ga pritrčili na strop ali pa je proti projekcijskemu platnu postavljen pod kotom. 🖱️ stran 16

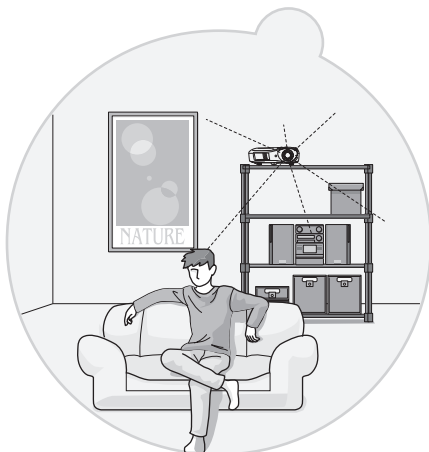
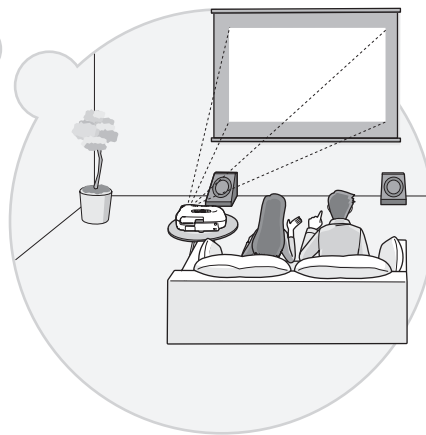
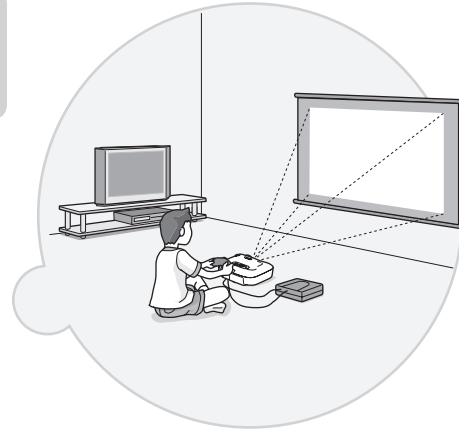
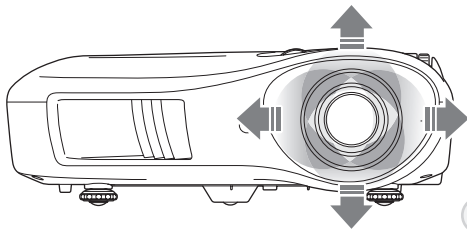

## ▶ Projektor ima širokokotni 1,5-kratni zoom objektiv za krajše razdalje

Povečavo lahko nastavljate s širokokotnim 1,5-kratnim zoom objektivom za krajše razdalje. Slike lahko projicirate na platno velikosti 100" (samo razmerje stranic 16:9) tudi pri razdalji približno treh metrov. 🖱️ stran 10

## ▶ Dodatne funkcije za prilagajanje kakovosti slike

Z dodatnimi funkcijami za prilagajanje kakovosti slike npr.: Auto Iris (Samodejna zaslonka) in Sharpness (Advanced) (Ostrina (Dodatno)) določate ostrino projekcij. Če vklopite funkcijo Auto Iris (Samodejna zaslonka), se količina svetlobe za projicirane slike samodejno prilagodi ter ustvari globino slike in tridimenzionalni učinek. S funkcijo Sharpness (Ostrina) lahko spreminjate celo sliko ali pa poudarite določene dele na sliki, npr. lase in oblačila. 🖱️ stran 23

## ▶ Funkcije za nastavitve slike

Na voljo so vam še nekatere druge funkcije.

S funkcijo EPSON Super White preprečite premočno osvetlitev slik. 🖱️ stran 32

- **Progresivna**▶▶ pretvorba daje najboljše rezultate tako pri projekcijah videa z veliko gibanja kot tudi pri tistih brez gibanja. 🖱️ stran 32
- Funkcija za **razmerje stranic**▶▶ vam omogoča, da projekcijo gledate v širokozaslonski obliki. 🖱️ stran 19
- S funkcijami pomnilnika lahko spremembe shranite in jih kasneje z daljinskim upravljalnikom ponovno uporabite. 🖱️ stran 24
- Po tem ko ste prilagodili nastavitve, lahko zaklenete nadzorno ploščo projektorja, tako da nastavitve po pomoti ne spremenite (🖱️ stran 33), ali da otrokom onemogočite, da bi nehote vklopili projektor in pogledali v objektiv. 🖱️ stran 33

# Imena delov in njihove funkcije

## Sprednja/zgornja stran

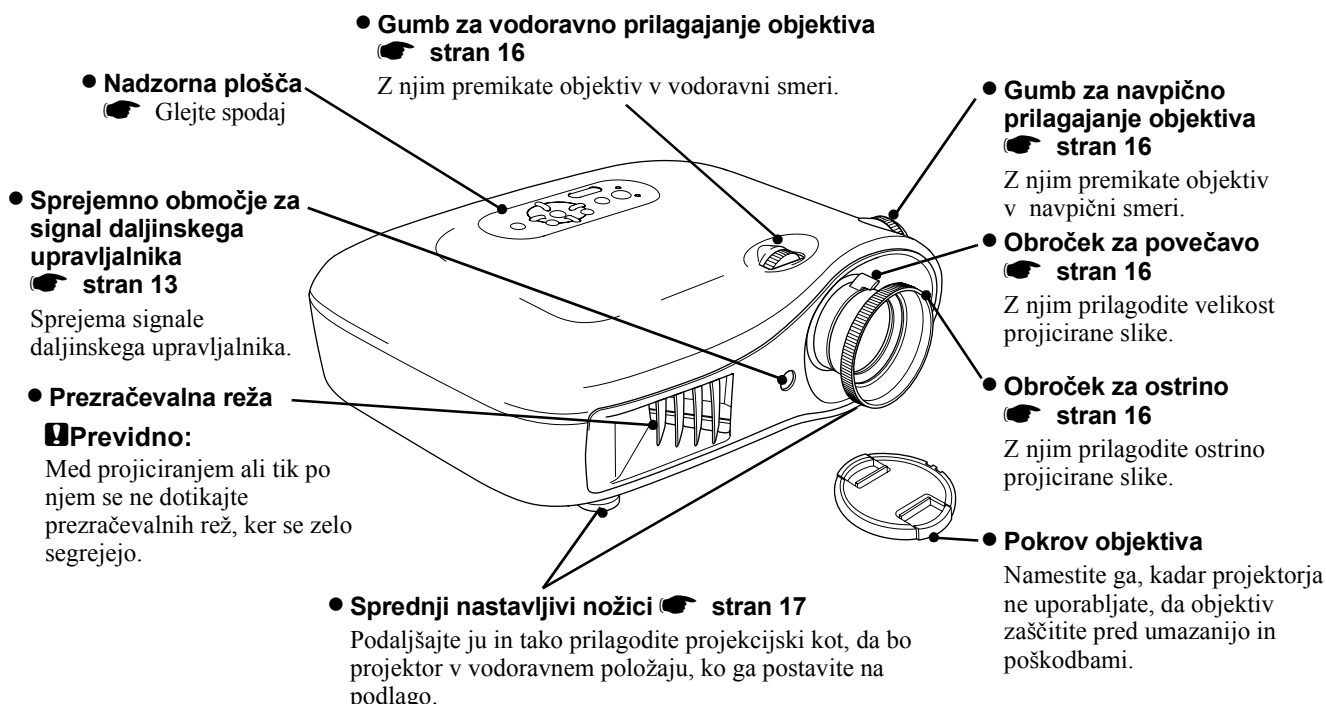

## Nadzorna plošča

Gumbi brez razlage funkcije imajo enake funkcije kot gumbi na daljinskem upravljalniku. Več podrobnosti o teh gumbih najdete v poglavju »Daljinski upravljalnik«.

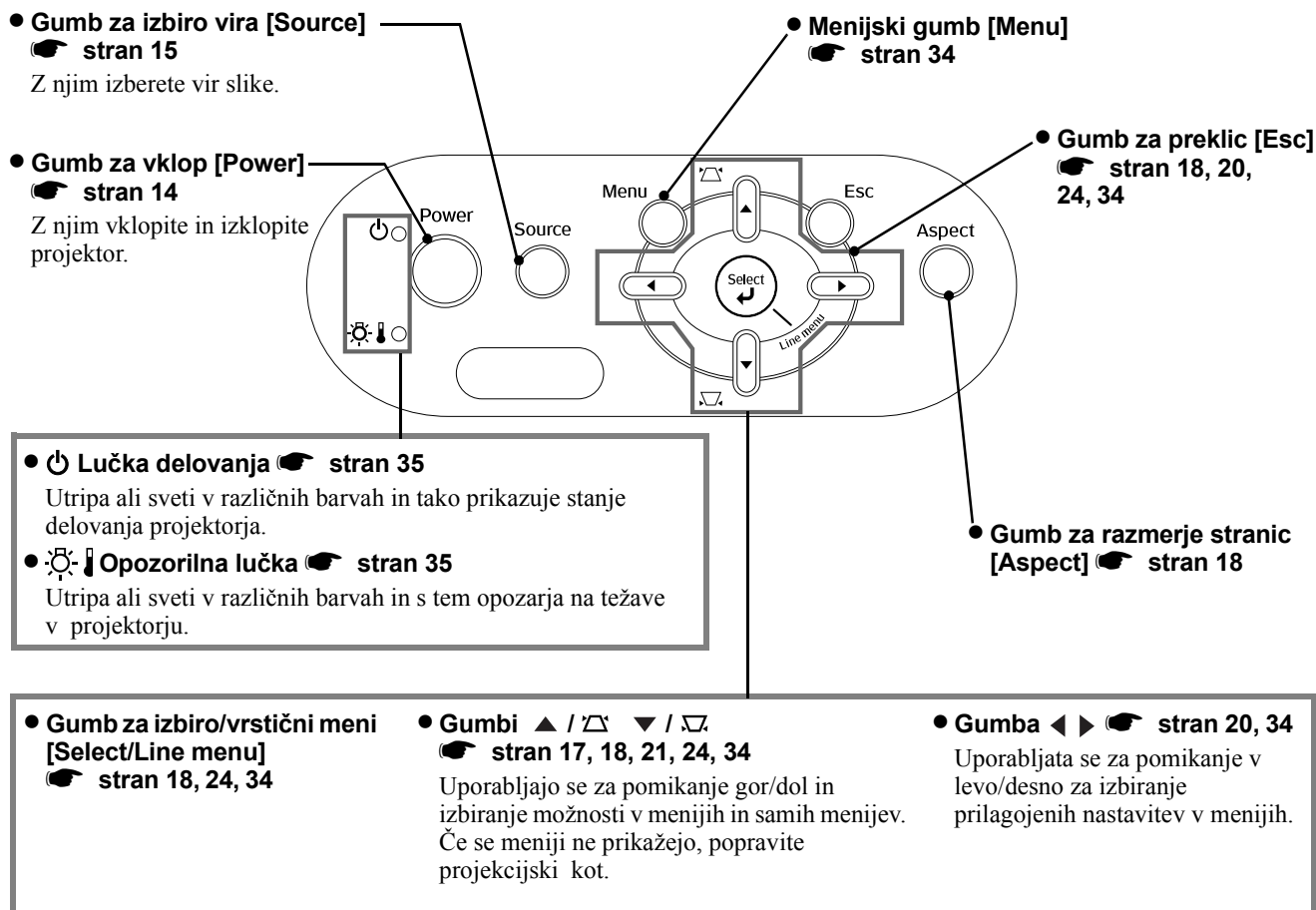



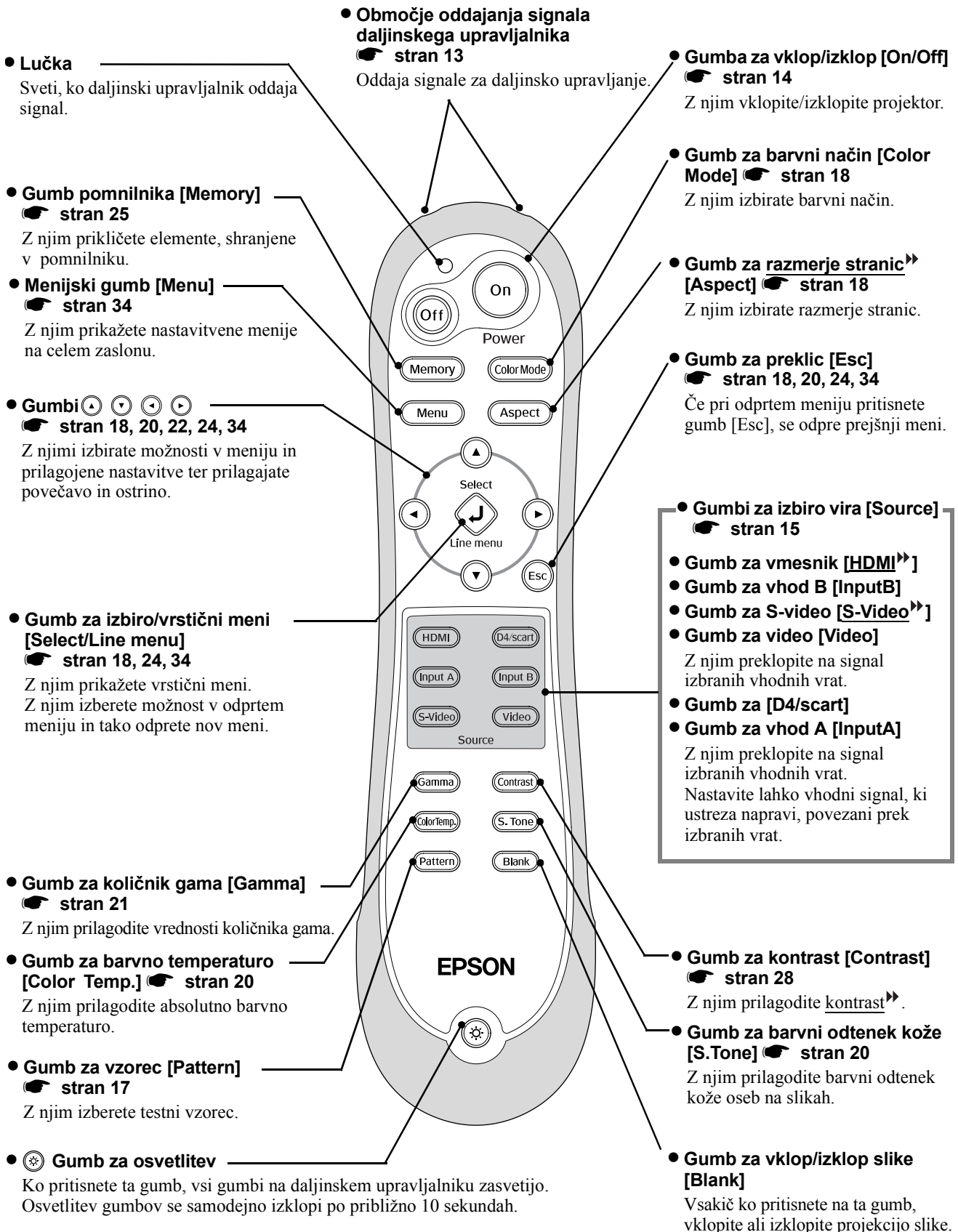

## Daljinski upravljalnik



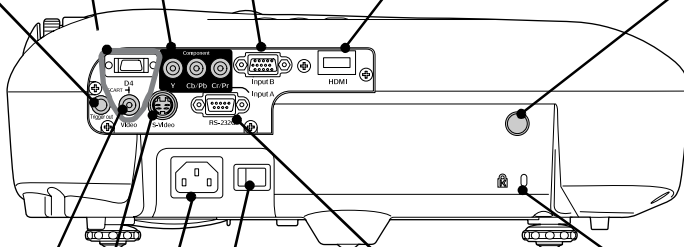

## Zadnja stran

- 
- **Vhodna vrata A [InputA]**  stran 12

Prek teh vrat projektor povežete z vrati komponentnega videa (YCbCr ali YPbPr) drugih videonaprav.
  - **Vhodna vrata za kabel [SCART]**  stran 12

Prek teh vrat in vmesnika D4 SCART, ki je priložen projektorju, povežete projektor z vrati SCART drugih videonaprav.
  - **Vrata prožilnega signala [Trigger out]**



Ko je projektor vklopljen, ta vrata oddajajo 12-voltni signal izmenične napetosti. Ko je projektor izklopljen ali pa je pri njegovem delovanju prišlo do težav, vrata ne oddajajo signala (0 V) in zunanji napravi pošljejo signal o delovanju/ nedelovanju projektorja.
  - **Vhodna vrata za video [Video]**  stran 12

Prek teh vrat projektor povežete z navadnimi vrati za video drugih videonaprav.
  - **Vhodna vrata za S-video [S-Video]**  stran 12

Prek teh vrat projektor sprejema signal za S-video iz drugih videonaprav.
  - **Vhodna vrata B [InputB]**  stran 12

Prek teh vrat projektor povežete z vrati RGB v računalniku.
  - **Vhodna vrata za vmesnik [HDMI]**  stran 12

Prek teh vrat projektor povežete z videonapravo ali računalnikom, ki podpira vmesnik HDMI.
  - **Sprejemno območje za signal daljinskega upravljalnika**  stran 13

Sprejema signale daljinskega upravljalnika.
  - **Varnostna ključavnica**  stran 54
  - **Glavno stikalo**  stran 14
  - **Vrata [RS-232C]**

Prek teh vrat in kabla RS-232C lahko projektor povežete z računalnikom. Ta vrata so namenjena upravljanju in uporabniki projektorja naj jih ne bi uporabljali.
  - **Priključek za napajanje**  stran 14

Vanj vključite napajalni kabel.

## Spodnja stran

- **Točke za pritrditev konzole (4 odprtine)**  stran 47

Na njih pritrdite dodatne stropne konzole za namestitev projektorja pod strop.

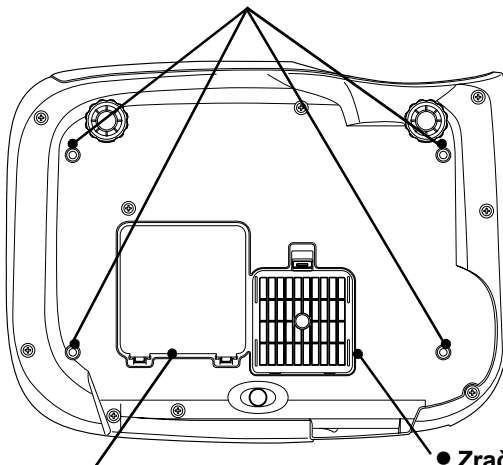

- **Pokrov žarnice**  stran 45

Ta pokrov dvignite, ko nameravate zamenjati žarnico.
- **Zračni filter (odprtina za vsesavanje zraka)**  stran 42, 44

Preprečuje, da bi prah in drugi delci prišli v projektor. Občasno ga očistite.

# Dimenzije

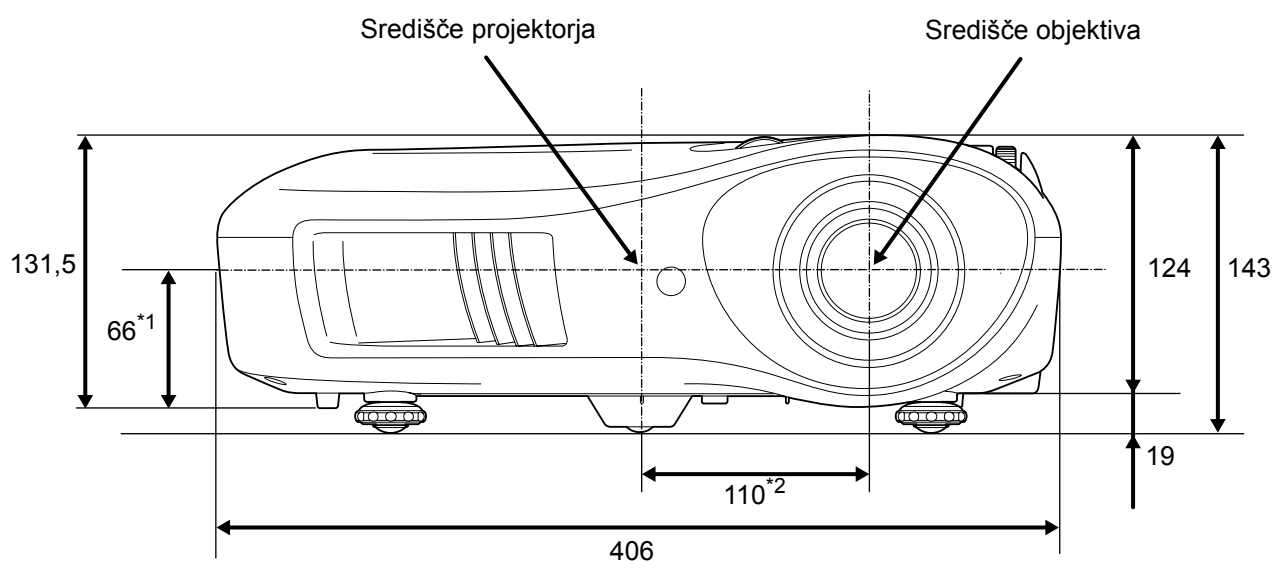

\*1 Razdalja med središčem objektiv in točko za pritrditev konzole.  
(Premik objektiv: največ 8,6 mm v navpični smeri.)

\*2 Razdalja med središčem objektiv in središčem projektorja.  
(Premik objektiv: največ 7,7 mm v vodoravni smeri.)

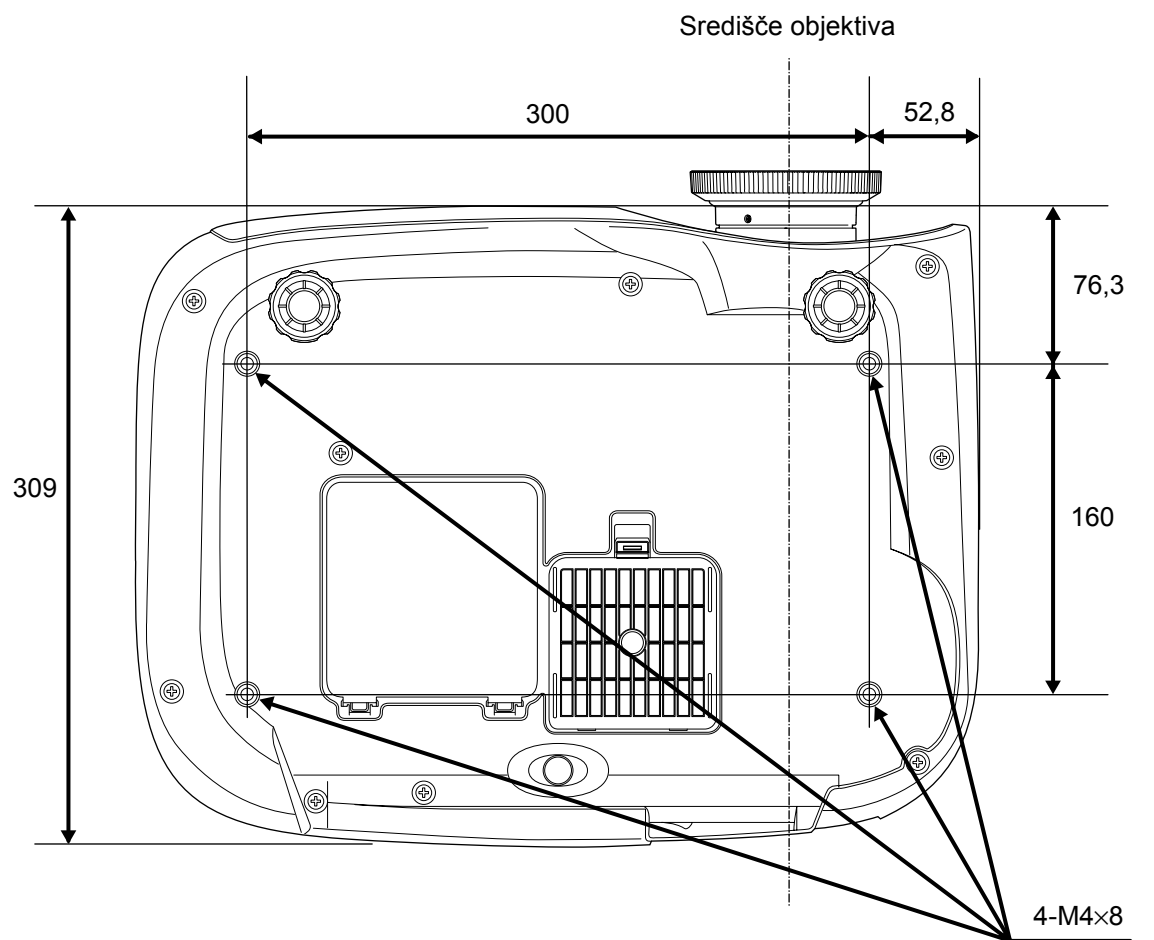

Enota: mm

## Prilagajanje velikosti projekcije

Velikost projicirane slike v glavnem določa razdalja med objektivom projektorja in projekcijskim platnom.

- Previdno:**
- Preden namestite projektor, preberite knjižico *Varnostna opozorila/ Določila garancije, ki veljajo po vsem svetu.*
  - Projektorja ne postavljajte pokonci. Tako ga lahko poškodujete.

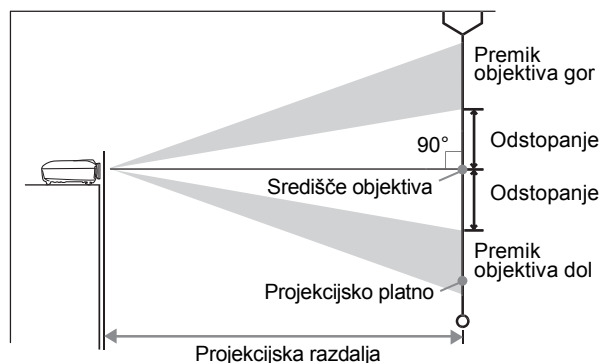

Višina med središčem objektivna in spodnjim robom projekcijskega platna je odvisna od tega, za koliko premaknete objektiv.

Upoštevajte spodnjo tabelo in projektor namestite tako, da bodo slike na platno projicirane v optimalni velikosti.

Pri nameščanju projektorja upoštevajte vrednosti v tabeli.

Velikost projicirane slike 16:9		Projekcijska razdalja		Velikost projicirane slike 4:3		Projekcijska razdalja	
		Najkrajša – Najdaljša (Wide (Širokokotno)) (Tele (Razpotegnjeno))	Odstopanje			Najkrajša – Najdaljša (Wide (Širokokotno)) (Tele (Razpotegnjeno))	Odstopanje
30"	66×37 (26×15)	88-133 (2,9-4,4)	19 (7,4)	30"	61×46 (24×18)	107-163 (3,5-5,3)	23 (9,0)
40"	89×50 (35×20)	118-179 (3,9-5,9)	25 (9,8)	40"	81×61 (32×24)	145-219 (4,8-7,2)	30 (12,0)
60"	130×75 (51×28)	180-270 (5,9-8,9)	37 (14,7)	60"	120×90 (47×35)	220-330 (7,2-10,8)	46 (18,0)
80"	180×100 (71×39)	241-361 (7,9-11,8)	50 (19,6)	80"	160×120 (63×47)	295-442 (9,7-14,5)	61 (24,0)
100"	220×120 (87×47)	303-452 (9,9-14,8)	62 (24,5)	100"	200×150 (79×59)	370-554 (12,1-18,2)	76 (30,0)
120"	270×150 (106×59)	364-544 (11,9-17,8)	75 (29,4)	120"	240×180 (94×71)	445-665 (14,6-21,8)	91 (36,0)
150"	330×190 (130×75)	456-681 (15,0-22,3)	93 (36,8)	150"	300×230 (118×91)	558-833 (18,3-27,3)	114 (45,0)
200"	440×250 (173×98)	609-909 (20,0-29,8)	125 (49,0)	200"	410×300 (161×118)	746-1112 (24,5-36,5)	152 (60,0)
300"	660×370 (260×146)	916-1365 (30,1-44,8)	187 (73,5)	300"	610×460 (240×181)	1121-1671 (36,8-54,8)	229 (90,0)

### Prilagoditev s premikanjem objektivna

Z gumbom za premikanje objektivna lahko usmerite projekcijo, še posebej uporaben pa je v naslednjih primerih:  stran 16

- ko je projektor pritrjen na strop,
- ko je projekcijsko platno nekoliko višje,
- ko je projektor postavljen nekoliko vstran, da lahko projekcije gledate naravnost, ker sedite pred platnom;
- ko projektor stoji na polici itn.

Ko projekcijo usmerjate z gumbom za premikanje objektivna, se slika skoraj nič ne popači, ker se popravki pri premiku objektivna prilagajajo optično. Vendar, če želite dobiti najboljšo kakovost slike, funkcije premikanja objektivna raje ne uporabljajte.

## Načini projiciranja

### ■ Ko na platno projicirate naravnost

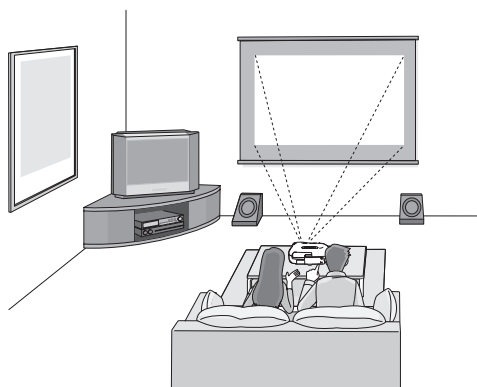

### ■ Ko na platno projicirate od strani

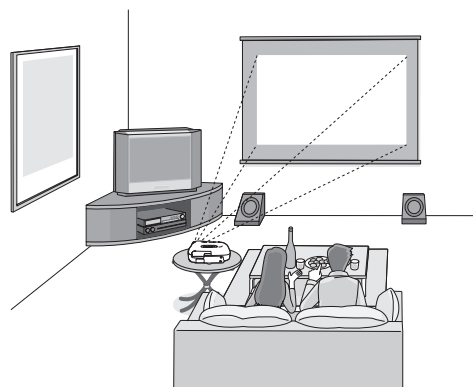

### ■ Ko na platno projicirate s stropa

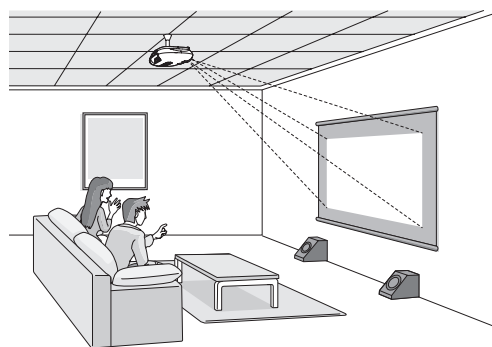

\* Tudi če projicirate od strani, projektor in projekcijsko platno postavite vzporedno.

\* Če ste projektor namestili pod strop, v nastavitvenem meniju spremenite nastavitve. ➡ stran 33

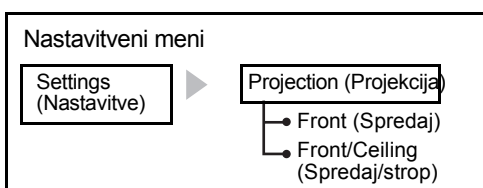

- Nasvet:**
- Projektorja ne nameščajte v zelo prašen in vlažen prostor ali kjer je cigaretni ali drug dim, še posebej sajast dim.
  - Zračni filter očistite vsaj enkrat na 3 mesece.
  - Če projektor uporabljate v prašnem okolju, zračni filter očistite pogosteje.
  - Če projektor namestite ob steno, med njim in steno pustite vsaj 20 cm prostora.
  - Pri pritrdjevanju projektorja pod strop morate upoštevati posebna navodila za nameščanje. O tej namestitvi se posvetujte z dobaviteljem.

# Povezovanje virov slike

- Previdno:**
- Preden projektor in vir signala povežete, oba izklopite. Če bo katera od naprav vklopljena, jo lahko s tem poškodujete.
  - Preverite obliko kabljskih priključkov in obliko vrat na napravah, preden ju povežete. Če poizkušate priključek na silo potisniti v vrata naprave, ki imajo drugačno obliko ali več oz. manj kontaktov, lahko priključek ali vrata poškodujete.

Videonaprave (videorekorder VHS, predvajalnik DVD, igralna konzola itd.)

Računalnik

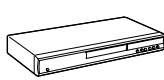

\*Imena vrat so lahko različna, odvisno od tega, s katero napravo je projektor povezan.

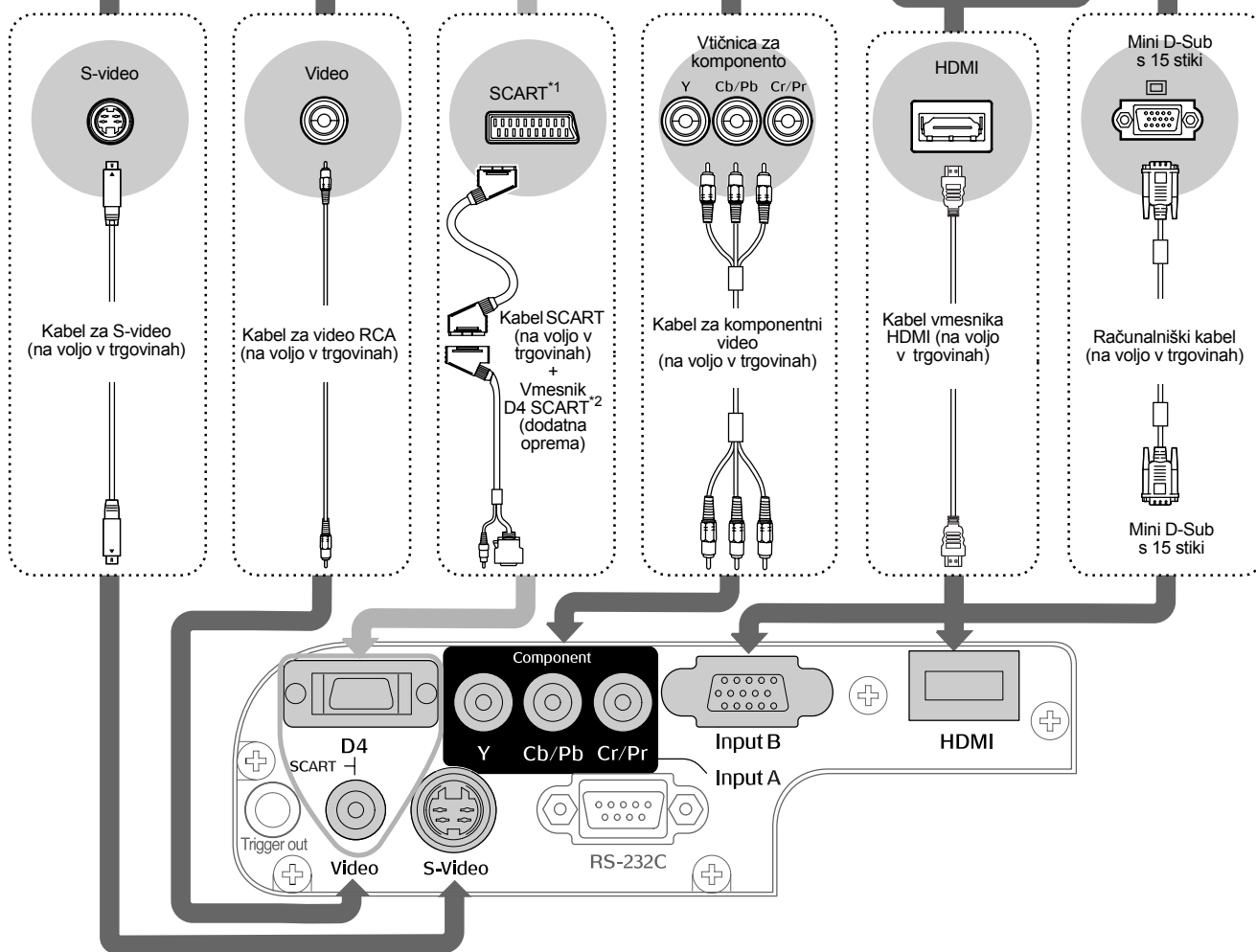

\*1 Če ste DVD povezali prek vmesnika D4 SCART, spremenite nastavev D4/SCART iz Input Signal (Vhodni signal) v SCART. »Izbira vira slike« stran 15

\*2 V nekaterih regijah vmesnik D4 SCART morda ni del standardne opreme.

- Nasvet:**
- Nekateri viri signala imajo lahko vrata drugačnih oblik. V tem primeru za vzpostavitev povezave uporabite dodatno opremo ali dodatne kable, ki jih dobite skupaj z virom signala.
  - Kabel, s katerim lahko povežete videonapravo in projektor, je odvisen od vrste videosignala, ki ga videonaprava oddaja. Nekatere videonaprave oddajajo več različnih vrst videosignala. Kakovost slike različnih vrst videosignala si od najboljše k najslabši sledi v tem vrstnem redu: digitalni komponentni video » [HDMI] » > analogni komponentni video [D4] [InputA] > S-video » [S-Video] > sestavljene video » [Video]
- Če želite preveriti, katere oblike video signala lahko naprava oddaja, preberite dokumentacijo, priloženo videonapravi, ki jo uporabljate. Oblika sestavljenega videa je znana tudi pod pojmom »videosignal«.

## Vstavljanje baterij v daljinski upravljalnik

Ob nakupu v daljinskem upravljalniku ni baterij. Pred uporabo ju morate vstaviti.

- 1** Odstranite pokrovček odprtine za bateriji. Pritisnite na zatič, ga držite in pokrovček dvignite.

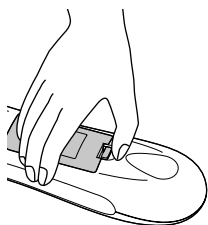

- 3** Namestite pokrovček odprtine za bateriji.

- ① Jeziček potisnite noter.  
② Potisnite navzdol, da se pokrovček odprtine za bateriji zaskoči.

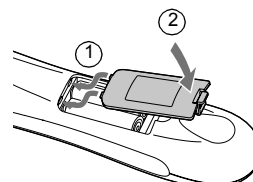

- 2** Vstavite bateriji.

**Previdno:** Preverite oznaki (+) in (-) znotraj odprtine in vložite pravilno obrnjeni bateriji.

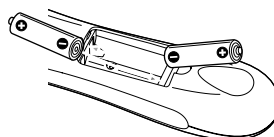

**Nasvet:** Če se začne daljinski upravljalnik počasneje odzivati ali ne deluje, potem ko ga nekaj časa niste uporabljali, sta bateriji že precej izpraznjeni. Zamenjajte ju z dvema novima baterijama. Uporabite baterije AA.

## Uporaba daljinskega upravljalnika

- Domet delovanja (v vodoravni smeri)

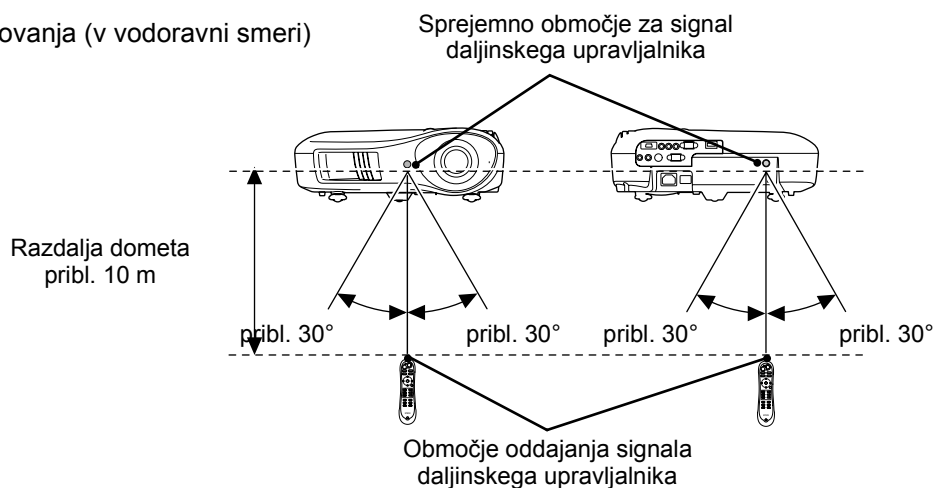

- Domet delovanja (v navpični smeri)

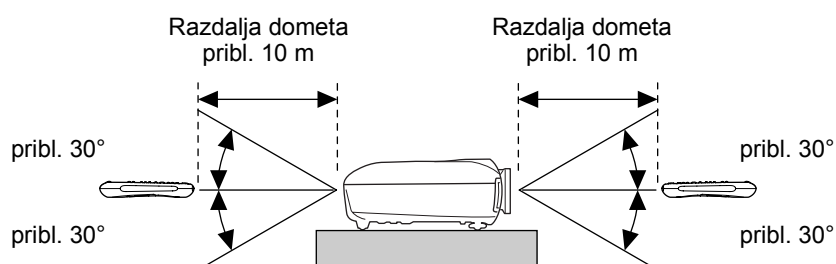

# Projiciranje slike

## Vklop in projiciranje slike

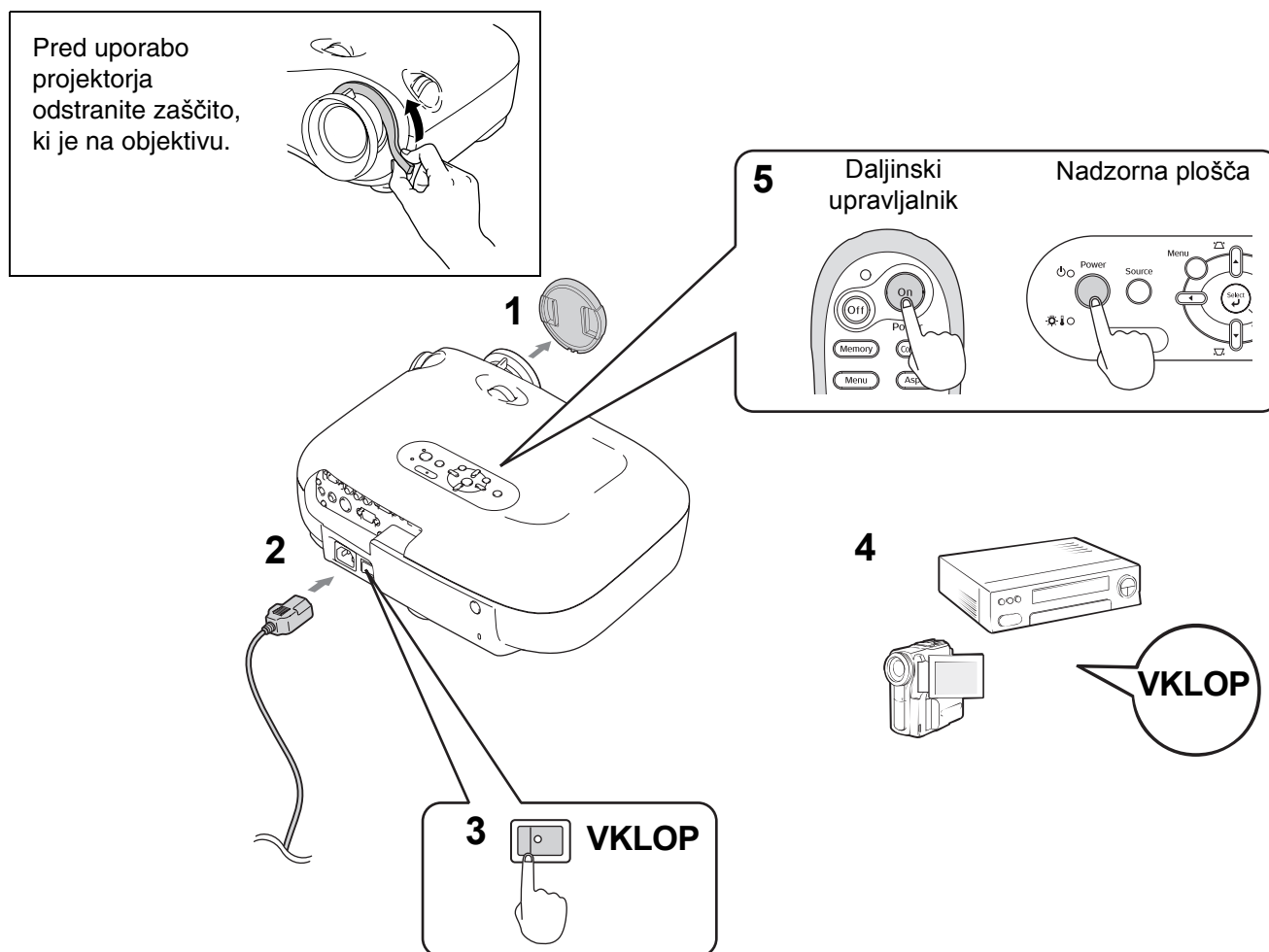

Če imate s projiciranjem težave, kljub temu, da ste projektor pravilno namestili in povezali, glejte stran 15, 35.

- Nasvet:**
- Če možnost Direct Power On (Neposredni vklop) nastavite na On (Vklopljeno), se enota vklopi, ko vklopite glavno stikalo, ne da bi vam bilo treba pritisniti gumb za vklop na daljinskem upravljalniku ali nadzorni plošči projektorja.
  - Projektor ima funkcijo varnostnega zaklepanja (Child Lock), s katero preprečite, da bi otroci nehoti vklopili projektor in pogledali v objektiv (☞ stran 31), in tudi funkcijo zaklepanja delovanja (Operation Lock), s katero preprečite nepredvideno delovanje. ☞ stran 31
  - Če projektor uporabljate na nadmorski višini pribl. 1500 m, morate možnost High Altitude Mode (Velika nadmorska višina) nastaviti na On (Vklopljeno). ☞ stran 32
  - Projektor ima funkcijo samodejnega prilagajanja, ki ob spremembi vhodnega računalniškega signala sliko samodejno optimizira.
  - Če projektor povežete s prenosnim računalnikom ali računalnikom z zaslonom LCD, morate sprejemno napravo določiti prek tipkovnice ali pa nastaviti funkcije. Pritisnete in zadržite tipko **Fn** nato pa pritisnete tipko **F7** (tipka s simbolom / ). Ko izberete sprejemno napravo, se bo projekcija kmalu začela izvajati. ☞ Dokumentacija računalnika

Tipke za izbiro sprejemne naprave	
NEC	
Panasonic	<b>Fn</b> + <b>F3</b>
SOTEC	
HP	<b>Fn</b> + <b>F4</b>
Toshiba	<b>Fn</b> + <b>F5</b>
IBM	
SONY	<b>Fn</b> + <b>F7</b>
DELL	<b>Fn</b> + <b>F8</b>
Fujitsu	<b>Fn</b> + <b>F10</b>
Macintosh	Nastavite zrcalno nastavev ali omogočite prikaz zaznavanja signala. Odvisno od operacijskega sistema lahko sprejemno napravo spremenite s pritiskom tipke <b>F7</b> .



## Ko se slika ne projicira

Če ste projektor povezali z več kot enim virom signala ali če se slika ne projicira, z daljinskim upravljalnikom ali gumbi na nadzorni plošči projektorja izberite vir signala. Za videonaprave najprej pritisnite gumb za predvajanje [Play] na tej napravi in nato izberite vir signala.



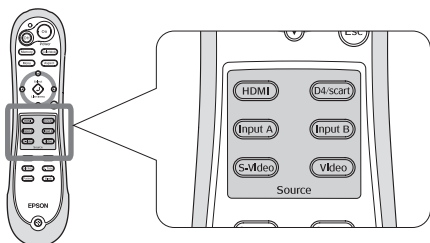

### Uporaba daljinskega upravljalnika

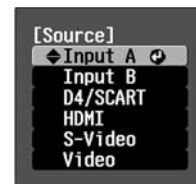
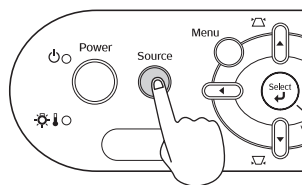

Pritisnite gumb z imenom vrat, prek katerih je povezan želeni vir signala.

### Uporaba nadzorne plošče



Ko pritisnete , se prikaže meni.  
Z gumboma  ali  izberite vir signala.  
Za potrditev pritisnite .

## Ko projicirate prek vhodnih vrat A [Input A]

Privzeta nastavitev je Auto (Samodejno), da se ustrezeni signal samodejno izbere. Če se barve zdijo nenaravne, spremenite vhodni signal, da bo ustrežal napravi.

### Uporaba daljinskega upravljalnika

Ko projicirate iz naprave, ki je povezana prek vhodnih vrat A [InputA], pritisnite , da se prikaže meni.





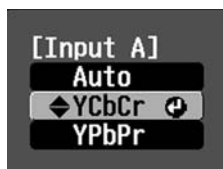

### Uporaba nadzorne plošče

Ko projicirate iz naprave, ki je povezana prek vhodnih vrat A [InputA], izberite možnost InputA (Vhod A) in jo potrdite, da se prikaže meni.



Z gumbi   ali   izberite pravi signal za napravo.  
Za potrditev pritisnite  ali .

## Izklapljanje

- 1 Izklopite vire signala, ki so povezani s projektorjem.
- 2 Pritisnite  na daljinskem upravljalniku ali  na nadzorni plošči projektorja.  
Če pritisnete  na nadzorni plošči projektorja, se prikaže naslednje sporočilo.  
Za nadaljevanje ponovno pritisnite .
- 3 Ko se projektor **ohladi** (to traja približno 30 sekund), izklopite glavno stikalo.  
Če pritisnete samo  ali , je naprava še vedno porabnik električne energije.
- 4 Objektiv pokrijte s pokrovom.

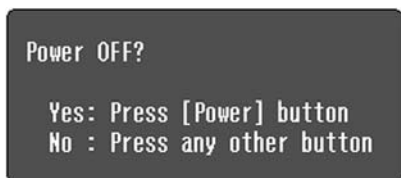

# Prilagajanje projiciranja slike

## ■ Prilagajanje ostrine

Z obračanjem obročka za ostrino nastavite ostrino.

## ■ Natančno prilagajanje velikosti slike (Prilagajanje povečave)

Z obračanjem obročka za povečavo nastavite velikost projicirane slike.

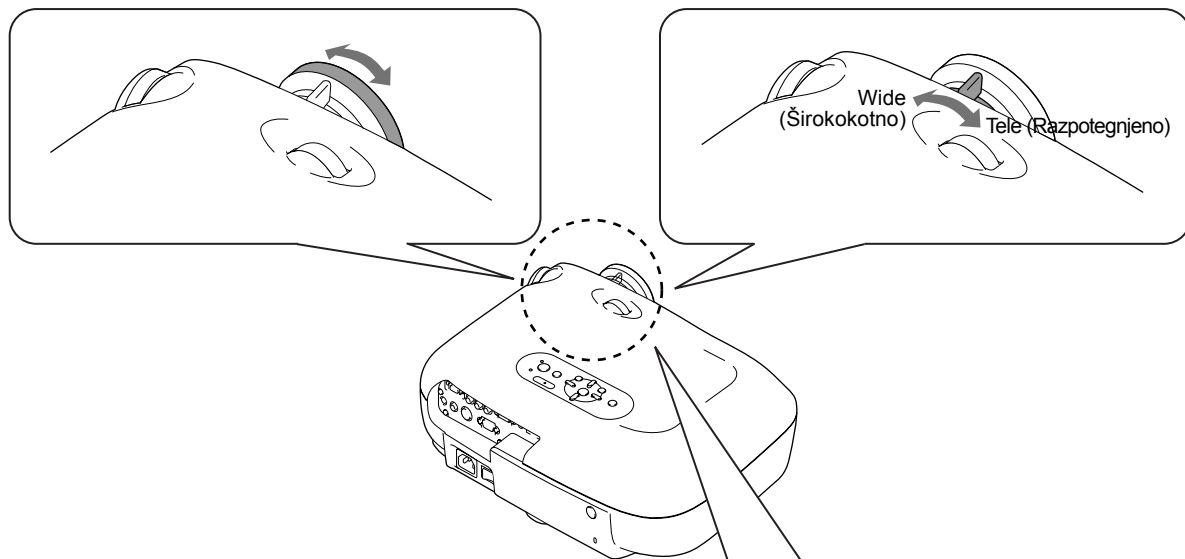

## ■ Prilagajanje položaja projicirane slike (Premik objektiva)

Z gumboma za premikanje objektiva nastavite položaj prikaza slike.

Če projektorja ne morete postaviti naravnost pred projekcijsko platno, lahko sliko usmerite v sredino platna z gumbom za premik objektiva.

Ko obrnete gumb za premik objektiva in zaslišite klik, je objektiv skoraj na sredini.

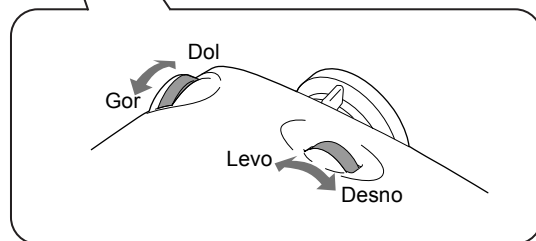

Sliko lahko premaknete za 100 % gor ali dol in za 50 % v levo ali desno. Ne morete pa je istočasno premikati v navpični in vodoravni smeri.

Prim.) Ko sliko premaknete v vodoravni smeri do konca, je ne morete premikati v navpični smeri. Ko pa sliko premaknete do konca v navpični smeri, je v vodoravni smeri ne morete premakniti za več kot 11 % njene širine.

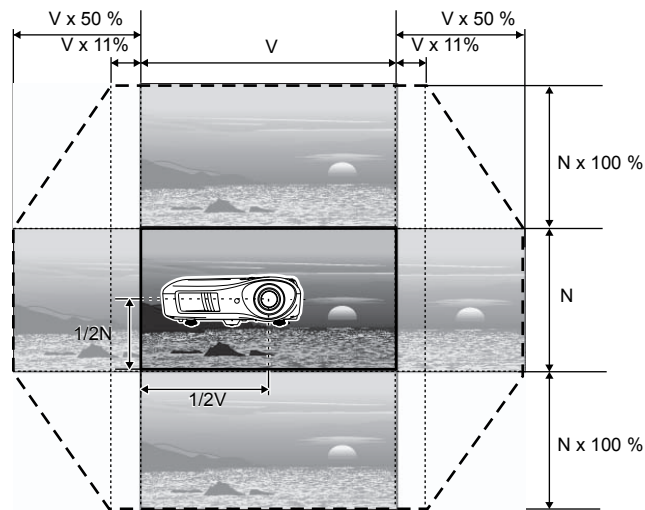

Standardni (središčni položaj za projekcijski položaj premik objektiva)

Razpon, do katerega je možen odklon slike od standardnega projekcijskega položaja.

**Previdno** Pri prenašanju projektorja ne pozabite, da morate objektiv obrniti do konca navzdol. V nasprotnem primeru lahko poškodujete gumb za premik objektiva.

## Poravnanje nagiba projektorja

Če so projicirane slike nagnjene v vodoravni smeri, s sprednjima nastavljivima nožicama poravnajte projektor.

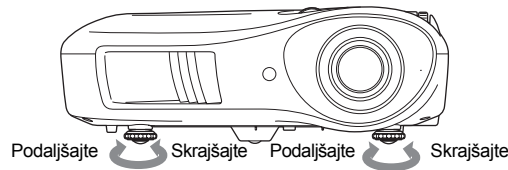

## Popravljanje projekcijskega kota (Projekcijski kot)

Ko želite prilagoditi projekcijo zunaj dovoljenega obsega možnosti prilagajanja s premikom objektiva, projektor postavite pred platno pod kotom.

Ko projektor pred platnom stoji pod kotom, se projicirana slika lahko popači v obliko trapeza. V tem primeru z gumbi (⏏) (⏏) na nadzorni plošči sliko popravite.

Vendar bo kakovost projicirane slike v primerjavi s sliko, kjer bi uporabili funkcijo premika objektiva, slabša. Ko objektiv premaknete v levo ali desno, projekcijskega kota ni mogoče popolnoma popraviti. Pri popravljanju projekcijskega kota, nastavite objektiv na sredino (od leve proti desni).

Projekcijski kot lahko popravite za največ približno 15° v navpični smeri.

- Nasvet:**
- Popravite ga lahko tudi v namestitvenem meniju. stran 31
  - Če želite popravljeno vrednost ponastaviti, hkrati pritisnite in vsaj 1 sekundo zadržite gumba in na nadzorni plošči.

## Prikaz menija za testne vzorce

Testni vzorec lahko projicirate takrat, ko projektor nastavite na popravljanje projekcijskega kota in v vrstičnem meniju spremenite nastavitve. S testnim vzorcem lahko spreminjate tudi povečavo in ostrino.

Če na daljinskem upravljalniku pritisnete (Pattern), se prikaže meni za vzorce.

**■ Položaj projekcije**

S to možnostjo preverite, ali je projektor nagnjen oziroma ali je postavljen vzporedno s projekcijskim platnom.

Če izberete to možnost, zaprete meni za testne vzorce.

**■ Lestvica sivine**

S to lestvico lahko prilagajate svetlost, kakovost slike ali barvni ton. Nastavitve spreminjate v vrstičnem meniju. Nekaterih nastavitvev ni mogoče spremeniti, ko ni signala.

# Osnovne možnosti prilagajanja kakovosti slike

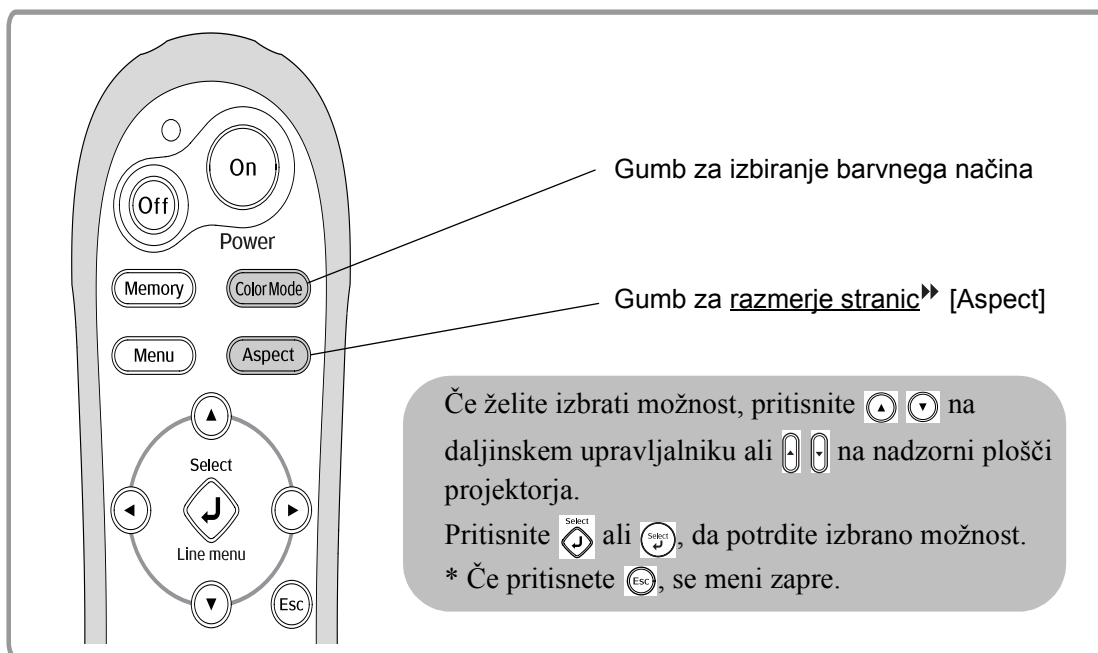

## Izbiranje barvnega načina



Pritisnite **Color Mode** in v meniju izberite barvni način.

Nastavitev je možna tudi v nastavitvenem meniju.

**Dynamic** : Ta način je najbolj primeren za svetle prostore.

**Living Room** : Ta način je najbolj primeren za prostore z zagnjenimi zavesami.

**Natural** : Ta način je najbolj primeren za temne prostore. Ko želite prilagajati barve, se priporoča, da začnete v tem načinu.

**Theatre** : Ta način je najbolj primeren za temne prostore.

**Theatre Black 1** : Ta način je primeren za predvajanje v popolnoma zatemnjenem prostoru.

**Theatre Black 2** 1: Jasni barvni ton je mogoče videti na profesionalnih zaslonih pri ustvarjanju programske opreme za DVD.

2: Globok, topel barvni ton vam daje občutek, kot da gledate film v kinodvorani.

**sRGB** : Če ima priključen vir signala način **sRGB**, nastavite projektor in priključen vir na sRGB. (Ta način je najbolj primeren za gledanje računalniške slike.)

Ko izberete barvni način, ki je označen z **■**, bo Epson Cinema Filter samodejno povečal kontrast in barvni odtenek kože bo videti bolj naraven.

## Izbira razmerja stranic



Pritisnite **Aspect** in v meniju izberite razmerje stranic.

Projiciranje v načinu **Auto (Samodejno)** :

- za vhodne signale 4:3 → Normal (Običajno)
- za slike, posnete v načinu → Squeeze (Stisnjeno)
- za vhodne signale »letterbox« → Zoom (Povečava)

- \*1 Pri računalniškem signalu ni na voljo. Ni združljiv z določenimi signali **komponentnega videa**.
- \*2 Če način Auto (Samodejno) ne ustreza, se bo nastavek spremenil v način Normal (Običajno).

Vhodni signal	<ul style="list-style-type: none"> <li>• Običajno televizijsko predvajanje</li> <li>• Slika s standardnim razmerjem stranic (4:3)</li> <li>• Računalniška slika</li> </ul>	Slika, posneta z videokamero ali programsko opremo za DVD v stisnjem načinu	Slika v načinu »letterbox«	<ul style="list-style-type: none"> <li>• Običajno televizijsko predvajanje</li> <li>• Slika s standardnim razmerjem stranic (4:3)</li> </ul>
Priporočen način razmerja stranic	<b>Normal (Običajno)</b>	<b>Squeeze (Stisnjeno)</b>	<b>Zoom (Povečava)</b>	<b>Wide (Širokokotno)</b>
Rezultat	 Na levi in desni strani slike bo črn rob.	 Vhodni signal se bo projiciral v isti višini, kot je ločljivost na nadzorni plošči projektorja.	 Vhodni signal se bo projiciral v isti širini, kot je ločljivost na nadzorni plošči projektorja.	 Vhodni signal se bo projiciral v isti širini, kot je ločljivost na nadzorni plošči projektorja. V tem primeru je stopnja povečave slike v sredini manjša, na levem in desnem robu slike pa večja.
Opombe	<p>Ko projicirate sliko <b>HDTV</b>, so stranice slike v razmerju 16:9.</p> <p>Ko je ločljivost slike nastavljena na 1280 x 720 ali manj in izberete način Through (Izvorno) ali Squeeze Through (Izvorno stisnjeno), bo slika zato, ker je ločljivost ostala ista, bolj jasna.</p> <p><b>Through (Izvorno)</b></p> <p><b>Squeeze Through (Izvorno stisnjeno)</b></p> <p>Če želite sliko projicirati čez celo projekcijsko platno, nastavite povečavo ali spremenite razdaljo med projektorjem in platnom.</p>	<p>Ko projicirate sliko z razmerjem stranic 4:3, je razpotegnjena v vodoravni smeri.</p>	<ul style="list-style-type: none"> <li>• Ko projicirate sliko z razmerjem stranic 4:3, je zgornji in spodnji del slike odrezan.</li> <li>• Ko projicirate sliko s podnapisi in so ti odrezani, sliko prilagodite z menijsko možnostjo Zoom Caption (Povečava prostora za podnapise).  stran 29</li> </ul>	<p>Ta možnost je uporabna, ko slike z razmerjem stranic 4:3 projicirate v širokzaslonskem načinu. Zaradi povečave osrednjega dela slika ni skoraj nič popačena in je skoraj taka, kot bi bila v izvorni velikosti. Ker sta leva in desna stran slike povečani, se gibanje na robu slike zdi hitreje in daje vtis večje hitrosti, kar je zelo primerno za gledanje športa.</p> <p>* Načina Wide (Širokokotno) ni mogoče izbrati, če popravite projekcijski kot.</p>

**Nasvet:** Če prikazujete oz. projicirate stisnjeno ali povečano sliko in posamezne slike v javnih prostorih, npr. trgovini ali hotelu z namenom oglaševanja ali javnega prikazovanja, lahko s tem kršite pravice avtorjev, ki so zaščitene z zakonom o avtorskih pravicah.

# Dodatno prilagajanje barv

Če želite ustvariti lastne slike z nastavitvami, ki jih sami določite, lahko v podmeniju Color Adjustment (Prilagajanje barv) menija Picture (Slika) nastavite Skin Tone (Barvni odtenki kože), Abs. Color Temp. (Absolutna barvna temperatura), RGB/RGBCMY in/ali količnik gama. (Ko v meniju Color Mode (Barvni način) ne izberete sRGB<sup>®</sup>.)

Prilagojene nastavitve lahko shranite v pomnilnik in jih tako pri projiciranih slikah kadarkoli ponovno priključete in uporabite. (☛ stran 24)

Možnosti Skin Tone (Barvni odtenek kože), Abs.Color Temp. (Absolutna barvna temperatura) in Gamma (Količnik gama) prilagodite z ustreznimi gumbi na daljinskem upravljalniku.

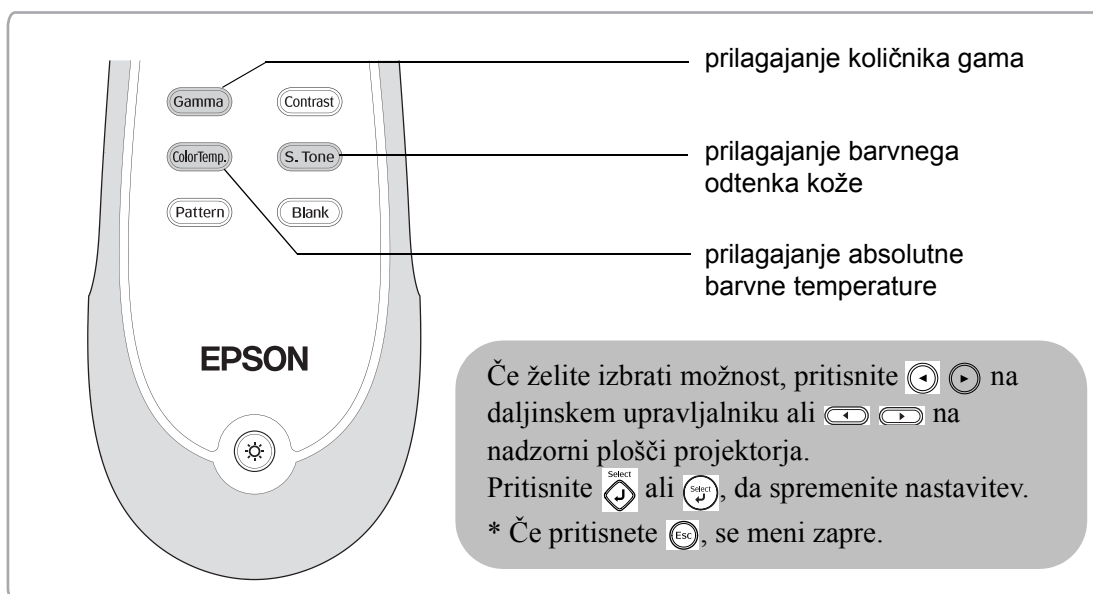

## Prilagajanje barvnega odtenka kože

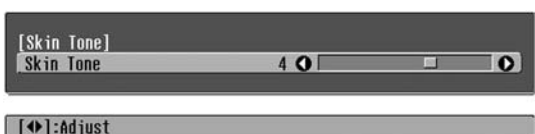

S to funkcijo lahko prilagodite barvni odtenek kože ljudi na sliki. Učinek filtra Epson Cinema Filter se pri sliki samodejno uporabi, ko možnost Color Mode (Barvni način) nastavite na naravne barvne odtenke kože.

Če želite barvne odtenke kože dodatno popraviti, to storite z nastavitvijo Skin Tone (Barvni odtenek kože). Na strani +, boste poudarili odtenek zelene barve in na strani – odtenek rdeče barve.

## Prilagajanje absolutne barvne temperature

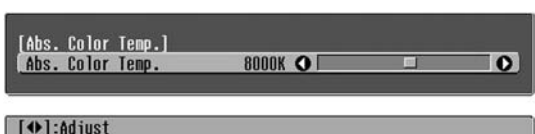

Prilagodite lahko splošni barvni ton slike. Če izberete visoko vrednost, bo slika modrikasta, in če izberete nizko vrednost, rdečkasta. Absolutno barvno temperaturo lahko nastavite na eno od 12 možnosti v obsegu od 5000 K do 10000 K.

## Prilagajanje količnika gama



Zaradi različne opreme lahko pri projiciranju pride do rahlih barvnih odstopanj, ki bi jih morda želeli spremeniti. (Projiciranje se med takim prilagajanjem prekine.) Za to obstajata dva načina. En način je, da izberete vrednosti korekcije gama [2.0], [2.1], [2.2], [2.3], [2.4]. Drug način pa je prilagajanje po meri, kjer upoštevate projicirane slike ali krivuljo gama. Vodoravna os predstavlja vhodni signal in navpična os izhodni signal.

### ■ Po meri (Adjust it from the image (Prilagodi s slike))

Z gumboma ali izberite najprej možnost Customized (Po meri) in nato možnost Adjust it from the image (Prilagodi s slike). Pritisnite ali , da obkraj potrdite izbrano možnost.

Na projicirani sliki se prikaže ikona Gama. (Ko je prikazana ikona Gama, je popravljanje projekcijskega kota začasno preklicano.)



Z gumbi ali premaknite ikono Gama tja, kjer želite prilagoditi svetlost, in pritisnite ali , da potrdite izbrano možnost. Izbrano mesto in predeli z enako stopnjo svetlosti se osvetlijo in prikaže se krivulja gama. Za potrditev ponovno pritisnite ali . Prikaže se zaslon za prilagajanje tona.

Z gumboma ali spremenite nastavev in za potrditev pritisnite ali . Če se želite vrniti in postopek ponoviti, pritisnite .

### ■ Prilagajanje z vrednostmi korekcije gama

Med vrednostmi korekcije gama [2.0], [2.1], [2.2], [2.3], [2.4] z gumboma ali izberite tisto, ki ustreza priključeni napravi, ali tisto, ki jo želite, in pritisnite ali , da potrdite izbrano možnost.

Rezultate prilagajanja preverite na krivulji gama.

Nižje vrednosti zmanjšajo **kontrast** temnih delov slike, vendar zameglijo svetle dele. To prikazuje razširjeni zgornji del krivulje gama.

Višje vrednosti potemijo svetlejše dele slike. To prikazuje razširjeni spodnji del krivulje gama.

### ■ Po meri (Adjust it from the graph (Prilagodi s krivulje))

Z gumboma ali izberite najprej možnost Customized (Po meri) in nato možnost Adjust it from the graph (Prilagodi s krivulje). Pritisnite ali , da obkraj potrdite izbrano možnost. Prikaže se krivulja gama za prilagajanje.

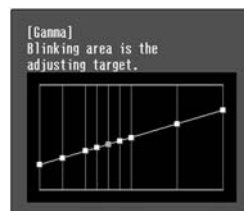

[Select]:Enter

Z gumboma ali izberite točko, kjer želite prilagoditi svetlost, in pritisnite ali , da potrdite izbrano možnost. Prikaže se zaslon za prilagajanje tona.



[Esc]:Return [Left]:Adjust [Select]:Set [Gamma]:Exit

Z gumboma ali spremenite nastavev in za potrditev pritisnite ali .

## Prilagajanje za RGB (Offset (Odstopanje), Gain (Ojačanje))

- 1 Pritisnite **Menu** in nato v naslednjem vrstnem redu izberite: Picture (Slika) – Color Adjustment (Prilagajanje barv) – RGB/RGBCMY – RGB in izbrano možnost potrdite.



- 2 Z gumboma **Up Arrow** **Down Arrow** ali **Left Arrow** **Right Arrow** izberite možnost v meniju in z gumboma **Left Arrow** **Right Arrow** ali **Left Arrow** **Right Arrow** spremenite nastavitve.
- 3 Za izhod iz menija pritisnite **Menu**.

Svetlost slike lahko nastavite tako, da spremenite posamezne komponente: rdečo (R), zeleno (G) in modro (B) za temne (offset (odstopanje)) in svetle (gain (ojačanje)) dele slike.

### ■ Offset (Odstopanje)

Če želite, da bodo temni deli slike bolj jasni, vrednosti povečajte proti desni (+) strani. Če boste vrednosti pomanjšali proti levi (-) strani, bo cela slika bolj ostra, vendar bo kontrast temnih delov slabši.

### ■ Gain (Ojačanje)

Če želite, da bodo svetli deli slike bolj jasni, vrednosti pomanjšajte proti levi (-) strani. Če boste vrednosti povečali proti desni (+) strani, bodo svetli deli slike bolj beli, vendar bo kontrast slabši.

## Prilagajanje barvnega odtenka in nasičenosti

- 1 Pritisnite **Menu** in nato v naslednjem vrstnem redu izberite: Picture (Slika) – Color Adjustment (Prilagajanje barv) – RGB/RGBCMY – RGBCMY in izbrano možnost potrdite.

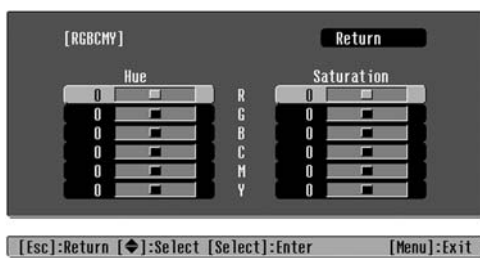

- 2 Pritiskajte **Up Arrow** **Down Arrow** ali **Left Arrow** **Right Arrow**, da izberete barvo in za potrditev pritisnite **Select** ali **Select**. Izberite barvni odtenek ali nasičenost in z gumboma **Left Arrow** **Right Arrow** ali **Left Arrow** **Right Arrow** spremenite nastavitve.

Če želite spremeniti nastavev za drugo barvo, pritisnite **Esc** ali izberite možnost Return (Nazaj).

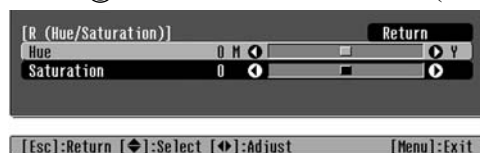

- 3 Za izhod iz menija pritisnite **Menu**.

Barvni odtenek in nasičenost lahko spremenite za vsako barvno komponento: rdečo (R), zeleno (G), modro (B), sinjo (C), vijoličasto (M) in rumeno (Y) posebej.

### ■ Hue (Barvni odtenek)

Tu prilagodite splošno obarvanost od modre do zelene in rdeče.

### ■ Saturation (Nasičenost)

Tu prilagodite intenziteto barv slike v celoti.



# Dodatno preverjanje kakovosti slike

Poleg tega, da lahko prilagodite barve, lahko dodatno prilagodite tudi ostrino in količino svetlobe žarnice, da bi tako dobili kar najboljšo sliko.

## Dodatno prilagajanje ostrine

- 1 Pritisnite **Menu** in nato izberite možnosti Picture (Slika) – Sharpness (Ostrina) – Advanced (Dodatno).

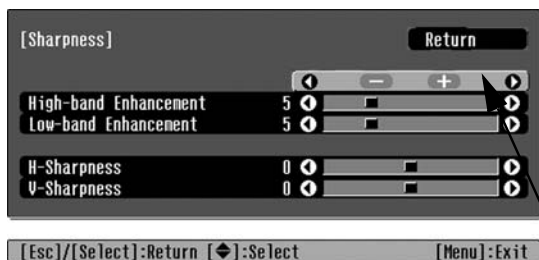

- 2 Z gumboma **Up Arrow** / **Down Arrow** ali **Left Arrow** / **Right Arrow** izberite možnost v meniju in z gumboma **Left Arrow** / **Right Arrow** ali **Left Arrow** / **Right Arrow** spremenite nastavitve.
- 3 Za izhod iz menija pritisnite **Menu**.

Nastavite ločljivost in **kontrast** slike.

Če je možnost High-band Enhancement (Visokopasovno poudarjanje) nastavljena na + stran, bodo lasje in podrobnosti na oblačilih poudarjene. Če je možnost Low-band Enhancement (Nizkopasovno poudarjanje) nastavljena na + stran, bodo deli slike, ki jih poudarite z možnostjo High-band Enhancement (Visokopasovno poudarjanje), nepoudarjeni. Namesto tega bodo poudarjeni robni deli celega predmeta, npr. obris ali ozadje, zaradi česar bo slika bolj ostra. Obe možnosti High-band Enhancement (Visokopasovno poudarjanje) in Low-band Enhancement (Nizkopasovno poudarjanje) lahko v vrstici na vrhu zaslona prilagodite istočasno).

Če nastavite H-Sharpness/V-Sharpness (V-ostrina/N-ostrina) proti +, se bo izboljšala ostrina v vodoravni/navpični smeri. Če pa jih nastavite proti –, bo slika manj jasna.

## Nastavitev samodejne zaslone (samodejno odpiranje/zapiranje zaslone)

- 1 Pritisnite **Menu** in nato izberite možnosti Picture (Slika) – Auto Iris (Samodejna zaslone).

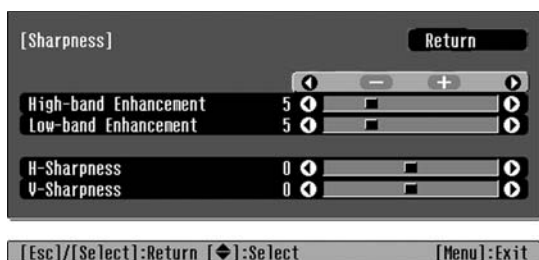

- 2 Izberite možnost On (Vključeno).
- 3 Za izhod iz menija pritisnite **Menu**.

Količina svetlobe se bo samodejno prilagodila svetlosti slike in tako ustvarila globino slike in tridimenzionalni učinek.

# Prikazovanje slike pri vnaprej nastavljeni kakovosti slike (Funkcija Memory (Pomnilnik))

Ko projicirane slike prilagodite z menijskima možnostma Color Adjustment (Prilagajanje barv) in Advanced (Dodatno), lahko spremenjene nastavitve tudi shranite.

Shranjene podatke preprosto prikličete in tako projekcijo kadarkoli gledate s prilagojenimi nastavitvami.

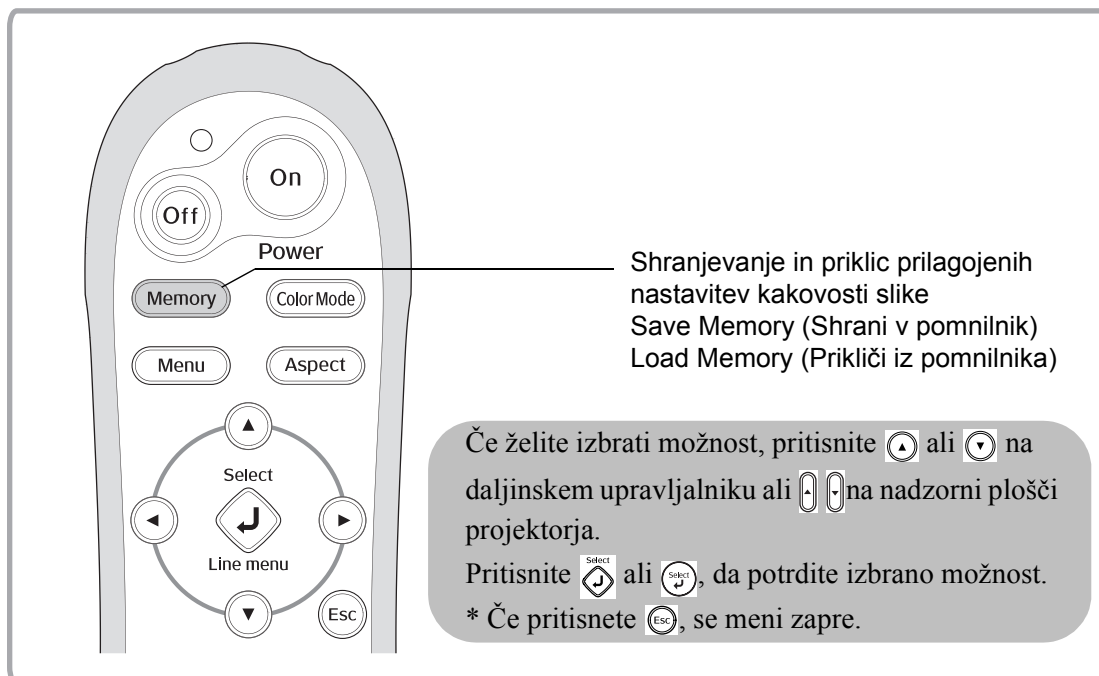

## Priklic prilagojenih nastavitvev kakovosti slike (Load Memory (Prikliči iz pomnilnika))



Pritisnite in v meniju izberite želeni pomnilnik.

- Nasvet:**
- Barvni način, ki ste ga izbrali, ko ste določili pomnilnik, je prikazan na desni strani.
  - Nastavitve pomnilnika, ki ste jih določili za sliko, se bodo ohranile, tudi če projektor izklopite. Pri naslednjem vklopu projektorja in projiciranju slik, bodo za projekcijo uporabljene iste prilagojene nastavitve pomnilnika.
  - Nastavitvev razmerja stranic iz pomnilnika ni mogoče uporabiti pri projekciji slike z razmerjem stranic 16:9 ali če ima slika vhodnega signala posebno ločljivost.

## Shranjevanje prilagojenih nastavitvev kakovosti slike (Save Memory (Shrani v pomnilnik))

Za vse vire vhodnega signala razen za računalnik.

**Nastavitvev, ki jo lahko shranite v pomnilnik.**

Nastavitveni meniji  
 stran 26

Shranite lahko prilagojene vrednosti za vse možnosti v nastavitvenem meniju na levi strani. Nastavitve shranite z možnostjo v meniju Memory (Pomnilnik) Save Memory (Shrani v pomnilnik).

Naslednji koraki opisujejo postopek shranjevanja nastavitvev.

- 1** Prilagodite želene nastavitve, ki jo želite shraniti v pomnilnik.
- 2** V meniju Memory (Pomnilnik) izberite možnost Save Memory (Shrani v pomnilnik) in nato pritisnite ali .
- 3** Izberite ime pomnilnika od Memory1 (Pomnilnik 1) do Memory9 (Pomnilnik 9), v katerega želite shranjevati in nato pritisnite ali .

Stanje področja pomnilnika označuje barva simbola na levi strani imena pomnilnika:

zelena: področje pomnilnika je v uporabi    siva: področje pomnilnika ni v uporabi    oranžna: izbrano  
 Če ste pomnilnik določili, se barvni način, ki ste ga izbrali ob določanju pomnilnika, prikaže na desni strani. Če ste izbrali področje pomnilnika, ki ga že uporabljate, in pritisnili ali , se bodo obstoječe nastavitve izbrisale, na njihovo mesto pa se bodo shranile trenutno izbrane nastavitve.

Če želite izbrisati vse nastavitve v pomnilniku, v meniju Memory (Pomnilnik) izberite možnost Reset Memory (Ponastavi pomnilnik). stran 33

# Funkcije nastavitvenega menija

Z nastavitvenimi meniji lahko spremenite številne nastavitve za zaslon, kakovost slike in vhodni signal. Na voljo sta naslednji vrsti menija:

## ■ Polni meni

Med spreminjanjem nastavitve lahko pregledate vse možnosti v nastavitvenem meniju.

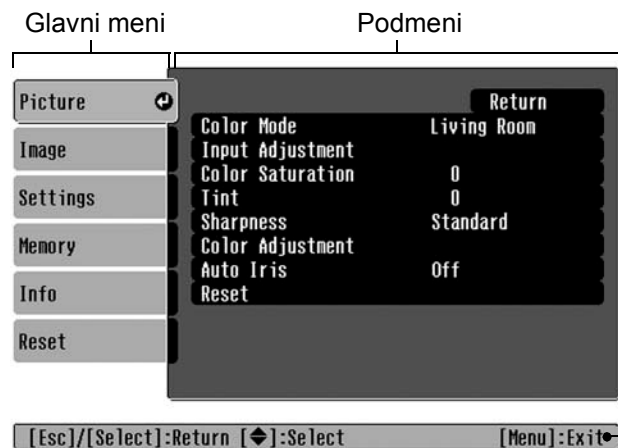

## ■ Vrščični meni

Tu lahko nastavite nekatere možnosti menija Picture (Slika) in menija Memory (Pomnilnik) v nastavitvenem meniju.

Ta meni je uporaben, če želite že med spreminjanjem nastavitve videti, kakšen učinek imajo spremembe na projicirano sliko.



Vrstica za krmarjenje

Podrobnosti o delovanju menijev najdete v razdelku »Uporaba nastavitvenih menijev« (☞ stran 34).

**Nasvet:** Z nastavitvenimi meniji lahko vklopite ali izklopite vrstico za krmarjenje, spremenite barvni vzorec in položaj projekcije.  
 ☞ Settings (Nastavitve) – Display (Prikaz) – Menu position (Položaj menija), Navigation Bar (Vrstica za krmarjenje), Menu Color (Barva menija)

## Seznam nastavitvenih menijev

Če ni vhodnega signala, ne morete spremeniti nobene nastavitve razen nastavitve Reset (Ponastavitev) in Auto Iris (Samodejna zaslonka) v meniju Picture (Slika) ter nastavitve Auto Setup (Samodejna nastavitve) v meniju Image (Projekcija). Število možnosti v menijih Picture (Slika), Image (Projekcija) in Info (Informacije) je odvisno od vrste projiciranih vhodnih signalov.

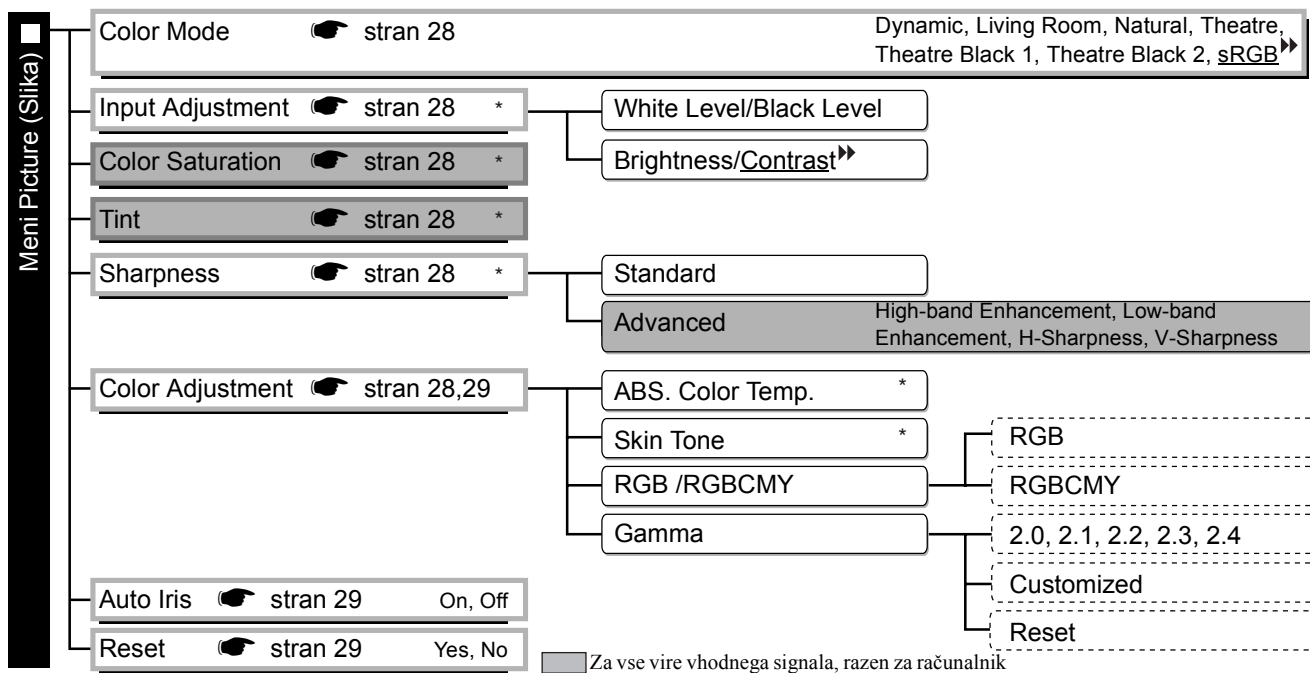

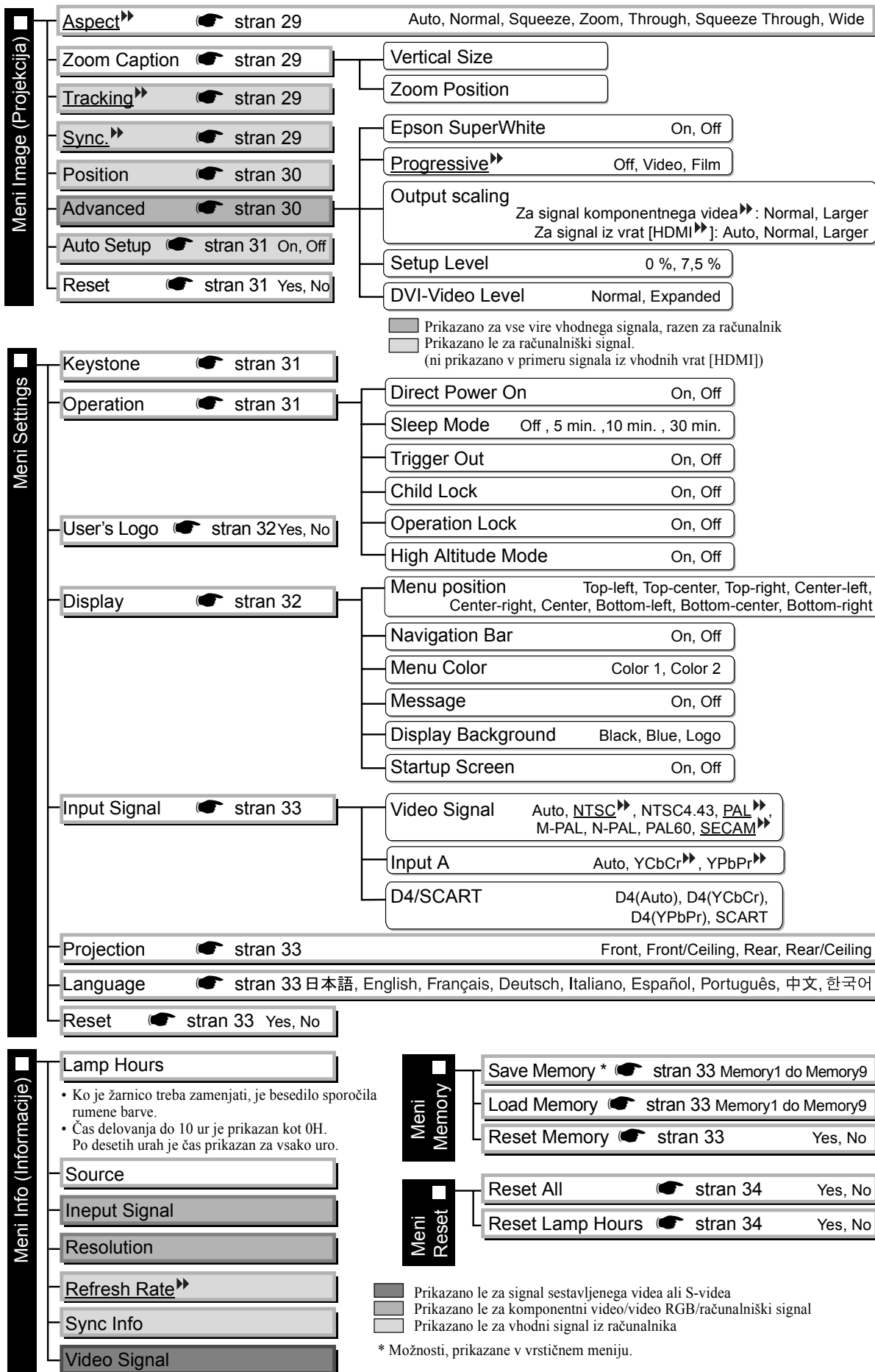

☐ Za vse vire vhodnega signala, razen za računalnik

\* Možnosti, prikazane v vrščičnem meniju.



Meni Info (Informacije) se uporablja le za prikazovanje stanja projektorja.

## Meni Picture (Slika)

-  Prikazano za vse vire vhodnega signala, razen za računalnik
-  Prikazano le za vhodni signal iz računalnika  
(ni prikazano v primeru signala iz vhodnih vrat [HDMI])

### Color Mode (Barvni način)<sup>\*1</sup>

V tem meniju lahko izbirate med sedmimi nastavitvami glede na projicirano sliko oz. okolje projiciranja.  stran 18

### Input Adjustment (Prilagajanje vhodnega signala)<sup>\*2</sup>

Ti dve nastavitvi lahko prilagodite, če je izhodni signal priključene opreme šibek in če je projicirana slika temna. Prilagodite lahko le eno od teh nastavitvev.

#### White Level (Stopnja beline)/Black Level (Stopnja črnine)

Tu nastavite svetla in temna območja na slikah.

- White Level (Stopnja beline): Tu nastavite svetlost svetlih odtenkov, ne da bi spremenili stopnjo črnine.  
Če nastavev spreminjate v negativno smer (-), svetla območja postanejo jasnejša.
- Black Level (Stopnja črnine): Tu nastavite svetlost temnih odtenkov, ne da bi spremenili stopnjo beline.  
Če nastavev spreminjate v pozitivno smer (+), temna območja postanejo jasnejša.

#### Brightness (Svetlost)/Contrast (Kontrast)<sup>»</sup>

Tu nastavite splošno svetlost slike.

- Brightness (Svetlost): Tu nastavite svetlost slike.  
Če projektor uporabljate v temnem prostoru ali projicirate na majhno platno in je slika zato presvetla, nastavev zmanjšajte.
- Contrast (Kontrast): Tu določite razliko med svetlimi in temnimi območji.  
Če kontrast povečate, postane slika bolj izrazita.

### Color Saturation (Nasičenost barv)<sup>\*2</sup>

Prilagodi intenziteto barv.

### Tint (Barvni ton)<sup>\*2</sup>

(To nastavev lahko spreminjate le za signal sestavljenege videa<sup>»</sup> in S-vidoa<sup>»</sup> v zapisu NTSC<sup>»</sup>.)  
Prilagodi barvni ton slike.

### Sharpness (Ostrina)<sup>\*2</sup>

Prilagodi ostrino slike.

#### Standard (Standardno)

Rezultat prilagajanja bo viden na celotni sliki.

#### Advanced (Dodatno)

S to možnostjo prilagodite določene dele slike.  stran 23

### Color Adjustment (Prilagajanje barv)

Funkcije Color Adjustment (Prilagajanje barv) ne morete izbrati, če je barvni način nastavljen na sRGB<sup>»</sup>.

#### Abs. Color Temp. (Absolutna barvna temperatura)<sup>\*2</sup>

Tu prilagodite splošne barvne tone slike.  stran 20

\*1 Vrednosti nastavitvev se shranijo za vsak vir slike in za vsako vrsto signala posebej.



\*2 Vrednosti nastavitvev se shranijo za vsak vir slike in za vsako nastavev barvnega načina posebej.

Prikazano le za vhodni signal iz računalnika  
(ni prikazano v primeru signala prek vhodnih vrat [HDMI])

### Skin Tone (Barvni odtenek kože) \*2

Prilagodi barvni odtenek kože oseb na slikah.  stran 20

### RGB/RGBCMY \*1

- RGB : Tu za barve RGB določite odstopanje in ojačanje.  stran 22
- RGBCMY : Tu nastavite barvni odtenek in nasičenost za barve RGBCMY.  stran 22

### Gamma (Gama) \*1

Tu določite korekcijo gama. Lahko izberete vrednost korekcije gama ali korekcijo prilagodite med prikazom slike ali krivulje gama.  stran 21

### Auto Iris (Samodejna zaslonka) \*3

Količina svetlobe se glede na sliko ustrezno prilagodi (On) ali pa ne (Off).  stran 23

### Reset (Ponastavitev)

S to možnostjo povrnete privzete vrednosti nastavitvev v meniju Picture (Slika).

## Meni Image (Projekcija)

### Aspect (Razmerje stranic) » \*1

Tu izberete način razmerja stranic.  stran 18

### Zoom Caption (Povečava prostora za podnapise) \*1

Če je pri prikazovanju slik s podnapisi funkcija Aspect (Razmerje stranic) nastavljena na Zoom (Povečava), spremenite nastavitve, kakor je opisano v nadaljevanju, da bodo podnapisi vidni. Hkrati lahko nastavite navpično velikost in položaj projekcije.

#### Vertical Size (Navpična velikost)

Navpična velikost projekcije se zmanjša, kar omogoči prikazovanje podnapisov.

#### Zoom Position (Spreminjanje položaja slike)

Celotna slika se pomakne navzgor, kar omogoči prikaz podnapisov.

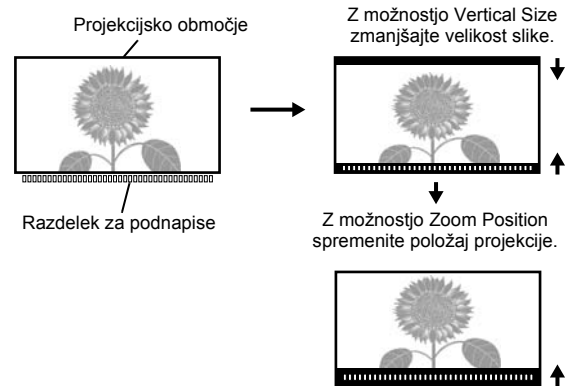

### Tracking (Sledenje) » \*1

Tu odpravite navpične proge na sliki.

### Sync. (Sinchronizacija) » \*1

Tu odpravite utripanje, nejasnost in druge motnje na sliki.

- Utripanje in nejasnosti se lahko na sliki pojavijo tudi med spreminjanjem nekaterih nastavitvev (svetlost, kontrast » , ostrina in projekcijski kot).
- Slika je bolj jasna, če najprej izberete Tracking (Sledenje), potem pa še Sync (Sinchronizacija).





\*1 Vrednosti nastavitvev se shranijo za vsak vir slike in za vsako vrsto signala posebej.

\*2 Vrednosti nastavitvev se shranijo za vsak vir slike in za vsako nastavitvev barvnega načina posebej.

\*3 Vrednosti nastavitvev se shranijo za vsako nastavitvev barvnega načina posebej.

## Position (Položaj) \*1

(Nastavitev ni mogoča v primeru signala prek vhodnih vrat [HDMI]).

Uporabite , ,  in  za premikanje položaja projekcije.

## Advanced (Dodatno)

### EPSON Super White \*1

(Nastavitev je mogoča le, ko je Color Mode (Barvni način) nastavljen na Natural (Naravno), Theatre (Kino), Theatre Black 1 (Zatemnjeni kino 1) ali Theatre Black 2 (Zatemnjeni kino 2), in za signal sestavljenege videa, S-videa, komponentnega videa in videosignala RGB.)

Če so bleščeče bela območja na slikah, npr. oblaki ali majice na poletnih slikah s plaže, videti različna in preveč osvetljena, nastavite na On (Vklopljeno). Če je možnost nastavljena na On (Vklopljeno), bo nastavitev DVI-Video Level (Raven videa DVI) prezrta.

### Progressive (Progresivno) \*1

Nastavitev je mogoča le za signal sestavljenega videa, S-videa, komponentnega videa ali videosignale 525i in 625i RGB.

Interlace (Prepletanje) (i) signali se pretvorijo v progresivne (p) signale z načinom, ki ustreza sliki.

- Off (Izklopljeno) : Ta nastavitev je primerna za video z veliko gibanja.
- Video : Ta nastavitev je primerna za splošen video.
- Film : Če je vhodni signal film, bo projicirana slika enakovredna izvorni sliki.

### Output Scaling (Velikost slike) \*1

(Nastavitev ni mogoča za signal sestavljenega videa, S-videa in računalniški signal.)

Tu spremenite območje projekcije (del, kjer je projicirana slika).

- Normal (Običajno) (92 % projekcije) : Vhodni signali se projicirajo v običajni velikosti. Televizijske slike so prikazane pri 92 % izvorne velikosti.
- Larger (Večje) (100 % projekcije) : Območja nad sliko, pod njo in ob straneh, ki jih običajno ni mogoče videti, se vstavijo in projicirajo. Pojavijo se lahko motnje na vrhu ali na dnu slik, odvisno od vhodnega signala. V teh primerih poskusite prilagoditi položaj projekcije (Position).  stran 30
- Auto (Samodejno) : Prikazano, če je signal prek vhodnih vrat [HDMI]. Slika se samodejno projicira v velikosti 100 ali 92 % projekcije glede na vrsto vhodnega signala. (Ni prikazano, če so vrata DVI priključene opreme povezana z vhodnimi vrati [HDMI] na projektorju.)

### Setup Level (Raven nastavitve) \*1

(Nastavitev je mogoča le, če je signal sestavljenega videa ali S-videa v zapisu NTSC ali če je izbrani vhodni signal komponentni video ali RGB video. Nastavitev ni mogoča za računalniški signal.)

Če uporabljate naprave, namenjene za države, kot je npr. Južna Koreja, ki imajo drugačne nastavitve za raven črnine, za prilagajanje slike uporabite to funkcijo. Preden to nastavitev spremenite, preverite tehnične podatke priključene opreme.

### DVI-Video Level (Raven videa DVI) \*1

Nastavitev je mogoča le za vhodni signal videa RGB prek vhodnih vrat [HDMI] in le, če je funkcija EPSON Super White nastavljena na Off (Izklopljeno).

Če so vhodna vrata [HDMI] na projektorju povezana z vrati DVI na predvajalniku DVD ali podobni napravi prek kabla HDMI/DVI, nastavite raven videa na projektorju tako, da bo ustrezala ravni videa, ki je bila nastavljena na predvajalniku DVD. Nastavitev na predvajalniku DVD je lahko Normal (Običajno) ali Expand (Dodatno).



**Auto Setup (Samodejna nastavitve)**

Če se vhodni signal spremeni, ta funkcija samodejno prilagodi signal tako, da je projicirana slika čim boljša. Tako se samodejno prilagodijo možnosti **Tracking** (Sledenje), **Position** (Položaj) in **Sync** (Sinchronizacija).



**Reset (Ponastavitve)**

S to možnostjo povrnete privzete vrednosti vseh nastavitvev v meniju Image (Projekcija), razen nastavitve **Aspect** (Razmerje stranic).

**Meni Settings (Nastavitve)****Keystone (Projekcijski kot)**

Če je razmerje stranic nastavljeno na Wide (Širokokotno), projekcijskega kota ni mogoče nastaviti.  
S to možnostjo popravite projekcijski kot. Projekcijski kot lahko popravite tudi na nadzorni plošči projektorja.  
☛ stran 17

**Operation (Delovanje)****Direct Power On (Neposredni vklop)**

Če to možnost nastavite na On (Vklopljeno), projektor začne projicirati, ko vklopite glavno stikalo, ne da bi prej pritisnili  ali .

Če je ta možnost nastavljena na On (Vklopljeno), lahko nenadni napetostni sunki po izpadu električnega toka samodejno vklopijo projektor.

**Sleep Mode (Mirovanje)**

Projektor ima funkcijo za varčevanje z energijo, ki samodejno prekine napajanje in projektor preklopi v stanje pripravljenosti, če dalj časa ni vhodnega signala. Čas, preden se varčevalni način vklopi, lahko nastavite; izbirate lahko med štirimi možnostmi. Če izberete možnost Off (Izklopljeno), bo funkcija varčevanja z energijo onemogočena.



Če medtem, ko je projektor v stanju pripravljenosti, pritisnete , bo projektor spet začel projicirati.

**Trigger Out (Prožilni signal)**

Tu vklopite funkcijo prožilnega signala in tako določite, ali naj projektor zunanji napravi oddaja signal o napajanju in napakah v delovanju.

Če to možnost spremenite, bo nova nastavitve veljala šele, ko projektor izklopite in se popolnoma ohladi (**Hlajenje**).



**Child Lock (Varnostno zaklepanje)**

S to možnostjo zaklenete gumb  na nadzorni plošči projektorja in tako preprečite, da bi otroci nehote vklopili projektor in pogledali v objektiv. Če nastavite zaklepanje, lahko projektor vklopite le, če približno za 3 sekunde pridržite gumb . Gumb  lahko uporabite za izklop projektorja in tudi daljinski upravljalnik bo deloval kot običajno.

Če to možnost spremenite, bo nova nastavitve veljala šele potem, ko boste projektor izklopili in ko se bo projektor docela ohladil.

Če je možnost Direct Power On (Neposredni vklop) nastavljena na On (Vklopljeno), bo projektor začel projicirati takoj, ko boste vklopili glavno stikalo.

**Operation Lock (Zaklepanje delovanja)**

Če je ta možnost nastavljena na On (Vklopljeno), ne boste mogli uporabljati gumbov na nadzorni plošči projektorja; če pritisnete gumb, se na projekciji pojavi ikona . Če želite zaklepanje izklopiti, na nadzorni plošči projektorja pritisnite gumb  in ga pridržite vsaj sedem sekund.

Če nastavitve spremenite, bo nova začela veljati po izhodu iz nastavitvenega menija.

### High Altitude Mode (Velika nadmorska višina)

Ventilator je nastavljen na določeno hitrost vrtenja, da hladi projektor.  
Če projektor uporabljate na nadmorski višini 1500 m ali višje, to možnost nastavite na On (Vključeno).

### User's Logo (Uporabnikov logotip)

Svojo najljubšo sliko lahko posnamete kot uporabnikov logotip.  
Logotip bo prikazan pri začetku projiciranja in med uporabo funkcije za vklop in izklop slike (Blank). Nastavite lahko le en uporabniški logotip; ko posnamete novega, starega izbrišete. Pri snemanju logotipa se držite projiciranih navodil.

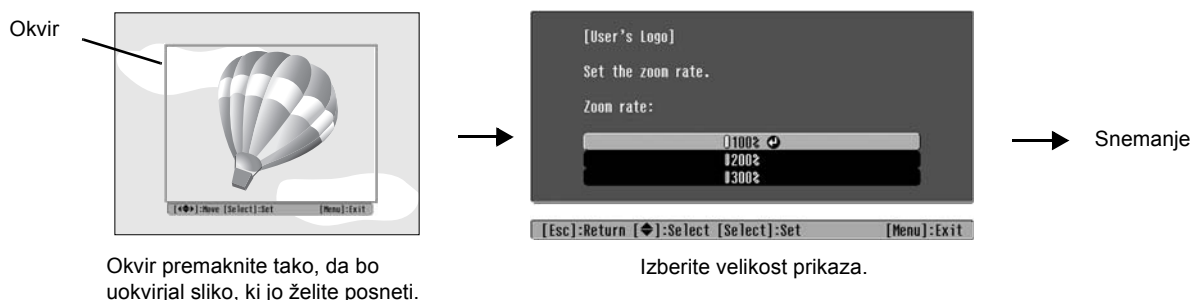

- Medtem ko je prikazan okvir, bo projicirana slika sestavljena iz pik, zato se velikost prikaza slike lahko spremeni.
- Velikost posnete slike je 400 × 300 pik.
- Ko se uporabniški logotip shrani, ne morete več povrniti njegovih privzetih nastavitvev.
- Da bi posneti logotip lahko uporabili, možnost Display Background (Prikaz ozadja) nastavite na Logo (Logotip).

### Display (Prikaz)

#### Menu Position (Položaj menija)

Pritisnite  $\leftarrow$ ,  $\rightarrow$ ,  $\uparrow$  in  $\downarrow$ , da določite položaj prikazanih menijev.

#### Navigation Bar (Vrstica za krmarjenje)

Tu nastavite, ali naj bo vrstica za krmarjenje po nastavitvenih menijih prikazana (On) ali ne (Off).

#### Menu Color (Barva menija)

Tu izberete barvo glavnega nastavitvenega menija in vrstice za krmarjenje.

- Color 1:Black (Barva 1: črna)
- Color 2:Purple (Barva 2: škrlatna)

#### Message (Sporočilo)

Tu nastavite, ali naj se naslednja sporočila prikažejo (On) ali ne (Off).

- Vhodni signal, barvni način, funkcija Aspect (Razmerje stranic), testni vzorec in ime elementa, kadar iz pomnilnika priključete shranjene nastavitve
- Sporočila, npr. da ni vhodnega signala, da ni pravega vhodnega signala ali da notranja temperatura narašča

#### Display Background (Prikaz ozadja)

Tu izberete, kakšno bo ozadje, kadar uporabljate funkcijo za vklop in izklop slike (Blank) ali kadar ni vhodnega signala.

#### Startup Screen (Začetni zaslon)

Tu nastavite, ali je začetni zaslon (slika, ki se prikaže na začetku projekcije) vključen (On) ali izklopljen (Off). Če to možnost spremenite, bo nova nastavitvev veljala šele potem, ko boste projektor izklopili in ko se bo projektor povsem ohladil (Hlajenje).

**Input Signal (Vhodni signal)****Video Signal (Videosignal)**

Tu nastavite vrsto signala glede na videonapravo, priključeno na vhodna vrata [Video] ali [S-Video]. Če možnost nastavite na Auto (Samodejno), bo zapis videosignala izbran samodejno.

Če se na projicirani sliki pojavijo motnje ali če slika ni projicirana, kljub temu, da ste izbrali možnost Auto (Samodejno), ustrezní signal izberite ročno.

**InputA (Vhodna vrata A)**

To nastavitve prilagodite glede na vrsto vhodnega signala iz videonaprave, priključene na vrata [InputA].

Če je izbrana nastavitvev Auto (Samodejno), se ustrezní signal izbere samodejno. Če so barve videti nenaravne, kljub temu da ste nastavili možnost Auto (Samodejno), ustrezní signal izberite iz menija.

**D4/SCART**

Tu nastavite vrsto signala glede na izhodne signale videonaprave, priključene na vrata [SCART] (v Evropi) ali na vrata [D4] (na Japonskem).

**Projection (Projekcija)**

To nastavitve določite glede na način postavitve projektorja.

- Front (Spredaj) : Izberite, če je projektor nameščen pred projekcijskim platnom.
- Front/Ceiling (Spredaj/strop) : Izberite, če je projektor nameščen pred projekcijskim platnom in pritrjen na strop.
- Rear (Zadaj) : Izberite, če je projektor nameščen za projekcijskim platnom.
- Rear/Ceiling (Zadaj/strop) : Izberite, če je projektor nameščen za projekcijskim platnom in pritrjen na strop.

**Language (Jezik)**

Tu nastavite jezik za prikaz sporočil in menijev.

**Reset (Ponastavitev)**

S to možnostjo povrnete privzete vrednosti funkcij v meniju Settings (Nastavitve), razen nastavitvev High Altitude Mode (Velika nadmorska višina), Input A (Vhodna vrata A), D4/SCART, Projection (Projekcija) in Language (Jezik).

**Meni Memory (Pomnilnik)****Save Memory (Shrani v pomnilnik)**

S to možnostjo lahko shranite nastavitve v meniju Picture (Slika) in meniju Image (Projekcija).  stran 25

**Load Memory (Prikliči iz pomnilnika)**

S to možnostjo prikličete nastavitve, ki ste jih prej shranili s funkcijo Save Memory (Shrani v pomnilnik).  stran 25

**Reset Memory (Ponastavi pomnilnik)**

S to možnostjo ponastavite (izbrišete) privzete vrednosti nastavitvev, ki ste jih shranili s funkcijo Save Memory (Shrani v pomnilnik).

## Meni Reset (Ponastavitev)

### Reset All (Ponastavi vse)

S to možnostjo povrnete privzete vrednosti vseh funkcij v nastavitvenem meniju. Nastavitve Save Memory (Shrani v pomnilnik), InputA (Vhodna vrata A), D4/SCART in Language (Jezik) ne bodo ponastavljene. Nastavitev Save Memory (Shrani v pomnilnik) lahko ponastavite z možnostjo Reset Memory (Ponastavi pomnilnik).

### Reset Lamp Hours (Ponastavitev časa delovanja)

Tu določite začetek časa delovanja žarnice. S tem ukazom izbrišete skupni čas delovanja žarnice in povrnete njegovo privzeto vrednost.

## Uporaba nastavitvenega menija

### 1 Prikaz menija

Polni meni: Pritisnite .

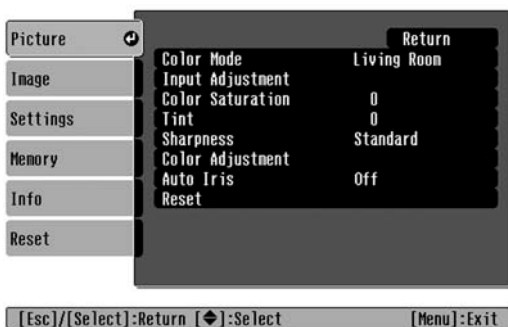

Vrstični meni: Pritisnite  ali .

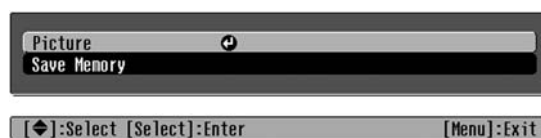



### 2 Izbiranje možnosti v meniju

Uporabite  ali , da izberete možnost v meniju, potem pritisnite .



### 3 Spreminjanje nastavitev



Primer:

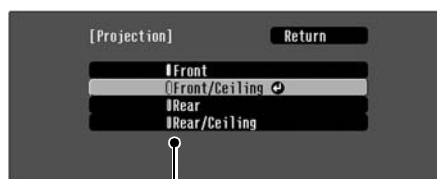



Uporabite  ali , da prilagodite vrednosti.



-  (zeleno): vrednost trenutno izbrane nastavitve
-  (oranžno): trenutno izbrani element

Uporabite  ali , da izberete možnost, potem pritisnite .

Če pritisnete , potem ko ste izbrali možnost, poleg katere je znak , bo prikazan meni za to možnost.

Za vrnitev v predhodni meni pritisnite . To lahko naredite tudi tako, da najprej izberete možnost Return (Nazaj) in nato pritisnete .

### 4 Ko zaključite prilagajanje nastavitev

Pritisnite .

## Kaj pomenijo lučke

Projektor ima dve lučki, ki označujeta stanje delovanja projektorja.

V spodnjih tabelah je pojasnjeno, kaj lučke pomenijo in kako odpravite težave, na katere opozarjajo.

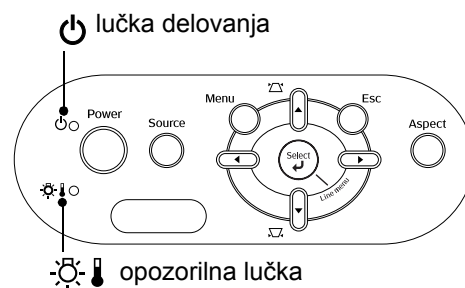

\* Če nobena lučka ne sveti, preverite, ali je napajalni kabel dobro pritrjen in ali je glavno stikalo nastavljeno na On (Vključeno).



### Če opozorilna lučka sveti ali utripa **opozorilo/težava**

● : sveti  : utripa

Rdeče



 

(Sveti/  
ne sveti 1 s)

**Notranja težava/Težava z ventilatorjem/Težava s senzorjem/  
Težava s Cinema filtrom  
Težava s samodejno zaslonko**

**Previdno** Iztaknite napajalni kabel iz električne vtičnice. Nato se obrnite na prodajnega zastopnika ali najbližji naslov, ki ga najdete v razdelku s pogoji mednarodne garancije v knjižici *Varnostna opozorila in določila garancije, ki velja povsod po svetu*.

Rdeče

(Sveti/  
ne sveti 0,5 s)

**Težava z žarnico/Napaka na žarnici/Napaka pokrova žarnice**  
Preverite, ali je počila žarnica.  stran 44

Če žarnica ni počena

Zamenjajte žarnico in vklopite projektor.

Če težava ni odpravljena, potem ko zamenjate žarnico, nehalite uporabljati projektor in iztaknite napajalni kabel iz električne vtičnice. Nato se obrnite na prodajnega zastopnika ali najbližji naslov, ki ga najdete v razdelku s pogoji mednarodne garancije v knjižici *Varnostna opozorila in določila garancije, ki velja povsod po svetu*.



Če je žarnica počena

Posvetujte se z najbližjim prodajnim zastopnikom.

Preverite, ali sta žarnica in njen pokrov dobro nameščena.

Če uporabljate projektor višje od nadmorske višine 1500 m, morate možnost High Altitude Mode (Velika nadmorska višina) nastaviti na On (Vključeno).  stran 32

Rdeče

  ●



**Visoka notranja temperatura (pregrevanje)**

Žarnica se bo samodejno ugasnila in projiciranje se bo ustavilo. Počakajte približno 5 minut. Ko se ventilator ustavi, izklopite glavno stikalo na zadnji strani projektorja.

- Če je projektor nameščen ob steno, med njim in steno pustite vsaj 20 cm prostora.
- Če so zračni filtri zamašeni, jih očistite.  stran 42

Če težava ni odpravljena, potem ko ste projektor spet vklopili, nehalite uporabljati projektor, izklopite glavno stikalo in iztaknite napajalni kabel iz električne vtičnice. Nato se obrnite na prodajnega zastopnika ali najbližji naslov, ki ga najdete v razdelku s pogoji mednarodne garancije v knjižici *Varnostna opozorila in določila garancije, ki velja povsod po svetu*.

Oranžno







**Hitro hlajenje**

Projektor lahko še naprej uporabljate, vendar se bo samodejno izklopil, če temperatura znova naraste.

## Če lučka delovanja sveti ali utripa **normalno**

Če opozorilna lučka  ne sveti











● : sveti  : utripa

Oranžno  ●	<b>V pripravljenosti</b>	Če pritisnete  , bo projektor kmalu začel projicirati.
Zeleno  	<b>Ogrevanje</b>	Ogrevanje traja približno 30 sekund. Med ogrevanjem projektorja ne morete izklopiti.
Zeleno  ●	<b>Projekcija</b>	Projektor normalno deluje.
Oranžno  	<b>Hlajenje</b> »	Hlajenje traja približno 30 sekund. Po zaključenem hlajenju projektor preide v stanje pripravljenosti. Med hlajenjem ne morete uporabljati daljinskega upravljalnika ali nadzorne plošče projektorja. Če projektor izklopite z glavnim stikalom za vklop, še preden se hlajenje zaključi, počakajte, da se žarnica ohladi (običajno to traja približno eno uro), preden projektor spet vklopite.

## Kadar lučke niso v pomoč

Če se pojavi katera od spodnjih težav in si z lučkami ne morete pomagati, preberite razdelke, navedene ob težavah.

### Težave s sliko

- **Slika ni prikazana**  stran 37  
Projekcija se ne začne, prikazan je povsem črn ali moder zaslon in podobno.
- **Projektor ne predvaja videa**  stran 37  
Projektor ne predvaja videa iz računalnika.
- **Prikaže se sporočilo Not Supported. (Ni podprto.)**  stran 38
- **Prikaže se sporočilo No Signal. (Ni signala.)**  stran 38
- **Slike so nerazločne ali neostre**  stran 38
- **Na slikah so motnje ali so popačene**  stran 39  
Pojavljajo se motnje, popačenje, črno-bel karirast vzorec in podobno.
- **(Velika) slika je obrezana ali prikazana majhna**  stran 39  
Prikazan je le del slike.
- **Barve na sliki so napačne**  stran 40  
Slika je rdečkasta ali zelenkasta, črno-bela, barve so medle in podobno.  
(Barve so na računalniških zaslonih in zaslonih LCD upodobljene malce drugače, zato se lahko tudi projicirane barve razlikujejo od tistih na računalniškem monitorju, toda to ne pomeni, da je kaj narobe.)
- **Slike so temne**  stran 40
- **Projekcija se ustavi sama od sebe**  stran 41

### Projekcije ni mogoče začeti















- **Projektorja ni mogoče vklopiti**  stran 41

### Težave z daljinskim upravljalnikom

- **Daljinski upravljalnik ne deluje**  stran 41

## Težave s sliko

### ■ Slika ni prikazana

<b>Ali ste pritisnili gumb za vklop [Power]?</b>	Pritisnite gumb  na daljinskem upravljalniku ali gumb  na nadzorni plošči projektorja.
<b>Ali je glavno stikalo izklopljeno?</b>	Vklopite glavno stikalo na zadnji strani projektorja.
<b>Ali so vse lučke izklopljene?</b>	Iztaknite napajalni kabel iz vtičnice in ga znova priključite.  stran 14 Poleg tega preverite varovalko in se prepričajte, ali električno napajanje ni prekinjeno.
<b>Ali je vklopljena funkcija za izklop slike?</b>	Pritisnite  na daljinskem upravljalniku, da izklopite funkcijo za izklop slike.
<b>Ali je prisoten vhodni signal?</b>	Preverite, ali je priključena oprema vklopljena. Če ste možnost Message (Sporočilo) nastavili na On (Vklopljeno), bo prikazano sporočilo v zvezi z vhodnim signalom.  Settings (Nastavitve) – Display (Prikaz) – Message (Sporočilo) stran 32
<b>Ali je izbrana prava vrsta vhodnega signala?</b>	Če je vhodni signal <u>sestavljene video</u>  ali S-video  Če ste menijsko možnost Video Signal (Videosignal) nastavili na Auto (Samodejno), vendar slika ni prikazana, izberite vrsto videosignala, ki ustreza viru vhodnega signala.  Settings (Nastavitve) – Input Signal (Vhodni signal) – Video Signal (Videosignal) stran 33  Če je vir signala priključen na vrata [InputA] Če ste možnost InputA (Vhodna vrata A) v meniju Input Signal (Vhodni signal) nastavili na Auto (Samodejno), vendar slika ni prikazana, izberite vrsto signala, ki ustreza vhodnemu signalu iz priključene opreme.  Settings (Nastavitve) – Input Signal (Vhodni signal) – Input A stran 33 Vrsto signala lahko izberete tudi tako, da pritisnete gumb  na daljinskem upravljalniku.  stran 15  Če je videorekorder VHS ali predvajalnik DVD priključen prek vmesnika D4 SCART Pritisnite  , da vrsto signala nastavite na D4/SCART.  stran 15 Če se slika še vedno ne prikaže in je vir signala naprava DVD, spremenite nastavitve na priključeni napravi na izhodni signal RGB.
<b>Ali ste v nastavitvenem meniju izbrali pravilne nastavitve?</b>	Poskusite ponastaviti vse trenutne nastavitve.  stran 34
<b>Ali ste projektor in računalnik povezali, ko sta bila že vklopljena?</b> <b>Če je priključena naprava računalnik</b>	Če ste napravi povezali, ko sta bili že vklopljeni, morda funkcijska tipka (Fn), s katero signal računalnika preusmerite na zunanjo napravo, ne deluje. Izklopite računalnik, ki je priključen na projektor, in ga znova vklopite.







### ■ Projektor ne predvaja videa

<b>Ali je signal iz priključenega računalnika preusmerjen na projektor in obenem prikazan na zaslonu LCD?</b> <b>Samo pri projiciranju s prenosnim računalnikom in računalnikom z vgrajenim zaslonom LCD</b>	Nastavite, naj bo računalnikov signal prikazan zgolj na zunanji napravi.  Dokumentacija računalnika, razdelek o zunanjem ali dodatnem monitorju
---	---

■ Prikaže se sporočilo Not Supported. (Ni podprto.)

<p><b>Ali je izbrana prava vrsta vhodnega signala?</b></p>	<p>Če je vhodni signal <u>sestavljani video</u>» ali <u>S-video</u>» Če ste menijsko možnost Video Signal (Videosignal) nastavili na Auto (Samodejno), vendar slika ni prikazana, izberite vrsto videosignala, ki ustreza viru vhodnega signala. ☛ Settings (Nastavitve) – Input Signal (Vhodni signal) – Video Signal (Videosignal) stran 33</p> <p>Če je vir signala priključen na vrata [InputA]. Če ste možnost InputA (Vhodna vrata A) v meniju Input Signal (Vhodni signal) nastavili na Auto (Samodejno), vendar slika ni prikazana, izberite vrsto signala, ki ustreza vhodnemu signalu iz priključene opreme. ☛ Settings (Nastavitve) – Input Signal (Vhodni signal) – Input A stran 33</p> <p>Vrsto signala lahko izberete tudi tako, da pritisnete gumb  na daljinskem upravljalniku. ☛ stran 15</p>
<p><b>Ali način prikaza ustreza frekvenci in ločljivosti signala?</b></p> <p><b>Samo pri projiciranju računalniške slike</b></p>	<p>Z menijsko možnostjo Resolution (Ločljivost) preverite vrsto vhodnega signala, potem pa še »Seznam podprtih zaslonov«, ali sta signala združljiva. ☛ Info (Informacije) – Resolution (Ločljivost) stran 27 ☛ »Seznam podprtih zaslonov« stran 48</p>

■ Prikaže se sporočilo No Signal. (Ni signala.)

<p><b>Ali so kabli pravilno pritrjeni?</b></p>	<p>Preverite, ali so vsi kabli, potrebni za projekcijo, pravilno pritrjeni. ☛ stran 12</p>
<p><b>Ali so izbrana pravilna vhodna vrata za videosignal?</b></p>	<p>Pritisnite , , ,  ali  na daljinskem upravljalniku ali  na nadzorni plošči projektorja, da spremenite vir signala. ☛ stran 15</p>
<p><b>Ali je priključena oprema vklopljena?</b></p>	<p>Vklopite priključene naprave.</p>
<p><b>Ali je signal preusmerjen k projektorju?</b></p> <p><b>Samo pri projiciranju s prenosnim računalnikom in računalnikom z vgrajenim zaslonom LCD</b></p>	<p>Če je signal prikazan le na zaslonu računalnikovega zaslona LCD, morate preusmeriti signal na zunanjo napravo. Pri nekaterih modelih računalnikov signal, prikazan na zunanji napravi, ni več prikazan na računalnikovem zaslonu LCD. ☛ Dokumentacija računalnika, razdelek o zunanjem ali dodatnem monitorju</p> <p>Če ste napravi povezali, ko sta bili že vklopljeni, morda funkcijska tipka [Fn], s katero signal računalnika preusmerite na zunanjo napravo, ne deluje. Izklopite računalnik in projektor ter ju znova vklopite. ☛ stran 14</p>

■ Slike so nerazločne ali neostre

<p><b>Ali je ostrina nastavljena pravilno?</b></p>	<p>Nastavite ostrino. ☛ stran 16</p>
<p><b>Ali ste odstranili pokrov objektiv?</b></p>	<p>Odstranite pokrov objektiv.</p>
<p><b>Ali je projektor na pravilni razdalji?</b></p>	<p>Priporočena razdalja med projektorjem in projekcijskim platnom je 88-1365 cm za projekcijo v razmerju 16:9 in 107-1671 cm za projekcijo v razmerju 4:3. Namestite projektor tako, da bo projekcijska razdalja v tem obsegu. ☛ stran 10</p>
<p><b>Ali je vrednost nastavitve za prilagajanje projekcijskega kota prevelika?</b></p>	<p>Zmanjšajte projekcijski kot, da ne bo potrebno tolikšno prilagajanje. ☛ stran 17</p>



<p><b>Se je na objektivu nabral kondenzat?</b></p>	<p>Če ste projektor pravkar prenesli iz zelo hladnega v toplo okolje ali se je okoljska temperatura nenadoma spremenila, se lahko na površini objektivna nabere kondenzat, zaradi katerega so prikazane slike meglene. Projektor prinesite v prostor, kjer ga boste uporabljali, kako uro pred začetkom projekcije. Če se na objektivu nabere kondenzat, projektor izklopite in počakajte, da kondenzat izhlapi.</p>
--	--

■ **Na slikah so motnje ali so popačene**

<p><b>Ali je izbrana prava vrsta vhodnega signala?</b></p>	<p>Če je vhodni signal <u>sestavljeni video</u>» ali <u>S-video</u>»          Če ste menijsko možnost Video Signal (Videosignal) nastavili na Auto (Samodejno), vendar slika ni prikazana, izberite vrsto videosignala, ki ustreza viru vhodnega signala.          ⚙ Settings (Nastavitve) – Input Signal (Vhodni signal) – Video Signal (Videosignal) stran 33</p> <p>Če je vir signala priključen na vrata [InputA].          Če ste možnost InputA (Vhodna vrata A) v meniju Input Signal (Vhodni signal) nastavili na Auto (Samodejno), vendar slika ni prikazana, izberite vrsto signala, ki ustreza vhodnemu signalu iz priključene opreme.          ⚙ Settings (Nastavitve) – Input Signal (Vhodni signal) – Input A stran 33</p> <p>Vrsto signala lahko izberete tudi tako, da pritisnete gumb  na daljinskem upravljalniku. ⚙ stran 15</p>
<p><b>Ali so kabli pravilno pritrjeni?</b></p>	<p>Preverite, ali so vsi kabli, potrebni za projekcijo, pravilno pritrjeni. ⚙ stran 12</p>
<p><b>Ali uporabljate kabelski podaljšek?</b></p>	<p>Do motenj lahko pride tudi zaradi kabelskega podaljška. Poskusite priključiti ojačevalec signala.</p>
<p><b>Ali ste pravilno prilagodili nastavitve za Sync. (Sinhronizacija)» in Tracking (Sledenje)»)?</b></p> <div data-bbox="236 1245 549 1400" style="background-color: #333; color: white; padding: 5px; margin-top: 10px;"> <p>Samo pri računalniških signalih in videosignalih RGB</p> </div>	<p>Projektor ima funkcijo samodejnega prilagajanja, ki optimizira sliko, vendar samodejno prilagajanje slike pri nekaterih vrstah signala ni uspešno. V takšnih primerih poskusite prilagoditi sliko z menijskima možnostma Tracking (Sledenje) in Sync. (Sinhronizacija).          ⚙ Image (Projekcija) – Tracking (Sledenje), Sync. (Sinhronizacija) stran 29</p>
<p><b>Ali je izbrana pravilna ločljivost?</b></p> <div data-bbox="236 1451 549 1536" style="background-color: #333; color: white; padding: 5px; margin-top: 10px;"> <p>Samo pri projiciranju računalniške slike</p> </div>	<p>Spremenite računalniške nastavitve, da bo izhodni signal združljiv s projektorjem.          ⚙ »Seznam podprtih zaslonov« stran 48          Dokumentacija računalnika</p>

■ **(Velika) slika je obrezana ali prikazana majhna**

<p><b>Ali je izbrano pravilno razmerje stranic»?</b></p>	<p>Pritisnite , da izberete razmerje stranic, ki ustreza vhodnemu signalu. ⚙ stran 18</p> <p>Če sliko s podnapisi projicirate v načinu prikaza Zoom (Povečava), prilagodite sliko z možnostjo Zoom Caption (Povečava prostora za podnapise). ⚙ stran 29</p>
<p><b>Ali je nastavev Position (Položaj) pravilna?</b></p>	<p>Prilagodite sliko z menijsko možnostjo Position (Položaj).          ⚙ Image (Projekcija) – Position (Položaj) stran 30</p>
<p><b>Ali je v računalniku nastavljen prikaz na dveh zaslonih?</b></p> <div data-bbox="236 1989 549 2072" style="background-color: #333; color: white; padding: 5px; margin-top: 10px;"> <p>Samo pri projiciranju računalniške slike</p> </div>	<p>Če ste v oknu z lastnostmi zaslona na nadzorni plošči računalnika nastavili dvozaslonski prikaz, bo projektor projiciral le približno polovico slike na računalniškem zaslonu. Če želite prikazati celotno sliko, dvozaslonski prikaz izklopite.          ⚙ Dokumentacija grafične kartice računalnika</p>

<p><b>Ali je izbrana pravilna ločljivost?</b></p> <p><b>Samo pri projiciranju računalniške slike</b></p>	<p>Spremenite računalniške nastavitve, da bo izhodni signal združljiv s projektorjem.</p> <p>☛ »Seznam podprtih zaslonov« stran 48 Dokumentacija računalnika</p>
--	--



■ **Barve na sliki so napačne**

<p><b>Ali je izbrana prava vrsta vhodnega signala?</b></p>	<p>Če je vhodni signal <b>sestavljeni video</b>» ali <b>S-video</b>»</p> <p>Če ste menijsko možnost Video Signal (Videosignal) nastavili na Auto (Samodejno), vendar slika ni prikazana, izberite vrsto videosignala, ki ustreza viru vhodnega signala.</p> <p>☛ Settings (Nastavitve) – Input Signal (Vhodni signal) – Video Signal (Videosignal) stran 33</p> <hr/> <p>Če je vir signala priključen na vrata [InputA]</p> <p>Če ste možnost InputA (Vhodna vrata A) v meniju Input Signal (Vhodni signal) nastavili na Auto (Samodejno), vendar slika ni prikazana, izberite vrsto signala, ki ustreza vhodnemu signalu iz priključene opreme.</p> <p>☛ Settings (Nastavitve) – Input Signal (Vhodni signal) – Input A (Vhodna vrata A) stran 33</p> <p>Vrsto signala lahko izberete tudi tako, da pritisnete gumb  na daljinskem upravljalniku. ☛ stran 15</p>
<p><b>Ali so kabli pravilno pritrjeni?</b></p>	<p>Preverite, ali so vsi kabli, potrebni za projekcijo, pravilno pritrjeni.</p> <p>☛ stran 12</p>
<p><b>Ali je kontrast» pravilno nastavljen?</b></p>	<p>Prilagodite kontrast z menijskima možnostma Kontrast (Kontrast) ali White Level (Stopnja beline).</p> <p>☛ Picture (Slika) – Input Adjustment (Prilagajanje vhodnega signala) – Brightness (Svetlost)/Contrast (Kontrast), White Level (Stopnja beline)/Black Level (Stopnja črnine) stran 28</p>
<p><b>Ali je barva nastavljena pravilno?</b></p>	<p>Prilagodite barvo z menijsko možnostjo Color Adjustment (Prilagajanje barv).</p> <p>☛ Picture (Slika) – Color Adjustment (Prilagajanje barv) stran 28</p>
<p><b>Ali sta intenziteta barv in barvni ton nastavljeni pravilno?</b></p> <p><b>Samo pri projiciranju videa</b></p>	<p>Prilagodite ju z menijskima možnostma Color Saturation (Nasičenost barv) in Tint (Barvni ton).</p> <p>☛ Picture (Slika) - Color Saturation (Nasičenost barv), Tint (Barvni ton) stran 28</p>

■ **Slike so temne**









<p><b>Ali je svetlost pravilno nastavljena?</b></p>	<p>Prilagodite sliko z menijsko možnostjo Brightness (Svetlost).</p> <p>☛ Picture (Slika) – Input Adjustment (Prilagajanje vhodnega signala) – Brightness (Svetlost)/Contrast (Kontrast) stran 28</p>
<p><b>Ali je kontrast pravilno nastavljen?</b></p>	<p>Prilagodite kontrast z menijsko možnostjo Kontrast (Kontrast) ali White Level (Stopnja beline).</p> <p>☛ Picture (Slika) – Input Adjustment (Prilagajanje vhodnega signala) – Brightness (Svetlost)/Contrast (Kontrast), White Level (Stopnja beline)/Black Level (Stopnja črnine) stran 28</p>
<p><b>Ali je morda že čas za zamenjavo žarnice?</b></p>	<p>Ko se življenjska doba žarnice bliža koncu, postajajo projicirane slike vse temnejše, barve pa vse manj žive. Ko to opazite, zamenjajte žarnico.</p> <p>☛ stran 44</p>

## ■ Projekcija se ustavi sama od sebe.

<p><b>Ali je vklopljena funkcija za mirovanje?</b></p>	<p>Če ste možnost Sleep Mode (Mirovanje) nastavili na On (Vklopljeno) in približno 30 minut ni vhodnega signala, žarnica samodejno ugasne.</p> <p>Pritisnite gumb  na daljinskem upravljalniku ali gumb  na nadzorni plošči projektorja, da projektor znova vklopite. Če mirovanja ne želite uporabljati, menijsko možnost Sleep Mode (Mirovanje) nastavite na Off (Izklopljeno).</p> <p> Settings (Nastavitve) – Operation (Delovanje) – Sleep Mode (Mirovanje) stran 31</p>
--	--



## Projekcije ni mogoče začeti

### ■ Projektorja ni mogoče vklopiti

<p><b>Ali ste pritisnili gumb za vklop [Power]?</b></p>	<p>Pritisnite gumb  na daljinskem upravljalniku ali gumb  na nadzorni plošči projektorja.</p>
<p><b>Ali ste vklopili funkcijo varnostnega zaklepanja (Child Lock)?</b></p>	<p>Če je menijska možnost Child Lock (Varnostno zaklepanje) nastavljena na On (Vklopljeno), za približno 3 sekunde pritisnite gumb  na nadzorni plošči projektorja ali gumb  na daljinskem upravljalniku.</p> <p> Settings (Nastavitve) – Operation (Delovanje) – Child Lock (Varnostno zaklepanje) stran 31</p>
<p><b>Ali ste vklopili funkcijo zaklepanja delovanja (Operation Lock)?</b></p>	<p>Če je menijska možnost Operation Lock (Zaklepanje delovanja) nastavljena na On (Vklopljeno), ni mogoče uporabiti nobenega gumba na nadzorni plošči projektorja. Pritisnite gumb  na daljinskem upravljalniku.</p> <p> Settings (Nastavitve) – Operation (Delovanje) – Operation Lock (Zaklepanje delovanja) stran 31</p>
<p><b>Ali so vse lučke izklopljene?</b></p>	<p>Iztaknite napajalni kabel iz vtičnice in ga znova priključite.  stran 14 Poleg tega preverite varovalko in se prepričajte, ali električno napajanje ni prekinjeno.</p>
<p><b>Ali lučke zasvetijo in ugasnejo, če se dotaknete napajalnega kabla?</b></p>	<p>Projektor izklopite, iztaknite napajalni kabel iz vtičnice in ga znova priključite. Če težave s tem ne odpravite, gre lahko za napako v napajalnem kablu. Nato se obrnite na prodajnega zastopnika ali najbližji naslov, ki ga najdete v razdelku s pogoji mednarodne garancije v knjižici <i>Varnostna opozorila in določila garancije, ki velja povsod po svetu.</i></p>

## Težave z daljinskim upravljalnikom

### ■ Daljinski upravljalnik ne deluje

<p><b>Ali je daljinski upravljalnik pravilno obrnjen in usmerjen proti sprejemnemu območju za signal daljinskega upravljalnika?</b></p>	<p>Daljinski upravljalnik usmerite proti sprejemnemu območju za njegov signal.</p> <p>Zasučete ga lahko največ za <math>\pm 30^\circ</math> vodoravno in <math>\pm 30^\circ</math> navpično.</p> <p> stran 13</p>
<p><b>Ali je daljinski upravljalnik predaleč od projektorja?</b></p>	<p>Razdalja, na kateri daljinski upravljalnik še deluje, je približno 10 metrov.</p> <p> stran 13</p>
<p><b>Ali v območje za signal daljinskega upravljalnika sije neposredna sončna svetloba oziroma močna svetloba fluorescentne svetilke?</b></p>	<p>Projektor postavite na takšno mesto, da na sprejemno območje za signal daljinskega upravljalnika ne bo sijala močna svetloba.</p>
<p><b>Ali sta bateriji prazni oziroma nista pravilno vstavljeni?</b></p>	<p>Vstavite novi bateriji, pri čemer pazite, da sta pravilno obrnjeni.</p> <p> stran 13</p>

V tem poglavju je opisano, kako očistite projektor in menjate potrošni material.

## Čiščenje

Projektor morate očistiti, kadar je umazan ali kadar se kakovost projicirane slike poslabša.

**Previdno:** Preberite knjižici *Varnostna opozorila/Določila garancije*, ki veljajo po vsem svetu, kjer je podrobno opisano, kako lahko projektor varno očistite.

### Čiščenje zračnega filtra

Zračni filter očistite, če se zaradi nabiranja prahu zamaši in se prikaže sporočilo: The projector is overheating. Make sure nothing is blocking the air vent, and clean or replace the air filter. (Projektor se pregreva. Preverite, ali je pretok zraka pri prezračevalni reži neoviran in očistite ali zamenjajte zračni filter.) Projektor obrnite na glavo in s sesalnikom očistite zračni filter.

**Previdno:** Če se zračni filter zamaši, se projektor pregreva, to pa lahko povzroči težave pri delovanju in krajšo življenjsko dobo optičnih delov. Zračni filter očistite vsaj enkrat na tri mesece. Če projektor uporabljate v bolj prašnem prostoru, zračni filter očistite pogosteje.

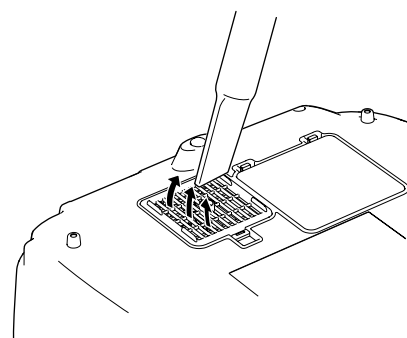

### Čiščenje ohišja projektorja

Ohišje projektorja previdno obrišite z mehko krpo. Če je zelo umazano, krpo navlažite z vodo in majhno količino blagega čistila ter jo pred uporabo dobro ožmite. Nato ohišje obrišite še z mehko suho krpo.

**Previdno:** Ohišja projektorja ne smete čistiti s čistili, ki vsebujejo vosek, alkohol ali razredčila, saj se zaradi tega vrhnja plast odluči.

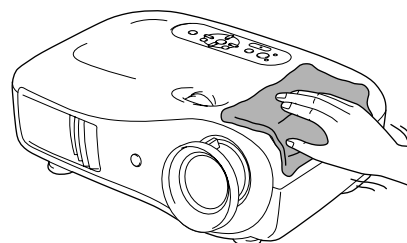

### Čiščenje objektiv

Objektiv očistite s puhalom za odstranjevanje prahu, ki ga lahko kupite v trgovinah s fotografsko opremo. Druga možnost je, da objektiv obrišete s krpico za čiščenje očal.

**Previdno:** Objektiv ne drgnite z grobimi materiali in z njim ravnajte previdno, saj je steklo zelo krhko in se lahko poškoduje.

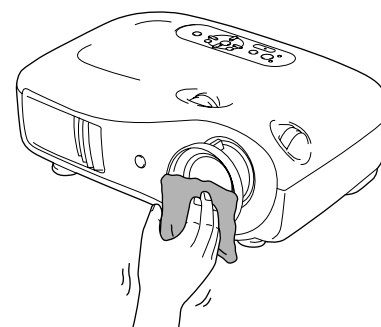

## Kdaj zamenjati potrošni material

### Kdaj zamenjati zračni filter

- Če se zračni filter poškoduje ali pa se kljub temu, da ste ga očistili, prikaže sporočilo Replace (Zamenjaj).

Filter zamenjajte.

- ☛ Zamenjava zračnega filtra stran 44

### Kdaj zamenjati žarnico

- Če se ob začetku projekcije prikaže sporočilo Replace the lamp (Zamenjajte žarnico).

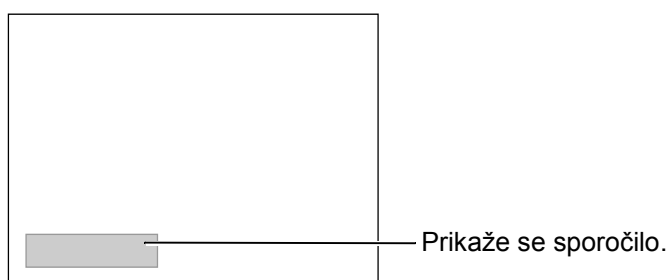



- Če projicirana slika postane temnejša ali se poslabša.

- ☛ Nasvet:**
- Da bi se ohranila prvotna svetlost in kakovost projicirane slike, se sporočilo za zamenjavo žarnice prikaže po približno 1600 urah delovanja. Ta čas je odvisen tudi od pogojev uporabe, npr. od nastavitve v meniju Color Mode (Barvni način). Če žarnice kljub opozorilu ne zamenjate, je verjetnost, da pregori ali počni, večja. Potem ko se prikaže opozorilo, žarnico čim prej zamenjajte, četudi še deluje.
  - Žarnica lahko začne delovati slabše ali pregori, tudi preden se prikaže opozorilo o zamenjavi, odvisno od njenih lastnosti in načina uporabe. Zato imejte vedno pri roki rezervno žarnico.
  - Rezervno žarnico kupite pri najbližjem prodajnem zastopniku.

## Zamenjava potrošnega materiala

### Zamenjava zračnega filtra

**Nasvet:** Rabljene filtre odvrzite skladno z lokalnimi predpisi. Zračni filter: polipropilen

**1** Pritisnite  ali  za izklop projektorja, počakajte, da se ohladi » in nato izklopite še glavno stikalo.

**2** Snemite pokrov zračnega filtra.



To storite tako, da s prstom sprostite zapah.

**3** Odstranite stari zračni filter.

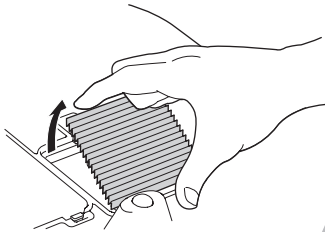

**4** Vstavite nov zračni filter.

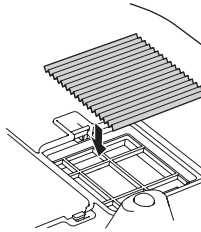

**5** Namestite pokrov zračnega filtra.

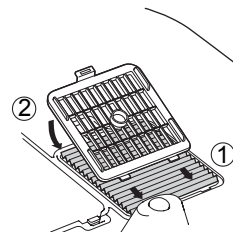



## Zamenjava žarnice

### Previdno:

Če žarnica ne sveti več, je to morda zato, ker je počila.

Če menjate žarnico projektorja, pritrjenega na strop, vedno domnevajte, da je počila, in bodite pri menjavi zelo previdni. Ne stojte neposredno pod projektorjem, temveč stopite nekoliko vstran.

**1** Pritisnite  ali , za izklop projektorja, počakajte da se ohladi in nato izklopite še glavno stikalo.

\* Počakajte, da se žarnica ohladi (običajno to traja približno 1 uro).

**2** Snemite pokrov žarnice.

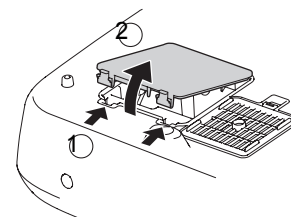

**3** Odvijte vijake za pritrditev žarnice.

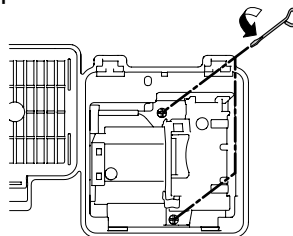

**4** Odstranite staro žarnico.

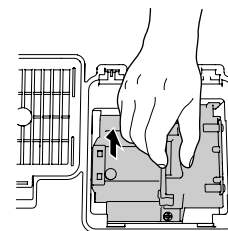

Izvlecite naravnost ven.

**5** Vstavite novo žarnico.

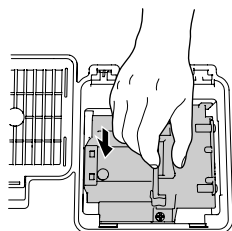

Pazite, da je pravilno obrnjena.

**6** Dobro privijte vijake za pritrditev žarnice.

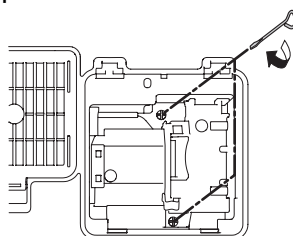

**7** Namestite pokrov žarnice.

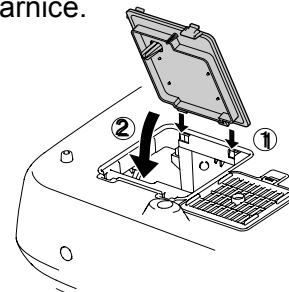

- Previdno:**
- Pazite, da sta žarnica in pokrov dobro nameščena. Če nista pravilno nameščena, žarnica ne bo svetila.
  - Žarnica v tem izdelku vsebuje živo srebro (Hg). Preverite državne in krajevne predpise glede odlaganja in recikliranja tovrstnih materialov. Žarnice ne vrzite v smeti.

## Ponastavitev časa delovanja žarnice

Po zamenjavi žarnice morate vedno ponastaviti čas delovanja žarnice.

V projektor je vgrajen števec ur delovanja žarnice. Ko skupni čas delovanja doseže neko točko, se prikaže opozorilo za zamenjavo.

- 1** Pritisnite **On**, da vklopite projektor.

- 2** Pritisnite **Menu** za prikaz nastavitvenega menija.



- 3** V meniju **Reset** (Ponastavitev) izberite možnost **Reset Lamp Hours** (Ponastavitev časa delovanja žarnice).

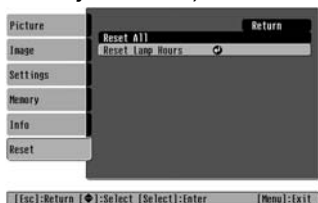

- 4** Izberite **Yes (Da)** in potem pritisnite **Select**.





# Dodatna oprema in potrošni material

Za projektor lahko dokupite naslednjo dodatno opremo in potrošni material. Seznam je bil posodobljen oktobra 2005, lahko pa se spremeni brez poprejšnjega obvestila.

Poleg tega se lahko v posameznih državah razlikuje.

## ■ Dodatna oprema

50" prenosno projekcijsko platno **ELPSC06**

Manjše, priročno platno, ki ga je lahko prenašati.  
(razmerje stranic  4:3)

60" prenosno projekcijsko platno **ELPSC07**

80" prenosno projekcijsko platno **ELPSC08**

100" prenosno projekcijsko platno **ELPSC10**

Prenosno projekcijsko platno, ki ga je mogoče zviti.  
(razmerje stranic 4:3)

80" projekcijsko platno z vzmetnim mehanizmom **ELPSC08**

Projekcijsko platno z vzmetnim mehanizmom.  
(razmerje stranic 16:9)

Stojalo za projekcijsko platno **ELPSCST01**

Stojalo za 80" projekcijsko platno z vzmetnim mehanizmom.

Kovček za projektor **ELPKS55**

Kovček je namenjen prenašanju projektorja.

Računalniški kabel VGA-HD15 (1,8 m) **ELPKC02**

Računalniški kabel VGA-HD15 (3 m) **ELPKC09**

Računalniški kabel VGA-HD15 (20 m) **ELPKC10**

(za priključek mini D-Sub s 15 stiki/mini D-Sub s 15 stiki)  
Kabli za povezavo projektorja z računalnikom.

Stropna konzola\* **ELPMB20**

(s polico)  
Za pritrditev projektorja na strop

Cev za stropno pritrditev 600 (600 mm/bela)\* **ELPFP07**

Za pritrditev projektorja na zelo visok strop ali strop z opažem iz furnirja.

\* Pri pritrjevanju projektorja na strop morate upoštevati posebna navodila za nameščanje. O tej namestitvi se posvetujte z dobaviteljem.

## ■ Potrošni material

Žarnica **ELPLP35**

(1 rezervna žarnica, 1 rezervni izvijač)  
Nadomestilo za rabljeno žarnico

Zračni filter **ELPAF09**

(1 zračni filter)  
Nadomestilo za stare zračne filtre

# Seznam podprtih zaslonov

Izhodna ločljivost se lahko glede na nastavitve nekoliko spremeni.

## Komponentni video»

4:3 16:9 : Razmerje stranic» Enote: pike

Signal	Ločljivost	Načini v meniju Aspect (Razmerje stranic)					
		Normal (Običajno)	Squeeze (Stisnjeno)	Zoom (Povečava)	Through (Izvirno)	Squeeze Through (Izvirno stisnjeno)	Wide (Širokokožno)
SDTV» (525i, 60 Hz) (D1)	640×480 640×360 *	960×720 4:3	1280×720 16:9	1280×720 16:9	596×446 4:3	794×446 16:9	1280×760 16:9
SDTV (625i, 50 Hz)	768×576 768×432 *	960×720 4:3	1280×720 16:9	1280×720 16:9	708×528 4:3	944×528 16:9	1280×760 16:9
SDTV (525p) (D2)	640×480 640×360 *	960×720 4:3	1280×720 16:9	1280×720 16:9	596×446 4:3	794×446 16:9	1280×760 16:9
SDTV (625p)	768×576 768×432 *	960×720 4:3	1280×720 16:9	1280×720 16:9	708×528 4:3	944×528 16:9	1280×760 16:9
HDTV» (750p) 16:9 (D4)	1280×720	1280×720 16:9	-	-	1176×664 16:9	-	-
HDTV (1125i) 16:9 (D3)	1920×1080	1280×720 16:9	-	-	-	-	-

\*Signal »letterbox«

## Sestavljeni video»/S-video»

4:3 16:9 : Razmerje stranic Enote: pike

Signal	Ločljivost	Načini v meniju Aspect (Razmerje stranic)					
		Normal (Običajno)	Squeeze (Stisnjeno)	Zoom (Povečava)	Through (Izvirno)	Squeeze Through (Izvirno stisnjeno)	Wide (Širokokožno)
TV (NTSC»)	640×480 640×360 *	960×720 4:3	1280×720 16:9	1280×720 16:9	596×446 4:3	794×446 16:9	1280×720 16:9
TV (PAL», SECAM»)	768×576 768×432 *	960×720 4:3	1280×720 16:9	1280×720 16:9	708×528 4:3	944×528 16:9	1280×720 16:9

\*Signal »letterbox«

**Analogni signali RGB/signali prek vhodnih vrat [HDMI]**

Enote: pike

Signal	Ločljivost	Načini v meniju Aspect (Razmerje stranic)					
		Normal (Običajno)	Squeeze (Stisnjeno)	Zoom (Povečava)	Through (Izvirno)	Squeeze Through (Izvirno stisnjeno)	Wide (Širokokočno)
<b>VGA</b> 60	640×480 640×360 *2	960×720	1280×720	1280×720	640×480	853×480	1280×720
VESA 72/75/85, iMac *1	640×480 640×360 *2	960×720	1280×720	1280×720	640×480	853×480	1280×720
<b>SVGA</b> 56/60/72/75/85, iMac *1	800×600 800×450 *2	960×720	1280×720	1280×720	800×600	1066×600	1280×720
<b>XGA</b> 60/70/75/85, iMac *1	1024×768 1024×576 *2	960×720	1280×720	1280×720	-	-	1280×720
WXGA60-1	1280×768	1280×720	1280×720	1280×720	-	-	-
WXGA60-2	1360×768	1280×720	1280×720	1280×720	-	-	-
<b>SXGA</b> 60	1280×960	960×720	1280×720	1280×720	-	-	1280×720
MAC13"	640×480	960×720	1280×720	1280×720	640×480	853×480	1280×720
MAC16"	832×624	960×720	1280×720	1280×720	832×624	1109×624	1280×720
MAC19"	1024×768	960×720	1280×720	1280×720	-	-	1280×720
<b>SDTV</b> (525i, 60Hz)	640×480 640×360 *2	960×720	1280×720	1280×720	640×480	853×480	1280×720
SDTV (525p)	640×480 640×360 *2	960×720	1280×720	1280×720	640×480	853×480	1280×720
SDTV (625i, 50 Hz)	768×576 768×432 *2	960×720	1280×720	1280×720	768×576	1024×576	1280×720
SDTV (625p)	768×576 768×432 *2	960×720	1280×720	1280×720	768×576	1024×576	1280×720
<b>HDTV</b> (750p)	1280×720	1280×720	-	-	1280×720	-	-
HDTV (1125i)	1920×1080	1280×720	-	-	-	-	-

\*1 Povezava ni mogoča, če oprema nima izhodnih vrat VGA.

\*2 Signal »letterbox«

■ ustrezajo vhodnim signalom prek vrat [HDMI]

Projicirati je mogoče tudi signale, ki niso navedeni v tabeli, vendar v tem primeru nekatere funkcije morda ne bodo delovale.

# Tehnični podatki

<b>Ime izdelka</b>	Domači projektor EMP-TW600 / EMP-TW520 *Ponudba modelov se v posameznih državah lahko razlikuje.		
<b>Velikost</b>	406 (Š) × 124 (V) × 309 (G) mm (brez nožic)		
<b>Velikost prikazovalnega elementa</b>	širina 1,8 cm		
<b>Način prikaza</b>	polisilicijska aktivna matrika TFT		
<b>Ločljivost</b>	921.600 (1280 (Š) × 720 (V) pik) × 3		
<b>Frekvence osveževanja</b>	Analogno	Frekvenca	: 13,5–110 MHz
		vzorčenja	
		Vodoravno	: 15–92 kHz
	Digitalno	Navpično	: 50–85 Hz
		Frekvenca	: 13,5–81 MHz
		vzorčenja	
Vodoravno	: 15–60 kHz		
Navpično	: 50–85 Hz		
<b>Nastavitev ostrine</b>	ročno		
<b>Nastavitev povečave</b>	ročno (približno 1 : 1,5)		
<b>Premikanje objektiv</b>	ročno (največ za približno 100 % navpično in 50 % vodoravno)		
<b>Žarnica (svetlobni vir)</b>	žarnica UHE, 170 W, št. modela: ELPLP35		
<b>Napajanje</b>	100–240 V, 50/60 Hz, 2,7–1,2 A poraba energije med delovanjem: 245 W (na območjih z napetostjo 100 do 120 V), 240 W (na območjih z napetostjo 200 do 240 V) v pripravljenosti: 4,0 W (na območjih z napetostjo 100 do 120 V), 5,0 W (na območjih z napetostjo 200 do 240 V)		
<b>Delovna nadmorska višina</b>	0–2280 m		
<b>Delovna temperatura</b>	+5 – +35°C (brez kondenzacije)		
<b>Temperatura pri skladiščenju</b>	-10 – +60°C (brez kondenzacije)		
<b>Teža</b>	pribl. 5,2 kg		
<b>Vrata</b>	SCART	1	priključek D4 + RCA
	InputA	1	priključek RCA × 3
	InputB	1	mini D-Sub s 15 stiki (ženski), moder
	HDMI	1	HDMI
	Video	1	priključek RCA
	S-video	1	mini DIN s 4 stiki
	RS-232C	1	D-sub z 9 stiki (moški)
	Prožilni signal	1	3,5 mini priključek



## ■ Naklonski kot

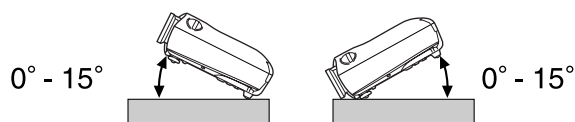

Če projektor nagnete za več kot 15°, se lahko poškoduje oz. lahko pride do nesreče.

## ■ Uporaba kablov RS-232C

- Oblika priključka : D-Sub z 9 stiki (moški)
- Vhodni priključek na projektorju : RS-232C

<Projektor>

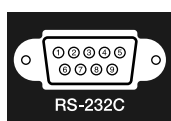

<Računalnik>

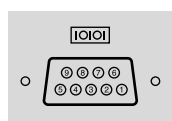

<Projektor> (računalniški zaporedni kabel) <Računalnik>

GND	5	—————	5	GND
RD	2	←————	3	TD
TD	3	————→	2	RD
DTR	4	————→	6	DSR
DSR	6	←————	4	DTR

Signal	Vloga
GND	Ozemljitev signalnega voda
TD	Oddaja podatkov
RD	Sprejem podatkov
DSR	Podatki pripravljeni
DTR	Terminal pripravljen

## Varnost

ZDA

UL60950, 3. izdaja

Kanada

CSA C22.2, št. 60950

Evropska skupnost

Direktiva za nizkonapetostne naprave  
(73/23/EGS)

IEC60950 3. izdaja

## EMC

ZDA

Člen 15B pravilnika FCC za naprave razreda B (DoC)

Kanada

Pravilnik ICES-003 za naprave razreda B

Evropska skupnost

Direktiva o elektromagnetni združljivosti

(89/336/EGS)

EN55022 Class B

EN55024

Standard IEC/EN61000-3-2

Standard IEC/EN61000-3-3

Avstralija/Nova Zelandija

AS/NZS CISPR 22:2002 Class B

**IZJAVA O SKLADNOSTI**

Po členu 2 in 15 47CFR  
 osebni računalniki in dodatna oprema razreda B in/ali  
 matične plošče in napajalniki za osebne računalnike  
 razreda B

Podjetje : EPSON AMERICA, INC.  
 S sedežem : 3840 Kilroy Airport Way  
 MS: 313  
 Long Beach, CA 90806  
 Tel. : 562-290-5254

izjavlja, da je ta izdelek skladen s členoma 2 in 15 47CFR pravilnika FCC o digitalnih napravah razreda B. Vsi izdelki v prosti prodaji so povsem enaki kot testni izdelki, ki so bili preskušeni in za katere je bila ugotovljena skladnost s standardom. Na podlagi naključnega testiranja, ki ga zahteva 47CFR 2.909, je mogoče predvidevati, da je proizvedena oprema v okviru dovoljenih odstopanj. Delovanje je odvisno od teh dveh pogojev: (1) ta naprava ne sme povzročati škodljivih motenj; (2) ta naprava mora sprejeti vse motnje, četudi lahko povzročijo težave pri delovanju.

Blagovna znamka : EPSON  
 Vrsta izdelka : Projektor  
 Model : EMP-TW600 / EMP-TW520

**Izjava o skladnosti s pravili FCC****Samo za uporabnike v Združenih državah**

Ta oprema je bila preizkušena skladno s 15. členom pravilnika FCC in je dobila soglasje za uporabo skladno z omejitvami, ki veljajo za digitalne naprave razreda B. Te omejitve so bile sprejete, da bi zagotovili ustrezno zaščito pred škodljivimi motnjami, kadar naprava deluje v stanovanjskih okoljih. Ta oprema proizvaja, uporablja in lahko oddaja elektromagnetno energijo in lahko, če je ne namestimo in uporabljamo skladno z navodili, povzroča škodljive motnje radijskega in televizijskega signala. Proizvajalec naprave v nobenem primeru ne more jamčiti, da do takšnih motenj pri neki namestitvi naprave ne bo prišlo. Če naprava povzroča škodljive motnje pri sprejemu radijskega ali televizijskega programa (kar lahko ugotovite tako, da napravo izklopite), priporočamo, da skušate motnje odpraviti na enega od teh načinov:

- Obrnite ali premestite sprejemno anteno.
- Povečajte razdaljo med napravo in sprejemnikom.
- Napravo priključite na drugo vtičnico oziroma v drug tokokrog kot sprejemnik.
- Za pomoč poprosite svojega prodajalca oziroma izkušenega radijskega ali televizijskega serviserja.

**OPOZORILO**

Z uporabo neustrezno oklopljenega kabla utegnete razveljaviti potrdilo ali izjavo o skladnosti s pravili FCC za to napravo in povzročiti motnje, ki bodo presegle omejitve po pravilniku FCC. Odgovornost uporabnika je, da kupi in uporabi ustrezno oklopljen vmesniški kabel za to napravo. Če ima naprava več priključkov, v tistih, ki jih trenutno ne uporabljajte, ne puščajte kablov. Zaradi morebitnih prilagoditev oziroma sprememb naprave, ki jih ni odobril proizvajalec, utegnete izgubiti pravico do uporabe te naprave.

V tem razdelku najdete razlage nekaterih izrazov v tem priročniku. Preberite jih, če izrazov ne poznate ali niso razloženi v priročniku. Več informacij najdete v drugih publikacijah o teh temah.

## Frekvenca osveževanja

Delci zaslona, ki oddajajo svetlobo, ohranijo svetilnost in barvo izjemno kratek čas, zato je treba sliko osvežiti večkrat na sekundo. Število osveževanj na sekundo je frekvenca osveževanja, izražena pa je v hercih (Hz).

## HDMI

Kratica za večpredstavnostni vmesnik visoke ločljivosti; izraz se nanaša na standard digitalnega prenosa slik visoke ločljivosti in večkanalnih zvočnih signalov. HDMI je standard, namenjen domači digitalni opremi in računalnikom, ki omogočajo prenos digitalnih signalov v izvorni visoki kakovosti brez stiskanja, vključuje pa tudi funkcijo za šifriranje digitalnih signalov.

## HDTV

Kratica za televizijo visoke ločljivosti. Ti sistemi morajo ustrezati naslednjim pogojem:

- Navpična ločljivost 750p ali 1125i ali večja (p = **progresivno** ▶▶ , i = **prepleteno** ▶▶)
- **Razmerje stranic** ▶▶ 16:9
- Sprejem in predvajanje zvoka Dolby Digital

## Hlajenje

Žarnica v projektorju se med uporabo zelo segreje in se mora po izklopu ohladiti. Žarnica se ohladi samodejno, ko projektor izklopimo z gumbom za vklop [Power] na daljinskem upravljalniku ali na nadzorni plošči projektorja. Med hlajenjem ne izklaplajte glavnega stikala, saj sicer ne bo potekalo pravilno. Če se postopek hlajenja ne zaključi, bodo žarnica in notranji deli ostali vroči, kar lahko skrajša življenjsko dobo žarnice ali povzroči težave v delovanju projektorja. Projektor se ohladi po približno 30 sekundah. Dejanski čas hlajenja je odvisen od zunanje temperature zraka.

## Komponentni video

Videosignal, v katerem so signali za svetlost in barve ločeni, tako da je slika kakovostnejša. Pri televiziji visoke ločljivosti HDTV se izraz nanaša na signal iz treh neodvisnih komponent: signala Y (svetilnost) ter signalov Pb in Pr (barvna razlika).

## Kontrast

Relativno svetlost svetlih in temnih območjih na sliki je mogoče povečati ali zmanjšati, tako da sta besedilo in grafika bolj ali manj razločna.

## NTSC

Kratica za državno komisijo za televizijske standarde v ZDA, pa tudi za televizijski standard za predvajanje zemeljskega analognega barvnega signala. Ta standard uporabljajo na Japonskem, v Severni, Srednji in Južni Ameriki.

## PAL

Kratica za vrstični sistem z izmenično fazo, pa tudi za televizijski standard za predvajanje zemeljskega analognega barvnega signala. Ta standard uporabljajo v vseh državah Zahodne Evrope, razen v Franciji, v nekaterih azijskih državah, npr. na Kitajskem, in v Afriki.

## Prepletanje

Način osveževanja slike, pri katerem je za predvajanje slike z enako ločljivostjo potrebna približno za polovico manjša pasovna širina signala od tiste, ki je potrebna za zaporedno osveževanje.

## Progresivno

Način osveževanja slike, pri katerem se slikovni podatki posamezne slike prikazujejo zaporedno od zgornjega do spodnjega dela zaslona in tako tvorijo celotno sliko.

## Razmerje stranic

Razmerje med širino in višino slike. Pri televiziji visoke ločljivosti **HDTV** ▶▶ je razmerje stranic 16:9, zato so slike videti razpotegnjene. Razmerje pri običajnih slikah je 4:3.

## SDTV

Kratica za televizijo standardne ločljivosti. Nanaša se na običajno televizijo, ki ne ustreza standardom HDTV.

## SECAM

Kratica za francoski televizijski standard za predvajanje zemeljskega analognega barvnega signala. Ta standard uporabljajo v Franciji, v Vzhodni Evropi, v državah nekdanje Sovjetske zveze, na Bližnjem Vzhodu in v Afriki.

## Sestavljeni video

Videosignal, v katerem so signali za svetlost in barve združeni. To vrsto signala običajno oddajajo domače videonaprave (**NTSC** ▶▶, **PAL** ▶▶ in **SECAM** ▶▶). Videosignali, ki znotraj barvne lestvice vsebujejo nosilni signal Y (svetilnost) in signal chroma oz. barvni signal (CbCr).

## Sinhronizacija

Računalniški signali imajo posebno frekvenco. Če se ne ujema s frekvenco projektorja, slika ne bo zadovoljive kakovosti. Usklajevanju faze računalniškega in projektorskega signala (relativnega položaja zgornje in spodnje amplitude) pravimo sinhronizacija. Če signala nista sinhronizirana, slika utripa, je nejasna ali se na njej pojavljajo motnje.

## Sledenje

Računalniški signali imajo posebno frekvenco. Če se ne ujema s frekvenco projektorja, slika ne bo zadovoljive kakovosti. Usklajevanju frekvence računalniškega in projektorskega signala (število nihajev) pravimo sledenje. Če sledenje ni ustrezno, se na sliki pojavijo široke navpične proge.

#### sRGB

Ta mednarodni standard za barvne intervale je bil razvit, da bi lahko barve, ki se upodabljajo s prikazovalno opremo, lažje prikazovali v računalniških operacijskih sistemih in v internetu.

#### SVGA

Signal z ločljivostjo 800 (vodoravno) x 600 (navpično) za osebne in druge računalnike, združljive z IBM PC/AT.

#### S-video

Videosignal, v katerem so signali za svetilnost in barve ločeni, da bi bila slika kakovostnejša. Nanaša na signal iz dveh neodvisnih komponent: signala Y (svetilnost) in signala C (barva).

#### SXGA

Signal z ločljivostjo 1280 (vodoravno) x 1024 (navpično) za osebne in druge računalnike, združljive z IBM PC/AT.

#### Varnostna ključavnica

Naprava iz zaščitnega ohišja z odprtino, skozi katero je mogoče speljati varnostni kabel in z njim projektor prikleniti na nogo mize ali kak steber, da ga ne more nihče ukrasti. Projektor je združljiv z varnostnim sistemom Microsaver Security System proizvajalca Kensington.

#### VGA

Signal z ločljivostjo 640 (vodoravno) x 480 (navpično) za osebne in druge računalnike, združljive z IBM PC/AT.

#### XGA

Signal z ločljivostjo 1024 (vodoravno) x 768 (navpično) za osebne in druge računalnike, združljive z IBM PC/AT.

#### YCbCr

Nosilni signal, vsebovan v signalu barvne lestvice, ki se uporablja pri sodobnem televizijskem prenosu slike. Ime videosignala je sestavljeno iz nosilnega signala Y (svetilnost) in signala CbCr (chroma oz. barva).

#### YPbPr

Nosilni signal, vsebovan v signalu barvne lestvice, ki se uporablja pri prenosu televizijske slike visoke ločljivosti (**HDTV**). Ime videosignala je sestavljeno iz nosilnega signala Y (svetilnost) in signala PbPr (barvna razlika).



<b>A</b>		
absolutna barvna temperatura .....	20, 26, 28	
<b>B</b>		
barva menija .....	27, 32	
barvni način .....	7, 18, 26, 28	
barvni odtenek in nasičenost .....	22	
barvni odtenki kože .....	7, 20, 26, 29	
barvni ton .....	26, 28	
<b>C</b>		
Cinema Filter .....	21	
<b>Č</b>		
čas delovanja žarnice .....	27	
čiščenje objektiva .....	42	
čiščenje ohišja projektorja .....	42	
čiščenje zračnega filtra .....	42	
<b>D</b>		
daljinski upravljalnik .....	7, 13	
delovanje .....	27, 31	
dodatna oprema .....	46	
dodatno .....	27, 30	
<b>E</b>		
Epson Cinema Filter .....	21	
EPSON Super White .....	27, 30	
<b>F</b>		
frekvenca osveževanja .....	27	
funkcija samodejnega prilagajanja .....	14	
<b>G</b>		
gama .....	20, 26, 29	
glavni meni .....	26	
glavno stikalo .....	8, 14, 15	
<b>H</b>		
HDTV .....	47	
hlajenje .....	15, 36	
<b>I</b>		
informacije o sinhroniziranju .....	27	
izbira vira slike .....	6, 7, 15	
izklop .....	15	
izvorno stisnjeno .....	19	
izvorno .....	19	
<b>J</b>		
jezik .....	27, 33	
<b>K</b>		
komponentni video .....	12, 47	
kontrast .....	7, 26, 28	
<b>L</b>		
ločljivost .....	27, 47	
lučka delovanja .....	6, 35	
lučke .....	6, 35	
<b>M</b>		
meni Image (Projekcija) .....	27, 29	
meni Info (Informacije) .....	27	
meni Memory (Pomnilnik) .....	27, 33	
meni Picture (Slika) .....	26, 28	
meni Reset (Ponastavitev) .....	27, 34	
meni Settings (Nastavitve) .....	27, 31	
meniji .....	26	
mirovanje .....	27, 31	
<b>N</b>		
načini projiciranja .....	11	
nadzorna plošča .....	6	
napajalni kabel .....	14	
nasičenost barv .....	26, 28	
nastavitveni meni .....	26	
navpična velikost .....	27, 29	
neposredni vklop .....	27, 31	
<b>O</b>		
običajno .....	19	
odstopanje .....	22, 29	
ojačanje .....	22, 29	
opozorilna lučka .....	6, 35	
ostrina .....	26, 28	
<b>P</b>		
podmeni .....	26	
podprti zasloni .....	47	
pokrov žarnice .....	8, 44	
pokrov objektiva .....	6, 14	
polni meni .....	26, 34	
položaj menija .....	27, 32	
položaj .....	27, 30	
pomnilnik .....	7, 24	
ponastavi pomnilnik .....	27, 33	
ponastavi vse .....	27, 34	
ponastavi .....	26, 27, 29, 31, 33	
ponastavitev časa delovanja žarnice .....	27, 34, 44	
popravljanje projekcijskega kota .....	6, 17	
poravnanje nagiba projektorja .....	17	
potrošni material .....	46	
povečava prostora za podnapise .....	19, 27, 29	
povečava .....	19	
povezovanje z računalnikom .....	12	
povezovanje z videonapravo .....	12	
pregrevanje .....	35	
premikanje objektiva .....	6, 16	
prikaz ozadja .....	27, 32	
prikaz .....	27, 32	
priklic iz pomnilnika .....	24, 27, 33	
priključek za napajanje .....	8, 14	
prilagajanje barv .....	20, 26, 28	
prilagajanje ostrine (dodatno) .....	23, 26, 28	
prilagajanje ostrine .....	6, 16	
prilagajanje položaja projicirane slike .....	16	
prilagajanje povečave .....	6, 16	
prilagajanje vhodnega signala .....	26, 28	
prožilni signal .....	27, 31	
progresivno .....	27, 30	
projekcija .....	11, 27, 33	
projekcijska razdalja .....	10	
projekcijski kot .....	6, 17, 27, 31	

**R**

raven nastavitve .....	27, 30
raven videa DVI .....	27, 30
razmerje stranic .....	7, 18, 27, 29, 47
RGB .....	22, 26, 29
RGBCMY .....	22, 26, 29

**S**

samodejna nastavitve .....	24, 27, 31
samodejna zaslonka .....	23, 26, 29
samodejno .....	18
SCART .....	1, 27, 33
SDTV .....	47
sestavljene video .....	12, 47
shranjevanje v pomnilnik .....	24, 27, 33
sinhronizacija .....	27, 29
sledenje .....	27, 29
sporočilo .....	27, 32
sprednja nastavljiva nožica .....	6, 17
spreminjanje položaja slike .....	27, 29
sRGB .....	19, 26
stisnjeno .....	19
stopnja beline .....	26, 28
stopnja črnine .....	26, 28
strop .....	11, 27, 33
svetlost .....	26, 28
s-video .....	12, 47

**Š**

širokokotno .....	19
-------------------	----

**T**

tehnični podatki .....	49
testni vzorec .....	7, 17

**U**

uporaba nastavitvenih menijev .....	34
uporabnikov logotip .....	27, 32

**V**

varnostno zaklepanje .....	27, 31
velika nadmorska višina .....	27, 32
velikost projekcije .....	10
velikost slike .....	10
velikost slike .....	27, 30
vhodna vrata [HDMI] .....	8, 12, 48, 49
vhodna vrata A [InputA] .....	8, 12, 15, 49
vhodna vrata B [InputB] .....	8, 12, 49
vhodna vrata za [Video] .....	8, 12, 49
vhodna vrata za kabel [SCART] .....	8, 12, 49
vhodna vrata za s-video [S-Video] .....	8, 12, 49
vhodni signal .....	27, 33
videosignal .....	27, 33
vir .....	27
vrata [RS-232C] .....	8, 49, 50
vrata prožilnega signala [Trigger out] .....	8, 49
vrata .....	8, 12, 49
vrstica za krmarjenje .....	27, 32
vrstični meni .....	26, 34

**Y**

YCbCr .....	12, 27
YPbPr .....	12, 27

**Z**

začetni zaslon .....	27, 32
zaklepanje delovanja .....	27, 31
zamenjava žarnice .....	44
zamenjava baterij (daljinski upravljalnik) .....	13
zamenjava baterij .....	13
zamenjava zračnega filtra .....	44
zračni filter .....	8

Vse pravice pridržane. Brez poprejšnjega pisnega dovoljenja družbe SEIKO EPSON CORPORATION ni nobenega dela tega dokumenta dovoljeno reproducirati, shranjevati v sistemu za arhiviranje ali pošiljati v kakršnikoli obliki ali na kakršenkoli način, ne elektronski ali mehanski, ne s fotokopiranjem, snemanjem ali drugače. Uporaba informacij v tem dokumentu vam ne daje nobenih patentnih pravic. Prav tako se ne prevzema nobena odgovornost za škodo, ki je posledica uporabe informacij v tem dokumentu.

Ne družba SEIKO EPSON CORPORATION ne njena lastniško povezana podjetja niso kupcu tega izdelka ali tretjim osebam odgovorna za škodo, izgube ali stroške, ki jih kupec ali tretje osebe utrpijo kot posledico nesreče, napačne uporabe ali zlorabe tega izdelka, nedovoljenih sprememb, popravil ali dopolnitev tega izdelka oziroma (razen v ZDA) ravnanja, ki ni skladno z navodili družbe SEIKO EPSON CORPORATION za uporabo in vzdrževanje.

Družba SEIKO EPSON CORPORATION ni odgovorna za škodo ali težave, ki so posledica uporabe kakršnekoli dodatne opreme ali potrošnih izdelkov, razen tistih, ki jih družba SEIKO EPSON CORPORATION označi kot izvirne izdelke EPSON (Original EPSON Products) ali odobrene izdelke EPSON (EPSON Approved Products).

**Splošno obvestilo:**

Macintosh, Mac in iMac so zaščitene blagovne znamke družbe Apple Computer.

IBM je zaščitena blagovna znamka družbe International Business Machines Corporation.

Windows, Windows NT in VGA so blagovne znamke ali zaščitene blagovne znamke družbe Microsoft Corporation v ZDA.

Dolby je blagovna znamka družbe Dolby Laboratories.

HDMI in High-Definition Multimedia Interface sta blagovni znamki ali zaščiteni blagovni znamki družbe HDMI Licensing LLC.

Pixelworks in DNX sta blagovni znamki družbe Pixelworks, Inc.

Imena drugih izdelkov so v tem dokumentu uporabljena zgolj za namene prepoznavanja in so lahko blagovne znamke svojih lastnikov. EPSON se odpoveduje vsem pravicam za te znamke.

**EPSON**