

Betjeningsvejledning

	Introduktion	2
	EPSON STYLUS DX - Dele	2
	Kontrolpanel	3
	Ilægning af papir	5
	Valg af papir.....	5
	Ilægning af papir i EPSON STYLUS DX	5
	Kopiering af et foto eller dokument	7
	Placering af en original på dokumentpladen.....	7
	Kopiering af et A4-dokument	7
	Kopiering af et foto.....	8
	Hurtig kopiering	8
	Udskrivning fra et hukommelseskort (kun DX4800 Series).....	9
	Kompatible kort og deres placering.....	9
	Isættelse af kortet	10
	Udskrivning af et indeksark, hvor du kan vælge fotos.....	10
	Udskrivning af alle fotos eller DPOF-fotos	12
	Udskrivning fra et digitalt kamera.....	13
	Tilslutning og udskrivning	13
	Vedligeholdelse og transport af EPSON STYLUS DX	14
	Udskiftning af blækpatroner.....	14
	Kontrol af skrivehovedets dyser og blækniveau	16
	Rengøring af skrivehovedet.....	16
	Justering af skrivehovedet	17
	Transport af EPSON STYLUS DX	17
	Problemløsning	18
	Fejlindikatorer	18
	Problemer og løsninger	20
	Kundeservice	21
	Meddelelser	22
	Vigtige sikkerhedsforskrifter	22
	Oplysninger om copyright	23

Introduktion

Når du har indstillet EPSON STYLUS™ DX som beskrevet på arket *Start her*, skal du fortsætte her:

- Ilæg papir
- Tag en hurtig kopi af et dokument eller foto
- Udskriv fotos, der er gemt på hukommelseskortet
- Udskriv fotos fra et digitalt kamera
- Udfør rutinemæssig vedligeholdelse
- Løs de fleste problemer

I denne vejledning beskrives, hvordan du udfører disse handlinger uden at skulle tænde computeren. Selvfølgelig kan du udføre mange andre opgaver med EPSON STYLUS DX, når du slutter den til en Windows® eller Macintosh® computer, f.eks. forbedre farve og kvalitet på udskrifter og scannede billeder eller gendanne farven på falmene fotos.

Se *Betjeningsvejledning* på skærmen for at få hjælp til at bruge EPSON STYLUS DX sammen med en computer. Et ikon til vejledningen placeres automatisk på skrivebordet, når du installerer softwaren.

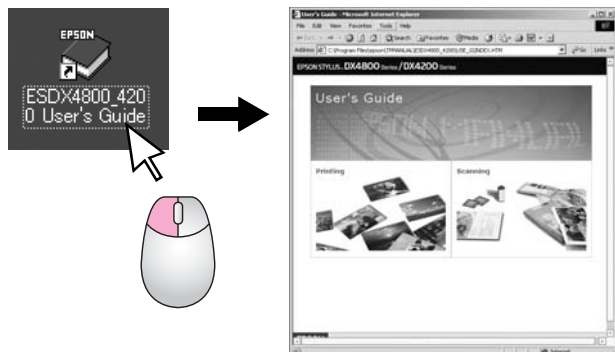

Følg retningslinjerne nedenfor, når du læser instruktionerne:

⚠ Advarsel!

Advarsler skal følges omhyggeligt for at undgå personskade.

⚠ Forsigtig!

Forholdsreglerne skal følges for at undgå beskadigelse af udstyret.

ℹ Bemærk!

Bemærkninger indeholder vigtige oplysninger om EPSON STYLUS DX.

Inden du bruger EPSON STYLUS DX, skal du læse og følge de vigtige sikkerhedsforskrifter på side 22.

Illustrationer og skærmbilleder i denne vejledning gælder for EPSON STYLUS DX4800 Series.

EPSON STYLUS DX - Dele

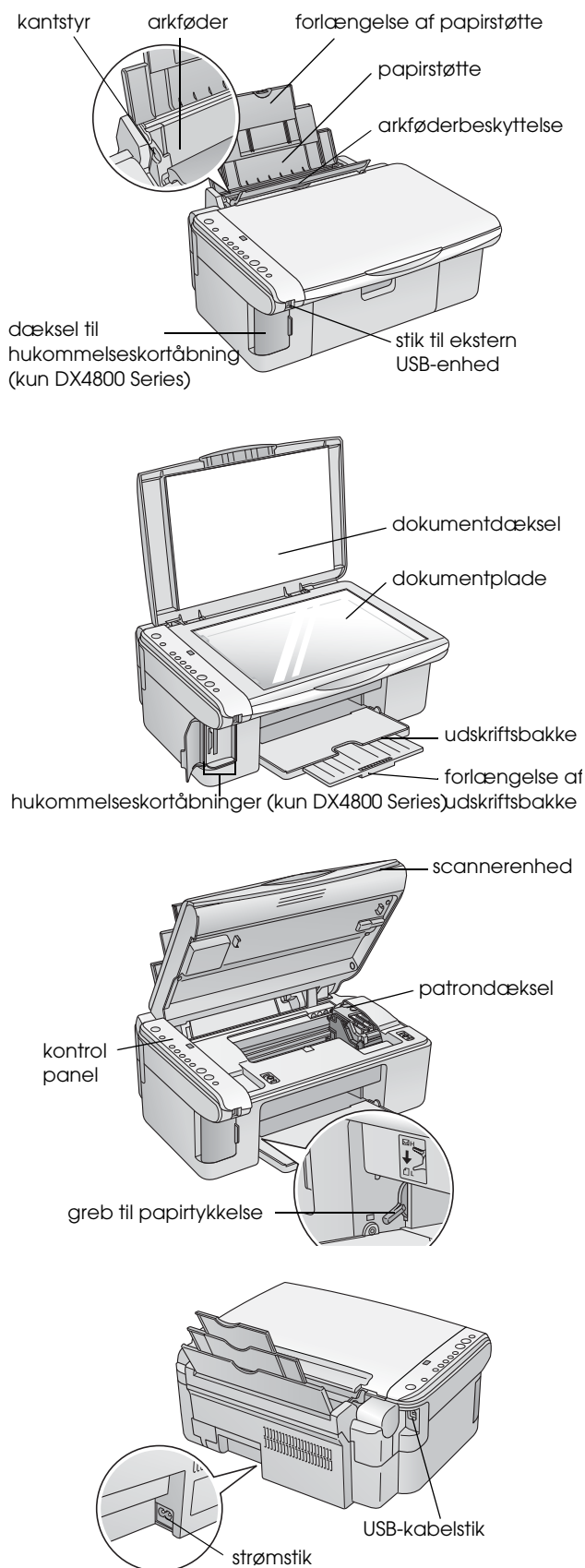

Kontrolpanel

Knapper

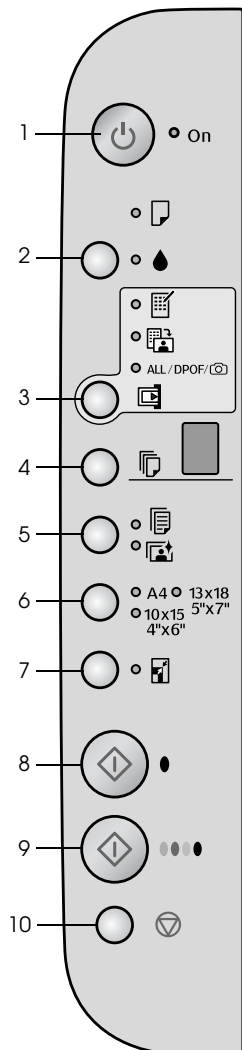

	Knapper	Funktion
1	⏻ On (Til)	Tryk her for at tænde og slukke EPSON STYLUS DX.
2	▲	Tryk her for at udskifte blækpatroner. Tryk og holde nede i 3 sekunder for at rengøre skrivehoved (når indikatoren ▲ er slukket).
3	Hukommelseskort*	Tryk her for at udskrive fotos fra et hukommelseskort. Indstillinger på hukommelseskort: Print Index Sheet -A4- (Udskriv indeksark - A4): Dette er normalt valgt, når du trykker på knappen Memory Card (hukommelseskort). Print From Index Sheet (Udskriv fra indeksark): Dette vælges automatisk efter udskrivning af indeksark på et hukommelseskort. Print All/DPOF/PictBridge (Udskriv alle/DPOF/PictBridge): Vælg denne indstilling for at udskrive alle billeder på hukommelseskortet, udskrive billeder ved hjælp af DPOF-påålysninger, der er gemt på hukommelseskortet, eller udskrive billeder direkte fra et digitalt kamera. Bemærk! DPOF-tilstand er kun tilgængelig, når billederne på hukommelseskortet indeholder DPOF-oplysninger. Hvis du vil udskrive alle billeder på hukommelseskortet, skal du deaktivere DPOF-tilstanden på kameraet.
4	Copy (Kopier)	Angiv antallet af kopier.
5	Plain Paper (Almindeligt papir) Photo Paper (Fotopapir)	Tryk her for at vælge, hvilken papirtype der er lagt i arkføderen.
6	A4 10x15 4"x6" 13x18 5"x7"	Tryk her for at vælge, hvilken papirstørrelse der er lagt i arkføderen.
7	Fit to Page (Tilpas til side)	Tryk her for at reducere eller øge størrelsen på det kopierede billede, så det passer til den valgte papirstørrelse.
8	◇ Start B&W (Start S/H)	Tryk her for at kopiere i sort/hvid.
9	◇ Start Color (Start farve)	Tryk her for at kopiere i farve eller starte udskrivning fra hukommelseskortet.
10	⏻ Stop	Tryk her for at stoppe kopiering. Det ark, der udskrives, skubbes ud, og antallet af kopier nulstilles.

* EPSON STYLUS DX4200 Series har ikke knappen Memory Card (Hukommelseskort).

Indikatorer

Bemærk!

Hvis der ikke trykkes på nogen knapper i 15 minutter, aktiveres "dvaletilstand". Indikatoren **On (Aktiveret)** lyser, og en blinkende prik vises i kopieringsvinduet. Du kan aktivere enheden igen ved at trykke på en vilkårlig knap, undtagen knappen **On (Aktiveret)**.

● = on ● = blinker

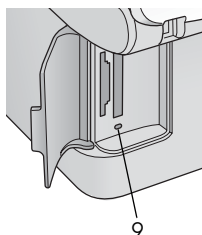
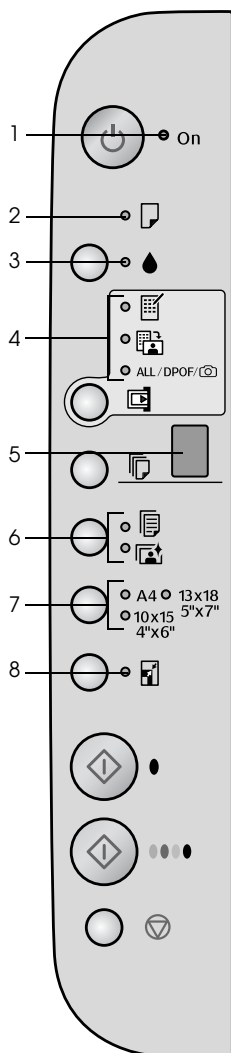

	Indikator	Mønster	Status
1	Tændt	●	EPSON STYLUS DX er tændt.
		● (langsomt)	EPSON STYLUS DX er aktiv.
		● (hurtig)	EPSON STYLUS DX slukkes.
2	Error (Fejl)	● eller ●	Der er opstået en fejl. → "Problemløsning" på side 18.
3	●	●	En blækpatron er ved at løbe tør. Fortsæt med at kopiere, indtil den er tom.
		●	En blækpatron er tom eller mangler
4	Hukommelseskort* (Print Index Sheet - A4- (Udskriv indekssark - A4) Print From Index Sheet (Udskriv fra indekssark), Print All/DPOF/ PictBridge (Udskriv alle/DPOF/PictBridge))	●	En udskrivningsindstilling på hukommelseskortet er valgt. Print All/DPOF/PictBridge (Udskriv alle/DPOF/PictBridge) lyser: Blinker i DPOF-tilstand.
5	Copy (Kopier) (vindue)	1 til 9	Angiver antallet af kopier.
		-	Der kan kopieres op til 100 sider, afhængigt af, hvor meget papir der er ilagt.
		E	Der er opstået en fejl.
		H	Papirtykkelsen er indstillet til konvolutpositionen <input checked="" type="checkbox"/> .
		L	Papirtykkelsen er indstillet til standardpositionen <input type="checkbox"/> .
		P	Blinker, når et kamera med PictBridge-data tilsluttes. Hvis den tilsluttede enhed ikke understøttes, blinker P to gange, og indikatoren Error (Fejl) og Print All/DPOF/PictBridge (Udskriv alle/DPOF/PictBridge) * blinker.
. (prik)	Produktet er i "dvaletilstand". Tryk på en vilkårlig knap (undtagen knappen On (Til)) for at aktivere enheden.		
6	Plain Paper (Almindeligt papir) Photo Paper (Fotopapir)	●	Angiver den valgte papirtype.
7	A4 10x15 4"x6" 13x18 5"x7"	●	Angiver den valgte papirstørrelse.
8	Fit to Page (Tilpas til side)	●	Produktet er indstillet til at reducere eller øge størrelsen på det kopierede billede, så det passer til den valgte papirstørrelse.
9	Indikator for hukommelseskortadgang*	●	Der er isat et hukommelseskort.
		●	Produktet læser/skriver data fra hukommelseskortet. Skub aldrig et kort ud, mens denne indikator eller indikatoren On (Til) blinker, da det kan beskadige data på kortet.

* EPSON STYLUS DX4200 Series har ikke disse indikatorer.

Ilægning af papir

Den valgte papirtype har indflydelse på, hvordan udskrifterne ser ud. Sørg for at vælge den korrekte papirtype til det pågældende job.

Valg af papir

Hvis du blot vil tage en kopi eller udskrive en kladder af et billede, er det udmærket at bruge almindeligt papir. Du får dog de bedste resultater, hvis du vælger Epsons særlige inkjetpapir, der er beregnet til EPSON STYLUS DX.

Papirtype	Størrelse	Indstilling af papirtype	Antal ark
Almindeligt papir	A4	Almindeligt papir	100
EPSON Bright White Ink Jet Paper	A4	Almindeligt papir	100
EPSON Premium Glossy Photo Paper	A4, 10 × 15 cm (4 × 6 tommer)	Fotopapir	20
EPSON Premium Semigloss Photo Paper	A4, 10 × 15 cm (4 × 6 tommer)	Fotopapir	20

Ilægning af papir i EPSON STYLUS DX

Følg nedenstående trin for at lægge papir med størrelsen A4, 10 × 15 cm (4 × 6 tommer) og 13 × 18 cm (5 × 7 tommer) i EPSON STYLUS DX. (→ Se *betjeningsvejledningen* for at få instruktioner i at ilægge andre papirtyper).

1. Åbn papirstøtten og udskriftsbakken, og træk forlængerne ud.

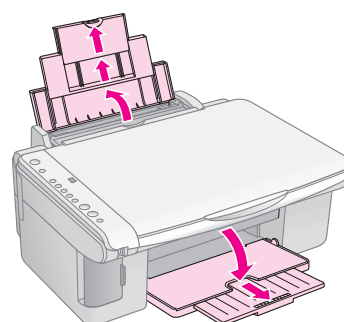

2. Skub arkføderbeskyttelsen fremad.

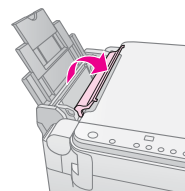

3. Skub papirstyret til venstre.

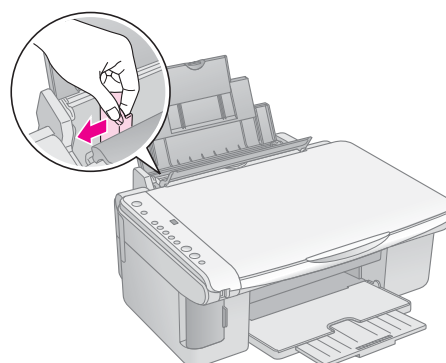

4. Læg papiret med udskriftssiden opad mod højre side af arkføderen. Læg altid papiret i arkføderen med den korte kant først, også til liggende udskrivning.

Læg papirstakken under tapperne, og kontroller, at den er under pilen  inden for venstre kantstyr.

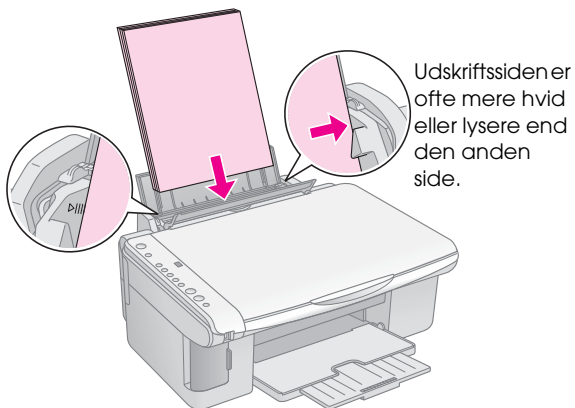

10 × 15 cm
(4 × 6 tommer) og
13 × 18 cm
(5 × 7 tommer)

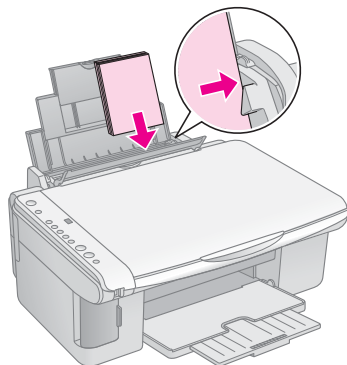

5. Skub venstre kantstyr, så det flugter med papirets venstre kant, men ikke for stramt.

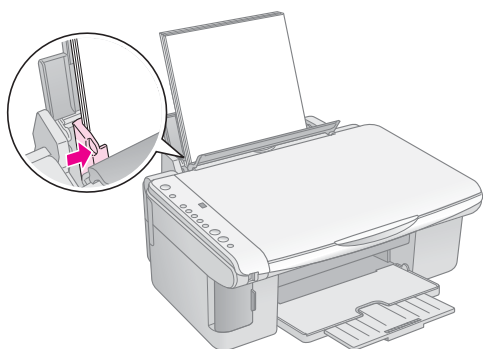

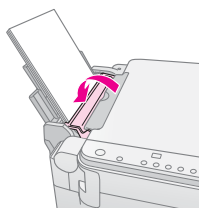

6. Skub arkføderbeskyttelsen tilbage.

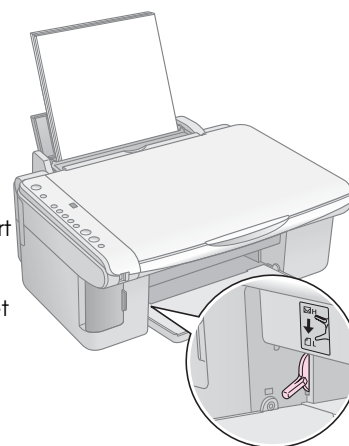

Sørg også for, at justeringsgrebet er sat ned i positionen .



Bogstavet L vises kort i kopieringsvinduet på kontrolpanelet, når du flytter grebet til positionen . Bogstavet H vises, når du flytter det til positionen .

Kopiering af et foto eller dokument

Du kan tage enkle kopier med papir med størrelsen A4, 10 × 15 cm (4 × 6 tommer) eller 13 × 18 cm (5 × 7 tommer). Hvis du vil kopiere en anden størrelse, skal du gøre det fra computeren. Se *betjenings vejledningen* på skærmen for at få yderligere oplysninger.

Se følgende afsnit for at kopiere et foto eller dokument:

- "Placering af en original på dokumentpladen" på side 7
- "Kopiering af et A4-dokument" på side 7
- "Kopiering af et foto" på side 8
- "Hurtig kopiering" på side 8

Placering af en original på dokumentpladen

1. Åbn dokumentdækslet, og placer originalen med tekstsiden nedad og mod det øverste venstre hjørne på dokumentpladen.

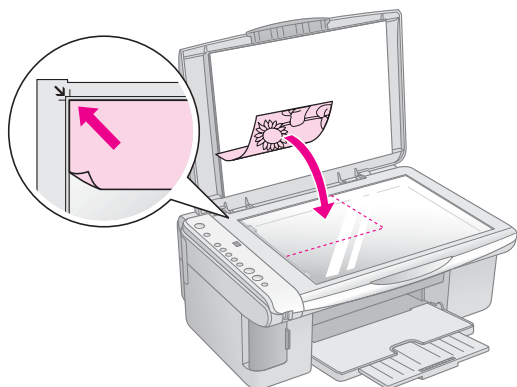

Bemærk!

Hvis kanterne på kopien er beskåret, skal du flytte originalen lidt væk fra hjørnet.

2. Luk forsigtigt dækslet, så du ikke flytter originalen.

Forsigtig!

Åbn aldrig et dokumentdæksel mere end til, hvor det stopper, og læg ikke tunge genstande oven på EPSON STYLUS DX.

Hvis du har brug for at kopiere tykke eller store dokumenter, kan du fjerne dokumentdækslet. Åbn dækslet, og træk det lige op.

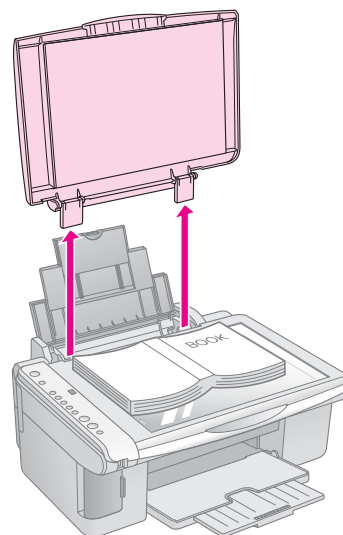

Hvis du har brug for at trykke dokumentet fladt, når det skal kopieres, må du ikke trykke for hårdt ned, og du skal også passe på ikke at flytte det.

Når du er færdig, skal du sætte dokumentdækslet på plads ved at føre tapperne ind i åbningerne igen.

Kopiering af et A4-dokument



1. Kontroller, at EPSON STYLUS DX er tændt.
2. Læg dokumentet på dokumentpladen som beskrevet på side 7. Luk dokumentdækslet.
3. Ilæg almindeligt papir i A4-størrelse. (→ Side 5 for at få instruktioner).
4. Vælg følgende indstillinger på kontrolpanelet.

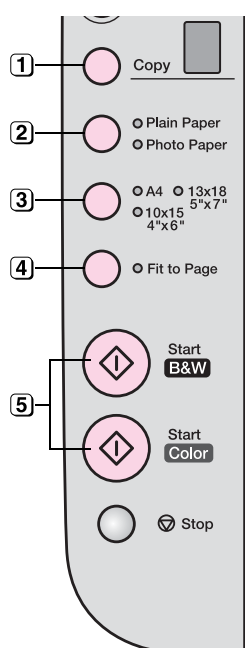

- 1 Angiv antallet af kopier.
- 2 Vælg **Plain Paper (Almindeligt papir)**.
- 3 Vælg **A4**.
- 4 Du kan evt. trykke på knappen **Fit to Page (Tilpas til side)** for automatisk at ændre størrelsen på kopien til den ilagte papirstørrelse.
- 5 Tryk på knappen **Start Color (Start farve)** for at kopiere i farver. Tryk på knappen **Start B&W (Start S/H)** for at kopiere i sort/hvid.

Indikatoren **On (Aktiveret)** blinker, og efter et øjeblik går EPSON STYLUS DX i gang med at udskrive.

Forsigtig!

Du skal undlade at åbne scannerenheden under scanning og kopiering, da dette kan beskadige EPSON STYLUS DX.

Tryk på knappen **Stop**, hvis du vil stoppe kopiering. Træk ikke papir ud, som udskrives. Det bliver automatisk skubbet ud.

Kopiering af et foto



1. Kontroller, at EPSON STYLUS DX er tændt.
2. Læg fotoet på dokumentpladen som beskrevet på side 7. Luk dokumentdækslet.
3. Ilæg fotopapir med størrelsen 10 × 15 cm (4 × 6 tommer) eller 13 × 18 cm (5 × 7 tommer). (➔ Side 5 for at få instruktioner).

4. Angiv følgende indstillinger på kontrolpanelet.

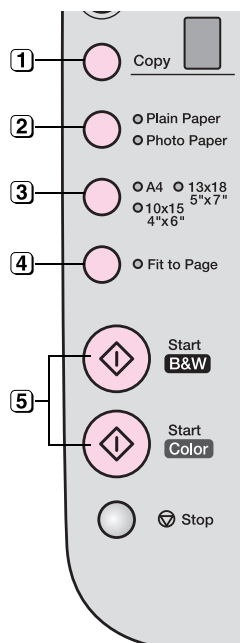

- 1 Angiv antallet af kopier.
- 2 Vælg **Photo Paper (Fotopapir)**.
- 3 Vælg **10 × 15(4" × 6")** eller **13 × 18(5" × 7")**.
- 4 Hvis du ikke ønsker en hvid ramme, skal du trykke på knappen **Fit to Page (Tilpas til side)**.
- 5 Tryk på knappen **Start Color (Start farve)** for at kopiere i farver. Tryk på knappen **Start B&W (Start S/H)** for at kopiere i sort/hvid.

Indikatoren **On (Aktiveret)** blinker, og efter et øjeblik går EPSON STYLUS DX i gang med at udskrive.

Forsigtig!

Du skal undlade at åbne scannerenheden under scanning og kopiering, da dette kan beskadige EPSON STYLUS DX.

Tryk på knappen **Stop**, hvis du vil stoppe kopiering. Træk ikke papir ud, som udskrives. Det bliver automatisk skubbet ud.

Bemærk!

- Kopierne har muligvis ikke helt samme størrelse som originalen.
- Hvis kanterne på kopien er beskåret, skal du flytte originalen lidt væk fra hjørnet.

Hurtig kopiering

Hvis du vil kopiere hurtigt og ikke har brug for høj kvalitet, kan du udskrive en "kladde".

Udskrivningskvaliteten reduceres, men kopien udskrives hurtigere.

1. Ilæg almindeligt A4-papir, og vælg **Plain Paper (Almindeligt papir)** og **A4** på kontrolpanelet.
2. Når du er klar til at kopiere, skal du trykke på og holde knappen **Stop** nede, trykke på og holde knappen **Start Color (Start farve)** nede (for at kopiere i farver) eller knappen **Start B&W (Start S/H)** (for at kopiere i sort/hvid).
3. Når indikatoren **On (Aktiveret)** blinker, skal du slippe begge knapper.

Bemærk!

Ved kladdekopier blandes sort blæk og farveblæk, også til kopier i sort/hvid.

Udskrivning fra et hukommelseskort (kun DX4800 Series)

Med EPSON STYLUS DX kan du udskrive fotos direkte fra hukommelseskortet på det digitale kamera. Sæt kortet i åbningen til hukommelseskort, og du er klar til at udskrive.

Du kan vælge, hvilke fotos der skal udskrives, ved først at udskrive et indeksark, som indeholder små billeder af alle billederne på kortet. Marker på indeksarket, hvilke fotos der skal udskrives. Læg derefter arket på dokumentpladen, og de valgte fotos udskrives.

Hvis det digitale kamera understøtter DPOF (Digital Print Order Format), kan du på forhånd vælge de fotos, som skal udskrives, mens kortet stadig er i kameraet. Når du derefter sætter kortet i EPSON STYLUS DX, ved det, hvor mange fotos der skal udskrives, og hvor mange kopier af hvert foto.







Se følgende afsnit:

- "Kompatible kort og deres placering" på side 9
- "Isættelse af kortet" på side 10
- "Udskrivning af et indeksark, hvor du kan vælge fotos" på side 10
- "Udskrivning af alle fotos eller DPOF-fotos" på side 12

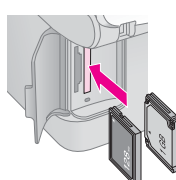
Instruktioner til kopiering af hukommelseskortfiler mellem EPSON STYLUS DX og en computer eller anden enhed findes i *Betjeningsvejledning*.

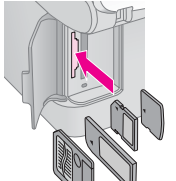
Kompatible kort og deres placering

Du kan bruge følgende korttyper til EPSON STYLUS DX.

Åbning	Korttype
	  Compact Flash Microdrive
	  Smart Media SD Card MultiMedia Card miniSD™ Card*
	 Memory Stick Memory Stick PRO MagicGate Memory Stick MagicGate Memory Stick Duo* Memory Stick Duo* Memory Stick PRO Duo*
	 xD-Picture Card xD-Picture Card Type M * Kræver adapter

Forsigtig!

Kontroller, hvilken retning kortet skal isættes i. Hvis kortet kræver en adapter, skal du montere adapteren, inden du isætter kortet. Ellers kan du ikke fjerne kortet fra EPSON STYLUS DX.

EPSON STYLUS DX understøtter billedfiler, der overholder følgende krav.

Medieformat	Kompatibelt med DCF (Design rule for Camera File system) version 1.0 eller 2.0.
Filformat	JPEG, DOS FAT (FAT 12 eller 16, en partition), der er taget med et kamera, som er kompatibelt med DCF version 1.0 eller 2.0. Understøtter Exif Versions 2.21.
Billedstørrelse	80 × 80 pixel til 9200 × 9200 pixel.
Antal filer	Op til 999.

Isættelse af kortet

Når du udskriver direkte fra et hukommelseskort, er det bedst, hvis EPSON STYLUS DX ikke er sluttet til computeren, eller computeren er slukket. Hvis det ikke er tilfældet, kan det tage længere tid.

1. Kontroller, at EPSON STYLUS DX er tændt.
2. Åbn dækslet til hukommelseskortet.

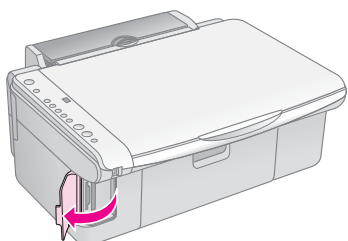

3. Kontroller, at indikatoren for hukommelseskortet er slukket, og der ikke er kort i nogen af åbningerne. Sæt derefter kortet i den korrekte åbning. (➔ Side 9 for at få yderligere oplysninger).

Indikatoren for hukommelseskortet blinker og er derefter tændt.

4. Luk dækslet til hukommelseskortet. Nu kan du:
 - Udskrive et indeksark, hvor du kan vælge, hvilke fotos der skal udskrives (Side 10)
 - Udskrive alle fotos på kortet (Side 12)
 - Udskrive fotos, der er valgt på forhånd på kameraet ved hjælp af DPOF (Side 12)

Forsigtig!

Fjern ikke kortet, eller sluk ikke EPSON STYLUS DX, mens indikatoren for hukommelseskortet blinker, da du kan risikere at miste data på kortet.

Bemærk!

- ❑ Du kan kun udskrive i farver fra et hukommelseskort. Du kan ikke udskrive i sort/hvid.
- ❑ Hvis et digitalt kamera er sluttet til EPSON STYLUS DX, skal du afbryde forbindelsen, inden du isætter hukommelseskortet.

Udskrivning af et indeksark, hvor du kan vælge fotos

Oversigt over udskrivning fra et indeksark

Du kan udskrive et indeksark for at se små "miniaturebilleder" af alle billeder på kortet. Marker på indeksarket, hvilke fotos der skal udskrives, scan arket, og lad EPSON STYLUS DX automatisk udskrive de valgte fotos.

Udskrivning af indeksark

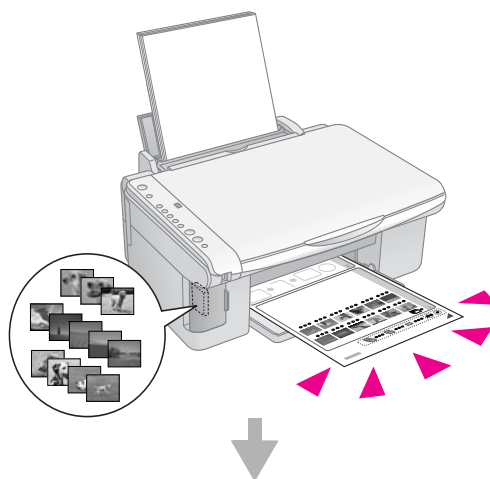

Valg af fotos på indeksark

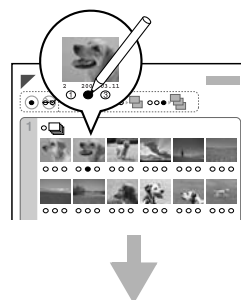

Scanning af indeksark

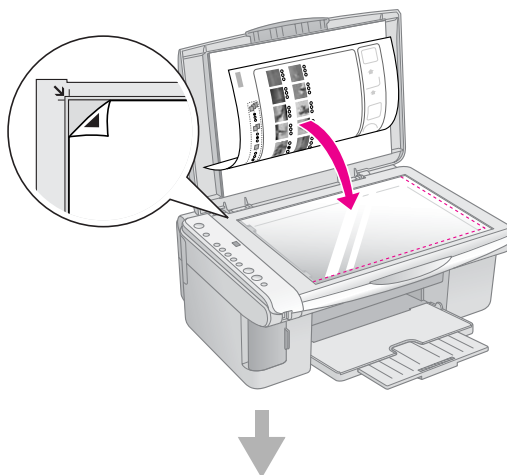

Udskrivning af valgte fotos

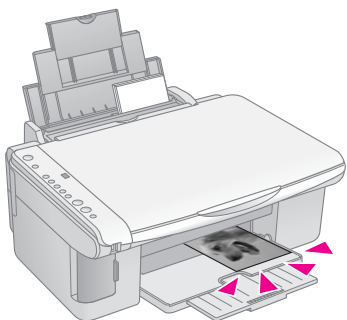

Udskrivning af indeksark

1. Kontroller, at EPSON STYLUS DX ikke er sluttet til computeren (eller computeren er slukket).
2. Ilæg flere A4-ark, almindeligt papir.

Der kan udskrives op til 30 billeder på hver side, så hvis der er mere end 30 fotos på hukommelseskortet, har du brug for flere ark for at udskrive alle indekssiderne.

3. Isæt hukommelseskortet, hvis det ikke allerede er isat (➔ Side 10).
4. Tryk på knappen **Memory Card (Hukommelseskort)** en eller flere gange, indtil indikatoren **Print Index Sheet -A4- (Udskriv indeksark - A4)** lyser.

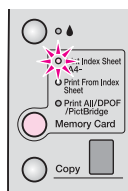

5. Kontroller, at **Plain Paper (Almindeligt papir)** og **A4** er valgt.
6. Tryk på knappen **Start Color (Start farve)**. Indikatoren **On (Aktiveret)** blinker, og EPSON STYLUS DX starter med at udskrive det eller de pågældende indeksark. Det kan tage et par minutter.

I forbindelse med flere indeksark udskrives siderne fra det sidste ark til det første ark, så de nyeste billeder udskrives først.

Følg instruktionerne nedenfor for at vælge, hvilke fotos der skal udskrives.

Valg af fotos på indeksark

Når du har udskrevet indeksarket, kan du bruge en mørk kuglepen eller blyant til at markere de fotos, du vil udskrive.

- Udfyld en af cirklerne under hvert foto for at angive det ønskede antal kopier (1, 2 eller 3).
- Hvis du ønsker en kopi af alle fotos på indeksarket, skal du udfylde cirklen All (Alle) øverst på siden.

OK:



No Good
(Ikke god):



Sørg for, at blot én cirkel er udfyldt for hvert valgt foto, og marker arket omhyggeligt. Når det først er scannet, kan du ikke ændre dine valg.

Scanning af indeksark og udskrivning af valgte fotos

1. Placer indeksarket med tekstsiden nedad på dokumentpladen i det øverste venstre hjørne, så det øverste af arket er justeret mod glassets venstre kant.

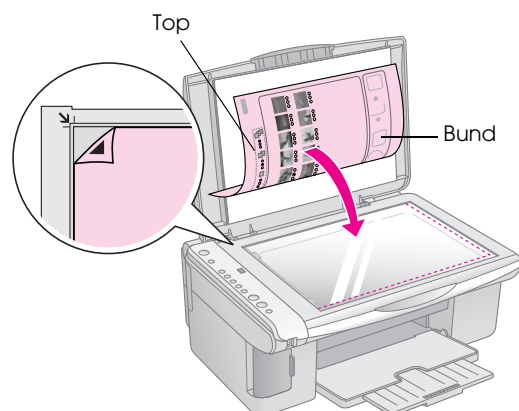

2. Luk dokumentdækslet.
3. Ilæg den ønskede papirtype (➔ Side 5). Ilæg nok ark til det antal fotos, du vil udskrive.
4. Kontroller, at indikatoren **Print From Index Sheet (Udskriv fra indeksark)** er tændt.

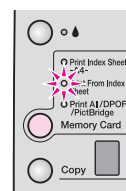

5. Vælg **Plain Paper (Almindeligt papir)** eller **Photo Paper (Fotopapir)** (afhængigt af, hvad der er ilagt).

Hvis du vælger **Plain Paper (Almindeligt papir)**, udskrives fotos med en hvid ramme. Hvis du vælger **Photo Paper (Fotopapir)**, udskrives fotos uden rammer, dvs. til kanten af papiret.

6. Vælg **A4, 10 × 15(4" × 6")** eller **13 × 18(5" × 7")** som papirstørrelse.
7. Tryk på knappen **Start Color (Start farve)** for at starte udskrivning.

Bemærk!

Tryk på knappen **Stop**, hvis du vil stoppe udskrivning.

8. Når du er færdig med at udskrive, skal du fjerne hukommelseskortet ved at trække det lige ud af åbningen.

7. Når du er færdig med at udskrive, skal du fjerne hukommelseskortet ved at trække det lige ud af åbningen.

Udskrivning af alle fotos eller DPOF-fotos

Følg nedenstående trin for at udskrive en kopi af hvert foto på kortet eller for kun at udskrive de fotos, der er valgt på forhånd med kameraets DPOF-funktion.

1. Isæt hukommelseskortet (➔ Side 10).
2. Ilæg den ønskede papirtype (➔ Side 5). Ilæg nok ark til det antal fotos, du vil udskrive.
3. Tryk på knappen **Memory Card (Hukommelseskort)**, indtil indikatoren **Print All/DPOF/PictBridge (Udskriv alle/DPOF/PictBridge)** lyser.

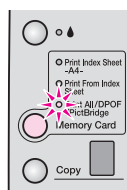

Bemærk!

Hvis hukommelseskortet ikke indeholder DPOF-information, udskrives der en kopi af alle fotos på kortet.

4. Vælg **Plain Paper (Almindeligt papir)** eller **Photo Paper (Fotopapir)** (afhængigt af, hvad der er ilagt). Hvis du vælger **Photo Paper (Fotopapir)**, udskrives fotos uden rammer, dvs. til kanten af papiret.
5. Vælg **A4, 10 × 15(4" × 6")** eller **13 × 18(5" × 7")** som papirstørrelse.
6. Tryk på knappen **Start Color (Start farve)** for at starte udskrivning.

Bemærk!

Tryk på knappen **Stop**, hvis du vil stoppe udskrivning.

Udskrivning fra et digitalt kamera

Med PictBridge og USB Direct Print kan du udskrive fotos ved at slutte dit digitale kamera direkte til EPSON STYLUS DX.

Tilslutning og udskrivning

Kontroller, at dine fotos opfylder følgende krav.

Filformat	JPEG-filer
Billedstørrelse	80 x 80 pixel til 9200 x 9200 pixel

1. Kontroller, at EPSON STYLUS DX ikke udskriver fra en computer.

Bemærkning til brugere af EPSON STYLUS DX4800 Series:

Fjern alle hukommelseskort fra EPSON STYLUS DX, og tryk derefter på knappen **Memory Card (Hukommelseskort)**, indtil indikatoren **Print All/DPOF/PictBridge (Udskriv alt/DPOF/PictBridge)** lyser.

2. Ilæg den ønskede papirtype (➔ Side 5). Ilæg nok ark til det antal fotos, du vil udskrive.
3. Vælg **Plain Paper (Almindeligt papir)** eller **Photo Paper (Fotopapir)** (afhængigt af, hvad der er ilagt). Hvis du vælger **Photo Paper (Fotopapir)**, udskrives fotos uden rammer, dvs. til kanten af papiret.
4. Vælg **A4, 10 × 15(4" × 6")** eller **13 × 18(5" × 7")** som papirstørrelse.
5. Slut USB-kablet, der fulgte med kameraet, til stikket til den eksterne USB-enhed på EPSON STYLUS DX.

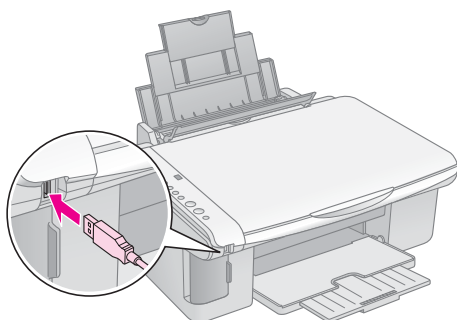

6. Kontroller, at kameraet er tændt, og brug det til at vælge de fotos, som skal udskrives, juster alle nødvendige indstillinger, og udskriv dine fotos. Se dokumentationen til kameraet for at få yderligere oplysninger.

Bemærk!

- Hvis kameraet ikke understøttes af dette produkt, blinker P to gange i kopieringsvinduet, og indikatoren **Error (Fejl)** lyser. På DX4800 Series lyser indikatoren **Print All/DPOF/PictBridge (Udskriv alt/DPOF/PictBridge)** også. Epson kan ikke garantere kompatibilitet med alle kameraer.
- Afhængigt af indstillingerne på EPSON STYLUS DX og det digitale kamera kan der være nogle kombinationer af papirtype, -størrelse og -layout, der ikke understøttes.
- Nogle indstillinger på det digitale kamera gengives muligvis ikke på udskriften.

Vedligeholdelse og transport af EPSON STYLUS DX

Følg instruktionerne i dette kapitel til:

- "Udskiftning af blækpatroner" på side 14
- "Kontrol af skrivehovedets dyser og blækniveau" på side 16
- "Rengøring af skrivehovedet" på side 16
- "Justering af skrivehovedet" på side 17
- "Transport af EPSON STYLUS DX" på side 17

Udskiftning af blækpatroner

Når indikatoren  begynder at blinke, er en eller flere patroner ved at løbe tør for blæk. Sørg for at have udskiftningspatroner.

Når indikatoren  lyser, skal du udskifte en eller flere patroner.

Bemærk!

Blækpatronerne har en chip, der nøjagtigt overvåger blækniveauet. Selv hvis du fjerner en patron og isætter den igen, kan du bruge alt blæk i patronen. Der bruges dog noget blæk, hver gang blækpatronen isættes, da EPSON STYLUS DX kontrollerer dens driftssikkerhed.

Originale blækpatroner fra Epson

Farve	Varenummer
Sort	T0611
Cyan	T0612
Magenta	T0613
Gul	T0614

Forsigtig!

Lad den tomme patron være installeret, indtil du udskifter den. Ellers er der risiko for, at skrivehovedets dyser tørrer ud. Det er vigtigt at bruge originale blækpatroner fra Epson og undlade at genopfylde dem for at opnå gode resultater. Produkter, der ikke er fremstillet af Epson, kan beskadige enheden, og disse skader er ikke dækket af Epsons garantier. I nogle tilfælde kan det føre til uventede funktionsmåder.

1. Kontroller, at EPSON STYLUS DX er tændt.

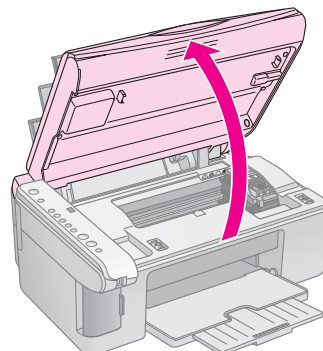

2. Kontroller, at dokumentdækslet er lukket, og åbn derefter scannerenheden.



Forsigtig!

Åbn ikke scannerenheden, mens dokumentdækslet er åbent.

3. Tryk på og slip blækknappen .

Blækpatronholderen flyttes til kontrolpositionen, og indikatorerne *On (Til)* og  ink (blæk) begynder at blinke. Hvis en af patronerne er ved at løbe tør for blæk eller er tom, flytter EPSON STYLUS DX denne patron til mærket  mangler blæk.

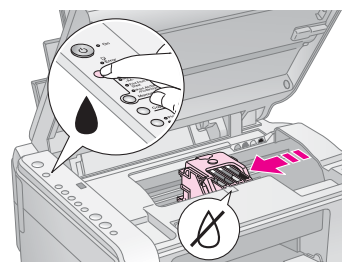

Hvis ingen af patronerne er ved at løbe tør for blæk eller er tomme, flyttes skrivehovedet til positionen for udskiftning af blækpatroner. Gå til trin 5.

Forsigtig!

Flyt ikke skrivehovedet med hænderne, da dette kan beskadige EPSON STYLUS DX. Tryk altid på blækknappen  for at flytte det.

Bemærk!

Hold ikke blækknappen  nede. Når knappen holdes nede i mere end 3 sekunder, starter EPSON STYLUS DX med at rengøre skrivehovedet.

4. Tryk på blækknappen  igen.

- Hvis en af patronerne er ved at løbe tør for blæk eller er tom, flyttes den næste patron til mærket  mangler blæk.

- Hvis alle patroner, der er tomme eller er ved at løbe tør for blæk, er identificeret, flyttes skriveskovedet til positionen for udskiftning af blækpatroner.

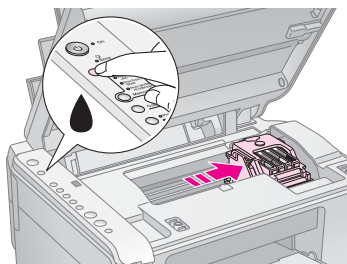

5. Åbn blækpatrondækslet.

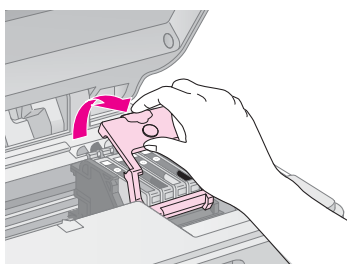

Klem sammen på tappen bagerst på den tomme/næsten tomme patron, og løft den lige ud. Kasser den på forsvarlig vis. Skil ikke brugte blækpatroner ad, og forsøg ikke at foretage genopfyldning.

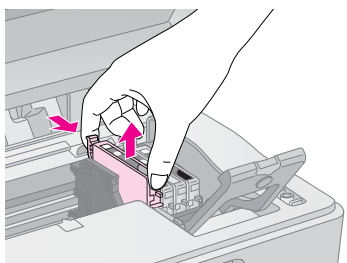

⚠ Advarsel!

Hvis du får blæk på hænderne, skal du vaske dem omhyggeligt med vand og sæbe. Hvis du får blæk i øjnene, skal du straks skylle med vand.

6. Inden du åbner pakken med den nye blækpatron, skal du ryste den fire eller fem gange. Tag den ud af pakken.

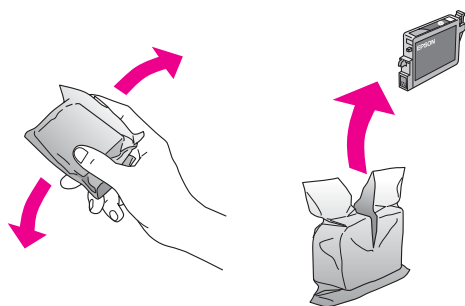

⚠ Forsigtig!

- ❑ Undlad at fjerne eller rive mærkatens på blækpatronen i stykker, da dette kan forårsage lækage.
- ❑ Undlad at røre ved den grønne chip på siden af blækpatronen. Dette kan beskadige blækpatronen.

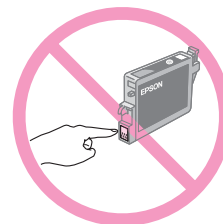

7. Placer den nye blækpatron i holderen, og skub derefter blækpatronen ned, indtil den klikker på plads.

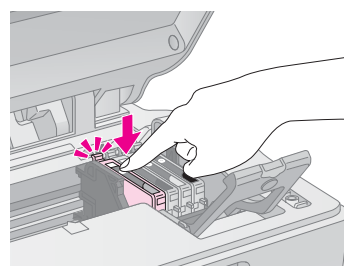

8. Udskift alle blækpatroner, der trænger til udskiftning.
9. Luk blækpatrondækslet, og tryk på det, indtil det klikker på plads.

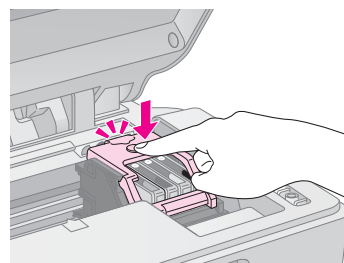

10. Luk scannerenheden.

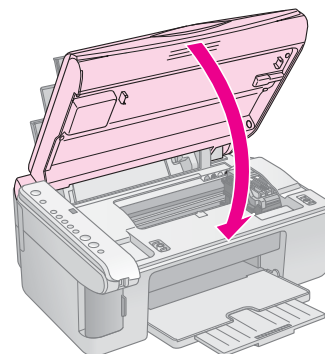

11. Tryk på blækknappen .

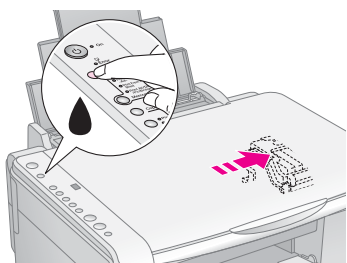

EPSON STYLUS DX går i gang med at klargøre blækket, og indikatoren **On (Til)** begynder at blinke. Denne proces varer ca. et minut. Derefter holder indikatoren **On (Til)** op med at blinke og forbliver tændt, og blækindikatoren  slukkes.



Forsigtig!



Sluk aldrig EPSON STYLUS DX, mens indikatoren **On (Til)** blinker, da det forårsager blækspild.

Bemærk!

Hvis blækindikatoren  lyser (blinker ikke), er blækpatronen muligvis ikke installeret korrekt. Tryk på blækknappen  igen, og geninstaller blækpatronen, indtil den klikker på plads.

Kontrol af skrivehovedets dyser og blækniveau

Hvis udskrifterne er falmede, eller der er mellemrum mellem dem, kan det skyldes, at nogle dyser på skrivehovedet er stoppet til, eller enheden er ved at løbe tør for blæk. Følg trinene nedenfor for at kontrollere skrivehovedets dyser og blækniveauer.

1. Sluk EPSON STYLUS DX.
2. Læg almindeligt A4-papir i arkføderen.
3. Mens du holder blækknappen  nede, skal du trykke på og holde knappen  **On (Til)** nede i ca. 3 sekunder.

EPSON STYLUS DX tændes, og der udskrives et testmønster. Det vises også, hvor mange procent blæk der er tilbage i hver patron:

Det er ikke nødvendigt at rengøre skrivehovedet endnu:



Skrivehovedet skal rengøres:



Hvis mønstret ikke ser godt ud, kan du prøve at rengøre skrivehovedet som beskrevet i næste afsnit.

Rengøring af skrivehovedet



Hvis udskrifterne er uventet lyse eller falmede, eller du bemærker lyse eller mørke striber mellem dem, kan det skyldes, at skrivehovedet trænger til at blive renset. Derved fjernes hindringer i dyserne, så dyserne tilfører blækket korrekt.

Kør et dysecheck som beskrevet på side 16 for at se, om skrivehovedet trænger til rengøring.

Bemærk!

Rengøring af skrivehoved bruger blæk, så rens det kun, hvis dysechecket angiver, at det trænger til rengøring.

Når blækindikatoren  er tændt eller blinker, kan du ikke rense skrivehovedet. I så fald skal du først udskifte den relevante blækpatron. (➔ Side 14)

1. Kontroller, at EPSON STYLUS DX er tændt, og blækindikatoren  er slukket.
2. Hold blækknappen  nede i 3 sekunder, indtil indikatoren **On (Til)** begynder at blinke. EPSON STYLUS DX kører en proces til rengøring af hovedet, og indikatoren **On (Til)** blinker.

Forsigtig!

Sluk aldrig EPSON STYLUS DX under rengøringsprocessen. Du kan beskadige den.

3. Når indikatoren **On (Til)** holder op med at blinke, skal du udføre et dysecheck (➔ Side 16) for at få bekræftet, at skrivehovedet er rent.
4. Hvis der stadig er mellemrum, eller testmønstret er falmet, skal du køre endnu en rengøringsproces og kontrollere dyserne igen.

Bemærk!

Hvis du ikke ser en forbedring efter rengøring af skrivehovedet fire eller fem gange, skal du slukke EPSON STYLUS DX og vente natten over. Dette er med til at blødgøre indtørret blæk. Prøv derefter at rengøre skrivehovedet igen. Hvis kvaliteten stadig ikke er forbedret, er en af blækpatronerne muligvis gammel eller beskadiget og skal udskiftes. (➔ Side 14).

Hvis du ikke bruger EPSON STYLUS DX så tit, er det en god ide at udskrive et par sider mindst én gang om måneden for at bevare den gode udskriftskvalitet.

Justering af skrivehovedet

Hvis du under dysechecket bemærker, at justeringen af de lodrette linjer ikke er korrekt, kan du muligvis afhjælpe dette problem ved at justere skrivehovedet.

Du kan justere skrivehovedet ved at trykke på knapperne, eller du kan køre værktøjet Print Head Alignment (Skrivehovedjustering) fra computeren. Det anbefales at bruge værktøjet for at opnå den mest præcise justering.

Følg trinene nedenfor, når du skal justere skrivehovedet ved hjælp af knapperne:

1. Kontroller, at EPSON STYLUS DX er slukket.
2. Læg almindeligt A4-papir i arkføderen.
3. Mens du holder knappen **Copy (Kopier)** nede, skal du trykke på og holde knappen **On (Til)** nede i ca. 3 sekunder.

Der udskrives fire rækker med justeringsmønstre.

4. Se på mønster 1, og find det mønster, der er udskrevet mest jævnt og uden tydelige streger eller linjer.
5. Tryk på knappen **Copy (Kopier)**, indtil nummeret for det pågældende mønster vises i vinduet **Copy (Kopier)**.
6. Tryk på knappen **Start B&W (Start S/H)**.
7. Gentag trin 5 og 7 for hvert af de andre justeringsmønstre.

Transport af EPSON STYLUS DX

Hvis du har brug for at flytte EPSON STYLUS DX over en længere afstand, skal du transportere den i den originale kasse eller i en kasse med tilsvarende størrelse.

1. Fjern alt papir fra arkføderen, og sørg for, at EPSON STYLUS DX er slukket.
2. Åbn scannerenheden, og sørg for, at skrivehovedet er i startpositionen til højre.

Fastgør blækpatronholderen til produktet med tape (som vist), og luk derefter scannerenheden.

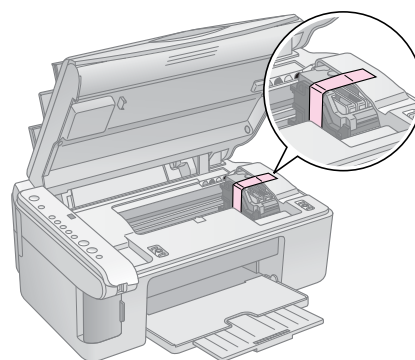

3. Tag ledningen ud af stikkontakten. Tag USB-kablet ud af computeren.
4. Luk papirstøtten, føderbeskyttelsen og udskriftsbakken.

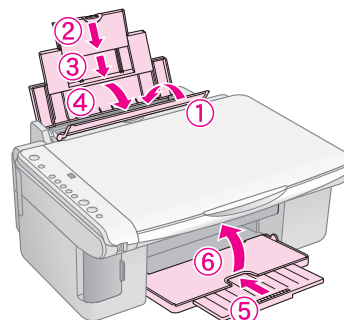

5. Pak EPSON STYLUS DX ned i den originale kasse ved hjælp af beskyttelsesmateriale, der fulgte med produktet.

Sørg for at holde EPSON STYLUS DX vandret, når den transporteres. Når produktet er flyttet, skal du fjerne tape, der fastgjorde skrivehovedet. Hvis du bemærker en forringelse af udskriftskvaliteten, skal du køre en rengøringsproces (➔ Side 16) eller justere skrivehovedet (➔ Side 17).

Problemløsning

Hvis du har et problem med EPSON STYLUS DX, skal du kontrollere indikatorerne på kontrolpanelet og kodenummeret eller bogstavet i vinduet **Copy (Kopi)** for at diagnosticere, hvad der kan være årsag til problemet.

Du kan også se "Problemer og løsninger" på side 20 for at få problemløsningsforslag til kopiering eller udskrivning fra et hukommelseskort. Se *Betjeningsvejledning* for at få hjælp til brug af EPSON STYLUS DX sammen med en computer.

Se følgende afsnit:

- "Fejlindikatorer" på side 18
- "Problemer og løsninger" på side 20
- "Kundeservice" på side 21

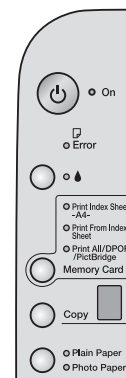

Fejlindikatorer

- : Angiver, at indikatoren er tændt
- : Angiver, at indikatoren blinker

Indikatorer/kode	Årsag	Løsning
● [!] Fejl	Der er ikke papir i arkføderen.	Læg papiret i arkføderen. Tryk derefter på [Start Color (Start farve)] for at fortsætte eller [Stop] for at annullere. ➔ Side 5
	Der er indført flere sider i arkføderen.	Fjern papiret, og ilæg det igen. Tryk derefter på [Start Color (Start farve)] for at fortsætte eller [Stop] for at annullere. ➔ Side 5
● [!] Fejl	Papirstop.	➔ "Problemer med papirindføring" på side 20
● [!] [!]	En blækpatron er ved at løbe tør for blæk.	➔ "Udskiftning af blækpatroner" på side 14
● [!] [!]	En blækpatron er tom eller er ikke installeret korrekt.	Hvis en patron er tom, kan du ikke fortsætte udskrivningen, før den udskiftes. ➔ "Udskiftning af blækpatroner" på side 14
● [!] ● 3 Hukommelseskort Kode 1 [!]	Der er isat et hukommelseskort, som ikke understøttes.	Fjern hukommelseskortet, og se ➔ "Kompatible kort og deres placering" på side 9
	Hukommelseskortet indeholder ikke gyldige billeder.	
● [!] ● Print From Index Sheet (Udskriv fra indeksark) Kode 2 [2]	Et indeksark blev ikke registreret, fordi det ikke er placeret korrekt.	Placer indeksarket korrekt på dokumentpladen. Juster arkets øverste kant med glaspladens venstre kant. Tryk derefter på [Start Color (Start farve)] for at fortsætte eller [Stop] for at annullere.
● [!] ● Print From Index Sheet (Udskriv fra indeksark) Kode 3 [3]	Indeksarket er markeret forkert.	Fjern indeksarket, marker det korrekt, og prøv igen. ➔ Side 11

Indikatorer/kode	Årsag	Løsning
<p>● Fejl</p> <p>● Print From Index Sheet (Udskriv fra indeksark)</p> <p>Kode 4</p> <p> *</p>	<p>Indeksarket svarer ikke til de pågældende fotos på hukommelseskortet.</p>	<p>Fjern hukommelseskortet, og isæt det kort, der bruges til at udskrive indeksarket, eller placer det korrekte indeksark på dokumentpladen. Tryk derefter på Start Color (Start farve) for at fortsætte eller Stop for at annullere.</p>
<p>● Fejl</p> <p>● Print All/DPOF/PictBridge* (Udskriv alle/DPOF/PictBridge)</p> <p>Kode P blinker to gange</p> <p></p>	<p>Der er tilsluttet en enhed, som ikke understøttes.</p>	<p>Fjern den tilsluttede enhed, eller tryk på knappen Stop .</p> <p>Når det digitale kamera understøttes, blinker P normalt.</p>
<p>● Fejl</p> <p>Kode H</p> <p></p>	<p>Papirtykkelsen er indstillet til positionen .</p>	<p>Hvis du har placeret grebet i positionen , fordi du udskriver konvolutter, skal du trykke på Start Color (Start farve) for at fortsætte. Ellers skal du placere grebet i positionen .</p>
<p>● Fejl</p> <p>● </p> <p>● Alle andre indikatorer</p> <p>Kode E</p> <p></p>	<p>En del af EPSON STYLUS DX skal udskiftes.</p>	<p>Kontakt dit lokale autoriserede servicecenter, eller kontakt Epson for at få en henvisning. ➔ "Kundeservice" på side 21</p>
<p>● Alle indikatorer</p> <p>Kode E</p> <p></p>	<p>Der er opstået et problem med EPSON STYLUS DX.</p>	<p>Sluk EPSON STYLUS DX, og tænd den igen. Hvis fejlen ikke afhjælpes, skal du kontakte dit lokale autoriserede servicecenter eller kontakte Epson for at få en henvisning. ➔ "Kundeservice" på side 21</p>

* Disse fejl vises ikke på EPSON STYLUS DX4200 Series.



Problemer og løsninger

Se løsningerne herunder, hvis du har problemer med at bruge EPSON STYLUS DX.

Problemer med kopiering

- Kontroller, at originalen er placeret i øverste venstre hjørne på dokumentpladen.
- Hvis kanterne på kopien er beskåret, skal du flytte originalen lidt væk fra hjørnet.
- Ilæg papiret med den korte kant først, helt til højre med venstre kantstyr mod dets venstre side. Ilæg ikke papir over pilen  på indersiden af det venstre kantstyr.

Problemer med papirindføring



- Fjern papiret fra arkføderen. Luft stakken for at adskille arkene. Læg derefter papiret i igen mod højre kantstyr, og skub venstre kantstyr, så det flugter med papiret (men ikke for stramt). Kontroller, at papiret ikke er forrest i føderbeskyttelsen.
- Ilæg ikke for mange ark ad gangen. ➔ Side 5 for at få oplysninger om, hvor mange ark du kan ilægge.
- Hvis papiret sidder fast, blinker  **Error (Fejl)**. Følg trinene nedenfor for at afhjælpe papirstoppet:
 1. Tryk på knappen  **Start Color (Start farve)** for at udføre det fastklemte papir. Gå videre til det næste trin, hvis det fastklemte papir ikke føres ud.
 2. Hvis papiret sidder fast tæt på arkføderen eller udskriftsbakken, skal du forsigtigt trække det ud og derefter trykke på knappen  **Start Color (Start farve)**.

Hvis papiret sidder fast inde i EPSON STYLUS DX, skal du trykke på knappen  **On (Til)** for at slukke produktet. Åbn scannerenheden, og fjern alt papir inde i produktet, herunder afrevne stykker. Træk det ikke bagud, da det kan beskadige arkføderen. Luk scannerenheden, og tænd derefter for EPSON STYLUS DX igen.

Problemer med udskriftskvaliteten

Hvis du har problemer med kopierings- eller udskriftskvaliteten, kan du prøve følgende løsninger:

- Sørg for, at dokumentet ligger helt fladt på dokumentpladen, og EPSON STYLUS DX ikke vippes eller stilles på en ujævn overflade.
- Læg papiret med udskriftssiden opad (normalt den hvide, lyse eller blanke side).

- Sørg for, at papiret ikke er fugtigt eller krøllet.
- Du kan også ilægge ét ark ad gangen. Fjern ark fra udskriftsbakken, så der ikke samles mange ark på en gang.
- Vælg indstillinger til papirstørrelse og papirtype på kontrolpanelet, som svarer til det ilagte papir (➔ Side 5).
- Den bedste udskriftskvalitet opnås ved at bruge Epson-papir (➔ Side 5) og originale Epson-blækpatroner (➔ Side 14).
- Placer grebet til papirtykkelse i positionen  til de fleste papirtyper. Hvis du udskriver på konvolutter, skal du placere grebet i positionen .
- Hvis der er lyse eller mørke striber på tværs af udskrifterne, eller hvis udskrifterne er falmende, kan det skyldes, at skrivehovedet trænger til at blive rensset. Kør et dysecheck som beskrevet på Side 16 for at se, om skrivehovedet trænger til rengøring.
- Rengør skrivehovedet so beskrevet på Side 16.
- Hvis du bemærker takkede lodrette linjer, kan det være nødvendigt at justere skrivehovedet. ➔ Side 17 for at få instruktioner.
- Blækpatronerne kan være gamle eller ved at løbe tør for blæk. ➔ Side 14 for at få instruktioner til udskiftning af en blækpatron.
- Hvis der vises en stiplede linje i billedet, kan du rengøre dokumentpladen med en blød klud, der er tør og ren (det frarådes at bruge papirservietter). Du kan også bruge lidt glasrengøringsmiddel på en blød klud, hvis det er nødvendigt. **Sprøjt ikke glasrengøringsmiddel direkte på dokumentpladen.**

Problem med skrivehovedet

Hvis blækpatrondækslet ikke lukkes, eller skrivehovedet ikke bevæger sig til startpositionen, skal du åbne dækslet og skubbe blækpatronerne ned, indtil de klikker på plads.

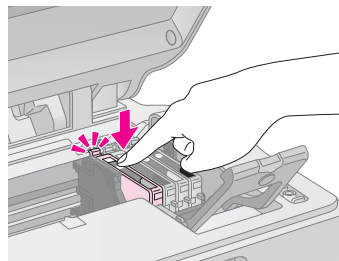

Andre problemer

Når du slukker EPSON STYLUS DX, er en rød indikator stadig tændt på EPSON STYLUS DX. Indikatoren er tændt i maks. 15 minutter, og derefter slukker den automatisk. Dette betyder ikke, at produktet har en fejl.

Kundeservice

Kontakt til kundeservice

Kontakt kundesupport for at få assistance, hvis Epson-produktet ikke fungerer korrekt, og du ikke selv kan løse problemet ved hjælp af de oplysninger til fejlfinding, der findes i dokumentationen til produktet. Se garantidokumentet til andre europæiske lande for at få oplysninger om, hvordan du kontakter EPSON-kundeservice. De vil være i stand til at hjælpe dig hurtigere, hvis du giver dem følgende oplysninger:

- Produktets serienummer
(Serienummeret findes normalt på produktets bagside).
- Produktmodel
- Produktets softwareversion
(Klik på knappen **About, Version Info (Om versionsinfo)** eller en tilsvarende knap i produktsoftwaren).
- Computerens mærke og model
- Navn og version på computerens operativsystem
- Navne og versioner på software, som du normalt bruger sammen med produktet

Websted for teknisk support

Gå til <http://www.epson.com>, og vælg afsnittet Support på dit lokale EPSON-websted for at se de nyeste drivere, ofte stillede spørgsmål, manualer og andre emner, der kan hentes.

Epsons websted til teknisk support indeholder hjælp til problemer, der ikke kan løses ved hjælp af fejlfinding i printerdokumentationen.

Vigtige sikkerhedsforskrifter

Inden du bruger EPSON STYLUS DX, skal du læse og følge følgende sikkerhedsforskrifter:

- Følg alle advarsler og forskrifter, som er angivet på EPSON STYLUS DX.
- Brug kun den type strømkilde, der er angivet på mærkatet .
- Brug kun den netledning, som følger med EPSON STYLUS DX. Brug af en anden ledning kan forårsage brand eller elektrisk stød. Brug ikke ledningen til andet udstyr.
- Sørg for, at netledningen opfylder de relevante lokale sikkerhedsstandarder.
- Anbring EPSON STYLUS DX i nærheden af en stikkontakt i væggen, hvor netledningen nemt kan tages ud af kontakten.
- Anvend ikke en beskadiget eller flosset netledning.
- Kontroller, at den samlede ampereværdi for de enheder, der er sluttet til forlængerledningen, ikke overstiger ledningens samlede ampereværdi, hvis der benyttes en forlængerledning til EPSON STYLUS DX. Kontroller desuden, at den samlede amperedimensionering for alle de enheder, der er tilsluttet stikkontakten i væggen, ikke overstiger stikkontaktens amperedimensionering.
- Undgå steder, hvor der forekommer hurtige temperatur- eller fugtighedsændringer, stød, vibrationer eller støv.
- Placer produktet, så der er plads nok rundt om EPSON STYLUS DX til at sikre tilstrækkelig ventilation. Sørg for, at produktets åbninger ikke blokeres eller tildækkes, og placer ikke genstande i åbningerne.
- Placer ikke EPSON STYLUS DX tæt på en radiator eller et varmeapparat eller i direkte sollys.
- Placer EPSON STYLUS DX på en jævn, stabil overflade, der er større end produktets bundareal, så der er plads hele vejen rundt om produktet. Produktet fungerer ikke korrekt, hvis det vippes eller stilles på højkant.
- Sørg for, at bagsiden på EPSON STYLUS DX er mindst 10 cm væk fra væggen.
- Åbn ikke scannerenheden, mens EPSON STYLUS DX kopierer, udskriver eller scanner.

- Spild aldrig væske på EPSON STYLUS DX.
- Medmindre det er specifikt beskrevet i dokumentationen, skal du ikke selv prøve at foretage eftersyn af EPSON STYLUS DX.
- Tag stikket til EPSON STYLUS DX ud, og sørg for, at produktet efterses af kvalificerede serviceteknikere, hvis følgende gør sig gældende: Netledningen eller stikket er beskadiget, der er kommet væske ind i produktet, produktet er blevet tabt, eller dækslet er beskadiget, produktet fungerer ikke normalt eller udviser tydelig ændring i ydeevnen. Juster kun de funktioner, der er omfattet af betjeningsinstruktionerne.
- Når EPSON STYLUS DX skal opbevares eller transporteres, må det ikke vippes, lægges på siden eller vendes på hovedet, da blækket kan løbe ud af blækpatronen.

Sikkerhedsforskrifter til blækpatroner

- Opbevar blækpatroner uden for børns rækkevidde, og drik ikke blækket.
- Vær forsigtig, når du håndterer brugte blækpatroner, da der kan være rester af blæk omkring blæktilførselsporten. Hvis du får blæk på huden, skal du vaske området omhyggeligt med vand og sæbe. Hvis du får blæk i øjnene, skal du straks skylle dem med vand. Hvis du stadig føler ubehag eller har synsproblemer, skal du straks kontakte en læge.
- Før ikke hånden ind i EPSON STYLUS DX, og rør ikke ved blækpatronerne under udskrivningen.
- Installer den nye blækpatron med det samme, når du har fjernet en tom patron. Hvis der ikke installeres en patron, kan det medføre udtørring af skrivehovedet, hvilket kan forhindre EPSON STYLUS DX i at udskrive.
- Hvis du fjerner en blækpatron, som skal bruges senere, skal blækudgangen beskyttes mod snavs og støv, og den skal opbevares i de samme omgivelser som EPSON STYLUS DX. Bemærk, at en ventil i blækudgangen gør dæksler eller propper overflødige, men blækket kan plette ting, der kommer i kontakt med dette område af blækpatronen. Rør ikke ved blækudgangen og området omkring den.

ENERGY STAR®-overensstemmelse



Som ENERGY STAR®-partner, har Epson bestemt, at dette produkt opfylder ENERGY STAR®-retningslinjerne for energieffektivitet.

Det internationale ENERGY STAR® Office Equipment-program er et frivilligt samarbejde mellem computer- og kontorudstørsbranchen om at fremme indførelsen af energieffektive personlige computere, skærme, printere, faxmaskiner, kopimaskiner, scannere og multifunktionsenheder med henblik på at reducere luftforurening forårsaget af energifremstilling. Standarderne og logoerne er ensartede i deltagerlandene.

Oplysninger om copyright

Denne publikation, eller dele heraf, må ikke gøres til genstand for reproduktion, lagring i et søgesystem eller nogen form for overførsel, hverken elektronisk, mekanisk, ved fotokopiering, optagelse eller på anden måde, uden forudgående skriftlig tilladelse fra Seiko Epson Corporation. Oplysningerne heri er kun beregnet til brug sammen med dette produkt. Epson er ikke ansvarlig for brug af disse oplysninger til andre printere.

Hverken Seiko Epson Corporation eller dets associerede selskaber kan gøres ansvarlig over for køberen af dette produkt eller tredjemand for skader, tab, omkostninger eller udgifter, som køberen eller tredjemand har pådraget sig som følge af uheld, fejlagtig anvendelse eller misbrug af dette produkt eller uautoriserede ændringer eller reparationer af produktet eller (bortset fra USA) tilsidesættelse af Seiko Epson Corporations betjenings- og vedligeholdelsesvejledninger.

Seiko Epson Corporation er ikke ansvarlig for skader eller problemer, der måtte opstå som følge af brug af andet ekstraudstyr eller andre forbrugsvarer end det udstyr eller de forbrugsvarer, som Seiko Epson Corporation har angivet som "Original Epson Products" (originale Epson-produkter) eller "Epson Approved Products" (godkendte Epson-produkter).

Seiko Epson Corporation er ikke ansvarlig for skader, som måtte opstå som følge af elektromagnetisk interferens, der opstår ved brug af andre interfacekabler end dem, Seiko Epson Corporation har angivet som "Epson Approved Products" (godkendte Epson-produkter).

EPSON® er et registreret varemærke, og EPSON STYLUS™ er et varemærke tilhørende Seiko Epson Corporation.

USB DIRECT-PRINT™ og USB DIRECT-PRINT-logoet varemærker tilhørende tilhører Seiko Epson Corporation. Copyright © 2002 Seiko Epson Corporation. Alle rettigheder forbeholdes.

DPOF™ er et varemærke tilhørende CANON INC., Eastman Kodak Company, Fuji Photo Film Co., Ltd. og Matsushita Electric Industrial Co., Ltd.

SD™ er et varemærke.

Memory Stick, Memory Stick Duo, Memory Stick PRO og Memory Stick PRO Duo er varemærker tilhørende Sony Corporation.

xD-Picture Card™ er et varemærke tilhørende Fuji Photo Film Co.,Ltd.

Generel meddelelse: Andre produktnavne, der nævnes heri, er kun til identifikationsformål og kan være varemærker tilhørende deres respektive ejere. Epson fralægger sig enhver rettighed til disse mærker.

Copyright © 2005 Seiko Epson Corporation. Alle rettigheder forbeholdes.



MEMORY STICK PRO™

