



**Vorsicht** Diese Warnmeldungen müssen unbedingt beachtet werden, um Verletzungen zu vermeiden.

**Hinweise** enthalten Informationen und hilfreiche Tipps für die Arbeit mit dem Drucker.

Wenn am LCD-Display die Fehlermeldung Stau XXX angezeigt wird, sollten Sie die geeignete Beschreibung auswählen, um das gestaute Papier zu entfernen. Weitere Informationen hierzu finden Sie im Online-Benutzerhandbuch.

### Stau MZ A, Stau C1 A, Stau C2 A, Stau C3 A (Alle Papierkassetten sowie A-Abdeckung)

1

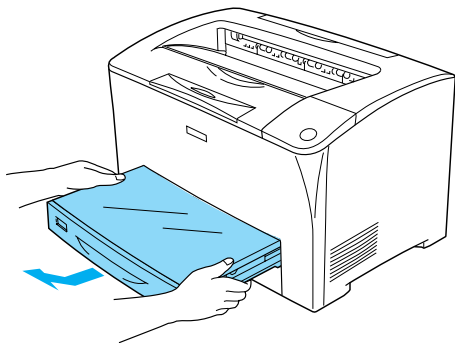

2

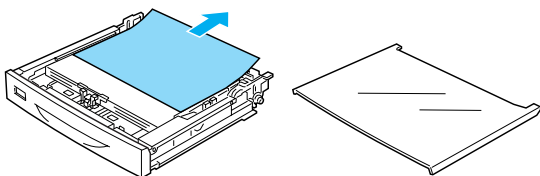

3

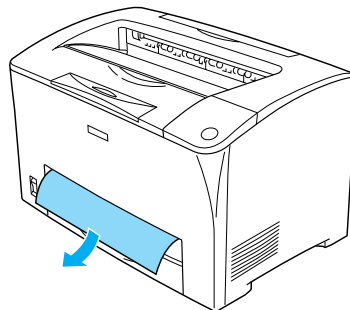

**Hinweis:**

Stellen Sie sicher, dass sich im Drucker kein Papierstau mehr befindet.

4

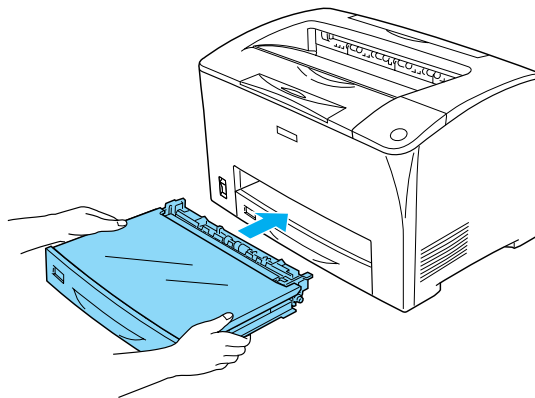

5

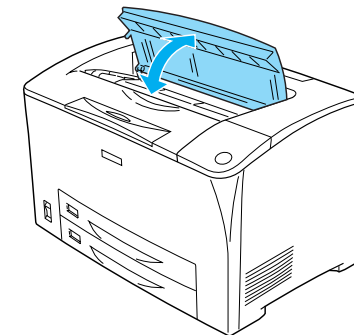

**Hinweis:**

Nach dem Öffnen und Schließen der A-Abdeckung wird die Fehlermeldung gelöscht.

## Stau A (A-Abdeckung)



### Vorsicht:

Wenn nicht ausdrücklich gefordert, berühren Sie niemals die Fixiereinheit oder Teile in deren Umgebung, die mit dem Warnaufkleber CAUTION HOT SURFACE (VORSICHT! OBERFLÄCHE HEISS.) und CAUTION HIGH TEMPERATURE (VORSICHT, HEISS!) versehen sind. Wenn der Drucker in Betrieb war, können die Fixiereinheit und die umgebenden Bereiche sehr heiß sein. Wenn Sie einen dieser Bereiche berühren müssen, warten Sie 40 Minuten, bis diese abgekühlt sind.

1

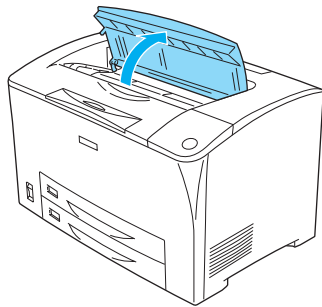

2

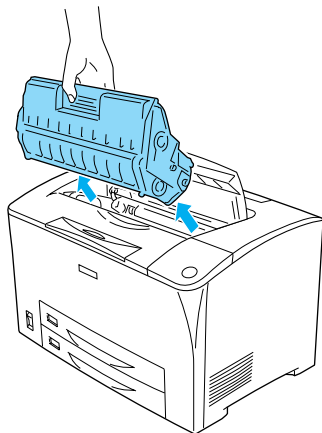

### Hinweis:

Stellen Sie die Bildeinheit auf eine saubere, ebene Fläche.

3

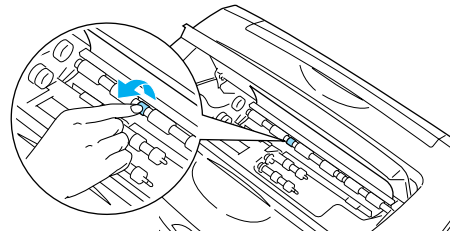

### Hinweis:

Berühren Sie nur den grünen Teil der Aufnahmerolle. Wenn Sie andere Teile berühren, können Papierstaus entstehen.

4

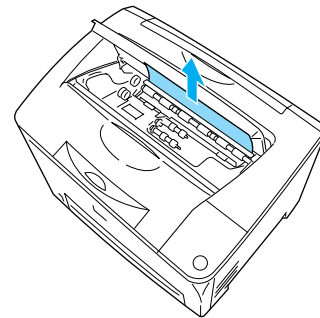

5

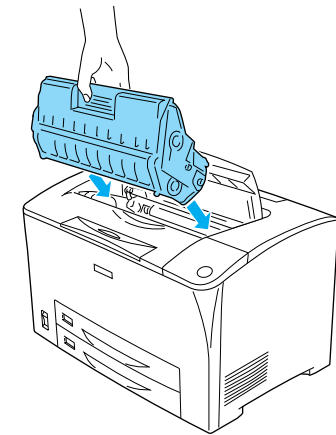

### Hinweis:

Setzen Sie die Bildeinheit wieder so ein, dass der Pfeil oben auf der Einheit in Richtung der A-Abdeckung zeigt.

6

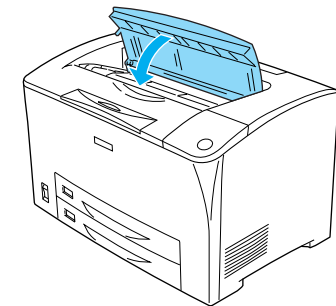

## Stau A B (A- oder B-Abdeckung)



### Vorsicht:

Wenn nicht ausdrücklich gefordert, berühren Sie niemals die Fixiereinheit oder Teile in deren Umgebung, die mit dem Warnaufkleber CAUTION HOT SURFACE (VORSICHT! OBERFLÄCHE HEISS.) und CAUTION HIGH TEMPERATURE (VORSICHT, HEISS!) versehen sind. Wenn der Drucker in Betrieb war, können die Fixiereinheit und die umgebenden Bereiche sehr heiß sein. Wenn Sie einen dieser Bereiche berühren müssen, warten Sie 40 Minuten, bis diese abgekühlt sind.

1

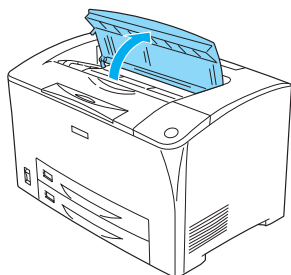

2

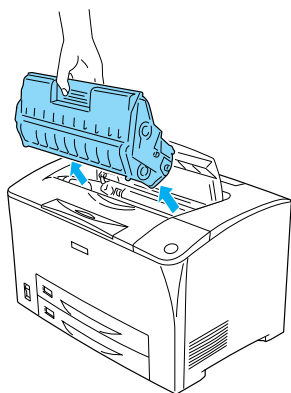

### Hinweis:

Stellen Sie die Bildeinheit auf eine saubere, ebene Fläche.

3

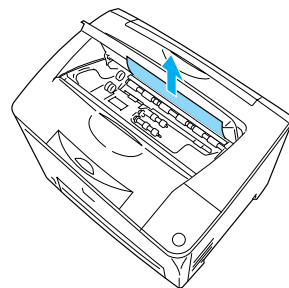

### Hinweis:

Wenn das gestaute Papier nicht einfach entfernt werden kann, drehen Sie die Rolle, um die Papierspannung zu lockern, und ziehen Sie es gerade heraus.

4

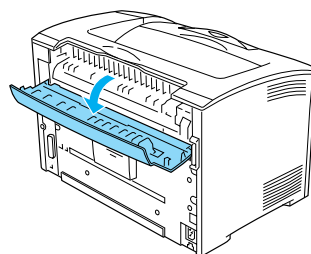

### Hinweis:

Wenn die optionale Duplexeinheit installiert ist, öffnen Sie die Abdeckung der Einheit, bevor Sie die B-Abdeckung öffnen.

5

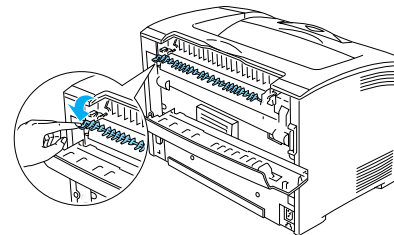

### Vorsicht:

Achten Sie darauf, die Walzen der Fixiereinheit nicht zu berühren, da diese sehr heiß sein können.

6

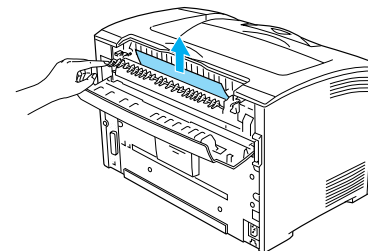

7

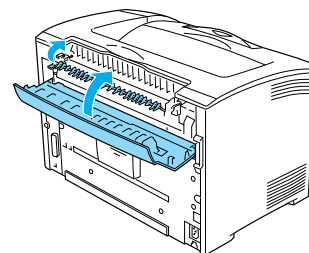

### Hinweis:

Wenn Sie die Duplexeinheit installiert haben, schließen Sie die Abdeckung der Duplexeinheit, nachdem Sie die B-Abdeckung geschlossen haben.

8

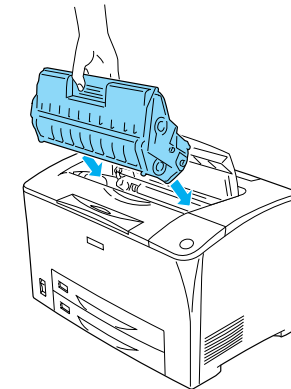

### Hinweis:

Setzen Sie die Bildeinheit wieder so ein, dass der Pfeil oben auf der Einheit in Richtung der A-Abdeckung zeigt.

9

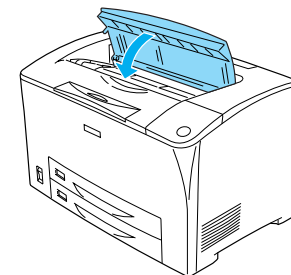

## Stau DM (DM-Abdeckung)

1

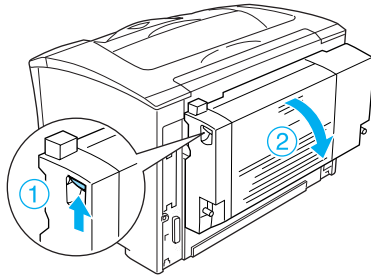

2

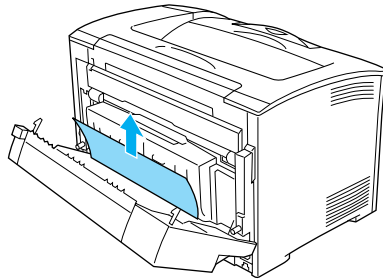

### **Hinweis:**

- Wenn das Papier zerrissen ist, müssen Sie alle Papierreste entfernen.
- Wenn Sie das gestaute Papier auf diese Weise nicht beseitigen können, öffnen Sie die A- oder B-Abdeckung und entfernen das Papier, wie unter „Stau A B (A- oder B-Abdeckung)“ beschrieben.

3

