

Vartotojo vadovas

– naudoti be kompiuterio –



Įvadas

Svarbios saugos instrukcijos	3
Informacija apie autorius teises	4



Dalių ir valdymo pulto funkcijų vadovas

Dalys	5
Valdymo pulto funkcijos	6



Popieriaus naudojimas

Popieriaus pasirinkimas	8
Popieriaus įdėjimas	8



Kopijavimas

Dokumento padėjimas ant nuskaitymo stiklo	10
Dokumentų kopijavimas	11
Nuotraukų kopijavimas	11
Kopijavimo spartinimas	11



Spausdinimas iš atminties kortelės

Atminties kortelės naudojimas	12
Nuotraukų pasirinkimas ir spausdinimas naudojant indeksų lapą	14
Visų arba DPOF nuotraukų spausdinimas	15



Spausdinimas iš skaitmeninio fotoaparato

Reikalavimai skaitmeniniam fotoaparatai	16
Prijungimas ir spausdinimas	16



Priežiūra



Rašalo kasečių keitimas	17
Rašalo galvutės tikrinimas ir valymas	20
Spausdinimo galvūčių lygiavimas	20
Įrenginio valymas	21
Šio įrenginio gabenimas	21



Problemų sprendimas

Klaidų indikatoriai	22
Problemos ir sprendimai	24
Susisiekimai su techninės klientų pagalbos tarnyba	26

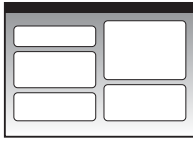
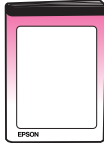
Kur rasti informacijos

Spausdinti vadovai	
	Pradėkite čia Būtinai pirmiausia perskaitykite šį lapą. Šiame lape nurodoma, kaip sukonfigūruoti įrenginį ir įdiegti programinę įrangą. Taip pat jame yra instrukcijos, kaip įdėti popierių ir padėti originalus.
(ši knyga) 	Vartotojo vadovas – naudoti be kompiuterio – Šioje knygoje yra informacija apie tai, kaip naudoti įrenginį, neprijungiant jo prie kompiuterio, pvz., nurodymai, kaip kopijuoti ir spausdinti iš atminties kortelės. Jei iškyla problemų naudojant įrenginį, žr. šios knygos skyrių „Problemų sprendimas“.
Vadovai internete	
	Vartotojo vadovas Šiame vadove pateikiamos instrukcijos, kaip spausdinti ir nuskaityti iš jūsų kompiuterio, bei informacija apie programinę įrangą. Šis vadovas yra programinės įrangos kompaktiniame diske ir automatiškai įdiegiamas diegiant programinę įrangą. Jei norite skaityti šį vadovą, dukart spustelėkite piktogramą darbalaukyje.
	Pagalba internete Pagalba internete integruota kiekvienoje programoje, esančioje programinės įrangos kompaktiniame diske. Joje pateikiama išsami informacija apie programą.

Svarbios saugos instrukcijos

Prieš naudodami šį įrenginį perskaitykite ir vadovaukitės šiomis saugos instrukcijomis:

- Naudokite tik prie įrenginio pridėtą maitinimo laidą. Naudojant kitą laidą gali kilti gaisras ar nutrenkti elektra. Laido nenaudokite su jokia kita įranga.
- Įsitikinkite, kad maitinimo laidas atitinka visus vietos saugos standartus.
- Naudokite tik tokį energijos šaltinį, kuris nurodytas ant etiketės.
- Statykite įrenginį šalia elektros lizdo, kur galėtumėte lengvai ištraukti kištuką.
- Nepažeiskite maitinimo laido ir neleiskite jam sudilti.
- Jei su įrenginiu naudojate laido ilgintuvą, įsitikinkite, kad bendras įrenginio, sujungto su ilgintuvu, srovės stiprumas neviršija laido srovės stiprumo. Taip pat įsitikinkite, kad bendras visų įrenginių, įjungtų į elektros lizdą, srovės stiprumas neviršija elektros lizdo srovės stiprumo.
- Venkite vietų, kuriose greitai kinta temperatūra ar drėgmė, galimi smūgiai ar vibracija, yra dulkių.
- Aplink įrenginį palikite pakankamai vietos ventilacijai. Neužblokuokite ar neuždenkite angų įrenginio įdėkle ir nieko nedėkite į plyšius.
- Nestatykite įrenginio šalia radiatoriaus, šildymo angos ar vietose, kurias veikia tiesioginiai saulės spinduliai.
- Statykite įrenginį ant lygaus, stabilaus paviršiaus, kuris po jo pagrindu tęsiasi į visas puses. Įrenginys tinkamai neveiks, jei bus pasviręs ar pakrypęs.
- Įsitikinkite, kad įrenginio galinė dalis bent 10 cm atitraukta nuo sienos.
- Neatidarykite nuskaitymo įrenginio kopijavimo, spausdinimo ar nuskaitymo metu.
- Ant įrenginio nepilkite skysčių.
- Aplink įrenginį ir jo viduje nenaudokite aerozolio produktų, kuriuose yra degių dujų. Dėl to gali kilti gaisras.
- Nebandykite patys taisyti įrenginio, išskyrus atvejus, nurodytus jūsų dokumentacijoje.

- Išjunkite įrenginį ir kreipkitės pagalbos į kvalifikuotus priežiūros darbuotojus šiais atvejais: jei maitinimo laidas ar kištukas pažeisti, į įrenginį pateko skysčio, įrenginys nukrito ar buvo pažeistas jo korpusas, įrenginys normaliai neveikia ar jo veikimas smarkiai pakinta. Reguluokite tik tuos nustatymus, kurie aprašyti veikimo instrukcijose.
- Laikydami ar gabendami įrenginį nepakreipkite, nelaikykite jo ant šono ir neapverskite, nes iš kasečių gali ištekėti rašalas.
- Uždarydami skaitytuvą neprispauskite pirštų.

Rašalo kasečių saugos instrukcijos

- Rašalo kasetes laikykite vaikams neprieinamoje vietoje, rašalo negerkite.
- Atsargiai elkitės su panaudotomis rašalo kasetėmis. Aplink rašalo tiekimo jungtį gali būti likę rašalo. Jei rašalo patenka ant jūsų odos, nuplaukite ją muilu ir vandeniu. Jei rašalo patenka į akis, nedelsdami praplaukite jas vandeniu. Jei vis tiek jaučiate diskomfortą ar iškyla regėjimo problemų, nedelsdami apsilankykite pas gydytoją.
- Spausdinimo metu neikiškite rankų į įrenginio vidų ir nelieskite kasečių.
- Išėmę rašalo kasetę iš pakuotės nedelsdami įdėkite ją į įrenginį. Neįdėjus kasetės spausdinimo galvutė gali išdžiūti ir įrenginys nespausdins.
- Jei išimate rašalo kasetę ir paliekatė ją naudoti vėliau, apsaugokite rašalo tiekimo zoną nuo purvo bei dulkių ir laikykite kasetę toje pačioje aplinkoje kaip ir įrenginį. Rašalo tiekimo jungtyje yra sklendė, dėl kurios dangteliai ar jungikliai tampa nereikalingi, tačiau reikia saugotis, kad daiktai, prie kurių liečiasi kasetės, neišsitemptų. Nelieskite rašalo kasetės, rašalo tiekimo jungties ir aplink esančių dalių.

Įspėjimai, perspėjimai ir pastabos

Skaitydami instrukcijas atkreipkite dėmesį į nurodymus:

Įspėjimas:

Įspėjimas reikalauja vadovautis, kad išvengtumėte pavojaus susižeisti.

Perspėjimas:

Neįspėjus dėmesio į perspėjimus galite sugadinti įrenginį.

Pastaba:

Pastabose pateikiama svarbi informacija apie įrenginį.

Patarimas:

Pateikiami patarimai apie įrenginio naudojimą.

Informacija apie autoriaus teises

Jokios šio leidinio dalies negalima atkurti, laikyti paieškos sistemoje ar perduoti bet kokia forma ar bet kokiomis priemonėmis, elektroniniu, mechaniniu, fotokopijavimo, įrašymo ar kitu būdu be išankstinio raštiško „Seiko Epson Corporation“ leidimo. Čia pateikiama informacija sukurta naudoti tik su šiuo įrenginiu. „Epson“ neatsako už šios informacijos taikymą naudojant kitus spausdintuvus.

Nei „Seiko Epson Corporation“, nei jos filialai neatsakingi šio įrenginio pirkėjui ar trečiosioms šalims dėl jų patirto įrenginio pažeidimo, praradimo ar išlaidų, atsiradusių dėl nelaimingo atsitikimo, netinkamo naudojimo ar piktnaudžiavimo įrenginiu ar neįgalio šio įrenginio modifikacijų, taisymo ar pakeitimų, ar (išskyrus JAV) neatitikimo „Seiko Epson Corporation“ veikimo ir priežiūros instrukcijoms.

„Seiko Epson Corporation“ neatsakinga už jokių pažeidimų ar problemų, kylančių dėl bet kokių funkcijų ar naudojamų produktų, kurie nėra originalūs „Epson“ produktai ar „Seiko Epson Corporation“ patvirtinti „Epson“ produktai.

„Seiko Epson Corporation“ nebus laikoma atsakinga už bet kokią žalą, atsiradusią dėl elektromagnetinių trikčių, kylančių naudojant bet kokius sąsajos kabelius, kurie nėra „Seiko Epson Corporation“ patvirtinti „Epson“ produktai.

EPSON® yra registruotasis prekės ženklas, o EPSON STYLUS™ ir „Exceed Your Vision“ yra „Seiko Epson Corporation“ prekės ženklai.

USB DIRECT-PRINT™ ir USB DIRECT-PRINT logotipas yra „Seiko Epson Corporation“ prekės ženklai.
© Seiko Epson Corporation, 2002. Visos teisės ginamos.

DPOF™ yra CANON INC., „Eastman Kodak Company“, „Fuji Photo Film Co., Ltd.“ ir „Matsushita Electric Industrial Co., Ltd.“ prekės ženklas.

SDHC™ yra prekės ženklas.

„Memory Stick“, „Memory Stick Duo“, „Memory Stick PRO“ ir „Memory Stick PRO Duo“ yra „Sony Corporation“ prekės ženklai.

„xD-Picture Card“™ yra „Fuji Photo Film Co., Ltd.“ prekės ženklas.

Bendra pastaba: Kiti čia vartojami produktų pavadinimai skirti tik identifikuoti ir gali būti jų savininkų prekės ženklai. „Epson“ atsisako bet kokių ir visų teisių į šiuos ženklus.

© Seiko Epson Corporation, 2006. Visos teisės ginamos.

Dalių ir valdymo pulto funkcijų vadovas

Dalys

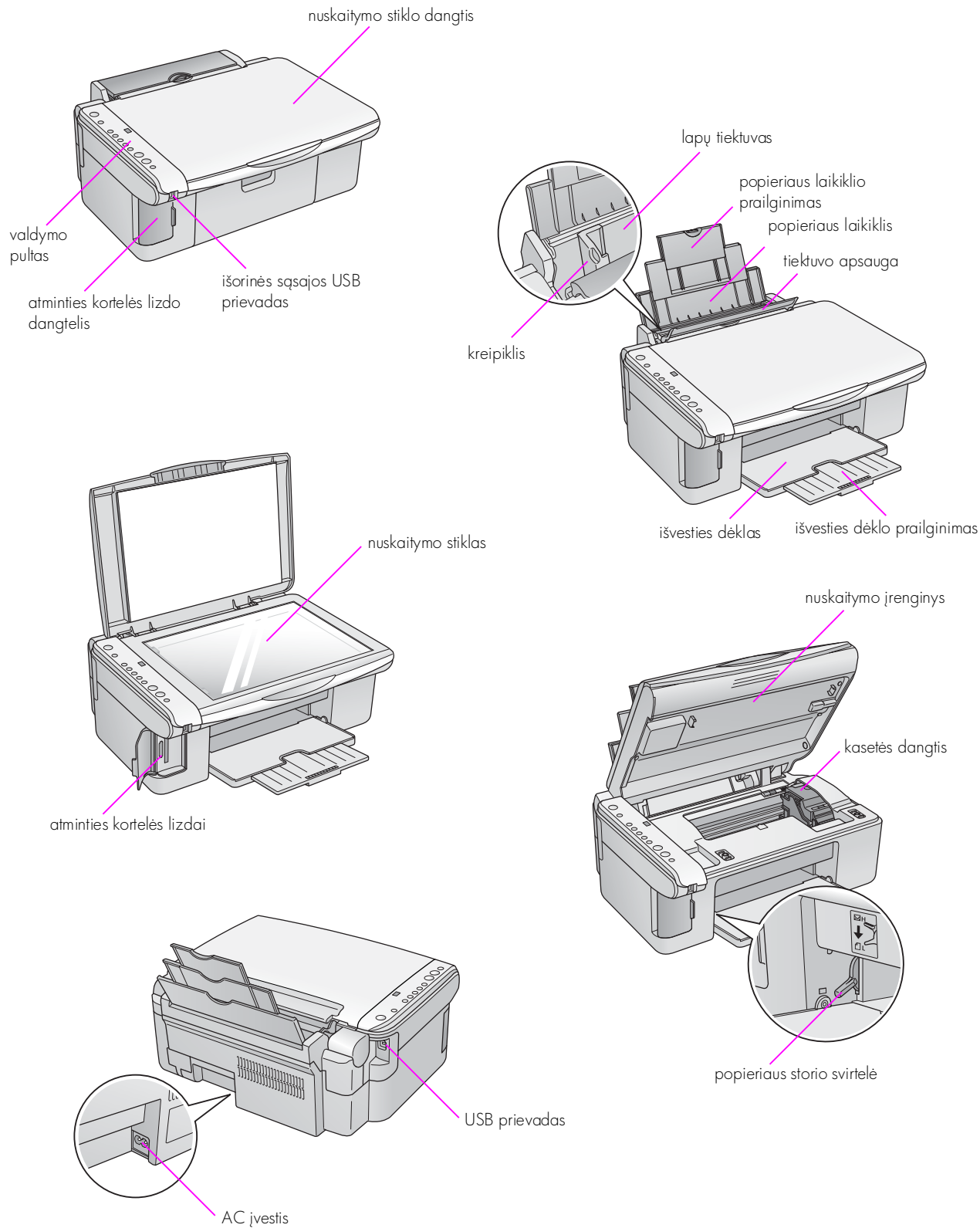

Valdymo pulto funkcijos

Mygtukai

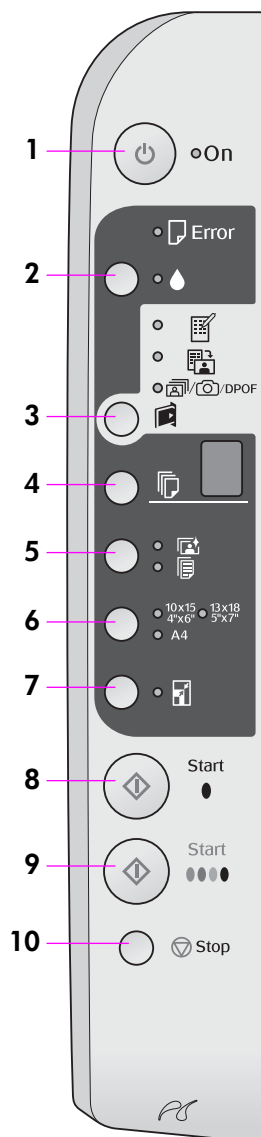

	Mygtukas	Funkcija
1	⏻ On (įjungti)	Paspauskite, jei norite įrenginį įjungti arba išjungti.
2	💧	Paspauskite, jei norite pakeisti rašalo kasetes. Paspauskite ir tris sekundes palaikykite nuspaudę, kad išvalytumėte spausdinimo galvutę (kai išjungta lemputė 💧).
3	📄 [Atminties kortelė]	Paspauskite, jei norite spausdinti nuotraukas iš atminties kortelės. 📄 [Print Index Sheet -A4-] (spausdinti A4 formato indeksų lapą) Ši funkcija paprastai pasirenkama, kai paspaudžiate mygtuką Atminties kortelė. 📄 [Print From Index Sheet] (spausdinti iš indeksų lapo) Funkcija automatiškai pasirenkama baigus spausdinti atminties kortelės indeksų lapus. 📄/📄/📄/📄 [Print All/DPOF/PictBridge] (spausdinti visas/DPOF/PictBridge) Pasirinkite šią funkciją, jei norite spausdinti visus atminties kortelėje esančius vaizdus, jei norite spausdinti vaizdus naudodami atminties kortelėje saugomą DPOF informaciją arba jei norite spausdinti vaizdus tiesiogiai iš skaitmeninio fotoaparato. Pastaba: DPOF režimas galimas tik tuomet, kai atminties kortelės vaizduose yra DPOF informacija. Norėdami spausdinti visus atminties kortelėje esančius vaizdus išjunkite savo fotoaparato DPOF režimą.
4	📄 [Copies] (kopijos)	Paspauskite, kad nustatytumėte kopijų skaičių. Skaičius lange keičiasi nuo 1 iki 9, tada -, o tada vėl iš naujo.
5	📄/📄 [Paper Type] (popieriaus tipas)	Paspauskite, kad nustatytumėte popieriaus tipo pasirinktį. Pasirinkite 📄, jei į lapų tiektuvą įdėjote fotografinį popierių. Pasirinkite 📄, jei į lapų tiektuvą įdėjote paprastą popierių.
6	10 × 15 4" × 6" 13 × 18 5" × 7" A4 [Paper Size] (popieriaus dydis)	Paspauskite, jei norite pasirinkti į lapų tiektuvą įdėto popieriaus dydį.
7	📄 [Fit to Page] (talpinti puslapyje)	Paspauskite, kad padidintumėte ar sumažintumėte kopijuojamą vaizdą taip, kad jis atitiktų popieriaus dydį. Kopijuodami nuotraukas galite pasirinkti, ar spausdinti su rėmeliais, ar be jų (➔ „Nuotraukų kopijavimas“ puslapyje 11).
8	◇ Start (pradėti) ● [B&W]	Paspauskite, jei norite daryti nespalvotas kopijas.
9	◇ Start (pradėti) 0000 [Color] (spalvotai)	Paspauskite, jei norite daryti spalvotas kopijas arba pradėti spausdinti iš atminties kortelės.
10	⏹ Stop (stabdyti)	Paspauskite, jei norite stabdyti kopijavimą. Spausdinamas lapas išmetamas, o kopijų skaičius nustatomas iš naujo.

Lemputės

● = įjungta ● = mirksi

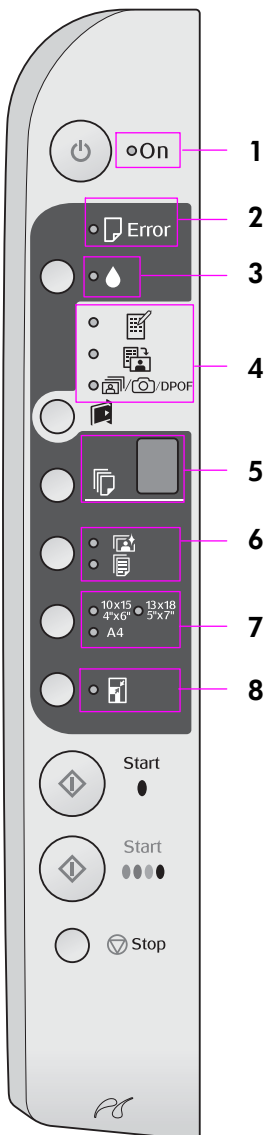

	Lemputė	Simbolis	Būsena
1	On (įjungti)	●	Įrenginys yra įjungtas.
		● (lėtai)	Įrenginys yra aktyvus.
		● (greitai)	Įrenginys išsijungia.
2	Error (klaida)	● arba ●	Įvyko klaida (→ „Problemų sprendimas“ puslapyje 22).
3	●	●	Rašalo kasetėje yra mažai rašalo. Galite toliau spausdinti, kol jis baigsis.
		●	Rašalo kasetė tuščia arba jos nėra.
4	<p>● [Print Index Sheet -A4-] (spausdinti A4 formato indeksų lapą)</p> <p>● [Print From Index Sheet] (spausdinti iš indeksų lapo)</p> <p>● / ● / DPOF [Print All/DPOF/PictBridge] (spausdinti visas/DPOF/PictBridge)</p>	●	Nustatyta viena iš atminties kortelės spausdinimo pasirinkčių.
		● / ● / DPOF	Atminties kortelės spausdinimo pasirinktys yra DPOF režimu.
5	<p>● [Copies] (kopijos) (langas)</p>	Nuo 1 iki 9	Nurodo kopijų skaičių.
		-	Bus išspausdinta iki 100 kopijų, atsižvelgiant į tai, kiek įdėta popieriaus.
		E	Įvyko klaida.
		H	Popieriaus storio svirtelė nustatyta į <input checked="" type="checkbox"/> (vokų) padėtį.
		L	Popieriaus storio svirtelė nustatyta į <input type="checkbox"/> (standartinę) padėtį.
		P	Mirksi, kai prijungiamas fotoaparatas su „PictBridge“ duomenimis. Kai prijungtas įrenginys nepalaikomas, P dukart sumirksi ir ima mirksėti lempučių Error (klaida) ir / / DPOF [Print All/DPOF/PictBridge] (spausdinti visas/DPOF/PictBridge).
.	(taškas)	Įrenginys įjungia režimą „sleep“ (miegas), kai 15 minučių nepaspaudžiamas joks mygtukas. Paspauskite bet kurį mygtuką (išskyrus mygtuką On (įjungti), kad jį „pažadintumėte“.	
6	<p>● [Photo Paper] (fotografinis popierius)</p> <p>● [Plain Paper] (paprastas popierius)</p>	●	Nurodo pasirinktą popieriaus tipą.
7	<p>10 × 15 4" × 6"</p> <p>13 × 18 5" × 7"</p> <p>A4</p>	●	Nurodo pasirinktą popieriaus dydį.
8	<p><input checked="" type="checkbox"/> [Fit to Page] (talpinti puslapyje)</p>	●	<p>Pasirinkus popieriaus tipą <input type="checkbox"/> [Plain Paper] (paprastas popierius), nukopijuotas vaizdas sumažinamas arba padidinamas taip, kad atitiktų pasirinktą popieriaus dydį su rėmeliais.</p> <p>Pasirinkus popieriaus tipą <input checked="" type="checkbox"/> [Photo Paper] (paprastas popierius), nukopijuotas vaizdas sumažinamas arba padidinamas taip, kad atitiktų pasirinktą popieriaus dydį be rėmelių.</p>

Popieriaus naudojimas

„Epson“ siūlo daugybę įvairaus specialaus popieriaus. Jį naudodami su „Epson“ spausdintuvais ir rašalu gausite puikius rezultatus. Popieriaus tipas turi didelės įtakos spausdinio išvaizdai, todėl visada stenkitės pasirinkti jūsų darbui tinkamą popierių.

Popieriaus pasirinkimas

Jei tiesiog darote kopiją ar spausdinate grubų juodraštį, paprastas popierius puikiai tinka. Tačiau siekdami geriausių rezultatų naudokite vieną iš specialių „Epson“ popieriaus rūšių, skirtų rašaliniams spausdintuvams, sukurtų būtent šiam įrenginiui.

Prieš spausdindami turite pasirinkti tinkamą popieriaus rūšies nustatymą valdymo pulte. Šis svarbus nustatymas reguliuoja, koku būdu rašalas patenka ant popieriaus.

Pasirinkite vieną iš šių popieriaus rūšių ir nustatymų.

Popieriaus rūšis	Dydis	Popieriaus rūšies nustatymas	Talpa
Plain paper (paprastas popierius)*	A4	Plain paper (paprastas popierius)	12 mm
EPSON Bright White Ink Jet Paper (poliruotas popierius rašaliniams spausdintuvams)	A4	Plain paper (paprastas popierius)	80 lapų
EPSON Premium Ink Jet Plain Paper (paprastas popierius rašaliniams spausdintuvams)	A4	Plain paper (paprastas popierius)	100 lapų
EPSON Premium Glossy Photo Paper (aukščiausios kokybės blizgus fotografinis popierius)	10 × 15 (4 × 6 in.) 13 × 18 (5 × 7 in.) A4	Photo paper (fotografinis popierius)	20 lapų
EPSON Premium Semigloss Photo Paper (aukščiausios kokybės pusiau blizgus fotografinis popierius)	10 × 15 (4 × 6 in.) A4	Photo paper (fotografinis popierius)	20 lapų
EPSON Glossy Photo Paper (paprastas blizgus fotografinis popierius)	10 × 15 (4 × 6 in.) 13 × 18 (5 × 7 in.) A4	Photo paper (fotografinis popierius)	20 lapų
EPSON Ultra Glossy Photo Paper (itin blizgus fotografinis popierius)	10 × 15 (4 × 6 in.) 13 × 18 (5 × 7 in.) A4	Photo paper (fotografinis popierius)	20 lapų

* Galite naudoti popierių, kurio tankis yra 64–90 g/m².

Popieriaus įdėjimas

1. Atidarykite ir praplalinkite popieriaus laikiklį.

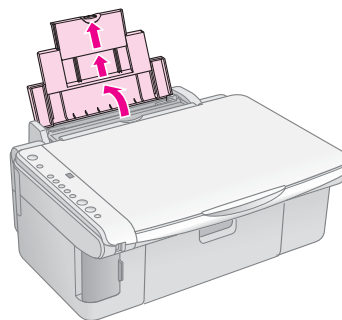

2. Atidarykite išvesties dėklą ir ištraukite prailginimą.

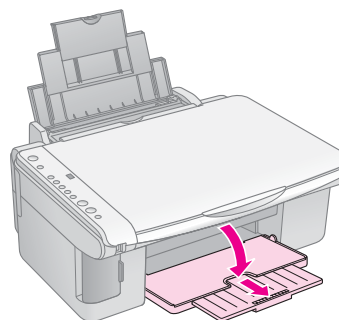

3. Atverskite tiektuvo apsaugą į priekį

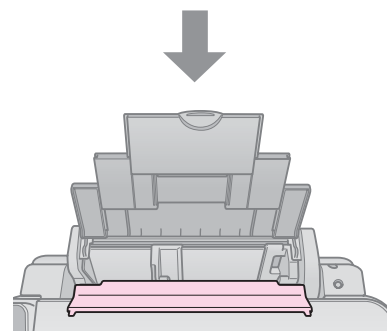
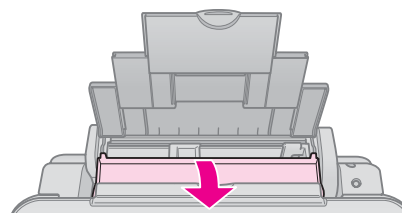

4. Nustatykite popierių, kaip parodyta paveikslėliuose toliau.

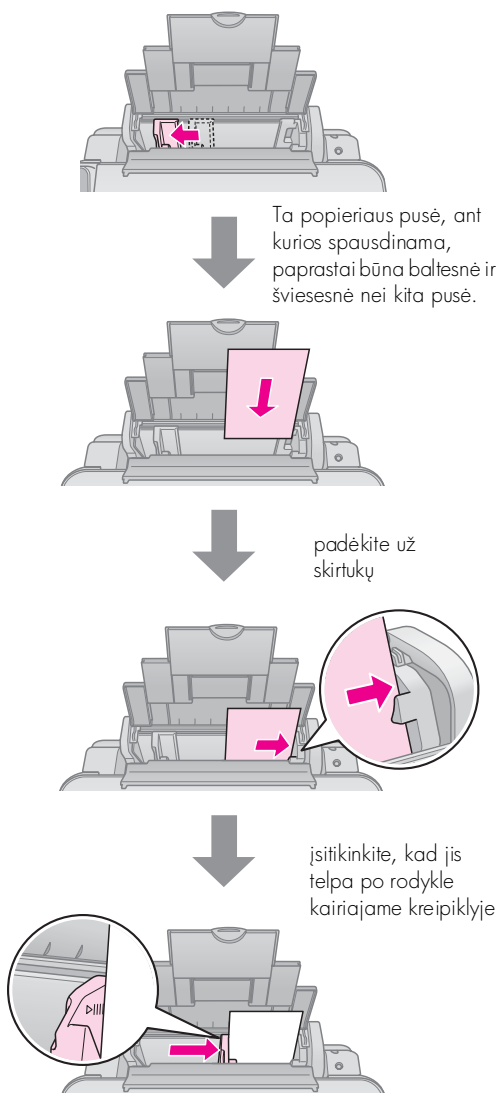

5. Atverskite tiektuvo apsaugą atgal.

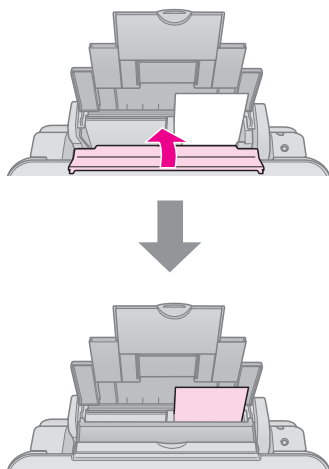

10 × 15 cm (4 × 6 in.) and
13 × 18 cm (5 × 7 in.)

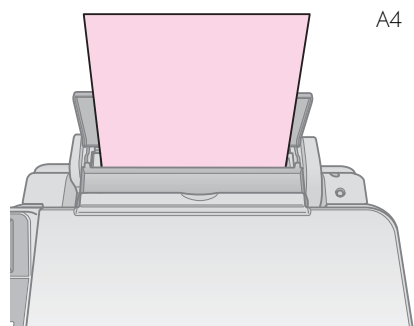
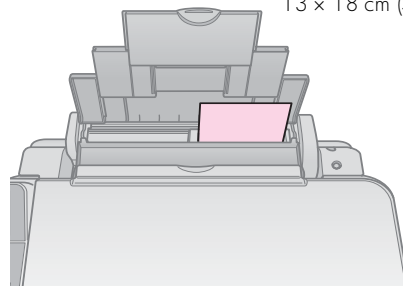

Taip pat įsitikinkite, kad popieriaus storio svirtelė nustatyta į padėtį .

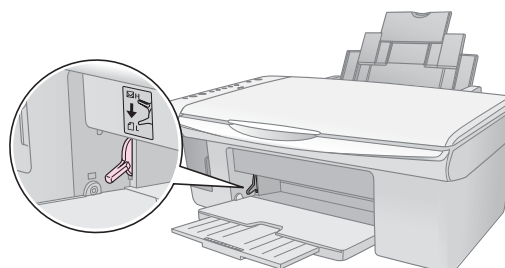

Kai svirtelę nustatote į padėtį , valdymo pulto lange [Copies] (kopijos) trumpai parodoma raidė L, kai nustatote ją į padėtį , parodoma raidė H.

Pastaba:

Nedėkite daugiau popieriaus lapų nei rekomenduojama. Prieš spausdindami patikrinkite nustatymą **Paper Type** (popieriaus rūšis) ir įsitikinkite, kad nustatyta tokia popieriaus rūšis, kokią naudojate (➔ „Popieriaus pasirinkimas“ puslapyje 8).

Kopijavimas

Dokumentus ir nuotraukas galite kopijuoti nenaudodami kompiuterio.

Kopijuodami atsižvelkite į tai, kad:

- Nukopijuotas vaizdas gali būti nevysiškai tokio pat dydžio kaip originalas.
- Atsižvelgiant į naudojamo popieriaus tipą, spausdinimo kokybę spausdinimo viršuje ir apačioje gali būti prastesnė arba tos vietos gali būti dėmėtos.
- Jei spausdindami pastebite, kad indikatorius rodo, jog liko nedaug rašalo, galite kopijuoti, kol baigsis rašalas, arba sustabdyti spausdinimą ir pakeisti kasetę.
- Pasirūpinkite, kad nuskaitymo stiklas būtų švarus.
- Prispauskite dokumentą arba nuotrauką prie nuskaitymo stiklo. Jei prispausite nepakankamai, spausdinys bus neryškus.
- Netraukite spausdinamo popieriaus, jis bus išmestas automatiškai.

Dokumento padėjimas ant nuskaitymo stiklo

1. Atidarykite nuskaitymo stiklo dangtį ir padėkite savo originalą viršutiniame kairiajame kampe gerąja puse į apačią.

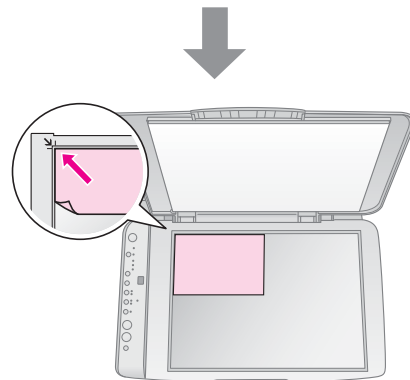
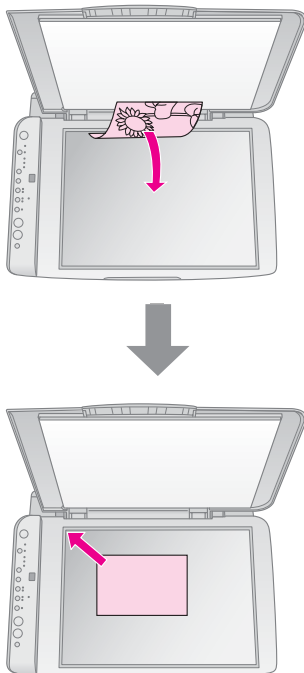

2. Dangtį uždarykite atsargiai, kad nepajudintumėte originalo.

Perspėjimas:

Nuskaitymo stiklo dangčio neatlenkite daugiau nei galima ir nedėkite sunkių objektų ant įrenginio viršaus.

Jei reikia kopijuoti storą ar didelį dokumentą, galite nuimti nuskaitymo stiklo dangtį. Tiesiog atidarykite jį ir patraukite tiesiai į viršų.

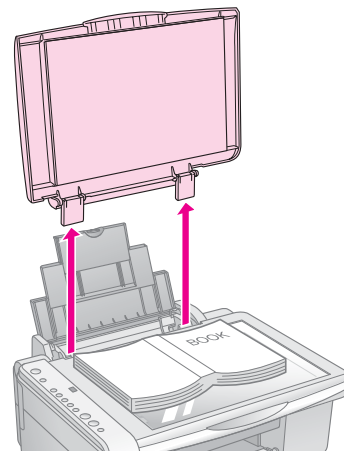

Jei reikia prispausinti dokumentą jį kopijuojant, nespauskite per stipriai ir būkite atsargūs, kad jo nepajudintumėte.

Pabaigę darbą įdėkite nuskaitymo stiklo dangtį į vietą, įstatydami laikiklius atgal į lizdus.

Dokumentų kopijavimas



Patarimas:

Paprastas kopijavimo popierius tinka naudoti kasdien. Norėdami gauti aiškiau nukopijuotą tekstą ir ryškesnes spalvas, išbandykite kurį nors specialųjį „Epson“ popierių (➔ „Popieriaus pasirinkimas“ puslapyje 8).

1. Įdėkite paprasto popieriaus (➔ puslapis 8).
2. Padėkite dokumentą ant nuskaitymo stiklo (➔ „Dokumento padėjimas ant nuskaitymo stiklo“ puslapyje 10).
3. Valdymo pulte sureguliuokite tokius nustatymus.

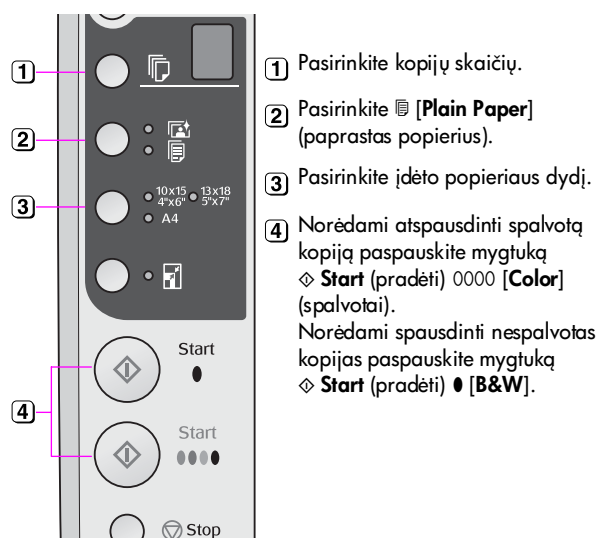

- 1 Pasirinkite kopijų skaičių.
- 2 Pasirinkite [Plain Paper] (paprastas popierius).
- 3 Pasirinkite įdėto popieriaus dydį.
- 4 Norėdami atspausdinti spalvotą kopiją paspauskite mygtuką **Start** (pradėti) **0000 [Color]** (spalvotai).
Norėdami spausdinti nespalsvotas kopijas paspauskite mygtuką **Start** (pradėti) **[B&W]**.

Patarimas:

Jei norite nustatyti, kad kopijos dydis automatiškai atitiktų įdėto popieriaus dydį, paspaudę mygtuką **[Fit to Page]** (talpinti puslapyje) įjunkite lemputę **[Fit to Page]** (talpinti puslapyje).

Sumirksi lemputė **On** (įjungti) ir po akimirkos jūsų dokumentas nukopijuojamas.

Jei reikia sustabdyti kopijavimą, paspauskite mygtuką **Stop** (sustabdyti).

Pastaba:

Jei kopijos kampai apkarpomai, originalą šiek tiek patraukite nuo krašto.

Nuotraukų kopijavimas



1. Įdėkite fotografinio popieriaus (➔ puslapis 8).

2. Padėkite dokumentą ant nuskaitymo stiklo (➔ „Dokumento padėjimas ant nuskaitymo stiklo“ puslapyje 10).
3. Valdymo pulte sureguliuokite tokius nustatymus.

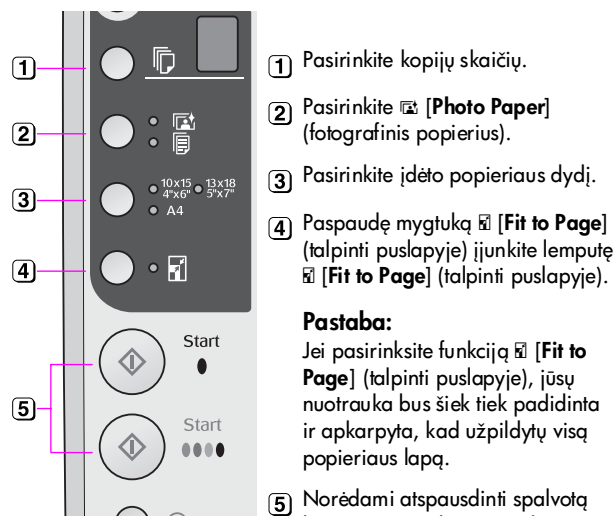

- 1 Pasirinkite kopijų skaičių.
- 2 Pasirinkite [Photo Paper] (fotografinis popierius).
- 3 Pasirinkite įdėto popieriaus dydį.
- 4 Paspaudę mygtuką **[Fit to Page]** (talpinti puslapyje) įjunkite lemputę **[Fit to Page]** (talpinti puslapyje).

Pastaba:

Jei pasirinksite funkciją **[Fit to Page]** (talpinti puslapyje), jūsų nuotrauka bus šiek tiek padidinta ir apkarpyta, kad užpildytų visą popieriaus lapą.

- 5 Norėdami atspausdinti spalvotą kopiją paspauskite mygtuką **Start** (pradėti) **0000 [Color]** (spalvotai).
Norėdami spausdinti nespalsvotas kopijas paspauskite mygtuką **Start** (pradėti) **[B&W]**.

Patarimas:

Jei norite, kad būtų spausdinama paliekant baltą rėmelį, paspaudę mygtuką **[Fit to Page]** (talpinti puslapyje) išjunkite lemputę **[Fit to Page]** (talpinti puslapyje).

Sumirksi lemputė **On** (įjungti) ir po akimirkos jūsų nuotrauka nukopijuojama.

Jei reikia sustabdyti kopijavimą, paspauskite mygtuką **Stop** (sustabdyti).

Kopijavimo spartinimas

Jei norite greitai atlikti kopijavimą ir jums nereikia aukštos kokybės, galite spausdinti „Draft“ (juodraščio) kopiją. Spaudinio kokybė būna prastesnė, tačiau išspausdinama greičiau.

1. Įdėkite paprasto A4 formato popieriaus ir valdymo skyde pasirinkite [Plain Paper] (paprastas popierius) ir **A4**.
2. Kai jau galite kopijuoti, paspauskite ir palaikykite nuspaudę mygtuką **Stop** (stabdyti), tada paspauskite ir palaikykite nuspaudę mygtuką **Start** (pradėti) **0000 [Color]** (spalvotai) (jei norite daryti spalvotą kopiją) arba mygtuką **Start** (pradėti) **[B&W]** (jei norite daryti nespalsvotą kopiją).
3. Atleiskite mygtuką, kai pradeda mirksėti lemputė **On** (įjungti).

Pastaba:

Spausdinant juodraščio kopijas maišomas juodas ir spalvotas rašalas, net jei spausdinamos nespalsvotos kopijos.

Spausdinimas iš atminties kortelės

Galite spausdinti nuotraukas tiesiai iš skaitmeninio fotoaparato atminties kortelės. Tiesiog įdėkite ją į atminties kortelės lizdą ir galite spausdinti.

Atminties kortelės naudojimas

Suderinamos kortelės

Įsitikinkite, kad jūsų atminties kortelė atitinka šiuos reikalavimus.

Kortelės tipas	„CompactFlash“, „Microdrive“, SD atminties kortelė, SDHC atminties kortelė, „MultiMediaCard“, „miniSD“ kortelė, „miniSDHC“ kortelė, „microSD“ kortelė, „microSDHC“ kortelė, „Memory Stick“, „Memory Stick PRO“, „Magic Gate Memory Stick“, „Magic Gate Memory Stick Duo“, „Memory Stick Duo“, „Memory Stick PRO Duo“, „xD-Picture Card“, „xD-Picture Card Type M“, „xD-Picture Card Type H“
Laikmenų formatas	DCF (fotoaparato failų sistemos dizaino taisyklė) 1.0 arba 2.0 versija Visi kortelių tipai suderinami su standartine versija.
Failų formatas	JPEG su standartine „Exif“ versija 2.21
Vaizdo dydis	Nuo 80 × 80 pikselių iki 9200 × 9200 pikselių
Failų skaičius	Iki 999

Atminties kortelės įdėjimas

1. Išjunkite kompiuterį arba atjunkite jį nuo įrenginio.
2. Įsitikinkite, kad įrenginys įjungtas.
3. Atidarykite atminties kortelės lizdo dangtelį.

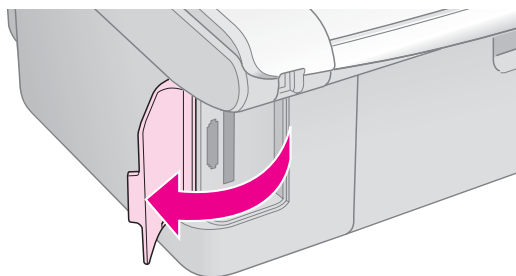

4. Įsitikinkite, kad atminties kortelės lemputė nedega, o lizduose nėra atminties kortelių. Tada įdėkite atminties kortelę.

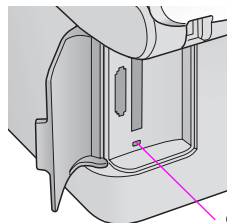

atminties kortelės lemputė

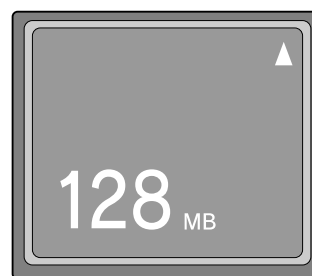
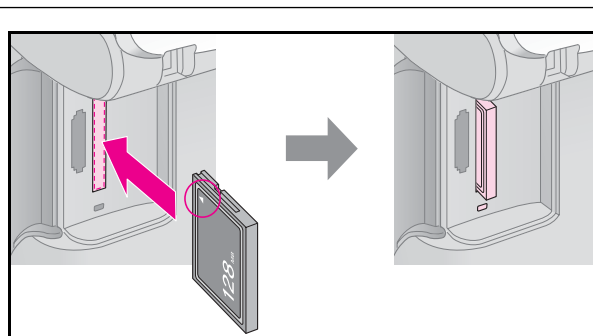

„CompactFlash“
Mikrodiskas

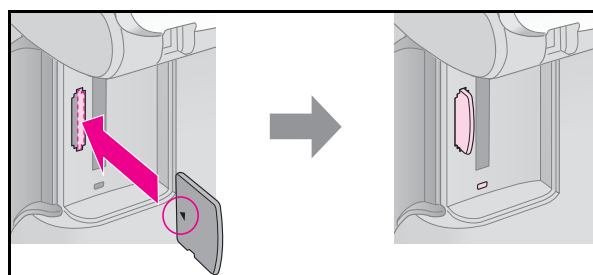

„xD-Picture Card“
„xD-Picture Card Type M“
„xD-Picture Card Type H“

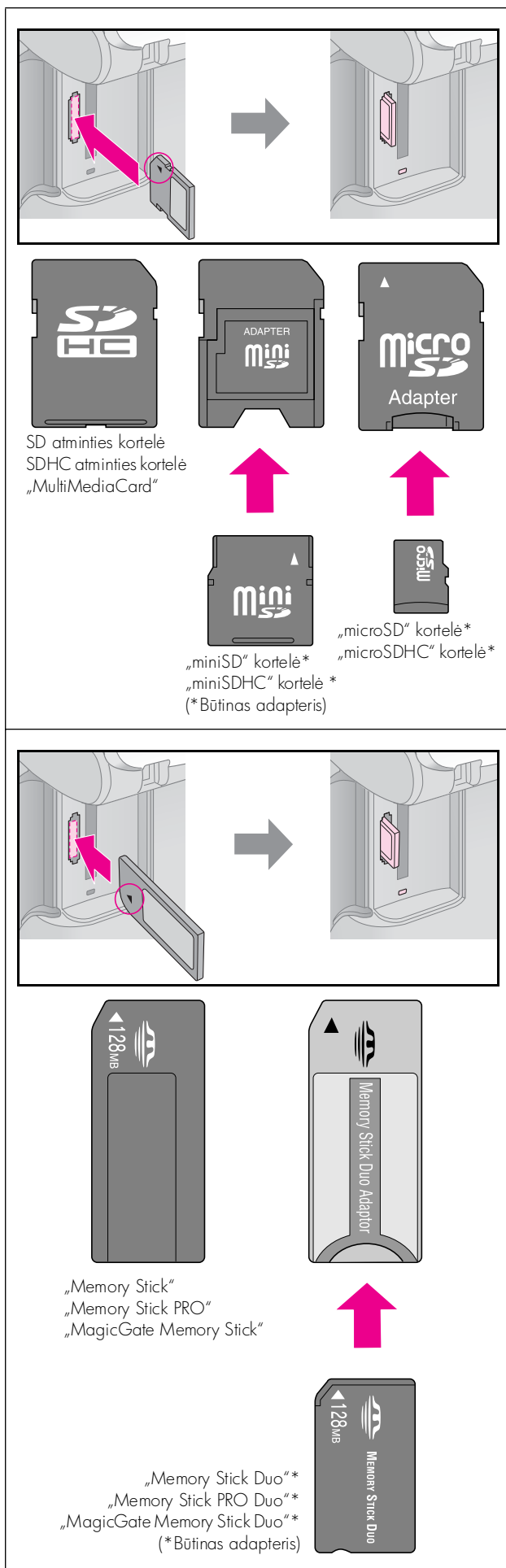

⚠ Perspėjimas:

Įsitikinkite, kad kortelę dedate tinkama kryptimi, jei būtinas adapteris, nepamirškite jo prijungti prieš dėdami kortelę. Jei to nepadarysite, gali nepavykti ištraukti kortelės iš įrenginio.

5. Įsitikinkite, kad atminties kortelės lemputė sumirksi ir toliau šviečia.
6. Uždarykite atminties kortelės lizdo dangtelį.

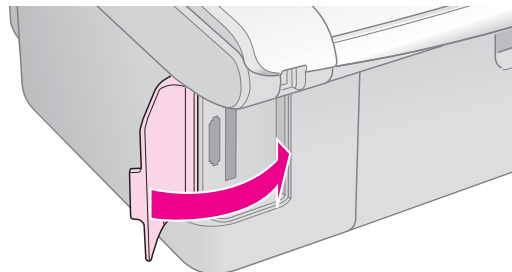

⚠ Perspėjimas:

- Tuo pačiu metu nedėkite daugiau nei vienos atminties kortelės.
- Nekiškite atminties kortelės į lizdą jėga. Visos atminties kortelės įdėti nereikia. Stumdami ją jėga, galite sugadinti įrenginį, atminties kortelę arba abu.
- Kai atminties kortelė įdėta, atminties kortelės lizdo dangtelis turi būti uždarytas. Taip į atminties kortelę ir lizdą nepateks dulkių ir statinio krūvio; kitaip galite netekti atminties kortelėje esančių duomenų arba sugadinti įrenginį.
- Statinis krūvis gali sugadinti atminties kortelę.

Pastaba:

- Iš atminties kortelės galite spausdinti tik spalvotas nuotraukas, negalite spausdinti nespalvotų.
- Jei prie įrenginio prijungtas skaitmeninis fotoaparatas, prieš įdėdami atminties kortelę jį atjunkite.

Atminties kortelės išėmimas

1. Įsitikinkite, kad baigti visi spausdinimo darbai.
2. Atidarykite atminties kortelės lizdo dangtelį.
3. Įsitikinkite, kad nemirksi atminties kortelės lemputė.
4. Išimkite atminties kortelę, tiesiai traukdami ją iš lizdo.
5. Uždarykite atminties kortelės lizdo dangtelį.

⚠ Perspėjimas:

- Neišimkite atminties kortelės ir neišjunkite įrenginio, kol mirksi atminties kortelės lemputė, nes galite prarasti duomenis.
- Jei kompiuteryje naudojama „Windows 2000“ arba XP, niekada neišjunkite įrenginio ir neatjunkite USB kabelio, kol įdėta atminties kortelė; galite netekti atminties kortelėje saugomų duomenų. Išsamesnės informacijos ieškokite internete esančiame *Vartotojo vadove*.

Nuotraukų pasirinkimas ir spausdinimas naudojant indeksų lapą

Jei norite pasirinkti nuotraukas spausdinimui, galite naudoti indeksų lapą. Pirmiausia išspausdinkite indeksų lapą, kuriame yra maži visų jūsų atminties kortelėje esančių nuotraukų paveikslėliai. Tuomet pažymėkite indeksų lape nuotraukas, kurias norite spausdinti, nuskaitykite lapą ir pasirinktos nuotraukos bus išspausdintos automatiškai.

Indeksų lapo spausdinimas

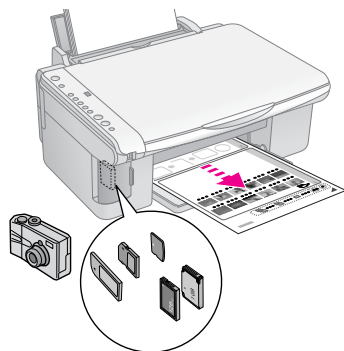

Nuotraukų pasirinkimas iš indeksų lapo

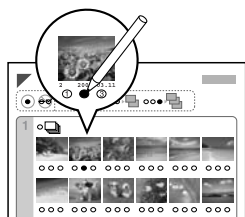

Indeksų lapo nuskaitymas.

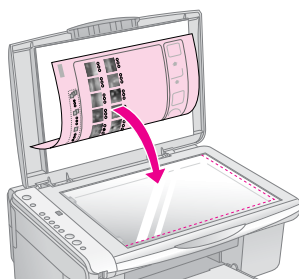

Pasirinktų nuotraukų spausdinimas

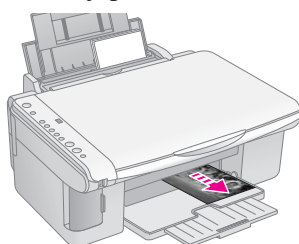

1. Indeksų lapo spausdinimas

- Įdėkite kelis paprasto A4 formato popieriaus lapus (➔ puslapis 8).

Kiekviename puslapyje spausdinama iki 30 paveikslėlių, todėl, jei jūsų atminties kortelėje yra daugiau kaip 30 nuotraukų, pasirūpinkite, kad užtektų lapų visiems indeksų lapams išspausdinti.

- Įdėkite atminties kortelę (➔ puslapis 12).
- Paspauskite mygtuką [Memory Card] (atminties kortelė) vieną arba daugiau kartų, kol užsidegs lemputė [Print Index Sheet -A4-] (spausdinti indeksų lapą A4 formatu).

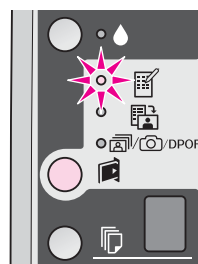

- Įsitikinkite, kad pasirinkta [Plain Paper] (paprastas popierius) ir **A4**.
- Paspauskite mygtuką **Start** (pradėti) 0000 [Color] (spalvotai). Sumirksės lemputė **On** (įjungti) ir bus išspausdintas indeksų lapas.

Jei norite atšaukti spausdinimą, paspauskite mygtuką **Stop** (stabdyti).

Pastaba:

- Įsitikinkite, kad trikampio žymė viršutiniame kairiajame indeksų lapo kampe išspausdinta teisingai. Jei indeksų lapas neišspausdintas teisingai, įrenginys negalės jo nuskaityti.
- Jei jūsų atminties kortelėje yra daug nuotraukų, tai užims kelias minutes.
- Jei spausdinami keli indeksų lapai, jie spausdinami nuo paskutinio lopo iki pirmo, todėl pirmiausiai išspausdinamos naujausios nuotraukos.

2. Nuotraukų pasirinkimas iš indeksų lapo

Pasirinkite tamsiu rašikliu užpildydami ant indekso lapo esančius apskritimus.

Teisingai:



Neteisingai:



Pasirinkite **All** (visos), kad būtų spausdinama viena kiekvienos nuotraukos kopija, arba užpildykite skaičių po 1, 2 arba 3 kopijas.

3. Indeksų lapo nuskaitymas ir pasirinktų nuotraukų spausdinimas

1. Indeksų lapą ant nuskaitymo stiklo dėkite gerą pusę į apačią ir viršutinį lapo kraštą sulygiuokite su kairiuoju dokumentų dėklo kraštu.

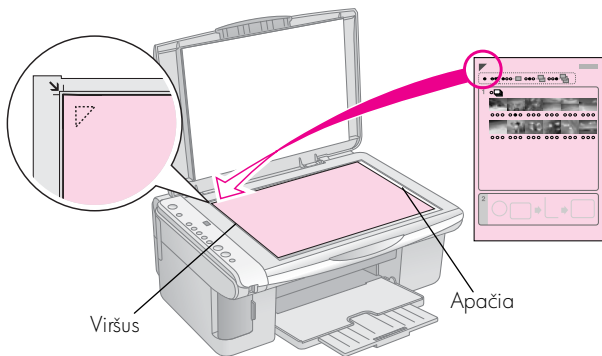

2. Uždarykite nuskaitymo stiklo dangtį.
3. Įdėkite popierių, ant kurio norite spausdinti (➔ puslapis 8). Įdėkite tiek lapų, kad užtektų visoms nuotraukoms išspausdinti.
4. Įsitikinkite, kad šviečia lemputė [Print From Index Sheet] (spausdinti iš indeksų lapo).

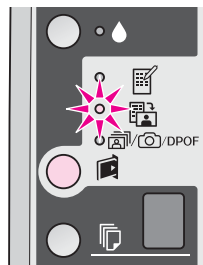

5. Pasirinkite [Plain Paper] (paprastas popierius) arba [Photo Paper] (fotografinis popierius) (atsižvelgiant į tai, kokį popierių įdėjote).
Jei pasirinksite [Plain Paper] (paprastas popierius), nuotraukos bus išspausdintos su baltu rėmeliu. Jei pasirinksite [Photo Paper] (fotografinis popierius), nuotraukos bus išspausdintos be rėmelio iki pat popieriaus krašto.
6. Pasirinkite įdėto popieriaus dydį.
7. Paspauskite mygtuką [Start] (pradėti) 0000 [Color] (spalvotai). Lapas bus nuskaitytas ir nuotraukos išspausdinamos.

Jei reikia sustabdyti spausdinimą, paspauskite mygtuką [Stop] (stabdyti).

Pastaba:

Jei turite daugiau nei vieną indeksų lapą, kiekvieną kartą palaukite, kol baigs spausdinti. Tada dar kartą atlikite anksčiau nurodytus veiksmus, kad būtų nuskaitytas ir išspausdintas kiekvienas papildomas lapas.

Visų arba DPOF nuotraukų spausdinimas

Atlikite toliau nurodytus veiksmus, jei norite spausdinti po vieną kiekvienos atminties kortelėje esančios nuotraukos kopiją, arba jei norite spausdinti tik tas nuotraukas, kurios buvo pasirinktos naudojant fotoaparato funkciją DPOF.

1. Įdėkite popierių, kurį norite naudoti (➔ puslapis 8). Įdėkite tiek lapų, kad užtektų visoms nuotraukoms išspausdinti.
2. Įdėkite atminties kortelę (➔ puslapis 12).
3. Spauskite mygtuką [Memory Card] (atminties kortelė) tol, kol nepradeda šviesti lemputė [Print All/DPOF/PictBridge] (spausdinti visas/DPOF/PictBridge).

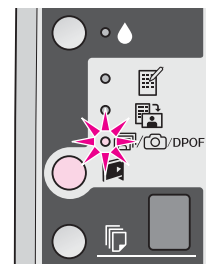

Pastaba:

Jei atminties kortelėje nėra DPOF informacijos, bus spausdinama po vieną atminties kortelėje esančių nuotraukų kopijų.

4. Pasirinkite [Plain Paper] (paprastas popierius) arba [Photo Paper] (fotografinis popierius) (atsižvelgiant į tai, kokį popierių įdėjote).

Jei pasirinksite [Plain Paper] (paprastas popierius), nuotraukos bus išspausdintos su baltu rėmeliu. Jei pasirinksite [Photo Paper] (fotografinis popierius), nuotraukos bus išspausdintos be rėmelio iki pat popieriaus krašto.

5. Pasirinkite įdėto popieriaus dydį.
6. Paspauskite mygtuką [Start] (pradėti) 0000 [Color] (spalvotai), kad būtų spausdinamos nuotraukos.

Jei norite atšaukti spausdinimą, paspauskite mygtuką [Stop] (stabdyti).

Spausdinimas iš skaitmeninio fotoaparato



Galite spausdinti nuotraukas prijungę skaitmeninį fotoaparatą tiesiogiai prie šio įrenginio.

Reikalavimai skaitmeniniam fotoaparatui

Įsitikinkite, kad jūsų fotoaparatas ir nuotraukos atitinka šiuos reikalavimus.

Tiesioginio spausdinimo galimybė	„PictBridge“ arba USB DIRECT-PRINT
Failų formatas	JPEG
Vaizdo dydis	Nuo 80 × 80 pikselių iki 9200 × 9200 pikselių

Prijungimas ir spausdinimas

1. Įsitikinkite, kad įrenginys nespausdina dokumentų iš kompiuterio, ir išimkite iš jo visas atminties korteles.
2. Įdėkite popierių, kurį norite naudoti (➔ puslapis 8). Įdėkite tiek lapų, kad užtektų visoms nuotraukoms išspausdinti.
3. Pasirinkite  **[Plain Paper]** (paprastas popierius) arba  **[Photo Paper]** (fotografinis popierius) (atsižvelgiant į tai, kokį popierių įdėjote).

Jei pasirinksite  **[Plain Paper]** (paprastas popierius), nuotraukos bus išspausdintos su baltu rėmeliu.

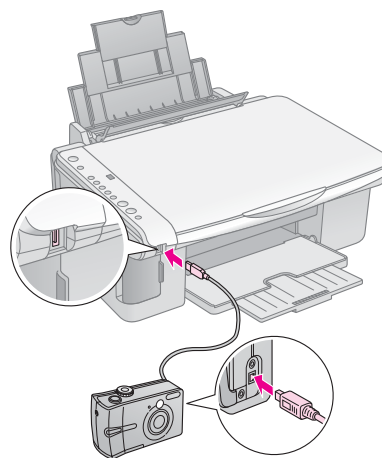

Jei pasirinksite  **[Photo Paper]** (fotografinis popierius), nuotraukos bus išspausdintos be rėmelio iki pat popieriaus krašto.

4. Pasirinkite įdėto popieriaus dydį.
5. USB kabelį, kurį gavote su fotoaparatu, prijunkite prie išorinės šio įrenginio sąsajos USB prievado.



6. Įsitikinkite, kad jūsų fotoaparatas yra įjungtas ir naudokite jį norėdami pasirinkti spausdintinas nuotraukas, pritaikykite reikiamus nustatymus ir spausdinkite nuotraukas. Išsamesnės informacijos ieškokite fotoaparato vartotojo vadove.

Pastaba:

- ❑ Jei jūsų fotoaparatas nesuderinamas su „PictBridge“ arba USB DIRECT-PRINT,  **[Copies]** (kopijos) lange bus rodoma po du kartus mirksinti **P** ir pradės mirksėti  **Error** (klaida) ir  **[Print All/DPOF/PictBridge]** (spausdinti viską/DPOF/PictBridge) lemputės. „Epson“ negarantuoja suderinamumo su jokiais fotoaparatais.
- ❑ Atsižvelgiant į šio įrenginio ir skaitmeninio fotoaparato nustatymus, kai kurie popieriaus rūšies, dydžio ir išdėstymo deriniai gali būti nepalaikomi.
- ❑ Kai kurie skaitmeninio fotoaparato nustatymai spaudinyje gali neatsispindėti.

Priežiūra

Šis įrenginys geriausiai veiks, jei atliksite šiame skyriuje aprašytas procedūras. Taip pat šiame skyriuje yra instrukcijos, kaip pakeisti rašalo kasetes bei įrenginį transportuoti.

Rašalo kasečių keitimas

Kai pradeda mirksėti rašalo lemputė , vienoje ar keliose kasetėse baigiasi rašalas. Įsitikinkite, kad turite kasečių, kuriomis pakeisite senąsias.

Kai rašalo lemputė  nebeužgesta, reikia pakeisti atitinkamas kasetes.

Patarimas:

Jei kasetė yra senesnė nei šešių mėnesių, gali imti blogėti spausdinimo kokybė. Jei reikia, pabandykite nuvalyti spausdinimo galvutę (→ „Spausdinimo galvutės valymas“ puslapyje 20). Jei spaudiniai vis tiek neatrodo tinkamai, galbūt reikia pakeisti kasetę.

Rašalo kasetės būsenos tikrinimas

Tikrindami spausdinimo galvutę taip pat galite patikrinti rašalo kasetės būseną (→ „Spausdinimo galvutės tikrinimas“ puslapyje 20). Kiekvienoje kasetėje likusio rašalo kiekį procentais galite matyti išspausdintame testiniame pavyzdyje.

Kai ims trūkti rašalo, įsitikinkite, kad turite kasečių, kuriomis pakeisite senąsias. Jei kasetė tuščia, spausdinti negalėsite.

Pastaba:

„Epson“ negali užtikrinti kitų gamintojų rašalo kokybės ar patikimumo. Jei įdėta kito gamintojo rašalo kasetė, rašalo kasetės būseną nebus rodoma.

Rašalo kasečių įsigijimas

Įdėję „Epson“ rašalo kasetes galėsite jas naudoti šešis mėnesius, kol baigsis galiojimas

Spalva	Produkto numeris	
	DX5000 serija	CX4900 serija
Juoda	T0711	T0731
Žalsvai mėlyna	T0712	T0732
Rausvai raudona	T0713	T0733
Geltona	T0714	T0734

Perspėjimas:

„Epson“ rekomenduoja naudoti originalias „Epson“ rašalo kasetes. Naudojamos ne „Epson“ rašalo kasetės gali pridaryti žalos, kurios neatlygins „Epson“ garantijos, o kartais jos gali sukelti netinkamą spausdintuvo veikimą. „Epson“ negali užtikrinti kitų gamintojų rašalo kokybės ar patikimumo. Informacija apie rašalo kasetės būseną nerodoma, jei naudojamas kito gamintojo rašalas.

Atsargumo priemonės dirbant su rašalo kasetėmis

Įspėjimas:

Jei rašalo patenka ant rankų, nusiplaukite jas muilu ir vandeniu. Jei rašalo patenka į akis, nedelsdami praplaukite jas vandeniu. Jei vis tiek jaučiate diskomfortą ar iškyla regėjimo problemų, nedelsdami apsilankykite pas gydytoją.

- Jei nenorite sugadinti įrenginio, niekada ranka nejudinkite spausdinimo galvutės.
- Kai rašalas kurioje nors kasetėje baigsis, toliau kopijuoti arba spausdinti negalėsite netgi tada, jei kitose kasetėse dar bus rašalo.
- Tuščias kasetes palikite, kol turėsite, kuo jas pakeisti. Kitu atveju gali uždžiūti spausdinimo galvutės purkštukuose likęs rašalas.
- Ant kiekvienos rašalo kasetės esanti integruotos grandinės mikroschema tikrina, kiek rašalo sunaudojama kiekvienoje kasetėje. Kasetes galima naudoti net ir iššmus ir vėl įdėjus. Tačiau truputį rašalo sunaudojama kiekvieną kartą įdedant kasetę, nes spausdintuvą automatiškai patikrina, ar kasetė tinkama.
- Rašalo kasetės, kurioje mažai rašalo, pakartotinai įdėjus naudoti negalima.

Rašalo kasečių išėmimas ir įdėjimas

Prieš pradėdami įsitikinkite, kad turite naujų rašalo kasečių. Pradėję keisti kasetes, turite neatidėliodami atlikti visus nurodytus veiksmus.

1. Įsitikinkite, kad įrenginys įjungtas.
2. Įsitikinkite, kad nuskaitymo stiklo dangtis yra uždarytas, tada pakelkite nuskaitymo įrenginį.

Perspėjimas:

Nekelkite nuskaitymo įrenginio, jei nuskaitymo stiklo dangtis atidarytas.

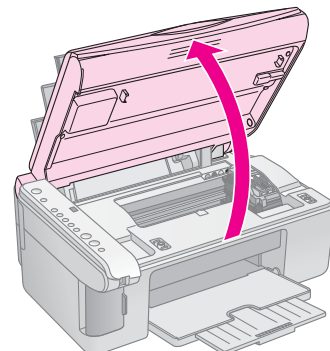

3. Paspauskite ir atleiskite rašalo mygtuką ▲.

Rašalo kasečių laikiklis pasislinks į tikrinimo padėtį ir įsijungs lemputė **On** (įjungti) ir rašalo lemputė ▲. Jei vienoje iš kasečių baigiasi ar jau baigėsi rašalas, įrenginys perkelia kasetę prie žymės Ø.

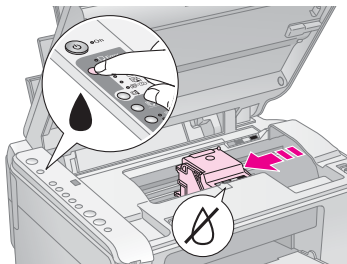

Jei visose kasetėse rašalo pakanka, spausdinimo galvutė pajudės į rašalo kasetės keitimo poziciją. Pereikite prie 5 veiksmo.

Pastaba:

Nelaikykite nuspaudę rašalo mygtuko ▲. Jei jį palaikysite nuspaudę tris ar daugiau sekundžių, prasidės spausdinimo galvūčių valymas.

4. Dar kartą paspauskite rašalo mygtuką ▲.

- Jei daugiau nei vienoje iš kasečių baigiasi ar jau baigėsi rašalas, kita kasetė perkeliama prie žymės Ø.
- Kai identifikuojamos visos kasetėse, kuriose baigiasi ar jau baigėsi rašalas, spausdinimo galvutė pajuda į rašalo kasetės keitimo poziciją.

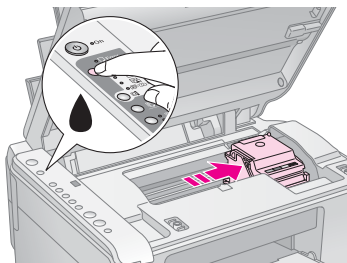

5. Atidarykite kasetės dangtelį.

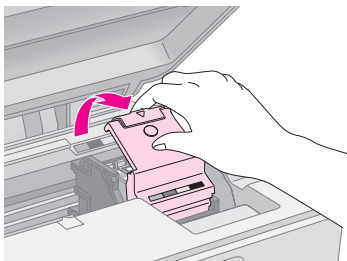

⚠ Perspėjimas:

- ❑ Niekada nebandykite atidaryti kasetės dangtelio, kol spausdinimo galvutė juda. Palaukite, kol kasetės atsidurs keitimo vietoje.
- ❑ Saugokitės, kad neliestumėte žemiau paryškintų dalių.

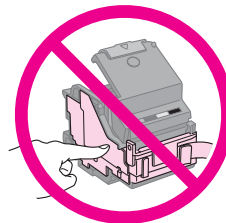

6. Išimkite norimą keisti kasetę.
Paspauskite kitoje kasetės pusėje esančią ašelę ir pakelkite ją tiesiai į viršų. Atsargiai ją išmeskite.

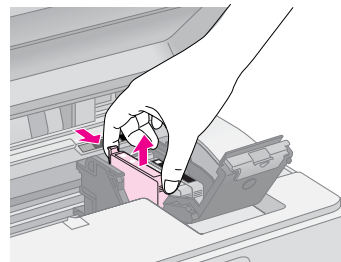

⚠ Perspėjimas:

Nepildykite rašalo kasetės iš naujo. Ne „Epson“ produktai gali pridaryti žalos, kurios „Epson“ garantijos neatlygins, o kartais jos gali sukelti netinkamą spausdintuvo veikimą.

7. Prieš atidarydami naujos kasetės pakuotę keturis ar penkis kartus ją pakratykite. Tuomet išimkite kasetę iš pakuotės.

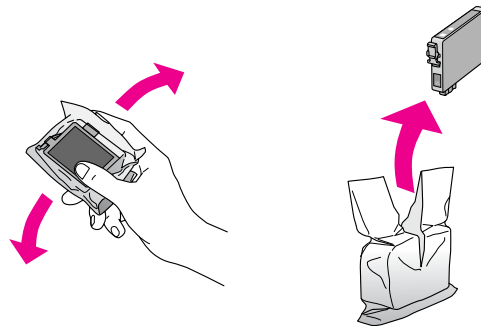

⚠ Perspėjimas:

Nelieskite žalios mikroschemos kasetės šone. Tai gali pakenkti rašalo kasetei.

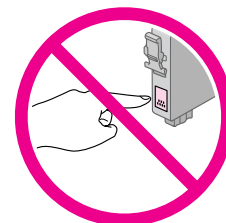

8. Nuimkite geltoną juostą nuo rašalo kasetės dugno.

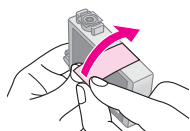

Perspėjimas:

- ❑ Turite nuimti geltoną juostą nuo kasetės prieš ją įdėdami, kitu atveju spausdinimo kokybė gali nukentėti arba įrenginys gali nebespausdinti.
- ❑ Jei įdėjote rašalo kasetę nenuėmę geltonos juostos, išimkite kasetę iš spausdintuvo, nuimkite geltoną juostą ir vėl ją įdėkite.
- ❑ Nenuimkite permatomo antspaudo nuo kasetės dugno, kitu atveju kasetė gali būti nebetinkama naudoti.

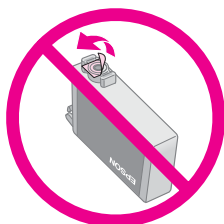

- ❑ Nenuimkite ar nenuplėškite etiketės nuo rašalo kasetės, nes rašalas gali išbėgti.

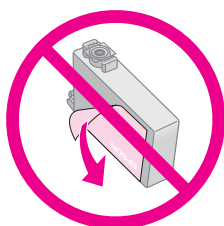

9. Naująją rašalo kasetę įdėkite į laikiklį ir spauskite, kol išgirsite trakstelėjimą.

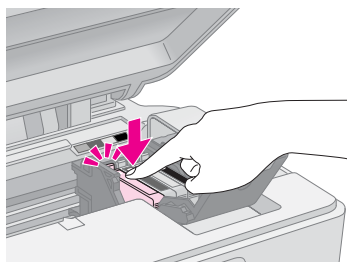

10. Pakeiskite kitas rašalo kasetes, kurias reikia pakeisti.

11. Uždarykite rašalo kasetės dangtelį ir spauskite jį, kol išgirsite trakstelėjimą.

Perspėjimas:

Jei dangtelis užsidaro sunkiai, patikrinkite, ar visos kasetės įstatytos tvirtai. Paspauskite kiekvieną kasetę, kol išgirsite trakstelėjimą. Neuždarinėkite dangtelio jėga.

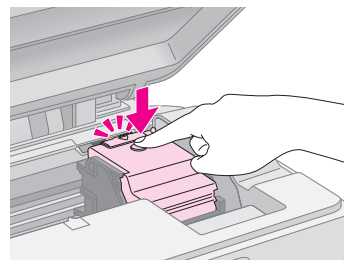

12. Uždarykite skaitytuvą.

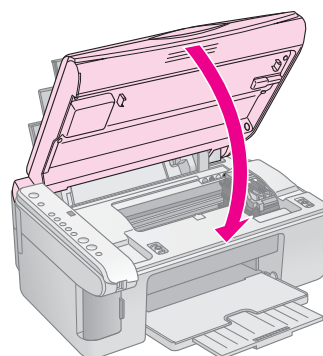

13. Paspauskite rašalo mygtuką .

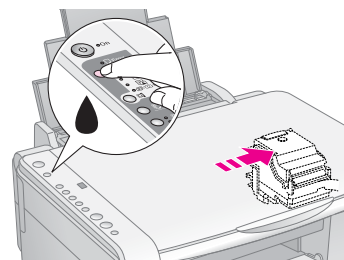

Įrenginys pradės nustatyti rašalo lygį ir pradės mirksėti lemputė **On** (įjungti). Tai užtrunka apie minutę. Kai tai baigiasi, lemputė **On** (įjungti) nustoja mirksėti ir lieka degti, o rašalo lemputė  užgesta.



Perspėjimas:

Niekada neišjunkite įrenginio, kol nustatomas rašalo lygis, nes neteksite rašalo.

Pastaba:

Jei rašalo lemputė  dega (nemirksi), gali būti, kad rašalo kasetė įdėta netinkamai. Dar kartą paspauskite rašalo mygtuką  ir iš naujo įdėkite rašalo kasetę spausdami, kol trakstelės.

Rašalo galvutės tikrinimas ir valymas



Jei spaudiniai per šviesūs, trūksta spalvų arba išilgai puslapio eina šviesūs arba tamsūs dryžiai, gali reikėti nuvalyti spausdinimo galvutę. Taip išvalysite spausdinimo galvutės purkštukus, kurie galėjo užsikimšti, jei ilgesnį laiką nenaudojote.

Patarimas:

Rekomenduojame nors kartą per mėnesį įjungti įrenginį, kad būtų palaikoma gera spausdinimo kokybė.

Spausdinimo galvutės tikrinimas

Galite išspausdinti purkštukui tikrinti skirtą pavyzdį ir įsitikinti, kad neužsikimšę purkštukai arba patikrinti, kaip pasisekė išvalyti spausdinimo galvutę.

1. Išjunkite įrenginį.
2. Įdėkite A4 formato paprasto popieriaus (➔ puslapis 8).
3. Laikydami nuspaudę rašalo mygtuką , paspauskite ir apie tris sekundes palaikykite mygtuką  **On** (įjungti).

Įrenginys įjungiamas ir išspausdinamas testinis pavyzdys. Taip pat parodomas kiekvienoje kasetėje likęs rašalo kiekis procentais:

4. Atidžiai peržiūrėkite išspausdintą purkštuko tikrinimo pavyzdį. Visos pasvirusios linijos turi būti ištisos, be tarpų, kaip parodyta.



- Jei spaudinys atrodo gerai, spausdinimo galvutės dar nereikia valyti.
- Jei matote tarpų, kaip parodyta žemiau, išvalykite spausdinimo galvutę, laikydamiesi kitame skyriuje pateiktų nurodymų.





Spausdinimo galvutės valymas

Atlikdami šiuos veiksmus išvalykite spausdinimo galvutę, kad rašalas būtų tiekiamas tinkamai. Prieš valydami spausdinimo galvutę atlikite purkštukų patikrinimą ir nustatykite, ar reikia valyti galvutę (➔ „Spausdinimo galvutės tikrinimas“ puslapyje 20).

Pastaba:

- Valant spausdinimo galvutę naudojamas rašalas, todėl valykite tik tada, jei pablogėja spausdinimo kokybė.
- Jei užsidega arba ima mirksėti rašalo lemputė , spausdinimo galvutės valyti negalima. Pirmiausia turite pakeisti atitinkamą rašalo kasetę (➔ „Rašalo kasečių keitimas“ puslapyje 17).

1. Įsitikinkite, kad įrenginys įjungtas ir nedega rašalo lemputė .
2. Laikykite nuspaudę rašalo mygtuką  tris sekundes, kol pradės mirksėti lemputė **On** (įjungti). Pradedamas spausdinimo galvutės valymo ciklas, o lemputė **On** (įjungti) mirksi.

Įspėjimas:

Niekada neišjunkite įrenginio galvutės valymo metu. Galite ją sugadinti.

3. Kai lemputė **On** (įjungti) nustoja mirksėti, išspausdinkite spausdinimo purkštukų tikrinimo šabloną ir patikrinkite rezultatus (➔ „Spausdinimo galvutės tikrinimas“ puslapyje 20).

Jei tarpai vis dar liko arba jei šablonas neryškus, atlikite kitą valymo ciklą ir vėl patikrinkite purkštukus.

Pastaba:



Jei išvalę tris arba keturis kartus nepastebite, kad pagerėjo kokybė, išjunkite įrenginį ir palaukite per naktį. Tai leidžia suminkštėti išdžiūvusiam rašalui. Tada vėl pabandykite išvalyti spausdinimo galvutę. Jei kokybė vis dar nepagerėja, viena iš rašalo kasečių gali būti pasenusi arba sugadinta, ir ją reikia pakeisti (➔ „Rašalo kasečių keitimas“ puslapyje 17).

Spausdinimo galvučių lygiavimas





Jei pastebite, kad vertikalios linijos purkštukų tikrinimo šablone nėra sulygiuotos, problemą galima išspręsti sulygiuojant spausdinimo galvutę.

Galite sulygiuoti spausdinimo galvutę spausdami mygtukus, arba galite iš kompiuterio paleisti spausdinimo galvutės sulygiavimo priemonę. Siekiant tikslaus sulygiavimo rekomenduojama naudoti priemonę.

Norėdami sulygiuoti spausdinimo galvutę naudodami mygtukus, atlikite šiuos veiksmus:

1. Įsitikinkite, kad įrenginys išjungtas.
2. Įdėkite A4 formato paprasto popieriaus (➔ puslapis 8).
3. Laikydami nuspaudę rašalo mygtuką  [**Copies**] (kopijos), paspauskite ir apie tris sekundes palaikykite mygtuką  **On** (įjungti).

Išspausdinamos keturios sulygiavimo pavyzdžio eilutės.

4. Pažiūrėkite į pavyzdį Nr. 1 ir raskite lygiausiai išspausdintą vietą, kurioje nesimato ryškių dryžių ar linijų.
5. Paspauskite mygtuką  [**Copies**] (kopijos), kol lange  [**Copies**] (kopijos) bus rodomas tos vietos numeris.
6. Paspauskite mygtuką  **Start**  [**B&W**] (pradėti).
7. Kartokite 5–6 veiksmus visiems kitiems sulygiavimo pavyzdžiams.

Įrenginio valymas

Šis įrenginys geriausiai veiks, jei nuolat jį valysite, laikydamiesi šiame skyriuje aprašytų procedūrų.

1. Išjunkite maitinimo laidą.
2. Išimkite visą popierių iš lapų tiektuvo.
3. Minkštu šepetėliu atsargiai nuvalykite nuo lapų tiektuvo visas dulkes ir purvą.
4. Jei nuskaitymo stiklo paviršius purvinas, nuvalykite jį minkštu, sausu, švariu skudurėliu. Jei stiklo paviršius išteptas riebalais ar kita sunkiai nuvaloma medžiaga, nuvalykite jį, naudodami nedidelį kiekį stiklo valiklio ir minkštą audeklą. Nuvalykite visą likusį skystį.
5. Jei produkto vidus ištepamas rašalu, nuvalykite rašalą nuo paveikslėlyje parodytos sritys, naudodami minkštą sausą, švarų skudurėlį.

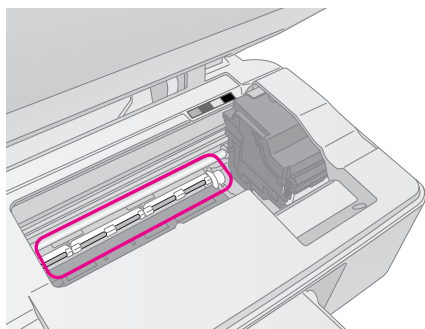

⚠️ Įspėjimas:

Saugokitės, kad neliestumėte ratukų ir velenėlių įrenginio viduje.

⚠️ Perspėjimas:

- ❑ Nespauskite nuskaitymo stiklo.
- ❑ Būkite atsargūs, kad nesubraižytumėte ir nepažeistumėte nuskaitymo stiklo, nenaudokite kieto ar braižančio šepetėlio jam valyti. Pažeistas stiklo paviršius gali sumažinti nuskaitymo kokybę.
- ❑ Netepkite metalinių dalių po spausdinimo galvutės laikikliu.
- ❑ Niekuomet nenaudokite spirito ar skiediklio įrenginiui valyti. Šios cheminės medžiagos gali pakenkti komponentams ar korpusui.
- ❑ Būkite atsargūs ir laikykite vandenį atokiai nuo spausdinimo ir nuskaitymo mechanizmų bei elektroninių dalių.
- ❑ Neaprašykite įrenginio vidaus tepimo priemonėmis. Netinkama alyva gali pakenkti mechanizmui. Jei reikia sutepti, kreipkitės į pardavėją arba kvalifikuotą techninio aptarnavimo specialistą.

Šio įrenginio gabenimas

Jei įrenginį reikia nugabenti į kitą vietą, supakuokite jį originalioje pakuotėje (arba kitoje panašaus dydžio dėžėje).

⚠️ Perspėjimas:

- ❑ Laikydami ir gabendami įrenginį, stenkitės, kad jis nebūtų pakrypęs, neatsidurtų vertikaliajoje padėtyje arba neapvirstų; iš rašalo kasečių gali išsilieti rašalas.
- ❑ Palikite rašalo kasetes įrenginyje. Jei kasetes išimsite, įrenginys gali sugesti.

1. Iš lapų tiektuvo išimkite visą popierių ir įsitikinkite, kad įrenginys išjungtas.
2. Atidarykite skaitytuvą ir įsitikinkite, kad spausdinimo galvutė yra savo vietoje, dešinėje pusėje.
3. Pritvirtinkite rašalo kasečių laikiklį prie korpuso lipnia juoste, kaip parodyta.

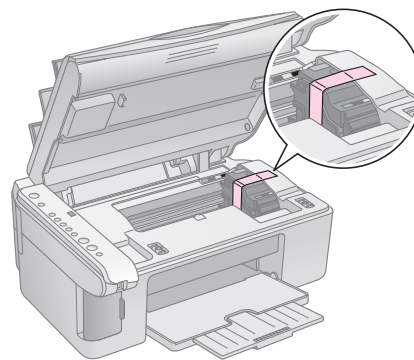

4. Uždarykite skaitytuvą.
5. Ištraukite maitinimo laidą iš lizdo, tada nuo kompiuterio atjunkite USB kabelį.
6. Uždarykite popieriaus laikiklį, tiektuvo apsaugą ir išvesties dėklą.

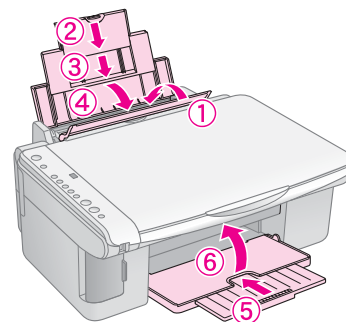

7. Įrenginį įdėkite į dėžę, naudodami apsauginę medžiagą, su kuria įsigijote įrenginį.

Gabendami laikykite horizontalioje padėtyje. Perkėlę nuimkite lipnią juostą, laikančią spausdinimo galvutę. Jei pastebėsite, kad spausdinimo kokybė suprastėjo, atlikite valymo ciklą (➔ „Rašalo galvutės tikrinimas ir valymas“ puslapyje 20) arba sulygiuokite spausdinimo galvutę (➔ „Spausdinimo galvučių lygiavimas“ puslapyje 20).

Problemų sprendimas

Jei naudojant įrenginį iškyla problema, patikrinkite valdymo pulto lemputes ir kodo numerį ar raidę lange [Copies] (kopijos), kad nustatytumėte, kas galėjo sukelti problemą.

Taip pat galite ieškoti trikčių diagnostikos pasiūlymų, naudodami įrenginį be kompiuterio „Problemos ir sprendimai“ puslapyje 24. Pagalbos naudojant įrenginį be kompiuterio žr. *Vartotojo vadovą*, esantį programinės įrangos kompaktiniame diske.

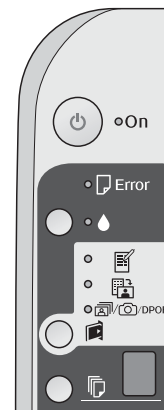

Klaidų indikatoriai

●: Nurodo degančią lemputę

●: Nurodo mirksinčią lemputę

Lemputės/kodas	Priežastis	Sprendimas
● [Klaida]	Lapų tiektuve nėra popieriaus.	Įdėkite popieriaus į lapų tiektuvą (→ „Popieriaus naudojimas“ puslapyje 8). Tuomet paspauskite ⬅ Start (pradėti) 0000 [Color] (spalvotai), jei norite tęsti, arba ⊞ Stop (stabdyti), jei norite atšaukti.
	Į lapų tiektuvą patiekti keli lapai.	Išimkite ir iš naujo įdėkite popierių (→ „Popieriaus naudojimas“ puslapyje 8). Tuomet paspauskite ⬅ Start (pradėti) 0000 [Color] (spalvotai), jei norite tęsti, arba ⊞ Stop (stabdyti), jei norite atšaukti.
● [Klaida]	Popierius įstrigo.	Išimkite įstrigusį popierių (→ „Popieriaus tiekimo problemos“ puslapyje 24).
●	Rašalo kasetėje baigiasi rašalas.	Pakeiskite rašalo kasetę (→ „Rašalo kasečių keitimas“ puslapyje 17).
●	Rašalo kasetėje nebėra rašalo arba ji įdėta neteisingai.	Jei tuščia bet kuri kasetė, spausdinti negalėsite, kol jos nepakeisite. Pakeiskite rašalo kasetę (→ „Rašalo kasečių keitimas“ puslapyje 17).
● [Klaida] ● [Spausdinti indeksų lapą A4 formatu] ● [Spausdinti iš indeksų lapo] ● [Spausdinti visas/DPOF/PictBridge] [Copies] [!]	Įdėta nepalaikoma atminties kortelė.	Išimkite atminties kortelę (→ „Atminties kortelės naudojimas“ puslapyje 12).
	Atminties kortelėje nėra tinkamų nuotraukų.	
● [Klaida] ● [Spausdinti iš indeksų lapo] [Copies] [2]	Indeksų lapas neatpažintas, nes jo padėtis netinkama.	Teisingai padėkite indeksų lapą ant nuskaitymo stiklo, sulygiuodami viršų su kairiąja stiklo kraštine. Tuomet paspauskite ⬅ Start (pradėti) 0000 [Color] (spalvotai), jei norite tęsti, arba ⊞ Stop (stabdyti), jei norite atšaukti.
		Indeksų lapas išspausdintas neteisingai. Išspausdinkite indeksų lapą, pažymėkite jį ir bandykite dar kartą (→ „Nuotraukų pasirinkimas ir spausdinimas naudojant indeksų lapą“ puslapyje 14).
● [Klaida] ● [Spausdinti iš indeksų lapo] [Copies] [3]	Indeksų lapas sužymėtas neteisingai.	Išimkite indeksų lapą, pažymėkite jį teisingai ir bandykite dar kartą (→ „2. Nuotraukų pasirinkimas iš indeksų lapo“ puslapyje 14).

Lemputės/kodas	Priežastis	Sprendimas
<ul style="list-style-type: none"> ● Klaida ● Spausdinti iš indeksų lapo [Copies] 4 (kopijos) 	Indeksų lapas neatitinka nuotraukų atminties kortelėje.	Išimkite atminties kortelę ir įdėkite kortelę, kuri buvo naudojama indeksų lapui spausdinti, arba padėkite ant nuskaitymo stiklo reikiamą indeksų lapą. Tuomet paspauskite Start (pradėti) 0000 [Color] (spalvotai), jei norite tęsti, arba Stop (stabdyti), jei norite atšaukti.
<ul style="list-style-type: none"> ● Klaida ● /DPOF Spausdinti visas/DPOF/PictBridge [Copies] P (kopijos) <p>Po du kartus mirksi kodas P</p>	Prijungtas nepalaikomas įrenginys.	Pašalinkite prijungtą įrenginį arba paspauskite mygtuką Stop (stabdyti). Kai skaitmeninis fotoaparatas palaikomas, P mirksi įprastai.
<ul style="list-style-type: none"> ● Klaida [Copies] H (kopijos) 	Popieriaus storio svirtelė nustatyta į padėtį .	Nustatykite svirtelę į padėtį .
<ul style="list-style-type: none"> ● Klaida ● ● Visos kitos lemputės [Copies] E (kopijos) 	Permirko spausdintuve esantis išsiliejantį rašalą sugeriantis kilimėlis.	Kreipkitės į pardavėją, kad jį pakeistų (➔ „Susisiekimasis su techninės klientų pagalbos tarnyba“ puslapyje 26).
<ul style="list-style-type: none"> ● Visos lemputės [Copies] E (kopijos) 	Įrenginio problema.	Išjunkite įrenginį ir vėl jį įjunkite. Jei klaidos pranešimas neišnyksta, kreipkitės į pardavėją (➔ „Susisiekimasis su techninės klientų pagalbos tarnyba“ puslapyje 26).

Problemos ir sprendimai

Jei naudojant įrenginį kyla problemų, peržiūrėkite toliau pateiktus sprendimus.

Nustatymų problemos

Įjungtas įrenginys kelia triukšmą.

- Įsitikinkite, kad spausdinimo galvutės neblokuoja apsauginė juostelė. Atpalaidavę spausdinimo galvutę išjunkite maitinimą, truputį palaukite ir vėl įjunkite maitinimą.

Įdėjus rašalo kasetę įrenginys kelia triukšmą.

- Įdėjus rašalo kasetes, įrenginys turi įkrauti rašalo tiekimo sistemą. Palaukite, kol įkrovimas pasibaigs ir išjunkite įrenginį. Jei išjungsitė per anksti, įjungus kitą kartą spausdintuvas gali naudoti per daug rašalo.
- Įsitikinkite, kad rašalo kasetės įdėtos saugiai ir viduje neliko pakavimo medžiagos. Atidarykite kasetės dangtelį ir spauskite ją žemyn, kol išgirsite trakstelėjimą. Išjunkite maitinimą, truputį palaukite, tada vėl įjunkite maitinimą.

Pabaigus programinės įrangos diegimą nebuvo parodytas langas, raginantis paleisti kompiuterį iš naujo.

- Programinė įranga nebuvo tinkamai įdiegta. Išimkite ir vėl įdėkite kompaktinį diską ir diekite programinę įrangą iš naujo.

Spausdinimo ir kopijavimo problemos

Įrenginys įjungtas, bet nespausdina.

- Atlikite purkštukų patikrinimą (➔ „Spausdinimo galvutės tikrinimas“ puslapyje 20). Jei spausdinti nepavyksta, turite išvalyti spausdinimo galvutę.

Įrenginys skleidžia spausdinimo garsus, bet nespausdina.

- Galbūt reikia išvalyti spausdinimo galvutės purkštukus (➔ „Spausdinimo galvutės tikrinimas“ puslapyje 20).
- Įsitikinkite, kad įrenginys pastatytas ant lygaus stabilaus paviršiaus.

Netinkamos paraštės.

- Įsitikinkite, kad originalas padėtas viršutiniame kairiajame nuskaitymo stiklo kampe.
- Jei kopijos kampai apkarpomi, originalą šiek tiek patraukite nuo krašto.
- Įsitikinkite, kad popieriaus dydžio nustatymai atitinka įdėtą popierių.

- Įsitikinkite, kad popierius įdėtas trumpesniaja kraštine į priekį, iki pat galo į dešinę, o kairysis kreipiklis šiek tiek liečia popierių (➔ „Popieriaus įdėjimas“ puslapyje 8).
- Nedėkite popieriaus virš \equiv rodyklės kairiojo kreipiklio viduje (➔ „Popieriaus įdėjimas“ puslapyje 8).

Spausdinami tušti puslapiai.

- Įsitikinkite, kad popieriaus dydžio nustatymai atitinka įdėtą popierių.
- Galbūt reikia išvalyti spausdinimo galvutės purkštukus (➔ „Spausdinimo galvutės valymas“ puslapyje 20).



Popieriaus tiekimo problemos

Popierius tiekiamas netinkamai arba stringa.

- Jei popierius netiekiamas, išimkite jį iš lapų tiektuvo. Pasklaidykite lapus, padėkite juos dešinėje pusėje ir nuleiskite kairįjį krašto reguliatorių (bet neprispauskite popieriaus per stipriai). Įsitikinkite, kad popierius nėra tiektuvo apsaugos priekyje.

- Nedėkite popieriaus virš \equiv rodyklės kairiojo kreipiklio viduje (➔ „Popieriaus įdėjimas“ puslapyje 8).

- Jei popierius įstringa, ima mirksėti lemputė  **Error** (klaida). Norėdami išimti įstrigusį popierių, atlikite šiuos veiksmus:

1. Norėdami išimti įstrigusį popierių paspauskite mygtuką  **Start** (pradėti) 0000 [Color] (spalvotai). Jei įstrigęs popierius neišmetamas, pereikite prie kito veiksmo.
2. Jei popierius įstrigo netoli lapų tiektuvo ar išvesties dėklo, atsargiai patraukite jį ir paspauskite mygtuką  **Start** (pradėti) 0000 [Color] (spalvotai).

Jei popierius įstrigo įrenginio viduje, paspauskite mygtuką  **On** (įjungti) ir jį išjunkite. Atidarykite skaitytuvo įrenginį ir išimkite viduje esantį popierių, taip pat ir suplėšytus gabalus. Netraukite atgal, galite sugadinti lapų tiektuvą. Uždarykite skaitytuvą ir vėl įjunkite įrenginį.

- Jei popierius dažnai stringa, patikrinkite, ar kairiojo krašto reguliatorius ne per stipriai spaudžia popierių. Pamėginkite dėti mažiau lapų.

Spausdinimo kokybės problemos

Ant spausdinių ar kopijų pastebite juostas (šviesias linijas).



- Išvalykite spausdinimo galvutę (➔ „Spausdinimo galvutės tikrinimas“ puslapyje 20).
- Įsitikinkite, kad pasirinkote tinkamą popieriaus rūšį (➔ „Popieriaus pasirinkimas“ puslapyje 8).
- Įsitikinkite, kad popierius įdėtas spausdinimo puse (baltesne ar blizgesne) į viršų.
- Galbūt reikia pakeisti rašalo kasetes (➔ „Rašalo kasečių išėmimas ir įdėjimas“ puslapyje 17).
- Sulygiuokite spausdinimo galvutes (➔ „Spausdinimo galvučių lygiavimas“ puslapyje 20).
- Nuvalykite nuskaitymo stiklą (➔ „Įrenginio valymas“ puslapyje 21).

Spaudiniai neryškūs arba dėmėti.



- Įsitikinkite, kad popierius ant nuskaitymo stiklo padėtas tiesiai. Jei neryški tik viena vaizdo dalis, galbūt popierius susilamdęs arba užsilenkęs.
- Įsitikinkite, kad įrenginys nepasviręs ar nepastatytas ant nestabilaus ar nelygaus paviršiaus.
- Patikrinkite, ar popierius nedirgintas, neužsilenkęs ar neįdėtas gerąja puse į apačią (baltesnė arba blizgesnė pusė, ant kurios spausdinama, turi būti nukreipta į viršų). Įdėkite naujo popieriaus gerąja puse į viršų.
- Dėdami specialųjį popierių naudokite pagalbinį lapą arba pamėginkite dėti po vieną popieriaus lapą.
- Dėkite popierių po vieną lapą. Išimkite lapus iš išvesties dėklo, kad jų ten neprisikauptų per daug.
- Sulygiuokite spausdinimo galvutes (➔ „Spausdinimo galvučių lygiavimas“ puslapyje 20).
- Kelias kopijas išspausdinkite nedėdami dokumento ant nuskaitymo stiklo.
- Naudokite tik „Epson“ rekomenduojamą ir originalioms „Epson“ kasetėms tinkantį popierių.

- Daugeliui popieriaus rūšių nustatykite popieriaus storio svirtelę į padėtį □. Jei spausdinate ant vokų, pastumkite svirtelę į padėtį ☒.
- Nuvalykite nuskaitymo stiklą (➔ „Įrenginio valymas“ puslapyje 21).

Spaudiniai blankūs arba su tarpais.

- Išvalykite spausdinimo galvutę (➔ „Spausdinimo galvutės valymas“ puslapyje 20).
- Jei pastebite nelygias vertikalias linijas, gali tekti sulygiuoti spausdinimo galvutes (➔ „Spausdinimo galvučių lygiavimas“ puslapyje 20).
- Galbūt paseno rašalo kasetės arba jose trūksta rašalo. Pakeiskite rašalo kasetę (➔ „Rašalo kasečių keitimas“ puslapyje 17).
- Įsitikinkite, kad pasirinkote tinkamą popieriaus rūšį (➔ „Popieriaus pasirinkimas“ puslapyje 8).
- Įsitikinkite, kad popierius nepažeistas, nesenas, nepurvinas ir įdėtas gerąja puse į viršų. Jei taip, įdėkite naujo popieriaus baltesne arba blizgesne puse į viršų.

Jūsų spaudiniai grūdėti.

- Jei spausdinate arba kopijuojate nuotrauką, įsitikinkite, kad jos per daug neišdidinote. Pamėginkite išspausdinti mažesnę.
- Sulygiuokite spausdinimo galvutes (➔ „Spausdinimo galvučių lygiavimas“ puslapyje 20).

Pastebite netinkamas spalvas arba matote, kad trūksta spalvų.

- Išvalykite spausdinimo galvutę (➔ „Spausdinimo galvutės valymas“ puslapyje 20).
- Galbūt paseno rašalo kasetės arba jose trūksta rašalo. Pakeiskite rašalo kasetę (➔ „Rašalo kasečių keitimas“ puslapyje 17).
- Įsitikinkite, kad įdėjote tinkamo popieriaus ir valdymo pulte pasirinkote jam skirtą nustatymą.
- Jei baigiasi popierius, kuo greičiau įdėkite naujo. Jei į įrenginį ilgesnį laiką neįdedama popieriaus, kitą kartą kopijuojant ar spausdinant gali būti parinktos netinkamos spalvos.

Netinkamas vaizdo dydis arba vieta.

- Įsitikinkite, kad įdėjote tinkamo popieriaus ir valdymo pulte pasirinkote jam skirtą nustatymą.
- Įsitikinkite, kad popierius ant nuskaitymo stiklo padėtas tinkamai (➔ „Dokumento padėjimas ant nuskaitymo stiklo“ puslapyje 10).
- Nuvalykite nuskaitymo stiklą (➔ „Įrenginio valymas“ puslapyje 21).

Kitos problemos

Išjungus įrenginį raudona lemputė viduje toliau šviečia.

- Lemputė degs ne ilgiau kaip 15 minučių, tada automatiškai išsijungs. Tai nėra gedimas.

Susisiekimas su techninės klientų pagalbos tarnyba

Regioninis klientų aptarnavimas

Jei „Epson“ produktas tinkamai neveikia ir, naudodami produkto dokumentacijoje pateiktą trikčių šalinimo informaciją, nesugebate išspręsti problemos, pagalbos kreipkitės į techninės klientų pagalbos tarnybą. Jei klientų aptarnavimas jūsų regionui apačioje nenurodytas, kreipkitės į pardavėją, iš kurio įsigijote įrenginį.

Techninės klientų pagalbos tarnyba padės daug greičiau, jei pateiksite šią informaciją:

- Produkto serijos numerį (Etiketė su serijos numeriu paprastai tvirtinama kitoje produkto pusėje.)
- Produkto modelį
- Produkto programinės įrangos versiją (Spustelėkite **About** (apie), **Version Info** (versijos informacija) arba panašų produkto programinės įrangos mygtuką.)
- Kompiuterio rūšį ir modelį
- Kompiuterio operacinės sistemos pavadinimą ir versiją
- Programų, kurias paprastai naudojate dirbdami su įrenginiu, pavadinimus ir versijas

Pastaba:

Daugiau informacijos apie kreipimąsi į techninės klientų pagalbos tarnybą žr. internete esančiame *Vartotojo vadove*.

Europa	
URL	http://www.epson.com Pasirinkite vietinį EPSON pagalbos skyrį, kur siūlomos naujausios tvarkyklės, atsakyta į dažniausiai užduodamus klausimus, pateikti vartotojų vadovai ir kita atsisiunčiama medžiaga.
Europinių garantijų dokumente rasite informaciją, kaip susisiekti su EPSON techninės klientų pagalbos tarnyba.	

EPSON

EXCEED YOUR VISION



MEMORY STICK PRO™



Rašalo kasečių įsigijimas

Produkto pavadinimas	Juoda	Žalsvai mėlyna	Geltona	Rausvai raudona
DX5000 serija	T0711	T0712	T0714	T0713
CX4900 serija	T0731	T0732	T0734	T0733