

Användarhandbok

– för användning utan en dator –



Introduktion

Viktig säkerhetsinformation	3
Copyrightinformation	4



Översikt över delar och kontrollpanelens funktioner

Delar	5
Funktioner på kontrollpanelen	6



Hantera papper

Välja papper	8
Fylla på papper	8



Kopiera

Lägga original på dokumentbordet	10
Kopiera dokument	11
Kopiera foton	11
Göra kopieringen snabbare	11



Skriva ut från ett minneskort

Hantera minneskort	12
Välja och skriva ut foton med ett indexark	14
Skriva ut alla foton eller DPOF-foton	15



Skriva ut från en digitalkamera

Krav på digitalkameror	16
Ansluta och skriva ut	16



Underhåll



Byta bläckpatroner	17
Kontrollera och rengöra skrivarhuvudet	20
Justera skrivarhuvudet	20
Rengöra apparaten	21
Transportera apparaten	21



Lösa problem

Felindikeringar	22
Problem och lösningar	24
Kontakta kundtjänst	26

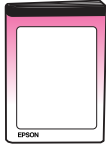
Här hittar du information

Tryckta handböcker	
	Starta här Läs det här arket först. Det talar om hur du installerar apparaten och programvaran. Det innehåller även instruktioner om hur du fyller på papper och placerar original.
(den här handboken) 	Användarhandbok – för användning utan en dator – Den här handboken innehåller information om hur du använder apparaten utan att ansluta till en dator, t.ex. hur du kopierar och skriver ut från ett minneskort. Läs kapitlet Lösa problem i den här handboken om du har problem när du använder apparaten.
Handböcker online	
	Användarhandbok Den här handboken ger anvisningar om hur du skriver ut och skannar från datorn och information om programvaran. Handboken medföljer på program-cd:n och installeras automatiskt när du installerar programvaran. Dubbelklicka på ikonen på skrivbordet när du vill läsa handboken.
	Onlinehjälp Onlinehjälp är inbyggd i programmen som medföljer på program-cd:n. Den ger detaljerad information om program.

Introduktion

Viktig säkerhetsinformation

Läs och följ dessa säkerhetsanvisningar innan du använder apparaten:

- Använd endast nätsladden som medföljer apparaten. Om du använder en annan sladd kan det leda till brand eller elektriska stötar. Använd inte sladden tillsammans med annan utrustning.
- Se till att nätsladden uppfyller tillämplig lokal säkerhetsstandard.
- Använd endast den typ av strömkälla som står angiven på etiketten.
- Placera apparaten i närheten av ett vägguttag där nätsladden lätt kan kopplas ur.
- Låt inte nätsladden skadas eller nötas.
- Om du använder en förlängningssladd med apparaten måste du kontrollera att den totala amperestyrkan för enheterna som är kopplade till förlängningssladden inte överstiger sladdens amperestyrka. Se också till att den totala amperestyrkan för alla enheter som är anslutna till vägguttaget inte överstiger vägguttagets amperestyrka.
- Undvik platser där det ofta förekommer snabba variationer i värme eller luftfuktighet, stötar eller vibrationer och damm.
- Lämna tillräckligt med utrymme runt apparaten för god ventilation. Blockera inte och täck inte över öppningarna på apparaten och för inte in föremål genom öppningarna.
- Placera inte apparaten i närheten av en värmekälla eller i direkt solljus.
- Placera apparaten på en plan, stabil yta som sträcker sig utanför apparatens bottenplatta i alla riktningar. Apparaten fungerar inte på rätt sätt om den lutar.
- Se till att avståndet mellan baksidan på apparaten och väggen är minst 10 cm.
- Öppna inte skannerenheten när du kopierar, skriver ut eller skannar.
- Spill inte vätska på apparaten.
- Använd inte aerosolprodukter som innehåller brännbara gaser i eller runt apparaten. Det kan orsaka brand.
- Försök inte att själv utföra service på apparaten, med undantag av det som uttryckligen anges i dokumentationen.
- Dra ur apparatens nätsladd och låt kvalificerad servicepersonal ta hand om service vid följande förhållanden: nätsladden eller kontakten har skadats, vätska har trängt in i apparaten, apparaten har tappats eller locket är skadat, apparaten fungerar inte som den ska eller uppvisar en klar förändring i prestanda. Justera endast de inställningar som tas upp i användarinstruktionerna.
- När du förvarar eller transporterar apparaten bör den inte lutas, ställas vertikalt eller vändas upp och ner, eftersom bläck kan läcka ut från patronerna.
- Var försiktig så att du inte fastnar med fingrarna när du stänger skannerenheten.

Säkerhetsanvisningar för bläckpatroner

- Förvara bläckpatroner utom räckhåll för barn och drick inte bläcket.
- Var försiktig när du hanterar använda bläckpatroner, då det kan finnas bläckrester kvar vid bläckutloppet. Om du får bläck på huden bör du genast tvätta bort det med tvål och vatten. Om du får bläck i ögonen ska du genast skölja dem med vatten. Om du fortfarande känner obehag eller har problem med synen bör du genast kontakta läkare.
- Stoppa inte in händerna i apparaten och vidrör inte bläckpatronerna när utskrift pågår.
- Installera en ny bläckpatron direkt efter att du tagit bort en förbrukad bläckpatron. Om du inte installerar patronerna kan skrivarhuvudet torka ut och försvåra utskrift.
- Om du tar ut en patron för att använda den senare måste du skydda det område där bläcket kommer ut från smuts och damm. Se också till att förvara bläckpatronen i samma miljö som apparaten. Observera att det finns en ventil i bläckpatronen där bläcket kommer ut som gör att det inte är nödvändigt med skydd eller lock, men bläcket kan ge fläckar på föremål som kommer i kontakt med det här området på patronen. Vidrör inte bläckpatronen, området där bläcket kommer ut eller det omgivande området.

Varningar, Obs!-meddelanden och anmärkningar

Följ dessa anvisningar när du läser instruktionerna:

Varning!

Varningarna måste efterföljas noga för att undvika kroppsskador.

Obs!

Obs!-meddelanden måste iaktas för att undvika skador på utrustningen.

Anmärkning:

Anmärkningarna innehåller viktig information om apparaten.

Tips:

Tips ger dig råd om hur du använder apparaten.

Copyrightinformation

Ingen del av denna publikation får återges, lagras i ett återvinningssystem eller överföras i någon form eller på något sätt, vare sig elektroniskt, mekaniskt, genom fotokopiering, inspelning eller på något annat sätt, utan föregående skriftligt tillstånd från Seiko Epson Corporation. Informationen i detta dokument är endast avsedd för denna produkt. Epson ansvarar inte för att denna information kan tillämpas på andra skrivare.

Varken Seiko Epson Corporation eller dess dotterbolag påtar sig något ansvar gentemot köparen av denna produkt eller tredje part för skador, förluster, kostnader eller utgifter som köparen eller tredje part ådragit sig till följd av olyckshändelse, felaktig användning eller missbruk av denna produkt eller ej godkända modifieringar, reparationer eller ändringar av denna produkt eller (gäller ej USA) underlåtenhet att följa Seiko Epson Corporations användnings- och underhållsanvisningar.

Seiko Epson Corporation kan inte hållas ansvarigt för skador eller problem som uppstår vid användning av andra eventuella tillval eller förbrukningsprodukter än sådana som är märkta Original Epson Products (Originalprodukter från Epson) eller Epson Approved Products by Seiko Epson Corporation (Epson-godkända produkter från Seiko Epson Corporation).

Seiko Epson Corporation kan inte hållas ansvarigt för skador som uppstår till följd av elektromagnetiska störningar som beror på att andra gränssnittskablar än de som är märkta Epson Approved Products by Seiko Epson Corporation (Epson-godkända produkter från Seiko Epson Corporation) har använts.

EPSON® är ett registrerat varumärke och EPSON STYLUS™ och Exceed Your Vision är varumärken som tillhör Seiko Epson Corporation.

USB DIRECT-PRINT™ och USB DIRECT-PRINT-logotypen är varumärken som tillhör Seiko Epson Corporation. Copyright © 2002 Seiko Epson Corporation. All rights reserved.

DPOF™ är ett varumärke som tillhör CANON INC., Eastman Kodak Company, Fuji Photo Film Co., Ltd. och Matsushita Electric Industrial Co., Ltd.

SDHC™ är ett varumärke.

Memory Stick, Memory Stick Duo, Memory Stick PRO och Memory Stick PRO Duo är varumärken som tillhör Sony Corporation.

xD-Picture Card™ är ett varumärke som tillhör Fuji Photo Film Co., Ltd.

Allmänt meddelande: Andra produktnamn som förekommer i detta dokument används endast i identifieringssyfte och kan vara varumärken som tillhör respektive ägare. Epson fransäger sig alla rättigheter till dessa varumärken.

Copyright © 2006 Seiko Epson Corporation.
All rights reserved.

Översikt över delar och kontrollpanelens funktioner

Delar

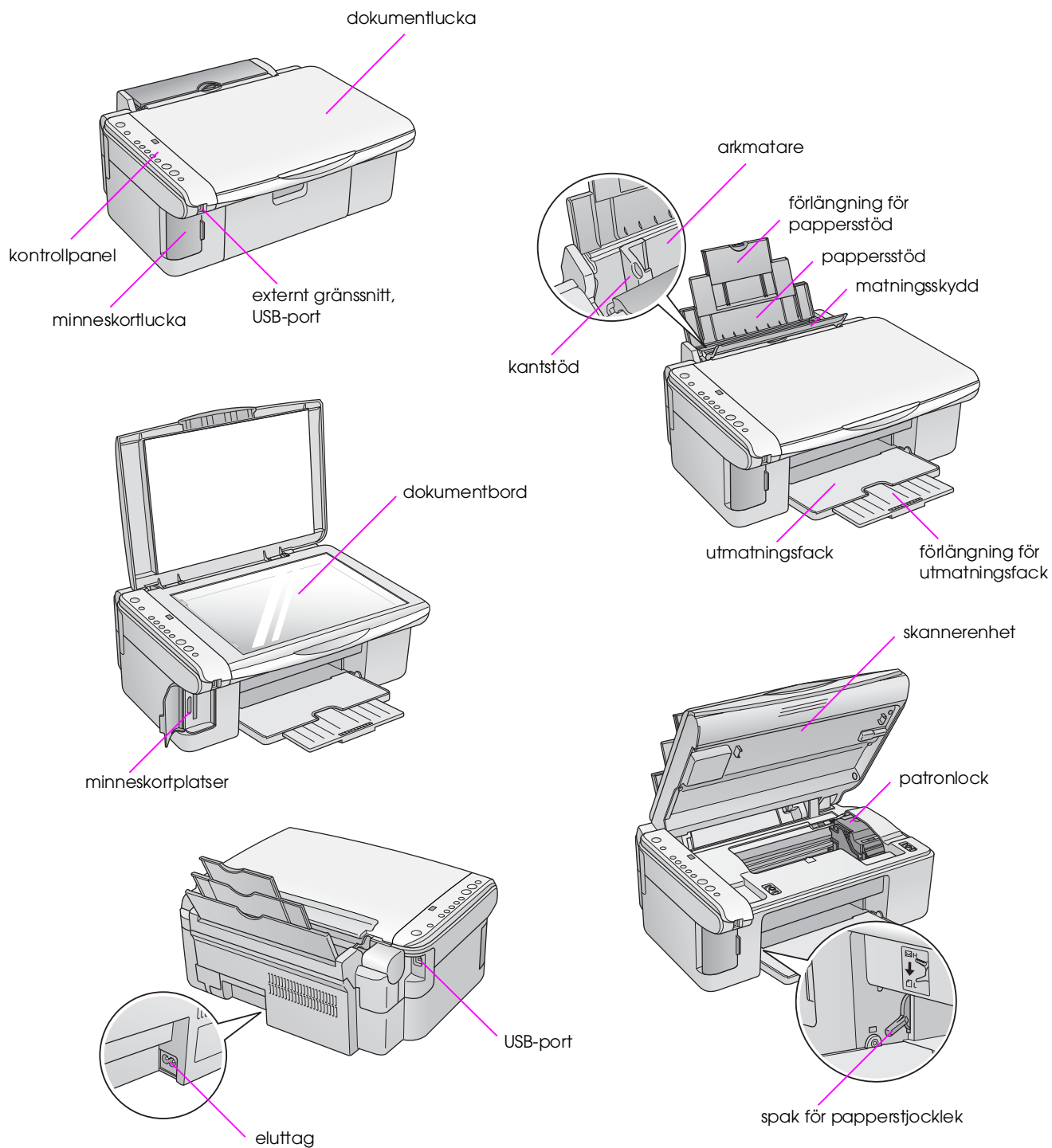

Funktioner på kontrollpanelen

Knappar

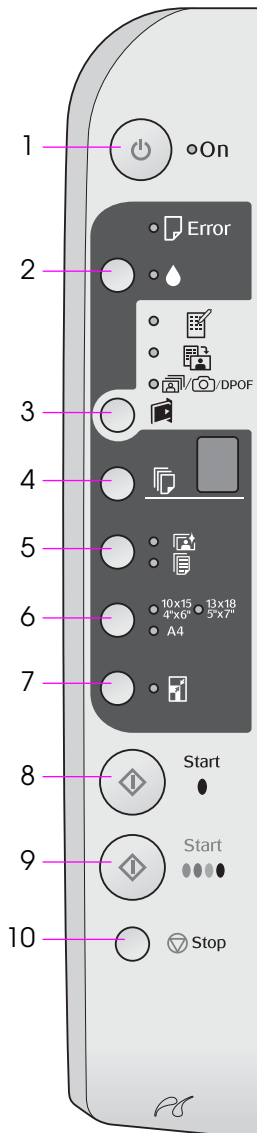

	Knapp	Funktion
1	⏻ On (På)	Tryck på knappen för att sätta på och stänga av apparaten.
2	💧	Tryck för att byta bläckpatroner. Håll nedtryckt i tre sekunder för att rengöra skrivarhuvudet (när lampan 💧 inte lyser).
3	📄 [Memory Card] (Minneskort)	Tryck för att välja ett utskriftsalternativ för minneskort. 📄 [Print Index Sheet -A4-] (Skriv ut indexark -A4-) Väljs normalt när du trycker på minneskorts-knappen. 📄 [Print From Index Sheet] (Skriv ut från indexark) Detta väljs automatiskt när du har skrivit ut indexarken för ett minneskort. 📄/📷/📄 [Print All/DPOF/PictBridge] (Skriv ut alla/DPOF/PictBridge) Välj det här alternativet om du vill skriva ut alla bilder på ett minneskort, skriva ut bilder med hjälp av DPOF-informationen som är lagrad på minneskortet eller skriva ut bilder direkt från en digitalkamera. Anmärkning: DPOF-läge är endast tillgängligt när bilderna på minneskortet innehåller DPOF-information. Inaktivera DPOF-läget på kameran om du vill skriva ut alla bilder på minneskortet.
4	📄 [Copies] (Kopior)	Tryck för att ange antalet kopior. Siffran i fönstret ändras från 1 till 9 och sedan börjar det om.
5	📄/📷 [Paper Type] (Papperstyp)	Tryck för att välja ett alternativ för papperstyp. Välj 📄 om fotopapper fyllts på i arkmataren. Välj 📷 om vanligt papper fyllts på i arkmataren.
6	10 × 15 4" × 6" 13 × 18 5" × 7" A4 [Paper Size] (Pappersstorlek)	Tryck för att välja storleken på papperet som fyllts på i arkmataren.
7	📄 [Fit to Page] (Anpassa till sida)	Tryck för att förminska eller förstora den kopierade bilden så att den passar den valda pappersstorleken. När du kopierar foton kan du välja om du vill kopiera med eller utan kanter (➡ "Kopiera foton" på sidan 11).
8	◇ Start ● [B&W] (Starta svartvitt)	Tryck för att kopiera i svartvitt.
9	◇ Start 0000 [Color] (Starta färg)	Tryck för att kopiera i färg eller starta utskrift från minneskort.
10	⊘ Stop (Stopp)	Tryck för att avbryta kopieringen. Arket som skrivs ut matas ut och antalet kopior återställs.

Lampor

● = tänd ● = blinkar

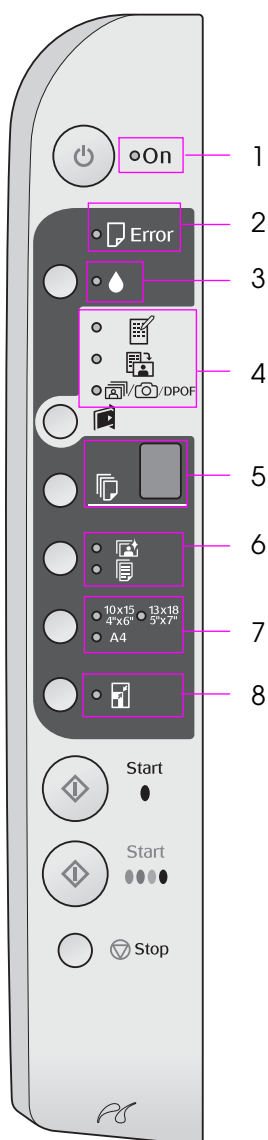

	Lampa	Mönster	Status
1	On (På)	●	Apparaten är på.
		●● (långsamt)	Apparaten är aktiv.
		●●● (snabbt)	Apparaten håller på att stängas av.
2	Error (Fel)	● eller ●●	Ett fel har uppstått (➔ "Lös problem" på sidan 22).
3	●	●●	En av bläckpatronerna är nästan tom. Du kan fortsätta att kopiera tills den är helt tom.
		●	En av bläckpatronerna är tom eller inte installerad.
4	[Print Index Sheet -A4-] (Skriv ut indexark -A4-) [Print From Index Sheet] (Skriv ut från indexark) [Print All/DPOF/PictBridge] (Skriv ut alla/DPOF/PictBridge)	●	Ett av utskriftsalternativen för minneskort har valts.
		● [Print All/DPOF/PictBridge]	Utskriftsalternativet för minneskort är i DPOF-läge.
5	[Copies] (Kopior) (fönster)	1 till 9	Visar antalet kopior.
		-	Upp till 100 kopior kommer att göras beroende på hur mycket papper som fyllts på.
		E	Ett fel har uppstått.
		H	Spaken för papperstjocklek har ställts in på läget <input checked="" type="checkbox"/> (kuvert).
		L	Spaken för papperstjocklek har ställts in på läget <input type="checkbox"/> (standard).
		P	Blinkar när en kamera med PictBridge-data är ansluten. När det inte finns stöd för den anslutna enheten dubbelblinkar P och lampnan Error (Fel) och lamporna [Print All/DPOF/PictBridge] (Skriv ut alla/DPOF/PictBridge) blinkar.
6	[Photo Paper] (Fotopapper) [Plain Paper] (Vanligt papper)	●	Visar vald papperstyp.
		●	Visar vald pappersstorlek.
7	10 × 15 4" × 6" 13 × 18 5" × 7" A4	●	Visar vald pappersstorlek.
8	[Fit to Page] (Anpassa till sida)	●	<p>Om du väljer [Plain Paper] (Vanligt papper) som papperstyp förminskas eller förstoras den kopierade bilden så att den passar den valda pappersstorleken med kanter.</p> <p>Om du väljer [Photo Paper] (Fotopapper) som papperstyp förminskas eller förstoras den kopierade bilden så att den passar den valda pappersstorleken utan kanter.</p>

Hantera papper

Epson erbjuder ett stort utbud av specialpapper som ger utomordentliga resultat när de används tillsammans med Epsons skrivare och bläck. Den typ av papper du väljer påverkar hur utskriften ser ut. Använd därför rätt papper för utskriften.

Välja papper

Om du bara gör en kopia eller skriver ut ett utkast av en bild går det bra med vanligt papper. Bäst resultat får du dock om du använder ett av Epsons speciella bläckstrålepapper som är utformade för apparaten.

Innan du skriver ut måste du välja rätt typ av papper på kontrollpanelen. Det är en viktig inställning eftersom den avgör hur bläcket tillförs på papperet.

Välj mellan följande papper och inställningar:

Papperstyp	Storlek	Inställning för papperstyp	Påfyllningskapacitet
Vanligt papper*	A4	Plain paper (Vanligt papper)	12 mm
EPSON Bright White Ink Jet Paper	A4	Plain paper (Vanligt papper)	80 ark
EPSON Premium Ink Jet Plain Paper (EPSON Premium vanligt bläckstrålepapper)	A4	Plain paper (Vanligt papper)	100 ark
EPSON Premium Glossy Photo Paper (EPSON Premium glansigt fotopapper)	10 × 15 13 × 18 A4	Photo paper (Fotopapper)	20 ark
EPSON Premium Semigloss Photo Paper (EPSON Premium halvglansigt fotopapper)	10 × 15 A4	Photo paper (Fotopapper)	20 ark
EPSON Glossy Photo Paper (EPSON glansigt fotopapper)	10 × 15 13 × 18 A4	Photo paper (Fotopapper)	20 ark
EPSON Ultra Glossy Photo Paper (EPSON ultraglansigt fotopapper)	10 × 15 13 × 18 A4	Photo paper (Fotopapper)	20 ark

* Du kan använda papper med en vikt på upp till 64 till 90 g/m².

Fylla på papper

1. Öppna och dra ut pappersfacket.

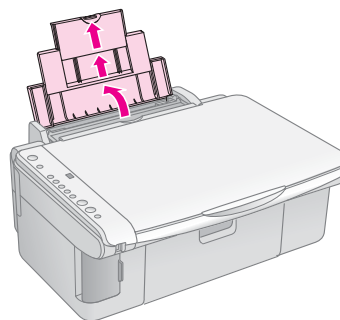

2. Sänk utmatningsfacket och dra ut förlängningen.

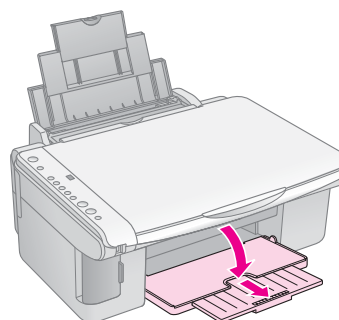

3. Fäll fram matningsskyddet.

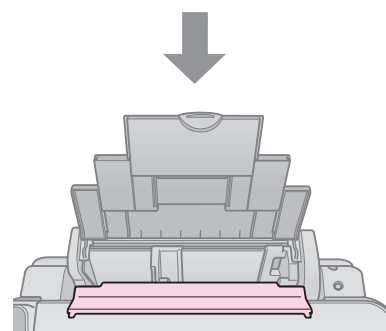
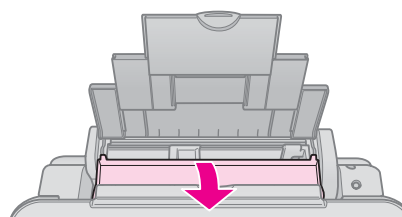

4. Placera papper så som visas i bilderna som följer.

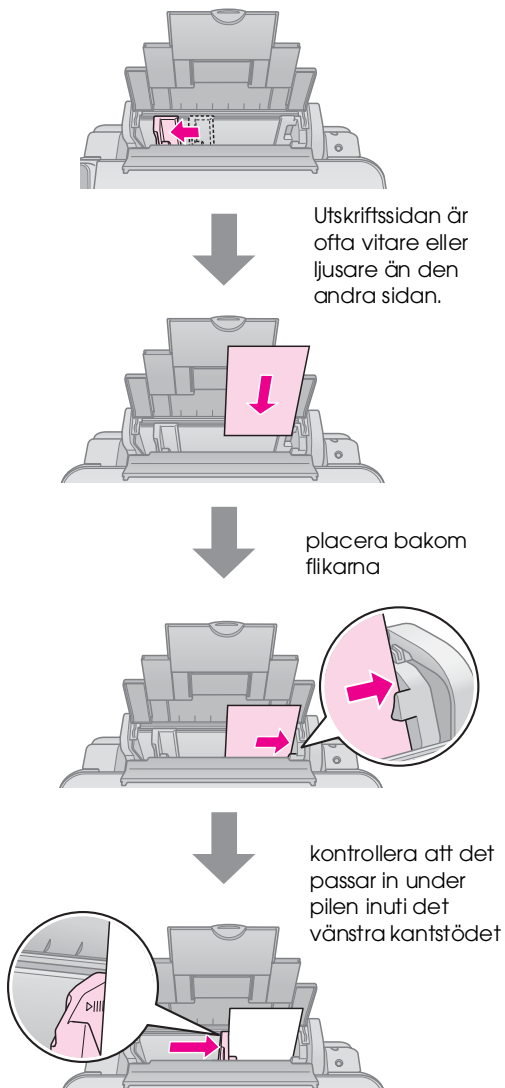

5. Fäll tillbaka matningskyddet.

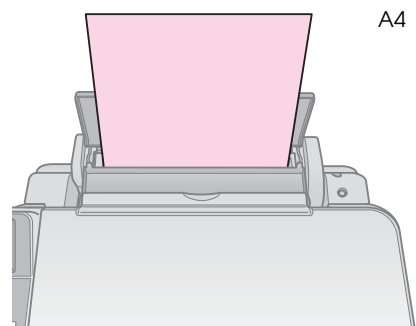
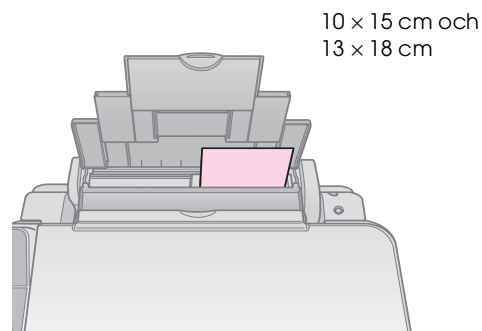
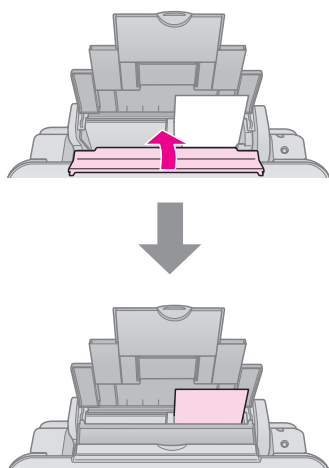

Se även till att spaken för papperstjocklek är inställd på läget .

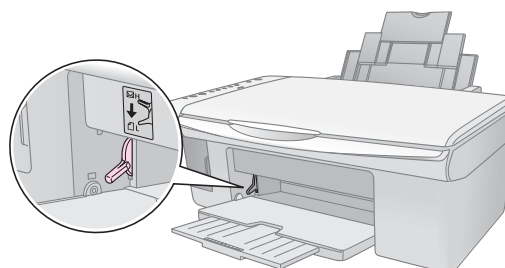

Bokstaven L visas en kort stund i fönstret (Copies) (Kopior) på kontrollpanelen när du flyttar spaken till läget .

Bokstaven H visas när du flyttar den till läget .

Anmärkning:

Se till att du inte fyller på mer papper än vad som rekommenderas. Kontrollera inställningen för **Paper Type** (Papperstyp) innan du börjar skriva ut för att se till att den stämmer överens med den papperstyp du har lagt i (➔ "Välja papper" på sidan 8).

Kopiera

Du kan kopiera dokument och foton utan en dator.

Tänk på följande när du kopierar:

- Det kan hända att den kopierade bilden inte har exakt samma storlek som originalet.
- Beroende på vilken papperstyp som används kan utskriftskvaliteten försämrats i utskriftens övre och nedre områden eller så kan bläcket i dessa områden smetas ut.
- Om en indikator för låg bläcknivå visas när du kopierar kan du antingen fortsätta kopiera tills bläcket tar slut eller avbryta och byta patron.
- Se till att dokumentbordet är rent.
- Kontrollera att dokumentet eller fotot ligger plant mot dokumentbordet annars blir kopian ofokuserad.
- Dra inte ut papper som håller på att skrivas ut, det matas ut automatiskt.

Lägga original på dokumentbordet

1. Öppna dokumentlocket och lägg originalet med framsidan nedåt på dokumentbordet, i det övre vänstra hörnet.

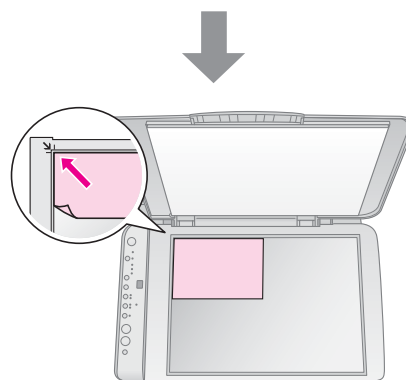
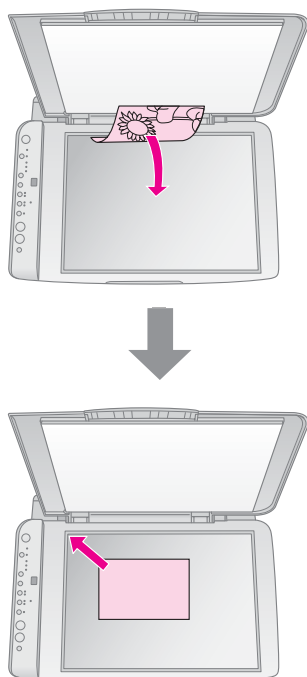

2. Stäng dokumentlocket försiktigt så att dokumentet inte flyttas.

Obs!

Öppna aldrig dokumentlocket längre än till där det tar stopp och placera inga tunga föremål ovanpå apparaten.

När du kopierar tjocka eller stora dokument kan du ta bort dokumentlocket. Det är bara att öppna det och dra rakt uppåt.

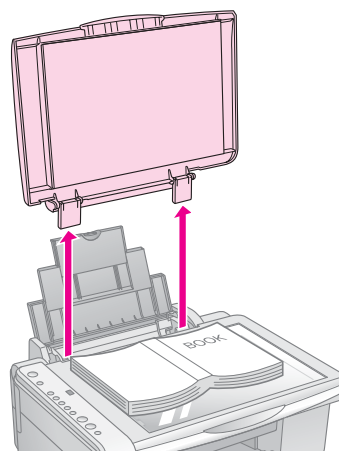

Om du behöver platta till dokumentet medan du kopierar ska du inte trycka för hårt och var försiktig så att du inte flyttar det.

När du är klar sätter du fast dokumentlocket igen genom att sätta tillbaka flikarna i öppningarna.

Kopiera dokument



Tips:

Vanligt kopieringspapper fungerar bra för vanliga kopior. Om du vill ha skarpare text och mer intensiva färger kan du prova något av Epsons specialpapper (➔ "Välja papper" på sidan 8).

1. Fyll på vanligt papper (➔ sidan 8).
2. Lägg originalet på dokumentbordet (➔ "Lägga original på dokumentbordet" på sidan 10).
3. Gör följande inställningar på kontrollpanelen.

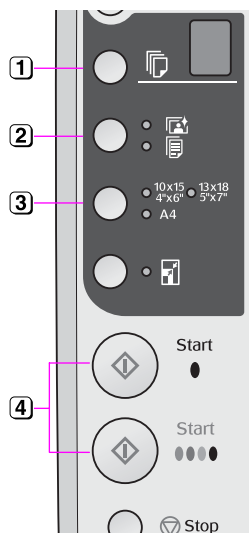

- 1 Välj antalet kopior.
- 2 Välj **[Plain Paper]** (Vanligt papper).
- 3 Välj den pappersstorlek du har fyllt på.
- 4 Om du vill göra en färgkopia trycker du på knappen **Start 0000 [Color]** (Starta färg). Om du vill göra en svartvit kopia trycker du på knappen **Start ● [B&W]** (Starta svartvitt).

Tips:

Om du vill ändra kopians storlek så att den automatiskt passar storleken på det papper du fyllt på tänds lampan **[Fit to Page]** (Anpassa till sida) genom att trycka på knappen **[Fit to Page]** (Anpassa till sida).

Lampan **On** (På) blinkar och efter en stund kopieras dokumentet.

Om du vill avbryta kopieringen trycker du på knappen **Stop** (Stopp).

Anmärkning:

Flytta originalet en bit från hörnet om kanterna på kopian är avskurna.

Kopiera foton



1. Fyll på fotopapper (➔ sidan 8).

2. Lägg originalet på dokumentbordet (➔ "Lägga original på dokumentbordet" på sidan 10).
3. Gör följande inställningar på kontrollpanelen.

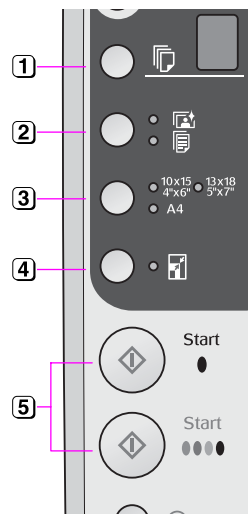

- 1 Välj antalet kopior.
- 2 Välj **[Photo Paper]** (Fotopapper).
- 3 Välj den pappersstorlek du har fyllt på.
- 4 Tänd lampan **[Fit to Page]** (Anpassa till sida) genom att trycka på knappen **[Fit to Page]** (Anpassa till sida).

Anmärkning:

Om du väljer alternativet **[Fit to Page]** (Anpassa till sida) förstöras bilden något och beskärs för att fylla arket eller papperet.

- 5 Om du vill göra en färgkopia trycker du på knappen **Start 0000 [Color]** (Starta färg). Om du vill göra en svartvit kopia trycker du på knappen **Start ● [B&W]** (Starta svartvitt).

Tips:

Om du vill ha en vit kant släcker du lampan **[Fit to Page]** (Anpassa till sida) genom att trycka på knappen **[Fit to Page]** (Anpassa till sida).

Lampan **On** (På) blinkar och efter en stund kopieras fotot.

Om du vill avbryta kopieringen trycker du på knappen **Stop** (Stopp).

Göra kopieringen snabbare

Om du vill göra en kopia snabbt och inte måste ha hög kvalitet, kan du skriva ut en snabbkopia. Utskriftskvaliteten försämras, men kopian skrivs ut snabbare.

1. Fyll på vanligt A4-papper och välj **[Plain Paper]** (Vanligt papper) och **A4** på kontrollpanelen.
2. När du är klar att kopiera håller du knappen **Stop** (Stopp) nedtryckt och håller sedan knappen **Start 0000 [Color]** (Starta färg) (för att kopiera i färg) eller knappen **Start ● [B&W]** (Starta svartvitt) (för att kopiera i svartvitt) nedtryckt.
3. När lampan **On** (På) börjar blinka släpper du upp båda knapparna.

Anmärkning:

För snabbkopior blandas svart bläck och färgbläck, även för kopior i svartvitt.

Skriva ut från ett minneskort

Du kan skriva ut foton direkt från digitalkamerans minneskort. Sätt helt enkelt in kortet i minneskortplatsen så är du redo att skriva ut.

Hantera minneskort

Kompatibla kort

Kontrollera att minneskortet uppfyller följande krav.

Korttyp	CompactFlash, Microdrive, SD Memory Card, SDHC Memory Card, MultiMediaCard, miniSD card, miniSDHC card, microSD card, microSDHC card, Memory Stick, Memory Stick PRO, MagicGate Memory Stick, Magic Gate Memory Stick Duo, Memory Stick Duo, Memory Stick PRO Duo, xD-Picture Card, xD-Picture Card Type M, xD-Picture Card Type H
Medieformat	DCF (Design rule for Camera File system) version 1.0- eller 2.0-kompatibla. Alla korttyper som uppfyller standardversionen.
Filformat	JPEG med Exif Version 2.21 standard
Bildstorlek	80 × 80 pixlar till 9200 × 9200 pixlar
Antal filer	Upp till 999

Sätta i ett minneskort

1. Stäng av datorn eller koppla bort den från produkten.
2. Kontrollera att produkten är på.
3. Öppna minneskortluckan.

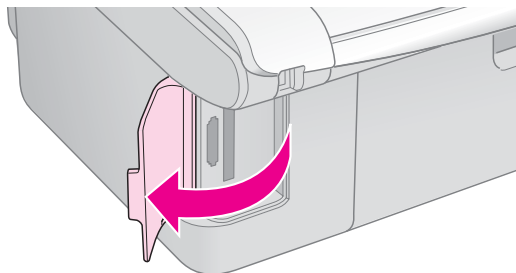

4. Se till att minneskortlampan inte lyser och att det inte sitter några minneskort i någon av kortplatserna. Sätt sedan in minneskortet.

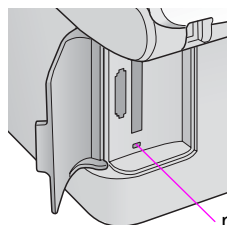

minneskortlampan

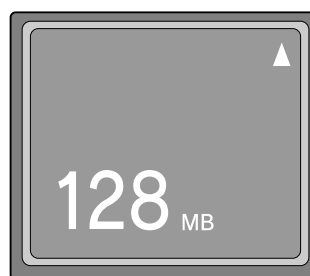
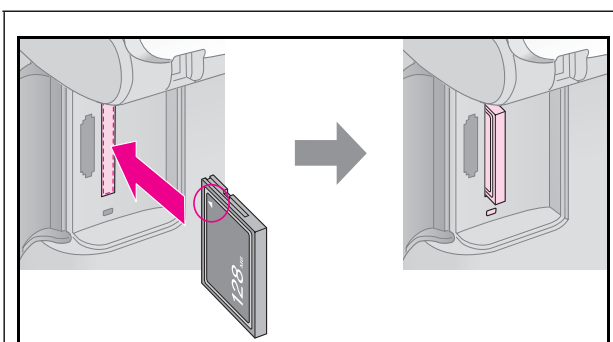

CompactFlash
Microdrive

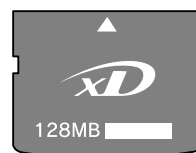
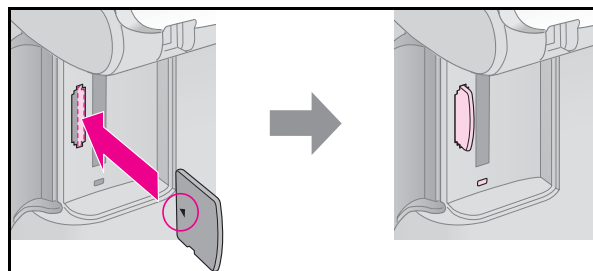

xD-Picture Card
xD-Picture Card Type M
xD-Picture Card Type H

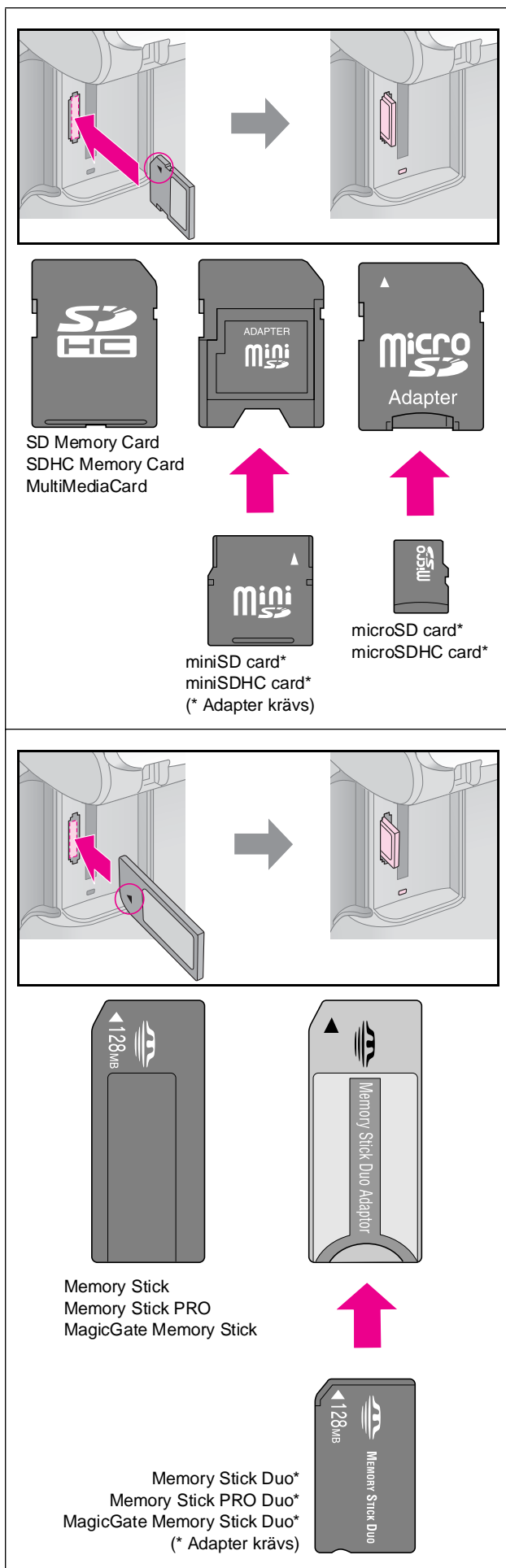

Obs!

Glöm inte att kontrollera i vilken riktning kortet ska sättas in. Om det behövs en adapter till kortet ser du till att ansluta adaptern innan du sätter in kortet. I annat fall kan det hända att du inte kan ta ut kortet ur apparaten.

- Kontrollera att minneskortlampan blinkar och sedan förblir tänd.
- Stäng minneskortluckan.

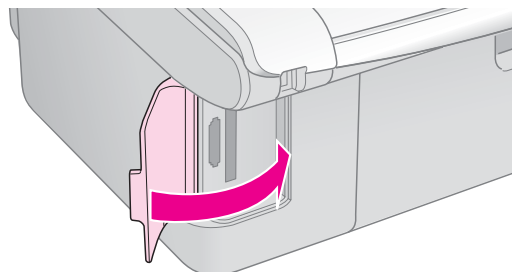

Obs!

- Sätt endast in ett minneskort åt gången.
- Försök inte trycka in minneskortet i platsen om det tar emot. Korten åker inte in hela vägen. Om du använder för mycket kraft kan du skada apparaten, minneskortet eller båda.
- Se till att minneskortluckan är stängd medan minneskortet sitter i. Minneskortet och kortplatsen skyddas då från damm och statisk elektricitet, så att inte data på minneskortet förloras eller apparaten skadas.
- Statisk elektricitet på minneskort kan orsaka fel.

Anmärkning:

- Du kan endast skriva ut i färg från ett minneskort; du kan inte skriva ut i svartvitt.
- Om en digitalkamera är ansluten till apparaten kopplar du ifrån den innan du sätter in minneskortet.

Ta bort minneskortet

- Kontrollera att alla jobb är slutförda.
- Öppna minneskortluckan.
- Kontrollera att minneskortlampan inte blinkar.
- Ta bort minneskortet genom att dra det rakt ut från kortplatsen.
- Stäng minneskortluckan.

Obs!

- Ta inte ur minneskortet och stäng inte av apparaten medan minneskortlampan blinkar, eftersom du då kan förlora data på minneskortet.
- Om datorn använder Windows 2000 eller XP ska du aldrig stänga av apparaten eller koppla ur USB-kabeln när ett minneskort sitter i, eftersom data på kortet kan förloras. Se *användarhandboken* online för anvisningar.

Välja och skriva ut foton med ett indexark

Du kan använda ett indexark när du ska välja foton som ska skrivas ut. Skriv först ut ett indexark med miniatyrer av alla foton på minneskortet. Markera sedan de foton som du vill skriva ut på indexarket och skanna arket. De markerade foton skrivas ut automatiskt.

Skriva ut indexark

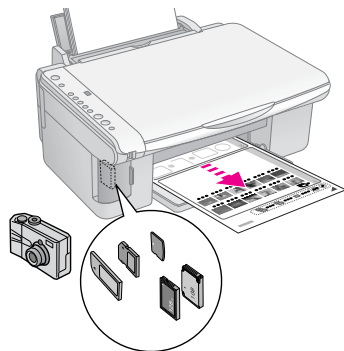

Välja foton från indexarket

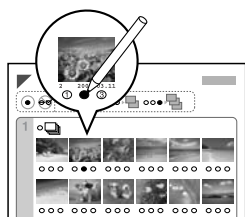

Skanna indexarket

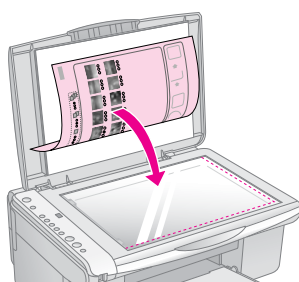

Skriva ut de valda foton

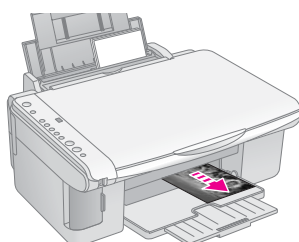

1. Skriva ut indexark

1. Fyll på flera ark med vanligt A4-papper (➔ sidan 8).

Upp till 30 bilder skrivs ut på varje sida, så om det finns mer än 30 foton på minneskortet behöver du tillräckligt med ark för alla indexsidor som ska skrivas ut.

2. Sätt i ett minneskort (➔ sidan 12).
3. Tryck på knappen [Memory Card] (Minneskort) en eller flera gånger tills lampan [Print Index Sheet -A4-] (Skriv ut indexark -A4-) tänds.

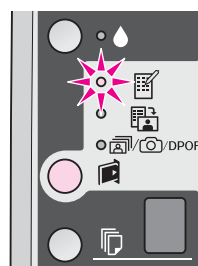

4. Se till att [Plain Paper] (Vanligt papper) och **A4** har valts.
5. Tryck på knappen **Start 0000 [Color]** (Starta färg). Lampan **On** (På) blinkar och indexarket skrivs ut.

Om du vill avbryta utskriften trycker du på knappen **Stop** (Stopp).

Anmärkning:

- Kontrollera att triangelmarkeringen i det övre vänstra hörnet på indexarket skrivs ut som den ska. Apparaten kan inte skanna indexarket om det skrivs ut felaktigt.
- Det kan ta några minuter om det finns många foton på minneskortet.
- Vid utskrift av flera indexark skrivs sidorna ut från det sista arket till det första. De senaste bilderna skrivs således ut först.

2. Välja foton på indexarket

Använd en mörk penna och fyll i cirkelarna när du väljer foton på indexarket.

Bra:

INTE bra:

Välj **All** (Alla) om du vill skriva ut en kopia av varje foto eller fyll i antalet under varje foto om du vill ha 1, 2 eller 3 kopior.



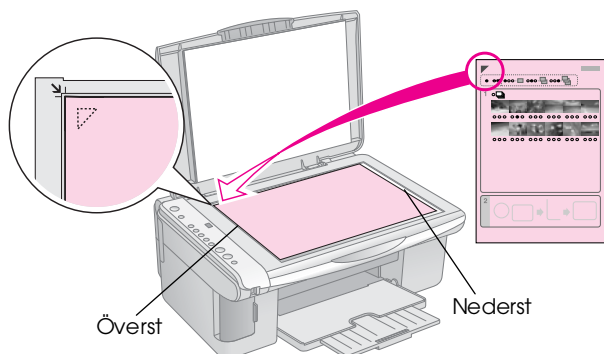

3. Skanna indexarket och skriva ut valda foton

1. Lägg indexarket med framsidan nedåt på dokumentbordet, i det övre vänstra hörnet, så att arkets överkant ligger mot dokumentbordets vänstra kant.

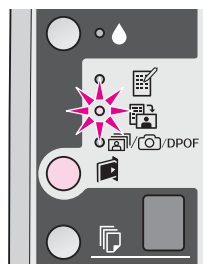

2. Stäng dokumentlocket.
3. Fyll på den papperstyp du vill använda (➔ sidan 8). Fyll på tillräckligt med ark för det antal foton du vill skriva ut.
4. Kontrollera att lampan  [Print From Index Sheet] (Skriv ut från indexark) är tänd.



5. Välj  [Plain Paper] (Vanligt papper) eller  [Photo Paper] (Fotopapper) (beroende på vad du fyllt på).
Om du väljer  [Plain Paper] (Vanligt papper) skrivs foton ut med en vit ram. Om du väljer  [Photo Paper] (Fotopapper) skrivs foton ut utan ram ända till papperets kant.
6. Välj den pappersstorlek du har fyllt på.
7. Tryck på knappen  **Start 0000 [Color]** (Starta färg). Indexarket skannas och foton skrivs ut.



Om du vill avbryta utskriften trycker du på knappen  **Stop** (Stopp).

Anmärkning:

Vänta tills utskriften är klar varje gång om du har mer än ett indexark. Upprepa sedan stegen ovan för att skanna och skriva ut från varje ytterligare ark.

Skriva ut alla foton eller DPOF-foton



Följ stegen nedan för att skriva ut en kopia av varje foto på minneskortet eller endast skriva ut de foton som förvaldes med kamerans DPOF-funktion.

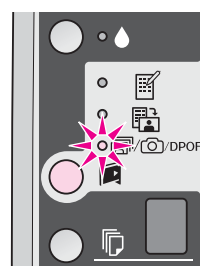

1. Fyll på den papperstyp du vill använda (➔ sidan 8). Fyll på tillräckligt med ark för det antal foton du vill skriva ut.
2. Sätt in minneskortet (➔ sidan 12).
3. Tryck på knappen  [Memory Card] (Minneskort) tills lampan  / /DPOF [Print All/DPOF/PictBridge] (Skriv ut alla/DPOF/PictBridge) tänds.





Anmärkning:

Om minneskortet inte innehåller DPOF-information skrivs en kopia av alla foton på minneskortet ut.

4. Välj  [Plain Paper] (Vanligt papper) eller  [Photo Paper] (Fotopapper) (beroende på vad du fyllt på).

Om du väljer  [Plain Paper] (Vanligt papper) skrivs foton ut med en vit ram. Om du väljer  [Photo Paper] (Fotopapper) skrivs foton ut utan ram ända till papperets kant.

5. Välj den pappersstorlek du har fyllt på.
6. Tryck på knappen  **Start 0000 [Color]** (Starta färg) för att skriva ut foton.

Om du vill avbryta utskriften trycker du på knappen  **Stop** (Stopp).

Skriva ut från en digitalkamera



Du kan skriva ut foton genom att ansluta digitalkameran direkt till apparaten.

Krav på digitalkameror

Kontrollera att kameran och fotona uppfyller följande krav.

Kompatibilitet för direktutskrift	PictBridge eller USB DIRECT-PRINT
Filformat	JPEG
Bildstorlek	80 × 80 pixlar till 9200 × 9200 pixlar

Ansluta och skriva ut

1. Kontrollera att apparaten inte skriver ut från en dator och ta bort eventuella minneskort från apparaten.
2. Fyll på den papperstyp du vill använda (➔ sidan 8). Fyll på tillräckligt med ark för det antal foton du vill skriva ut.
3. Välj  **[Plain Paper]** (Vanligt papper) eller  **[Photo Paper]** (Fotopapper) (beroende på vad du fyllt på).

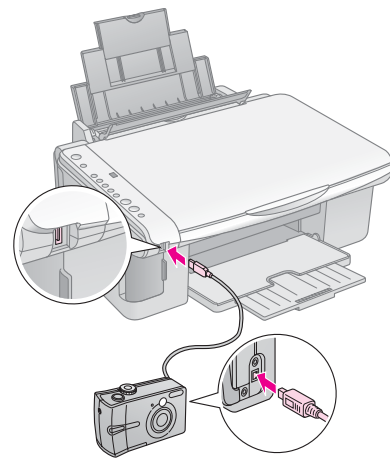

Om du väljer  **[Plain Paper]** (Vanligt papper) skrivs foton ut med en vit ram. Om du väljer  **[Photo Paper]** (Fotopapper) skrivs foton ut utan ram ända till papperets kant.

4. Välj den pappersstorlek du har fyllt på.
5. Anslut USB-kabeln som följde med kameran till den externa USB-gränssnittsporten på apparaten.



6. Kontrollera att kameran är på och använd den för att välja de foton du vill skriva ut, justera nödvändiga inställningar och skriv ut foton. Se kamerans handbok för mer information.

Anmärkning:

- Om kameran inte är kompatibel med PictBridge eller USB DIRECT-PRINT visas ett dubbelt blinkande **P** i fönstret  **[Copies]** (Kopior) och lampan  **Error** (Fel) och lampan  **[Print All/DPOF/PictBridge]** (Skriv ut alla/DPOF/PictBridge) blinkar. Epson kan inte garantera att alla kameror är kompatibla.
- Beroende på apparatens och digitalkamerans inställningar, kanske vissa kombinationer av papperstyp, storlek och layout inte kan användas.
- Det kan hända att vissa av inställningarna i digitalkameran inte återspeglas i utskriften.

Underhåll

Du kan hålla apparaten i gott skick genom att följa procedurerna som beskrivs i det här kapitlet. Det här avsnittet innehåller även instruktioner om hur du byter bläckpatroner och transporterar apparaten.

Byta bläckpatroner

När bläcklampan  börjar blinka är bläcket i en eller flera patroner nästan slut. Se till att du har nya patroner.

När bläcklampan  förblir tänd måste du byta de patroner som är slut.

Tips:

När en patron är mer än sex månader gammal kan utskriftskvaliteten försämrats. Om det behövs kan du prova att rengöra skrivarhuvudet (➔ "Rengöra skrivarhuvudet" på sidan 20). Om utskrifterna fortfarande inte är av tillräckligt hög kvalitet kan det vara nödvändigt att byta patronen.

Kontrollera bläckpatronens status

Du kan även kontrollera bläckpatronens status när du kontrollerar skrivarhuvudet (➔ "Kontrollera skrivarhuvudet" på sidan 20). Du kan se mängden återstående bläck som ett procenttal för varje patron på ett utskrivet testmönster.

Se till att du har nya bläckpatroner tillgängliga när bläcknivån börjar bli låg. Du kan inte skriva ut om en patron är slut.

Anmärkning:

Epson kan inte garantera kvaliteten eller tillförlitligheten för bläck som inte kommer från Epson. Om bläckpatroner av andra märken än Epson är installerade visas inte status för bläckpatroner.

Köpa bläckpatroner

Använd Epsons bläckpatroner inom sex månader efter det att du har installerat dem och före deras utgångsdatum.

Färg	Artikelnummer	
	DX5000-serien	CX4900-serien
Black (Svart)	T0711	T0731
Cyan	T0712	T0732
Magenta	T0713	T0733
Yellow (Gul)	T0714	T0734

Obs!

Epson rekommenderar att du använder bläckpatroner från Epson. Bläck från andra tillverkare kan orsaka skador som inte täcks av Epsons garantier och kan i vissa fall leda till att skrivaren inte fungerar som den ska. Epson kan inte garantera kvaliteten eller tillförlitligheten för bläck som inte kommer från Epson. Information om bläckpatronens status visas inte om bläckpatroner från andra tillverkare används.

Försiktighetsåtgärder för bläckpatroner

Varning!

Om du får bläck på händerna bör du genast tvätta dem noga med tvål och vatten. Om du får bläck i ögonen ska du genast skölja dem med vatten. Om du fortfarande känner obehag eller har problem med synen bör du genast kontakta läkare.

- Flytta aldrig skrivarhuvudet för hand, eftersom det kan skada apparaten.
- Du kan inte fortsätta kopiera eller skriva ut om en bläckpatron är slut, även om det finns bläck i de andra patronerna.
- Låt den tomma patronen vara kvar i enheten tills du kan byta den mot en ny. Annars kan bläcket som är kvar i skrivarhuvudets munstycken torka.
- Ett chip på varje patron kontrollerar hur mycket bläck som använts i patronen. Patronerna kan användas även om de tas bort och sedan installeras igen. En viss mängd bläck går dock åt varje gång du installerar patronen, eftersom skrivaren gör en automatisk kontroll.
- Bläckpatroner med låg bläcknivå kan inte användas om de installeras igen.

Ta bort och installera bläckpatroner

Se till att du har en ny bläckpatron innan du börjar. När du börjar byta en patron måste du genomföra alla steg i processen på en gång.



1. Kontrollera att apparaten är på.
2. Kontrollera att dokumentlocket är stängt och lyft sedan upp skannerenheten.

Obs!

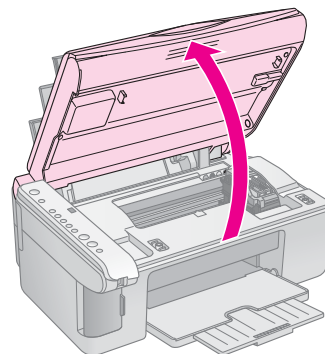
Lyft inte upp skannerenheten när dokumentlocket är öppet.



3. Tryck in och släpp upp bläckknappen .

Bläckpatronshållaren flyttas till läget för bläckkontroll och lampan **On** (På) och bläcklampan  blinkar. Om någon av patronerna är tom eller nästan tom flyttar apparaten den patronen till markeringen .

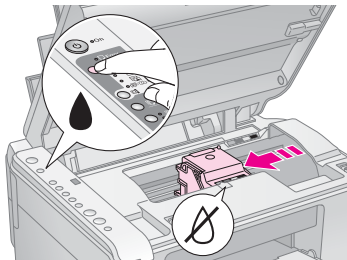

Om ingen av patronerna är tom eller nästan tom flyttas skrivarhuvudet till läget för byte av bläckpatron. Gå till steg 5.

Anmärkning:

Håll inte bläckknappen  nedtryckt. Om den hålls nedtryckt i tre sekunder eller längre inleds rengöring av skrivarhuvudet.

4. Tryck på bläckknappen  igen.

- Om mer än en patron är tom eller nästan tom flyttar nästa patron till markeringen .
- När alla patroner som är tomma eller nästan tomma har identifierats, flyttas skrivarhuvudet till läget för byte av bläckpatron.

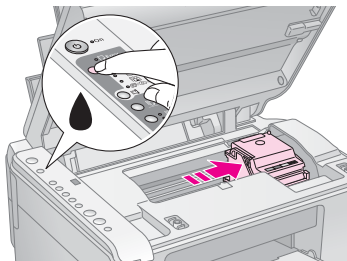

5. Öppna patronlocket.

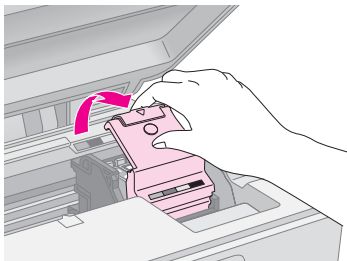

Obs!

- Försök aldrig öppna patronlocket när skrivarhuvudet rör på sig. Vänta tills skrivarhuvudena har flyttat sig till positionen för byte.
- Se till så att du inte rör vid delarna som är markerade nedan.

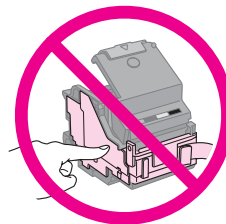

6. Ta bort den patron du ska byta. Tryck på fliken på baksidan av patronen och lyft den rakt utåt. Kassera den försiktigt.

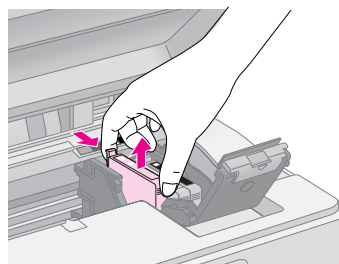

Obs!

Fyll inte på bläckpatronerna. Produkter som inte tillverkats av Epson kan orsaka skador som inte täcks av Epsons garantier. Under särskilda omständigheter kan de även göra så att skrivaren inte fungerar som den ska.

7. Skaka på den nya bläckpatronsförpackningen fyra eller fem gånger innan du öppnar den. Ta sedan ut patronen ur förpackningen.

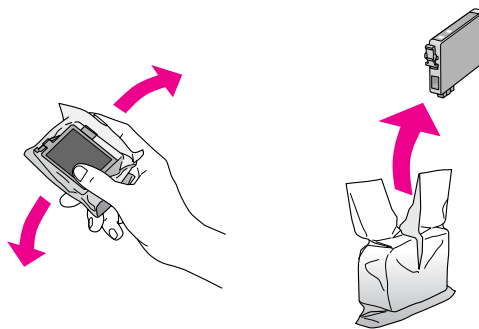

Obs!

Rör inte vid det gröna chipet på sidan av patronen. Det kan skada bläckpatronen.

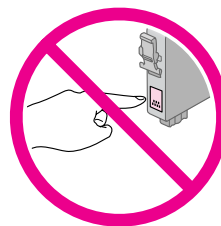

8. Ta bort den gula tejen från bläckpatronens undersida.

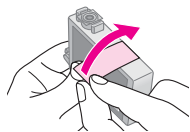

Obs!

- ❑ Du måste ta bort den gula tejen från patronen innan den installeras, annars kan det hända att utskriftskvaliteten försämras eller att det inte går att skriva ut.
- ❑ Om du har installerat en bläckpatron utan att ta bort den gula tejen tar du ut patronen ur skrivaren, tar bort den gula tejen och installerar sedan om den.
- ❑ Ta inte bort den genomskinliga förseglingen på patronens undersida, eftersom det kan göra att patronen blir obrukbar.



- ❑ Ta inte bort och riv inte sönder etiketten på patronen, eftersom det kan orsaka läckage.

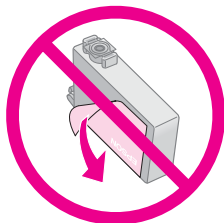

9. Placera den nya bläckpatronen i hållaren. Tryck ned patronen tills ett klickljud hörs som visar att den hamnat rätt.

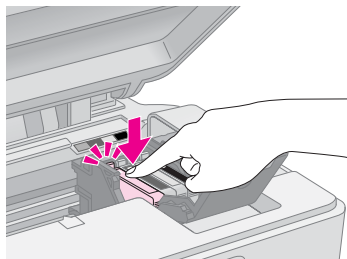

10. Om några andra bläckpatroner behöver bytas, byter du dem också.
11. Stäng bläckpatronslocket och tryck ned det tills ett klickljud hörs.

Obs!

Om du tycker det är svårt att stänga locket kontrollerar du att alla patroner sitter på plats. Tryck ned varje patron tills ett klickljud hörs som visar att den hamnat rätt. Försök inte stänga locket med våld.

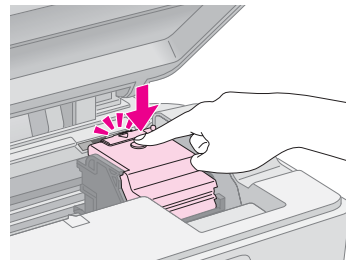

12. Stäng skannerenheten.

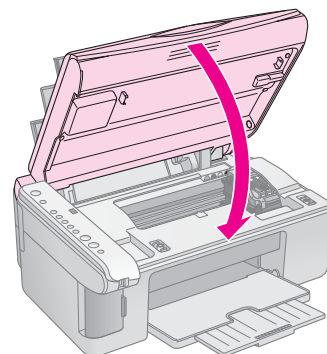

13. Tryck på bläckknappen .

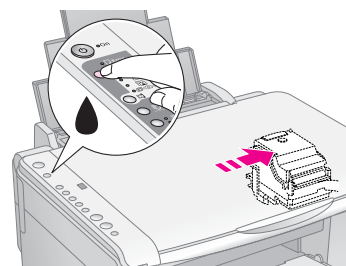

Apparaten börjar ladda bläck och lampan **On** (På) börjar blinka. Detta tar cirka en minut. När bläckpåfyllningen är klar slutar lampan **On** (På) att blinka och förblir tänd medan bläcklampan  släcks.



Obs!

Stäng inte av apparaten när bläck laddas, eftersom det förbrukar bläck i onödan.

Anmärkning:

Om bläcklampan  förblir tänd (inte blinkar) kan det hända att bläckpatronen är felaktigt installerad. Tryck på bläckknappen  igen och installera om bläckpatronen tills ett klickljud hörs som talar om att den hamnat rätt.

Kontrollera och rengöra skrivarhuvudet

Om utskriften ser oväntat ljusa eller bleka ut, om färger saknas eller om du upptäcker ljusa eller mörka linjer på dem, kan du behöva rengöra skrivarhuvudet. Då rengörs munstyckena till skrivarhuvudet. Munstyckena kan täppas igen om du inte har använt apparaten under en längre tid.

Tips:

Vi rekommenderar att du sätter på apparaten minst en gång i månaden för att bibehålla bra utskriftskvalitet.

Kontrollera skrivarhuvudet

Du kan skriva ut ett mönster för munstyckeskontroll för att se om något munstycke har täppts igen eller för att kontrollera resultatet efter att ha rengjort skrivarhuvudet.

1. Stäng av apparaten.
2. Fyll på vanligt A4-papper (➔ sidan 8).
3. Samtidigt som du håller bläckknappen **◆** nedtryckt håller du även knappen **⏻ On (På)** nedtryckt i ungefär tre sekunder.

Apparaten blir aktiv och skriver ut ett testmönster. Den visar också hur mycket bläck som finns kvar i varje patron i procent:

4. Granska mönstret för munstyckeskontroll som skrevs ut. Alla sicksacklinjer ska vara heldragna, utan luckor, enligt bilden.



- Skrivarhuvudet behöver inte rengöras om utskriften ser bra ut.
- Om du ser några luckor, som visas nedan, rengör du skrivarhuvudet i enlighet med anvisningarna i nästa avsnitt.



Rengöra skrivarhuvudet

Följ dessa steg för att rengöra skrivarhuvudet så att det kan fördela bläcket korrekt. Gör en munstyckeskontroll för att se om skrivarhuvudet behöver rengöras innan du rengör skrivarhuvudet (➔ "Kontrollera skrivarhuvudet" på sidan 20).

Anmärkning:

- När skrivarhuvudet rengörs används bläck. Rengör det därför bara om kvaliteten på utskriften har försämrats.
- Om bläcklampan **◆** tänds eller blinkar kan du inte rengöra skrivarhuvudet. Du måste först byta lämplig bläckpatron (➔ "Byta bläckpatroner" på sidan 17).

1. Se till att apparaten är på och att bläcklampan **◆** är släckt.
2. Håll bläckknappen **◆** nedtryckt i tre sekunder tills lampan **On (På)** börjar blinka. Processen för att rengöra skrivarhuvudet inleds och lampan **On (På)** fortsätter blinka.

Obs!

Stäng aldrig av apparaten medan huvudrengöring pågår. Det kan skada den.

3. När lampan **On (På)** slutar blinka skriver du ut ett mönster för munstyckeskontroll för att kontrollera resultatet (➔ "Kontrollera skrivarhuvudet" på sidan 20).

Om det fortfarande finns tomma områden eller om testmönstret är svagt, upprepar du rengöringsprocessen och kontrollerar munstyckena igen.

Anmärkning:

Stäng av apparaten och vänta tills nästa dag om inga förbättringar ses efter tre till fyra rengöringar. Torkat bläck får då tid på sig att mjukas upp. Försök sedan att rengöra skrivarhuvudet igen. Om utskriftskvaliteten fortfarande inte har förbättrats kan någon av bläckpatronerna vara gammal eller skadad och måste bytas (➔ "Byta bläckpatroner" på sidan 17).

Justera skrivarhuvudet

Om du upptäcker att de vertikala linjerna inte är ordentligt justerade på utskriften för munstyckeskontrollen, kan det gå att lösa problemet genom att justera skrivarhuvudet.

Du kan justera skrivarhuvudet genom att trycka på knapparna eller så kan du använda verktyget Print Head Alignment (Skrivarhuvudjustering) på datorn. För bästa justering rekommenderas detta verktyg.

Följ stegen nedan för att justera skrivarhuvudet med hjälp av knapparna:

1. Kontrollera att apparaten är avstängd.
2. Fyll på vanligt A4-papper (➔ sidan 8).
3. Samtidigt som du håller knappen **Ⓞ [Copies]** (Kopior) nedtryckt håller du även knappen **⏻ On (På)** nedtryckt i ungefär tre sekunder.
Fyra rader med justeringsmönster skrivs ut.
4. Titta på justeringsmönster 1 och leta efter området med jämnast utskrift utan några märkbara streck eller linjer.
5. Tryck på knappen **Ⓞ [Copies]** (Kopior) tills numret för det mönstret visas i fönstret **Ⓞ [Copies]** (Kopior).
6. Tryck på knappen **⬄ Start ● [B&W]** (Starta svartvitt).
7. Upprepa steg 5 och 6 för alla de övriga justeringsmönstren.

Rengöra apparaten

Rengör apparaten periodvis genom att följa proceduren nedan för att hålla den i gott skick.

1. Dra ut nätsladden.
2. Ta bort allt papper från arkmataren.
3. Använd en mjuk borste för att försiktigt ta bort damm och smuts från arkmataren.
4. Om dokumentbordets glasyta är smutsig rengör du den med en mjuk, torr och ren trasa. Om det finns fettfläckar eller andra material som är svåra att få bort på glasytan kan du använda en liten mängd fönsterputs och en mjuk trasa. Torka bort all återstående vätska.
5. Om bläck av misstag smutsar ned apparatens insida använder du en mjuk, torr och ren trasa och torkar bort bläcket inom området som anges på bilden.

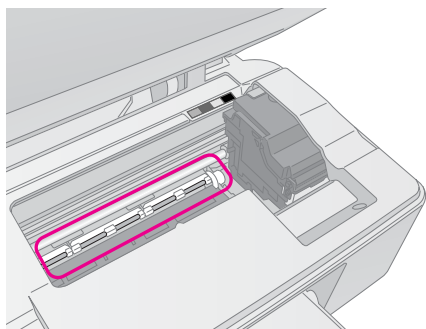

Varning!

Var försiktig så du inte vidrör kuggarna eller rullarna inuti apparaten.

Obs!

- ❑ Tryck inte på dokumentbordets glasyta med kraft.
- ❑ Var försiktig så att du inte repar eller skadar dokumentbordets glasyta och använd inte en hård eller slipande borste när du rengör ytan. En skadad glasyta kan försämra skanningskvaliteten.
- ❑ Stryk inte på fett på metalldelarna under skrivarhuvudets vagn.
- ❑ Använd aldrig alkohol eller thinner när du rengör apparaten. Dessa kemikalier kan skada komponenterna samt höljet.
- ❑ Se till så att det inte kommer vatten på utskrifts- och skanningsmekanismerna eller de elektriska komponenterna.
- ❑ Spraya inte smörjmedel inuti apparaten. Olämpliga oljor kan skada mekanismen. Kontakta återförsäljaren eller kvalificerad servicepersonal om apparaten behöver smörjas.

Transportera apparaten

Om du behöver flytta apparaten en längre sträcka ska du använda originalförpackningen eller en förpackning av liknande storlek för att transportera den.

Obs!

- ❑ Vid förvaring eller transport av apparaten bör du undvika att luta den, ställa den vertikalt eller vända den upp och ned, eftersom bläck kan läcka från patronerna.
- ❑ Låt bläckpatronerna sitta i eftersom det kan orsaka skada om du tar bort dem för att transportera apparaten.

1. Ta bort allt papper från arkmataren och se till att apparaten är avstängd.
2. Öppna skannerenheten och se till att skrivarhuvudet befinner sig i ursprungsläget till höger.
3. Fäst bläckpatronshållaren vid höljet med tejp så som visas.

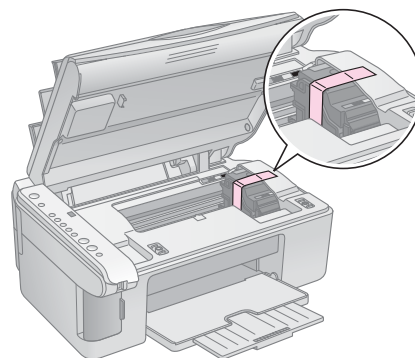

4. Stäng skannerenheten.
5. Dra ut nätsladden ur eluttaget och koppla sedan bort USB-kabeln från datorn.
6. Stäng pappersstödet, matningsskyddet och utmatningsfacket.

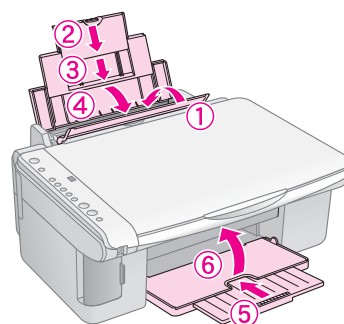

7. Packa apparaten i förpackningen och omslut den med skyddsmaterialet som medföljde.

Transportera apparaten i plant läge. Efter att du har flyttat den tar du bort tejen som håller skrivarhuvudet på plats. Om du märker att utskriftskvaliteten försämrats genomför du en rengöring (➔ "Kontrollera och rengöra skrivarhuvudet" på sidan 20) eller justerar skrivarhuvudet (➔ "Justera skrivarhuvudet" på sidan 20).

Lösa problem

Om du har problem med apparaten kan du kontrollera lamporna på kontrollpanelen och kodnumret eller bokstaven i fönstret  [Copies] (Kopior) för att ta reda på vad som orsakar problemet.



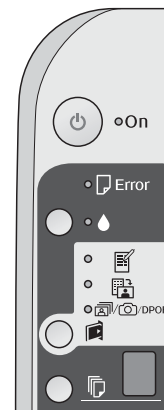

















Du kan även läsa "Problem och lösningar" på sidan 24 för förslag på felsökningsrutiner när du använder apparaten utan en dator. Information om hur du använder apparaten med en dator finns i *användarhandboken* på den medföljande program-cd:n.



Felindikeringar

●: Indikerar att lampan är tänd

●: Indikerar att lampan blinkar

Lampor/kod	Orsak	Åtgärd
●  Error (Fel)	Det finns inget papper i arkmataren.	Fyll på papper i arkmataren (➔ "Hantera papper" på sidan 8). Tryck sedan på  Start 0000 [Color] (Starta färg) för att fortsätta eller på  Stop (Stopp) för att avbryta.
	Flera sidor har matats in i arkmataren.	Ta bort och fyll på papperet igen (➔ "Hantera papper" på sidan 8). Tryck sedan på  Start 0000 [Color] (Starta färg) för att fortsätta eller på  Stop (Stopp) för att avbryta.
●  Error (Fel)	Papper har fastnat.	Ta bort papperet som har fastnat (➔ "Problem med pappersmatning" på sidan 24).
● ●	Bläcket i en av bläckpatronerna är nästan slut.	Byt ut bläckpatronen (➔ "Byta bläckpatroner" på sidan 17).
● ●	En bläckpatron är slut eller är felaktigt installerad.	Om en bläckpatron är slut kan du inte skriva ut förrän den har bytts ut. Byt ut bläckpatronen (➔ "Byta bläckpatroner" på sidan 17).
●  Error (Fel) ●  Print Index Sheet -A4- (Skriv ut indexark -A4-) ●  Print From Index Sheet (Skriv ut från indexark) ●  /  /  Print All/DPOF/PictBridge (Skriv ut alla/DPOF/PictBridge)  [Copies] (Kopior) 	Ett minneskort som inte stöds har satts in.	Ta bort minneskortet (➔ "Hantera minneskort" på sidan 12).
	Minneskortet innehåller inga giltiga bilder.	
●  Error (Fel) ●  Print From Index Sheet (Skriv ut från indexark)  [Copies] (Kopior) 	Ett indexark gick inte att känna av eftersom det inte placerades rätt.	Lägg indexarket korrekt på dokumentbordet så att ovankanten ligger mot glasets vänstra kant. Tryck sedan på  Start 0000 [Color] (Starta färg) för att fortsätta eller på  Stop (Stopp) för att avbryta.
		Indexarket skrivs inte ut som det ska. Skriv ut indexarket, markera det och försök igen (➔ "Välja och skriva ut foton med ett indexark" på sidan 14).

Lampor/kod	Orsak	Åtgärd
<ul style="list-style-type: none"> ● Error (Fel) ● Print From Index Sheet (Skriv ut från indexark) [Copies] (Kopior) 3 	Indexarket är felaktigt markerat.	Ta bort indexarket, markera det på rätt sätt och försök igen (➔ "2. Välja foton på indexarket" på sidan 14).
<ul style="list-style-type: none"> ● Error (Fel) ● Print From Index Sheet (Skriv ut från indexark) [Copies] (Kopior) 4 	Indexarket motsvarar inte fotona på minneskortet.	Ta ur minneskortet och sätt in kortet som användes för att skriva ut indexarket – eller lägg det rätta indexarket på dokumentbordet. Tryck sedan på Start 0000 [Color] (Starta färg) för att fortsätta eller på Stop (Stopp) för att avbryta.
<ul style="list-style-type: none"> ● Error (Fel) ● //DPOF Print All/DPOF/PictBridge (Skriv ut alla/DPOF/PictBridge) [Copies] (Kopior) P <p>Kod P blinkar två dubbelt</p>	En enhet som inte stöds har anslutits.	Ta bort den anslutna enheten eller tryck på knappen Stop (Stopp). När digitalkameran stöds blinkar P normalt.
<ul style="list-style-type: none"> ● Error (Fel) [Copies] (Kopior) H 	Spaken för papperstjocklek har ställts in på läget .	Ställ in spaken på läget .
<ul style="list-style-type: none"> ● Error (Fel) ● ● Alla övriga lampor [Copies] (Kopior) E 	Skrivarens behållare för överskottsbläck är full.	Kontakta återförsäljaren för att byta den (➔ "Kontakta kundtjänst" på sidan 26).
<ul style="list-style-type: none"> ● Alla lampor [Copies] (Kopior) E 	Ett problem har uppstått med apparaten.	Stäng av apparaten och sätt sedan på den igen. Om felet kvarstår kontaktar du återförsäljaren (➔ "Kontakta kundtjänst" på sidan 26).

Problem och lösningar

Kontrollera lösningarna nedan om du har problem med att använda apparaten.

Installationsproblem

Enheten låter när du har startat den.

- Kontrollera att skyddstejpen inte blockerar skrivarhuvudet. När skrivarhuvudet har lossats, stänger du av strömmen, väntar en stund och sätter på den igen.

Apparaten låter när en bläckpatron har installerats.

- Bläcksystemet måste laddas när du har installerat bläckpatroner. Vänta tills laddningen är klar och stäng sedan av apparaten. Om den stängs av för snabbt kan det hända att den använder extra bläck nästa gång du startar den.
- Kontrollera att bläckpatronerna sitter ordentligt och att allt skyddsmaterial har tagits bort i apparaten. Öppna patronlocket och tryck patronerna nedåt tills ett klickljud hörs som visar att de hamnat på plats. Stäng av strömmen, vänta en stund och sätt på den igen.

En skärm som uppmanar dig att starta om datorn visas inte när programinstallationen är klar.

- Programmet har inte installerats som det ska. Mata ut och sätt in cd-skivan och installera sedan programmet igen.

Problem med utskrift och kopiering

Apparaten är på, men ingenting skrivs ut.

- Utför en munstyckeskontroll (➔ "Kontrollera skrivarhuvudet" på sidan 20). Om inget skrivs ut kan det hända att du behöver rengöra skrivarhuvudet.

Enheten låter som om den skriver ut, men inget skrivs ut.

- Skrivarhuvudets munstycken kan behöva rengöras (➔ "Kontrollera skrivarhuvudet" på sidan 20).
- Se till att apparaten står på en plan, stabil yta.

Marginalerna är felaktiga.

- Se till att originalet är placerat i det övre vänstra hörnet av dokumentbordet.
- Flytta originalet en bit från kanten om kanterna på kopian är avskurna.



- Kontrollera att inställningarna för pappersstorlek stämmer överens med det papper du har fyllt på.
- Se till att papperet sätts i med kortsidan först, hela vägen till höger, med det vänstra kantstödet lätt mot den vänstra sidan (➔ "Fylla på papper" på sidan 8).
- Fyll inte på papper ovanför pilmarkeringen ≡ på insidan av det vänstra kantstödet (➔ "Fylla på papper" på sidan 8).

Tomma sidor skrivs ut.

- Kontrollera att inställningarna för pappersstorlek stämmer överens med det papper du har fyllt på.
- Skrivarhuvudets munstycken kan behöva rengöras (➔ "Rengöra skrivarhuvudet" på sidan 20).

Problem med pappersmatning

Papperet matar inte ordentligt eller har fastnat.

- Om papperet inte matas fram tar du bort det från arkmataren. Bläddra papperet, fyll sedan på det igen så att det vilar mot högerkanten och skjut det vänstra kantstödet mot papperet (men inte så att det sitter för hårt). Se till att papperet inte sitter framför matningsskyddet.
- Fyll inte på papper ovanför pilmarkeringen ≡ på insidan av det vänstra kantstödet (➔ "Fylla på papper" på sidan 8).
- Om ett papper har fastnat blinkar lampan  **Error** (Fel). Följ dessa steg för att åtgärda pappersstoppet:
 1. Tryck på knappen  **Start** 0000 [**Color**] (Starta färg) för att mata ut papperet som fastnat. Om papperet inte matas ut fortsätter du till nästa steg.
 2. Om papperet har fastnat i närheten av arkmataren eller utmatningsfacket, drar du försiktigt ut det och trycker sedan på knappen  **Start** 0000 [**Color**] (Starta färg).

Om papperet har fastnat inuti apparaten trycker du på knappen  **On** (På) för att stänga av den. Öppna skannerenheten och ta bort papper som sitter inuti, inklusive eventuella bitar som rivits sönder. Dra det inte bakåt eftersom det kan skada arkmataren. Stäng skannerenheten och sätt sedan på apparaten igen.

- Om papper fastnar ofta ser du till att det vänstra stödet inte skjuts för hårt mot papperet. Prova att fylla på ett mindre antal papper.

Problem med utskriftskvalitet

Band (ljusa linjer) syns på utskrifterna eller kopiorna.



- Rengör skrivarhuvudet (➔ "Kontrollera skrivarhuvudet" på sidan 20).
- Se till att välja rätt papperstyp (➔ "Välja papper" på sidan 8).
- Kontrollera att papperets utskriftssida (vitare eller blankare) är vänd uppåt.
- Bläckpatronerna kan behöva bytas (➔ "Ta bort och installera bläckpatroner" på sidan 17).
- Justera skrivarhuvudet (➔ "Justera skrivarhuvudet" på sidan 20).
- Rengör dokumentbordet (➔ "Rengöra apparaten" på sidan 21).

Utskriften är suddig eller bläcket har smetats ut.



- Se till att dokumentet placeras platt på dokumentbordet. Om bara en del av bilden är suddig kan originalet vara skrynkligt eller skevt.
- Se till att enheten inte lutar eller har placerats på en ojämn eller ostadig yta.
- Se till att papperet inte är fuktigt, skrynkligt eller har lagts i med utskriftssidan nedåt (den vitare eller blankare sidan ska vara vänd uppåt). Fyll på nytt papper med utskriftssidan uppåt.
- Använd stödark med speciellt papper eller prova att lägga i ett ark åt gången.
- Fyll på papperet med ett ark i taget. Ta bort ark från utmatningsfacket så att inte för många samlas åt gången.
- Justera skrivarhuvudet (➔ "Justera skrivarhuvudet" på sidan 20).
- Gör flera kopior utan att lägga ett dokument på dokumentbordet.
- Använd endast papper som rekommenderas av Epson och bläckpatroner från Epson.

- Ställ in spaken för papperstjocklek på läget för de flesta papperstyper. Om du skriver ut på kuvert ställer du in spaken på läget .
- Rengör dokumentbordet (➔ "Rengöra apparaten" på sidan 21).

Utskriften är blek eller innehåller tomma fält.

- Rengör skrivarhuvudet (➔ "Rengöra skrivarhuvudet" på sidan 20).
- Om du upptäcker ojämn vertikala linjer kan du behöva justera skrivarhuvudet (➔ "Justera skrivarhuvudet" på sidan 20).
- Bläckpatronerna kan vara gamla eller nästan tomma. Byt ut bläckpatronerna (➔ "Byta bläckpatroner" på sidan 17).
- Se till att välja rätt papperstyp (➔ "Välja papper" på sidan 8).
- Kontrollera att papperet inte är trasigt, gammalt, smutsigt eller har lagts i med utskriftssidan nedåt. Om så är fallet fyller du på nytt papper med den vitare eller blankare sidan vänd uppåt.

Utskriften är kornig.

- Tänk på att inte förstora för mycket om du skriver ut eller kopierar ett foto. Prova att skriva ut det i mindre storlek.
- Justera skrivarhuvudet (➔ "Justera skrivarhuvudet" på sidan 20).

Felaktiga färger visas eller färger saknas.

- Rengör skrivarhuvudet (➔ "Rengöra skrivarhuvudet" på sidan 20).
- Bläckpatronerna kan vara gamla eller nästan tomma. Byt ut bläckpatronerna (➔ "Byta bläckpatroner" på sidan 17).
- Kontrollera att du har fyllt på rätt papper och valt rätt inställning för det på kontrollpanelen.
- Om papperet tar slut fyller du på nytt så fort som möjligt. Om apparaten står utan papper en längre tid kan färgerna bli felaktiga nästa gång du skriver ut eller kopierar.

Bildstorleken eller placeringen är felaktig.

- Kontrollera att du har fyllt på rätt papper och valt rätt inställning för det på kontrollpanelen.
- Kontrollera att originalet har placerats rätt på dokumentbordet (➔ "Lägga original på dokumentbordet" på sidan 10).
- Rengör dokumentbordet (➔ "Rengöra apparaten" på sidan 21).

Övriga problem

En röd lampa kan vara tänd när du stänger av apparaten.

- Lampan lyser i högst 15 minuter och släcks sedan automatiskt. Det är inte ett tecken på ett fel.

Kontakta kundtjänst

Lokal kundtjänst

Om Epson-produkten inte fungerar korrekt och problemet inte kan lösas med hjälp av felsökningsinformationen i produktdokumentationen kan du kontakta kundtjänst för att få hjälp. Om det inte finns någon kundservice för ditt land i listan nedan kan du kontakta återförsäljaren.

Kundtjänsten kan hjälpa dig vidare om du kan ge dem följande information:

- Produktens serienummer (Etiketten med serienumret brukar sitta på baksidan av produkten.)
- Produktmodell
- Produktens programvaruversion (Klicka på **About (Om)**, **Version Info** (Information om version) eller liknande knapp i produktens programvara.)
- Datorns märke och modell
- Namn och version på datorns operativsystem
- Namn och version på de program som du vanligtvis använder tillsammans med produkten

Anmärkning:

Mer information om att kontakta kundtjänst finns i *användarhandboken* online.

Europa	
URL	http://www.epson.com Välj avsnittet Support på din lokala EPSON-webbplats för de senaste drivrutinerna, vanliga frågor, handböcker och annat nedladdningsbart material.
Kontrollera det europeiska garantidokumentet för information om hur du kontaktar EPSONS kundtjänst.	

EPSON

EXCEED YOUR VISION



MEMORY STICK PRO™



Köpa bläckpatroner

Produktnamn	Black (Svart)	Cyan	Yellow (Gul)	Magenta
DX5000-serien	T0711	T0712	T0714	T0713
CX4900-serien	T0731	T0732	T0734	T0733