

Användarhandbok

- för användning utan en dator -



Introduktion

Viktig säkerhetsinformation	3
Copyrightinformation.....	4



Översikt över delar och kontrollpanelens funktioner

Delar	5
Kontrollpanel.....	6



Hantera papper

Välja papper.....	7
Fylla på papper	8



Hantera en CD-/DVD-skiva

Lägga i en CD-/DVD-skiva	9
Mata ut CD-/DVD-facket	10
Justera utskriftspositionen	10



Kopiera

Lägga original på dokumentbordet.....	11
Kopiera original	12
Skriva ut foton igen	15
Kopiera på en CD-/DVD-skiva...	18



Skriva ut från ett minneskort

Hantera minneskort.....	19
Kontrollera foton på ett minneskort	21
Skriva ut fotografier	21
Välja och skriva ut foton med ett indexark	26
Skapa en original-CD-/DVD	28
Skriva ut lagrade fotografier	30



Skriva ut från en digitalkamera/ mobiltelefon/handdator

Skriva ut från en digitalkamera.....	32
Från en mobiltelefon.....	33



Spara på ett minneskort

Skanna ett foto/dokument.....	34
-------------------------------	----



Underhåll

Byta bläckpatroner	35
Kontrollera och rengöra skrivarhuvudet.....	38
Justera skrivarhuvudet	39
Ändra språket som visas på displayen	39
Ställa in skärmsläckaren.....	39
Återställa standardinställningar.....	39
Rengöra apparaten.....	40
Transportera apparaten	40



Lösa problem



Felmeddelanden.....	41
Problem och lösningar	41
Kontakta kundtjänst	44



Översikt över kontrollpanelens inställningar

◆ Läget Copy (Kopiera).....	45
◆ Läget Memory Card (Minneskort).....	45
☞ Läget Specialty Print (Specialutskrift).....	46
⌘ Läget Setup (Inställning)	47

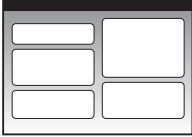
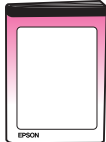
Här hittar du information

Tryckta handböcker	
	Starta här Läs det här arket först. Det talar om hur du installerar apparaten och programvaran. Det innehåller även instruktioner om hur du fyller på papper och placerar original.
(den här handboken) 	Användarhandbok – för användning utan en dator – Den här handboken innehåller information om hur du använder apparaten utan att ansluta till en dator, t.ex. hur du kopierar, skriver ut från ett minneskort och skriver ut på en CD-/DVD-skiva. Läs kapitlet Lösa problem i den här handboken om du har problem när du använder apparaten.
Handböcker online	
	Användarhandbok Den här handboken ger anvisningar om hur du skriver ut och skannar från datorn och information om programvaran. Handboken medföljer på program-cd:n och installeras automatiskt när du installerar programvaran. Dubbelklicka på ikonen på skrivbordet när du vill läsa handboken.
	Onlinehjälp Onlinehjälp är inbyggd i programmen som medföljer på program-cd:n. Den ger detaljerad information om programmet.

Introduktion

Viktig säkerhetsinformation

Läs och följ dessa säkerhetsanvisningar innan du använder apparaten:

- Använd endast nätsladden som medföljer apparaten. Om du använder en annan sladd kan det leda till brand eller elektriska stötar. Använd inte sladden tillsammans med annan utrustning.
- Se till att nätsladden uppfyller tillämplig lokal säkerhetsstandard.
- Använd endast den typ av strömkälla som står angiven på etiketten.
- Placera apparaten i närheten av ett vägguttag där nätsladden lätt kan kopplas ur.
- Låt inte nätsladden skadas eller nötas.
- Om du använder en förlängningssladd med apparaten måste du kontrollera att den totala amperestyrkan för enheterna som är kopplade till förlängningssladden inte överstiger sladdens amperestyrka. Se också till att den totala amperestyrkan för alla enheter som är anslutna till vägguttaget inte överstiger vägguttagets amperestyrka.
- Undvik platser där det ofta förekommer snabba variationer i värme eller luftfuktighet, stötar eller vibrationer och damm.
- Lämna tillräckligt med utrymme runt apparaten för god ventilation. Blockera inte och täck inte över öppningarna på apparaten och för inte in föremål genom öppningarna.
- Placera inte apparaten i närheten av en värmekälla eller i direkt solljus.
- Placera apparaten på en plan, stabil yta som sträcker sig utanför apparatens bottenplatta i alla riktningar. Apparaten fungerar inte på rätt sätt om den lutar.
- Se till att avståndet mellan baksidan på apparaten och väggen är minst 10 cm.
- Öppna inte skannerenheten när du kopierar, skriver ut eller skannar.
- Spill inte vätska på apparaten.
- Använd inte aerosolprodukter som innehåller brännbara gaser i eller runt apparaten. Det kan orsaka brand.

- Försök inte att själv utföra service på apparaten, med undantag av det som uttryckligen anges i dokumentationen.
- Dra ur apparatens nätsladd och låt kvalificerad servicepersonal ta hand om service vid följande förhållanden: nätsladden eller kontakten har skadats, vätska har trängt in i apparaten, apparaten har tappats eller locket är skadat, apparaten fungerar inte som den ska eller uppvisar en klar förändring i prestanda. Justera endast de inställningar som tas upp i användarinstruktionerna.
- När du förvarar eller transporterar apparaten bör den inte lutas, ställas vertikalt eller vändas upp och ner, eftersom bläck kan läcka ut från patronerna.
- Var försiktig så att du inte fastnar med fingrarna när du stänger skannerenheten.

Säkerhetsanvisningar för bläckpatroner

- Förvara bläckpatroner utom räckhåll för barn och drick inte bläcket.
- Var försiktig när du hanterar använda bläckpatroner, då det kan finnas bläckrester kvar vid bläckutloppet. Om du får bläck på huden bör du genast tvätta bort det med tvål och vatten. Om du får bläck i ögonen ska du genast skölja dem med vatten. Om du fortfarande känner obehag eller har problem med synen bör du genast kontakta läkare.
- Stoppa inte in händerna i apparaten och vidrör inte bläckpatronerna när utskrift pågår.
- Skaka inte bläckpatronerna då detta kan leda till läckage.
- Installera en ny bläckpatron direkt efter att du tagit bort en förbrukad bläckpatron. Om du inte installerar patronerna kan skrivarhuvudet torka ut och försvåra utskrift.

- Om du tar ut en patron för att använda den senare måste du skydda det område där bläcket kommer ut från smuts och damm. Se också till att förvara bläckpatronen i samma miljö som apparaten. Observera att det finns en ventil i bläckpatronen där bläcket kommer ut som gör att det inte är nödvändigt med skydd eller lock, men bläcket kan ge fläckar på föremål som kommer i kontakt med det här området på patronen. Vidrör inte bläckpatronen, området där bläcket kommer ut eller det omgivande området.

Varningar, Obs!-meddelanden och anmärkningar

Följ dessa anvisningar när du läser instruktionerna:

Varning!

Varningarna måste efterföljas noga för att undvika kroppsskador.

Obs!

Obs!-meddelanden måste iaktas för att undvika skador på utrustningen.

Anmärkning:

Anmärkningarna innehåller viktig information om apparaten.

Tips:

Tips ger dig råd om hur du använder apparaten.

Copyrightinformation

Ingen del av denna publikation får återges, lagras i ett återvinningssystem eller överföras i någon form eller på något sätt, vare sig elektroniskt, mekaniskt, genom fotokopiering, inspelning eller på något annat sätt, utan föregående skriftligt tillstånd från Seiko Epson Corporation. Informationen i detta dokument är endast avsedd för denna produkt. Epson ansvarar inte för att denna information kan tillämpas på andra skrivare.

Varken Seiko Epson Corporation eller dess dotterbolag påtar sig något ansvar gentemot köparen av denna produkt eller tredje part för skador, förluster, kostnader eller utgifter som köparen eller tredje part ådragit sig till följd av olyckshändelse, felaktig användning eller missbruk av denna produkt eller ej godkända modifieringar, reparationer eller ändringar av denna produkt eller (gäller ej USA) underlåtenhet att följa Seiko Epson Corporations användnings- och underhållsanvisningar.

Seiko Epson Corporation kan inte hållas ansvarigt för skador eller problem som uppstår vid användning av andra eventuella tillval eller förbrukningsprodukter än sådana som är märkta Original Epson Products (Originalprodukter från Epson) eller Epson Approved Products by Seiko Epson Corporation (Epson-godkända produkter från Seiko Epson Corporation).

Seiko Epson Corporation kan inte hållas ansvarigt för skador som uppstår till följd av elektromagnetiska störningar som beror på att andra gränssnittskablar än de som är märkta Epson Approved Products by Seiko Epson Corporation (Epson-godkända produkter från Seiko Epson Corporation) har använts.

EPSON® är ett registrerat varumärke och EPSON STYLUS™ och Exceed Your Vision är varumärken som tillhör Seiko Epson Corporation.

PRINT Image Matching™ och PRINT Image Matching-logotypen är varumärken som tillhör Seiko Epson Corporation. Copyright © 2001 Seiko Epson Corporation. All rights reserved.

USB DIRECT-PRINT™ och USB DIRECT-PRINT-logotypen är varumärken som tillhör Seiko Epson Corporation. Copyright © 2002 Seiko Epson Corporation. All rights reserved.

DPOF™ är ett varumärke som tillhör CANON INC., Eastman Kodak Company, Fuji Photo Film Co., Ltd. och Matsushita Electric Industrial Co., Ltd.

SDHC™ är ett varumärke.

Memory Stick, Memory Stick Duo, Memory Stick PRO, Memory Stick PRO Duo, MagicGate Memory Stick och MagicGate Memory Stick Duo är varumärken som tillhör Sony Corporation.

xD-Picture Card™ är ett varumärke som tillhör Fuji Photo Film Co., Ltd.

Zip® är ett registrerat varumärke som tillhör Iomega Corporation.

Bluetooth är ett varumärke som tillhör Bluetooth SIG, Inc., USA och är licensierat till Seiko Epson Corporation.

Allmänt meddelande: Andra produktnamn som förekommer i detta dokument används endast i identifieringssyfte och kan vara varumärken som tillhör respektive ägare. Epson fransäger sig alla rättigheter till dessa varumärken.

Copyright © 2006 Seiko Epson Corporation.
All rights reserved.

Översikt över delar och kontrollpanelens funktioner

Delar

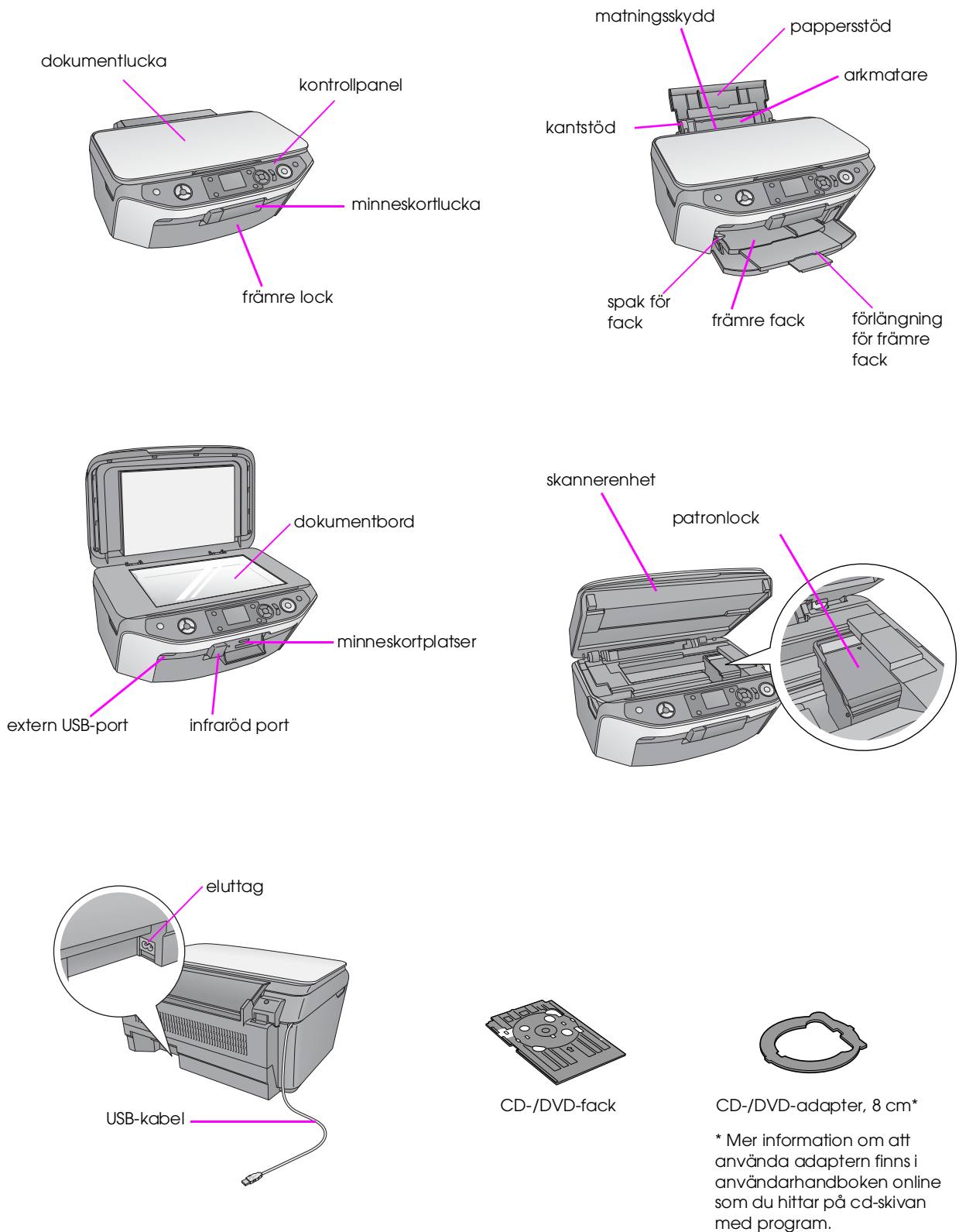

Kontrollpanel

Ikonpanel

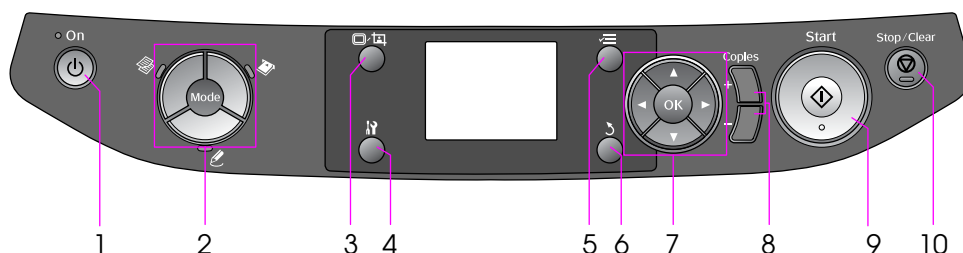

Textpanel



Kontrollpanelens utseende varierar beroende på var du har köpt apparaten.

Knappar

	Knappar	Funktion
1	On (På)	Tryck på knappen för att sätta på och stänga av apparaten.
2	Mode (Läge)	Tryck om du vill kopiera ett foto eller dokument.
	[Copy] (Kopiera)	Tryck om du vill kopiera ett foto eller dokument.
	[Memory Card] (Minneskort)	Tryck för att skriva ut foton från ett minneskort.
	[Specialty Print] (Specialutskrift)	Tryck för att skriva ut på CD-/DVD-skivor, göra kopior eller återställa blekta foton.
3	[Display/Crop] (Visa/beskär)	Tryck för att ändra visningen av foton på displayen när du väljer foton och tryck för att beskära ett foto du valt.
4	[Setup] (Inställning)	Tryck på knappen för att köra program för underhåll eller justera allmänna inställningar.
5	[Print Settings] (Utskriftsinställningar)	Tryck för att visa detaljerade inställningar för varje läge.

	Knappar	Funktion
6	[Back] (Bakåt)	Tryck för att avbryta den aktuella åtgärden på displayen och återgå till föregående meny.
7	4-way Scroll (Bläddring åt fyra håll)	Tryck för att välja menyposter.
		OK
8	[Copies] (Kopior) (+ och -)	Tryck för att ställa in antalet kopior eller ändra beskärningsområdet.
9	[Start]	Tryck på denna för att börja kopiera eller skriva ut.
10	[Stop/Clear] (Stopp/rensa)	Tryck när du vill sluta kopiera eller skriva ut eller om du vill återställa inställningarna du har gjort.

Display

På displayen visas en förhandsgranskning av valda bilder eller inställningar som du kan ändra med knapparna.

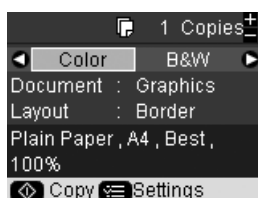

Om inga knappar trycks in under mer än tre minuter blir apparaten inaktiv eller så börjar ett bildspel när **Screen Saver Settings** (Skärmläckarinställningar) har ställts in på **Memory Card Data** (Minneskortdata) (➔ "Ställa in skärmläckaren" på sidan 39).

När enheten inte har använts på 13 minuter blir displayen svart för att spara energi och lamporna för lägesknapparna tänds och släcks i medurs riktning.

Tryck på valfri knapp (förutom On (På)) för att återställa skärmen till föregående läge.

Hantera papper

Epson erbjuder ett stort utbud av specialpapper som ger utomordentliga resultat när de används tillsammans med Epsons skrivare och bläck. Den typ av papper du väljer påverkar hur utskriften ser ut. Använd därför rätt papper för utskriften.

Välja papper

Om du bara gör en kopia eller skriver ut ett utkast av en bild går det bra med vanligt papper. Bäst resultat får du dock om du använder ett av Epsons speciella bläckstrålepapper som är utformade för apparaten.

Innan du skriver ut måste du välja rätt inställning för papperstypen på displayen. Det är en viktig inställning eftersom den avgör hur bläcket tillförs på papperet.

Välj mellan följande papperstyper och inställningar:

Papperstyp	Storlek	Inställning för papperstyp	Påfyllning skapacitet
Vanligt papper *1	A4	Plain Paper (Vanligt papper)	12 mm
	A5 *2		
Epson Bright White Paper (Epson kritvitt papper)	A4		80 ark
Epson Premium Ink Jet Plain Paper (Epson Premium vanligt bläckstrålepapper)	A4		100 ark
Epson Matte Paper Heavyweight (Epson matt papper – tjockt)	A4		20 ark
Epson Photo Quality Ink Jet Paper (Epson bläckstrålepapper för fotokvalitet)	A4		100 ark

Papperstyp	Storlek	Inställning för papperstyp	Påfyllning skapacitet
Epson Premium Glossy Photo Paper (Epson Premium glansigt fotopapper)	10 × 15 cm 13 × 18 cm A4	Prem.Glossy (Premium glansigt)	20 ark
Epson Premium Semigloss Photo Paper (Epson Premium halvglansigt fotopapper)	10 × 15 cm A4		
Epson Ultra Glossy Photo Paper (Epson ultraglansigt fotopapper)	10 × 15 cm 13 × 18 cm A4	Ultra Glossy (Ultraglansigt)	20 ark
Epson Glossy Photo Paper (Epson glansigt fotopapper)	10 × 15 cm 13 × 18 cm A4	Photo Paper (Fotopapper)	20 ark
Epson Photo Stickers 16 (Epson fotoetiketter 16) *3	A6	Photo Stickers (Fotoetiketter)	1 ark
Epson Photo Stickers 4 (Epson fotoetiketter 4) *3	A6		

*1 Du kan använda papper med en vikt på upp till 64 till 90 g/m².

*2 Den här pappersstorleken finns endast i läget Copy (Kopiera).

*3 Den här pappersstorleken eller -typen är endast tillgänglig vid utskrift från minneskort, digitalkamera eller mobiltelefon.

Fylla på papper

1. Öppna och dra ut pappersfacket.

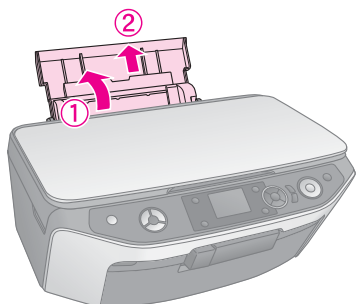

2. Öppna det främre locket.

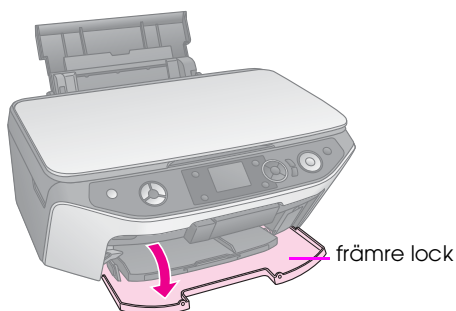

3. Skjut ut det främre facket.

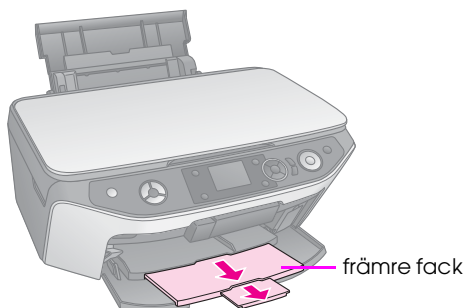

Anmärkning:

Se till att det främre facket är i pappersläge (lågt). Om så inte är fallet flyttar du spaken för fack uppåt och placerar det främre facket på nytt.

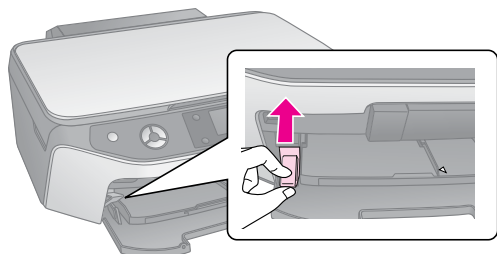

4. Placera papper så som visas i bilderna som följer.

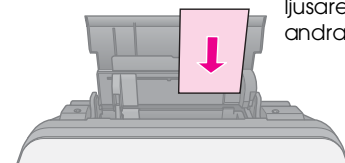
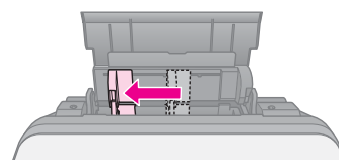

Utskriftssidan är ofta vitare eller ljusare än den andra sidan.



placera bakom filikarna

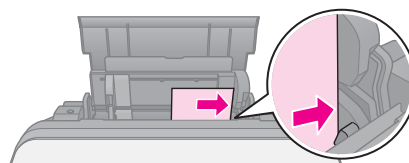

kontrollera att det passar in under pilen inuti det vänstra kantstödet

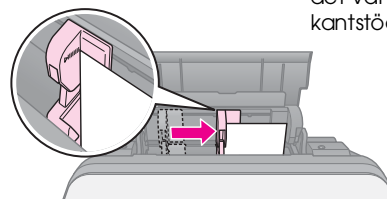

10 × 15 cm
och
13 × 18 cm

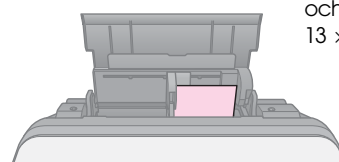

A4

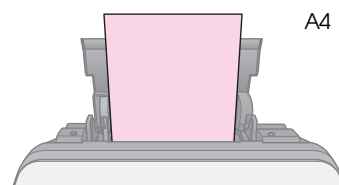

Anmärkning:

Se till att du inte fyller på mer papper än vad som rekommenderas. Kontrollera inställningen för Paper Type (Papperstyp) innan du börjar skriva ut för att se till att den stämmer överens med den papperstyp du har lagt i (➔ "Välja papper" på sidan 7).

Hantera en CD-/DVD-skiva

Du kan skriva ut direkt på en valfri CD-/DVD-skiva för bläckstråleskrivare med hjälp av CD-/DVD-facket.

Obs!

Du kan inte skriva ut på CD-/DVD-skivor för termotransferskrivare.

Tips:

Om du vill skriva ut på mini-CD med storleken 8 cm använder du EPSON Print CD som finns på CD-ROM-skivan med programvara. Se anvisningarna i *User's Guide* (Användarhandboken) på skärmen.

Lägga i en CD-/DVD-skiva

Anmärkning:

- Se till att data, musik eller video har skrivits till den utskrivningsbara CD-/DVD-skivan innan du börjar skriva ut. Annars kan smuts eller repor på ytan orsaka fel när du skriver data till skivan.
- Om du ska skriva ut ett större antal skivor kan det vara bra att skriva ut ett litet prov, och sedan vänta en dag för att kontrollera att kvaliteten håller sig.

- Sätt på apparaten och öppna det främre locket.

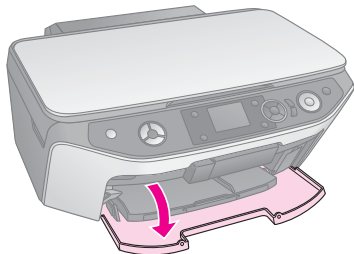

- Flytta spaken för fack nedåt tills det främre facket har lyfts till CD-/DVD-läge (övre läge).

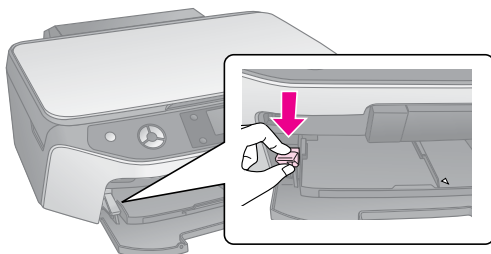

Obs!

- När du använder spaken till det främre facket får du inte vidröra facket.
- Rör inte spaken för fack när apparaten arbetar.

Anmärkning:

Innan du ändrar spaken ska du kontrollera att det främre facket inte är utdraget och att inga papper eller andra föremål ligger i facket.

- Lägg CD-/DVD-skivan i skivfacket med etiketten uppåt. (Kontrollera att ytan är ren.)

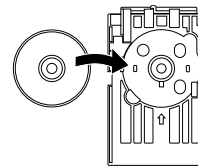

Anmärkning:

Använd CD-/DVD-facket som medföljer apparaten. Facket kan inte användas med andra produkter.

- Sätt i facket i apparaten tills pilmarkeringen på CD-/DVD-facket är riktad mot pilmarkeringen på det främre facket. Se till att båda kanterna på CD-DVD-facket sätts in i hållarna på det främre facket.

Obs!

Sätt inte in CD-/DVD-facket när apparaten arbetar. Annars kan det hända att apparaten skadas eller att ytan på CD-/DVD-skivan blir smutsig eller repig.

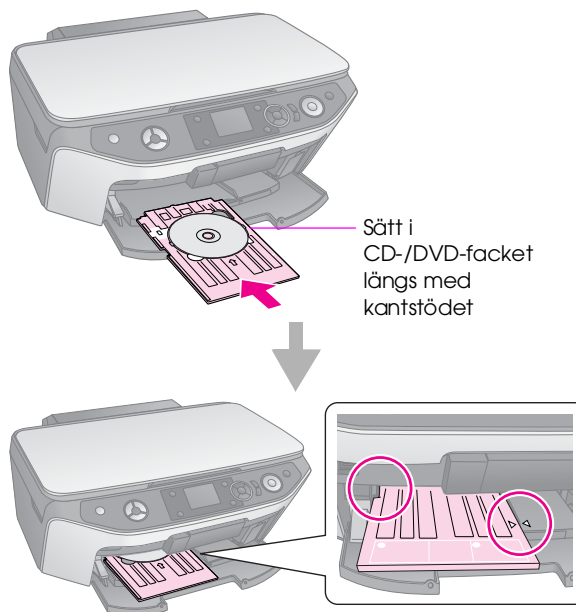

Mata ut CD-/DVD-facket

1. Kontrollera att utskriften är slutförd.
2. Mata ut CD-/DVD-facket genom att dra det rakt ut från det främre facket.

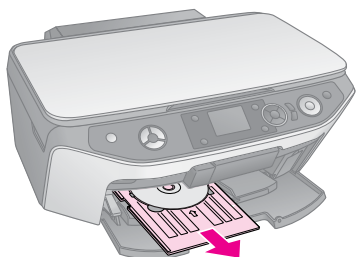

3. Flytta spaken för fack uppåt för att ändra det främre fackets läge.

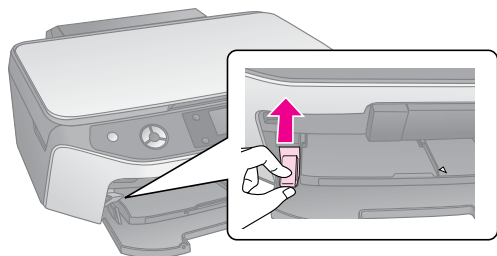

Justera utskriftspositionen

Om det utskrivna fotot inte har centrerats på CD-/DVD-skivan kan du justera utskriftspositionen.

1. Om det behövs kan du skriva ut ett test med en extra CD-/DVD-skiva.
2. Tryck på knappen **[Setup]** (Inställning).
3. Använd knappen **◀** eller **▶** för att välja inställning för **Print Position** (Utskriftsposition) och tryck på **OK** för att öppna detta läge.
4. Använd knappen **▲** eller **▼** för att välja **CD/DVD**.
5. Tryck på knappen **▶**. En skärm som liknar denna visas:



6. Använd knappen **▲** eller **▼** för att justera utskriftspositionen för **Up-Down** (Upp-Ned) och använd knappen **◀** eller **▶** för att justera utskriftspositionen för **Left-Right** (Vänster-Höger).

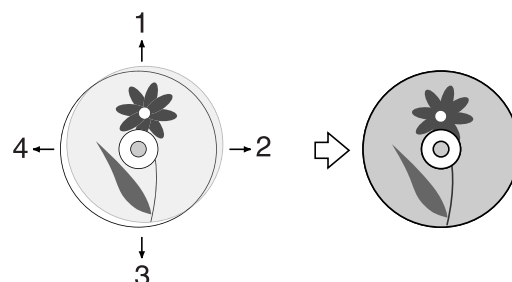

1. Flytta CD-/DVD-skivan uppåt
2. Flytta CD-/DVD-skivan åt höger
3. Flytta CD-/DVD-skivan nedåt
4. Flytta CD-/DVD-skivan åt vänster

Alternativ	Beskrivning
Up-Down (Upp-Ned)	Flytta utskriftspositionen för CD/DVD uppåt eller nedåt. Du kan justera det med 0,1 mm från -2 till +2 mm.
Left-Right (Vänster-Höger)	Flytta utskriftspositionen för CD/DVD åt vänster eller åt höger. Du kan justera det med 0,1 mm från -2 till +2 mm.

7. Tryck sedan på knappen **OK** för att verkställa den nya inställningen.

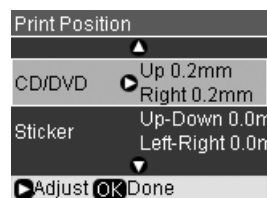

Anmärkning:

Apparaten behåller dina inställningar även när den stängts av, så du behöver inte justera om utskriftspositionen varje gång du ska skriva ut en CD-/DVD-skiva.

Kopiera

Du kan kopiera dokument och foton utan en dator.

Tänk på följande när du kopierar:

- Det kan hända att den kopierade bilden inte har exakt samma storlek som originalet.
- Beroende på vilken papperstyp som används kan utskriftskvaliteten försämrans i utskriftens övre och nedre områden eller så kan bläcket i dessa områden smetas ut.
- Om ett meddelande om låg bläcknivå visas när du kopierar kan du antingen fortsätta kopiera tills bläcket tar slut eller avbryta och byta patron.
- Se till att dokumentbordet är rent.
- Kontrollera att dokumentet eller fotot ligger plant mot dokumentbordet annars blir kopian ofokuserad.
- Dra inte ut papper som håller på att skrivas ut, det matas ut automatiskt.

Lägga original på dokumentbordet

1. Öppna dokumentlocket och lägg originalet med framsidan nedåt på dokumentbordet, i det övre vänstra hörnet.

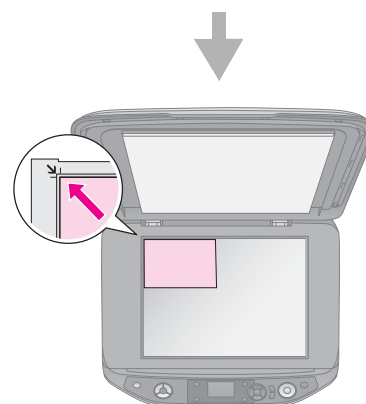
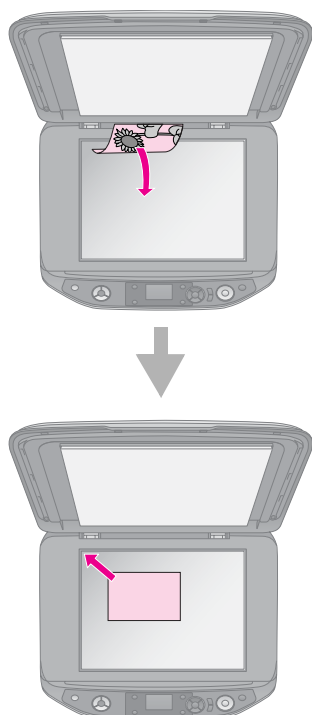

2. Stäng dokumentlocket försiktigt så att dokumentet inte flyttas.

Obs!

Öppna aldrig dokumentlocket längre än till där det tar stopp och placera inga tunga föremål ovanpå apparaten.

När du kopierar tjocka eller stora dokument kan du ta bort dokumentlocket. Det är bara att öppna det och dra rakt uppåt.

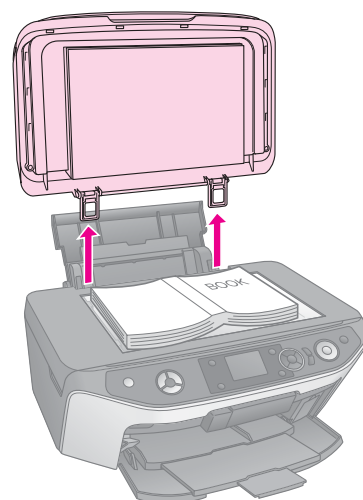

Om du behöver platta till dokumentet medan du kopierar ska du inte trycka för hårt och var försiktig så att du inte flyttar det.

När du är klar sätter du fast dokumentlocket igen genom att sätta tillbaka flikarna i öppningarna.

Placera en original-CD-/DVD

Om du vill kopiera originalutseendet på CD-/DVD-etiketten lägger du den ursprungliga CD-/DVD-skivan i mitten av dokumentbordet på det sätt som visas nedan.

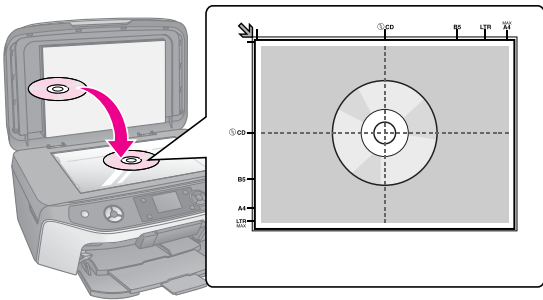

Kopiera original



Tips:

- Vanligt kopieringspapper fungerar bra för vanliga kopior. Om du vill ha skarpare text och mer intensiva färger kan du prova något av Epsons specialpapper (➔ "Välja papper" på sidan 7).
- Du kan skriva ut foton med lång hållbarhet och ett professionellt utseende (➔ "Skriva ut foton igen" på sidan 15).

1. Fyll på papper (➔ sidan 8).
2. Lägg originalet på dokumentbordet (➔ "Lägg original på dokumentbordet" på sidan 11).
3. Tryck på knappen för läget **[Copy]** (Kopiera).

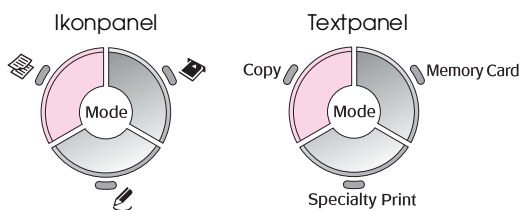

Anmärkning:

Apparaten behåller den inställning som användes senast så kontrollera alltid att inställningarna är enligt dina önskemål.

4. Använd knappen **▲** eller **▼** för att välja en menypost och använd knappen **◀** eller **▶** för att välja en inställningspost. Använd knappen **Copies** (Kopior) **+** eller **-** för att ställa in antal kopior.

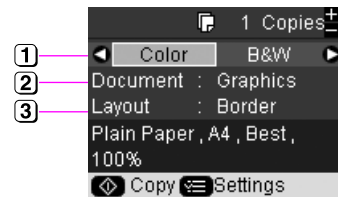

1. Välj **Color** (Färg) för färgkopior eller **B&W** (Svartvitt) för svartvita kopior.
2. Välj den dokumenttyp du vill kopiera.
3. Välj ett layoutalternativ (➔ "Välja kopieringslayout" på sidan 13).

Anmärkning:

När **CD/DVD Copy** (CD-/DVD-kopia) har valts som **Layout** går det inte att ändra antalet kopior.

5. Tryck på knappen **≡ [Print Settings]** (Utskriftsinställningar) och ändra inställningarna om det behövs (➔ "Välja inställningar för specialutskrift" på sidan 13). Tryck sedan på **OK** för att verkställa de nya inställningarna.

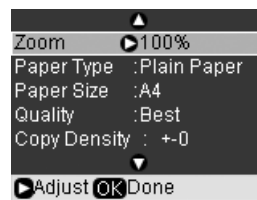

6. Tryck på knappen **▶ Start**. Dokumentet kopieras.

Om du vill avbryta kopieringen trycker du på knappen **⊘ Stop/Clear** (Stopp/rensa).

Tips:

Om du behöver göra kopiorna ljusare eller mörkare trycker du på knappen **≡ [Print Settings]** (Utskriftsinställningar) och justerar **Copy Density** (Kopieringstäthet).

Välja kopieringslayout

1. Tryck på knappen för läget [Copy] (Kopiera).
2. Använd knappen eller för att välja **Layout** och tryck sedan på .

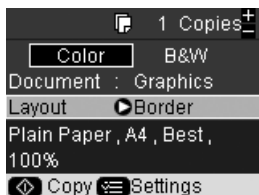

3. Använd knappen eller för att välja ett av dessa layoutalternativ och tryck sedan på **OK**.

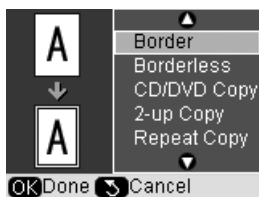

Inställning för kopieringslayout	Resultat
Border (Kant) Originalen kopieras med standardmarginalen 3 mm.	
Borderless (Marginalfri)* Fotot kopieras helt ut till kanten på papperet.	
CD/DVD Copy (CD-/DVD-kopia) Fotot kopieras till en CD- eller DVD-etikett med hjälp av funktionen Auto Fit Page (Anpassa till sida) (➔ "Kopiera på en CD-/DVD-skiva" på sidan 18).	
2-up Copy (2-bildskopiering) Två original kopieras på ett ark (➔ "Kopiera 2 original på ett ark" på sidan 14).	
Repeat Copy (Upprepa kopiering) Skriver ut i faktisk storlek så många gånger som det får plats på ett ark.	
Repeat-4 (Upprepa 4) Ett foto skrivs ut fyra gånger på ett ark.	

* Marginalfri kopiering är endast tillgänglig när du använder Epsons fotopapper i de storlekar som anges (➔ "Välja papper" på sidan 7). Om du väljer layouten **Borderless** (Marginalfri) förstöras bilden något och beskärs för att fylla arket. Om du märker att utskriftskvaliteten försämras längst ned på utskriften kan du prova med en layout med kanter.

Välja inställningar för specialutskrift

Du kan välja bland olika storlekar och typer av Epsons papper och en del utskriftsinställningar för att få det resultat du vill ha.

1. Tryck på knappen för läget [Copy] (Kopiera).
2. Tryck på knappen [Print Settings] (Utskriftsinställningar).
3. Använd knappen eller för att välja en menypost och tryck sedan på .

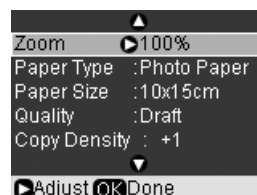

4. Använd knappen eller för att välja en inställningspost och tryck sedan på **OK** för att verkställa den nya inställningen.

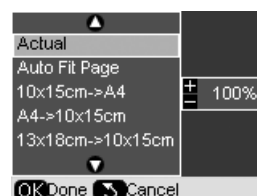

Zoom	Välj Actual (Verklig) för att skriva ut fotot med dess originalstorlek. Välj Auto Fit Page (Anpassa till sida) för marginalfri utskrift och ändring av bildens storlek så att den passar vanliga pappersstorlekar. Du kan även ändra storlek på originalet till en viss skala med hjälp av knapparna Copies (Kopior) + eller -.
Paper Type (Papperstyp)	Välj den papperstyp du har fyllt på (➔ "Välja papper" på sidan 7).
Paper Size (Pappersstorlek)	Välj den pappersstorlek du har fyllt på.
Quality (Kvalitet)	Välj kvalitet på de kopierade dokumenten.
Copy Density (Kopieringstäthet)	Välj tätheten för kopierade dokument. Du kan välja mellan värden från - 4 till + 4.

Expansion	Välj hur mycket bilden expanderas när du väljer Borderless (Marginalfri). Standard: Utskrift utan marginaler. (Bilden förstoras något och beskärs för att fylla pappersarket.) Mid (Med): Låg expansionsgrad. (Marginaler kan skrivas ut.) Min: Lägsta expansionsgraden. (Marginaler kan skrivas ut.)
CD Inner-Outer (CD inre-yttre)	Välj detta alternativ för att ändra storlek på utskriftspositionen för den inre och yttre diametern på CD-/DVD-etiketten. Inre: 18 - 46 mm Yttre: 114 - 120 mm

Anmärkning för kopiering av CD/DVD: Utskriftsområdet på en CD-/DVD-skiva ser ut som på bilden.

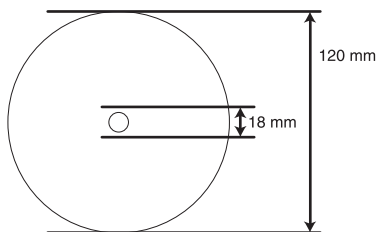

Anmärkning:

Om du skriver ut i följande områden på skivan kan det hända att skivan eller CD-/DVD-facket smutsas ned av bläck.

Inre hubbområde	18 till 42 mm
Ytterkantsområde	117 till 120 mm

Kopiera 2 original på ett ark

1. Fyll på papper (➔ sidan 8).
2. Lägg det första originalet på dokumentbordet (➔ "Lägga original på dokumentbordet" på sidan 11).

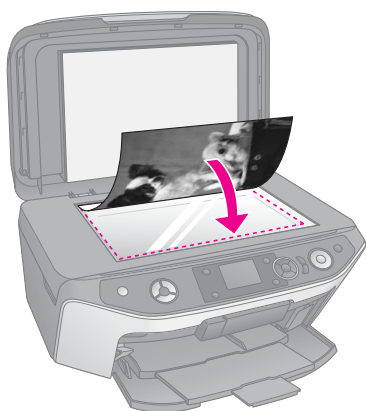

3. Tryck på knappen för läget **[Copy]** (Kopiera).

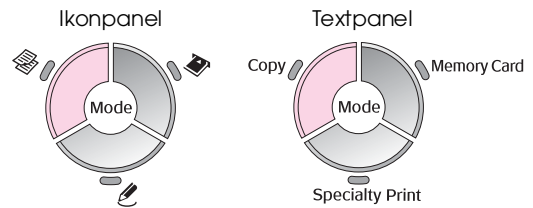

4. Använd knappen ▲ eller ▼ för att välja en menypost och använd knappen ◀ eller ▶ för att välja en inställningspost. Använd knappen **Copies** (Kopior) + eller - för att ställa in antal kopior.

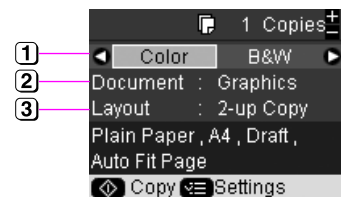

- 1) Välj **Color** (Färg) för färgkopier eller **B&W** (Svartvitt) för svartvita kopior.
- 2) Välj **Text**, **Graphics** (Grafik) eller **Photo** (Foto).
- 3) Välj **2-up Copy** (2-bildskopiering) om du vill kopiera två original per ark (➔ "Välja kopieringslayout" på sidan 13).

Anmärkning:

Om du väljer **2-up Copy** (2-bildskopiering) som layoutinställning men inte väljer två original lämnas ett tomt utrymme på papperet.

5. Tryck på **OK**.
6. Tryck på knappen **[Print Settings]** (Utskriftsinställningar) och ändra inställningarna om det behövs (➔ "Välja inställningar för specialutskrift" på sidan 13). Tryck sedan på **OK** för att verkställa de nya inställningarna.
7. Tryck på knappen **Start**. Det första originalet skannas och apparaten börjar kopiera.
8. När apparaten har slutfört skanningen av det första originalet lägger du det andra originalet på dokumentbordet.

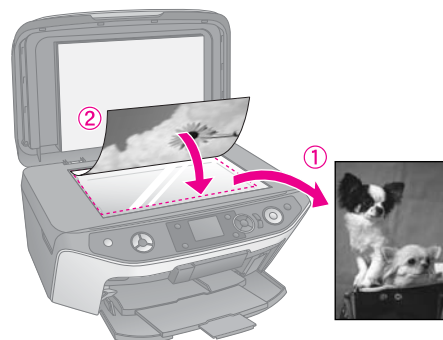

- Tryck på knappen **Start** igen. Det andra originalet skannas och kopian skrivs ut.

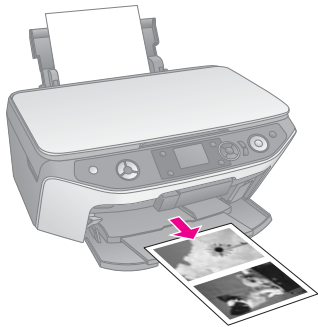

Om du vill avbryta kopieringen trycker du på knappen **Stop/Clear** (Stopp/rensa).

Skriva ut foton igen

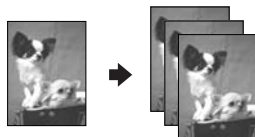

- Fyll på det fotopapper du vill använda (➔ sidan 8).
- Lägg fotot på dokumentbordet (➔ "Lägga original på dokumentbordet" på sidan 11).
- Tryck på knappen för läget **[Specialty Print]** (Specialutskrift).

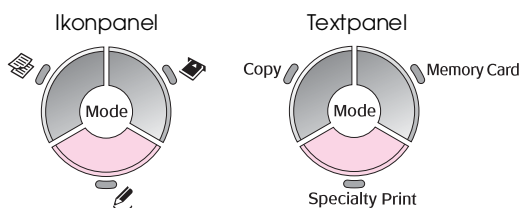

- Använd knappen **◀** eller **▶** för att välja **Reprint/Restore Photos** (Skriv ut igen/återställ foton) och tryck sedan på **OK**.



- Använd knappen **▶** för att öppna menyn. Använd knappen **▲** eller **▼** för att välja en inställningspost för färgåterställning och tryck sedan på **OK** (➔ "Återställa färg i fotografier" på sidan 17).



- Tryck på **OK** igen och följ informationen som visas på displayen. Tryck på **OK**. Fotot förhandsgranskas.

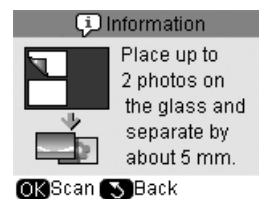

- Använd knappen **Copies** (Kopior) **+** eller **-** för att välja antal kopior (1 till 99).
- Tryck på knappen **≡ [Print Settings]** (Utskriftsinställningar) och ändra inställningarna om det behövs (➔ "Välja inställningar för specialutskrift" på sidan 17). Tryck sedan på **OK** för att verkställa de nya inställningarna.

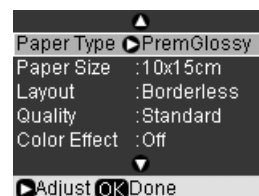

- Tryck på knappen **Start**. Fotot skrivs ut.

Om du vill avbryta kopieringen trycker du på knappen **Stop/Clear** (Stopp/rensa).

Anmärkning:

- Om du väljer layouten **Borderless** (Marginalfri) förstoras bilden något och beskärs för att fylla arket.
- Flytta originalet en bit från kanten om kanterna på kopian är avskurna.

Kopiera flera foton

Om du vill skriva ut flera foton samtidigt lägger du varje foto horisontellt på det sätt som visas i illustrationen nedan.

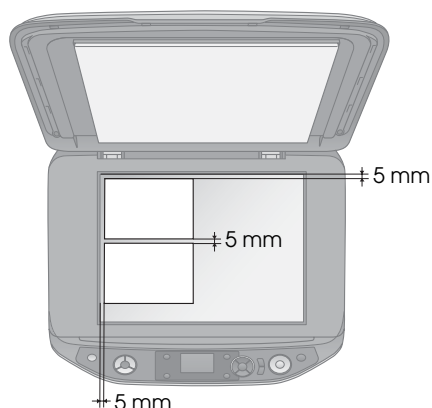

Anmärkning:

- ❑ Du kan kopiera två foton med storleken 10 × 15 cm samtidigt. Om kanten på ett foto inte syns på utskriften kan du försöka att kopiera dem ett i taget.
- ❑ Placera fotot 5 mm bort från dokumentbordets kant. När du placerar två foton ska du lägga fotona på minst 5 mm avstånd från varandra.
- ❑ Du kan kopiera foton med olika storlekar samtidigt, så länge de är större än 30 × 40 mm och alla får plats inom området på 216 × 297 mm.

Beskära och förstora ett foto

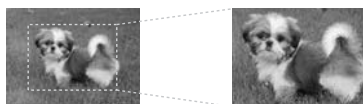

Sedan kan du skära bort resten av fotot och skriva ut endast huvudobjektet när du skriver ut ett foto igen.

Innan du börjar följer du anvisningarna på de föregående sidorna för att fylla på fotopapper och lägga fotona på dokumentbordet. Ställ även in **Restoration** (Återställning) på **On** (På) på det sätt som visas (➔ "Skriva ut foton igen" på sidan 15). Tryck sedan på **OK**. Informationen visas på displayen.



1. Tryck på **OK**. Fotot förhandsgranskas och visas sedan på displayen.



2. Tryck på knappen **[Display/Crop]** (Visa/beskär). Skärmen för beskärning visas.



3. Använd knapparna **▲**, **▼**, **◀** och **▶** för att flytta ramen till mitten av det område du vill beskära. Du kan även rotera eller zooma in i bilden med hjälp av knapparna som visas längst ned på displayen.

Knappar	Beskrivning
Copies (Kopior) +	Tryck för att förminska det område du vill beskära.
Copies (Kopior) -	Tryck för att förstora det område du vill beskära.
4-way Scroll (Bläddring åt fyra håll)	Tryck för att flytta ramen till mitten av det område du vill beskära.
OK	Tryck för att förstora fotot.

Anmärkning:

Om du vill ändra ramens placering trycker du på knappen **[Back]** (Bakåt) för att återgå till föregående skärm.

4. När du har angett ramar för fotot trycker du på **OK**.
5. Använd knappen **Copies (Kopior) +** eller **-** för att välja antal kopior (1 till 99).



- Tryck på knappen ☰ [Print Settings] (Utskriftsinställningar) och ändra inställningarna om det behövs (➔ "Välja inställningar för specialutskrift" på sidan 17). Tryck sedan på **OK** för att verkställa de nya inställningarna.



- Tryck på knappen ⬠ **Start**. Fotot skrivs ut.
Om du vill avbryta utskriften trycker du på knappen ⓧ **Stop/Clear** (Stopp/rensa).

Återställa färg i fotografier

Om du har foton som har blekts kan du ge dem nytt liv med hjälp av färgåterställning när du skriver ut dem.

Innan du börjar följer du anvisningarna på de föregående sidorna för att fylla på fotopapper och lägga foton på dokumentbordet. Ställ även in **Restoration** (Återställning) på **On** (På) på det sätt som visas (➔ "Skriva ut foton igen" på sidan 15).

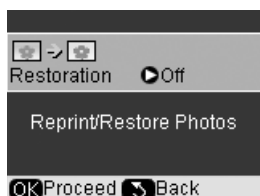

Anmärkning:

- ☐ Du kan återställa färg i blekta foton upp till storleken 10 × 15 cm.
- ☐ Du kan även återställa färg i foton i storlekar större än 10 × 15 cm när du skannar dem till datorn. Se *User's Guide* (Användarhandboken) på skärmen för anvisningar.

Välja inställningar för specialutskrift

Du kan välja bland olika storlekar och typer av Epsons papper och en del utskriftsinställningar för att få det resultat du vill ha.

- Tryck på knappen för läget ⚙ [Specialty Print] (Specialutskrift) och följ anvisningarna på föregående sidor för att förhandsgranska fotot (➔ "Skriva ut foton igen" på sidan 15).
- Tryck på knappen ☰ [Print Settings] (Utskriftsinställningar).

- Använd knappen ▲ eller ▼ för att välja en menypost och tryck sedan på ▶.

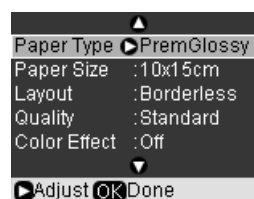

- Använd knappen ▲ eller ▼ för att välja en inställningspost och tryck sedan på **OK** för att verkställa den nya inställningen.

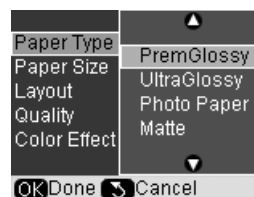

Paper Type (Papperstyp)	Välj inställningen för den papperstyp du har fyllt på (➔ "Välja papper" på sidan 7).
Paper Size (Pappersstorlek)	Välj den pappersstorlek du har fyllt på.
Layout	Välj Borderless (Marginalfri) för att skriva ut fotot utan marginaler runt kanten. Annars väljer du Border (Kant).
Quality (Kvalitet)	Välj kvalitet på de kopierade dokumenten.
Expansion	Justera hur mycket bilden expanderar när du väljer Borderless (Marginalfri). Standard : Utskrift utan marginaler. (Bilden förstoras något och beskärs för att fylla pappersarket.) Mid (Med): Låg expansionsgrad. (Marginaler kan skrivas ut.) Min : Lägsta expansionsgraden. (Marginaler kan skrivas ut.)
Color Effect (Färgeffekt)	Välj B&W (Svartvitt) för att skriva ut foton i svartvitt.

Kopiera på en CD-/DVD-skiva



Du kan kopiera färgglada mönster eller foton direkt på en CD-/DVD-skiva utan att använda datorn.

1. Lägg CD-/DVD-skivan i CD/DVD-facket och sätt in det i apparaten (➔ "Lägga i en CD-/DVD-skiva" på sidan 9).
2. Lägg originalet som du vill kopiera på dokumentbordet (➔ "Lägga original på dokumentbordet" på sidan 11). Bilden beskärs och storleken anpassas automatiskt för att passa på CD-/DVD-etiketten.
3. Tryck på knappen för läget [**Copy**] (Kopiera).

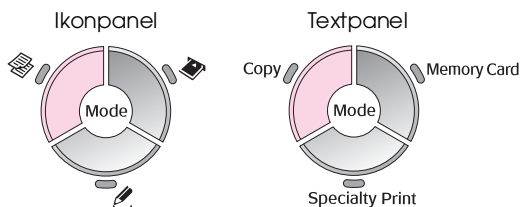

4. Använd knappen ▲ eller ▼ för att välja en menypost och använd knappen ◀ eller ▶ för att välja en inställningspost.

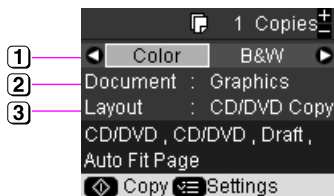

- 1 Vällj **Color** (Färg) för färgkopior eller **B&W** (Svartvitt) för svartvita kopior.
- 2 Vällj **Text**, **Graphics** (Grafik) eller **Photo** (Foto).
- 3 Vällj **CD/DVD Copy** (CD-/DVD-kopia) (➔ "Vällj kopieringslayout" på sidan 13).

Anmärkning:

När **CD Copy** (CD-kopia) har valts som **Layout** går det inte att ändra antalet kopior.

5. Tryck på knappen [**Print Settings**] (Utskriftsinställningar) och ändra inställningarna om det behövs (➔ "Vällj inställningar för specialutskrift" på sidan 13). Tryck sedan på **OK** för att verkställa de nya inställningarna.

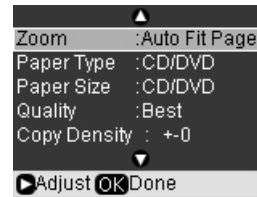

Tips:

Om du vill kontrollera utskriften först vällj du **Plain Paper** (Vanligt papper) som inställning för **Paper Type** (Papperstyp) och lägger i vanligt papper.

6. Tryck på knappen **Start**. CD-/DVD-skivan skrivs ut.

Om du vill avbryta kopieringen trycker du på knappen **Stop/Clear** (Stopp/rensa).
7. När utskriften är slutförd drar du ut facket från apparaten (➔ "Mata ut CD-/DVD-facket" på sidan 10) och låter CD-/DVD-skivan torka helt innan du hanterar den.
8. När du är klar med utskrift av CD/DVD lyfter du spaken för fack för att det främre facket ska återgå till föregående position (➔ "Mata ut CD-/DVD-facket" på sidan 10).

Tips:

Om bläcket smetas ut på CD-/DVD-skivan kan det hända att bläcktätheten behöver justeras. CD-/DVD-skivor från olika tillverkare absorberar bläck på olika sätt, så inställningen kanske behöver justeras för varje märke. När de grundläggande utskriftsinställningarna är klara trycker du på knappen [**Print Settings**] (Utskriftsinställningar). Ändra **Copy Density** (Kopieringstäthet) efter behov och tryck på **OK**.

Skriva ut från ett minneskort

Du kan skriva ut foton direkt från digitalkamerans minneskort. Sätt helt enkelt in kortet i minneskortplatsen så är du redo att skriva ut.

Hantera minneskort

Kompatibla kort

Kontrollera att minneskortet uppfyller följande krav.

Korttyp	CompactFlash, Microdrive, SD Memory Card, SDHC Memory Card, MultiMediaCard, miniSD card, miniSDHC card, microSD card, microSDHC card, Memory Stick, Memory Stick PRO, MagicGate Memory Stick, Magic Gate Memory Stick Duo, Memory Stick Duo, Memory Stick PRO Duo, xD-Picture Card, xD-Picture Card Type M, xD-Picture Card Type H
Medieformat	DCF (Design rule for Camera File system) version 1.0- eller 2.0-kompatibla Alla korttyper som uppfyller standardversionen.
Filformat	JPEG med Exif Version 2.21 standard
Bildstorlek	80 × 80 pixlar till 9 200 × 9 200 pixlar
Antal filer	Upp till 999

Sätta i ett minneskort

1. Stäng av datorn eller koppla bort den från apparaten.
2. Kontrollera att apparaten är på.
3. Öppna minneskortluckan.

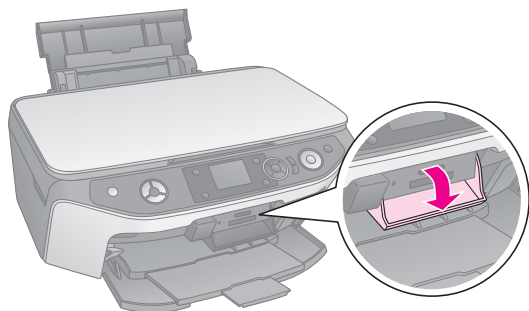

4. Se till att minneskortlampan inte lyser och att det inte sitter några minneskort i någon av kortplatserna. Sätt sedan in minneskortet.

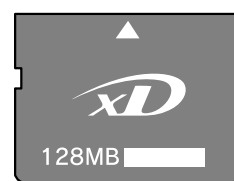
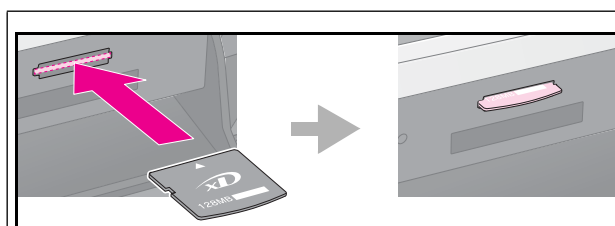
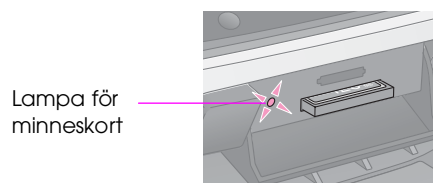

xD-Picture Card
xD-Picture Card Type M
xD-Picture Card Type H

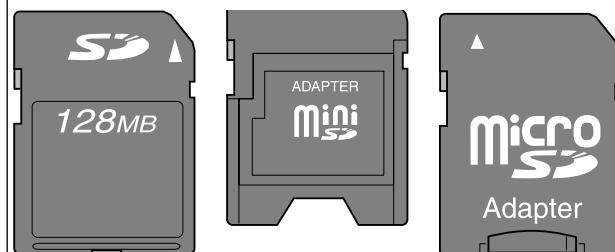
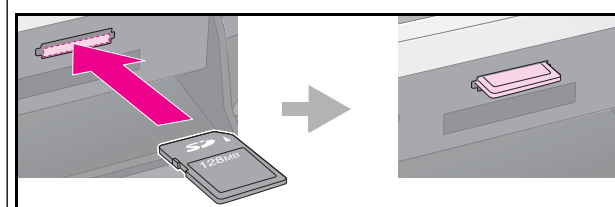

SD Memory Card
SDHC Memory Card
MultiMediaCard

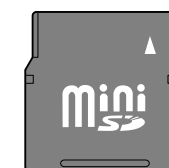

miniSD card*
miniSDHC card*
(* Adapter krävs)

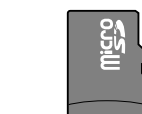

microSD card*
microSDHC card*

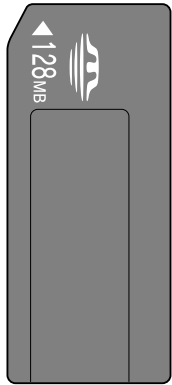
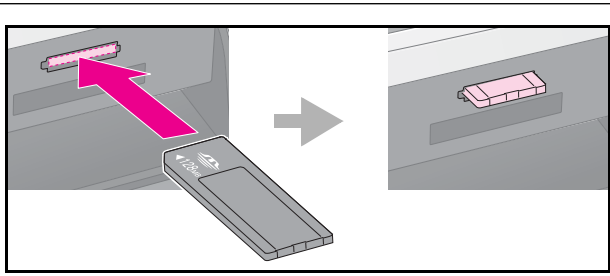

Memory Stick
Memory Stick PRO
MagicGate Memory Stick

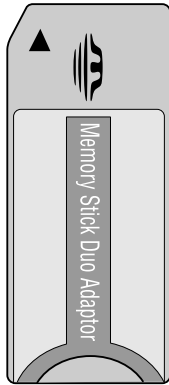

Memory Stick Duo*
Memory Stick PRO Duo*
MagicGate Memory Stick Duo*
(* Adapter krävs)

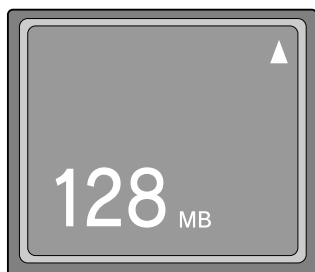
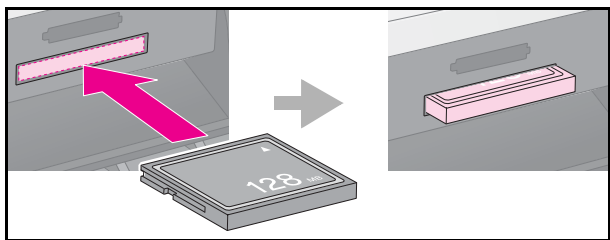

Compact Flash
Microdrive

Obs!

Glöm inte att kontrollera i vilken riktning kortet ska sättas in. Om det behövs en adapter till kortet ser du till att ansluta adaptern innan du sätter in kortet. I annat fall kan det hända att du inte kan ta ut kortet ur apparaten.

5. Kontrollera att minneskortlampan blinkar och sedan förblir tänd.
6. Stäng minneskortluckan.

Obs!

- Sätt endast in ett minneskort åt gången.
- Försök inte trycka in minneskortet i platsen om det tar emot. Kortet åker inte in hela vägen. Om du använder för mycket kraft kan du skada apparaten, minneskortet eller båda.
- Se till att minneskortluckan är stängd medan minneskortet sitter i. Minneskortet och kortplatsen skyddas då från damm och statisk elektricitet, så att inte data på minneskortet förloras eller apparaten skadas.
- Statisk elektricitet på minneskort kan orsaka fel.
- Om minneskortet inte är rätt formaterat visas ett meddelande på displayen. Tryck på knappen som indikeras på skärmen för att formatera minneskortet. Alla data på minneskortet raderas.

Anmärkning:

Om en digitalkamera är ansluten till apparaten kopplar du ifrån den innan du sätter in minneskortet.

Ta bort ett minneskort

1. Kontrollera att alla jobb är slutförda.
2. Öppna minneskortluckan.
3. Kontrollera att minneskortlampan inte blinkar.
4. Ta bort minneskortet genom att dra det rakt ut från kortplatsen.
5. Stäng minneskortluckan.

Obs!

- Ta inte ur minneskortet och stäng inte av apparaten medan minneskortlampan blinkar, eftersom du då kan förlora data på minneskortet.
- Om datorn använder Windows 2000 eller XP ska du aldrig stänga av apparaten eller koppla ur USB-kabeln när ett minneskort sitter i, eftersom data på kortet kan förloras. Se *användarhandboken* online för anvisningar.

Kontrollera foton på ett minneskort

Du kan visa alla foton på minneskortet.

1. Sätt i ett minneskort (➔ sidan 19).
2. Tryck på knappen för läget **[Memory Card]** (Minneskort).

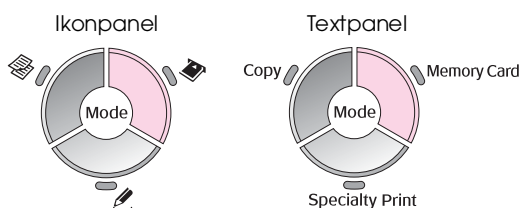

3. Tryck på **◀** eller **▶** och välj **Slide Show** (Bildspel).



4. Tryck på **OK** för att starta bildspelet. Apparaten visar ett foto åt gången av de som lagrats på minneskortet och går automatiskt vidare till nästa.

Tryck på knappen **▲** eller **▼** för att pausa och spela upp bildspelet igen.

Du kan skriva ut fotot från menyn Slide Show (Bildspel) (➔ "Skriva ut fotografier" på sidan 21). Tryck på **OK** för att välja det foto du vill skriva ut. Tryck på knappen **☰ [Print Settings]** (Utskriftsinställningar) och ändra inställningarna om det behövs (➔ "Välja inställningar för specialutskrift" på sidan 22). Tryck sedan på knappen **◇ Start**.

Skriva ut fotografier

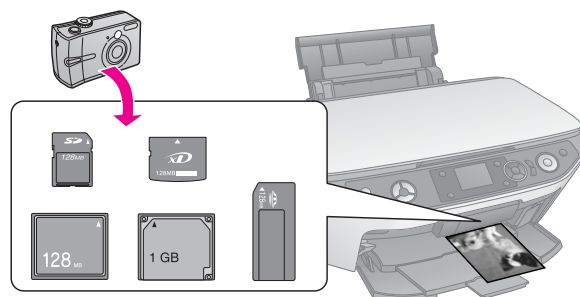

1. Fyll på den papperstyp du vill använda (➔ sidan 8).
2. Sätt i ett minneskort (➔ sidan 19).
3. Tryck på knappen för läget **[Memory Card]** (Minneskort).

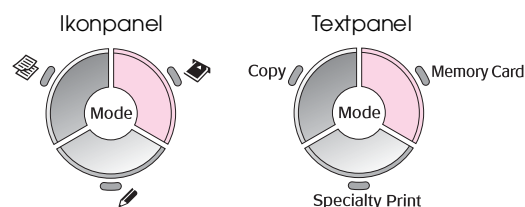

4. Använd knappen **◀** eller **▶** för att välja ett av alternativen för att visa / skriva ut foton och tryck sedan på **OK**.



Inställning	Beskrivning
View and Print (Visa och skriv ut)	Skriver bara ut de foton du väljer.
Print All Photos (Skriv ut alla foton)	Skriver ut alla foton på minneskortet.
Print by Date (Skriv ut per datum)	Skriver ut foton enligt det datum när de togs.
Print Index Sheet (Skriv ut indexark)	Skriver ut en översikt över foton på minneskortet så att du kan välja vilka du vill skriva ut (➔ "Välja och skriva ut foton med ett indexark" på sidan 26).
Slide Show (Bildspel)	Visar alla foton på minneskortet som ett bildspel (➔ "Kontrollera foton på ett minneskort" på sidan 21).
Scan to Memory Card (Skanna till minneskort)	Sparar foton till ett minneskort (➔ "Skanna ett foto/dokument" på sidan 34).

- Följ anvisningarna nedan för att välja vilka foton du vill skriva ut och ange antal kopior.

Valt alternativ	Instruktion
View and Print (Visa och skriv ut)	Använd knappen ◀ eller ▶ för att välja ett foto och använd knappen Copies (Kopior) + eller - för att ange antal kopior.
Print All Photos (Skriv ut alla foton)	Tryck på OK . Använd knappen Copies (Kopior) + eller - för att ställa in antal kopior. Du kan visa alla foton med hjälp av knappen ◀ eller ▶.
Print by Date (Skriv ut per datum)	Använd knappen ▲ eller ▼ för att välja datum och använd sedan knappen ▶ för att markera med en bock och tryck på OK . Tryck på OK igen och använd knappen ◀ eller ▶ för att välja ett foto. Tryck på knappen Copies (Kopior) + eller - för att ställa in antal kopior.
Slide Show (Bildspel)	Använd knappen ◀ eller ▶ för att välja det foto du vill skriva ut. Tryck sedan på OK . Tryck på knappen Copies (Kopior) + eller - för att ställa in antal kopior.

- Tryck på knappen ≡ [**Print Settings**] (Utskriftsinställningar) och ändra inställningarna om det behövs (➔ "Välja inställningar för specialutskrift" på sidan 22). Tryck sedan på **OK** för att verkställa de nya inställningarna.



- Tryck på knappen ◊ **Start**. Fotot skrivs ut.

Om du vill avbryta utskriften trycker du på knappen ⊙ **Stop/Clear** (Stopp/rensa).

Välja inställningar för specialutskrift

Du kan välja bland olika storlekar och typer av Epsons papper och en del utskriftsinställningar för att få det resultat du vill ha.

- Följ anvisningarna på föregående sidor för att välja de foton du vill skriva ut (➔ "Skriva ut fotografier" på sidan 21).
- Tryck på knappen ≡ [**Print Settings**] (Utskriftsinställningar).

- Använd knappen ▲ eller ▼ för att välja menypost och tryck sedan på ▶.

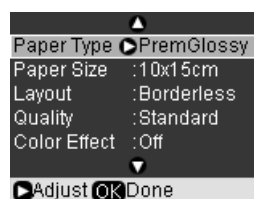

- Använd knappen ▲ eller ▼ för att välja en inställningspost och tryck sedan på **OK** för att verkställa de nya inställningarna.

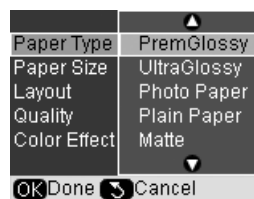

Inställning	Beskrivning
Paper Type (Papperstyp)	Välj inställningen för den papperstyp du har fyllt på (➔ "Välja papper" på sidan 7).
Paper Size (Pappersstorlek)	Välj den pappersstorlek du har fyllt på.
Layout	Välj Borderless (Marginalfri) för att skriva ut fotot utan marginaler runt kanterna. Annars väljer du Border (Kant) eller ett annat layoutalternativ (➔ "Välja layout" på sidan 23).
Quality (Kvalitet)	Välj utskriftskvalitet.
Color Effect (Fäргеffect)	Välj B&W (Svartvitt) för att skriva ut foton i svartvitt. Välj Sepia för att skriva ut foton i sepia.
Enhance (Förbättra)	Välj PhotoEnhance för att justera ljusstyrka, kontrast och mättnad i fotografierna. Välj P.I.M. för att använda kamerans inställningar för PRINT Image Matching eller Exif Print.
Red Eye (Röda ögon)	Välj On för att korrigera röda ögon. (➔ "Red-eye reduction (Reducering av röda ögon)" på sidan 23).
Brightness (Ljusstyrka)	Justera den här inställningen om utskrifterna är för ljusa eller för mörka.
Contrast (Kontrast)	Justera denna inställning för att öka kontrasten.
Sharpness (Skärpa)	Justera denna inställning för att öka eller minska skärpan i utskrifterna.
Saturation (Mättnad)	Justera färgens densitet. En högre mättnad gör färgen djupare, medan en lägre mättnad gör den blekare.

Inställning	Beskrivning
Date (Datum)	Skriver ut det datum när bilden togs på något av följande sätt: yyyy.mm.dd (åååå.mm.dd) (2006.04.13), mmm.dd.yyyy (mmm.dd.åååå) (Apr.13.2006), dd.mmm.yyyy (dd.mmm.åååå) (13.Apr.2006) eller None (Inget).
Print Info. (Utskriftsinformation)	Välj On (På) för att skriva ut kamerans exponeringstid (slutarhastighet), bländare och ISO-hastighet.
Fit Frame (Anpassa till ram)	Välj On (På) för att automatiskt beskära fotot så att det passar inom det tillgängliga utrymmet för den layout du valt. Välj Off (Av) för att stänga av automatisk beskärning så att vita fält lämnas runt fotots kant.
Bidirectional (Dubbelriktad)	Välj On (På) för att öka utskriftshastigheten. Välj Off (Av) för att förbättra utskriftskvaliteten (utskriften går långsammare).
Expansion	Välj hur mycket bilden expanderas när du väljer Borderless (Marginalfri). Standard: Utskrift utan marginaler. (Bilden förstoras något och beskärs för att fylla pappersarket.) Mid (Med): Låg expansionsgrad. (Marginaler kan skrivas ut.) Min: Lägsta expansionsgraden. (Marginaler kan skrivas ut.)

Red-eye reduction (Reducering av röda ögon)

- Följ anvisningarna på föregående sidor för att välja de foton du vill skriva ut (➡ "Skriva ut fotografier" på sidan 21).
- Tryck på knappen \equiv [**Print Settings**] (Utskriftsinställningar).
- Använd knappen ▲ eller ▼ för att välja **Red Eye** (Röda ögon) och tryck sedan på knappen ▶.
- Använd knappen ▲ eller ▼ för att välja **On** (På) och tryck sedan på **OK**.

Anmärkning:

Beroende på typen av foto kan det hända att andra delar av bilden än ögonen korrigeras.

Välja layout

- Följ anvisningarna på föregående sidor för att välja de foton du vill skriva ut (➡ "Skriva ut fotografier" på sidan 21).
- Tryck på knappen \equiv [**Print Settings**] (Utskriftsinställningar).
- Använd knappen ▲ eller ▼ för att välja **Layout** och tryck sedan på ▶.

- Använd knappen ▲ eller ▼ för att välja ett av dessa layoutalternativ och tryck sedan på **OK**.

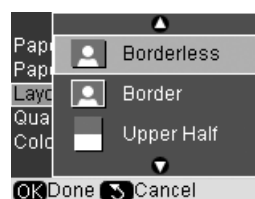

Inställning	Beskrivning
Borderless (Marginalfri)	Fotona skrivs ut helt till kanten på papperet.
Border (Kant)	Fotot skrivs ut med en vit kant runt om.
Upper Half (Övre halva)	Fotot skrivs ut på övre halvan av papperet.
Photo ID (Foto-ID)	Skriver ut foton med två storlekar (35,0 × 45,0 mm och 50,8 × 50,8 mm på fotopapper med storleken 10 × 15 cm. Det är användbart för ID-foton.
2-up (2-bild)	Två foton skrivs ut per ark.
4-up (4-bild)	Fyra foton skrivs ut per ark.
8-up (8-bild)	Åtta foton skrivs ut per ark.
20-up (20-bild)	Tjugo foton skrivs ut per ark.
30-up (30-bild)	Trettio foton skrivs ut per ark.
80-up (80-bild)	Åttio foton skrivs ut per ark.
Sticker16 (Etikett 16)	Placerar 16 bilder på ett ark. Om det finns färre än 16 bilder lämnas det återstående utrymmet tomt. Om två eller flera ställs in som antalet utskrifter skrivs det angivna antalet sidor ut med samma layout.
P.I.F. 000000*	Skriver ut fotot med P.I.F.-ram.

*Om minneskortet innehåller data för P.I.F.-ramar kan du välja vilken P.I.F.-data som ska skrivas ut med fotot från layout-alternativet.

Anmärkning:

För de flesta layouter med flera foton skrivs det angivna antalet kopior av varje valt foto ut per ark. Om du väljer **4-up** (4-bild) som layout men inte väljer 4 foton lämnas ett tomt utrymme för foton som saknas.

Beskära och förstora ett foto

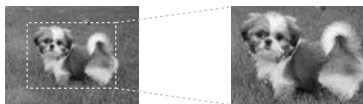

1. Följ anvisningarna på föregående sidor för att välja de foton du vill skriva ut (➔ "Skriva ut fotografier" på sidan 21).
2. Tryck på knappen [Display/Crop] (Visa/beskär). Beroende på dina val kan skärmen se ut så här:

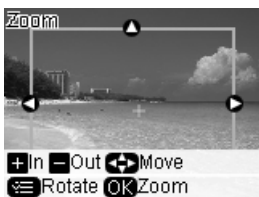

3. Använd knapparna längst ner på displayen för att göra inställningar (➔ "Beskära och förstora ett foto" på sidan 16).

Anmärkning:

Om du vill ändra en inställning trycker du på knappen [Back] (Bakåt) för att återgå till föregående skärm.

4. När du har angett ramar för fotot trycker du på **OK**.
5. Använd knappen **Copies** (Kopior) **+** eller **-** för att ställa in antal kopior (1 till 99).
6. Tryck på knappen [Print Settings] (Utskriftsinställningar) och ändra inställningarna om det behövs (➔ "Välja inställningar för specialutskrift" på sidan 22). Tryck sedan på **OK** för att verkställa de nya inställningarna.



7. Tryck på knappen **Start**. Fotot skrivs ut.

Om du vill avbryta utskriften trycker du på knappen **Stop/Clear** (Stopp/rensa).

Skriva ut med roliga ramar

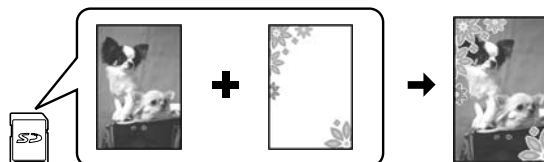

Du kan lägga till färgglada ramar på dina favoritfoton med PRINT Image Framer.

1. Välj bland olika ramar på CD-ROM-skivan med program som medföljde apparaten och spara dem på ett minneskort med hjälp av verktyget EPSON PRINT Image Framer. Mer information finns i programmets hjälp.

Tips:

Du kan även använda programmet PIF DESIGNER för att redigera befintliga ramar eller skapa egna. Mer information finns i programmets hjälp.

2. Fyll på lämpligt papper för ramstorleken (➔ sidan 8).
3. Sätt i minneskortet som innehåller dina foton och P.I.F.-ramar (➔ sidan 19).
4. Information visas på displayen som talar om hur många P.I.F.-bilder som finns på minneskortet.

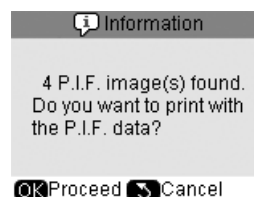

Om du vill skriva ut foton med de P.I.F.-ramar som redan har angivits kan du se "Skriva ut foton utan att använda menyn för läget Memory Card (Minneskort)" på sidan 25.

Om du vill välja P.I.F.-ramarna på minneskortet kan du se "Skriva ut foton med hjälp av menyn för läget Memory Card (Minneskort)" på sidan 25.

Skriva ut foton utan att använda menyn för läget Memory Card (Minneskort)

1. Tryck på **OK**.
2. Använd knappen ◀ eller ▶ för att välja det foto och den P.I.F.-data du vill skriva ut. Tryck sedan på **OK**.

Anmärkning:

- Tryck på **OK** igen för att kontrollera hur fotot ser ut i ramen.
- P.I.F.-ramar har redan angivits för varje foto, så du kan inte ändra ramen.

3. Tryck på knappen **Copies** (Kopior) **+** eller **-** för att ställa in antal kopior (1 till 99).
4. Tryck på knappen ≡ [**Print Settings**] (Utskriftsinställningar) och ändra inställningarna om det behövs (➔ "Välja inställningar för specialutskrift" på sidan 22). Tryck sedan på **OK** för att verkställa de nya inställningarna.
5. Tryck på knappen ◊ **Start**. Fotot skrivs ut.

Om du vill avbryta utskriften trycker du på knappen ⊗ **Stop/Clear** (Stopp/rensa).

Skriva ut foton med hjälp av menyn för läget Memory Card (Minneskort)

1. Tryck på knappen ↵ [**Back**] (Bakåt).
2. Använd knappen ◀ eller ▶ för att välja **View and Print** (Visa och skriv ut), **Print by Date** (Skriv ut per datum) eller **Print All Photos** (Skriv ut alla foton). Tryck sedan på **OK**.
3. Använd knappen ◀ eller ▶ för att välja det foto du vill skriva ut och tryck sedan på knappen ≡ [**Print Settings**] (Utskriftsinställningar).
4. Använd knappen ▲ eller ▼ för att välja **Layout** och tryck sedan på ▶.
5. Använd knappen ▲ eller ▼ för att välja den P.I.F.-ram du vill skriva ut med och tryck sedan på **OK**.
6. Tryck på **OK** igen och använd knappen **Copies** (Kopior) **+** eller **-** för att ställa in antal kopior (1 till 99).
7. Tryck på knappen ◊ **Start**. Fotot skrivs ut.

Om du vill avbryta utskriften trycker du på knappen ⊗ **Stop/Clear** (Stopp/rensa).

Skriva på ut ett fotoetikettark

1. Fyll på ett fotoetikettark (➔ sidan 8).
2. Sätt i ett minneskort (➔ sidan 19).
3. Tryck på knappen för läget ◊ [**Memory Card**] (Minneskort).

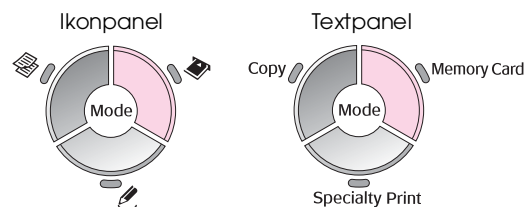

4. Följ anvisningarna på föregående sidor för att välja de foton du vill skriva ut (➔ "Skriva ut fotografier" på sidan 21).
5. Tryck på knappen ≡ [**Print Settings**] (Utskriftsinställningar) och ändra inställningarna om det behövs (➔ "Välja inställningar för specialutskrift" på sidan 22). Tryck sedan på **OK** för att verkställa de nya inställningarna.

Inställning	Beskrivning
Paper Type (Papperstyp)	Välj PhotoStickers (Fotoetiketter).
Paper Size (Pappersstorlek)	Se till att A6 har valts.
Layout	Välj Stickers 16 (Etiketter 16).

6. Tryck på knappen ◊ **Start**. Fotot skrivs ut.
Om du vill avbryta utskriften trycker du på knappen ⊗ **Stop/Clear** (Stopp/rensa).
7. Om det utskrivna fotot inte har centrerats på fotoetikettarket kan du justera utskriftspositionen. Tryck på knappen ⌘ [**Setup**] (Inställning).
8. Använd knappen ◀ eller ▶ för att välja **Print Position** (Utskriftsposition) och tryck sedan på **OK**.
9. Använd knappen ▲ eller ▼ för att välja **Sticker** (Etikett).
10. Tryck på knappen ▶ och använd sedan knapparna ▲, ▼, ◀ eller ▶ för att välja hur långt (i millimeter) du vill flytta utskriftspositionen.

Alternativ för utskriftspositioner	Beskrivning
Up-Down (Upp-Ned)	Flytta fotoetikettarkets utskriftsposition uppåt eller nedåt. Du kan justera det med 0,1 mm från -2,5 till +2,5 mm.
Left-Right (Vänster-Höger)	Flytta fotoetikettarkets utskriftsposition åt vänster eller åt höger. Du kan justera det med 0,1 mm från -2,5 till +2,5 mm.

- Tryck på **OK** för att verkställa den nya inställningen. Prova sedan att skriva ut igen.

Anmärkning:

Apparaten behåller dina inställningar även när den stängts av, så du behöver inte justera om utskriftspositionen varje gång du ska skriva ut på ett fotoetikettark.

Välja foton med hjälp av DPOF (Digital Print Order Format)

Om kameran stöder DPOF (Digital Print Order Format) kan du i förväg välja de foton du vill skriva ut samt antal kopior medan minneskortet fortfarande sitter i kameran. Se kamerans användarhandbok för mer information.

- Fyll på den papperstyp du vill använda (➔ sidan 8). Fyll på tillräckligt med ark för det antal foton du vill skriva ut.
- Sätt i minneskortet som innehåller DPOF-data (➔ sidan 19). Den här skärmen visas:



- Tryck på **OK** för att skriva ut DPOF-data. Den här skärmen visas:



- Tryck på knappen **[Print Settings]** (Utskriftsinställningar) och ändra inställningarna om det behövs (➔ "Välja inställningar för specialutskrift" på sidan 22). Tryck sedan på **OK** för att verkställa de nya inställningarna.



- Tryck på knappen **Start**. Fotona skrivs ut.

Om du vill avbryta utskriften trycker du på knappen **Stop/Clear** (Stopp/rensa).

Välja och skriva ut foton med ett indexark

Du kan använda ett indexark när du ska välja foton som ska skrivas ut. Skriv först ut ett indexark med miniatyurer av alla foton på minneskortet. Markera sedan de foton som du vill skriva ut på indexarket och skanna arket. De markerade foton skrivs ut automatiskt.

Skriva ut indexark

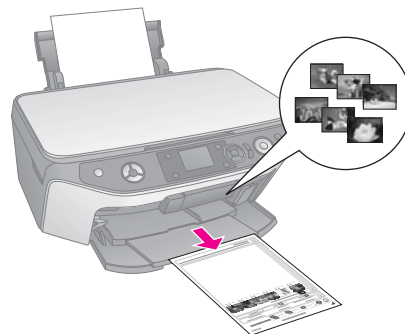

Välja foton från indexarket



Skanna indexarket

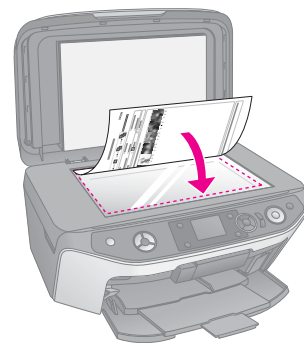

Skriva ut de valda foton

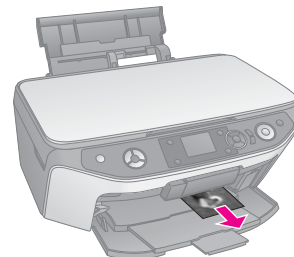

1. Skriva ut indexark

1. Fyll på flera ark med vanligt A4-papper (➔ sidan 8).
Upp till 30 bilder skrivs ut på varje sida, så om det finns mer än 30 foton på minneskortet behöver du tillräckligt med ark för alla indexsidor som ska skrivas ut.
2. Sätt i ett minneskort (➔ sidan 19).
3. Tryck på knappen för läget **[Memory Card]** (Minneskort).

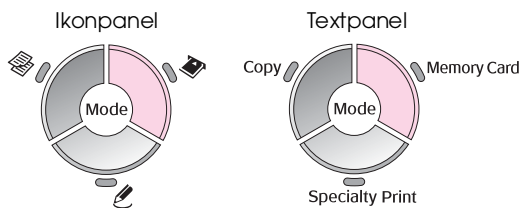

4. Använd knappen ◀ eller ▶ för att välja **Print Index Sheet** (Skriv ut indexark) och tryck sedan på **OK**.



5. Använd knappen ▲ eller ▼ för att välja **Print Index Sheet Select** (Skriv ut indexark och Välj).



6. Tryck på knappen ▶ och använd sedan knappen ▲ eller ▼ för att välja det fotointervall du vill skriva ut på indexarket. Tryck sedan på **OK**.

Intervall	Beskrivning
All Photos (Alla foton)	Skriver ut alla de foton som är lagrade på ett minneskort.
Latest 30 (Senaste 30)	Skriver ut 30 foton från det senaste i filnamnsordningen.
Latest 60 (Senaste 60)	Skriver ut 60 foton från det senaste i filnamnsordningen.
Latest 90 (Senaste 90)	Skriver ut 90 foton från det senaste i filnamnsordningen.

7. Tryck på knappen **Start**. Indexarket skrivs ut.

Om du vill avbryta utskriften trycker du på knappen **Stop/Clear** (Stopp/rensa).

Anmärkning:

- ❑ Kontrollera att triangelmarkeringen i det övre vänstra hörnet på indexarket skrivs ut som den ska. Apparaten kan inte skanna indexarket om det skrivs ut felaktigt.
- ❑ Det kan ta några minuter om det finns många foton på minneskortet.
- ❑ Vid utskrift av flera indexark skrivs sidorna ut från det sista arket till det första. De senaste bilderna skrivs således ut först.

2. Välja foton på indexarket

På indexarket använder du en mörk penna för att fylla i cirklarna och göra dina val.

Bra:



INTE bra:

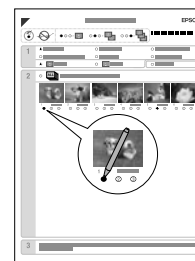

1. I avsnitt 1 väljer du storlek och typ av papper för utskrift (➔ sidan 7). Fyll i cirkeln till vänster om ditt val.
2. Välj om du vill skriva ut foton med eller utan marginaler.
3. Fyll i cirkeln för **Date** (Datum) för att få med den valfria datumstämpeln.
4. I avsnitt 2 väljer du **All** (Alla) för att skriva ut en kopia på varje foto, eller fyller i antalet under varje foto för att välja 1, 2 eller 3 kopior.

3. Skanna indexarket och skriva ut valda foton

1. Lägg indexarket med framsidan nedåt på dokumentbordet, i det övre vänstra hörnet, så att arkets överkant ligger mot dokumentbordets vänstra kant.

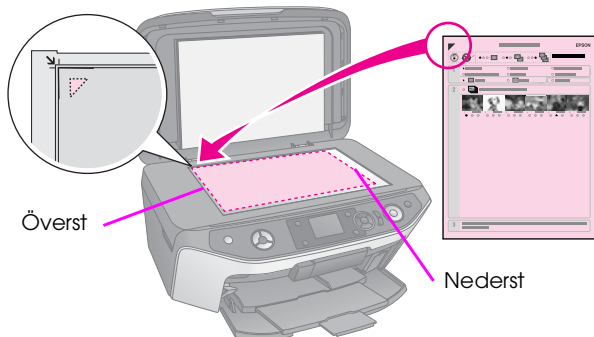

2. Stäng dokumentlocket.
3. Fyll på den typ av papper du markerat på indexarket (➔ sidan 8). Fyll på tillräckligt med ark för det antal foton du vill skriva ut.
4. På displayen ser du till att **Print from Index Sheet** (Skriv ut från indexark) har valts och trycker sedan på knappen **Start**. Indexarket skannas och foton skrivs ut.



Om du vill avbryta utskriften trycker du på knappen **Stop/Clear** (Stopp/rensa).

Anmärkning:

Vänta tills utskriften är klar varje gång om du har mer än ett indexark. Upprepa sedan stegen ovan för att skanna och skriva ut från varje ytterligare ark.

Skapa en original-CD-/DVD

Du kan skriva ut foton direkt från minneskortet på en CD-/DVD-skiva utan att behöva använda datorn. Du kan dessutom göra din CD-/DVD-samling snyggare genom att skapa egna inlägg till fodralen.

Skriva ut en CD-/DVD-etikett

1. Lägg CD-/DVD-skivan i CD/DVD-facket och sätt in det i apparaten (➔ "Lägga i en CD-/DVD-skiva" på sidan 9).
2. Sätt i ett minneskort (➔ sidan 19).
3. Tryck på knappen för läget **[Specialty Print]** (Specialutskrift).

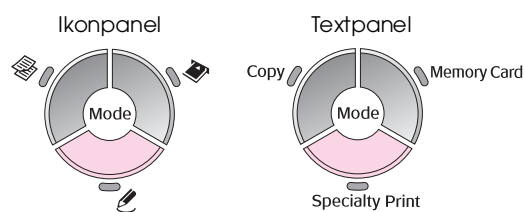

4. Använd knappen **◀** eller **▶** för att välja **Print on CD/DVD** (Skriv ut på CD/DVD) och tryck sedan på **OK**.



Det första fotot på minneskortet visas på displayen:



5. Tryck på knappen **≡ [Print Settings]** (Utskriftsinställningar).
6. Använd knappen **▲** eller **▼** för att välja menypost och tryck sedan på **▶**.

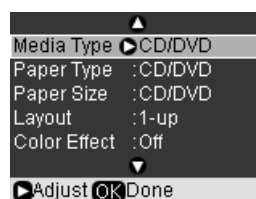

- Använd knappen ▲ eller ▼ för att välja en inställningspost och tryck sedan på **OK** för att verkställa de nya inställningarna.

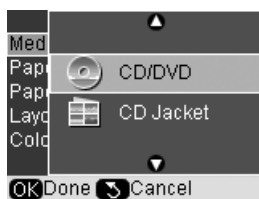

Inställning	Beskrivning
Media Type (Medietyp)	Välj CD/DVD .
Paper Type (Papperstyp)	Välj CD/DVD för att skriva ut foton direkt på en CD-/DVD-etikett. Om du vill kontrollera utskriften först väljer du Plain Paper (Vanligt papper).
Layout	<p>1-up (1-bild) skriver ut ett foto på CD-/DVD-skivan, centrerad till hålet i mitten av skivan.</p> <p>4-up (4-bild) skriver ut fyra foton på CD-/DVD-skivan, med en bild på var sin fjärdedel av skivan.</p> <p>8-up/12-up (8-bild/12-bild) skriver ut åtta eller tolv foton på CD-/DVD-skivan, ordnade i en cirkel runt skivans yttre kant.</p>

- Tryck på **OK** när du är klar med utskriftsinställningarna.
- Använd knappen ◀ eller ▶ för att välja ett foto och tryck sedan på **OK**.

Anmärkning:

För de flesta layouts med flera foton skrivs det angivna antalet kopior av varje valt foto ut per CD/DVD. Om du väljer **4-up** (4-bild) som layout men inte väljer 4 foton lämnas ett tomt utrymme för foton som saknas.

- Tryck på knappen ◊ **Start**. CD-/DVD-skivan skrivs ut.

Om du vill avbryta utskriften trycker du på knappen ⊗ **Stop/Clear** (Stopp/rensa).

- Om du vill skriva ut en annan CD-/DVD-skiva trycker du på knappen ◊ **Start** när utskriften är slutförd.



- När utskriften är slutförd drar du ut facket från apparaten (➔ "Mata ut CD-/DVD-facket" på sidan 10) och låter CD-/DVD-skivan torka helt innan du hanterar den.

- När du är klar med utskrift av CD-/DVD lyfter du spaken för fack för att det främre facket ska återgå till föregående position (➔ "Mata ut CD-/DVD-facket" på sidan 10).

Skriva ut ett CD-/DVD-fodral

- Fyll på A4-papper (➔ sidan 8).
- Sätt i ett minneskort (➔ sidan 19).
- Tryck på knappen för läget **[Speciality Print]** (Specialutskrift).

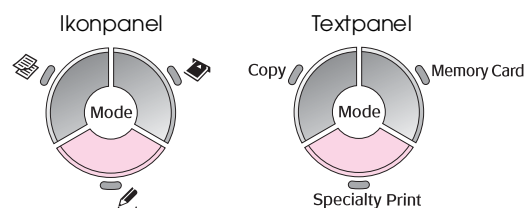

- Använd knappen ◀ eller ▶ för att välja **Print on CD/DVD** (Skriv ut på CD/DVD) och tryck sedan på **OK**.



Det första fotot på minneskortet visas på displayen:



- Tryck på knappen ≡ **[Print Settings]** (Utskriftsinställningar).
- Använd knappen ▲ eller ▼ för att välja menypost och tryck sedan på ▶.

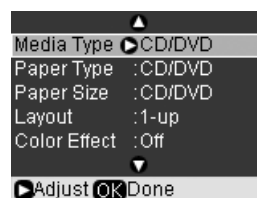

7. Använd knappen ▲ eller ▼ för att välja en inställningspost och tryck sedan på **OK** för att verkställa de nya inställningarna.

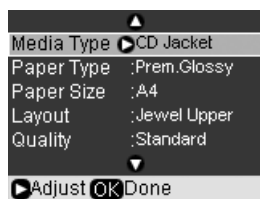

Inställning	Beskrivning
Media Type (Medietyp)	Välj CD Jacket (CD-fodral).
Paper Type (Papperstyp)	Välj inställningen för den papperstyp du har fyllt på (► "Välja papper" på sidan 7).
Layout	Välj ett layoutalternativ.
Quality (Kvalitet)	Välj ett kvalitetsalternativ.

Tips:

Inställningarna i tabellen är endast ett exempel. Du kan göra andra inställningar på menyn Print Settings (Utskriftsinställningar).

8. Tryck på **OK** när du är klar med utskriftsinställningarna.
9. Använd knappen ◀ eller ▶ för att välja ett foto och använd knappen **Copies** (Kopior) + eller - för att ange antal kopior.
10. Tryck på knappen ◊ **Start** för att starta utskriften.

Om du vill avbryta utskriften trycker du på knappen ⊗ **Stop/Clear** (Stopp/rensa).

Skriva ut lagrade fotografier

Du kan kopiera bilder från minneskortet till en USB-lagringsenhet, t.ex. en Zip-enhet, inspelningsbar CD-R/RW-enhet (med USB-anslutning), MO-enhet (Magneto-Optical) eller USB-flashenhet. På så sätt kan du ta bort foton från minneskortet och använda dem igen utan att behöva förlora några original.

När filerna har kopierats kan du när som helst skriva ut dem från lagringsenheten.

Anmärkning:

- Alla USB-enheter stöds inte. Kontakta närmaste kundservice för mer information.
- Om du använder en CD-ROM- eller Zip-enhet kräver dessa egen strömförsörjning (från en extern strömkälla eller adapter).

Kopiera foton till en USB-enhet

1. Om apparaten är ansluten till datorn kopplar du från USB-kabeln eller stänger av datorn.
2. Se till att apparaten är på och att minneskortet med foton har satts i.
3. Anslut en USB-kabel från lagringsenheten till den externa USB-porten på apparatens framsida. (Om du använder ett fickminne kopplar du in det direkt.) Sätt sedan i mediet i lagringsenheten.

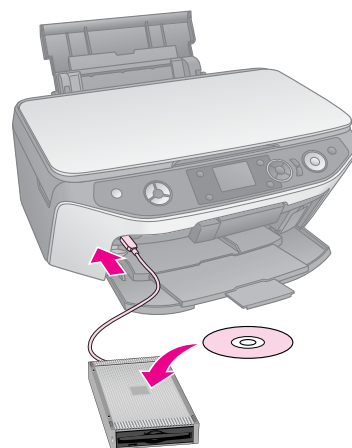

4. Tryck på knappen ⚙ [Setup] (Inställning).
5. Använd knappen ◀ eller ▶ för att välja **Backup Memory Card** (Säkerhetskopiera av minneskort) och tryck sedan på **OK**.

6. Använd knappen ▲ eller ▼ för att välja **Memory Card Backup** (Säkerhetskopiera minneskort) och tryck sedan på **OK**.

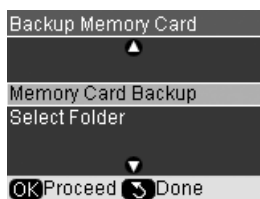

7. Informationen visas på displayen. Tryck på **OK** för att fortsätta.
8. Ett bekräftelsemeddelande visas på displayen. Tryck på **OK** för att starta säkerhetskopieringen.

Alla foton på minneskortet kopieras till den anslutna lagringsenheten. Beroende på antalet foton kan det ta några minuter.

9. När du är färdig med kopieringen av foton trycker du på knappen ⏪ [**Back**] (Bakåt) och tar bort minneskortet (➡ "Ta bort ett minneskort" på sidan 20).

Anmärkning:

När du säkerhetskopierar foton till en CD-R/RW-skiva skapar apparaten en mapp för varje säkerhetskopiering. Du kan lagra flera säkerhetskopior på en CD-R/RW-skiva.

Skriva ut foton från en lagringsenhet

1. Följ anvisningarna på föregående sidor för att ansluta enheten till apparaten (➡ "Kopiera foton till en USB-enhet" på sidan 30).

Anmärkning:

Ta bort eventuella minneskort från apparaten. Apparaten känner inte igen externa enheter medan minneskort sitter i.

2. När du ser den här skärmen använder du knappen ▲ eller ▼ för att välja vilken mapp du vill skriva ut från och trycker sedan på **OK**.



3. Tryck på knappen för läget ⚡ [**Memory Card**] (Minneskort) och följ samma steg som när du skriver ut från kamerans minneskort (➡ "Skriva ut fotografier" på sidan 21).

Skriva ut från en digitalkamera/ mobiltelefon/handdator

Du kan skriva ut foton direkt från digitalkameran eller mobiltelefonen.

Skriva ut från en digitalkamera

Med PictBridge och USB DIRECT-PRINT kan du skriva ut dina fotografier genom att ansluta digitalkameran direkt till apparaten.

Kontrollera att kameran och foton uppfyller följande krav.

Kompatibilitet för direktutskrift	PictBridge eller USB DIRECT-PRINT
Filformat	JPEG
Bildstorlek	80 × 80 pixlar till 9 200 × 9 200 pixlar

1. Kontrollera att apparaten inte skriver ut från en dator.
2. Ta bort eventuella minneskort från apparaten.
3. Fyll på den papperstyp du vill använda (➔ sidan 8). Fyll på tillräckligt med ark för det antal foton du vill skriva ut.
4. Tryck på knappen **⚙ [Setup]** (Inställning).
5. Använd knapparna **◀** eller **▶** för att välja **PictBridge Setup** (PictBridge-inställning) och tryck sedan på **OK**.

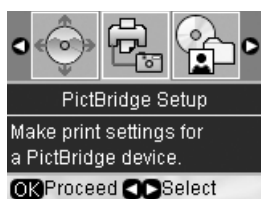

6. Använd displayen för att välja utskriftsinställningar (➔ "Välja inställningar för specialutskrift" på sidan 22).
7. När du är klar med utskriftsinställningarna trycker du på **OK**.

8. Anslut USB-kabeln som följde med kameran till den externa USB-gränssnittsporten på apparaten.

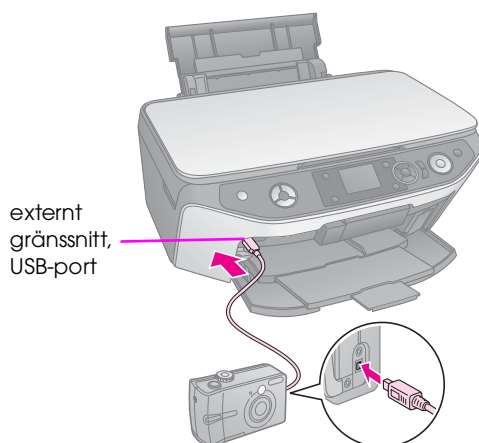

9. Kontrollera att kameran är på och använd den för att välja de foton du vill skriva ut, justera nödvändiga inställningar och skriv ut foton. Se kamerans handbok för mer information.

Anmärkning:

- ❑ Om kameran inte är kompatibel med PictBridge eller USB DIRECT-PRINT visas ett meddelande där det står att den anslutna enheten inte kan användas. Epson kan inte garantera att alla kameror är kompatibla.
- ❑ Beroende på apparatens och digitalkamerans inställningar, kanske vissa kombinationer av papperstyp, storlek och layout inte kan användas.
- ❑ Det kan hända att vissa av inställningarna i digitalkameran inte återspeglas i utskriften.

Från en mobiltelefon

Om det finns en infraröd port på mobiltelefonen kan du skicka JPEG-bilder från telefonen till apparaten och skriva ut dem.

Kontrollera att det går att skicka bilder från mobiltelefonen med infrarött ljus.

1. Kontrollera att apparaten inte skriver ut från en dator.
2. Fyll på den papperstyp du vill använda (➔ sidan 8).
3. Tryck på knappen **⏏ [Setup]** (Inställning).
4. Använd knapparna **◀** eller **▶** för att välja **PictBridge Setup** (PictBridge-inställning) och tryck sedan på **OK**.



5. Använd knappen **▲**, **▼** eller **▶** för att välja utskriftsinställningar (➔ "Välja inställningar för specialutskrift" på sidan 22).

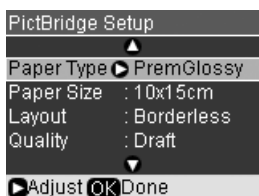

6. När du är klar med utskriftsinställningarna trycker du på **OK**.
7. Rikta telefonens infraröda port mot den infraröda porten på apparaten och skicka dina foton. Se mobiltelefonens handbok för mer information.

Apparaten börjar skriva ut när den har mottagit alla data ordentligt.

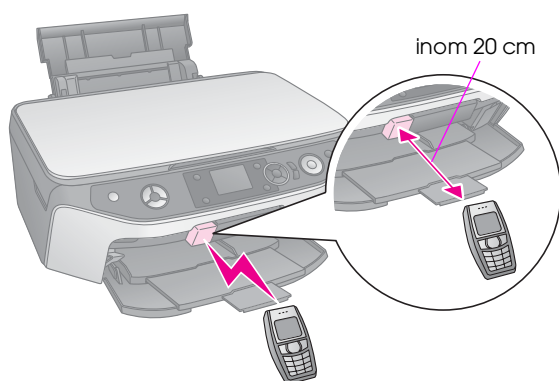

Anmärkning:

- Den infraröda porten kan ta emot data från ett avstånd på upp till 20 cm.
- Du kan skicka upp till 10 stycken bilddata (maximal total bildstorlek är 3 MB), inklusive dokument som skrivs ut.
- Det kan hända att det inte går att överföra data om solsken eller fluorescerande ljus lyser direkt på någon av de infraröda portarna.
- Apparatsens infraröda specifikationer ser ut som följer.

Version	Uppfyller standardspecifikationerna IrDA®. (Ver.1.3 låg effekt)
Maximal datahastighet	4 Mbit/s
Övre gräns för kontaktavstånd	20 cm

Spara på ett minneskort

Du kan spara skanningar av fotografier eller dokument direkt på minneskortet i JPEG- eller PDF-format. Du kan även skanna till datorn i stället för till minneskortet (se anvisningarna i *User's Guide* (Användarhandboken) på skärmen).

Skanna ett foto/dokument

1. Sätt i ett minneskort (➔ sidan 19).
2. Lägg fotot eller dokumentet på dokumentbordet (➔ "Lägga original på dokumentbordet" på sidan 11).
3. Tryck på knappen för läget  **[Memory Card]** (Minneskort).

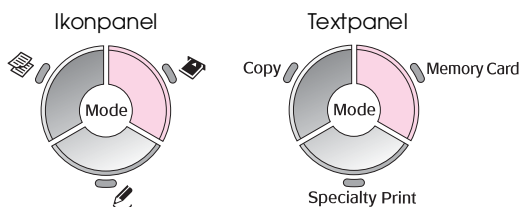

4. Använd knappen ◀ eller ▶ för att välja **Scan to Memory Card** (Skanna till minneskort) och tryck sedan på **OK**.



5. Använd knapparna ▲, ▼, ◀ och ▶ för att välja följande alternativ:

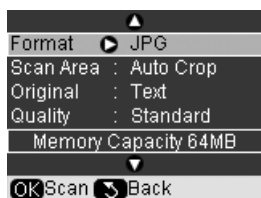

Inställning	Beskrivning
Format	Välj JPG eller PDF .
Scan Area (Skanningsområde)	Om kanterna på fotot har ljusa färger väljer du Max Area (Maximalt område). Annars väljer du Auto Crop (Automatisk beskärning).
Original	Välj den typ av original du har lagt på dokumentbordet.
Quality (Kvalitet)	Välj kvalitet på de skannade dokumenten.

6. Tryck på **OK**. Fotot skannas och sparas i mappen **EPSCAN** på minneskortet.

När skanningen är slutförd visas en bekräftelse på skärmen. Observera namnet och platsen som har tilldelats bilden på minneskortet.

Obs!

- Öppna aldrig skannerenheten under skanning, eftersom det kan skada apparaten.
- Ta inte ur minneskortet och stäng inte av apparaten medan minneskortlampan blinkar, eftersom du då kan förlora data.

Anmärkning:

Flytta fotot en bit från kanten om kanterna på skanningen är avskurna.

Underhåll

Du kan hålla apparaten i gott skick genom att följa procedurerna som beskrivs i det här kapitlet. Det här avsnittet innehåller även instruktioner om hur du byter bläckpatroner och transporterar apparaten.

Byta bläckpatroner

När du skriver ut med låg bläcknivå eller tomma bläckpatroner visas ett meddelande på displayen. Kontrollera vilken patron som har låg bläcknivå eller är tom.

Tips:

När en patron är mer än sex månader gammal kan utskriftskvaliteten försämrats. Om det behövs kan du prova att rengöra skrivarhuvudet (► "Rengöra skrivarhuvudet" på sidan 38). Om utskrifterna fortfarande inte är av tillräckligt hög kvalitet kan det vara nödvändigt att byta patronen.

Kontrollera bläckpatronens status

- Tryck på knappen **[Setup]** (Inställning).
- Använd knapparna **◀** eller **▶** för att välja **Ink Cartridge Status** (Bläckpatronsstatus) och tryck sedan på **OK**.

En bild visar bläckpatronens status:

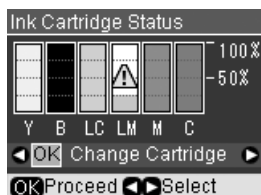

Y (Yellow) (Gul), **B** (Black) (Svart), **LC** (Light Cyan) (Ljus cyan), **LM** (Light Magenta) (Ljus magenta), **M** (Magenta), **C** (Cyan).

- När du har kontrollerat bläckpatronens status använder du knappen **◀** eller **▶** för att välja **OK**.
Om du vill byta ut bläckpatronen använder du knappen **◀** eller **▶** för att välja **Change Cartridge** (Byt patron) och trycker sedan på **OK**. (► "Ta bort och installera bläckpatroner" på sidan 36).
- Tryck på knappen **⏪ [Back]** (Bakåt) för att återgå till föregående skärm.

Se till att du har nya bläckpatroner tillgängliga när bläcknivån börjar bli låg. Du kan inte skriva ut om en patron är slut.

Anmärkning:

Epson kan inte garantera kvaliteten eller tillförlitligheten för bläck som inte kommer från Epson. Om bläckpatroner av andra märken än Epson är installerade visas inte status för bläckpatroner.

Köpa bläckpatroner

Använd Epsons bläckpatroner inom sex månader efter det att du har installerat dem och före deras utgångsdatum.

Färg	Artikelnummer	
	RX560 Series	RX590 Series
(B) Black (Svart)	T0801	T0811/T0821
(C) Cyan	T0802	T0812/T0822
(M) Magenta	T0803	T0813/T0823
(Y) Yellow (Gul)	T0804	T0814/T0824
(LC) Light Cyan (Ljus cyan)	T0805	T0815/T0825
(LM) Light Magenta (Ljus magenta)	T0806	T0816/T0826

Obs!

Epson rekommenderar att du använder bläckpatroner från Epson. Användning av bläck av andra märken än Epson kan orsaka skador som inte täcks av Epsons garanti, och under vissa förhållanden kan de få skrivaren att fungera dåligt. Epson kan inte garantera kvaliteten eller tillförlitligheten för bläck som inte kommer från Epson. Information om bläckpatronens status visas inte om bläckpatroner från andra tillverkare används.

Försiktighetsåtgärder för bläckpatroner

Varning!

Om du får bläck på händerna bör du genast tvätta dem noga med tvål och vatten. Om du får bläck i ögonen ska du genast skölja dem med vatten. Om du fortfarande känner obehag eller har problem med synen bör du genast kontakta läkare.

- Flytta aldrig skrivarhuvudet för hand, eftersom det kan skada apparaten.
- Du kan inte fortsätta kopiera eller skriva ut om en bläckpatron är slut, även om det finns bläck i de andra patronerna.
- Låt den tomma patronen vara kvar i enheten tills du kan byta den mot en ny. Annars kan bläcket som är kvar i skrivarhuvudets munstycken torka.

- Ett chip på varje patron kontrollerar hur mycket bläck som använts i patronen. Patronerna kan användas även om de tas bort och sedan installeras igen. En viss mängd bläck går dock åt varje gång du installerar patronen, eftersom apparaten gör en automatisk kontroll.
- För att bläcket ska användas så effektivt som möjligt tar du bort bläckpatronen först när du är redo att byta ut den. Bläckpatroner med låg bläcknivå kan inte användas om de installeras igen.

Ta bort och installera bläckpatroner

Se till att du har en ny bläckpatron innan du börjar. När du börjar byta en patron måste du genomföra alla steg i processen på en gång.

Anmärkning:

Öppna inte bläckpatronens förpackning förrän du ska installera bläckpatronen i skrivaren. Patronen är vakuumpförpackad för att bibehålla dess tillförlitlighet.

1. Gör något av följande:

- **Om en bläckpatron är slut:**

Läs meddelandet på displayen för att ta reda på vilken bläckpatron som behöver bytas ut och tryck sedan på **OK**.



- **Om en bläckpatron inte är slut:**

Kontrollera bläckpatronens status (se på sida 35). Tryck på knappen **⌘ [Setup]** (Inställning). Använd knappen **◀** eller **▶** för att välja **Maintenance** (Underhåll) och tryck sedan på **OK**. Använd knappen **▲** eller **▼** för att välja **Change Ink Cartridge** (Byta bläckpatron) och tryck sedan på **OK**.

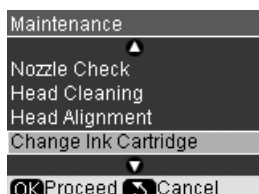

2. Kontrollera att dokumentlocket är stängt och lyft sedan upp skannerenheten.

❗ Obs!

Lyft inte upp skannerenheten när dokumentlocket är öppet.

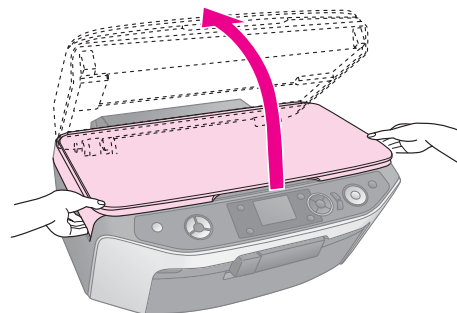

3. Öppna patronlocket.

❗ Obs!

Försök aldrig öppna patronlocket när skrivarhuvudet rör på sig. Vänta tills patronerna har flyttat sig till positionen för byte.

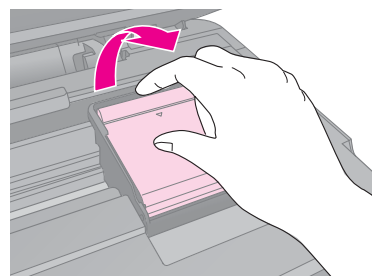

4. Ta bort den patron du ska byta. Tryck på fliken på baksidan av patronen, lyft den rakt uppåt och ut ur apparaten. Kassera den försiktigt. Ta inte isär den använda patronen och försök inte fylla på den igen.

Anmärkning:

Om det är svårt att ta bort patronen tar du i mer när du lyfter, så att den kommer ut.

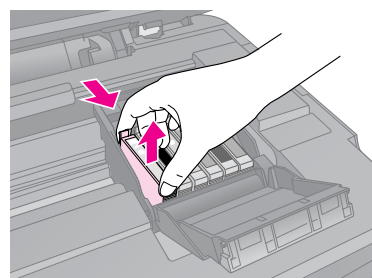

❗ Obs!

Fyll inte på bläckpatronerna. Produkter som inte tillverkats av Epson kan orsaka skador som inte täcks av Epsons garantier. Under särskilda omständigheter kan de även göra så att skrivaren inte fungerar som den ska.

5. Ta ut den nya bläckpatronen ur förpackningen.

! Obs!

Rör inte vid det gröna chipet på sidan av patronen. Det kan skada bläckpatronen.

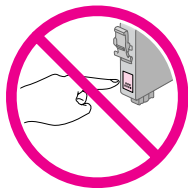

6. Ta bort den gula tejen från bläckpatronens undersida.

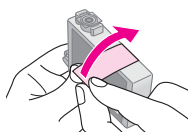

! Obs!

- Du måste ta bort den gula tejen från patronen innan den installeras, annars kan det hända att utskriftskvaliteten försämras eller att det inte går att skriva ut.
- Om du har installerat en bläckpatron utan att ta bort den gula tejen tar du ut patronen ur skrivaren, tar bort den gula tejen och installerar sedan om den.
- Ta inte bort den genomskinliga förseglingen på patronens undersida, eftersom det kan göra att patronen blir obrukbar.

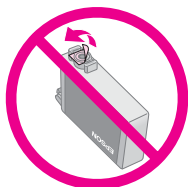

- Ta inte bort och riv inte sönder etiketten på patronen, eftersom det kan orsaka läckage.

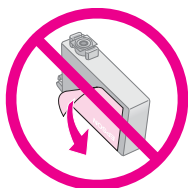

7. Placera den nya bläckpatronen i hållaren. Tryck ned patronen tills ett klickljud hörs som visar att den hamnat rätt.

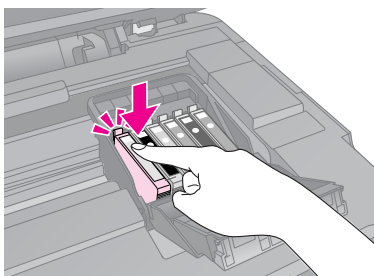

8. Om några andra bläckpatroner behöver bytas, byter du dem också.
9. Stäng bläckpatronslocket och tryck ned det tills ett klickljud hörs.

! Obs!

Om du tycker det är svårt att stänga locket kontrollerar du att alla patroner sitter på plats. Tryck ned varje patron tills ett klickljud hörs som visar att den hamnat rätt. Försök inte stänga locket med våld.

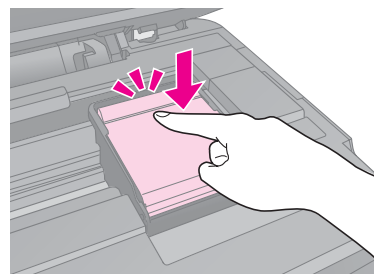

10. Stäng skannerenheten.

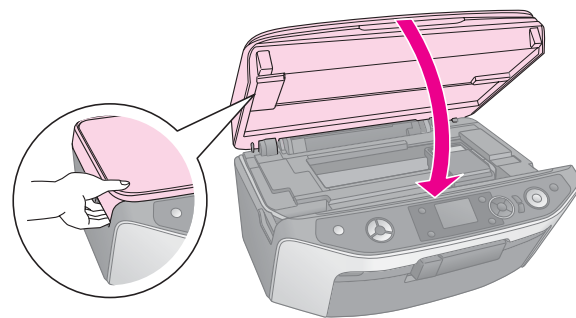

11. Tryck på **OK**.

Apparaten börjar ladda bläck och meddelandet **Charging ink. Please wait.** (Laddar bläck. Vänta.) visas på displayen. Detta tar cirka en minut. När detta är klart visas **Ink cartridge replacement is complete.** (Byte av bläckpatron är klart.) på displayen.

! Obs!

Stäng inte av apparaten när bläck laddas, eftersom det förbrukar bläck i onödan.

Anmärkning:

Om du var tvungen att byta ut bläckpatronen under kopiering kan det hända att dokumenten eller fotona på dokumentbordet flyttade sig något när du öppnade och stängde skannerenheten. För att få bästa kopieringskvalitet bör du avbryta det jobb som håller på att kopieras, efter att laddningen av bläck är klar, och börja om från placeringen av original.

Kontrollera och rengöra skrivarhuvudet

Om utskrifterna ser oväntat ljusa eller bleka ut, om färger saknas eller om du upptäcker ljusa eller mörka linjer på dem, kan du behöva rengöra skrivarhuvudet. Då rengörs munstyckena till skrivarhuvudet. Munstyckena kan täppas igen om du inte har använt apparaten under en längre tid.

Anmärkning:

Se till att det främre facket är i pappersläge (lågt) och att CD-/DVD-facket inte har satts in i apparaten (➔ sidan 8).

Tips:

Vi rekommenderar att du sätter på apparaten minst en gång i månaden för att bibehålla bra utskriftskvalitet.

Kontrollera skrivarhuvudet

Du kan skriva ut ett mönster för munstyckeskontroll för att se om något munstycke har täppts igen eller för att kontrollera resultatet efter att ha rengjort skrivarhuvudet.

1. Fyll på vanligt A4-papper (➔ sidan 8).
2. Tryck på knappen **⌘ [Setup]** (Inställning). (Om du precis har rengjort skrivarhuvudet kan du starta kontrollen genom att trycka på knappen **⬢ Start**.)
3. Använd knappen **◀** eller **▶** för att välja **Maintenance** (Underhåll) och tryck sedan på **OK**.
4. Använd knappen **▲** eller **▼** för att välja **Nozzle Check** (Munstyckeskontroll) och tryck sedan på **OK**.
5. Tryck på knappen **⬢ Start**.
6. Granska mönstret för munstyckeskontroll som skrevs ut. Alla sicksacklinjer ska vara heldragna, utan luckor, enligt bilden.

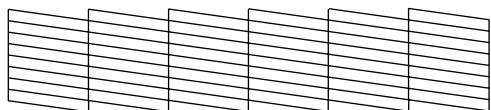

- Skrivarhuvudet behöver inte rengöras om utskriften ser bra ut. Tryck på **OK** för att återgå till huvudmenyn.
- Om du ser några luckor, som visas nedan, rengör du skrivarhuvudet i enlighet med anvisningarna i nästa avsnitt.

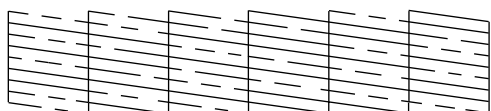

Rengöra skrivarhuvudet

Följ dessa steg för att rengöra skrivarhuvudet så att det kan fördela bläcket korrekt. Gör en munstyckeskontroll för att se om skrivarhuvudet behöver rengöras innan du rengör skrivarhuvudet (➔ "Kontrollera skrivarhuvudet" på sidan 38).

Anmärkning:

- ❑ När skrivarhuvudet rengörs används bläck. Rengör det därför bara om kvaliteten på utskrifterna har försämrats.
- ❑ Om ett meddelande visas på skärmen att en patron är slut eller har låg bläcknivå går det inte att rengöra skrivarhuvudet. Du måste först byta bläckpatronen som anges (➔ "Byta bläckpatroner" på sidan 35).

1. Kontrollera att apparaten är på men inte håller på att skriva ut.
2. Tryck på knappen **⌘ [Setup]** (Inställning).
3. Använd knappen **◀** eller **▶** för att välja **Maintenance** (Underhåll) och tryck sedan på **OK**.
4. Använd knappen **▲** eller **▼** för att välja **Head Cleaning** (Huvudrengöring) och tryck sedan på **OK**.
5. Tryck på knappen **⬢ Start** för att börja rengöra skrivarhuvudet.

Apparaten börjar rengöra skrivarhuvudet och meddelandet **Print head cleaning in progress. Please wait.** (Huvudrengöring pågår. Vänta.) visas på displayen.

Obs!

Stäng aldrig av apparaten medan huvudrengöring pågår. Det kan skada den.

6. När rengöringen är färdig visas ett meddelande på displayen. Tryck sedan på knappen **⬢ Start** för att skriva ut ett mönster för munstyckeskontroll för att kontrollera resultatet (➔ "Kontrollera skrivarhuvudet" på sidan 38).

Om det fortfarande finns tomma områden eller om testmönstret är svagt, upprepar du rengöringsprocessen och kontrollerar munstyckena igen.

Anmärkning:

Stäng av enheten och vänta minst 6 timmar om inga förbättringar ses efter fyra rengöringar. Torkat bläck får då tid på sig att mjukas upp. Prova sedan att rengöra skrivarhuvudet igen. Om utskriftskvaliteten fortfarande inte har förbättrats kan någon av bläckpatronerna vara gammal eller skadad och måste bytas (➔ "Byta bläckpatroner" på sidan 35).

Justera skrivarhuvudet

Om du upptäcker att de vertikala linjerna inte är ordentligt justerade på utskriften för munstyckeskontrollen, kan det gå att lösa problemet genom att justera skrivarhuvudet.

Anmärkning:

Se till att det främre facket är i pappersläge (lågt) och att CD-/DVD-facket inte har satts in i apparaten (→ sidan 8).

1. Kontrollera att apparaten är på och att den inte håller på att skriva ut.
2. Fyll på vanligt A4-papper (→ sidan 8).
3. Tryck på knappen **⌘** [**Setup**] (Inställning).
4. Använd knappen **◀** eller **▶** för att välja **Maintenance** (Underhåll) och tryck sedan på **OK**.
5. Använd knappen **▲** eller **▼** för att välja **Head Alignment** (Skrivarhuvudjustering) och tryck sedan på **OK**.
6. Tryck på knappen **◇** **Start**. Fyra rader med justeringsmönster skrivs ut.

Anmärkning:

Tryck inte på knappen **⊗** **Stop/Clear** (Stopp/rensa) när du skriver ut ett justeringsmönster.

7. Titta på justeringsmönster 1 och leta efter området med jämnast utskrift utan några märkbara streck eller linjer.



8. Tryck på knappen **▶** och använd sedan knappen **▲** eller **▼** för att välja numret för det området.

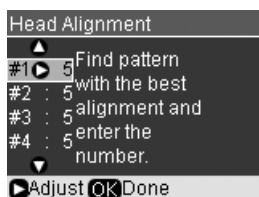

9. Tryck på **OK** och ange sedan nummer för andra mönster på samma sätt.
10. När du är klar trycker du på **OK**. Då visas meddelandet **Print head alignment is complete**. (Justering av skrivarhuvudet är klar).

Ändra språket som visas på displayen

Du kan ändra det språk som visas på displayen på följande sätt. Vissa typer av produkter har inte denna funktion.

1. Tryck på knappen **⌘** [**Setup**] (Inställning).
2. Använd knappen **◀** eller **▶** för att välja **Maintenance** (Underhåll) och tryck sedan på **OK**.
3. Använd knappen **▲** eller **▼** för att välja **Language** (Språk) och tryck sedan på **OK**.
4. Använd knappen **▲** eller **▼** för att välja önskat språk.
5. Tryck på **OK**.

Ställa in skärmläckaren

Om du ställer in skärmläckaren börjar ett bildspel efter att apparaten varit inaktiv i mer än tre minuter.

1. Tryck på knappen **⌘** [**Setup**] (Inställning).
2. Använd knappen **◀** eller **▶** för att välja **Maintenance** (Underhåll) och tryck sedan på **OK**.
3. Använd knappen **▲** eller **▼** för att välja **Screen Saver Settings** (Skärmläckarinställningar) och tryck sedan på **OK**.
4. Använd knappen **▲** eller **▼** för att välja **Memory Card Backup** (Minneskortdata).
5. Tryck på **OK**.

Återställa standardinställningar

Gör följande om du vill återställa utskrifts- och kopieringsinställningarna till de ursprungliga fabriksinställningarna:

1. Tryck på knappen **⌘** [**Setup**] (Inställning).
2. Använd knappen **◀** eller **▶** för att välja **Restore Default Settings** (Återställ standardinställningar).

- Tryck på **OK**.
- Ett bekräftelsemeddelande visas på displayen. Tryck sedan på **OK** för att återställa inställningarna.

Rengöra apparaten

Rengör apparaten regelbundet genom att följa proceduren nedan för att hålla den i gott skick.

- Dra ut nätsladden.
- Ta bort alla papper från arkmataren.
- Använd en mjuk borste för att försiktigt ta bort damm och smuts från arkmataren.
- Om dokumentbordets glasyta är smutsig rengör du den med en mjuk, torr och ren trasa. Om det finns fettfläckar eller andra material som är svåra att få bort på glasytan kan du använda en liten mängd fönsterputs och en mjuk trasa. Torka bort all återstående vätska.
- Om bläck av misstag smutsar ned apparatens insida använder du en mjuk, torr och ren trasa och torkar bort bläcket inom området som anges på bilden.

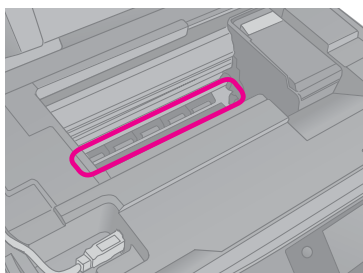

⚠ Varning!

Var försiktig så du inte vidrör kuggarna eller rullarna inuti apparaten.

⚠ Obs!

- ❑ Tryck inte på dokumentbordets glasyta med kraft.
- ❑ Var försiktig så att du inte repar eller skadar dokumentbordets glasyta och använd inte en hård eller slipande borste när du rengör ytan. En skadad glasyta kan försämra skanningskvaliteten.
- ❑ Stryk inte på fett på metalldelarna under skrivarhuvudets vagn.
- ❑ Använd aldrig alkohol eller thinner när du rengör apparaten. Dessa kemikalier kan skada komponenterna samt höljet.
- ❑ Se till så att det inte kommer vatten på utskrifts- och skanningsmekanismerna eller de elektriska komponenterna.
- ❑ Spraya inte smörjmedel inuti apparaten. Olämpliga oljor kan skada mekanismen. Kontakta återförsäljaren eller kvalificerad servicepersonal om apparaten behöver smörjas.

Transportera apparaten

Om du behöver flytta apparaten en längre sträcka ska du använda originalförpackningen eller en förpackning av liknande storlek för att transportera den.

⚠ Obs!

- ❑ Vid förvaring eller transport av apparaten bör du undvika att luta den, ställa den vertikalt eller vända den upp och ned, eftersom bläck kan läcka från patronerna.
- ❑ Låt bläckpatronerna sitta i eftersom det kan orsaka skada om du tar bort dem för att transportera apparaten.

- Ta bort allt papper från arkmataren och se till att apparaten är avstängd.
- Öppna skannerenheten och se till att skrivarhuvudet befinner sig i ursprungsläget till höger.

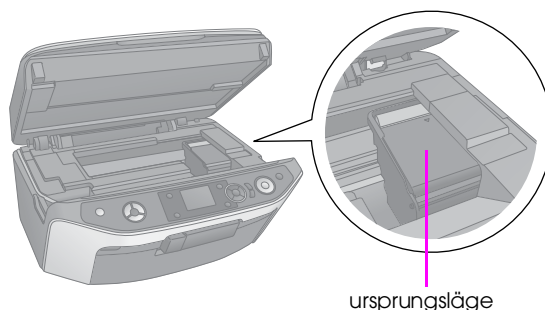

- Stäng skannerenheten.
- Dra ut nätsladden ur eluttaget och koppla sedan bort USB-kabeln från datorn.
- Stäng pappersstödet, det främre facket och det främre locket.

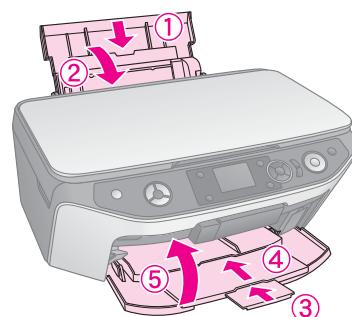

- Packa apparaten i förpackningen och omslut den med skyddsmaterialet som medföljde.

Transportera apparaten i plant läge. Om du märker att utskriftskvaliteten försämrats genomför du en rengöring (➔ "Kontrollera och rengöra skrivarhuvudet" på sidan 38) eller justerar skrivarhuvudet (➔ "Justera skrivarhuvudet" på sidan 39).

Lösa problem

Titta på meddelandena på displayen för att avgöra vad som orsakar felet om du har problem med apparaten.

Du kan även läsa "Problem och lösningar" på sidan 41 för förslag på felsökningsrutiner när du använder apparaten utan en dator. Information om hur du använder apparaten med en dator finns i *användarhandboken* på den medföljande program-cd:n.

Felmeddelanden

Du kan identifiera och lösa många vanliga problem genom att läsa felmeddelanden på displayen. Om du inte kan lösa problemen med hjälp av meddelandena, använder du följande tabell och utför den rekommenderade åtgärden.

Felmeddelanden	Åtgärd
A printer error has occurred. See your documentation (Ett skrivarfel har uppstått. Se dokumentationen.)	Stäng av apparaten och sätt sedan på den igen. Se till att det inte finns något papper i skrivaren. Om felmeddelandet fortfarande visas kontaktar du återförsäljaren.
A scanner error has occurred. See your documentation (Ett skannerfel har uppstått. Se dokumentationen.)	Stäng av apparaten och sätt sedan på den igen. Om felmeddelandet fortfarande visas kontaktar du återförsäljaren.
Waste ink pad in the printer is saturated. Contact your dealer to replace it. (Skrivarens behållare för överskottsbläck är full. Kontakta återförsäljaren för att byta den.)	Kontakta återförsäljaren för att byta den.
Cannot recognize ink cartridges. (Kan inte känna igen bläckpatronerna.)	Se till att bläckpatronerna är korrekt installerade. (➔ "Byta bläckpatroner" på sidan 35). Försök sedan igen.
Cannot recognize the device. (Känner inte igen enheten.)	Kontrollera att minneskortet har satts i ordentligt. Om du har anslutit en USB-lagringsenhet kontrollerar du att lagringsdisken har satts i ordentligt.
Cannot recognize the memory card or disk. (Känner inte igen minneskortet eller disken.)	Kontrollera att minneskortet eller lagringsskivan har satts i ordentligt. Om de har satts i ordentligt kontrollerar du om det är något fel med antingen kortet eller disken och försöker igen.

Felmeddelanden	Åtgärd
Backup Error (Säkerhetskopieringsfel) Error Code (Felkod) xxxxxxxx	Ett problem uppstod och säkerhetskopieringen avbröts. Anteckna felkoden och kontakta återförsäljaren.
A problem occurred while formatting. Formatting canceled. (Ett problem uppstod vid formatering. Formatering avbröts.)	Försök åtgärden igen. Om felet uppstår igen kan det vara fel på minnekortet eller lagringsdisken. Kontrollera kortet eller skivan och försök igen.
An error occurred while saving. Save canceled. (Ett fel uppstod när data sparades. Sparande avbröts.)	
Cannot create a folder on the memory card or disk. Operation canceled. (Kan inte skapa en mapp på minneskortet eller disken. Åtgärden avbröts.)	Sätt i ett nytt minneskort eller lagringsdisk och försök igen.
Print head cleaning failed. (Rengöring av skrivarhuvud misslyckades.)	Försök åtgärden igen. Om felmeddelandet fortfarande visas kontaktar du återförsäljaren.

Tips:

Om du har problem när du använder Bluetooth kan du se användarhandboken online.

Problem och lösningar

Kontrollera lösningarna nedan om du har problem med att använda apparaten.

Installationsproblem

Apparaten låter när en bläckpatron har installerats.

- Bläcksystemet måste laddas när du har installerat bläckpatroner. Vänta tills laddningen har slutförts (meddelandet om laddning försvinner från displayen) och stäng sedan av apparaten. Om den stängs av för snabbt kan det hända att den använder extra bläck nästa gång du startar den.
- Kontrollera att bläckpatronerna sitter ordentligt och att inget förpackningsmaterial finns kvar i apparaten. Öppna patronlocket och tryck patronerna nedåt tills ett klickljud hörs som visar att de hamnat på plats. Stäng av strömmen, vänta en stund och sätt på den igen.

En skärm som uppmanar dig att starta om datorn visas inte när programinstallationen är klar.

- Programmet har inte installerats som det ska. Mata ut och sätt in cd-skivan och installera sedan programmet igen.

Termerna som visas på displayen är inte på ditt språk.

- Om språket på displayen inte är det språk du önskar väljer du önskat språk på inställningsmenyn (➔ "Ändra språket som visas på displayen" på sidan 39).

Problem med utskrift och kopiering

Enheten låter som om den skriver ut, men inget skrivs ut.

- Skrivarhuvudets munstycken kan behöva rengöras (➔ "Rengöra skrivarhuvudet" på sidan 38).
- Se till att apparaten står på en plan, stabil yta.

Marginalerna är felaktiga.

- Se till att originalet är placerat i det övre vänstra hörnet av dokumentbordet.
- Flytta originalet en bit från kanten om kanterna på kopian är avskurna.
- Kontrollera att inställningarna för pappersstorlek stämmer överens med det papper du har fyllt på.
- Se till att papperet sätts i med kortsidan först, hela vägen till höger, med det vänstra kantstödet lätt mot den vänstra sidan (➔ "Fylla på papper" på sidan 8).
- Fyll inte på papper ovanför pilmarkeringen ≡ på insidan av det vänstra kantstödet (➔ "Fylla på papper" på sidan 8).
- Välj **Actual** (Verklig) istället för **Auto Fit Page** (Anpassa till sida) eller justera zoominställningarna.

Tomma sidor skrivs ut.

- Kontrollera att inställningarna för pappersstorlek stämmer överens med det papper du har fyllt på.
- Skrivarhuvudets munstycken kan behöva rengöras (➔ "Rengöra skrivarhuvudet" på sidan 38).

Problem med pappersmatning

Papperet matar inte ordentligt eller har fastnat.

- Om papperet inte matas fram tar du bort det från arkmataren. Bläddra igenom papperet, fyll sedan på det igen så att det vilar mot högerkanten och skjut det vänstra kantstödet mot papperet (men inte så att det sitter för hårt). Se till att papperet inte sitter framför matningsskyddet.
- Fyll inte på papper ovanför pilmarkeringen ≡ på insidan av det vänstra kantstödet (➔ "Fylla på papper" på sidan 8).
- Om papper har fastnat trycker du på knappen **Start** för att mata ut papperet. Om papperet inte matas ut stänger du av strömmen, lyfter upp skannerenheten och tar bort allt papper som finns inuti, inklusive bitar som rivits sönder. Fyll försiktigt på papper igen, sätt på strömmen och tryck på knappen **Start**.
- Om papper fastnar ofta ser du till att det vänstra stödet inte skjuts för hårt mot papperet. Prova att fylla på ett mindre antal papper.

Problem med utskriftskvalitet

Band (ljusa linjer) syns på utskriften eller kopiorna.



- Rengör skrivarhuvudet (➔ "Kontrollera skrivarhuvudet" på sidan 38).
- Se till att välja rätt papperstyp (➔ "Välja papper" på sidan 7).
- Kontrollera att papperets utskriftssida (vitare eller blankare) är vänd uppåt.
- Bläckpatronerna kan behöva bytas (➔ "Ta bort och installera bläckpatroner" på sidan 36).
- Justera skrivarhuvudet (➔ "Justera skrivarhuvudet" på sidan 39).
- Rengör dokumentbordet (➔ "Rengöra apparaten" på sidan 40).
- Om ett moaré-mönster (streckmönster) syns på kopian ändrar du zoominställningen eller originalets placering.

Utskriften är suddig eller bläcket har smetats ut.



- Se till att dokumentet placeras platt på dokumentbordet. Om bara en del av bilden är suddig kan originalet vara skrynkligt eller skevt.
- Se till att enheten inte lutar eller har placerats på en ojämn eller ostadig yta.
- Se till att papperet inte är fuktigt, skrynkligt eller har lagts i med utskriftssidan nedåt (den vitare eller blankare sidan ska vara vänd uppåt). Fyll på nytt papper med utskriftssidan uppåt.
- Använd stödark med specialpapper eller prova att lägga i ett ark åt gången.
- Fyll på papperet med ett ark i taget. Ta bort ark från utmatningsfacket så att inte för många samlas åt gången.
- Justera skrivarhuvudet (➔ "Justera skrivarhuvudet" på sidan 39).
- Gör flera kopior utan att lägga ett dokument på dokumentbordet.
- Använd endast papper som rekommenderas av Epson och bläckpatroner från Epson.
- Rengör dokumentbordet (➔ "Rengöra apparaten" på sidan 40).

Utskriften är blek eller innehåller tomma fält.

- Rengör skrivarhuvudet (➔ "Rengöra skrivarhuvudet" på sidan 38).
- Om du upptäcker ojämna vertikala linjer kan du behöva justera skrivarhuvudet (➔ "Justera skrivarhuvudet" på sidan 39).
- Bläckpatronerna kan vara gamla eller nästan tomma. Byt ut en bläckpatron (➔ "Byta bläckpatroner" på sidan 35).
- Se till att välja rätt papperstyp (➔ "Välja papper" på sidan 7).
- Kontrollera att papperet inte är trasigt, gammalt, smutsigt eller har lagts i med utskriftssidan nedåt. Om så är fallet fyller du på nytt papper med den vitare eller blankare sidan vänd uppåt.

Utskriften är kornig.

- Se till att välja **Best Photo** (Bästa foto) som kvalitetsinställning.
- Tänk på att inte förstora för mycket om du skriver ut eller kopierar ett foto. Prova att skriva ut det i mindre storlek.
- Justera skrivarhuvudet (➔ "Justera skrivarhuvudet" på sidan 39).

Felaktiga färger visas eller färger saknas.

- Rengör skrivarhuvudet (➔ "Rengöra skrivarhuvudet" på sidan 38).
- Bläckpatronerna kan vara gamla eller nästan tomma. Byt ut en bläckpatron (➔ "Byta bläckpatroner" på sidan 35).
- Kontrollera att du har fyllt på rätt papper och valt rätt inställning för det på displayen.
- Kontrollera att du inte använder specialeffekter som kan ändra bildens färger, t.ex. **Sepia**.
- Om papperet tar slut fyller du på nytt så fort som möjligt. Om apparaten står utan papper en längre tid kan färgerna bli felaktiga nästa gång du skriver ut eller kopierar.

Utskriften är för mörk.



- Om du kopierar trycker du på knappen ≡ [**Print Settings**] (Utskriftsinställningar) och justerar **Copy Density** (Kopieringstäthet).

Bildstorleken eller placeringen är felaktig.

- Kontrollera att du har fyllt på rätt papper och valt rätt inställning för det på displayen.
- Kontrollera att originalet har placerats rätt på dokumentbordet (➔ "Lägga original på dokumentbordet" på sidan 11).
- Rengör dokumentbordet (➔ "Rengöra apparaten" på sidan 40).

Problem med skanningskvalitet

Endast en del av fotot skannas.



- Skannern har områden i kanterna som inte är läsbara. Flytta fotot en liten bit bort från kanten.

Filstorleken är för stor.

- Prova att ändra kvalitetsinställningarna.

Kontakta kundtjänst

Lokal kundtjänst

Om Epson-produkten inte fungerar korrekt och problemet inte kan lösas med hjälp av felsökningsinformationen i produktokumentationen kan du kontakta kundtjänst för att få hjälp. Om det inte finns någon kundtjänst för ditt land i listan nedan kan du kontakta återförsäljaren.

Kundtjänsten kan hjälpa dig vidare om du kan ge dem följande information:

- Produktens serienummer (Etiketten med serienumret brukar sitta på baksidan av produkten.)
- Produktmodell
- Produktens programvaruversion (Klicka på **About** (Om), **Version Info** (Information om version) eller liknande knapp i produktens programvara.)
- Datorns märke och modell
- Namn och version på datorns operativsystem
- Namn och version på de program som du vanligtvis använder tillsammans med produkten

Anmärkning:

Mer information om att kontakta kundtjänst finns i användarhandboken online som medföljer på cd-skivan med programvara.

Europa	
URL	http://www.epson.com Välj avsnittet Support på din lokala EPSON-webbplats för de senaste drivrutinerna, vanliga frågor, handböcker och annat nedladdningsbart material.
Kontrollera det europeiska garantidokumentet för information om hur du kontaktar EPSONS kundtjänst.	
Australien	
URL	http://www.epson.com.au
Telefon	1300 361 054
Fax	(02) 8899 3789
Singapore	
URL	http://www.epson.com.sg
Telefon	(65) 6586 3111
Thailand	
URL	http://www.epson.co.th
Telefon	(66)2-670-0333
Vietnam	
Telefon	84-8-823-9239
Indonesien	
URL	http://www.epson.co.id
Telefon/ fax	Jakarta: (62) 21-62301104 Bandung: (62) 22-7303766 Surabaya: (62) 31-5355035/31-5477837 Medan: (62)61-4516173
Telefon	Yogyakarta: (62) 274-565478 Makassar: (62)411-350147/411-350148
Hongkong	
URL	http://www.epson.com.hk
Telefon	(852) 2827-8911
Fax	(852) 2827-4383
Malaysia	
URL	http://www.epson.com.my
Telefon	603-56288333
Indien	
URL	http://www.epson.co.in
Telefon	30515000
FAX	30515005/30515078
Filippinerna	
URL	http://www.epson.com.ph
Telefon	(63) 2-813-6567
Fax	(63) 2-813-6545
E-post	epchelpdesk@epc.epson.com.ph

Översikt över kontrollpanelens inställningar

☞ Läget Copy (Kopiera)

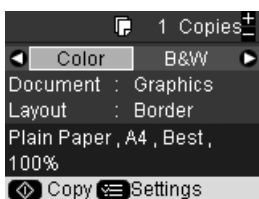
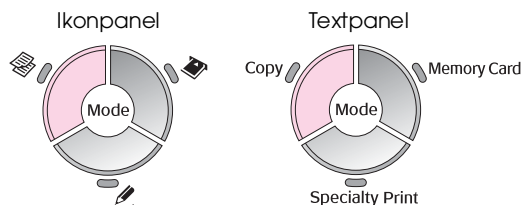

Copies (Kopior)	1 till 99
Color/B&W (Färg/svartvitt)	Color (Färg), B & W (Svartvitt)
Document (Dokument)	Text, Graphics (Grafik), Photo (Foto)
Layout	Border (Kant), Borderless (Marginalfri), CD/DVD Copy (CD-/DVD-kopia), 2-up Copy (2-bildskopiering), Repeat Copy (Upprepa kopiering), Repeat-4 (Upprepa 4)

Utskriftsinställningar för kopieringsläge

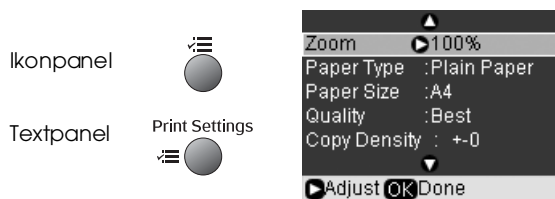

Zoom	Actual (Verklig), Auto Fit Page (Anpassa till sida), A4 ➔ 10 × 15 cm, 10 × 15 cm ➔ A4, 10 × 15 cm ➔ 13 × 18 cm, 13 × 18 cm ➔ 10 × 15 cm, A5 ➔ A4, A4 ➔ A5
Paper Type (Papperstyp)*	Plain Paper (Vanligt papper), Matte (Matt), Prem.Glossy (Premium glansigt), Ultra Glossy (Ultraglansigt), Photo Paper (Fotopapper)
Paper Size (Pappersstorlek)**	10 × 15 cm, 13 × 18 cm, A5, A4
Quality (Kvalitet)	Draft (Utkast), Standard, Best (Bästa)
Copy Density (Kopieringstäthet)	-4 till + 4

Expansion	Standard, Mid (Med), Min
CD Inner-Outer (CD inre-yttre)	Inre: 18 - 46 mm (Standard: 46 mm) Yttre: 114 - 120 mm (Standard: 114 mm)

*Om du väljer **CD/DVD** som layout i kopieringsläget ställs papperstypen automatiskt in på **CD/DVD**.

Om du väljer **CD/DVD som layout i kopieringsläget ställs pappersstorleken automatiskt in på **CD/DVD**.

☞ Läget Memory Card (Minneskort)

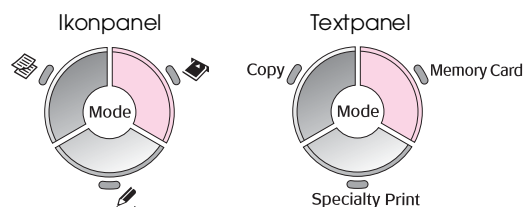

View and Print (Visa och skriv ut)
Print All Photos (Skriv ut alla foton)
Print by Date (Skriv ut per datum)
Print Index Sheet (Skriv ut indexark)
Slide Show (Bildspel)
Scan to Memory Card (Skanna till minneskort)

Utskriftsinställningar för minneskortläge

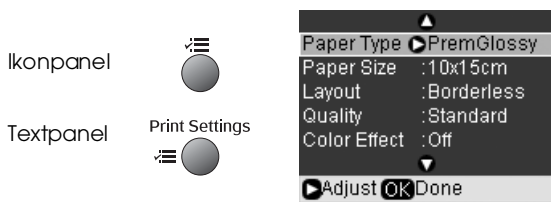

Paper Type (Papperstyp)	Prem. Glossy (Premium glansigt), Ultra Glossy (Ultraglansigt), SemiGloss (Halvglansigt), Photo Paper (Fotopapper), Plain Paper (Vanligt papper), Matte (Matt), PQIJ, PhotoStickers (Fotoetiketter)
Paper Size (Pappersstorlek)	10 × 15 cm, 13 × 18 cm, 16:9 Brett, A4
Layout	Borderless (Marginalfri), Border (Kant), Photo ID (Foto-ID), Upper Half (Övre halva), 2-up (2-bild), 4-up (4-bild), 8-up (8-bild), 20-up (20-bild), 30-up (30-bild), 80-up (80-bild), Stickers 16 (Etiketter 16)
Quality (Kvalitet)	Draft (Utkast), Standard, Best (Bästa)
Expansion	Standard, Mid (Med), Min
Red Eye (Röda ögon)	Off (Av), On (På)
Color Effect (Färgeffekt)	Off (Av), B&W (Svartvitt), Sepia
Enhance (Förbättra)	PhotoEnhance, P.I.M., None (Ingen)
Brightness (Ljusstyrka)	Brightest (Ljusast), Brighter (Ljusare), Standard, Darker (Mörkare), Darkest (Mörkast)
Contrast (Kontrast)	Standard, Higher (Högre), Highest (Högst)
Sharpness (Skärpa)	Sharpest (Skarpast), Sharper (Skarpare), Standard, Softer (Mjukare), Softest (Mjukast)
Saturation (Mättnad)	Highest (Högst), Higher (Högre), Standard, Lower (Lägre), Lowest (Lägst)
Date (Datum)	None (Ingen), yyyy.mm.dd (åååå,mm,dd), mmm.dd.yyyy (mmm,dd,åååå), dd.mmm.yyyy (dd,mmm,åååå)
Print Info. (Utskriftsinformation)	Off (Av), On (På)
Fit Frame (Anpassa till ram)	On (På), Off (Av)
Bidirectional (Dubbelriktad)	On (På), Off (Av)

Läget Specialty Print (Specialutskrift)

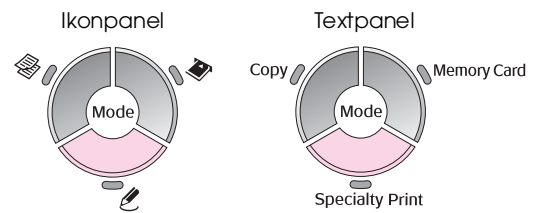

Reprint/Restore Photos (Skriv ut igen/återställ foton)
Print on CD/DVD (Skriv ut på CD/DVD)

Utskriftsinställningar för att skriva ut igen/återställa foton

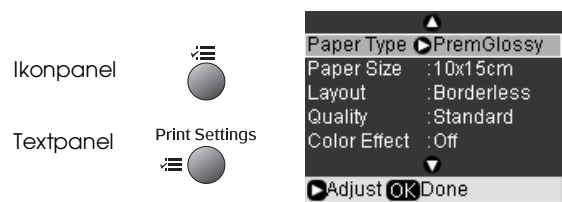

Paper Type (Papperstyp)	Prem.Glossy (Premium glansigt), Ultra Glossy (Ultraglansigt), Photo Paper (Fotopapper), Matte (Matt)
Paper Size (Pappersstorlek)	10 × 15 cm, 13 × 18 cm, A4
Layout	Borderless (Marginalfri), Border (Kant)
Quality (Kvalitet)	Photo (Foto)
Expansion	Standard, Mid (Med), Min.
Color Effect (Färgeffekt)	Off (Av), B&W (Svartvitt)

Utskriftsinställningar för att skriva ut på CD/DVD

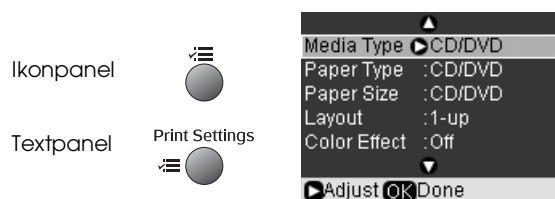

Media Type (Medietyp)	CD/DVD	CD Jacket (CD-fodral)
Paper Type (Papperstyp)	CD/DVD, Plain Paper (Vanligt papper)	Prem. Glossy (Premium glansigt), Ultra Glossy (Ultraglansigt), Photo Paper (Fotopapper), Plain Paper (Vanligt papper), Matte (Matt)
Paper Size (Pappersstorlek)	CD/DVD	A4
Layout	1-up (1-bild), 4-up (4-bild), 8-up (8-bild), 12-up (12-bild)	Jewel Upper (Skivfodral, övre), Jewel Index (Skivfodral, index)
Density (Täthet)	Standard, Darker (Mörkare), Darkest (Mörkast)	-
Quality (Kvalitet)	-	Draft (Utkast), Standard, Best (Bästa)
Expansion	-	Standard, Mid (Med), Min.
Red Eye (Röda ögon)	Off (Av), On (På)	Off (Av), On (På)
Color Effect (Färgeffekt)	Off (Av), B&W (Svartvitt), Sepia	Off (Av), B&W (Svartvitt), Sepia
Enhance (Förbättra)	PhotoEnhance, P.I.M., None (Ingen)	PhotoEnhance, P.I.M., None (Ingen)
CD Inner-Outer (CD inre-yttre)	Inre: 18 - 46 mm (Standard: 43 mm) Yttre: 114 - 120 mm (Standard: 116 mm)	-
Brightness (Ljusstyrka)	Brightest (Ljusast), Brighter (Ljusare), Standard, Darker (Mörkare), Darkest (Mörkast)	Brightest (Ljusast), Brighter (Ljusare), Standard, Darker (Mörkare), Darkest (Mörkast)
Contrast (Kontrast)	-	Standard, Higher (Högre), Highest (Högst)
Sharpness (Skärpa)	Sharpest (Skarpast), Sharper (Skarpare), Standard, Softer (Mjukare), Softest (Mjukast)	Sharpest (Skarpast), Sharper (Skarpare), Standard, Softer (Mjukare), Softest (Mjukast)

Saturation (Mättnad)	Highest (Högst), Higher (Högre), Standard, Lower (Lägre), Lowest (Lägst)	Highest (Högst), Higher (Högre), Standard, Lower (Lägre), Lowest (Lägst)
Print Info. (Utskriftsinformation)	-	Off (Av), On (På)
Fit Frame (Anpassa till ram)	-	Off (Av), On (På)

Läget Setup (Inställning)

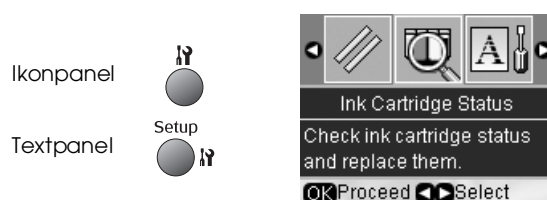

Ink Cartridge Status (Bläckpatronstatus)		
Maintenance (Underhåll)	Nozzle Check (Munstyckeskontroll)	
	Head Cleaning (Huvudrengöring)	
	Head Alignment (Skrivarhuvudjustering)	
	Change Ink Cartridge (Byta bläckpatron)	
	Thick Paper (Tjockt papper)	Off (Av), On (På)
	Screen Saver Settings (Skärmsläckarinställningar)	None (Ingen), Memory Card Data (Minneskortdata)
Language (Språk)	English (Engelska), French (Franska), German (Tyska), Italian (Italienska), Spanish (Spanska), Portuguese (Portugisiska), Dutch (Nederländska), Russian (Ryska)	
Print Position (Utskriftsposition)	CD/DVD, Sticker (Etikett)	
PictBridge Setup (PictBridge-inställning)		
Backup Memory Card (Säkerhetskopiera av minneskort)	Memory Card Backup (Säkerhetskopiera minneskort), Select Folder (Välj mapp)	
Bluetooth Settings (Bluetooth-inställningar)		
Restore Default Settings (Återställ standardinställningar)		

EPSON

EXCEED YOUR VISION



Bläckpatroner

Produktnamn	Black (Svart)	Cyan	Magenta	Yellow (Gul)	Light Cyan (Ljus cyan)	Light Magenta (Ljus magenta)
RX 560 Series	T0801	T0802	T0803	T0804	T0805	T0806
RX 590 Series	T0811 T0821	T0812 T0822	T0813 T0823	T0814 T0824	T0815 T0825	T0816 T0826