













Guia do Utilizador

- para utilização sem um computador -

	Introdução	
	Instruções de Segurança Importantes	1
	Direitos Reservados e Marcas Registadas	2
	Descrição do Produto e Funções do Painel de Controlo	
	Descrição	3
	Informações sobre o Painel de Controlo	4
	Funções do Painel de Controlo	4
	Enviar uma Fotografia ou um Documento por Fax	
	Ligar um Telefone ou um Atendedor de Chamadas	7
	Configurar as Funções do Fax	7
	Enviar um Fax	12
	Receber Faxes	15
	Manusear Papel	
	Seleccionar Papel	16
	Colocar Papel	17
	Copiar	
	Colocar Originais no Tabuleiro de Documentos	19
	Copiar Documentos	20
	Copiar Fotografias	21
	Imprimir a partir de um Cartão de Memória	
	Manusear um Cartão de Memória	22
	Imprimir Fotografias	24
	Seleccionar e Imprimir Fotografias Utilizando uma Folha de Índice	25
	Imprimir a partir de uma Câmara Digital	
	Requisitos da Câmara Digital	27
	Efectuar a Ligação e Imprimir	27
	Manutenção	
	Substituir Tinteiros	28
	Verificar e Limpar a Cabeça de Impressão	31
	Alinhar a Cabeça de Impressão	32
	Limpar o Produto	33
	Transportar o Produto	33
	Resolução de Problemas	
	Mensagens de Erro	34
	Problemas e Soluções	35
	Contactar o Serviço de Assistência a Clientes EPSON	37
	Sumário das Definições do Painel	39

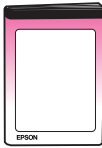
Onde Obter Informações

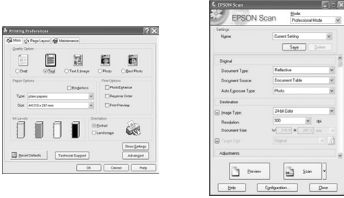
Documentação em papel	
	<p>Começar por aqui</p> <p>Leia esta folha em primeiro lugar. Esta folha explica como instalar o produto e o software. Apresenta também instruções sobre como alimentar papel e colocar originais.</p>
<p>(este manual)</p> 	<p>Guia do Utilizador - para utilização sem um computador -</p> <p>Este manual contém informações sobre como utilizar o produto sem o ligar a um computador, explicando, por exemplo, como copiar e imprimir a partir de um cartão de memória.</p> <p>Se tiver problemas com a utilização do produto, consulte o capítulo Resolução de Problemas deste manual.</p>
Manuais interactivos	
	<p>Guia do Utilizador</p> <p>Este guia apresenta instruções para imprimir e digitalizar a partir do computador e contém informações sobre o software.</p> <p>Este guia está incluído no CD-ROM do software e é instalado automaticamente quando instala o software. Para ler o guia, faça clique duas vezes no respectivo ícone situado no ambiente de trabalho.</p>
	<p>Ajuda interactiva</p> <p>A ajuda interactiva está incorporada em cada aplicação incluída no CD-ROM do software e apresenta informações pormenorizadas sobre a aplicação.</p>

Introdução

Instruções de Segurança Importantes

Antes de utilizar este produto, leia e siga estas instruções de segurança:

- Utilize apenas o cabo de corrente fornecido com o produto. A utilização de outro cabo pode provocar incêndios ou choques. Não utilize o cabo com nenhum outro equipamento.
- Certifique-se de que o cabo de corrente utilizado está de acordo com todas as normas de segurança locais relevantes.
- Utilize apenas o tipo de fonte de energia indicado na etiqueta.
- Coloque o produto junto a uma tomada de parede para poder desligar facilmente o cabo de corrente.
- Não permita que o cabo de corrente apresente danos ou desgaste.
- Se utilizar uma extensão com o produto, certifique-se de que a soma total da amperagem dos dispositivos ligados à extensão não excede a amperagem total da própria extensão. Certifique-se também de que a amperagem total de todos os dispositivos ligados à tomada de parede não excede a amperagem da tomada.
- Evite colocar o produto em locais sujeitos a variações bruscas de temperatura e humidade, choques, vibrações ou pó.
- Deixe espaço suficiente à volta do produto para permitir uma ventilação adequada. Não bloqueie nem tape as aberturas existentes na caixa exterior nem introduza objectos pelas ranhuras.
- Nunca coloque o produto perto de um radiador, de um termoventilador ou sob luz solar directa.
- Coloque o produto sobre uma superfície plana, estável e ampla. O produto não funcionará correctamente se estiver inclinado.
- Certifique-se de que existe um espaço livre de, pelo menos, 10 cm entre a parte posterior do produto e a parede.
- Não abra a unidade de digitalização enquanto estiver a efectuar cópias, a imprimir ou a digitalizar.
- Não derrame líquidos no produto.
- Não utilize aerossóis que contenham gases inflamáveis no interior ou à volta do produto. Se o fizer, poderá provocar um incêndio.

- À excepção das situações explicadas na documentação, não tente reparar o produto.
- Desligue o produto e recorra aos serviços de um técnico qualificado nas seguintes condições: se o cabo de corrente ou a ficha estiverem danificados; se derramar algum líquido no produto; se o produto tiver caído ou se a caixa exterior estiver danificada; se o produto não funcionar correctamente ou apresentar uma diminuição de rendimento notória. Ajuste apenas os controlos mencionados nas instruções de funcionamento.
- Quando guardar ou transportar o produto, não o incline, não o coloque na vertical nem o vire ao contrário. Se o fizer, poderá derramar tinta.
- Quando fechar a unidade de digitalização, tenha cuidado para não prender os dedos.

Instruções de segurança relativas aos tinteiros

- Mantenha os tinteiros fora do alcance das crianças e não ingira a tinta.
- Tenha cuidado quando manusear os tinteiros usados, uma vez que pode existir alguma tinta à volta da porta de fornecimento de tinta. Se a tinta entrar em contacto com a pele, lave-a com água e sabão. Se a tinta entrar em contacto com os olhos, lave-os imediatamente com água. Recorra a um médico se os problemas de visão não desaparecerem ao fim de um certo tempo.
- Não coloque as mãos no interior do produto nem toque nos tinteiros durante a impressão.
- Depois de retirar um tinteiro vazio, instale imediatamente um novo; Se o produto não tiver os tinteiros instalados, a cabeça de impressão pode secar e fazer com que o produto não imprima.
- Se retirar um tinteiro para o utilizar mais tarde, proteja a área de fornecimento de tinta da sujidade e do pó, e guarde-o no mesmo ambiente que o produto. Existe uma válvula na área de fornecimento de tinta que torna a utilização de tampas desnecessária. No entanto, recomenda-se que tenha cuidado pois a tinta pode manchar itens que entrem em contacto com o tinteiro. Não toque no tinteiro, na área de fornecimento de tinta nem na área circundante.

Instruções de Segurança do Equipamento Telefónico

Quando utilizar equipamento telefónico, deve sempre seguir as seguintes precauções de segurança básicas de modo a reduzir o risco de incêndios, choques eléctricos e ferimentos pessoais:

- Não utilize o produto em locais próximos de água.
- Evite utilizar um telefone durante períodos de trovoadas. Há um risco mínimo de ocorrência de choques eléctricos provocados por relâmpagos.
- Não utilize um telefone para comunicar uma fuga de gás nas imediações da mesma.

Para utilizadores na Europa:

Nós, SEIKO EPSON CORPORATION, declaramos que este equipamento, modelo C321A, está em conformidade com os requisitos essenciais e outras disposições relevantes da Directiva 1999/5/CE.

Para utilização nos seguintes países: Reino Unido, Irlanda, Alemanha, Áustria, Suíça, Bélgica, Países Baixos, Luxemburgo, Espanha, Portugal, França, Itália, Dinamarca, Finlândia, Noruega, Suécia, Polónia, Hungria, Eslovénia, República Checa, Grécia. Para obter as informações mais recentes relativas aos países em que o equipamento pode ser utilizado, visite o sítio Web da Epson.

Para utilizadores na Nova Zelândia:

Aviso geral

A concessão de um Telepermit a qualquer item de equipamento de um terminal indica apenas que a Telecom aceitou que o item cumpre as condições mínimas de ligação à sua rede. Não indica que a Telecom endosse o produto, nem que ofereça qualquer tipo de garantia. Acima de tudo, esta não dá qualquer garantia de que qualquer item funcionará correctamente e sob todos os aspectos com outro equipamento de uma marca ou modelo diferente que possua o Telepermit, nem implica que qualquer produto seja compatível com todos os serviços de rede da Telecom.

Simbologia utilizada no manual

Quando ler as instruções, tenha em atenção estas indicações:

Atenção:

Mensagens que têm de ser rigorosamente cumpridas a fim de evitar danos para o utilizador.

Importante:

Mensagens que têm de ser cumpridas para evitar danos ao equipamento.

Nota:

Mensagens que contêm informações importantes sobre o produto.

Sugestão:

Mensagens que contêm sugestões para a utilização do produto.

Direitos Reservados e Marcas Registadas

Esta publicação não pode ser integral ou parcialmente reproduzida, arquivada nem transmitida por qualquer processo electrónico, mecânico, fotocópia, gravação ou outro, sem prévia autorização por escrito da Seiko Epson Corporation. As informações aqui contidas destinam-se apenas à utilização deste produto. A Epson não se responsabiliza pela aplicação das informações aqui contidas a outras impressoras.

O comprador deste produto ou terceiros não podem responsabilizar a Seiko Epson Corporation, ou as suas filiais, por quaisquer danos, perdas, custos ou despesas incorridos por ele ou por terceiros, resultantes de acidentes, abusos ou má utilização do produto, de modificações não autorizadas, reparações ou alterações do produto, ou que resultem ainda (excluindo os E.U.A.) da inobservância estrita das instruções de utilização e de manutenção estabelecidas pela Seiko Epson Corporation.

A Seiko Epson Corporation não se responsabiliza por quaisquer avarias ou problemas provocados pela utilização de opções ou consumíveis não reconhecidos como sendo produtos originais Epson ou produtos aprovados pela Seiko Epson Corporation.

A Seiko Epson Corporation não se responsabiliza por quaisquer danos provocados por interferências electromagnéticas resultantes da utilização de quaisquer cabos de interface não reconhecidos como sendo produtos aprovados pela Seiko Epson Corporation.

EPSON® é uma marca registada e EPSON STYLUS™ e Exceed Your Vision são designações comerciais da Seiko Epson Corporation.

DPOF™ é uma designação comercial da CANON INC., Eastman Kodak Company, Fuji Photo Film Co., Ltd. e Matsushita Electric Industrial Co., Ltd.

SDHC™ é uma designação comercial.

Memory Stick, Memory Stick Duo, Memory Stick PRO, Memory Stick PRO Duo, MagicGate Memory Stick e MagicGate Memory Stick Duo são designações comerciais da Sony Corporation.

xD-Picture Card™ é uma designação comercial da Fuji Photo Film Co., Ltd.

SmartMedia™ é uma marca registada da Toshiba Corporation.

Aviso geral: Todos os outros nomes de produtos referidos ao longo do manual têm uma finalidade meramente informativa, podendo ser designações comerciais dos respectivos proprietários. A Epson não detém quaisquer direitos sobre essas marcas.

© Seiko Epson Corporation, 2006. Todos os direitos reservados.

Descrição do Produto e Funções do Painel de Controlo

Descrição

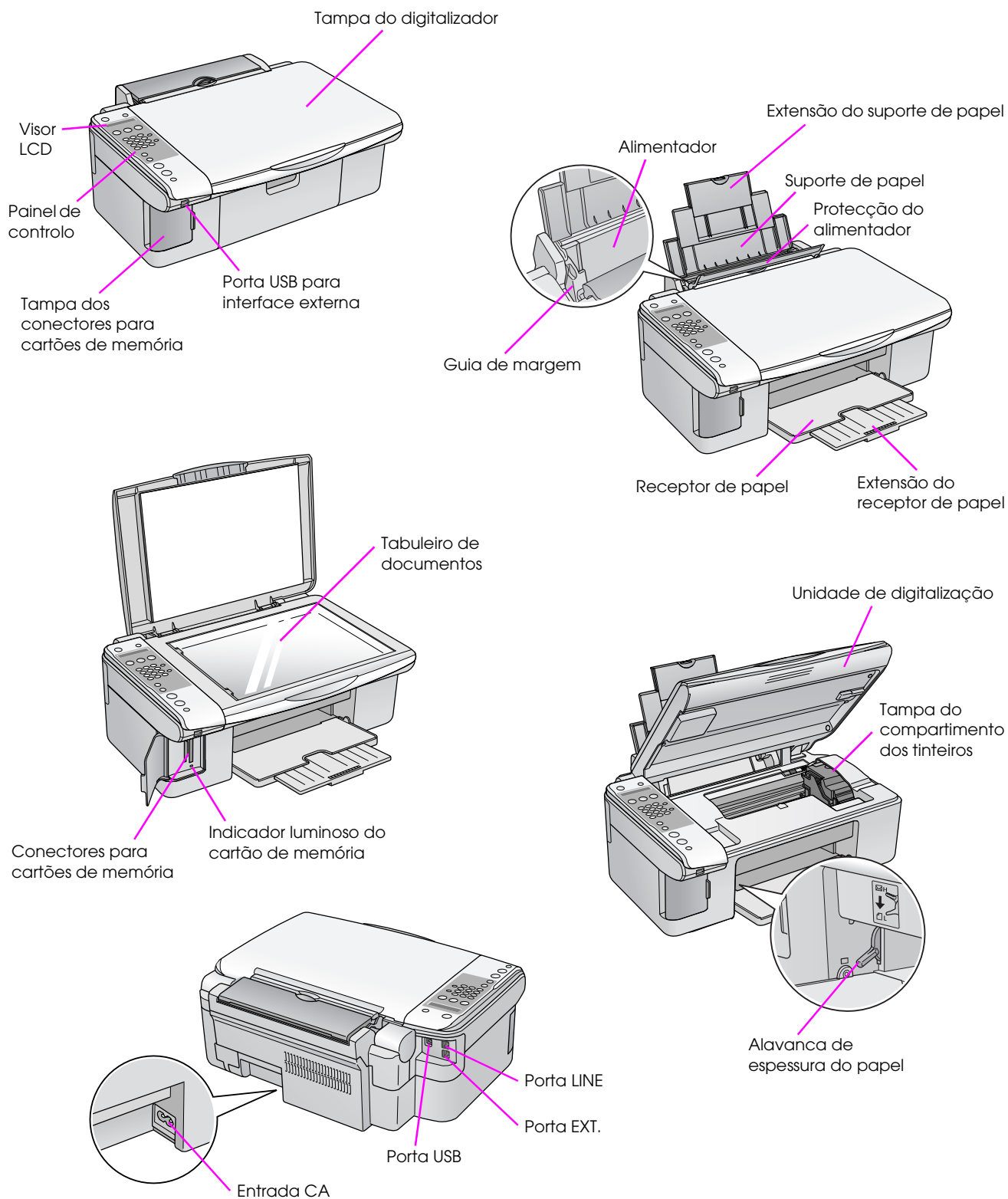

Informações sobre o Painel de Controlo

Pode efectuar definições utilizando os botões do painel de controlo. Alguns nomes de botões e menus do painel de controlo podem variar consoante o país onde adquiriu o produto.

Funções do Painel de Controlo

Botões

Painel de ícones

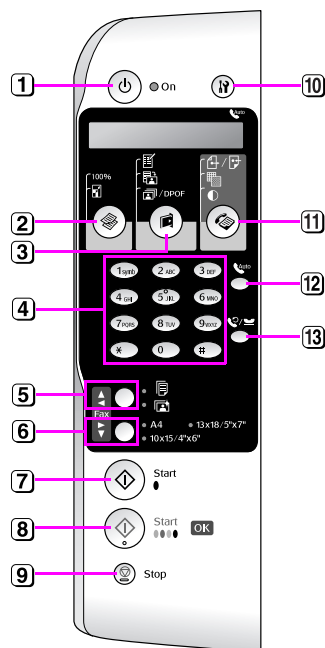



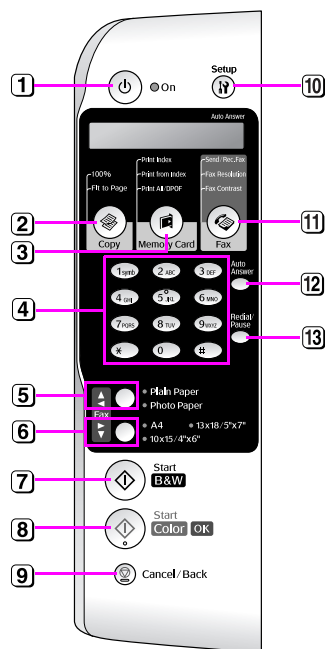



Painel de texto



	Botão	Função	
1	⏻ Ligar	Pressione para ligar e desligar o produto.	
2	📄 [Cópia]	Pressione para seleccionar o modo de cópia.	
	100%	Cópias:xx 100%	Selecione esta opção para imprimir a fotografia com o tamanho real.
	📄 [Ajustar à Pág.]	Cópias:xx AjustarPágina	Selecione esta opção para reduzir ou ampliar a fotografia copiada, de forma a ajustá-la ao formato de papel seleccionado.
3	📄 [Cartão Memória]	Pressione para seleccionar uma opção de impressão do cartão de memória.	
	📄 [Imprimir Índice]	1.Imagem:xx Imprimir índice	Selecione esta opção para imprimir uma folha de índice das fotografias do cartão de memória.
	📄 [Imprimir a partir de índice]	2.Imagem:xx Digitalizar índice	Selecione esta opção para imprimir as fotografias que seleccionou na folha de índice.
	📄 / DPOF [Impr. Tudo/DPOF]	3.Imagem:xx Todas/DPOF	Selecione esta opção para imprimir todas as fotografias de um cartão de memória ou para imprimir as fotografias utilizando as informações DPOF guardadas no cartão de memória.
4	Teclado numérico 1234567890*#	Utilize o teclado numérico para definir o número de cópias ou impressões, ou para seleccionar menus. Pode igualmente utilizar estes botões quando inserir ou editar nomes de entradas de marcação rápida.	
5	Tipo de Papel / ▲, ◀	Permite seleccionar o tipo de papel colocado no alimentador. Nota: No modo de fax e no modo de configuração, os botões de definição de tipo de papel são os botões de seta para cima (▲) e seta para a esquerda (◀).	
6	Formato Papel / ▼, ▶	Permite seleccionar o tipo de papel colocado no alimentador. Nota: No modo de fax e no modo de configuração, os botões de definição de tipo de papel são os botões de seta para baixo (▼) e seta para a direita (▶).	
7	⬇️ Iniciar ● [Início P&B]	Pressione para copiar a preto e branco.	
8	⬇️ Iniciar 0000 [Início Cor] / OK	Pressione para copiar a cores. Nota: Este botão funciona como OK quando confirma as definições efectuadas.	
9	⏹ Parar [Cancelar/ Retroceder]	Pressione para interromper o processo de cópia, a impressão ou para reiniciar as definições que efectuou. A folha que está a ser impressa é ejectada e o número de cópias é reiniciado.	

xx indica o número de cópias seleccionadas.

	Botão	Função	
10	 [Configurar]	Pressione para executar programas de manutenção ou ajustar diversas definições. Nota: No modo de fax, pressione este botão para utilizar a marcação rápida ou efectuar definições no modo de fax.	
11	 [Fax]	Pressione para aceder ao modo de fax.	
	 [Enviar/Receber Fax]	Insira o número de fax ou pressione Setup	Selecione esta opção para enviar ou receber dados de fax.
	 [Resolução do Fax]	1.Resolução	Selecione esta opção para alterar a resolução dos dados de fax que está a enviar ou a receber.
	 [Contraste do Fax]	2.Contraste	Selecione esta opção para alterar o contraste dos dados de fax que está a enviar ou a receber.
12	 [Atendimento Auto]	Pressione para activar ou desactivar o Atendimento Auto.	
13	 [Remarcação/Pausa]	Pressione para ver o último número de telefone marcado.	

Visor LCD

O visor apresenta as definições que pode alterar através dos botões. Quando o comprimento da mensagem for superior ao do visor LCD, a mensagem percorre automaticamente o ecrã, excepto os números dos menus. Pode seguir as instruções do visor LCD para substituir tinteiros, consultar o respectivo estado, etc.

Nota:

A indicação "xx", que aparece em algumas das imagens do visor LCD apresentadas neste guia, refere-se a números que seleccionou.

Seleccionar um idioma diferente para o painel de controlo

Se pretender alterar o idioma seleccionado, execute as seguintes operações:

1. Certifique-se de que o produto está ligado. Pressione o botão **Parar** [⏹ **Cancelar/Retroceder**] até aparecer este ecrã.

18:30 9

2. Pressione o botão **Configurar** [⚙ **Configurar**].
3. Pressione o botão **▲** ou **▼**, ou pressione o botão **7** do teclado numérico para seleccionar **7.Idioma**.

7.Idioma

4. Pressione o botão **OK**. Aparece o idioma utilizado actualmente no visor LCD.

English

5. Pressione o botão **▲** ou **▼**, consoante necessário, para seleccionar **English, Français, Español, Deutsch, Italiano, Português, Nederlands e Русский**.
6. Pressione o botão **OK**.
7. Pressione o botão **Parar** [⏹ **Cancelar/Retroceder**] até regressar ao primeiro ecrã.

Ajustar a data e a hora

Quando pretender ajustar a data ou a hora definidos, execute as seguintes operações:

1. Pressione o botão **Fax** [📠 **Fax**]. O botão **Fax** acende e aparece este ecrã:

Insira o número

2. Pressione o botão **Configurar** [⚙ **Configurar**].

1.Seleccionar

3. Pressione o botão **▲** ou **▼**, ou pressione o botão **6** do teclado numérico para seleccionar **6.Cabeçalho & Hora**.

6.Cabeçalho &

4. Pressione o botão **OK**. Aparece este ecrã:

1.Definir

5. Pressione o botão **▲** ou **▼**, ou pressione o botão **2** do teclado numérico para seleccionar **2.Data/Hora**.

2.Data/Hora

6. Pressione o botão **OK**. Aparece a data definida.

06:11:01

7. Pressione os botões do teclado numérico para alterar a data.
8. Pressione o botão **OK**. Aparece a hora definida.

18:30

9. Pressione os botões do teclado numérico para acertar a hora no formato de 24 horas.
10. Pressione o botão **OK**. Regressa a **2.Data/Hora**.

Nota:

Se necessitar de definir o horário de Verão, consulte a secção "Seleccionar horário de Verão" apresentada em seguida.

11. Pressione o botão **Parar** [⏹ **Cancelar/Retroceder**] até regressar ao primeiro ecrã.

Seleccionar horário de Verão

1. Pressione o botão **▲** ou **▼**, ou pressione o botão **4** do teclado numérico para seleccionar **4.Hora do dia: Activada/Desactivada**.

4.Hora do dia:

2. Pressione o botão **OK**.
3. Pressione **▲** ou **▼** para seleccionar **Hora do dia: Activada** ou **Hora do dia: Desactivada**.
4. Pressione o botão **OK**. Regressa a **4.Hora do dia: Activada/Desactivada**.
5. Pressione o botão **Parar** [⏹ **Cancelar/Retroceder**] até regressar ao primeiro ecrã.

Enviar uma Fotografia ou um Documento por Fax

Este produto permite enviar faxes inserindo os números de fax ou seleccionando entradas numa lista de marcação rápida. Pode personalizar as informações do cabeçalho do fax e efectuar várias definições de impressão de relatórios, bem como de envio e recepção. Pode igualmente configurar o produto para receber faxes automaticamente ou para receber os faxes apenas quando confirmar que está a receber um fax.

Ligar um Telefone ou um Atendedor de Chamadas

Se estiver a ligar o produto a uma linha telefónica e a ligar um telefone ou um atendedor de chamadas à mesma linha telefónica para os poder utilizar para atender chamadas de voz, execute as seguintes operações:

1. Ligue o cabo telefónico proveniente da tomada de parede à porta **LINE**.
2. Ligue uma das extremidades de outro cabo telefónico ao telefone ou ao atendedor de chamadas.

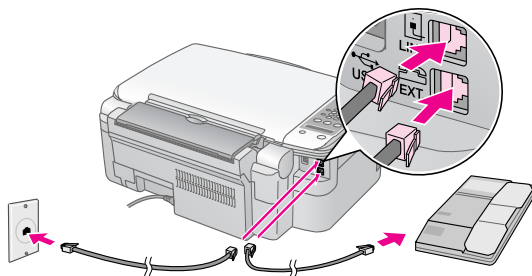

3. Ligue a outra extremidade do cabo à porta **EXT.** situada na parte posterior do produto.

Também tem de configurar o produto para receber faxes manualmente (➔ “Receber Faxes” na página 15).

Configurar as Funções do Fax

Antes de enviar ou receber faxes, pode criar um cabeçalho de fax, seleccionar as preferências e configurar uma lista de marcação rápida de números de fax utilizados frequentemente.

Verificar o país seleccionado

Pode ter de definir o país adequado para o produto. Certifique-se de que selecciona o país onde está a utilizar o produto.

1. Certifique-se de que o produto está ligado. Pressione o botão **Parar** [**Cancelar/Retroceder**] até aparecer este ecrã.

18:30 S

2. Pressione o botão **Configurar**.
3. Utilize o botão **▲** ou **▼**, ou pressione o botão **8** do teclado numérico para seleccionar **8.País**.

8.País

4. Pressione o botão **OK**. Aparece o país seleccionado.

Reino Unido

5. Se necessitar de alterar o país, utilize o botão **▲** ou **▼** para o seleccionar.
6. Pressione o botão **OK**.
7. Pressione o botão **Parar** [**Cancelar/Retroceder**] até regressar ao primeiro ecrã.

Criar informações de cabeçalho

Antes de enviar ou receber faxes, pode criar um cabeçalho de fax, adicionando-lhe informações tais como o número de telefone ou o nome.

Inserir informações de cabeçalho

1. Pressione o botão [Fax] para aceder ao modo de fax. O botão [Fax] acende e aparece este ecrã:

Inserir número

2. Pressione o botão [Configurar].

1.Seleccionar

3. Pressione o botão ▲ ou ▼, ou pressione o botão **6** do teclado numérico para seleccionar **6.Cabeçalho & Hora**.

6.Cabesalho &

4. Pressione o botão **OK**. Aparece este ecrã:

1.Definir

5. Volte a pressionar o botão **OK**. O visor fica em branco, aparecendo apenas o cursor (_).
6. Pressione os botões do teclado numérico para inserir até 28 dígitos de informações de cabeçalho. Utilize o teclado numérico para inserir as letras de A a Z (maiúsculas ou minúsculas), os números de 0 a 9 e vários símbolos.

Pressione várias vezes um botão para visualizar os números e os símbolos em primeiro lugar (caso estejam disponíveis) e, em seguida, as letras maiúsculas e minúsculas, de acordo com as indicações do botão. Aguarde alguns instantes ou pressione o botão ► para avançar para o espaço do carácter seguinte. Quando terminar, aguarde alguns instantes ou pressione o botão ► para avançar para um espaço em branco.

Nota:

Se necessitar de alterar um carácter à esquerda, pressione o botão ◀ para apagar o carácter e volte a inseri-lo. Pressione o botão ► se necessitar de deslocar o cursor para a direita.

7. Pressione o botão **OK**. Regressa a **1.Configurar Cabeçalho do Fax**.
8. Pressione o botão **Parar** [**Cancelar/Retroceder**] até regressar ao primeiro ecrã.

Configurar a data e a hora

Se ainda não tiver definido a data e a hora ou caso pretenda alterar a definição, pode definir ou alterar a data e a hora através do modo de configuração (► “Ajustar a data e a hora” na página 6).

Configurar o seu número de telefone

1. Pressione o botão [Fax] para aceder ao modo de fax. O botão [Fax] acende e aparece este ecrã:

Insira o número

2. Pressione o botão [Configurar].

1.Seleccionar

3. Pressione o botão ▲ ou ▼, ou pressione o botão **6** do teclado numérico para seleccionar **6.Cabeçalho & Hora**.

6.Cabesalho &

4. Pressione o botão **OK**. Aparece este ecrã:

1.Definir

5. Pressione o botão ▲ ou ▼, ou pressione o botão **3** do teclado numérico para seleccionar **3.O seu Número de Telefone**.

3.O seu Número

6. Pressione o botão **OK**. Aparece a indicação **Número de Telefone:** no visor LCD.

Número de

7. Pressione os botões do teclado numérico para inserir o seu número de fax, com um máximo de 20 caracteres.
8. Pressione o botão **OK**. Regressa a **3.O seu Número de Telefone**.
9. Pressione o botão **Parar** [**Cancelar/Retroceder**] até regressar ao primeiro ecrã.

Seleccionar o formato de papel

Antes de receber um fax, coloque papel normal e defina a opção Formato de Papel para o formato do papel colocado. Certifique-se também de que a opção Redução Automática está definida para receber faxes com o formato pretendido (➔ “Efectuar definições de envio/recepção” na página 9).

Efectuar definições de envio/recepção



Este produto está configurado para enviar e receber faxes utilizando as predefinições apresentadas em seguida.

Definição e Opções	Descrição
Formato de Papel	Indica o formato do papel colocado no produto para imprimir os faxes recebidos.
Redução Automática	Indica se os faxes de grande formato recebidos são reduzidos em função do formato de papel seleccionado ou se são impressos em várias folhas, com o formato original.
Relatório da Última Transmissão	Indica se ou quando é que o produto imprime um relatório dos faxes enviados. Selecciona Desactivado para desactivar a impressão do relatório, seleccione Em Caso de Erro para imprimir os relatórios apenas quando ocorrer um erro, ou seleccione Após Envio para imprimir relatórios para cada fax enviado.
Modo de Marcação	Indica o tipo de sistema telefónico ao qual ligou o produto.
DRD	Indica o tipo de sinal sonoro de atendimento que quer utilizar para receber faxes. Para seleccionar outra opção que não Todos , é necessário que tenha configurado o sistema telefónico para utilizar diferentes toques.
ECM: Activado/ Desactivado	Indica se está a utilizar o modo de correcção de erros (ECM) para solicitar automaticamente a retransmissão de dados de fax recebidos sempre que foram detectados erros.
V.34: Activado/ Desactivado	Indica a velocidade de transmissão de faxes. Activado indica 33,6 Kbps e Desactivado indica 14,4 Kbps.
Toques para Responder	Indica o número de toques antes do produto receber automaticamente um fax.

Para alterar as definições de fax apresentadas anteriormente, execute as seguintes operações:

1. Pressione o botão  [ **Fax**] para aceder ao modo de fax. O botão  [ **Fax**] acende e aparece este ecrã:

Insira o número

2. Pressione o botão  [ **Configurar**]. Aparece este ecrã:

1.Seleccionar

3. Se necessitar de alterar as definições de Formato de Papel, Redução Automática ou Relatório da Última Transmissão, pressione o botão **▲** ou **▼**, ou pressione o botão **4** do teclado numérico para seleccionar **4.Configurar Digitalização & Impressão**.

4.Configurar



4. Pressione o botão  **OK**. Aparece este ecrã:

1.Resolução

5. Pressione o botão **▲** ou **▼**, ou pressione o botão **3, 4** ou **5** do teclado numérico para visualizar uma destas opções.

- **3.Formato de Papel**
- **4.Redução Automática**
- **5.Relatório da Última Transmissão**

Em seguida, pressione o botão  **OK**.

6. Pressione o botão **▲** ou **▼** até aparecer a opção pretendida e, em seguida, pressione o botão  **OK** para a seleccionar.
7. Repita as operações descritas nos pontos 5 e 6 para alterar outras definições. Quando terminar, pressione o botão  **Parar** [ **Cancelar/Retroceder**] até regressar ao primeiro ecrã.
8. Se necessitar de alterar as definições de Modo de Marcação, DRD, ECM, V.34 ou Toques para Responder, repita as operações descritas nos pontos 1 e 2 pressione o botão **▲** ou **▼**, ou pressione o botão **5** do teclado numérico para seleccionar **5.Comunicação**.

5.Comunicação

9. Pressione o botão **OK**. Aparece este ecrã:

1.Modos de

10. Para alterar a definição de Modo de Marcação, pressione o botão **OK** e avance para o ponto 11.

Para alterar outra definição de Comunicação, pressione o botão **▲** ou **▼**, ou pressione o botão **2, 3, 4** ou **5** do teclado numérico para visualizar uma destas opções.

- **2.DRD**
- **3.ECM**
- **4.V.34**
- **5.Toques para Responder**

Em seguida, pressione o botão **OK**.

11. Pressione o botão **▲** ou **▼** até aparecer a opção pretendida e, em seguida, pressione o botão **OK** para a seleccionar.
12. Repita as operações descritas nos pontos 10 e 11 para alterar outras definições. Quando terminar, pressione o botão **Parar** [**⊗ Cancelar/Retroceder**] até regressar ao primeiro ecrã.

Configurar a lista de marcação rápida

Pode criar uma lista de marcação rápida com um máximo de 60 números de fax, de forma a poder seleccioná-los rapidamente para enviar um fax. Pode igualmente adicionar nomes, para identificar os destinatários e imprimir a lista de marcação rápida.

Criar uma nova lista de marcação rápida

1. Pressione o botão **Fax** [**Fax**] para aceder ao modo de fax. O botão **Fax** [**Fax**] acende e aparece este ecrã:

Insira o número

2. Pressione o botão **Configurar** [**Configurar**]. Aparece este ecrã:

1.Seleccionar

3. Pressione o botão **▲** ou **▼**, ou pressione o botão **3** do teclado numérico para seleccionar **3.Configurar Marcação Rápida**.

3.Definir

4. Pressione o botão **OK**. Aparece este ecrã:

1.Adicionar

5. Volte a pressionar o botão **OK**. Aparece este ecrã:

[01]

6. Volte a pressionar o botão **OK**. O ecrã apresenta a indicação **Número de Telefone**:
7. Pressione os botões do teclado numérico para inserir o número de fax da primeira entrada de marcação rápida. Pode inserir números de 0 a 9 e os caracteres * e #; máximo de 64 caracteres.

1234567890

Nota:

Se necessitar de alterar um carácter à esquerda, pressione o botão **◀** para apagar o carácter e volte a inseri-lo. Pressione o botão **▶** se necessitar de deslocar o cursor para a direita.

8. Volte a pressionar o botão **OK**. O ecrã apresenta a indicação **Nome**:
9. Pressione os botões do teclado numérico para inserir um nome para a entrada de marcação rápida (até 30 caracteres). Utilize o teclado numérico para inserir as letras de A a Z (maiúsculas ou minúsculas), os números de 0 a 9 e vários símbolos.

Escritório

Pressione várias vezes um botão para visualizar os números e os símbolos em primeiro lugar (caso estejam disponíveis) e, em seguida, as letras maiúsculas e minúsculas, de acordo com as indicações do botão. Aguarde alguns instantes ou pressione o botão **▶** para avançar para o espaço do carácter seguinte. Quando terminar, aguarde alguns instantes ou pressione o botão **▶** para avançar para um espaço em branco.

Nota:

Se necessitar de alterar um carácter à esquerda, pressione o botão **◀** para apagar o carácter e volte a inseri-lo. Pressione o botão **▶** se necessitar de deslocar o cursor para a direita.

10. Pressione o botão **OK**. Regressa a **1.Adicionar Entrada**.
11. Pressione o botão **OK**. Aparece um ecrã que indica o número da entrada de marcação rápida disponível que se segue.

[02]

- Se pretender adicionar outra entrada de marcação rápida, repita as operações descritas nos pontos 6 a 10.

Quando terminar, pressione o botão **Parar** [**Cancelar/Retroceder**] até regressar ao primeiro ecrã.

Editar uma entrada de marcação rápida

- Pressione o botão [**Fax**] para aceder ao modo de fax. O botão [**Fax**] acende e aparece este ecrã:

Insira o número

- Pressione o botão [**Configurar**]. Aparece este ecrã:

1.Seleccionar

- Pressione o botão **▲** ou **▼**, ou pressione o botão **3** do teclado numérico para seleccionar **3.Configurar Marcação Rápida**.

3.Configurar

- Pressione o botão **OK**. Aparece este ecrã:

1.Adicionar

- Pressione o botão **▲** ou **▼**, ou pressione o botão **2** do teclado numérico para seleccionar **2.Editar Entrada**.

2.Editar Entrada

- Pressione o botão **OK**. Aparece o número e o nome da primeira entrada de marcação rápida.
- Pressione o botão **▲** ou **▼** para seleccionar a entrada que pretende alterar e, em seguida, pressione o botão **OK**.
- O ecrã apresenta a indicação **Número de Telefone:**. Em seguida, pressione o botão **OK**.
- Aparece o número de telefone da entrada seleccionada. Pressione o botão **►** para deslocar o cursor até aos dígitos que pretende editar. Pressione os botões do teclado numérico para inserir novos números ou pressione o botão **◀** para apagar os dígitos à esquerda.

Quando terminar, pressione o botão **OK**.

- O ecrã apresenta a indicação **Nome:**. Em seguida, pressione o botão **OK**.

- Aparece o nome da entrada seleccionada. Edite o nome da mesma forma descrita no ponto 9. Quando terminar, pressione o botão **OK**. Regressa a **2.Editar Entrada**.

- Pressione o botão **Parar** [**Cancelar/Retroceder**] até regressar ao primeiro ecrã.

Apagar uma entrada de marcação rápida

- Pressione o botão [**Fax**] para aceder ao modo de fax. O botão [**Fax**] acende e aparece este ecrã:

Insira o número

- Pressione o botão [**Configurar**]. Aparece este ecrã:

1.Seleccionar

- Pressione o botão **▲** ou **▼**, ou pressione o botão **3** do teclado numérico para seleccionar **3.Configurar Marcação Rápida**.

3.Configurar

- Pressione o botão **OK**. Aparece este ecrã:





1.Adicionar

- Pressione o botão **▲** ou **▼**, ou pressione o botão **3** do teclado numérico para seleccionar **3.Apagar Entrada**.



3.Apagar Entrada

- Pressione o botão **OK**. Aparece o número e o nome da primeira entrada de marcação rápida.
- Pressione o botão **▲** ou **▼** para seleccionar a entrada que pretende apagar e, em seguida, pressione o botão **OK**.
- Aparece uma mensagem de confirmação. Pressione **1** (Sim) para apagar a entrada ou pressione **2** (Não) para cancelar. Regressa a **3.Apagar Entrada**.
- Pressione o botão **Parar** [**Cancelar/Retroceder**] até regressar ao primeiro ecrã.

Imprimir a lista de marcação rápida

1. Coloque papel normal de formato A4 (➔ página 17).
2. Pressione o botão  [ **Fax**] para aceder ao modo de fax. O botão  [ **Fax**] acende e aparece este ecrã:

Insira o número

3. Pressione o botão  [ **Configurar**]. Aparece este ecrã:

1.Seleccionar

4. Pressione o botão ▲ ou ▼, ou pressione o botão **2** do teclado numérico para seleccionar **2.Imprimir Relatório**.

2.Imprimir

5. Pressione o botão  **OK**. Aparece este ecrã:

1.Lista de





6. Pressione o botão  **OK** para imprimir a lista de marcação rápida.

Nota:



Para imprimir outros tipos de relatório, consulte "Imprimir relatórios" na secção seguinte.

7. Pressione o botão  **Parar** [ **Cancelar/Retroceder**] até regressar ao primeiro ecrã.

Imprimir relatórios

1. Coloque papel normal de formato A4 (➔ página 17).
2. Pressione o botão  [ **Fax**] para aceder ao modo de fax. O botão  [ **Fax**] acende e aparece este ecrã:





Insira o número

3. Pressione o botão  [ **Configurar**]. Aparece este ecrã:

1.Seleccionar

4. Pressione o botão ▲ ou ▼, ou pressione o botão **2** do teclado numérico para seleccionar **2.Imprimir Relatório**.





2.Imprimir

5. Pressione o botão  **OK**.
6. Pressione o botão ▲ ou ▼, pressione o botão **2, 3** ou **4** do teclado numérico para visualizar uma destas opções.
 - **2.Registo de Faxes**
 - **3.Última Transmissão**
 - **4.Reimprimir Faxes da Memória**
7. Pressione o botão  **OK** para imprimir o relatório seleccionado.
8. Pressione o botão  **Parar** [ **Cancelar/Retroceder**] até regressar ao primeiro ecrã.

Enviar um Fax

Antes de enviar um fax, coloque o documento ou a fotografia original no tabuleiro de documentos (➔ "Colocar Originais no Tabuleiro de Documentos." na página 19). Em seguida, envie o fax inserindo manualmente um número, voltando a marcar o número de fax anterior ou seleccionando uma entrada na lista de marcação rápida.

Inserir manualmente ou voltar a marcar um número de fax

1. Pressione o botão  [ **Fax**] para aceder ao modo de fax. O botão  [ **Fax**] acende e aparece este ecrã:

Insira o número



2. Pressione os botões do teclado numérico para inserir o número de fax. Pode inserir números de 0 a 9 e os caracteres * e #; máximo de 64 caracteres.

1234567890

Nota:

Se necessitar de alterar um carácter à esquerda, pressione o botão ◀ para apagar o carácter e volte a inseri-lo. Pressione o botão ▶ se necessitar de deslocar o cursor para a direita.

Se pretender voltar a marcar o último número de fax utilizado, pressione o botão  [Remarcação/Pausa] em vez de inserir um número de fax. O último número de fax marcado ou o nome da entrada de marcação rápida aparece no visor LCD.

3. Pressione o botão  **Iniciar**  [Início P&B] ou o botão  **Iniciar 0000** [Início Cor].

Nota:

Se o aparelho de fax do destinatário só imprimir a preto e branco, os dados do fax são enviados automaticamente a preto e branco, mesmo que pressione o botão  **Iniciar 0000** [Início Cor].

Se necessitar de cancelar o envio de um fax, pressione o botão  **Parar** [Cancelar/Retroceder].

4. Após a digitalização do original, aparece este ecrã.

Enviar outra

Se não necessitar de enviar outra página por fax, pressione o botão **2** (Não). O produto marca o número de fax e envia o documento.

Nota:

Se o número de fax estiver ocupado ou ocorrer outro problema de ligação, aparece uma mensagem de erro e o produto regressa ao primeiro ecrã do modo de fax. O produto volta a marcar o número passado um minuto. Aguarde a remarcação ou verifique a ligação e as definições e, em seguida, volte a tentar enviar o fax.

Se necessitar de enviar outra página por fax, pressione o botão **1** (Sim). Abra a tampa do digitalizador, retire o primeiro original, coloque o original seguinte e feche a tampa do digitalizador. Em seguida, pressione o botão  **OK** para enviar a página seguinte por fax. Repita esta operação para enviar por fax todas as páginas necessárias.

Nota:

Se estiver a enviar um fax a cores ou um documento de grandes dimensões que ocupe a memória, o produto digitaliza e envia por fax uma página de cada vez. Em seguida, pergunta se pretende enviar outra página. A ligação de fax permanece activa até concluir a operação.

Marcar rapidamente um número de fax

1. Pressione o botão  [Fax] para aceder ao modo de fax. O botão  [Fax] acende e aparece este ecrã:



Insira o número

2. Pressione o botão  [Configurar]. Aparece este ecrã:

1. Seleccionar

3. Pressione o botão  **OK**. Aparece o nome ou o número da primeira entrada de marcação rápida da lista.

4. Para enviar um fax para a primeira entrada de marcação rápida, pressione o botão  **OK**. Em seguida, avance para o ponto 5.

Para seleccionar outra entrada de marcação rápida, pressione o botão  ou  para visualizar a entrada, ou pressione o botão do teclado numérico que corresponde ao número da entrada de marcação rápida. Pressione o botão  **OK** e avance para o ponto 5.

5. Pressione o botão  **Iniciar**  [Início P&B] ou o botão  **Iniciar 0000** [Início Cor].

Nota:

Se o aparelho de fax do destinatário só imprimir a preto e branco, os dados do fax são enviados automaticamente a preto e branco, mesmo que pressione o botão  **Iniciar 0000** [Início Cor].

Se necessitar de cancelar o envio de um fax, pressione o botão  **Parar** [Cancelar/Retroceder].

6. Após a digitalização do original, aparece este ecrã.

Enviar outra

Se não necessitar de enviar outra página por fax, pressione o botão **2** (Não). O produto marca o número de fax e envia o documento.

Nota:

Se o número de fax estiver ocupado ou ocorrer outro problema de ligação, aparece uma mensagem de erro e o produto regressa ao primeiro ecrã do modo de fax. O produto volta a marcar o número passado um minuto. Aguarde a remarcação ou verifique a ligação e as definições e, em seguida, volte a tentar enviar o fax.

Se necessitar de enviar outra página por fax, pressione o botão **1** (Sim). Abra a tampa do digitalizador, retire o primeiro original, coloque o original seguinte e feche a tampa do digitalizador. Em seguida, pressione o botão  **OK** para enviar a página seguinte por fax. Repita esta operação para enviar por fax todas as páginas necessárias.

Nota:





Se estiver a enviar um fax a cores ou um documento de grandes dimensões que ocupe a memória, o produto digitaliza e envia por fax uma página de cada vez. Em seguida, pergunta se pretende enviar outra página. A ligação de fax permanece activa até concluir a operação.

Enviar faxes a partir do telefone ligado



Se o seu telefone estiver ligado ao produto, pode enviar os dados de fax após a ligação ser efectuada.

1. Pressione o botão  [ **Fax**] para aceder ao modo de fax. O botão  [ **Fax**] acende e aparece este ecrã:

Insira o número



2. Coloque o documento ou a fotografia original no tabuleiro de documentos (➔ “Colocar Originais no Tabuleiro de Documentos.” na página 19).
3. Marque um número no telefone que está ligado ao produto.
4. Pressione o botão  **Iniciar**  [ **Início P&B**] ou  **Iniciar** 0000 [ **Início Cor**] quando a ligação tiver sido efectuada e ouvir um som a indicar que o destinatário está pronto para receber os dados.

Nota:

Se o aparelho de fax do destinatário só imprimir a preto e branco, os dados do fax são enviados automaticamente a preto e branco, mesmo que pressione o botão  **Iniciar** 0000 [ **Início Cor**].

5. Após a digitalização do original, aparece a indicação **Enviar outra página? 1:S 2:N**. Pressione **1** (Sim) se pretender enviar outra página por fax. Se não necessitar de enviar outra página por fax, pressione o botão **2** (Não). O produto envia o documento por fax.

Nota:







Se necessitar de cancelar o envio de um fax, pressione o botão  **Parar** [ **Cancelar/Retroceder**].

Definir ou ajustar a resolução e o contraste

Se pretender definir ou ajustar a resolução, execute as seguintes operações:

1. Pressione o botão  [ **Fax**] até aparecer este ecrã.







1.Resolução

2. Pressione o botão  **OK**.
3. Pressione o botão  ou  para seleccionar a resolução.
4. Pressione o botão  **OK**. Regressa a **1.Resolução**.
5. Pressione o botão  **Parar** [ **Cancelar/Retroceder**] até regressar ao primeiro ecrã.

Se pretender definir ou ajustar o contraste, execute as seguintes operações:

1. Pressione o botão  [ **Fax**] até aparecer este ecrã.

2.Contraste

2. Pressione o botão  **OK**.
3. Pressione o botão  ou  para seleccionar o contraste.
4. Pressione o botão  **OK**. Regressa a **2.Contraste**.
5. Pressione o botão  **Parar** [ **Cancelar/Retroceder**] até regressar ao primeiro ecrã.

Receber Faxes

No modo de atendimento automático, o produto recebe e imprime os faxes automaticamente. No entanto, poderá querer receber os faxes manualmente, se tiver ligado o produto e um telefone ou um atendedor de chamadas a uma linha telefónica que também recebe chamadas de voz. Pode então verificar se existe um sinal de fax emitido pelo aparelho de fax de envio e pressionar um botão do produto para receber o fax, ou permitir que o atendedor determine se a chamada corresponde a um fax.

Nota:

Certifique-se de que a definição de Formato de Papel efectuada corresponde ao formato do papel colocado. Se as páginas do fax forem superiores ao formato do papel colocado, o formato do fax é reduzido para se ajustar à página ou o fax é impresso em várias páginas, consoante a definição de Redução Automática efectuada (➔ “Efectuar definições de envio/recepção” na página 9).

Seleccionar o modo de atendimento

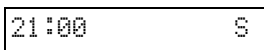

No primeiro ecrã apresentado, este produto indica se a função de atendimento automático está ou não activada.

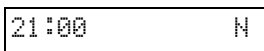

S: O atendimento automático está activado



N: O atendimento automático está desactivado





Para alterar o modo de atendimento, pressione o botão  [Atendimento Auto]. A indicação S ou N do primeiro ecrã é alterada. Volte a pressionar o botão  [Atendimento Auto] para voltar a alterar.

Nota:

Pode seleccionar o número de toques antes do produto receber um fax, utilizando a definição Toques para Responder (➔ “Efectuar definições de envio/recepção” na página 9).

Receber um fax

Quando o produto receber um fax com o modo de atendimento automático activado, aparece a mensagem **A imprimir** no visor LCD.

Quando o produto receber um fax no modo de atendimento manual, o telefone ligado começa a tocar. Depois de atender o telefone para confirmar que a chamada corresponde a um fax, pressione o botão  **Iniciar**  [Início P&B] ou  **Iniciar** 0000 [ Início Cor] para receber o fax. Aparece a mensagem **A imprimir** no visor LCD.

Nota:

Não pode seleccionar a cor para impressão dos dados de fax. Isso depende das definições efectuadas pelo remetente.

Depois de o produto receber todas as páginas, inicia a impressão do fax. Quando terminar, aparece o primeiro ecrã.

Nota:

Se o papel acabar durante a impressão, aparece uma mensagem de erro para indicar que não há papel no alimentador. Coloque mais papel e pressione o botão  **OK** para continuar a imprimir. Se aparecerem outras mensagens de erro, consulte ➔ “Mensagens de Erro” na página 34.

Manusear Papel

A Epson disponibiliza uma vasta gama de papéis especiais que permitem obter resultados extraordinários quando utilizados com impressoras e tintas da Epson. O tipo de papel seleccionado influencia o aspecto da impressão, por isso certifique-se de que selecciona o papel adequado para a tarefa.

Seleccionar Papel

Se pretender efectuar apenas uma cópia ou imprimir um rascunho de uma imagem, pode utilizar papel normal. No entanto, para obter os melhores resultados, pode utilizar um dos papéis especiais para jacto de tinta da Epson concebidos para o produto.

Antes de imprimir, tem de seleccionar a definição de tipo de papel correcta no painel de controlo. Esta definição importante determina a forma como a tinta será aplicada ao papel.

Seleccione entre os seguintes tipos de papel e definições:

Tipo de Papel	Formato	Definição de Tipo de Papel	Capacidade de Alimentação
Plain paper (Papel Normal)*	A4	Papel Normal	12 mm
Bright White Ink Jet Paper (Papel Branco Brilhante para Jacto de Tinta)	A4	Papel Normal	80 folhas
Premium Ink Jet Plain Paper (Papel Normal para Jacto de Tinta Premium)	A4	Papel Normal	100 folhas
Premium Glossy Photo Paper (Papel Fotográfico Brilhante Premium)	10 × 15 cm (4 × 6"), 13 × 18 cm (5 × 7"), A4	Papel Fotográfico	20 folhas
Premium Semigloss Photo Paper (Papel Fotográfico Semibrilhante Premium)	10 × 15 cm (4 × 6"), A4	Papel Fotográfico	20 folhas
Glossy Photo Paper (Papel Fotográfico Brilhante)	10 × 15 cm (4 × 6"), 13 × 18 cm (5 × 7"), A4	Papel Fotográfico	20 folhas
Ultra Glossy Photo Paper (Papel Fotográfico Ultrabrilhante)	10 × 15 cm (4 × 6"), 13 × 18 cm (5 × 7"), A4	Papel Fotográfico	20 folhas

* Pode utilizar papel com uma gramagem de 64 a 90 g/m².

Nota:

A disponibilidade dos papéis especiais varia consoante o país.

Colocar Papel

1. Abra e puxe para cima o suporte de papel.

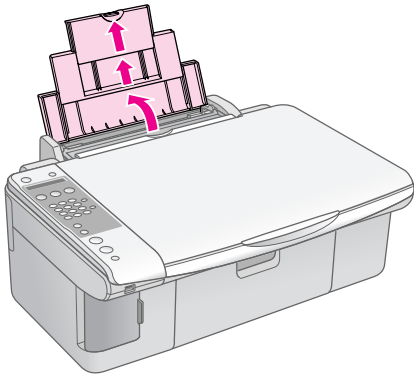

2. Abra o receptor de papel e puxe para fora as extensões.

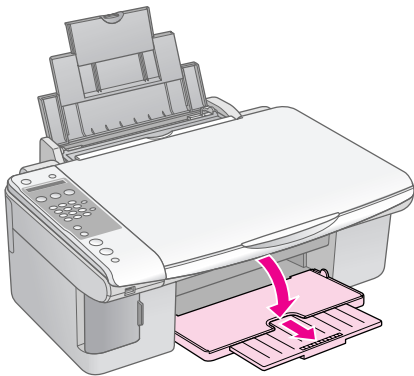

3. Mova a protecção do alimentador para a frente.

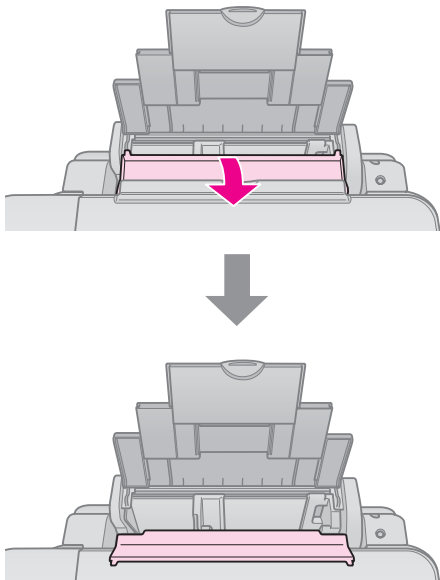

4. Coloque o papel da forma apresentada nas seguintes imagens.

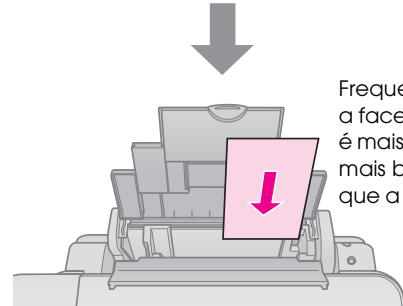
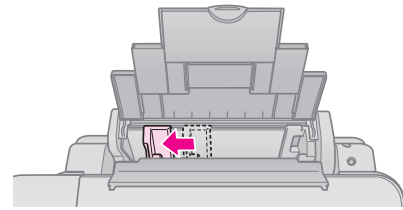

Frequentemente, a face imprimível é mais branca ou mais brilhante que a outra face.

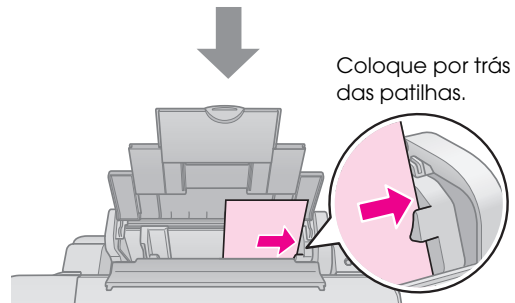

Coloque por trás das patilhas.

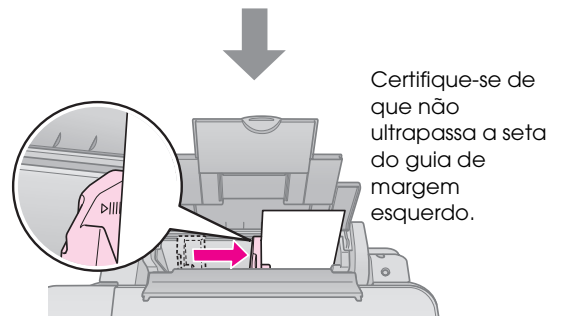

Certifique-se de que não ultrapassa a seta do guia de margem esquerdo.

5. Mova a protecção do alimentador para trás.

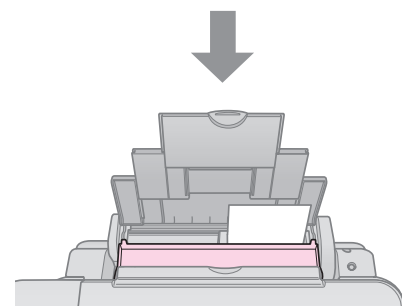
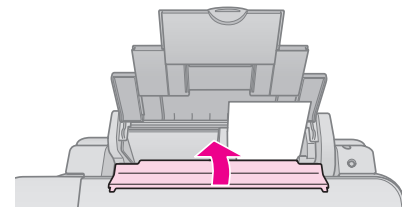

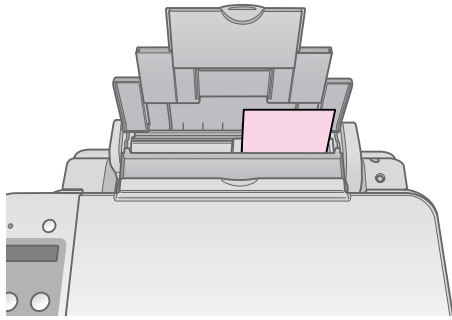

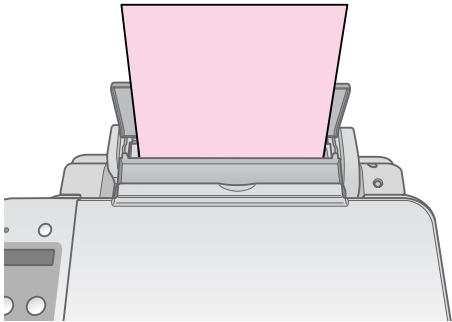

10 × 15 cm (4 × 6") e 13 × 18 cm (5 × 7")

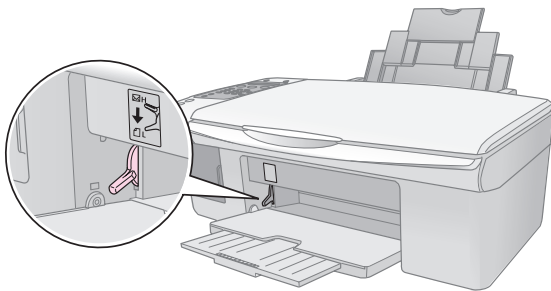

A4

Certifique-se também de que a alavanca de espessura do papel se encontra na posição .



O visor LCD indica que a alavanca foi deslocada e que a posição  ou  foi alterada.

Nota:

Não coloque mais folhas do que o número recomendado. Verifique sempre a definição de Tipo de Papel antes de imprimir para se certificar de que corresponde ao tipo de papel que colocou (➔ “Seleccionar Papel” na página 16).

Copiar

Pode copiar documentos e fotografias sem necessidade de um computador.

Tenha em atenção o seguinte quando efectuar cópias:

- A cópia da imagem pode não ter exactamente o mesmo formato da original.
- Consoante o tipo de papel utilizado, a qualidade de impressão nas margens superior e inferior poderá diminuir ou estas áreas poderão ficar esborratadas.
- Mantenha o tabuleiro de documentos limpo.
- Certifique-se de que a fotografia ou o documento fica encostado ao tabuleiro de documentos limpo; caso contrário, a cópia ficará desfocada.
- Não retire o papel que estiver a ser impresso, pois este será ejectado automaticamente.

Colocar Originais no Tabuleiro de Documentos.

1. Abra a tampa do digitalizador e coloque o original no tabuleiro de documentos, encostado ao canto superior esquerdo e com a face a ser digitalizada voltada para baixo.

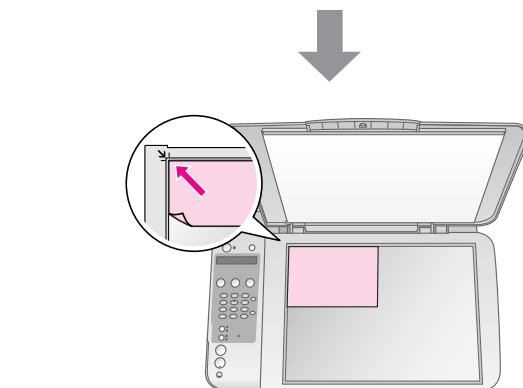
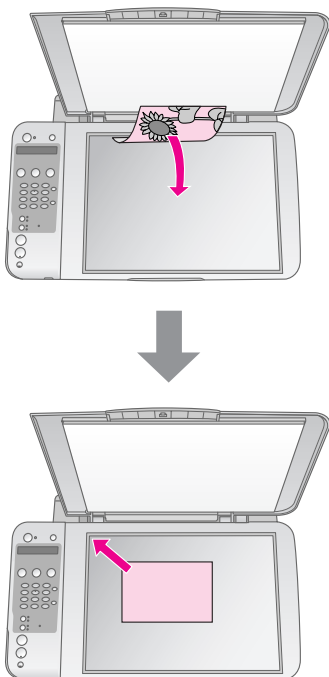

2. Feche cuidadosamente a tampa do digitalizador para que o original não se desloque.

Importante:

Nunca abra a tampa do digitalizador para além do seu limite nem coloque objectos pesados por cima do produto.

Se necessitar de copiar um documento espesso ou de formato superior, pode retirar a tampa do digitalizador. Abra-a e puxe-a para cima para a retirar.

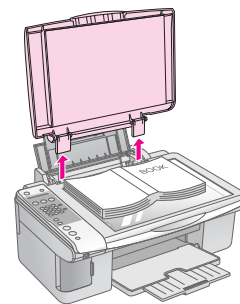

Se necessitar de alisar o documento enquanto o estiver a copiar, não exerça demasiada pressão e tenha cuidado para não o deslocar.

Quando terminar, volte a colocar a tampa do digitalizador introduzindo as patilhas nos respectivos encaixes.

Copiar Documentos



Sugestão:

O papel normal para fotocopiadoras é adequado para efectuar cópias de utilização diária. Para obter texto mais nítido e cores mais vivas, experimente um dos tipos de papel especial Epson (→ “Seleccionar Papel” na página 16).

1. Coloque papel normal de formato A4 (→ página 17).
2. Coloque o original no tabuleiro de documentos (→ “Colocar Originais no Tabuleiro de Documentos.” na página 19).
3. Efectue as definições apresentadas em seguida no painel de controlo.

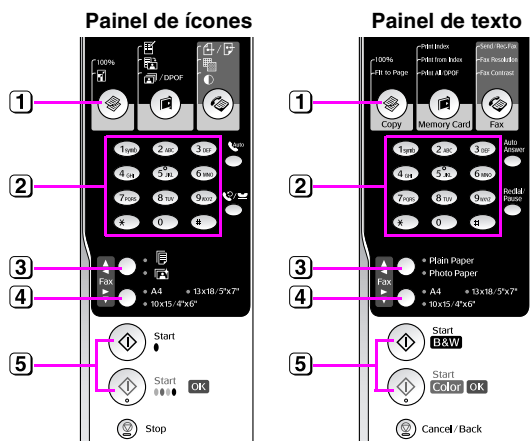

- 1 Pressione o botão  [Cópia].
- 2 Utilize os botões numéricos para seleccionar o número de cópias (1 a 99).



Cópias: 2 100%



- 3 Seleccione  [Papel Normal].
- 4 Seleccione **A4**.

Sugestão:

Se pretender redimensionar automaticamente a cópia de acordo com o formato de papel colocado, pressione o botão  [Cópia] até aparecer a indicação **Cópias:xx** **AjustarPágina** no visor LCD.

Cópias: 1

- 5 Pressione o botão  [Início P&B] para efectuar uma cópia a preto e branco. Pressione o botão  [Início Cor] para efectuar uma cópia a cores.







Se pretender parar a cópia, pressione o botão  [Parar]  [Cancelar/Retroceder].

Nota:

Se as margens da cópia ficarem cortadas, afaste ligeiramente o original do canto.

Aumentar a Velocidade de Cópia

Se pretender efectuar uma cópia rapidamente e não necessitar de uma qualidade elevada, pode imprimir uma cópia em modo de prova. A qualidade de impressão é inferior, mas a cópia é impressa mais rapidamente.

1. Coloque papel normal de formato A4 e seleccione  [Papel Normal] e **A4** no painel de controlo.
2. Quando estiver tudo pronto para copiar, mantenha pressionado o botão  **Parar**  e, em seguida, mantenha pressionado o botão  **Iniciar** 0000  (para copiar a cores) ou o botão  **Iniciar**  (para copiar a preto e branco).
3. Quando o indicador luminoso **Ligar** ficar intermitente, liberte ambos os botões.

Nota:

Para cópias em modo de prova, a tinta preta e a tinta de cor são misturadas, mesmo quando as cópias são a preto e branco.

Copiar Fotografias



1. Coloque papel fotográfico (➔ página 17).
2. Coloque o original no tabuleiro de documentos (➔ “Colocar Originais no Tabuleiro de Documentos.” na página 19).
3. Efectue as definições apresentadas em seguida no painel de controlo.

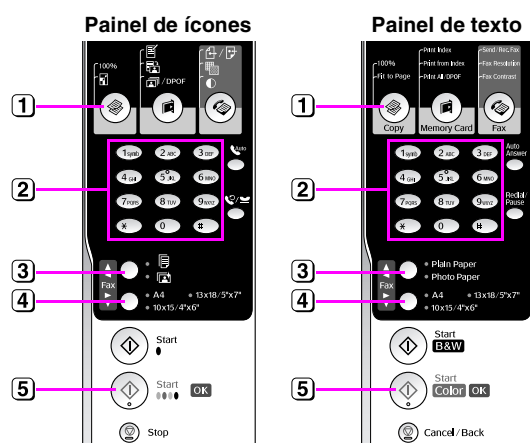

- 1 Pressione o botão [Cópia].
- 2 Utilize o teclado numérico para seleccionar o número de cópias (1 a 99).
- 3 Seleccione [Papel Fotográfico].
- 4 Seleccione o formato de papel colocado.

Sugestão:

Se pretender redimensionar automaticamente a cópia de acordo com o formato de papel colocado, pressione o botão [Cópia] até aparecer a indicação **Cópias:xx Aj.Pág.** no visor LCD.

Cópias:1 Aj.Pág.

- 5 Pressione o botão [Iniciar 0000] [Início Cor] para efectuar uma cópia a cores.

Se pretender parar a cópia, pressione o botão [Parar] [Cancelar/Retroceder].

Nota:

Se as margens da cópia ficarem cortadas, afaste ligeiramente o original do canto.

Imprimir a partir de um Cartão de Memória

É possível imprimir fotografias directamente a partir do cartão de memória da sua câmara digital. Basta inseri-lo no conector para cartões de memória para poder imprimir.

Manusear um Cartão de Memória

Cartões compatíveis

Certifique-se de que o cartão de memória que está a utilizar cumpre os seguintes requisitos:

Tipo de cartão	CompactFlash, Microdrive, Smart Media, SD Memory Card, SDHC Memory Card, MultiMediaCard, miniSD card, miniSDHC card, microSD card, microSDHC card, Memory Stick, Memory Stick PRO, Magic Gate Memory Stick, Magic Gate Memory Stick Duo, Memory Stick Duo, Memory Stick PRO Duo, xD-Picture Card, xD-Picture Card Tipo M, xD-Picture Card Tipo H
Formato do cartão	Conformidade com a norma DCF (Design rule for Camera File system) versão 1.0 ou 2.0 Compatível com a versão padrão de todos os tipos de cartão.
Formato de ficheiro	JPEG com a norma Exif Versão 2.21
Tamanho de imagem	80 × 80 pixéis a 9.200 × 9.200 pixéis
Número de ficheiros	Até 999

Inserir um cartão de memória

1. Desligue o computador ou desligue-o do produto.
2. Certifique-se de que o produto está ligado.

3. Abra a tampa dos conectores para cartões de memória.

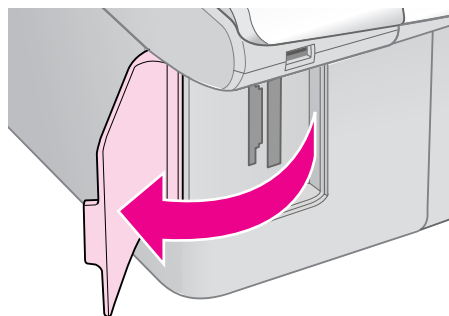

4. Certifique-se de que o indicador luminoso do cartão de memória está apagado e que não está inserido nenhum cartão nos conectores. Em seguida, insira o cartão.

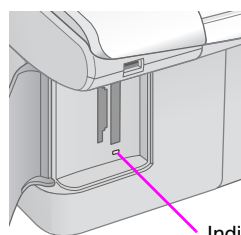

Indicador luminoso do cartão de memória

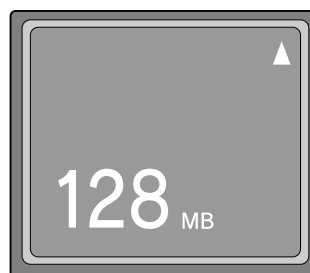
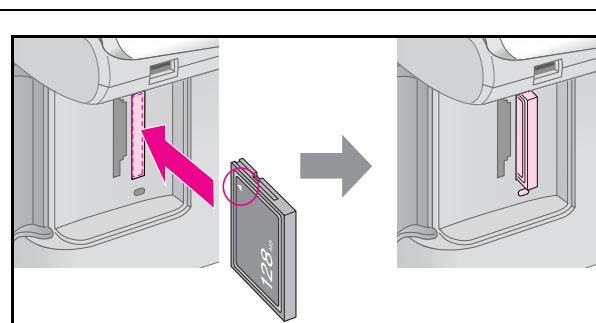

CompactFlash
Microdrive

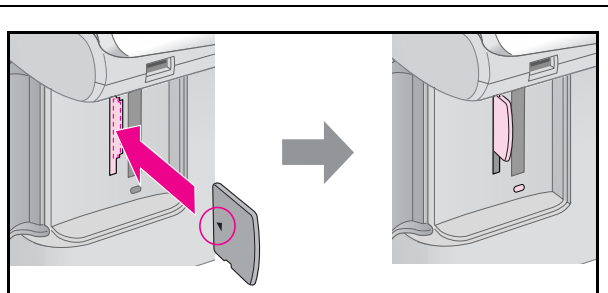

xD-Picture Card
xD-Picture Card Tipo M
xD-Picture Card Tipo H

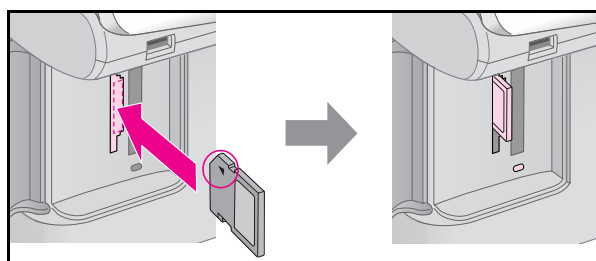

SD Memory Card
SDHC Memory Card
MultiMediaCard

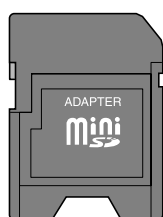

miniSD card*
miniSDHC card*
(* É necessário um adaptador)



microSD card*
microSDHC card*

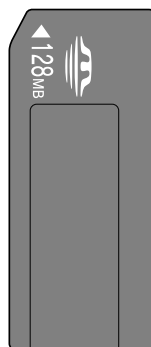
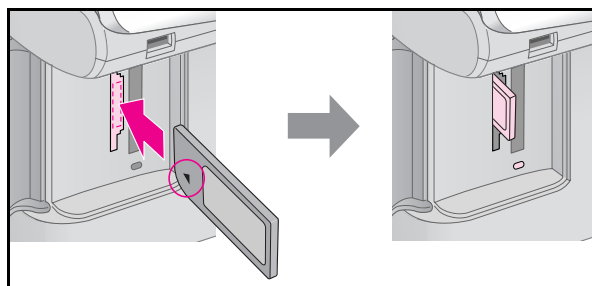

Memory Stick
Memory Stick PRO
MagicGate Memory Stick

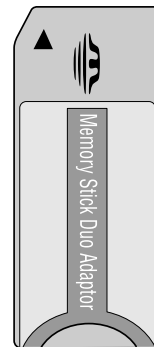

Memory Stick Duo*
Memory Stick PRO Duo*
MagicGate Memory Stick Duo*
(* É necessário um adaptador)

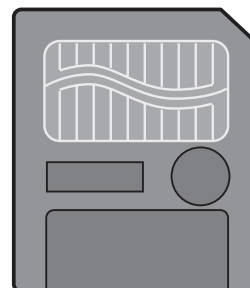
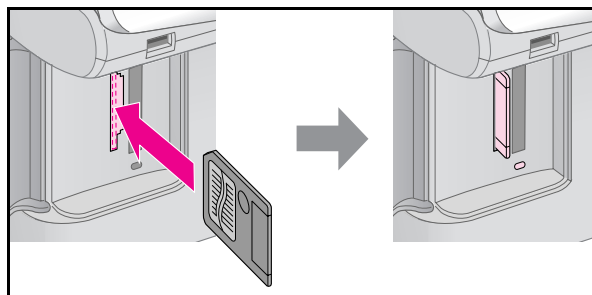

SmartMedia

⚠ Importante:

Antes de inserir o cartão, verifique a posição de inserção correcta, verifique se o cartão necessita de um adaptador e instale o adaptador. Caso contrário, poderá não conseguir retirar o cartão do produto.

5. Certifique-se de que o indicador luminoso do cartão de memória fica intermitente e, em seguida, permanece aceso.
6. Feche a tampa dos conectores para cartões de memória.

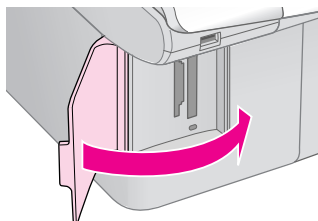

Importante:

- ❑ Não insira mais de um cartão de memória de cada vez.
- ❑ Não force a entrada do cartão de memória no conector.. Os cartões de memória não entram totalmente no conector. Se forçar a entrada de um cartão, poderá danificar o produto, o cartão de memória ou ambos.
- ❑ Mantenha a tampa dos conectores para cartões de memória fechada enquanto estiver inserido um cartão. Desta forma, protege o cartão de memória e os conectores do pó e da electricidade estática. Se não o fizer, poderá perder os dados guardados no cartão de memória ou danificar o produto.
- ❑ A electricidade estática dos cartões de memória poderá provocar mau funcionamento.

Nota:

- ❑ A partir de um cartão de memória, só pode imprimir a cores; não pode imprimir a preto e branco.
- ❑ Se tiver ligado uma câmara digital ao produto, desligue-a antes de inserir o cartão de memória.

Retirar o cartão de memória

1. Certifique-se de que todas as tarefas de impressão estão concluídas.
2. Abra a tampa dos conectores para cartões de memória.
3. Certifique-se de que o indicador luminoso do cartão de memória não está intermitente.
4. Retire o cartão de memória, puxando-o completamente para fora do conector.
5. Feche a tampa dos conectores para cartões de memória.

Importante:

- ❑ Não retire o cartão de memória nem desligue o produto enquanto o indicador luminoso do cartão de memória estiver intermitente, pois poderá perder os dados do cartão.
- ❑ Se o computador tiver instalado o Windows 2000 ou o XP, nunca desligue o produto nem retire o cabo USB quando estiver inserido um cartão de memória. Se o fizer; poderá perder os dados do cartão. Para mais informações, consulte o *Guia do Utilizador* interactivo.

Imprimir Fotografias

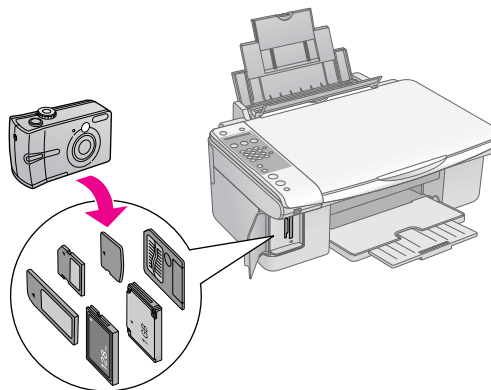

Depois de inserir um cartão de memória pode:

Definição		Descrição
Painel de ícones	Painel de texto	
	Imprimir Índice	Imprime uma folha de índice das fotografias no cartão.
	Imprimir a Partir de Índice	Imprime as fotografias que seleccionou na folha de índice.
	Impr. Tudo/ DPOF	Imprime todas as fotografias do cartão ou imprime as fotografias com informações DPOF.

Seleccionar e Imprimir Fotografias Utilizando uma Folha de Índice

Pode utilizar uma folha de índice para seleccionar as fotografias a imprimir. Primeiro, imprima uma folha de índice pois esta contém miniaturas de todas as fotografias guardadas no cartão. Em seguida, assinale na folha de índice as fotografias que pretende imprimir e digitalize a folha; as fotografias seleccionadas serão impressas automaticamente.

Imprimir uma folha de índice

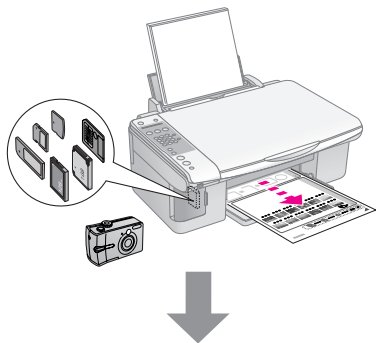

Seleccionar fotografias na folha de índice

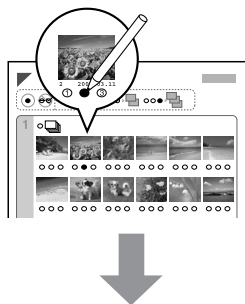

Digitalizar a folha de índice

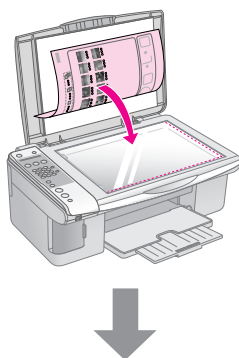

Imprimir as fotografias seleccionadas

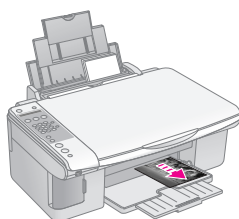

1. Imprimir uma folha de índice

1. Coloque várias folhas de papel normal de formato A4 (➔ página 17).

São impressas até 30 imagens em cada página; se o cartão de memória tiver mais de 30 fotografias, coloque folhas suficientes para imprimir todas as folhas de índice.

2. Insira um cartão de memória (➔ página 22).
3. Pressione o botão [Cartão Memória] até aparecer a indicação **1.Imagem:xx Imprimir Índice** no visor LCD.

1.Imagem:xx

4. Certifique-se de que está seleccionado [Papel Normal] e **A4**.
5. Pressione o botão **OK**. A folha de índice é impressa.

Se necessitar de cancelar a impressão, pressione o botão **Parar** [**Cancelar/Retroceder**].

Nota:

- Certifique-se de que a marca triangular que aparece no canto superior esquerdo da folha de índice está impressa correctamente. Se a folha de índice não ficar impressa correctamente, o produto não a poderá digitalizar.
- Se existirem muitas fotografias no cartão de memória, este processo poderá demorar alguns minutos.
- No caso de utilizar várias folhas de índice, as páginas são impressas a começar pela última folha, pelo que as imagens mais recentes são impressas em primeiro lugar.

2. Seleccionar fotografias na folha de índice

Na folha de índice, utilize um lápis ou uma caneta escura para preencher os círculos e efectuar a selecção.

Correcto: ●

Incorrecto: ⊕ ⊗

Selecione **Tudo** para imprimir uma cópia de cada fotografia ou preencha o número existente por baixo de cada fotografia para seleccionar 1, 2 ou 3 cópias.

3. Digitalizar a folha de índice e imprimir as fotografias seleccionadas

1. Coloque a folha de índice com a face que contém as informações voltada para baixo e junto ao canto superior esquerdo, de forma a que a parte superior da folha fique alinhada com a margem esquerda do tabuleiro de documentos.

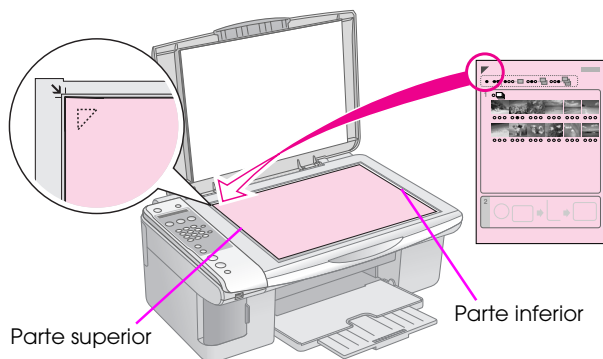

2. Feche a tampa do digitalizador.
3. Coloque o tipo de papel que pretende utilizar (➔ página 17). Coloque folhas suficientes para o número de fotografias que pretende imprimir.
4. Pressione o botão [**Cartão Memória**] até aparecer a indicação **2.Imagem:xx Digitalizar Índice** no visor LCD.

2.Imagem:xx

5. Selecione o tipo de papel que colocou.
Se seleccionar [**Papel Normal**], as fotografias serão impressas com uma margem branca. Se seleccionar [**Papel Fotográfico**], as fotografias serão impressas sem margens nas extremidades do papel.
6. Selecione o formato de papel colocado.
7. Pressione o botão **Iniciar** [**Início P&B**] para efectuar uma cópia a preto e branco. Pressione o botão **Iniciar** 0000 [**Início Cor**] para efectuar uma cópia a cores.

Se pretender parar a impressão, pressione o botão **Parar** [**Cancelar/Retroceder**].

Nota:

Se tiver mais do que uma folha de índice, aguarde sempre até que a impressão termine. Em seguida, volte a executar as operações anteriores para digitalizar e imprimir a partir de cada folha adicional.

Imprimir todas as fotografias ou as fotografias com DPOF

Execute as operações apresentadas em seguida para imprimir uma cópia de cada fotografia do cartão ou para imprimir apenas as fotografias seleccionadas previamente com a função DPOF da câmara digital.

1. Coloque o tipo de papel que pretende utilizar (➔ página 16). Coloque folhas suficientes para o número de fotografias que pretende imprimir.
2. Insira um cartão de memória (➔ página 22).
3. Pressione o botão [**Cartão Memória**] até aparecer a indicação **3.Imagem:xx Todas/DPOF** no visor LCD.

3.Imagem:xx

Se o cartão de memória contiver informações DPOF, não é possível imprimir todas as fotografias do cartão, mesmo que tenha seleccionado **3.Imagem:xx Todas/DPOF**. Para imprimir todas as fotografias do cartão de memória, desactive as informações DPOF a partir da câmara digital que está a utilizar.

4. Selecione o tipo de papel que colocou.
Se seleccionar [**Papel Normal**], as fotografias serão impressas com uma margem branca. Se seleccionar [**Papel Fotográfico**], as fotografias serão impressas sem margens nas extremidades do papel.
5. Selecione o formato de papel colocado.
6. Pressione o botão **Iniciar** [**Início P&B**] para efectuar uma cópia a preto e branco. Pressione o botão **Iniciar** 0000 [**Início Cor**] para efectuar uma cópia a cores.

Se necessitar de cancelar a impressão, pressione o botão **Parar** [**Cancelar/Retroceder**].

Imprimir a partir de uma Câmara Digital

Pode imprimir as suas fotografias ligando a câmara digital directamente a este produto.

Requisitos da Câmara Digital

Certifique-se de que a câmara e as fotografias cumprem os seguintes requisitos:

Compatibilidade de com impressão directa	PictBridge
Formato de ficheiro	JPEG
Tamanho de imagem	80 × 80 pixéis a 9.200 × 9.200 pixéis

Efectuar a Ligação e Imprimir

1. Certifique-se de que o produto não está a imprimir a partir de um computador.
2. Coloque o tipo de papel que pretende utilizar (➔ página 16). Coloque folhas suficientes para o número de fotografias que pretende imprimir.
3. Selecciono o tipo de papel que colocou.
Se seleccionar [Papel Normal], as fotografias serão impressas com uma margem branca. Se seleccionar [Papel Fotográfico], as fotografias serão impressas sem margens nas extremidades do papel.
4. Selecciono o formato de papel colocado.

5. Ligue o cabo USB fornecido com a câmara à porta USB para interface externa do produto.

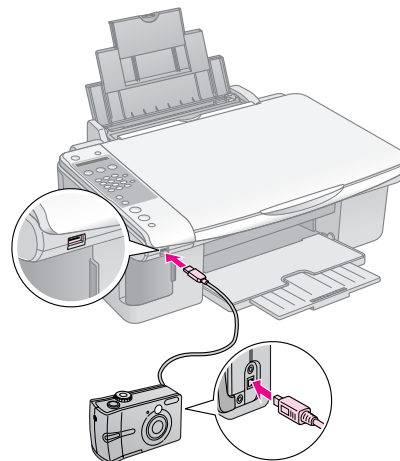

6. Certifique-se de que a câmara está ligada. Aparece a indicação **PictBridge** no visor LCD.

PictBridge

7. Utilize a câmara para seleccionar as fotografias que pretende imprimir, ajuste as definições necessárias e imprima as fotografias. Para mais informações, consulte a documentação da câmara.

Nota:

- A Epson não pode garantir a compatibilidade de nenhuma câmara.
- Consoante as definições do produto e da câmara digital, poderão haver combinações de tipo de papel, formato e esquema que não são suportadas.
- Algumas das definições da câmara digital poderão não ser aplicadas à impressão.

Manutenção

Pode manter o produto nas melhores condições de funcionamento se executar as operações apresentadas neste capítulo. Este capítulo apresenta ainda instruções sobre como substituir tinteiros e transportar o produto.

Substituir Tinteiros

Quando um tinteiro tem pouca tinta, o visor LCD indica qual dos tinteiros tem pouca tinta.

C:Pouca tinta

Quando um tinteiro estiver vazio, aparece a seguinte mensagem no visor LCD:

Substituir

Sugestão:

Se um tinteiro tiver mais de seis meses, a qualidade de impressão poderá diminuir. Se necessário, experimente limpar a cabeça de impressão (→ “Verificar a cabeça de impressão” na página 31). Se mesmo assim a qualidade das impressões for baixa, poderá ter de substituir o tinteiro.

Verificar o estado dos tinteiros

Para verificar o estado dos tinteiros, execute as seguintes operações:

1. Certifique-se de que o produto está ligado. Pressione o botão **Parar** [**Cancelar/Retroceder**] até aparecer este ecrã.

18:30 S

2. Pressione o botão **Configurar** [**Configurar**].
3. Pressione o botão **▲** ou **▼**, ou pressione o botão **2** do teclado numérico para seleccionar **2. Níveis de Tinta**.

2.Níveis de Tinta

4. Pressione o botão **OK**.

O visor LCD indica o estado de cada tinteiro.

C:70% M:80% A:80

5. Quando acabar de verificar o estado dos tinteiros, pressione o botão **OK**.
6. Pressione o botão **Parar** [**Cancelar/Retroceder**] até regressar ao primeiro ecrã.

Quando a tinta estiver a acabar, certifique-se de que tem tinteiros para efectuar a substituição. Se um dos tinteiros ficar vazio, não será possível imprimir.

Nota:

A Epson não pode garantir a qualidade ou fiabilidade de tinteiros que não sejam tinteiros genuínos Epson. Se instalar tinteiros que não sejam tinteiros genuínos Epson, o estado dos tinteiros não é apresentado.

Adquirir tinteiros

Utilize os tinteiros Epson durante os primeiros seis meses após a sua instalação e antes do fim da data de validade.

Cor	Referência	
	Série DX7000F	Série CX6900F
Black (Preto)	T0711	T0731
Cyan (Ciano)	T0712	T0732
Magenta	T0713	T0733
Yellow (Amarelo)	T0714	T0734

Importante:

A Epson recomenda a utilização de tinteiros genuínos Epson. A utilização de tinteiros que não sejam tinteiros genuínos Epson pode causar danos não cobertos pelas garantias Epson e, em determinadas circunstâncias, provocar o funcionamento irregular da impressora. A Epson não pode garantir a qualidade ou fiabilidade de tinteiros que não sejam tinteiros genuínos Epson. As informações relativas ao estado dos tinteiros não será apresentada quando utilizar tinteiros que não sejam tinteiros genuínos Epson.

Precauções na utilização de tinteiros

Atenção:

Se a tinta entrar em contacto com as mãos, lave-as com água e sabão. Se a tinta entrar em contacto com os olhos, lave-os imediatamente com água. Recorra a um médico se os problemas de visão não desaparecerem ao fim de um certo tempo.

- Para evitar danificar o produto, nunca desloque a cabeça de impressão com as mãos.

- Quando um tinteiro estiver vazio, não pode continuar a copiar ou a imprimir, mesmo que os outros tinteiros ainda contenham tinta.
- Deixe o tinteiro vazio instalado até que tenha um novo tinteiro para efectuar a substituição. Se não o fizer, a tinta que fica nos jactos da cabeça de impressão pode secar.
- O circuito integrado existente em cada tinteiro monitoriza a quantidade de tinta utilizada a partir desse tinteiro. Pode voltar a utilizar os tinteiros mesmo se os retirar e voltar a instalar. No entanto, há sempre algum consumo de tinta de cada vez que os tinteiros são instalados, pois a impressora efectua automaticamente um teste de fiabilidade.
- Para obter a máxima eficácia da tinta, só deve retirar um tinteiro quando estiver tudo preparado para o substituir. Os tinteiros que contenham pouca tinta não poderão ser utilizados quando reinstalados.
- Os tinteiros que contenham pouca tinta não poderão ser utilizados quando reinstalados.

Retirar e instalar tinteiros

Certifique-se de que tem um tinteiro novo antes de iniciar a substituição. Depois de iniciar o processo de substituição de um tinteiro, tem de executar todas as operações.

Nota:

Não abra a embalagem do tinteiro se não o for instalar na impressora. O tinteiro é embalado em vácuo para manter a fiabilidade.

1. Execute uma das seguintes operações:

■ Se um tinteiro estiver vazio:

Consulte o visor LCD para determinar qual o tinteiro que deve ser substituído e, em seguida, pressione o botão **OK**.

Substituir

■ Se um tinteiro não estiver vazio:

Verifique o estado do tinteiro (➔ “Verificar o estado dos tinteiros” na página 28). Pressione o botão **[F4] Configurar**. Pressione o botão **▲** ou **▼**, ou pressione o botão **5** do teclado numérico para seleccionar **5.Substituir Tinteiro**. Em seguida, pressione o botão **OK**.

5.Substituir

2. Pressione o botão **OK** e levante a unidade de digitalização.

Abra o

⚠ Importante:

Não levante a unidade de digitalização enquanto a tampa do digitalizador estiver aberta.

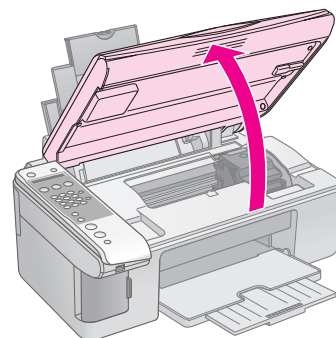

3. Abra a tampa do compartimento dos tinteiros.

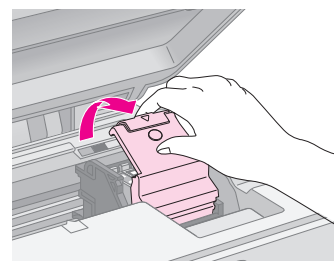

⚠ Importante:

- ❑ Nunca abra a tampa do compartimento dos tinteiros enquanto a cabeça de impressão estiver a deslocar-se. Aguarde até que os tinteiros se encontrem na posição de substituição.
- ❑ Não toque nas áreas destacadas na imagem apresentada em seguida.

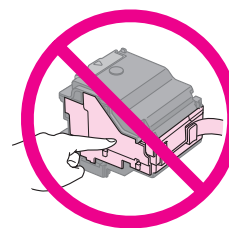

4. Retire o tinteiro que tem de substituir. Aperte a patilha situada na parte posterior do tinteiro e retire o tinteiro. Deite-o fora tomando as devidas precauções.

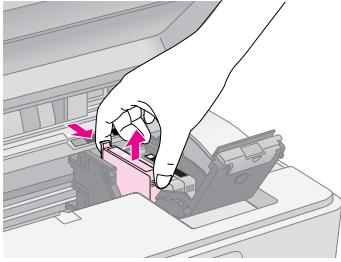

Importante:

Não volte a encher o tinteiro. A utilização de outros produtos não fabricados pela Epson pode causar danos não cobertos pelas garantias Epson e, em determinadas circunstâncias, provocar o funcionamento irregular da impressora.

5. Antes de abrir a embalagem do novo tinteiro, agite-o quatro ou cinco vezes. Em seguida, retire o tinteiro da embalagem.

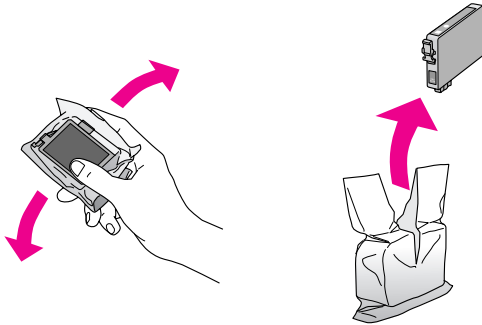

Importante:

Não toque no chip verde existente na parte lateral do tinteiro. Se o fizer, poderá danificar o tinteiro.

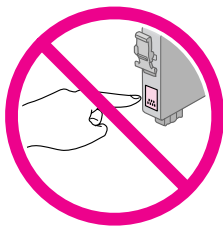

6. Retire a fita adesiva amarela da parte inferior do tinteiro.

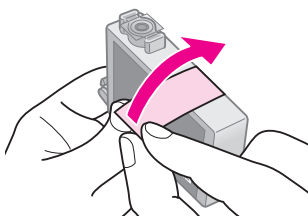

Importante:

- ❑ Tem de retirar a fita adesiva amarela do tinteiro antes de o instalar; caso contrário, a qualidade de impressão poderá diminuir ou poderá não conseguir imprimir.
- ❑ Se tiver instalado um tinteiro sem retirar a fita adesiva amarela, retire o tinteiro do produto, remova a fita e volte a instalar o tinteiro.
- ❑ Não retire o selo transparente da parte inferior do tinteiro; se o fizer, o tinteiro poderá ficar inutilizado.

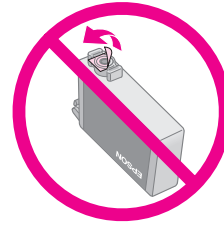

- ❑ Não retire nem rasgue a etiqueta existente no tinteiro; se o fizer, a tinta pode verter.

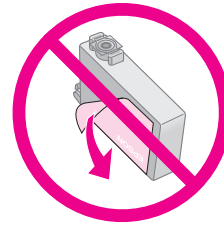

7. Insira o tinteiro no respectivo suporte com a parte inferior voltada para baixo. Em seguida, exerça pressão sobre o tinteiro até o encaixar.

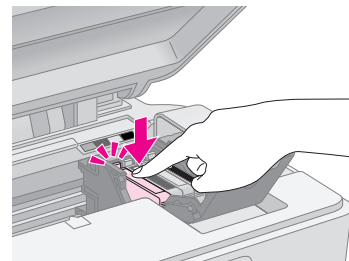

8. Substitua os outros tinteiros que necessitam de ser substituídos.
9. Feche a tampa do compartimento dos tinteiros e pressione-a até a encaixar.

Importante:

Se tiver dificuldades em fechar a tampa, certifique-se de que todos os tinteiros estão instalados correctamente. Exerça pressão em cada tinteiro até ouvir um pequeno clique. Não exerça demasiada pressão para fechar a tampa.

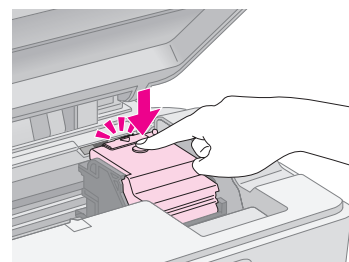

10. Feche a unidade de digitalização.

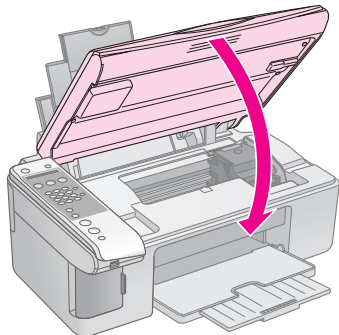

11. Pressione o botão **OK**.

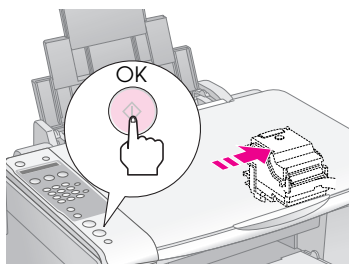

Quando o produto inicia o processo de carregamento de tinta, aparece uma mensagem no visor LCD:

À carregar...

Este processo demora cerca de um minuto. Quando o processo de carregamento de tinta terminar, o produto regressa automaticamente ao ecrã anterior.

Importante:

Não desligue o produto durante o processo de carregamento de tinta. Se o fizer, irá desperdiçar tinta.

Nota:

Se teve de substituir o tinteiro durante o processo de cópia, as fotografias ou os documentos colocados no tabuleiro de documentos poderão ter-se deslocado ligeiramente quando abriu e fechou a unidade de digitalização. Para assegurar a qualidade da cópia, cancele a tarefa de cópia em curso após o carregamento da tinta estar concluído e reinicie o processo, começando por posicionar os originais.

Verificar e Limpar a Cabeça de Impressão

Se as impressões ficarem demasiado claras, faltarem cores ou notar que aparecem linhas claras ou escuras na página, poderá ser necessário limpar a cabeça de impressão. Assim, limpa os jactos da cabeça de impressão que podem ficar obstruídos se não utilizar o produto durante um longo período de tempo.

Sugestão:

Recomendamos que ligue o produto pelo menos uma vez por mês para manter uma boa qualidade de impressão.

Verificar a cabeça de impressão

Pode imprimir um modelo de verificação dos jactos para verificar se algum jacto da cabeça de impressão está obstruído ou para verificar os resultados depois de efectuar uma limpeza da cabeça de impressão.

1. Coloque papel normal de formato A4 no alimentador (➔ página 17).
2. Pressione o botão **[i] [i] Configurar**].
3. Pressione o botão **▲** ou **▼**, ou pressione o botão **3** do teclado numérico para seleccionar **3.Verificação de Jactos**.

3.Verificação de

4. Pressione o botão **OK** para imprimir um modelo de verificação dos jactos.
5. Verifique o modelo de verificação dos jactos que imprimiu. As linhas não devem apresentar espaços, conforme indica a figura.



- Se a impressão estiver correcta, ainda não é necessário limpar a cabeça de impressão. Pressione o botão **Parar** [**Cancelar/Retroceder**] até regressar ao primeiro ecrã.

- Se as linhas apresentarem espaços, conforme indica a figura, limpe a cabeça de impressão da forma descrita na secção seguinte.



Limpar a cabeça de impressão

Execute as seguintes operações para limpar a cabeça de impressão de forma a que possa projectar correctamente a tinta. Antes de limpar a cabeça de impressão, efectue uma verificação dos jactos para confirmar se a cabeça necessita de ser limpa (➔ “Verificar a cabeça de impressão” na página 31).

Nota:

- ❑ O processo de limpeza da cabeça de impressão utiliza tinta, pelo que só deve efectuar a limpeza se a qualidade de impressão diminuir.
- ❑ Se aparecer uma mensagem no visor LCD a indicar que um tinteiro está vazio ou tem pouca tinta, não pode limpar a cabeça de impressão. Tem de substituir primeiro o tinteiro indicado (➔ “Substituir Tinteiros” na página 28).

1. Certifique-se de que o produto está ligado mas não está a imprimir.
2. Pressione o botão [**Configurar**].
3. Pressione o botão ou , ou pressione o botão **4** do teclado numérico para seleccionar **4.Limpeza das Cabeças**.

4.Limpeza das

4. Pressione o botão **OK** para iniciar a limpeza.

Importante:

Nunca desligue o produto durante o processo de limpeza da cabeça, pois pode danificá-lo.

5. Quando o processo de limpeza terminar, imprima um modelo de verificação dos jactos para verificar os resultados (➔ “Verificar a cabeça de impressão” na página 31).

Se ainda aparecerem espaços em branco ou se os modelos de verificação estiverem esbatidos, experimente voltar a efectuar o processo de limpeza e verificação dos jactos.

Nota:

Se não notar melhorias depois de repetir o processo de limpeza cerca de quatro vezes, desligue o produto e aguarde pelo menos 6 horas. Isto permite que a tinta seca amoleça. Em seguida, volte a efectuar o processo de limpeza da cabeça de impressão. Se, ainda assim, a qualidade não melhorar, um dos tinteiros pode estar fora do prazo de validade ou danificado, tendo, por isso, de ser substituído (➔ “Substituir Tinteiros” na página 28).

Alinhar a Cabeça de Impressão

Se notar que as linhas verticais não estão correctamente alinhadas no resultado da verificação dos jactos, pode resolver este problema alinhando a cabeça de impressão.

Pode alinhar a cabeça de impressão pressionando os botões ou executando o utilitário de alinhamento das cabeças a partir do computador. Para obter o alinhamento mais preciso, recomenda-se que use o utilitário.

1. Coloque papel normal de formato A4 (➔ página 17).
2. Pressione o botão [**Configurar**].
3. Pressione o botão ou , ou pressione o botão **6** do teclado numérico para seleccionar **6.Alinhamento das Cabeças**.

6.Alinhamento das

4. Pressione o botão **OK** para imprimir o modelo de alinhamento.

Nota:

Não pressione o botão **Parar** [**Cancelar/Retroceder**] enquanto estiver a ser impresso um modelo de alinhamento.

5. Observe o padrão #1 e determine qual é o padrão impresso de forma mais uniforme, sem faixas nem linhas perceptíveis.
6. Pressione o botão do teclado numérico que corresponde ao número do padrão.

#1 4

7. Pressione o botão **OK**.
8. Repita as operações descritas nos pontos 5 a 7 para cada um dos outros padrões de alinhamento.
9. Pressione o botão **Parar** [**Cancelar/Retroceder**] até regressar ao primeiro ecrã.

Limpar o Produto

Para manter o produto nas melhores condições de funcionamento, limpe-o periodicamente da forma descrita em seguida.

1. Desligue o cabo de corrente.
2. Retire todo o papel do alimentador.
3. Limpe o pó e a sujidade do alimentador com um pincel macio.
4. Se a superfície do tabuleiro de documentos estiver suja, limpe-a com um pano seco e macio. Se o vidro estiver manchado de gordura ou qualquer outra substância de difícil remoção, utilize um pouco de limpa-vidros e um pano macio para a remover. Seque bem o vidro.
5. Se a parte interior do produto ficar acidentalmente suja com tinta, limpe a área assinalada na imagem com um pano seco e macio.

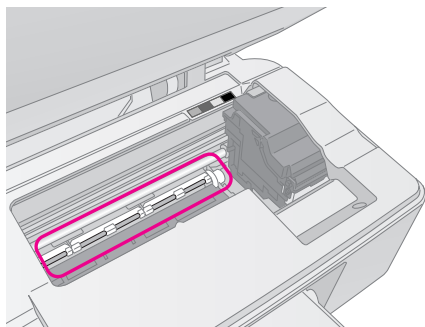

⚠ Atenção:

Não toque nos mecanismos internos do produto.

⚠ Importante:

- ❑ Não exerça demasiada pressão sobre o tabuleiro de documentos.
- ❑ Tenha cuidado para não riscar ou danificar o tabuleiro de documentos e não utilize um pincel áspero ou abrasivo para o limpar. Se a superfície de vidro estiver danificada, a qualidade de cópia pode diminuir.
- ❑ Não aplique lubrificante nos elementos metálicos localizados por baixo do carro da cabeça de impressão.
- ❑ Nunca utilize álcool nem diluente para limpar o produto. Estas substâncias químicas podem danificar os componentes do produto, bem como a respectiva caixa.
- ❑ Tenha cuidado para que a água não entre em contacto com os mecanismos de impressão e de cópia e com os componentes electrónicos.
- ❑ Não utilize lubrificantes no interior do produto. A utilização de lubrificantes inadequados pode danificar o mecanismo. Se o produto necessitar de lubrificação, contacte o seu fornecedor ou recorra aos serviços de um técnico qualificado.

Transportar o Produto

Se necessitar de transportar o produto uma distância considerável, tem de o preparar para o transporte colocando-o na embalagem original ou numa embalagem semelhante.

⚠ Importante:

- ❑ Quando guardar ou transportar o produto, não o incline, não o coloque na vertical nem o vire ao contrário. Se o fizer, poderá derramar tinta.
 - ❑ Deixe os tinteiros instalados; Se retirar os tinteiros para transportar o produto, pode danificar o produto.
1. Retire todo o papel que se encontra no alimentador e certifique-se de que o produto está desligado.
 2. Abra a unidade de digitalização e certifique-se de que a cabeça de impressão está na posição inicial, do lado direito.
 3. Fixe bem o suporte dos tinteiros à caixa com fita adesiva, conforme indica a figura.

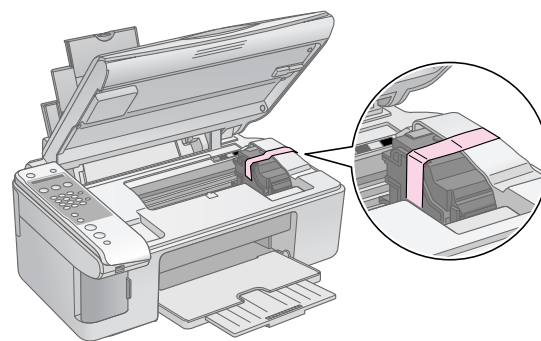

4. Feche a unidade de digitalização.
5. Desligue o cabo de corrente da tomada eléctrica e retire o cabo USB do computador.
6. Feche o suporte de papel, a protecção do alimentador e o receptor de papel.

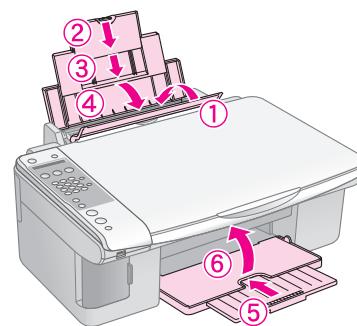

7. Volte a colocar o produto na embalagem utilizando os materiais de protecção fornecidos.

Mantenha o produto na horizontal durante o transporte. Depois de efectuar o transporte, retire a fita adesiva utilizada para fixar a cabeça de impressão. Se notar uma diminuição da qualidade de impressão, efectue o processo de limpeza (➔ “Verificar e Limpar a Cabeça de Impressão” na página 31) ou o alinhamento da cabeça de impressão (➔ “Alinhar a Cabeça de Impressão” na página 32).

Resolução de Problemas

Se ocorrer um problema com o produto, verifique as mensagens do visor LCD para diagnosticar as possíveis causas do problema.

Pode também consultar a secção “Problemas e Soluções” na página 35 para obter soluções para a resolução de problemas que possam ocorrer na utilização do produto sem um computador. Consulte o *Guia do Utilizador* incluído no CD-ROM do software para obter ajuda na utilização do produto com um computador.

Mensagens de Erro

Pode diagnosticar e resolver a maioria dos problemas através das mensagens apresentadas no visor LCD. Se não conseguir resolver os problemas através das mensagens, utilize a seguinte tabela e experimente a solução apresentada.

Mensagem do visor	Causa e solução
Não há tinta suficiente para efectuar a limpeza da cabeça. Instale tinteiros novos.	Não há tinta suficiente para efectuar a limpeza da cabeça. Instale tinteiros novos (➔ “Retirar e instalar tinteiros” na página 29).
Sem cartão de memória	Certifique-se de que o cartão de memória é compatível com o produto e que foi inserido correctamente. Em caso afirmativo, verifique se existe algum problema com o cartão e tente novamente (➔ “Inserir um cartão de memória” na página 22).
Não há fotografias no cartão de memória	O cartão de memória inserido não contém imagens válidas. Retire o cartão de memória. Verifique os cartões e os tipos de imagem compatíveis (➔ “Cartões compatíveis” na página 22).
Não foi detectada nenhuma folha de índice ou a folha está mal colocada. Posicione correctamente a folha e tente de novo.	A folha de índice não foi reconhecida por não estar posicionada correctamente. Alinhe o topo da folha com a margem esquerda do vidro (➔ “3. Digitalizar a folha de índice e imprimir as fotografias seleccionadas” na página 26).
Nenhuma foto seleccionada ou fotos assinaladas incorrectamente. Selecciono fotos correctamente e tente de novo.	Não foram detectadas marcas na folha de índice ou a folha inclui mais do que uma marca por imagem. Retire a folha de índice, preencha-a correctamente e tente de novo (➔ “2. Seleccionar fotografias na folha de índice” na página 25).
Os dados do cartão de memória não coincidem com os da folha de índice. Substitua o cartão ou a folha de índice e tente de novo.	A folha de índice não corresponde às fotografias existentes no cartão de memória. Retire o cartão de memória e insira o cartão que utilizou para imprimir a folha de índice (➔ “Inserir um cartão de memória” na página 22) ou coloque a folha de índice correcta no tabuleiro de documentos (➔ “3. Digitalizar a folha de índice e imprimir as fotografias seleccionadas” na página 26).
Assistência necessária. Consulte a documentação para mais informações.	A almofada para a tinta do produto está saturada. Para a substituir, contacte o seu fornecedor (➔ “Contactar o Serviço de Assistência a Clientes EPSON” na página 37).
Erro da impressora -> Consulte a documentação e contacte a assistência, se necessário. Erro do digitalizador -> Consulte a documentação e contacte a assistência, se necessário.	Ocorreu um problema com o produto. Desligue-o e, em seguida, volte a ligá-lo. Se o problema persistir, contacte o seu fornecedor (➔ “Contactar o Serviço de Assistência a Clientes EPSON” na página 37).

Problemas e Soluções

Consulte as soluções apresentadas em seguida se ocorrerem problemas ao utilizar o produto.

Problemas de instalação

O produto emite ruídos depois de o ligar.

- Certifique-se de que a fita adesiva de protecção não está a bloquear a cabeça de impressão. Depois de desbloquear a cabeça de impressão, desligue o produto, aguarde alguns instantes e volte a ligá-lo.

O produto emite ruídos após a instalação dos tinteiros.

- Quando efectua a instalação dos tinteiros, é necessário carregar o sistema de projecção de tinta. Aguarde até que o carregamento termine e, em seguida, desligue o produto. Se o desligar antecipadamente, poderá ser utilizada tinta adicional da próxima vez que ligar o produto.
- Certifique-se de que os tinteiros estão instalados correctamente e que não deixou material de protecção no produto. Abra a tampa do compartimento dos tinteiros e empurre os tinteiros para baixo até os encaixar. Desligue o produto, aguarde alguns instantes e volte a ligá-lo.

Depois de terminada a instalação do software, não apareceu um ecrã com uma mensagem a perguntar se pretendia reiniciar o computador.

- O software não foi instalado correctamente. Ejecte e insira o CD-ROM. Em seguida, volte a instalar o software.

Problemas com o fax

- Se tiver problemas a enviar um fax, certifique-se de que o cabo de telefone está ligado correctamente e verifique se a linha telefónica está a funcionar ligando-lhe um telefone. Certifique-se também de que o aparelho de fax do destinatário está ligado e a funcionar.
- Se tiver problemas a receber um fax, certifique-se de que tem papel colocado, que o cabo de telefone está ligado correctamente e que a linha telefónica funciona. Para receber faxes automaticamente, certifique-se de que vê um **Y** no primeiro ecrã (➔ “Seleccionar o modo de atendimento” na página 15). Se aparecer **A receber** no visor mas nada for impresso, os dados do fax podem ser demasiado grandes. Peça ao remetente para reenviar o fax dividindo-o em partes.

- Se tiver ligado o produto a uma linha telefónica DSL, terá de instalar um filtro DSL na linha; caso contrário, não poderá utilizar o fax. Contacte o seu fornecedor de DSL para obter o filtro necessário.
- Se a sua linha telefónica tiver estática ou outros problemas de ruído, desactive a definição **ECM** (Modo de Correção de Erros) e tente enviar o fax novamente (➔ “Efectuar definições de envio/recepção” na página 9).

Problemas de impressão e cópia

O produto emite ruídos de impressão, mas não imprime.

- Os jactos da cabeça de impressão poderão necessitar de limpeza (➔ “Verificar a cabeça de impressão” na página 31).
- Certifique-se de que o produto está numa superfície plana e estável.

As margens estão incorrectas.

- Certifique-se de que o original está encostado ao canto superior esquerdo do tabuleiro de documentos.
- Se as margens da cópia ficarem cortadas, afaste ligeiramente o original do canto.
- Certifique-se de que as definições de formato de papel são as correctas para o papel colocado.
- Certifique-se de que coloca o papel com a margem mais curta voltada para o interior do produto e encostado à direita. Certifique-se também de que o guia de margem esquerdo fica ligeiramente encostado ao papel (➔ “Colocar Papel” na página 17).
- Não coloque papel acima da seta \neq do guia de margem esquerdo (➔ “Colocar Papel” na página 17).

São impressas páginas em branco.

- Certifique-se de que as definições de formato de papel são as correctas para o papel colocado.
- Os jactos da cabeça de impressão poderão necessitar de limpeza (➔ “Limpar a cabeça de impressão” na página 32).

Problemas de alimentação de papel

O papel não é alimentado correctamente ou encrava.

- Se o papel não for alimentado, retire-o do alimentador. Folheie a resma, coloque o papel encostado à margem direita e faça deslizar o guia de margem esquerdo até o encostar ao papel (mas não o aperte demasiado). Certifique-se de que o papel não está à frente da protecção do alimentador.
- Não coloque papel acima da seta \neq do guia de margem esquerdo (➔ “Colocar Papel” na página 17).
- Se houver papel encravado, aparecerá um ícone ou uma mensagem no visor LCD. Para resolver o encravamento, execute as seguintes operações:
 1. Pressione o botão \diamond **OK** para ejectar o papel encravado. Se o papel encravado não for ejectado, avance para o próximo ponto.
 2. Se o papel estiver encravado perto do alimentador ou do receptor, retire-o com cuidado e pressione o botão \diamond **OK**.

Se o papel estiver encravado no interior do produto, pressione o botão \cup **Ligar** para o desligar. Abra a unidade de digitalização e retire todo o papel, incluindo pedaços de papel rasgados. Não puxe o papel para trás, pois pode danificar o alimentador. Feche a unidade de digitalização e volte a ligar o produto.

- Se o papel encravar frequentemente, certifique-se de que o guia de margem esquerdo não está a apertar demasiado o papel. Experimente colocar menos folhas de papel no alimentador.

Problemas com a qualidade de impressão

Aparecem faixas (linhas claras) nas impressões ou cópias.



- Limpe a cabeça de impressão (➔ “Verificar a cabeça de impressão” na página 31).
- Certifique-se de que selecciona o tipo de papel adequado (➔ “Seleccionar Papel” na página 16).

- Certifique-se de que a face imprimível do papel (mais branca ou mais brilhante) fica voltada para cima.
- Poderá ser necessário substituir os tinteiros (➔ “Retirar e instalar tinteiros” na página 29).
- Efectue o alinhamento da cabeça de impressão (➔ “Alinhar a Cabeça de Impressão” na página 32).
- Limpe o tabuleiro de documentos (➔ “Limpar o Produto” na página 33).

A impressão está manchada ou esborratada.



- Certifique-se de que o documento está encostado ao tabuleiro de documentos. Se apenas parte da imagem estiver desfocada, o original poderá estar enrugado ou vincado.
- Certifique-se de que o produto não está inclinado nem instalado numa superfície irregular.
- Certifique-se de que o papel não está húmido, enrolado ou com a face imprimível voltada para baixo (a face mais branca ou mais brilhante deve estar voltada para cima). Coloque papel novo com a face voltada para cima.
- Quando utilizar papel especial, utilize uma folha de suporte ou alimente uma folha de papel de cada vez.
- Coloque uma folha de papel de cada vez. Retire as folhas do receptor de papel de forma a que estas não se acumulem.
- Efectue o alinhamento da cabeça de impressão (➔ “Alinhar a Cabeça de Impressão” na página 32).
- Efectue várias cópias sem colocar um documento no tabuleiro de documentos.
- Utilize apenas papel recomendado pela Epson e tinteiros genuínos Epson.
- Coloque a alavanca de espessura de papel na posição \square (para a maior parte dos tipos de papel). Se estiver a imprimir em envelopes, coloque a alavanca na posição \boxtimes .
- Limpe o tabuleiro de documentos (➔ “Limpar o Produto” na página 33).

A impressão está esbatida ou aparecem espaços em branco.

- Limpe a cabeça de impressão (➔ “Limpar a cabeça de impressão” na página 32).
- Se aparecerem linhas verticais escadeadas, poderá ser necessário alinhar a cabeça de impressão (➔ “Alinhar a Cabeça de Impressão” na página 32).
- Os tinteiros podem estar fora do prazo de validade ou com pouca tinta. Substitua os tinteiros (➔ “Substituir Tinteiros” na página 28).
- Certifique-se de que selecciona o tipo de papel adequado (➔ “Seleccionar Papel” na página 16).
- Certifique-se de que o papel não está danificado, sujo, demasiado velho ou colocado com a face voltada para baixo. Se estiver, coloque papel novo com a face mais branca ou brilhante voltada para cima.

A impressão tem um aspecto granulado.

- Se estiver a imprimir ou a copiar uma fotografia, certifique-se de que não a amplia demasiado. Experimente imprimi-la com um tamanho mais reduzido.
- Efectue o alinhamento da cabeça de impressão (➔ “Alinhar a Cabeça de Impressão” na página 32).

Faltam cores ou há cores incorrectas.

- Limpe a cabeça de impressão (➔ “Limpar a cabeça de impressão” na página 32).
- Os tinteiros podem estar fora do prazo de validade ou com pouca tinta. Substitua os tinteiros (➔ “Substituir Tinteiros” na página 28).
- Certifique-se de que colocou o papel correcto e seleccionou a definição adequada ao mesmo no painel de controlo.

A posição ou o formato da imagem está incorrecto.

- Certifique-se de que colocou o papel correcto e seleccionou a definição adequada ao mesmo no painel de controlo.
- Certifique-se de que o original está colocado correctamente no tabuleiro de documentos (➔ “Colocar Originais no Tabuleiro de Documentos.” na página 19).
- Limpe o tabuleiro de documentos (➔ “Limpar o Produto” na página 33).

Outros problemas

Quando desliga o produto, fica acesa uma lâmpada vermelha no interior do produto.

- A lâmpada fica acesa durante um máximo de 15 minutos, apagando automaticamente em seguida. Isto não indica um mau funcionamento do produto.

Contactar o Serviço de Assistência a Clientes EPSON

Assistência técnica local

Se o produto Epson não funcionar correctamente e não for possível resolver o problema com as informações de resolução de problemas fornecidas na documentação do produto, contacte o Serviço de Assistência a Clientes EPSON. Se o serviço de assistência a clientes da sua área não constar da lista apresentada em seguida, contacte o fornecedor onde adquiriu o produto.

O serviço de assistência a clientes pode ajudá-lo rapidamente, se lhe fornecer as seguintes informações:

- Número de série do produto (a etiqueta do número de série está geralmente na parte posterior do produto)
- Modelo do produto
- Versão do software do produto (faça clique na tecla **Acerca de, Informações s/a versão** ou numa tecla semelhante no software do produto)
- Marca e modelo do computador
- Nome e versão do sistema operativo do computador
- Nomes e versões das aplicações utilizadas geralmente com o produto

Nota:

Para obter mais informações sobre como contactar o serviço de assistência a clientes, consulte o *Guiado Utilizador*.

Europa	
URL	http://www.epson.com Seleccione a secção de apoio do sítio Web local da EPSON para transferir os mais recentes controladores, manuais, FAQs e outros produtos transferíveis.
Consulte o seu Documento de Garantia Pan-europeia para obter informações sobre como contactar o Serviço de Assistência a Clientes EPSON.	

Austrália	
URL	http://www.epson.com.au
Telefone	1300 361 054
Fax	(02) 8899 3789
Singapura	
URL	http://www.epson.com.sg
Telefone	(65) 6586 3111
Tailândia	
URL	http://www.epson.co.th
Telefone	(66)2-670-0333
Vietname	
Telefone	84-8-823-9239
Indonésia	
URL	http://www.epson.co.id
Telefone/ Fax	Jacarta: (62) 21-62301104
	Bandung: (62) 22-7303766
	Surabaya: (62) 31-5355035/31-5477837
	Medan: (62)61-4516173
Telefone	Yogyakarta: (62) 274-565478
	Makassar: (62)411-350147/411-350148
Hong Kong	
URL	http://www.epson.com.hk
Telefone	(852) 2827-8911
Fax	(852) 2827-4383
Malásia	
URL	http://www.epson.com.my
Telefone	603-56288333
Índia	
URL	http://www.epson.co.in
Telefone	30515000
FAX	30515005/30515078
Filipinas	
URL	http://www.epson.com.ph
Telefone	(63) 2-813-6567
Fax	(63) 2-813-6545
E-mail	epchelpdesk@epc.epson.com.ph

Normas e certificações

Modelo dos E.U.A.:

UL60950-1 (E.U.A.)
 FCC Parte 15 Subparte B Classe B (E.U.A.)
 FCC Parte 68 (E.U.A.)
 CSA C22.2 N.º 60950-1 (Canadá)
 CAN/CSA-CEI/IEC CISPR 22 Classe B (Canadá)
 IC CS03 (Canadá)

Modelo europeu:

Directiva R&TTE 1999/5/CE (Euro)
 EN 60950-1
 EN 55022 Classe B
 EN 61000-3-2
 EN 61000-3-3
 EN 55024
 TBR21

Modelo australiano:

AS/NZS CISPR22 Classe B
 AS/NZS 60950.1
 AS/ACIF S002

Sumário das Definições do Painel

Mensagens do modo de configuração

Modo	Indicação do visor LCD
Configurar	1.Alimentar/Ejectar
	2.Níveis de Tinta
	3.Verificação de Jactos
	4.Limpeza das Cabeças
	5.Substituir Tinteiro
	6.Alinhamento das Cabeças
	7.Idioma
	8.País
	9.Sinal Sonoro
	0.Restaurar as Definições

Mensagens do modo de cópia

Modo	Indicação do visor LCD
Copiar	Cópias:xx 100%
	Cópias:xx AjustarPágina

Mensagens do modo de cartão de memória

Modo	Indicação do visor LCD
Cartão de Memória	1.Imagem:xx Imprimir Índice
	2.Imagem:xx Digitalizar Índice
	3.Imagem:xx Todas/DPO

Mensagens do modo de fax

Modo	Indicação do visor LCD	
Fax	Insira o número de fax	
	1.Resolução	
	2.Contraste	
Fax ► Configurar	1.Seleccionar Marcação Rápida	
	2.Imprimir Relatório	1.Lista de Marcação Rápida 2.Registo de Faxes 3.Última Transmissão 4.Reimprimir Faxes da Memória
	3.Configurar Marcação Rápida	1.Adicionar Entrada 2.Editar Entrada 3.Apagar Entrada
	4.Configurar Digitalização & Impressão	1.Resolução 2.Contraste 3.Formato de Papel 4.Redução Automática: Activada/Desactivada 5.Relatório da Última Transmissão
	5.Comunicação	1.Modos de Marcação 2.DRD 3.ECM 4.V.34 5.Toques para Responder
	6.Cabeçalho & Hora	1.Configurar Cabeçalho do Fax 2.Data/Hora 3.O seu Número de Telefone 4.Hora do dia: Activada/Desactivada
	7.Inicializar Fax	
	8.Configurar	Quando seleccionar 8. Configurar , acede ao modo de configuração.

EPSON

EXCEED YOUR VISION



MEMORY STICK PRO™



Adquirir tinteiros

Nome do produto	Black (Preto)	Cyan (Ciano)	Magenta	Yellow (Amarelo)
Série DX7000F	T0711	T0712	T0713	T0714
Série CX6900F	T0731	T0732	T0733	T0734