

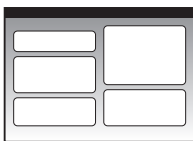
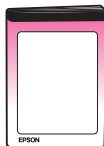

Brugervejledning

- til brug uden en computer -

| | | |
|---|---|----|
|  | Introduktion | |
| | Vigtige sikkerhedsforskrifter | 1 |
| | Oplysninger om copyright | 2 |
|  | Guide til dele og betjeningspanelets funktioner | |
| | Dele | 3 |
| | Oplysninger om betjeningspanelet | 4 |
| | Betjeningspanelets funktioner | 4 |
|  | Afsendelse af et foto eller et dokument som en faxmeddelelse | |
| | Tilslutning af en telefon eller telefonsvarer | 7 |
| | Indstilling af faxfunktioner | 7 |
| | Afsendelse af en faxmeddelelse | 12 |
| | Modtagelse af faxmeddelelser | 13 |
|  | Papirhåndtering | |
| | Valg af papir | 15 |
| | Ilægning af papir | 15 |
|  | Kopiering | |
| | Placering af en original på glaspladen | 17 |
| | Kopiering af dokumenter | 18 |
| | Kopiering af fotos | 18 |
|  | Udskrivning fra et hukommelseskort | |
| | Håndtering af et hukommelseskort | 20 |
| | Udskrivning af fotos | 22 |
| | Valg og udskrivning af fotos vha. et indeksark | 22 |
|  | Udskrivning fra et digitalt kamera | |
| | Krav til det digitale kamera | 25 |
| | Tilslutning og udskrivning | 25 |
|  | Vedligeholdelse | |
| | Udskiftning af blækpatroner | 26 |
| | Kontrol og rensning af skrivehovedet | 29 |
| | Justering af skrivehovedet | 30 |
| | Rengøring af dette produkt | 30 |
| | Transport af dette produkt | 30 |
|  | Problemløsning | |
| | Fejlmeddelelser | 32 |
| | Problemer og løsninger | 33 |
| | Kontakt til kundeservice | 35 |
|  | Oversigt over panelindstillinger | 37 |

Her finder du oplysninger

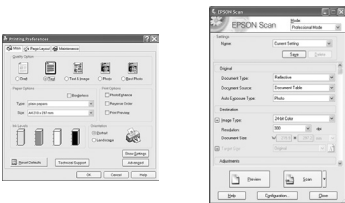
| Trykte vejledninger | |
|--|---|
|  | Start her Læs dette ark først. Arket indeholder oplysninger om opstilling af produktet og installation af softwaren. Her finder du også anvisninger vedrørende ilægning af papir og placering af originaler. |
| (denne bog)  | Brugervejledning - til brug uden en computer - Denne bog indeholder oplysninger om brugen af produktet uden tilslutning til en computer, bl.a. anvisninger vedrørende kopiering og udskrivning fra et hukommelseskort. Hvis du har problemer i forbindelse med brugen af produktet, se da kapitlet Problemløsning i denne bog. |
| Online vejledninger | |
|  | Brugervejledning Denne vejledning indeholder anvisninger vedrørende udskrivning og scanning fra computeren samt oplysninger om softwaren. Vejledningen ligger på cd-rom'en med software og installeres automatisk, når du installerer softwaren. Dobbeltklik på ikonet på skrivebordet for at læse denne vejledning. |
|  | Online hjælp Der er integreret en online hjælp i hvert af de programmer, der ligger på cd-rom'en med software. Den indeholder detaljerede oplysninger om programmet. |

Introduktion

Vigtige sikkerhedsforskrifter

Inden du bruger dette produkt, skal du læse og følge følgende sikkerhedsforskrifter:

- Brug kun den netledning, der fulgte med produktet. Brug af en anden ledning kan forårsage brand eller elektrisk stød. Brug ikke ledningen til andet udstyr.
- Sørg for, at netledningen opfylder alle de relevante lokale sikkerhedsstandarder.
- Brug kun den type strømkilde, der er angivet på mærkaten.
- Anbring produktet i nærheden af en stikkontakt i væggen, hvor netledningen nemt kan tages ud af kontakten.
- Anvend ikke en beskadiget eller flosset netledning.
- Kontrollér, at den samlede ampereværdi for de enheder, der er sluttet til forlængerledningen, ikke overstiger ledningens samlede ampereværdi, hvis der benyttes en forlængerledning til produktet. Kontrollér desuden, at den samlede ampereværdi for alle enheder, der er tilsluttet stikkontakten, ikke overstiger dennes ampereværdi.
- Undgå steder, hvor der forekommer hurtige temperatur- eller fugtighedsændringer, stød, vibrationer eller støv.
- Placér produktet, så der er plads nok rundt om produktet til at sikre tilstrækkelig ventilation. Sørg for, at produktets åbninger ikke blokeres eller tildækkes, og placer ikke genstande i åbningerne.
- Placer ikke produktet tæt på en radiator eller et varmeapparat eller i direkte sollys.
- Placér produktet på en jævn, stabil overflade, der er større end produktets bundareal, så der er plads hele vejen rundt om produktet. Produktet fungerer ikke korrekt, hvis det vippes eller stilles på højkant.
- Sørg for, at produktets bagside er mindst 10 cm fra væggen.
- Åbn ikke scannerenheden under kopiering, udskrivning eller scanning.
- Spild ikke væske på produktet.
- Brug ikke spraydåseprodukter, der indeholder letantændelige gasser, i eller i nærheden af produktet. Dette kan føre til brand.
- Medmindre det er specifikt beskrevet i dokumentationen, skal du ikke selv prøve at foretage eftersyn af produktet.
- I følgende tilfælde skal du tage produktets netledning ud af stikkontakten og få det eftersat af kvalificerede serviceteknikere: Hvis netledningen eller stikket er beskadiget, hvis der er kommet væske ind i produktet, hvis produktet er blevet tabt eller kabinettet er blevet beskadiget, hvis produktet ikke fungerer normalt eller udviser en markant ændring af ydeevnen. Justér kun de funktioner, der er omfattet af betjeningsinstruktionerne.
- Når produktet skal opbevares eller transporteres, må det ikke tippes, lægges på siden eller vendes på hovedet; der kan løbe blæk ud af patronerne.
- Pas på, at du ikke klemmer fingrene, når du lukker scanneren.

Sikkerhedsforskrifter vedrørende blækpatroner

- Opbevar blækpatroner uden for børns rækkevidde, og indtag ikke blækket.
- Vær forsigtig, når du håndterer brugte blækpatroner, da der kan være rester af blæk omkring blæktilførselsporten. Hvis du får blæk på huden, skal du vaske området omhyggeligt med vand og sæbe. Hvis du får blæk i øjnene, skal du straks skylle dem med vand. Hvis du stadig føler ubehag eller har synsproblemer, skal du straks kontakte en læge.
- Før ikke hånden ind i produktet, og rør ikke ved blækpatronerne under udskrivningen.
- Sæt en ny blækpatron i, så snart du har fjernet en tom. Hvis der ikke sættes en blækpatron i, kan det medføre udtørring af skrivehovedet, hvilket kan forhindre printeren i at udskrive.
- Hvis du fjerner en blækpatron, som skal bruges senere, skal blækudgangen beskyttes mod snavs og støv, og den skal opbevares i samme omgivelser som produktet. Bemærk, at der sidder en ventil i blækudgangen, der gør brugen af låg eller propper overflødigt, dog er det nødvendigt at være forsigtig, da blækket kan plette ting det kommer i kontakt med. Rør ikke blækpatronen, blækudgangen eller området omkring den.

Sikkerhedsforskrifter for telefonudstyr

Følg ved brug af telefonudstyr altid følgende grundlæggende sikkerhedsforholdsregler, så risikoen for brand, elektrisk stød og personskade inkl. følgende undgås:

- Brug ikke produktet i nærheden af vand.
- Undgå at bruge telefonen i tordenvejr. Der kan være en lille risiko for elektrisk stød forårsaget af lyn.
- Brug ikke en telefon til at rapportere en gaslækage i nærheden af lækagen.

Til europæiske brugere:

Vi, SEIKO EPSON CORPORATION, erklærer hermed, at dette udstyr, model C321A, opfylder kravene og andre relevante bestemmelser under direktiv 1999/5/EF.

Kun til brug i: Storbritannien, Tyskland, Østrig, Schweiz, Belgien, Holland, Luxembourg, Spanien, Portugal, Frankrig, Italien, Danmark, Finland, Norge, Sverige, Polen, Ungarn, Slovakiet, Tjekkiet, Grækenland.

Se Epsons websted vedrørende oplysninger om lande, hvor det kan bruges.

Til brugere i New Zealand:

General advarsel

Tildelingen af en Telepermit for terminaludstyr angiver kun, at Telecom har accepteret, at emnet opfylder minimumkravene for tilslutning til dets netværk. Det angiver ingen godkendelse af produktet fra Telecoms side, og er heller nogen form for garanti. Frem for alt indebærer det ikke forsikring om, at evt. udstyr i enhver henseende fungerer korrekt sammen med andet Telepermit-udstyr af et andet mærke eller model, og det indebærer ej heller, at alle produkter er kompatible med Telecoms netværksservices.

Advarsler, forholdsregler og bemærkninger

Følg retningslinjerne nedenfor, når du læser instruktionerne:

Advarsel!

Advarsler skal følges omhyggeligt for at undgå personskade.

Forsigtig:

Forholdsreglerne skal følges for at undgå beskadigelse af udstyret.

Bemærk!

Noterne indeholder vigtige oplysninger om dit produkt.

Tip!

Tippene indeholder henvisninger vedrørende brug af produktet.

Oplysninger om copyright

Ingen dele af denne publikation må reproducere, lagres i et søgesystem eller overføres i nogen form eller på nogen måde, hverken elektronisk, mekanisk, ved fotokopiering, optagelse eller på anden måde uden forudgående skriftlig tilladelse fra Seiko Epson Corporation. Oplysningerne heri er kun beregnet til brug sammen med dette produkt. Epson er ikke ansvarlig for nogen form for brug af disse oplysninger i forbindelse med andre printere.

Hverken køberen af dette produkt eller tredjemand kan holde Seiko Epson Corporation eller associerede selskaber ansvarlig for skader, tab, omkostninger eller udgifter, som køberen eller tredjemand har pådraget sig som følge af uheld, forkert brug eller misbrug af dette produkt eller uautoriserede modifikationer, reparationer eller ændringer af dette produkt, eller hvis (gælder ikke i USA) Seiko Epson Corporations retningslinjer for betjening og vedligeholdelse ikke er fulgt nøje.

Seiko Epson Corporation kan ikke holdes ansvarlig for skader eller problemer, der måtte opstå som følge af brug af andet ekstraudstyr eller andre forbrugsvarer end det udstyr eller de forbrugsvarer, som Seiko Epson Corporation har angivet som Original Epson Products (originale Epson-produkter) eller Epson Approved Products (produkter godkendt af Epson).

Seiko Epson Corporation kan ikke holdes ansvarlig for eventuelle skader, der måtte opstå som følge af elektromagnetisk interferens, som stammer fra brug af andre interfacekabler end dem, som Seiko Epson Corporation har angivet som Epson Approved Products (produkter godkendt af Epson).

EPSON® er et registreret varemærke, og EPSON STYLUS™ og Exceed Your Vision er varemærker tilhørende Seiko Epson Corporation.

DPOF™ er et varemærke tilhørende CANON INC., Eastman Kodak Company, Fuji Photo Film Co., Ltd. og Matsushita Electric Industrial Co., Ltd.

SDHC™ er et varemærke.

Memory Stick, Memory Stick Duo, Memory Stick PRO, Memory Stick PRO Duo, MagicGate Memory Stick og and MagicGate Memory Stick Duo er varemærker tilhørende Sony Corporation.

xD-Picture Card™ er et varemærke tilhørende Fuji Photo Film Co.,Ltd.

SmartMedia™ er et registreret varemærke tilhørende Toshiba Corporation.

Bemærk: Andre produktnavne, der nævnes heri, anvendes udelukkende til identifikationsformål og kan være varemærker tilhørende deres respektive ejervirksomheder. Epson fralægger sig enhver ret til disse mærker.

Copyright © 2006 Seiko Epson Corporation. Alle rettigheder forbeholdes.

Guide til dele og betjeningspanelets funktioner

Dele

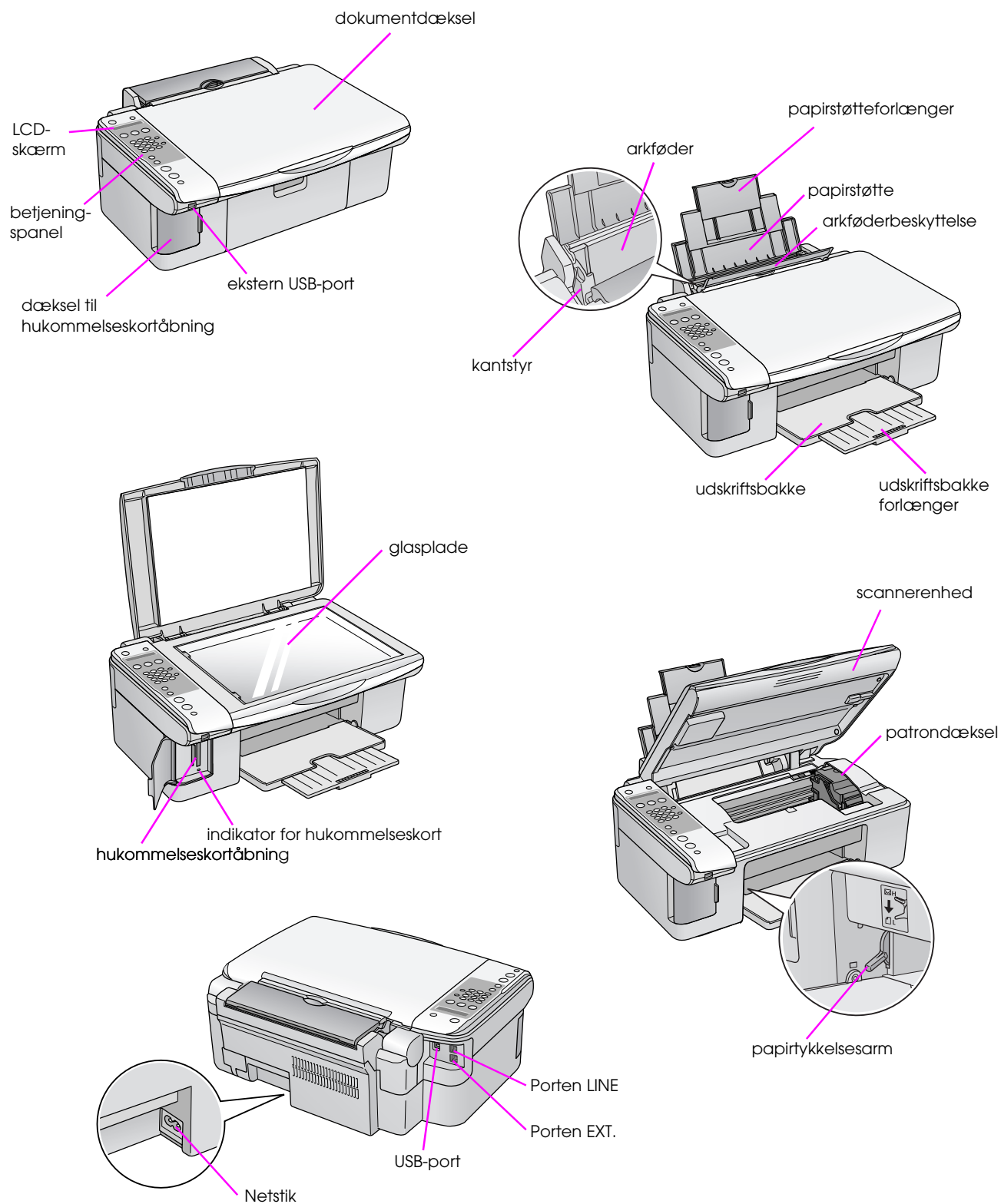

Oplysninger om betjeningspanelet

Du kan foretage indstillinger vha. knapperne på betjeningspanelet. Nogle knapper og menunavne på betjeningspanelet varierer afhængig af, hvor du har købt produktet.

Betjeningspanelets funktioner

Knapper

Ikonpanel

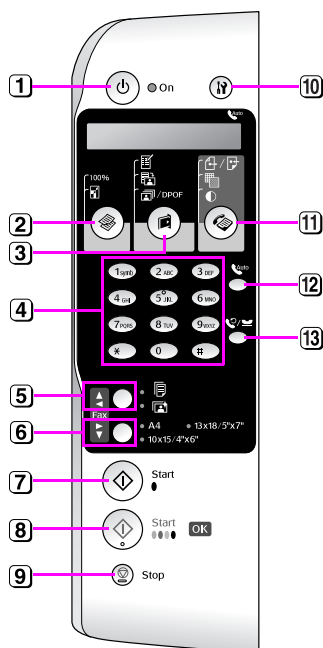



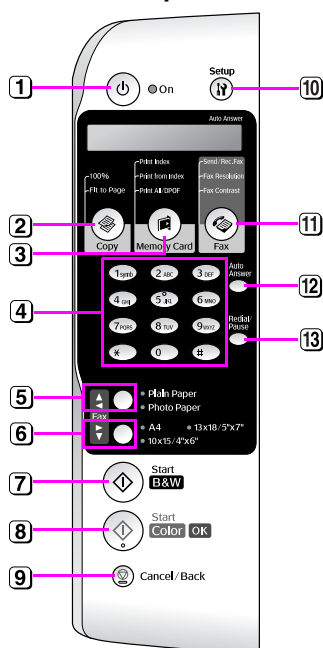



Tekstpanel



| Knap | Funktion | |
|------|---|---|
| 1 | ⏻ On (Aktiveret) | Tryk her for at tænde og slukke for produktet. |
| 2 | 📄 [Copy] (Kopi) | Tryk her for at vælge kopitilstand. |
| | 100% | Copies:xx 100% (Kopier:xx 100%) Vælg denne indstilling for at udskrive fotoet i den faktiske størrelse. |
| | 📄 [Fit to Page] (Tilpas til side) | Copies:xx FitPage (Kopier: xx Tilpas til side) Vælg denne indstilling for at reducere eller forstørre det kopierede foto, så det passer til den valgte papirstørrelse. |
| 3 | 📄 [Memory Card] (Hukommelseskort) | Tryk her for at vælge en hukommelseskortindstilling. |
| | 📄 [Print index] (Udskriv indeksark) | 1.Imæ:xx Prt Idx (Bil:xx Prt Idx) Vælg denne indstilling for at udskrive et indekskort med de fotos, der ligger på hukommelseskortet. |
| | 📄 [Print from index] (Udskriv fra indeksark) | 2.Imæ:xx Scn Idx (Bil:xx Scn Idx) Vælg denne indstilling for at udskrive de fotos, du har valgt fra indeksarket. |
| | 📄 / DPOF [Print All/DPOF] (Udskriv alle/DPOF) | 3.Imæ:xx All/DPOF Vælg denne indstilling for at udskrive alle fotos på et hukommelseskort eller for at udskrive fotos med de DPOF-oplysninger, der er lagret på hukommelseskortet. |
| 4 | Numerisk tastatur 1234567890*# | Brug det numeriske tastatur til at angive antallet af kopier eller udskrifter eller til at vælge menuer. Du kan også bruge disse knapper, når du indtaster eller redigerer hurtigopkaldsnavne. |
| 5 | Paper Type / ▲, ◀ (Papirtype / ▲, ◀) | Tryk her for at vælge den papirtype, der er lagt i arkføderen. Bemærk! I fax- og installationstilstand bruges knapperne til indstilling af papirtype som knap til op (▲) og til venstre (◀). |
| 6 | Paper Size / ▼, ▶ (Papirstørrelse / ▼, ▶) | Tryk her for at vælge den papirtype, der er lagt i arkføderen. Bemærk! I fax- og installationstilstand bruges knapperne til indstilling af papirtype som knap til ned (▼) og til højre (▶). |
| 7 | ⬅ Start ● [Start B&W] (Start S/H) | Tryk her for at kopiere i sort/hvid. |
| 8 | ⬅ Start 0000 [Start Color] (Start farve) / OK | Tryk her for at kopiere i farve. Bemærk! Denne knap bliver til en OK-knap, når du bekræfter de valgte indstillinger. |
| 9 | ⊗ Stop [Cancel/Back] (Annuller/Tilbage) | Tryk her for at stoppe udskrivning eller kopiering eller for at nulstille de indstillinger, du har foretaget. Det udskrevne ark skubbes ud, og antallet af kopier nulstilles. |

xx angiver det antal kopier, du har valgt.

| | Knap | Funktion | |
|----|--|---|--|
| 10 |  [Setup] (Installation) | Tryk her for at køre vedligeholdelsesprogrammer eller for at justere forskellige indstillinger. Bemærk! Tryk på denne knap i faxtilstand for at bruge hurtigopkald eller foretage indstillinger i faxtilstand. | |
| 11 |  [Fax] | Tryk her for at gå til faxtilstand. | |
| |  [Send/Rec.Fax] (Send/modt. fax) | Enter fax number or Press Setup (Indtast faxnummer eller tryk på Setup (Installation)) | Vælg denne indstilling for at sende eller modtage faxmeddelelser. |
| |  [Fax Resolution] (Faxopløsning) | 1.Resolution (Opløsning) | Vælg denne indstilling for at ændre opløsningen for de faxmeddelelser, du sender eller modtager. |
| |  [Fax Contrast] (Faxkontrast) | 2.Contrast (Kontrast) | Vælg denne indstilling for at ændre kontrasten for de faxmeddelelser, du sender eller modtager. |
| 12 |  [Auto Answer] (Aut. svar) | Tryk her for at indstille Auto Answer (Aut. svar) til On (aktiveret) eller OFF (deaktiveret). | |
| 13 |  [Redial/Pause] (Genopkald/Pause) | Tryk her for at se det senest kaldte telefonnummer. | |

LCD-skærm

Displayet viser de indstillinger, du kan foretage med knapperne. Hvis meddelelsen er længere end LCD-displayet, rulles meddelelsen automatisk med undtagelse af menunumre. Du kan følge anvisningerne i LCD-displayet vedrørende udskiftning af blækpatron, visning af patronstatus etc.

Bemærk!

I visse af de viste LCD-display angiver "xx" tal, du selv har valgt.

Skift til at andet sprog på betjeningspanelet

Følg nedenstående trin, hvis du vil ændre det valgte sprog:

1. Kontrollér, at produktet er tændt. Tryk derefter på knappen **Stop** [**Cancel/Back**] (Annuller/Tilbage), til du ser dette display.

18:30 Y

2. Tryk på knappen **Setup** [**Setup**] (Installation).
3. Tryk på knappen **▲** eller **▼**, eller tryk på **7** på det numeriske tastatur for at vælge **7.Language** (Sprog).

7.Language

4. Tryk på knappen **OK**. Det sprog, du bruger i øjeblikket, vises i LCD-displayet.

English

5. Tryk på knappen **▲** eller **▼** for at vælge **English** (Engelsk), **Français** (Fransk), **Español** (Spansk), **Deutsch** (Tysk), **Italiano** (Italiensk), **Português** (Portugisisk), **Nederlands** (Hollandsk) eller **Русский** (Russisk).
6. Tryk på knappen **OK**.
7. Tryk på knappen **Stop** [**Cancel/Back**] (Annuller/Tilbage), til du vender tilbage til det første display.

Justering af dato og klokkeslæt

Følg disse trin, hvis du vil justere en indstillede dato eller det indstillede klokkeslæt:

1. Tryk på knappen **Fax** [**Fax**]. Knappen **Fax** [**Fax**] lyser, og du ser dette display.

Enter fax number

2. Tryk på knappen **Setup** [**Setup**] (Installation).

1.Select Speed D

3. Tryk på knappen **▲** eller **▼**, eller tryk på **6** på det numeriske tastatur for at vælge **6.Header & Time** (Hoved og klokkeslæt).

6.Header & Time

4. Tryk på knappen **OK**. Du ser dette display.

1.Fax Header Set

5. Tryk på knappen **▲** eller **▼**, eller tryk på **2** på det numeriske tastatur for at vælge **2.Date/Time** (Dato/Klokkeslæt).

2.Date/Time

6. Tryk på knappen **OK**. Du ser nu den dato, du har indstillet.

06:11:01

7. Skift datoen med de numeriske taster.
8. Tryk på knappen **OK**. Du ser nu det klokkeslæt, du har indstillet.

18:30

9. Brug de numeriske taster til at justere klokkeslættet i 24 timers-format.
10. Tryk på knappen **OK**. Du kommer tilbage til **2.Date/Time** (Dato/Klokkeslæt).

Bemærk!

Se "Sommertid" herunder, hvis du vil indstille sommertid.

11. Tryk på knappen **Stop** [**Cancel/Back**] (Annuller/Tilbage), til du vender tilbage til det første display.

Valg af sommertid

1. Tryk på knappen **▲** eller **▼**, eller tryk på **4** på det numeriske tastatur for at vælge **4.Daylight time: On/Off** (Sommertid: Aktiveret/deaktiveret).

4.Daylight time:

2. Tryk på knappen **OK**.
3. Tryk på knappen **▲** eller **▼** for at vælge **Daylight time: On** (Sommertid: Aktiveret) eller **Daylight time: Off** (Sommertid: Deaktiveret).
4. Tryk på knappen **OK**. Du kommer tilbage til **4.Daylight time: On/Off** (Sommertid: Aktiveret/deaktiveret).
5. Tryk på knappen **Stop** [**Cancel/Back**] (Annuller/Tilbage), til du vender tilbage til det første display.

Afsendelse af et foto eller et dokument som en faxmeddelelse

Dette produkt giver mulighed for at sende faxmeddelelser ved at indtaste numre eller vælge destinationer fra en hurtigopkaldsliste. Du kan tilpasse oplysningerne i faxhovedet og vælge forskellige indstillinger for rapportudskrivning og afsendelse/modtagelse. Du kan også indstille produktet til automatisk at modtage faxmeddelelser eller vælge kun at modtage dem, når du har kontrolleret, at du modtager en faxmeddelelse.

Tilslutning af en telefon eller telefonsvarer

Hvis du slutter produktet til en telefonlinje og slutter en telefon eller en telefonsvarer til samme telefonlinje, kan du bruge dem til modtagelse af stemmeopkald ved at følge disse trin:

1. Slut telefonledningen fra vægstikket til porten **LINE**.
2. Sæt den ene ende af en anden telefonledning til telefonen eller telefonsvareren.

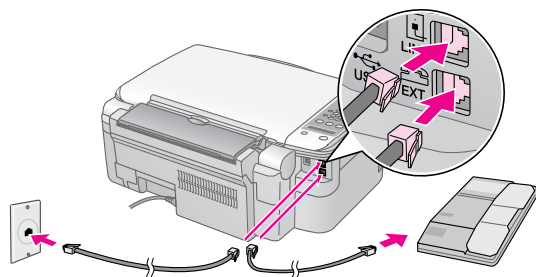

3. Slut den anden linje af ledningen til porten **EXT.** på bagsiden af produktet.

Du skal endvidere indstille produktet til manuel modtagelse af faxmeddelelser (→ "Modtagelse af faxmeddelelser" på side 13).

Indstilling af faxfunktioner

Før afsendelse eller modtagelse af faxmeddelelser kan du oprette et faxhoved, vælge faxindstillinger og oprette en hurtigopkaldsliste med de hyppigst anvendte faxnumre.

Kontrol af det valgte område

Du skal foretage de korrekte områdeindstillinger for produktet. Vælg altid det område, du bruger produktet i.

1. Kontrollér, at produktet er tændt. Tryk derefter på knappen **Stop** [**Cancel/Back**] (Annuller/Tilbage), til du ser dette display.

18:30 Y

2. Tryk på knappen **Setup** [**Setup**] (Installation).
3. Brug knappen **▲** eller **▼**, eller tryk på **8** på det numeriske tastatur for at vælge **8.Region** (Område).

8.Region

4. Tryk på knappen **OK**. Du ser nu det område, du har valgt.

UK

5. Brug knappen **▲** eller **▼** til at vælge dit område, hvis det er nødvendigt at ændre område.
6. Tryk på knappen **OK**.
7. Tryk på knappen **Stop** [**Cancel/Back**] (Annuller/Tilbage), til du vender tilbage til det første display.

Oprettelse af hovedoplysninger

Før du sender eller modtager faxmeddelelser, kan du oprette et faxhoved ved at indsætte oplysninger som f.eks. telefonnummer eller navn.

Indtastning af hovedoplysninger

1. Tryk på knappen **Fax** [**Fax**] en enkelt gang for at gå til faxtilstand. Knappen **Fax** [**Fax**] lyser, og du ser dette display.

Enter fax number

2. Tryk på knappen **Setup** [**Setup**] (Installation).

1.Select Speed D

3. Tryk på knappen **▲** eller **▼**, eller tryk på **6** på det numeriske tastatur for at vælge **6.Header & Time** (Hoved og klokkeslæt).

6.Header & Time

- Tryk på knappen **OK**. Du ser dette display.

1.Fax Header Set

- Tryk på knappen **OK** igen. Displayet bliver tomt med undtagelse af markøren (_).
- Tryk på tasterne på det numeriske tastatur for at indtaste hovedoplysninger på op til 28 tegn. Brug de numeriske taster til indtastning af bogstaverne A til Z (store eller små bogstaver), tallene 0 til 9 og forskellige symboler.

Tryk gentagne gange på en tast for at få vist først tallene og symbolerne (hvis til rådighed), derefter store og små bogstaver som vist på tasten. Vent derefter et øjeblik, eller tryk på knappen **▶** for at gå til pladsen for det næste tegn. Vent et øjeblik, når du er færdig, eller gå til en tom plads ved at trykke på knappen **▶**.

Bemærk!

Hvis tegnet til venstre skal ændres, skal du trykke på knappen **◀** for at slette tegnet og indtaste et nyt. Tryk på knappen **▶** for at flytte markøren til højre.

- Tryk på knappen **OK**. Du kommer tilbage til **1.Fax Header Setup** (Opsætning af faxhoved).
- Tryk på knappen **Stop [Cancel/Back]** (Annuller/Tilbage), til du vender tilbage til det første display.

Indstilling af dato og klokkeslæt

Hvis du endnu ikke har indstillet dato og klokkeslæt, eller hvis indstillingen skal ændres, kan du indstille eller ændre dato og klokkeslæt i indstillingstilstanden (➔ "Justering af dato og klokkeslæt" på side 6).

Indstilling af dit telefonnummer

- Tryk på knappen **[Fax]** en enkelt gang for at gå til faxtilstand. Knappen **[Fax]** lyser, og du ser dette display.

Enter fax number

- Tryk på knappen **[i Setup]** (Installation).

1.Select Speed D

- Tryk på knappen **▲** eller **▼**, eller tryk på **6** på det numeriske tastatur for at vælge **6.Header & Time** (Hoved og klokkeslæt).

6.Header & Time

- Tryk på knappen **OK**. Du ser dette display.

1.Fax Header Set

- Tryk på knappen **▲** eller **▼**, eller tryk på **3** på det numeriske tastatur for at vælge **3.Your Phone Number** (Dit telefonnummer).

3.Your Phone Num

- Tryk på knappen **OK**. Du ser nu **Phone Number:** (Telefonnummer) i LCD-displayet.

Phone Number:

- Tryk på tasterne på det numeriske tastatur for at indtaste dit faxnummer med op til 20 tegn.
- Tryk på knappen **OK**. Du kommer tilbage til **3.Your Phone Number** (Dit telefonnummer).
- Tryk på knappen **Stop [Cancel/Back]** (Annuller/Tilbage), til du vender tilbage til det første display.

Valg af papirstørrelse

Før du modtager en faxmeddelelse, skal du lægge almindeligt papir i og sætte indstillingen Paper Size (Papirstørrelse) til den papirstørrelse, du har lagt i. Kontroller også, at indstillingen Automatic Reduction (Automatisk reduktion) er sat til at modtage faxmeddelelser i den ønskede størrelse (➔ "Valg af indstillinger for afsendelse/modtagelse" på side 8).

Valg af indstillinger for afsendelse/modtagelse

Dette produkt er sat op til afsendelse og modtagelse af faxmeddelelser med nedenstående standardindstillinger.

| Indstillinger | Beskrivelse |
|--|---|
| Paper Size (Papirformat) | Angiver størrelser af det papir, der er lagt i produktet til udskrivning af modtagne faxmeddelelser. |
| Automatic Reduction (Automatisk reduktion) | Angiver, om store modtagne faxmeddelelser skal reduceres, så de passer til den valgte papirstørrelse, eller udskrives i deres oprindelige størrelse på flere ark. |
| Last Transmission Report (Seneste transmissionsrapport) | Angiver om og hvornår produktet udskriver en rapport over udgående faxmeddelelser. Vælg Off (deaktiveret) for at deaktivere rapportudskrivning, vælg On Error (Ved fejl) for kun at udskrive rapporter, når der opstår en fejl, eller vælg On Send (Ved afsendelse) for at udskrive en rapport for hver afsendt faxmeddelelse. |
| Dial Mode (Opkaldstilstand) | Angiver den telefonsystemtype, du har sluttet produktet til. |
| DRD | Angiver typen af den svarringemønster, du vil bruge til modtagelse af faxmeddelelser. Dit telefonsystem skal være sat op til at bruge et andet ringemønster, for at du kan vælge en anden indstilling end All (Alle). |

| Indstillinger | Beskrivelse |
|--|---|
| ECM: On/Off (ECM: Aktiveret/deaktiveret) | Angiver om du bruger Error Correction Mode (fejlkorrigeringsstilstand) til automatisk at anmode om gensending af en faxmeddelelse, der er modtaget med registrerede fejl. |
| V.34: On/Off (V.34: Aktiveret/deaktiveret) | Angiver den hastighed, hvormed du sender faxmeddelelser. On (Aktiveret) er 33.6 Kbps, og Off (Deaktiveret) er 14.4 Kbps. |
| Rings to Answer (Ringesignaler før svar) | Angiver antallet af ringesignaler, der skal forekomme, før produktet automatisk modtager en faxmeddelelse. |

Følg disse trin for at ændre ovenstående faxindstillinger:

- Tryk på knappen [**Fax**] en enkelt gang for at gå til faxtilstand. Knappen [**Fax**] lyser, og du ser dette display.

Enter fax number

- Tryk på knappen [**Setup**] (Installation). Du ser dette display.

1.Select Speed D

- Hvis du vil ændre indstillinger for Paper Size (Papirstørrelse), Automatic Reduction (Automatisk reduktion) eller Last Transmission Report (Seneste transmissionsrapport), skal du trykke på knappen eller eller trykke på **4** på det numeriske tastatur for at vælge **4.Scan & Print Setup** (Opsætning af scan og print).

4.Scan & Print S

- Tryk på knappen **OK**. Du ser dette display.

1.Resolution

- Tryk på knappen eller , eller tryk på **3**, **4** eller **5** på det numeriske tastatur for at vælge en af disse indstillinger:

- **3.Paper Size (Papirstørrelse)**
- **4.Automatic Reduction (Automatisk reduktion)**
- **5.Last Transmission Report (Seneste transmissionsrapport)**

Tryk derefter på knappen **OK**.

- Tryk på knappen eller , til den ønskede indstilling vises, og tryk derefter på knappen **OK** for at vælge den.
- Gentrag trin 5 og 6 for at ændre andre indstillinger. Tryk på knappen **Stop** [**Cancel/Back**] (Annuller/Tilbage), til du vender tilbage til det første display, når du er færdig.

- Hvis du vil ændre indstillingerne Dial Mode (Opkaldstilstand), DRD, ECM, V.34 eller Rings to Answer (Ringesignaler før svar), skal du gentage trin 1 og 2 og derefter trykke på knappen eller eller trykke på **5** på det numeriske tastatur for at vælge **5.Communication** (Kommunikation).

5.Communication

- Tryk på knappen **OK**. Du ser dette display.

1.Dial Mode: Ton

- Tryk på knappen **OK**, og gå til trin 11, hvis du vil ændre indstillingen for Dial Mode (Opkaldstilstand).

Tryk på knappen eller , eller tryk på **2**, **3**, **4** eller **5** på det numeriske tastatur for at ændre en anden kommunikationsindstilling:

- **2.DRD**
- **3.ECM**
- **4.V.34**
- **5.Rings to Answer (Ringesignaler før svar)**

Tryk derefter på knappen **OK**.

- Tryk på knappen eller , til den ønskede indstilling vises, og tryk derefter på knappen **OK** for at vælge den.
- Gentrag trin 10 og 11 for at ændre andre indstillinger. Tryk på knappen **Stop** [**Cancel/Back**] (Annuller/Tilbage), til du vender tilbage til det første display, når du er færdig.

Opsætning af din hurtigopkaldsliste

Du kan oprette en hurtigopkaldsliste med op til 60 faxnumre, så du hurtig kan vælge den ved faxafsendelse. Du kan også tilføje navne til identifikation af modtagerne og udskrive hurtigopkaldslisten.

Oprettelse af en hurtigopkaldsliste

- Tryk på knappen [**Fax**] en enkelt gang for at gå til faxtilstand. Knappen [**Fax**] lyser, og du ser dette display.

Enter fax number

- Tryk på knappen [**Setup**] (Installation). Du ser dette display.

1.Select Speed D

- Tryk på knappen ▲ eller ▼, eller tryk på **3** på det numeriske tastatur for at vælge **3.Speed Dial Setup** (Opsætning af hurtigopkald).

3.Speed Dial Set

- Tryk på knappen ◊ **OK**. Du ser dette display.

1.Add Entry

- Tryk på knappen ◊ **OK** igen. Du ser dette display.

[01]

- Tryk på knappen ◊ **OK** igen. I displayet vises **Telephone Number:** (Telefonnummer:).

- Tryk på de numeriske taster for at indtaste faxnummeret for det første hurtigopkald. Du kan indtaste tallene fra 0 til 9 og tegnene * og #; du kan indtaste op til 64 tegn.

1234567890

Bemærk!

Hvis tegnet til venstre skal ændres, skal du trykke på knappen ◀ for at slette tegnet og indtaste et nyt. Tryk på knappen ▶ for at flytte markøren til højre.

- Tryk på knappen ◊ **OK** igen. I displayet vises **Name:** (Navn:).
- Tryk på de numeriske taster for at indtaste et navn for hurtigopkaldet (op til 31 tegn). Brug de numeriske taster til indtastning af bogstaverne A til Z (store eller små bogstaver), tallene 0 til 9 og forskellige symboler.

Main Office

Tryk gentagne gange på en tast for at få vist først tallene og symbolerne (hvis til rådighed), derefter store og små bogstaver som vist på tasten. Vent derefter et øjeblik, eller tryk på knappen ▶ for at gå til pladsen for det næste tegn. Vent et øjeblik, når du er færdig, eller gå til en tom plads ved at trykke på knappen ▶.

Bemærk!

Hvis tegnet til venstre skal ændres, skal du trykke på knappen ◀ for at slette tegnet og indtaste et nyt. Tryk på knappen ▶ for at flytte markøren til højre.

- Tryk på knappen ◊ **OK**. Du kommer tilbage til **1.Add Entry** (Tilføj nummer).
- Tryk på knappen ◊ **OK**. Du får vist et display, der angiver det næste ledige hurtigopkaldsnummer.

[02]

- Gentag trin 6 til 10, hvis du vil tilføje et andet hurtigopkaldsnummer.

Tryk på knappen ⊗ **Stop** [⊗ **Cancel/Back**] (Annuller/Tilbage), til du vender tilbage til det første display, når du er færdig.

Redigering af et hurtigopkaldsnummer

- Tryk på knappen ☎ [☎ **Fax**] en enkelt gang for at gå til faxtilstand. Knappen ☎ [☎ **Fax**] lyser, og du ser dette display.

Enter fax number

- Tryk på knappen ⚙ [⚙ **Setup**] (Installation). Du ser dette display.

1.Select Speed D

- Tryk på knappen ▲ eller ▼, eller tryk på **3** på det numeriske tastatur for at vælge **3.Speed Dial Setup** (Opsætning af hurtigopkald).

3.Speed Dial Set

- Tryk på knappen ◊ **OK**. Du ser dette display.

1.Add Entry

- Tryk på knappen ▲ eller ▼, eller tryk på **2** på det numeriske tastatur for at vælge **2.Edit Entry** (Rediger nummer).

2.Edit Entry

- Tryk på knappen ◊ **OK**. Nummer og navn for det første hurtigopkaldsnummer vises.
- Tryk på knappen ▲ eller ▼, til det nummer, der skal ændres, vises, og tryk derefter på knappen ◊ **OK** for at vælge det.
- I displayet vises **Telephone Number:** (Telefonnummer:). Tryk derefter på knappen ◊ **OK**.
- Telefonnummeret for det valgte hurtigopkald vises. Tryk på knappen ▶ for at flytte markøren til de tal, der skal ændres. Tryk på de numeriske taster for at indtaste nye tal, eller tryk på knappen ◀ for at slette tallene til venstre.

Tryk på knappen ◊ **OK**, når du er færdig.

- I displayet vises **Name:** (Navn:). Tryk derefter på knappen ◊ **OK**.
- Navnet for det valgte hurtigopkald vises. Rediger navnet på samme måde som i trin 9. Tryk på knappen ◊ **OK**, når du er færdig. Du kommer tilbage til **2.Edit Entry** (Rediger nummer).
- Tryk på knappen ⊗ **Stop** [⊗ **Cancel/Back**] (Annuller/Tilbage), til du vender tilbage til det første display.



Sletning af et hurtigopkaldsnummer

1. Tryk på knappen  [ **Fax**] en enkelt gang for at gå til faxtilstand. Knappen  [ **Fax**] lyser, og du ser dette display.

Enter fax number

2. Tryk på knappen  [ **Setup**] (Installation). Du ser dette display.



1.Select Speed D

3. Tryk på knappen  eller , eller tryk på **3** på det numeriske tastatur for at vælge **3.Speed Dial Setup** (Opsætning af hurtigopkald).







3.Speed Dial Set

4. Tryk på knappen  **OK**. Du ser dette display.





1.Add Entry

5. Tryk på knappen  eller , eller tryk på **3** på det numeriske tastatur for at vælge **3.Delete Entry** (Slet nummer).

3.Delete Entry

6. Tryk på knappen  **OK**. Nummer og navn for det første hurtigopkaldsnummer vises.
7. Tryk på knappen  eller , til det nummer, der skal ændres, vises, og tryk derefter på knappen  **OK** for at slette det.
8. Bekræftelsesmeddelelsen vises. Tryk på **1** (for Yes (Ja)) for at slutte hurtigopkaldsnummeret, eller tryk på **2** key (for No (Nej)) for at annullere. Du kommer tilbage til **3.Delete Entry** (Slet nummer).
9. Tryk på knappen  **Stop** [ **Cancel/Back**] (Annuller/Tilbage), til du vender tilbage til det første display.



Udskrivning af hurtigopkaldslisten

1. Ilæg almindeligt papir i størrelsen A4 (➔ side 15).
2. Tryk på knappen  [ **Fax**] en enkelt gang for at gå til faxtilstand. Knappen  [ **Fax**] lyser, og du ser dette display.

Enter fax number

3. Tryk på knappen  [ **Setup**] (Installation). Du ser dette display.

1.Select Speed D

4. Tryk på knappen  eller , eller tryk på **2** på det numeriske tastatur for at vælge **2.Print Report** (Udskriv rapport).

2.Print Report



5. Tryk på knappen  **OK**. Du ser dette display.

1.Speed Dial Lis





6. Tryk på knappen  **OK** for at udskrive hurtigopkaldslisten.

Bemærk!



Se afsnittet "Udskrivning af rapporter" i næste afsnit for at udskrive andre typer rapporter.

7. Tryk på knappen  **Stop** [ **Cancel/Back**] (Annuller/Tilbage), til du vender tilbage til det første display.



Udskrivning af rapporter

1. Ilæg almindeligt papir i størrelsen A4 (➔ side 15).
2. Tryk på knappen  [ **Fax**] en enkelt gang for at gå til faxtilstand. Knappen  [ **Fax**] lyser, og du ser dette display.







Enter fax number

3. Tryk på knappen  [ **Setup**] (Installation). Du ser dette display.

1.Select Speed D

4. Tryk på knappen  eller , eller tryk på **2** på det numeriske tastatur for at vælge **2.Print Report** (Udskriv rapport).

2.Print Report

5. Tryk på knappen  **OK**.
6. Tryk på knappen  eller , tryk på **2**, **3** eller **4** på det numeriske tastatur for at vælge en af disse indstillinger:
 - **2.Fax Log (Faxlog)**
 - **3.Last Transmission (Seneste transmission)**
 - **4.Reprint Faxes in Memory (Genudskriv faxmeddelelser i hukommelsen)**
7. Tryk på knappen  **OK** for at udskrive den valgte rapport.
8. Tryk på knappen  **Stop** [ **Cancel/Back**] (Annuller/Tilbage), til du vender tilbage til det første display.

Afsendelse af en faxmeddelelse

Før du sender en faxmeddelelse, skal du lægge originaldokumentet eller fotoet på glaspladen (➔ "Placering af en original på glaspladen" på side 17). Send derefter faxmeddelelsen ved manuelt at indtaste et faxnummer, kalde og til det foregående nummer eller vælge en modtager i hurtigopkaldslisten.

Manuel indtastning eller genopkald af et faxnummer

1. Tryk på knappen  [ **Fax**] en enkelt gang for at gå til faxtilstand. Knappen  [ **Fax**] lyser, og du ser dette display.

Enter fax number

2. Indtast faxnummeret med de numeriske taster. Du kan indtaste tallene fra 0 til 9 og tegnene * og #; du kan indtaste op til 64 tegn.

1234567890



Bemærk!

Hvis tegnet til venstre skal ændres, skal du trykke på knappen ◀ for at slette tegnet og indtaste et nyt. Tryk på knappen ▶ for at flytte markøren til højre.

Hvis du vil kalde op til det senest anvendte faxnummer, skal du trykke på knappen  [**Redial/Pause**] (Genopkald/Pause) i stedet for at indtaste et faxnummer. Det seneste faxnummer eller hurtigopkaldsnavn vises i LCD-displayet.

3. Tryk på knappen  **Start** ● [ **Start B&W**] (Start S/H) eller  **Start** 0000 [ **Start Color**] (Start farve).

Bemærk!

Hvis modtagerens faxmaskine kun kan udskrive i sort/hvid, sendes faxmeddelelsen automatisk i sort/hvid, også selvom du trykker på knappen  **Start** 0000 [ **Start Color**] (Start farve).

Tryk på knappen  **Stop** [ **Cancel/Back**] (Annuller/Tilbage), hvis du vil annullere faxafsendelsen.

4. Dette display vises, når originalen er scannet.

Send another fax

Tryk på **2** (for No (Nej)), hvis du ikke skal sende flere sider. Produktet kalder op til faxnummeret og sender dokumentet som en faxmeddelelse.

Bemærk!

Hvis faxnummeret er optaget, eller hvis der er problemer med forbindelsen, vises en fejlmeddelelse, og produktet vender tilbage til det først display for faxtilstand. Efter et minut kalder produktet op til nummeret igen. Vent på genopkaldet, eller kontroller forbindelsen og indstillingerne, og prøv at sende faxmeddelelsen igen.

Tryk på **1** (for Yes (Ja)), hvis du vil sende flere sider. Åbn dokumentlåget, fjern den første original, placer den næste original, og luk dokumentlåget. Tryk derefter på knappen  **OK** for at sende den næste side. Gentag dette trin, til alle sider er sendt.



Bemærk!

Hvis du sender en faxmeddelelse i farve eller et stort dokument, der fylder hele hukommelsen, scanner og sender produktet en side ad gangen. Du bliver derefter spurgt, om du vil sende yderligere sider. Faxforbindelsen forbliver etableret, til du er færdig.



Hurtigopkald til et faxnummer

1. Tryk på knappen  [ **Fax**] en enkelt gang for at gå til faxtilstand. Knappen  [ **Fax**] lyser, og du ser dette display.



Enter fax number

2. Tryk på knappen  [ **Setup**] (Installation). Du ser dette display.



1.Select Speed D

3. Tryk på knappen  **OK**. Navn og nummer for det første hurtigopkaldsnummer i listen vises.
4. Tryk på knappen  **OK** for at sende en faxmeddelelse til det første hurtigopkaldsnummer. Fortsæt derefter til trin 5.

Hvis du vil vælge et andet hurtigopkaldsnummer, skal du trykke på knappen ▲ eller ▼ for at få vist nummeret eller på den numeriske tast, der svarer til hurtigopkaldsnummeret. Tryk på knappen  **OK**, og fortsæt til trin 5.

5. Tryk på knappen  **Start** ● [ **Start B&W**] (Start S/H) eller  **Start** 0000 [ **Start Color**] (Start farve).

Bemærk!

Hvis modtagerens faxmaskine kun kan udskrive i sort/hvid, sendes faxmeddelelsen automatisk i sort/hvid, også selvom du trykker på knappen  **Start** 0000 [ **Start Color**] (Start farve).

Tryk på knappen  **Stop** [ **Cancel/Back**] (Annuller/Tilbage), hvis du vil annullere faxafsendelsen.

6. Dette display vises, når originalen er scannet.

Send another fax

Tryk på **2** (for No (Nej)), hvis du ikke skal sende flere sider. Produktet kalder op til faxnummeret og sender dokumentet som en faxmeddelelse.

Bemærk!

Hvis faxnummeret er optaget, eller hvis der er problemer med forbindelsen, vises en fejlmeddelelse, og produktet vender tilbage til det først display for faxtilstand. Efter et minut kalder produktet op til nummeret igen. Vent på genopkaldet, eller kontroller forbindelsen og indstillingerne, og prøv at sende faxmeddelelsen igen.

Tryk på **1** (for Yes (Ja)), hvis du vil sende flere sider. Åbn dokumentlåget, fjern den første original, placer den næste original, og luk dokumentlåget. Tryk derefter på knappen **OK** for at sende den næste side. Gentag dette trin, til alle sider er sendt.

Bemærk!

Hvis du sender en faxmeddelelse i farve eller et stort dokument, der fylder hele hukommelsen, scanner og sender produktet en side ad gangen. Du bliver derefter spurgt, om du vil sende yderligere sider. Faxforbindelsen forbliver etableret, til du er færdig.

Afsendelse af faxmeddelelser fra den tilsluttede telefon

Hvis din telefon er sluttet til produktet, kan du sende faxmeddelelsen, når forbindelsen er etableret.

1. Tryk på knappen **Fax** en enkelt gang for at gå til faxtilstand. Knappen **Fax** lyser, og du ser dette display.

Enter fax number

2. Læg originaldokumentet eller fotoet på glaspladen (➔ "Placering af en original på glaspladen" på side 17).
3. Kald et nummer fra den telefon, der er sluttet til produktet.
4. Tryk på knappen **Start** **Start B&W** (Start S/H) eller på **Start** **Start Color** (Start farve), når forbindelsen er etableret og du hører en lyd til oplysning om, at modtageren er klar til at modtage faxmeddelelsen.

Bemærk!

Hvis modtagerens faxmaskine kun kan udskrive i sort/hvid, sendes faxmeddelelsen automatisk i sort/hvid, også selvom du trykker på knappen **Start** **Start Color** (Start farve).

5. Når originalen er scannet, vises **Send another page? 1:Y 2:N** (Send endnu en side? 1:J 2:N). Tryk på **1** (for Yes (Ja)) for at sende endnu en side. Tryk på **2** (for No (Nej)), hvis du ikke skal sende flere sider. Produktet sender faxmeddelelsen.

Bemærk!

Tryk på knappen **Stop** **Cancel/Back** (Annuller/Tilbage), hvis du vil annullere faxafsendelsen.

Indstilling eller justering af opløsning og kontrast

Følg nedenstående trin, hvis du vil indstille eller justere opløsningen.

1. Tryk på knappen **Fax** [**Fax**], til dette display vises.

1.Resolution

2. Tryk på knappen **OK**.
3. Tryk på knappen **▲** eller **▼** for at vælge opløsning.
4. Tryk på knappen **OK**. Du kommer tilbage til **1.Resolution** (Opløsning).
5. Tryk på knappen **Stop** [**Cancel/Back**] (Annuller/Tilbage), til du vender tilbage til det første display.

Følg nedenstående trin, hvis du vil indstille eller justere kontrasten.

1. Tryk på knappen **Fax** [**Fax**], til dette display vises.

2.Contrast

2. Tryk på knappen **OK**.
3. Tryk på knappen **▲** eller **▼** for at vælge kontrast.
4. Tryk på knappen **OK**. Du kommer tilbage til **2.Contrast** (Kontrast).
5. Tryk på knappen **Stop** [**Cancel/Back**] (Annuller/Tilbage), til du vender tilbage til det første display.

Modtagelse af faxmeddelelser

Produktet modtager og udskriver automatisk faxmeddelelser i Auto Answer mode (Automatisk svar-tilstand). Men du kan også modtage faxmeddelelser manuelt, hvis du har sluttet produktet og en telefon eller telefonsvarer til en telefonlinje, der også modtager stemmeopkald. Du kan derefter lytte efter en faxtone fra afsenderfaxmaskinen og trykke på en knap på produktet for at modtage faxmeddelelsen, eller du kan lade telefonsvareren afgøre, om opkaldet er en indgående faxmeddelelse.

Bemærk!

Kontroller, at du har valgt den indstilling for Paper Size (Papirstørrelse), der passer til størrelsen af det ilagte papir. Hvis siderne i den indgående faxmeddelelse er større end det ilagte papir, reduceres faxmeddelelsens størrelse, så den passer til papiret, eller faxmeddelelsen udskrives på flere sider afhængig af den valgte indstilling for Automatic Reduction (Automatisk reduktion) (➔ "Valg af indstillinger for afsendelse/modtagelse" på side 8).

Valg af svartilstand

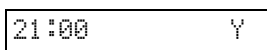

I det første display viser produktet dig, om Auto Answer (Aut. svar) er aktiveret eller deaktiveret:

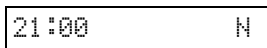

Y: Aut. svar er aktiveret



N: Aut. svar er deaktiveret





Tryk på knappen  **[Auto Answer]** (Aut. svar) for at ændre svartilstand. **Y** eller **N** ændres i det første display. Tryk på knappen  **[Auto Answer]** (Aut. svar) igen for at skifte tilbage.

Bemærk!

Med indstillingen Rings to Answer (Ringesignaler før svar) kan du vælge det antal ringesignaler, der skal forekomme, før produktet modtager en fax (➔ "Valg af indstillinger for afsendelse/modtagelse" på side 8).

Modtagelse af en faxmeddelelse

Når produktet modtager en faxmeddelelse ved aktiveret Auto Answer mode (Aut. modtagelsestilstand), vises meddelelsen **Printing** (Udskriver) i LCD-displayet.

Når produktet modtager en faxmeddelelse i manuel modtagelsestilstand, begynder den tilsluttede telefon at ringe. Når du tager telefonen for at kontrollere, om opkaldet er en faxmeddelelse, skal du trykke på knappen  **Start**  **[Start B&W]** (Start S/H) eller  **Start** 0000  **[Start Color]** (Start farve) for at modtage faxmeddelelsen. Meddelelsen **Printing** (Udskriver) vises i LCD-displayet.

Bemærk!

Du kan ikke vælge farve for udskrivning af faxmeddelelsen. Det afhænger af de indstillinger, som afsenderen har foretaget.

Når produktet har modtaget alle sider, begynder det at udskrive faxmeddelelsen. Når den er færdig, vises det første display.

Bemærk!

Hvis du løber tør for papir under udskrivningen, vises en fejlmeddelelse om, at der ikke er mere papir i arkføderen. Læg mere papir i, og tryk på knappen  **OK** for at fortsætte udskrivningen. Se ➔ "Fejlmeddelelser" på side 32, hvis du ser andre fejlmeddelelser.

Papirhåndtering

Epson tilbyder en omfattende serie specialpapir, som giver enestående resultater, når de anvendes sammen med Epson-printere og -blæk. Den valgte papirtype har indflydelse på, hvordan udskrifterne ser ud. Sørg for at vælge den korrekte papirtype til det pågældende job.

Valg af papir

Almindeligt papir er glimrende, hvis du blot tager en kopi eller udskriver en kladde af et billede. Men for at opnå de bedste resultater, skal du bruge Epsons specielle inkjet-papir, der er udviklet til produktet.

Før du udskriver, skal du vælge den korrekte indstilling for papirtype på betjeningspanelet. Denne vigtige indstilling er afgørende for, hvordan blækket påføres papiret.

Vælg mellem disse papirtyper og indstillinger:

| Papirtype | Størrelse | Indstilling for papirtype | Kapacitet |
|--|--|---------------------------|-----------|
| Almindeligt papir* | A4 | Almindeligt papir | 12 mm |
| Bright White Ink Jet Paper (Kridhvidt inkjet-papir) | A4 | Almindeligt papir | 80 ark |
| Premium Ink Jet Plain Paper (Almindeligt Premium-inkjet-papir) | A4 | Almindeligt papir | 100 ark |
| Premium Glossy Photo Paper (Blankt Premium-foto papir) | 10 × 15 cm (4 × 6"), 13 × 18 cm (5 × 7"), A4 | Photo Paper (Fotopapir) | 20 ark |
| Premium Semigloss Photo Paper (Halvblankt Premium-foto papir) | 10 × 15 cm (4 × 6"), A4 | Photo Paper (Fotopapir) | 20 ark |
| Glossy Photo Paper (Blankt fotopapir) | 10 × 15 cm (4 × 6"), 13 × 18 cm (5 × 7"), A4 | Photo Paper (Fotopapir) | 20 ark |
| Ultra Glossy Photo Paper (Meget blankt fotopapir) | 10 × 15 cm (4 × 6"), 13 × 18 cm (5 × 7"), A4 | Photo Paper (Fotopapir) | 20 ark |

* Du kan bruge papir med en vægt på 64 til 90 g/m².

Bemærk!

Hvilke specialmedier der kan fås, afhænger af dit område.

Ilægning af papir

1. Åbn papirstøtten og træk den ud.

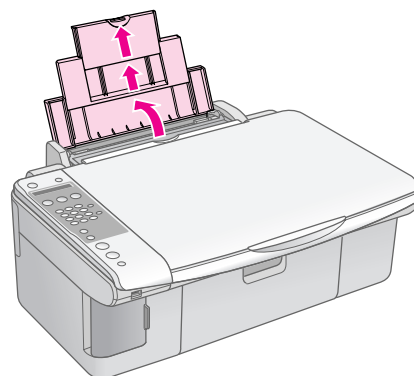

2. Åbn udskriftsbakken, og skub forlængerne ud.

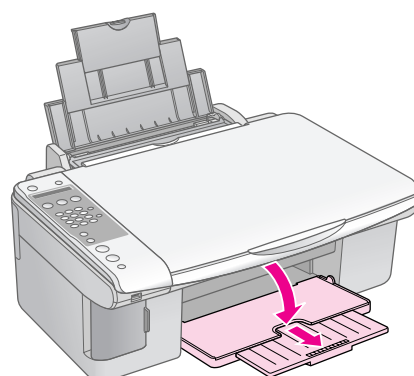

3. Vip arkføderens beskyttelse fremad.

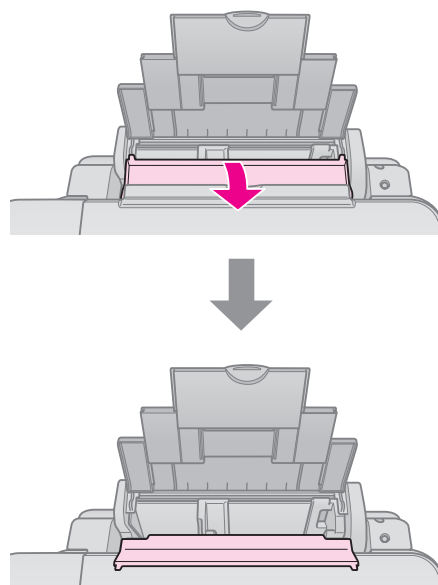

4. Ilæg papiret som vist i de følgende illustrationer.

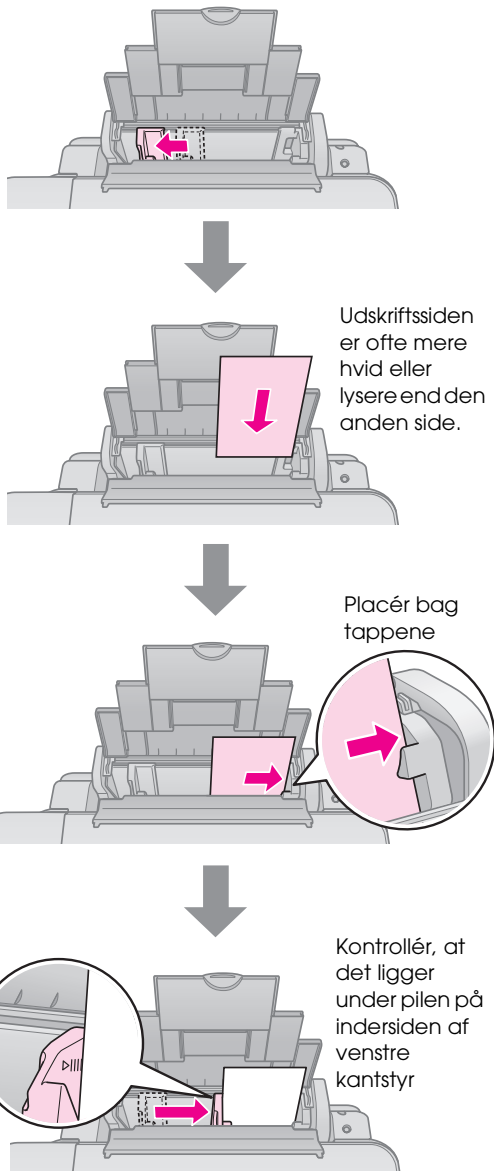

5. Vip arkføderens beskyttelse tilbage.

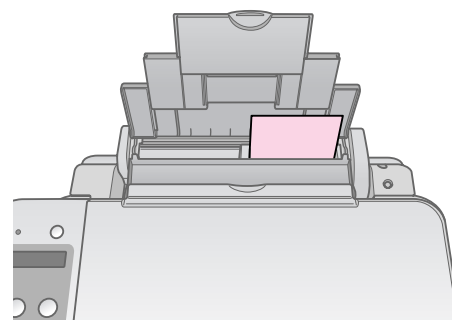
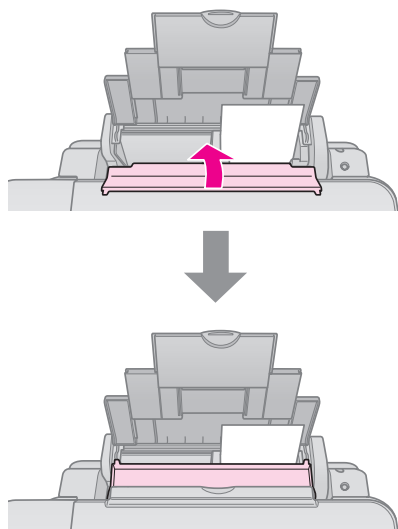

10 × 15 cm (4 × 6") og 13 × 18 cm (5 × 7")

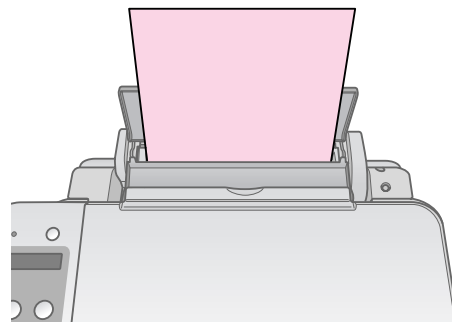

A4

Kontrollér også, at papirtykkelsesarmen er sat ned til position .

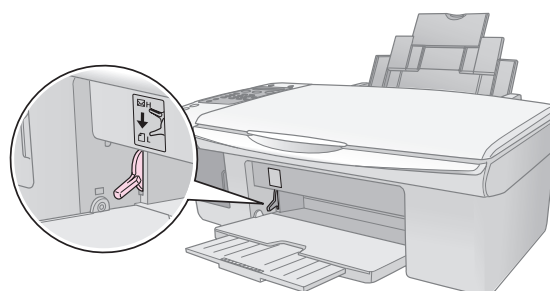

LCD-skærmen angiver, at armen er flyttet, og at positionen eller er ændret.

Bemærk!

Sørg for ikke at ilægge mere end det anbefalede antal ark. Kontrollér indstillingen for Paper Type (Papirtype), inden du udskriver, for at sikre at den stemmer overens med det papir, der er lagt i (➔ "Valg af papir" på side 15).

Kopiering

Du kan kopiere dokumenter og fotos uden en computer.

Bemærk følgende ved kopiering:

- De kopierede fotos har muligvis ikke helt samme størrelse som originalen.
- Afhængigt af den type papir, der bruges, kan udskriftskvaliteten forringes i områderne øverst og nederst på udskriften, eller disse områder kan blive tværet ud.
- Sørg for, at glaspladen er ren.
- Sørg for, at dokumentet eller fotoet placeres fladt mod glaspladen, da kopien ellers kan blive uskarp.
- Træk ikke det papir, der udskrives, ud; det skubbes automatisk ud.

Placering af en original på glaspladen

1. Åbn dokumentdækslet, og placer originalen med forsiden nedad og mod det øverste venstre hjørne på glaspladen.

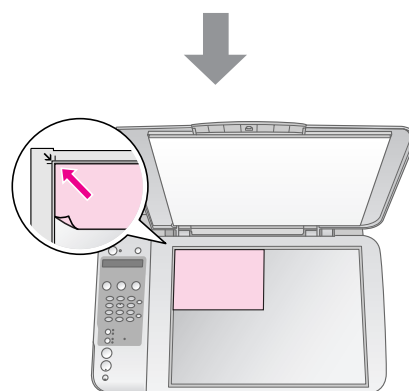
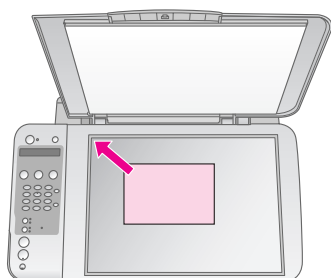
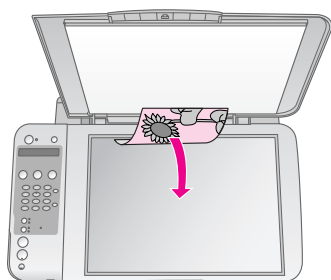

2. Luk forsigtigt dækslet, så du ikke flytter originalen.

Forsigtig:

Åbn aldrig et dokumentdæksel mere end til det punkt, hvor det stopper, og læg ikke tunge genstande oven på produktet.

Hvis du skal kopiere et tykt eller et stort dokument, kan du fjerne dokumentdækslet. Det skal blot åbnes og trækkes lige op.

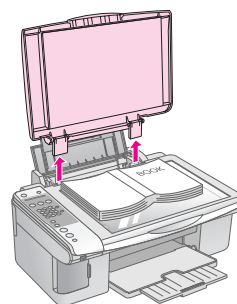

Hvis det er nødvendigt at trykke dokumentet fladt, mens du kopierer det, må du ikke trykke for hårdt, og du skal passe på ikke at flytte det.

Sæt dokumentdækslet på, når du er færdig, ved at sætte tappene ind i åbningerne.

Kopiering af dokumenter



Tip!

Almindeligt papir til fotokopiering kan bruges til hverdagskopiering. Hvis du har brug for skarpere tekst og mere livlige farver, kan du prøve Epsons specialpapir (➔ "Valg af papir" på side 15).

1. Ilæg almindeligt A4 papir (➔ side 15).
2. Placér din original på glaspladen (➔ "Placering af en original på glaspladen" på side 17).
3. Foretag følgende indstillinger på betjeningspanelet.

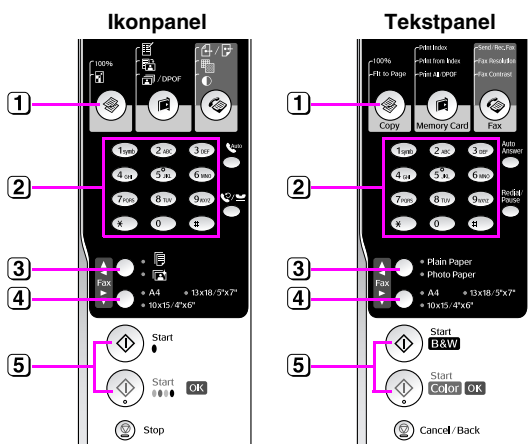

- 1 Tryk på knappen [Copy] (Kopi).
- 2 Brug de numeriske taster til at vælge antal kopier (1 til 99).

Copies: 2 100%

- 3 Vælg [Plain Paper] (Almindeligt papir).
- 4 Vælg A4.

Tip!

Hvis du vil tilpasse kopiens størrelse til det ilagte papir automatisk, skal du trykke på knappen [Copy] (Kopi), til der vises Copies:xx FitPage (Kopier:xx Tilpas til side) i LCD-displayet.

Copies: 1 FitPage

- 5 Tryk på knappen [Start B&W] (Start S/H) for at lave en sort/hvid kopi. Tryk på knappen [Start Color] (Start farve) for at lave en farvekopi.

Tryk på knappen [Stop] [Cancel/Back] (Annuller/Tilbage), hvis du vil stoppe udskrivningen.

Bemærk!

Hvis kanterne på kopien er beskåret, skal du flytte originalen lidt væk fra hjørnet.

Hurtigere kopiering

Hvis du vil tage en hurtig kopi og ikke har behov for høj kvalitet, kan du udskrive en "Draft" (Kladde) kopi. Udskriftskvaliteten reduceres, men kopien udskrives hurtigere.

1. Læg almindeligt papir i størrelse A4 i, og vælg [Plain Paper] (Almindeligt papir) og A4 på betjeningspanelet.
2. Når du er klar til at kopiere, skal du holde knappen [Stop] [Cancel/Back] (Annuller/Tilbage) nede og derefter holde knappen [Start 0000] [Start Color] (Start farve) (for at kopiere i farve) eller knappen [Start S/H] [Start B&W] (Start S/H) (for at kopiere i sort/hvid).
3. Slip begge knapper, når indikatoren **On** (Aktiveret) blinker.

Bemærk!

Ved kladdekopier blandes sort blæk og farveblæk, også ved fremstilling af sort/hvid-kopier.

Kopiering af fotos

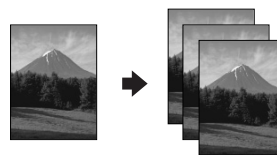

1. Ilæg fotopapir (➔ side 15).
2. Placér din original på glaspladen (➔ "Placering af en original på glaspladen" på side 17).
3. Foretag følgende indstillinger på betjeningspanelet.

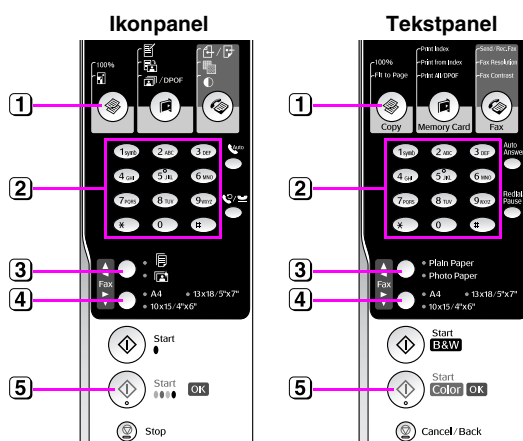



- 1 Tryk på knappen [Copy] (Kopi).
- 2 Brug det numeriske tastatur til at vælge antal kopier (1 til 99).
- 3 Vælg [Photo Paper] (Foto-papir).



④ Vælg det papirformat du lagde i arkføderen.

Tip!

Hvis du vil tilpasse kopiens størrelse til det ilagte papir automatisk, skal du trykke på knappen  [Copy] (Kopi), til der vises **Copies:xx FitPage** (Kopier:xx Tilpas til side) i LCD-displayet.

Copies:1 FitPage

⑤ Tryk på knappen  **Start** 0000 [ **Start Color**] (Start farve) for at lave en farvekopi.

Tryk på knappen  **Stop** [ **Cancel/Back**] (Annuller/Tilbage), hvis du vil stoppe udskrivningen.

Bemærk!

Hvis kanterne på kopien er beskåret, skal du flytte originalen lidt væk fra hjørnet.

Udskrivning fra et hukommelseskort

Du kan udskrive fotos direkte fra et digitalt kameras hukommelseskort. Du skal bare sætte det i åbningen til hukommelseskortet, så er du klar til at udskrive.

Håndtering af et hukommelseskort

Kompatible kort

Kontrollér, at hukommelseskortet opfylder følgende krav.

| | |
|------------------------------|--|
| Korttype | CompactFlash, Microdrive, Smart Media, SD Memory Card, SDHC Memory Card, MultiMediaCard, miniSD card, miniSDHC card, microSD card, microSDHC card, Memory Stick, Memory Stick PRO, Magic Gate Memory Stick, Magic Gate Memory Stick Duo, Memory Stick Duo, Memory Stick PRO Duo, xD-Picture Card, xD-Picture Card Type M, xD-Picture Card Type H |
| Medieformat | Kompatibelt med DCF (Design rule for Camera File system) version 1.0 eller 2.0 Kompatibelt med alle korttyper i standardversionen. |
| Filformat | JPEG med Exif version 2.21 standard |
| Image size (Billedstørrelse) | 80 × 80 pixel til 9200 × 9200 pixel |
| Antal filer | Op til 999. |

Isætning af et hukommelseskort

1. Sluk for computeren, eller afbryd forbindelsen til produktet.
2. Kontrollér, at produktet er tændt.
3. Åbn dækslet over åbningen til hukommelseskortet.

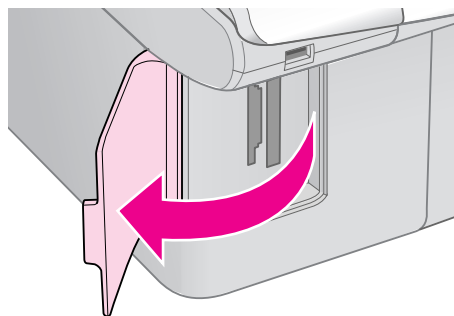

4. Kontrollér, at hukommelseskortets lampe er slukket, og at der ikke er hukommelseskort i åbningerne. Isæt derefter hukommelseskortet.

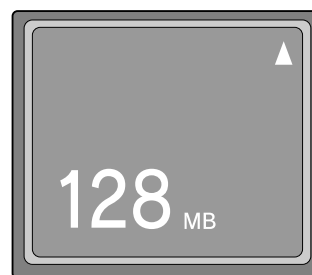
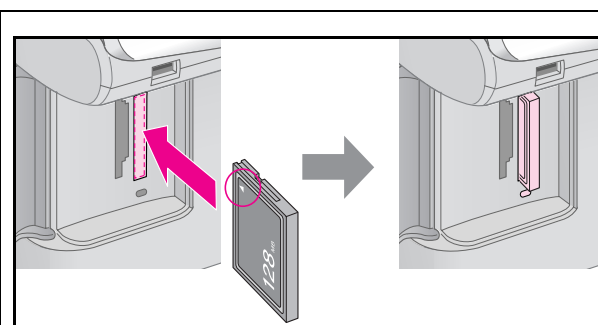
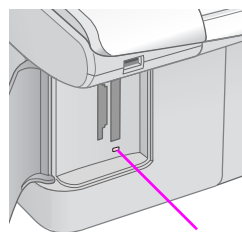

CompactFlash
Microdrive

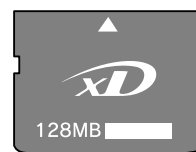
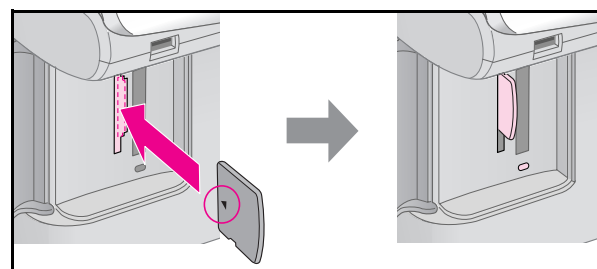

xD-Picture Card
xD-Picture Card Type M
xD-Picture Card Type H

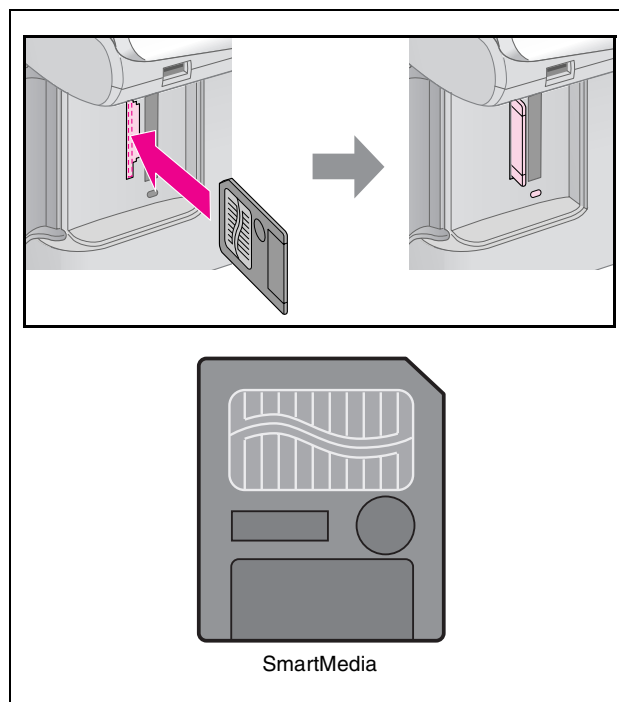
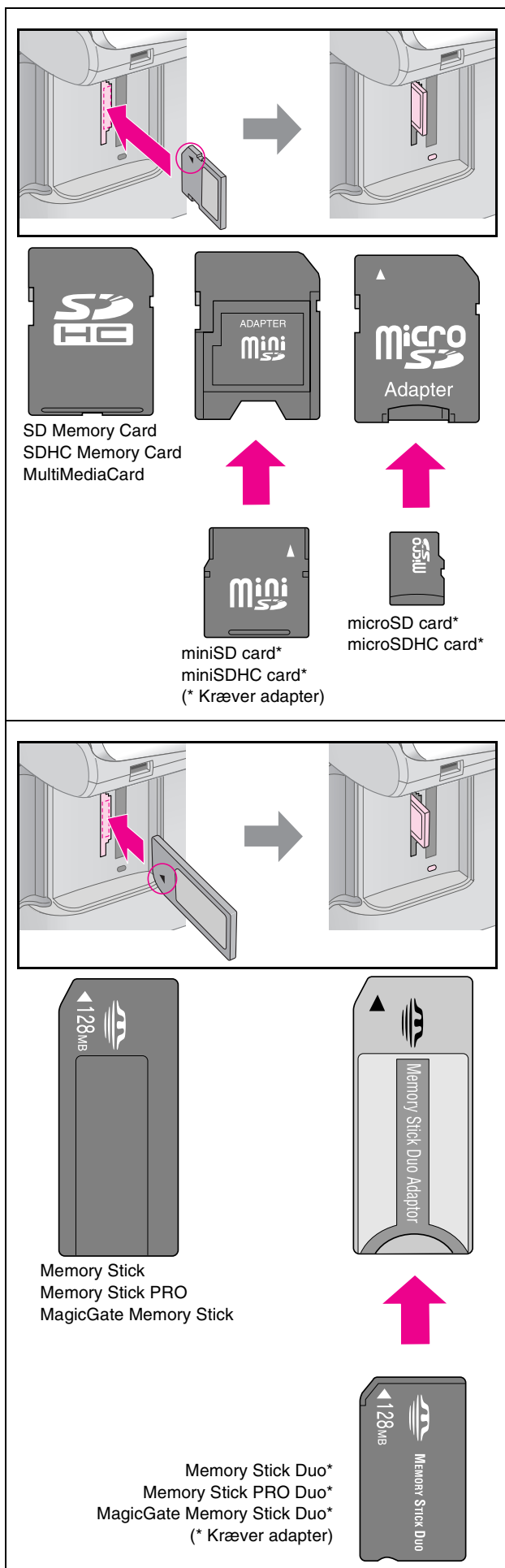

Forsigtig:

Kontrollér, hvad vej kortet skal sættes i, og tilslut adapteren, før du sætter kortet i, hvis der skal bruges en adapter til kortet. Ellers er du muligvis ikke i stand til at tage kortet ud af produktet.

5. Kontrollér, at indikatoren for hukommelseskortet blinker og derefter lyser vedvarende.
6. Luk dækslet til hukommelseskortets åbning.

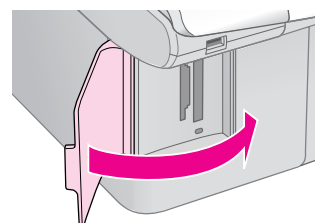

Forsigtig:

- Sæt ikke mere end ét kort i ad gangen.
- Forsøg ikke at tvinge hukommelseskortet ind i åbningen. Hukommelseskortet stikker ud af åbningen, når de er isat. Hvis du tvinger kortet ind, kan du beskadige produktet, hukommelseskortet eller begge dele.
- Hold dækslet til hukommelseskortets åbning lukket, når der er isat et kort. Dette beskytter hukommelseskortet og åbningen mod støv og statisk elektricitet. Ellers kan du risikere, at dataene på hukommelseskortet går tabt, eller at produktet bliver beskadiget.
- Statisk elektricitet kan forårsage fejlfunktion for kortet.

Bemærk!

- Du kan kun udskrive i farve fra et hukommelseskort; du kan ikke udskrive i sort/hvid.
- Hvis der er sluttet et digitalt kamera til produktet, skal du fjerne det, før du sætter hukommelseskortet i.

Udtagning af hukommelseskortet

1. Sørg for at alle udskrivningsjob er færdiggjorte.
2. Åbn dækslet over åbningen til hukommelseskortet.
3. Kontrollér, at indikatoren for hukommelseskort ikke blinker.
4. Fjern hukommelseskortet ved at trække det direkte ud af åbningen.
5. Luk dækslet til hukommelseskortets åbning.

Forsigtig:

- ❑ Du må ikke fjerne hukommelseskortet eller slukke produktet, mens hukommelseskortets indikator blinker, da du ellers kan miste dataene på kortet.
- ❑ Hvis du har Windows 2000 eller XP på computeren, må du aldrig slukke produktet eller fjerne USB-kablet, mens der er isat et hukommelseskort. Dette kan medføre, at dataene på kortet går tabt. Se din *onlinebrugervejledning* på skærmen for at få yderligere oplysninger.

Udskrivning af fotos

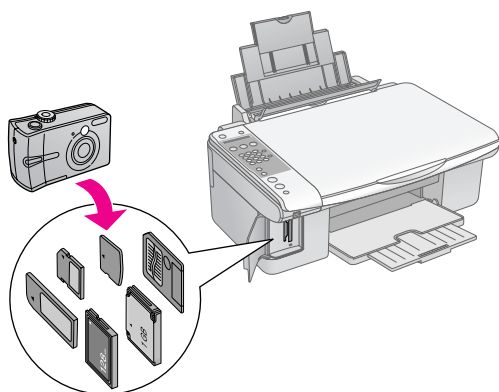

Efter isætning af hukommelseskortet kan du:

| Indstilling | | Beskrivelse |
|-------------|------------------------------------|--|
| Ikonpanel | Tekstpanel | |
| | Print Index | Udskriver et indeksark for fotoene på kort. |
| | Print from Index | Udskriver de fotos, du har valgt fra indeksarket. |
| / DPOF | Print All/DPOF (Udskriv alle/DPOF) | Udskriver alle foto på kortet, eller udskriver fotoene med DPOF-oplysninger. |

Valg og udskrivning af fotos vha. et indeksark

Du kan bruge et indeksark til valg af fotos til udskrivning. Udskriv først et indeksark med små billeder af alle fotos på hukommelseskortet. Markér derefter de fotos på indeksarket, som du vil udskrive, og scan arket. Derefter udskrives de valgte fotos automatisk.

Udskrivning af et indeksark

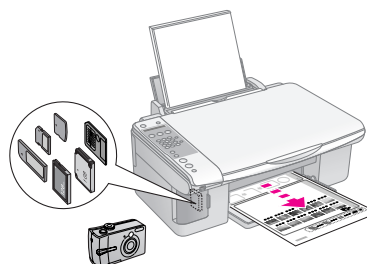

Markering af fotos på indeksarket

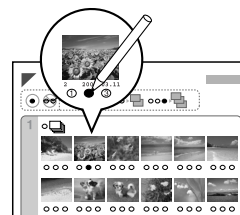

Scanning af indeksark

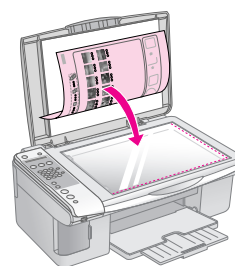

Udskrivning af valgte fotos

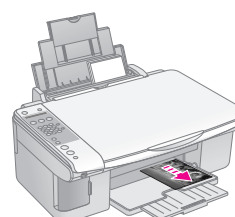

1. Udskrivning af et indeksark

1. Ilæg adskillige ark almindeligt papir af formatet A4 (➔ side 15).

Der udskrives op til 30 billeder pr. side, så hvis der er flere end 30 fotos på hukommelseskortet, skal der bruges ekstra ark til udskrivning af alle indekssiderne.

2. Isæt et hukommelseskort (➔ side 20).
3. Tryk på knappen [Memory Card] (Hukommelseskort), til der vises **1.Img:xx Prt Idx** i LCD-displayet.

1.Img:xx Prt Idx

4. Kontrollér, at der er valgt [Plain Paper] (Almindeligt papir) og **A4**.
5. Tryk på knappen **OK**. Indeksarket udskrives.

Tryk på knappen **Stop** [**Cancel/Back**] (Annuller/Tilbage), hvis du vil annullere udskrivningen.

Bemærk!

- Kontrollér, at trekanten i øverste venstre hjørne af indeksarket er udskrevet korrekt. Hvis indeksarket ikke udskrives korrekt, kan produktet ikke scanne det.
- Hvis der er mange fotos på hukommelseskortet, kan det tage nogle minutter.
- Ved flere indeksark udskrives siderne med det sidste ark først, så de nyeste billeder ligger øverst.

2. Markering af fotos på indeksarket

På indeksarket kan du bruge en mørk kuglepen eller blyant til at markere de fotos, du vil udskrive.

Godt: ●

IKKE godt:

Vælg **All (Alle)** for at udskrive en kopi af hvert foto, eller udfyld nummeret under hvert foto for at vælge 1, 2, eller 3 kopier.

3. Scanning af indeksarket og udskrivning af valgte fotos

1. Placer indeksarket med forsiden nedad på glaspladen i øverste venstre hjørne, så det øverste af arket er på linje med glaspladens venstre kant.

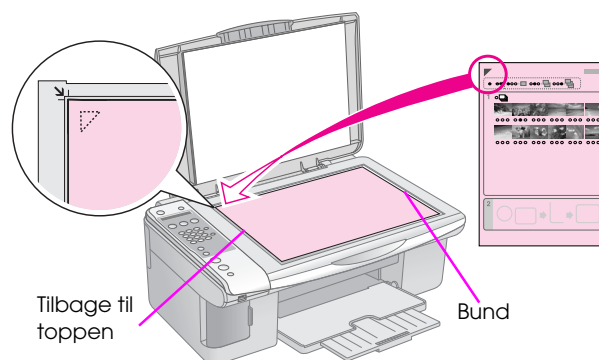

2. Luk dokumentdækslet.
3. Ilæg den papirtype du ønsker at udskrive på (➔ side 15). Ilæg nok ark til det antal fotos, du vil udskrive.
4. Tryk på knappen [Memory Card] (Hukommelseskort), til der vises **2.Img:xx Scn Idx** i LCD-displayet.

2.Img:xx Scn Idx

5. Vælg den papirtype, du lagde i arkføderen.
Hvis du vælger [Plain Paper] (Almindeligt papir), udskrives fotoene med en hvid kant. Hvis du vælger [Photo Paper] (Photo-papir) udskrives fotoene til kanten af papiret.
6. Vælg det papirformat du lagde i arkføderen.
7. Tryk på knappen **Start** [Start B&W] (Start S/H) for at lave en sort/hvid kopi. Tryk på knappen **Start** 0000 [**Start Color**] (Start farve) for at lave en farvekopi.

Tryk på knappen **Stop** [**Cancel/Back**] (Annuller/Tilbage), hvis du vil stoppe udskrivningen.

Bemærk!

Hvis du har mere end ét indeksark, skal du vente hver gang, til udskrivningen er gennemført. Gentag derefter trinnene ovenfor for at scanne og udskrive fra hvert indeksark.

Udskrivning af alle fotos eller DPOF-fotos



Følg nedenstående trin for at udskrive et eksemplar af hvert foto på kortet eller for kun at udskrive de fotos, der var forvalgt med kameraets DPOF-funktion.



1. Ilæg den papirtype du ønsker at udskrive på (➔ side 15). Ilæg nok ark til det antal fotos, du vil udskrive.
2. Isæt et hukommelseskort (➔ side 20).
3. Tryk på knappen  [**Memory Card**] (Hukommelseskort), til der vises **3.Img:xx All/DPOF** (Bil:xx Alle/DPOF) i LCD-displayet.

3.Img:xx All/DPO

Hvis dit hukommelseskort indeholder DPOF-oplysninger, kan du ikke udskrive alle fotos på kortet, når der er valgt **3.Img:xx All/DPOF** (Bil:xx Alle/DPOF). For at udskrive alle fotos på hukommelseskortet skal du annullere DPOF-oplysningerne fra det digitale kamera.

4. Vælg den papirtype, du lagde i arkføderen.

Hvis du vælger  [**Plain Paper**] (Almindeligt papir), udskrives fotoene med en hvid kant. Hvis du vælger  [**Photo Paper**] (Photo-papir) udskrives fotoene til kanten af papiret.

5. Vælg det papirformat du lagde i arkføderen.
6. Tryk på knappen **Start**  [**Start B&W**] (Start S/H) for at lave en sort/hvid kopi. Tryk på knappen **Start**  [**Start Color**] (Start farve) for at lave en farvekopi.

Tryk på knappen **Stop** [**Cancel/Back**] (Annuller/Tilbage), hvis du vil annullere udskrivningen.

Udskrivning fra et digitalt kamera



Du kan udskrive fotos ved at slutte dit digitale kamera direkte til dette produkt.

Krav til det digitale kamera

Kontrollér, at kameraet og fotoene opfylder følgende krav.

| | |
|--|-------------------------------------|
| Kompatibilitet med direkte udskrivning | PictBridge |
| Filformat | JPEG |
| Image size (Billedstørrelse) | 80 × 80 pixel til 9200 × 9200 pixel |

Tilslutning og udskrivning

1. Kontrollér, at produktet ikke udskriver fra en computer.
2. Ilæg den papirtype du ønsker at udskrive på (➔ side 15). Ilæg nok ark til det antal fotos, du vil udskrive.
3. Vælg den papirtype, du lagde i arkføderen.
Hvis du vælger  [Plain Paper] (Almindeligt papir), udskrives fotoene med en hvid kant. Hvis du vælger  [Photo Paper] (Photo-papir) udskrives fotoene til kanten af papiret.
4. Vælg det papirformat du lagde i arkføderen.
5. Sæt det USB-kabel, der fulgte med kameraet, i den eksterne USB-port på produktet.

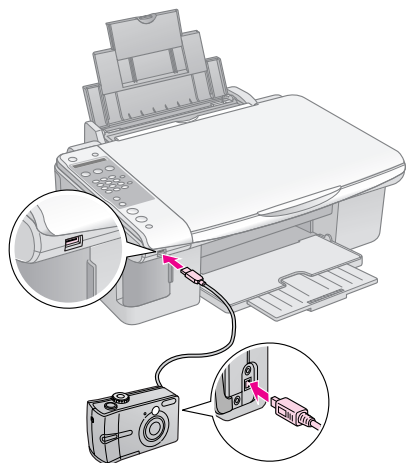

6. Kontrollér, at kameraet er tændt. Du ser nu **PictBridge** i LCD-displayet.

PictBridge

7. Brug kameraet til at vælge de fotos, du vil udskrive, juster eventuelle indstillinger, og udskriv dine fotos. Se dokumentationen til kameraet for at få yderligere oplysninger.

Bemærk!

- Epson kan ikke garantere kompatibilitet med alle kameraer.
- Afhængig af indstillingerne på produktet og det digitale kamera understøttes visse kombinationer af papirtype, størrelse og layout muligvis ikke.
- Nogle indstillinger på det digitale kamera gengives muligvis ikke på udskriften.

Vedligeholdelse

Udfør procedurene beskrevet i dette kapitel for at produktet kan blive ved med at yde sit bedste. Dette afsnit indeholder også anvisninger vedrørende udskiftning af blækpatroner og transport af produktet.

Udskiftning af blækpatroner

Når en blækpatron er ved at være tom, viser LCD-displayet den patron, der er ved at være tom.

C:Ink low M:50%

Når en blækpatron er tom, vises følgende meddelelse i LCD-displayet.

Replace Cyan ink

Tip!

Hvis en blækpatron er mere end seks måneder gammel, kan udskriftskvaliteten forringes. Prøv om nødvendigt at rense skrivehovedet (→ "Kontrol af skrivehovedet" på side 29). Hvis udskrifterne stadig ikke ser pæne ud, skal du muligvis udskifte blækpatronen.

Kontrol af status for blækpatroner

Følg disse trin for at kontrollere status for blækpatroner.

1. Kontrollér, at produktet er tændt. Tryk derefter på knappen **Stop** [**Cancel/Back**] (Annuller/Tilbage), til du ser dette display.

18:30 Y

2. Tryk på knappen **Setup** [**Setup**] (Installation).
3. Tryk på knappen **▲** eller **▼**, eller tryk på **2** på det numeriske tastatur for at vælge **2. Ink Levels**.

2.Ink Levels

4. Tryk på knappen **OK**.
LCD-displayet viser status for hver blækpatron.

C:70% M:80% Y:80

5. Tryk på knappen **OK**, når du er færdig med at kontrollere status for blækpatroner.
6. Tryk på knappen **Stop** [**Cancel/Back**] (Annuller/Tilbage), til du vender tilbage til det første display.

Sørg for at du har nye blækpatroner, når blækniveauet er ved at være lavt. Du kan ikke udskrive, hvis en blækpatron er tom.

Bemærk!

Epson kan ikke garantere kvaliteten eller pålideligheden af ikke-originale blæk. Hvis der isættes ikke-originale blækpatroner, vises status for blæk ikke.

Køb af blækpatroner

Brug Epson-blækpatronerne inden for seks måneder fra installation og før udløbsdatoen.

| Farve | Varenummer | |
|--------------|---------------|---------------|
| | Serie DX7000F | Serie CX6900F |
| Black (Sort) | T0711 | T0731 |
| Cyan | T0712 | T0732 |
| Magenta | T0713 | T0733 |
| Yellow (Gul) | T0714 | T0734 |

Forsigtig:

Epson anbefaler brug af originale Epson-blækpatroner. Brugen af ikke-originale blæk kan muligvis forårsage skader, der ikke er omfattet af Epsons garantier, og kan under visse omstændigheder medføre, at printeren ikke virker korrekt. Epson kan ikke garantere kvaliteten eller pålideligheden af ikke-originale blæk. Oplysninger om status for blækpatron vises ikke, hvis der anvendes ikke-originale blæk.

Forholdsregler ved blækpatroner

Advarsel!

Hvis du får blæk på hænderne, skal du vaske dem omhyggeligt med vand og sæbe. Hvis du får blæk i øjnene, skal du straks skylle med vand. Hvis du stadig føler ubehag eller har synsproblemer, skal du straks kontakte en læge.

- Flyt aldrig skrivehovedet manuelt, da det kan skade produktet.
- Når en blækpatron er tom, kan du ikke fortsætte kopiering eller udskrivning, selvom de andre blækpatroner stadig indeholder blæk.
- Lad den tomme blækpatron sidde i, til du har en ny blækpatron, du kan installere. Ellers kan det resterende blæk i skrivehovedets dyser tørre ud.
- Der er en IC-chip på hver blækpatron, der overvåger mængden af den blæk, der bruges fra blækpatronen. Patroner kan bruges, selvom de tages ud og sættes i igen. Der bruges dog en vis mængde blæk, hver gang patronerne isættes, fordi printeren automatisk kontrollerer patronens pålidelighed.

- For at få mest muligt ud af en blækpatron skal du først fjerne den, når du er klar til at udskifte den. Blækpatroner med status lavt blækniveau kan ikke bruges, når de sættes i igen.
- Blækpatroner med status lavt blækniveau kan ikke bruges, når de sættes i igen.

Sådan fjernes og isættes blækpatroner

Kontrollér, at du har en ny blækpatron, før du starter. Når du begynder på at erstatte en blækpatron, skal du færdiggøre alle trinene i en session.

Bemærk!

Åbn ikke pakken med blækpatronen, før du er klar til at sætte den i printeren. Patronen er vakuumpakket for at bevare dens kvalitet.

1. Gør et af følgende:

■ Hvis en blækpatron er tom:

Den patron, der skal udskiftes, vises på LCD-skærmen. Tryk på knappen **OK**.

Replace Cyan Ink

■ Hvis en blækpatron ikke er tom:

Kontroller status for blækpatroner (► "Kontrol af status for blækpatroner" på side 26). Tryk på knappen **Setup** (Installation). Tryk på knappen **▲** eller **▼**, eller tryk på **5** på det numeriske tastatur for at vælge **5.Replace Cartridge** (Udskiftning af patron). Tryk derefter på knappen **OK**.

5.Replace Cartri

2. Tryk på knappen **OK**, og løft scannerenheden op.

Open the scanner

⚠ Forsigtig:

Løft ikke scannerenheden op, mens dokumentlåget er åbent.

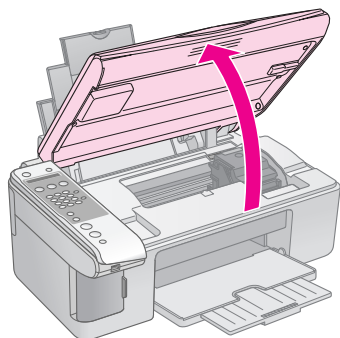

3. Åbn blækpatrondækslet.

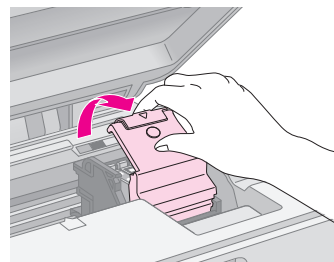

⚠ Forsigtig:

- ❑ Forsøg aldrig på at åbne blækpatrondækslet, mens skrivehovedet bevæger sig. Vent, indtil blækpatronerne er i udskiftningspositionen.
- ❑ Pas på ikke at røre de dele, der er fremhævet med gult herunder.

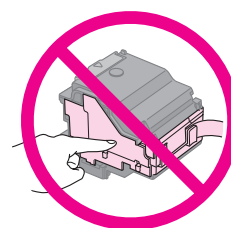

4. Fjern den blækpatron, der skal udskiftes. Klem sammen på tappen bagerst på blækpatronen, og løft den lige ud. Kassér den på forsvarlig vis.

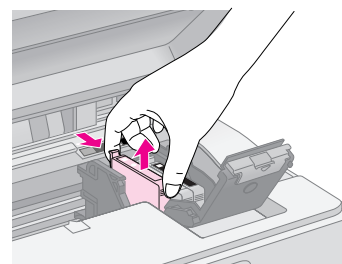

⚠ Forsigtig:

Genopfyld ikke blækpatronen. Andre produkter, der ikke er fremstillet af Epson, kan muligvis forårsage skader, der ikke er omfattet af Epsons garantier, og kan under visse omstændigheder medføre, at printeren ikke virker korrekt.

5. Ryst pakken med den nye blækpatron 4-5 gange, før du åbner den. Tag den derefter ud af pakken.

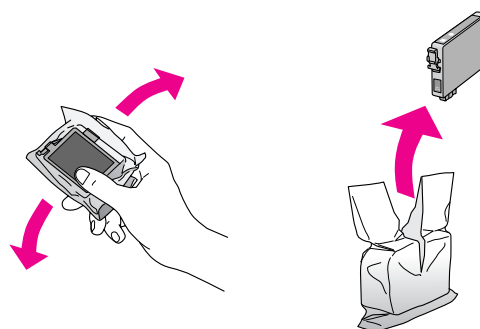

Forsigtig:

Undlad at røre den grønne chip på siden af patronen. Dette kan beskadige blækpatronen.

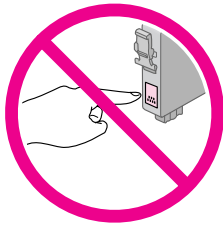

6. Fjern den gule tape fra bunden af blækpatronen.

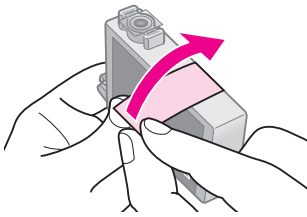
**Forsigtig:**

- Du skal fjerne den gule tape fra patronen, før den sættes i; ellers reduceres udskriftskvaliteten, eller du kan ikke udskrive.
- Hvis du har sat en blækpatron i uden at fjerne den gule tape, skal du tage patronen ud af produktet, fjerne den gule tape og sætte patronen i igen.
- Fjern ikke den gennemsigtige forsegling fra patronens bund; patronen kan blive ubrugelig.

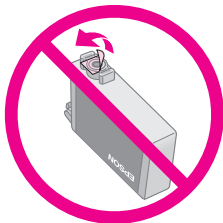

- Fjern og riv ikke mærkaten på patronen over; det kan medføre lækage.

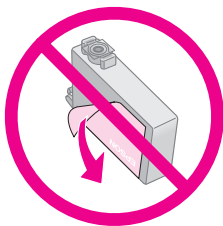

7. Sæt blækpatronen i patronholderen med bunden nedad. Tryk derefter på blækpatronen, til den klikker på plads.

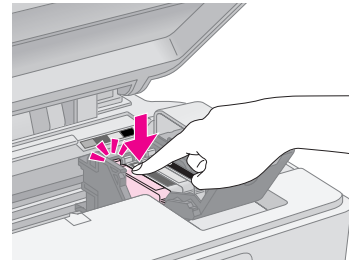

8. Udskift eventuelle andre blækpatroner, der skal udskiftes.
9. Luk blækpatrondækslet, og tryk på det, indtil det klikker på plads.

Forsigtig:

Hvis det er besværligt at lukke dækslet, skal du kontrollere, at alle blækpatronerne er skubbet helt på plads. Tryk ned på alle blækpatronerne, indtil du hører dem klikke på plads. Forsøg ikke at lukke dækslet med magt.

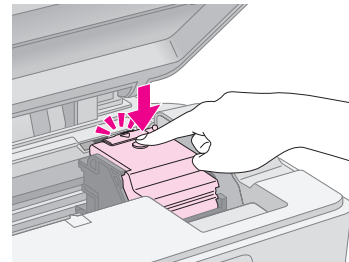

10. Luk scannerenheden.

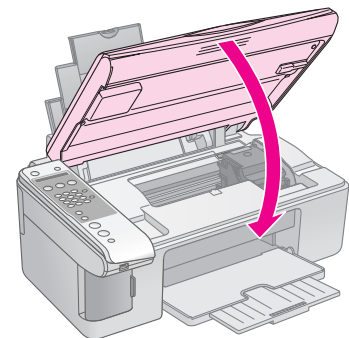

11. Tryk på knappen **OK**.

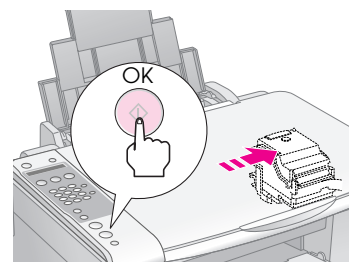

Når produktet begynder at påfylde blæk, vises meddelelsen i LCD-displayet.

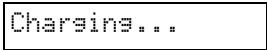

Det tager ca. et minut. Når blækpåfyldningen er afsluttet, vender den automatisk tilbage til det foregående display.

Forsigtig:

Sluk ikke for produktet under påfyldning af blæk, så spildes blæk.

Bemærk!

Hvis det har været nødvendigt at udskifte blækpatronen under kopiering, kan dokumenterne eller fotoene på glaspladen have flyttet sig en smule, mens scanneenheden blev åbnet og lukket. For at sikre kopikvaliteten skal du annullere det igangværende kopieringsjob og starte forfra med at placere originalerne, når blækpåfyldningen er gennemført.

Kontrol og rensning af skrivehovedet

Hvis udskrifterne er uventet lyse, der mangler farver, eller du bemærker lyse eller mørke striber på tværs af siden, kan det skyldes, at skrivehovedet trænger til at blive rensset. Dette renser dyserne i skrivehovedet, som kan tilstoppes, hvis du ikke bruger produktet i længere tid.

Tip!

Vi anbefaler, at du tænder for produktet mindst en gang om måneden for at opretholde god udskriftskvalitet.

Kontrol af skrivehovedet

Du kan udskrive et mønster til kontrol af dyser for at se, om nogle af dyserne på skrivehovedet er tilstoppede, eller for at kontrollere resultatet efter en rensning af skrivehovedet.

1. Læg almindeligt papir i formatet A4 i arkføderen (➔ side 15).
2. Tryk på knappen **⌘ [⌘ Setup]** (Installation).
3. Tryk på knappen **▲** eller **▼**, eller tryk på **3** på det numeriske tastatur for at vælge **3.Nozzle Check** (Dysecheck).

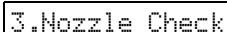

4. Tryk på knappen **◇ OK** for at udskrive dysecheckmønsteret.
5. Undersøg det mønster til kontrol af dyserne, som du udskrev. Hver forskudt linje skal være ubrudt, uden mellemrum, som vist.



- Hvis udskriften er i orden, er det ikke nødvendigt at rense skrivehovedet endnu. Tryk på knappen **⊗ Stop [⊗ Cancel/Back]** (Annuller/Tilbage), til du vender tilbage til det første display.
- Hvis der er huller som vist herunder, skal skrivehovedet renses som beskrevet i næste afsnit.



Rensning af skrivehovedet

Følg disse trin for at rense skrivehovedet, så blækken affyres korrekt. Foretag et dysecheck før rensning af skrivehovedet for at se, om skrivehovedet trænger til at blive rensset (➔ "Kontrol af skrivehovedet" på side 29).

Bemærk!

- ❑ Der bruges blæk ved rengøring af skrivehovedet, så rens det derfor kun, hvis kvaliteten forringes.
- ❑ Hvis der vises en meddelelse på LCD-skærmen, der indikerer, at en blækpatron er tom, eller blækniveauet er lavt, kan du ikke rense skrivehovedet. Du er først nødt til at udskifte den angivne blækpatron (➔ "Udskiftning af blækpatroner" på side 26).

1. Kontrollér, at produktet er tændt, men ikke udskriver.
2. Tryk på knappen **⌘ [⌘ Setup]** (Installation).
3. Tryk på knappen **▲** eller **▼**, eller tryk på **4** på det numeriske tastatur for at vælge **4.Head Cleaning** (Skrivehovedrensning).



4. Tryk på knappen **◇ OK** for at starte rensningen.

Forsigtig:

Sluk aldrig for produktet, mens skrivehovedet renses. Det kan tage skade.

5. Udskriv et dysecheckmønster, når rensningen er gennemført, for at kontrollere resultatet (➔ "Kontrol af skrivehovedet" på side 29).

Udfør endnu en rensningscyklus, hvis der stadig er huller, eller testmønsteret er utydeligt, og check dyserne igen.

Bemærk!

Sluk for produktet, og vent i mindst 6 timer, hvis du ikke konstaterer en forbedring efter rensning ca. fire gange. Dette blødgør evt. indtørret blæk. Prøv derefter at rense skrivehovedet igen. Hvis kvaliteten stadig ikke forbedres, kan en af blækpatronerne være gammel eller beskadiget og skal udskiftes (➔ "Udskiftning af blækpatroner" på side 26).

Justering af skrivehovedet

Hvis du bemærker, at lodrette linjer ikke er justeret korrekt på dysecheckudskriften, kan du muligvis løse problemet ved at justere skrivehovedet.

Du kan justere skrivehovedet ved at trykke på knapperne, eller du kan køre værktøjet Skrivehovedjustering fra computeren. Anvendelsen af værktøjet anbefales for at opnå den mest nøjagtige justering.

1. Ilæg almindeligt papir i størrelsen A4 (➔ side 15).
2. Tryk på knappen **⚙ [⚙ Setup]** (Installation).
3. Tryk på knappen **▲** eller **▼**, eller tryk på **6** på det numeriske tastatur for at vælge **6.Head Alignment** (Skrivehovedjustering).

6.Head Alignment

4. Tryk på knappen **◇ OK** for at udskrive justeringsarket.

Bemærk!

Tryk ikke på knappen **⊗ Stop [⊗ Cancel/Back]** (Annuller/Tilbage), mens der udskrives et justeringsmønster.

5. Se på mønster #1, og find det mønster, der er udskrevet mest jævnt og uden tydelige streger eller linjer.
6. Tryk på den tast på det numeriske tastatur, der passer til mønsteret.

#1 4

7. Tryk på knappen **◇ OK**.
8. Gentag trin 5 til 7 for hvert af de andre justeringsmønstre.
9. Tryk på knappen **⊗ Stop [⊗ Cancel/Back]** (Annuller/Tilbage), til du vender tilbage til det første display.

Rengøring af dette produkt

Rengør jævnligt produktet på følgende måde for at opretholde optimale driftsbetingelser:

1. Tag netledningen ud.
2. Fjern alt papir fra arkføderen.
3. Brug en blød børste til forsigtigt at fjerne alt støv og snavs fra arkføderen.

4. Hvis glaspladen bliver snavset, skal du rense den med en blød, tør og ren klud. Hvis der er fedtpletter eller et andet materiale, som det er svært at få af glasoverfladen, skal du bruge en lille smule glasrensemiddel og en blød klud til at fjerne det. Tør den overskydende væske af.
5. Hvis der ved et uheld kommer blæk ind i produktets indre, skal du bruge en blød, tør og ren klud til at tørre blækket af i det område, der er angivet på illustrationen.

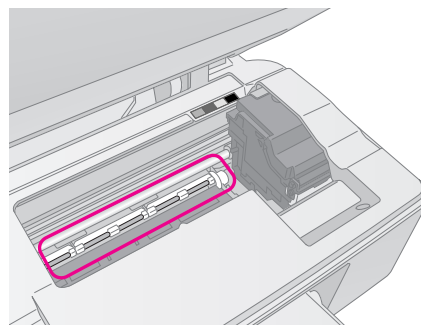

⚠ Advarsel!

Pas på ikke at røre ved gearene eller valserne inde i produktet.

⚠ Forsigtig:

- Brug ikke kræfter til at trykke på glaspladens overflade.
- Pas på ikke at ridse eller beskadige glaspladens overflade, og brug ikke en hård eller slibende børste til at rense den. En beskadiget glasoverflade kan forringe kopikvaliteten.
- Brug ikke fedt på metaldelene under skrivehovedvognen.
- Brug aldrig alkohol eller fortynder til rengøring af produktet. Disse kemikalier kan beskadige komponenterne og kabinettet.
- Vær omhyggelig med at holde vand væk fra printer- og kopimekanismerne og de elektroniske komponenter.
- Sprøjt ikke produktet indre med smøremidler. Uegnede olier kan beskadige mekanismen. Kontakt din forhandler eller en kvalificeret servicemedarbejder, hvis der er behov for smøring.

Transport af dette produkt

Hvis du skal flytte produktet over en vis afstand, skal den forberedes for transport i originalemballagen eller en kasse af samme størrelse.

⚠ Forsigtig:

- Ved opbevaring og transport af produktet bør du undgå at vælte, stille lodret eller vende printeren på hovedet; ellers kan blæk lække fra patronen.
 - Efterlad blækpatronerne installeret; at fjerne patronerne ved transport kan beskadige produktet.
1. Fjern alt papir fra arkføderen, og kontroller, at der er slukket for produktet.
 2. Åbn scannerenheden, og sørg for, at skrivehovedet er i startpositionen til højre.

3. Fastgør blækpatronholderen til kabinettet med tape som vist.

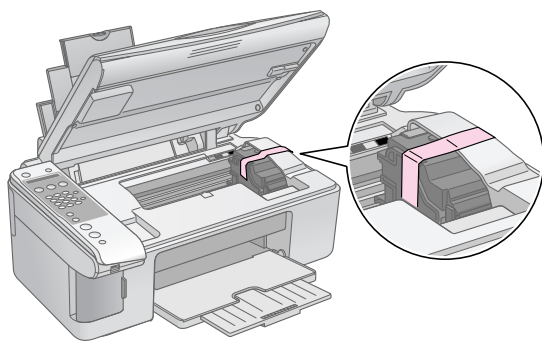

4. Luk scannerenheden.
5. Tag netledningen ud af stikkontakten, og tag derefter USB-kablet ud af computeren.
6. Luk papirstøtten, arkføderens beskyttelse og udskriftsbakken.

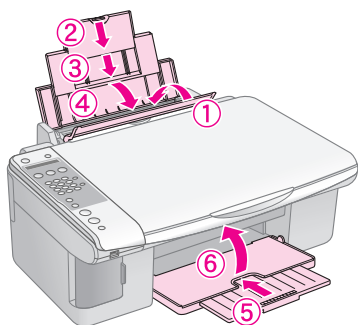

7. Pak produktet ned i den originale emballage og brug beskyttelsesmateriale, der fulgte med produktet.

Hold produktet plant under transport. Fjern den tape, der holder skrivehovedet fast, efter at printeren er flyttet. Hvis udskriftskvaliteten er reduceret, udføres en rensecyklus (➔ "Kontrol og rensning af skrivehovedet" på side 29), eller skrivehovedet justeres (➔ "Justering af skrivehovedet" på side 30).

Problemløsning

Hvis du har problemer med produktet, se da meddelelserne på LCD-skærmen, for at diagnosticere hvad der er årsagen til problemet.

Du kan også se "Problemer og løsninger" på side 33 vedrørende forslag til fejlfinding ved brug af produktet uden en computer. Se *Brugervejledningen*, der ligger på cd-rom'en med software, vedrørende hjælp til brug af produktet med en computer.

Fejlmeddelelser

Du kan finde og løse de fleste problemer ved at se på meddelelserne på LCD-skærmen. Hvis du ikke kan løse problemerne ved at kontrollere meddelelserne, skal du bruge følgende tabel og afprøve den anbefalede løsning

| Displaymeddelelse | Årsag og løsning |
|--|---|
| Not enough ink to perform head cleaning. (Der er ikke tilstrækkeligt blæk til en rensning af skrivehovedet.) Replace with new ink cartridges (Sæt nye blækpatroner i). | Der er ikke tilstrækkeligt blæk til en rensning af skrivehovedet. Sæt nye blækpatroner i (➔ "Sådan fjernes og isættes blækpatroner" på side 27). |
| No memory card (Intet hukommelseskort) | Kontroller, at hukommelseskortet understøttes af produktet, og at det er sat korrekt i. Hvis det er i orden, kontroller da, om der er et problem med kortet, og prøv igen (➔ "Isætning af et hukommelseskort" på side 20). |
| No photos on memory card (Ingen fotos på hukommelseskortet) | Det isatte hukommelseskort indeholder ingen fotos. Tag hukommelseskortet ud. Se kompatible kort og billedtyper (➔ "Kompatible kort" på side 20). |
| No index sheet detected or sheet placed incorrectly. (Intet indeksark registreret, eller arket er ikke placeret korrekt.) Correct the sheet placement and try again. (Korriger arkets placering, og prøv igen) | Et Indeksark blev ikke registreret, fordi det ikke var placeret korrekt. Læg arkets øverste kant langs glaspladens venstre kant (➔ "3. Scanning af indeksarket og udskrivning af valgte fotos" på side 23). |
| No photos selected or photos marked incorrectly. (Der er ikke valgt fotos, eller de er markeret forkert.) Select photos correctly and try again. (Vælg fotoene korrekt, og prøv igen). | Der blev ikke registreret markeringer på indeksarket, eller der er mere end ét mærke for et billede på arket. Fjern indeksarket, foretag korrekte markeringer, og prøv igen (➔ "2. Markering af fotos på indeksarket" på side 23). |
| Memory card data does not match index sheet. (Dataene på hukommelseskortet stemmer ikke overens med indeksarket.) Replace the card or index sheet and try again. Udskift kortet eller indeksarket, og prøv igen.) | Indeksarket passer ikke til fotoene på hukommelseskortet. Tag hukommelseskortet ud, og sæt det kort i, der blev brugt til udskrivning af indeksarket (➔ "Isætning af et hukommelseskort" på side 20), eller placer det korrekte indeksark på glaspladen (➔ "3. Scanning af indeksarket og udskrivning af valgte fotos" på side 23). |
| Service required. (Serviceeftersyn er påkrævet.) See your documentation for details. (Se dokumentationen vedrørende detaljer). | Underlaget til spildt blæk er mættet. Kontakt forhandleren for at få den udskiftet (➔ "Kontakt til kundeservice" på side 35). |
| Printer error -> See your documentation and call for service if necessary. (Printerfejl -> Se dokumentationen, og tilkald om nødvendigt service). Scanner error -> See your documentation and call for service if necessary. (Scannerfejl -> Se dokumentationen, og tilkald om nødvendigt service). | Der er et problem med produktet. Sluk og tænd derefter igen. Kontakt forhandleren, hvis fejlen ikke fjernes (➔ "Kontakt til kundeservice" på side 35). |

Problemer og løsninger

Se løsningerne herunder, hvis du har problemer med at bruge produktet.

Problemer med installering

Produktet støjer, efter du har tændt det.

- Sørg for at det beskyttende tape ikke blokerer skrivehovedet. Sluk for strømmen efter at skrivehovedet er frigjort, vent et øjeblik og tænd igen.

Produktet støjer efter installation af blækpatron.

- Når du installerer blækpatroner, skal blæksystemet fyldes. Vent til fyldningen er afsluttet, og sluk derefter for produktet. Hvis den slukkes for hurtigt, kan den bruge ekstra blæk den næste gang, du tænder den.
- Sørg for at blækpatronerne er isat sikkert, og at intet resterende beskyttende materiale sidder i produktet. Åbn blækpatrondækslet og skub derefter blækpatronen ned, indtil den klikker på plads. Sluk for strømmen og vent et øjeblik, tænd herefter igen.

Der blev ikke vist et skærmbillede om genstart af computeren efter afslutning af softwareinstallationen.

- Softwaren er ikke installeret korrekt. Skub cd-rom'en ud, sæt den i igen, og installer softwaren igen.

Faxproblemer

- Hvis du har problemer med at sende en faxmeddelelse, skal du kontrollere, om telefonledningen er tilsluttet korrekt og at telefonlinjen er i orden ved at slutte en telefon til den. Kontroller også, at modtagerens faxmaskine er tændt og i orden.
- Hvis du har problemer med at modtage en faxmeddelelse, skal du kontrollere, at der er lagt papir i, at telefonledningen er tilsluttet korrekt, og at telefonlinjen er i orden. Kontroller, at der vises et Y i det første display for automatisk modtagelse af faxmeddelelser (➔ "Valg af svartilstand" på side 14). Hvis der vises **Receiving** (Modtager) i displayet, men intet udskrives, kan faxdataene være for store. Bed afsenderen om at sende faxmeddelelsen igen i mindre afsnit.
- Hvis produktet er sluttet til en DSL-telefonlinje, skal du installere et DSL-filter på linjen, ellers kan du ikke sende faxmeddelelser. Kontakt din DSL-udbyder vedrørende det nødvendige filter.

- Hvis der er problemer med statik eller anden støj på telefonlinjen, skal du deaktivere **ECM** (Fejlkorrigeringsstilstand) og prøve at sende faxmeddelelsen igen (➔ "Valg af indstillinger for afsendelse/modtagelse" på side 8)

Kopierings-/udskrivningsproblemer

Produktet laver udskrivningslyde, men intet udskrives.

- Det kan være at skrivehovedets dyser skal rengøres (➔ "Kontrol af skrivehovedet" på side 29).
- Sørg for at produktet står på en flad og stabil overflade.

Margenerne er ukorrekte.

- Kontrollér, at originalen er placeret i øverste venstre hjørne af glaspladen.
- Hvis kanterne på kopien er beskåret, skal du flytte originalen lidt væk fra hjørnet.
- Sørg for at indstillingerne for papirformat passer til det papir, du har anvendt.
- Ilæg papiret med den korte kant først helt til højre med venstre kantstyr let mod papiret (➔ "Ilægning af papir" på side 15).
- Læg ikke papir over ≡ pilmærket på indersiden af venstre kantstyr (➔ "Ilægning af papir" på side 15).

Der udskrives blanke sider.

- Sørg for at indstillingerne for papirformat passer til det papir, du har anvendt.
- Det kan være at skrivehovedets dyser skal rengøres (➔ "Rensning af skrivehovedet" på side 29).

Problemer med papirindføring

Papir indføres ikke korrekt eller sætter sig fast.

- Hvis papir ikke indtages, fjernes det fra papirindføringen. Vift papiret og læg derefter papiret i mod højre side, og skub venstre kantstyr, så det flugter med papiret (men ikke for stramt). Kontrollér, at papiret ikke ligger foran arkføderens beskyttelse.
- Læg ikke papir over ≡ pilmærket på indersiden af venstre kantstyr (➔ "Ilægning af papir" på side 15).
- Hvis der sidder papir fast, vises ikonet eller meddelelsen på LCD-skærmen. Følg disse trin for at fjerne det fastsiddende papir:
 1. Tryk på knappen **OK** for at skubbe det fastklemte papir ud. Gå til næste trin, hvis det fastklemte papir ikke føres ud.

2. Hvis papiret sidder fast i nærheden af arkføderen eller udskriftsbakken, trækkes det forsigtigt ud, eller der trykkes på knappen **OK**.

Tryk på knappen **On** (Til) for at slukke for printeren, hvis papiret sidder fast inde i produktet. Åbn scannerenheden, og fjern eventuelt papir inkl. afrevne stumper. Træk ikke papiret baglæns; det kan beskadige arkføderen. Luk scannerenheden, og tænd for produktet igen.

- Hvis der ofte opstår papirstop, bør du sørge for, at venstre kantstyr ikke er skubbet for tæt op om papiret. Ilæg et mindre antal papirark.

Problemer med udskriftskvaliteten

Du ser striber (lyse linjer) på dine udskrivninger eller kopier.



- Rengør skrivehovedet (➔ "Kontrol af skrivehovedet" på side 29).
- Sørg for at du vælger den korrekte papirtype (➔ "Valg af papir" på side 15).
- Sørg for at ilægge papiret med udskriftssiden opad (normalt den hvide, lyse eller blanke side).
- Måske trænger blækpatronen til at blive udskiftet (➔ "Sådan fjernes og isættes blækpatroner" på side 27).
- Justér skrivehovedet (➔ "Justering af skrivehovedet" på side 30).
- Rengør glaspladen (➔ "Rengøring af dette produkt" på side 30).

Dine udskrivninger er uskarpe eller udtværede.



- Sørg for at dokumentet ligger fladt på glaspladen. Hvis kun dele af billedet er uskarpt, kan det være at din original er krøllet eller skæv.
- Sørg for at produktet ikke hælder eller er placeret på en ustabil eller ujævn overflade.
- Sørg for at dit papir ikke er fugtigt, krøllet eller indført med udskrivningssiden nedad (den hvide eller blanke side bør vende opad). Ilæg det nye papir med udskrivningssiden opad.
- Anvend et støtteark ved specialpapir eller forsøg at ilægge dit papir ét ark af gangen.
- Læg papiret i et ark ad gangen. Fjern arkene fra udskriftsbakken, før stakken bliver for høj.
- Justér skrivehovedet (➔ "Justering af skrivehovedet" på side 30).
- Udskriv flere kopier uden at lægge et dokument på glaspladen.
- Anvend kun papir som er anbefalet af Epson og ægte Epson blækpatroner.
- Sæt papirtykkelsesarmen i positionen for de fleste papirtyper. Hvis du udskriver på konvolutter, skal du sætte armen til position .
- Rengør glaspladen (➔ "Rengøring af dette produkt" på side 30).

Dine udskrivninger er utydelige eller har huller.

- Rengør skrivehovedet (➔ "Rensning af skrivehovedet" på side 29).
- Hvis du ser takkede lodrette linjer, kan det være nødvendigt at justere skrivehovedet (➔ "Justering af skrivehovedet" på side 30).
- Blækpatronerne kan være gamle eller ved at løbe tør for blæk. Sæt nye blækpatroner i (➔ "Udskiftning af blækpatroner" på side 26).
- Sørg for at du vælger den korrekte papirtype (➔ "Valg af papir" på side 15).
- Sørg for at dit papir ikke er beskadiget, gammelt, beskidt eller indført med udskrivningssiden nedad. Hvis dette er tilfældet, skal du ilægge nyt papir med den hvidere eller blankere side opad.

Dine udskrivninger er kornede.

- Hvis du udskriver eller kopierer et billede, sørg for at du ikke forstørrer det for meget. Prøv at udskrive det mindre.
- Justér skrivehovedet (➔ "Justering af skrivehovedet" på side 30).

Du ser forkerte eller manglende farver.

- Rengør skrivehovedet (➔ "Rensning af skrivehovedet" på side 29).
- Blækpatronerne kan være gamle eller ved at løbe tør for blæk. Sæt nye blækpatroner i (➔ "Udskiftning af blækpatroner" på side 26).
- Sørg for at du ilægger det rette papir og har valgt de korrekte indstillinger for papiret på betjeningspanelet.

Billedstørrelsen eller positionen er forkert.

- Sørg for at du ilægger det rette papir og har valgt de korrekte indstillinger for papiret på betjeningspanelet.
- Sørg for at originalen er placeret korrekt på glaspladen (➔ "Placering af en original på glaspladen" på side 17).
- Rengør glaspladen (➔ "Rengøring af dette produkt" på side 30).

Andre problemer

Når du slukker produktet, bliver en rød lampe inde i produktet ved med at lyse.

- Lampen bliver ved med at lyse i maks. 15 min., hvorefter den slukkes automatisk. Dette er ikke en fejlfunktion.

Kontakt til kundeservice

Regional kundeservice

Hvis dit Epson-produkt ikke fungerer korrekt, og du ikke kan løse problemet vha. fejlfindingsoplysningerne i din produktdokumentation, kan du kontakte kundeservice for at få hjælp. Kontakt den forhandler, hvor du købte produktet, hvis der ikke er anført en kundeservice for dit område herunder.

Kundeservice kan hjælpe dig meget hurtigere, hvis du oplyser følgende:

- Produktets serienummer (Serienummeret findes normalt på produktets bagside).
- Produktmodel
- Produktets softwareversion (Klik på knappen **About**, **Version Info** (Om versionsinfo) eller en tilsvarende knap i produktsoftwaren).
- Din computers mærke og model
- Din computers operativsystems navn og version
- Navne og versioner for de programmer, du normalt bruger sammen med produktet

Bemærk!

Se den online *User's Guide* (Brugervejledning) vedrørende yderligere oplysninger om kontakt til kundesupport.

| Europa | |
|--|--|
| URL | http://www.epson.com Vælg afsnittet Support på dit lokale EPSON-websted for at se de nyeste drivere, ofte stillede spørgsmål, vejledninger og andre emner, der kan hentes. |
| Se garantidokumentet til andre europæiske lande for at få oplysninger om, hvordan du kontakter EPSON-kundeservice. | |
| Australien | |
| URL | http://www.epson.com.au |
| Telefon | 1300 361 054 |
| Fax | (02) 8899 3789 |
| Singapore | |
| URL | http://www.epson.com.sg |
| Telefon | (65) 6586 3111 |

| Thailand | |
|---------------------|---|
| URL | http://www.epson.co.th |
| Telefon | (66) 2-670-0333 |
| Vietnam | |
| Telefon | 84-8-823-9239 |
| Indonesien | |
| URL | http://www.epson.co.id |
| Telefon/ fax | Jakarta: (62) 21-62301104 |
| | Bandung: (62) 22-7303766 |
| | Surabaya: (62) 31-5355035/31-5477837 |
| | Medan: (62) 61-4516173 |
| Telefon | Yogyakarta: (62) 274-565478 |
| | Makassar: (62) 411-350147/411-350148 |
| Hongkong | |
| URL | http://www.epson.com.hk |
| Telefon | (852) 2827-8911 |
| Fax | (852) 2827-4383 |
| Malaysia | |
| URL | http://www.epson.com.my |
| Telefon | 603-56288333 |
| Indien | |
| URL | http://www.epson.co.in |
| Telefon | 30515000 |
| FAX | 30515005/30515078 |
| Filippinerne | |
| URL | http://www.epson.com.ph |
| Telefon | (63) 2-813-6567 |
| Fax | (63) 2-813-6545 |
| E-mail | epchelpdesk@epc.epson.com.ph |

Standarder og godkendelser

Amerikansk model:

UL60950-1 (USA)
 FCC del 15 underafsnit B klasse B (USA)
 FCC del 68 (USA)
 CSA C22.2 nr. 60950-1 (Canada)
 CAN/CSA-CEI/IEC CISPR 22 klasse B (Canada)
 IC CS03 (Canada)

Europæisk model:

R&TTE-direktiv 1999/5/EC(Euro)
 EN 60950-1
 EN 55022 klasse B
 EN 61000-3-2
 EN 61000-3-3
 EN 55024
 TBR21

Australsk model:

AS/NZS CISPR22 klasse B
 AS/NZS 60950.1
 AS/ACIF S002

Oversigt over panelindstillinger

Installationstilstandsmeddelelse

| Tilstand | Visning i LCD-displayet |
|--------------|--|
| Installation | 1. Load/Eject (Ilæg/skub ud) |
| | 2. Ink Levels (Blæk niveauer) |
| | 3. Nozzle Check (Dysecheck) |
| | 4. Head Cleaning (skrivehovedrensning) |
| | 5. Replace Cartridge (Udskift patron) |
| | 6. Head Alignment (Skrivehovedjustering) |
| | 7. Language (Sprog) |
| | 8. Region (Område) |
| | 9. Beep (Biplyd) |
| | 0. Restore Setting (Gendan indstilling) |

Kopitilstandsmeddelelse

| Tilstand | Visning i LCD-displayet |
|-----------|--|
| Kopiering | Copies:xx 100% (Kopier:xx 100%) |
| | Copies:xx FitPage (Kopier: xx Tilpas til side) |

Hukommelseskorttilstandsmeddelelse

| Tilstand | Visning i LCD-displayet |
|-----------------|-------------------------------------|
| Hukommelseskort | 1.Img:xx Prt Idx (Bil:xx Prt Idx) |
| | 2.Img:xx Scn Idx (Bil:xx Scn Idx) |
| | 3.Img:xx All/DPO (Bil:xx Alle/DPOF) |

Faxtilstandsmeddelelse

| Tilstand | Visning i LCD-displayet |
|----------|--------------------------------------|
| Fax | Enter fax number (Indtast faxnummer) |
| | 1. Resolution (Opløsning) |
| | 2. Contrast (Kontrast) |

| Tilstand | Visning i LCD-displayet | |
|--|--|--|
| Fax ► Indstilling | 1. Select Speed Dial (Vælg hurtigopkald) | |
| | 2. Print Report (Udskriv rapport) | 1. Speed Dial List (Hurtigopkaldsliste) |
| | | 2. Fax Log (Faxlog) |
| | | 3. Last Transmission (Seneste transmission) |
| | | 4. Reprint Faxes in Memory (Genudskriv faxmeddelelser i hukommelsen) |
| | 3. Speed Dial Setup (Opsætning af hurtigopkald) | 1. Add Entry (Tilføj nummer) |
| | | 2. Edit Entry (Rediger nummer) |
| | | 3. Delete Entry (Slet nummer) |
| 4. Scan & Print Setup (Opsætning af scan og print) | 1. Resolution (Opløsning) | 2. Contrast (Kontrast) |
| | 3. Paper Size (Papirstørrelse) | 4. Automatic Reduction: On/Off (Automatisk reduktion: Aktiveret/deaktiveret) |
| | 5. Last Transmission Report (Seneste transmissionsrapport) | |
| 5. Communication (Kommunikation) | 1. Dial Mode (Opkaldstilstand) | 2. DRD |
| | 3. ECM | 4. V.34 |
| | 5. Rings to Answer (Ringesignaler før svar) | |
| 6. Header & Time (Hoved og klokkeslæt) | 1. Fax Header Setup (Opsætning af faxhoved) | 2. Date/Time (Dato/Klokkeslæt) |
| | 3. Your Phone Number (Dit telefonnummer) | 4. Daylight time: On/Off (Sommertid: Aktiveret/Deaktiveret) |
| | 7. Initialize Fax (Initialiser fax) | |
| 8. Set up (Installation) | Når du vælger 8. Set up (Installation), springes der til installationstilstand. | |

EPSON

EXCEED YOUR VISION



MEMORY STICK PRO™



Køb af blækpatroner

| Produkt navn | Black (Sort) | Cyan | Magenta | Yellow (Gul) |
|---------------|--------------|-------|---------|--------------|
| Serie DX7000F | T0711 | T0712 | T0713 | T0714 |
| Serie CX6900F | T0731 | T0732 | T0733 | T0734 |