











# Οδηγός χρήσης

## – για χρήση χωρίς ηλεκτρονικό υπολογιστή –

	<b>Εισαγωγή</b>	
	Σημαντικές οδηγίες για την ασφάλεια .....	1
	Ειδοποίηση πνευματικών δικαιωμάτων .....	2
	<b>Οδηγός μερών της συσκευής και λειτουργιών του πίνακα ελέγχου</b>	
	Μέρη της συσκευής .....	3
	Πληροφορίες πίνακα ελέγχου .....	4
	Λειτουργίες του πίνακα ελέγχου .....	4
	<b>Αποστολή φωτογραφίας ή εγγράφου μέσω φαξ</b>	
	Σύνδεση τηλεφώνου ή αυτόματου τηλεφωνητή .....	7
	Ρύθμιση λειτουργιών του φαξ .....	7
	Αποστολή φαξ .....	12
	Λήψη φαξ .....	13
	<b>Χειρισμός του χαρτιού</b>	
	Επιλογή χαρτιού .....	15
	Τοποθέτηση χαρτιού .....	15
	<b>Δημιουργία αντιγράφων</b>	
	Τοποθέτηση των πρωτοτύπων στη γυάλινη επιφάνεια εγγράφων .....	17
	Δημιουργία αντιγράφων .....	18
	Δημιουργία αντιγράφων φωτογραφιών .....	18
	<b>Εκτύπωση από κάρτα μνήμης</b>	
	Χειρισμός κάρτας μνήμης .....	20
	Εκτύπωση φωτογραφιών .....	22
	Επιλογή και εκτύπωση φωτογραφιών από φύλλο ευρετηρίου .....	22
	<b>Εκτύπωση από ψηφιακή φωτογραφική μηχανή</b>	
	Απαιτήσεις ψηφιακής φωτογραφικής μηχανής .....	25
	Σύνδεση και εκτύπωση .....	25
	<b>Συντήρηση</b>	
	Αντικατάσταση δοχείων μελανιού .....	26
	Έλεγχος και καθαρισμός της κεφαλής εκτύπωσης .....	29
	Ευθυγράμμιση της κεφαλής εκτύπωσης .....	30
	Καθαρισμός του προϊόντος .....	30
	Μεταφορά του προϊόντος .....	30
	<b>Επίλυση προβλημάτων</b>	
	Μηνύματα σφάλματος .....	32
	Προβλήματα και λύσεις .....	33
	Επικοινωνία με την Υποστήριξη Πελατών .....	35
	<b>Σύνοψη των ρυθμίσεων του πίνακα</b>	37

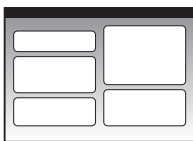
# Πού θα βρείτε πληροφορίες

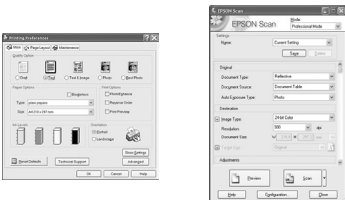
<b>Έντυπα εγχειρίδια</b>	
	<b>Ξεκινήστε από εδώ</b> Διαβάστε πρώτα το παρόν φύλλο. Εδώ θα βρείτε πληροφορίες για τη ρύθμιση του προϊόντος και την εγκατάσταση του λογισμικού. Επίσης, περιλαμβάνονται οδηγίες σχετικά με την τοποθέτηση του χαρτιού και των πρωτοτύπων.
(το παρόν εγχειρίδιο) 	<b>Οδηγίες χρήστη –για χρήση χωρίς ηλεκτρονικό υπολογιστή-</b> Το παρόν εγχειρίδιο περιέχει πληροφορίες σχετικά με το πώς μπορείτε να χρησιμοποιήσετε το προϊόν χωρίς να συνδέσετε τον υπολογιστή σας, όπως οδηγίες σχετικά με τη δημιουργία αντιγράφων και την εκτύπωση από μια κάρτα μνήμης.  Εάν αντιμετωπίσετε προβλήματα κατά τη χρήση του προϊόντος, ανατρέξτε στο κεφάλαιο Επίλυση προβλημάτων του εγχειριδίου.
<b>Ηλεκτρονικά εγχειρίδια</b>	
	<b>Οδηγίες χρήστη</b> Στις οδηγίες αυτές θα βρείτε πληροφορίες σχετικά με την εκτύπωση και τη σάρωση από τον υπολογιστή σας, καθώς και πληροφορίες για το λογισμικό.  Οι οδηγίες χρήστη περιέχονται στο CD-ROM του λογισμικού και εγκαθίστανται αυτόματα κατά την εγκατάσταση του λογισμικού. Για να διαβάσετε τις οδηγίες, κάντε διπλό κλικ στο εικονίδιο που βρίσκεται στην επιφάνεια εργασίας.
	<b>Ηλεκτρονική βοήθεια</b> Η ηλεκτρονική βοήθεια είναι ενσωματωμένη σε κάθε εφαρμογή που περιλαμβάνεται στο CD-ROM του λογισμικού. Παρέχει αναλυτικές πληροφορίες σχετικά με την εφαρμογή.

## Σημαντικές οδηγίες για την ασφάλεια

Πριν χρησιμοποιήσετε το προϊόν, φροντίστε να διαβάσετε και να τηρήσετε τις ακόλουθες οδηγίες για την ασφάλεια:

- Χρησιμοποιήστε μόνο το καλώδιο τροφοδοσίας που παρέχεται με το προϊόν. Εάν χρησιμοποιήσετε άλλο καλώδιο, υπάρχει κίνδυνος πυρκαγιάς ή ηλεκτροπληξίας. Μην χρησιμοποιείτε το καλώδιο με άλλο εξοπλισμό.
- Βεβαιωθείτε ότι το καλώδιο τροφοδοσίας ρεύματος ικανοποιεί τις σχετικές τοπικές προδιαγραφές ασφαλείας.
- Χρησιμοποιείτε μόνο τον τύπο της πηγής τροφοδοσίας που υποδεικνύεται στην ετικέτα.
- Τοποθετήστε το προϊόν κοντά σε πρίζα τοίχου από όπου μπορεί να αποσυνδεθεί εύκολα το καλώδιο τροφοδοσίας.
- Μην χρησιμοποιείτε κατεστραμμένο ή φθαρμένο καλώδιο.
- Αν χρησιμοποιείτε καλώδιο προέκτασης με το προϊόν, βεβαιωθείτε ότι η συνολική ονομαστική τιμή αμπερ των συσκευών που έχουν συνδεθεί με το καλώδιο προέκτασης δεν υπερβαίνει την ονομαστική τιμή αμπερ του καλωδίου. Επίσης, βεβαιωθείτε ότι η συνολική ονομαστική τιμή αμπερ όλων των συσκευών που έχουν συνδεθεί στην πρίζα δεν υπερβαίνει την ονομαστική τιμή αμπερ της πρίζας.
- Αποφύγετε σημεία όπου υπάρχουν αιφνίδιες μεταβολές θερμότητας ή υγρασίας, κραδασμοί, δονήσεις ή σκόνη.
- Αφήστε αρκετό ελεύθερο χώρο γύρω από το προϊόν ώστε να υπάρχει επαρκής αερισμός. Μην φράσετε και μην καλύψετε τα ανοίγματα στη θήκη και μην εισάγετε αντικείμενα στις υποδοχές.
- Μην τοποθετείτε το προϊόν κοντά σε καλοριφέρ ή σύστημα θέρμανσης ή σε σημείο άμεσα εκτεθειμένο στο φως του ήλιου.
- Τοποθετήστε το προϊόν σε επίπεδη και σταθερή επιφάνεια που είναι αρκετά μεγαλύτερη από τη βάση του. Το προϊόν δε θα λειτουργεί σωστά εάν βρίσκεται σε κλίση ή γωνία.
- Βεβαιωθείτε ότι το πίσω μέρος του προϊόντος απέχει τουλάχιστον 10 cm από τον τοίχο.
- Μην ανοίγετε τη μονάδα σάρωσης κατά τη διάρκεια της δημιουργίας αντιγράφων, της εκτύπωσης ή της σάρωσης.
- Προσέχετε να μην χυθούν υγρά στο προϊόν.
- Μην χρησιμοποιείτε σπρέι που περιέχουν εύφλεκτα αέρια μέσα στο προϊόν ή στο χώρο γύρω από αυτό. Υπάρχει κίνδυνος πρόκλησης πυρκαγιάς.

- Μην προσπαθείτε να συντηρήσετε μόνοι σας το προϊόν, εκτός των συγκεκριμένων περιπτώσεων που αναφέρονται στην τεκμηρίωση.
- Στις ακόλουθες περιπτώσεις, απουσνδέστε το προϊόν και αναθέστε την επισκευή του σε έμπειρο προσωπικό: βλάβη στο καλώδιο ή στο βύσμα τροφοδοσίας, εισροή υγρών στη συσκευή, πτώση της συσκευής ή ζημιά στο περίβλημα, μη ομαλή λειτουργία ή εμφανώς αισθητή αλλαγή στην απόδοση της συσκευής. Πραγματοποιήστε μόνο τους ελέγχους οι οποίοι καλύπτονται από τις οδηγίες λειτουργίας.
- Όταν φυλάσσετε ή μεταφέρετε το προϊόν, μην το γέρνετε, μην το ακουμπάτε στο πλάι και μην το γυρνάτε ανάποδα.
- Προσέξτε να μην πιάσετε τα δάχτυλά σας όταν κλείνετε τη μονάδα σάρωσης.

## Οδηγίες για την ασφάλεια των δοχείων μελανιού

- Φυλάξτε τα δοχεία μελανιού μακριά από παιδιά και μην πίνετε το μελάνι.
- Να είστε προσεκτικοί όταν μεταχειρίζεστε χρησιμοποιημένα δοχεία μελανιού, γιατί μπορεί να έχει μείνει μελάνι γύρω από τη θύρα τροφοδοσίας μελανιού. Εάν πέσει μελάνι στο δέρμα σας, ξεπλύνετε το με σαπούνι και νερό. Εάν μπει μελάνι στα μάτια σας, ξεπλύνετε τα αμέσως με νερό. Εάν εξακολουθείτε να μην αισθάνεστε καλά ή έχετε προβλήματα όρασης, επισκεφθείτε αμέσως ιατρό.
- Μην βάζετε το χέρι σας στο εσωτερικό του προϊόντος και μην αγγίζετε τα δοχεία μελανιού κατά τη διάρκεια της εκτύπωσης.
- Αντικαθιστάτε τα εξαντλημένα δοχεία μελανιού με καινούρια αμέσως μετά την αφαίρεσή τους. Εάν δεν εγκαταστήσετε τα δοχεία μελανιού που έχετε αφαιρέσει, υπάρχει κίνδυνος να αφυδατωθεί η κεφαλή εκτύπωσης και το προϊόν να μην μπορεί να εκτυπώσει.
- Αν αφαιρέσετε το δοχείο μελανιού για μελλοντική χρήση, προστατέψτε την περιοχή παροχής μελανιού από ακαθαρσίες και σκόνη και αποθηκεύστε το στο ίδιο περιβάλλον με το προϊόν. Επισημαίνεται ότι υπάρχει μια βαλβίδα στη θύρα παροχής μελανιού που καθιστά τα καλύμματα ή τα πώματα περιττά, αλλά εφιστάται η προσοχή σας διότι το μελάνι μπορεί να λερώσει τα αντικείμενα που έρχονται σε επαφή μαζί του. Μην αγγίζετε το δοχείο μελανιού, τη θύρα παροχής μελανιού ή τη γύρω περιοχή.

## Οδηγίες για την ασφάλεια του εξοπλισμού του τηλεφώνου

Όταν χρησιμοποιείτε τον εξοπλισμό του τηλεφώνου, πρέπει πάντα να ακολουθείτε τις βασικές προφυλάξεις ασφαλείας ώστε να περιορίζετε τον κίνδυνο πυρκαγιάς, ηλεκτροπληξίας και τραυματισμού, συμπεριλαμβανομένων των ακόλουθων:

- Μην χρησιμοποιείτε το προϊόν σε σημεία όπου υπάρχει κίνδυνος να έρθει σε επαφή με νερό.
- Αποφύγετε να χρησιμοποιείτε τηλέφωνο κατά τη διάρκεια ηλεκτρικής καταιγίδας. Παρόλο που οι πιθανότητες είναι ελάχιστες, δεν μπορεί να αποκλειστεί το ενδεχόμενο ηλεκτροπληξίας από αστραπή.
- Μην χρησιμοποιείτε το τηλέφωνο για να αναφέρετε διαρροή αερίου κοντά στο σημείο διαρροής.

### Για χρήστες στην Ευρώπη:

Εμείς, η SEIKO EPSON CORPORATION, δηλώνουμε διά του παρόντος ότι ο παρόν εξοπλισμός, μοντέλο C321A, συμμορφώνεται προς τις βασικές απαιτήσεις και λοιπές συναφείς διατάξεις της Οδηγίας 1999/5/EK.

Για χρήση μόνο στις ακόλουθες χώρες: ΗΒ, Ιρλανδία, Γερμανία, Αυστρία, Ελβετία, Βέλγιο, Ολλανδία, Λουξεμβούργο, Ισπανία, Πορτογαλία, Γαλλία, Ιταλία, Δανία, Φινλανδία, Νορβηγία, Σουηδία, Πολωνία, Ουγγαρία, Σλοβενία, Τσεχία, Ελλάδα.

Για τις πιο πρόσφατες πληροφορίες σχετικά με τις χώρες στις οποίες μπορεί να χρησιμοποιηθεί, επισκεφτείτε την ιστοσελίδα της Epson.

### Για χρήστες Νέας Ζηλανδίας:

Γενική προειδοποίηση

Η εκχώρηση Telepermit για οποιοδήποτε στοιχείο τερματικού εξοπλισμού υποδεικνύει ότι μόνο η συγκεκριμένη Telecom έχει αποδεχτεί τη συμμόρφωση του συγκεκριμένου στοιχείου προς τις ελάχιστες προϋποθέσεις για σύνδεση στο δίκτυό της. Δεν συνεπάγεται έγκριση του προϊόντος εκ μέρους της Telecom ούτε παρέχει οιαδήποτε εγγύηση. Πάνω από όλα, δεν παρέχει καμία διασφάλιση για τη σωστή λειτουργία από οιαδήποτε αποψη οιαδήποτε στοιχείου με άλλο στοιχείο του εξοπλισμού Telepermitte διαφορετικής κατασκευής μάρκας ή μοντέλου, ούτε συνεπάγεται τη συμβατότητα οιαδήποτε προβλήματος με όλες τις υπηρεσίες δικτύου της Telecom.

## Προειδοποιήσεις, Ενδείξεις προσοχής και Σημειώσεις

Ακολουθήστε τις παρακάτω κατευθυντήριες γραμμές καθώς διαβάζετε τις οδηγίες σας:

### Προειδοποίηση:

Οι προειδοποιήσεις πρέπει να τηρούνται προσεκτικά για την αποφυγή τραυματισμών.

### Προσοχή:

Οι ενδείξεις προσοχής πρέπει να τηρούνται για την αποφυγή βλαβών στον εξοπλισμό σας.

### Σημείωση:

Οι σημειώσεις περιέχουν σημαντικές πληροφορίες σχετικά με το προϊόν.

### Συμβουλή:

Οι συμβουλές παρέχουν χρήσιμες υποδείξεις σχετικά με τη χρήση του προϊόντος.

## Ειδοποίηση πνευματικών δικαιωμάτων

Απαγορεύεται η αναπαραγωγή, η αποθήκευση σε συστήματα ανάκτησης ή η μετάδοση σε οποιαδήποτε μορφή ή με οποιοδήποτε μέσο, ηλεκτρονικά ή μηχανικά, ως φωτοαντίγραφο, με εγγραφή σε κάποιο άλλο μέσο ή με άλλο τρόπο, του παρόντος εγγράφου ή τμήματος αυτού, χωρίς την προηγούμενη έγγραφη άδεια της Seiko Epson Corporation. Οι πληροφορίες που περιλαμβάνονται στο παρόν αφορούν μόνο αυτό το συγκεκριμένο προϊόν. Η Epson δεν φέρει καμία ευθύνη για τη χρήση των πληροφοριών αυτών σε άλλους εκτυπωτές.

Ούτε η Seiko Epson Corporation ούτε οι θυγατρικές της φέρουν ευθύνη έναντι του αγοραστή του προϊόντος ή έναντι τρίτων για ζημιές, απώλειες, έξοδα ή δαπάνες στα οποία υποβάλλεται ο αγοραστής ή οι τρίτοι ως συνέπεια ατυχήματος, κακής χρήσης ή κατάχρησης του προϊόντος ή μη εγκεκριμένων τροποποιήσεων, επισκευών ή μεταβολών στο προϊόν ή λόγω της αδυναμίας (εκτός από τις ΗΠΑ) συμμόρφωσης με τις οδηγίες λειτουργίας και συντήρησης της Seiko Epson Corporation.

Η Seiko Epson Corporation δεν φέρει καμία ευθύνη για τυχόν ζημιές ή προβλήματα που προκύπτουν από τη χρήση πρόσθετων εξαρτημάτων ή αναλώσιμων προϊόντων διαφορετικών από αυτά που χαρακτηρίζονται ως Αυθεντικά Προϊόντα Epson ή Εγκεκριμένα Προϊόντα Epson από τη Seiko Epson Corporation.

Η Seiko Epson Corporation δεν φέρει καμία ευθύνη για τυχόν ζημιές που προκαλούνται από τις ηλεκτρομαγνητικές παρεμβολές κατά τη χρήση καλωδίων διασύνδεσης διαφορετικών από αυτά που χαρακτηρίζονται ως Εγκεκριμένα Προϊόντα Epson από τη Seiko Epson Corporation.

Η επωνυμία EPSON® είναι σήμα κατατεθέν και η επωνυμία EPSON STYLUS™ και Exceed Your Vision αποτελούν εμπορικά σήματα της Seiko Epson Corporation.

Η επωνυμία DPOF™ είναι εμπορικό σήμα των CANON INC., Eastman Kodak Company, Fuji Photo Film Co., Ltd. και Matsushita Electric Industrial Co., Ltd.

Η επωνυμία SDHC™ είναι εμπορικό σήμα.

Οι ονομασίες Memory Stick, Memory Stick Duo, Memory Stick PRO, Memory Stick PRO Duo, MagicGate Memory Stick και MagicGate Memory Stick Duo αποτελούν εμπορικά σήματα της Sony Corporation.

Η επωνυμία xD-Picture Card™ είναι εμπορικό σήμα της Fuji Photo Film Co., Ltd.

Η επωνυμία SmartMedia™ είναι σήμα κατατεθέν της Toshiba Corporation.

**Γενική σημείωση:** Άλλα ονόματα προϊόντων που χρησιμοποιούνται στο παρόν προορίζονται μόνο για σκοπούς αναγνώρισης και μπορεί να αποτελούν εμπορικά σήματα των αντίστοιχων κατόχων τους. Η Epson αποποιείται κάθε δικαίωματος σε αυτά τα σήματα.

Copyright © 2006 Seiko Epson Corporation. Με επιφύλαξη κάθε νόμιμου δικαιώματος.

# Οδηγός μερών της συσκευής και λειτουργιών του πίνακα ελέγχου

## Μέρη της συσκευής

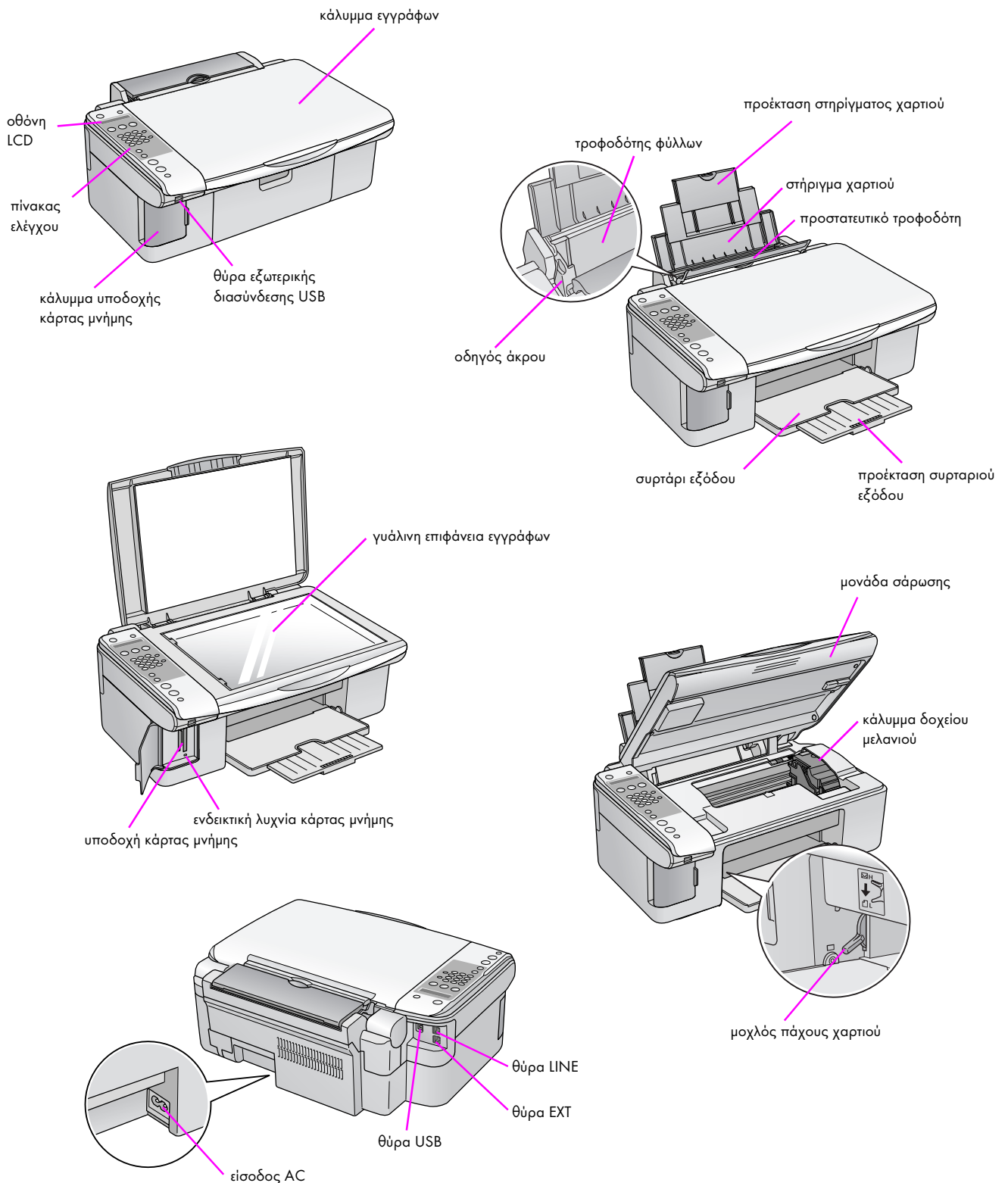

# Πληροφορίες πίνακα ελέγχου

Μπορείτε να προβείτε σε ρυθμίσεις χρησιμοποιώντας τα κουμπιά του πίνακα ελέγχου. Ορισμένα κουμπιά και ονόματα μενού στον πίνακα ελέγχου ποικίλλουν ανάλογα με την περιοχή αγοράς του προϊόντος.

## Λειτουργίες του πίνακα ελέγχου

### Κουμπιά

#### Πίνακας εικονιδίων

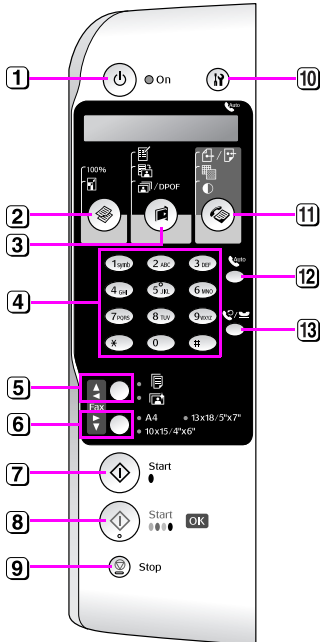



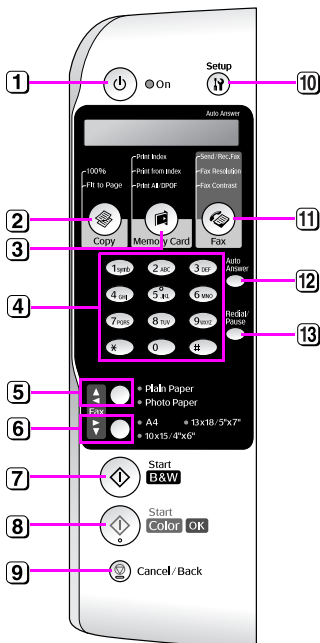



#### Πίνακας κειμένου



	Κουμπι	Λειτουργία	
1	On	Πατήστε αυτό το κουμπι για να ενεργοποιήσετε και να απενεργοποιήσετε το προϊόν.	
2	[Copy] (Αντιγραφή)	Πατήστε για να επιλέξετε τη λειτουργία αντιγραφής.	
	100%	Copies:xx 100% (Αντιγραφα:xx 100%)	Ορίστε αυτή την επιλογή για εκτύπωση τις φωτογραφίες σας σε πραγματικό μέγεθος.
	[Fit to Page] (Εφαρμογή στη σελίδα)	Copies:xx FitPage (Αντιγραφα:xx Προσαρμογή στη σελίδα)	Ορίστε αυτή την επιλογή για να σμικρύνετε ή να μεγεθύνετε το αντίγραφο της φωτογραφίας ώστε να εφαρμόζει στο επιλεγμένο μέγεθος χαρτιού.
3	[Memory Card] (Κάρτα μνήμης)	Πατήστε αυτό το κουμπι για να ορίσετε την επιλογή εκτύπωσης από κάρτα μνήμης.	
	[Print index] (Εκτύπωση ευρετηρίου)	1.Ima:xx Prt Idx (Εικ:xx Ευρετ. Εκτυπ.)	Ορίστε αυτή την επιλογή για να εκτυπώσετε ένα φύλλο ευρετηρίου με τις φωτογραφίες που περιέχονται στην κάρτα μνήμης σας.
	[Print from index] (Εκτύπωση από το ευρετήριο)	2.Ima:xx Scn Idx (Εικ:xx Ευρετ. Σαρ.)	Ορίστε αυτή την επιλογή για να εκτυπώσετε τις φωτογραφίες που έχετε επιλέξει στο φύλλο ευρετηρίου.
	[DPOF] [Print All/DPOF] (Εκτύπωση όλων/DPOF)	3.Ima:xx All/DPOF (Εικ.:xx Όλα/DPO)	Ορίστε αυτή την επιλογή για να εκτυπώσετε όλες τις φωτογραφίες που βρίσκονται σε μια κάρτα μνήμης ή για να εκτυπώσετε φωτογραφίες χρησιμοποιώντας τις πληροφορίες DPOF που είναι αποθηκευμένες στην κάρτα μνήμης.
4	Numeric keypad (Αριθμητικό πληκτρολόγιο) 1234567890*#	Χρησιμοποιήστε το αριθμητικό πληκτρολόγιο για να ρυθμίσετε τον αριθμό των αντιγράφων ή εκτυπώσεων, ή για να επιλέξετε μενού. Επίσης μπορείτε να χρησιμοποιείτε αυτά τα κουμπιά όταν εισάγετε ή επεξεργάζεστε τα ονόματα των καταχωρήσεων ταχείας κλήσης.	
5	Paper Type / ▲, ◀ (Τύπος χαρτιού)	Πατήστε για να επιλέξετε τον τύπο χαρτιού που έχετε τοποθετήσει στον τροφοδότη φύλλων. <b>Σημείωση:</b> Στη λειτουργία φαξ και στη λειτουργία ρύθμισης, τα κουμπιά ρύθμισης του τύπου χαρτιού χρησιμοποιούνται ως κουμπιά πάνω (▲) και αριστερά (◀).	
6	Paper Size / ▼, ▶ (Μέγεθος χαρτιού)	Πατήστε για να επιλέξετε τον τύπο χαρτιού που έχετε τοποθετήσει στον τροφοδότη φύλλων. <b>Σημείωση:</b> Στη λειτουργία φαξ και στη λειτουργία ρύθμισης, τα κουμπιά ρύθμισης του τύπου χαρτιού χρησιμοποιούνται ως κουμπιά κάτω (▼) και δεξιά (▶).	
7	Start D (Έναρξη) [Start B&W] (Έναρξη σε ασπρόμαυρο)	Πατήστε για δημιουργία ασπρόμαυρου αντιγράφου.	
8	Start 0000 (Έναρξη) [Start Color] (Έναρξη σε χρώμα) / OK	Πατήστε για δημιουργία έγχρωμου αντιγράφου. <b>Σημείωση:</b> Το κουμπι αυτό λειτουργεί ως κουμπι OK όταν επιβεβαιώνετε τις ρυθμίσεις που έχετε επιλέξει.	
9	Stop (Διακοπή) [Cancel/Back] (Ακύρωση/Πίσω)	Πατήστε αυτό το κουμπι για να σταματήσετε την εκτύπωση, τη δημιουργία αντιγράφων ή για να επαναφέρετε τις ρυθμίσεις που έχετε κάνει στις αρχικές τους τιμές. Το φύλλο που εκτυπώνεται εξαγάγει και ο αριθμός αντιγράφων επανέρχεται στην αρχική τιμή.	

Η ένδειξη xx υποδεικνύει τον αριθμό των αντιγράφων που επιλέξατε.

	Κουμπί	Λειτουργία	
10	 [Setup] (Ρύθμιση)	<p>Πατήστε αυτό το κουμπί για να εκτελέσετε προγράμματα συντήρησης ή για να προσαρμόσετε διάφορες ρυθμίσεις.</p> <p><b>Σημείωση:</b> Σε λειτουργία φαξ, πατήστε αυτό το κουμπί για χρήση της ταχείας κλήσης ή για να προβείτε σε ρυθμίσεις της λειτουργίας φαξ.</p>	
11	 [Fax] (Φαξ)	Πατήστε για να εισέλθετε στη λειτουργία φαξ.	
	 [Send/Rec.Fax] (Αποστολή/Λήψη φαξ)	<p>Enter fax number or press setup Εισάγετε τον αριθμό φαξ ή πατήστε Setup (Ρύθμιση)</p>	Ορίστε αυτήν την επιλογή για να αποστείλετε ή να λάβετε στοιχεία φαξ.
	 [Fax Resolution] (Ανάλυση φαξ)	1.Resolution (1.Ανάλυση)	Ορίστε αυτή την επιλογή για να αλλάξετε την ανάλυση των στοιχείων του φαξ που αποστέλλετε ή λαμβάνετε.
	 [Fax Contrast] (Αντίθεση φαξ)	2.Contrast (2.Αντίθεση)	Ορίστε την επιλογή αυτή για να αλλάξετε την αντίθεση των στοιχείων του φαξ που αποστέλλετε ή λαμβάνετε.
12	 [Auto Answer] (Αυτόματη απάντηση)	Πατήστε για να ενεργοποιήσετε (On) ή να απενεργοποιήσετε (Off) τη ρύθμιση Auto Answer (Αυτόματη απάντηση).	
13	 [Redial/Pause] (Επανάκληση/Παύση)	Πατήστε για να εμφανιστεί ο τελευταίος τηλεφωνικός αριθμός που καλέσατε.	

## οθόνη LCD

Η οθόνη εμφανίζει ρυθμίσεις τις οποίες μπορείτε να αλλάξετε χρησιμοποιώντας τα κουμπιά. Όταν το μήνυμα δεν χωράει στην οθόνη LCD, τότε γίνεται αυτόματα μετακίνηση του μηνύματος, εκτός από τους αριθμούς μενού. Μπορείτε να ακολουθήσετε τις οδηγίες της οθόνης LCD για να αντικαταστήσετε το δοχείο μελανιού ή να δείτε την κατάσταση του δοχείου μελανιού κλπ.

### Σημείωση:

Τυχόν "xx" που εμφανίζονται σε ορισμένες ενδείξεις της οθόνης LCD σε αυτόν τον οδηγό, υποδεικνύουν αριθμούς που έχετε επιλέξει.

## Αλλαγή γλώσσας του πίνακα ελέγχου

Εάν θέλετε να αλλάξετε τη γλώσσα που έχετε επιλέξει, ακολουθήστε τα παρακάτω βήματα:

1. Βεβαιωθείτε ότι το προϊόν είναι ενεργοποιημένο. Στη συνέχεια, πατήστε το κουμπί **Stop** (Διακοπή) [**Cancel/Back**] (Ακύρωση/Πίσω) έως ότου εμφανιστεί αυτή η οθόνη.

18:30 Y

2. Πατήστε το κουμπί **Setup** [**Setup**] (Ρύθμιση).
3. Πατήστε το κουμπί **▲** ή **▼**, ή πατήστε το πλήκτρο **7** στο αριθμητικό πληκτρολόγιο, για να επιλέξετε **7.Language** (7.Γλώσσα).

7.Language

4. Πατήστε το κουμπί **OK**. Εμφανίζεται η τρέχουσα γλώσσα που χρησιμοποιείται στην οθόνη LCD.

English

5. Πατήστε το κουμπί **▲** ή **▼**, όπως απαιτείται, για να επιλέξετε **English** (Αγγλικά), **Français** (Γαλλικά), **Español** (Ισπανικά), **Deutsch** (Γερμανικά), **Italiano** (Ιταλικά), **Português** (Πορτογαλικά), **Nederlands** (Ολλανδικά) και **Русский** (Ρωσικά).
6. Πατήστε το κουμπί **OK**.
7. Πατήστε το κουμπί **Stop** (Διακοπή) [**Cancel/Back**] (Ακύρωση/Πίσω) έως ότου επιστρέψετε στην αρχική οθόνη.

## Προσαρμογή ημερομηνίας και ώρας

Όταν θέλετε να προσαρμόσετε την ημερομηνία και την ώρα που έχετε ρυθμίσει, ακολουθήστε τα παρακάτω βήματα:

1. Πατήστε το κουμπί **Fax** [**Fax**] (Φαξ). Το κουμπί **Fax** [**Fax**] (Φαξ) ανάβει και εμφανίζεται η εξής οθόνη:

Enter fax number

2. Πατήστε το κουμπί **Setup** [**Setup**] (Ρύθμιση).

1.Select Speed D

3. Πατήστε το κουμπί **▲** ή **▼**, ή πατήστε το πλήκτρο **6** στο αριθμητικό πληκτρολόγιο, για να επιλέξετε **6.Header & Time** (6.Κεφαλίδα και ώρα).

6.Header & Time

4. Πατήστε το κουμπί **OK**. Εμφανίζεται η οθόνη:

1.Fax Header Set

5. Πατήστε το κουμπί **▲** ή **▼**, ή πατήστε το πλήκτρο **2** στο αριθμητικό πληκτρολόγιο, για να επιλέξετε **2.Date/Time** (2.Ημερομηνία/Ωρα).

2.Date/Time

6. Πατήστε το κουμπί **OK**. Εμφανίζεται η ημερομηνία που ρυθμίσατε.

06:11:01

7. Πατήστε τα πλήκτρα στο αριθμητικό πληκτρολόγιο για να αλλάξετε την ημερομηνία.

8. Πατήστε το κουμπί **OK**. Εμφανίζεται η ώρα που ρυθμίσατε.

18:30

9. Πατήστε τα πλήκτρα στο αριθμητικό πληκτρολόγιο για να προσαρμόσετε την ώρα σε 24ωρη μορφή.

10. Πατήστε το κουμπί **OK**. Επιστρέψετε στην οθόνη **2.Date/Time** (2.Ημερομηνία/Ωρα).

### Σημείωση:

Για εξοικονόμηση κατά τη διάρκεια της ημέρας, ανατρέξτε στην ενότητα "Selecting Daylight time" (Επιλογή εξοικονόμησης κατά τη διάρκεια της ημέρας) παρακάτω.

11. Πατήστε το κουμπί **Stop** (Διακοπή) [**Cancel/Back**] (Ακύρωση/Πίσω) έως ότου επιστρέψετε στην αρχική οθόνη.

## Επιλογή εξοικονόμησης κατά τη διάρκεια της ημέρας

1. Πατήστε το κουμπί **▲** ή **▼**, ή πατήστε το πλήκτρο **4** στο αριθμητικό πληκτρολόγιο, για να επιλέξετε **4.Daylight time: On/Off** (4. Εξοικονόμηση κατά τη διάρκεια της ημέρας: Ναι/Όχι)

4.Daylight time:

2. Πατήστε το κουμπί **OK**.

3. Πατήστε το κουμπί **▲** ή **▼** για να επιλέξετε **Daylight time: On** (Εξοικονόμηση κατά τη διάρκεια της ημέρας: Ναι) ή **Daylight time: Off** (Εξοικονόμηση κατά τη διάρκεια της ημέρας: Όχι).

4. Πατήστε το κουμπί **OK**. Επιστρέψετε στην οθόνη **4.Daylight time: On/Off** (Εξοικονόμηση κατά τη διάρκεια της ημέρας: Ναι/Όχι).

5. Πατήστε το κουμπί **Stop** (Διακοπή) [**Cancel/Back**] (Ακύρωση/Πίσω) έως ότου επιστρέψετε στην αρχική οθόνη.



# Αποστολή φωτογραφίας ή εγγράφου μέσω φαξ

Το προϊόν αυτό σας επιτρέπει να στέλνετε φαξ ηλεκτρολογώντας αριθμούς φαξ ή επιλέγοντας καταχωρήσεις από μια λίστα ταχείας κλήσης. Μπορείτε να προσαρμόσετε τις πληροφορίες που εμφανίζονται στην κεφαλίδα του φαξ, καθώς και να επιλέξετε διάφορες ρυθμίσεις εκτύπωσης αναφορών και αποστολής/λήψης φαξ. Επίσης, μπορείτε να ρυθμίσετε το προϊόν ώστε να διενεργεί αυτόματα λήψη ή να επιλέγει να λαμβάνει φαξ μόνο κατόπιν δικής σας επιβεβαίωσης ότι λαμβάνετε φαξ.

## Σύνδεση τηλεφώνου ή αυτόματου τηλεφωνητή

Εάν συνδέετε το προϊόν σε τηλεφωνική γραμμή στην οποία συνδέετε τηλέφωνο ή αυτόματο τηλεφωνητή, ώστε να μπορείτε να τα χρησιμοποιείτε για την απάντηση φωνητικών κλήσεων, εκτελέστε τις παρακάτω ενέργειες:

1. Συνδέστε το καλώδιο του τηλεφώνου στην επίτοιχη πρίζα και στη θύρα **LINE**.
2. Συνδέστε το ένα άκρο άλλου τηλεφωνικού καλωδίου στο τηλέφωνο ή τον αυτόματο τηλεφωνητή.

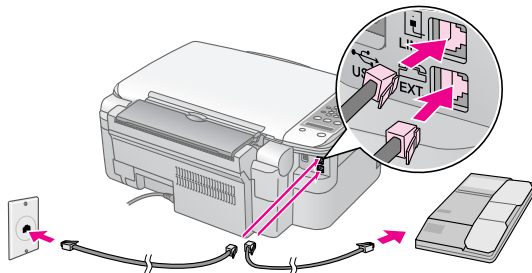

3. Συνδέστε το άλλο άκρο του καλωδίου στη θύρα **EXT**, που βρίσκεται στο πίσω μέρος του προϊόντος.

Χρειάζεται, επίσης, να ρυθμίσετε το προϊόν με μη αυτόματο τρόπο ώστε να λαμβάνει φαξ (➔ “Λήψη φαξ” στη σελίδα 13).

## Ρύθμιση λειτουργιών του φαξ

Προτού προβείτε σε αποστολή ή λήψη φαξ, μπορεί να θέλετε να δημιουργήσετε μια κεφαλίδα, να επιλέξετε τις δικές σας προτιμήσεις και να δημιουργήσετε μια λίστα ταχείας κλήσης με τους αριθμούς φαξ που χρησιμοποιείτε συχνά.

## Έλεγχος της επιλεγμένης περιοχής

Πρέπει να ρυθμίσετε τη σωστή περιοχή για το προϊόν. Βεβαιωθείτε ότι επιλέγετε την περιοχή στην οποία χρησιμοποιείτε το προϊόν.

1. Βεβαιωθείτε ότι το προϊόν είναι ενεργοποιημένο. Στη συνέχεια, πατήστε το κουμπί **⊗ Stop** (Διακοπή) [**⊗ Cancel/Back**] (Ακύρωση/Πίσω) έως ότου εμφανιστεί η οθόνη:

18:30 Y

2. Πατήστε το κουμπί **Ⓜ [Ⓜ Setup]** (Ρύθμιση).
3. Χρησιμοποιήστε το κουμπί **▲** ή **▼**, ή πατήστε το πλήκτρο **8** στο αριθμητικό πληκτρολόγιο, για να επιλέξετε **8.Region** (8.Περιοχή).

8.Region

4. Πατήστε το κουμπί **◇ OK**. Εμφανίζεται η περιοχή που έχετε επιλέξει.

UK

5. Εάν χρειάζεται να αλλάξετε τη ρύθμιση της περιοχής, χρησιμοποιήστε το κουμπί **▲** ή **▼** για να επιλέξετε την περιοχή σας.
6. Πατήστε το κουμπί **◇ OK**.
7. Πατήστε το κουμπί **⊗ Stop** (Διακοπή) [**⊗ Cancel/Back**] (Ακύρωση/Πίσω) έως ότου επιστρέψετε στην προηγούμενη οθόνη.

## Δημιουργία πληροφοριών κεφαλίδας

Προτού προβείτε σε αποστολή ή λήψη φαξ, μπορείτε να δημιουργήσετε μια κεφαλίδα προσθέτοντας πληροφορίες, όπως έναν αριθμό τηλεφώνου ή ένα όνομα.

## Εισαγωγή πληροφοριών κεφαλίδας

1. Πατήστε το κουμπί **☎ [☎ Fax]** (Φαξ) μία φορά για να εισέλθετε σε λειτουργία Φαξ. Το κουμπί **☎ [☎ Fax]** (Φαξ) ανάβει και εμφανίζεται η εξής οθόνη:

Enter fax number

2. Πατήστε το κουμπί **Ⓜ [Ⓜ Setup]** (Ρύθμιση).

1.Select Speed D

3. Πατήστε το κουμπί **▲** ή **▼**, ή το πλήκτρο **6** στο αριθμητικό πληκτρολόγιο, για να επιλέξετε **6.Header & Time** (6.Κεφαλίδα & Ώρα).

6.Header & Time

4. Πατήστε το κουμπί **OK**. Εμφανίζεται η οθόνη:

1.Fax Header Set

5. Πατήστε ξανά το πλήκτρο **OK**. Στην οθόνη δεν εμφανίζεται τίποτα άλλο εκτός από τον κέρσορα ( \_ ).
6. Πατήστε τα πλήκτρα του αριθμητικού πληκτρολογίου για να εισάγετε έως και 28 ψηφία πληροφοριών της κεφαλίδας. Χρησιμοποιήστε τα αριθμητικά πλήκτρα για να εισάγετε τους χαρακτήρες **A** έως **Z** (κεφαλαίους ή πεζούς), τους αριθμούς 0 έως 9 και διάφορα σύμβολα.

Πατήστε ένα πλήκτρο επανειλημμένα ώστε να εμφανιστούν πρώτα οι αριθμοί και τα σύμβολα (εάν υπάρχουν) και, στη συνέχεια, οι κεφαλαίοι και πεζοί χαρακτήρες, όπως υποδεικνύεται στο πλήκτρο. Περιμένετε για λίγο ή πατήστε το κουμπί **▶** για μετακίνηση στον επόμενο χαρακτήρα. Όταν τελειώσετε, περιμένετε για λίγο ή πατήστε το κουμπί **▶** για μετακίνηση στο επόμενο κενό.

#### Σημείωση:

Εάν χρειαστεί να αλλάξετε κάποιον χαρακτήρα που βρίσκεται στα αριστερά, πατήστε το πλήκτρο **◀** για διαγραφή και εκ νέου εισαγωγή του χαρακτήρα. Εάν χρειαστεί να μετακινήσετε τον κέρσορα προς τα δεξιά, πατήστε το κουμπί **▶**.

7. Πατήστε το κουμπί **OK**. Επιστρέψετε στην οθόνη **1.Fax Header Setup** (1.Ρύθμιση κεφαλίδας φαξ).
8. Πατήστε το κουμπί **Stop** (Διακοπή) [**Cancel/Back**] (Ακύρωση/Πίσω) έως ότου επιστρέψετε στην προηγούμενη οθόνη.

## Ρύθμιση ημερομηνίας και ώρας

αν δεν έχετε ορίσει ημερομηνία και ώρα ή θέλετε να αλλάξετε τη ρύθμιση, χρησιμοποιήστε τη λειτουργία Ρύθμισης (➔ “Προσαρμογή ημερομηνίας και ώρας” στη σελίδα 6).

## Ρύθμιση του τηλεφωνικού σας αριθμού

1. Πατήστε το κουμπί **Fax** [**Fax**] (Φαξ) μία φορά για να εισέλθετε σε λειτουργία Φαξ. Το κουμπί **Fax** [**Fax**] (Φαξ) ανάβει και εμφανίζεται η εξής οθόνη:

Enter fax number

2. Πατήστε το κουμπί **1** [**1 Setup**] (Ρύθμιση).

1.Select Speed D

3. Πατήστε το κουμπί **6** ή **▼** ή το πλήκτρο **6** στο αριθμητικό πληκτρολόγιο, για να επιλέξετε **6.Header & Time** (6.Κεφαλίδα & Ώρα).

6.Header & Time

4. Πατήστε το κουμπί **OK**. Εμφανίζεται η οθόνη:

1.Fax Header Set

5. Πατήστε το κουμπί **▲** ή **▼** ή το πλήκτρο **3** στο αριθμητικό πληκτρολόγιο, για να επιλέξετε **3.Your Phone Number** (3.Ο τηλεφωνικός σας αριθμός).

3.Your Phone Num

6. Πατήστε το κουμπί **OK**. Στην οθόνη LCD εμφανίζεται η ένδειξη **Phone Number:** (Τηλεφωνικός αριθμός:).

Phone Number:

7. Πατήστε τα πλήκτρα στο αριθμητικό πληκτρολόγιο για να εισάγετε τον δικό σας αριθμό φαξ χρησιμοποιώντας έως 20 χαρακτήρες το μέγιστο.
8. Πατήστε το κουμπί **OK**. Επιστρέψετε στην οθόνη **3.Your Phone Number** (3.Ο τηλεφωνικός σας αριθμός).
9. Πατήστε το κουμπί **Stop** (Διακοπή) [**Cancel/Back**] (Ακύρωση/Πίσω) έως ότου επιστρέψετε στην προηγούμενη οθόνη.

## Επιλογή μεγέθους χαρτιού

Προτού λάβετε φαξ, βεβαιωθείτε ότι έχετε τοποθετήσει απλό χαρτί και ότι έχετε ορίσει τη ρύθμιση Paper Size (Μέγεθος χαρτιού) στο μέγεθος του χαρτιού που τοποθετήσατε. Επίσης, βεβαιωθείτε ότι η ρύθμιση Automatic Reduction (Αυτόματη μείωση) έχει οριστεί στη λήψη φαξ στο επιθυμητό μέγεθος (➔ “Επιλογή ρυθμίσεων αποστολής/λήψης” στη σελίδα 8).

## Επιλογή ρυθμίσεων αποστολής/λήψης

Το προϊόν αυτό έχει ρυθμιστεί ώστε να στέλνει και να λαμβάνει φαξ βάσει των προεπιλεγμένων ρυθμίσεων που περιγράφονται παρακάτω.

Ρυθμίσεις και επιλογές	Περιγραφή
<b>Paper Size (Μέγεθος χαρτιού)</b>	Υποδεικνύει το μέγεθος χαρτιού που έχει τοποθετηθεί στο προϊόν για την εκτύπωση των φαξ που λαμβάνονται.
<b>Automatic Reduction (Αυτόματη μείωση)</b>	Υποδεικνύει εάν μειώνεται το μέγεθος των μεγάλων φαξ που λαμβάνονται, ώστε να χωράνε στο επιλεγμένο μέγεθος χαρτιού, ή εάν εκτυπώνονται στο αρχικό μέγεθος σε πολλά φύλλα.
<b>Last Transmission Report (Αναφορά τελευταίας μετάδοσης)</b>	Υποδεικνύει εάν ή ποτέ το προϊόν εκτυπώνει αναφορά για εξερχόμενα φαξ. Επιλέξτε <b>Off</b> (Όχι) για να απενεργοποιήσετε την εκτύπωση αναφοράς, επιλέξτε <b>On Error</b> (Σε περίπτωση σφάλματος) για εκτύπωση αναφορών μόνο σε περίπτωση σφάλματος, ή επιλέξτε <b>On Send</b> (Κατά την αποστολή) για εκτύπωση αναφοράς κάθε φορά που αποστέλλετε φαξ.
<b>Dial Mode (Λειτουργία κλήσης)</b>	Υποδεικνύει τον τύπο του τηλεφωνικού συστήματος στο οποίο έχετε συνδέσει το προϊόν.
<b>DRD</b>	Υποδεικνύει τον τύπο του κουδουνισμού απάντησης που θέλετε να χρησιμοποιείται για τη λήψη φαξ. Για να ορίσετε κάποια επιλογή αντί της ρύθμισης <b>All</b> (Όλα), πρέπει να έχετε ρυθμίσει το τηλεφωνικό σας σύστημα ώστε να χρησιμοποιεί διάφορους τύπους κουδουνισμού.

Ρυθμίσεις και επιλογές	Περιγραφή
<b>ECM: On/Off (ECM: Ναι/Όχι)</b>	Υποδεικνύει εάν χρησιμοποιείται η λειτουργία Error Correction Mode (Λειτουργία αποκατάστασης σφάλματος) ώστε, σε περίπτωση που εντοπιστούν σφάλματα στο ληφθέν φαξ, να ζητείται αυτόματα νέα μετάδοση των στοιχείων του φαξ.
<b>V.34: On/Off (V.34: Ναι/Όχι)</b>	Υποδεικνύει την ταχύτητα μετάδοσης των φαξ. Η επιλογή <b>On</b> (Ναι) αντιστοιχεί σε 33.6 Kbps και η επιλογή <b>Off</b> (Όχι) σε 14.4 Kbps.
<b>Rings to Answer (Κουδουνισμοί μέχρι την απάντηση)</b>	Υποδεικνύει τον αριθμό των κουδουνισμών μέχρι την αυτόματη λήψη φαξ.

Για να αλλάξετε τις παραπάνω ρυθμίσεις φαξ, εκτελέστε τις ενέργειες που ακολουθούν:

1. Πατήστε το κουμπί [ **Fax**] (Φαξ) μία φορά για να εισέλθετε σε λειτουργία Φαξ. Το κουμπί [ **Fax**] (Φαξ) ανάβει και εμφανίζεται η εξής οθόνη:

Enter fax number

2. Πατήστε το κουμπί [ **Setup**] (Ρύθμιση). Εμφανίζεται η οθόνη:

1.Select Speed D

3. Εάν χρειάζεται να αλλάξετε τις ρυθμίσεις Paper Size (Μέγεθος χαρτιού), Automatic Reduction (Αυτόματη μείωση) ή Last Transmission Report (Αναφορά τελευταίας μετάδοσης), πατήστε το κουμπί ή , ή πατήστε το πλήκτρο **4** στο αριθμητικό πληκτρολόγιο, για να επιλέξετε **4.Scan & Print Setup** (4.Ρύθμιση σάρωσης & εκτύπωσης).

4.Scan & Print S

4. Πατήστε το κουμπί **OK**. Εμφανίζεται η οθόνη:

1.Resolution

5. Πατήστε το κουμπί ή , ή τα πλήκτρα **3**, **4** ή **5** στο αριθμητικό πληκτρολόγιο, για να εμφανιστεί μία από τις ακόλουθες επιλογές:

- **3.Paper Size (3.Μέγεθος χαρτιού)**
- **4.Automatic Reduction (4.Αυτόματη μείωση)**
- **5.Last Transmission Report (5.Αναφορά τελευταίας μετάδοσης)**

Στη συνέχεια, πατήστε το κουμπί **OK**.

6. Πατήστε το κουμπί ή μέχρι να εμφανιστεί η επιθυμητή επιλογή ρύθμισης και, στη συνέχεια, πατήστε το κουμπί **OK** για να την επιλέξετε.
7. Επαναλάβετε τα βήματα 5 και 6 για να αλλάξετε τυχόν άλλες ρυθμίσεις. Όταν τελειώσετε, πατήστε το κουμπί **Stop** (Διακοπή) [ **Cancel/Back**] (Ακύρωση/Πίσω) έως ότου επιστρέψετε στην πρώτη οθόνη.

8. Εάν χρειάζεται να αλλάξετε τις ρυθμίσεις Dial Mode (Λειτουργία κλήσης), DRD, ECM, V.34 ή Rings to Answer (Κουδουνισμοί μέχρι την απάντηση), επαναλάβετε τα βήματα 1 και 2 και, στη συνέχεια, πατήστε το κουμπί ή , ή πατήστε το πλήκτρο **5** στο αριθμητικό πληκτρολόγιο για να επιλέξετε **5.Communication** (5.Επικοινωνία).

5.Communication

9. Πατήστε το κουμπί **OK**. Εμφανίζεται η οθόνη:

1.Dial Mode: Ton

10. Για να αλλάξετε τη ρύθμιση Dial Mode (Λειτουργία κλήσης), πατήστε το κουμπί **OK** και μεταβείτε στο βήμα 11.

Για να αλλάξετε κάποια άλλη ρύθμιση Communication (Επικοινωνία), πατήστε το κουμπί ή ή πατήστε το πλήκτρο **2**, **3**, **4** ή **5** στο αριθμητικό πληκτρολόγιο, για να εμφανιστεί μία από τις εξής επιλογές:

- **2.DRD**
- **3.ECM**
- **4.V.34**
- **5.Rings to Answer (5.Κουδουνισμοί μέχρι την απάντηση)**

Στη συνέχεια, πατήστε το κουμπί **OK**.

11. Πατήστε το κουμπί ή μέχρι να εμφανιστεί η επιθυμητή επιλογή ρύθμισης και, στη συνέχεια, πατήστε το κουμπί **OK** για να την επιλέξετε.
12. Επαναλάβετε τα βήματα 10 και 11 για να αλλάξετε τυχόν άλλες ρυθμίσεις. Όταν τελειώσετε, πατήστε το κουμπί **Stop** (Διακοπή) [ **Cancel/Back**] (Ακύρωση/Πίσω) μέχρι να επιστρέψετε στην πρώτη οθόνη.

## Ρύθμιση λίστας ταχείας κλήσης

Μπορείτε να δημιουργήσετε λίστα ταχείας κλήσης με 60 αριθμούς φαξ το μέγιστο, ώστε να μπορείτε να τους επιλέγετε γρήγορα για την αποστολή φαξ. Επίσης, μπορείτε να προσθέσετε ονόματα ώστε να αναγνωρίζετε τους παραλήπτες και να εκτυπώνετε τη λίστα ταχείας κλήσης.

## Δημιουργία νέας λίστας ταχείας κλήσης

1. Πατήστε το κουμπί [ **Fax**] (Φαξ) μία φορά για να εισέλθετε σε λειτουργία Φαξ. Το κουμπί [ **Fax**] (Φαξ) ανάβει και εμφανίζεται η εξής οθόνη:

Enter fax number

2. Πατήστε το κουμπί [ **Setup**] (Ρύθμιση). Εμφανίζεται η οθόνη:

1.Select Speed D

3. Πατήστε το κουμπί ▲ ή ▼ ή πατήστε το πλήκτρο **3** στο αριθμητικό πληκτρολόγιο, για να επιλέξετε **3.Speed Dial Setup** (3.Ρύθμιση ταχείας κλήσης).

3.Speed Dial Set

4. Πατήστε το κουμπί ◊ **OK**. Εμφανίζεται η οθόνη:

1.Add Entry

5. Πατήστε ξανά το πλήκτρο ◊ **OK**. Εμφανίζεται η οθόνη:

[01]

6. Πατήστε ξανά το πλήκτρο ◊ **OK**. Στην οθόνη εμφανίζεται η ένδειξη **Telephone Number:** (Τηλεφωνικός αριθμός).

7. Πατήστε τα πλήκτρα στο αριθμητικό πληκτρολόγιο για να εισάγετε τον αριθμό φαξ της πρώτης καταχώρησης ταχείας κλήσης. Μπορείτε να εισάγετε τους αριθμούς 0 έως 9 και τους χαρακτήρες \* και # χρησιμοποιώντας 64 χαρακτήρες το μέγιστο.

1234567890

#### Σημείωση:

Εάν χρειαστεί να αλλάξετε κάποιον χαρακτήρα που βρίσκεται στα αριστερά, πατήστε το πλήκτρο ◀ για διαγραφή και εκ νέου εισαγωγή του χαρακτήρα. Εάν χρειαστεί να μετακινήσετε τον κέρσορα προς τα δεξιά, πατήστε το κουμπί ▶ .

8. Πατήστε ξανά το πλήκτρο ◊ **OK**. Στην οθόνη εμφανίζεται η ένδειξη **Name:** (Όνομα).
9. Πατήστε τα πλήκτρα στο αριθμητικό πληκτρολόγιο για να εισάγετε ένα όνομα για την καταχώρηση ταχείας κλήσης (έως 30 χαρακτήρες). Χρησιμοποιήστε τα αριθμητικά πλήκτρα για να εισάγετε τους χαρακτήρες A έως Z (κεφαλαίους ή πεζούς), τους αριθμούς 0 έως 9 και διάφορα σύμβολα.

Main Office

Πατήστε ένα πλήκτρο επανειλημμένα για να εμφανιστούν οι πρώτοι αριθμοί και σύμβολα (εάν υπάρχουν) και, στη συνέχεια, οι κεφαλαίοι ή πεζοί χαρακτήρες, όπως υποδεικνύεται στο πλήκτρο. Περιμένετε για λίγο ή πατήστε το κουμπί ▶ για μετακίνηση στον επόμενο χαρακτήρα. Όταν τελειώσετε, περιμένετε για λίγο ή πατήστε το κουμπί ▶ για μετακίνηση στο επόμενο κενό.

#### Σημείωση:

Εάν χρειαστεί να αλλάξετε κάποιον χαρακτήρα που βρίσκεται στα αριστερά, πατήστε το πλήκτρο ◀ για διαγραφή και εκ νέου εισαγωγή του χαρακτήρα. Εάν χρειαστεί να μετακινήσετε τον κέρσορα προς τα δεξιά, πατήστε το κουμπί ▶ .

10. Πατήστε το κουμπί ◊ **OK**. Επιστρέψτε στην οθόνη **1.Add Entry** (1.Προσθήκη καταχώρησης).

11. Πατήστε το κουμπί ◊ **OK**. Εμφανίζεται μια οθόνη στην οποία υποδεικνύεται ο επόμενος διαθέσιμος αριθμός καταχώρησης ταχείας κλήσης.

[02]

12. Εάν θέλετε να προσθέσετε άλλη καταχώρηση ταχείας κλήσης, επαναλάβετε τα βήματα 6 έως 10.

Όταν τελειώσετε, πατήστε το κουμπί ⊕ **Stop** (Διακοπή) [⊕ **Cancel/Back**] (Ακύρωση/Πίσω) για να επιστρέψετε στην πρώτη οθόνη.

## Επεξεργασία καταχώρησης ταχείας κλήσης

1. Πατήστε το κουμπί ◊ [◊ **Fax**] (Φαξ) μία φορά για να εισέλθετε σε λειτουργία Φαξ. Το κουμπί ◊ [◊ **Fax**] (Φαξ) ανάβει και εμφανίζεται η εξής οθόνη:

Enter fax number

2. Πατήστε το κουμπί [1] **[1] Setup** (Ρύθμιση). Εμφανίζεται η οθόνη:

1.Select Speed D

3. Πατήστε το κουμπί ▲ ή ▼ ή πατήστε το πλήκτρο **3** στο αριθμητικό πληκτρολόγιο, για να επιλέξετε **3.Speed Dial Setup** (3.Ρύθμιση ταχείας κλήσης).

3.Speed Dial Set

4. Πατήστε το κουμπί ◊ **OK**. Εμφανίζεται η οθόνη:

1.Add Entry

5. Πατήστε το κουμπί ▲ ή ▼ ή το πλήκτρο **2** στο αριθμητικό πληκτρολόγιο, για να επιλέξετε **2.Edit Entry** (2.Επεξεργασία καταχώρησης).

2.Edit Entry

6. Πατήστε το κουμπί ◊ **OK**. Στην οθόνη εμφανίζονται ο αριθμός και το όνομα της πρώτης καταχώρησης ταχείας κλήσης.

7. Πατήστε το κουμπί ▲ ή ▼ για να επιλέξετε την καταχώρηση που θέλετε να αλλάξετε και πατήστε ◊ **OK**.

8. Στην οθόνη εμφανίζεται η ένδειξη **Telephone Number:** (Τηλεφωνικός αριθμός). Στη συνέχεια, πατήστε το κουμπί ◊ **OK**.

9. Εμφανίζεται ο τηλεφωνικός αριθμός της επιλεγμένης καταχώρησης. Πατήστε το κουμπί ▶ για να μετακινηθείτε στα ψηφία που επιθυμείτε να επεξεργαστείτε. Πατήστε τα αριθμητικά πλήκτρα για να εισάγετε τους νέους αριθμούς ή πατήστε το κουμπί ◀ για διαγραφή των ψηφίων στα αριστερά.

Όταν τελειώσετε, πατήστε το κουμπί ◊ **OK**.

10. Στην οθόνη εμφανίζεται η ένδειξη **Name:** (Όνομα). Στη συνέχεια, πατήστε το κουμπί ◊ **OK**.

11. Εμφανίζεται το όνομα της επιλεγμένης καταχώρησης. Επεξεργαστείτε το όνομα όπως περιγράφεται στο βήμα 9. Όταν τελειώσετε, πατήστε το κουμπί ◊ **OK**. Επιστρέψτε στην οθόνη **2.Edit Entry** (2.Επεξεργασία καταχώρησης).

12. Πατήστε το κουμπί ⊕ **Stop** (Διακοπή) [⊕ **Cancel/Back**] (Ακύρωση/Πίσω) έως ότου επιστρέψετε στην προηγούμενη οθόνη.

## Διαγραφή καταχώρησης ταχείας κλήσης

1. Πατήστε το κουμπί [ **Fax**] (Φαξ) μία φορά για να εισέλθετε σε λειτουργία Φαξ. Το κουμπί [ **Fax**] (Φαξ) ανάβει και εμφανίζεται η εξής οθόνη:

Enter fax number

2. Πατήστε το κουμπί [ **Setup**] (Ρύθμιση). Εμφανίζεται η οθόνη:

1.Select Speed D

3. Πατήστε το κουμπί ή ή πατήστε το πλήκτρο **3** στο αριθμητικό πληκτρολόγιο, για να επιλέξετε **3.Speed Dial Setup** (3.Ρύθμιση ταχείας κλήσης).

3.Speed Dial Set

4. Πατήστε το κουμπί **OK**. Εμφανίζεται η οθόνη:

1.Add Entry

5. Πατήστε το κουμπί ή , ή πατήστε το πλήκτρο **3** στο αριθμητικό πληκτρολόγιο, για να επιλέξετε **3.Delete Entry** (3.Διαγραφή καταχώρησης).

3.Delete Entry

6. Πατήστε το κουμπί **OK**. Στην οθόνη εμφανίζονται ο αριθμός και το όνομα της πρώτης καταχώρησης ταχείας κλήσης.
7. Πατήστε το κουμπί ή για να επιλέξετε την καταχώρηση που θέλετε να διαγράψετε και πατήστε **OK**.
8. Εμφανίζεται ένα μήνυμα επιβεβαίωσης. Πατήστε το πλήκτρο **1** (Ναι) για να διαγράψετε την καταχώρηση ή το πλήκτρο **2** (Όχι) για ακύρωση. Επιστρέψετε στην οθόνη **3.Delete Entry** (3.Διαγραφή καταχώρησης).
9. Πατήστε το κουμπί **Stop** (Διακοπή) [ **Cancel/Back**] (Ακύρωση/Πίσω) έως ότου επιστρέψετε στην προηγούμενη οθόνη.

## Εκτύπωση της λίστας ταχείας κλήσης

1. Τοποθετήστε απλό χαρτί μεγέθους A4 (➔ Σελίδα 15).
2. Πατήστε το κουμπί [ **Fax**] (Φαξ) μία φορά για να εισέλθετε σε λειτουργία Φαξ. Το κουμπί [ **Fax**] (Φαξ) ανάβει και εμφανίζεται η εξής οθόνη:

Enter fax number

3. Πατήστε το κουμπί [ **Setup**] (Ρύθμιση). Εμφανίζεται η οθόνη:

1.Select Speed D

4. Πατήστε το κουμπί ή , ή πατήστε το πλήκτρο **2** στο αριθμητικό πληκτρολόγιο, για να επιλέξετε **2.Print Report** (2.Εκτύπωση αναφοράς).

2.Print Report

5. Πατήστε το κουμπί **OK**. Εμφανίζεται η οθόνη:

1.Speed Dial Lis

6. Πατήστε το κουμπί **OK** για να εκτυπώσετε τη λίστα ταχείας κλήσης.

### Σημείωση:

Για εκτύπωση άλλων τύπων αναφορών, βλ. "Εκτύπωση αναφορών" στην επόμενη ενότητα.

7. Πατήστε το κουμπί **Stop** (Διακοπή) [ **Cancel/Back**] (Ακύρωση/Πίσω) έως ότου επιστρέψετε στην προηγούμενη οθόνη.

## Εκτύπωση αναφορών

1. Τοποθετήστε απλό χαρτί μεγέθους A4 (➔ Σελίδα 15).
2. Πατήστε το κουμπί [ **Fax**] (Φαξ) μία φορά για να εισέλθετε σε λειτουργία Φαξ. Το κουμπί [ **Fax**] (Φαξ) ανάβει και εμφανίζεται η εξής οθόνη:

Enter fax number

3. Πατήστε το κουμπί [ **Setup**] (Ρύθμιση). Εμφανίζεται η οθόνη:

1.Select Speed D

4. Πατήστε το κουμπί ή , ή το πλήκτρο **2** στο αριθμητικό πληκτρολόγιο, για να επιλέξετε **2.Print Report** (2.Εκτύπωση αναφοράς).

2.Print Report

5. Πατήστε το κουμπί **OK**.

6. Πατήστε το κουμπί ή , πατήστε το πλήκτρο **2, 3** ή **4** στο αριθμητικό πληκτρολόγιο, για να εμφανιστούν μία από τις εξής επιλογές:

- **2.Fax Log (2.Καταγραφή φαξ)**
- **3.Last Transmission (3.Τελευταία μετάδοση)**
- **4.Reprint Faxes in Memory (4.Επανεκτύπωση φαξ στη μνήμη)**

7. Πατήστε το κουμπί **OK** για να εκτυπώσετε το φαξ της επιλογής σας.

8. Πατήστε το κουμπί **Stop** (Διακοπή) [ **Cancel/Back**] (Ακύρωση/Πίσω) έως ότου επιστρέψετε στην προηγούμενη οθόνη.

## Αποστολή φαξ

Προτού στείλετε φαξ, τοποθετήστε το πρωτότυπο έγγραφο ή φωτογραφία στον πίνακα εγγράφων (→ “Τοποθέτηση των πρωτοτύπων στη γυάλινη επιφάνεια εγγράφων” στη σελίδα 17). Στη συνέχεια, αποστείλετε το φαξ εισάγοντας έναν αριθμό φαξ με μη αυτόματο τρόπο, επανακαλώντας τον τελευταίο αριθμό φαξ ή επιλέγοντας μια καταχώρηση από τη λίστα ταχείας κλήσης.

### Εισαγωγή ή επανάκληση αριθμού φαξ με μη αυτόματο τρόπο

1. Πατήστε το κουμπί [Fax] (Φαξ) μία φορά για να εισέλθετε σε λειτουργία Φαξ. Το κουμπί [Fax] (Φαξ) ανάβει και εμφανίζεται η εξής οθόνη:

Enter fax number

2. Πατήστε τα πλήκτρα στο αριθμητικό πληκτρολόγιο για να εισάγετε τον αριθμό φαξ. Μπορείτε να εισάγετε τους αριθμούς 0 έως 9 και τους χαρακτήρες \* και # χρησιμοποιώντας έως 64 χαρακτήρες το μέγιστο.

1234567890

#### Σημείωση:

Εάν χρειαστεί να αλλάξετε κάποιον χαρακτήρα που βρίσκεται στα αριστερά, πατήστε το πλήκτρο ◀ για διαγραφή και εκ νέου εισαγωγή του χαρακτήρα. Εάν χρειαστεί να μετακινήσετε τον κέρσορα προς τα δεξιά, πατήστε το κουμπί ▶.

Εάν θέλετε να επανακαλέσετε τον τελευταίο αριθμό φαξ που χρησιμοποιήσατε, αντί να τον εισάγετε εκ νέου, πατήστε το κουμπί [Redial/Pause] (Επανάκληση/Παύση). Στην οθόνη LCD εμφανίζεται ο τελευταίος αριθμός φαξ ή το όνομα της καταχώρησης ταχείας κλήσης.

3. Πατήστε το κουμπί Start D (Έναρξη) [ Start B&W] (Έναρξη σε ασπρόμαυρο) ή Start 0000 (Έναρξη) [ Start Color] (Έναρξη σε χρώμα).

#### Σημείωση:

Εάν η συσκευή φαξ του παραλήπτη εκτυπώνει μόνο σε ασπρόμαυρο, τότε τα στοιχεία του φαξ αποστέλλονται αυτόματα ασπρόμαυρα, ακόμη και εάν πατήσετε το κουμπί Start 0000 (Έναρξη) [ Start Color] (Έναρξη σε χρώμα).

Εάν οποιαδήποτε στιγμή χρειαστεί να ακυρώσετε την αποστολή φαξ, πατήστε το κουμπί Stop (Διακοπή) [ Cancel/Back] (Ακύρωση/Πίσω).

4. Όταν ολοκληρωθεί η σάρωση του πρωτοτύπου, εμφανίζεται η εξής οθόνη:

Send another Fax 1: Y 2: N

Εάν δεν θέλετε να στείλετε άλλη σελίδα, πατήστε το πλήκτρο **2** (Όχι). Το προϊόν καλεί τον αριθμό φαξ και αποστέλλει το έγγραφό σας.

#### Σημείωση:

Εάν ο αριθμός φαξ είναι κατελιμμένος ή υπάρχει άλλο πρόβλημα σύνδεσης, εμφανίζεται μήνυμα σφάλματος και το προϊόν επιστρέφει στην πρώτη οθόνη της λειτουργίας φαξ. Το προϊόν επανακαλεί τον αριθμό μετά από ένα λεπτό. Περιμένετε να γίνει επανάκληση ή ελέγξτε τη σύνδεση και τις ρυθμίσεις σας και ξαναπροσπαθήστε να στείλετε το φαξ.

Εάν χρειάζεται να στείλετε άλλη σελίδα, πατήστε το πλήκτρο **1** (Ναι). Ανοίξτε το κάλυμμα εγγράφων, αφαιρέστε το πρώτο πρωτότυπο, τοποθετήστε το επόμενο και κλείστε το κάλυμμα εγγράφων. Στη συνέχεια, πατήστε το κουμπί OK για να στείλετε την επόμενη σελίδα. Επαναλάβετε την ίδια ενέργεια για να στείλετε με φαξ όλες τις απαραίτητες σελίδες.

#### Σημείωση:

Σε περίπτωση αποστολής έγχρωμου φαξ ή μεγάλου εγγράφου το οποίο γεμίζει τη μνήμη, το προϊόν σαρώνει και στέλνει μία σελίδα τη φορά. Στη συνέχεια, σας ρωτάει εάν θέλετε να στείλετε άλλη σελίδα. Η σύνδεση του φαξ παραμένει ανοιχτή μέχρι να τελειώσετε.

### Ταχεία κλήση αριθμού φαξ

1. Πατήστε το κουμπί [Fax] (Φαξ) μία φορά για να εισέλθετε σε λειτουργία Φαξ. Το κουμπί [Fax] (Φαξ) ανάβει και εμφανίζεται η εξής οθόνη:

Enter fax number

2. Πατήστε το κουμπί [Speed Setup] (Ρύθμιση). Εμφανίζεται η οθόνη:

1.Select Speed D

3. Πατήστε το κουμπί OK. Εμφανίζεται το όνομα ή ο αριθμός της πρώτης καταχώρησης ταχείας κλήσης.
4. Για να στείλετε φαξ στην πρώτη καταχώρηση ταχείας κλήσης, πατήστε OK. Στη συνέχεια, μεταβείτε στο βήμα 5.

Για να επιλέξετε άλλη καταχώρηση ταχείας κλήσης, πατήστε το κουμπί ▲ ή ▼ για να εμφανιστεί η καταχώρηση, ή πατήστε το αριθμητικό πλήκτρο που αντιστοιχεί στον αριθμό της καταχώρησης ταχείας κλήσης. Πατήστε το κουμπί OK και μεταβείτε στο βήμα 5.

5. Πατήστε το κουμπί Start D (Έναρξη) [ Start B&W] (Έναρξη σε ασπρόμαυρο) ή Start 0000 (Έναρξη) [ Start Color] (Έναρξη σε χρώμα).

#### Σημείωση:

Εάν η συσκευή φαξ του παραλήπτη εκτυπώνει μόνο σε ασπρόμαυρο, τότε τα στοιχεία του φαξ αποστέλλονται αυτόματα ασπρόμαυρα, ακόμη και εάν πατήσετε το κουμπί Start 0000 (Έναρξη) [ Start Color] (Έναρξη σε χρώμα).

Εάν κάποια στιγμή χρειαστεί να ακυρώσετε την αποστολή φαξ, πατήστε το κουμπί Stop (Διακοπή) [ Cancel/Back] (Ακύρωση/Πίσω).

6. Όταν ολοκληρωθεί η σάρωση του πρωτοτύπου, εμφανίζεται η εξής οθόνη:

Send another Fax 1: Y 2: N

Εάν δεν θέλετε να στείλετε άλλη σελίδα, πατήστε το πλήκτρο **2** (Όχι). Το προϊόν καλεί τον αριθμό φαξ και αποστέλλει το έγγραφό σας.

### Σημείωση:

Εάν ο αριθμός φαξ είναι κατελιγμένος ή υπάρχει άλλο πρόβλημα σύνδεσης, εμφανίζεται μήνυμα σφάλματος και το προϊόν επιστρέφει στην πρώτη οθόνη της λειτουργίας φαξ. Το προϊόν επανακαλεί τον αριθμό μετά από ένα λεπτό. Περιμένετε να γίνει επανάκληση ή ελέγξτε τη σύνδεση και τις ρυθμίσεις σας και ξαναπροσπαθήστε να στείλετε το φαξ.

Εάν χρειάζεται να στείλετε άλλη σελίδα, πατήστε το πλήκτρο **1** (Ναι). Ανοίξτε το κάλυμμα εγγράφων, αφαιρέστε το πρώτο πρωτότυπο, τοποθετήστε το επόμενο και κλείστε το κάλυμμα εγγράφων. Στη συνέχεια, πατήστε το κουμπί **OK** για να στείλετε την επόμενη σελίδα. Επαναλάβετε την ίδια ενέργεια για να στείλετε με φαξ όλες τις απαραίτητες σελίδες.

### Σημείωση:

Σε περίπτωση αποστολής έγχρωμου φαξ ή μεγάλου εγγράφου το οποίο γεμίζει τη μνήμη, το προϊόν σαρώνει και στέλνει μία σελίδα τη φορά. Στη συνέχεια, σας ρωτάει εάν θέλετε να στείλετε άλλη σελίδα. Η σύνδεση του φαξ παραμένει ανοιχτή μέχρι να τελειώσετε.

## Αποστολή φαξ από το συνδεδεμένο τηλέφωνο

Εάν το τηλέφωνό σας συνδέεται στο προϊόν, μπορείτε να στείλετε στοιχεία φαξ μετά την πραγματοποίηση σύνδεσης.

1. Πατήστε το κουμπί **Fax** (Φαξ) μία φορά για να εισέλθετε σε λειτουργία Φαξ. Το κουμπί **Fax** (Φαξ) ανάβει και εμφανίζεται η εξής οθόνη:

Enter fax number

2. Τοποθετήστε το πρωτότυπο έγγραφο ή φωτογραφία στον πίνακα εγγράφων (► “Τοποθέτηση των πρωτοτύπων στη γυάλινη επιφάνεια εγγράφων” στη σελίδα 17).
3. Καλέστε έναν αριθμό από το τηλέφωνο που είναι συνδεδεμένο στο προϊόν.
4. Όταν πραγματοποιηθεί σύνδεση και ακούσετε ένα ήχο που υποδεικνύει ότι ο παραλήπτης είναι έτοιμος να παραλάβει τα στοιχεία σας, πατήστε το κουμπί **Start D** (Έναρξη) [**Start B&W**] (Έναρξη σε ασπρόμαυρο) ή **Start 0000** (Έναρξη) [**Start Color**] (Έναρξη σε χρώμα).

### Σημείωση:

Εάν η συσκευή φαξ του παραλήπτη εκτυπώνει μόνο σε ασπρόμαυρο, τότε τα στοιχεία του φαξ αποστέλλονται αυτόματα ασπρόμαυρα, ακόμη και εάν πατήσετε το κουμπί **Start 0000** (Έναρξη) [**Start Color**] (Έναρξη σε χρώμα).

5. Όταν ολοκληρωθεί η σάρωση του πρωτοτύπου σας, εμφανίζεται η ένδειξη **Send another page? 1:Y 2:N** (Αποστολή άλλης σελίδας; 1: Y 2: N) Πατήστε **1** (Ναι) εάν θέλετε να στείλετε άλλη σελίδα. Εάν δεν θέλετε να στείλετε άλλη σελίδα, πατήστε το πλήκτρο **2** (Όχι). Το προϊόν στέλνει το έγγραφό σας.

### Σημείωση:

Εάν κάποια στιγμή χρειαστεί να ακυρώσετε την αποστολή φαξ, πατήστε το κουμπί **Stop** (Διακοπή) [**Cancel/Back**] (Ακύρωση/Πίσω).

## Ρύθμιση ή προσαρμογή ανάλυσης και αντίθεσης

Εάν θέλετε να ρυθμίσετε ή να προσαρμόσετε την ανάλυση, εκτελέστε τις παρακάτω ενέργειες.

1. Πατήστε το κουμπί **Fax** (Φαξ) μέχρι να εμφανιστεί η εξής οθόνη:

1.Resolution

2. Πατήστε το κουμπί **OK**.
3. Πατήστε το κουμπί **▲** ή **▼** για να επιλέξετε ανάλυση.
4. Πατήστε το κουμπί **OK**. Επιστρέψτε στην οθόνη **1.Resolution** (1.Ανάλυση).
5. Πατήστε το κουμπί **Stop** (Διακοπή) [**Cancel/Back**] (Ακύρωση/Πίσω) έως ότου επιστρέψετε στην προηγούμενη οθόνη.

Εάν θέλετε να ρυθμίσετε ή να προσαρμόσετε την αντίθεση, εκτελέστε τις ενέργειες που περιγράφονται παρακάτω.

1. Πατήστε το κουμπί **Fax** (Φαξ) μέχρι να εμφανιστεί η εξής οθόνη:

2.Contrast

2. Πατήστε το κουμπί **OK**.
3. Πατήστε το κουμπί **▲** ή **▼** για να επιλέξετε την αντίθεση.
4. Πατήστε το κουμπί **OK**. Επιστρέψτε στην οθόνη **2.Contrast** (2.Αντίθεση).
5. Πατήστε το κουμπί **Stop** (Διακοπή) [**Cancel/Back**] (Ακύρωση/Πίσω) έως ότου επιστρέψετε στην προηγούμενη οθόνη.

## Λήψη φαξ

Το προϊόν λαμβάνει και εκτυπώνει φαξ αυτόματα όταν βρίσκεται σε λειτουργία Auto Answer (Αυτόματη απάντηση). Ωστόσο, εάν συνδέσετε το προϊόν και ένα τηλέφωνο ή αυτόματο τηλεφωνητή σε τηλεφωνική γραμμή που λαμβάνει και φωνητικές κλήσεις, μπορεί να θέλετε να στέλνετε φαξ με μη αυτόματο τρόπο. Στην περίπτωση αυτή, μπορείτε να ελέγξετε για τόνο φαξ από το αποστάλλον φάξ και να πατήσετε το κουμπί επί του προϊόντος για να λάβετε το φαξ, ή να επιτρέψετε στον αυτόματο τηλεφωνητή να προσδιορίζει εάν η κλήση είναι εισερχόμενο φαξ.

### Σημείωση:

Βεβαιωθείτε ότι έχετε επιλέξει ρύθμιση Paper Size (Μέγεθος χαρτιού) που αντιστοιχεί στο μέγεθος του χαρτιού που έχετε τοποθετήσει. Εάν οι εισερχόμενες σελίδες φαξ είναι μεγαλύτερες από το μέγεθος χαρτιού που τοποθετήσατε, το μέγεθος του φαξ μειώνεται ώστε να προσαρμόζεται ή να εκτυπώνεται σε πολλές σελίδες, ανάλογα με τη ρύθμιση Automatic Reduction (Αυτόματη μείωση) που έχετε επιλέξει (► “Επιλογή ρυθμίσεων αποστολής/λήψης” στη σελίδα 8).

## Επιλογή λειτουργίας απάντησης



Το προϊόν αυτό σας ενημερώνει στην πρώτη οθόνη για το εάν η λειτουργία Auto Answer (Αυτόματη απάντηση) είναι ενεργοποιημένη ή όχι:

21:00 Y

Y: Η λειτουργία Auto Answer (Αυτόματη απάντηση) είναι ενεργοποιημένη

21:00 N

N: Η λειτουργία Auto Answer (Αυτόματη απάντηση) είναι απενεργοποιημένη





Για να αλλάξετε τη λειτουργία απάντησης, πατήστε το κουμπί  [Auto Answer] (Αυτόματη απάντηση). Η επιλογή **Y** (Ναι) ή **N** (Όχι) αλλάζει στην πρώτη οθόνη. Πατήστε ξανά το κουμπί  [Auto Answer] (Αυτόματη απάντηση) για να επαναφέρετε τη ρύθμιση.

### Σημείωση:

Από τη ρύθμιση Rings to Answer (Κουδουνισμοί μέχρι την απάντηση) μπορείτε να επιλέξετε τον αριθμό των κουδουνισμών μέχρι το προϊόν να λάβει ένα φαξ (➔ “Επιλογή ρυθμίσεων αποστολής/λήψης” στη σελίδα 8).

## Λήψη φαξ

Όταν το προϊόν λαμβάνει ένα φαξ με ενεργοποιημένη τη λειτουργία Auto Answer (Αυτόματη απάντηση), στην οθόνη LCD εμφανίζεται η ένδειξη **Printing** (Εκτύπωση).

6. Όταν το προϊόν λαμβάνει ένα φαξ σε λειτουργία απάντησης με μη αυτόματο τρόπο, τότε το συνδεδεμένο τηλέφωνο αρχίζει να χτυπάει. Μόλις απαντήσετε το τηλέφωνο για να επιβεβαιώσετε ότι πρόκειται για φαξ, πατήστε  **Start D** (Έναρξη) [ **Start B&W**] (Έναρξη σε ασπρόμαυρο) ή  **Start** 0000 (Έναρξη) [ **Start Color**] (Έναρξη σε χρώμα) για να το λάβετε. Στην οθόνη LCD εμφανίζεται το μήνυμα **Printing** (Εκτύπωση).

### Σημείωση:

Δεν μπορείτε να επιλέξετε το χρώμα εκτύπωσης των στοιχείων του φαξ. Αυτό εξαρτάται από τις ρυθμίσεις του αποστολέα.

Όταν το προϊόν λάβει όλες τις σελίδες, αρχίζει να εκτυπώνει το φαξ. Μετά την ολοκλήρωση της διαδικασίας, εμφανίζεται η πρώτη οθόνη.

### Σημείωση:

Εάν κατά τη διάρκεια της εκτύπωσης εξαντληθεί το χαρτί, εμφανίζεται μήνυμα σφάλματος που σας ενημερώνει ότι δεν υπάρχει χαρτί στον τροφοδότη φύλλων. Τοποθετήστε περισσότερο χαρτί και πατήστε το κουμπί  **OK** για να συνεχίσετε την εκτύπωση. Εάν εμφανιστεί άλλο μήνυμα σφάλματος, ανατρέξτε στην ενότητα ➔ “Μηνύματα σφάλματος” στη σελίδα 32.



# Χειρισμός του χαρτιού

Η Epson προσφέρει μια εκτενή σειρά ειδικών χαρτιών που παρέχουν εξαιρετικά αποτελέσματα όταν χρησιμοποιούνται με εκτυπωτές και μελάνι Epson. Ο τύπος χαρτιού που επιλέγετε επηρεάζει την εμφάνιση της εκτύπωσής σας, συνεπώς φροντίστε να επιλέγετε το σωστό τύπο χαρτιού για την εργασία σας.

## Επιλογή χαρτιού

Εάν θέλετε να δημιουργήσετε ένα αντίγραφο ή να κάνετε πρόχειρη εκτύπωση μιας εικόνας, το απλό χαρτί καλύπτει τις ανάγκες σας. Ωστόσο, για βέλτιστα αποτελέσματα, θα χρειαστείτε κάποιο από τα ειδικά χαρτιά για ink jet εκτυπώσεις της Epson που είναι ειδικά σχεδιασμένα για αυτόν το σκοπό.

Πριν εκτυπώσετε, θα πρέπει να επιλέξετε τη σωστή ρύθμιση Paper Type (Τύπος χαρτιού) στον πίνακα ελέγχου. Η σημαντική αυτή ρύθμιση καθορίζει τον τρόπο εφαρμογής του μελανιού στο χαρτί.

Επιλέξτε από τους τύπους χαρτιού και τις ρυθμίσεις που ακολουθούν:

Τύπος χαρτιού	Μέγεθος	Ρύθμιση τύπου χαρτιού	Χωρητικότητα
Plain paper (Απλό χαρτί)*	A4	Plain paper (Απλό χαρτί)	12 mm
Bright White Ink Jet Paper (Λαμπερό λευκό χαρτί για εκτυπώσεις Ink Jet)	A4	Plain paper (Απλό χαρτί)	80 φύλλα
Premium Ink Jet Plain Paper (Απλό χαρτί πρώτης ποιότητας για εκτυπώσεις Ink Jet)	A4	Plain paper (Απλό χαρτί)	100 φύλλα
Premium Glossy Photo Paper (Γυαλιστερό φωτογραφικό χαρτί πρώτης ποιότητας)	10 × 15 cm (4 × 6 in.), 13 × 18 cm (5 × 7 in.), A4	Photo paper (Φωτογραφικό χαρτί)	20 φύλλα
Premium Semigloss Photo Paper (Ημι-γυαλιστερό φωτογραφικό χαρτί πρώτης ποιότητας)	10 × 15 cm (4 × 6 in.), A4	Photo paper (Φωτογραφικό χαρτί)	20 φύλλα
Glossy Photo Paper (Γυαλιστερό φωτογραφικό χαρτί)	10 × 15 cm (4 × 6 in.), 13 × 18 cm (5 × 7 in.), A4	Photo paper (Φωτογραφικό χαρτί)	20 φύλλα
Glossy Photo Paper (Ιδιαίτερα γυαλιστερό φωτογραφικό χαρτί)	10 × 15 cm (4 × 6 in.), 13 × 18 cm (5 × 7 in.), A4	Photo paper (Φωτογραφικό χαρτί)	20 φύλλα

\* Μπορείτε να χρησιμοποιείτε χαρτί βάρους από 64 έως 90 g/m<sup>2</sup>.

### Σημείωση:

Η διαθεσιμότητα ειδικών μέσων ποικίλλει ανά περιοχή.

## Τοποθέτηση χαρτιού

1. Ανοίξτε και εκτείnete το στήριγμα του χαρτιού.

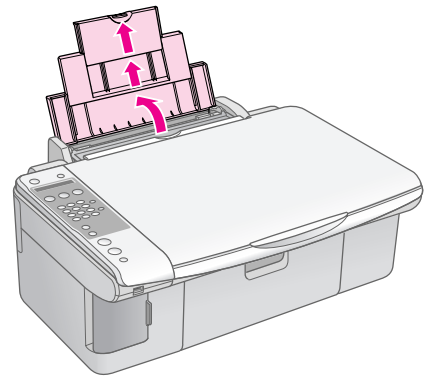

2. Ανοίξτε το συρτάρι εξόδου και τραβήξτε τις προεκτάσεις προς τα έξω.

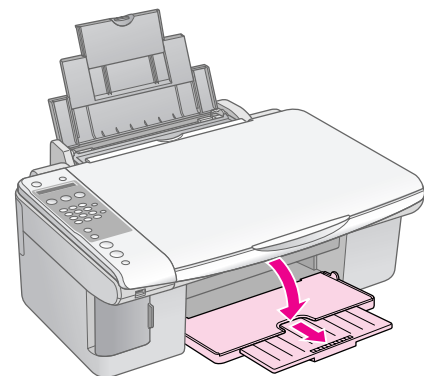

3. Ωθήστε το προστατευτικό του τροφοδότη προς τα εμπρός.

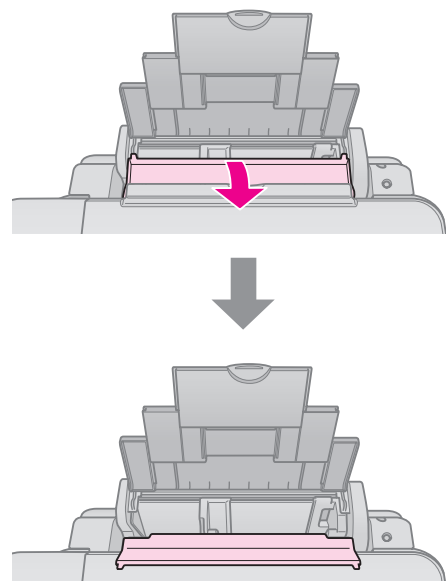

4. Εισάγετε το χαρτί όπως υποδεικνύεται στα παρακάτω σχήματα.

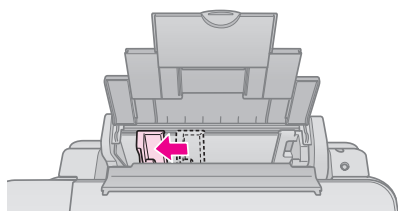

Η εκτυπώσιμη πλευρά είναι συχνά πιο λευκή ή πιο φωτεινή σε σχέση με την άλλη πλευρά.

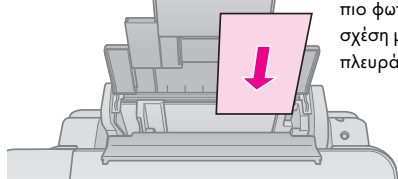

τοποθετήστε πίσω από τις γλωσσίδες

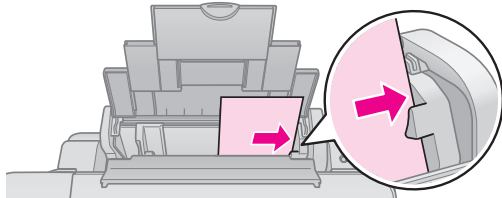

βεβαιωθείτε ότι το χαρτί χωράει κάτω από το βέλος που βρίσκεται στο εσωτερικό του αριστερού οδηγού άκρου

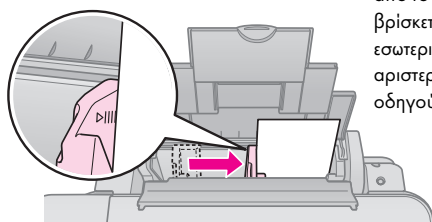

5. Ωθήστε το προστατευτικό του τροφοδότη προς τα πίσω.

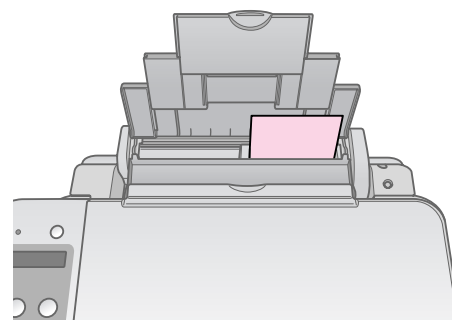
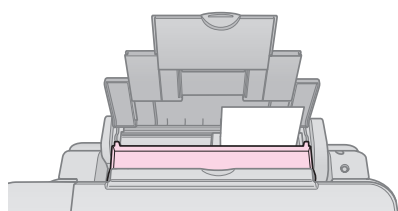
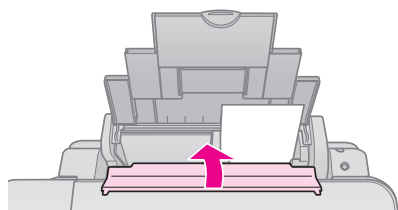

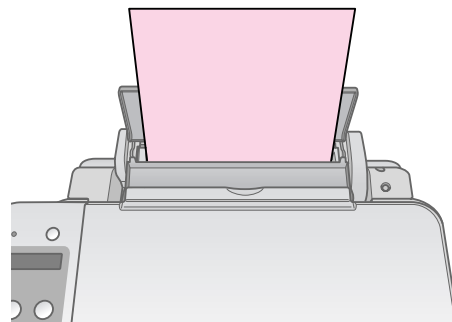

10 × 15 cm (4 × 6 in.) και 13 × 18 cm (5 × 7 in.)

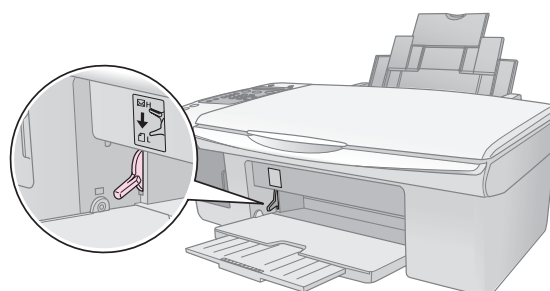

**A4**

Επίσης, βεβαιωθείτε ότι ο μοχλός πάχους του χαρτιού βρίσκεται στη θέση .



Η οθόνη LCD υποδεικνύει ότι ο μοχλός έχει μετακινηθεί και ότι η θέση  ή  έχει αλλάξει.

#### **Σημείωση:**

Βεβαιωθείτε ότι δεν έχετε εισαγάγει μεγαλύτερο αριθμό φύλλων από τον συνιστώμενο. Ελέγξτε τη ρύθμιση του τύπου χαρτιού πριν εκτυπώσετε, ώστε να βεβαιωθείτε ότι αντιστοιχεί στον τύπο του χαρτιού που έχετε τοποθετήσει (➔ "Επιλογή χαρτιού" στη σελίδα 15).

# Δημιουργία αντιγράφων

Μπορείτε να δημιουργήσετε αντίγραφα εγγράφων και φωτογραφιών χωρίς να χρησιμοποιήσετε ηλεκτρονικό υπολογιστή.

Κατά τη δημιουργία αντιγράφων, εφιστάται η προσοχή σας στα εξής:

- Το αντίγραφο της εικόνας ενδέχεται να μην έχει ακριβώς το ίδιο μέγεθος με το πρωτότυπο.
- Ανάλογα με τον τύπο του χαρτιού που χρησιμοποιείτε, η ποιότητα εκτύπωσης μπορεί να μην είναι καλή στην επάνω και κάτω περιοχή της εκτυπωμένης σελίδας ή μπορεί οι περιοχές αυτές να εκτυπώνονται με μουτζούρες.
- Διατηρείτε καθαρή τη γυάλινη επιφάνεια εγγράφων.
- Βεβαιωθείτε ότι το έγγραφο ή η φωτογραφία είναι επίπεδη επάνω στη γυάλινη επιφάνεια εγγράφων, διαφορετικά η εστίαση δεν θα είναι σωστή.
- Μην τραβάτε το χαρτί που εκτυπώνεται. Θα εξέλθει αυτόματα.

## Τοποθέτηση των πρωτοτύπων στη γυάλινη επιφάνεια εγγράφων

1. Ανοίξτε το κάλυμμα εγγράφων και τοποθετήστε το πρωτότυπο στη γυάλινη επιφάνεια εγγράφων με την όψη του στραμμένη προς τα κάτω, στην άνω αριστερή γωνία.

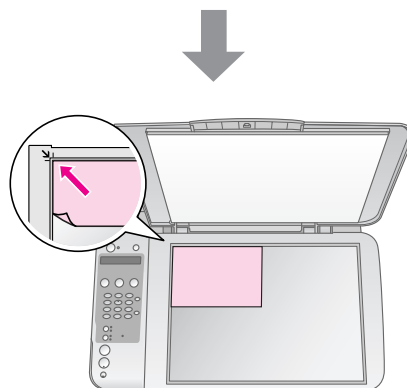
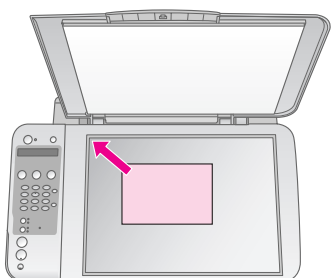
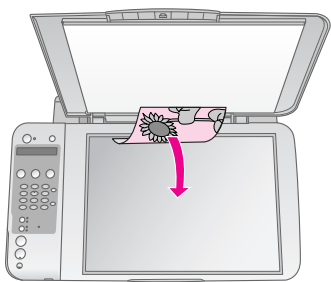

2. Κλείστε το κάλυμμα προσεκτικά, ώστε να μην μετατοπιστεί το πρωτότυπο.

### Προσοχή:

Ποτέ μην ανοίγετε το κάλυμμα εγγράφων πέρα από το σημείο όπου σταματά να ανοίγει και μην τοποθετείτε βαριά αντικείμενα επάνω στο προϊόν.

Εάν χρειάζεται να δημιουργήσετε αντίγραφο ενός εγγράφου μεγάλου πάχους ή μεγέθους, μπορείτε να αφαιρέσετε το κάλυμμα εγγράφων. Απλά ανοίξτε το και τραβήξτε το ευθεία προς τα επάνω.

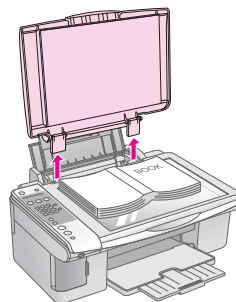

Εάν χρειάζεται να κρατάτε το έγγραφο πατημένο κατά την αντιγραφή, μην ασκείτε ιδιαίτερη δύναμη και προσέξτε να μην το μετακινήσετε.

Όταν ολοκληρωθεί η διαδικασία, επανατοποθετήστε το κάλυμμα εγγράφων εισάγοντας τις γλωσσίδες στις υποδοχές τους.

## Δημιουργία αντιγράφων



### Συμβουλή:

Το απλό φωτοτυπικό χαρτί είναι κατάλληλο για τη δημιουργία αντιγράφων για καθημερινή χρήση. Για πιο ευκρινές κείμενο και εντονότερα χρώματα, δοκιμάστε ένα από τα ειδικά χαρτιά της Epson (➔ “Επιλογή χαρτιού” στη σελίδα 15).

1. Τοποθετήστε απλό χαρτί μεγέθους A4 (➔ Σελίδα 15).
2. Τοποθετήστε το πρωτότυπο στη γυάλινη επιφάνεια εγγράφων (➔ “Τοποθέτηση των πρωτοτύπων στη γυάλινη επιφάνεια εγγράφων” στη σελίδα 17).
3. Ορίστε τις ακόλουθες ρυθμίσεις στον πίνακα ελέγχου.

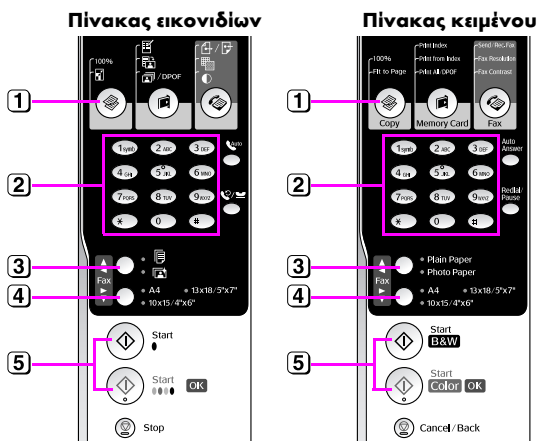

- 1 Πατήστε το κουμπί [Copy] (Αντιγραφή).
- 2 Χρησιμοποιήστε τα αριθμητικά κουμπιά για να επιλέξετε τον αριθμό αντιγράφων (1 έως 99).

Copies: 2 100%

- 3 Επιλέξτε [Plain Paper] (Απλό χαρτί).
- 4 Επιλέξτε **A4**.

### Συμβουλή:

Για αυτόματη προσαρμογή του μεγέθους του αντιγράφου στο μέγεθος του χαρτιού που έχετε τοποθετήσει, πατήστε το κουμπί [Copy] (Αντιγραφή) έως ότου εμφανιστεί στην οθόνη LCD η ένδειξη **Copies:xx FitPage** (Αντίγραφα:xx Προσαρμογή στη σελίδα).

Copies: 1 FitPage

- 5 Πατήστε το κουμπί **Start D** (Έναρξη) [ **Start B&W**] (Έναρξη σε ασπρόμαυρο) για να δημιουργήσετε ένα ασπρόμαυρο αντίγραφο. Πατήστε το κουμπί **Start 0000** (Έναρξη) [ **Start Color**] (Έναρξη σε χρώμα) για να δημιουργήσετε ένα έγχρωμο αντίγραφο.

Εάν χρειαστεί να διακόψετε τη δημιουργία αντιγράφων, πατήστε το κουμπί **Stop** (Διακοπή) [ **Cancel/Back**] (Ακύρωση/Πίσω).

### Σημείωση:

Εάν τα άκρα του αντιγράφου δεν χωράνε, απομακρύνετε ελαφρώς το πρωτότυπο από τη γυαλιά.

## Ταχύτερη δημιουργία αντιγράφων

Για να δημιουργήσετε αντίγραφα γρηγορότερα και δεν χρειάζεστε υψηλή ποιότητα, μπορείτε να εκτυπώσετε ένα πρόχειρο αντίγραφο. Η ποιότητα εκτύπωσης μειώνεται, αλλά το αντίγραφο εκτυπώνεται γρηγορότερα.

1. Τοποθετήστε απλό χαρτί μεγέθους A4 και στον πίνακα ελέγχου επιλέξτε [Plain Paper] (Απλό χαρτί) και **A4**.
2. Όταν είστε έτοιμοι για αντιγραφή, πατήστε και κρατήστε πατημένο το κουμπί **Stop** (Διακοπή) [ **Cancel/Back**] (Ακύρωση/Πίσω), στη συνέχεια πατήστε και κρατήστε πατημένο το κουμπί **Start** 0000 (Έναρξη) [ **Start Color**] (Έναρξη σε χρώμα) (για δημιουργία έγχρωμου αντιγράφου) ή το κουμπί **Start D** (Έναρξη) [ **Start B&W**] (Έναρξη σε ασπρόμαυρο) (για δημιουργία ασπρόμαυρου αντιγράφου).
3. Όταν η ενδεικτική λυχνία **On** αρχίσει να αναβοσβήνει, απελευθερώστε και τα δύο κουμπιά.

### Σημείωση:

Για τη δημιουργία πρόχειρων αντιγράφων, το μαύρο και το έγχρωμο μελάνι ανακατεύονται, ακόμα και για δημιουργία ασπρόμαυρων αντιγράφων.

## Δημιουργία αντιγράφων φωτογραφιών



1. Τοποθετήστε φωτογραφικό χαρτί (➔ Σελίδα 15).
2. Τοποθετήστε το πρωτότυπο στη γυάλινη επιφάνεια εγγράφων (➔ “Τοποθέτηση των πρωτοτύπων στη γυάλινη επιφάνεια εγγράφων” στη σελίδα 17).
3. Ορίστε τις ακόλουθες ρυθμίσεις στον πίνακα ελέγχου.

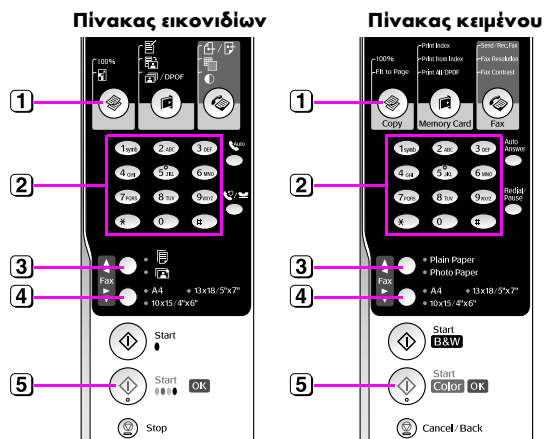



- 1 Πατήστε το κουμπί [Copy] (Αντιγραφή).
- 2 Χρησιμοποιήστε το αριθμητικό πληκτρολόγιο για να επιλέξετε τον αριθμό αντιγράφων (1 έως 99).
- 3 Επιλέξτε [Photo Paper] (Φωτογραφικό χαρτί).



- 4 Επιλέξτε το μέγεθος του χαρτιού που έχετε τοποθετήσει.

**Συμβουλή:**

Για αυτόματη προσαρμογή του μεγέθους του αντιγράφου στο μέγεθος του χαρτιού που έχετε τοποθετήσει, πατήστε το κουμπί  **Copy** (Αντιγραφή) έως ότου εμφανιστεί στην οθόνη LCD η ένδειξη **Copies:xx FitPage** (Αντίγραφα:xx Προσαρμογή στη σελίδα).

Copies:1 FitPage

- 5 Πατήστε το κουμπί  **Start** 0000 (Έναρξη) [ **Start Color**] (Έναρξη σε χρώμα) για να δημιουργήσετε ένα έγχρωμο αντίγραφο.

Εάν χρειαστεί να διακόψετε τη δημιουργία αντιγράφων, πατήστε το κουμπί  **Stop** (Διακοπή) [ **Cancel/Back**] (Ακύρωση/Πίσω).

**Σημείωση:**

Εάν τα άκρα του αντιγράφου δεν χωράνε, απομακρύνετε ελαφρώς το πρωτότυπο από τη γωνία.

# Εκτύπωση από κάρτα μνήμης

Μπορείτε να εκτυπώνετε φωτογραφίες απευθείας από την κάρτα μνήμης της ψηφιακής φωτογραφικής μηχανής σας. Απλά τοποθετήστε την κάρτα μνήμης στην υποδοχή κάρτας μνήμης και είστε έτοιμοι να εκτυπώσετε.

## Χειρισμός κάρτας μνήμης

### Συμβατές κάρτες

Βεβαιωθείτε ότι η κάρτα μνήμης που διαθέτετε πληροί τις απαιτήσεις που ακολουθούν.

Τύπος κάρτας	CompactFlash, Microdrive, Smart Media, Κάρτα SD, κάρτα μνήμης SDHC, Κάρτα πολυμέσων, κάρτα miniSD, κάρτα miniSDHC, κάρτα microSD, κάρτα microSDHC, Memory Stick, Memory Stick PRO, Magic Gate Memory Stick, Magic Gate Memory Stick Duo, Memory Stick Duo, Memory Stick PRO Duo, Κάρτα xD-Picture, κάρτα xD-Picture τύπου M, Κάρτα xD-Picture τύπου H
Μορφή πολυμέσων	Συμβατότητα με DCF (Design rule for Camera File system) έκδοση 1.0 ή 2.0. Όλοι οι τύποι κάρτας είναι συμβατοί με τη βασική έκδοση.
Μορφή αρχείων	JPEG με Exif έκδοση 2.21 βασική
Μέγεθος εικόνας	80 × 80 pixels έως 9200 × 9200 pixels
Αριθμός αρχείων	Έως 999

### Εισαγωγή κάρτας μνήμης

1. Θέστε τον υπολογιστή σας εκτός λειτουργίας ή αποσυνδέστε τον από το προϊόν.
2. Βεβαιωθείτε ότι το προϊόν είναι ενεργοποιημένο.
3. Ανοίξτε το κάλυμμα της υποδοχής της κάρτας μνήμης.

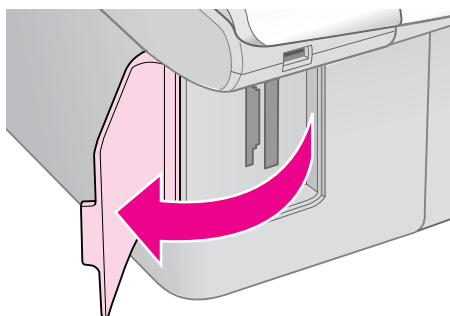

4. Βεβαιωθείτε ότι η ενδεικτική λυχνία της κάρτας μνήμης είναι σβηστή και ότι δεν υπάρχουν κάρτες μνήμης στις υποδοχές. Στη συνέχεια, τοποθετήστε την κάρτα μνήμης που διαθέτετε.

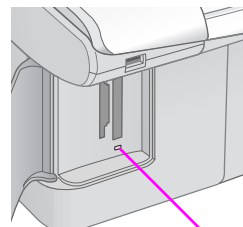

ενδεικτική λυχνία κάρτας μνήμης

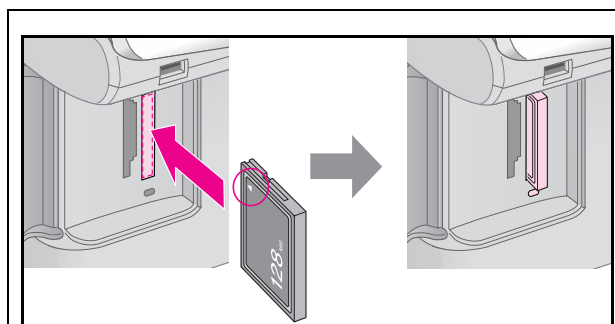

CompactFlash  
Microdrive

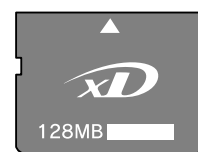
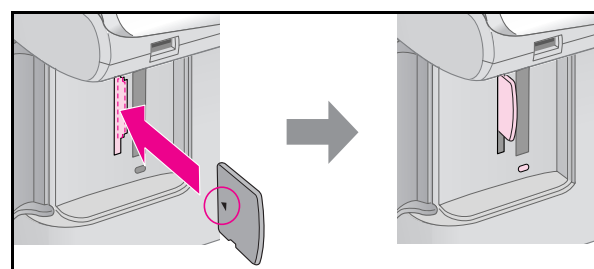

Κάρτα xD-Picture  
Κάρτα xD-Picture τύπου M  
Κάρτα xD-Picture τύπου H

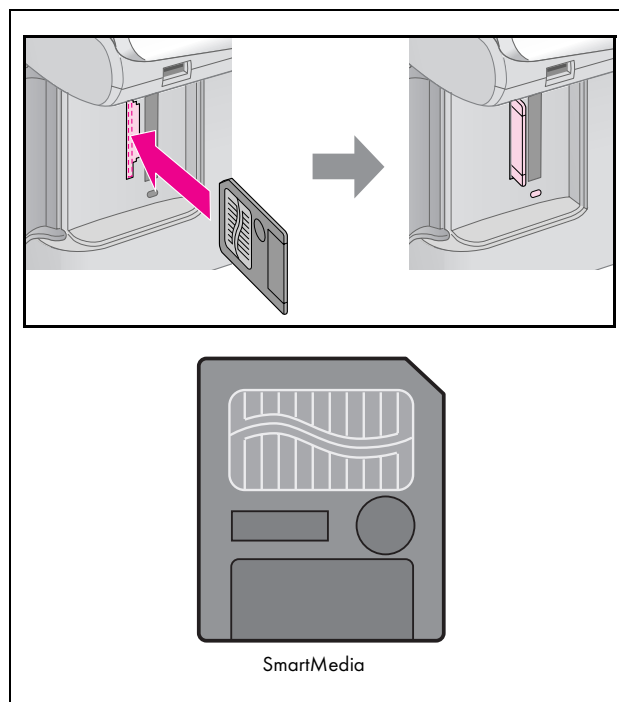
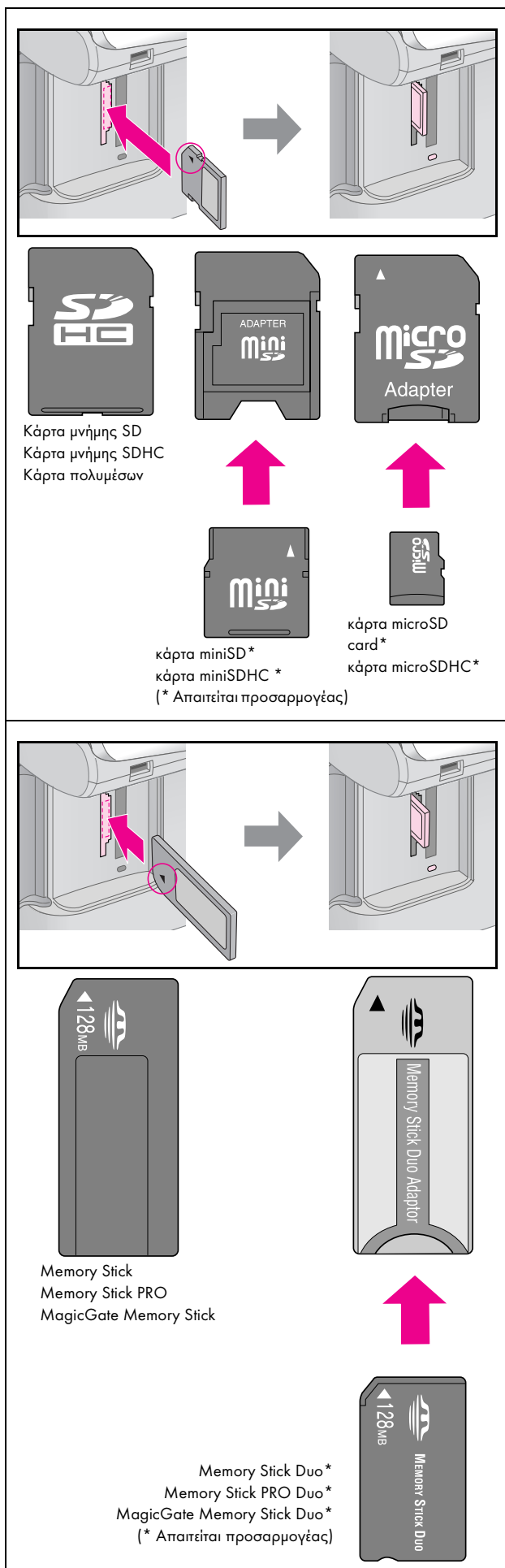

#### Προσοχή:

Ελέγχετε πάντα την κατεύθυνση με την οποία πρέπει να τοποθετείται η κάρτα, ενώ αν απαιτείται προσαρμογέας, φροντίστε να τον προσαρτήσετε προτού εισαγάγετε την κάρτα. Διαφορετικά, δεν θα μπορείτε να βγάλετε την κάρτα από το προϊόν.

5. Βεβαιωθείτε ότι η ενδεικτική λυχνία της κάρτας μνήμης αναβοσβήνει και παραμένει αναμμένη.
6. Κλείστε το κάλυμμα της υποδοχής της κάρτας μνήμης.

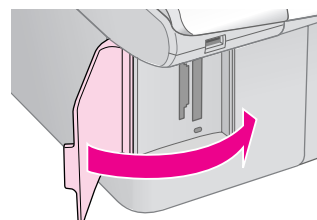

#### Προσοχή:

- ❑ Μην εισάγετε περισσότερες από μία κάρτες μνήμης κάθε φορά.
- ❑ Μην προσπαθήσετε να ασκήσετε πίεση για να εισάγετε την κάρτα μνήμης στην υποδοχή. Η κάρτα μνήμης δεν εισέρχεται ολόκληρη. Εάν ασκήσετε πίεση σε μια κάρτα μνήμης, ενδέχεται να προκαλέσετε ζημιά στο προϊόν, στην κάρτα μνήμης ή και στα δύο.
- ❑ Μετά την εισαγωγή μιας κάρτας μνήμης, το κάλυμμα της υποδοχής της κάρτας μνήμης πρέπει να μένει κλειστό. Με αυτό τον τρόπο, η κάρτα και η υποδοχή προστατεύονται από τη σκόνη. Διαφορετικά, ενδέχεται να χάσετε δεδομένα που βρίσκονται στην κάρτα μνήμης ή να προκληθεί ζημιά στο προϊόν.
- ❑ Το στατικό φορτίο στις κάρτες μνήμης ενδέχεται να προκαλέσει δυσλειτουργία.

#### Σημείωση:

- ❑ Οι εκτυπώσεις από την κάρτα μνήμης είναι μόνο έγχρωμες. Δεν υπάρχει δυνατότητα ασπρόμαυρων εκτυπώσεων.
- ❑ Εάν υπάρχει ψηφιακή φωτογραφική μηχανή συνδεδεμένη στον υπολογιστή, αποσυνδέστε την προτού εισάγετε την κάρτα μνήμης.

## Αφαίρεση κάρτας μνήμης

1. Βεβαιωθείτε ότι η εκτύπωση έχει ολοκληρωθεί.
2. Ανοίξτε το κάλυμμα της υποδοχής της κάρτας μνήμης.
3. Βεβαιωθείτε ότι η ενδεικτική λυχνία της κάρτας μνήμης δεν αναβοσβήνει.
4. Αφαιρέστε την κάρτα μνήμης εξάγοντάς την από την υποδοχή της.
5. Κλείστε το κάλυμμα της υποδοχής της κάρτας μνήμης.

### Προσοχή:

- ❑ Μην αφαιρείτε την κάρτα και μην θέτετε το προϊόν εκτός λειτουργίας, εάν η ενδεικτική λυχνία της κάρτας μνήμης αναβοσβήνει, διότι υπάρχει κίνδυνος απώλειας των δεδομένων σας.
- ❑ Εάν ο υπολογιστής σας χρησιμοποιεί Windows 2000 ή XP, ποτέ μην απενεργοποιείτε το προϊόν και μην αποσυνδέετε το καλώδιο USB όταν εισάγετε μια κάρτα μνήμης. Μπορεί να χάσετε δεδομένα από την κάρτα. Για λεπτομέρειες, ανατρέξτε στις ηλεκτρονικές Οδηγίες χρήστη.

## Εκτύπωση φωτογραφιών

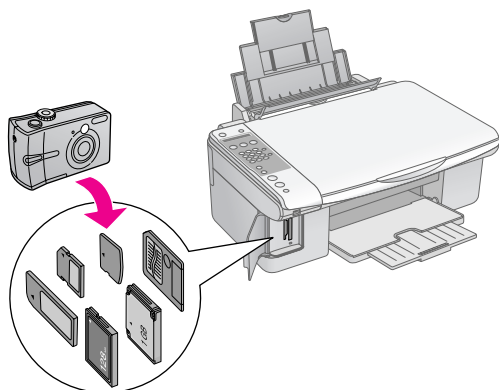

Μετά την εισαγωγή μιας κάρτας μνήμης μπορείτε:

Ρύθμιση		Περιγραφή
Πίνακας εικονιδίων	Πίνακας κειμένου	
	Print Index (Εκτύπωση ευρετηρίου)	Εκτυπώνεται ένα φύλλο ευρετηρίου των φωτογραφιών που περιέχονται στην κάρτα μνήμης σας.
	Print from Index (Εκτύπωση από ευρετήριο)	Εκτυπώνονται οι φωτογραφίες που έχετε επιλέξει στο φύλλο ευρετηρίου.
	Print All/DPOF (Εκτύπωση όλων/DPOF)	Εκτυπώνονται όλες οι φωτογραφίες που περιέχονται στην κάρτα σας, ή εκτυπώνονται οι φωτογραφίες με πληροφορίες DPOF.

## Επιλογή και εκτύπωση φωτογραφιών από φύλλο ευρετηρίου

Για να επιλέξετε φωτογραφίες για εκτύπωση, μπορείτε να χρησιμοποιήσετε ένα φύλλο ευρετηρίου. Κατ' αρχάς, εκτυπώστε ένα φύλλο ευρετηρίου το οποίο περιλαμβάνει όλες τις φωτογραφίες που περιέχει η φωτογραφική σας μηχανή σε μικρογραφίες. Στη συνέχεια, επισημάνετε τις φωτογραφίες του φύλλου ευρετηρίου που θέλετε να εκτυπώσετε και οι επιλεγμένες φωτογραφίες θα εκτυπωθούν αυτόματα.

### Εκτύπωση φύλλου ευρετηρίου

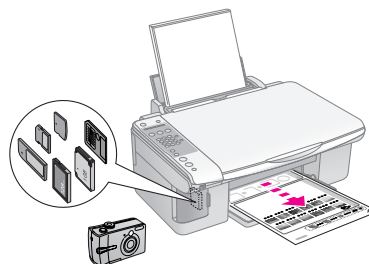

### Επιλογή φωτογραφιών από το φύλλο ευρετηρίου

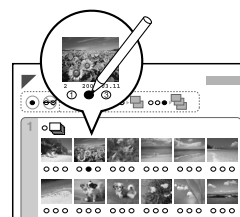

### Σάρωση του φύλλου ευρετηρίου

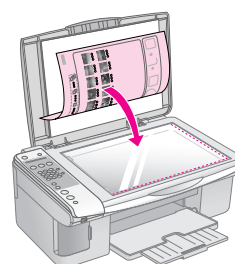

### Εκτύπωση των επιλεγμένων φωτογραφιών

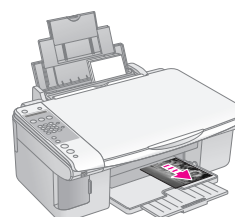



## 1. Εκτύπωση φύλλου ευρετηρίου

1. Τοποθετήστε αρκετά φύλλα απλού χαρτιού σε μέγεθος A4 (➔ Σελίδα 15).

Σε κάθε σελίδα εκτυπώνονται 30 εικόνες το μέγιστο. Συνεπώς, εάν η κάρτα μνήμης σας περιέχει περισσότερες από 30 φωτογραφίες, θα χρειαστείτε αρκετά φύλλα χαρτιού ώστε να εκτυπωθούν όλες οι σελίδες του ευρετηρίου.

2. Εισάγετε μια κάρτα μνήμης (➔ Σελίδα 20).
3. Πατήστε το κουμπί [**Memory Card**] (Κάρτα μνήμης) έως ότου στην οθόνη LCD εμφανιστεί η ένδειξη **1.Img:xx Prt Idx** (Εικ:xx Ευρετ. Εκτυπ.).

1.Img:xx Prt Idx

4. Βεβαιωθείτε ότι έχετε επιλέξει [**Plain Paper**] (Απλό χαρτί) και **A4**.
5. Πατήστε το κουμπί **OK**. Το φύλλο ευρετηρίου εκτυπώνεται.

Εάν χρειαστεί να ακυρώσετε την εκτύπωση, πατήστε το κουμπί **Stop** (Διακοπή) [ **Cancel/Back**] (Ακύρωση/Πίσω).

### Σημείωση:

- Βεβαιωθείτε ότι το τριγωνάκι στην άνω αριστερή γωνία του φύλλου ευρετηρίου έχει εκτυπωθεί κανονικά. Εάν το φύλλο ευρετηρίου δεν έχει εκτυπωθεί σωστά, τότε προϊόν δεν μπορεί να το σαρώσει.
- Εάν η κάρτα μνήμης σας περιέχει πολλές φωτογραφίες, ενδέχεται να χρειαστούν μερικά λεπτά.
- Όταν πρόκειται για πολλά φύλλα ευρετηρίου, οι σελίδες εκτυπώνονται από την τελευταία προς την πρώτη, με αποτέλεσμα να εκτυπώνονται πρώτα οι πιο πρόσφατες φωτογραφίες.

## 2. Επιλογή φωτογραφιών από το φύλλο ευρετηρίου

Στο φύλλο ευρετηρίου, χρησιμοποιήστε στυλό σκούρου χρώματος ή μολύβι για να συμπληρώσετε τα κυκλάκια και να επιλέξετε τις φωτογραφίες που θέλετε.

Σωστό:

Λάθος:

Επιλέξτε **All** (Όλες) για να εκτυπώσετε ένα αντίγραφο από κάθε φωτογραφία ή συμπληρώστε τον αριθμό κάτω από κάθε φωτογραφία για να επιλέξετε 1, 2 ή 3 αντίγραφα.

## 3. Σάρωση του φύλλου ευρετηρίου και εκτύπωση των επιλεγμένων φωτογραφιών

1. Τοποθετήστε το φύλλο ευρετηρίου με την όψη στραμμένη προς τα κάτω στη γυάλινη επιφάνεια εγγράφων, ξεκινώντας από την άνω αριστερή γωνία, ώστε το άνω άκρο του φύλλου να είναι ευθυγραμμισμένο με την αριστερή άκρη της γυάλινης επιφάνειας εγγράφων.

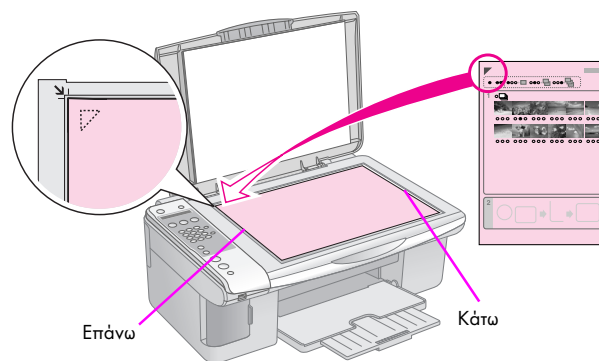

2. Κλείστε το κάλυμμα εγγράφων.
3. Τοποθετήστε τον τύπο χαρτιού που θέλετε να χρησιμοποιήσετε (➔ Σελίδα 15). Τοποθετήστε αρκετά φύλλα για τον αριθμό των φωτογραφιών που θέλετε να εκτυπώσετε.
4. Πατήστε το κουμπί [**Memory Card**] Κάρτα μνήμης) έως ότου στην οθόνη LCD εμφανιστεί η ένδειξη **2.Img:xx Scn Idx** (Εικ:xx Ευρετ. Σαρ.).

2.Img:xx Scn Idx

5. Επιλέξτε τον τύπο του χαρτιού που έχετε τοποθετήσει. Εάν επιλέξετε [**Plain Paper**] (Απλό χαρτί), οι φωτογραφίες εκτυπώνονται με λευκό περίγραμμα. Εάν επιλέξετε [**Photo Paper**] (Φωτογραφικό χαρτί), οι φωτογραφίες εκτυπώνονται χωρίς περίγραμμα καλύπτοντας ολόκληρη την επιφάνεια του χαρτιού.
6. Επιλέξτε το μέγεθος του χαρτιού που έχετε τοποθετήσει.
7. Πατήστε το κουμπί **Start D** (Έναρξη) [ **Start B&W**] (Έναρξη σε ασπρόμαυρο) για να δημιουργήσετε ένα ασπρόμαυρο αντίγραφο. Πατήστε το κουμπί **Start 0000** (Έναρξη) [ **Start Color**] (Έναρξη σε χρώμα) για να δημιουργήσετε ένα έγχρωμο αντίγραφο.

Εάν χρειαστεί να διακόψετε την εκτύπωση, πατήστε το κουμπί **Stop** (Διακοπή) [**Cancel/Back**] (Ακύρωση/Πίσω).

**Σημείωση:**

Εάν έχετε περισσότερα φύλλα ευρετηρίου, περιμένετε κάθε φορά έως ότου ολοκληρωθεί η εκτύπωση. Στη συνέχεια, επαναλάβετε τα πιο πάνω βήματα για να σαρώσετε και να εκτυπώσετε από κάθε πρόσθετο φύλλο.







## Εκτύπωση όλων των φωτογραφιών ή φωτογραφιών DPOF

Ακολουθήστε τις παρακάτω οδηγίες για να εκτυπώσετε ένα αντίγραφο από κάθε φωτογραφία που περιέχεται στην κάρτα μνήμης ή για να εκτυπώσετε μόνο τις φωτογραφίες που προεπιλέξατε με τη λειτουργία DPOF της φωτογραφικής σας μηχανής.

1. Τοποθετήστε τον τύπο χαρτιού που θέλετε να χρησιμοποιήσετε (➔ Σελίδα 15). Τοποθετήστε αρκετά φύλλα για τον αριθμό των φωτογραφιών που θέλετε να εκτυπώσετε.
2. Εισάγετε μια κάρτα μνήμης (➔ Σελίδα 20).
3. Πατήστε το κουμπί  [**Memory Card**] (Κάρτα μνήμης) έως ότου στην οθόνη LCD εμφανιστεί η ένδειξη **3.Img:xx All/DPOF** (Εικ.:xx Όλα/DPO).

3.Img:xx All/DPO

Εάν η κάρτα μνήμης που διαθέτετε περιέχει πληροφορίες DPOF, δεν μπορείτε να εκτυπώσετε όλες τις φωτογραφίες της κάρτας, ακόμα και αν έχετε επιλέξει **3.Img:xx All/DPOF**. Για να εκτυπώσετε όλες τις φωτογραφίες που περιέχονται στην κάρτα μνήμης, ακυρώστε τις πληροφορίες DPOF από την ψηφιακή φωτογραφική μηχανή σας.

4. Επιλέξτε τον τύπο του χαρτιού που έχετε τοποθετήσει.  
Εάν επιλέξετε  [**Plain Paper**], (Απλό χαρτί), οι φωτογραφίες εκτυπώνονται με λευκό περίγραμμα. Εάν επιλέξετε  [**Photo Paper**] (Φωτογραφικό χαρτί), οι φωτογραφίες εκτυπώνονται χωρίς περίγραμμα καλύπτοντας ολόκληρη την επιφάνεια του χαρτιού.
5. Επιλέξτε το μέγεθος του χαρτιού που έχετε τοποθετήσει.
6. Πατήστε το κουμπί  **Start D** (Έναρξη) [ **Start B&W**] (Έναρξη σε ασπρόμαυρο) για να δημιουργήσετε ένα ασπρόμαυρο αντίγραφο. Πατήστε το κουμπί  **Start 0000** (Έναρξη) [ **Start Color**] (Έναρξη σε χρώμα) για να δημιουργήσετε ένα έγχρωμο αντίγραφο.

Εάν χρειαστεί να ακυρώσετε την εκτύπωση, πατήστε το κουμπί **Stop** (Διακοπή) [**Cancel/Back**] (Ακύρωση/Πίσω).

# Εκτύπωση από ψηφιακή φωτογραφική μηχανή



Μπορείτε να εκτυπώνετε τις φωτογραφίες σας συνδέοντας την ψηφιακή φωτογραφική μηχανή σας απευθείας στο προϊόν.

## Απαιτήσεις ψηφιακής φωτογραφικής μηχανής

Βεβαιωθείτε ότι η φωτογραφική μηχανή και οι φωτογραφίες σας πληρούν τις απαιτήσεις που ακολουθούν.

Συμβατότητα για άμεση εκτύπωσης	PictBridge
Μορφή αρχείων	JPEG
Μέγεθος εικόνας	80 × 80 pixels έως 9200 × 9200 pixels

## Σύνδεση και εκτύπωση

1. Βεβαιωθείτε ότι το προϊόν δεν εκτυπώνει από ηλεκτρονικό υπολογιστή.
2. Τοποθετήστε τον τύπο χαρτιού που θέλετε να χρησιμοποιήσετε (➔ Σελίδα 15). Τοποθετήστε αρκετά φύλλα για τον αριθμό των φωτογραφιών που θέλετε να εκτυπώσετε.
3. Επιλέξτε τον τύπο του χαρτιού που έχετε τοποθετήσει.  
Εάν επιλέξετε  [Plain Paper], οι φωτογραφίες εκτυπώνονται με λευκό περίγραμμα. Εάν επιλέξετε  [Photo Paper] (Φωτογραφικό χαρτί), οι φωτογραφίες εκτυπώνονται χωρίς περίγραμμα καλύπτοντας ολόκληρη την επιφάνεια του χαρτιού.
4. Επιλέξτε το μέγεθος του χαρτιού που έχετε τοποθετήσει.
5. Συνδέστε το καλώδιο USB που περιέχεται στην αρχική συσκευασία στη θύρα εξωτερικής διασύνδεσης USB του προϊόντος.

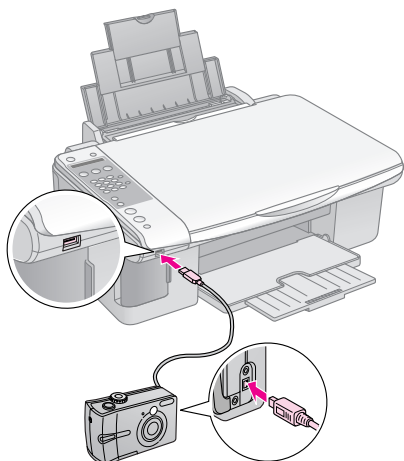

6. Βεβαιωθείτε ότι η φωτογραφική σας μηχανή είναι ενεργοποιημένη. Στην οθόνη LCD εμφανίζεται η ένδειξη **PictBridge**.

PictBridge

7. Χρησιμοποιήστε τη φωτογραφική σας μηχανή για να επιλέξετε τις φωτογραφίες που θέλετε να εκτυπώσετε, κάντε τις απαραίτητες ρυθμίσεις και εκτυπώστε τις φωτογραφίες σας. Για λεπτομέρειες, ανατρέξτε στο εγχειρίδιο της φωτογραφικής σας μηχανής.

### Σημείωση:

- Η Epson δεν μπορεί να εγγυηθεί τη συμβατότητα οποιασδήποτε φωτογραφικής μηχανής.
- Ανάλογα με τις ρυθμίσεις του προϊόντος και της ψηφιακής φωτογραφικής μηχανής, ενδέχεται να μην υποστηρίζονται ορισμένοι τύποι, μεγέθη και διατάξεις χαρτιού.
- Ορισμένες από τις ρυθμίσεις στην ψηφιακή φωτογραφική μηχανή σας ενδέχεται να μην επηρεάζουν την εκτύπωση.

# Συντήρηση

Μπορείτε να διατηρήσετε την απόδοση του προϊόντος στη βέλτιστη δυνατή κατάσταση εάν εκτελείτε τις διαδικασίες που περιγράφονται σε αυτό το κεφάλαιο. Επίσης, στην ενότητα αυτή περιλαμβάνονται οδηγίες σχετικά με την αντικατάσταση των δοχείων μελανιού και τη μεταφορά του προϊόντος.

## Αντικατάσταση δοχείων μελανιού

Όταν η στάθμη ενός δοχείου μελανιού είναι χαμηλή, στην οθόνη LCD εμφανίζεται το δοχείο μελανιού με τη χαμηλή στάθμη.

C:Ink low M:50%

Όταν ένα δοχείο μελανιού αδειάζει, στην οθόνη LCD εμφανίζεται το ακόλουθο μήνυμα:

Replace Cyan ink

### Συμβουλή:

Εάν ένα δοχείο μελανιού είναι πάνω από έξι μηνών, η ποιότητα της εκτύπωσης μπορεί να είναι υποβαθμισμένη. Εάν χρειαστεί, δοκιμάστε να καθαρίσετε τη κεφαλή της εκτύπωσης (➔ "Έλεγχος της κεφαλής εκτύπωσης" στη σελίδα 29). Εάν και σε αυτή την περίπτωση οι εκτυπώσεις δεν είναι άριστης ποιότητας, ενδέχεται να χρειάζεται να αντικαταστήσετε το δοχείο μελανιού.

## Έλεγχος της κατάστασης του δοχείου μελανιού

Ακολουθήστε την παρακάτω διαδικασία για να ελέγξετε την κατάσταση του δοχείου μελανιού.

1. Βεβαιωθείτε ότι το προϊόν είναι ενεργοποιημένο. Στη συνέχεια, πατήστε το κουμπί **Stop** (Διακοπή) [**Cancel/Back**] (Ακύρωση/Πίσω) έως ότου εμφανιστεί οθόνη:

18:30 Y

2. Πατήστε το κουμπί **Setup** [**Setup**] (Ρύθμιση).
3. Πατήστε το κουμπί **▲** ή **▼**, ή πατήστε το πλήκτρο **2** στο αριθμητικό πληκτρολόγιο, για να επιλέξετε **2. Ink Levels**. (2.Στάθμη μελανιού)

2. Ink Levels

4. Πατήστε το κουμπί **OK**.

Η οθόνη LCD εμφανίζει την κατάσταση κάθε δοχείου μελανιού.

C:70% M:80% Y:80

5. Αφού ελέγξετε την κατάσταση του δοχείου μελανιού, πατήστε το κουμπί **OK**.
6. Πατήστε το κουμπί **Stop** (Διακοπή) [**Cancel/Back**] (Ακύρωση/Πίσω) έως ότου επιστρέψετε στην αρχική οθόνη.

Όταν η στάθμη του μελανιού αρχίζει να είναι χαμηλή, βεβαιωθείτε ότι έχετε διαθέσιμα δοχεία για αντικατάσταση. Δεν μπορείτε να εκτυπώσετε εάν ένα δοχείο μελανιού έχει αδειάσει.

### Σημείωση:

Η Epson δεν εγγυάται την ποιότητα ή την αξιοπιστία μη γνήσιων μελανιών. Εάν τοποθετήσετε μη γνήσιο δοχείο μελανιού, η κατάσταση του μελανιού δεν εμφανίζεται.

## Αγορά δοχείων μελανιού

Χρησιμοποιείτε τα δοχεία μελανιού Epson εντός έξι μηνών από την τοποθέτησή τους και πριν από την ημερομηνία λήξης.

Χρώμα	Αριθμός ανταλλακτικού	
	Σειρά DX7000F	Σειρά CX6900F
Black (Μαύρο)	T0711	T0731
Cyan (Κυανό)	T0712	T0732
Magenta (Ματζέντα)	T0713	T0733
Yellow (Κίτρινο)	T0714	T0734

### Προσοχή:

Η Epson συνιστά τη χρήση γνήσιων δοχείων μελανιού Epson. Η χρήση μη γνήσιων μελανιών μπορεί να προκαλέσει βλάβες οι οποίες δεν καλύπτονται από τις εγγυήσεις της Epson, ενώ, υπό ορισμένες συνθήκες, δεν αποκλείεται να προκαλέσει την ακανόνιστη συμπεριφορά του εκτυπωτή. Η Epson δεν εγγυάται την ποιότητα ή την αξιοπιστία μη γνήσιων μελανιών. Όταν χρησιμοποιείται μη γνήσιο μελάνι, δεν εμφανίζονται στην οθόνη πληροφορίες σχετικά με την κατάσταση του δοχείου μελανιού.

## Προφυλάξεις σχετικά με το δοχείο μελανιού

### Προειδοποίηση:

Εάν πέσει μελάνι στα χέρια σας, ξεπλύνετε τα προσεκτικά με σαπούνι και νερό. Εάν μπει μελάνι στα μάτια σας, ξεπλύνετε τα αμέσως με νερό. Εάν εξακολουθείτε να μην αισθάνεστε καλά ή έχετε προβλήματα όρασης, επισκεφθείτε αμέσως ιατρό.

- Για να αποφύγετε την πρόκληση ζημιάς στο προϊόν, ποτέ μην μετακινείτε την κεφαλή εκτύπωσης με το χέρι.
- Όταν ένα δοχείο μελανιού αδειάζει, δεν μπορείτε να συνεχίσετε την αντιγραφή ή την εκτύπωση ακόμη και εάν τα υπόλοιπα δοχεία είναι γεμάτα.
- Αφήστε το κενό δοχείο μελανιού τοποθετημένο έως ότου αγοράσετε ένα άλλο για να το αντικαταστήσετε. Διαφορετικά, το μελάνι που απομένει στα ακροφύδια της κεφαλής εκτύπωσης μπορεί να στεγνώσει.
- Ένα chip IC σε κάθε δοχείο μελανιού παρακολουθεί την ποσότητα μελανιού που χρησιμοποιείται από το δοχείο. Τα δοχεία μπορούν να χρησιμοποιηθούν ακόμη και εάν αφαιρεθούν και επανατοποθετηθούν. Ωστόσο, κάθε φορά που τοποθετείτε κάποιο δοχείο, καταναλώνεται κάποια ποσότητα μελανιού καθώς ο εκτυπωτής ελέγχει αυτόματα την αξιοπιστία του δοχείου.

- Για τη μέγιστη απόδοση του μελανιού, αφαιρέστε ένα δοχείο μελανιού μόνο όταν είστε έτοιμοι να το αντικαταστήσετε. Τα δοχεία με χαμηλή στάθμη μελανιού δεν μπορούν να χρησιμοποιηθούν εάν επανατοποθετηθούν.
- Τα δοχεία με χαμηλή στάθμη μελανιού δεν μπορούν να χρησιμοποιηθούν εάν επανατοποθετηθούν.

## Αφαίρεση και τοποθέτηση δοχείων μελανιού

Βεβαιωθείτε ότι διαθέτετε ένα καινούριο δοχείο μελανιού πριν ξεκινήσετε. Από τη στιγμή που θα ξεκινήσετε την αντικατάσταση του δοχείου μελανιού, πρέπει να εκτελέσετε όλα τα απαιτούμενα βήματα.

### Σημείωση:

Ανοίγετε τη συσκευασία του δοχείου μελανιού μόνο όταν είστε έτοιμοι να τοποθετήσετε το δοχείο στον εκτυπωτή. Το δοχείο είναι αεροστεγώς συσκευασμένο για να διατηρείται η αξιοπιστία του.

1. Κάντε ένα από τα ακόλουθα:

- **Εάν ένα δοχείο μελανιού έχει αδειάσει:**

Κοιτάξτε στην οθόνη LCD για να βρείτε το δοχείο που πρέπει να αντικατασταθεί και, στη συνέχεια, πατήστε το κουμπί **OK**.

Replace Cyan ink

- **Εάν ένα δοχείο μελανιού δεν έχει αδειάσει:**

Ελέγξτε την κατάσταση του δοχείου μελανιού (➔ “Έλεγχος της κατάστασης του δοχείου μελανιού” στη σελίδα 26). Πατήστε το κουμπί **⏏ [⏏ Setup]** (Ρύθμιση). Πατήστε το κουμπί **▲** ή **▼**, ή πατήστε το πλήκτρο **5** στο αριθμητικό πληκτρολόγιο, για να επιλέξετε **5.Replace Cartridge** (5.Αντικατάσταση δοχείου). Στη συνέχεια, πατήστε το κουμπί **OK**.

5.Replace Cartri

2. Πατήστε το κουμπί **OK** και, στη συνέχεια, ανασηκώστε τη μονάδα σάρωσης.

Open the scanner

### Προσοχή:

Μην ανασηκώνετε τη μονάδα σάρωσης όταν το κάλυμμα εγγράφων είναι ανοιχτό.

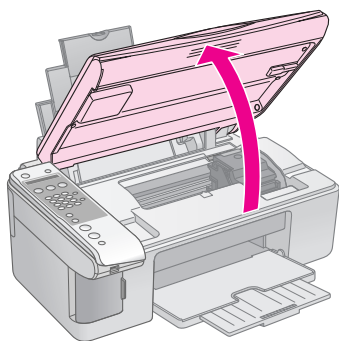

3. Ανοίξτε το κάλυμμα του δοχείου.

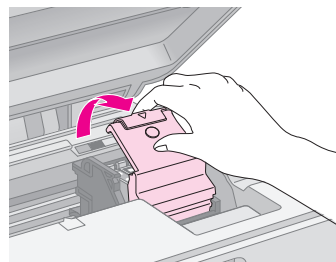

### Προσοχή:

- ❑ Ποτέ μην επιχειρείτε να ανοίξετε το κάλυμμα του δοχείου μελανιού όταν η κεφαλή εκτύπωσης κινείται. Περιμένετε έως ότου τα δοχεία μελανιού μετακινηθούν στη θέση αντικατάστασης.
- ❑ Προσέξτε να μην αγγίξετε τα μέρη που επισημαίνονται παρακάτω.

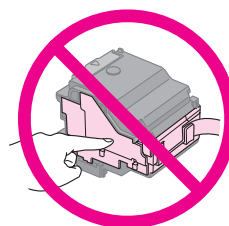

4. Αφαιρέστε το δοχείο μελανιού που θέλετε να αντικαταστήσετε. Τραβήξτε την καρτέλα στο πίσω μέρος του δοχείου και σηκώστε το ίσια προς τα έξω. Απορρίψτε το με προσοχή.

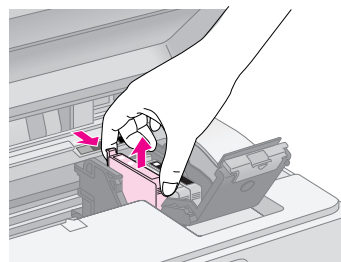

### Προσοχή:

Μην ξαναγεμίζετε το δοχείο μελανιού. Άλλα προϊόντα που δεν κατασκευάζονται από την Epson μπορεί να προκαλέσουν ζημιά ή οποία δεν καλύπτεται από τις εγγυήσεις της Epson. Επίσης, υπό ορισμένες συνθήκες, μπορεί να προκαλέσουν την ακανόνιστη συμπεριφορά του εκτυπωτή.

5. Προτού ανοίξετε τη συσκευασία του καινούριου δοχείου μελανιού, ανακινήστε τέσσερις ή πέντε φορές. Στη συνέχεια, αφαιρέστε το δοχείο από τη συσκευασία.

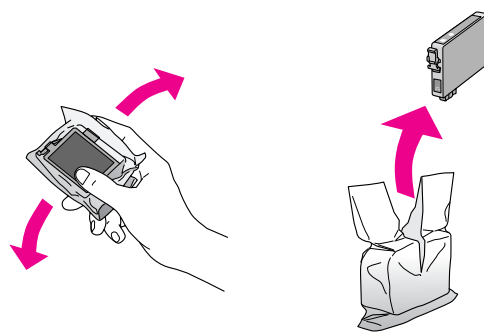

### **Προσοχή:**

Μην αγγίζετε το πράσινο chip που βρίσκεται στο πλάι του δοχείου. Υπάρχει κίνδυνος να προκληθεί βλάβη στο δοχείο μελανιού.

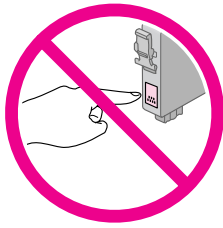

6. Αφαιρέστε την κίτρινη ταινία από το κάτω μέρος του δοχείου μελανιού.

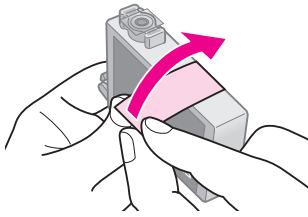

### **Προσοχή:**

- ❑ Πρέπει να αφαιρέσετε την κίτρινη ταινία προτού τοποθετήσετε το δοχείο. Διαφορετικά, υπάρχει κίνδυνος να υποβαθμιστεί η ποιότητα εκτύπωσης και να μην μπορείτε να εκτυπώσετε.
- ❑ Εάν έχετε τοποθετήσει ένα δοχείο μελανιού χωρίς να αφαιρέσετε την κίτρινη ταινία, βγάλτε το δοχείο από το προϊόν, αφαιρέστε την κίτρινη ταινία και επανατοποθετήστε το.
- ❑ Μην αφαιρείτε το διάφανο προστατευτικό από το κάτω μέρος του δοχείου, διότι υπάρχει κίνδυνος να το αχρηστεύσετε.

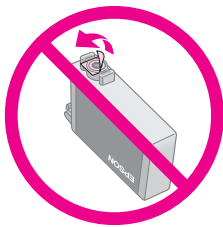

- ❑ Μην αφαιρείτε και μη σκίζετε την ετικέτα του δοχείου, διότι θα προκληθεί διαρροή.

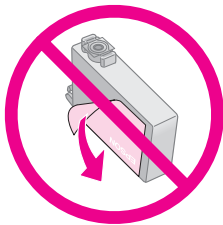

7. Τοποθετήστε το δοχείο μελανιού στην υποδοχή δοχείου με τη βάση προς τα κάτω. Στη συνέχεια, σπρώξτε το δοχείο μελανιού προς τα κάτω έως ότου ασφαλίσει στη θέση του.

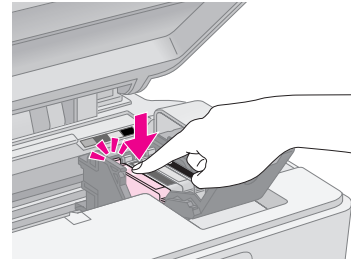

8. Αντικαταστήστε τα υπόλοιπα δοχεία μελανιού που χρήζουν αντικατάστασης.
9. Κλείστε το κάλυμμα του δοχείου μελανιού και πιέστε το μέχρι να ασφαλίσει στη θέση του.

### **Προσοχή:**

Εάν δυσκολεύεστε να κλείσετε το κάλυμμα, βεβαιωθείτε ότι όλα τα δοχεία μελανιού είναι καλά τοποθετημένα στη θέση τους. Πιέστε προς τα κάτω κάθε δοχείο μελανιού έως ότου το ακούσετε να ασφαλίζει στη θέση του. Μην επιχειρήσετε να ασκήσετε πίεση στο κάλυμμα για να το κλείσετε.

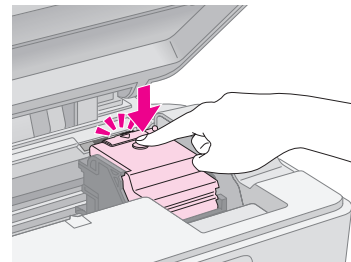

10. Κλείστε τη μονάδα σάρωσης.

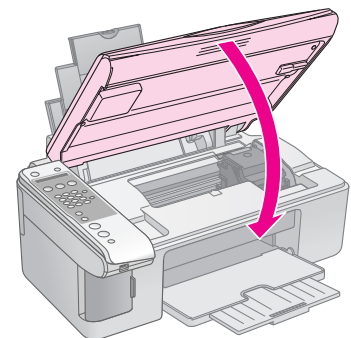

11. Πατήστε το κουμπί **OK**.

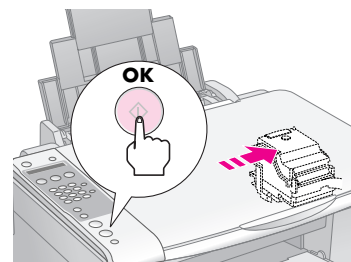

Όταν το προϊόν αρχίσει να γεμίζει μελάνι, στην οθόνη LCD εμφανίζεται το μήνυμα:

Charsins...

Η όλη διαδικασία διαρκεί ένα λεπτό περίπου. Όταν ολοκληρωθεί η διαδικασία φόρτωσης του μελανιού, το προϊόν επιστρέφει αυτόματα στην προηγούμενη οθόνη.

#### **Προσοχή:**

Μην απενεργοποιείτε το προϊόν ενόσω γεμίζει με μελάνι, διότι καταναλώνεται άσκοπα μελάνι.

#### **Σημείωση:**

Εάν, κατά τη διάρκεια δημιουργίας αντιγράφου, χρειάστηκε να αντικαταστήσετε το δοχείο μελανιού, τα έγγραφα ή οι φωτογραφίες στην επιφάνεια εγγράφων ενδέχεται να έχουν μετακινηθεί ελαφρώς με το άνοιγμα και το κλείσιμο της μονάδας σάρωσης. Για να εξασφαλίσετε την ποιότητα των αντιγράφων, αφού ολοκληρωθεί η διαδικασία φόρτωσης του μελανιού, ακυρώστε την εργασία δημιουργίας αντιγράφου και ξεκινήστε ξανά από την τοποθέτηση των πρωτοτύπων.

## Έλεγχος και καθαρισμός της κεφαλής εκτύπωσης

Εάν οι εκτυπώσεις είναι υπερβολικά φωτεινές ή ξεθωριασμένες ή εάν παρατηρήσετε φωτεινές ή σκοτεινές γραμμές σε αυτές, ίσως χρειάζεται να καθαρίσετε την κεφαλή εκτύπωσης. Με τον τρόπο αυτό, καθαρίζονται τα ακροφύσια της κεφαλής εκτύπωσης, τα οποία ενδέχεται να φράξουν εάν δεν χρησιμοποιείτε το προϊόν για παρατεταμένο χρονικό διάστημα.

#### **Συμβουλή:**

Συνιστάται να ενεργοποιείτε το προϊόν τουλάχιστον μία φορά το μήνα ούτως ώστε να διατηρείται η καλή ποιότητα εκτύπωσης.

### Έλεγχος της κεφαλής εκτύπωσης

Μπορείτε να εκτυπώσετε ένα μοτίβο ελέγχου ακροφυσίων, για να διαπιστώσετε εάν υπάρχουν φραγμένα ακροφύσια της κεφαλής εκτύπωσης ή να ελέγξετε τα αποτελέσματα μετά τον καθαρισμό της κεφαλής εκτύπωσης.

1. Τοποθετήστε απλό χαρτί μεγέθους A4 στον τροφοδότη φύλλων (➔ Σελίδα 15).
2. Πατήστε το κουμπί **⏏ [⏏ Setup]** (Ρύθμιση).
3. Πατήστε το κουμπί **▲** ή **▼**, ή πατήστε το πλήκτρο **3** στο αριθμητικό πληκτρολόγιο, για να επιλέξετε **3.Nozzle Check** (3.Έλεγχος ακροφυσίων).

3.Nozzle Check

4. Πατήστε το κουμπί **⏏ OK** για να εκτυπώσετε ένα μοτίβο ελέγχου των ακροφυσίων.
5. Εξετάστε το μοτίβο ελέγχου ακροφυσίων που εκτυπώσατε. Κάθε γραμμή πρέπει να είναι συμπαγής, χωρίς κενά, όπως φαίνεται στην εικόνα.



- Εάν ο εκτυπωτής σας φαίνεται να βρίσκεται σε καλή κατάσταση, τότε η κεφαλή εκτύπωσης δεν χρειάζεται να καθαριστεί ακόμη. Πατήστε το κουμπί **⏏ Stop** (Διακοπή) [**⏏ Cancel/Back**] (Ακύρωση/Πίσω) έως ότου επιστρέψετε στην αρχική οθόνη.
- Εάν παρατηρήσετε κενά, όπως φαίνεται παρακάτω, καθαρίστε την κεφαλή εκτύπωσης όπως περιγράφεται στην επόμενη ενότητα.



## Καθαρισμός της κεφαλής εκτύπωσης

Ακολουθήστε τα βήματα αυτά για να καθαρίσετε την κεφαλή εκτύπωσης έτσι ώστε να μεταφέρει το μελάνι χωρίς πρόβλημα. Προτού καθαρίσετε την κεφαλή εκτύπωσης, πραγματοποιήστε έλεγχο των ακροφυσίων για να δείτε εάν η κεφαλή εκτύπωσης χρειάζεται καθαρισμό (➔ “Έλεγχος της κεφαλής εκτύπωσης” στη σελίδα 29).

#### **Σημείωση:**

- ❑ Η διαδικασία καθαρισμού της κεφαλής εκτύπωσης καταναλώνει μελάνι, γι’ αυτό θα πρέπει να την εκτελείτε μόνο όταν η ποιότητα της εκτύπωσης δεν είναι ικανοποιητική.
- ❑ Εάν εμφανιστεί ένα μήνυμα στην οθόνη LCD το οποίο σας ενημερώνει ότι ένα δοχείο μελανιού είναι κενό ή η στάθμη μελανιού είναι χαμηλή, δεν μπορείτε να καθαρίσετε την κεφαλή εκτύπωσης. Πρέπει πρώτα να αντικαταστήσετε το συγκεκριμένο δοχείο μελανιού (➔ “Αντικατάσταση δοχείων μελανιού” στη σελίδα 26).

1. Βεβαιωθείτε ότι το προϊόν έχει τεθεί σε λειτουργία αλλά δεν εκτυπώνει.
2. Πατήστε το κουμπί **⏏ [⏏ Setup]** (Ρύθμιση).
3. Πατήστε το κουμπί **▲** ή **▼**, ή πατήστε το πλήκτρο **4** στο αριθμητικό πληκτρολόγιο, για να επιλέξετε **4.Head Cleaning** (4.Καθαρισμός κεφαλής).

4.Head Cleaning

4. Πατήστε το κουμπί **⏏ OK** για να ξεκινήσει ο καθαρισμός.

#### **Προσοχή:**

Ποτέ μην απενεργοποιείτε το προϊόν ενόσω η διαδικασία καθαρισμού βρίσκεται σε εξέλιξη. Μπορεί να προκαλέσετε βλάβη.

5. Όταν ο καθαρισμός ολοκληρωθεί, εκτυπώστε ένα μοτίβο ελέγχου των ακροφυσίων και δείτε τα αποτελέσματα (➔ “Έλεγχος της κεφαλής εκτύπωσης” στη σελίδα 29).

Εάν εξακολουθούν να υπάρχουν κενά ή τα μοτίβα ελέγχου είναι ξεθωριασμένα, εκτελέστε έναν επιπλέον κύκλο καθαρισμού και ελέγξτε εκ νέου τα ακροφύσια.

#### **Σημείωση:**

Εάν μετά από τέσσερις περίπου καθαρισμούς δεν διαπιστώσετε βελτίωση, απενεργοποιήστε το προϊόν και περιμένετε για τουλάχιστον 6 ώρες. Με αυτόν τον τρόπο το μελάνι που έχει στεγνώσει θα μαλακώσει. Κατόπιν, προσπαθήστε να καθαρίσετε ξανά την κεφαλή εκτύπωσης. Εάν η ποιότητα εξακολουθεί να μην βελτιώνεται, τότε ίσως κάποιο από τα δοχεία μελανιού να είναι παλιό ή φθαρμένο και να χρειάζεται να αντικατασταθεί (➔ “Αντικατάσταση δοχείων μελανιού” στη σελίδα 26).

## Ευθυγράμμιση της κεφαλής εκτύπωσης

Εάν παρατηρήσετε ότι οι κατακόρυφες γραμμές δεν είναι σωστά ευθυγραμμισμένες στην εκτύπωση για τον έλεγχο των ακροφυσίων, ενδέχεται να μπορέσετε να αντιμετωπίσετε το πρόβλημα ευθυγραμμίζοντας την κεφαλή εκτύπωσης.

Μπορείτε να ευθυγραμμίσετε την κεφαλή εκτύπωσης πατώντας τα κουμπιά ή εκτελώντας το βοηθητικό πρόγραμμα Print Head Alignment (Ευθυγράμμιση κεφαλής εκτύπωσης) από τον υπολογιστή σας. Για ευθυγράμμιση με μεγαλύτερη ακρίβεια, ενδείκνυται το βοηθητικό πρόγραμμα.

1. Τοποθετήστε απλό χαρτί μεγέθους A4 (➔ Σελίδα 15).
2. Πατήστε το κουμπί **Ⓢ [iY Setup]** (Ρύθμιση).
3. Πατήστε το κουμπί **▲** ή **▼**, ή πατήστε το πλήκτρο **6** στο αριθμητικό πληκτρολόγιο, για να επιλέξετε **6.Head Alignment** (6.Ευθυγράμμιση κεφαλής).

6.Head Alignment

4. Πατήστε το κουμπί **Ⓞ OK** για να εκτυπώσετε το φύλλο ελέγχου ευθυγράμμισης.

### Σημείωση:

Μην πατάτε το κουμπί **Ⓞ Stop** (Διακοπή) [**Ⓞ Cancel/Back**] (Ακύρωση/Πίσω) κατά τη διάρκεια εκτύπωσης ενός μοτίβου ελέγχου ευθυγράμμισης.

5. Εξετάστε το μοτίβο #1 και βρείτε το κομμάτι που έχει εκτυπωθεί καλύτερα, χωρίς αισθητές ραβδώσεις ή γραμμές.
6. Πατήστε το πλήκτρο του αριθμητικού πληκτρολογίου που αντιστοιχεί στο συγκεκριμένο κομμάτι.

#1 4

7. Πατήστε το κουμπί **Ⓞ OK**.
8. Επαναλάβετε τα βήματα 5 έως 7 για κάθε μοτίβο ελέγχου της ευθυγράμμισης χωριστά.
9. Πατήστε το κουμπί **Ⓞ Stop** (Διακοπή) [**Ⓞ Cancel/Back**] (Ακύρωση/Πίσω) έως ότου επιστρέψετε στην αρχική οθόνη.

## Καθαρισμός του προϊόντος

Για να διατηρήσετε το προϊόν στη βέλτιστη δυνατή λειτουργική κατάσταση, καθαρίζετε το ανά διαστήματα ακολουθώντας την παρακάτω διαδικασία.

1. Αποσυνδέστε το καλώδιο τροφοδοσίας από την πρίζα.
2. Απομακρύνετε όλα τα χαρτιά από τον τροφοδότη φύλλων.
3. Χρησιμοποιήστε μαλακή βούρτσα για να καθαρίσετε προσεκτικά τυχόν σκόνη και ακαθαρσίες από τον τροφοδότη φύλλων.

4. Εάν η γυάλινη επιφάνεια εγγράφων λερωθεί, καθαρίστε την με μαλακό, στεγνό και καθαρό πανί. Εάν η γυάλινη επιφάνεια εγγράφων λερωθεί από λιπαρή ουσία ή άλλο υλικό που αφαιρείται δύσκολα, καθαρίστε την με μικρή ποσότητα καθαριστικού για τζάμια και με μαλακό πανί. Σκουπίστε τα εναπομείναντα υγρά.
5. Εάν το εσωτερικό του προϊόντος λερωθεί με μελάνι, χρησιμοποιήστε μαλακό, στεγνό και καθαρό πανί για να απομακρύνετε το μελάνι από την περιοχή που υποδεικνύεται στην εικόνα.

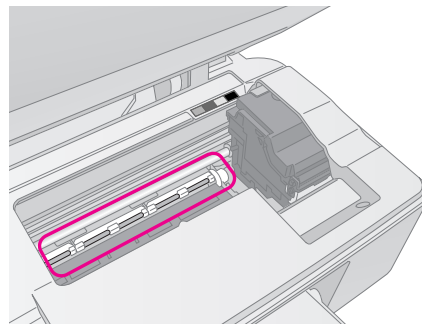

### Προειδοποίηση:

Προσέξτε να μην αγγίξετε τους μηχανισμούς και τους κυλίνδρους στο εσωτερικό του προϊόντος.

### Προσοχή:

- Μην ασκείτε πίεση στη γυάλινη επιφάνεια εγγράφων.
- Προσέξτε να μην γρατσουνίσετε ή χαράξετε τη γυάλινη επιφάνεια εγγράφων, και μην χρησιμοποιείτε σκληρή ή λειαντική βούρτσα για τον καθαρισμό της. Εάν η γυάλινη επιφάνεια εγγράφων φθαρεί, υπάρχει κίνδυνος να υποβαθμιστεί η ποιότητα των αντιγράφων.
- Μην εφαρμόζετε λιπαρές ουσίες στα μεταλλικά μέρη κάτω από το μηχανισμό μεταφοράς της κεφαλής εκτύπωσης.
- Ποτέ μη χρησιμοποιείτε οινόπνευμα ή διαλυτικές ουσίες για να καθαρίσετε το προϊόν. Αυτές οι χημικές ουσίες μπορεί να προκαλέσουν βλάβη τόσο στα εξαρτήματα όσο και στο περιβλήμα.
- Φροντίστε να μην υπάρχει νερό κοντά στους μηχανισμούς εκτύπωσης και δημιουργίας αντιγράφων ούτε κοντά στα ηλεκτρονικά εξαρτήματα.
- Μην ψεκάζετε το εσωτερικό του προϊόντος με λιπαντικές ουσίες. Η χρήση ακατάλληλων ελαίων μπορεί να προκαλέσει βλάβη στο μηχανισμό. Εάν χρειάζεται λιπαντικό, επικοινωνήστε με τον αντιπρόσωπο ή με άτομο εξουσιοδοτημένου συνεργείου.

## Μεταφορά του προϊόντος

Εάν χρειάζεται να μεταφέρετε το προϊόν, θα πρέπει να το προετοιμάσετε για μεταφορά στην αρχική συσκευασία ή σε κουτί παρόμοιου μεγέθους.

### Προσοχή:

- Κατά τη φύλαξη ή τη μεταφορά του προϊόντος, φροντίστε να μην το γέρνετε, να μην το τοποθετείτε κατακόρυφα και να μην το γυρίζετε ανάποδα. Διαφορετικά υπάρχει πιθανότητα διαρροής μελανιού από τα δοχεία.
  - Αφήστε τα δοχεία μελανιού τοποθετημένα. Εάν τα αφαιρέσετε για τη μεταφορά, μπορεί να προκληθεί ζημιά στο προϊόν.
1. Αφαιρέστε το χαρτί από τον τροφοδότη φύλλων και βεβαιωθείτε ότι το προϊόν είναι εκτός λειτουργίας.
  2. Ανοίξτε τη μονάδα σάρωσης και βεβαιωθείτε ότι η κεφαλή εκτύπωσης βρίσκεται στην αρχική θέση στα δεξιά.



3. Ασφαλίστε την υποδοχή δοχείων μελανιού στο περίβλημα με κολλητική ταινία, όπως υποδεικνύεται στο σχήμα.

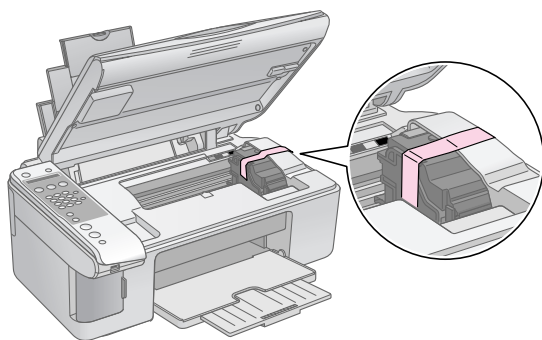

4. Κλείστε τη μονάδα σάρωσης.
5. Αποσυνδέστε το καλώδιο τροφοδοσίας από την πρίζα και, στη συνέχεια, αποσυνδέστε το καλώδιο USB από τον υπολογιστή σας.
6. Κλείστε το στήριγμα χαρτιού, το προστατευτικό του τροφοδότη και το συρτάρι εξόδου.

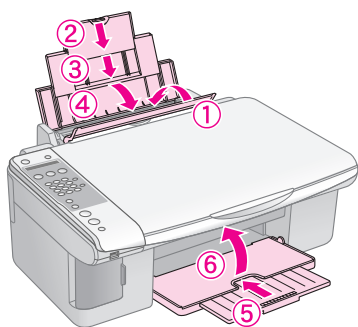

7. Συσκευάστε ξανά το προϊόν χρησιμοποιώντας τα προστατευτικά υλικά που παρέχονται στην αρχική του συσκευασία.

Καθώς μεταφέρετε το προϊόν, θα πρέπει να φροντίσετε να βρίσκεται πάντα σε επίπεδη θέση. Μετά τη μετακίνηση, αφαιρέστε την ταινία με την οποία ασφαλίσατε την κεφαλή εκτύπωσης. Εάν παρατηρήσετε υποβαθμισμένη ποιότητα εκτύπωσης, εκτελέστε έναν κύκλο καθαρισμού (➔ “Έλεγχος και καθαρισμός της κεφαλής εκτύπωσης” στη σελίδα 29) ή ευθυγραμμίστε την κεφαλή εκτύπωσης (➔ “Ευθυγράμμιση της κεφαλής εκτύπωσης” στη σελίδα 30).

# Επίλυση προβλημάτων

Εάν αντιμετωπίσετε κάποιο πρόβλημα με το προϊόν, ελέγξτε τα μηνύματα που εμφανίζονται στην οθόνη LCD για να διαγνώσετε το πιθανό αίτιο του προβλήματος.

Μπορείτε επίσης να ελέγξετε “Προβλήματα και λύσεις” στη σελίδα 33 για προτάσεις επίλυσης προβλημάτων σχετικά με τη χρήση του προϊόντος με υπολογιστή. Ανατρέξτε στις *Οδηγίες χρήσης* που περιλαμβάνονται στο CD-ROM του λογισμικού για βοήθεια σχετικά με τη χρήση του προϊόντος με ηλεκτρονικό υπολογιστή.

## Μηνύματα σφάλματος

Μπορείτε να διαγνώσετε και να επιλύσετε τα περισσότερα προβλήματα ελέγχοντας τα μηνύματα στην οθόνη LCD. Εάν δεν μπορείτε να επιλύσετε τα προβλήματα ελέγχοντας τα μηνύματα, χρησιμοποιήστε τον ακόλουθο πίνακα και δοκιμάστε την προτεινόμενη λύση

Μήνυμα οθόνης	Αίτιο και λύση
Not enough ink to perform head cleaning. Replace with new ink cartridges. (Δεν υπάρχει αρκετό μελάνι για την εκτέλεση καθαρισμού κεφαλής. Αντικαταστήστε με καινούρια δοχεία μελανιού.)	Δεν υπάρχει αρκετό μελάνι για την εκτέλεση καθαρισμού κεφαλής. Αντικαταστήστε με καινούρια δοχεία μελανιού (➔ “Αφαίρεση και τοποθέτηση δοχείων μελανιού” στη σελίδα 27).
No memory card (Δεν υπάρχει κάρτα μνήμης)	Βεβαιωθείτε ότι η κάρτα μνήμης υποστηρίζεται από το προϊόν και ότι έχει εισαχθεί σωστά. Στην περίπτωση αυτή, ελέγξτε εάν υπάρχει κάποιο πρόβλημα με την κάρτα και προσπαθήστε ξανά (➔ “Εισαγωγή κάρτας μνήμης” στη σελίδα 20).
No photos on memory card (Δεν υπάρχουν φωτογραφίες στην κάρτα μνήμης)	Η κάρτα μνήμης που έχετε εισαγάγει δεν περιέχει έγκυρες εικόνες. Αφαιρέστε την κάρτα μνήμης. Ελέγξτε τους συμβατούς τύπους καρτών και εικόνων (➔ “Συμβατές κάρτες” στη σελίδα 20).
No index sheet detected or sheet placed incorrectly. Correct the sheet placement and try again. (Δεν εντοπίστηκε φύλλο ευρετηρίου ή το φύλλο δεν τοποθετήθηκε σωστά. Διορθώστε τη θέση του φύλλου και προσπαθήστε ξανά.)	Το φύλλο ευρετηρίου δεν αναγνωρίστηκε γιατί δεν έχει τοποθετηθεί σωστά. Ευθυγραμμίστε το άνω μέρος του φύλλου με το αριστερό άκρο της γυάλινης επιφάνειας (➔ “3. Σάρωση του φύλλου ευρετηρίου και εκτύπωση των επιλεγμένων φωτογραφιών” στη σελίδα 23).
No photos selected or photos marked incorrectly. Select photos correctly and try again. (Δεν έχουν επιλεγεί φωτογραφίες ή οι φωτογραφίες δεν έχουν σημειωθεί σωστά. Επιλέξτε τις φωτογραφίες σωστά και προσπαθήστε ξανά.)	Δεν εντοπίστηκαν σημεία σήμανσης στο φύλλο ευρετηρίου ή το φύλλο περιλαμβάνει περισσότερες από μία σήμανση για κάθε εικόνα. Αφαιρέστε το φύλλο ευρετηρίου, σημαδέψτε το και προσπαθήστε ξανά (➔ “2. Επιλογή φωτογραφιών από το φύλλο ευρετηρίου” στη σελίδα 23).
Memory card data does not match index sheet. Replace the card or index sheet and try again. (Τα δεδομένα της κάρτας μνήμης δεν αντιστοιχούν στο φύλλο ευρετηρίου. Αντικαταστήστε την κάρτα ή το φύλλο ευρετηρίου και προσπαθήστε ξανά.)	Το φύλλο ευρετηρίου δεν αντιστοιχεί στις φωτογραφίες που περιέχονται στην κάρτα μνήμης. Αφαιρέστε την κάρτα μνήμης και εισάγετε την κάρτα που χρησιμοποιείτε για να εκτυπώσετε το φύλλο ευρετηρίου (➔ “Εισαγωγή κάρτας μνήμης” στη σελίδα 20), ή τοποθετήστε το σωστό φύλλο ευρετηρίου στη γυάλινη επιφάνεια εγγράφων (➔ “3. Σάρωση του φύλλου ευρετηρίου και εκτύπωση των επιλεγμένων φωτογραφιών” στη σελίδα 23).
Service required. See your documentation for details. (Απαιτείται συντήρηση. Ανατρέξτε στην τεκμηρίωση για λεπτομέρειες.)	Το δοχείο απόρριψης μελανιού του προϊόντος έχει γεμίσει. Επικοινωνήστε με τον αντιπρόσωπο για την αντικατάστασή του (➔ “Επικοινωνία με την Υποστήριξη Πελατών” στη σελίδα 35).
Printer error -> See your documentation and call for Printer error -> See your documentation and call for (Σφάλμα εκτύπωσης -> Ανατρέξτε στην τεκμηρίωση και, εφόσον απαιτείται, καλέστε την τεχνική υποστήριξη.)  Scanner error -> See your documentation and call for service if necessary. (Σφάλμα σαρωτή -> Ανατρέξτε στην τεκμηρίωση και, εφόσον απαιτείται, καλέστε την τεχνική υποστήριξη.)	Υπάρχει πρόβλημα στο προϊόν. Απενεργοποιήστε και ενεργοποιήστε το ξανά. Εάν το μήνυμα σφάλματος εξακολουθεί να εμφανίζεται, επικοινωνήστε με τον αντιπρόσωπο (➔ “Επικοινωνία με την Υποστήριξη Πελατών” στη σελίδα 35).

## Προβλήματα και λύσεις

Εάν αντιμετωπίζετε πρόβλημα με το προϊόν, ελέγξτε τις παρακάτω λύσεις.

### Προβλήματα κατά τη ρύθμιση

Το προϊόν κάνει θόρυβο όταν το θέτετε σε λειτουργία.

- Βεβαιωθείτε ότι η προστατευτική ταινία δεν παρεμποδίζει την κεφαλή εκτύπωσης. Αφού ανοίξετε την ασφάλεια της κεφαλής εκτύπωσης, θέστε το μηχανήμα εκτός λειτουργίας, περιμένετε ένα λεπτό και ενεργοποιήστε το ξανά.

Το προϊόν κάνει θόρυβο μετά την τοποθέτηση δοχείων μελανιού.

- Όταν τοποθετείτε δοχεία μελανιού, το σύστημα μεταφοράς μελανιού πρέπει να γεμίσει. Περιμένετε έως ότου ολοκληρωθεί η διαδικασία γεμίματος και, στη συνέχεια, απενεργοποιήστε το προϊόν. Εάν το απενεργοποιήσετε νωρίτερα, την επόμενη φορά που θα το θέσετε σε λειτουργία θα καταναλωθεί επιπλέον ποσότητα μελανιού.
- Βεβαιωθείτε ότι τα δοχεία μελανιού έχουν τοποθετηθεί σωστά και ότι δεν έχουν παραμείνει προστατευτικά υλικά στο εσωτερικό του προϊόντος. Ανοίξτε το κάλυμμα του δοχείου και πιέστε το δοχείο προς τα κάτω μέχρι να ασφαλίσει στη θέση του. Απενεργοποιήστε, περιμένετε για λίγο και ενεργοποιήστε ξανά.

Μετά την ολοκλήρωση της εγκατάστασης του λογισμικού, δεν εμφανίστηκε στην οθόνη μήνυμα για επανεκκίνηση του υπολογιστή.

- Το λογισμικό δεν έχει εγκατασταθεί σωστά. Εξάγετε και εισάγετε το CD-ROM και, στη συνέχεια, εγκαταστήστε εκ νέου το λογισμικό.

### Προβλήματα αποστολής φαξ

- Εάν αντιμετωπίζετε προβλήματα με την αποστολή φαξ, βεβαιωθείτε ότι το καλώδιο του τηλεφώνου σας είναι σωστά συνδεδεμένο και συνδέστε ένα τηλέφωνο στην τηλεφωνική γραμμή για να βεβαιωθείτε ότι λειτουργεί. Επίσης, βεβαιωθείτε ότι η συσκευή φαξ του παραλήπτη είναι ενεργοποιημένη και λειτουργεί.
- Εάν αντιμετωπίζετε προβλήματα με τη λήψη φαξ, βεβαιωθείτε ότι το χαρτί έχει τοποθετηθεί σωστά και ότι η τηλεφωνική γραμμή λειτουργεί. Για αυτόματη λήψη φαξ, βεβαιωθείτε ότι στην πρώτη οθόνη εμφανίζεται η ένδειξη Y (➔ “Επιλογή λειτουργίας απάντησης” στη σελίδα 14). Εάν στην οθόνη βλέπετε την ένδειξη **Receiving** (Λήψη) αλλά τίποτα δεν εκτυπώνεται, τότε ενδέχεται να πρόκειται για πολύ μεγάλο φαξ. Ζητήστε από τον αποστολέα να ξαναστείλει το φαξ σε μικρότερα τμήματα.
- Εάν έχετε συνδέσει το προϊόν σε τηλεφωνική γραμμή DSL, πρέπει στη γραμμή να τοποθετήσετε φίλτρο DSL, διαφορετικά δεν θα μπορείτε να στέλνετε φαξ. Επικοινωνήστε με τον παροχέα DSL σχετικά με το φίλτρο που απαιτείται.

- Εάν η τηλεφωνική σας γραμμή παρουσιάζει στατικό θόρυβο ή άλλους θορύβους, απενεργοποιήστε τη ρύθμιση **ECM** (Λειτουργία αποκατάστασης σφάλματος) και ξαναδοκιμάστε να στείλετε φαξ (➔ “Επιλογή ρυθμίσεων αποστολής/λήψης” στη σελίδα 8).

### Προβλήματα κατά την εκτύπωση και τη δημιουργία αντιγράφων

Ακούγεται ο ήχος της εκτύπωσης, αλλά δεν πραγματοποιείται εκτύπωση.

- Ενδέχεται να απαιτείται καθαρισμός των ακροφυσίων της κεφαλής εκτύπωσης (➔ “Έλεγχος της κεφαλής εκτύπωσης” στη σελίδα 29).
- Βεβαιωθείτε ότι το προϊόν βρίσκεται σε οριζόντια και σταθερή επιφάνεια.

Τα περιθώρια δεν είναι σωστά.

- Βεβαιωθείτε ότι το πρωτότυπο έχει τοποθετηθεί στην άνω αριστερή γωνία της γυάλινης επιφάνειας εγγράφων.
- Εάν τα άκρα του αντιγράφου δεν χωράνε, απομακρύνετε ελαφρώς το πρωτότυπο από τη γωνία.
- Φροντίστε ώστε οι ρυθμίσεις του μεγέθους χαρτιού να αντιστοιχούν στον τύπο χαρτιού που έχετε τοποθετήσει.
- Βεβαιωθείτε ότι το χαρτί έχει τοποθετηθεί στα δεξιά με τη στενή πλευρά πρώτα και με τον οδηγό αριστερού άκρου να ακουμπάει στο χαρτί (➔ “Τοποθέτηση χαρτιού” στη σελίδα 15).
- Μην τοποθετείτε χαρτί ψηλότερα από το βέλος ≡ που βρίσκεται στο εσωτερικό του οδηγού αριστερού άκρου (➔ “Τοποθέτηση χαρτιού” στη σελίδα 15).

Οι σελίδες εκτυπώνονται λευκές.

- Φροντίστε ώστε οι ρυθμίσεις του μεγέθους χαρτιού να αντιστοιχούν στον τύπο χαρτιού που έχετε τοποθετήσει.
- Ενδέχεται να απαιτείται καθαρισμός των ακροφυσίων της κεφαλής εκτύπωσης (➔ “Καθαρισμός της κεφαλής εκτύπωσης” στη σελίδα 29).

### Προβλήματα κατά την τροφοδοσία χαρτιού

Η τροφοδοσία του χαρτιού δεν γίνεται σωστά ή παρουσιάζεται εμπλοκή του χαρτιού.

- Εάν δεν πραγματοποιείται τροφοδοσία χαρτιού, αφαιρέστε το χαρτί από τον τροφοδότη. Ξεφυλλίστε τη στοίβα του χαρτιού, τοποθετήστε ξανά το χαρτί στο δεξί άκρο και σπρώξτε τον οδηγό αριστερού άκρου προς το χαρτί (όχι όμως πολύ σφιχτά). Βεβαιωθείτε ότι το χαρτί δεν βρίσκεται μπροστά από το προστατευτικό του τροφοδότη.
- Μην τοποθετείτε χαρτί ψηλότερα από το βέλος ≡ που βρίσκεται στο εσωτερικό του οδηγού αριστερού άκρου (➔ “Τοποθέτηση χαρτιού” στη σελίδα 15).
- Εάν παρουσιαστεί εμπλοκή χαρτιού, στην οθόνη LCD εμφανίζεται σχετικό εικονίδιο ή μήνυμα. Ακολουθήστε την παρακάτω διαδικασία για να απομακρύνετε το χαρτί που έχει εμπλακεί:
  1. Πατήστε το κουμπί **OK** για να αφαιρέσετε το χαρτί που έχει εμπλακεί μέσα στη συσκευή. Εάν το χαρτί που έχει εμπλακεί δεν εξέλθει, προχωρήστε στο επόμενο βήμα.

2. Εάν το χαρτί έχει εμπλακεί κοντά στον τροφοδότη φύλλων ή στο συρτάρι εξόδου, τραβήξτε το απαλά και πατήστε το κουμπί **OK**.

Εάν το χαρτί έχει εμπλακεί στο εσωτερικό του προϊόντος, πατήστε το κουμπί **On** για να το απενεργοποιήσετε. Ανοίξτε τη μονάδα σάρωσης και αφαιρέστε το χαρτί, καθώς και τυχόν κομμάτια χαρτιού που έχουν κοπεί. Μην τραβήξετε προς τα κάτω, διότι υπάρχει κίνδυνος να προκληθεί βλάβη στον τροφοδότη φύλλων. Κλείστε τη μονάδα σάρωσης και, στη συνέχεια, ενεργοποιήστε ξανά το προϊόν.

- Εάν παρουσιάζονται συχνά εμπλοκές χαρτιού, βεβαιωθείτε ότι ο οδηγός αριστερού άκρου δεν πιέζει πολύ το χαρτί. Δοκιμάστε να τοποθετήσετε λιγότερα φύλλα χαρτιού.

## Προβλήματα ποιότητας εκτύπωσης

Εμφανίζονται λωρίδες (φωτεινές γραμμές) στις εκτυπώσεις ή στα αντίγραφα.



- Καθαρίστε την κεφαλή εκτύπωσης (➔ “Έλεγχος της κεφαλής εκτύπωσης” στη σελίδα 29).
- Βεβαιωθείτε ότι έχετε επιλέξει το σωστό τύπο χαρτιού (➔ “Επιλογή χαρτιού” στη σελίδα 15).
- Βεβαιωθείτε ότι η εκτυπώσιμη επιφάνεια (πιο λευκή ή πιο γυαλιστερή) βρίσκεται προς τα πάνω.
- Ενδέχεται να χρειάζεται αντικατάσταση των δοχείων μελανιού (➔ “Αφαίρεση και τοποθέτηση δοχείων μελανιού” στη σελίδα 27).
- Ευθυγραμμίστε την κεφαλή εκτύπωσης (➔ “Ευθυγράμμιση της κεφαλής εκτύπωσης” στη σελίδα 30).
- Καθαρίστε τη γυάλινη επιφάνεια εγγράφων (➔ “Καθαρισμός του προϊόντος” στη σελίδα 30).

Η εκτύπωση είναι θολή ή έχει μουντζούρες.



- Βεβαιωθείτε ότι το έγγραφο είναι τοποθετημένο επίπεδα πάνω στη γυάλινη επιφάνεια εγγράφων. Εάν μόνο ένα μέρος της εικόνας εμφανίζεται θολό, τότε μπορεί το πρωτότυπό σας να έχει τσαλακωθεί ή διπλωθεί.
- Βεβαιωθείτε ότι το προϊόν δεν βρίσκεται υπό κλίση και δεν είναι τοποθετημένο σε ανομοιομορφή επιφάνεια.
- Βεβαιωθείτε ότι το χαρτί δεν είναι υγρό ή τσαλακωμένο και ότι δεν έχει τοποθετηθεί προς τα κάτω (η πιο λευκή ή πιο γυαλιστερή πλευρά εκτυπώσιμη πλευρά θα πρέπει να είναι στραμμένη προς τα πάνω). Τοποθετήστε καινούριο χαρτί με την επιφάνεια προς τα πάνω.
- Χρησιμοποιήστε ένα φύλλο στηρίγματος για το ειδικό χαρτί ή δοκιμάστε να τοποθετήσετε ένα φύλλο κάθε φορά.
- Τοποθετείτε τα φύλλα χαρτιού ένα προς ένα. Αφαιρέστε τα φύλλα από το συρτάρι εξόδου ώστε να μην μαζεύονται πολλά ταυτοχρόνως.
- Ευθυγραμμίστε την κεφαλή εκτύπωσης (➔ “Ευθυγράμμιση της κεφαλής εκτύπωσης” στη σελίδα 30).
- Δημιουργήστε μερικά αντίγραφα χωρίς να τοποθετήσετε κάποιο έγγραφο στη γυάλινη επιφάνεια εγγράφων.
- Χρησιμοποιείτε μόνο το χαρτί που συστήνεται από την Epson καθώς και γνήσια δοχεία μελανιών Epson.
- Φέρτε το μοχλό πάχους του χαρτιού στη θέση **□** που είναι κατάλληλη για τους περισσότερους τύπους χαρτιού. Εάν εκτυπώνετε σε φακέλους, φέρτε το μοχλό στη θέση **⊞**.
- Καθαρίστε τη γυάλινη επιφάνεια εγγράφων (➔ “Καθαρισμός του προϊόντος” στη σελίδα 30).

Η εκτυπωμένη εικόνα είναι ξεθωριασμένη ή παρουσιάζει κενά.

- Καθαρίστε την κεφαλή εκτύπωσης (➔ “Καθαρισμός της κεφαλής εκτύπωσης” στη σελίδα 29).
- Εάν παρατηρήσετε κατακόρυφες γραμμές με προεξοχές, ενδέχεται να χρειάζεται να ευθυγραμμίσετε την κεφαλή εκτύπωσης (➔ “Ευθυγράμμιση της κεφαλής εκτύπωσης” στη σελίδα 30).
- Τα δοχεία μελανιού μπορεί να είναι παλιά ή η στάθμη του μελανιού χαμηλή. Αντικαταστήστε με καινούρια δοχεία μελανιού (➔ “Αντικατάσταση δοχείων μελανιού” στη σελίδα 26).
- Βεβαιωθείτε ότι έχετε επιλέξει το σωστό τύπο χαρτιού (➔ “Επιλογή χαρτιού” στη σελίδα 15).
- Βεβαιωθείτε ότι το χαρτί είναι σε καλή κατάσταση, ότι δεν είναι παλιό ή τσαλακωμένο και ότι η εκτυπώσιμη επιφάνεια δεν είναι στραμμένη προς τα κάτω. Διαφορετικά, τοποθετήστε καινούριο χαρτί με την πιο λευκή ή πιο γυαλιστερή επιφάνεια προς τα πάνω.

Η εκτυπωμένη εικόνα περιέχει λεπτές κουκίδες.

- Εάν εκτυπώνετε μια φωτογραφία ή δημιουργείτε αντίγραφα της φωτογραφίας, βεβαιωθείτε ότι δεν την έχετε μεγεθύνει υπερβολικά. Δοκιμάστε να την εκτυπώσετε σε μικρότερο μέγεθος.
- Ευθυγραμμίστε την κεφαλή εκτύπωσης (➔ “Ευθυγράμμιση της κεφαλής εκτύπωσης” στη σελίδα 30).

Παρατηρείτε ότι τα χρώματα δεν είναι σωστά ή ότι κάποια χρώματα λείπουν.

- Καθαρίστε την κεφαλή εκτύπωσης (➔ “Καθαρισμός της κεφαλής εκτύπωσης” στη σελίδα 29).
- Τα δοχεία μελανιού μπορεί να είναι παλιά ή η στάθμη του μελανιού χαμηλή. Αντικαταστήστε με καινούρια δοχεία μελανιού (➔ “Αντικατάσταση δοχείων μελανιού” στη σελίδα 26).
- Βεβαιωθείτε ότι έχετε τοποθετήσει το σωστό χαρτί και ότι έχετε επιλέξει την κατάλληλη ρύθμιση στον πίνακα ελέγχου.

**Το μέγεθος ή η θέση της εικόνας δεν είναι σωστά.**

- Βεβαιωθείτε ότι έχετε τοποθετήσει το σωστό χαρτί και ότι έχετε επιλέξει την κατάλληλη ρύθμιση στον πίνακα ελέγχου.
- Βεβαιωθείτε ότι το πρωτότυπο είναι τοποθετημένο στη σωστή θέση επάνω στη γυάλινη επιφάνεια εγγράφων (➔ “Τοποθέτηση των πρωτοτύπων στη γυάλινη επιφάνεια εγγράφων” στη σελίδα 17).
- Καθαρίστε τη γυάλινη επιφάνεια εγγράφων (➔ “Καθαρισμός του προϊόντος” στη σελίδα 30).

## Άλλα προβλήματα

**Όταν απενεργοποιείτε το προϊόν, ενδέχεται στο εσωτερικό του να παραμένει αναμμένη μια κόκκινη λυχνία.**

- Η λυχνία παραμένει αναμμένη για 15 λεπτά το μέγιστο και, στη συνέχεια, σβήνει αυτόματα. Δεν πρόκειται για δυσλειτουργία.

## Επικοινωνία με την Υποστήριξη Πελατών

### Περιφερειακά τμήματα εξυπηρέτησης πελατών

Εάν το προϊόν Epson που αγοράσατε δεν λειτουργεί σωστά και δεν μπορείτε να λύσετε το πρόβλημα χρησιμοποιώντας τις οδηγίες της ενότητας αντιμετώπισης προβλημάτων στο εγχειρίδιο του προϊόντος, απευθυνθείτε στην υπηρεσία εξυπηρέτησης πελατών. Εάν η υπηρεσία υποστήριξης πελατών της περιοχής σας δεν αναγράφεται παρακάτω, επικοινωνήστε με τον αντιπρόσωπο από τον οποίο αγοράσατε το προϊόν.

Η υπηρεσία υποστήριξης πελατών θα σας βοηθήσει πολύ γρηγορότερα εάν παρέχετε τις ακόλουθες πληροφορίες:

- Σειριακός αριθμός προϊόντος (Η ετικέτα του σειριακού αριθμού βρίσκεται συνήθως στο πίσω μέρος του προϊόντος).
- Μοντέλο προϊόντος
- Έκδοση λογισμικού προϊόντος (Κάντε κλικ στο **About** (Πληροφορίες), **Version Info** (Πληροφορίες έκδοσης) ή σε ανάλογο κουμπί στο λογισμικό του προϊόντος).
- Μάρκα και μοντέλο του υπολογιστή σας
- Όνομα και έκδοση του λειτουργικού συστήματος του υπολογιστή
- Ονόματα και εκδόσεις των εφαρμογών λογισμικού που χρησιμοποιείτε συνήθως με το προϊόν

### Σημείωση:

Για περισσότερες πληροφορίες σχετικά με την επικοινωνία με την υποστήριξη πελατών, ανατρέξτε στις ηλεκτρονικές Οδηγίες χρήστη.

Ευρώπη	
URL	<a href="http://www.epson.com">http://www.epson.com</a> Επιλέξτε το τμήμα Υποστήριξης της τοπικής ιστοσελίδας της EPSON για τα τελευταία προγράμματα οδήγησης, συχνές ερωτήσεις, εγχειρίδια και άλλα στοιχεία λήψης.
Ελέγξτε το πανευρωπαϊκό έγγραφο εγγύησης για πληροφορίες σχετικά με τον τρόπο επικοινωνίας με το τμήμα υποστήριξης πελατών της EPSON.	
Αυστραλία	
URL	<a href="http://www.epson.com.au">http://www.epson.com.au</a>
Τηλέφωνο	1 300 3 61 054
Fax (Φαξ)	(02) 8899 3789
Σιγκαπούρη	
URL	<a href="http://www.epson.com.sg">http://www.epson.com.sg</a>
Τηλέφωνο	(65) 6586 3111

<b>Ταϊλάνδη</b>	
URL	http://www.epson.co.th
Τηλέφωνο	(66) 2-670-0333
<b>Βιετνάμ</b>	
Τηλέφωνο	84-8-823-9239
<b>Ινδονησία</b>	
URL	http://www.epson.co.id
Τηλέφωνο/ Φαξ	Τζακάρτα: (62) 21-62301104
	Μπαντούνγκ: (62) 22-7303766
	Σουραμπάγια: (62) 31-5355035/31-5477837
	Μεντάν: (62) 61-4516173
Τηλέφωνο	Γιογκιακάρτα: (62) 274-565478
	Μακασάρ: (62) 411-350147/411-350148
<b>Χονγκ Κονγκ</b>	
URL	http://www.epson.com.hk
Τηλέφωνο	(852) 2827-8911
Fax (Φαξ)	(852) 2827-4383
<b>Μαλαισία</b>	
URL	http://www.epson.com.my
Τηλέφωνο	603-56288333
<b>Ινδία</b>	
URL	http://www.epson.co.in
Τηλέφωνο	30515000
ΦΑΞ	30515005/30515078
<b>Φιλιππίνες</b>	
URL	http://www.epson.com.ph
Τηλέφωνο	(63) 2-813-6567
Fax (Φαξ)	(63) 2-813-6545
E-mail	epchelpdesk@epc.epson.com.ph

## Πρότυπα και εγκρίσεις

Μοντέλο ΗΠΑ:

UL60950-1 (ΗΠΑ)  
 FCC Part 15 Subpart B Class B (ΗΠΑ)  
 FCC Part 68 (ΗΠΑ)  
 CSA C22.2 No.60950-1 (Καναδάς)  
 CAN/CSA-CEI/IEC CISPR 22 Class B (Καναδάς)  
 IC CS03 (Καναδάς)

Μοντέλο Ευρώπης:

Οδηγία R&TTE 1999/5/EK (Ευρώπη)  
 EN 60950-1  
 EN 55022 Class B  
 EN 61000-3-2  
 EN 61000-3-3  
 EN 55024  
 TBR21

Μοντέλο Αυστραλίας:

AS/NZS CISPR22 Class B  
 AS/NZS 60950.1  
 AS/ACIF S002

# Σύνοψη των ρυθμίσεων του πίνακα

## Μηνύματα λειτουργίας ρύθμισης

Λειτουργία	Ένδειξη στην οθόνη LCD
Setup (Ρύθμιση)	1.Load/Eject (1.Τοποθέτηση/Εξαγωγή)
	2.Ink Levels (2.Στάθμη μελανιών)
	3.Nozzle Check (3.Έλεγχος ακροφυσίων)
	4.Head Cleaning (4.Καθαρισμός κεφαλής)
	5.Replace Cartridge (5.Αντικατάσταση δοχείου)
	6.Head Alignment (6.Ευθυγράμμιση κεφαλής)
	7.Language (7.Γλώσσα)
	8.Region (8.Περιοχή)
	9.Beep (9.Ήχος μπιπ)
	0.Restore Setting (0.Επαναφορά ρυθμίσεων)

## Μηνύματα λειτουργίας δημιουργίας αντιγράφων

Λειτουργία	Ένδειξη στην οθόνη LCD
Copy (Δημιουργία αντιγράφων)	Copies:xx 100% (Αντίγραφα:xx 100%)
	Copies:xx FitPage (Αντίγραφα:xx Προσαρμογή στη σελίδα)

## Μηνύματα λειτουργίας κάρτας μνήμης

Λειτουργία	Ένδειξη στην οθόνη LCD
Memory Card (Κάρτα μνήμης)	1.Img:xx Pnt ldx
	2.Img:xx Scn ldx
	3.Img:xx All/DPO

## Μηνύματα λειτουργίας φαξ

Λειτουργία	Ένδειξη στην οθόνη LCD
Fax (Φαξ)	Enter fax number (Εισαγωγή αριθμού φαξ)
	1.Resolution (1.Ανάλυση)
	2.Contrast (2.Αντίθεση)

Λειτουργία	Ένδειξη στην οθόνη LCD	
Fax ► Setup (Ρύθμιση φαξ)	1.Select Speed Dial (1.Επιλογή ταχείας κλήσης)	
	2.Print Report (2.Εκτύπωση αναφοράς)	1.Speed Dial List (1.Λίστα ταχείας κλήσης) 2.Fax Log (2.Καταγραφή φαξ) 3.Last Transmission (3.Τελευταία μετάδοση) 4.Reprint Faxes in Memory (4.Επανεκτύπωση φαξ στη μνήμη)
	3.Speed Dial Setup (3.Ρύθμιση ταχείας κλήσης)	1.Add Entry (1.Προσθήκη καταχώρησης) 2.Edit Entry (2.Επεξεργασία καταχώρησης) 3.Delete Entry (3.Διαγραφή καταχώρησης)
	4.Scan & Print Setup (4.Ρύθμιση σάρωσης και εκτύπωσης)	1.Resolution (1.Ανάλυση) 2.Contrast (2.Αντίθεση) 3.Paper Size (3.Μέγεθος χαρτιού) 4.Automatic Reduction: On/Off (4.Αυτόματη μείωση: Ναι/Όχι) 5.Last Transmission Report (5.Αναφορά τελευταίας μετάδοσης)
	5.Communication (5.Επικοινωνία)	1.Dial Mode (1.Λειτουργία κλήσης) 2.DRD 3.ECM 4.V.34 5.Rings to Answer (5.Κουδουνισμοί μέχρι την απάντηση)
	6.Header & Time (6.Κεφαλίδα & Ωρα)	1.Fax Header Setup (1.Ρύθμιση κεφαλίδας φαξ) 2.Date/Time (2.Ημερομηνία/Ωρα) 3.Your Phone Number (3.Ο τηλεφωνικός σας αριθμός) 4.Daylight time: On/Off (4.Εξοικονόμηση κατά τη διάρκεια της ημέρας: Ναι/Όχι)
	7.Initialize Fax (7.Έναρξη φαξ)	
	8.Set up (8.Ρύθμιση)	Όταν επιλέξετε <b>8. Set up</b> (8.Ρύθμιση), μεταβαίνετε στη λειτουργία ρύθμισης.

# EPSON

EXCEED YOUR VISION



MEMORY STICK PRO™



## Αγορά δοχείων μελανιού

Όνομα προϊόντος	Black (Μαύρο)	Cyan (Κυανό)	Magenta (Ματζέντα)	Yellow (Κίτρινο)
Σειρά DX7000F	T0711	T0712	T0713	T0714
Σειρά CX6900F	T0731	T0732	T0733	T0734