

# Käyttöopas

## - käytettäväksi ilman tietokonetta -



### Esittely

Tärkeitä turvallisuusohjeita .....	1
Tekijänoikeustietojen huomautus .....	2



### Tulostimen osien ja ohjauspaneelin toimintojen opas

Osat .....	3
Ohjauspaneelin tiedot .....	4
Ohjauspaneelin toiminnot .....	4



### Valokuvan tai asiakirjan faksaaminen

Puhelimen tai puhelinvastaajan kytkeminen .....	7
Faksiasetusten määrittäminen .....	7
Faksin lähettäminen .....	12
Faksin vastaanottaminen .....	13



### Paperin käsittely

Paperin valitseminen .....	15
Paperin lisääminen .....	15



### Kopiointi

Alkuperäisen asiakirjan asettaminen lasitasolle .....	17
Asiakirjojen kopioiminen .....	18
Valokuvien kopioiminen .....	18



### Muistikortilta tulostaminen

Muistikortin käsittely .....	20
Valokuvien tulostaminen .....	22
Valokuvien valitseminen ja tulostaminen luettelolomakkeelta ....	22



### Digitaalikamerasta tulostaminen

Digitaalikameran vaatimukset .....	25
Kytkeminen ja tulostaminen .....	25



### Huolto

Värikasettien vaihtaminen .....	26
Tulostuspään tarkistaminen ja puhdistaminen .....	29
Tulostuspään kohdistaminen .....	30
Laitteen puhdistus .....	30
Laitteen kuljetus .....	30





### Ongelmanratkaisu

Virheilmoitukset .....	32
Ongelmat ja ratkaisut .....	33
Yhteyden ottaminen tuotetukeen .....	35

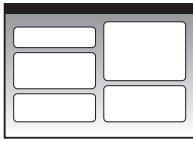
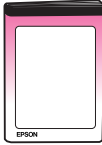

Paneelin asetusten yhteenveto .....	37
-------------------------------------	----

# Mistä löydän tiedot

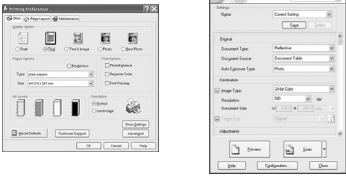
Paperioppaat	
	<b>Start Here (Aloita tästä)</b> Muista lukea tämä lehtinen. Tässä lehtisessä kerrotaan miten laite ja ohjelmat asennetaan. Se sisältää myös ohjeet paperin asettamisesta ja asiakirjojen asettamisesta.
(tämä kirja) 	<b>Käyttöopas - käytettäväksi ilman tietokonetta -</b> Tämä kirja sisältää tietoja siitä miten käytät laitetta kytkemättä sitä tietokoneeseen, kuten ohjeet muistikortilta kopioimiseen ja tulostamiseen.  Jos laitteen käytössä ilmenee ongelmia, katso tämän oppaan luku Ongelmanratkaisu.
Verkko-oppaat	
	<b>Käyttöopas</b> Tämä opas sisältää ohjeet tietokoneelta tulostamiseen ja skannaukseen ja tietoja ohjelmasta.  Tämä opas sisältyy ohjelmisto-CD-ROM-levylle ja se asennetaan automaattisesti, kun asennat ohjelman. Voit lukea opasta kaksoisnapsauttamalla työpöydän kuvaketta.
	<b>Verkko-ohje</b> Verkko-ohje sisältyy kaikkiin ohjelma-CD-ROM-levyn sovelluksiin. Se sisältää yksityiskohtaisia tietoja sovelluksesta.

## Tärkeitä turvallisuusohjeita

Lue nämä turvallisuusohjeet ja noudata niitä ennen laitteen käyttöä:

- Käytä vain laitteen mukana toimitettavaa virtajohtoa. Muun johdon käyttäminen saattaa aiheuttaa tulipalon tai sähköiskun. Älä käytä johtoa minkään muun laitteen kanssa.
- Varmista, että virtajohto täyttää kaikki olennaiset paikalliset turvallisuusmääräykset.
- Käytä ainoastaan tyyppikilven mukaista virtälähdettä.
- Sijoita lähelle seinäpistorasiaa niin, että sen pistoke on helppo irrottaa.
- Älä anna virtajohdon vahingoittua tai hankautua.
- Jos laitteen kanssa käytetään jatkojohtoa, varmista, ettei jatkojohtoon kytkettyjen laitteiden yhteenlaskettu ampeerimäärä ylitä johdolle määritettyä ampeeriarvoa. Varmista myös, ettei kaikkien samaan seinäpistorasiaan kytkettyjen laitteiden yhteenlaskettu ampeerimäärä ylitä seinäpistorasialle määritettyä ampeeriarvoa.
- Vältä paikkoja, jotka ovat alttiita nopeille lämpötilan tai kosteuden vaihteluille, iskuille, tärinälle tai pölylle.
- Jätä laitteen ympärille tarpeeksi tilaa riittävää tuuletusta varten. Älä tuki tai peitä kotelossa olevia aukkoja äläkä työnnä esineitä siinä oleviin rakoihin.
- Älä aseta laitetta lämpöpatterin tai lämmitykseen käytettävän tuuletusaukon lähelle tai suoraan auringonvaloon.
- Sijoita tasaiselle, tukevalle alustalle, joka on joka suuntaan laitetta leveämpi. Se ei toimi oikein, jos sitä kallistetaan tai se on vinossa.
- Varmista, että laitteen takaosan ja seinän väliin jää vähintään 10 cm tilaa.
- Älä avaa skanneriyksikköä kopioinnin, tulostuksen tai skannauksen aikana.
- Älä läikytä nestettä laitteen päälle.
- Älä käytä helposti syttyviä kaasuja sisältäviä aerosolituotteita laitteen läheisyydessä. Kaasut voivat aiheuttaa tulipalon.

- Ellei ohjeissa erityisesti toisin mainita, älä yritä huoltaa laitetta itse.
- Irrota laite sähköverkosta ja vie laite ammattitaitoiseen huoltoon seuraavissa tilanteissa: jos virtajohto tai -pistoke on vahingoittunut, laitteeseen on päässyt nestettä, laite on pudonnut tai sen kotelo on vahingoittunut, laite ei toimi normaalisti tai sen toiminta on muuttunut huomattavasti. Muuta vain niitä asetuksia, jotka on kuvattu käyttöohjeissa.
- Älä säilytä tai kuljeta laitetta vinossa, pystyasennossa, kyljellään tai ylösalaisin. Muussa tapauksessa mustetta saattaa valua kaseteista.
- Varo jättämästä sormiasi puristuksiin, kun suljet skannerin.

## Värikasetteihin liittyviä turvallisuusohjeita

- Pidä värikasetit poissa lasten ulottuvilta äläkä juo niissä olevaa mustetta.
- Käsittele käytettyjä värikasetteja varoen, sillä mustensyöttöaukon ympärille on saattanut jäädä mustetta. Jos mustetta pääsee iholle, pese se pois vedellä ja saippualla. Jos mustetta joutuu silmiisi, huuhtelee silmät välittömästi vedellä. Jos silmissä on edelleen ärsytystä tai näköhäiriöitä, mene välittömästi lääkäriin.
- Älä työnnä kättäsi laitteen sisään äläkä kosketa värikasetteja tulostuksen aikana.
- Asenna värikasetti välittömästi vanhan kasetin poistamisen jälkeen. Kasettien poistaminen voi aiheuttaa tulostuspään kuivumisen, mikä puolestaan voi haitata tulostimen toimintaa.
- Jos poistat värikasetin tulostimesta myöhempää käyttöä varten, suojaa kasetin mustensyöttöalue lialta ja pölyltä ja säilytä kasettia samassa ympäristössä tulostimen kanssa. Mustensyöttöaukossa olevan venttiilin ansiosta mitään kantta tai tulppaa ei tarvita, mutta on kuitenkin noudatettava huolellisuutta, jotta muste ei pääse tahraamaan värikasetin kanssa kosketukseen pääseviä esineitä. Älä kosketa mustensyöttöaukkoa tai sitä ympäröivää aluetta.

## Puhelinlaitteen turvallisuusohjeita

Kun käytät puhelinlaitetta, noudata aina turvallisuusohjeita, joiden avulla voi vähentää tulipalon, sähköiskun ja henkilövahingon riskiä, kuten:

- Älä käytä laitetta veden lähellä.
- Vältä puhelimen käyttöä ukkosen aikana. Salama voi jossain tapauksessa aiheuttaa sähköiskun.
- Älä käytä puhelinta ilmoittaaksesi kaasuvuodosta vuodon lähistöllä.

### Eurooppalaisille käyttäjille:

Me SEIKO EPSON CORPORATION ilmoitamme täten, että tämä laite, malli C321A, on yhdenmukainen direktiivin 1999/5/EY olennaisten vaatimusten ja muiden asiaan liittyvien säännösten kanssa.

Käytettäväksi vain seuraavissa maissa: Iso-Britannia, Irlanti, Saksa, Itävalta, Sveitsi, Belgia, Alankomaat, Luxemburg, Espanja, Portugali, Ranska, Italia, Tanska, Suomi, Norja, Ruotsi, Puola, Unkari, Slovenia, Tšekki, Kreikka.

Ajanmukaisimmat tiedot maista, joissa laitetta voi käyttää, on saatavilla Epsonin WWW-sivustolla.

### Uusiseelantilaisille käyttäjille:

Yleinen varoitus

Telepermit-luvan myöntäminen mille tahansa päätelaitteelle on osoitus vain siitä, että Telecom on hyväksynyt kyseisen laitteen olevan niiden vähimmäisvaatimusten mukainen, jotka koskevat laitteiden kytkemistä sen verkkoon. Se ei ole osoitus Telecomin laitteelle osoittamasta tuesta eikä se ole minkäänlainen takuu. Ennen kaikkea se ei ole lupaus siitä, että mikä tahansa laite toimisi kaikin puolin oikein toisen, eri valmistajan tai erimallisen Telepermit-laitteen kanssa, eikä se myöskään tarkoita sitä, että mikä tahansa tuote olisi yhdenmukainen kaikkien Telecomin verkkopalveluiden kanssa.

## Varoitukset, muistutukset ja huomautukset

Noudata seuraavia neuvoja ohjeita lukiessasi:

#### **Varoitus:**

Varoituksia on noudatettava tarkasti henkilövahinkojen välttämiseksi.

#### **Huom:**

Varoitukset on otettava huomioon laitevaurioiden välttämiseksi.

#### **Huom.:**

Huomautukset sisältävät tärkeätä tietoa laitteestasi.

#### **Vihje:**

Vihjeet sisältävät tietoa laitteen käytöstä.

## Tekijänoikeustietojen huomautus

Mitään tämän julkaisun osaa ei saa kopioida, tallentaa mihinkään hakujärjestelmään eikä siirtää elektronisesti, mekaanisesti, valokopioimalla, äänittämällä tai muulla tavalla ilman Seiko Epson Corporationilta etukäteen hankittua kirjallista lupaa. Tässä oppaassa annettuja tietoja on tarkoitus käyttää vain tämän tuotteen yhteydessä. Epson ei vastaa vahingoista, jotka aiheutuvat näiden tietojen soveltamisesta muihin tulostimiin.

Seiko Epson Corporation tai sen tytäryhtiöt eivät ole vastuussa tämän tuotteen hankkijalle tai kolmansille osapuolille mahdollisesti aiheutuvista vahingoista, menetyksistä, kustannuksista tai kuluista, jotka aiheutuvat onnettomuudesta, tämän tuotteen väärinkäytöstä tai siihen tehdyistä luvattomista muunnoksista, korjauksista tai muutoksista tai (Yhdysvaltoja lukuun ottamatta) siitä, että Seiko Epson Corporationin antamia käyttö- ja huolto-ohjeita ei noudateta tarkoin.

Seiko Epson Corporation ei ole vastuussa vahingoista tai vaikeuksista, jotka aiheutuvat muiden lisävarusteiden tai tarvikkeiden kuin Seiko Epson Corporationin ilmoittamien alkuperäisten Epson-tuotteiden tai Epson-hyväksynnän saaneiden tuotteiden käytöstä.

Seiko Epson Corporation ei vastaa mistään sähkömagneettisista häiriöistä johtuvista vahingoista, mikäli niihin on syynä muiden kuin Epson-hyväksynnän saaneiden liitântäkaapeleiden käyttö.

EPSON® on Seiko Epson Corporationin rekisteröity tavaramerkki ja EPSON Stylus™ ja Exceed Your Vision ovat Seiko Epson Corporationin tavaramerkkejä.

DPOF™ on CANON INC:n, Eastman Kodak Companyn, Fuji Photo Film Co., Ltd:n ja Matsushita Electric Industrial Co., Ltd:n tavaramerkki.

SDHC™ on tavaramerkki.

Memory Stick, Memory Stick Duo, Memory Stick PRO, Memory Stick PRO Duo, MagicGate Memory Stick ja MagicGate Memory Stick Duo ovat Sony Corporationin tavaramerkkejä.

xD-Picture Card™ on Fuji Photo Film Co., Ltd:n tavaramerkki.

SmartMedia™ on Toshiba Corporationin rekisteröity tavaramerkki.

**Yleinen huomautus:** Tässä oppaassa mainittuja muita tuotenimiä on käytetty vain tunnistustarkoituksessa, ja ne saattavat olla omistajiensa tavaramerkkejä. Epson ei vaadi itselleen mitään oikeuksia näihin tuotenimiin.

Copyright © 2006 Seiko Epson Corporation. Kaikki oikeudet pidätetään.

# Tulostimen osien ja ohjauspaneelin toimintojen opas

## Osat

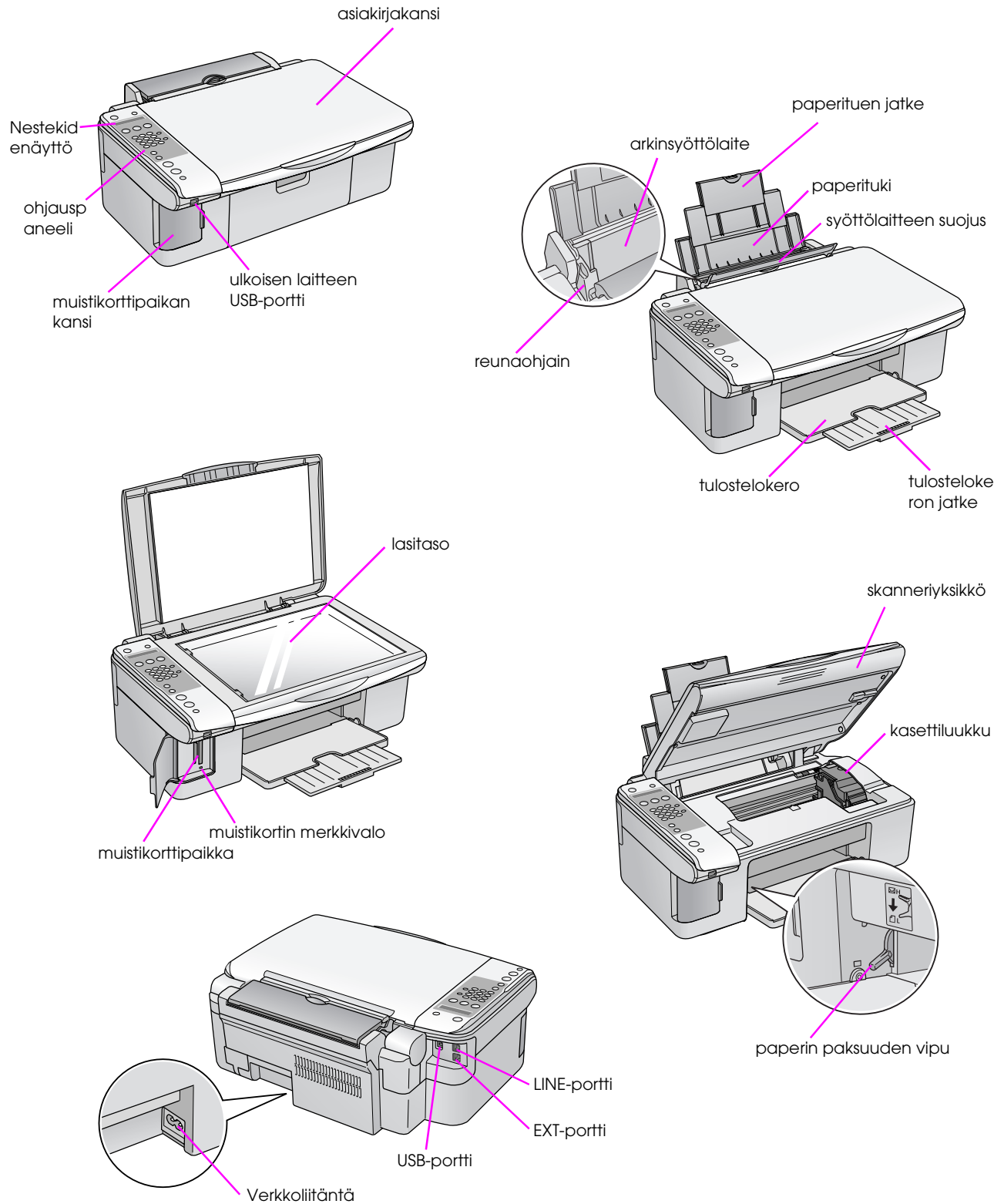

# Ohjauspaneelin tiedot

Voit tehdä asetuksia ohjauspaneelin näppäimillä. Jotkin ohjauspaneelin näppäimet ja valikkonimet vaihtelevat laitteen ostopaikan mukaan.

## Ohjauspaneelin toiminnot

### Näppäimet

#### Kuvakepaneeli

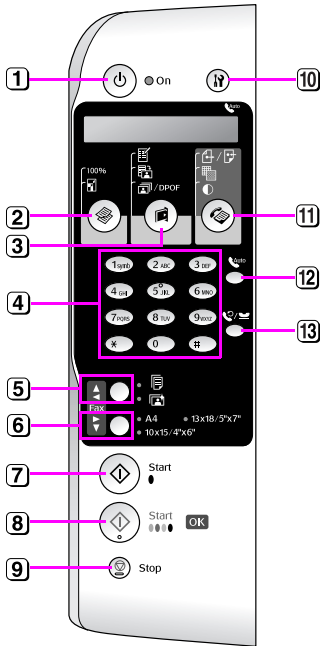



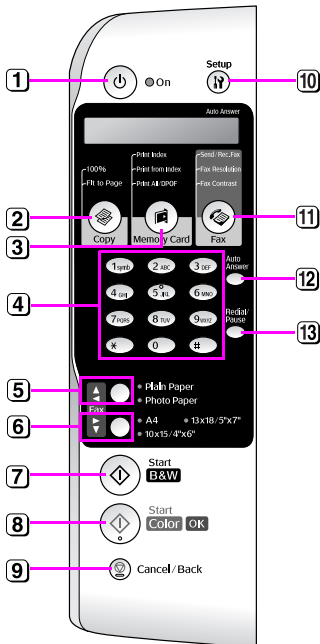



#### Tekstipaneeli



	Näppäin	Toiminto	
1	⏻ On (Päällä)	Kytke laitteeseen virta ja sammuta se painamalla tätä.	
2	📄 [ Copy ] (Kopioi)	Valitse kopiointitila painamalla tätä.	
	100%	Copies:xx 100% (Kopioita:xx 100 %)	Valitse tämä asetus valokuvien tulostamiseksi oikean kokoisena.
	📄 [Fit to Page] (Sovita sivulle)	Copies:xx FitPage (Kopioita:xx Sovita sivulle)	Valitse tämä asetus pienentääksesi tai suurentaaksesi kopioitavan valokuvan valittuun paperikokoon sopivaksi.
3	📄 [Memory Card] (Muistikortti)	Paina, kun haluat tulostaa muistikortilta.	
	📄 [Print index] (Tulosta luettelo)	1.Ima:xx Prt Idx	Valitse tämä asetus, kun haluat tulostaa muistikortin valokuvista luettelolomakkeen.
	📄 [Print from index] (Tulosta luettelosta)	2.Ima:xx Scn Idx	Valitse tämä asetus luettelolomakkeelta valittujen valokuvien tulostamiseksi.
	📄 / DPOF [Print All/DPOF] (Tulosta kaikki/DPOF)	3.Ima:xx All/DPOF	Valitse tämä asetus kaikkien muistikortin valokuvien tulostamiseksi tai valokuvien tulostamiseksi muistikortille tallennettua DPOF-tietoa käyttäen.
4	Numeronäppäimistö 1234567890*#	Numeronäppäimistön avulla voit asettaa kopioiden tai tulosteiden määrän tai valita valikkokohtia. Voit myös käyttää näitä näppäimiä pikavalintamerkintöjen nimien kirjoittamiseen tai muuttamiseen.	
5	Paperityyppi / ▲, ◀	Paina valitaksesi arkisyyttölaitteeseen asetetun paperityypin. <b>Huom.:</b> Faksi- ja asetustilassa paperityypin asetusnäppäimet toimivat ylös (▲) ja vasemmalle (◀) siirtävinä näppäiminä.	
6	Paperikoko / ▼, ▶	Paina valitaksesi arkisyyttölaitteeseen asetetun paperityypin. <b>Huom.:</b> Faksi- ja asetustilassa paperityypin asetusnäppäimet toimivat alas (▼) ja oikealle (▶) siirtävinä näppäiminä.	
7	⏻ Start (Käynnistä) ● [ Start B&W ] (Käynnistä mustavalko)	Kopioi mustavalkoisena painamalla tätä.	
8	⏻ Start (Käynnistä) 0000 [ Start Color ] (Käynnistä väri) / OK	Kopioi värillisenä painamalla tätä. <b>Huom.:</b> Tämä näppäin muuttuu OK-näppäimeksi, kun olet vahvistanut valitsemasi asetukset.	
9	⏻ Stop (Keskeytä) [ Cancel/Back ] (Peruuta/Takaisin)	Paina tätä ja keskeytä tulostus ja kopiointi tai nollaa tehdyt asetukset. Tulostettava arki tulostetaan ja kopioiden lukumäärä nollataan.	

xx osoittaa kopioiden valittua lukumäärää.

	Näppäin	Toiminto	
⑩	 [Setup] (Asetus)	Suorita kunnossapito-ohjelmia tai säädä erilaisia asetuksia tällä näppäimellä. <b>Huom.:</b> Painamalla tätä näppäintä faksitilassa voit käyttää pikavalintaa tai tehdä faksitilan asetuksia.	
⑪	 [Fax] (Faksi)	Siirry faksitilaan painamalla tätä.	
	 [Send/Rec.Fax] (Lähetä/vastaanota faksi)	Enter fax number or Press Setup	Valitse tämä asetus faksitietojen lähettämiseksi tai vastaanottamiseksi.
	 [Fax Resolution] (Faksaustarkkuus)	1.Resolution	Valitse tämä asetus muuttaaksesi lähettävien tai vastaanotettavien faksitietojen tulostustarkkuutta.
	 [Fax Contrast] (Faksin kontrasti)	2.Contrast	Valitse tämä asetus muuttaaksesi lähettävien tai vastaanotettavien faksitietojen kontrastia.
⑫	 [Auto Answer] (Automaattinen vastaus)	Ota Auto Answer (Automaattinen vastaus) käyttöön tai poista se käytöstä painamalla tätä.	
⑬	 [Redial/Pause] (Valitse uudelleen/Keskeytä)	Katso viimeistä valittua puhelinnumeroa painamalla tätä.	

## Nestekidenäyttö

Näytössä näkyy asetukset, joita voi muuttaa näppäimillä. Kun viesti ylittää nestekidenäytön rajat, se vierittyy automaattisesti valikkonumeroita lukuun ottamatta. Voit seurata nestekidenäytössä näkyviä ohjeita, kun vaihdat värikasettia, tarkistat värikasetin tilaa ja niin edelleen.

### Huom.:

Joissain tämän ohjeen nestekidenäyttöteksteissä näkyvä "xx" tarkoittaa valittua lukumäärää.

## Ohjauspaneelin kielen muuttaminen

Noudata seuraavia vaiheita valitsemasi kielen muuttamiseksi.

1. Varmista, että laitteeseen on kytketty virta. Paina sen jälkeen **⊗ Stop** (Keskeytä) [**⊗ Cancel/Back**] (Peruuta/Takaisin) -näppäintä, kunnes tämä näyttö tulee esiin.

18:30 Y

2. Paina **Ⓜ [Ⓜ Setup]** (Asetus) -näppäintä.
3. Paina **▲**- tai **▼**-näppäintä tai paina numeronäppäimistön näppäintä **7** valitaksesi kohdan **7.Language** (Kieli).

7.Language

4. Paina **◇ OK**-näppäintä. Nestekidenäytössä näkyy sillä hetkellä käytössä oleva kieli.

English

5. Painamalla **▲**- tai **▼**-näppäintä voit valita kieleksi **English** (englannin), **Français** (ranskan), **Español** (espanjan), **Deutsch** (saksan), **Italiano** (italian), **Português** (portugalin), **Nederlands** (hollannin) ja **Русский** (venäjän).

6. Paina **◇ OK**-näppäintä.
7. Paina **⊗ Stop** (Keskeytä) [**⊗ Cancel/Back**] (Peruuta/Takaisin) -näppäintä, kunnes palaat ensimmäiseen näyttöön.

## Päivämäärän ja ajan asetus

Noudata seuraavia vaiheita, jos haluat muuttaa asettamaasi päivämäärää tai aikaa:

1. Paina **Ⓜ [Ⓜ Fax]** (Faksi) -näppäintä. **Ⓜ [Ⓜ Fax]** (Faksi) -näppäin valaistuu ja näet tämän näytön.

Enter fax number

2. Paina **Ⓜ [Ⓜ Setup]** (Asetus) -näppäintä.

1.Select Speed D

3. Paina **▲**- tai **▼**-näppäintä tai paina numeronäppäimistön näppäintä **6** valitaksesi kohdan **6.Header & Time** (Ylätunniste ja aika).

6.Header & Time

4. Paina **◇ OK**-näppäintä. Näet tämän näytön.

1.Fax Header Set

5. Paina **▲**- tai **▼**-näppäintä tai paina numeronäppäimistön näppäintä **2** valitaksesi kohdan **2.Date/Time** (Päivämäärä/Aika).

2.Date/Time

6. Paina **◇ OK**-näppäintä. Näet asettamasi päivämäärän.

06:11:01

7. Muuta päivämäärä numeronäppäimistön avulla.
8. Paina **◇ OK**-näppäintä. Näet asettamasi ajan.

18:30

9. Numeronäppäimistön näppäinten avulla voit säätää aikaa 24 tunnin muodossa.
10. Paina **◇ OK**-näppäintä. Palaat **2.Date/Time** (Päivämäärä/Aika) -kohtaan.

### Huom.:

Jos haluat asettaa kesäajan, katso alla olevaa kohtaa "Kesäajan valinta".

11. Paina **⊗ Stop** (Keskeytä) [**⊗ Cancel/Back**] (Peruuta/Takaisin) -näppäintä, kunnes palaat ensimmäiseen näyttöön.

## Kesäajan valinta

1. Paina **▲**- tai **▼**-näppäintä tai paina numeronäppäimistön näppäintä **4** valitaksesi kohdan **4.Kesäaika: On/Off** (Kesäaika: käytössä/poissa käytöstä).

4.Daylight time:

2. Paina **◇ OK**-näppäintä.
3. Paina **▲**- tai **▼**-näppäintä valitaksesi **Daylight time: On** (Kesäaika: käytössä) tai **Daylight time: Off** (Kesäaika: poissa käytöstä).
4. Paina **◇ OK**-näppäintä. Palaat **4.Daylight time: On/Off** (Kesäaika: käytössä/poissa käytöstä) -kohtaan.
5. Paina **⊗ Stop** (Keskeytä) [**⊗ Cancel/Back**] (Peruuta/Takaisin) -näppäintä, kunnes palaat ensimmäiseen näyttöön.



# Valokuvan tai asiakirjan faksaaminen

Laitteen avulla voit lähettää fakseja antamalla faksinumeroita tai valitsemalla merkintöjä pikavalintaluettelosta. Voit mukauttaa faksin ylätunnistetietoja ja valita erilaisia raportin tulostusasetuksia sekä lähetys- ja vastaanottoasetuksia. Voit myös määrittää laitteen vastaanottamaan fakseja automaattisesti tai vain silloin, kun olet vahvistanut vastaanottavasi faksin.

## Puhelimen tai puhelinvastaajan kytkeminen

Jos kytket laitteen puhelinlinjaan ja kytket samaan puhelinlinjaan puhelimen tai puhelinvastaajan, jotta voit vastata puheluihin, noudata seuraavia ohjeita:

1. Kytke puhelinjohto puhelinpistorasiasta **LINE** -porttiin.
2. Kytke toisen puhelinjohdon toinen pää puhelimeen tai puhelinvastaajaan.

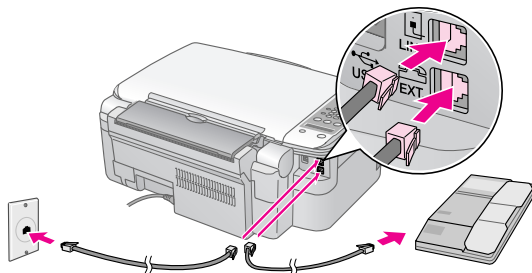

3. Kytke johdon toinen pää laitteen takana olevaan **EXT.**-porttiin.

Laitteen asetukset pitää määrittää faksien manuaalista vastaanottoa varten (→ "Faksien vastaanottaminen" sivulla 13).

## Faksiasetusten määrittäminen

Ennen faksien lähettämistä tai vastaanottamista on suositeltavaa tehdä faksin ylätunniste, valita faksin oletusasetukset ja luoda pikavalintaluettelo, joka sisältää usein käytettäviä faksinumeroita.

### Valitun alueen tarkastaminen

Laitteelle täytyy määrittää oikea alueasetus. Varmista, että valitset sen alueen, jolla laitetta käytetään.

1. Varmista, että laitteeseen on kytketty virta. Paina sen jälkeen **Stop** (Keskeytä) [**Cancel/Back**] (Peruuta/Takaisin) -näppäintä, kunnes tämä näyttö tulee esiin.

18:30 Y

2. Paina **[F Setup]** (Asetus) -näppäintä.
3. Käytä **▲**- tai **▼**-näppäintä tai paina numeronäppäimistön näppäintä **8** valitaksesi kohdan **8.Region** (Alue).

8.Region

4. Paina **OK**-näppäintä. Näet valitun alueen.

UK

5. Voit tarvittaessa vaihtaa alueen valitsemalla **▲** - tai **▼**-näppäimen.
6. Paina **OK**-näppäintä.
7. Paina **Stop** (Keskeytä) [**Cancel/Back**] (Peruuta/Takaisin) -näppäintä, kunnes palaat ensimmäiseen näyttöön.

## Ylätunnistetietojen luonti

Ennen faksien lähettämistä tai vastaanottamista voit luoda faksin ylätunnisteen lisäämällä siihen puhelinnumeron, nimen tai muita tietoja.

## Ylätunnistetietojen lisääminen

1. Siirry Faksi-tilaan painamalla **[Fax]** (Faksi) -näppäintä kerran. **[Fax]** (Faksi) -näppäin valaistuu ja näet tämän näytön.

Enter fax number

2. Paina **[F Setup]** (Asetus) -näppäintä.

1.Select Speed D

3. Paina **▲**- tai **▼**-näppäintä tai paina numeronäppäimistön näppäintä **6** valitaksesi kohdan **6.Header & Time** (Ylätunniste ja aika).

6.Header & Time

4. Paina **OK** -näppäintä. Näet tämän näytön.

1.Fax Header Set

5. Paina uudelleen **OK** -näppäintä. Näyttö tyhjenee ja näkyviin jää vain kohdistin ( \_ ).
6. Voit lisätä numeronäppäimistön avulla ylätunnistetietoihin enintään 28 numeroa. Lisää numeronäppäimien avulla kirjaimia A:sta Z:aan (isot tai pienet aakkoset), numeroita nollasta yhdeksään ja erilaisia symboleja.

Painamalla näppäintä useaan kertaan voit näyttää ensin numerot ja symbolit (jos käytettävissä) sekä sen jälkeen näppäimessä näkyvät isot ja pienet aakkoset. Odota sen jälkeen hetki tai paina **▶** -näppäintä siirtyäksesi seuraavaan merkille varattuun tilaan. Kun olet valmis, odota hetki tai paina **▶** -näppäintä siirtyäksesi tyhjään tilaan.

#### Huom.:

Jos haluat vaihtaa vasemmalla olevaa merkkiä, paina **◀** -näppäintä, jolloin merkki poistetaan ja voit kirjoittaa sen uudelleen. Painamalla **▶** -näppäintä voit siirtää kohdistinta oikealle.

7. Paina **OK** -näppäintä. Palaat **1.Fax Header Setup** (Faksin ylätunnisteen asetus) -kohtaan.
8. Paina **Stop** (Keskeytä) [**Cancel/Back**] (Peruuta/Takaisin) -näppäintä, kunnes palaat ensimmäiseen näyttöön.

### Päivämäärän ja ajan asetus

Jos et ole vielä asettanut päivämäärää ja aikaa tai jos haluat muuttaa asetusta, voit asettaa tai muuttaa päivämäärää ja aikaa Setup -tilassa (Asetus) (➔ "Päivämäärän ja ajan asetus" sivulla 6).

### Puhelinnumeron määrittäminen

1. Siirry Faksi-tilaan painamalla **[Fax]** (Faksi) -näppäintä kerran. **[Fax]** (Faksi) -näppäin valaistuu ja näet tämän näytön.

Enter fax number

2. Paina **[Setup]** (Asetus) -näppäintä.

1.Select Speed D

3. Paina **▲** - tai **▼** -näppäintä tai paina numeronäppäimistön näppäintä **6** valitaksesi kohdan **6.Header & Time** (Ylätunniste ja aika).

6.Header & Time

4. Paina **OK** -näppäintä. Näet tämän näytön.

1.Fax Header Set

5. Paina **▲** - tai **▼** -näppäintä tai paina numeronäppäimistön näppäintä **3** valitaksesi kohdan **3.Your Phone Number** (Oma puhelinnumero).

3.Your Phone Num

6. Paina **OK** -näppäintä. Nestekidenäytössä näkyy **Phone Number:** (Puhelinnumero:).

Phone Number:

7. Voit lisätä numeronäppäimistön avulla faksinumerosi, joka voi olla enintään 20 numeroa pitkä.
8. Paina **OK** -näppäintä. Palaat **3.Your Phone Number** (Oma puhelinnumero) -kohtaan.
9. Paina **Stop** (Keskeytä) [**Cancel/Back**] (Peruuta/Takaisin) -näppäintä, kunnes palaat ensimmäiseen näyttöön.

### Paperikoon valinta

Lataa ennen faksin vastaanottamista tavallista paperia ja valitse Paper Size -asetukseksi (Paperin koko) lataamasi paperin koko. Varmista myös, että Automatic Reduction -asetus (Automaattinen pienennys) on valittu, jolloin faksit vastaanotetaan halutunkokoisina (➔ "Lähetys- ja vastaanottoasetusten valinta" sivulla 8).

### Lähetys- ja vastaanottoasetusten valinta

Laite lähettää ja vastaanottaa fakseja alla kuvattujen oletusasetusten mukaisesti.

Asetus ja vaihtoehdot	Kuvaus
<b>Paper Size (Paperikoko)</b>	Osoittaa laitteeseen ladatun paperin koon, jota käytetään vastaanotettujen faksien tulostamisessa.
<b>Automatic Reduction (Automaattinen pienennys)</b>	Osoittaa pienennetäänkö suurikokoisia vastaanotettuja fakseja valitun paperikoon kokoiseksi vai tulostetaanko ne alkuperäisessä koossaan useille arkeille.
<b>Last Transmission Report (Viimeisen lähetyksen raportti)</b>	Osoittaa tulostaako laite raportin lähtevistä fakseista ja milloin se tulostaa raportin. Valitsemalla <b>Off</b> voit poistaa raporttitulostuksen käytöstä, valitsemalla <b>On Error</b> (Virheen yhteydessä) laite tulostaa raportin vain virheen tapahtuessa ja valitsemalla <b>On Send</b> (Lähetyksen yhteydessä) laite tulostaa raportin jokaisesta lähetetystä faksista.
<b>Dial Mode (Valintamuoto)</b>	Osoittaa sen puhelinjärjestelmän tyyppin, johon olet kytkenyt laitteen.
<b>DRD</b>	Osoittaa sen vastausäänen tyyppin, jota käytät faksien vastaanottamiseen. Puhelinjärjestelmä pitää olla määritetty käyttämään eri vastausääniä, jotta voit valita jonkin muun vaihtoehdon kuin <b>All</b> (Kaikki).

Asetus ja vaihtoehdot	Kuvaus
ECM: On/Off	Osoittaa, käytetäänkö virheenkorjaustilaa (Error Correction Mode), jonka avulla voi automaattisesti pyytää lähettämään uudelleen sellaiset faksitiedot, joissa on vastaanotettaessa huomattu virheitä.
V.34: On/Off	Osoittaa faksien siirtonopeuden. <b>On</b> on 33,6 kbps ja <b>Off</b> on 14,4 kbps.
Rings to Answer (Soittojen määrä ennen vastaamista)	Osoittaa soittojen määrän ennen kuin laite automaattisesti vastaanottaa faksin.

Noudata seuraavia vaiheita edellä mainittujen faksiasetusten muuttamiseksi:

- Siirry Faksi-tilaan painamalla [ **Fax**] (Faksi) -näppäintä kerran. [ **Fax**] (Faksi) -näppäin valaistuu ja näet tämän näytön.

Enter fax number

- Paina [ **Setup**] (Asetus) -näppäintä. Näet tämän näytön.

1.Select Speed D

- Jos haluat muuttaa paperikoon, automaattisen pienennyksen tai viimeisen lähetyksen raportin asetuksia, paina **▲**- tai **▼**-näppäintä tai paina numeronäppäimistön näppäintä **4**, jolloin valitaan kohta **4.Scan & Print Setup** (Skannaus- ja tulostusasetukset).

4.Scan & Print S

- Paina **OK**-näppäintä. Näet tämän näytön.

1.Resolution

- Paina **▲**- tai **▼**-näppäintä tai paina numeronäppäimistön näppäintä **3**, **4** tai **5** näyttääksesi jonkin seuraavista vaihtoehdoista:

- **3.Paper Size (Paperikoko)**
- **4.Automatic Reduction (Automaattinen pienennys)**
- **5.Last Transmission Report (Viimeisen lähetyksen raportti)**

Paina sen jälkeen **OK**-näppäintä.

- Paina **▲**- tai **▼**-näppäintä, kunnes haluamasi asetusvaihtoehto on näytössä. Valitse se sen jälkeen painamalla **OK**-näppäintä.
- Toista vaiheet 5 ja 6, jos haluat vaihtaa muita asetuksia. Kun olet valmis, paina **Stop** (Keskeytä) [ **Cancel/Back**] (Peruuta/Takaisin) -näppäintä, kunnes palaat ensimmäiseen näyttöön.

- Jos haluat muuttaa valintamuodon, DRD:n, ECM:n, V.34:n tai vastaamista edeltävien soiton määrien asetuksia, toista vaiheet 1 ja 2 ja paina sen jälkeen **▲**- tai **▼**-näppäintä tai paina numeronäppäimistön näppäintä **5**, jolloin valitaan kohta **5.Communication** (Tietoliikenne).

5.Communication

- Paina **OK**-näppäintä. Näet tämän näytön.

1.Dial Mode: Ton

- Muuta valintamuotoasetusta painamalla **OK**-näppäintä ja siirtymällä vaiheeseen 11.

Voit muuttaa muuta tietoliikenneasetusta painamalla **▲**- tai **▼**-näppäintä tai painamalla numeronäppäimistön näppäintä **2**, **3**, **4** tai **5** näyttääksesi jonkin seuraavista vaihtoehdoista:

- **2.DRD**
- **3.ECM**
- **4.V.34**
- **5.Rings to Answer (Soittojen määrä ennen vastaamista)**

Paina sen jälkeen **OK**-näppäintä.

- Paina **▲**- tai **▼**-näppäintä, kunnes haluamasi asetusvaihtoehto on näytössä. Valitse se sen jälkeen painamalla **OK**-näppäintä.
- Toista vaiheet 10 ja 11, jos haluat vaihtaa muita asetuksia. Kun olet valmis, paina **Stop** (Keskeytä) [ **Cancel/Back**] (Peruuta/Takaisin) -näppäintä, kunnes palaat ensimmäiseen näyttöön.

## Pikavalintaluettelon asetus

Voit tehdä pikavalintaluettelon, johon voi lisätä jopa 60 faksinumeroa nopeaa faksaamista varten. Voit myös lisätä vastaanottajien nimiä ja tulostaa pikavalintaluettelon.

## Uuden pikavalintaluettelon luonti

- Siirry Faksi-tilaan painamalla [ **Fax**] (Faksi) -näppäintä kerran. [ **Fax**] (Faksi) -näppäin valaistuu ja näet tämän näytön.

Enter fax number

- Paina [ **Setup**] (Asetus) -näppäintä. Näet tämän näytön.

1.Select Speed D

3. Paina ▲- tai ▼-näppäintä tai paina numeronäppäimistön näppäintä **3** valitaksesi kohdan **3.Speed Dial Setup** (Pikavalinnan asetus).

3.Speed Dial Set

4. Paina ◊ **OK**-näppäintä. Näet tämän näytön.

1.Add Entry

5. Paina uudelleen ◊ **OK**-näppäintä. Näet tämän näytön.

[01]

6. Paina uudelleen ◊ **OK**-näppäintä. Näytössä näkyy **Telephone Number:** (Puhelinnumero).

7. Voit lisätä numeronäppäimistön avulla faksinumeron ensimmäiselle pikavalintamerkinnälle. Voit lisätä numerot 0–9 sekä merkit \* ja #. Enimmäismäärä on 64 merkkiä.

1234567890

**Huom.:**

Jos haluat vaihtaa vasemmalla olevaa merkkiä, paina ◀-näppäintä, jolloin merkki poistetaan ja voit kirjoittaa sen uudelleen. Painamalla ▶-näppäintä voit siirtää kohdistinta oikealle.

8. Paina uudelleen ◊ **OK**-näppäintä. Näytössä näkyy **Name:** (Nimi:).
9. Voit lisätä numeronäppäimistön avulla nimen pikavalintamerkinnälle (enintään 30 merkkiä). Lisää numeronäppäimien avulla kirjaimia A:aan Z:aan (isot tai pienet aakkoset), numeroita nollasta yhdeksään ja erilaisia symboleja.

Main Office

Painamalla näppäintä useaan kertaan voit näyttää ensin numerot ja symbolit (jos käytettävissä) sekä sen jälkeen näppäimessä näkyvät isot ja pienet aakkoset. Odota sen jälkeen hetki tai paina ▶-näppäintä siirtyäksesi seuraavaan merkille varattuun tilaan. Kun olet valmis, odota hetki tai paina ▶-näppäintä siirtyäksesi tyhjään tilaan.

**Huom.:**

Jos haluat vaihtaa vasemmalla olevaa merkkiä, paina ◀-näppäintä, jolloin merkki poistetaan ja voit kirjoittaa sen uudelleen. Painamalla ▶-näppäintä voit siirtää kohdistinta oikealle.

10. Paina ◊ **OK**-näppäintä. Palaat **1.Add Entry** (Lisää merkintä) -kohtaan.

11. Paina ◊ **OK**-näppäintä. Näytössä näkyy seuraavan käytettävissä olevan pikavalintamerkinnän numero.

[02]

12. Jos haluat lisätä toisen pikavalintamerkinnän, toista vaiheet 6–10.

Kun olet valmis, paina ⊗ **Stop** (Keskeytä) [⊗ **Cancel/Back**] (Peruuta/Takaisin) -näppäintä palataksesi ensimmäiseen näyttöön.

### Pikavalintamerkinnän muokkaus

1. Siirry Faksi-tilaan painamalla [F] [F] **Fax** (Faksi) -näppäintä kerran. [F] [F] **Fax** (Faksi) -näppäin valaistuu ja näet tämän näytön.

Enter fax number

2. Paina [F] [F] **Setup** (Asetus) -näppäintä. Näet tämän näytön.

1.Select Speed D

3. Paina ▲ - tai ▼-näppäintä tai paina numeronäppäimistön näppäintä **3** valitaksesi kohdan **3.Speed Dial Setup** (Pikavalinnan asetus).

3.Speed Dial Set

4. Paina ◊ **OK**-näppäintä. Näet tämän näytön.

1.Add Entry

5. Paina ▲ - tai ▼-näppäintä tai paina numeronäppäimistön näppäintä **2** valitaksesi kohdan **2.Edit Entry** (Muokkaa merkintää).

2.Edit Entry

6. Paina ◊ **OK**-näppäintä. Näyttöön ilmestyy ensimmäisen pikavalintamerkinnän numero ja nimi.
7. Valitse muutettava merkintä painamalla ▲ - tai ▼-näppäintä. Paina sen jälkeen ◊ **OK**-näppäintä.

8. Näytössä näkyy **Telephone Number:** (Puhelinnumero). Paina sen jälkeen ◊ **OK**-näppäintä.

9. Näkyviin tulee valitun merkinnän puhelinnumero. Painamalla ▶-näppäintä voit siirtää niitä numeroita, joita haluat muuttaa. Lisää uusia numeroita numeronäppäimillä tai poista vasemmalla puolella olevat numerot painamalla ◀-näppäintä.



Kun olet valmis, paina ◊ **OK**-näppäintä.

10. Näytössä näkyy **Name:** (Nimi:). Paina sen jälkeen ◊ **OK**-näppäintä.

11. Näkyviin tulee valitun merkinnän nimi. Muokkaa nimeä vaiheessa 9 kuvatulla tavalla. Kun olet valmis, paina ◊ **OK**-näppäintä. Palaat **2.Edit Entry** (Muokkaa merkintää) -kohtaan.

12. Paina ⊗ **Stop** (Keskeytä) [⊗ **Cancel/Back**] (Peruuta/Takaisin) -näppäintä, kunnes palaat ensimmäiseen näyttöön.



## Pikavalintamerkinnän poisto

1. Siirry Faksi-tilaan painamalla  [Fax] (Faksi) -näppäintä kerran.  [Fax] (Faksi) -näppäin valaistuu ja näet tämän näytön.

Enter fax number

2. Paina  [Setup] (Asetus) -näppäintä. Näet tämän näytön.



1.Select Speed D

3. Paina  - tai  -näppäintä tai paina numeronäppäimistön näppäintä **3** valitaksesi kohdan **3.Speed Dial Setup** (Pikavalinnan asetus).







3.Speed Dial Set

4. Paina  OK-näppäintä. Näet tämän näytön.



1.Add Entry

5. Paina  - tai  -näppäintä tai paina numeronäppäimistön näppäintä **3** valitaksesi kohdan **3.Delete Entry** (Poista merkintä).

3.Delete Entry

6. Paina  OK-näppäintä. Näyttöön ilmestyy ensimmäisen pikavalintamerkinnän numero ja nimi.
7. Valitse poistettava merkintä painamalla  - tai  -näppäintä. Paina sen jälkeen  OK-näppäintä.
8. Näet vahvistusviestin. Poista merkintä painamalla näppäintä **1** (Yes [Kyllä]) tai peruuta poisto painamalla näppäintä **2** (No [Ei]). Palaat **3.Delete Entry** (Poista merkintä) -kohtaan.
9. Paina  Stop (Keskeytä) [ Cancel/Back] (Peruuta/Takaisin) -näppäintä, kunnes palaat ensimmäiseen näyttöön.



## Pikavalintaluettelon tulostus

1. Lisää A4-kokoista tavallista paperia (➔ sivu 15).
2. Siirry Faksi-tilaan painamalla  [Fax] (Faksi) -näppäintä kerran.  [Fax] (Faksi) -näppäin valaistuu ja näet tämän näytön.

Enter fax number

3. Paina  [Setup] (Asetus) -näppäintä. Näet tämän näytön.

1.Select Speed D

4. Paina  - tai  -näppäintä tai paina numeronäppäimistön näppäintä **2** valitaksesi kohdan **2.Print Report** (Tulosta raportti).

2.Print Report



5. Paina  OK-näppäintä. Näet tämän näytön.

1.Speed Dial Lis



6. Paina  OK-näppäintä tulostaaksesi pikavalintaluettelon.

### Huom.:

Jos haluat tulostaa muunlaisia raportteja, katso seuraavan osan kohta "Raporttien tulostus".

7. Paina  Stop (Keskeytä) [ Cancel/Back] (Peruuta/Takaisin) -näppäintä, kunnes palaat ensimmäiseen näyttöön.

## Raporttien tulostus

1. Lisää A4-kokoista tavallista paperia (➔ sivu 15).
2. Siirry Faksi-tilaan painamalla  [Fax] (Faksi) -näppäintä kerran.  [Fax] (Faksi) -näppäin valaistuu ja näet tämän näytön.







Enter fax number

3. Paina  [Setup] (Asetus) -näppäintä. Näet tämän näytön.

1.Select Speed D

4. Paina  - tai  -näppäintä tai paina numeronäppäimistön näppäintä **2** valitaksesi kohdan **2.Print Report** (Tulosta raportti).





2.Print Report

5. Paina  OK-näppäintä.
6. Paina  - tai  -näppäintä tai paina numeronäppäimistön näppäintä **2**, **3** tai **4** näyttääksesi jonkin seuraavista vaihtoehdoista:
  - **2.Fax Log (Faksiloki)**
  - **3.Last Transmission (Viimeinen lähetys)**
  - **4.Reprint Faxes in Memory (Muistissa olevien faksien uudelleentulostaminen)**
7. Paina  OK-näppäintä tulostaaksesi valitsemasi raportin.
8. Paina  Stop (Keskeytä) [ Cancel/Back] (Peruuta/Takaisin) -näppäintä, kunnes palaat ensimmäiseen näyttöön.

# Faksin lähettäminen

Aseta alkuperäinen asiakirja tai valokuva lasitasolle (➔ "Alkuperäisen asiakirjan asettaminen lasitasolle" sivulla 17) ennen faksamista. Lähetä faksi sen jälkeen antamalla faksinumero manuaalisesti, valitsemalla edellinen faksinumero uudelleen tai valitsemalla merkintä pikavalintaluettelosta.

## Faksinumeron kirjoittaminen manuaalisesti tai uudelleenvalinta

1. Siirry Faksi-tilaan painamalla  [ **Fax**] (Faksi) -näppäintä kerran.  [ **Fax**] (Faksi) -näppäin valaistuu ja näet tämän näytön.



Enter fax number





2. Lisää faksinumero numeronäppäimistön avulla. Voit lisätä numerot 0-9 sekä merkit \* ja # . Enimmäismäärä on 64 merkkiä.

1234567890



### Huom.:



Jos haluat vaihtaa vasemmalla olevaa merkkiä, paina ◀ -näppäintä, jolloin merkki poistetaan ja voit kirjoittaa sen uudelleen. Painamalla ▶ -näppäintä voit siirtää kohdistinta oikealle.

Voit valita viimeksi käyttämäsi faksinumeron uudelleen painamalla  [ **Redial/Pause**] (Valitse uudelleen/keskeytä) -näppäintä faksinumeron kirjoittamisen sijaan. Nestekidenäytössä näkyy viimeisin faksinumero tai pikavalintamerkinnän nimi.

3. Paina  **Start** (Käynnistä)  [ **Start B&W**] (Käynnistä mustavalko) tai  **Start** (Käynnistä) 0000 [ **Start Color**] (Käynnistä väri) -näppäintä.

### Huom.:

Jos vastaanottajan faksilaite tuottaa vain mustavalkoisia tulosteita, faksitietosi lähetetään automaattisesti mustavalkoisina vaikka painaisitkin  **Start** (Käynnistä) 0000 [ **Start Color**] (Käynnistä väri) -näppäintä.

Jos haluat peruuttaa tulostuksen missä vaiheessa tahansa, paina  **Stop** (Keskeytä) [ **Cancel/Back**] (Peruuta/Takaisin) -näppäintä.

4. Kun alkuperäiskappale on skannattu, näet tämän näytön.

Send another pag 1: Y 2: N

Jos et halua faksata muita sivuja, paina näppäintä **2** (Ei). Laite valitsee faksinumeron ja faksaa asiakirjan.

### Huom.:





Jos faksinumero on varattu tai jos kyseessä on jokin muu yhteysongelma, virheilmoitus tulee näkyviin ja laite palaa ensimmäiseen faksitilanäyttöön. Laite valitsee numeron uudelleen yhden minuutin jälkeen. Odota uudelleenvalintaa tai tarkasta yhteys ja asetukset ja yritä faksata uudelleen.

Jos haluat faksata muita sivuja, paina näppäintä **1** (Kyllä). Avaa asiakirjakansi, poista ensimmäinen asiakirja, aseta lasitasolle uusi asiakirja ja sulje asiakirjakansi. Faksaa seuraava sivu sen jälkeen painamalla  **OK**-näppäintä. Faksaa kaikki tarvittavat sivut toistamalla tämä vaihe.



### Huom.:

Jos lähetät värillisen faksin tai suuren asiakirjan, joka täyttää muistialueen, laite skannaa ja faksaa yhden sivun kerrallaan. Sen jälkeen laite kysyy haluatko lähettää toisen sivun. Faksiyhteys pysyy auki kunnes olet valmis.



## Faksinumeron pikavalinta

1. Siirry Faksi-tilaan painamalla  [ **Fax**] (Faksi) -näppäintä kerran.  [ **Fax**] (Faksi) -näppäin valaistuu ja näet tämän näytön.





Enter fax number

2. Paina  [ **Setup**] (Asetus) -näppäintä. Näet tämän näytön.



1.Select Speed D



3. Paina  **OK**-näppäintä. Näyttöön ilmestyy luettelon ensimmäisen pikavalintamerkinnän numero ja nimi.
4. Faksaa ensimmäiseen pikavalintamerkintään painamalla  **OK**-näppäintä. Siirry sen jälkeen vaiheeseen 5.

Valitse muu pikavalintamerkintä painamalla ▲- tai ▼-näppäintä, jolloin merkintä tulee näkyviin, tai painamalla pikavalintamerkinnän numeroa vastaavaa numeronäppäintä. Paina  **OK**-näppäintä ja siirry sen jälkeen vaiheeseen 5.

5. Paina  **Start** (Käynnistä)  [ **Start B&W**] (Käynnistä mustavalko) tai  **Start** (Käynnistä) 0000 [ **Start Color**] (Käynnistä väri) -näppäintä.

### Huom.:

Jos vastaanottajan faksilaite tuottaa vain mustavalkoisia tulosteita, faksitietosi lähetetään automaattisesti mustavalkoisina vaikka painaisitkin  **Start** (Käynnistä) 0000 [ **Start Color**] (Käynnistä väri) -näppäintä.

Jos haluat peruuttaa tulostuksen missä vaiheessa tahansa, paina  **Stop** (Keskeytä) [ **Cancel/Back**] (Peruuta/Takaisin) -näppäintä.

6. Kun alkuperäiskappale on skannattu, näet tämän näytön.

Send another pag 1: Y 2: N

Jos et halua faksata muita sivuja, paina näppäintä **2** (Ei). Laite valitsee faksinumeron ja faksaa asiakirjan.

#### Huom.:

Jos faksinumero on varattu tai jos kyseessä on jokin muu yhteysongelma, virheilmoitus tulee näkyviin ja laite palaa ensimmäiseen faksitilanäyttöön. Laite valitsee numeron uudelleen yhden minuutin jälkeen. Odota uudelleenvalintaa tai tarkasta yhteys ja asetukset ja yritä faksata uudelleen.

Jos haluat faksata muita sivuja, paina näppäintä **1** (Kyllä). Avaa asiakirjakansi, poista ensimmäinen asiakirja, aseta lasitasolle uusi asiakirja ja sulje asiakirjakansi. Faksaa seuraava sivu sen jälkeen painamalla **OK**-näppäintä. Faksaa kaikki tarvittavat sivut toistamalla tämä vaihe.

#### Huom.:

Jos lähetät värillisen faksin tai suuren asiakirjan, joka täyttää muistialueen, laite skannaa ja faksaa yhden sivun kerrallaan. Sen jälkeen laite kysyy haluatko lähettää toisen sivun. Faksiyhteys pysyy auki kunnes olet valmis.

## Faksien lähettäminen kytketystä puhelimesta

Jos puhelin on kytketty laitteeseen, voit lähettää faksitietoja yhteyden muodostamisen jälkeen.

1. Siirry Faksi-tilaan painamalla **[Fax]** (Faksi) -näppäintä kerran. **[Fax]** (Faksi) -näppäin valaistuu ja näet tämän näytön.

Enter fax number

2. Aseta alkuperäinen asiakirja tai valokuva lasitasolle (➔ "Alkuperäisen asiakirjan asettaminen lasitasolle" sivulla 17).
3. Valitse numero laitteeseen kytketystä puhelimesta.
4. Paina **Start** (Käynnistä) **[Start B&W]** (Käynnistä mustavalko) tai **Start** (Käynnistä) **0000 [Start Color]** (Käynnistä väri) -näppäintä sen jälkeen, kun yhteys on muodostettu ja kuulet äänen, joka ilmoittaa vastaanottajan olevan valmiina tietojen vastaanottamiseen.

#### Huom.:

Jos vastaanottajan faksilaite tuottaa vain mustavalkoisia tulosteita, faksitietosi lähetetään automaattisesti mustavalkoisina vaikka painaisitkin **Start** (Käynnistä) **0000 [Start Color]** (Käynnistä väri) -näppäintä.

5. Kun alkuperäiskappale on skannattu, näkyviin tulee **Send another page? 1:Y 2:N** (Lähetetäänkö toinen sivu? 1:K 2:E). Jos haluat faksata muita sivuja, paina näppäintä **1** (Kyllä). Jos et halua faksata muita sivuja, paina näppäintä **2** (Ei). Laite faksaa asiakirjan.

#### Huom.:

Jos haluat peruuttaa tulostuksen missä vaiheessa tahansa, paina **Stop** (Keskeytä) **[Cancel/Back]** (Peruuta/Takaisin) -näppäintä.

## Tulostustarkkuuden ja kontrastin asetus tai säätö

Noudata seuraavia vaiheita tulostustarkkuuden asettamiseksi tai muuttamiseksi.

1. Paina **[Fax]** (Faksi) -näppäintä, kunnes näet tämä näytön.

1.Resolution

2. Paina **OK**-näppäintä.
3. Valitse tulostustarkkuus painamalla **▲** - tai **▼**-näppäintä.
4. Paina **OK**-näppäintä. Palaat **1.Resolution** (Tulostustarkkuus) -kohtaan.
5. Paina **Stop** (Keskeytä) **[Cancel/Back]** (Peruuta/Takaisin) -näppäintä, kunnes palaat ensimmäiseen näyttöön.

Noudata seuraavia vaiheita kontrastin asettamiseksi tai muuttamiseksi.

1. Paina **[Fax]** (Faksi) -näppäintä, kunnes näet tämä näytön.

2.Contrast

2. Paina **OK**-näppäintä.
3. Valitse kontrasti painamalla **▲** - tai **▼**-näppäintä.
4. Paina **OK**-näppäintä. Palaat **2.Contrast** (Kontrasti) -kohtaan.
5. Paina **Stop** (Keskeytä) **[Cancel/Back]** (Peruuta/Takaisin) -näppäintä, kunnes palaat ensimmäiseen näyttöön.

## Faksien vastaanottaminen

Auto Answer (Automaattinen vastaaminen) -tilassa laite vastaanottaa ja tulostaa fakseja automaattisesti. Saatat kuitenkin haluta vastaanottaa fakseja manuaalisesti, jos laite ja puhelin tai puhelinvastaaja on kytketty puhelinlinjaan, joka vastaanottaa myös puheluita. Varmista, että lähettävän faksilaitteen merkkiäni kuuluu, ja vastaanota faksi sen jälkeen painamalla laitteen näppäintä tai anna puhelinvastaajan määrittää, onko soitto saapuva faksi.

#### Huom.:

Varmista, että Paper Size (paperikoko) -asetus täsmää lataamasi paperin koon kanssa. Jos saapuvat faksisivut ovat suurempia kuin ladatun paperin koko, faksikoko sovitetään valitun paperikoon kokoiseksi tai sivut tulostetaan useille arkeille valitsemasi Automatic Reduction (Automaattinen pienennys) -asetuksen mukaan. (➔ "Lähetys- ja vastaanottoasetusten valinta" sivulla 8).

## Vastaustilan valinta



Laite ilmoittaa ensimmäisessä näytössä, onko Auto Answer (Automaattinen vastaus) -tila käytössä:

21:00 Y

Y: Auto Answer (Automaattinen vastaus on käytössä)

21:00 N

N: Auto Answer (Automaattinen vastaus ei ole käytössä)





Muuta vastaustilaa painamalla  [Auto Answer] (Automaattinen vastaus) -näppäintä. **Y** (Kyllä) tai **N** (Ei) vaihtuu ensimmäisessä näytössä. Vaihda se takaisin painamalla  [Auto Answer] (Automaattinen vastaus) -näppäintä uudestaan.

### Huom.:

Voit valita soittojen määrän ennen kuin laite automaattisesti vastaanottaa faksin käyttämällä Rings to Answer (Soittojen määrä ennen vastaamista) -asetusta (➔ "Lähetys- ja vastaanottoasetusten valinta" sivulla 8).

## Faksin vastaanottaminen

Kun laite vastaanottaa faksin Auto Answer (Automaattinen vastaus) -tilan ollessa päällä, nestekidenäyttöön tulee viesti **Printing** (Tulostaa).

Kun laite vastaanottaa faksin manuaalisessa vastaustilassa, kytketty puhelin hälyttää. Kun vastaat puhelimeen ja varmistat, että puhelu on faksi, vastaanota faksi painamalla  **Start** (Käynnistä)  [ **Start B&W**] (Käynnistä mustavalko) tai  **Start** (Käynnistä) 0000 [ **Start Color**] (Käynnistä väri) -näppäintä. Viesti **Printing** (Tulostaa) ilmestyy nestekidenäyttöön.

### Huom.:

Et voi valita tulostettavien faksitietojen väriä. Se riippuu lähettäjän tekemistä asetuksista.

Kun laite on vastaanottanut kaikki sivut, se alkaa tulostamaan faksia. Kun se on valmis, ensimmäinen näyttö tulee näkyviin.

### Huom.:

Jos paperi loppuu tulostamisen aikana, virheilmoitus kertoo arkinsyöttölaitteen olevan tyhjä. Lataa lisää paperia ja jatka tulostamista painamalla  **OK**-näppäintä. Jos muita virheilmoituksia tulee näkyviin, katso ➔ "Virheilmoitukset" sivulla 32.



# Paperin käsittely

Epson tarjoaa laajan valikoiman erikoispapereita, joiden avulla voidaan saavuttaa erinomaisia tuloksia, jos niitä käytetään yhdessä Epsonin tulostimien ja musteiden kanssa. Valitun paperin tyyppi vaikuttaa tulostustulokseen, joten muista aina valita työhön sopivaa paperia.

## Paperin valitseminen

Jos ainoastaan kopioit tai tulostat karkean vedoksen kuvasta, tavallinen paperi on hyvä. Parhaan tuloksen aikaansaamiseksi voit käyttää laitetta varten suunniteltuja Epsonin erikoismustesuihkupapereita.

Ennen tulostamista oikea paperityypin asetus on valittava ohjauspaneelista. Tämä tärkeä asetus määrittää sen miten muste tulostetaan paperille.

Valitse seuraavista paperityypeistä ja asetuksista:

Paperityyppi	Koko	Paperityypin asetus	Latauskaapiteetti
Tavallinen paperi*	A4	Tavallinen paperi	12 mm
Bright White Ink Jet Paper (Kirkkaanvalkoinen mustesuihku paperi)	A4	Tavallinen paperi	80 arkkia
Premium Ink Jet Plain Paper (Ensiluokkainen mustesuihkupaperi)	A4	Tavallinen paperi	100 arkkia
Premium Glossy Photo Paper (Ensiluokkainen kiiltävä valokuvapaperi)	10 × 15 cm (4 × 6 tuumaa), 13 × 18 cm (5 × 7 tuumaa), A4	Valokuvapaperi	20 arkkia
Premium Semigloss Photo Paper (Ensiluokkainen puolikiiltävä valokuvapaperi)	10 × 15 cm (4 × 6 tuumaa), A4	Valokuvapaperi	20 arkkia
Glossy Photo Paper (Kiiltävä valokuvapaperi)	10 × 15 cm (4 × 6 tuumaa), 13 × 18 cm (5 × 7 tuumaa), A4	Valokuvapaperi	20 arkkia
Ultra Glossy Photo Paper (Erikoiskiiltävä valokuvapaperi)	10 × 15 cm (4 × 6 tuumaa), 13 × 18 cm (5 × 7 tuumaa), A4	Valokuvapaperi	20 arkkia

\* Voit käyttää papereita joiden paino on välillä 64 - 90 g/m<sup>2</sup>.

### Huom.:

Erikoistulostustarvikkeiden saatavuus vaihtelee eri maissa.

## Paperin lisääminen

1. Avaa ja levitä paperituki.

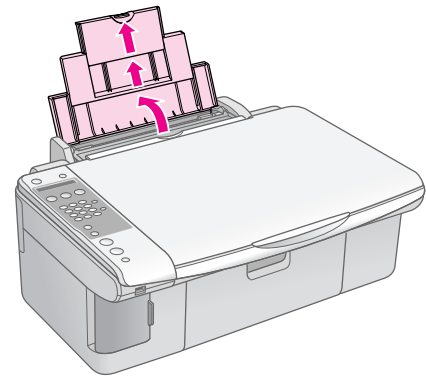

2. Laske tulostusalustaa ja siirrä jatkeet ulos.

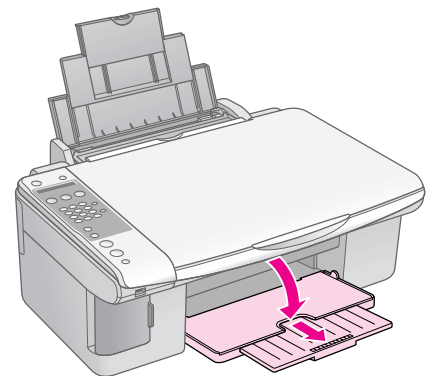

3. Avaa syöttölaitteen suojus.

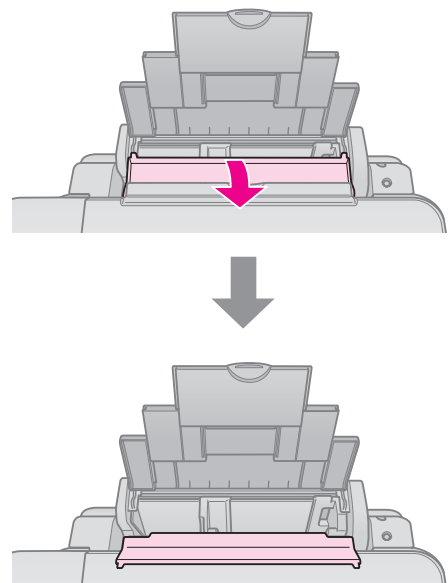

4. Aseta paperi kuten seuraavissa kuvissa on osoitettu.

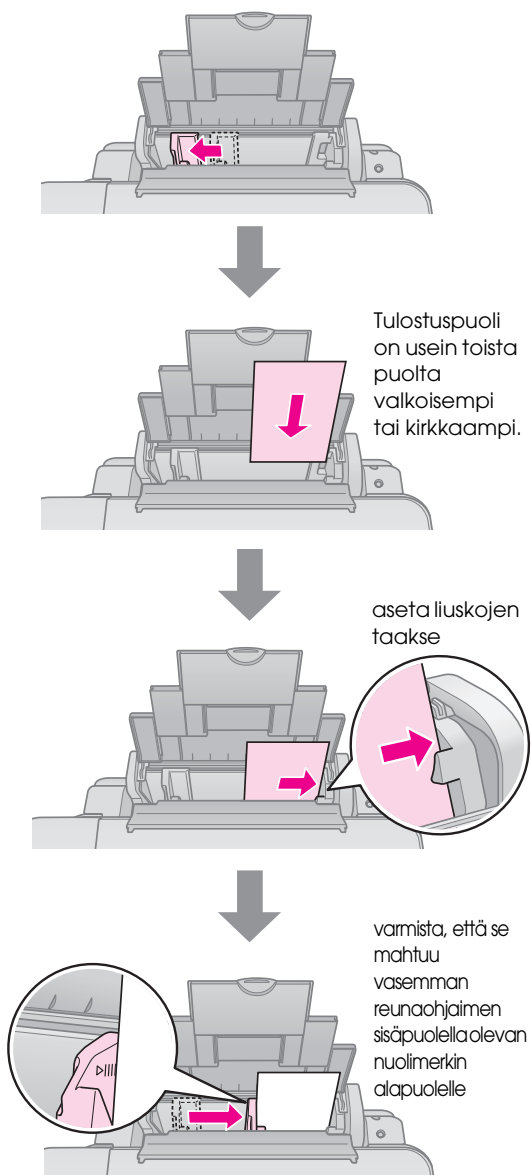

5. Sulje syöttölaitteen suojus.

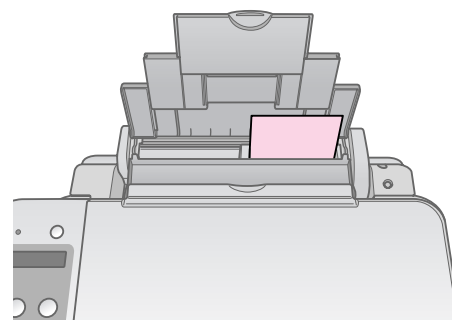
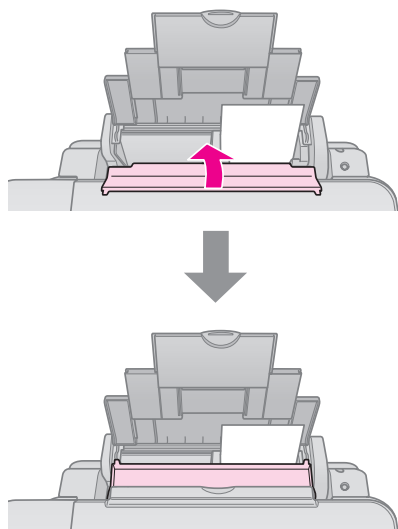

10 × 15 cm (4 × 6 tuumaa) ja 13 × 18 cm (5 × 7 tuumaa)

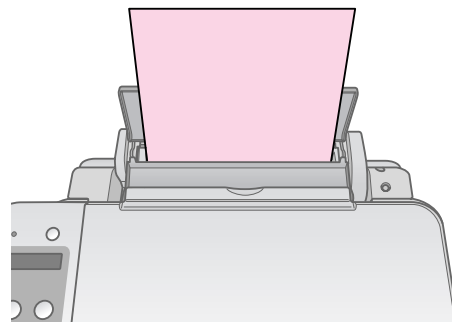

A4

Varmista myös, että paperin paksuuden vipu on laitettu alas  asentoon.

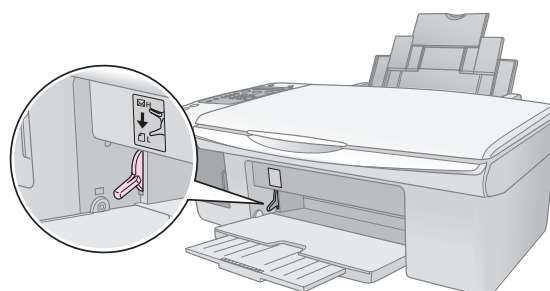

Nestekidenäyttö osoittaa, että vipua on siirretty ja  tai  asento on muuttunut.

**Huom.:**

Varmista, että et lisää arkkeja suositeltua määrää enempää. Tarkista Paper Type (Paperityyppi) -asetus ennen tulostamista ja varmista, että se vastaa lisätyn paperin tyyppiä (→ "Paperin valitseminen" sivulla 15).

# Kopiointi

Voit kopioida asiakirjoja ja valokuvia ilman tietokonetta.

Ota kopioinnissa huomioon seuraavaa:

- Kopioidun kuvan koko saattaa jossain määrin poiketa alkuperäisen valokuvan koosta.
- Käytetystä paperista riippuen tulostuslaatu saattaa heiketä tulosteen ylä- ja alaosassa tai nämä alueet saattavat tahrjintua.
- Pidä lasitaso puhtaana.
- Varmista, että asiakirja tai valokuva on asetettu tasaisesti lasitasoa vasten, sillä muuten kopiosta tulee epätarkka.
- Älä vedä tulostettavana olevasta paperista, se tulostuu automaattisesti.

## Alkuperäisen asiakirjan asettaminen lasitasolle

1. Avaa asiakirjakansi ja aseta alkuperäinen asiakirja lasitason vasempaan yläkulmaan kopioitava puoli alaspäin.

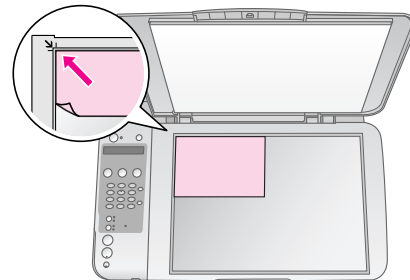
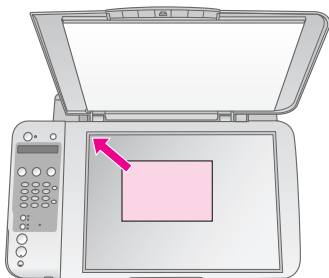
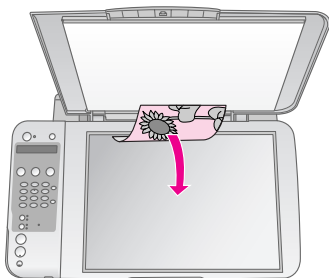

2. Sulje kansi varovasti, jotta alkuperäinen asiakirja ei pääse liikahtamaan.

### **Huom:**

Älä koskaan avaa asiakirjakantta pidemmälle kuin mihin se pysähtyy äläkä aseta painavia esineitä laitteen päälle.

Asiakirjakansi voidaan irrottaa paksun tai suurikokoisen asiakirjan skannaamisen yhteydessä. Avaa se ja vedä sitä suoraan ylöspäin.

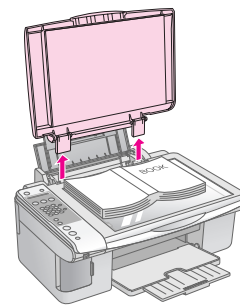

Jos asiakirja on painettava tasaiseksi kopioinnin aikana, älä paina sitä liian kovaa ja varo liikuttamasta sitä.

Kun olet valmis, aseta asiakirjakansi takaisin paikoilleen asettamalla liuskat takaisin aukkoihin.

## Asiakirjojen kopioiminen



### Vihje:

Tavallinen valokopioipaperi soveltuu hyvin jokapäiväiseen kopiointiin. Jos kaipaavat terävämpää tekstiä ja elävämpiä värejä, kokeile jotakin Epsonin (➔ "Paperin valitseminen" sivulla 15).

1. Lisää A4-kokoinen tavallinen paperi (➔ sivu 15).
2. Aseta alkuperäinen lasitasolle (➔ "Alkuperäisen asiakirjan asettaminen lasitasolle" sivulla 17).
3. Tee seuraavat asetukset ohjauspaneelissa.

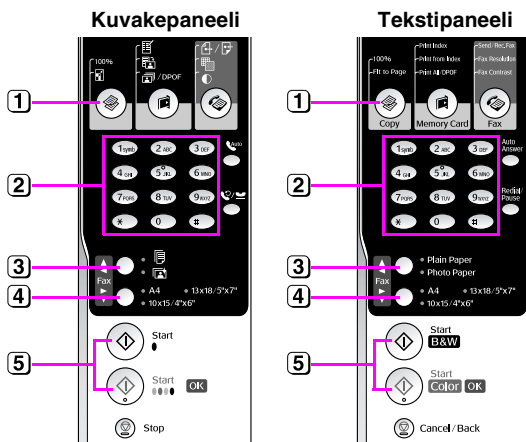

1. Paina [Copy] (Kopiointi) -näppäintä.
2. Aseta kopioiden määrä (1-99) numeronäppäimellä.

Copies: 2 100%

3. Valitse [Plain Paper] (Tavallinen paperi).
4. Valitse A4.

### Vihje:

Jos haluat muuttaa kopion koon automaattisesti asettamaasi paperikokoon, paina [Copy] (Kopiointi) -näppäintä, kunnes nestekidenäyttöön tulee **Copies:xx FitPage** (Kopioita:xx Sovita sivulle).

Copies: 1 FitPage

5. Paina [Start] (Käynnistä) [Start B&W] (Käynnistä mustavalko) -näppäintä, jos haluat tehdä mustavalkokopion. Paina [Start] (Käynnistä) 0000 [Start Color] (Käynnistä väri) -näppäintä, jos haluat tehdä värikopion.

Jos haluat keskeyttää kopioinnin, paina [Stop] (Keskeytä) [Cancel/Back] (Peruuta/Takaisin) -näppäintä.

### Huom.:

Jos kopion reunat leikkautuvat pois, siirrä alkuperäistä asiakirjaa hieman kulumista pois päin.

## Kopioinnin nopeuttaminen

Jos haluat tehdä nopeasti kopioita etkä tarvitse korkeaa laatua voit tulostaa "vedoskopioita". Tulostuslaatua alennetaan, mutta kopio tulostetaan nopeammin.

1. Lataa A4-kokoista tavallista paperia ja valitse ohjauspaneelista [Plain Paper] (Tavallinen paperi) ja A4.
2. Kun olet valmista tekemään kopion, paina [Stop] (Keskeytä) [Cancel/Back] (Peruuta/Takaisin) -näppäintä ja pidä se painettuna, sekä paina [Start] (Käynnistä) 0000 [Start Color] (Käynnistä väri) -näppäintä (värikopioita varten) tai [Start] (Käynnistä) [Start B&W] (Käynnistä mustavalko) -näppäintä (mustavalkokopioita varten) ja pidä sitä painettuna.
3. Kun On -valo vilkkuu, vapauta kummatkin painikkeet.

### Huom.:

Vedokopioissa käytetään sekä mustaa että väriä mustetta myös mustavalkoisten kopioiden osalta.

## Valokuvien kopioiminen

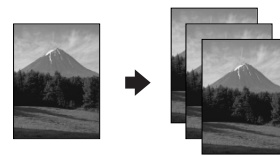

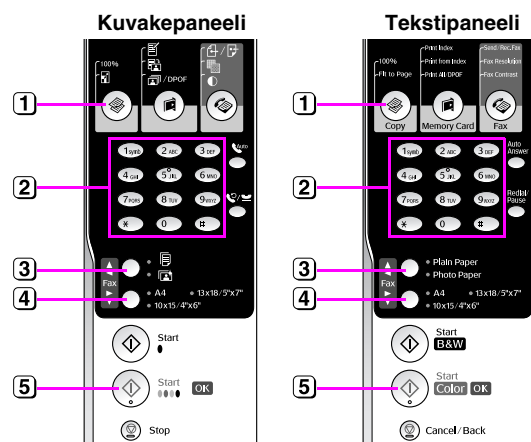

1. Lisää valokuvapaperia (➔ sivu 15).
2. Aseta alkuperäinen lasitasolle (➔ "Alkuperäisen asiakirjan asettaminen lasitasolle" sivulla 17).
3. Tee seuraavat asetukset ohjauspaneelissa.





1. Paina [Copy] (Kopiointi) -näppäintä.
2. Aseta kopioiden määrä (1-99) numeronäppäimistöllä.
3. Valitse [Photo Paper] (Valokuvapaperi).

④ Valitse lisäämäsi paperin paperikoko.

**Vihje:**

Jos haluat muuttaa kopion koon automaattisesti asettamaasi paperikokoon, paina  [ **Copy**] (Kopiointi) -näppäintä, kunnes nestekidenäyttöön tulee **Copies:xx FitPage** (Kopioita:xx Sovita sivulle).

Copies:1 FitPage

⑤ Paina  **Start** (Käynnistä) 0000 [ **Start Color**] (Käynnistä väri) -näppäintä, jos haluat tehdä värikopion.

Jos haluat keskeyttää kopioinnin, paina  **Stop** (Keskeytä) [ **Cancel/Back**] (Peruuta/Takaisin) -näppäintä.

**Huom.:**

Jos kopion reunat leikkautuvat pois, siirrä alkuperäistä asiakirjaa hieman kulmista poispäin.

# Muistikortilta tulostaminen

Voit tulostaa valokuvia suoraan digitaalikameran muistikortilta. Aseta vain muistikortti korttipaikkaan ja olet valmis tulostamaan.

## Muistikortin käsittely

### Yhteensopivat kortit

Varmista, että muistikortit täyttävät seuraavat vaatimukset.

Korttityyppi	CompactFlash, Microdrive, SmartMedia, SD Memory Card, SDHC Memory Card, MultiMediaCard, miniSD card, miniSDHC card, microSD card, microSDHC card, Memory Stick, Memory Stick PRO, Magic Gate Memory Stick, Magic Gate Memory Stick Duo, Memory Stick Duo, Memory Stick PRO Duo, xD-Picture Card, xD-Picture Card Type M, xD-Picture Card Type H
Tallennusmuoto	DCF (Design rule for Camera File system) -version 1.0 tai 2.0 mukainen. Kaikki normaaliversion mukaiset korttityypit.
Tiedostomuoto	JPEG ja Exif versio 2.21 standardi
Kuvan koko	80 × 80 pikselistä 9200 × 9200 pikseliin
Tiedostojen määrä	Enintään 999.

### Muistikortin asettaminen laitteeseen

1. Katkaise virta tietokoneesta tai kytke laite irti.
2. Varmista, että laitteeseen on kytketty virta.
3. Avaa muistikorttipaikan kansi.

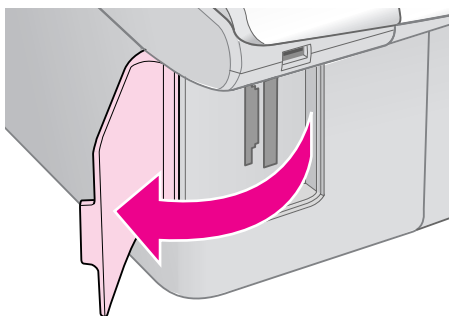

4. Varmista, että muistikortin valo ei pala ja että missään muistipaikassa ei ole korttia. Aseta kortti sen jälkeen laitteeseen.

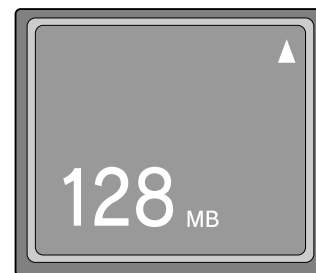
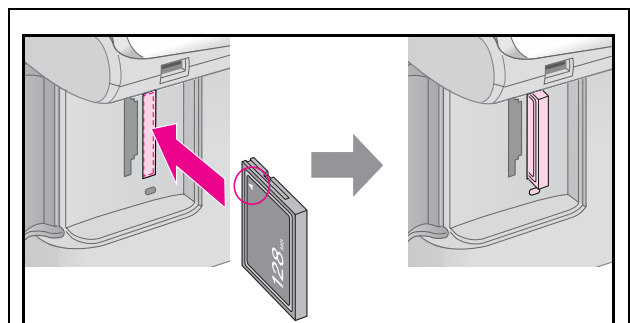
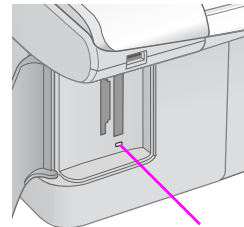

CompactFlash  
Microdrive

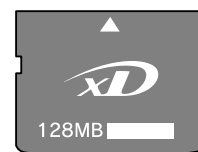
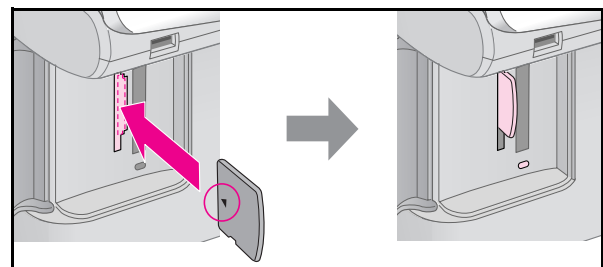

xD-Picture Card  
xD-Picture Card Type M  
xD-Picture Card Type H

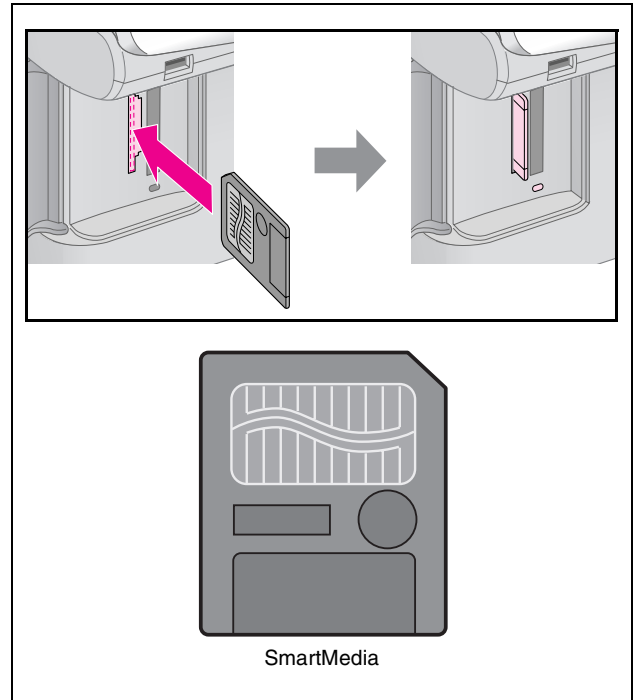
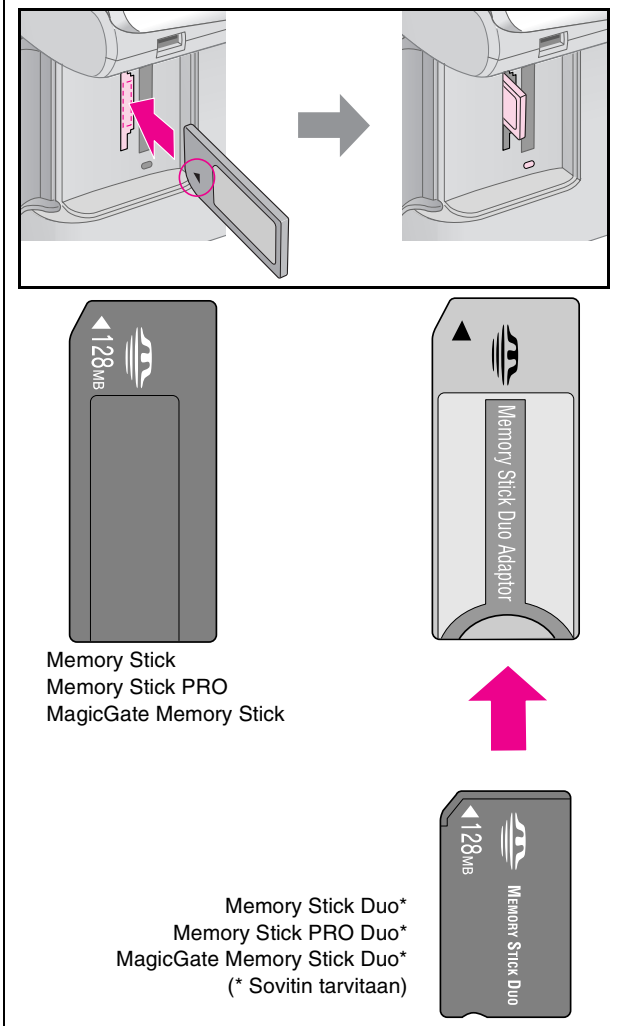
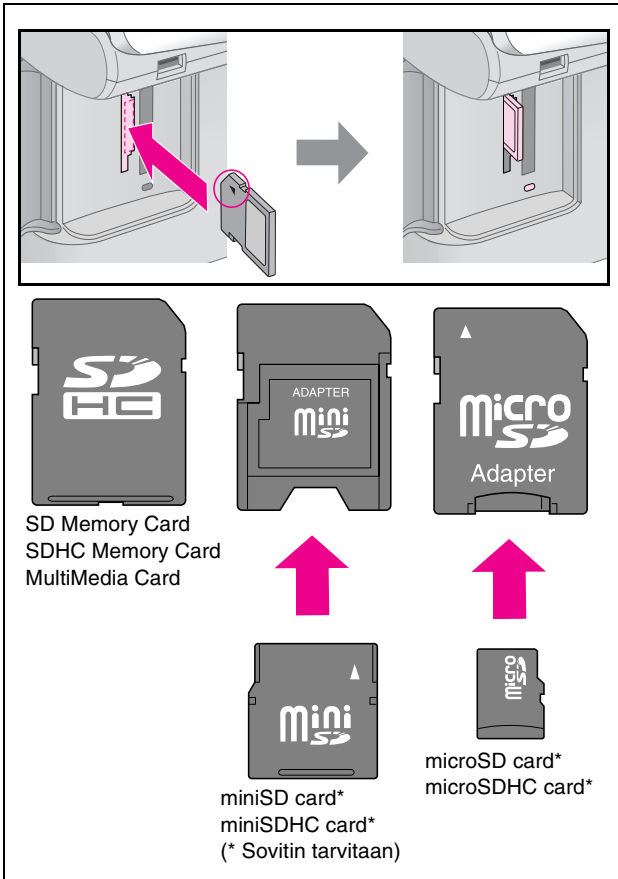

**Huom:**

Muista tarkistaa mihin suuntaan kortti tulee asettaa, ja jos sovitinta tarvitaan, että liität sovitimen ennen kuin asetat kortin. Muuten et kenties saa otettua korttia pois laitteesta.

5. Tarkista, että muistikortin valo vilkkuu ensin ja palaa sen jälkeen jatkuvasti.
6. Sulje muistikorttipaikan kansi.

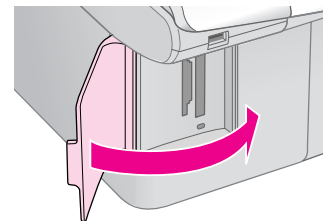

**Huom:**

- Älä aseta laitteeseen enempää kuin yksi muistikortti kerrallaan.
- Älä yritä työntää muistikorttia paikkaan väkisin. Muistikortit eivät mene kokonaan sisään. Kortin työntäminen väkisin saattaa vahingoittaa laitetta, muistikorttia tai molempia.
- Pidä muistikorttipaikan kansi suljettuna, kun kortti on laitteen sisällä. Tämä suojaa korttia ja muistipaikkaa pölyltä ja staattiselta sähköltä. Muussa tapauksessa muistikortilla olevat tiedot saattavat hävitä tai laite saattaa vahingoittua.
- Muistikorteissa oleva staattinen sähkö saattaa aiheuttaa toimintahäiriön.

**Huom.:**

- Muistikortilta voi tulostaa ainoastaan värikopioita. Mustavalkokopioita ei voi tulostaa.
- Jos laitteeseen on kytketty digitaalikamera, irrota se ennen muistikortin asettamista.

## Muistikortin poistaminen

1. Varmista, että kaikki tulostustyöt ovat valmiit.
2. Avaa muistikorttipaikan kansi.
3. Varmista, että muistikortin käyttöä ilmaiseva valo ei vilku.
4. Poista muistikortti korttipaikasta vetämällä sitä kohtisuoraan.
5. Sulje muistikorttipaikan kansi.

### Huom:

- ❑ Odota muistikortin merkkivalon sammumista ennen muistikortin poistamista tai laitteen kytkemistä pois päältä, sillä muuten kortilla olevat tiedot saattavat hävitä.
- ❑ Jos tietokoneessasi on Windows 2000- tai XP-käyttöjärjestelmä, älä koskaan kytkä laitetta pois päältä tai irrota USB-kaapelia silloin, kun laitteessa on muistikortti, sillä kortilla olevat tiedot saattavat hävitä. Näytölle tuleva *Käyttöopas* sisältää tarkempia tietoja.

## Valokuvien tulostaminen

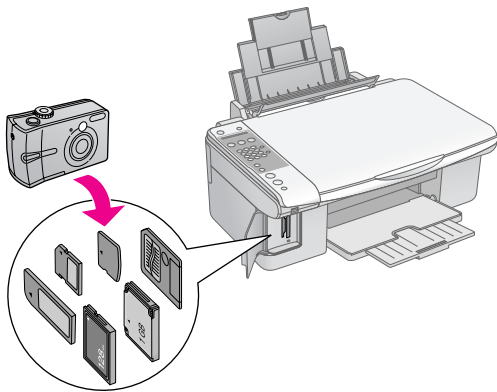

Muistikortin asettamisen jälkeen voit:

Asetus		Kuvaus
Kuvakepaneeli	Tekstipaneeli	
	Print Index (Tulosta luettelo)	Tulostaa kortin valokuvista luettelolomakkeen.
	Print from Index (Tulosta luettelosta)	Tulostaa luettelolomakkeelta valitut valokuvat.
	Print All/DPOF (Tulosta kaikki / DPOF)	Tulostaa kaikki kortin valokuvat tai tulostaa valokuvat, jotka sisältävät DPOF-tietoa.

## Valokuvien valitseminen ja tulostaminen luettelolomakkeelta

Voit valita tulostettavat valokuvat luettelolomakkeelta. Tulosta ensin luettelolomake, jossa on pienoiskuva kaikista muistikortin kuvista. Merkitse sitten luettelolomakkeelle tulostettavat valokuvat, skannaia arkki ja valitut valokuvat tulostetaan automaattisesti.

### Luettelolomakkeen tulostaminen

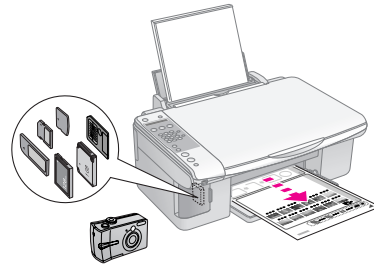

### Valokuvien valitseminen luettelolomakkeelta

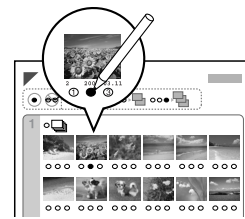

### Luettelolomakkeen skannaaminen

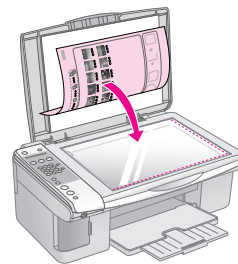

### Valittujen valokuvien tulostaminen

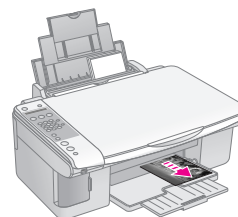



## 1. Luettelolomakkeen tulostaminen

1. Lisää muutama arkki tavallista A4-kokoista paperia (➔ sivu 15).

Kullekin sivulle tulostetaan enintään 30 kuvaa, joten jos muistikortilla on yli 30 kuvaa tarvitset riittävästi arkkeja kaikkien luettelolomakesivujen tulostamiseen.

2. Aseta muistikortti (➔ sivu 20).
3. Paina [**Memory Card**] (Mistikortti) -näppäintä, kunnes nestekidenäyttöön tulee **1.Img:xx Prt Idx**.

1.Img:xx Prt Idx

4. Varmista, että [**Plain Paper**] (Tavallinen paperi) ja **A4** on valittu.
5. Paina **OK**-näppäintä. Luettelolomake tulostetaan.

Jos haluat peruuttaa tulostuksen, paina **Stop** (Keskeytä) [ **Cancel/Back**] (Peruuta/Takaisin) -näppäintä.

### Huom.:

- Tarkista, että luettelolomakkeen vasemman yläreunan kolmiomerkki tulostuu oikein. Jos luettelolomake ei tulostu oikein, laite ei voi skannata sitä.
- Jos muistikortilla on paljon valokuvia, tämä voi kestää muutaman minuutin.
- Useiden luettelolomakesivujen osalta sivut tulostetaan viimeisestä arkista ensimmäiseen, jolloin uusimmat kuvat tulostetaan ensimmäiseksi.

## 2. Valokuvien valitseminen luettelolomakkeelta

Merkitse tulostettavat valokuvat tummalla kuulakärki- tai lyijykynällä luettelolomakkeeseen.

Hyvä: ●

Ei hyvä:

Valitse **All** (Kaikki), kun haluat tulostaa yhden kopion jokaisesta valokuvasta tai kirjoita numero jokaisen valokuvan alle: 1, 2 tai 3 kopiota.

## 3. Luettelolomakkeen skannaus ja valittujen valokuvien tulostaminen

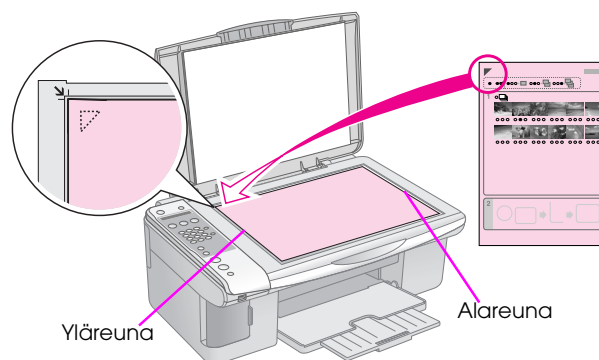

1. Aseta luettelolomake lasitasolle kuvapuoli alaspäin siten, että lomakkeen yläreuna on kohdistettu lasitason vasempaan reunaan.



2. Sulje asiakirjaksasi.
3. Lisää paperityyppi, jolle haluat tulostaa (➔ sivu 15). Lisää sen verran arkkeja, että ne riittävät haluttujen valokuvien tulostamiseen.
4. Paina [**Memory Card**] (Mistikortti) -näppäintä, kunnes nestekidenäyttöön tulee **2.Img:xx Scn Idx**.

2.Img:xx Scn Idx

5. Valitse lisäämäsi paperityyppi.  
Jos valitsit [**Plain Paper**] (Tavallinen paperi), tulostetuissa valokuvissa on valkoinen reuna. Jos valitsit [**Photo Paper**] (Valokuvapaperi), valokuvat tulostetaan paperin reunaan ilman reunoja.
6. Valitse lisäämäsi paperin paperikoko.
7. Paina **Start** (Käynnistä) [**Start B&W**] (Käynnistä mustavalko) -näppäintä, jos haluat tehdä mustavalkokopion. Paina **Start** (Käynnistä) 0000 [ **Start Color**] (Käynnistä väri) -näppäintä, jos haluat tehdä värikopion.



Jos haluat keskeyttää tulostuksen, paina  **Stop** (Keskeytä) [ **Cancel/Back**] (Peruuta/Takaisin) -näppäintä.

**Huom.:**

Jos luettelolomakkeita on enemmän kuin yksi, odota aina kunnes arkin tulostus on valmis. Toista sen jälkeen yllä kuvatut vaiheet jokaisen uuden lomakkeen kohdalla.

## ***Kaikkien valokuvien tai DPOF-valokuvien tulostaminen***



Tulosta yksi kopio kaikista kortin valokuvista tai tulosta vain kameran DPOF-toiminnolla esivalitut valokuvat seuraavien ohjeiden mukaisesti.





1. Lisää paperityyppi, jolle haluat tulostaa (➔ sivu 15). Lisää sen verran arkkeja, että ne riittävät haluttujen valokuvien tulostamiseen.
2. Aseta muistikortti (➔ sivu 20).
3. Paina  [ **Memory Card**] (Mistikortti) -näppäintä, kunnes nestekidenäyttöön tulee **3.Img:xx All/DPOF**.



3.Img:xx All/DPO

Jos muistikortti sisältää DPOF-tietoja, et voi tulostaa kaikkia kortilla olevia valokuvia, vaikka **3.Img:xx All/DPOF** onkin valittuna. Jotta voit tulostaa kaikki muistikortin sisältämät valokuvat, sinun on peruutettava digitaalikameran DPOF-tiedot.

4. Valitse lisäämäsi paperityyppi.

Jos valitsit  [**Plain Paper**] (Tavallinen paperi), tulostetuissa valokuvissa on valkoinen reuna. Jos valitsit  [**Photo Paper**] (Valokuvapaperi), valokuvat tulostetaan paperin reunaan ilman reunoja.

5. Valitse lisäämäsi paperin paperikoko.
6. Paina  **Start** (Käynnistä)  [ **Start B&W**] (Käynnistä mustavalko) -näppäintä, jos haluat tehdä mustavalkokopion. Paina  **Start** (Käynnistä) 0000 [ **Start Color**] (Käynnistä väri) -näppäintä, jos haluat tehdä värikopion.

Jos haluat peruuttaa tulostuksen, paina  **Stop** (Keskeytä) [ **Cancel/Back**] (Peruuta/Takaisin) -näppäintä.

# Digitaalikamerasta tulostaminen



Voit tulostaa valokuvia kytkemällä digitaalikameran suoraan tähän laitteeseen.

## Digitaalikameran vaatimukset

Varmista, että kamera ja valokuvat täyttävät nämä vaatimukset.

Suoratulostusyhteensopivuus	PictBridge
Tiedostomuoto	JPEG
Kuvan koko	80 × 80 pikselistä 9200 × 9200 pikseliin

## Kytkeminen ja tulostaminen

1. Varmista, ettei laite tulosta tietokoneelta.
2. Lisää paperityyppi, jolle haluat tulostaa (➔ sivu 15). Lisää sen verran arkkeja, että ne riittävät haluttujen valokuvien tulostamiseen.
3. Valitse lisäämäsi paperityyppi.  
Jos valitsit  **[Plain Paper]** (Tavallinen paperi), tulostetuissa valokuvissa on valkoinen reuna.  
Jos valitsit  **[Photo Paper]** (Valokuvapaperi), valokuvat tulostetaan paperin reunaan ilman reunoja.
4. Valitse lisäämäsi paperin paperikoko.
5. Kytke kameran mukana toimitettu USB-kaapeli-laitteen ulkoisen laitteen USB-porttiin.

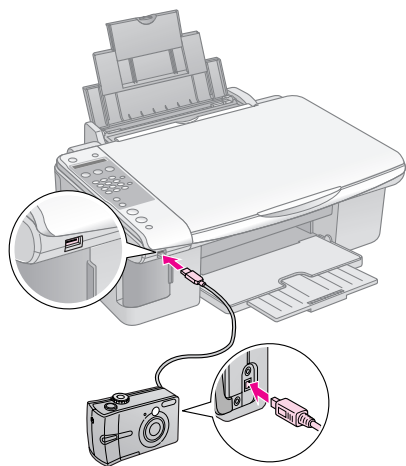

6. Varmista, että kameraan on kytketty virta. Nestekidenäytössä näkyy **PictBridge**.

PictBridge

7. Valitse tulostettavat valokuvat kamerallasi, tee tarpeelliset säädöt ja tulosta valokuvat. Katso lisätietoja kameran käyttöohjeesta.

### Huom.:

- Epson ei voi taata minkään kameran yhteensopivuutta.
- Laitteen ja digitaalikameran asetusten mukaan, joitain paperityyppi, -koko ja -asetteluyhdistelmiä ei ehkä tueta.
- Jotkin digitaalikameran asetuksista eivät välttämättä näy lopputuloksessa.

# Huolto

Laitteen optimaalisen käytön varmistamiseksi suoritetaan tässä luvussa kuvatut toimenpiteet. Tässä osassa on myös ohjeet värikasettien vaihtamisesta ja laitteen kuljettamisesta.

## Värikasettien vaihtaminen

Kun värikasetti on lähes tyhjä, nestekidenäytössä näkyy ilmoitus siitä, mikä värikasetti on kyseessä.

C:Ink low M:50%

Kun värikasetti on tyhjä, nestekidenäytössä näkyy seuraava viesti.

Replace Cyan ink

### Vihje:

Kun värikasetti on yli kuusi kuukautta vanha, tulostuslaatu saattaa heiketä. Puhdista tulostuspää tarvittaessa (→ "Tulostuspään tarkistaminen" sivulla 29). Jos tulosteiden laatu ei edelleenkään ole paras mahdollinen, värikasetin vaihtaminen saattaa olla tarpeen.

## Tarkista värikasetin tila

Noudata näitä ohjeita värikasetin tilan tarkistamisessa.

1. Varmista, että laitteeseen on kytketty virta. Paina sen jälkeen **Stop** (Keskeytä) [**Cancel/Back**] (Peruuta/Takaisin) -näppäintä, kunnes tämä näyttö tulee esiin.

18:30 Y

2. Paina **[Setup]** (Asetus) -näppäintä.
3. Paina **▲**- tai **▼**-näppäintä tai paina numeronäppäimistön näppäintä **2** valitaksesi kohdan **2.Ink Levels** (Mustetasot).

2.Ink Levels

4. Paina **OK**-näppäintä.  
Nestekidenäytössä näkyy kunkin värikasetin tila.

C:70% M:80% Y:80

5. Kun olet tarkistanut värikasetin tilan, paina **OK**-näppäintä.
6. Paina **Stop** (Keskeytä) [**Cancel/Back**] (Peruuta/Takaisin) -näppäintä, kunnes palaat ensimmäiseen näyttöön.

Pidä vaihtovärikasetit käsillä, kun muste alkaa olla vähissä. Tulostus ei ole mahdollista, jos värikasetti on tyhjä.

### Huom.:

Epson ei voi taata epäaitojen värikasettien laatua. Jos asennetaan epäaitoja värikasetteja, värikasetin tila ei näy ikkunassa.

## Värikasettien ostaminen

Käytä Epson-värikasetit loppuun kuuden kuukauden sisällä siitä, kun ne on asetettu laitteeseen ja ennen niiden viimeistä käyttöpäivää.

Väri	Osanumero	
	DX7000F-sarja	CX6900F-sarja
Black (Musta)	T0711	T0731
Cyan (Syaani)	T0712	T0732
Magenta	T0713	T0733
Yellow (Keltainen)	T0714	T0734

### Huom.:

Epson suosittelee vain aitojen Epson-värikasettien käyttämistä. Epäaidot värikasetit saattavat aiheuttaa laitteelle vahinkoja, jotka eivät kuulu Epsonin myöntämän takuun piiriin ja tietyissä tilanteissa saattavat johtaa tulostimen virheelliseen toimintaan. Epson ei voi taata epäaitojen värikasettien laatua. Värikasetin tilaa ei näytetä, kun käytetään epäaitoja värikasetteja.

## Värikasettiin liittyvät varotoimenpiteet

### Varoitus:

Jos mustetta joutuu käsille, muste on pestävä perusteellisesti pois vedellä ja saippualla. Jos mustetta joutuu silmiin, huuhtelee silmät välittömästi vedellä. Jos silmissä on edelleen ärsytystä tai näköhäiriöitä, mene välittömästi lääkäriin.

- Älä siirrä tulostuspäätä käsin, jotta tulostinlaitteelle ei aiheudu vahinkoa.
- Kun värikasetti tyhjenee, et voi jatkaa kopiointia tai tulostamista, vaikka muissa kaseteissa olisi vielä mustetta.
- Jätä tyhjä kasetti laitteeseen, kunnes olet hankkinut vaihtokasetin. Muussa tapauksessa tulostuspään suuttimissa oleva muste saattaa kuivua.
- Jokaisessa värikasetissa on mikropiiri, joka valvoo kunkin värikasetin käyttämän musteen määrää. Kasetit ovat käyttökelpoisia vaikka ne otettaisiin pois ja asetettaisiin takaisin. Osa musteesta kuluu kuitenkin aina kasettien paikalleen asettaminen yhteydessä, sillä tulostin tarkistaa kasetin käyttövarmuuden automaattisesti.

- Poista värikasetti vain silloin, kun olet valmis vaihtamaan sen, jotta musteen käyttö olisi mahdollisimman tehokasta. Värikasetteja, joissa on vähän mustetta, ei voi käyttää uudelleen paikoilleen asettamisen jälkeen.
- Värikasetteja, joissa on vähän mustetta, ei voi käyttää uudelleen paikoilleen asettamisen jälkeen.

## Värikasettien irrottaminen ja asettaminen paikalleen

Varmista ennen aloittamista, että sinulla on uusi värikasetti. Kun aloitat värikasetin vaihdon, kaikki vaiheet on suoritettava saman vaihtokerran aikana.

### Huom.:

Avaa värikasetin pakkaus vasta sitten, kun olet valmis asentamaan sen tulostimeen. Kasetti on tyhjiöpakattu sen käytettävyyden varmistamiseksi.

1. Tee jokin seuraavista toimenpiteistä:

#### ■ Jos värikasetti on tyhjä:

Katso nestekidenäytöltä mikä värikasetti on vaihdettava ja paina sitten **OK**-näppäintä.

Replace Cyan Ink

#### ■ Jos värikasetti ei ole tyhjä:

Tarkista värikasetin tila (► “Tarkista värikasetin tila” sivulla 26). Paina **[Setup]** (Asetus) -näppäintä. Paina **▲**- tai **▼**-näppäintä tai paina numeronäppäimistön näppäintä **5** valitaksesi kohdan **5.Replace Cartridge** (Vaihda värikasetti). Paina sen jälkeen **OK**-näppäintä.

5.Replace Cartri

2. Paina **OK**-näppäintä ja nosta sitten skanneriyksikkö.

Open the scanner

### Huom:

Älä nosta skanneriyksikköä, kun asiakirjankansi on vielä auki.

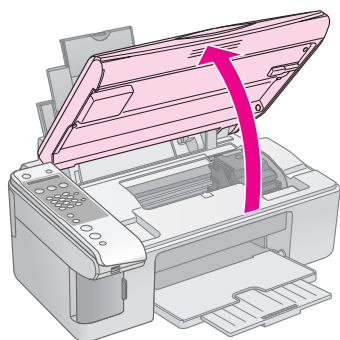

3. Avaa kasettikansi.

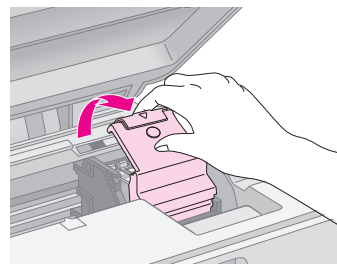

### Huom:

- ❑ Älä koskaan yritä avata kasettiluukkua tulostuspään liikkeessa. Odota, kunnes värikasetit ovat siirtyneet takaisin vaihtoasentoonsa.
- ❑ Varo koskemasta seuraavassa korostettuja osia.

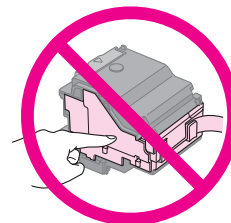

4. Irrota vaihdettava värikasetti. Purista kasetin takaosassa olevaa läppää ja nosta se suoraan ulos. Hävitä se huolellisesti.

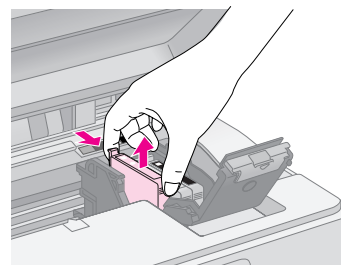

### Huom:

Älä täytä värikasettia uudelleen. Muut kuin Epsonin valmistamat tuotteet saattavat aiheuttaa laitteelle vahinkoja, jotka eivät kuulu Epsonin myöntämän takuun piiriin ja tietyissä tilanteissa saattavat johtaa tulostimen virheelliseen toimintaan.

5. Ennen kuin avaat uuden värikasettipakkauksen, ravista sitä neljä tai viisi kertaa. Ota se sen jälkeen pakkauksesta.

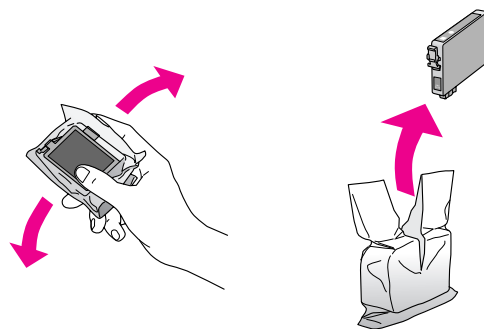

**Huom:**

Älä kosketa kasetin sivussa olevaa vihreää mikropiiriä. Muutoin värikasetti voi vahingoittua.

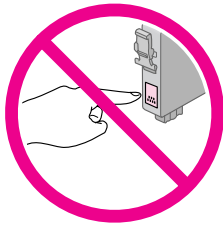

6. Irrota keltainen teippi mustekasetin pohjasta.

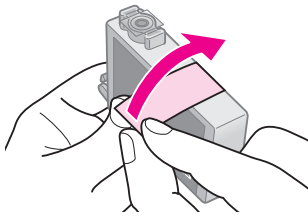

**Huom:**

- ❑ Kasetista on poistettava keltainen teippi ennen sen paikoilleen asettamista. Muutoin tulostuslaatu saattaa heiketä tai et ehkä voi tulostaa.
- ❑ Jos asensit värikasetin poistamatta keltaista teippiä, ota kasetti pois tulostimesta, irrota keltainen teippi ja aseta kasetti takaisin paikoilleen.
- ❑ Älä poista läpinäkyvää sinettiä kasetin pohjasta, muussa tapauksessa kasetista saattaa tulla käyttökelvoton.

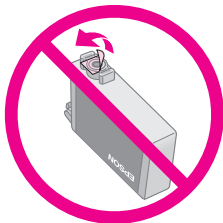

- ❑ Älä poista tai revi kasetissa olevaa tarraa. Muutoin kasetista voi vuotaa mustetta.

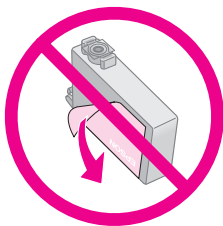

7. Aseta värikasetti kasettipidikkeeseen alapuoli alaspäin. Työnnä värikasettia kunnes se naksahtaa.

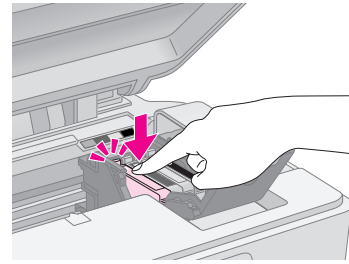

8. Vaihda kaikki vaihtoa tarvitsevat värikasetit.  
9. Sulje värikasettiluukku ja paina sitä, kunnes kuulet sen napsahdavan paikalleen.

**Huom:**

Jos luukun sulkeminen tuottaa vaikeuksia, tarkista, että kaikki värikasetit ovat tukevasti paikallaan. Paina jokaista värikasettia alaspäin, kunnes kuulet niiden napsahdavan paikoilleen. Älä yritä sulkea luukkuja väkisin.

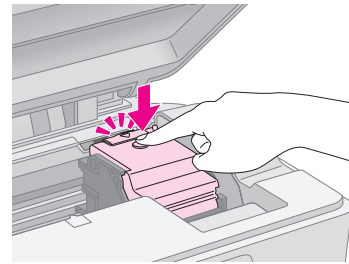

10. Sulje skanneriyksikkö.

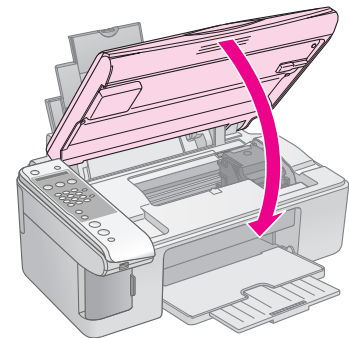

11. Paina **OK**-näppäintä.

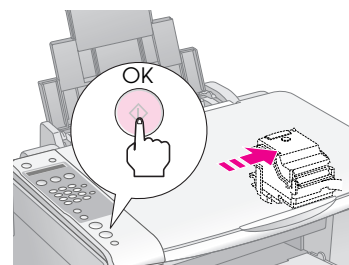

Kun laite lataa, nestekidenäyttöön tulee viesti.

Charsins...

Tämä vie yhden minuutin. Kun värikasetin lataaminen on valmis, laite palaa automaattisesti edelliseen näyttöön.

**Huom:**

Älä sammuta laitetta kun mustetta ladataan, sillä se tuhlaa mustetta.

**Huom.:**

Jos jouduit vaihtamaan värikasetin kopioinnin aikana, lasitasolla olevat asiakirjat tai valokuvat ovat saattaneet liikahtaa hieman skanneriyksikön avaamisen ja sulkemisen yhteydessä. Varmista kopioiden laatu musteen lataamisen jälkeen siten, että peruutat kopiointityön ja aloitat uudelleen alkuperäiskappaleiden asettamisesta.

## Tulostuspään tarkistaminen ja puhdistaminen

Jos tulosteet ovat odottamattoman vaaleita, värejä puuttuu tai huomaat sivulla vaaleita tai tummia raitoja, tulostuspään puhdistus saattaa olla tarpeen. Tämä puhdistaa tulostuspään suuttimet, jotka saattavat tukkeutua, jos -tulostinta ei käytetä pitkään aikaan.

**Vihje:**

Suosittelomme käynnistämään laitteen vähintään kerran kuussa hyvän tulostuslaadun säilyttämiseksi.

### Tulostuspään tarkistaminen

Voit tarkistaa tulostuspään suuttimien tukkeutumisen tulostamalla testikuvion tai tarkistamalla tulokset tulostuspään puhdistamisen jälkeen.

1. Lataa tavallista A4-kokoista paperia arkinsyöttölaitteeseen. (➔ sivu 15).
2. Paina **[i Setup]** (Asetus) -näppäintä.
3. Paina **▲**- tai **▼**-näppäintä tai paina numeronäppäimistön näppäintä **3** valitaksesi kohdan **3.Nozzle Check** (Suuttimen testi).

3.Nozzle Check

4. Paina **◇ OK**-näppäintä tulostaaksesi suuttimen testikuvion.
5. Tarkastele tulostettua suuttintestikuviota. Kuvan mukaisesti jokaisen viistoviivan tulee olla yhtenäinen eikä niissä saa olla katkoksia.



- Jos tuloste näyttää hyvältä, tulostuspäätä ei tarvitse vielä puhdistaa. Paina **⊗ Stop** (Keskeytä) [**⊗ Cancel/Back**] (Peruuta/Takaisin) -näppäintä, kunnes palaat ensimmäiseen näyttöön.
- Jos näet seuraavassa kuvatus kaltaisia rakoja, puhdistaa tulostuspäätä kuten seuraavassa jaksossa on kuvattu.



### Tulostuspään puhdistaminen

Puhdista tulostuspäätä seuraavien ohjeiden mukaisesti, jotta se pystyy levittämään musteen tasaisesti. Ennen kuin puhdistat tulostuspäätä, tarkista tulostuspään puhdistustarve tekemällä suuttintesti (➔ "Tulostuspään tarkistaminen" sivulla 29).

**Huom.:**

- Tulostuspään puhdistaminen kuluttaa mustetta, joten suorita puhdistus ainoastaan silloin, jos tulostuslaatu heikkenee.
- Jos nestekidenäyttöön ilmestyy viesti, joka kertoo värikasetin olevan tyhjä tai sen musteen olevan vähissä, tulostuspäätä ei voi puhdistaa. Tällöin kyseinen värikasetti on vaihdettava ensin (➔ "Värikasettien vaihtaminen" sivulla 26).

1. Varmista, että laite on kytketty päälle, mutta ei ole tulostamassa.
2. Paina **[i Setup]** (Asetus) -näppäintä.
3. Paina **▲**- tai **▼**-näppäintä tai paina numeronäppäimistön näppäintä **4** valitaksesi kohdan **4.Head Cleaning** (Tulostuspään puhdistus).

4.Head Cleaning

4. Käynnistä puhdistaminen painamalla **◇ OK**-näppäintä.
- Huom:**  
Älä sammuta laitetta kun tulostuspään puhdistus on käynnissä. Saatat vahingoittaa laitetta.
5. Kun puhdistus on valmis, tulosta testikuvio ja tarkista tulos (➔ "Tulostuspään tarkistaminen" sivulla 29).

Jos rakoja on edelleen tai testikuviot ovat himmeitä, suorita uusi puhdistusjakso ja tarkista suuttimet uudelleen.

**Huom.:**

Jollet huomaa mitään parannusta neljän puhdistuskerran jälkeen, sammuta laite ja odota vähintään kuusi tuntia. Tällöin mahdollisesti kuivunut väri pääsee pehmenenään. Kokeile tulostuspään puhdistamista tämän jälkeen uudelleen. Jos laatu ei vielä kukaan parane, jokin värikaseteista saattaa olla vanhentunut tai vaurioitunut ja se on vaihdettava (➔ "Värikasettien vaihtaminen" sivulla 26).

## Tulostuspään kohdistaminen

Jos huomaat, ettei pystysuorat linjat ole kohdistettu oikein testikuvion tulosteessa, voit ehkä korjata ongelman kohdistamalla tulostuspään.

Voit kohdistaa tulostuspään painamalla näppäimiä tai voit suorittaa tietokoneelta Print Head Alignment (Tulostuspään kohdistus) -apuohjelman. Tarkimpaan kohdistukseen suositellaan apuohjelman käyttämistä.

1. Lisää A4-kokoista tavallista paperia (➔ sivu 15).
2. Paina **[Setup]** (Asetus) -näppäintä.
3. Paina **▲**- tai **▼**-näppäintä tai paina numeronäppäimistön näppäintä **6** valitaksesi kohdan **6.Head Alignment** (Tulostuspään kohdistus).

6.Head Alignment

4. Paina **[OK]**-näppäintä tulostaaksesi kohdistusarkin.

### Huom.:

Älä paina **[Stop]** (Keskeytä) [**Cancel/Back**] (Peruuta/Takaisin) -näppäintä kohdistuskuvion tulostamisen aikana.

5. Tarkastele kuviota #1 ja etsi tasaisimmin tulostunut kohta, jossa ei ole havaittavia raitoja tai viivoja.
6. Paina numeronäppäimistöä sitä numeronäppäintä, joka vastaa kohtaa.

#1 4

7. Paina **[OK]**-näppäintä.
8. Toista kohdat 5–7 muille kohdistuskuvioille.
9. Paina **[Stop]** (Keskeytä) [**Cancel/Back**] (Peruuta/Takaisin) -näppäintä, kunnes palaat ensimmäiseen näyttöön.

## Laitteen puhdistus

Laite pysyy hyvässä kunnossa, kun puhdistat sen säännöllisin väliajoin seuraavasti.

1. Irrota sähköjohto pistorasiasta.
2. Poista kaikki paperit arkinsyöttölaitteesta.
3. Poista varovasti pöly ja lika arkinsyöttölaitteesta pehmeällä harjalla.

4. Puhdista likaantunut lasitaso pehmeällä, kuivalla ja puhtaalla liinalla. Jos lasissa on rasvatahroja tai muuta vaikeasti irrotettavaa likaa, poista ne käyttämällä hieman ikkunanpuhdistusainetta ja pehmeää liinaa. Pyyhi lasi kuivaksi.
5. Jos laitteen sisäpuoli tahrinuu vahingossa musteella, pyyhi muste kuvassa osoitetulta alueelta kostealla liinalla.

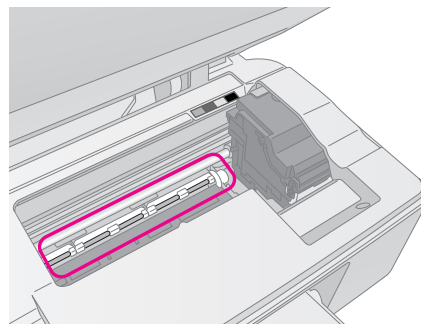

### Varoitus:

Älä koske laitteen sisällä oleviin hammasrattaisiin tai teloihin.

### Huom:

- ❑ Älä paina lasitasoa väkivalloin.
- ❑ Varo naarmuttamasta tai vahingoittamasta lasitason pintaa. Älä puhdista lasitasoa kovalla ja naarmuttavalla harjalla. Vahingoittunut lasitaso heikentää kopioimislaatua.
- ❑ Älä rasvaa tulostuspään kelkan alla olevia metalliosia.
- ❑ Älä käytä alkoholia tai omentimia laitteen puhdistamiseen. Kyseiset kemikaalit voivat vahingoittaa laitteen sisäosia ja kotelo.
- ❑ Suojaa tulostus- ja kopiointiosat sekä elektroniikkakomponentit kosteudelta.
- ❑ Älä suihkuta laitteen sisälle voiteluaineita. Sopimattomat öljyt voivat vahingoittaa mekanisme. Jos laite tarvitsee voitelua, ota yhteys sen jälleenmyyjään tai asiantuntevaan huoltoon.

## Laitteen kuljetus

Jos laite on siirrettävä toiseen paikkaan, se on laitettava kuljetusta varten omaan laatikkoonsa tai vastaavan kokoiseen laatikkoon.

### Huom:

- ❑ Kun tulostat tai kuljetat laitetta, vältä kallistamasta sitä, asettamasta sitä pystyasentoon tai kääntämästä sitä ylösalaisin, sillä silloin muste voi vuotaa värikaseteista.
- ❑ Jätä mustekasetit paikoilleen, sillä niiden poistaminen kuljetuksen ajaksi voi vaurioittaa -laitetta.

1. Poista paperi arkinsyöttölaitteesta ja tarkista, että laite on sammutettu.
2. Avaa skanneriyksikkö ja tarkista, että tulostuspää on aloitusasennossaan oikealla.



3. Varmista värikasetin pidike teipillä seuraavassa kuvatulla tavalla.

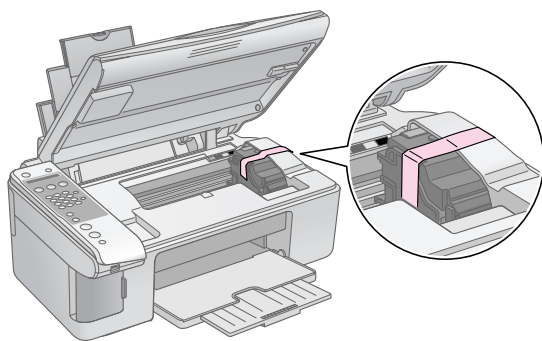

4. Sulje skanneriyksikkö.
5. Irrota virtajohto sähköpistorasiasta ja sen jälkeen USB-kaapeli tietokoneesta.
6. Sulje paperituki, syöttölaitteen suojus ja tulostusalusta.

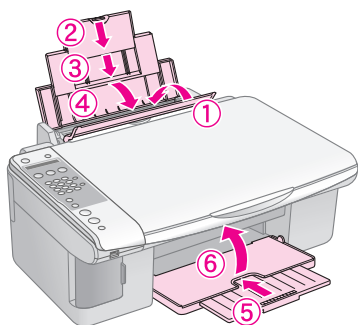

7. Pakkaa laite laatikkoon, ja käytä sen mukana tulleita suojamateriaaleja.

Pidä laite kuljetuksen aikana vaakatasossa. Kun olet siirtänyt laitteen, irrota tulostuspäätä varmistava teippi. Jos huomaat tulostuslaadussa heikentymistä, suorita puhdistusjakso cycle (➔ "Tulostuspään tarkistaminen ja puhdistaminen" sivulla 29) tai kohdistat tulostuspäätä (➔ "Tulostuspään kohdistaminen" sivulla 30).

# Ongelmanratkaisu

Jos sinulla on ongelma tuotteen kanssa, tarkista nestekidenäytön viestit määrittääksesi vian, joka saattaa olla ongelman aiheuttaja.

Voit myös tarkistaa "Ongelmat ja ratkaisut" sivulla 33 vianmäärittäysehdotukset käyttäessäsi tuotetta ilman tietokonetta. Saat apua ohjelmisto-CD-ROM:n mukana tulevasta *Käyttöoppaasta* tuotteen käyttämiseen tietokoneen kanssa.

## Virheilmoitukset

Voit määrittää ja ratkaista useimmat ongelmat tarkistamalla nestekidenäytön sanomat. Jos et voi ratkaista ongelmaa sanomien avulla, katso seuraavaa taulukkoa ja kokeile suositeltua ratkaisua.

Näytön sanoma	Syy ja ratkaisu
Not enough ink to perform head cleaning. (Mustetta ei ole tarpeeksi pään puhdistukseen.) Replace with new ink cartridges. (Vaihda uudet värikasetit.)	Mustetta ei ole tarpeeksi pään puhdistukseen. Vaihda uudet värikasetit (➔ "Värikasettien irrottaminen ja asettaminen paikalleen" sivulla 27).
No memory card (Ei muistikorttia)	Varmista, että laite tukee muistikorttia ja että se on asetettu laitteeseen oikein. Jos näin on, tarkista onko ongelma kortissa ja yritä uudelleen (➔ "Mistikortin asettaminen laitteeseen" sivulla 20).
No photos on memory card (Mistikortissa ei ole valokuvia)	Asennetussa muistikortissa ei ole lainkaan kelvollisia kuvia. Poista muistikortti. Tarkista yhteensopivat kortit ja kuvatyyppit (➔ "Yhteensopivat kortit" sivulla 20).
No index sheet detected or sheet placed incorrectly. (Luettelolomaketta ei ole tunnistettu tai lomake on sijoitettu väärin.) Correct the sheet placement and try again. (Tarkista lomakkeen sijainti ja yritä uudelleen.)	Luettelolomaketta ei tunnistettu, koska se on aseteltu väärin. Kohdista lomakkeen yläreuna lasin vasemman reunan mukaan (➔ "3. Luettelolomakkeen skannaus ja valittujen valokuvien tulostaminen" sivulla 23).
No photos selected or photos marked incorrectly. (Valokuvia ei ole valittu tai valokuvat on merkitty väärin.) Select photos correctly and try again. (Valitse valokuvat oikein ja yritä uudelleen.)	Luettelolomakkeessa ei ole huomattu merkkejä tai lomakkeessa on jollain kuvalla useita merkkejä. Poista luettelolomake, merkitse se oikein ja yritä uudelleen (➔ "2. Valokuvien valitseminen luettelolomakkeelta" sivulla 23).
Memory card data does not match index sheet. (Mistikortin tiedot eivät täsmää luettelolomakkeen kanssa.) Replace the card or index sheet and try again. (Vaihda kortti tai luettelolomake ja yritä uudelleen.)	Luettelolomake ei vastaa muistikortissa olevia valokuvia. Poista muistikortti ja aseta luettelolomakkeen tulostuksessa käytetty kortti (➔ "Mistikortin asettaminen laitteeseen" sivulla 20) tai aseta oikea luettelolomake lasilevyille (➔ "3. Luettelolomakkeen skannaus ja valittujen valokuvien tulostaminen" sivulla 23).
Service required. (Huoltoa tarvitaan.) See your documentation for details. (Katso lisätietoja dokumentaatiosta.)	Tuotteen sisäinen hukkamustetyyny täynnä. Ota sen vaihtamiseksi yhteyttä jälleenmyyjään (➔ "Yhteyden ottaminen tuotetukeen" sivulla 35).
Printer error -> See your documentation and call for service if necessary. (Tulostinvirhe -> Katso lisätietoja dokumentaatiosta ja soita tarvittaessa huoltoon.)	Tuotteessa on vika. Katkaise tuotteesta virta ja kytke se uudelleen. Jos virhe ei poistu, ota yhteys jälleenmyyjään (➔ "Yhteyden ottaminen tuotetukeen" sivulla 35).
Scanner error -> See your documentation and call for service if necessary. (Skannerivirhe -> Katso lisätietoja dokumentaatiosta ja soita tarvittaessa huoltoon.)	

## Ongelmat ja ratkaisut

Tarkista alla olevat ratkaisuehdotukset, jos sinulla on laitteen käyttöön liittyviä ongelmia.

### Asennusongelmia

Tuote pitää melua käynnistämisen jälkeen.

- Varmista, että suojateippi ei tuki tulostinpäätä. Kun olet vapauttanut tulostinpään, katkaise virta, odota hetki ja kytke virta uudelleen päälle.

Tuote pitää melua värikasetin asentamisen jälkeen.

- Kun asennat värikasetteja, värinointijärjestelmä on ladattava. Odota kunnes lataus on valmis ja kytke sitten tuote pois päältä. Jos se on kytketty pois päältä liian aikaisin, se saattaa käyttää ylimääräistä mustetta seuraavalla kerralla käynnistettäessä.
- Varmista, että värikasetit on asetettu kunnolla paikalleen eikä laitteeseen ole jäänyt mitään pakkausmateriaaleja. Avaa kasetin kansi ja paina kasetteja alaspäin, kunnes ne napsahtavat paikalleen. Katkaise virta, odota hetki ja kytke virta uudelleen päälle.

Näyttö, joka kehottaa sinua käynnistämään tietokoneen uudelleen, ei tullut näkyviin ohjelmiston asennuksen jälkeen.

- Ohjelmistoa ei ole asennettu oikein. Poista CD-ROM-levy ja aseta se levyasemaan ja asenna ohjelmisto uudelleen.

### Faksausongelmat

- Jos faksin lähettämisessä ilmenee ongelmia, tarkasta että puhelinjohto on kytketty oikein ja että puhelinlinja toimii kytkemällä puhelimen linjaan. Varmista myös, että vastaanottajan faksilaite on kytketty päälle ja toimii oikein.
- Jos faksin vastaanottamisessa ilmenee ongelmia, tarkasta että laitteeseen on ladattu paperia, puhelinjohto on kytketty oikein ja että puhelinlinja toimii. Jos haluat vastaanottaa fakseja automaattisesti, tarkasta että näytön ensimmäisessä kohdassa on Y (➔ "Vastaustilan valinta" sivulla 14). Jos näytössä näkyy **Receiving** (Vastaanottaa), mutta mitään ei tulostu, faksattu datamäärä saattaa olla liian suuri. Pyydä lähettäjää lähettämään faksin uudelleen pienemmissä osissa.
- Jos laite on kytketty DSL-puhelinlinjaan, linjaan täytyy asentaa DSL-suodatin, jotta laitteella voi faksata. Kysy tarvittavaa suodatinta DSL-palveluntarjoajaltasi.

- Jos puhelinlinjassa on staattisuutta tai muita ääniongelmia, kytke **ECM** (Error Correction Mode, virheenkorjaustila) -asetus pois käytöstä ja yritä faksaamista uudelleen (➔ "Lähetys- ja vastaanottoasetusten valinta" sivulla 8).

### Tulostus ja kopiointiongelmia

Tuote antaa tulostusäänen, mutta mitään ei tulostu.

- Tulostuspään suuttimet saattavat kaivata puhdistusta (➔ "Tulostuspään tarkistaminen" sivulla 29).
- Varmista, että tuote on tasaisella, vakaalla alustalla.

Reunat ovat väärin.

- Varmista, että alkuperäinen asiakirja on asetettu lasitason vasempaan ylänurkkaan.
- Jos kopion reunat leikkautuvat pois, siirrä alkuperäistä asiakirjaa hieman kulumista pois päin.
- Varmista, että paperikoon asetukset ovat oikeat lisäämällesi paperille.
- Varmista, että paperi on lisätty lyhyt sivu edellä koko matkan oikealle puolelle, siten että vasen reunaohjain on kevyesti paperin reunaa vasten (➔ "Paperin lisääminen" sivulla 15).
- Älä lisää paperia ≡ vasemmassa reunaohjaimessa olevan nuolimerkin yläpuolelle (➔ "Paperin lisääminen" sivulla 15).

Tulostuu tyhjiä sivuja.

- Varmista, että paperikoon asetukset ovat oikeat lisäämällesi paperille.
- Tulostuspään suuttimet saattavat kaivata puhdistusta (➔ "Tulostuspään puhdistaminen" sivulla 29).

### Paperin syöttöön liittyvät ongelmat

Paperia ei saa syötettyä kunnolla tai muodostuu tukoksia.

- Jos paperia ei voi syöttää, poista se arkinsyöttölaitteesta. Tuuleta paperinippua, aseta sen jälkeen paperi takaisin oikeata reunaa vasten ja työnnä vasen reunaohjain paperia vasten (mutta älä kuitenkaan liian tiukasti). Varmista, ettei paperi ole syöttölaitteen suojuksen edessä.
- Älä lisää paperia ≡ vasemmassa reunaohjaimessa olevan nuolimerkin yläpuolelle (➔ "Paperin lisääminen" sivulla 15).
- Jos tulostimessa on paperitukos, nestekidenäytössä näkyy kuvake tai virhesanoma. Poista tukos seuraavien ohjeiden mukaisesti:
  1. Poista tukoksen aiheuttava paperi painamalla **OK**-näppäintä. Jos juuttunut paperi ei tule pois, siirry seuraavaan vaiheeseen.

2. Jos paperi on juuttunut arkinsyöttölaitteen viereen tai tulostuslokeroon, vedä se varovasti irti ja paina sitten **OK**-näppäintä.

Jos paperi on juuttunut tuotteen sisälle, paina **On** (Käynnissä)-painiketta laitteen sammuttamiseksi. Avaa skanneriyksikkö ja irrota sisältä kaikki paperit, myös repeytyneet suikaleet. Älä vedä taaksepäin, se voi vahingoittaa arkinsyöttölaitetta. Sulje skanneriyksikkö ja käynnistä tuote uudelleen.

- Jos paperi juuttuu toistuvasti, varmista, ettei vasen reunaohjain ole työnnetty liian tiukasti paperia vasten. Kokeile pienemmän paperimäärän lisäämistä.

## **Tulostuslaatuun liittyvät ongelmat**

**Tulosteissa tai kopioissa on juovaisuutta (vaaleita viivoja).**



- Puhdista tulostuspää (➔ "Tulostuspään tarkistaminen" sivulla 29).
- Varmista, että valitsit oikean paperityypin (➔ "Paperin valitseminen" sivulla 15).
- Varmista, että paperin tulostettava sivu on ylöspäin (valkoisempi tai kiiltävämpi puoli).
- Värikasetit pitää kenties vaihtaa (➔ "Värikasettien irrottaminen ja asettaminen paikalleen" sivulla 27).
- Kohdista tulostuspää (➔ "Tulostuspään kohdistaminen" sivulla 30).
- Pidä lasitaso puhtaana (➔ "Laitteen puhdistus" sivulla 30).

**Tuloste on epätarkka tai suttuinen.**



- Varmista, että asiakirja on asetettu tasaisesti lasitasolle. Jos vain osa kuvasta on epätarkka, alkuperäinen saattaa olla rypyssä.
- Varmista, ettei tuote ole kallistunut tai asetettu epätasaiselle alustalle.
- Varmista, että paperin ei ole kostea, rutussa tai tulostettava puoli alaspäin (valkoisempi tai kiiltävämpi puoli pitää olla ylöspäin). Lisää uusi paperi tulostettava puoli ylöspäin.
- Käytä tukipaperia erikoispaperi kanssa tai lisää paperi arkki kerrallaan.
- Lisää paperia arkki kerrallaan. Poista arkkeja tulostuslokerosta, niin ettei siihen kerry niitä liikaa kerrallaan.
- Kohdista tulostuspää (➔ "Tulostuspään kohdistaminen" sivulla 30).
- Ota useita kopioita asettamatta asiakirjaa lasitasolle.
- Käytä ainoastaan Epsonin suositamaa paperia ja Epsonin värikasetteja.
- Aseta paperin paksuuden vipu  asentoon useimmilla paperityypeillä. Jos olet tulostamassa kirjekuorelle, aseta vipu  -asentoon.
- Pidä lasitaso puhtaana (➔ "Laitteen puhdistus" sivulla 30).

**Tuloste on himmeä tai siinä on aukkoja.**

- Puhdista tulostuspää (➔ "Tulostuspään puhdistaminen" sivulla 29).
- Jos pystysuorat viivat näyttävät rakeisilta, tulostuspään kohdistaminen saattaa olla tarpeen (➔ "Tulostuspään kohdistaminen" sivulla 30).
- Värikasetit saattavat olla vanhoja tai niiden muste saattaa olla vähissä. Vaihda uudet värikasetit (➔ "Värikasettien vaihtaminen" sivulla 26).
- Varmista, että valitsit oikean paperityypin (➔ "Paperin valitseminen" sivulla 15).
- Varmista, että paperi ei ole vaurioitunut, vanha, likainen tai lisätty tulostettava puoli alaspäin. Lisää paperi valkoisempi tai kiiltävä puoli ylöspäin.

**Tuloste on liian rakeinen.**

- Jos tulostat tai kopioit valokuvaa, varmista ettet suurena liikaa. Yritä tallentaa se pienempänä.
- Kohdista tulostuspää (➔ "Tulostuspään kohdistaminen" sivulla 30).

### Värit ovat väärät tai ne puuttuvat.

- Puhdista tulostuspää (➔ "Tulostuspään puhdistaminen" sivulla 29).
- Värikasetit saattavat olla vanhoja tai niiden muste saattaa olla vähissä. Vaihda uudet värikasetit (➔ "Värikasettien vaihtaminen" sivulla 26).
- Varmista, että lisäsit oikean paperin ja valitsit sille oikean asetuksen ohjauspaneelissa.

### Kuvan koko tai asento on virheellinen.

- Varmista, että lisäsit oikean paperin ja valitsit sille oikean asetuksen ohjauspaneelissa.
- Varmista, että alkuperäinen asiakirja on asetettu lasitasolle oikein (➔ "Alkuperäisen asiakirjan asettaminen lasitasolle" sivulla 17).
- Pidä lasitaso puhtaana (➔ "Laitteen puhdistus" sivulla 30).

## Muita ongelmia

### Kun sammutat virran tuotteesta, punainen valo tuotteen sisällä jää palamaan.

- Valo jää palamaan 15 minuutin ajaksi ja sammuu sitten automaattisesti. Tämä ei ole toimintahäiriö.

## Yhteyden ottaminen tuotetukeen

### Alueelliset asiakaspalvelut

Jos Epson-tuote ei toimi oikein etkä pysty ratkaisemaan ongelmaa tuotteen mukana tulevien vianmäärittämissuositusten avulla, pyydä tuotetuesta lisätietoja. Jos alueesi tuotetukea ei ole seuraavassa luettelossa, ota yhteys jälleenmyyjään, jolta ostit laitteen.

Asiakaspalvelu pystyy ratkaisemaan ongelmiasi nopeammin, jos annat seuraavat tiedot:

- Tuotteen sarjanumero (Tuotteen sarjanumeromerkintä on tavallisesti laitteen takana.)
- Tuotteen malli
- Tuotteen ohjelmistoversio (Valitse ensin **About** (Tietoja) ja sitten **Version Info** (Versio) tai laitteen ohjelmiston vastaava kohta.)
- Tietokoneen merkki ja malli
- Tietokoneen käyttöjärjestelmän nimi ja versio
- Laitteen yhteydessä yleensä käytettävien ohjelmien nimet ja versiot

#### Huom.:

Katso lisätietoja yhteyden ottamisesta tuotetukeen käytönaikaisesta *Käyttöoppaasta*.

Eurooppa	
URL	<a href="http://www.epson.com">http://www.epson.com</a> Valitse oman alueesi EPSON-sivuston tukialueelta uusimmat ohjaimet, usein kysytyt kysymykset (FAQ), käyttöoppaat ja muuta ladattavaa sisältöä.
Tarkista paneurooppalaisesta takuuasiakirjastasi, kuinka voit ottaa yhteyden EPSON in tuotetukeen.	
Australia	
URL	<a href="http://www.epson.com.au">http://www.epson.com.au</a>
Puhelin	1300 361 054
Faksi	(02) 8899 3789
Singapore	
URL	<a href="http://www.epson.com.sg">http://www.epson.com.sg</a>
Puhelin	(65) 6586 3111

<b>Thaimaa</b>	
URL	http://www.epson.co.th
Puhelin	(66) 2-670-0333
<b>Vietnam</b>	
Puhelin	84-8-823-9239
<b>Indonesia</b>	
URL	http://www.epson.co.id
Puhelin/ Faksi	Jakarta: (62) 21-62301104
	Bandung: (62) 22-7303766
	Surabaya: (62) 31-5355035/31-5477837
	Medan: (62) 61-4516173
Puhelin	Yogyakarta: (62) 274-565478
	Makassar: (62) 411-350147/411-350148
<b>Hong Kong</b>	
URL	http://www.epson.com.hk
Puhelin	(852) 2827-8911
Faksi	(852) 2827-4383
<b>Malesia</b>	
URL	http://www.epson.com.my
Puhelin	603-56288333
<b>Intia</b>	
URL	http://www.epson.co.in
Puhelin	30515000
FAKSI	30515005/30515078
<b>Filippiinit</b>	
URL	http://www.epson.com.ph
Puhelin	(63) 2-813-6567
Faksi	(63) 2-813-6545
Sähköposti	epchelpdesk@epc.epson.com.ph

## Standardit ja luvat

Yhdysvaltojen malli:

UL60950-1 (USA)

FCC osa 15 aliosa B luokka B (USA)

FCC osa 68 (USA)

CSA C22.2 nro 60950-1 (Kanada)

CAN/CSA-CEI/IEC CISPR 22 luokka B (Kanada)

IC CS03 (Kanada)

Euroopan malli:

R&TTE-direktiivi 1999/5/EY (Euro)

EN 60950-1

EN 55022 luokka B

EN 61000-3-2

EN 61000-3-3

EN 55024

TBR21

Australian malli:

AS/NZS CISPR22 luokka B

AS/NZS 60950.1

AS/ACIF S002

# Paneelin asetusten yhteenveto

## Asetustilan viesti

Tila	Teksti nestekidenäytössä
Asetus	1.Load/Eject (Lataa/Poista)
	2.Ink Levels (Mustetasot)
	3.Nozzle Check (Suuttimen testi)
	4.Head Cleaning (Tulostuspään puhdistus)
	5.Replace Cartridge (Vaihda väriasetti)
	6.Head Alignment (Tulostuspään kohdistus)
	7.Language (Kieli)
	8.Region (Alue)
	9.Beep (Äänimerkki)
	0.Restore Setting (Palauta asetus)

## Kopiointitilan viesti

Tila	Teksti nestekidenäytössä
Kopiointi	Copies:xx 100% (Kopioita:xx 100 %)
	Copies:xx FitPage (Kopioita:xx Sovita sivulle)

## Muistikorttitilan viesti

Tila	Teksti nestekidenäytössä
Muistikortti	1.Img:xx Prt Idx (Kuva:xx Tulosta luettelo)
	2.Img:xx Scn Idx (Kuva:xx Tulosta valitut luettelosta)
	3.Img:xx All/DPO (Kuva:xx Kaikki/DPOF)

## Faksitilan viesti

Tila	Teksti nestekidenäytössä
Faksi	Enter fax number (Anna faksinumero)
	1.Resolution (Tarkkuus)
	2.Contrast (Kontrasti)

Tila	Teksti nestekidenäytössä	
Faksi ► Asetus	1.Select Speed Dial (Valitse pikavalinta)	
	2.Print Report (Tulosta raportti)	1.Speed Dial List (Pikavalintaluettelo) 2.Fax Log (Faksiloki) 3.Last Transmission (Viimeinen lähetys) 4.Reprint Faxes in Memory (Muistissa olevien faksien uudelleentulostaminen)
	3.Speed Dial Setup (Pikavalinta-asetus)	1.Add Entry (Lisää merkintä) 2.Edit Entry (Muokkaa merkintää) 3.Delete Entry (Poista merkintä)
	4.Scan & Print Setup (Skannaus- ja tulostusasetus)	1.Resolution (Tarkkuus) 2.Contrast (Kontrasti) 3.Paper Size (Paperikoko) 4.Automatic Reduction: On/Off (Automaattinen pienennys: käytössä/ poissa käytöstä) 5.Last Transmission Report (Viimeisen lähetyksen raportti)
	5.Communication (Tietoliikenne)	1.Dial Mode (Valintamuoto) 2.DRD 3.ECM 4.V.34 5.Rings to Answer (Soittojen määrä ennen vastaamista)
	6.Header & Time (Ylätunniste ja aika)	1.Fax Header Setup (Faksin ylätunnisteen asetus) 2.Date/Time (Päivämäärä/aika) 3.Your Phone Number (Oma puhelinnumero) 4.Daylight time: On/Off (Kesäaika: käytössä/ poissa käytöstä)
	7.Initialize Fax (Alusta faksi)	
	8.Set up (Asetus)	Voit siirtyä asetustilaan valitsemalla kohdan <b>8. Set up</b> (Asetus).

# EPSON

EXCEED YOUR VISION



MEMORY STICK PRO™



## Värikasettien ostaminen

Tuotteen nimi	Black (Musta)	Cyan (Syaani)	Magenta	Yellow (Keltainen)
DX7000F-sarja	T0711	T0712	T0713	T0714
CX6900F-sarja	T0731	T0732	T0733	T0734