

EPSON STYLUS™ **PRO 7450**
EPSON STYLUS™ **PRO 7880**
EPSON STYLUS™ **PRO 7880C**
EPSON STYLUS™ **PRO 9450**
EPSON STYLUS™ **PRO 9880**
EPSON STYLUS™ **PRO 9880C**

Инструкции по распаковке и настройке

Инструкции по безопасности	1
Проверка комплектности	3
Распаковка и сборка принтера EPSON Stylus Pro 9880/9880C/9450	3
Распаковка и сборка EPSON Stylus Pro 7880/7880C/7450	10
Установка принтера	16
Загрузка рулонной бумаги	18
Загрузка форматных листов	20
Подключение принтера к компьютеру	23
Установка драйвера и ПО принтера	24
Использование электронного User's Guide (Руководство пользователя)	25

Элементы принтера

Вид спереди

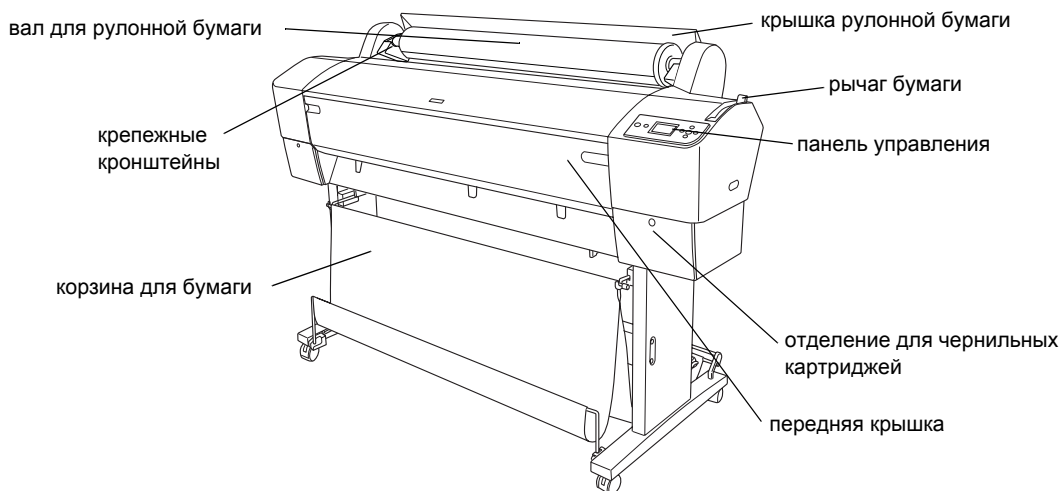

Вид сзади

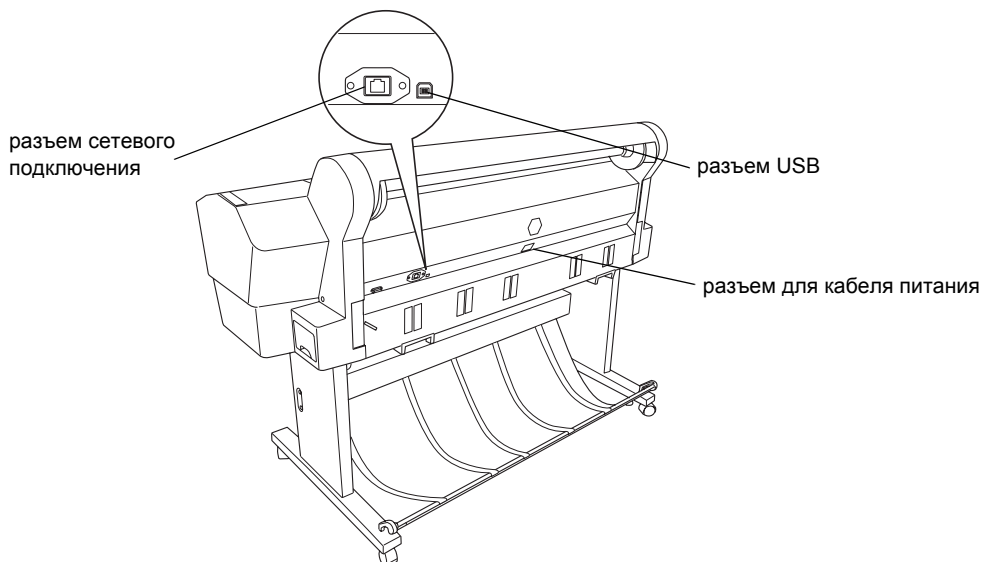

Никакая часть данного документа не может быть воспроизведена, сохранена или передана в любом виде или любыми средствами (электронными, механическими, путем фотокопирования, записи или прочими) без предварительного письменного разрешения компании Seiko Epson Corporation. Содержащаяся в данном документе информация предназначена для использования только с данным принтером Epson. Компания Epson не несет ответственности в случае использования этой информации применительно к другим принтерам.

Ни компания Seiko Epson Corporation, ни ее дочерние компании не несут ответственности перед покупателем данного изделия или перед третьими сторонами за ущерб, потери, расходы или издержки, понесенные покупателем или третьими сторонами в результате несчастного случая, ненадлежащего или неправильного использования данного изделия или неразрешенных модификаций или изменений данного изделия или его неквалифицированного ремонта или (кроме США) невыполнения инструкций по эксплуатации и обслуживанию компании Seiko Epson Corporation.

Компания Seiko Epson Corporation не несет ответственности за любые убытки или проблемы, возникшие вследствие использования любых дополнительных компонентов или расходных материалов, кроме обозначенных как "оригинальные изделия EPSON" (Original EPSON Products) или "изделия, рекомендованные EPSON" (EPSON Approved Products) компанией Seiko Epson Corporation.

Компания Seiko Epson Corporation не несет ответственности за любой ущерб, полученный в результате электромагнитных помех, возникших из-за использования любых других соединительных кабелей, кроме кабелей, обозначенных как "изделия, рекомендованные EPSON" (EPSON Approved Products) компанией Seiko Epson Corporation.

EPSON® является зарегистрированной торговой маркой, а EPSON STYLUS™ и "Exceed Your Vision" являются торговыми марками компании Seiko Epson Corporation.

Microsoft® и Windows® являются зарегистрированными торговыми марками корпорации Майкрософт (Microsoft Corporation).

Apple® и Macintosh® являются зарегистрированными торговыми марками компании Apple Inc.

Общее замечание. Другие названия изделий, использованные в данном документе, приведены исключительно для обозначения и могут являться торговыми марками соответствующих владельцев. Epson не обладает никакими правами на эти марки.

Авторские права © Seiko Epson Corporation, 2007. Все права защищены.

Инструкции по безопасности

Перед началом работы с принтером прочитайте все инструкции. Также следуйте всем предупреждениям и инструкциям, которые нанесены на корпус устройства.

Предупреждения, предостережения и примечания



Предупреждения необходимо внимательно выполнять во избежание травм.



Предостережения (обозначены надписью "Осторожно!") необходимо соблюдать, чтобы не повредить оборудование.

Примечания содержат важные сведения и полезные советы по работе с принтером.

Важные инструкции по безопасности

Перед началом работы с принтером прочитайте все инструкции. Также следуйте всем предупреждениям и инструкциям, которые нанесены на корпус устройства.

- ❑ Не блокируйте и не закрывайте отверстия на корпусе принтера.
- ❑ Не вставляйте предметы в отверстия корпуса. Не проливайте на принтер жидкости.
- ❑ Используйте источник питания только указанного на наклейке принтера типа.
- ❑ Не используйте поврежденный или перетертый шнур питания.
- ❑ Если вы подключаете принтер через удлинитель, убедитесь, что общая нагрузка от всех устройств, подключенных к этому удлинителю, не превышает максимально допустимой. Также убедитесь, что не превышает максимально допустимую суммарная нагрузка от всех устройств, подключенных к электрической розетке.
- ❑ Не пытайтесь самостоятельно ремонтировать принтер.

- ❑ Отключите принтер от источника питания и обратитесь для обслуживания к квалифицированному персоналу в следующих случаях:

Шнур питания или вилка повреждены; внутрь принтера попала жидкость; устройство упало или поврежден его корпус; устройство работает неправильно или заметно медленнее.

- ❑ Для интерфейсных разъемов (как USB, так и сетевого) и разъема для дополнительной автоматической приемной катушки нет ограничений по мощности.
- ❑ В случае повреждения вилки замените шнур или обратитесь к электрику. Если в вилке имеются предохранители, их следует заменять на предохранители соответствующего размера и номинала.

Некоторые меры предосторожности

Выбор места для установки принтера

- ❑ Не устанавливайте устройство в местах, подверженных резким изменениям температуры и влажности. Держите принтер вдали от прямых солнечных лучей, источников яркого света и тепла.
- ❑ Избегайте мест, подверженных вибрации и ударам.
- ❑ Не помещайте устройство в пыльные места.
- ❑ Принтер должен находиться рядом с электрической розеткой, от которой шнур питания можно легко отсоединить.

При работе с принтером

- ❑ Не всовывайте руки внутрь принтера и не прикасайтесь к чернильным картриджам во время печати.
- ❑ Не передвигайте печатающую головку самостоятельно, этим вы можете повредить принтер.

При работе с чернильными картриджами

- ❑ Держите чернильные картриджи в местах, недоступных детям, и не пейте чернила.
- ❑ Храните чернильные картриджи в прохладном темном месте.
- ❑ При попадании чернил на кожу тщательно смойте их водой с мылом. При попадании чернил в глаза немедленно промойте их водой.
- ❑ Несколько раз встряхните картридж перед тем, как его устанавливать.

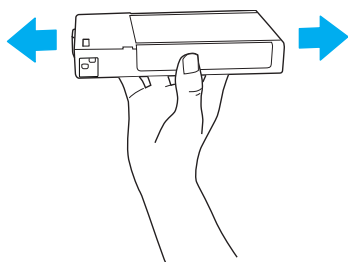

Осторожно:

Не встряхивайте картриджи, которые уже использовались ранее, слишком сильно.

- ❑ Не используйте чернильный картридж, если срок годности, указанный на картонной упаковке, истек.
- ❑ Старайтесь использовать чернильный картридж не более 6 месяцев с момента установки.
- ❑ Не разбирайте чернильные картриджи и не пытайтесь их заправить. Это может повредить печатающую головку.
- ❑ Не прикасайтесь к отверстию подачи чернил и соседним областям, а также к зеленой микросхеме сбоку картриджа. Это может привести к неправильной работе и печати.

Только для Великобритании

Использование дополнительных компонентов

Компания EPSON (UK) Limited не несет ответственности за любые убытки или проблемы, возникшие вследствие использования любых дополнительных компонентов или расходных материалов, кроме обозначенных как "оригинальные изделия EPSON" (Original EPSON Products) или "изделия, рекомендованные EPSON" (EPSON Approved Products) компанией EPSON (UK) Limited.

Информация по безопасности



Предупреждение:

Данное устройство должно быть заземлено. Проверьте значение напряжения на табличке и убедитесь, что напряжение на устройстве соответствует напряжению сети.

Важно:

Цвета проводов шнура питания устройства соответствуют следующим обозначениям:

Зеленый и желтый: земля

Голубой: нейтраль

Коричневый: фаза

Если необходимо установить вилку:

Поскольку цвета проводов шнура питания могут не соответствовать маркировке контактов вилки, выполните следующие действия:

Зеленый и желтый провод следует подсоединить к контакту вилки, отмеченному буквой "E" или знаком заземления (\perp).

Голубой провод следует подсоединить к контакту вилки, отмеченному буквой "N".

Коричневый провод следует подсоединить к контакту вилки, отмеченному буквой "L".

В случае повреждения вилки замените шнур или обратитесь к электрику.

Заменяйте предохранители только предохранителями соответствующего размера и номинала.

Соответствие стандарту ENERGY STAR®



Проверка комплектности

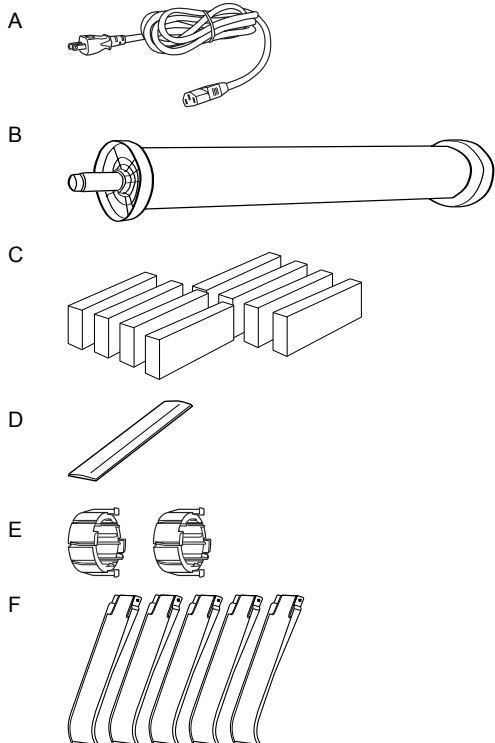

Только для EPSON Stylus Pro 9880/9880C/9450

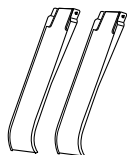

Только для EPSON Stylus Pro 7880/7880C/7450

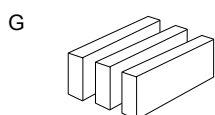

Только для EPSON Stylus Pro 9880/9880C/7880/7880C

- A: Шнур питания
- B: Вал с рулонной бумагой
- C: Чернильные картриджи
- D: Накладка для рулонной бумаги
- E: Серые подставки
- F: Направляющие для бумаги
- G: Комплект замены черных чернил

Распаковка и сборка принтера EPSON Stylus Pro 9880/9880C/9450

Выбор места для установки принтера

- ❑ Вокруг устройства должно быть достаточно места для удобной работы, обслуживания и вентиляции. (На рисунке ниже указаны минимальные значения.)

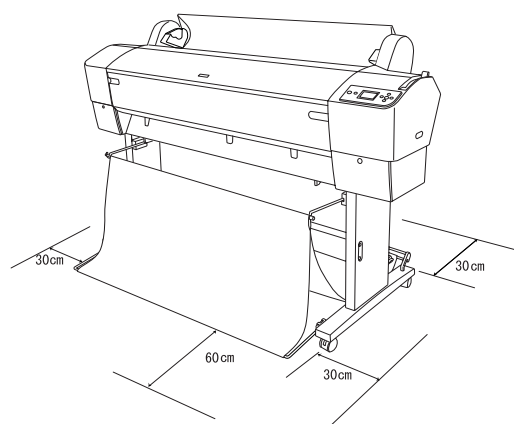

- ❑ Оставьте между задней частью принтера и стеной промежуток не менее 30 см.
- ❑ Выберите место, которое выдержит вес принтера (около 90 кг с основанием).
- ❑ Убедитесь, что поверхность ровная и устойчивая.
- ❑ Подключайте принтер к заземленной розетке, не используйте поврежденный или перетертый шнур питания. Старайтесь не использовать розетки, к которым подключены другие устройства.
- ❑ Используйте розетку, которая отвечает электрическим параметрам принтера.
- ❑ Для эксплуатации принтера необходимы следующие условия:

Температура: 10–35 °C

Влажность: 20–80%, без конденсации

- ❑ Не устанавливайте устройство в местах, подверженных воздействию прямого солнечного света, высокой температуры и влажности, а также в запыленных помещениях.
- ❑ Не закрывайте вентиляционные отверстия.
- ❑ Старайтесь выбрать место вдали от потенциальных источников помех, таких как громкоговорители или беспроводные телефоны.
- ❑ Не размещайте устройство вблизи телевизоров, кондиционеров и увлажнителей.
- ❑ Не допускайте контакта с принтером воспламеняющихся веществ.

Выбор места для распаковки принтера

Перед распаковкой ознакомьтесь со следующими правилами:

- ❑ Собирайте принтер вблизи места его будущей работы, так как перемещение принтера может повредить его.
- ❑ Для установки принтера требуется площадка размером примерно 4 × 4 м и свободное пространство высотой, по крайней мере в два раза превосходящей высоту самой большой коробки с принтером.

Распаковка и сборка принтера

Распаковка основания

Откройте коробку и снимите фиксаторы по ее бокам. Поднимите коробку и снимите ее с принтера, затем сложите ее и отложите в сторону.



Осторожно:

Принтер имеет большой размер и вес. Распаковывать принтер должны два человека, а устанавливать принтер на основание — четыре человека.

Элементы:

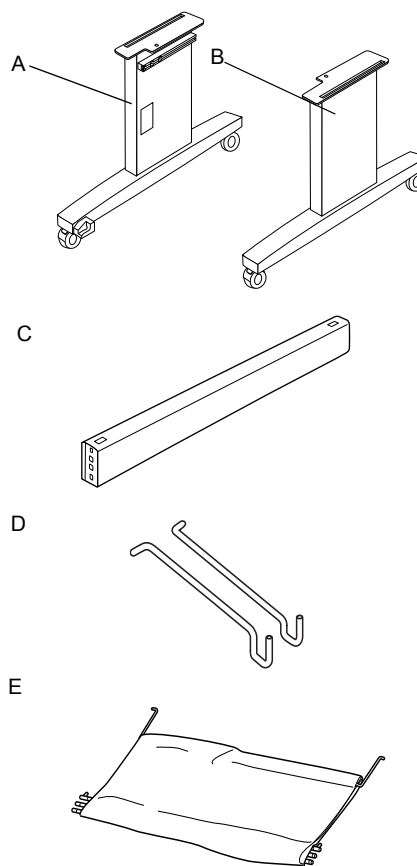

- A: Опора основания, левая
- B: Опора основания, правая
- C: Горизонтальная распорка
- D: Крючки корзины (2)
- E: Корзина для бумаги

Принадлежности:

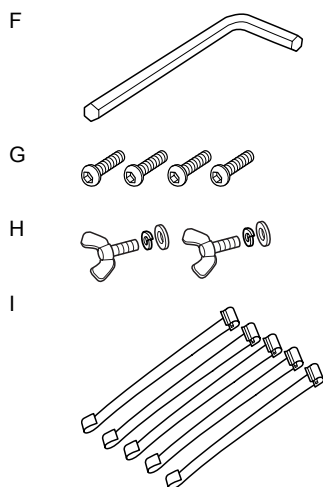

- F: Шестиугольный ключ
G: Винты с шестигранными головками (4)
H: Барашковые гайки, пружинные шайбы и шайбы (2)
H предназначены для крепления принтера к основанию.
I: Пленки для подачи бумаги (5)

Сборка основания

! **Осторожно:**
При сборке основания (масса 20,5 кг) с каждой стороны должны работать по два человека.

1. Возьмите левую опору основания (А) и горизонтальную распорку, как показано на рисунке. Затем прикрепите распорку к основанию двумя шестигранными винтами (G) шестигранным гаечным ключом (F).

Примечание:

- Наклейка с инструкцией по установке корзины для бумаги находится на передней части правой опоры основания.

- Не затягивайте винты слишком туго. Оставьте возможность регулировки положения после закрепления винтов на другой опоре.

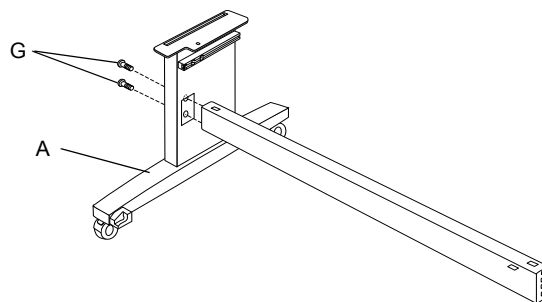

2. Аналогично шагу 1 прикрепите другой конец распорки к основанию (B).
3. Закрутите до конца четыре винта на обеих сторонах опоры основания.

На этом сборка основания закончена. Перед креплением корзины для бумаги установите принтер на основание.

Распаковка принтера

! **Осторожно:**
Принтер имеет большой размер и вес. Распаковывать принтер должны два человека, а устанавливать принтер на основание — четыре человека.

1. Выньте из коробки с принтером вал с рулонной бумагой, пенопластовую стружку и картонные прокладки.

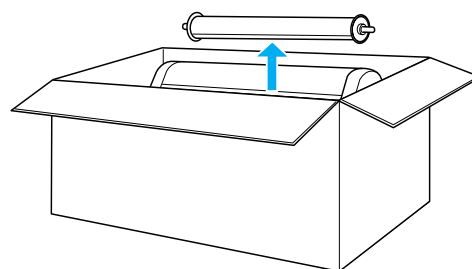

2. Поднимите коробку и снимите ее с принтера. Выньте все части из углублений (А и В) в задней части принтера.

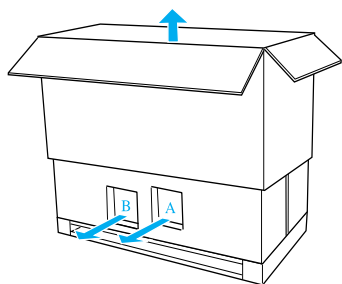

Примечание:

Чернильные картриджи, которые прилагаются к принтеру, прежде всего предназначены для первоначальной настройки.

3. Выньте картонные панели из принтера.

Установка принтера на основание

1. Установите два передних ролика (J).

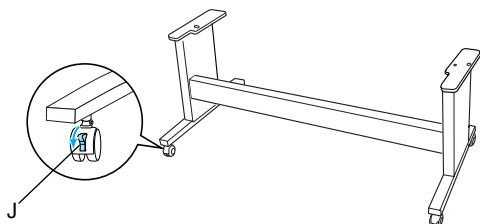

Примечание:

Расположите ролики по бокам и зафиксируйте их.

2. Установите основание перед принтером, как показано на рисунке.

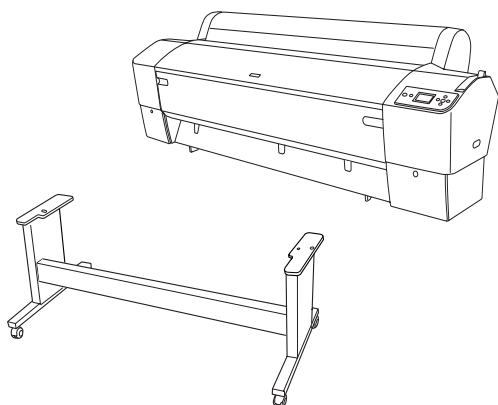

3. Установите принтер на основание, как показано на рисунке.



Осторожно:

Не пытайтесь поднять принтер менее чем четырьмя людьми.

Примечание:

При установке принтера на основание совместите правый четырехугольник на принтере (обозначен цифрой 4 на рисунке ниже) с четырехугольником соответствующей части основания.

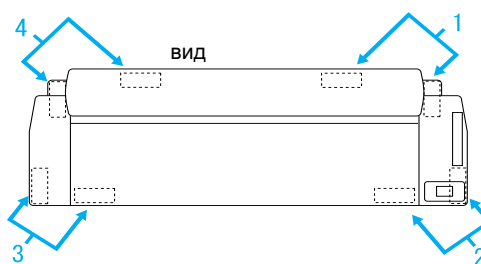
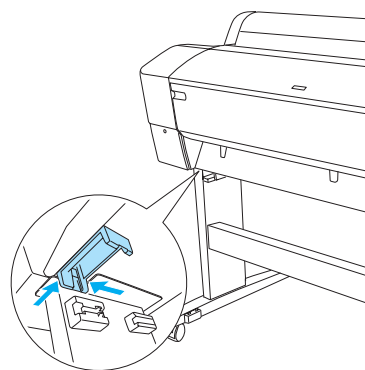
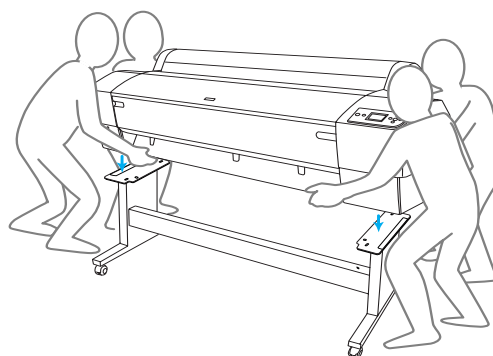

4. Скрепите низ принтера и основание барашковыми гайками, пружинными шайбами и шайбами (Н).

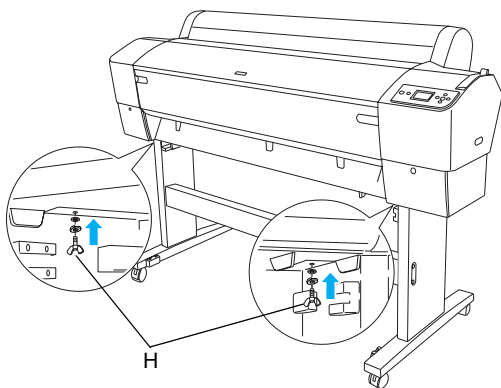

5. Разблокируйте передние ролики и стопоры и переместите принтер в нужное место (на небольшое расстояние). После перемещения зафиксируйте ролики и выдвиньте стопоры.

6. Снимите защитные пленки.

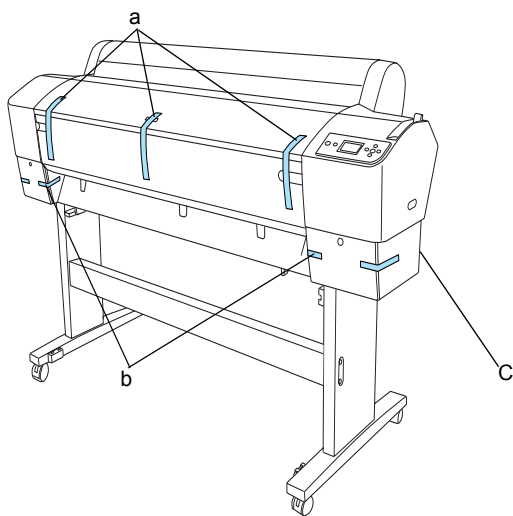

- a: со стороны передней крышки
b: со стороны крышки отсека для чернильных картриджей
c: со стороны контейнера для отработанных чернил

7. Откройте переднюю крышку. Снимите защитные винты (L) и металлическую пластинку (M) со стороны отделения для печатающей головки. (Проследите красный провод (N), закрепленный на крышке принтера и увидите винт на конце провода.)



Осторожно:

- ❑ Берегите пальцы при открывании и закрывании передней крышки.

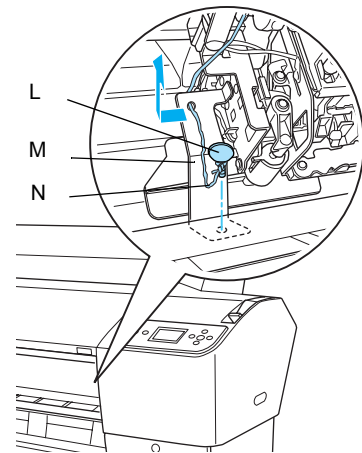

L: Защитный винт

M: Защитная металлическая пластинка

N: Красный провод

- ❑ Во избежание повреждения принтера не прикасайтесь к частям, выделенным на рисунке ниже.

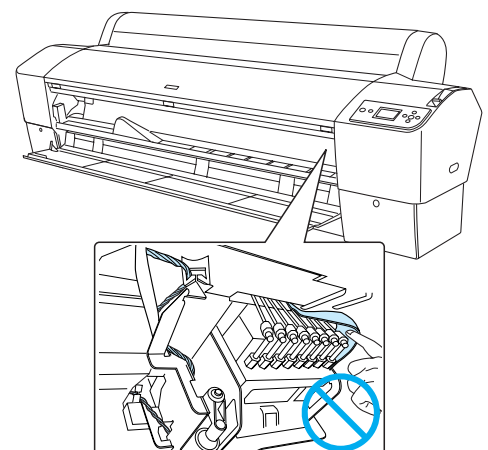

Примечание:

Не устанавливайте обратно винт и пластинку. Храните их отдельно и не потеряйте.

8. Закройте переднюю крышку.

Крепление корзины для бумаги

1. Вставьте до конца верхние крючки корзины (D) и прикрепите их к верхним направляющим левой и правой опор основания.

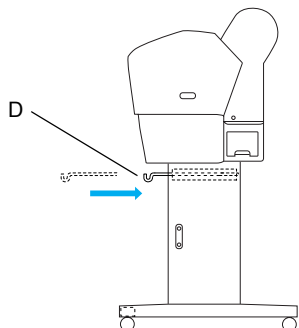

2. Повернув корзину шивателем вниз, растяните ее на пол.

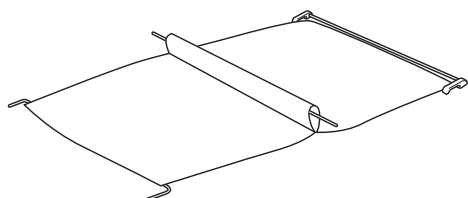

3. Взяв задний вал, пропустите его под горизонтальной распоркой.

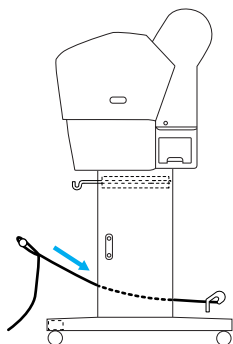

4. Поверните задние шарниры корзины, чтобы они охватили планку, не прикрепленную к основанию. Вставьте опорные выступы в отверстия левой и правой опор основания, как показано на рисунке.

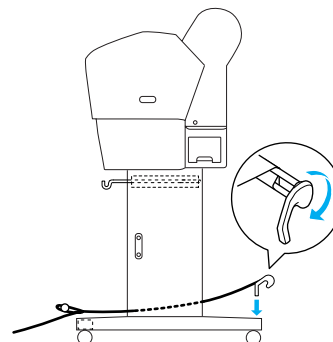

5. Вытяните верхние крючки корзины на их полную длину.

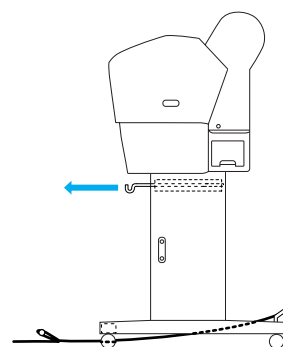

6. Закрепите оба конца центрального вала (O) на верхних крючках корзины.

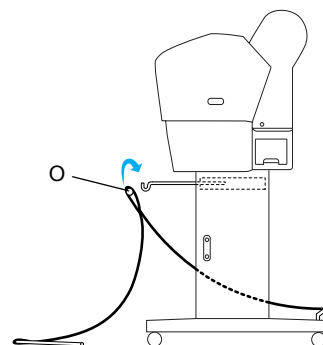

7. Вставьте нижние валики в отверстия в нижней части основания, как показано ниже.

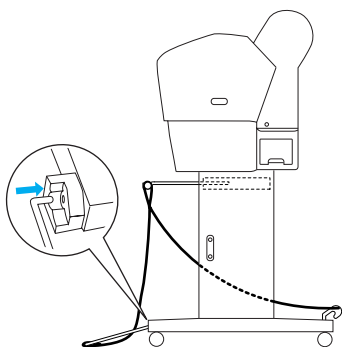

8. Установите нижние валики.

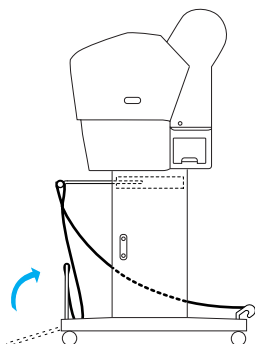

9. Как показано на рисунке, зацепите поддерживающую пленку для подачи бумаги на валике корзины для бумаги (подвижный крючок (a) на промежуточном валике и закрепленный крючок (b) на заднем валике), чтобы она провисла по внутренней поверхности корзины.

Примечание:

Закрепите пять поддерживающих пленок через равные интервалы в порядке, показанном на рисунке.

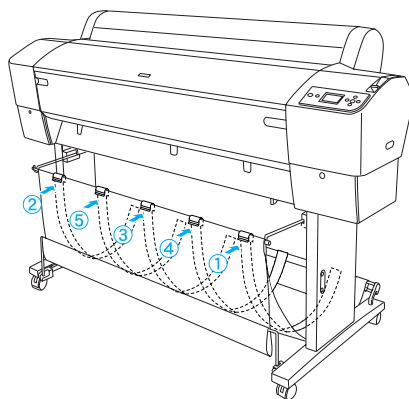
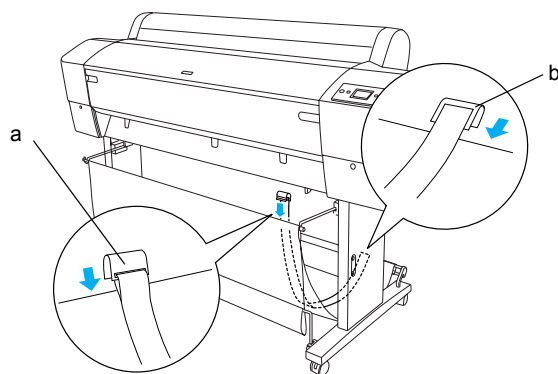

10. Установите 5 направляющих для бумаги в нижней части принтера, как показано ниже, если бумага будет подаваться вперед или назад.

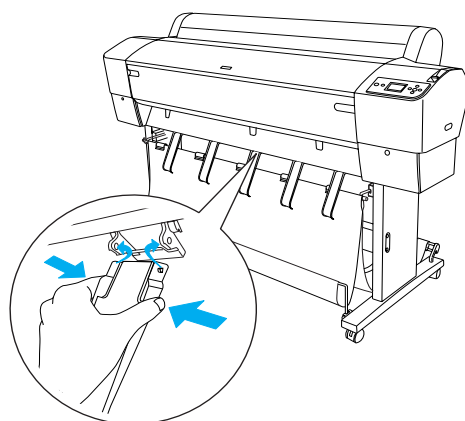

После установки направляющих для бумаги их следует зафиксировать в переднем положении.

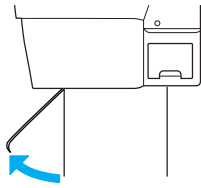

Примечание:

- ❑ Если бумага будет подаваться вперед на автоматическую приемную катушку, установите направляющие из комплекта этой катушки.
Если бумага будет подаваться на приемную катушку назад, снимите направляющие.
- ❑ Если принтер не используется или его нужно переместить, установите верхние крючки корзины. Убедитесь, что нижние валы находятся в переднем положении, и закрепите кольца корзины на ее верхних крючках.

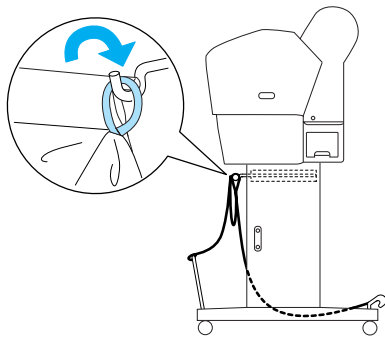

Повторное использование упаковки

Если вы собираетесь перевезти принтер на большое расстояние, нужно упаковать его в оригинальные коробки и упаковочные материалы. Обратитесь за помощью в сервисный центр.

Распаковка и сборка EPSON Stylus Pro 7880/7880C/7450

Выбор места для установки принтера

- ❑ Вокруг устройства должно быть достаточно места для удобной работы, обслуживания и вентиляции. (На рисунке ниже указаны минимальные значения.)

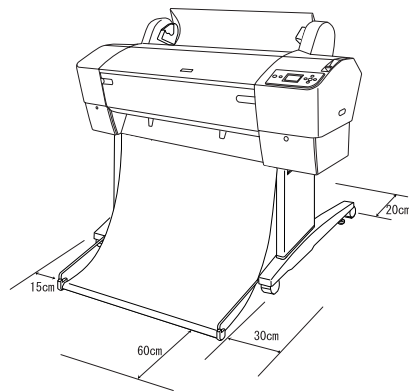

- ❑ Оставляйте между задней частью принтера и стеной промежуток не менее 20 см.
- ❑ Установите принтер на столе. Если принтер нельзя установить на стол, то понадобится опора. При установке принтера на стол сделайте следующее.
 - ❑ Выберите стол, который выдержит вес принтера (около 49 кг), высотой 600-800 мм от пола.
 - ❑ Убедитесь, что поверхность ровная и устойчивая.
 - ❑ Установите передние резиновые ножки принтера у самого края стола.
 - ❑ Оставьте перед столом свободное место (не менее 600 мм).
 - ❑ Следите, чтобы отпечатанный материал не пачкался и не сминался.
- ❑ Используйте заземленную розетку. Не используйте поврежденный или перетертый шнур питания. Старайтесь не использовать розетки, к которым подключены другие устройства.

- ❑ Используйте розетку, которая отвечает электрическим параметрам принтера.
- ❑ Для эксплуатации принтера необходимы следующие условия:
Температура: 10–35 °С
Влажность: 20–80%, без конденсации
- ❑ Не устанавливайте устройство в местах, подверженных воздействию прямого солнечного света, высокой температуры и влажности, а также в запыленных помещениях.
- ❑ Не закрывайте вентиляционные отверстия.
- ❑ Старайтесь выбрать место вдали от потенциальных источников помех, таких как громкоговорители или беспроводные телефоны.
- ❑ Не размещайте устройство вблизи телевизоров, кондиционеров и увлажнителей.
- ❑ Избегайте мест, подверженных толчкам и вибрациям.
- ❑ Не допускайте контакта с принтером воспламеняющихся веществ.
- ❑ Не помещайте устройство в пыльные места.

Выбор места для распаковки принтера

Перед распаковкой ознакомьтесь со следующими правилами:

- ❑ Собирайте принтер вблизи места его будущей работы, так как перемещение принтера может повредить его.
- ❑ Для установки принтера требуется площадка размером примерно 2,5 × 2,5 м и свободное пространство высотой, по крайней мере в два раза превосходящей высоту самой большой коробки с принтером.

Распаковка принтера



Осторожно:

Принтер имеет большой размер и вес. Распаковывать принтер должны не менее двух человек.

1. Откройте коробку с принтером, выньте из коробки с принтером вал с рулонной бумагой, пенопластовую стружку и картонные прокладки.

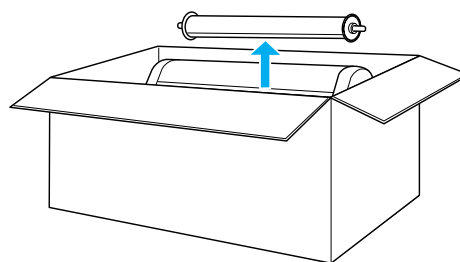

2. Снимите фиксаторы по бокам коробки.

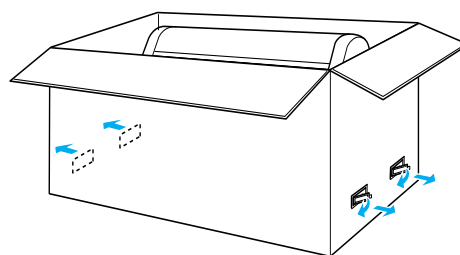

3. Поднимите коробку и снимите ее с принтера. Выньте все части из углублений (А и В) в задней части принтера.

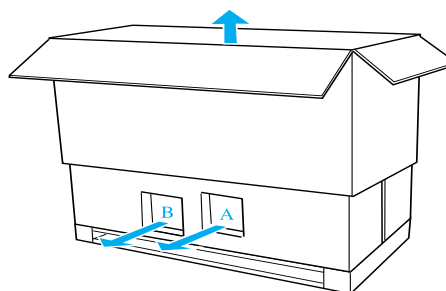

Примечание:

Чернильные картриджи, которые прилагаются к принтеру, прежде всего предназначены для первоначальной настройки.

4. Уберите пенопластовые фиксирующие элементы боковых частей принтера.

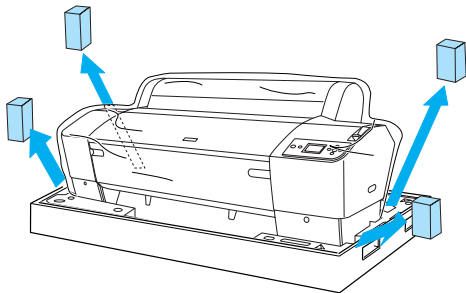

5. Удалите защитные материалы:

- со стороны передней крышки (лента);
- со стороны крышки отсека для чернильных картриджей (лента);
- со стороны контейнера для отработанных чернил (лента);
- со стороны отделения для печатающей головки (винт и металлическая пластинка под передней крышкой).

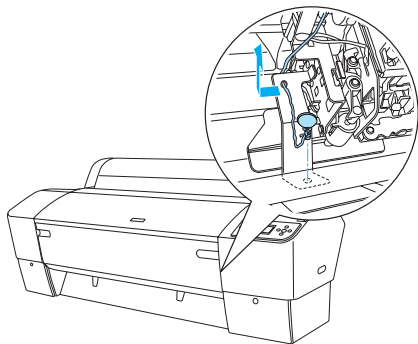

Примечание:

Не устанавливайте обратно винт. Храните его отдельно и не потеряйте.



Осторожно:

Во избежание повреждения принтера не прикасайтесь к частям, выделенным на рисунке ниже.

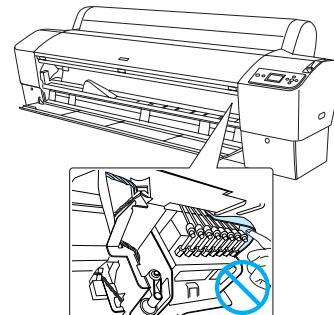

Использование подставки

Проверка комплектности

Перед сборкой подставки проверьте комплектность и убедитесь, что все показанные на рисунке части в наличии и исправны.

Элементы:

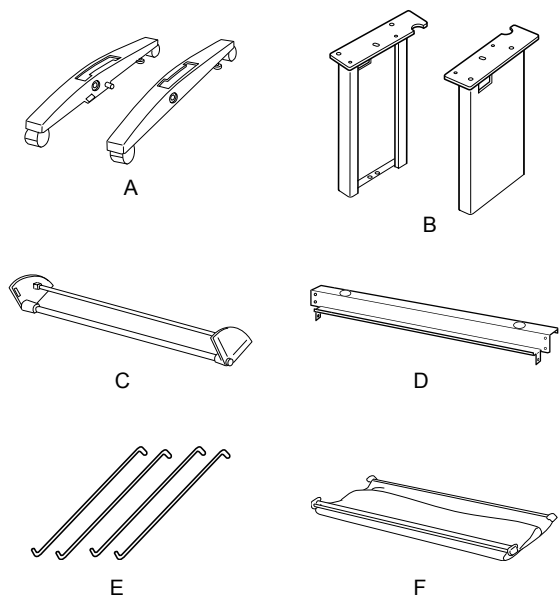

- A: Правое основание (1) и левое основание (1)
- B: Правая стойка (1) и левая стойка (1)
- C: Нижняя горизонтальная распорка (1)
- D: Верхняя горизонтальная распорка (1)

- E: Крючки корзины (4)
- F: Корзина для бумаги (1)

Инструмент:

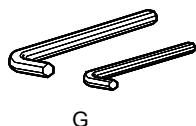

- G: Шестигранный ключ (2)

Принадлежности:

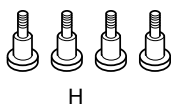

H



I



J



K

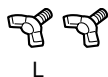

L

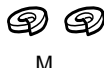

M

- H: Винты для основания (4)
- I: Винты для основания (2)
- J: Винты с шестигранными головками и шайбы (10)
- K: Кольца (2)
- L: Крепежные винты (2)
- M: Шайбы (2)

Сборка подставки



Осторожно:

Для сборки необходимы два человека. Не перепутайте правую и левую стойки (на их внутренних сторонах выгравированы буквы R и L соответственно) и части подставки.

1. Вставьте правую стойку в правую часть подставки, надев отверстие стойки на выступ основания, как показано на рисунке. Прикрутите стойку к основанию двумя винтами (H) при помощи шестигранного ключа.

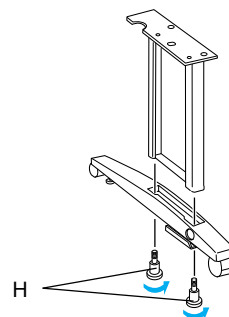

2. Соберите левую стойку и левое основание аналогично шагу 1.

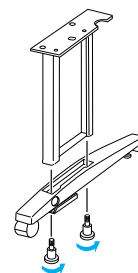

3. Вставьте нижнюю горизонтальную распорку в правое и левое основания, как показано на рисунке. При помощи шестигранного ключа (G) закрепите распорку кольцами (K) и винтами (I).

Примечание:

После сборки оснований и нижней распорки проверьте, прочно ли они закреплены.

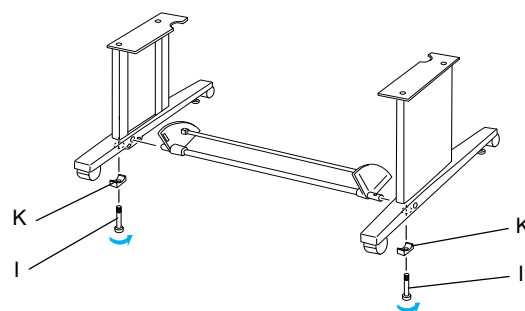

4. Вставьте верхнюю горизонтальную распорку в правую и левую опоры. Закрепите распорку шестигранными винтами с шайбами (J) при помощи отвертки.

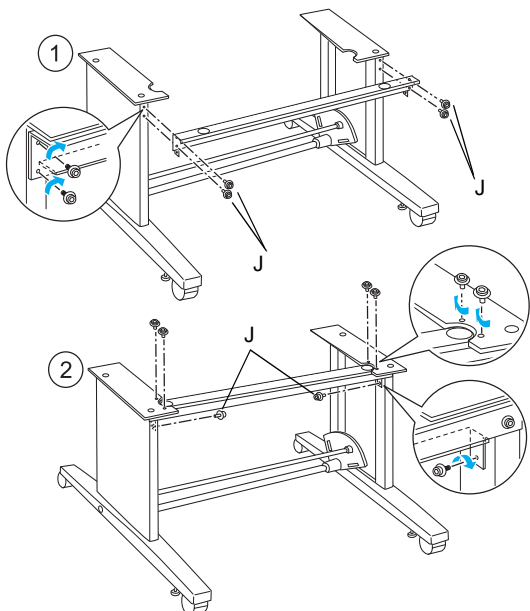

5. На этом сборка подставки закончена. Проверьте прочность крепления всех частей подставки.

Установка принтера на подставку



Осторожно:

Для установки принтера необходимо не менее двух человек. Возьмите принтер в местах, указанных на рисунке. Если чернильные картриджи установлены, не наклоняйте принтер. Иначе чернила могут вылиться из картриджа.

1. Зафиксируйте два ролика и выдвиньте два стопора под основанием.

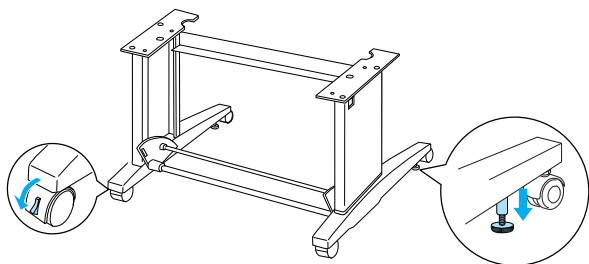

Примечание:

Расположите ролики по бокам и зафиксируйте их.

2. Установите принтер на подставку, как показано на рисунке.

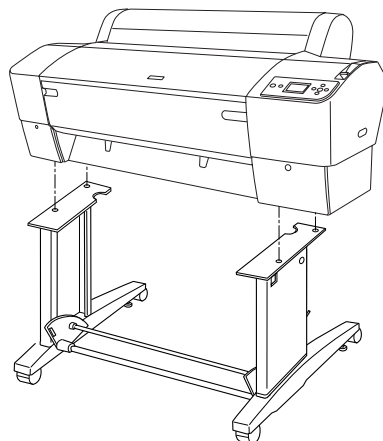

3. Прикрепите низ принтера к подставке крепежными винтами (L) и шайбами (M).

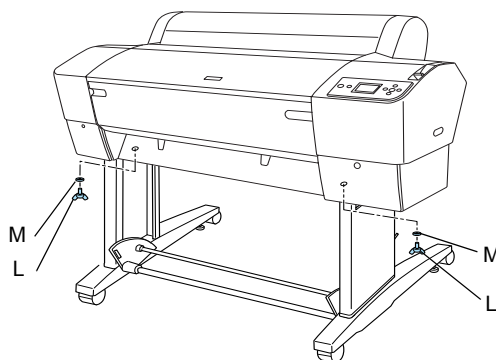

4. На этом процедура установки завершена. Проверьте прочность крепления принтера к основанию.

Крепление корзины для бумаги

1. Вставьте крючки корзины в отверстия вращающихся планок, прикрепленных к нижней горизонтальной распорке. Верхние концы крючков корзины должны быть обращены вниз.

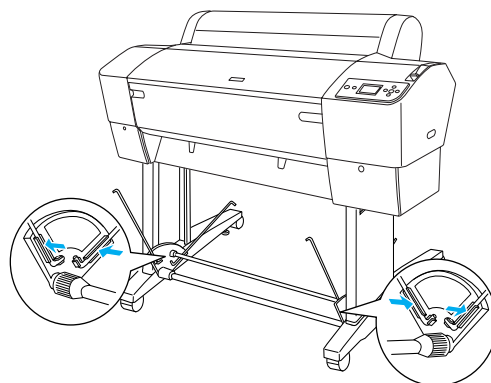

2. Закрепите задние крючки корзины на концах крючков корзины сзади подставки. Убедитесь, что шарниры расположены, как показано на рисунке.

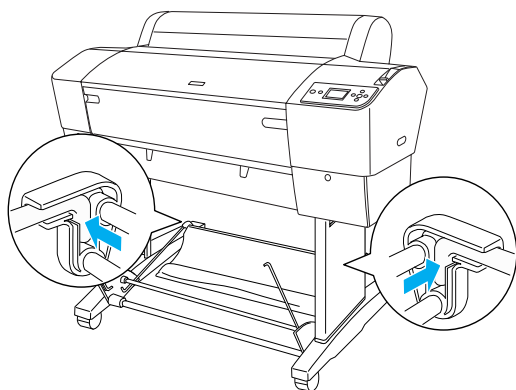

3. Поверните передние шарниры корзины, чтобы они охватили планку, не прикрепленную к основанию (N), как показано на рисунке. Затем закрепите передние крючки корзины на концах крючков корзины спереди подставки. Убедитесь, что шарниры расположены, как показано на рисунке (O).

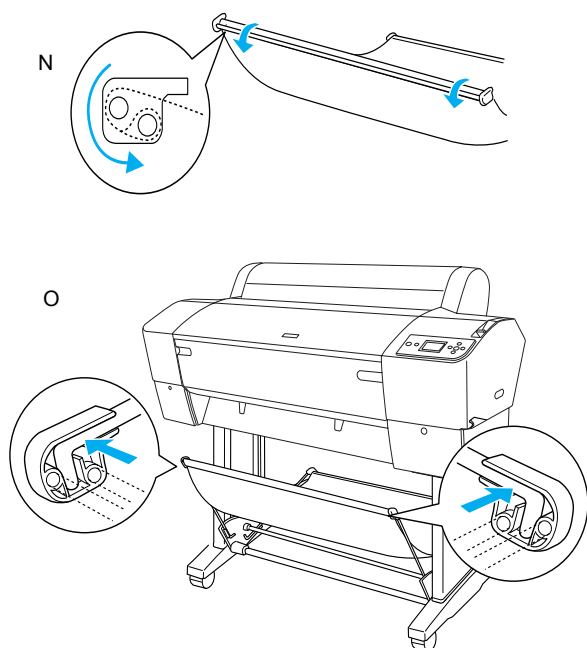

4. Установите 2 направляющих для бумаги в нижней части принтера, как показано ниже, если бумага будет подаваться вперед или назад.

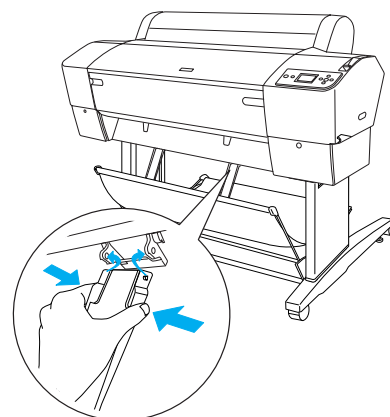

После установки направляющих для бумаги их следует зафиксировать в переднем положении.

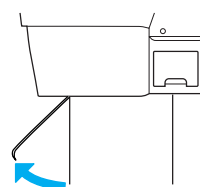

Повторное использование упаковки

Если вы собираетесь перевезти принтер на большое расстояние, нужно упаковать его в оригинальные коробки и упаковочные материалы. Обратитесь за помощью в сервисный центр.

Установка принтера

Подсоединение шнура питания

Примечание:

На большинстве иллюстраций в этом разделе показан принтер EPSON Stylus Pro 9880/9880C/9450; в некоторых случаях вид принтера EPSON Stylus Pro 7880/7880C/7450 может отличаться от показанного. За исключением явно указанных отличий, инструкции одинаковы.

1. Прочитайте наклейку на тыльной стороне принтера, чтобы удостовериться, что его рабочее напряжение соответствует напряжению в электросети. Также убедитесь, что используется правильный шнур источника питания.



Осторожно:

Недопустимо изменять напряжение принтера. Если его номинальное напряжение не совпадает с напряжением розетки, не подключайте шнур питания и обратитесь за помощью в сервисный центр.

2. Подсоедините шнур питания к разъему переменного тока на тыльной стороне принтера.

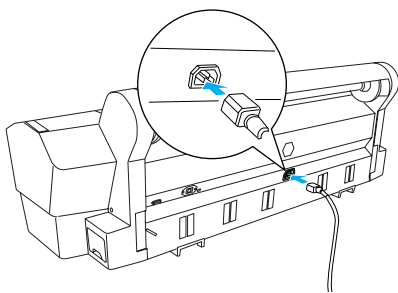

3. Проложите шнур питания по фиксаторам на тыльной панели принтера. Шнур можно вывести на левую или правую стороны.

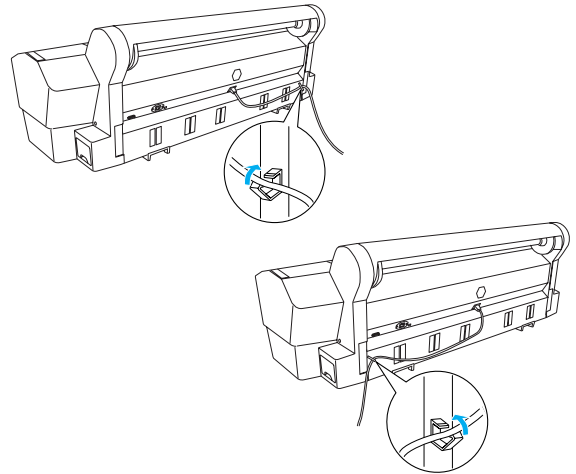

4. Подключите кабель питания к правильно заземленной электрической розетке.



Осторожно:

Не используйте розетку, управляемую автоматическим таймером или переключателем. Это может привести к непреднамеренному отключению или повреждению принтера.

Установка чернильных картриджей

Для установки чернильных картриджей, выполните следующие инструкции.



Предупреждения

Чернильные картриджи — это автономные устройства. В обычных условиях чернила не выливаются из картриджа. При попадании чернил на кожу тщательно смойте их водой с мылом. При попадании чернил в глаза немедленно промойте их водой.

Примечание:

- ❑ Чернильные картриджи, входящие в комплект поставки принтера, частично использованы при начальной настройке. Для обеспечения высокого качества печати печатающая головка принтера полностью заправлена чернилами. Это однократный процесс, при котором потребляется некоторое количество чернил, и поэтому ресурс этих картриджей несколько меньше ресурса картриджей, которые будут использоваться впоследствии.
- ❑ Первичная прокачка чернил занимает примерно 10 минут.
- ❑ Каждый слот предназначен для чернил определенного цвета. Устанавливайте чернильные картриджи в соответствующие им слоты.

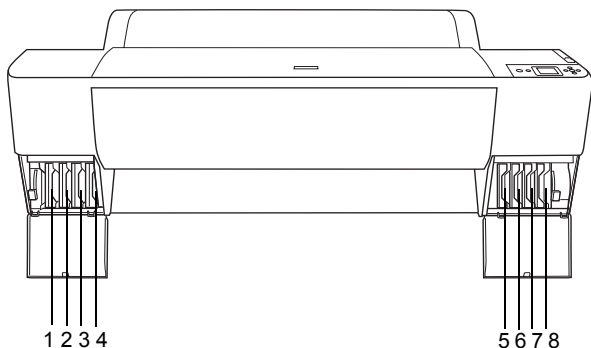

№	EPSON Stylus Pro 9880/9880C/7880/7880C	EPSON Stylus Pro 9450/7450
#1	Light Light Black (Светло-серый)	Matte Black (Матовый черный)
#2	Vivid Light Magenta (Светлый пурпурный)	Matte Black (Матовый черный)
#3	Light Cyan (Светло-голубой)	Magenta (Пурпурный)
#4	Light Black (Серый)	Magenta (Пурпурный)
#5	Matte Black (Матовый черный) или Photo Black (Фото черный)	Cyan (Голубой)
#6	Cyan (Голубой)	Cyan (Голубой)
#7	Vivid Magenta (Яркий пурпурный)	Yellow (Желтый)
#8	Yellow (Желтый)	Yellow (Желтый)

1. Включите принтер, нажав на кнопку Power (Питание). Через несколько секунд на ЖК-дисплее появится сообщение INSTALL INK CARTRIDGE (Установите чернильный картридж).

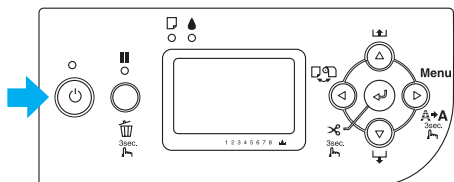

2. Откройте крышку отделения для картриджей и убедитесь, что рычаг чернил поднят.

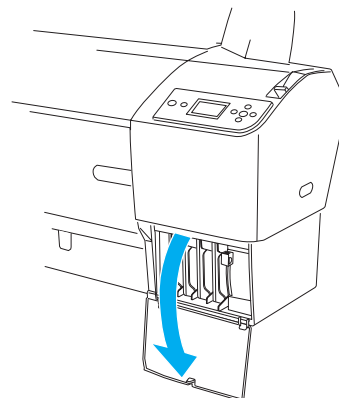

3. Снимите упаковку с чернильного картриджа.

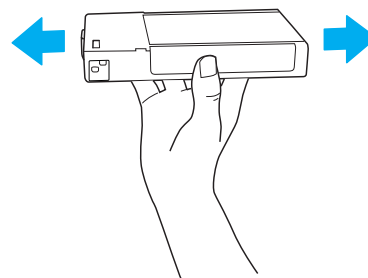

Осторожно:

Не встряхивайте картриджи, которые уже использовались ранее, слишком сильно.

4. Вставьте картридж в слот так, чтобы стрелка была на его верхней стороне и указывала на тыльную сторону принтера; на ЖК-дисплее должен появиться значок соответствующих чернил.

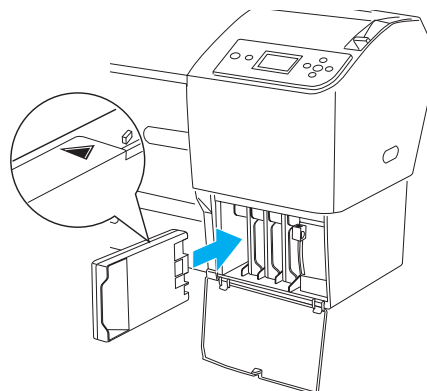

5. Повторите шаги 3 и 4 для остальных чернильных картриджей.
6. Вставив все чернильные картриджи в соответствующие слоты, опустите рычаги картриджей. Принтер начнет первичную прокачку чернил.
7. Через некоторое время на ЖК-дисплее появятся сообщения о рычагах чернильных картриджей. Поднимайте или опускайте рычаги чернильных картриджей, пока на дисплее не появится сообщение **READY** (Готов), которое означает, что первичная прокачка картриджей завершена.
8. Закройте крышку отсека для чернильных картриджей.

После установки всех восьми картриджей принтер начнет прокачку системы подачи чернил, и будет мигать индикатор питания (примерно 10 минут). По окончании прокачки системы подачи чернил индикатор питания перестанет мигать.



Осторожно:

Никогда не выполняйте следующие действия при мигающем индикаторе "Power" (Питание), чтобы не повредить устройство.

- Выключение принтера;
- открывание передней крышки;
- поднятие рычага чернил;
- сдвиг рычага лотка для бумаги в свободное положение;
- вынимание контейнера для отработанных чернил;
- отсоединение шнура питания;
- вынимание чернильных картриджей.

Загрузка рулонной бумаги

Для загрузки рулонной бумаги в принтер сделайте следующее.

1. Снимите фланец с конца вала.

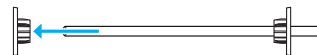

2. Положите рулонную бумагу на ровную поверхность, чтобы рулон разматывался в указанном направлении. Насадите рулон на вал и до упора на неподвижный фланец.

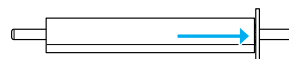

3. Насадите подвижный фланец на вал до его фиксации у края рулона.

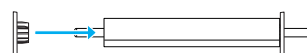

4. Откройте крышку отсека для рулонной бумаги. Удерживая вал, вставьте его левый и правый концы в крепежные кронштейны внутри принтера.

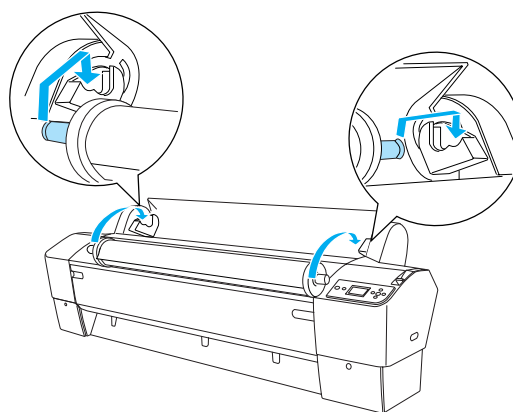

Примечание:

Вал и кронштейны окрашены специальным образом. Устанавливайте вал на кронштейны так, чтобы их цвета совпадали с цветами концов вала.

5. Убедитесь, что питание принтера включено.
6. Убедитесь, что индикатор "Power" (Питание) не мигает, затем сдвиньте рычаг бумаги в свободное положение. На ЖК-дисплее появится сообщение LEVER RELEASED. LOAD PAPER (Рычаг поднят. Загрузите бумагу).

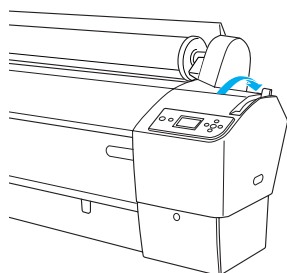

Осторожно:

Не поднимайте рычаг в свободное положение, если индикатор "Power" (Питание) мигает. Это может повредить принтер.

7. Загрузите бумагу в слот.

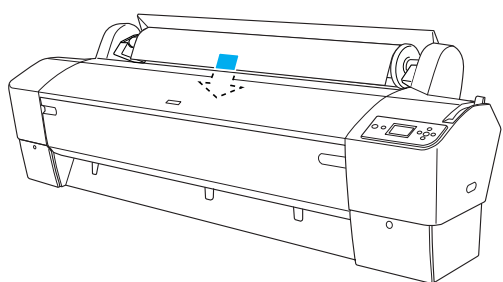

8. Протяните бумагу через этот слот, чтобы она вышла из него снизу.

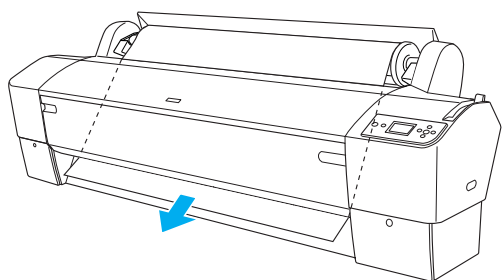

Примечание:

Если рулонная бумага не выходит, сделайте следующее.

- ❑ Настройте силу подачи кнопками Paper Feed (Подача бумаги) на панели управления. При использовании толстой, тяжелой или изогнутой бумаги кнопкой Paper Feed (Подача бумаги) ▲ увеличьте силу подачи. При использовании тонкой или легкой бумаги кнопкой Paper Feed (Подача бумаги) ▼ уменьшите силу подачи.

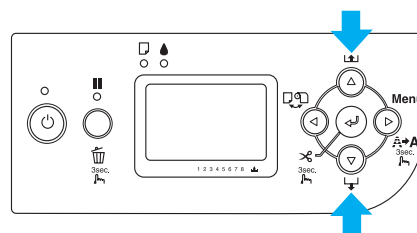

- ❑ Если и после выполнения этих действий бумага не выходит, откройте переднюю крышку и вытяните бумагу руками.

9. Удерживая край бумаги, поверните рулон, чтобы натянуть бумагу. Убедитесь, что нижний край бумаги ровный и совпадает с горизонтальной линией.

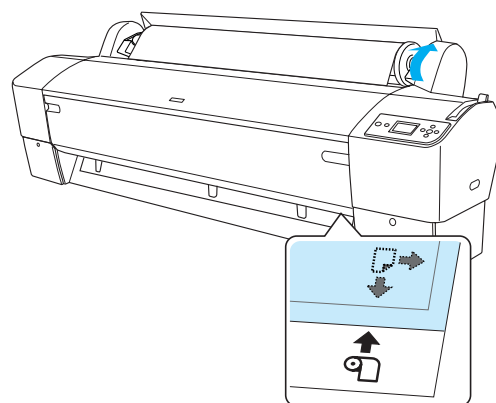

Примечание:

Выравнивать правый край бумаги по вертикальной линии не нужно.

10. Установите рычаг бумаги в исходное положение и закройте крышку отсека для рулонной бумаги. Появится сообщение **PRESS PAUSE BUTTON** (Нажмите на кнопку "Пауза").

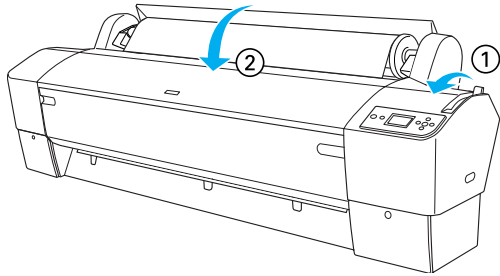

11. Нажмите на кнопку **Pause** (Пауза) . Печатающие головки сдвинутся, и бумага будет автоматически подана в положение для печати. На ЖК-дисплее появится сообщение **READY** (Готов).

Примечание:

Если кнопку **Pause** (Пауза)  не нажимать, все равно печатающие головки сдвинутся, и бумага будет автоматически подана в положение для печати. На ЖК-дисплее появится сообщение **READY** (Готов).

Теперь можно печатать на рулонной бумаге. Настройте параметры драйвера принтера и отправьте задание печати. (Подробности см. в *Руководстве пользователя*.)

Примечание:

- ❑ Во избежание ухудшения качества печати позвольте чернилам после печати хорошо просохнуть.
- ❑ Если вы не используете такую бумагу, удалите ее из принтера. При использовании рулонной бумаги установите рычаг бумаги в свободное положение и подмотайте ее. При использовании форматных листов выньте их из принтера и храните отдельно.

Загрузка форматных листов

Инструкции по загрузке носителей длиной больше A3 или Legal см. в следующем разделе. Инструкции по загрузке форматных листов A4, Letter или 8 × 10 дюймов см. раздел “Загрузка листов формата A4, Letter или 8 × 10 дюймов” на с. 21.

Инструкции для печати на толстой бумаге (от 0,5 до 1,5 мм) см. в разделе “Печать на толстой бумаге (от 0,5 до 1,5 мм)” на с. 22.



Загрузка форматных листов длиной более A3 или Legal

Для загрузки форматных листов длиной более A3 или Legal выполните следующие действия.



Осторожно:

По возможности не прикасайтесь к лицевой стороне носителя: отпечатки пальцев могут снизить качество печати.

1. Убедитесь, что принтер включен, и крышка рулонной бумаги закрыта.
2. Нажмите на кнопку **Paper Source** (Источник бумаги)  несколько раз до появления пункта **Sheet** (Лист) .
3. Убедитесь, что индикатор **Power** (Питание) не мигает, затем сдвиньте рычаг бумаги в свободное положение. На ЖК-дисплее появится сообщение **LEVER RELEASED . LOAD PAPER** (Рычаг поднят. Загрузите бумагу) .

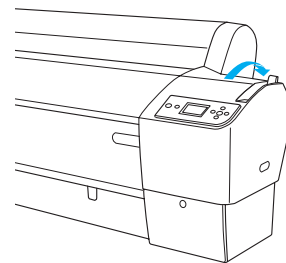

Осторожно:

Во избежание повреждений не поднимайте рычаг в свободное положение, пока индикатор **Power** (Питание) мигает.

4. Заправьте лист в слот для подачи бумаги, чтобы он появился внизу. Убедитесь, что правый и нижний края листа установлены ровно по горизонтальной и вертикальной линиям.

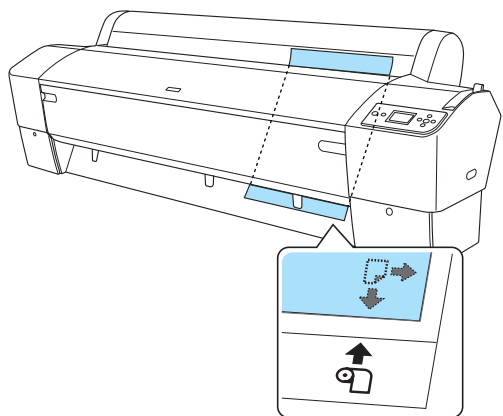

5. Сдвиньте рычаг бумаги в закрытое положение. На ЖК-дисплее появится сообщение **PRESS PAUSE BUTTON** (Нажмите на кнопку "Пауза").

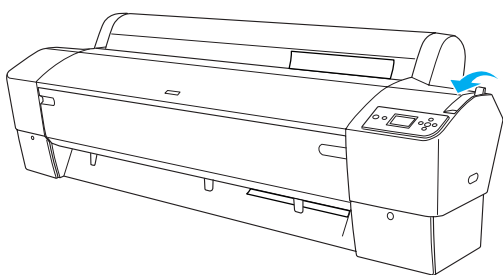

6. Нажмите на кнопку **Pause** (Пауза) .

Печатающие головки сдвинутся, и бумага будет автоматически подана в положение для печати. На ЖК-дисплее появится сообщение **READY** (Готов).

Теперь принтер готов к печати. Во время печати не открывайте переднюю крышку. Если открыть переднюю крышку во время печати, печать прекратится и возобновится, когда передняя крышка будет закрыта. Остановка и повторный запуск могут снизить качество печати.



Осторожно:

Не оставляйте бумагу в принтере надолго; от этого ее качество ухудшается. Рекомендуется вынимать бумагу из принтера после печати.



Загрузка листов формата A4, Letter или 8 × 10 дюймов

Для загрузки листов формата A4, Letter или 8 × 10 дюймов выполните следующие действия.



Осторожно:

По возможности не прикасайтесь к лицевой стороне носителя: отпечатки пальцев могут снизить качество печати.

1. Убедитесь, что принтер включен, и крышка роллонной бумаги закрыта.
2. Нажмите на кнопку **Paper Source** (Источник бумаги)  несколько раз до появления пункта **Sheet** (Лист) .
3. Проверьте, что рычаг бумаги установлен в исходное положение, и загрузите лист в слот для подачи бумаги до упора. Убедитесь, что правый и нижний края листа установлены ровно по правому краю линейки на крышке роллонной бумаги. На ЖК-дисплее появится сообщение **PRESS PAUSE BUTTON** (Нажмите на кнопку "Пауза").

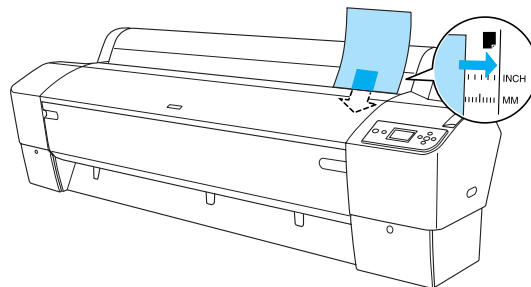

4. Нажмите на кнопку **Pause** (Пауза) .

Печатающие головки сдвинутся, и бумага будет автоматически подана в положение для печати. На ЖК-дисплее появится сообщение **READY** (Готовность).

Теперь принтер готов к печати. Во время печати не открывайте переднюю крышку. Если открыть переднюю крышку во время печати, печать прекратится и возобновится, когда передняя крышка будет закрыта. Остановка и повторный запуск могут снизить качество печати.

По окончании печати принтер будет удерживать отпечатанный лист, а на ЖК-дисплее появится сообщение PAPER OUT. LOAD PAPER (Бумага закончилась. Загрузите бумагу). Чтобы вынуть бумагу, нажмите кнопку Paper Feed (Подача бумаги) и сдвиньте рычаг бумаги, придерживая отпечатанные листы. Теперь бумагу можно вынуть из принтера.



Осторожно:

Не оставляйте бумагу в принтере надолго; от этого ее качество ухудшается. Рекомендуется вынимать бумагу из принтера после печати.

Печать на толстой бумаге (от 0,5 до 1,5 мм)

Для печати на толстой бумаге, например на картоне, сделайте следующее.

Примечание:

- ❑ Во избежание замятия бумаги не загружайте плотную бумагу формата более В1 (728 × 1030 мм).
- ❑ Всегда загружайте бумагу формата В1 (728 × 1030 мм) длинной стороной вперед. Возможно, при этом потребуется установить в драйвере принтера альбомную ориентацию.

1. Установите спереди корзину для бумаги согласно инструкциям, приведенным в подразделе "Установка корзины для бумаги" раздела "Работа с бумагой" в User's Guide (Руководство пользователя).
2. Убедитесь, что питание принтера включено.
3. Нажмите на кнопку Paper Source (Источник бумаги) несколько раз до появления пункта Sheet (Лист) .

4. Убедитесь, что индикатор Power (Питание) не мигает, затем сдвиньте рычаг бумаги в свободное положение. На ЖК-дисплее появится сообщение LEVER RELEASED. LOAD PAPER (Рычаг поднят. Загрузите бумагу).

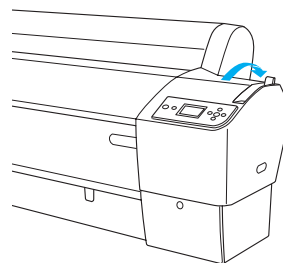

5. Откройте переднюю крышку.

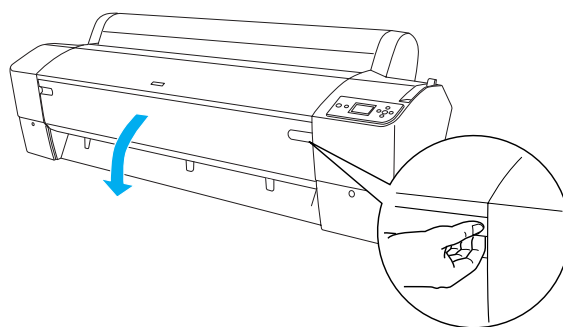

6. Заправьте лист в слот для подачи бумаги, чтобы нижний край бумаги оставался за открытой передней крышкой. Убедитесь, что правый и нижний края листа установлены ровно по горизонтальной и вертикальной линиям.

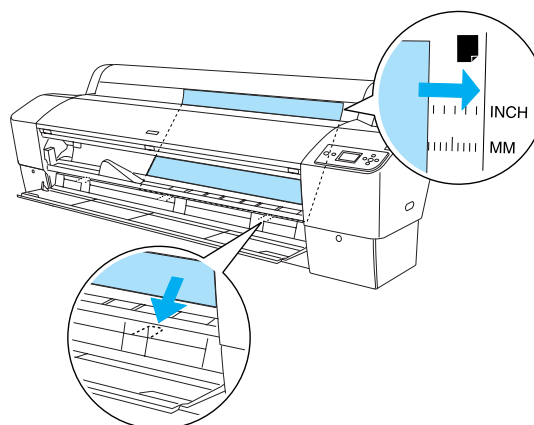

7. Установите рычаг бумаги в исходное положение и закройте переднюю крышку. На ЖК-дисплее появится сообщение **PRESS PAUSE BUTTON** (Нажмите на кнопку "Пауза").

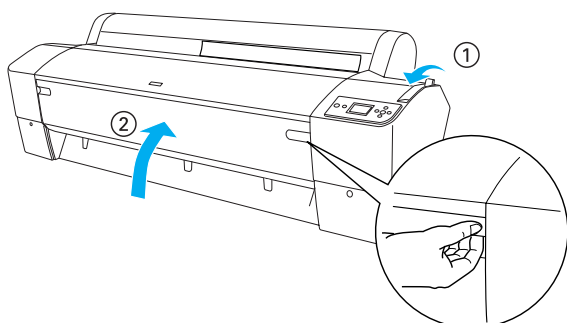

8. Нажмите на кнопку **Pause** (Пауза)  и выполните обычные действия для печати на форматных листах.



Осторожно:

Не оставляйте бумагу в принтере надолго; от этого ее качество ухудшается. Рекомендуется вынимать бумагу из принтера после печати.

Подключение принтера к компьютеру

Принтер подключается к компьютеру с помощью кабеля USB или кабеля Ethernet. Используйте кабели следующих типов.

- Кабель USB
- Экранированный кабель типа "витая пара" 10BaseT или 100BaseTX категории 5

1. Убедитесь, что принтер выключен.
2. Подсоедините кабель к принтеру, а другой конец кабеля подсоедините к компьютеру (если используется кабель USB) или к концентратору Ethernet (если используется кабель Ethernet).

Подключение USB:

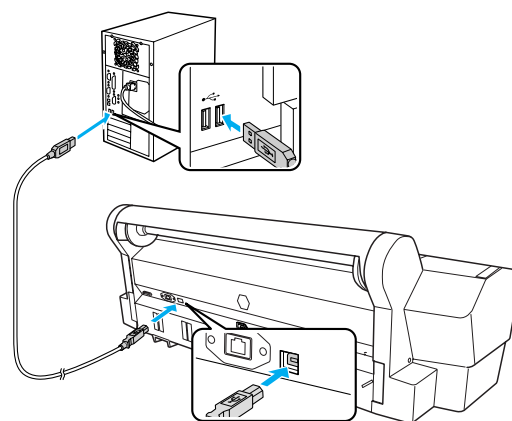

Сетевое подключение:

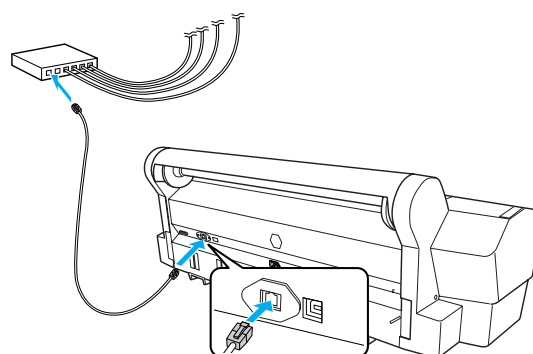

Примечание:

Если используются одновременно кабель USB и кабель Ethernet, установите ПО принтера для каждого компьютера по отдельности. К принтеру можно одновременно подсоединить кабель USB и кабель Ethernet.

Установка драйвера и ПО принтера

После подключения принтера к компьютеру установите ПО с прилагаемого компакт-диска. Чтобы установить ПО принтера, сделайте следующее.

Примечание:

Для установки ПО необходимо иметь права администратора.

1. Вставьте прилагаемый компакт-диск с программным обеспечением принтера в привод CD-ROM.
2. Когда появится следующее диалоговое окно, установите драйвер принтера, соответствующий используемому подключению. Выберите **Set up the printer via a local connection** (Установить принтер с помощью локального соединения), если принтер подключен напрямую к компьютеру; выберите **Set up the printer via a network connection** (Установить принтер с помощью сетевого соединения), если принтер подключен к сети. Выполняйте инструкции, отображаемые на экране.

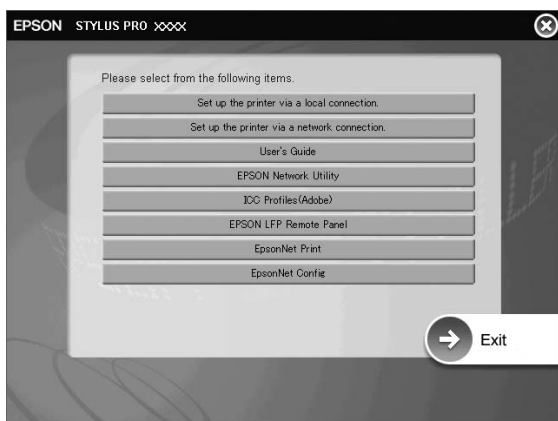

Примечание:

Если появится следующее диалоговое окно, проверьте, что указано имя издателя "SEIKO EPSON", и нажмите кнопку Разблокировать.



3. Если необходимо установить другое ПО принтера, выберите его в диалоговом окне в пункте 2.

Выбор принтера

После установки ПО принтера необходимо выбрать текущий принтер. Вы должны выбрать принтер при первом его использовании или при переходе к использованию другого принтера. Ваш компьютер всегда будет печатать на принтере, который был выбран последним.

1. Дважды щелкните **Macintosh HD** (значение по умолчанию).
2. Дважды щелкните папку **Applications**.
3. Дважды щелкните папку **Utilities**.
4. Дважды щелкните **Print Center** (в Mac OS X 10.2.x) или **Printer Setup Utility** (в Mac OS X 10.3.x или выше).
5. Щелкните **Add** (Добавить).
6. Выберите принтер и нажмите кнопку **Add** (Добавить).

Если вашего принтера нет в списке, щелкните **More Printers** (Другие принтеры) и выберите соединение, например **EPSON TCP/IP**. Выберите принтер из списка и нажмите кнопку **Add** (Добавить).

7. Убедитесь, что добавленный принтер отображается в окне "Printer List" (Список принтеров). Затем закройте диалоговое окно "Printer List" (Список принтеров).

Использование электронного User's Guide (Руководство пользователя)

Что дальше

После завершения настройки оборудования и установки драйвера подробные сведения о функциях, обслуживании принтера, технических характеристиках и дополнительных продуктах, а также инструкции по устранению неполадок можно получить в *User's Guide (Руководство пользователя)*.

Использование электронного User's Guide (Руководство пользователя)

Руководство содержит подробные инструкции по работе с принтером и сведения о дополнительных продуктах.

Чтобы открыть *User's Guide (Руководство пользователя)*, дважды щелкните значок ESPR7450_788X_9450_988X Manual на рабочем столе.

В Windows открыть *User's Guide (Руководство пользователя)* можно также через меню Пуск. Нажмите кнопку Пуск и выберите пункт Все программы (в Windows XP/Vista) или Программы (в Windows 2000). Выберите пункт EPSON и EPSON Stylus Pro 7450_788X_9450_988X Manual.

Примечание:

Для чтения электронного руководства необходима программа Adobe Acrobat Reader версии 5.0 (или более поздней) или Adobe Reader.

EPSON
EXCEED YOUR VISION