

EPSON STYLUS™ **PRO 7450**
EPSON STYLUS™ **PRO 7880**
EPSON STYLUS™ **PRO 7880C**
EPSON STYLUS™ **PRO 9450**
EPSON STYLUS™ **PRO 9880**
EPSON STYLUS™ **PRO 9880C**

Navodila za razpakiranje in nastavitve

Varnostna navodila	1
Vsebina	3
Kako razpakirati in sestaviti tiskalnik EPSON Stylus Pro 9880/9880C/9450	3
Kako razpakirati in sestaviti EPSON Stylus Pro 7880/7880C/7450	11
Kako nastaviti tiskalnik	16
Kako naložiti papir v zvitku	19
Kako naložiti papir "Cut Sheet Media (Narezane pole)"	21
Kako povezati tiskalnik z osebnim računalnikom	24
Kako namestiti gonilnik in programje za tiskalnik	24
Uporaba spletnih User's Guide (Navodila za uporabo)	25

Sestavni deli tiskalnika

Pogled od spredaj

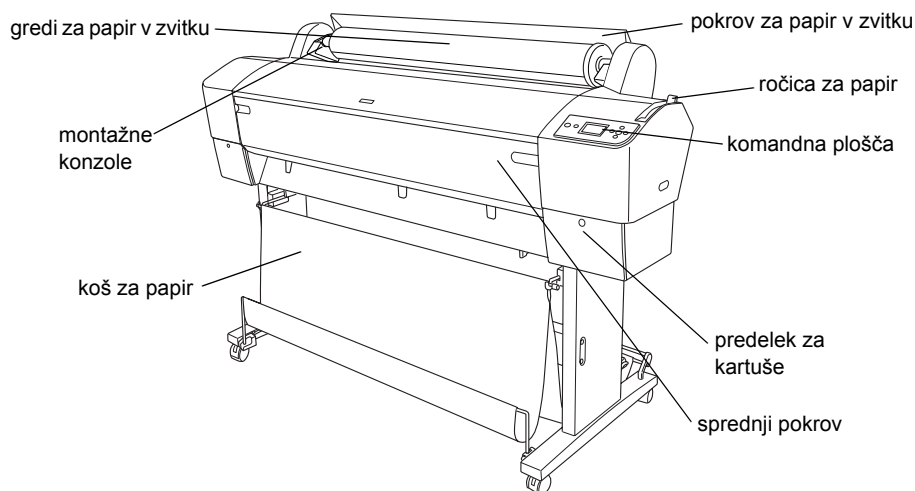

Pogled od zadaj

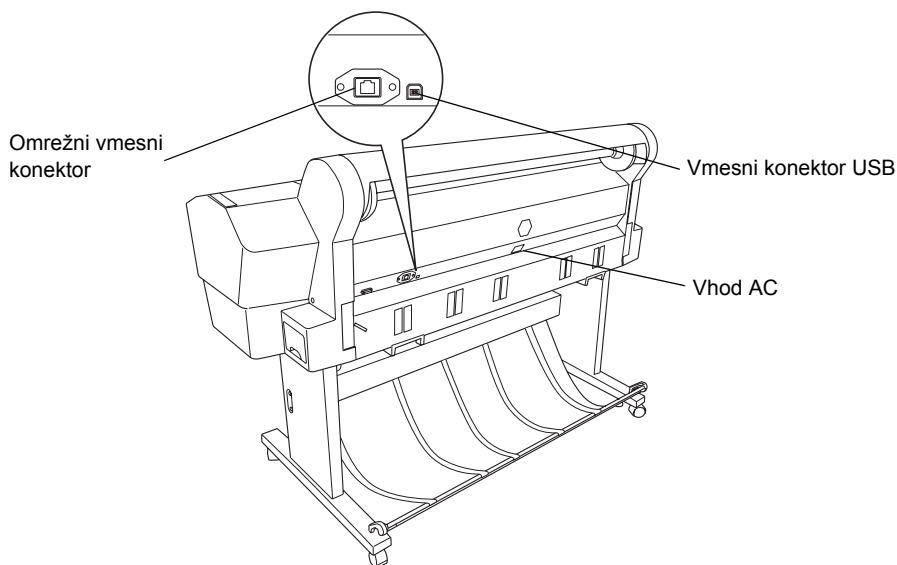

V nobenem primeru ni dovoljeno reproducirati, hraniti v sistemu proizvodnje ali prenesti te publikacije oziroma delov te publikacije elektronsko, s fotokopiranjem, snemanjem ali kakor koli drugače brez predhodnega pisnega dovoljenja podjetja Seiko Epson Corporation. Informacije so pripravljene izključno za uporabo s tem tiskalnikom Epson. Podjetje Epson ne odgovarja za uporabo teh informacij za druge tiskalnike.

V nobenem primeru podjetje Seiko Epson Corporation in tudi ne povezana podjetja ne odgovarjajo kupcu proizvoda ali tretji osebi za poškodbe, izgube ali stroške, ki so posledica nesreče, nepravilne uporabe ali zlorabe tega proizvoda oziroma nepooblaščenih sprememb, popravil ali posegov v proizvod in ne (ne velja za ZDA) za škodo, nastalo zaradi neupoštevanje navodil za uporabo in vzdrževanje Seiko Epson Corporation.

Podjetje Seiko Epson Corporation ni odgovorno za poškodbe in težave, ki so posledica uporabe drugih možnosti ali potrošnih proizvodov, ki niso originalni proizvodi Epson oziroma proizvodi Epson, ki jih je odobrilo podjetje Seiko Epson Corporation.

Podjetje Seiko Epson Corporation tudi ni odgovorno za poškodbe, ki so posledica elektromagnetnih motenj, ki nastanejo med uporabo vmesnih kablov, ki niso proizvodi Epson, odobreni s strani podjetja Seiko Epson Corporation.

EPSON® je registrirana blagovna znamka, EPSON STYLUS™ in Exceed Your Vision sta blagovni znamki podjetja Seiko Epson Corporation. Microsoft® in Windows® sta registrirani blagovni znamki podjetja Microsoft Corporation. Apple® in Macintosh® sta registrirani blagovni znamki podjetja Apple Inc.

Splošna opomba: Drugi nazivi proizvodov so uporabljeni v teh dokumentih z namenom identifikacije in so lahko blagovne znamke v lasti tretjih oseb. Podjetja Epson izključuje odgovornost za nekatere in vse pravice teh blagovnih znamk.

Avtorske pravice © 2007 Seiko Epson Corporation. Vse pravice pridržane.

Varnostna navodila

Pred uporabo tiskalnika obvezno preberite tudi ta navodila. Obvezno je treba upoštevati vsa opozorila in navodila, ki so označena na tiskalniku.

"Opozorilo", "Pozor", in "Pomni"



"Opozorilo": skrbno upoštevajte in preprečite morebitne telesne poškodbe.



"Pozor": upoštevajte in preprečite morebitne poškodbe opreme.

"Pomni": pomembne informacije in uporabni nasveti za uporabo tiskalnika.

Pomembna varnostna navodila

Pred uporabo tiskalnika obvezno preberite tudi ta navodila. Obvezno je treba upoštevati vsa opozorila in navodila, ki so označena na tiskalniku.

- Ni dovoljeno zapreti ali prekriti odprtin v predelku tiskalnika.
- Nič ni dovoljeno vstavljati skozi reže tiskalnika. Previdno, preprečite razlitja tekočin na tiskalniku.
- Uporabljajte le vir napajanja, kot je označen na etiketi tiskalnika.
- Ni dovoljeno uporabiti priključne vrvice, ki je poškodovana ali osmojena.
- Skupna jakost toka v amperih naprav, ki so priključene na podaljšek, ne sme presežati jakosti toka v amperih, kot je označena na priključni vrvi. Upoštevajte tudi, da skupna jakost toka v amperih vseh naprav, ki so priključene v posamezno stensko vtičnico, ne presega jakosti toka v amperih, označene za stensko vtičnico.
- V nobenem primeru ne poskušajte tiskalnika popraviti sami.
- Iztaknite vtič tiskalnika in naročite popravilo pri ustrezno usposobljenih serviserjih v zvezi s pogoji:

Poškodovana priključna vrstica ali vtič; tekočina v tiskalniku; padec tiskalnika oziroma poškodovan predelek; tiskalnik ne deluje pravilno in sprememba v delovanju.

- Vmesna konektorja (tako USB in omrežni vmesnik) in konektor za neobvezno kolut za samodejno pobiranje "Auto Take-up Reel Unit" niso LPS (neomejen napajalni vir).
- Če se vtič poškoduje, zamenjajte komplet vrvice in se posvetujte z usposobljenim električarjem. Če so v vtiču varovalke, namestite varovalke pravilne velikosti in jakosti.

Nekaj varnostnih ukrepov

Ustrezno mesto za tiskalnik

- Za namestitev niso primerna mesta, kjer se vrednost temperature in vlage hitro spreminja. Tiskalnika ne namestite na neposredno sončno svetlobo, pod močno luč in ne v bližino toplotnih virov.
- Za namestitev niso primerna mesta, ki so izpostavljena udarom in vibraciji.
- Tiskalnika ne namestite v prašne prostore.
- Tiskalnik namestite v bližino stenske vtičnice, tako da lahko vtič hitro in enostavno iztaknete.

Uporaba tiskalnika

- Med tiskanjem ni dovoljeno posegati z rokami v tiskalnik oziroma se ni dovoljeno dotikati kartuš s črnilom.
- Tiskalnih glav ni dovoljeno premikati z roko; nevarnost poškodb tiskalnika.

Delo s kartušami

- S kartušami ni dovoljeno delati otrokom; vsebine kartuš ni dovoljeno piti.
- Kartuše je treba hraniti v hladnem in temnem prostoru.
- V primeru stika črnila s kožo, prizadeto mesto sperite z milom in vodo. Če pride črnilo v oči, oči takoj sperite z vodo.

- ❑ Za najboljše rezultate kartušo, preden jo namestite, dobro pretresite.

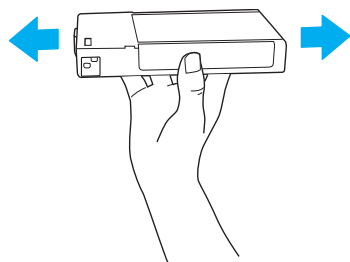

Pozor:

Kartuše (ki je bila predhodno nameščena) ne stresajte premočno.

- ❑ Po preteku roka uporabe, kot je označen na škatli, kartuše ni dovoljeno uporabiti.
- ❑ Za najboljše rezultate kartušo porabite v šestih mesecih od namestitve.
- ❑ Kartuše ni dovoljeno razstaviti ali polniti. Na ta način lahko poškodujete tiskalno glavo.
- ❑ Ni se dovoljeno dotikati dovoda za črnilo oziroma okolice dovoda in ni se dovoljeno dotikati zelenega čipa IC ob strani kartuše. Na ta način lahko negativno vplivate na delovanje in tiskanje.

Za uporabnike v Veliki Britaniji

Uporaba drugih možnosti

Podjetje EPSON (UK) Limited ne odgovarja za poškodbe in težave, ki so posledica uporabe potrošnega materiala in drugih možnosti, ki niso originalni proizvodi EPSON oziroma proizvodi, ki jih ni odobrilo in potrdilo podjetje EPSON (UK) Limited.

Varnostne informacije



Opozorilo:

Napravo je treba ozemljiti. Glejte ploščico s podatki o napetosti in se prepričajte, da napetost naprave ustreza omrežni napetosti.

Pomembno:

Barve žic v omrežnem vodu, ki je nameščen na napravo, so uporabljene, kot sledi:

Zelena in rumena - Zemlja

Modra - Nevtralno

Rjava - Faza

Če je treba namestiti vtič:

Ker barve žic v napajalnem vodu naprave morda ne ustrezajo barvnim oznakam sponk v vtiču, ukrepajte, kot sledi:

Zelena in rumeno žico povežite na sponko v vtiču, ki je označena s črko E ali simbolom za zemljo (\perp).

Modro žico povežite na sponko v vtiču, ki je označena s črko N.

Rjavo žico povežite na sponko v vtiču, ki je označena s črko L.

Če se vtič poškoduje, zamenjajte komplet vrvice in se posvetujte z usposobljenim elektrikarjem.

Okvarjeno varovalko lahko nadomestite le z varovalko, ustrezne velikosti in jakosti.

Skladnost ENERGY STAR®



Vsebina

A

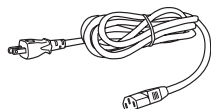

B

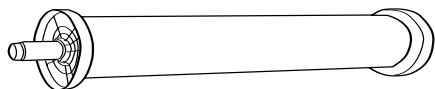

C

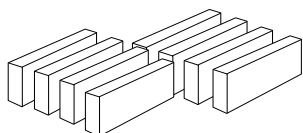

D



E

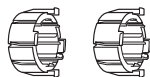

F

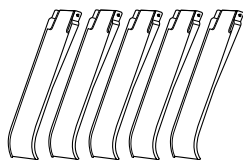

Le za EPSON Stylus Pro 9880/9880C/9450

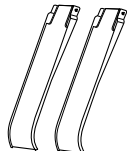

Le za EPSON Stylus Pro 7880/7880C/7450

G

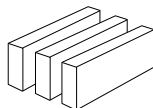

Le za EPSON Stylus Pro 9880/9880C/7880/7880C

- A: Priključna vrstica
B: Gred s papirjem v zvitku
C: Kartuše
D: Jermen za papir v zvitku
E: Sivi priključki
F: Vodila za papir
G: Komplet za zamenjavo črnila

Kako razpakirati in sestaviti tiskalnik EPSON Stylus Pro 9880/9880C/9450

Izbira mesta za namestitev tiskalnika

- ❑ Pri namestitvi bodite pozorni, da zagotovite dovolj prostora za enostavno delovanje, vzdrževanje in zračenje, kot prikazano spodaj. (Slika spodaj označuje minimalne vrednosti.)

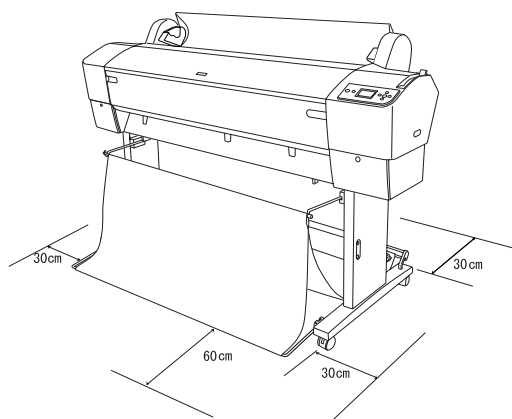

- ❑ Med steno in hrbtno stranjo tiskalnika pustite vsaj 30 cm prostora.
- ❑ Tiskalnik namestite na mesto, ki ima zadostljivo nosilnost (okoli 90 kg z osnovno enoto).
- ❑ Tiskalnik namestite na ravno in stabilno podlago.
- ❑ Tiskalnik priključite na ozemljeno vtičnico; ni dovoljeno uporabiti poškodovane ali osmojene priključne vrvice. Priporočamo, da v vtičnico povežete le tiskalnik.
- ❑ Uporabite vtičnico, ki izpolnjuje zahteve v zvezi z napajanjem tiskalnika.
- ❑ Tiskalnik uporabljajte v naslednjih pogojih:
Temperatura: 10 do 35 °C
Vlažnost: 20 do 80 % brez kondenzacije
- ❑ Tiskalnika ne namestite na neposredno sončno svetlobo, v prostore z visoko temperaturo, vlago, kjer se zelo praši.

- ❑ V nobenem primeru ni dovoljeno zapreti odprtin za zračenje.
- ❑ Tiskalnika ni primerno namestiti v bližino morebitnih virov motenj, kot so zvočniki ali brezžični telefonski aparati.
- ❑ Tiskalnika ni primerno namestiti v bližino TV in radio sprejemnikov, klima naprav ali vlažilnikov zraka.
- ❑ Tiskalnika ni izpostavljajte v bližino vnetljivih snovi.

Kje razpakirati tiskalnik

Preden tiskalnik vzamete iz embalaže, preberite naslednje:

- ❑ Tiskalnik postavite in sestavite v bližini izbranega mesta namestitve, ker s premikanjem tiskalnika ustvarjate nevarnost poškodb.
- ❑ Zagotovite prostor na tleh okoli 4×4 m, v višino pa vsaj dvakrat velikost škatle, v kateri je tiskalnik.

Kako razpakirati in sestaviti tiskalnik

Razpakiranje osnovne enote

Odprite škatlo in vzemite pritrdila s strani škatle. Škatlo dvignite in umaknite s tiskalnika, nato jo zložite in odložite.



Pozor:

Tiskalnik je težak in neroden predmet. Pri razpakiranju tiskalnika naj sodelujeta dve, pri nameščanju tiskalnika na osnovno enoto pa štiri osebe.

Deli:

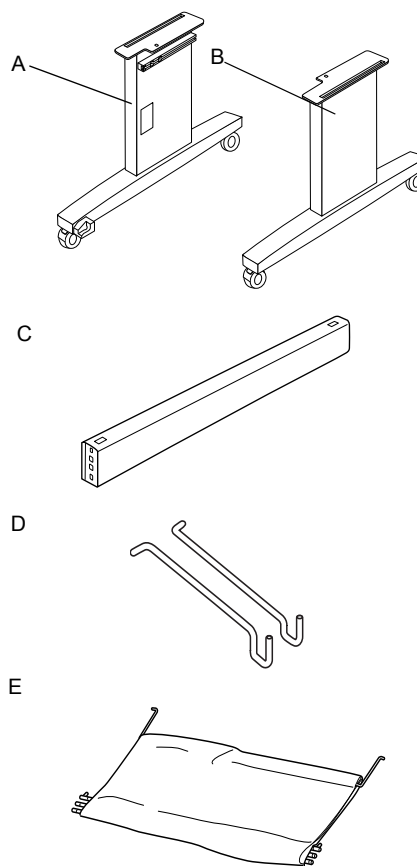

- A: Podstavek, levo
- B: Podstavek, desno
- C: Vodoravna podpora
- D: Kavljji za koš (2)
- E: Koš za papir

Orodje:

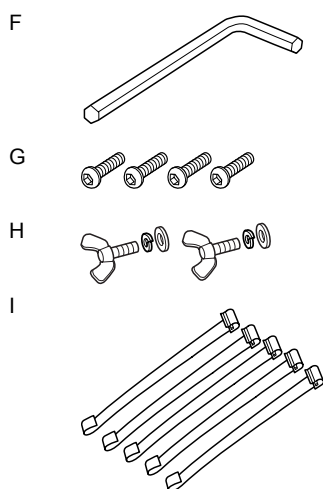

- F: Inbus ključ
- G: Šesterorobni vijaki (4)
- H: Krilate matice, vzmetne podložke in podložke (2)
H: za povezavo tiskalnika z osnovno enoto.
- I: Podporni filmi na podajanje papirja (5)

Kako sestaviti osnovno enoto

**Pozor:**

Pri sestavi osnovne enote naj sodelujeta dve osebi, na vsaki strani ena (20,5 kg).

1. Primate podstavek, levo (A), in vodoravno podporo, kot kaže slika. Podporo nato z dvema šesterorobnima vijakoma (G) privijte na podstavek z inbus ključem (F).

Pomni:

- Nalepka z navodilo za namestitev koša za papir je prilepljena na podstavek, desno.
- Vijakov ne privijte premočno. Pri privijanju vijaka na podstavek, pustite dovolj prostora za nastavitev položaja.

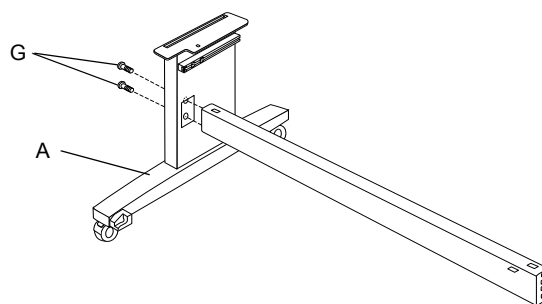

2. Glejte korak 1 in privijte še drugo stran podpore na podstavek (B).
3. Privijte štiri vijake na obeh straneh podstavka.

S tem se zaključi sestava osnovne enote. Preden pritrdite koš za papir, namestite tiskalnik na osnovno enoto.

Kako razpakirati tiskalnik



Pozor:

Tiskalnik je težak in neroden predmet. Pri razpakiranju tiskalnika naj sodelujeta dve, pri nameščanju tiskalnika na osnovno enoto pa štiri osebe.

1. Odstranite gred s papirjem v zvitku, peno iz polistirena in kartonske podpore s tiskalnika.

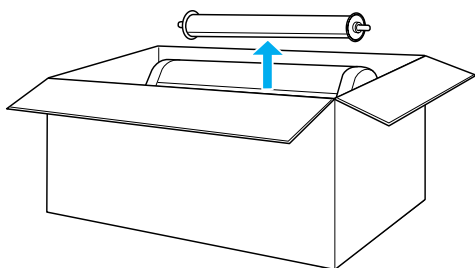

2. Dvignite škatlo in jo umaknite s tiskalnika. Odstranite vse predmete iz odprtine (A in B) na tiskalniku zadaj.

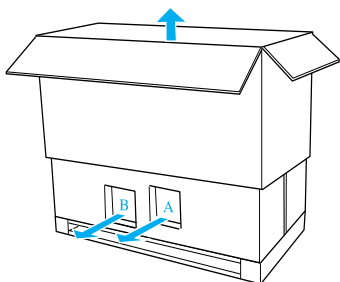

Pomni:

Kartuše, ki so priložene tiskalniku, so prvotno namenjene za začetno nastavitvev.

3. Iz tiskalnika vzemite kartonaste plošče.

Kako namestiti tiskalnik na osnovno enoto

1. Blokirate obe kolesci spredaj (J).

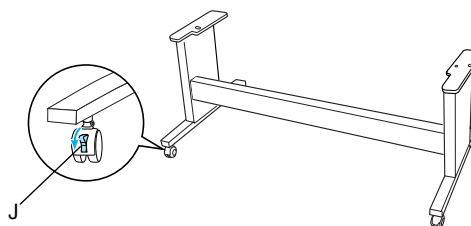

Pomni:

Kolesi namestite v stran in ju blokirate, tako da se ne moreta premikati.

2. Osnovno enoto namestite pred tiskalnik, kot kaže slika.

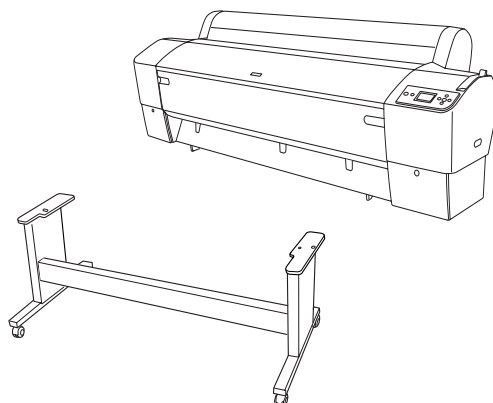

3. Namestite tiskalnik na osnovno enoto, kot kaže slika.



Pozor:

Tiskalnik morajo dvigniti vsaj štiri osebe.

Pomni:

Ko namestite tiskalnik na osnovno enoto, poravnajte zadnji vogal tiskalnika desno (kot kaže slika spodaj, 4) na vogal enakega dela osnovne enote.

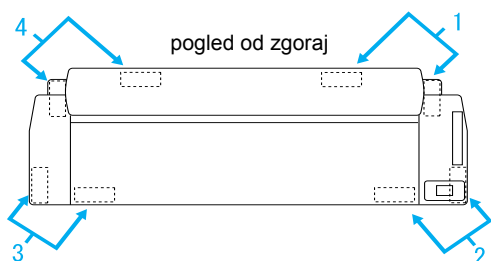
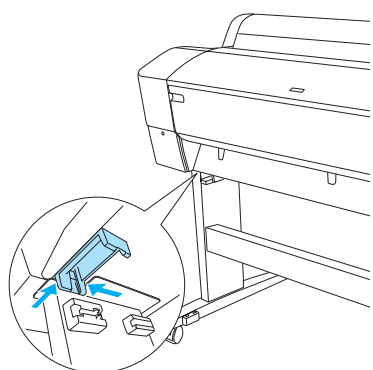
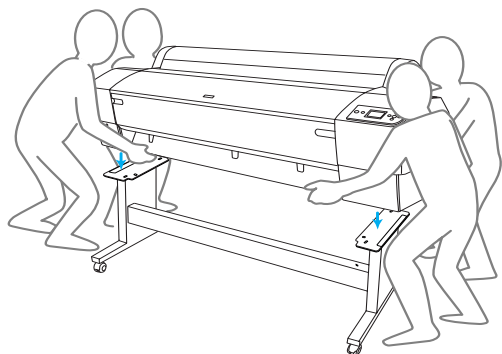

4. Spodnji del tiskalnika in osnovno enoto pritrдите s krilato matico, vzmetnimi podložkami in podložkami (H).

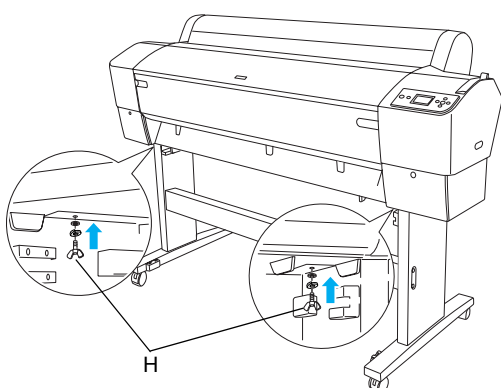

5. Odklopite kolesci spredaj in nastavka za stabilizacijo ter premaknite tiskalnik na mesto uporabe (v bližino). Kolesci blokirajte in po premiku poravnajte nastavka za stabilizacijo.
6. Odstranite zaščitne trakove.

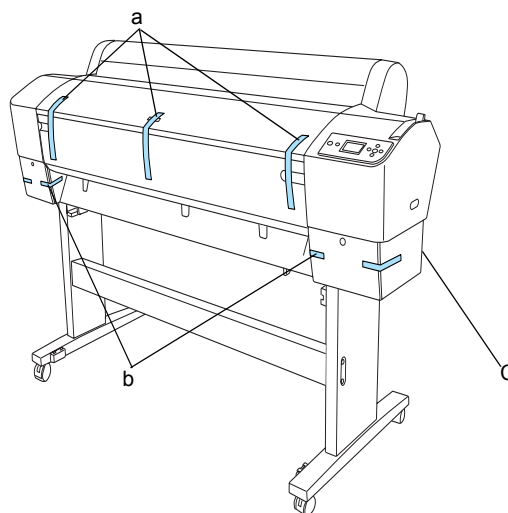

- a: s pokrova spredaj
b: s pokrova predelka za črnilo
C: s posode za vzdrževanje

7. Odprite pokrov spredaj. S strani predelka za tiskalno glavo odstranite zaščitni vijak (L) in kovinsko ploščo (M). (S pogledom sledite rdeči žici (N), ki je pritrjena na pokrov tiskalnika in opazili boste vijak ob robu žice.)



Pozor:

- Med odpiranjem in zapiranjem pokrova spredaj previdno s prsti.

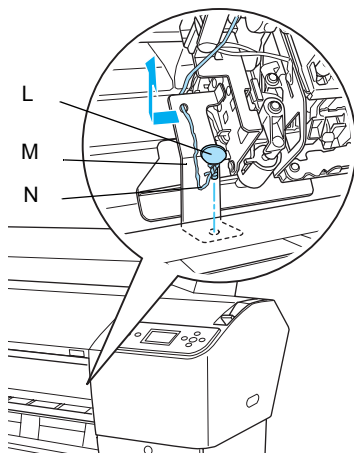

L: Zaščitni vijak

M: Zaščitna kovinska plošča

N: Rdeča žica

- Previdno: ne dotikajte se delov, kot so označeni spodaj; nevarnost poškodb tiskalnika.

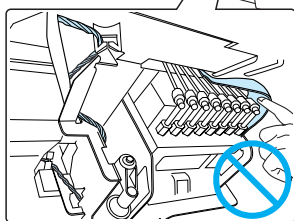
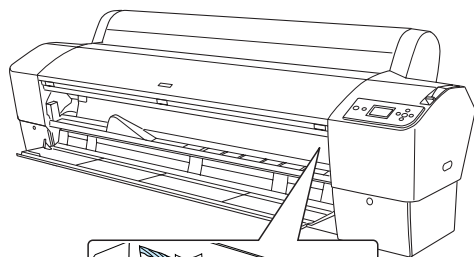

Pomni:

Vijaka in kovinske plošče ne namestite nazaj. Ta dva elementa shranite, tako da ju ne izgubite.

- Zaprte pokrov spredaj.

Kako pritrditi koš za papir

- Na vodila zgoraj osnovne enote pokonci levo in desno do konca vstavite in pritrdite kavlje koša zgoraj (D).

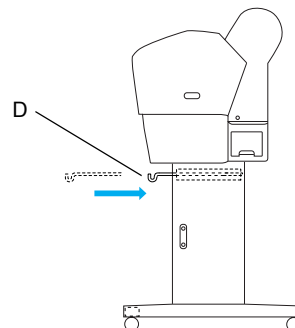

- Stran s šivom obrnite na dol in koš za papir razprostrite na tla.

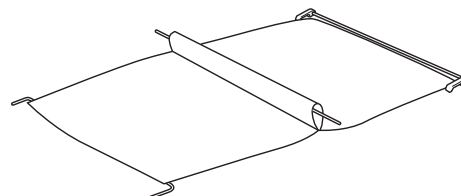

- Primate gred zadaj in jo potisnite pod vodoravno podporo.

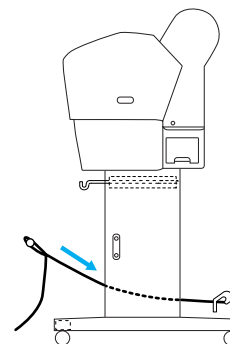

4. Vezi koša za papir zadaj zavrtite, tako da koš ovije palico, ki ni pritrjena na blago. V luknje na podstavku levo in desno namestite oporne zatiče.

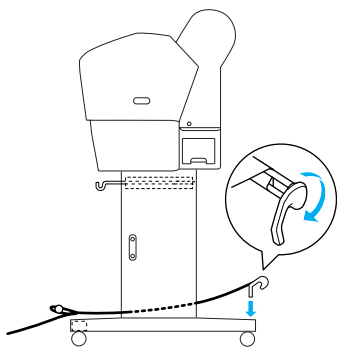

5. Kavljke koša zgoraj potisnite ven po celi dolžini.

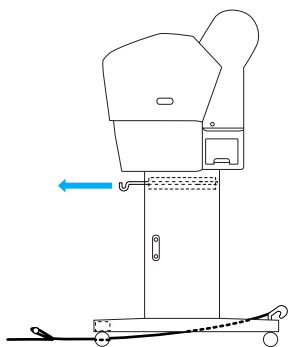

6. Zakavljajte oba dela središčne gredi (O) na kavljke koša zgoraj.

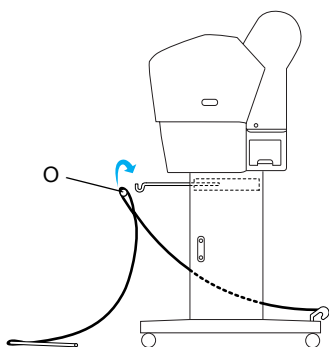

7. Spodnje gredi namestite v luknje na dnu osnovne enote, kot kaže slika spodaj.

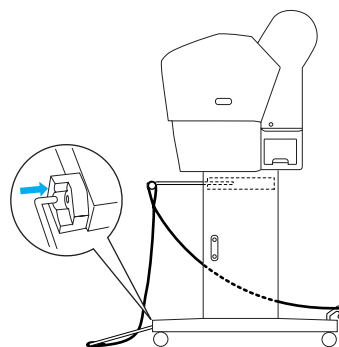

8. Postavite spodnje gredi.

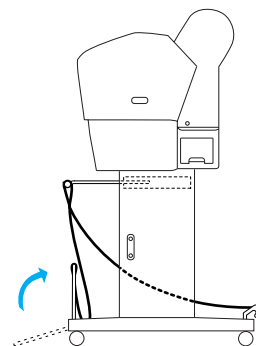

9. Zakavljajte podporni film za podajanje papirja na gred (premični kavelj (a) na vmesni gredi in kavelj za stabiliziranje (b) na gredi zadaj), tako da film visi ob notranji površini koša, kot kaže slika.

Pomni:

V enakomernih intervalih namestite pet podpornih filmov za podajanje papirja v vrstnem redu, kot kaže slika.

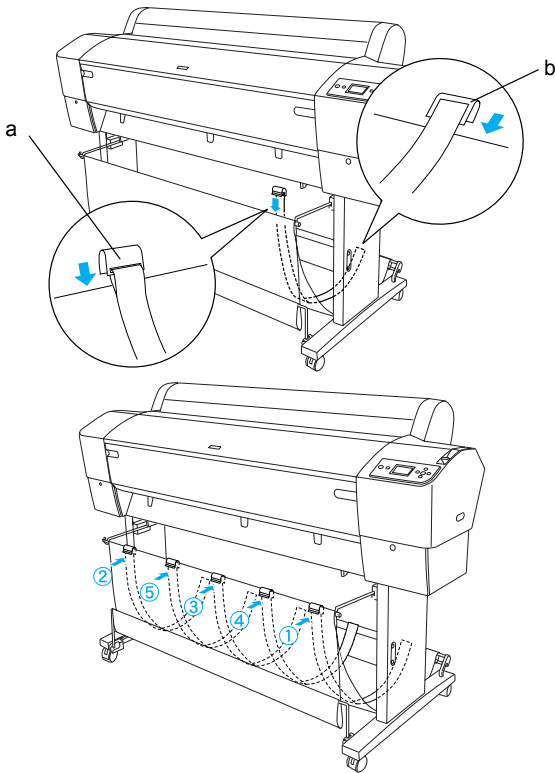

10. Za podajanje papirja naprej ali nazaj namestite 5 vodil za papir na dno tiskalnika, kot kaže slika.

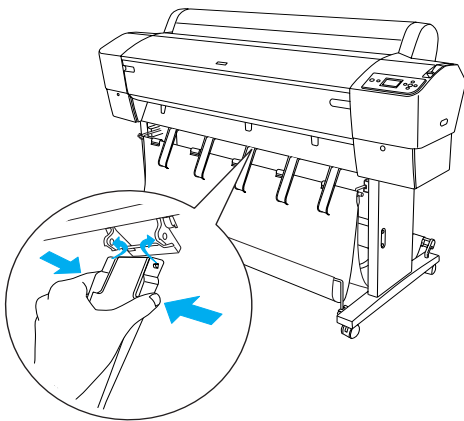

Potem ko namestite vodila za papir, vodila pritrdite v položaj spredaj.

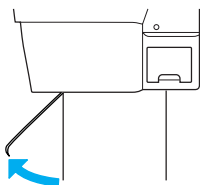

Pomni:

- ❑ Za podajanje papirja naprej s kolutom za samodejno pobiranje "Auto Take-up Reel Unit", uporabite vodila, ki so priložena kolutu "Auto Take-up Reel Unit". Če pa želite s kolutom motkom za samodejno pobiranje "Auto Take-up Reel Unit" podajati papir nazaj, vodila odstranite.
- ❑ Če tiskalnika ne uporabljate ali če ga želite premakniti, namestite kavle koša zgoraj. Spodnjo gred poravnajte v položaj na gor in zakavljajte obroče koša na kavle koša zgoraj, kot kaže slika spodaj.

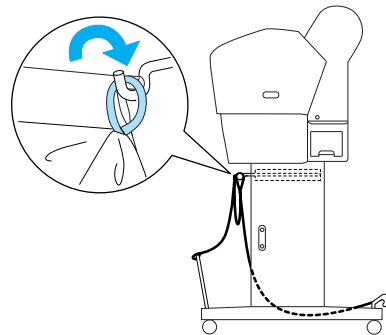

Ponovna uporaba embalaže

Za daljši prevoz tiskalnika, le-tega ponovno zapakirajte v originalne škatle in uporabite tudi ves ostali embalažni material. Za pomoč prosite prodajalca.

Kako razpakirati in sestaviti EPSON Stylus Pro 7880/7880C/7450

Izbira mesta za namestitev tiskalnika

- ❑ Pri namestitvi bodite pozorni, da zagotovite dovolj prostora za enostavno delovanje, vzdrževanje in zračenje, kot prikazano spodaj. (Slika spodaj označuje minimalne vrednosti.)

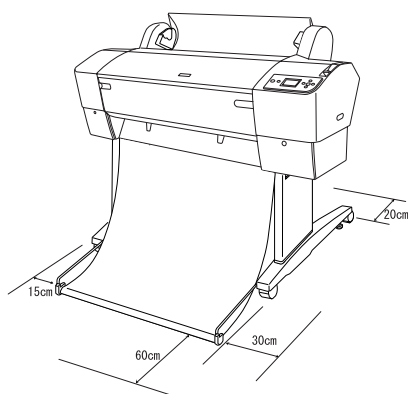

- ❑ Med steno in hrbtno stranjo tiskalnika pustite vsaj 20 cm prostora.
- ❑ Tiskalnik namestite na mizo. Če tiskalnika ni možno namestiti na mizo, uporabite stojalo. Če tiskalnik namestite na mizo, upoštevajte navodila spodaj.
 - ❑ Izberite mizo z zadostno nosilnostjo (okoli 49 kg), ki je visoka 600-800 mm od tal.
 - ❑ Tiskalnik namestite na ravno in stabilno podlago.
 - ❑ Gumijaste noge spredaj namestite tik ob rob mize.
 - ❑ Pred mizo pustite dovolj prostora (več kot 600 mm).
 - ❑ Preprečite umazanje in zvijanje natisnjenih kopij.
- ❑ Uporabite ozemljeno vtičnico. Ni dovoljeno uporabiti priključne vrvice, ki je poškodovana ali osmojena. Priporočamo, da v vtičnico povežete le tiskalnik.

- ❑ Uporabite vtičnico, ki izpolnjuje zahteve v zvezi z napajanjem tiskalnika.

- ❑ Tiskalnik uporabljajte v naslednjih pogojih:

Temperatura: 10 do 35 °C

Vlažnost: 20 do 80 % brez kondenzacije

- ❑ Tiskalnika ne namestite na neposredno sončno svetlobo, v prostore z visoko temperaturo, vlago, kjer se zelo praši.
- ❑ V nobenem primeru ni dovoljeno zapreti odprtih za zračenje.
- ❑ Tiskalnika ni primerno namestiti v bližino morebitnih virov motenj, kot so zvočniki ali brezžični telefonski aparati.
- ❑ Tiskalnika ni primerno namestiti v bližino TV in radio sprejemnikov, klima naprav ali vlažilnikov zraka.
- ❑ Tiskalnika ni primerno namestiti na mesta, ki so izpostavljena udarcem in vibracijam.
- ❑ Tiskalnika ni izpostavljajte v bližino vnetljivih snovi.
- ❑ Tiskalnika ne namestite v prašne prostore.

Kje razpakirati tiskalnik

Preden tiskalnik vzamete iz embalaže, preberite naslednje:

- ❑ Tiskalnik postavite in sestavite v bližini izbranega mesta namestitve, ker s premikanjem tiskalnika ustvarjate nevarnost poškodb.
- ❑ Zagotovite prostor na tleh okoli 2,5 × 2,5 m, v višino pa vsaj dvakrat velikost škatle, v kateri je tiskalnik.

Razpakiranje tiskalnika



Pozor:

Tiskalnik je težak in neroden predmet.
Tiskalnik morata vzeti iz embalaže najmanj dve osebi.

1. Odprite škatlo, v kateri je tiskalnik, odstranite gred s papirjem v zvitku, peno iz polistirena in kartonske podpore s tiskalnika.

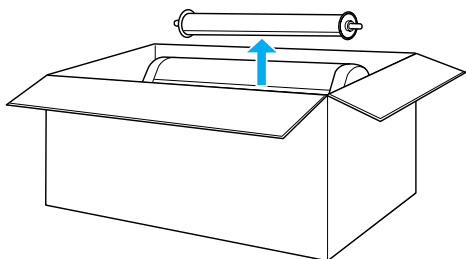

2. Odstranite pritrdila s strani škatle.

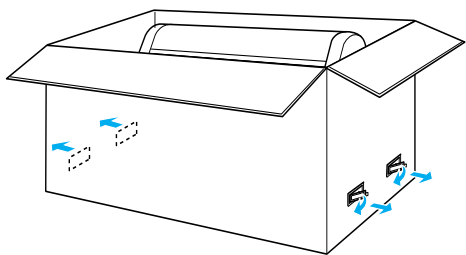

3. Dvignite škatlo in jo umaknite s tiskalnika. Odstranite vse predmete iz odprtine (A in B) na tiskalniku zadaj.

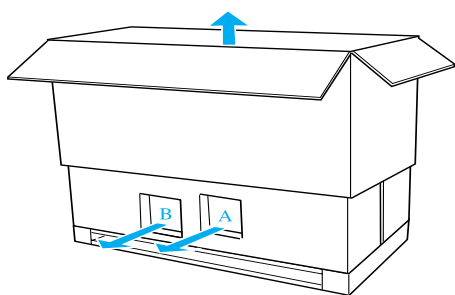

Pomni:

Kartuše, ki so priložene tiskalniku, so prvotno namenjene za začetno nastavitvev.

4. Odstranite zaustavljala iz polistirenske pene s strani tiskalnika.

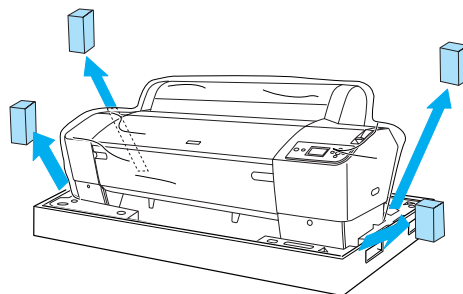

5. Odstranite zaščitne materiale:

- s pokrova spredaj (trak).
- s pokrova predelka za črnilo (trak).
- s posode za vzdrževanje (trak).
- s strani predelka za tiskalno glavo (vijak in kovinska plošča v pokrovu spredaj).

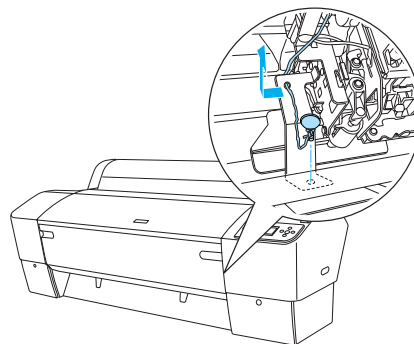

Pomni:

Vijaka ne namestite ponovno. Vijak shranite, tako da ga ne izgubite.



Pozor:

Previdno: ne dotikajte se delov, kot so označeni spodaj; nevarnost poškodb tiskalnika.

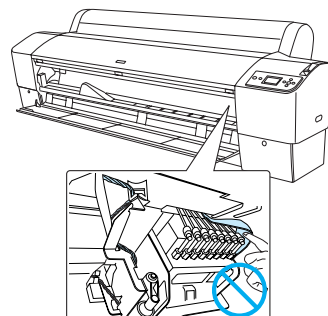

Uporaba stojala

Pregled vsebine paketa

Preden sestavite stojalo, preverite vsebino škatle, tako da se prepričate, da so v njem vsi predmeti, kot kaže slika, in da ti predmeti niso poškodovani.

Deli:

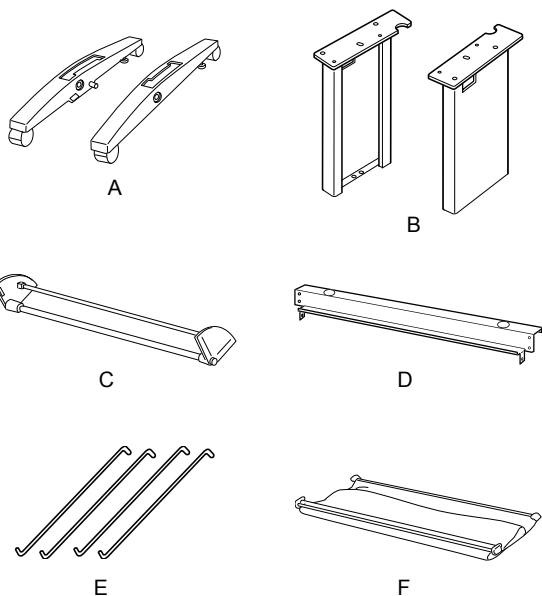

- A: Podstavek desno (1) in podstavek levo (1)
- B: Noga desno (1) in noga levo (1)
- C: Vodoravna podpora spodaj (1)
- D: Vodoravna podpora zgoraj (1)
- E: Kavljji za koš (4)
- F: Koš za papir (1)

Orodje:

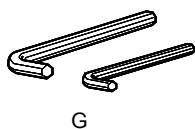

- G: Inbus ključ (2)

Priključki:

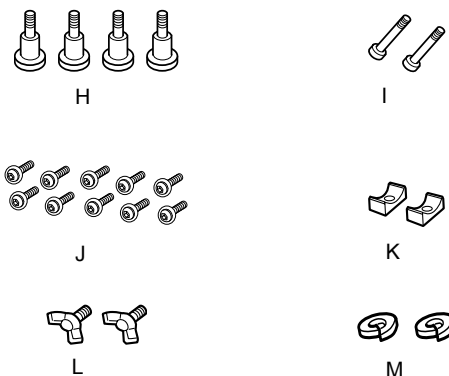

- H: Vijaki za podstavek (4)
- I: Vijaki za podporo (2)
- J: Šesterorobni vijaki s podložkami (10)
- K: Rozete (2)
- L: Krilni vijaki (2)
- M: Podložke (2)

Kako sestaviti stojalo



Pozor:

Za sestavljanje stojala sta potrebni dve osebi. Pazite, da boste pravilno izbrali desne in leve noge (črki R in L sta vtisnjeni na notranjo stran delov podstavkov) in dele podstavkov.

1. Desno nogo vstavite v desni podstavek tako, da potisnete režo noge na štrlino podstavka, kot kaže slika. Z inbus ključem privijte nogo na podstavek z 2 vijakoma za podstavek (H).

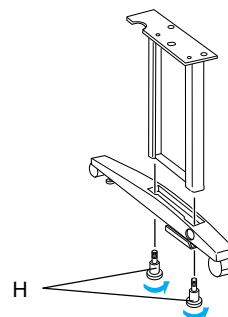

- Na enak način, kot je opisano v 1. koraku, sestavite tudi levo nogo in levi podstavek.

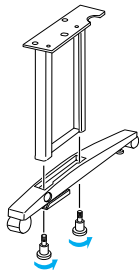

- Vodoravno podporo spodaj namestite v desni in levi podstavek, kot kaže slika. Z inbus ključem (G) pritrdite podporo z rozetami (K) in vijaki za podporo (I).

Pomni:

Potem ko sestavite podstavke in vodoravno podporo spodaj, preverite, če je vse zadovoljivo privito in pritrjeno.

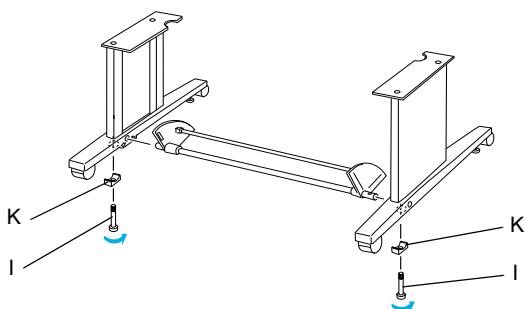

- Vodoravno podporo zgoraj namestite na noge levo in desno. Z izvijačem privijte podporo s šesternimi vijaki s podložkami (J).

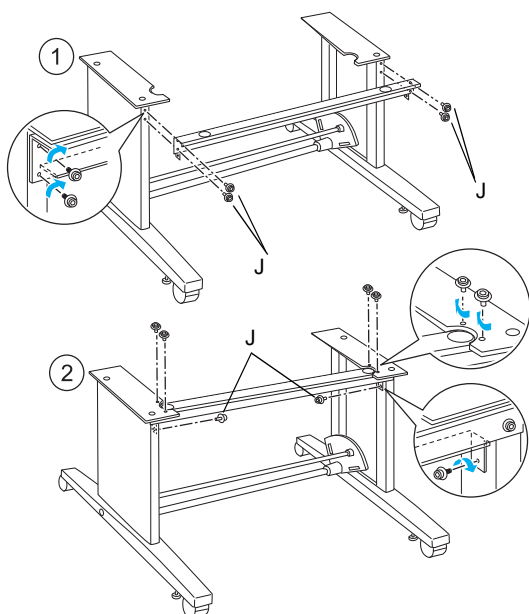

- S tem se zaključi sestava stojala. Preverite, če so vsi deli stojala dovolj in varno pritrjeni.

Kako namestiti tiskalnik na stojalo



Pozor:

Za namestitev tiskalnika sta potrebni najmanj dve osebi. Tiskalnik primite na mestih, kot kaže slika. Če so nameščene kartuše, tiskalnika ne nagibajte. Nevarnost izlitja črnila iz kartuš.

- Blokirajte kolesi in poravnajte nastavka stabilizatorja pod osnovno enoto.

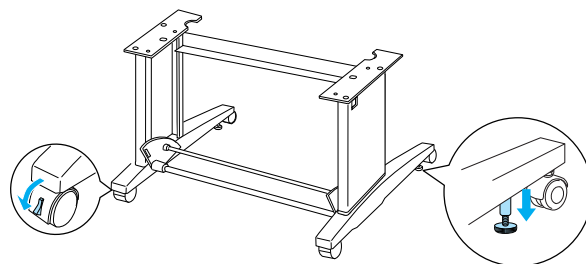

Pomni:

Kolesi namestite v stran in ju blokirajte, tako da se ne moreta premikati.

- Tiskalnik namestite na okvir, kot kaže slika.

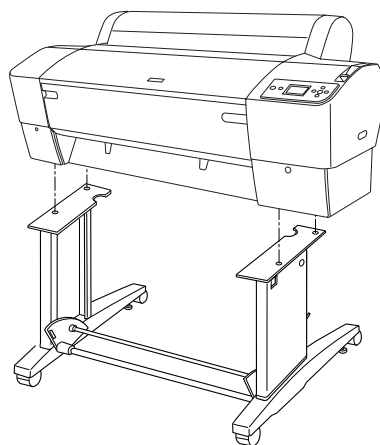

3. S krilnimi vijaki (L) in podložkami (M) pritrdite dno tiskalnika in okvir tiskalnika.

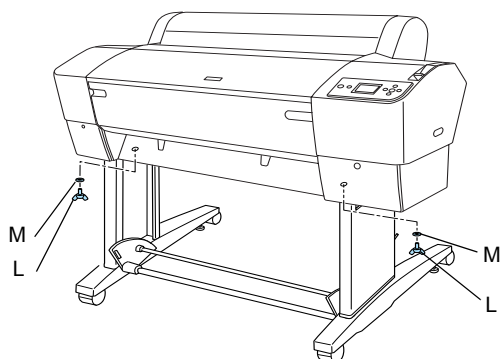

4. S tem se zaključi postopek nameščanja. Preverite, če sta tiskalnik in stojalo varno pritrjena skupaj.

Kako pritrditi koš za papir

1. Kavljice košare namestite v reže na vrtljivih ploščah, ki so pritrjene na vodoravno podporo spodaj. Zgornji deli kavljic za koš morajo biti obrnjeni na dol.

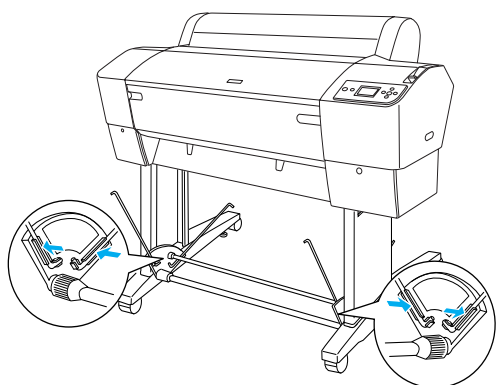

2. Spoje koša za papir zadaj vpnete na zgornje dele kavljic za koš na hrbtni strani stojala. Spoje je treba postaviti, kot kaže slika.

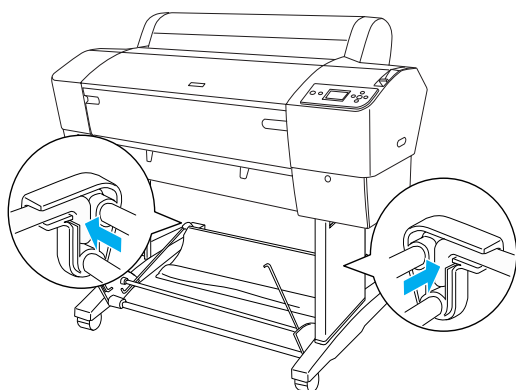

3. Spoje koša za papir spredaj zavrtite, tako da se ovijejo okoli palice, ki ni pritrjena na blago, kot kaže slika (N). Nato vpnite spoje koša za papir spredaj na zgornje dele kavljic za koš na sprednji strani stojala. Spoje je treba postaviti, kot kaže slika (O).

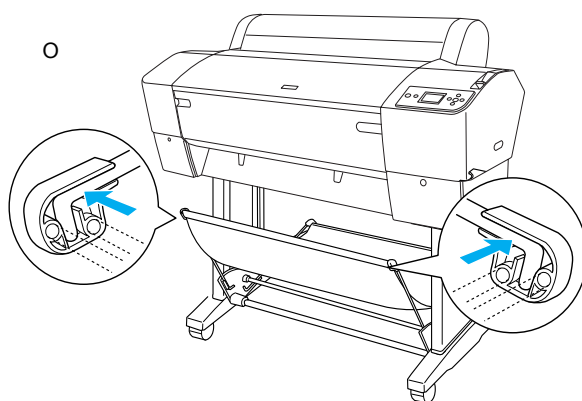
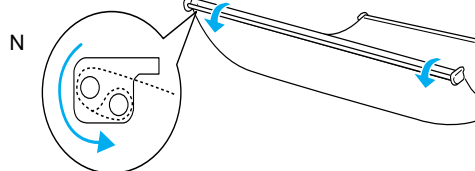

4. Za podajanje papirja naprej ali nazaj namestite 2 vodila za papir na dno tiskalnika, kot kaže slika.

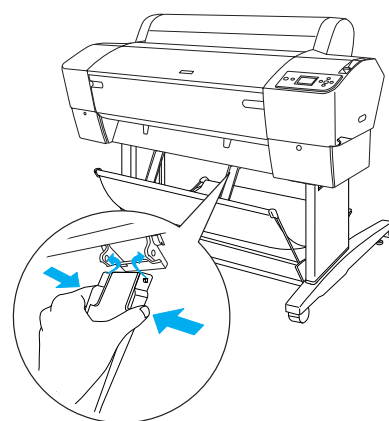

Potem ko namestite vodila za papir, vodila pritrdite v položaj spredaj.

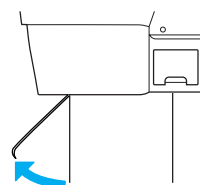

Ponovna uporaba embalaže

Za daljši prevoz tiskalnika, le-tega ponovno zapakirajte v originalne škatle in uporabite tudi ves ostali embalažni material. Za pomoč prosite prodajalca.

Kako nastaviti tiskalnik

Kako povezati priključno vrvico

Pomni:

Večina slik tega poglavja velja za EPSON Stylus Pro 9880/9880C/9450, tako da se lahko razlikujejo od EPSON Stylus Pro 7880/7880C/7450. Navodila so enaka, razen opomb.

1. Preberite nalepko na hrbtni strani tiskalnika in se prepričajte, da napetost tiskalnika ustreza napetosti stenske vtičnice. Prepričajte se tudi, da izbrana priključna vrvica ustreza napajalnemu viru.



Pozor:

Napetosti tiskalnika ni možno spremeniti. Če se označena napetost in omrežna napetost ne ujemata, v nobenem primeru ne povežite priključne vrvice in poiščite pomoč pri prodajalcu.

2. Priključno vrvico povežite na vhod AC na hrbtni strani tiskalnika.

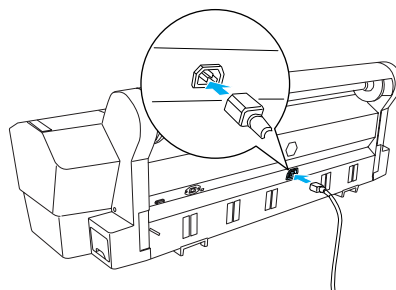

3. Priključno vrvico napeljite skozi sponke na hrbtni strani tiskalnika. Vrvico lahko napeljete tako v levo kot v desno stran.

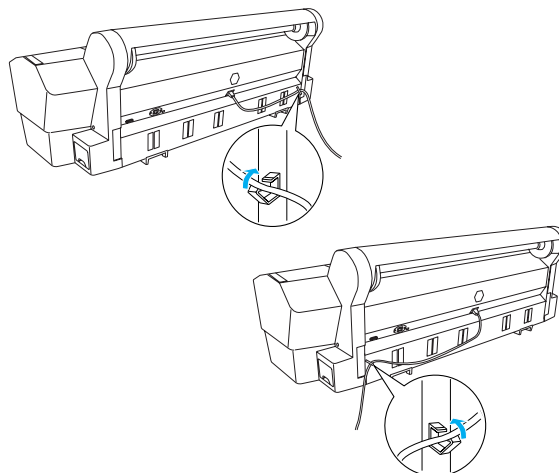

4. Priključno vrstico povežite v ustrezno ozemljeno električno vtičnico.



Pozor:

Ne uporabite vtičnice, ki deluje na samodejen stražni mehanizem ali stensko stikalo. Nevarnost naključnih izklopov ali poškodb tiskalnika.

Kako namestiti kartuše

Za namestitev kartuš upoštevajte navodila, kot sledi.



Opozorila:

Kartuše so samodejne enote. Pri običajni uporabi črnilo ne uhaja iz kartuš. V primeru stika črnila s kožo, prizadeto mesto dobro sperite z milom in vodo. Če pride črnilo v oči, oči takoj sperite z vodo.

Pomni:

- ❑ Kartuše, ki so priložene tiskalniku, so bile delno uporabljene med začetno nastavitvijo. Za zelo kakovostne natisnjene kopije se tiskalna glava v tiskalniku od konca napolni s črnilom. V tem enkratnem postopku se porabi določena količina črnila in zato se s temi kartušami natisne manj strani kot z nadaljnjimi kartušami.
- ❑ Začetno polnjenje s črnilom traja približno 10 minut.
- ❑ Vsaka reža lahko drži določeno barvo črnila. Kartuše namestite v pravilne reže glede na izbran način črnila.

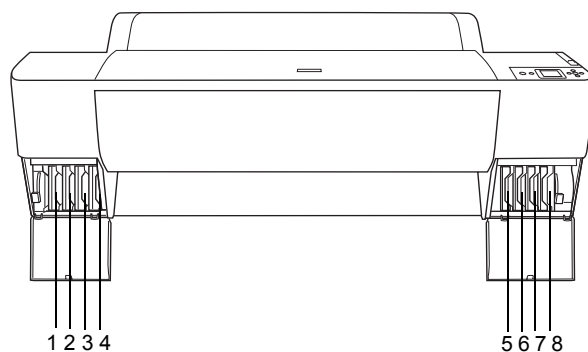

Št.	EPSON Stylus Pro 9880/9880C/7880/7880C	EPSON Stylus Pro 9450/7450
#1	Light Light Black (Svetlo svetlo črno)	Matte Black (Mat črno)
#2	Vivid Light Magenta (Živo svetlo vijolično)	Matte Black (Mat črno)
#3	Light Cyan (Svetlo modrozeleno)	Magenta (Vijolično)
#4	Light Black (Svetlo črno)	Magenta (Vijolično)
#5	Matte Black (Mat črno) ali Photo Black (Foto črno)	Cyan (Modrozeleno)
#6	Cyan (Modrozeleno)	Cyan (Modrozeleno)
#7	Vivid Magenta (Živo vijolično)	Yellow (Rumeno)
#8	Yellow (Rumeno)	Yellow (Rumeno)

1. S pritiskom na gumb Power (Vklop/izklop) vključite tiskalnik. Po krajšem času se na zaslonu LCD izpiše "INSTALL INK CARTRIDGE (Namesti kartušo)".

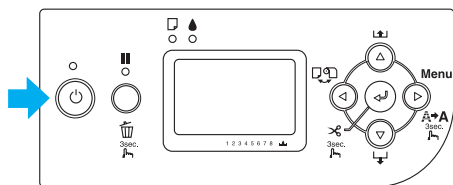

2. Odprite pokrov predelka za kartušo in prestavite ročico za črnino gor.

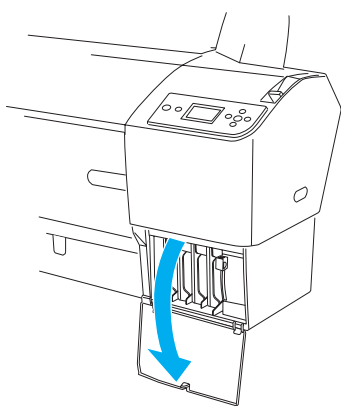

3. S kartuše odstranite embalažo.

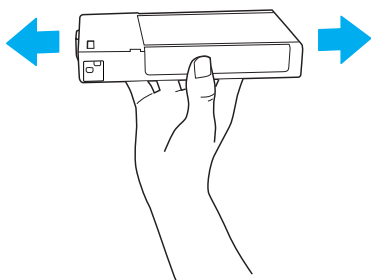

Pozor:
Kartuše (ki je bila predhodno nameščena) ne stresajte premočno.

4. Kartušo primite, tako da je puščična oznaka obrnjena gor in kaže na hrbtno stran tiskalnika, nato kartušo vstavite v režo, tako da se na zaslonu LCD izpiše ustrezna oznaka črnila.

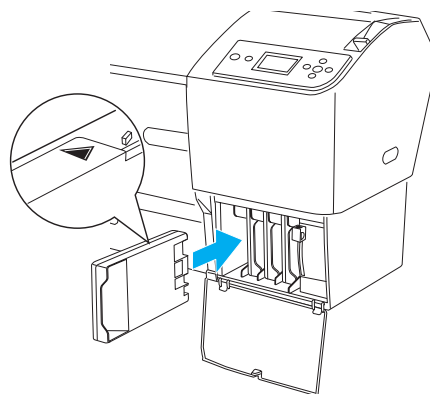

5. Za ostale kartuše ponovite koraka 3 in 4.
6. Potem ko namestite vse kartuše v ustrezne reže, potisnite ročice dol. Tiskalnik zažene začetno polnjenje črnila.
7. Po nekaj trenutkih se na zaslonu LCD izpiše sporočila o zalogi črnila. Ustrezno dvignite ali spustite ročice, tako da se na zaslonu LCD izpiše "READY (Pripravljen)", kar pomeni, da je postopek začetnega polnjenja črnila zaključen.
8. Zaprite pokrov predelka za črnino.

Potem ko namestite vseh osem kartuš, tiskalnik začne polniti dobavni sistem za črnino in utripati začne indikator Power (Vklop) (sveti okoli 10 minut). Ko se dobavni sistem za črnino napolni, indikator Power (Vklop) neha utripati.



Pozor:

Ko utripa indikator Power (Vklop) ni v nobenem primeru dovoljeno ukrepati, kot opisano v nadaljevanju (nevarnost poškodb):

- Izključiti tiskalnik
- Odpreti pokrov spredaj
- Prestaviti ročico za črnino na gor
- Prestaviti ročico za papir v položaj odklopa
- Odstraniti posodo za vzdrževanje
- Izključiti priključno vrstico
- Odstraniti kartuše

Kako naložiti papir v zvitku

Papir v zvitku naložite na tiskalnik, kot sledi.

1. Premično prirobnico potisnite s končnega dela gredi.

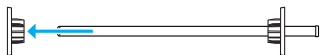

2. Papir v zvitku namestite na ravno podlago, tako da se odvije v smeri, kot kaže slika. Papir v zvitku potisnite na gred in do konca na nepremično prirobnico.

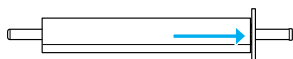

3. Premično prirobnico potisnite nazaj na gred, tako da se zaskoči na mesto na koncu zvitka papirja.

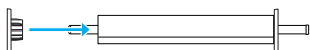

4. Odprite pokrov za papir v zvitku. Primite gred in namestite levi in desni del gredi na montažni konzoli v tiskalniku.

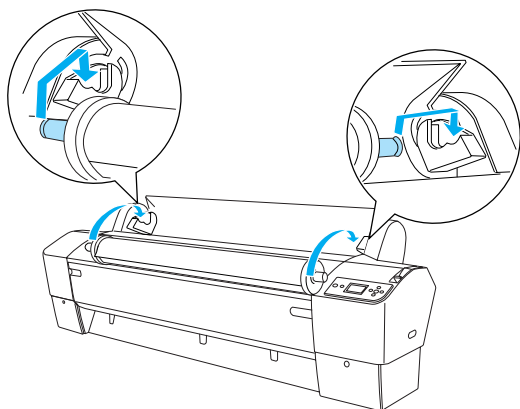

Pomni:

Gred in montažni konzoli so barvo označene. Gred namestite na montažno konzolo, ki je enake barve kot končni del gredi.

5. Vključite tiskalnik.

6. Prepričajte se, da indikator Power (Vklop) ne utripa, nato prestavite ročico za papir v položaj odklopa. Na zaslonu LCD se izpiše "LEVER RELEASED. LOAD PAPER (VZVOD ODKLOP. NALOŽI PAPIR)".

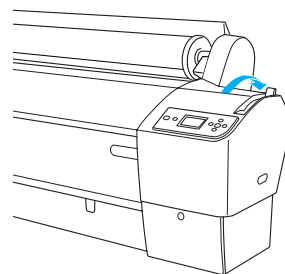

Pozor:

Ko utripa indikator Power (Vklop) ni dovoljeno ročice za papir prestaviti v položaj odklopa. Na ta način lahko nastopijo težave s tiskalnikom.

7. Ponovno naložite papir v režo za vlaganje papirja.

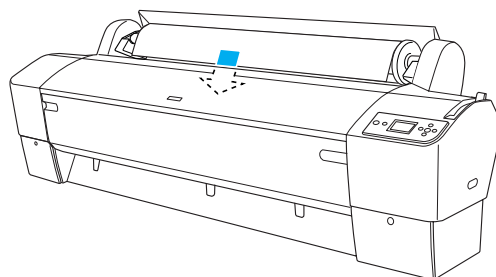

8. Papir povlecite dol skozi režo za vlaganje papirja, tako da papir izstopi na dnu.

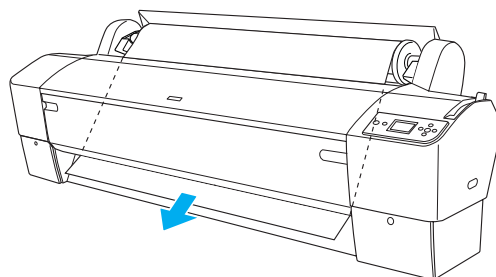

Pomni:

Če papir v zvitku ne izstopi, ukrepajte, kot sledi.

- ❑ Nastavite jakost podajanja tako, da pritisnete na gumbe Paper Feed (Podajanje papirja). Za debel, težak in zvit papir pritisnite na gumb Paper Feed (Podajanje papirja) ▲, tako da povečate jakost. Za tanek in lahek papir pritisnite na gumb Paper Feed (Podajanje papirja) ▼, tako da zmanjšate jakost.

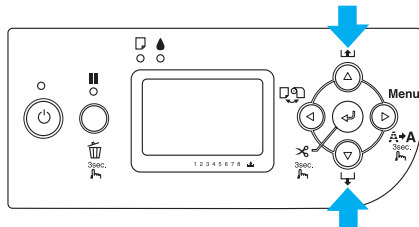

- ❑ Če papir ne izstopi, tudi ko opravite postopek zgoraj, odprite pokrov spredaj in papir ročno izvlecite.
9. Primite spodnji rob papirja in zavrtite papir v zvitku, tako da odpravite ohlapnost. Spodnji rob papirja mora biti raven in poravnani z vodoravno linijo.

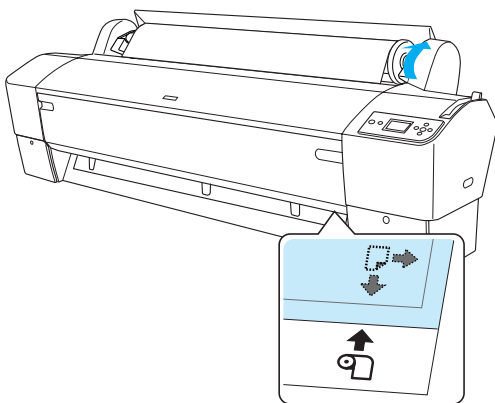

Pomni:

Papirja desno ni treba poravnati z navpično linijo.

10. Ročico za papir prestavite v drugi položaj in zaprite pokrov za papir v zvitku. Izpiše se sporočilo "PRESS PAUSE BUTTON (PRITISNI NA GUMB POSTOJ)".

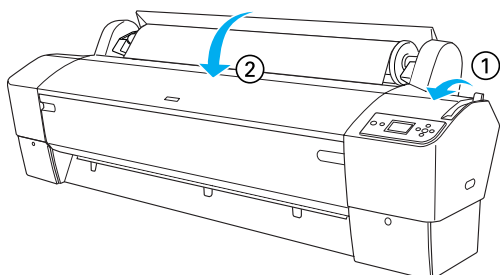

11. Pritisnite na gumb Pause (Postoj) ■■■. Tiskalne glave se prestavijo in papir se samodejno nastavi v položaj za tiskanje. Na zaslonu LCD se izpiše "READY (PRIPRAVLJEN)".

Pomni:

Tudi če ne pritisnete na gumb Pause (Postoj) ■■■, se tiskalne glave premaknejo in papir se samodejno nastavi v položaj za tiskanje. Na zaslonu LCD se izpiše "READY (PRIPRAVLJEN)".

V tem trenutku ste pripravljeni za tiskanje na papir v zvitku. Opravite nastavitve gonilnika za tiskalnik, nato pošljite nalogo za tiskanje. (Za podrobne informacije glejte *User's Guide (Navodila za uporabo)*).

Pomni:

- ❑ Po tiskanju za večjo kakovost kopij počakajte in pustite, da se črnilo posuši.
- ❑ Če kompleta papirja zgoraj ne uporabljate, le-tega vzemite s tiskalnika. Če uporabljate papir v zvitku, prestavite ročico za papir v položaj za odklop in ga navijte. Če uporabljate narezane pole, vzemite papir s tiskalnika in ga shranite.

Kako naložiti papir "Cut Sheet Media (Narezane pole)"

Za nalaganje medija narezanih pol, ki je daljši od formata A3 ali "Legal" glejte naslednje poglavje. Za nalaganje narezanih pol formata A4, "Letter" ali "8 × 10 Inch" glejte "Nalaganje narezanih pol "Cut Sheet Media" formata A4, "Letter" ali "8 × 10 Inch" na strani 22.

Če tiskate na debel papir (0,5 do 1,5 mm), glejte "Tiskanje na debel papir (0,5 do 1,5 mm)" na strani 22

Kako naložiti narezane pole, ki so daljše od formata A3 ali "Legal"

Za nalaganje narezanih pol, ki so daljše od formata A3 ali "Legal" ukrepajte, kot sledi:



Pozor:

Prste čim manj izpostavljajte na površino pole, ki se tiska, saj prstni odtisi zmanjšajo kakovost tiskanja.

1. Vključite tiskalnik in zaprite pokrov za papir v zvitku.
2. Pritiskajte na gumb Paper Source (Vir papirja) ◀, dokler se ne izpiše Sheet (Pole) □.
3. Prepričajte se, da indikator Power (Vklop) ne utripa, nato prestavite ročico za papir v položaj za odklop. Na zaslonu LCD se izpiše "LEVER RELEASED. LOAD PAPER (VZVOD ODKLOP. NALOŽI PAPIR)".

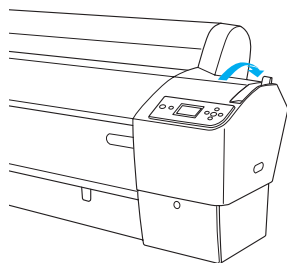

Pozor:

Ko utripa indikator Power (Vklop), ni dovoljeno prestaviti ročice za papir v položaj odklopa; nevarnost poškodb.

4. Naložite polo v režo za nalaganje papirja, tako da izstopi na dnu. Oba robova pole, desni in levi, morata biti ravna in poravnana z vodoravno in navpično linijo.

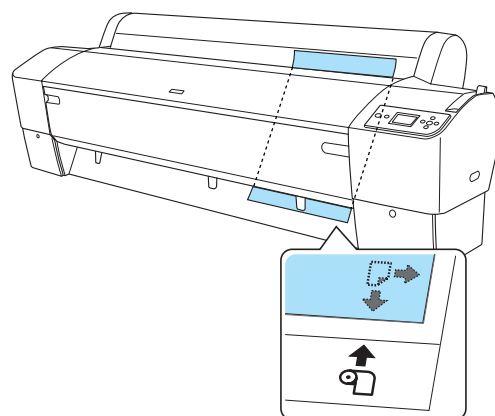

5. Ročico za papir prestavite v varen položaj. Na zaslonu LCD se izpiše "PRESS PAUSE BUTTON (PRITISNI GUMB POSTOJ)".

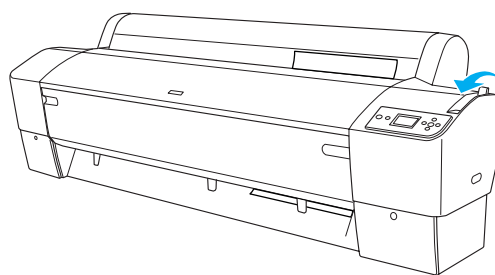

6. Pritisnite na gumb Pause (Postoj) |||.

Tiskalne glave se prestavijo in pola se samodejno nastavi v položaj za tiskanje. Na zaslonu LCD se izpiše "READY (PRIPRAVLJEN)".

V tem trenutku je tiskalnik pripravljen za tiskanje. Ko tiskalnik tiska, ni dovoljeno odpreti pokrova spredaj. Če se pokrov spredaj odpre med tiskanjem, tiskalnik zaustavi tiskanje in nadaljuje, ko se pokrov ponovno zapre. Zaustavitev in ponovni zagon lahko negativno vplivata na kakovost tiskanja.



Pozor:

Kakovost papirja se poslabša, če papir pustite stati v tiskalniku dalj časa. Priporočamo, da po zaključenem tiskanju, vzamete papir iz tiskalnika.

Nalaganje narezanih pol "Cut Sheet Media" formata A4, "Letter" ali "8 × 10 Inch"

Za nalaganje narezanih pol formata A4, "Letter" ali "8 × 10 Inch" ukrepajte, kot sledi.



Pozor:

Prste čim manj izpostavljajte na površino pole, ki se tiska, saj prstni odtisi zmanjšajo kakovost tiskanja.

1. Vključite tiskalnik in zaprite pokrov za papir v zvitku.
2. Pritiskajte na gumb Paper Source (Vir papirja) ◀, dokler se ne izpiše Sheet (Pole) □.
3. Ročico za papir prestavite z varnega položaja, nato potisnite polo v režo za vlaganje papirja ravno toliko, da začutite upor. Desni rob papirja mora biti raven in poravnan z desnim robom skale na pokrovu za papir v zvitku. Na zaslonu LCD se izpiše "PRESS PAUSE BUTTON (PRITISNI GUMB POSTOJ)".

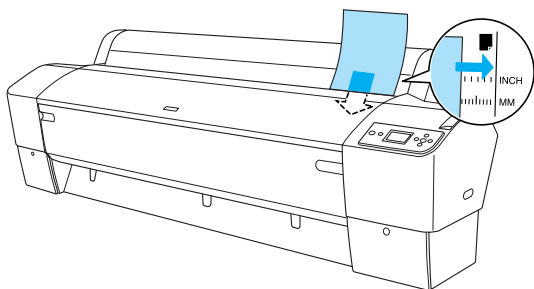

4. Pritisnite na gumb Pause (Postoj) ■■.

Tiskalne glave se prestavijo in pola se samodejno nastavi v položaj za tiskanje. Na zaslonu LCD se izpiše "READY (PRIPRAVLJEN)".

V tem trenutku je tiskalnik pripravljen za tiskanje. Ko tiskalnik tiska, ni dovoljeno odpreti pokrova spredaj. Če se pokrov spredaj odpre med tiskanjem, tiskalnik zaustavi tiskanje in nadaljuje, ko se pokrov ponovno zapre. Zaustavitev in ponovni zagon lahko negativno vplivata na kakovost tiskanja.

Ko se tiskanje zaključi, tiskalnik podpira natisnjen medij in na zaslonu LCD se izpiše "PAPER OUT. LOAD PAPER (NI PAPIRJA. NALOŽI PAPIR)". Papir odstranite tako, da pritisnete na gumb Paper Feed (Podajanje papirja), odklopite ročico za papir, medtem ko papir držite. Papir lahko odstranite s tiskalnika.



Pozor:

Kakovost papirja se poslabša, če papir pustite stati v tiskalniku dalj časa. Priporočamo, da po zaključenem tiskanju, vzamete papir iz tiskalnika.

Tiskanje na debel papir (0,5 do 1,5 mm)

Za nalaganje debelih pol, kot je karton, ukrepajte, kot sledi.

Pomni:

❑ Ne poskušajte naložiti debelega papirja, ki je večji od formata B1 (728 × 1030 mm); nevarnost zatikanja papirja.

❑ Obvezno naložite najprej dolgi rob debelega papirja formata B1 (728 × 1030 mm). Na gonilniku za tiskalnik nastavite možnost ležečega natisa "Landscape".

1. Koš za papir prestavite naprej, kot opisano pod točko "Kako nastaviti koš za papir", v poglavju "Delo s papirjem" teh *User's Guide* (Navodila za uporabo).
2. Vključite tiskalnik.
3. Pritiskajte na gumb Paper Source (Vir papirja) ◀, dokler se ne izpiše Sheet (Pole) □.
4. Prepričajte se, da indikator Power (Vklop) ne utripa, nato prestavite ročico za papir v položaj za odklop. Na zaslonu LCD se izpiše "LEVER RELEASED. LOAD PAPER (VZVOD ODKLOP. NALOŽI PAPIR)".

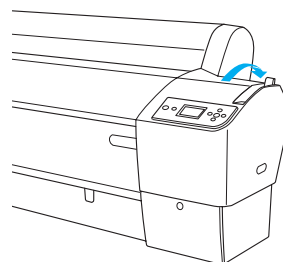

5. Odprite pokrov spredaj.

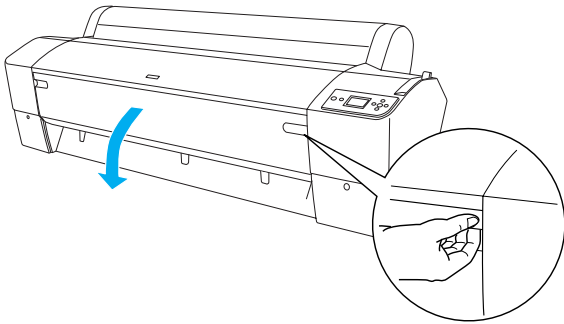

6. Polo naložite v režo za vlaganje papirja, tako da je spodnji rob za odprtim pokrovom spredaj. Oba robova pole, desni in levi, morata biti ravna in poravnana z vodoravno in navpično linijo.

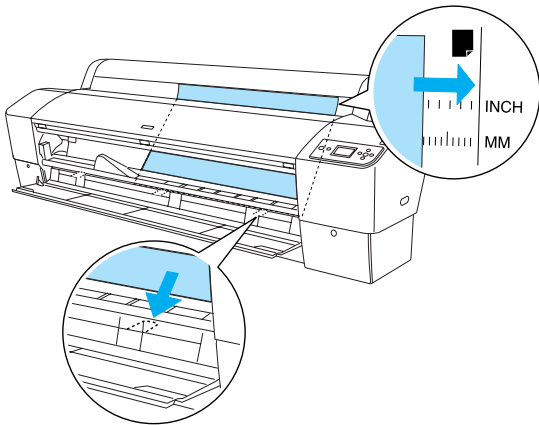

7. Ročico za papir prestavite v varen položaj in zaprite pokrov spredaj. Na zaslonu LCD se izpiše "PRESS PAUSE BUTTON (PRITISNI GUMB POSTOJ)".

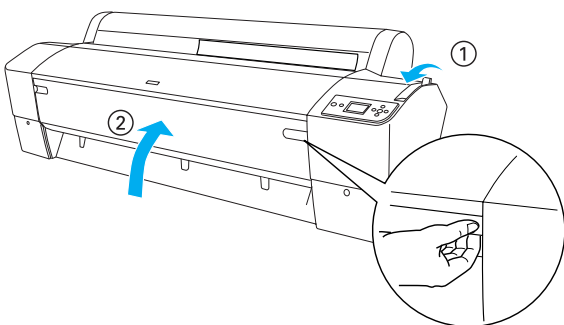

8. Pritisnite na gumb Pause (Postoj)  in ukrepajte enako kot pri uporabi drugih narezanih pol.



Pozor:

Kakovost papirja se poslabša, če papir pustite stati v tiskalniku dalj časa. Priporočamo, da po zaključenem tiskanju, vzamete papir iz tiskalnika.

Kako povezati tiskalnik z osebnim računalnikom

Tiskalnik in računalnik povežite s kablom USB ali ethernet kablom. Uporabite naslednje kable.

- ❑ Kabel USB
 - ❑ Zaščiten prepleten dvojni kabel 10BaseT ali 100BaseTX kategorije 5
1. Tiskalnik obvezno izključite.
 2. Povežite kabel na tiskalnik in vtaknite druge del kabla USB v računalnik ali drugi del ethernet kabla v ethernet zvezdišče.

Povezava USB:

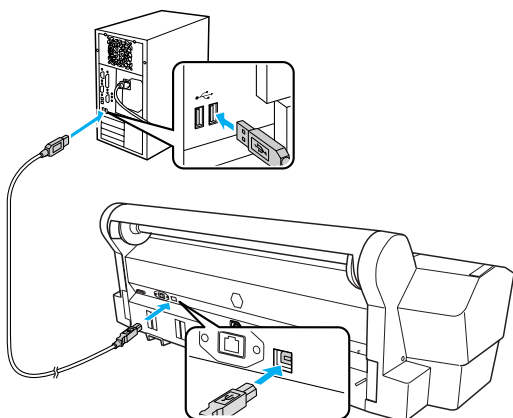

Omrežna povezava:

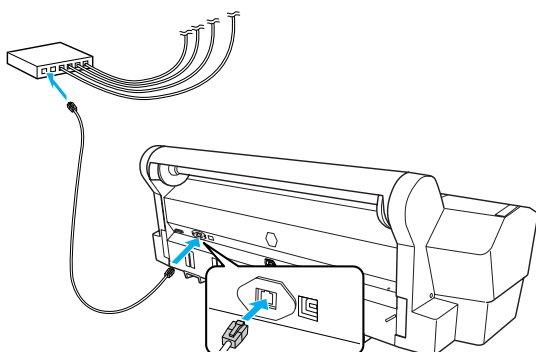

Pomni:

Ko povežete kabel USB in ethernet kabel, namestite programje za tiskalnik z vsakega računalnika posebej. Na tiskalnik ni možno hkrati povezati kabla USB in ethernet kabla.

Kako namestiti gonilnik in programje za tiskalnik

Potem ko povežete tiskalnik na računalnik, namestite programje s plošče CD-ROM, ki je priložena tiskalniku. Za namestitev programja za tiskalnik, ukrepajte, kot sledi.

Pomni:

Preden namestite programje, se prepričajte, da imate ustrezne uporabniške pravice.

1. Ploščo CD-ROM, ki ste jo prejeli s tiskalnikom, namestite v ustrezen gonilnik.
2. Ko se izpiše pogovorno okno, namestite gonilnik za tiskalnik glede na povezavo. Izberite možnost "Set up the printer via a local connection (Namesti tiskalnik preko lokalne povezave)", če je tiskalnik neposredno povezan na računalnik ali "Set up the printer via a network connection (Namesti tiskalnik preko omrežne povezave)", če je tiskalnik povezan na omrežje. Sledite navodilom na zaslonu.

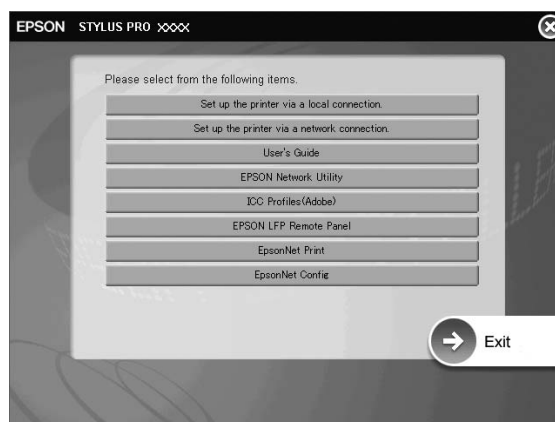

Pomni:

Če se pojavi naslednje pogovorno okno, se prepričajte, da je izdajatelj podjetje SEIKO EPSON, nato kliknite na ukaz "Unblock (Odkleni)".



3. Če želite namestiti drugo programje za tiskalnik, le-to izberite v pogovornem oknu v 2. koraku.

Kako izbrati tiskalnik

Potem ko namestite programje za tiskalnik na računalnik, morate izbrati tiskalnik. Tiskalnik morate izbrati, vsakokrat ko ga prvič uporabite, oziroma kadar koli se odločite zamenjati tiskalnik. Računalnik vedno tiska na tiskalnik, ki je bil izbran zadnji.

1. Dvokliknite na Macintosh HD (privzeta nastavev).
2. Dvokliknite na mapo "Applications (Aplikacije)".
3. Dvokliknite na mapo "Utilities (Pripomočki)".
4. Dvokliknite na mapo "Print Center (Center tiskanja)" (za Mac OS X 10.2.x) ali "Printer Setup Utility (Pripomoček za nastavev tiskalnika)" (za Mac OS X 10.3.x ali kasneje).
5. Kliknite na "Add (Dodaj)".
6. Izberite tiskalnik in kliknite na "Add (Dodaj)".

Če izbranega tiskalnika ni na seznamu, kliknite na možnost "More Printers (Več tiskalnikov)" in izberite povezavo, kot je EPSON TCP/IP. Označite tiskalnik na seznamu in kliknite na "Add (Dodaj)".

7. Dodan tiskalnik mora biti na Printer List (Seznam tiskalnikov). Nato zaprite pogovorno okno "Printer List (Seznam tiskalnikov)".

Uporaba spletnih User's Guide (Navodila za uporabo)**Kako naprej**

Potem ko zaključite nastavev strojne opreme in namestitev gonilnika, za podrobne informacije o funkcijah tiskalnika, vzdrževanju, iskanju in rešitvi težav, tehničnih specifikacijah in neobveznih proizvodih glejte *User's Guide (Navodila za uporabo)*.

Uporaba spletnih User's Guide (Navodila za uporabo)

Gre za natančna navodila za uporabo tiskalnika in informacij o uporabi neobveznih proizvodov.

Za ogled *User's Guide (Navodila za uporabo)* dvokliknite na ikono ESPR7450_788X_9450_988X Manual na namizju.

V programu Windows lahko dostopite v *User's Guide (Navodila za uporabo)* iz menija **Start**. Kliknite na **Start**, označite "All Programs (Vsi programi)" v Windows XP/Vista ali "Programs (Programi)" v Windows 2000. Izberite EPSON, nato izberite EPSON Stylus Pro 7450_788X_9450_988X Manual.

Pomni:

Za prebiranje spletnih navodil potrebujete Adobe Acrobat Reader 5.0 ali kasnejšo različico oziroma Adobe Reader, ki je nameščen na računalnik.

EPSON
EXCEED YOUR VISION