

EPSON STYLUS™ **PRO 7450**
EPSON STYLUS™ **PRO 7880**
EPSON STYLUS™ **PRO 7880C**
EPSON STYLUS™ **PRO 9450**
EPSON STYLUS™ **PRO 9880**
EPSON STYLUS™ **PRO 9880C**

Vodič za raspakovanje i pripremu

Napomene za sigurnost	1
Pregled sadržine	3
Raspakovanje i montaža EPSON Stylus Pro 9880/9880C/9450	3
Raspakovanje i montaža EPSON Stylus Pro 7880/7880C/7450	11
Priprema štampača	16
Stavljanje papira u roli	19
Stavljanje medija u listovima	21
Povezivanje štampača sa računarem	24
Instaliranje drajvera i softvera štampača	24
Online User's Guide (Korisnički vodič)	25

Delovi štampača

Pogled spreda

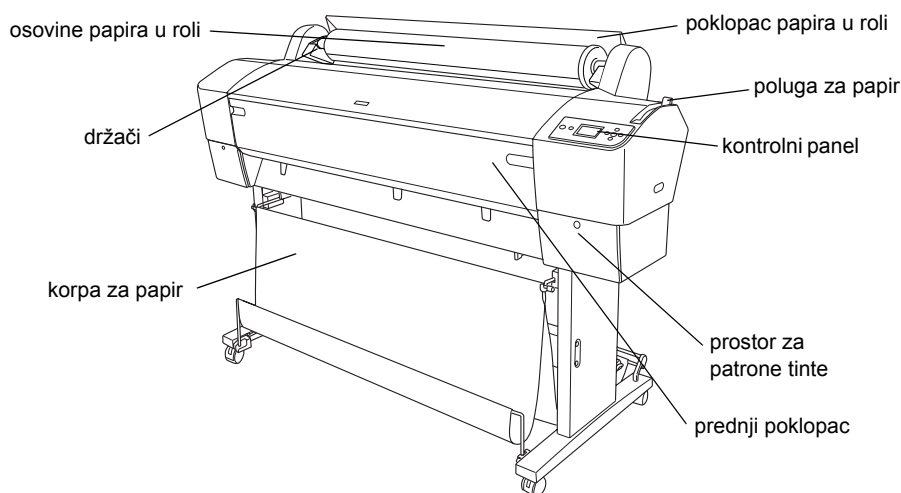

Pogled straga

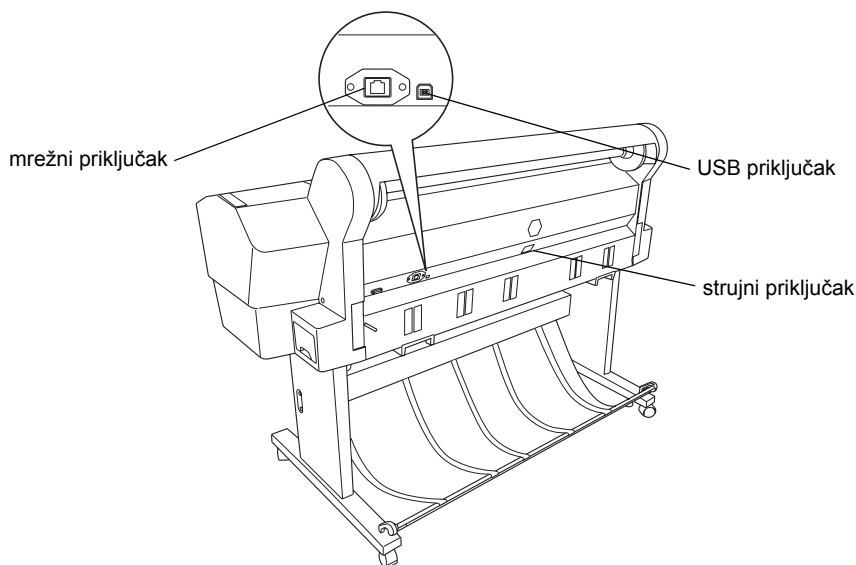

Niti jedan deo ovog dokumenta ne sme da se umnožava, memoriše u sistem pohrane ili prenosi u bilo kojem obliku i na bilo koji način, elektronski, mehanički, fotokopiranjem, snimanjem ili drugo, bez prethodne pismene dozvole firme Seiko Epson Corporation. Informacije u ovom dokumentu namenjene su isključivo za rad sa ovim Epson štampačem. Epson nije odgovoran za bilo koji oblik primene ovih informacija na neki drugi štampač.

Firma Seiko Epson Corporation i njeni partneri neće biti odgovorni kupcu ovog proizvoda ili trećim stranama ako dođe od oštećenja, gubitaka, troškova ili izdataka za koje je odgovoran kupac ili treće strane zbog nesrećnog slučaja, zloupotrebe ili pogrešne upotrebe ovog proizvoda ili zbog neovlašćenih izmena, popravaka ili promena ovog proizvoda, ili (ne odnosi se na SAD) nepridržavanja uputstva za upotrebu i održavanje firme Seiko Epson Corporation.

Firma Seiko Epson Corporation neće biti odgovorna za bilo kakva oštećenja ili probleme nastale zbog upotrebe dodatne opreme ili potrošnih materijala koje firma Seiko Epson Corporation nije potvrdila oznakom "Original Epson Product" (Originalni Epson proizvod) ili "Epson Approved Product" (Epson odobreni proizvod).

Firma Seiko Epson Corporation neće biti odgovorna za bilo kakva oštećenja zbog elektromagnetskih smetnji koje mogu stvarati spojni kablovi koje firma Seiko Epson Corporation nije potvrdila oznakom "Epson Approved Product" (Epson odobreni proizvod).

EPSON® je registrovani zaštitni znak, a EPSON STYLUS™ i "Exceed Your Vision" su zaštitni znakovi firme Seiko Epson Corporation. Microsoft® i Windows® su registrovani zaštitni znakovi firme Microsoft Corporation. Apple® i Macintosh® su registrovani zaštitni znakovi firme Apple Inc.

Opšta napomena: Druga imena proizvoda u ovom dokumentu služe samo zbog identifikacije i mogu da budu zaštitni znakovi svojih vlasnika. Epson se odriče svakog prava na te zaštitne znakove.

Napomene za sigurnost

Pre upotrebe štampača pročitajte ove napomene. Takođe se pridržavajte svih znakova upozorenja i napomena na štampaču.

Upozorenja, pažnje i napomene



Upozorenja nastoje da spreče fizičko ranjavanje.



Pažnje nastoje da spreče oštećenje uređaja.

Napomene sadrže važne informacije i korisne savete za rad sa štampačem.

Važne napomene za sigurnost

Pre upotrebe štampača pročitajte ove napomene. Takođe se pridržavajte svih znakova upozorenja i napomena na štampaču.

- Nemojte da zaklanjate ili pokrivete otvore na kućištu štampača.
- Nemojte da ubacujete predmete kroz proreze. Pazite da ne prolijete tečnost po štampaču.
- Koristite samo izvor struje naveden na nalepnici na štampaču.
- Nemojte da koristite oštećen ili istrošen strujni kabl.
- Ukoliko koristite produžni kabl za štampač, proverite da li ukupna snaga struje svih uređaja priključenih u produžni kabl ne prevazilazi snagu struje kabla. Takođe proverite da ukupna snaga struje svih uređaja priključenih u strujnu utičnicu ne prevazilazi snagu struje utičnice.
- Nemojte pokušavati da sami popravljate štampač.
- Iskopčajte štampač i popravak prepustite kvalifikovanom serviseru u sledećim slučajevima:

Strujni kabl ili utikač je oštećen, tečnost je prodrla u štampač, štampač je pao na pod ili je oštećeno kućište, štampač ne radi pravilno ili se njegov rad jako promenio.

- Priključci za interfejs (USB i mrežni interfejs) i priključak za dodatni automatski namatač su neograničeni izvori struje.
- Ukoliko se utikač ošteti, zamenite celi kabl ili se obratite električaru. Ukoliko u utikaču postoje osigurači, obavezno ih zamenite sa osiguračima identične veličine i vrednosti.

Mere opreza

Kod izbora mesta za postavljanje štampača

- Izbegavajte mesta koja su izložena naglim promenama temperature i vlage. Štampač držite podalje od direktnog sunca, snažne svetlosti i izvora toplote.
- Izbegavajte mesta koja su podložna udarcima i vibracijama.
- Štampač držite podalje od prašnjavih mesta.
- Štampač postavite blizu strujne utičnice iz koje utikač lako može da se izvuče.

Kod upotrebe štampača

- Nemojte da gurate prste u štampač i da dodirujete patrone tinte za vreme štampanja.
- Nemojte da rukom pomičete glave štampača. Mogli biste da oštetite štampač.

Kod rada sa patronama tinte

- Patrone tinte držite van dosegade dece i nemojte da pijete njihovu sadržinu.
- Patrone tinte držite na suvom i mračnom mestu.
- Ukoliko tinta dospe na kožu, isperite je rastvorom vode i sapuna. Ukoliko tinta dospe u oči, odmah ih isperite vodom.

- ❑ Da biste postigli najbolji rezultat, pre stavljanja protresite patronu tinte.

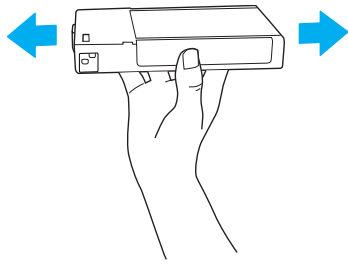

Pažnja:

Nemojte presnažno da tresete patrone koje ste već koristili.

- ❑ Nemojte da koristite patronu tinte nakon što joj istekne rok trajnosti naveden na kutiji.
- ❑ Da biste ostvarili najbolji rezultat, potrošite patronu tinte u roku od šest meseci od stavljanja.
- ❑ Nemojte da otvarate patrone tinte i da ih puniti. Mogli biste da oštetite glavu štampača.
- ❑ Nemojte da dirate otvor za ispuštanje tinte i površinu oko njega i zeleni IC čip na strani patrone tinte. To bi moglo da utiče na normalni rad i štampanje.

Za korisnike u Velikoj Britaniji

Upotreba dodatne opreme

Firma EPSON (UK) Limited neće biti odgovorna za bilo kakva oštećenja ili probleme nastale zbog upotrebe dodatne opreme ili potrošnih materijala koje firma EPSON (UK) Limited nije potvrdila oznakom "Original EPSON Product" (Originalni Epson proizvod) ili "EPSON Approved Product" (Epson odobreni proizvod).

Sigurnosne informacije



Upozorenje:

Uređaj mora da bude uzemljen. Vrednosti napona pogledajte na nalepnici i provjerite da li je napon uređaja isti kao i napon izvora struje.

Važno:

Vodovi u strujnom kablju ovog uređaja obojeni su kako sledi:

zeleno-žuto = zemlja

plavo = nula

smeđe = faza

Ukoliko morate da montirate utikač:

Budući da boje vodova u strujnom kablju uređaja ne moraju da odgovaraju obojenim oznakama polova u utikaču, postupite kako sledi:

Zeleno-žuti vod treba spojiti na pol u utikaču označen slovom E ili simbolom zemlje (\perp).

Plavi vod treba spojiti na pol u utikaču označen slovom N.

Smeđi vod treba spojiti na pol u utikaču označen slovom L.

Ukoliko se utikač ošteti, zamenite celi kabl ili se obratite električaru.

Osigurače zamenite isključivo sa osiguračima identične veličine i vrednosti.

Usklađeno sa ENERGY STAR®



Pregled sadržine

A

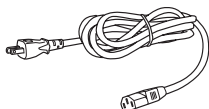

B

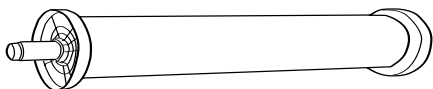

C

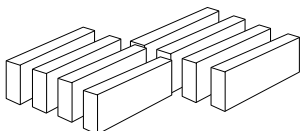

D

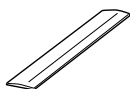

E

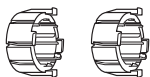

F

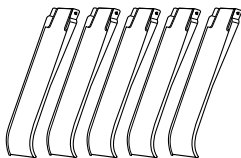

Samo za EPSON Stylus Pro 9880/9880C/9450

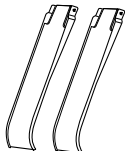

Samo za EPSON Stylus Pro 7880/7880C/7450

G

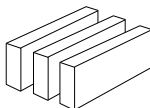

Samo za EPSON Stylus Pro 9880/9880C/7880/7880C

- A: Strujni kabl
B: Osovina papira u roli sa papirom u roli
C: Patrone tinte
D: Remen za papir u roli
E: Sivi nastavci
F: Vodilice papira
G: Pribor za promenu na crnu boju

Raspakovanje i montaža EPSON Stylus Pro 9880/9880C/9450

Izbor mesta za postavljanje

- Ostavite dovoljno mesta za lako rukovanje, održavanje i ventilaciju, kao što je prikazano dole. (Vrednosti na donjoj slici su minimalne vrednosti.)

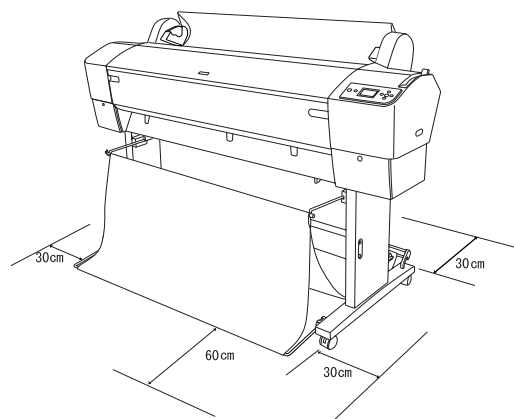

- Ostavite barem 30 cm između poledine štampača i zida.
- Izaberite mesto koje može da izdrži težinu štampača (oko 90 kg sa podnožjem).
- Površina mora da bude ravna i čvrsta.
- Koristite uzemljenu strujnu utičnicu. Nemojte da koristite oštećeni ili istrošeni kabl. Utičnicu nemojte da koristite ako je u nju ukopčano više uređaja.
- Koristite isključivo utičnicu koja ispunjava vrednosti napona štampača.
- Štampač sme da radi u sledećim uslovima:
Temperatura: od 10 do 35 °C
Vlaga: od 20 do 80% bez kondenzacije
- Izbegavajte mesta koja su izložena direktnom suncu, velikoj toploti, vlazi i prašini.
- Nemojte da blokirate otvore za ventilaciju.
- Izbegavajte mesta u blizini mogućih izvora smetnji kao šta su zvučnici i bežični telefoni.

- ❑ Izbegavajte mesta u blizini televizora, radioaparata, klima uređaja i ovlaživača.
- ❑ Štampač držite podalje od zapaljivih materija.

Izbor mesta za raspakovanje štampača

Pre raspakovanja pročitajte sledeće:

- ❑ Štampač položite i montirajte pored mesta gdje će da se koristi, jer bi se premeštanjem štampač mogao oštetiti.
- ❑ Štampač zauzima površinu od oko 4 × 4 m i visinu koja je jednaka dvostrukoj visini veće kutije u kojoj se štampač isporučuje.

Raspakovanje i montaža štampača

Raspakovanje podnožja

Otvorite kutiju i izvadite držače sa obe strane kutije. Podignite kutiju podalje od štampača, savinite ju i stavite u stranu.



Pažnja:

Štampač je težak i lako može da padne.

Preporučujemo da dve osobe raspakuju

štampač, a četiri da ga postave na podnožje.

Delovi:

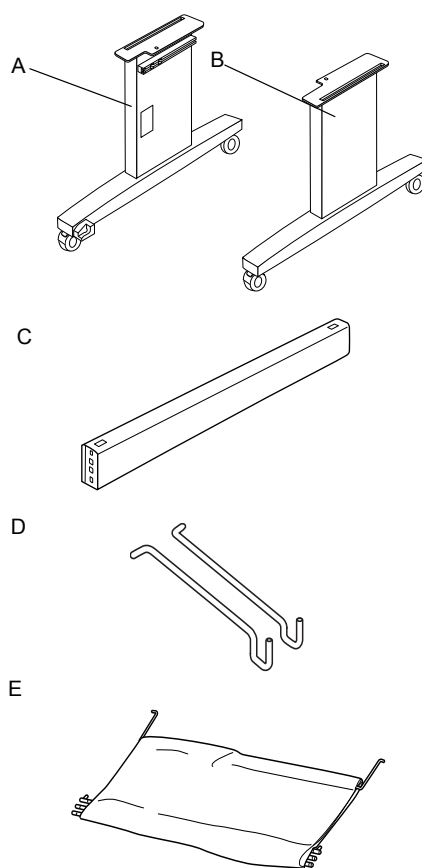

- A: Nosač podnožja, levi
- B: Nosač podnožja, desni
- C: Horizontalni potporanj
- D: Kuke za korpu (2)
- E: Korpa za papir

Alati:

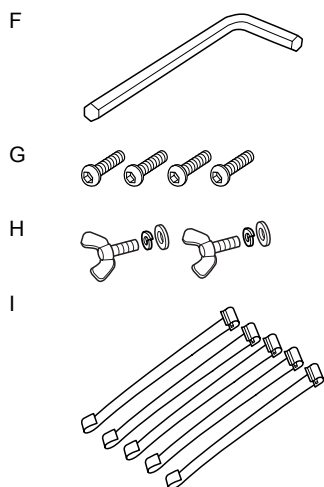

- F: Imbus ključ
G: Imbus zavrtnji (4)
H: Krilate matice, podloške sa federom i podloške (2)
H služi za učvršćenje štampača na podnožje.
I: Folije za uvlačenje papira (5)

Montaža podnožja



Pažnja:

Preporučujemo da podnožje sastave dve osobe sa svake strane (20,5 kg).

1. Postavite levi nosač podnožja (A) i horizontalni potporanj kao što je prikazano. Potporanj učvrstite za podnožje sa dva imbus zavrtnja (G) i imbus ključem (F).

Napomena:

- ❑ Nalepnica sa uputstvom za postavljanje korpe za papir nalazi se na prednjoj strani desnog nosača podnožja.
- ❑ Nemojte zavrtnje da presnažno stežete. Neka budu olabavljeni kako biste mogli da podesite položaj kod stezanja zavrtnja na drugom nosaču podnožja.

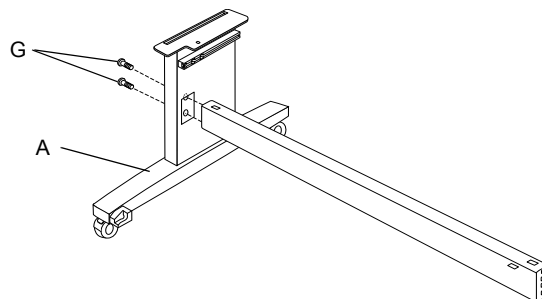

2. Kao i u koraku 1, učvrstite drugu stranu potpornja na podnožje (B).
3. Čvrsto stegnite četiri zavrtnja na obe strane nosača podnožja.

Podnožje je sada montirano. Pre pričvršćenja korpe za papir postavite štampač na podnožje.

Raspakovanje štampača



Pažnja:

Štampač je težak i lako može da padne. Preporučujemo da dve osobe raspakuju štampač, a četiri da ga postave na podnožje.

1. Izvadite osovinu papira u roli sa papirom u roli, zaštitu od stiropora i kartonske jastučice oko štampača.

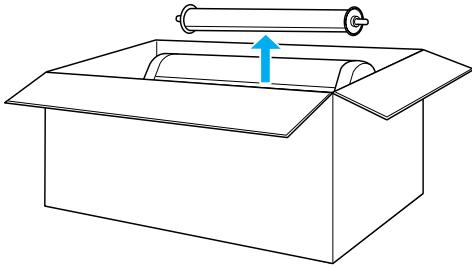

2. Podignite kutiju podalje od štampača. Izvadite sve predmete iz šupljina (A i B) na poleđini štampača.

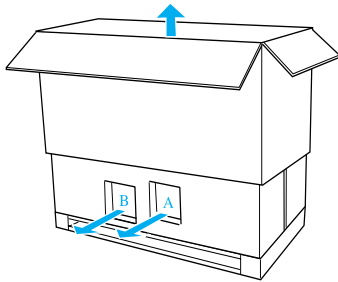

Napomena:

Patrone tinte priložene uz štampač služe samo za prvu upotrebu.

3. Izvadite kartonske ploče iz štampača.

Montaža štampača na podnožje

1. Blokirate dva prednja točka (J).

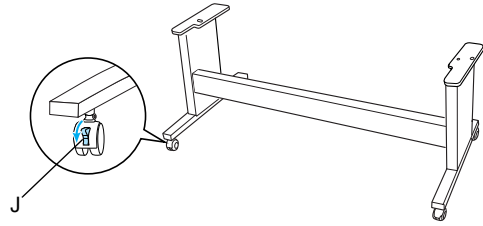

Napomena:

Okrenite točkove u stranu i blokirajte ih tako da se ne miču.

2. Postavite podnožje ispred štampača kao što je prikazano.

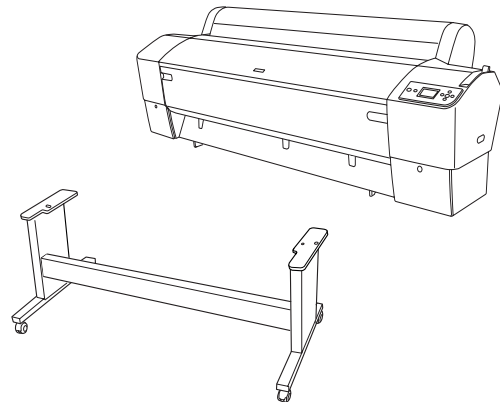

3. Podignite štampač na podnožje kao što je dole prikazano.



Pažnja:

Za podizanje štampača potrebne su barem četiri osobe.

Napomena:

Kod postavljanja štampača na podnožje poravnajte desni pravougaonik na štampaču (označen brojem 4 na donjem crtežu) sa pravougaonikom na istom delu podnožja.

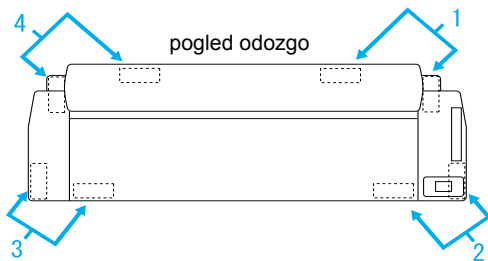
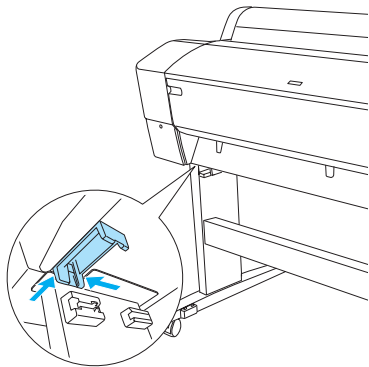
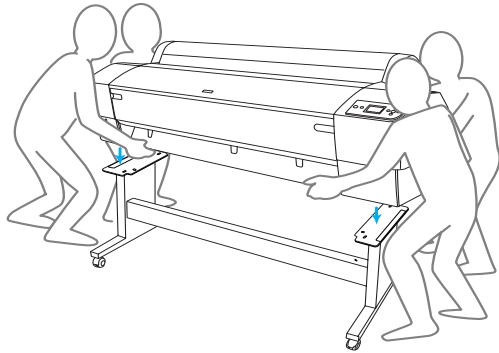

4. Stegnite dno štampača za podnožje koristeći krilate matice sa podloškom i federom i sa podloškom (H).

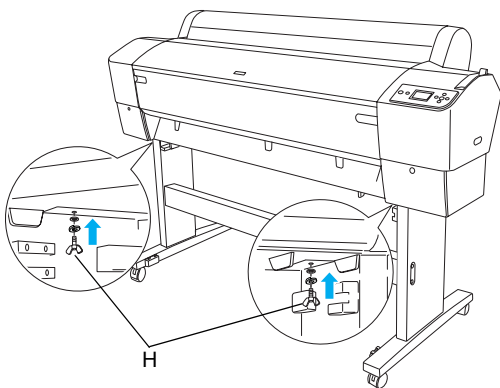

5. Deblokirajte prednje točkove i otpustite dugmeta stabilizatora i premestite štampač na mesto gde će da se koristi (ali na malu razdaljinu). Nakon premeštanja blokirajte točkove i izvucite dugmeta stabilizatora.
6. Skinite zaštitne trake.

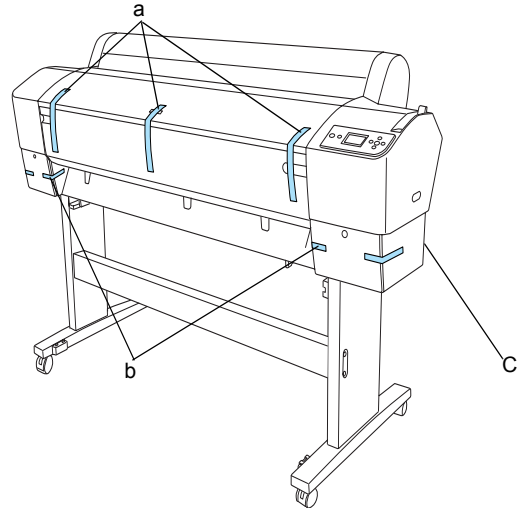

- a: sa prednjeg poklopca
b: sa poklopca prostora za patrone tinte
C: sa tanka za održavanje

7. Otvorite prednji poklopac. Izvadite zaštitni zavrtnj (L) i metalnu pločicu (M) sa bočne strane prostora za glavu štampača. (Sledite crvenu nit (N) koja je pričvršćena na poklopac štampača i videćete zavrtnj na kraju niti.)



Paznja:

- ❑ *Pazite na prste kod otvaranja i zatvaranja prednjeg poklopca.*

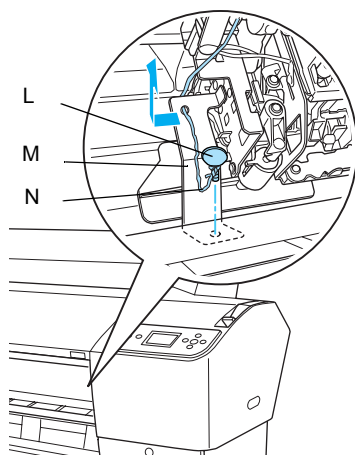

L: Zaštitni zavrtnj

M: Zaštitna metalna pločica

N: Crvena nit

- ❑ *Pazite da ne dodirnete dole prikazane delove jer bi štampač mogao da se ošteti.*

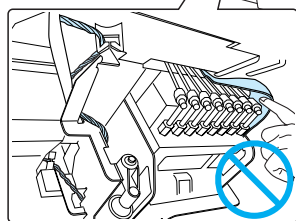
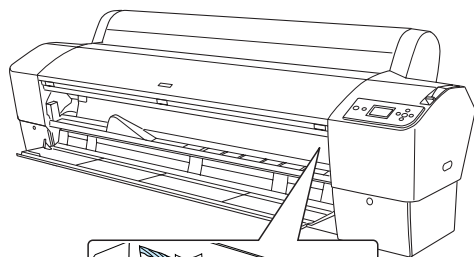

Napomena:

Nemojte da više vraćate zavrtnj i metalnu pločicu. Spremite ih na bezbedno mesto da ih ne biste izgubili.

8. Zatvorite prednji poklopac.

Spajanje korpe za papir

1. Do kraja uvucite i učvrstite gornje kuke za korpu (D) na gornje vodilice levog i desnog nosača podnožja.

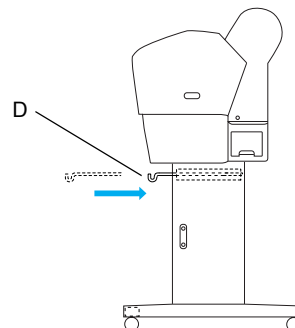

2. Okrenite korpu za papir tako da je strana sa šavovima okrenuta dole i prostrite je po podu.

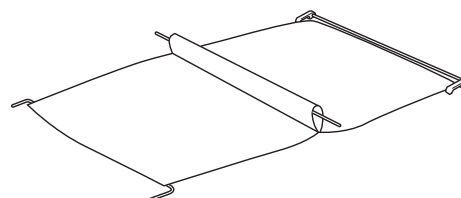

3. Držeći stražnju osovinu, provucite je ispod horizontalnih potpornja.

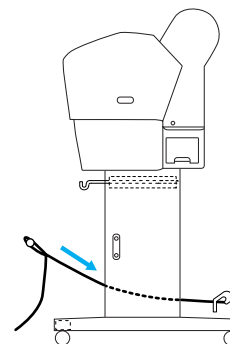

4. Okrećite stražnje zglobove korpe za papir da biste odotali prečku koja nije učvršćena za tkaninu. Umetnite potporne igle u otvore na levom i desnom nosaču podnožja, kao što je prikazano.

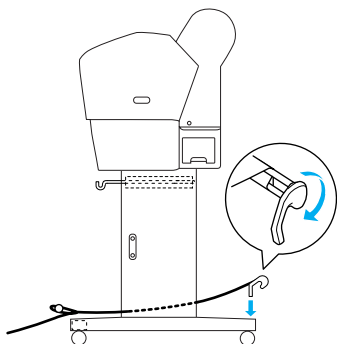

5. Do kraja izvucite gornje kuke za korpu.

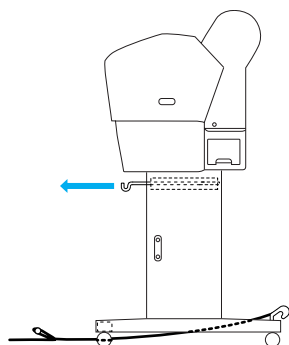

6. Zakvačite oba kraja centralne osovine (O) na gornje kuke za korpu.

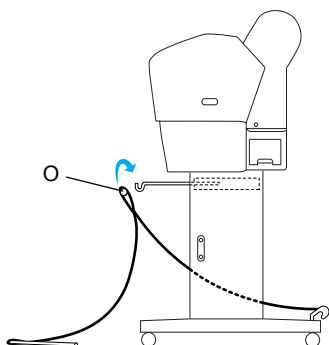

7. Umetnite donje osovine u otvore na dnu podnožja kao što je prikazano dole.

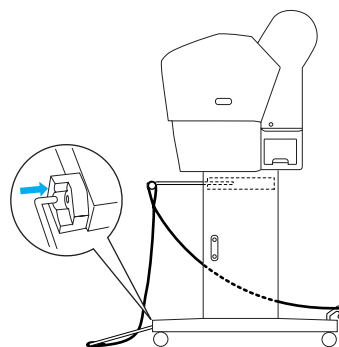

8. Uspravite donje osovine.

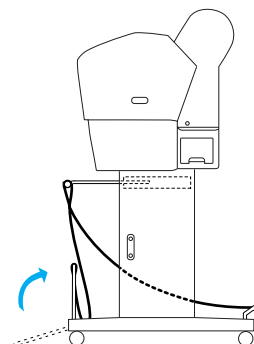

9. Kao što je prikazano na slici, zakvačite foliju za uvlačenje papira na osovinu korpe za papir (pomičnu kuku (a) na međusovinu, a fiksiranu kuku (b) na stražnju osovinu), tako da visi duž unutrašnje površine korpe.

Napomena:

Ravnomerno rasporedite pet folija za uvlačenje papira kao što je prikazano na slici.

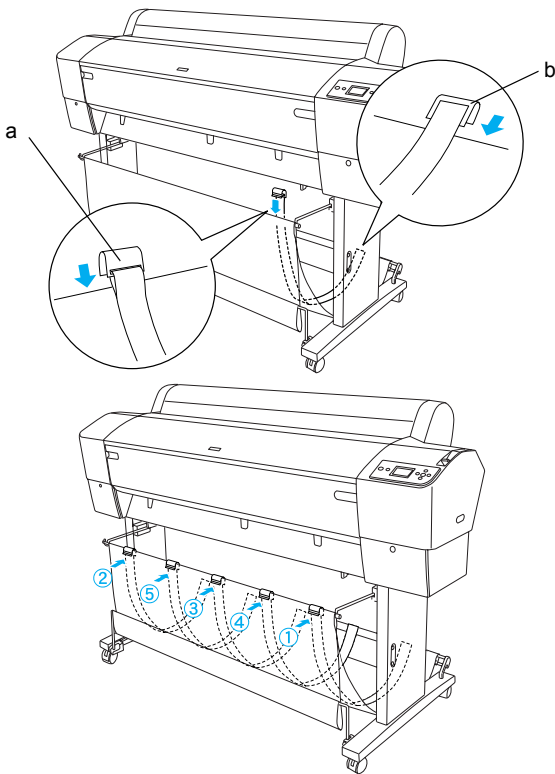

10. Rasporedite 5 vodilica papira na dno štampača kao što je prikazano dole, za uvlačenje papira napred i nazad.

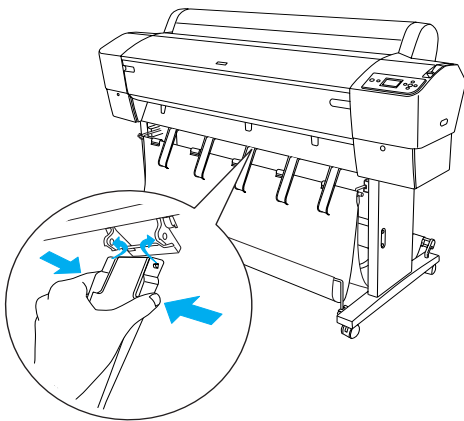

Nakon pričvršćenja vodilica papira, obavezno ih učvrstite u ispruženom položaju.

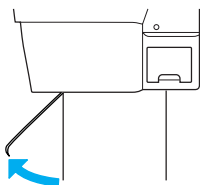

Napomena:

- ❑ Ukoliko se papir uvlači napred preko automatskog namatača, koristite vodilice papira koje su priložene sa automatskim namatačem. Ukoliko želite da uvučete papir nazad pomoću automatskog namatača, skinite vodilice papira.
- ❑ Ukoliko štampač ne koristite ili želite da ga premestite, stavite gornje kuke za korpu. Proverite da li su donje osovine ispružene, a potom zakvačite prstenove korpe na gornje kuke za korpu kao što je prikazano dole.

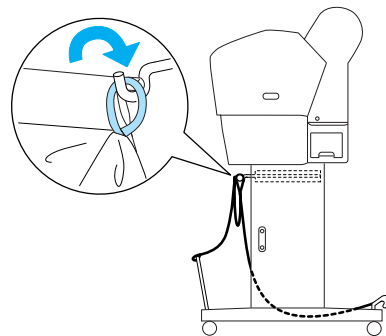

Sačuvajte ambalažu

Ukoliko morate štampač da prenesete na veću razdaljinu, morate ponovo da ga zapakirate u originalne kutije i ambalažni materijal. Za pomoć se obratite prodavcu.

Raspakovanje i montaža EPSON Stylus Pro 7880/7880C/7450

Izbor mesta za postavljanje

- ❑ Ostavite dovoljno mesta za lako rukovanje, održavanje i ventilaciju, kao što je prikazano dole. (Vrednosti na donjoj slici su minimalne vrednosti.)

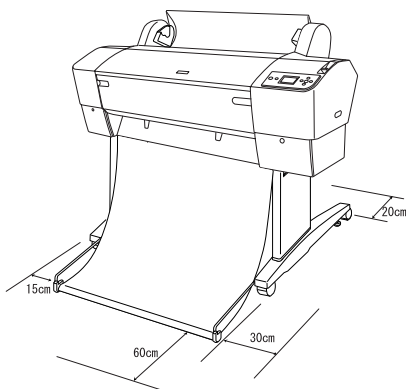

- ❑ Ostavite barem 20 cm između poledine štampača i zida.
- ❑ Postavite štampač na sto. Ako ne možete da ga postavite na sto, upotrebite stalak. Ukoliko postavite štampač na sto, sledite dole navedene smernice.
 - ❑ Izaberite sto koji može da podnese težinu štampača (oko 49 kg) i čija je radna površina 600 do 800 mm od poda.
 - ❑ Površina mora da bude ravna i čvrsta.
 - ❑ Postavite prednja gumena stopala štampača na samu ivicu stola.
 - ❑ Ostavite dovoljno mesta (više od 600 mm) ispred stola.
 - ❑ Sprečite da se štampani papir zaprlja ili savine.
- ❑ Koristite uzemljenu strujnu utičnicu. Nemojte da koristite oštećen ili istrošen strujni kabl. Utičnicu nemojte da koristite ako je u nju ukopčano više uređaja.
- ❑ Koristite isključivo utičnicu koja ispunjava vrednosti napona štampača.

- ❑ Štampač sme da radi u sledećim uslovima:
 - Temperatura: od 10 do 35 °C
 - Vlaga: od 20 do 80% bez kondenzacije

- ❑ Izbegavajte mesta koja su izložena direktnom suncu, velikoj toploti, vlazi i prašini.
- ❑ Nemojte da blokirate otvore za ventilaciju.
- ❑ Izbegavajte mesta u blizini mogućih izvora smetnji kao šta su zvučnici i bežični telefoni.
- ❑ Izbegavajte mesta u blizini televizora, radioaparata, klima uređaja i ovlaživača.
- ❑ Izbegavajte mesta koja su podložna udarcima i vibracijama.
- ❑ Štampač držite podalje od zapaljivih materija.
- ❑ Štampač držite podalje od prašnjavih mesta.

Izbor mesta za raspakovanje štampača

Pre raspakovanja pročitajte sledeće:

- ❑ Štampač položite i montirajte pored mesta gdje će da se koristi, jer bi se premeštanjem štampač mogao oštetiti.
- ❑ Štampač zauzima površinu od oko 2,5 × 2,5 m i visinu koja je jednaka dvostrukoj visini veće kutije u kojoj se štampač isporučuje.

Raspakovanje štampača



Pažnja:

Štampač je težak i lako može da padne.
Za raspakovanje štampača potrebne su dve osobe.

1. Otvorite kutiju sa štampačem i izvadite osovinu papira u roli sa papirom u roli, zaštitu od stiropora i kartonske jastučice oko štampača.

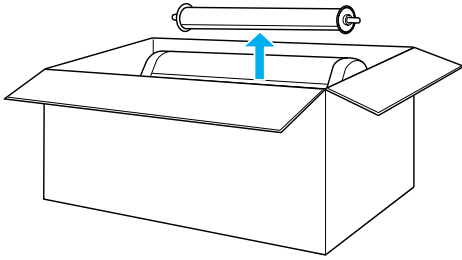

2. Izvadite držače sa obe strane kutije.

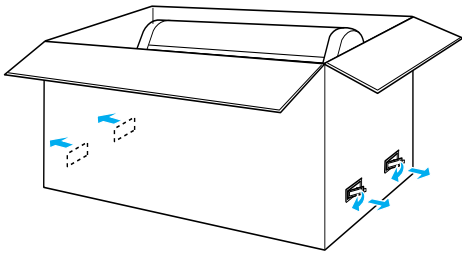

3. Podignite kutiju podalje od štampača. Izvadite sve predmete iz šupljina (A i B) na poleđini štampača.

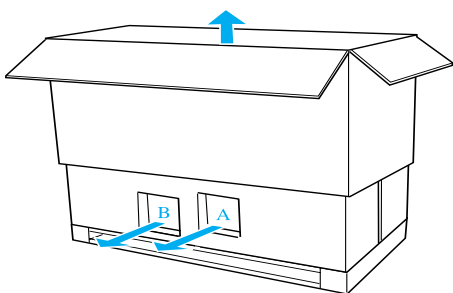

Napomena:

Patrone tinte priložene uz štampač služe samo za prvu upotrebu.

4. Izvadite zaštitu od stiropora sa svih strana štampača.

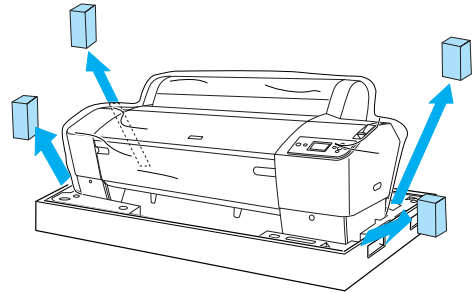

5. Skinite zaštitne materijale:

- sa prednjeg poklopca (traku)
- sa poklopca prostora za patrone tinte (traku)
- sa tanka za održavanje (traku)
- sa bočne strane prostora za glavu štampača (zavrtnj i metalna pločica u prednjem poklopcu)

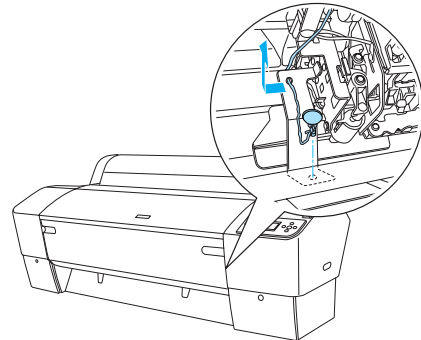

Napomena:

Ne ugrađujte više zavrtnj. Spremite ga na sigurno mesto da ga ne biste izgubili.



Pažnja:

Pazite da ne dodirnete dole prikazane delove jer bi štampač mogao da se ošteti.

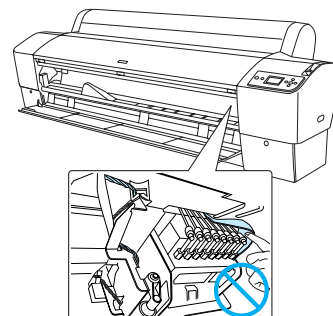

Upotreba stalka

Pregled sadržine kutije

Pre montaže stalka pregledajte sadržinu kutije da biste proverili da imate sve prikazane predmete i da oni nisu oštećeni.

Delovi:

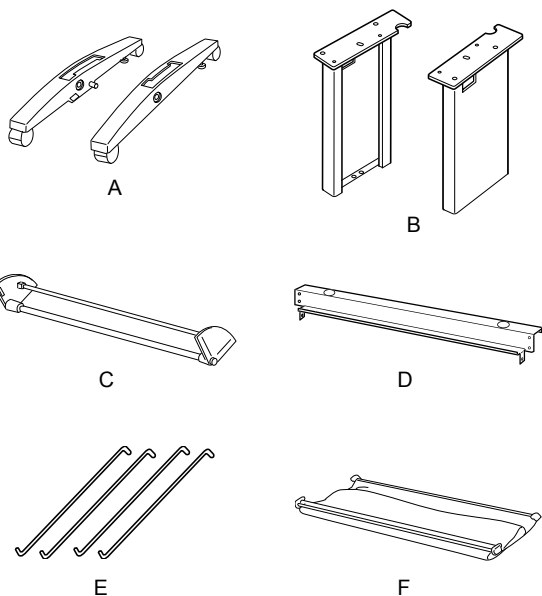

- A: Desno podnožje (1) i levo podnožje (1)
- B: Desna noga (1) i leva noga (1)
- C: Donji horizontalni potporanj (1)
- D: Gornji horizontalni potporanj (1)
- E: Kuke za korpu (4)
- F: Korpa za papir (1)

Alat:

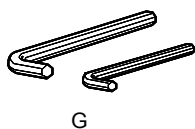

- G: Imbus ključ (2)

Pribor:

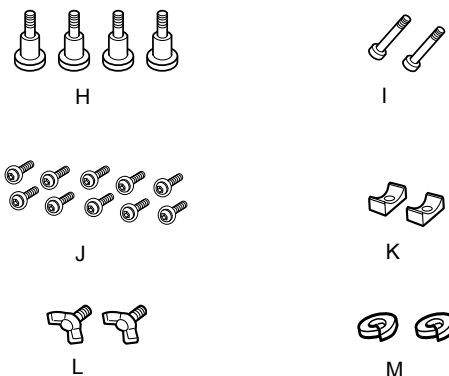

- H: Zavrtnji za podnožje (4)
- I: Potporni zavrtnji (2)
- J: Imbus zavrtnji sa podloškama (10)
- K: Steznici (2)
- L: Krilati zavrtnji (2)
- M: Podloške (2)

Montaža stalka



Pažnja:

Za montažu su potrebne dve osobe. Pazite da pravilno poravnate desnu i levu nogu (na unutrašnjoj strani podnožja utisnuto je R (desno) i L (levo)) sa podnožjem.

1. Stavite desnu nogu u desno podnožje tako da utor na nozi uvučete u nastavak na podnožju, kao što je prikazano. Sa imbus ključem stegnite nogu za podnožje sa 2 zavrtnja za podnožje (H).

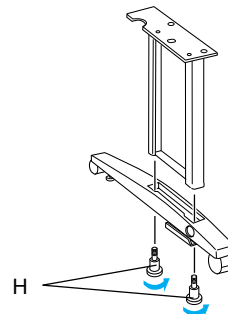

- Montirajte levu nogu i levo podnožje na isti način kao u koraku 1.

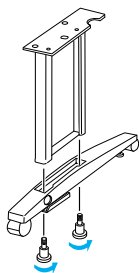

- Uvucite donji horizontalni potporanj u desno i levo podnožje kao što je prikazano. Sa imbus ključem (G) stegnite potporanj koristeći steznike (K) i potporne zavrtnje (I).

Napomena:

Nakon što montirate podnožja i donji horizontalni potporanj, proverite da li su čvrsto stegnuti.

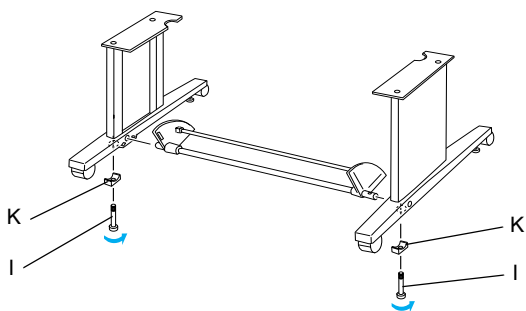

- Uvucite gornji horizontalni potporanj u desnu i levu nogu. Sa odvrtaćem stegnite potporanj služeći se imbus zavrtnjima sa podloškama (J).

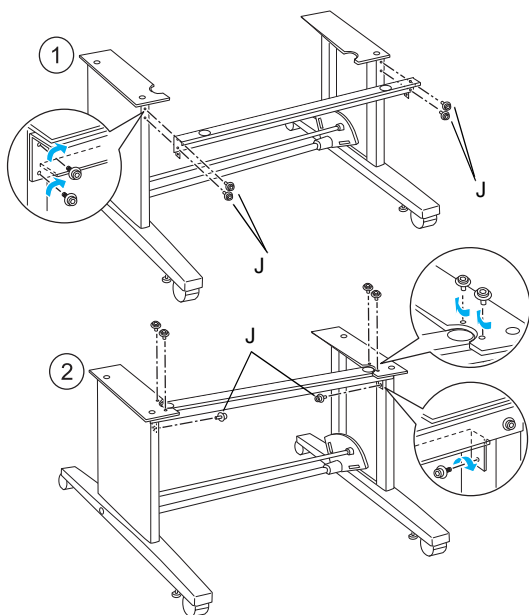

- Stalac je sada montiran. Proverite da li je stalak čvrsto stegnut.

Postavljanje štampača na stalak



Pažnja:

Za postavljanje štampača potrebne su barem dve osobe. Štampač držite na prikazanim mestima. Ukoliko se u štampaču nalaze patrone tinte, nemojte da nagnjete štampač. Tinta bi mogla da iscure iz patrona.

- Blokirajte dva točka i izvucite dugmad stabilizatora ispod podnožja.

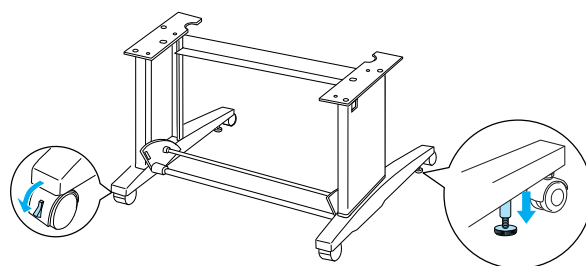

Napomena:

Okrenite točkove u stranu i blokirajte ih tako da se ne miču.

- Postavite štampač na stalak kao što je prikazano.

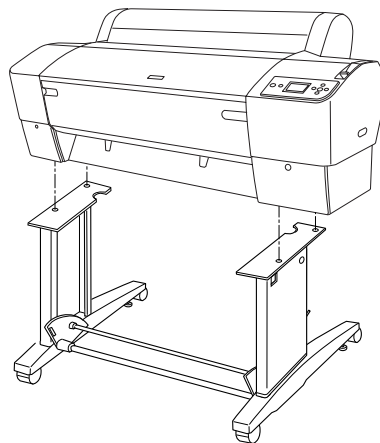

3. Stegnite dno štampača za stalak sa krilatim zavrtnjima (L) i podloškama (M)

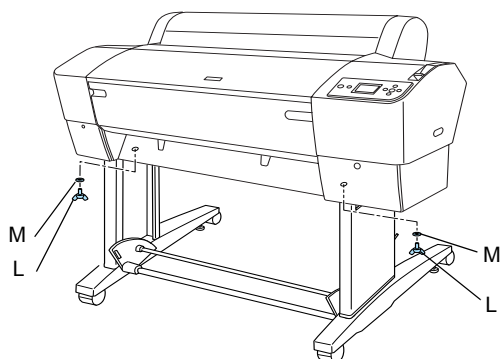

4. Sada je postavljanje završeno. Proverite da li je štampač čvrsto stegnut za stalak.

Spajanje korpe za papir

1. Stavite kuke za korpu u utore na rotacionim pločama koje su pričvršćene za donji horizontalni potporanj. Gornji krajevi kuka za korpu moraju da budu okrenuti prema dole.

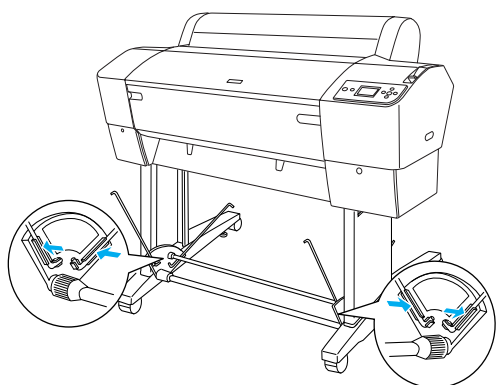

2. Uvucite stražnje zglobove korpe za papir na vrhove kuka za korpu na poledini staka. Proverite da li se zglobovi nalaze u prikazanom položaju.

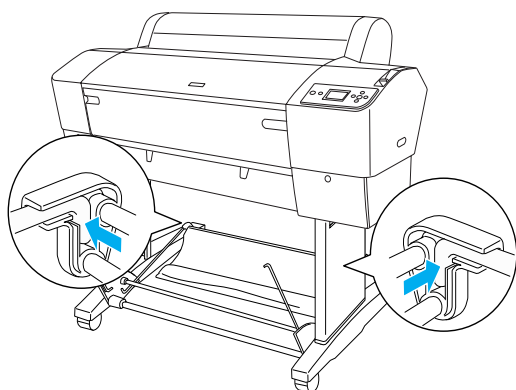

3. Okrećite prednje zglobove korpe za papir da biste odotali prečku koja nije učvršćena za tkaninu, kao što je prikazano (N). Zatim uvucite prednje zglobove korpe za papir na vrhove kuka za korpu na prednjoj strani staka. Proverite da li se zglobovi nalaze u prikazanom položaju (O).

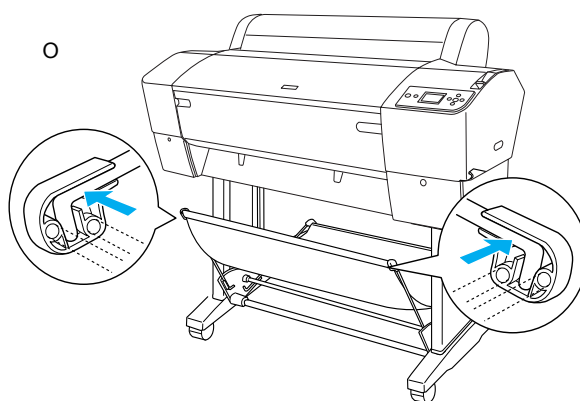
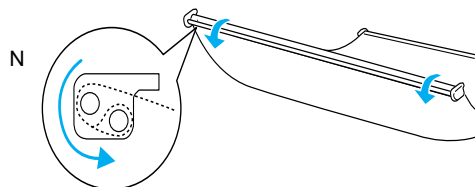

4. Rasporedite 2 vodilice papira na dno štampača kao što je prikazano dole, za uvlačenje papira napred i nazad.

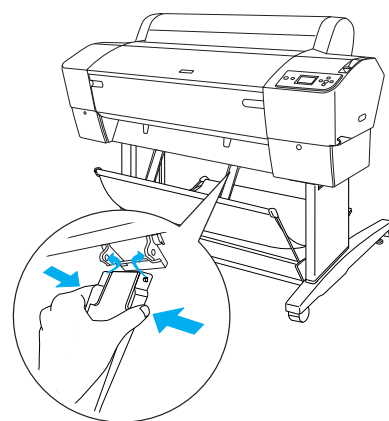

Nakon pričvršćenja vodilica papira, obavezno ih učvrstite u ispruženom položaju.

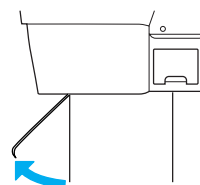

Sačuvajte ambalažu

Ukoliko morate štampač da prenesete na veću razdaljinu, morate ponovo da ga zapakirate u originalne kutije i ambalažni materijal. Za pomoć se obratite prodavcu.

Priprema štampača

Spajanje strujnog kabl

Napomena:

Većina slika u ovom delu odnosi se na EPSON Stylus Pro 9880/9880C/9450, pa se prikaz može razlikovati od štampača EPSON Stylus Pro 7880/7880C/7450. Uputstva su ista, sem ako nije drugačije navedeno.

1. Na nalepnici na poledini štampača proverite da li su napon koji je potreban za rad štampača i napon u strujnoj utičnici isti. Takođe proverite da li imate kabl koji odgovara izvoru struje.



Pažnja:

Vrednost napona štampača ne može da se promeni. Ukoliko nominalni napon i napon u utičnici nisu isti, nemojte da spajate strujni kabl, nego se za pomoć obratite prodavcu.

2. Spojite strujni kabl u strujni priključak na poledini štampača.

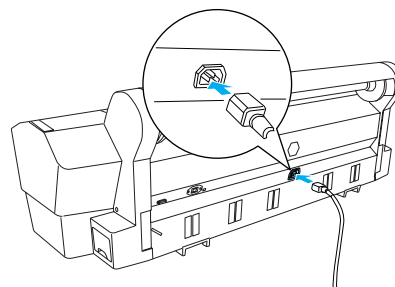

3. Sprovedite strujni kabl kroz stezaljke na poledini štampača. Kabl može da se sprovede na levu i desnu stranu.

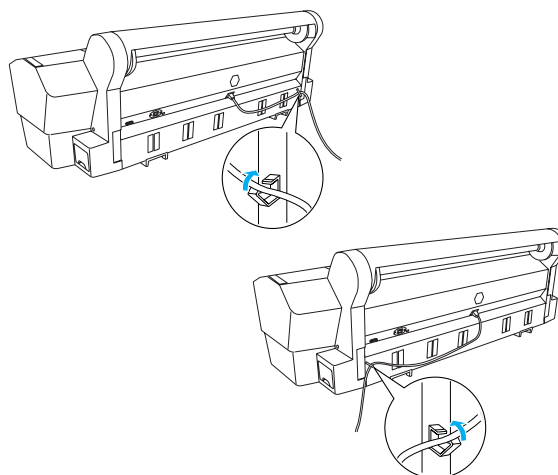

4. Spojite strujni kabl u uzemljenu strujnu utičnicu.



Pažnja:

Nemojte da koristite utičnicu sa automatskom regulacijom vremena ili sa zidnim prekidačem. Može da dođe do slučajnog isključivanja i oštećenja štampača.

Stavljanje patrona tinte

Sledite donje uputstvo za stavljanje patrona tinte.



Upozorenje:

Patrone tinte su zatvorene. Kod normalne upotrebe tinta neće da iscure iz patrona. Ukoliko tinta dospe na ruke, dobro ih isperite rastvorom vode i sapuna. Ukoliko tinta dospe u oči, odmah ih isperite vodom.

Napomena:

- ❑ Patrone tinte priložene uz štampač delimično će da se istroše za vreme prve upotrebe. Glava štampača mora da se do vrha napuni tintom kako bi davala visoki kvalitet štampanja. Za taj jednokratni postupak potrebno je mnogo tinte, pa će te prve patrone štampati mnogo manje stranica nego sve druge patrone tinte.
- ❑ Prvo punjenje tintom traje oko 10 minuta.
- ❑ Svaki utor predviđen je za jednu boju tinte. Patrone tinte stavite u ispravan utor, zavisno od izabranog načina upotrebe boja.

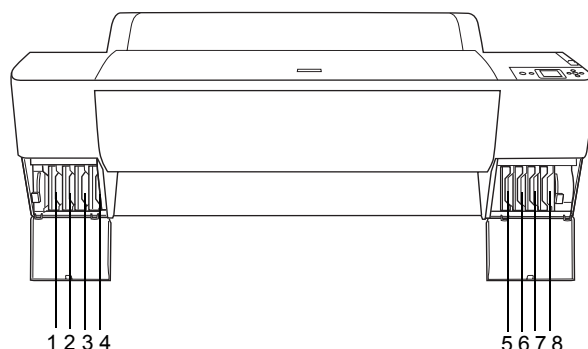

Br.	EPSON Stylus Pro 9880/9880C/7880/7880C	EPSON Stylus Pro 9450/7450
#1	Light Light Black (svetla svetlocrna)	Matte Black (matirana crna)
#2	Vivid Light Magenta (žarkosvetla ružičasta)	Matte Black (matirana crna)
#3	Light Cyan (svetla cijan)	Magenta (ružičasta)
#4	Light Black (svetlocrna)	Magenta (ružičasta)
#5	Matte Black (matirana crna) ili Photo Black (fotografska crna)	Cyan (cijan)
#6	Cyan (cijan)	Cyan (cijan)
#7	Vivid Magenta (žarkoružičasta)	Yellow (žuta)
#8	Yellow (žuta)	Yellow (žuta)

1. Uključite štampač pritiskom na dugme Power (Napajanje). LCD ekranu pokazuje se poruka INSTALL INK CARTRIDGE (Stavite patronu tinte).

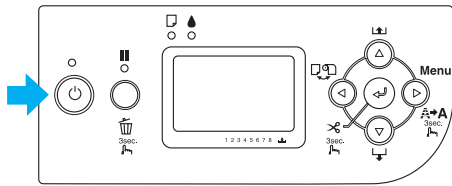

2. Otvorite poklopac prostora za patrone tinte i pomerite polugu za tintu u gornju poziciju.

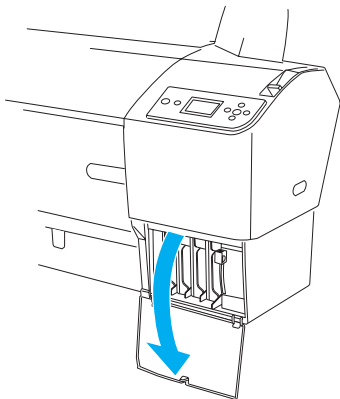

3. Izvadite patronu tinte iz kutije.

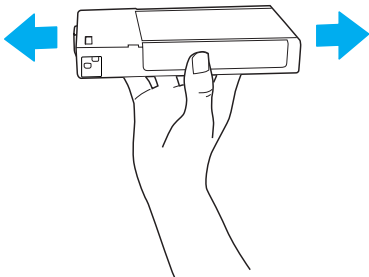

Pažnja:

Nemojte presnažno da tresete patronu koje ste već koristili.

4. Okrenite patronu tinte tako da je strelica okrenuta prema gore i usmerena prema štampaču, a zatim stavite patronu u utor dok se na LCD ekranu ne pokaže odgovarajuća oznaka tinte.

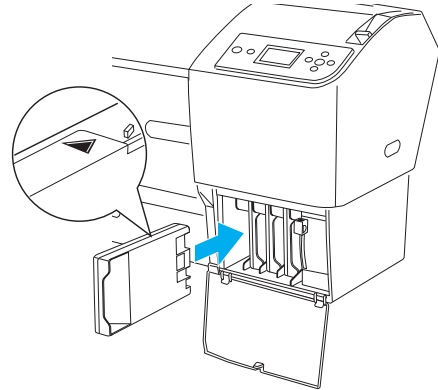

5. Ponovite korak 3 i 4 za sve ostale patrone tinte.
6. Kada stavite sve patrone tinte u odgovarajući utor, spustite poluge za tintu. Štampač počinje prvo punjenje tintom.
7. Nakon nekog vremena na LCD ekranu se prikazuje poruka o polugama za tintu. Podignite ili spustite poluge za tintu, zavisno od poruka, dok se na LCD ekranu ne pokaže READY (Spreman), što znači da je prvo punjenje tintom završeno.
8. Zatvorite poklopac prostora za patrone tinte.

Kada stavite svih osam patrona tinte, štampač će da počne puniti sistem za isporuku tinte i treptaće lampica Power (Napajanje) (oko 10 minuta). Kada se sistem za isporuku tinte napuni, lampica Power (Napajanje) prestaje treptati.



Pažnja:

Nemojte da radite sledeće dok trepti lampica Power (Napajanje), jer bi to moglo da ošteti štampač:

- Nemojte da isključujete štampač
- Nemojte da otvarate prednji poklopac
- Nemojte da dižete polugu za tintu
- Nemojte da otpuštate polugu za papir
- Nemojte da skidate tank za održavanje
- Nemojte da iskopčavate strujni kabl
- Nemojte da vadite patrone tinte

Stavljanje papira u roli

Sledite donje uputstvo za stavljanje papira u roli u štampač.

1. Skinite pomični rubnik sa kraja osovine.

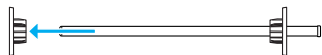

2. Stavite papir u roli na ravnu podlogu da se odmotava u prikazanom smeru. Natakните papir u roli na osovinu i gurnite ga do učvršćenog rubnika.



3. Stavite pomični rubnik na osovinu dok se ne učvrsti na kraju papira u roli.

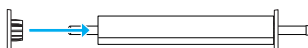

4. Otvorite poklopac papira u roli. Držeći osovinu, položite levi i desni kraj osovine na nosače u štampaču.

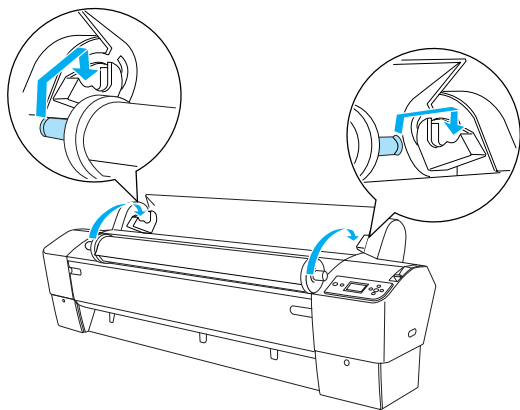

Napomena:

Osovina i nosači obojeni su različitim bojama. Položite osovinu na nosač koji je iste boje kao i kraj osovine.

5. Proverite da li je štampač uključen.

6. Lampica Power (Napajanje) ne sme da trepti. Otpustite polugu za papir. Na LCD ekranu se prikazuje poruka LEVER RELEASED. LOAD PAPER (Poluga je otpuštena. Stavite papir).

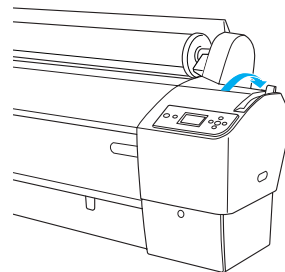

Pažnja:

Nemojte da otpuštate polugu za papir dok trepti lampica Power (Napajanje). Mogli biste da oštetite štampač.

7. Uvucite papir u utor za ulaganje papira.

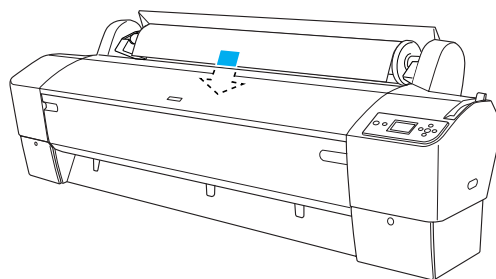

8. Provućite papir kroz utor za ulaganje papira dok ne izađe dole.

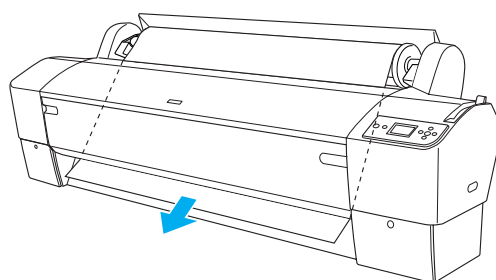

Napomena:

Ukoliko papir u roli ne izađe, sledite donje uputstvo.

- ❑ Podesite snagu uvlačenja sa dugmetima Paper Feed (Uvlačenje papira) na kontrolnom panelu. Ukoliko koristite debeli, težak ili naboran papir, pritisnite dugme Paper Feed ▲ (Uvlačenje papira) da biste povećali snagu. Ukoliko koristite tanki ili lagani papir, pritisnite dugme Paper Feed ▼ (Uvlačenje papira) da biste smanjili snagu.

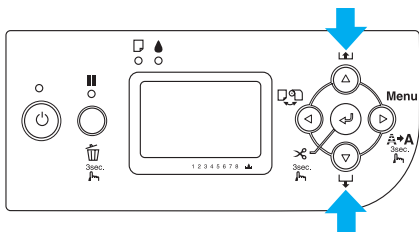

- ❑ Ukoliko papir ne izlazi čak ni nakon gore opisane procedure, otvorite prednji poklopac i ručno povucite papir.
9. Pidržite donju ivicu papira i okrenite papir u roli da biste ga zategnuli. Proverite da li je donja ivica ravna i poravnata sa horizontalnom linijom.

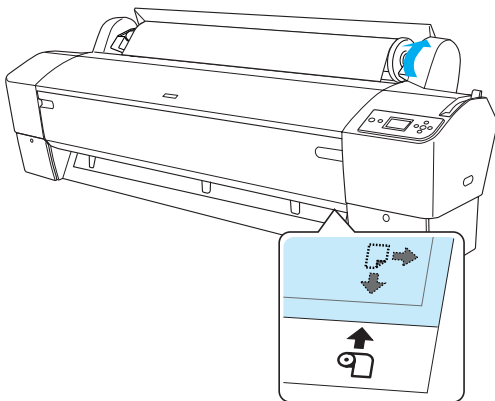

Napomena:

Desnu ivicu papira ne morate da poravnate sa vertikalnom linijom.

10. Pomerite polugu za papir u zatvoren položaj i zatvorite poklopac papira u roli. Prikazuje se PRESS PAUSE BUTTON (Pritisnite dugme Pauza).

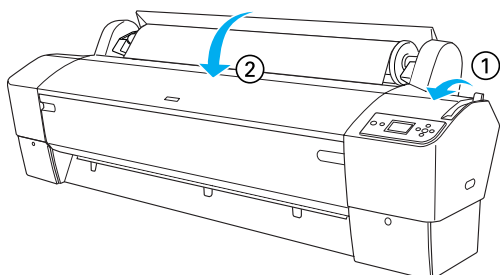

11. Pritisnite dugme Pause (Pauza) ■■■. Glava štampača se pomera i papir se automatski uvlači u položaj za štampanje. Na LCD ekranu se prikazuje READY (Spreman).

Napomena:

Čak i ako ne pritisnete dugme Pause ■■■ (Pauza), glava štampača će automatski da se pomeri i papir će da se uvuče u položaj za štampanje. Na LCD ekranu se prikazuje READY (Spreman).

Štampač je spreman za štampanje na papir u roli. Podesite podešavanja u dravjeru štampača i pošaljite nalog za štampanje. (Detalje pogledajte u *User's Guide* (Korisnički vodič).)

Napomena:

- ❑ Nakon štampanja čekajte malo dok se tinta potpuno ne osuši, da bi se obezbedio visok kvalitet štampanja.
- ❑ Ukoliko ne koristite gore opisani papir, izvadite ga iz štampača. Ukoliko koristite papir u roli, otpustite polugu za papir i zategnite papir. Ukoliko koristite papir u listovima, izvadite papir iz štampača i spremite ga.

Stavljanje medija u listovima

Uputstvo o stavljanju medija u listovima većih od A3 ili Legal pročitajte u sledećem poglavlju. Uputstvo o stavljanju medija u listovima veličine A4, Letter ili 8 × 10 inča pročitajte u delu “Stavljanje medija u listovima veličine A4, Letter ili 8 × 10 inča” na str. 22.

Ukoliko koristite debeli papir (od 0,5 do 1,5 mm), pročitajte poglavlje “Štampanje na debeli papir (od 0,5 do 1,5 mm)” na str. 22

Stavljanje medija u listovima većih od A3 ili Legal

Sledite donji postupak za stavljanje medija u listovima većih od A3 ili Legal.



Pažnja:

Što manje dirajte površinu medija za štampanje, jer otisci prstiju mogu da utiču na kvalitet štampanja.

1. Proverite da li je štampač uključen i je li poklopac papira u roli zatvoren.
2. Pritisćite dugme Paper Source ◀ (Izvor papira) dok se ne pokaže Sheet (List) □.
3. Lampica Power (Napajanje) ne sme da trepti. Otpustite polugu za papir. Na LCD ekranu se prikazuje poruka LEVER RELEASED . LOAD PAPER (Poluga je otpuštena. Stavite papir) .

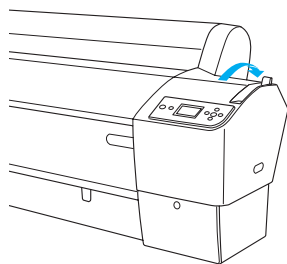

Pažnja:

Nemojte da otpuštate polugu za papir dok trepti lampica Power (Napajanje). Mogli biste da oštetite štampač.

4. Uložite list u utor za ulaganje papira dok ne iziđe dole. Proverite da li su desna i donja ivica lista ravne i poravnate sa horizontalnom i vertikalnom linijom.

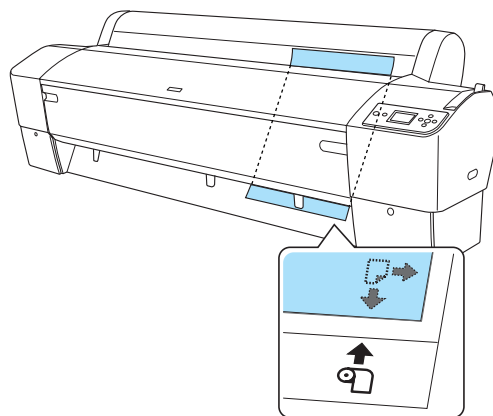

5. Pomerite polugu za papir u zatvoren položaj. Na LCD ekranu se prikazuje PRESS PAUSE BUTTON (Pritisnite dugme Pauza).

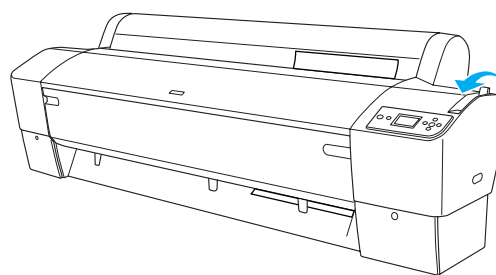

6. Pritisnite dugme Pause (Pauza) ■■.

Glava štampača se pomera i list se automatski uvlači u položaj za štampanje. Na LCD ekranu se prikazuje READY (Spreman).

Štampač je spreman za štampanje. Nemojte da otvarate prednji poklopac dok traje štampanje. Ukoliko otvorite prednji poklopac dok traje štampanje, štampač će da prekine štampanje i nastaviće ga kad zatvorite prednji poklopac. Prekidanje i ponovo pokretanje štampanja mogu da utiču na kvalitet štampanja.



Pažnja:

Nemojte da ostavljate papir dugo u štampaču jer će se njegov kvalitet sa vremenom smanjiti. Preporučujemo da nakon štampanja izvadite papir iz štampača.

Stavljanje medija u listovima veličine A4, Letter ili 8 × 10 inča

Sledite donji postupak za stavljanje medija u listovima veličine A4, Letter ili 8 × 10 inča.



Pažnja:

Što manje dirajte površinu medija za štampanje, jer otisci prstiju mogu da utiču na kvalitet štampanja.

1. Proverite da li je štampač uključen i je li poklopac papira u roli zatvoren.
2. Pritisćite dugme Paper Source (Izvor papira) ◀ dok se ne pokaže Sheet (List) □ .
3. Proverite da li je poluga za papir u zatvorenom položaju, a zatim uložite list u utor za ulaganje papira dok ne osetite otpor. Desna ivica papira mora da bude ravna i poravnata sa desnom ivicom skale na poklopcu papira u roli. Na LCD ekranu se prikazuje PRESS PAUSE BUTTON (Pritisnite dugme Pauza).

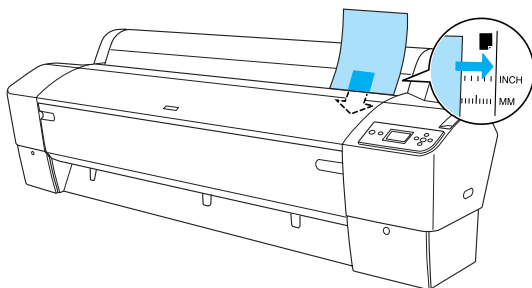

4. Pritisnite dugme Pause (Pauza) ■■ .

Glava štampača se pomera i list se automatski uvlači u položaj za štampanje. Na LCD ekranu se prikazuje READY (Spreman).

Štampač je spreman za štampanje. Nemojte da otvarate prednji poklopac dok traje štampanje. Ukoliko otvorite prednji poklopac dok traje štampanje, štampač će da prekine štampanje i nastaviće ga kad zatvorite prednji poklopac. Prekidanje i ponovo pokretanje štampanja mogu da utiču na kvalitet štampanja.

Kad se štampanje završi, štampač će držati štampani medij, a na LCD ekranu se prikazuje PAPER OUT . LOAD PAPER (Nema papira. Stavite papir). Da biste izvadili papir, pritisnite dugme Paper Feed (Uvlačenje papira) i otpustite polugu za papir dok pridržavate papir. Papir može da se izvadi iz štampača.



Pažnja:

Nemojte da ostavljate papir dugo u štampaču jer će se njegov kvalitet sa vremenom smanjiti. Preporučujemo da nakon štampanja izvadite papir iz štampača.

Štampanje na debeli papir (od 0,5 do 1,5 mm)

Ukoliko ulažete listove debelog medija, npr. kartona, sledite donji postupak.

Napomena:

- Nemojte da ulažete debeli papir veći od B1 (728 × 1030 mm) jer bi mogao da se zaglavi.
 - Debeli papir veličine B1 (728 × 1030 mm) uvek ulažite prvo sa dužom stranom. Preporučujemo da u podešavanjima drajvera izaberete podešavanje Landscape (Pejzaž).
1. Nakosite korpu za papir prema napred kao što je opisano u delu "Postavljanje korpe za papir" u poglavlju Rukovanje papirom u *User's Guide* (Korisnički vodič).
 2. Proverite da li je štampač uključen.
 3. Pritisćite dugme Paper Source ◀ (Izvor papira) dok se ne pokaže Sheet □ (List).
 4. Lampica Power (Napajanje) ne sme da trepti. Otpustite polugu za papir. Na LCD ekranu se prikazuje poruka LEVER RELEASED . LOAD PAPER (Poluga je otpuštena. Stavite papir) .

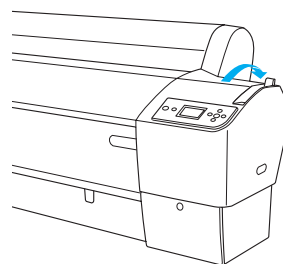

5. Otvorite prednji poklopac.

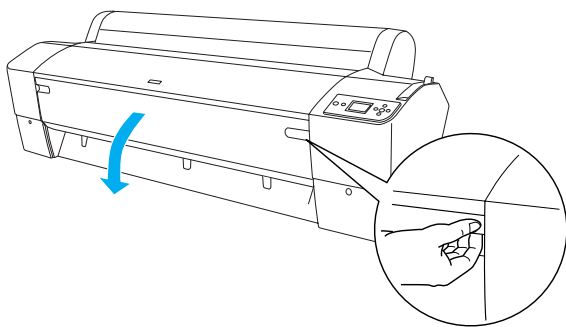

6. Uložite list u utor za ulaganje papira tako da donja ivica papira dospe iza otvorenog prednjeg poklopca. Proverite da li su desna i donja ivica lista ravne i poravnate sa horizontalnom i vertikalnom linijom.

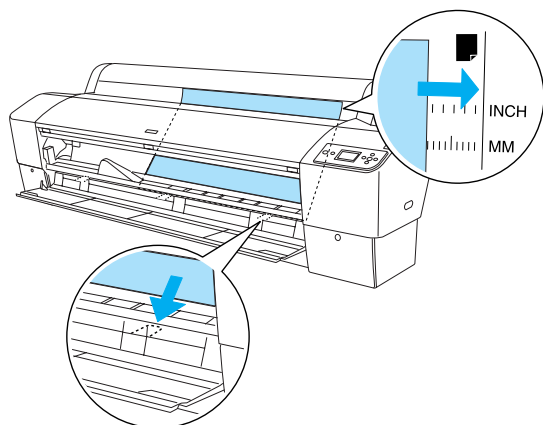

7. Pomerite polugu za papir u zatvoren položaj i zatvorite prednji poklopac. Na LCD ekranu se prikazuje **PRESS PAUSE BUTTON** (Pritisnite dugme Pauza).

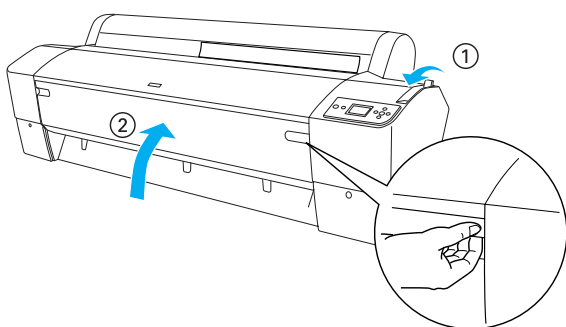

8. Pritisnite dugme **Pause** (Pauza), a zatim postupite isto kao i za druge medije u listovima.



Pažnja:

Nemojte da ostavljate papir dugo u štampaču jer će se njegov kvalitet sa vremenom smanjiti. Preporučujemo da nakon štampanja izvadite papir iz štampača.

Povezivanje štampača sa računarom

Štampač i računar spojite sa USB ili Ethernet kablom. Koristite sledeće kablove.

- ❑ USB kabl
- ❑ 10BaseT ili 100BaseTX Category 5 izolirani parni upleteni kabl

1. Proverite da li je štampač isključen.
2. Spojite kabl u štampač, a drugi kraj USB kabla u računar ili drugi kraj Ethernet kabla u Ethernet bus.

USB veza:

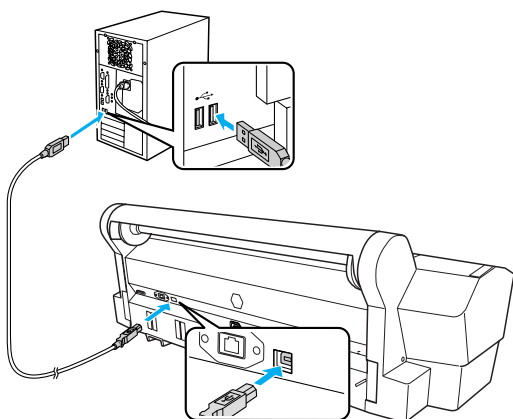

Mrežna veza:

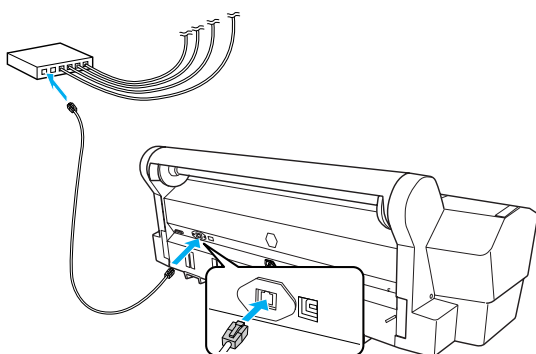

Napomena:

Ukoliko spojite USB kabl i Ethernet kabl, odvojeno instalirajte softver štampača na svaki računar. Istodobno možete da spojite i USB kabl i Ethernet kabl na štampač.

Instaliranje drajvera i softvera štampača

Nakon spajanja štampača sa računarom, morate da instalirate softver koji se nalazi na CD-u "Printer Software" priloženom uz štampač. Sledite donji postupak za instaliranje softvera štampača.

Napomena:

Za instaliranje softvera morate da imate administratorska prava.

1. U CD-ROM uređaj stavite CD "Printer Software" koji je priložen uz štampač.
2. Kad se pokaže donji dijaloški okvir, instalirajte drajver štampača zavisno od vrste veze. Izaberite Set up the printer via a local connection (Instalirati štampač preko lokalne veze) ukoliko je štampač direktno spojen na računar ili Set up the printer via a network connection (Instalirati štampač preko mrežne veze) ukoliko je štampač spojen na mrežu. Sledite uputstvo na ekranu.

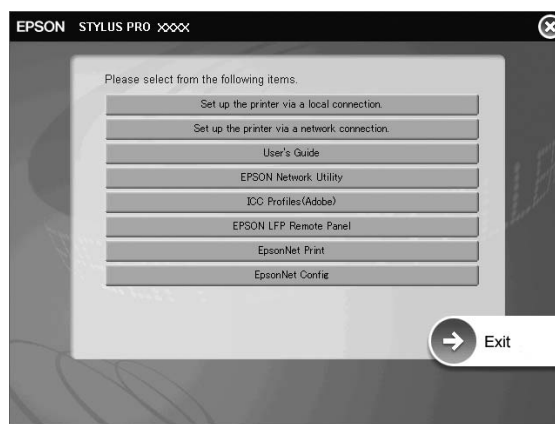

Napomena:

Ukoliko se pojavi donji dijaloški okvir, proverite da li piše da je izdavač SEIKO EPSON, a zatim kliknite Unblock (Deblokiraj).



3. Ukoliko želite da instalirate neki drugi softver štampača, izaberite ga u dijaloškom okviru u koraku 2.

Izbor štampača

Kad ste instalirali softver štampača na računar, morate da izaberete Vaš štampač. Štampač morate da izaberete samo prvi put kad ga koristite ili nakon što izaberete neki drugi štampač. Računar uvek koristi štampač koji ste zadnji izabrali.

1. Dvapat kliknite Macintosh HD (zadano podešavanje).
2. Dvapat kliknite folder Applications (Programi).
3. Dvapat kliknite folder Utilities (Pomoćni programi).
4. Dvapat kliknite Print Center (Centar za štampanje) (za Mac OS X 10.2.x) ili Printer Setup Utility (Instaliranje štampača) (za Mac OS X 10.3.x ili noviji).
5. Kliknite Add (Dodaj).
6. Izaberite štampač, a zatim kliknite Add (Dodaj).

Ukoliko na listi nije prikazan Vaš štampač, kliknite More Printers (Još štampača) i izaberite vezu, npr. EPSON TCP/IP. Na listi izaberite štampač, a zatim kliknite Add (Dodaj).

7. Proverite da li se u "Printer List" (Lista štampača) nalazi štampač koji ste upravo dodali. Zatim zatvorite dijaloški okvir "Printer List" (Lista štampača).

Online User's Guide (Korisnički vodič)

Šta dalje

Kad završite sa postavljanjem opreme i instaliranjem drajvera, u *User's Guide (Korisnički vodič)* možete da nađete detalje o funkcijama štampača, održavanju, rešavanju problema, tehničke podatke i dodatni pribor.

Online User's Guide (Korisnički vodič)

Sadrži detaljna uputstva za upotrebu štampača i informacije o dodatnom priboru.

Da biste pogledali *User's Guide (Korisnički vodič)*, dvapat kliknite ikonicu ESPR7450_788X_9450_988X Manual na desktopu.

U Windowsu *User's Guide (Korisnički vodič)* možete da otvorite i preko menija Start. Kliknite Start, izaberite All Programs (Svi programi) u sistemu Windows XP/Vista ili Programs (Programi) u sistemu Windows 2000. Izaberite EPSON, a zatim EPSON Stylus Pro 7450_788X_9450_988X Manual.

Napomena:

Za čitanje elektronskog vodiča, na računaru morate da imate instaliran Adobe Acrobat Reader 5.0 ili noviji ili Adobe Reader.

EPSON
EXCEED YOUR VISION