

EPSON STYLUS™ **PRO 7450**
EPSON STYLUS™ **PRO 7880**
EPSON STYLUS™ **PRO 7880C**
EPSON STYLUS™ **PRO 9450**
EPSON STYLUS™ **PRO 9880**
EPSON STYLUS™ **PRO 9880C**

Išpakavimo ir parengties vadovas

Saugumo instrukcijos	1
Turinio patikrinimas	3
Kaip išpakuoti ir surinkti „EPSON Stylus Pro 9880/9880C/9450“	3
Kaip išpakuoti ir surinkti „EPSON Stylus Pro 7880/7880C/7450“	11
Kaip parengti spausdintuvą	16
Kaip įdėti ritininį popierių	19
Kaip įdėti terpės lakštus	21
Kaip sujungti spausdintuvą su kompiuteriu	24
Kaip įdiegti spausdintuvo tvarkyklę ir programinę įrangą	24
Kaip naudotis elektroniniu User's Guide (Vartotojo vadovas)	25

Spausdintuvo dalys

Priekinės dalies vaizdas

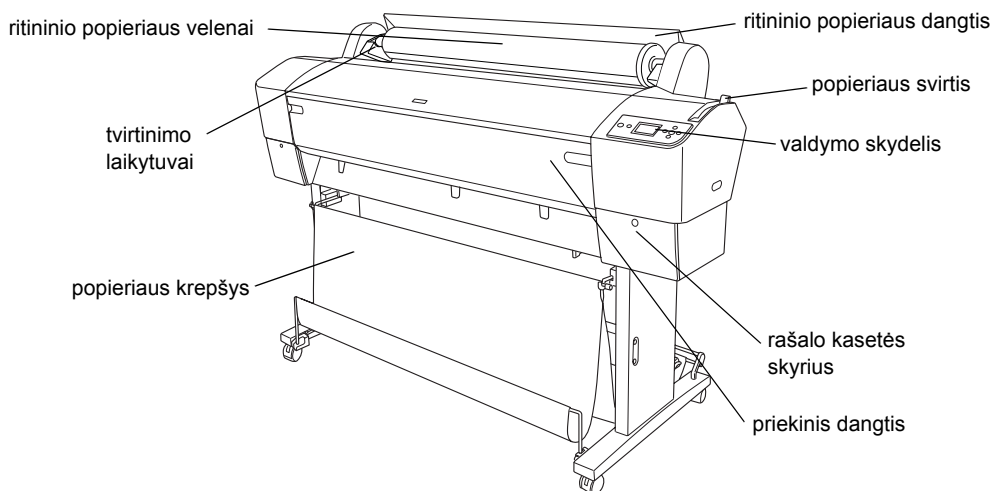

Užpakalinės dalies vaizdas

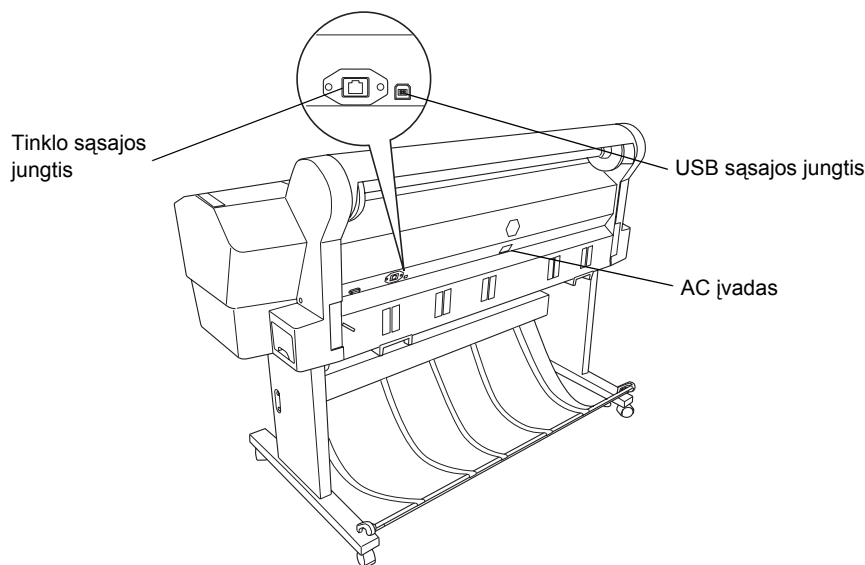

Jokios šio leidinio dalies negalima atgaminti, išsaugoti atgaminamų laikmenų sistemoje arba perduoti bet kokiaje formoje ir bet kokių elektroniniu, mechaniniu, kopijavimo, įrašymo ar kitokiu būdu be išankstinio raštiško „Seiko Epson Corporation“ leidimo. Čia esanti informacija yra parengta tiksliai naudojimui su šiuo Epson spausdintuvu. „Epson“ nėra atsakinga už bet kokias šios informacijos panaudojimo su kitais spausdintuvais pasekmes.

Nei „Seiko Epson Corporation“, nei jos dukterinės įmonės nėra atsakingos už žalą, nuostolius ar išlaidas, kurias patyrė produkto pirkėjas ar trečioji pusė dėl nelaimingo atsitikimo, neteisingo panaudojimo, netinkamo elgesio su šiuo produktu arba neautorizuotų pakeitimų, taisymų ar šio produkto perdirbimo arba (išskyrus JAV) griežto „Seiko Epson Corporation“ naudojimo ir priežiūros instrukcijų nesilaikymo.

„Seiko Epson Corporation“ nėra atsakinga už jokių nuostolius ar problemas, kylančias dėl bet kokio kitų vartotinių produktų pasirinkimo, negu tie, kurie sukurti kaip originalūs „Epson“ produktai arba „Seiko Epson Corporation“ pripažinti „Epson“ produktai.

„Seiko Epson Corporation“ nėra atsakinga už jokių gedimų, kylančių dėl elektromagnetinių trukdžių poveikio, kurie kyla dėl bet kokių kitų sąsajos kabelių panaudojimo nei tie, kurie sukurti kaip „Seiko Epson Corporation“ pripažinti „Epson“ produktai.

„EPSON®“ yra įregistruotas prekės ženklas, „EPSON STYLUS™“ bei „Exceed Your Vision“ yra „Seiko Epson Corporation“ prekės ženklas. „Microsoft®“ ir „Windows®“ yra registruoti „Microsoft Corporation“ prekių ženklai. „Apple®“ ir „Macintosh®“ yra registruoti „Apple Computer, Inc“ prekių ženklai.

Bendroji pastaba: Kiti čia paminėti produktų pavadinimai naudoti tik atpažinimo tikslais ir gali būti jų savininkų prekių ženklai. „Epson“ atsisako bet kokių teisių į šiuos ženklus.

Saugumo instrukcijos

Prieš pradėdami naudotis spausdintuvu, perskaitykite visas šias instrukcijas. Taip pat laikykitės visų perspėjimų ir instrukcijų, parašytų ant spausdintuvo.

Perspėjimas, įspėjimai ir pastabos



Perspėjimų reikia laikytis tiksliai, kad išvengtumėte traumų.



Įspėjimų reikia laikytis, kad nesugadintumėte įrangos.

Pastabose yra svarbi informacija ir naudingi patarimai, kaip valdyti spausdintuvą.

Svarbios saugumo instrukcijos

Prieš pradėdami naudotis spausdintuvu, perskaitykite visas šias instrukcijas. Taip pat laikykitės visų perspėjimų ir instrukcijų, parašytų ant spausdintuvo.

- ❑ Neužblokuokite ir neuždenkite spausdintuvo korpuse esančių angų.
- ❑ Nekiškite objektų į angas. Stenkitės neaplieti spausdintuvo skysčiais.
- ❑ Naudokite tik tai spausdintuvo etiketėje nurodytą elektros šaltinį.
- ❑ Nenaudokite sugadinto arba nuširusio elektros laido.
- ❑ Jeigu su spausdintuvu naudojate prailgintuvą, patikrinkite, ar bendras į prailgintuvą įjungtų prietaisų pajėgumas amperais neviršija prailgintuvo pajėgumo amperais. Taip pat įsitikinkite, kad bendras į sieninę rozetę įjungtų prietaisų pajėgumas amperais neviršija sieninės rozetės pajėgumo amperais.
- ❑ Nebandykite patys taisyti spausdintuvo.
- ❑ Išjunkite spausdintuvą ir kreipkitės į kvalifikuotą aptarnavimo tarnybos personalą šiais atvejais:

Jei sugedo elektros laidas arba AC jungiklis; į spausdintuvą pateko skysčio; spausdintuvą buvo numestas arba buvo pažeistas korpusas; spausdintuvą blogai veikia arba dirba ne taip.

- ❑ Šąsajos jungtis (taip pat ir USB bei tinklo šąsaja) ir pasirinktinio „Auto Take-up Reel Unit“ jungtis nėra „LPS“ (neribotas energijos šaltinis).
- ❑ Jeigu jungiklis sugenda, pakeiskite laidų rinkinį arba kreipkitės į kvalifikuotą elektriką. Jeigu kištuke yra saugiklių, nepamirškite jų pakeisti tinkamo dydžio ir galingumo saugikliais.

Keletas atsargumo priemonių

Parenkant vietą šiam spausdintuvui

- ❑ Venkite vietų, kuriose greitai kinta temperatūra ir drėgmė. Spausdintuvą laikykite vietose, kurių nepasiekia tiesioginiai saulės spinduliai ar stipri šviesa, toliau nuo šildymo šaltinių.
- ❑ Venkite vietų, kuriuose galimi sukretimai ir vibracijos.
- ❑ Laikykite šį spausdintuvą atokiau nuo dulkių vietų.
- ❑ Padėkite spausdintuvą arti sieninės rozetės, iš kurios galima nesunkiai ištraukti kyštuką.

Naudojant spausdintuvą

- ❑ Spausdinimo metu neikiškite rankos į spausdintuvą ir nelieskite rašalo kasetės.
- ❑ Nejudinkite spausdinimo galvučių ranka, nes tai gali sugadinti šį spausdintuvą.

Naudojant rašalo kasetes

- ❑ Rašalo kasetes laikykite vaikams neprieinamose vietose ir negerkite jų turinio.
- ❑ Rašalo kasetes laikykite vėsioje, tamsioje vietoje.
- ❑ Jeigu rašalas patenka ant jūsų odos, nuplaukite jį muilu ir vandeniu. Jeigu rašalas patenka į akis, nedelsiant jas praplaukite vandeniu.

- ❑ Norėdami gauti geriausius rezultatus, prieš įdėdami rašalo kasetę gerai ją supurtykite.

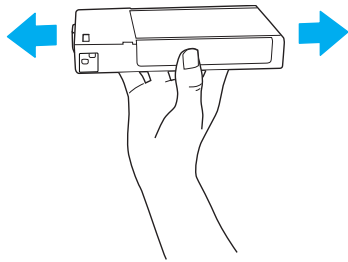

Ispėjimas:

Rašalo kasečių (kurios buvo įdėtos ankščiau) nekratykite per smarkiai.

- ❑ Nenaudokite spausdinimo kasetės praėjus datai, atspausdintai ant kasetės įpakavimo dėžutės.
- ❑ Norėdami gauti geriausius rezultatus, išnaudokite rašalo kasetę per šešis mėnesius nuo jos įdėjimo.
- ❑ Neardykite rašalo kasetės ir nebandykite jos naujai užpildyti. Tai gali sugadinti spausdinimo galvutę.
- ❑ Nelieskite rašalo tiekimo prievado bei jo prieigų ir žaliojo IC gnybto, esančio rašalo kasetės šone. Dėl to gali sutrikti normalus darbas ir spausdinimas.

Jungtinės karalystės vartotojams

Pasirinkčių naudojimas

„EPSON (UK) Limited“ nėra atsakinga už jokių nuostolių ar problemas, kylančias dėl bet kokio kitų vartotinių produktų pasirinkimo, negu tie, kurie sukurti kaip originalūs „Epson“ produktai arba „EPSON (UK) Limited“ pripažinti „Epson“ produktai.

Saugumo informacija



Perspėjimas:

Šis prietaisas turi būti įžemintas. Duomenų lentelėje žiūrėkite kokią įtampą naudoja prietaisas ir patikrinkite, ar prietaiso įtampa atitinka elektros tinklo įtampą.

Svarbu:

Laidai maitinimo tinklo jungiklyje, pritvirtintame prie šio prietaiso nuspalvoti pagal šį kodą:

Žalias ir geltonas - Žemė

Mėlynas - Neutralus

Rudas - Gyvas

Jeigu turite pritaikyti jungiklį:

Kadangi šio prietaiso maitinimo tinklo jungiklio laidai gali neatitikti spalviniam žymėjimui, naudojamam jungiklio terminalams nustatyti, darykite taip, kaip aprašyta žemiau:

Žalias ir geltonas laidai turi būti pritvirtinti prie jungiklio terminalo, kuris pažymėtas raide „E“ arba žemės simboliu (\perp).

Mėlynas laidas turi būti pritvirtintas prie jungiklio terminalo, kuris pažymėtas raide „N“.

Rudas laidas turi būti pritvirtintas prie jungiklio terminalo, kuris pažymėtas raide „L“.

Jeigu jungiklis sugenda, pakeiskite laidų rinkinį arba kreipkitės į kvalifikuotą elektriką.

Saugiklį pakeiskite tik tai to paties dydžio ir pajėgumo saugikliu.

„ENERGY STAR®“ atitikimas



Turinio patikrinimas

A

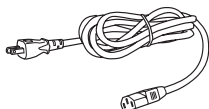

B

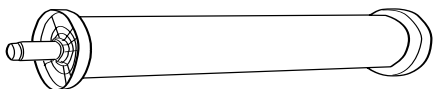

C

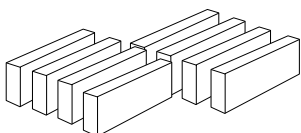

D

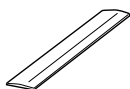

E

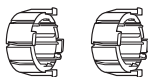

F

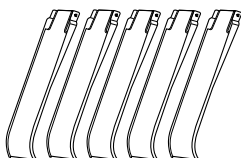

Tik „EPSON Stylus Pro 9880/9880C/9450“



Tik „EPSON Stylus Pro 7880/7880C/7450“

G

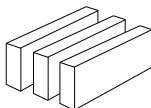

Tik „EPSON Stylus Pro 9880/9880C/7880/7880C“

- A: Elektros laidas
B: Ritininio popieriaus velenas su ritiniu popieriumi
C: Rašalo kasetės
D: Ritininio popieriaus diržas
E: Pilki papildomi prietaisai
F: Popieriaus ribotuvai
G: Juodas rašalo pakeitimo rinkinys

Kaip išpakuoti ir surinkti „EPSON Stylus Pro 9880/9880C/9450“

Kaip parinkti vietą spausdintuvui

- ❑ Palikite pakankamai vietos nevaržomam darbui, priežiūrai ir ventiliacijai taip, kaip parodyta žemiau. (Žemiau esančioje iliustracijoje parodytos vertės yra minimalios.)

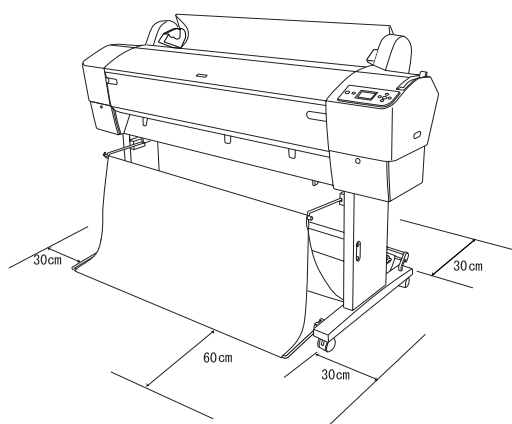

- ❑ Palikite bent 30 cm tarp spausdintuvo galinės dalies ir sienos.
- ❑ Parinkite vietą, kuri galėtų atlaikyti spausdintuvo svorį (apie 90 kg su pagrindu).
- ❑ Žiūrėkite, kad paviršius būtų lygus ir stabilus.
- ❑ Naudokite įžemintą elektros rozetę; nenaudokite sugadinto arba nuširusio elektros laido. Venkite naudoti rozetę, kuria dalinasi kiti prietaisai.
- ❑ Naudokite tik tai tokią rozetę, kuri atitinka šio spausdintuvo elektros reikalavimus.
- ❑ Spausdintuvą naudokitės esant šiomis sąlygoms:
Temperatūra: nuo 10 iki 35°C
Drėgmė: nuo 20 iki 80% be kondensacijos
- ❑ Venkite vietų, kurias pasiekia tiesioginė saulės šviesa, perdėta šiluma, drėgmė arba dulkės.
- ❑ Neuždenkite ventiliacinių angų.
- ❑ Venkite vietų, esančių arti potencialių trukdžių, tokių kaip kolonėlės ar belaidžiai telefonai.

- ❑ Venkite vietų arti televizorių, radijų, kondicionierių ar drėkintuvų.
- ❑ Spausdintuvą laikykite atokiau nuo degių medžiagų.

Kaip nuspręsti kur išpakuoti spausdintuvą

Prieš išpakuodami perskaitykite žemiau parašytą tekstą:

- ❑ Spausdintuvą parenkite ir surinkite arti pasirinktos vietos, kurioje jis bus naudojamas, nes spausdintuvo perkėlimas gali sukelti gedimus.
- ❑ Skirkite maždaug 4 × 4 m grindų ploto ir bent dvigubai didesni aukštį nei dėžė, kurioje yra spausdintuvas.

Kaip išpakuoti ir surinkti spausdintuvą

Pagrindo dalies išpakavimas

Atidarykite dėžę ir nuo dėžės šonų nuimkite laikytuvus. Pakelkite dėžę į viršų ir nuo spausdintuvo, tada atlenkite ją ir padėkite į šoną.



Įspėjimas:

Spausdinimo dalis yra sunki ir gremėzdiška. Spausdinimo daliai išpakuoti reikia dviejų žmonių, o spausdinimo dalies pastatymui ant pagrindo reikia keturių žmonių.

Dalys:

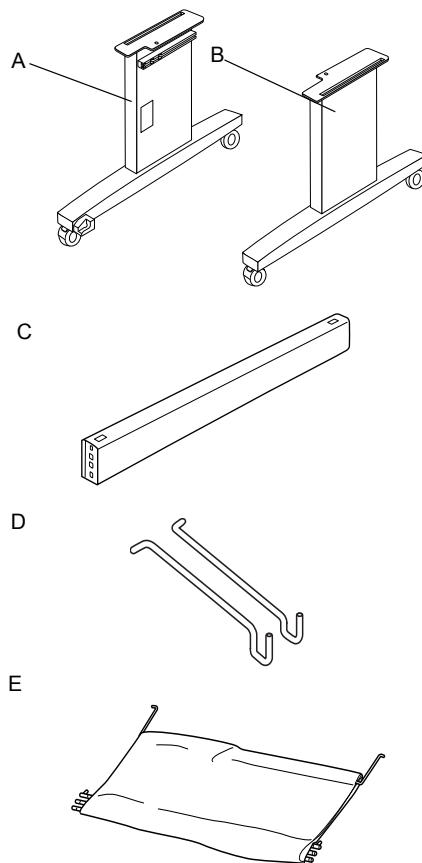

- A: Pagrindo ramstis, kairė
- B: Pagrindo ramstis, dešinė
- C: Horizontali atrama
- D: Krepšio kabliukai (2)
- E: Popieriaus krepšys

Įrankiai:

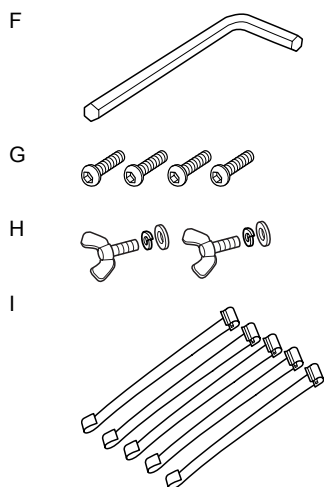

- F: Veržliaraktis
G: Varžtai (4)
H: Sparninis varžtas, poveržlės ir veržlės(2)
H skirtas spausdinimo dalies prijungimui prie pagrindo dalies.
I: Popieriaus tiekėjo laikiklio juostos (5)

Pagrindo dalies surinkimas



Įspėjimas:

Parūpinkite, kad prie kiekvienos pagrindo dalies (20,5 kg) surinkimo dirbtų du žmonės.

1. Laikykite pagrindo kairiosios pusės ramsį (A) ir horizontalią atramą taip, kaip parodyta. Tada pritvirtinkite atramą prie pagrindo prisukdami du varžtus (G) su veržliarakčiu.

Pastaba:

- ❑ Instrukcijų etiketė apie popieriaus krepšio pritvirtinimą prie pagrindo dešinėsios dalies priekio.
- ❑ Nepriveržkite varžtų per stipriai. Kai tvirtinate varžtą prie kito pagrindo ramsčio, palikite vietos pozicijai nureguliuoti.

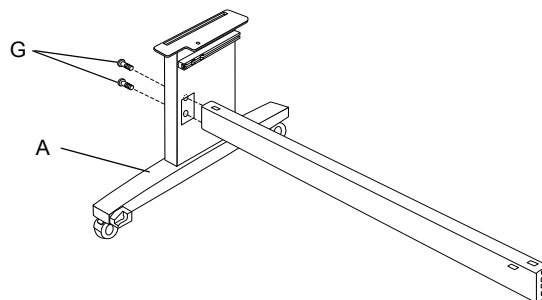

2. Žiūrėdami į 1 veiksmą, pritvirtinkite kitą pagrindo atramos pusę (B).
3. Tvirtai prisukite keturis varžtus abiejose pagrindo ramsčio pusėse.

Tuo baigiasi pagrindo dalies surinkimas. Prieš prijungdami popieriaus krepšį, pritvirtinkite spausdintuvą prie pagrindo dalies.

Kaip išpakuoti spausdintuvą



Ispėjimas:

Spausdinimo dalis yra sunki ir gremėzdiška. Spausdinimo daliai išpakuoti reikia dviejų žmonių, o spausdinimo dalies pastatymui ant pagrindo reikia keturių žmonių.

1. Nuo spausdintuvo nuimkite ritininio popieriaus veleną su ritininiu popieriumi, poliesterio putas ir kartonines pagalvėles.

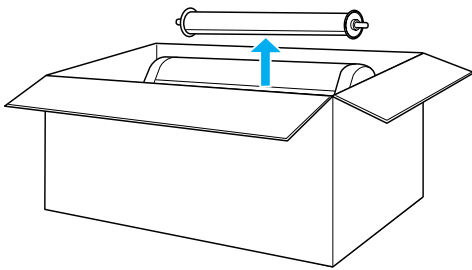

2. Dėžę pakelkite į viršų ir nuo spausdintuvo. Nuimkite visus daiktus nuo užpakalinėje spausdintuvo dalyje esančių įdubų (A ir B).

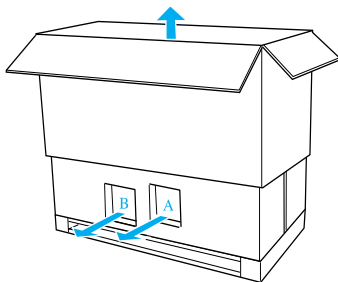

Pastaba:

Rašalo kasetės, pridėtos prie jūsų spausdintuvo pirmiausia skirtos pirminiam parengimui.

3. Nuo spausdintuvo nuimkite kartonines plokštes.

Kaip pritvirtinti spausdintuvą ant pagrindo dalies

1. Užfiksukite du priekinius ratukus (J).

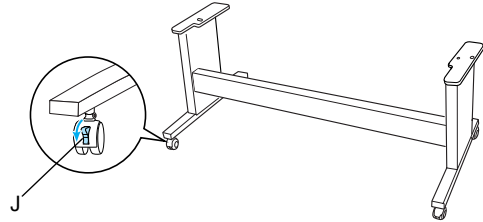

Pastaba:

Padėkite ratukus ant šono ir pritvirtinkite juos taip, kad jie nejudėtų.

2. Pastatykite pagrindo dalį priešais spausdinimo dalį taip, kaip parodyta.

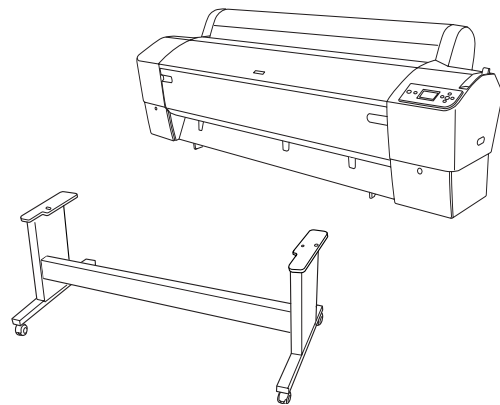

3. Pritvirtinkite spausdintuvą ant pagrindo dalies taip, kaip parodyta žemiau.



Ispėjimas:

Nebandykite kelti spausdinimo dalies esant mažiau, nei keturiems žmonėms.

Pastaba:

Kai padedate spausdintuvą ant pagrindo dalies, pritaikykite dešinę kvadratinę spausdintuvo dalį (4 numeris žemiau esančioje iliustracijoje) prie kvadratinės pagrindo dalies.

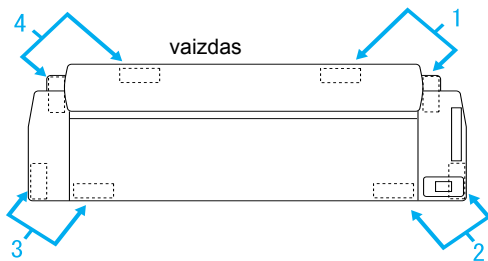
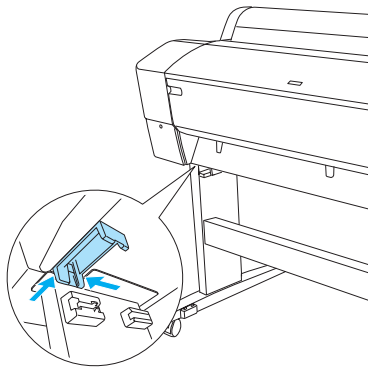
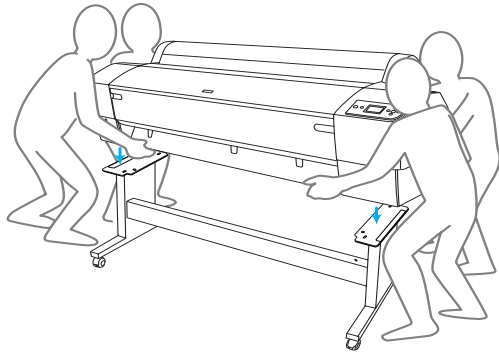

4. Pritvirtinkite spausdintuvo apačią ir pagrindo dalį sparninių varžtų, poveržlių ir varžlių pagalba (H).

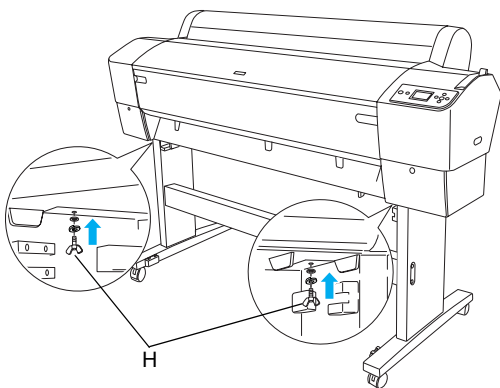

5. Atlaisvinkite priekinius ratukus ir stabilizavimo kojeles ir nustumkite spausdintuvą į tą vietą, kurioje jis bus naudojamas (vieta turi būti netoliese). Nustūmę spausdintuvą užfiksuokite ratukus ir prailginkite stabilizavimo kojeles.
6. Nuimkite apsaugines juostas.

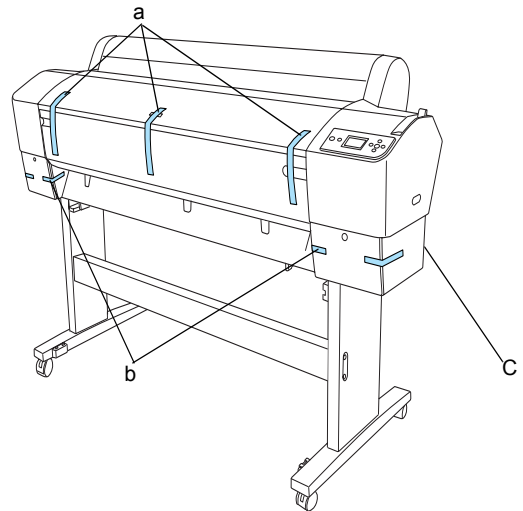

- a: nuo priekinio dangčio
b: nuo rašalo skyriaus dėklo
C: nuo priežiūros bako

7. Atidarykite priekinį dangtį. Nuimkite apsauginius varžtus (L) ir metalinę plokštelę (M) nuo spausdinimo galvutės skyriaus šono. (Sekite raudoną laidą (N), pritvirtintą ant spausdintuvo dangčio ir laido gale pamatysite varžtą.)



Ispėjimas:

- Atdarydami ir uždarydami viršutinį dangtį saugokite savo pirštus.

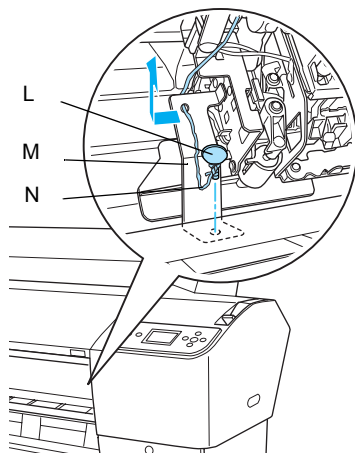

L: Apsauginiai varžtai

M: Apsauginė metalinė plokštelė

N: Raudonas laidas

- Nelieskite žemiau paryškintų dalių – taip galite sugadinti spausdintuvą.

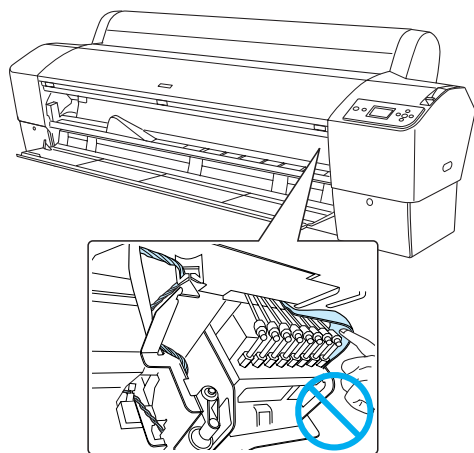

Pastaba:

Varžtų ir metalinės plokštelės iš naujo neprijunkite. Laikykite juos atskirai, kad nepamestumėte.

- Uždarykite priekinį dangtį.

Kaip pritvirtinti popieriaus krepšį

- Pilnai įdėkite ir pritvirtinkite viršutinius krepšio kabliukus (D) prie viršutinių ribotuvų, esančių krepšio stovo kairėje ir dešinėje pusėje.

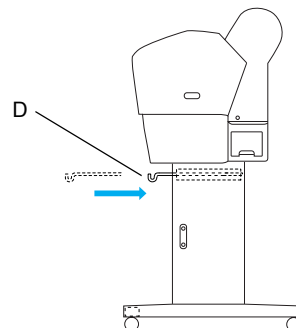

- Apversdami sujungimo pusę žemyn, padėkite popieriaus krepšį ant grindų.

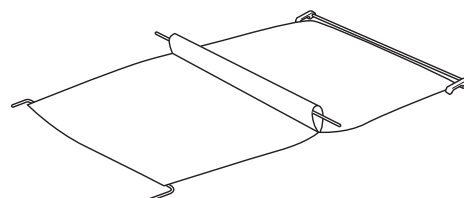

- Laikydami užpakalinę ašį, prakiškite ją po horizontalia atrama.

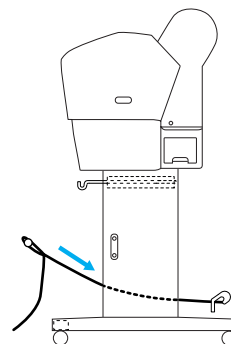

4. Pasukite užpakalinius popieriaus krepšio sujungimus taip, kad apglėbtų skersinį, kuris yra pritvirtintas prie medžiagos. Įdėkite į pagrindo stovo kairiojoje ir dešiniojoje dalyje esančias skylės atraminius kuolelius taip, kaip parodyta.

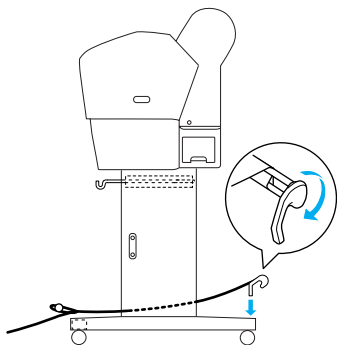

5. Ištraukite viršutinius krepšio kabliukus iki jų pilno ilgio.

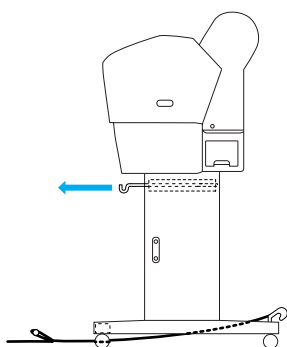

6. Užkabinkite abu vidurinės ašies (O) galus ant viršutinio krepšio kabliukų.

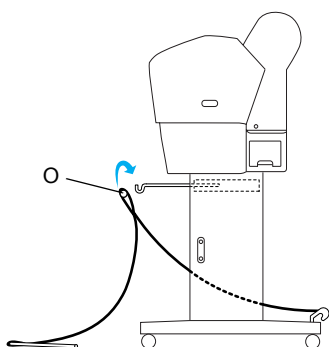

7. Įdėkite apatines ašis į ant pagrindo apačioje esančias skylės taip, kaip parodyta.

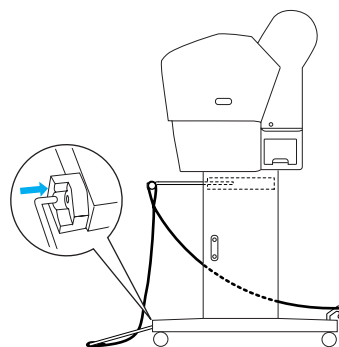

8. Pritvirtinkite apatines ašis.

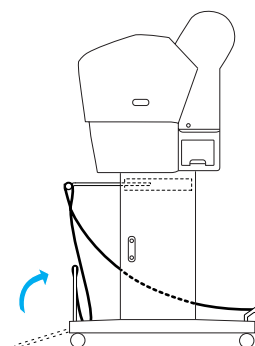

9. Kaip parodyta paveikslėlyje, užkabinkite popieriaus tiekėjo laikiklio juostas ant popieriaus krepšio ašies (judančio kabliuko (a) ant tarpinės ašies ir stabilumo kabliuko (b) ant ašies užpakalinės dalies) taip, kad jos kabėtų palei vidinę krepšio pusę.

Pastaba:

Įdėkite penkias popieriaus tiekėjo laikiklio juostas vienodu atstumu tokia tvarka, kuri parodyta paveiksluke.

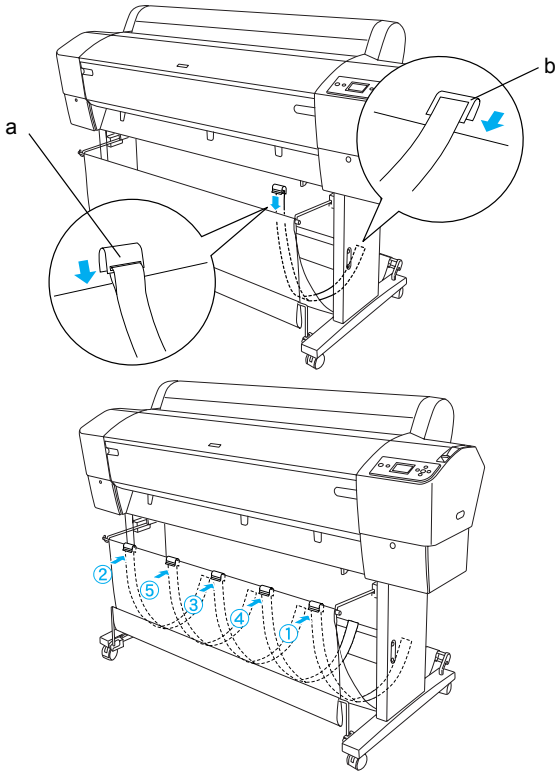

10. Pritvirtinkite 5 popieriaus ribotuvus spausdintuvo apačioje taip, kaip parodyta žemiau, kai popierių paduodate pirmyn arba atgal.

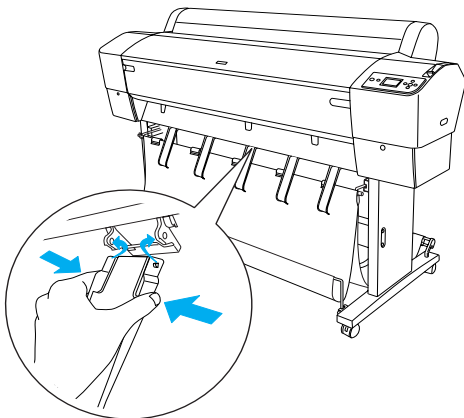

Pritvirtinę popieriaus kreipiklius užfiksuokite juos priekinėje padėtyje.

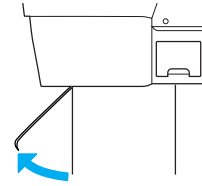

Pastaba:

- ❑ Kai paduodate popierių pirmyn su „Auto Take-up Reel Unit“, naudokite popieriaus ribotuvus, kurie buvo supakuoti kartus su „Auto Take-up Reel Unit“.

Jeigu norite popierių paduoti atgal su „Auto Take-up Reel Unit“, nuimkite popieriaus ribotuvus.

- ❑ Jeigu spausdintuvo nenaudojate arba norite jį perkelti, įdėkite viršutinius krepšio kabliukus. Patikrinkite, ar apatinės ašys yra statmenoje pozicijoje ir užkabinkite krepšio žiedus ant viršutinių krepšio kabliukų taip, kaip parodyta žemiau.

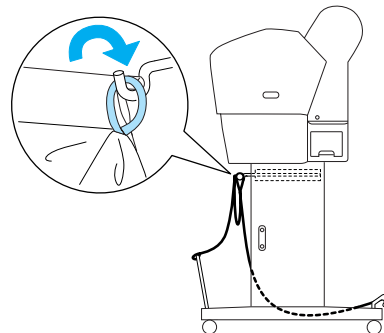

Kaip dar kartą panaudoti įpakavimą

Jeigu turite spausdintuvą pervežti toli, spausdintuvą reikia supakuoti naudojant originalias dėžes ir įpakavimo medžiagas. Paprašykite platintojo pagalbos.

Kaip išpakuoti ir surinkti „EPSON Stylus Pro 7880/7880C/7450“

Kaip parinkti vietą spausdintuvui

- ❑ Palikite pakankamai vietos nevaržomam darbui, priežiūrai ir ventiliacijai taip, kaip parodyta žemiau. (Žemiau esančioje iliustracijoje parodytos vertės yra minimalios.)

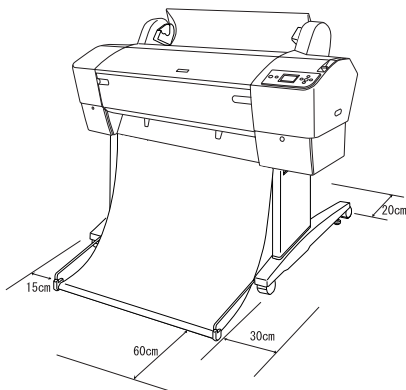

- ❑ Palikite bent 20 cm tarp spausdintuvo užpakalinės dalies ir sienos.
- ❑ Padėkite spausdintuvą ant stalo. Jeigu negalite spausdintuvo pastatyti ant stalo, jums reikės stovo. Jeigu statote spausdintuvą ant stalo, sekite žemiau surašytus nurodymus.
 - ❑ Parinkite stalą, kuris galėtų atlaikyti spausdintuvo svorį (apie 49 kg) ir kurio aukštis 600-800 mm nuo žemės.
 - ❑ Žiūrėkite, kad paviršius būtų lygus ir stabilus.
 - ❑ Padėkite priekines gumines spausdintuvo kojeles ant paties stalo krašto.
 - ❑ Palikite pakankamai vietos (virš 600 mm) priešais stalą.
 - ❑ Neleiskite atspaudams susitepti arba susiglamžyti.
- ❑ Naudokite įžemintą elektros rozetę. Nenaudokite sugadinto arba nušiuvusio elektros laido. Venkite naudoti rozetę, kuria dalinasi kiti prietaisai.
- ❑ Naudokite tik tai tokią rozetę, kuri atitinka šio spausdintuvo elektros reikalavimus.

- ❑ Spausdintuvą naudokitės esant šiomis sąlygoms:

Temperatūra: nuo 10 iki 35°C

Drėgmė: nuo 20 iki 80% be kondensacijos

- ❑ Venkite vietų, kurias pasiekia tiesioginė saulės šviesa, perdėta šiluma, drėgmė arba dulkės.
- ❑ Neuždenkite ventiliacinių angų.
- ❑ Venkite vietų, esančių arti potencialių trukdžių, tokių kaip kolonėlės ar belaidžiai telefonai.
- ❑ Venkite vietų arti televizorių, radijų, kondicionierių ar drėkintuvų.
- ❑ Venkite vietų, kuriose yra drebėjimai ir vibracijos.
- ❑ Spausdintuvą laikykite atokiau nuo degių medžiagų.
- ❑ Laikykite šį spausdintuvą atokiau nuo dulketų vietų.

Kaip nuspręsti kur išpakuoti spausdintuvą

Prieš išpakuodami perskaitykite žemiau parašytą tekstą:

- ❑ Spausdintuvą parenkite ir surinkite arti pasirinktos vietos, kurioje jis bus naudojamas, nes spausdintuvo perkėlimas gali sukelti gedimus.
- ❑ Skirkite maždaug 2,5 × 2,5 m grindų ploto ir bent jau dvigubai didesnę aukštį, nei dėžė, kurioje yra spausdintuvai.

Kaip išpakuoti spausdintuvą



Ispėjimas:

Spausdinimo dalis yra sunki ir gremėzdiška.
Spausdintuvui išpakuoti reikia dviejų žmonių.

1. Atidarykite dėžę, kurioje yra spausdintuvas ir nuo spausdintuvo nuimkite ritininio popieriaus veleną su ritininiu popieriumi, poliesterio putas ir kartonines pagalvėles.

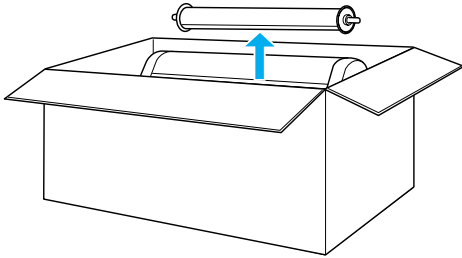

2. Nuo dėžės šonų nuimkite fikساتorius.

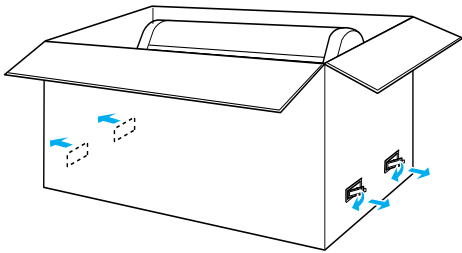

3. Dėžę pakelkite į viršų ir nuo spausdintuvo. Nuimkite visus daiktus nuo užpakalinėje spausdintuvo dalyje esančių ildubų (A ir B).

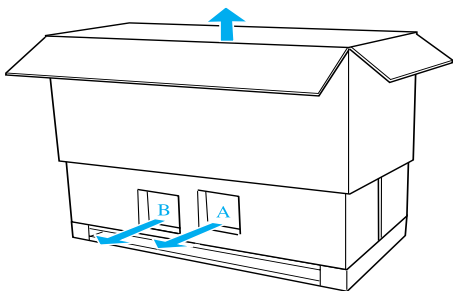

Pastaba:

Rašalo kasetės, pridėtos prie jūsų spausdintuvo pirmiausia skirtos pirminiam parengimui.

4. Nuimkite poliesterio putų laikiklius nuo spausdintuvo šonų.

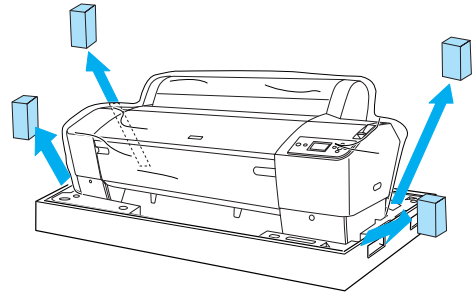

5. Nuimkite apsaugines medžiagas:

- nuo priekinio dangčio (juosta).
- nuo rašalo skyriaus dėklo (juosta).
- nuo priežiūros bako (juosta).
- nuo spausdinimo galvutės skyriaus (varžtas ir metalinė plokštelė, esanti priekinio dangčio viduje).

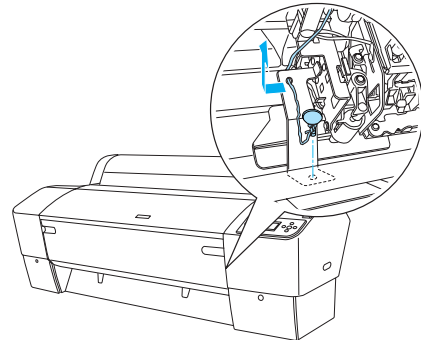

Pastaba:

Neprisukinėkite varžtų dar kartą. Laikykite juos atskirai, kad nepamestumėte.



Ispėjimas:

Nelieskite žemiau paryškintų dalių – taip galite sugadinti spausdintuvą.

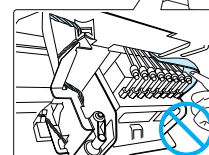
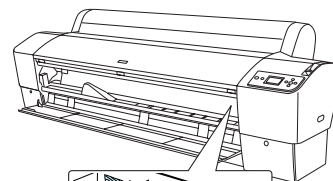

Kaip naudoti stovą

Patikrinkite paketo turinį

Prieš surinkdami stovą, patikrinkite paketo turinį, kad įsitikintumėte, jog įdėtos visos parodytos detalės ir jos nesugadintos.

Dalys:

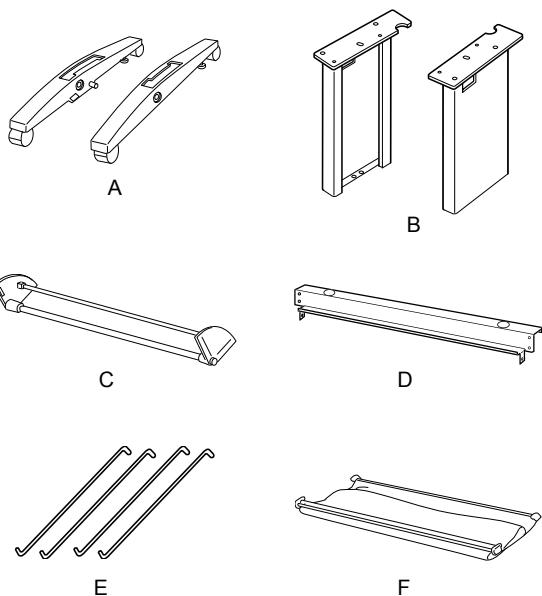

- A: Dešinys pagrindas (1) ir kairys pagrindas (1)
- B: Dešinė koja (1) ir kairė koja (1)
- C: Apatinė horizontali atrama (1)
- D: Viršutinė horizontali atrama (1)
- E: Krepšio kabliukai (4)
- F: Popieriaus krepšys (1)

Įrankiai:

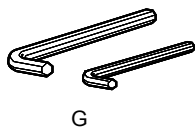

- G: veržliaraktis (2)

Priedai:

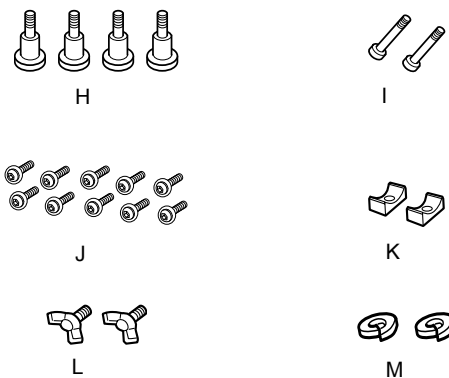

- H: Pagrindo varžtai (4)
- I: Atramos varžtai (2)
- J: Varžtai (10)
- K: Žiedai (2)
- L: Sparniniai varžtai (2)
- M: Poveržlės (2)

Kaip surinkti stovą



Įspėjimas:

Surinkimui reikalingi du žmonės. Atidžiai pritaikykite dešinę ir kairę kojas („R“ ir „L“ išgraviruota vidinėje pagrindo dalies pusėje) prie pagrindo dalies.

1. Įdėkite dešinę koją į dešinę pagrindo pusę įstumdami kojos angą ant pagrindo išsikišimo taip, kaip parodyta. Naudokite veržliaraktį kojai prie pagrindo pritvirtinti dviems pagrindo varžtais (H).

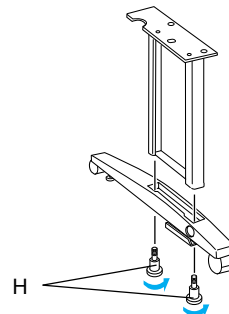

2. Kairę koją ir kairę pagrindo pusę pritvirtinkite taip, kaip aprašyta 1 veiksmo.

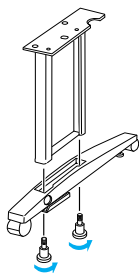

3. Įdėkite apačios horizontalią atramą į dešinę ir kairę pagrindo pusę taip, kaip parodyta. Naudokite veržliaraktį atramai (G) pritvirtinti su žiedais (K) ir varžtais (I).

Pastaba:

Surinkę pagrindą ir apačios horizontalią atramą, patikrinkite, ar jie tvirtai priveržti.

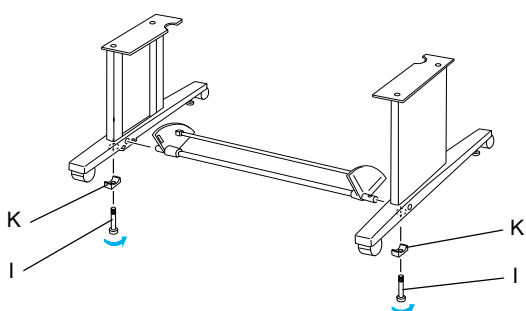

4. Įdėkite viršutinę horizontalią atramą į dešinę ir kairę kojas. Naudokite atsuktuvą atramai pritvirtinti veržlėmis ir poveržlėmis (J).

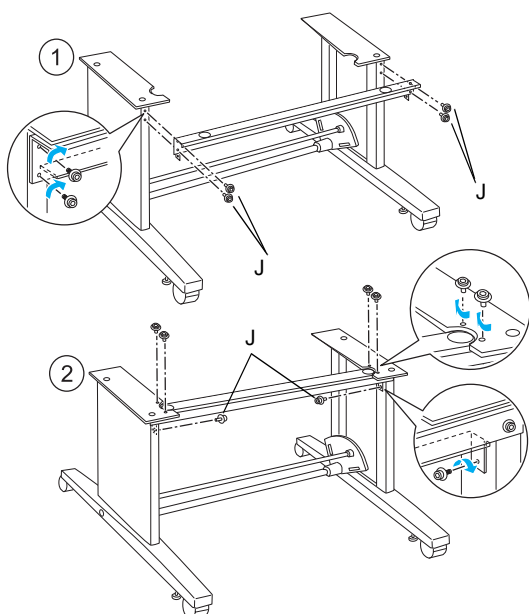

5. Tuo baigiasi stovo surinkimas. Patikrinkite, ar visos stovo dalys gerai priveržtos.

Kaip pritvirtinti spausdintuvą ant stovo



Ispėjimas:

Spausdintuvui pritvirtinti reikia dviejų ir daugiau žmonių. Spausdintuvą laikykite nurodytoje vietoje taip, kaip parodyta. Jeigu įdiegtos rašalo kasetės, nepalengkite spausdintuvo šonu. Priešingu atveju, iš kasečių gali išbėgti rašalas.

1. Užfiksukite du ratukus ir prailginkite dvi stabilizavimo kojeles po pagrindo dalimi.

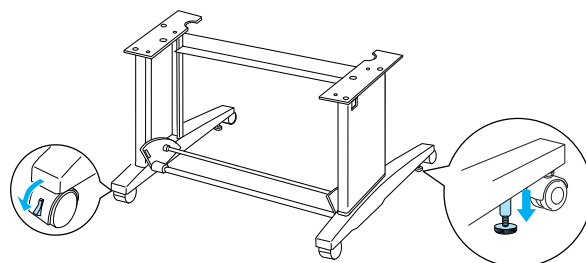

Pastaba:

Padėkite ratukus ant šono ir pritvirtinkite juos taip, kad jie nejudėtų.

2. Pritvirtinkite spausdintuvą ant stovo taip, kaip parodyta.

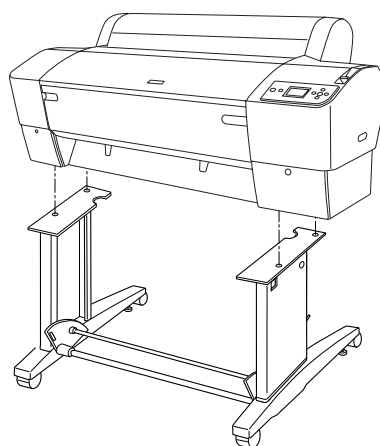

3. Spausdintuvo apačią prie spausdintuvo stovo pritvirtinkite varžtais (L) ir poveržlėmis (M)

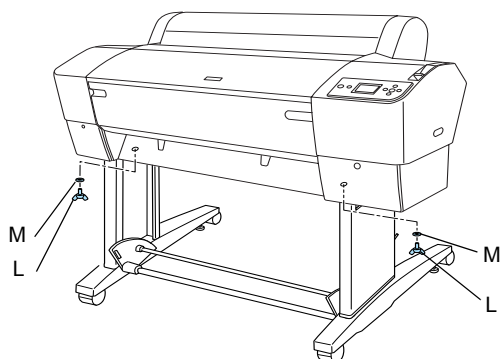

4. Tuo baigiama tvirtinimo procedūra. Patikrinkite, ar spausdintuvas gerai priveržtas prie stovo.

Kaip pritvirtinti popieriaus krepšį

1. Įdėkite krepšio kabliukus į sukamųjų lentų, prijungtų prie apatinės horizontalios atramos, angas. Viršutinė krepšio kabliukų dalis turi žiūrėti žemyn.

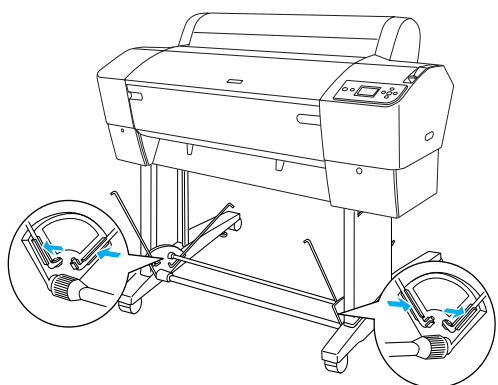

2. Užfiksuokite užpakalines popieriaus krepšio jungtis ant krepšio kabliukų viršaus prie stovo užpakalinės dalies. Pažiūrėkite, ar jungtys įdėtos taip, kaip parodyta.

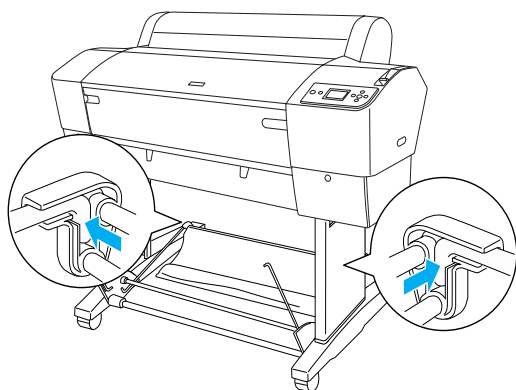

3. Pasukite priekinius popieriaus krepšio sujungimus taip, kad apglėbtų skersinį, kuris yra pritvirtintas prie medžiagos taip, kaip parodyta (N). Tada, užfiksuokite priekines popieriaus krepšio jungtis ant krepšio kabliukų viršaus prie stovo priekinės dalies. Pažiūrėkite, ar jungtys įdėtos taip, kaip parodyta (O).

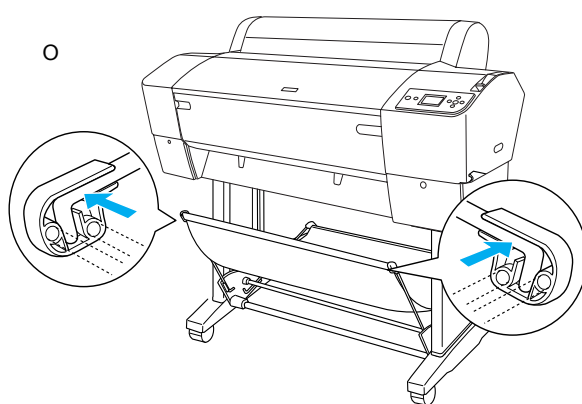
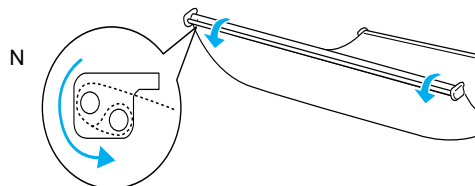

4. Pritvirtinkite 2 popieriaus ribotuvus spausdintuvo apačioje taip, kaip parodyta žemiau, kai popierių paduodate pirmyn arba atgal.

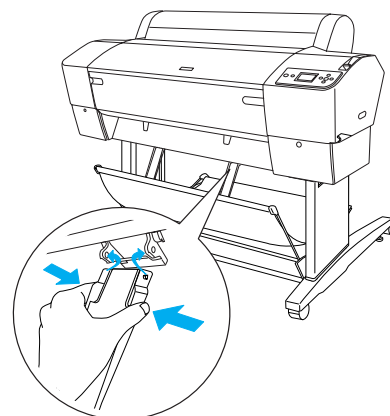

Pritvirtinę popieriaus kreipiklius užfiksukite juos priekinėje padėtyje.

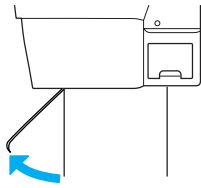

Kaip dar kartą panaudoti įpakavimą

Jeigu turite spausdintuvą pervežti toli, spausdintuvą reikia supakuoti naudojant originalias dėžes ir įpakavimo medžiagas. Paprašykite platintojo pagalbos.

Kaip parengti spausdintuvą

Elektros laido prijungimas

Pastaba:

Didžioji dalis šiame skyriuje pateiktų iliustracijų yra skirtos „EPSON Stylus Pro 9880/9880C/9450“, todėl jų išvaizda gali skirtis nuo „EPSON Stylus Pro 7880/7880C/7450“. Instrukcijos yra tos pačios, jeigu nenurodyta kitaip.

1. Pažiūrėkite etiketę ant spausdintuvo užpakalinės dalies ir įsitikinkite, kad spausdintuvui reikiama įtampa sutampa su elektros rozetės įtampa. Taip pat patikrinkite, ar turite tinkamą elektros šaltiniui elektros laidą.



Įspėjimas:

Spausdintuvo įtampos pakeisti negalima. Jeigu nurodyta įtampa ir jūsų elektros rozetės įtampa nesutampa, elektros laido nejunkite, o kreipkitės pagalbos į platintoją.

2. Įjunkite elektros laidą į AC įvadą, esantį spausdintuvo užpakalinėje dalyje.

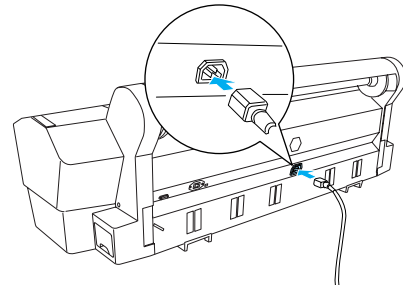

3. Praveskite elektros laidus per apkabas, esančias spausdintuvo užpakalinėje dalyje. Laidas gali būti praveistas ir per kairę ir per dešinę pusę.

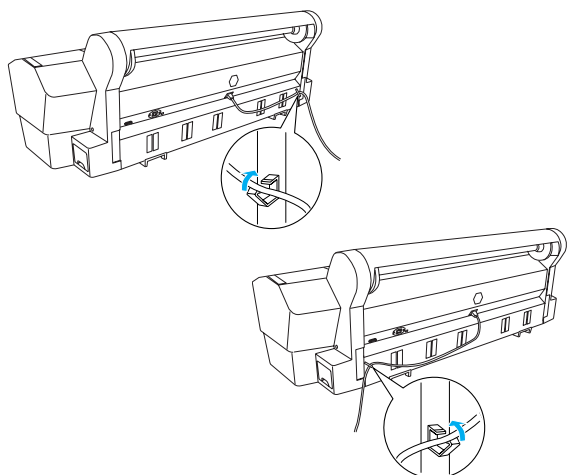

4. Elektros laidą įjunkite į gerai izemintą elektros rozetę.



Ispėjimas:

Nenaudokite rozetės, kuri valdoma automatiškai chronometru arba sieniniu jungikliu. Priešingu atveju, atsitiktinai gali būti išjungtas spausdintuvas bei spausdintuvui padaryta žala.

Rašalo kasečių diegimas

Norėdami įdiegti rašalo kasetes, sekite žemiau esančias instrukcijas.



Perspėjimai:

Rašalo kasetės yra sandarios. Naudojant įprastai iš rašalo kasečių rašalas nesilieja. Rašalui patekus ant rankų, nusiplaukite jas muilu ir vandeniu. Jeigu rašalas patenka į akis, nedelsiant jas praplaukite su vandeniu.

Pastaba:

- ❑ Su jūsų spausdintuvu pateikiamos rašalo kasetės yra iš dalies išnaudojamos pradinės sąrankos metu. Kad galėtumėte spausdinti aukštos kokybės spaudinius, jūsų spausdintuvo spausdinimo galvutė turi būti pilnai užpildyta rašalu. Šis vienkartinis procesas reikalauja tam tikros dalies rašalo, todėl šiomis kasetėmis išspausdinsite keliais puslapiais mažiau negu su vėlesnėmis rašalo kasetėmis.
- ❑ Pirmasis pripildymas rašalu trunka apie 10 minučių.
- ❑ Kiekvienoje angoje gali būti tik tam tikros spalvos rašalas. Rašalo kasetes būtinai įdėkite į joms skirtas angas priklausomai nuo rašalo režimo, kurį pasirinkote.

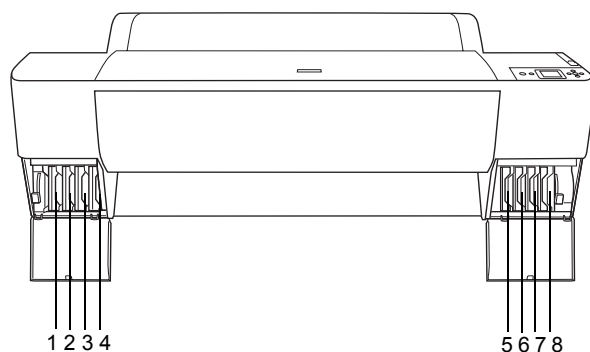

Nr.	„EPSON Stylus Pro 9880/9880C/7880/7880C“	„EPSON Stylus Pro 9450/7450“
#1	Light Light Black (Šviesiai šviesiai juoda)	Matte Black (Matinė juoda)
#2	Vivid Light Magenta (Ryški šviesiai rausvai raudona)	Matte Black (Matinė juoda)
#3	Light Cyan (Šviesiai žalsvai mėlyna)	Magenta (Rausvai raudona)
#4	Light Black (Pilka)	Magenta (Rausvai raudona)

#5	Matte Black (Matinė juoda) arba Photo Black (Fotografinė juoda)	Cyan (Žalsvai mėlyna)
#6	Cyan (Žalsvai mėlyna)	Cyan (Žalsvai mėlyna)
#7	Vivid Magenta (Ryški rausvai raudona)	Yellow (Geltona)
#8	Yellow (Geltona)	Yellow (Geltona)

1. Įjunkite spausdintuvą paspausdami „Power“ (maitinimo) mygtuką. Po trumpo laiko atsiranda „INSTALL INK CARTRIDGE“ (įdiekite rašalo kasetę) pranešimas LCD skydelyje.

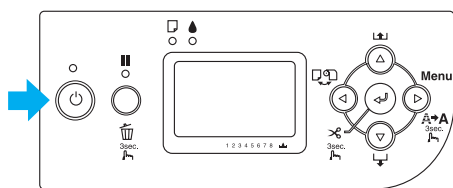

2. Atidarykite rašalo skyrių ir pažiūrėkite, ar rašalo svirtis yra viršutinėje pozicijoje.

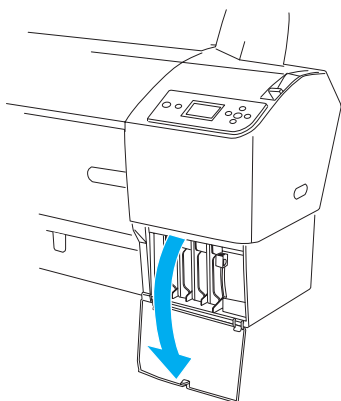

3. Nuimkite įpakavimą nuo rašalo kasetės.

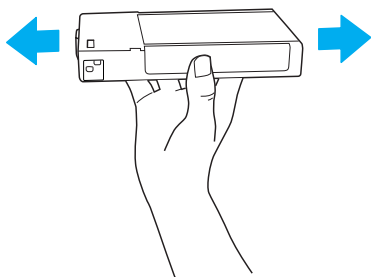

Įspėjimas:

Rašalo kasečių (kurios buvo įdėtos anksčiau) nekratykite per smarkiai.

4. Rašalo kasetę paimekite taip, kad rodyklė būtų viršuje ir nukreipta į spausdintuvo galinę dalį, o tada kiškite ją į angą, kol atitinkamas rašalo ženklas atsiranda LCD skydelyje.

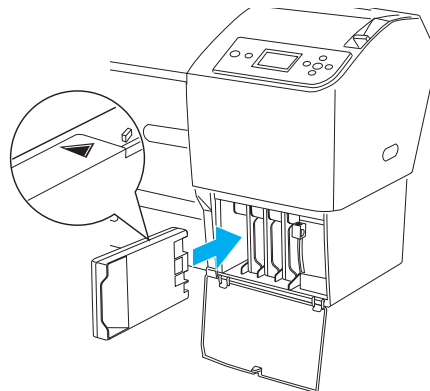

5. Pakartokite 3 ir 4 veiksmus su kitoms rašalo kasetėmis.
6. Įdėję visas rašalo kasetes į atitinkamas angas, nuleiskite rašalo svirtis. Spausdintuvus pradeda pripildymą rašalu.
7. Po kurio laiko LCD skydelyje atsiranda rašalo svirties pranešimas. Atitinkamai pakelkite arba nuleiskite rašalo svirtis, kol LCD skydelyje pasirodys pranešimas „READY“ (pasiruošęs), kuris reiškia, kad pripildymas rašalu baigtas.
8. Uždarykite rašalo skyriaus dangtį.

Įdiegus visas aštuonias rašalo kasetes, spausdintuvus pradeda užpildyti rašalo padavimo sistemą ir „Power“ (maitinimo) indikatorius mirksi (apie 10 minučių). Kai rašalo padavimo sistema užpildyta, „Power“ (maitinimo) indikatorius baigia mirksėti.



Įspėjimas:

Niekada neatlikite šių veiksmų tol, kol mirksi „Power“ (maitinimo) indikatorius, priešingu atveju galite atsirasti gedimai:

- Išjunkite spausdintuvą
- Atidarykite priekinį dangtį
- Pastatykite rašalo svirtį į viršutinę poziciją
- Nustumkite popieriaus svirtį į išlaisvinimo poziciją
- Išimkite priežiūros baką
- Ištraukite elektros laidą
- Išimkite rašalo kasetes

Kaip įdėti ritininį popierių

Norėdami ritininį popierių įdėti į spausdintuvą, atlikite žemiau pateiktus nurodymus.

1. Atitraukite judantį antgalį nuo veleno krašto.

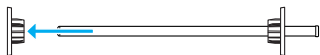

2. Padėkite ritininį popierių ant lygaus paviršiaus, taip kad jis išsivyniotų į žemiau parodytą pusę. Užmaukite ritininį popierių ant ašies ir pilnai ant pritvirtinto flanšo.



3. Nuimamą flanšą stumkite atgal ant veleno tol, kol jis užsifiksuos savo vietoje, ritininio popieriaus gale.

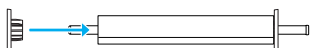

4. Atidarykite ritininio popieriaus dangtį. Laikydami veleną pritvirtinkite kairį ir dešinį veleno galus į tvirtinimo laikytuvus spausdintuvo viduje.

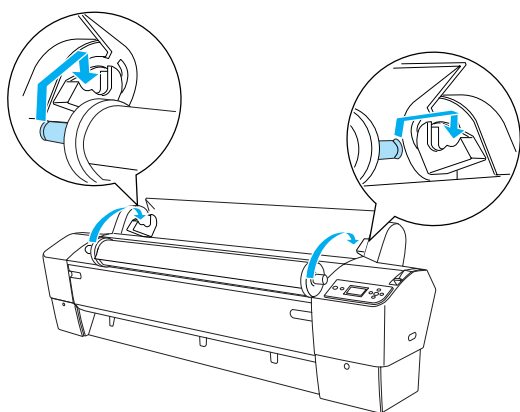

Pastaba:

Velenas ir tvirtinimo laikytuvai yra pažymėti spalvomis. Įtvirtinkite veleną tvirtinimo laikytuvuose, kurie yra tokios pačios spalvos, kaip ir veleno galas.

5. Patikrinkite, ar spausdintuvus įjungtas.

6. Patikrinkite, ar „Power“ (maitinimo) indikatorius nemirksi ir tada pastatykite popieriaus svirtį į atlaisvinimo poziciją. „LEVER RELEASED. LOAD PAPER“ (Svirtis atlaisvinta. Įdėkite popierių) atsiranda LCD skydelyje.

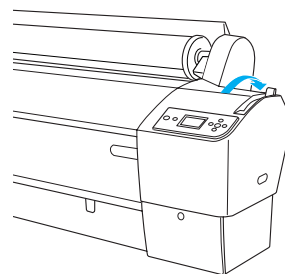

Įspėjimas:

Nestatykite popieriaus svirties į atlaisvinimo poziciją tol, kol „Power“ (maitinimo) indikatorius mirksi. Dėl to gali sugesti spausdintuvus.

7. Įdėkite popierių į popieriaus įdėjimo angą.

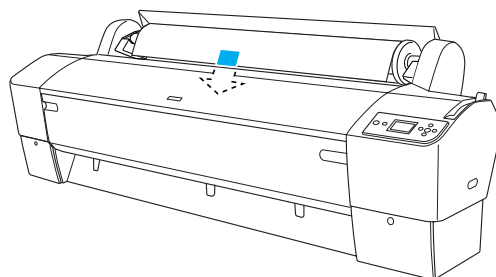

8. Įkiškite popierių žemyn per popieriaus įdėjimo angą taip, kad jis išlystų apačioje.

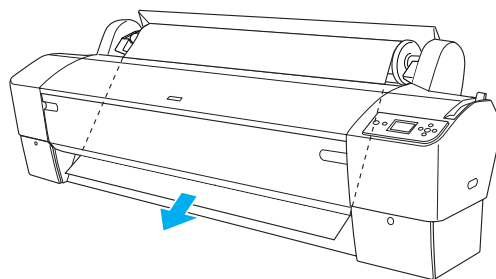

Pastaba:

Jeigu ritininis popierius neišlenda, sekite žemiau esančias instrukcijas.

- ❑ Nustatykite tiekimo stiprumą paspausdami „Paper Feed“ (popieriaus tiekimas) mygtuką valdymo skydelyje. Naudodami storą, sunkų ar sulankstytą popierių, paspauskite „Paper Feed“ (popieriaus tiekimo) ▲ mygtuką, pajėgumui padidinti. Naudodami ploną ar lengvą popierių, paspauskite „Paper Feed“ (popieriaus tiekimo) ▼ mygtuką, pajėgumui sumažinti.

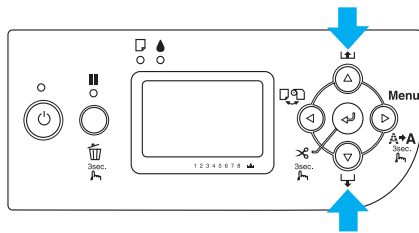

- ❑ Jeigu popierius neišlenda net ir atlikus aukščiau aprašytus veiksmus, atidarykite viršutinį dangtį ir ištraukite popierių rankiniu būdu.

- Laikydami apatinį popieriaus kraštą, pasukite popieriaus ruloną, kad nuimtumėte atsipalaidavusį popierių. Patikrinkite, ar apatinis popieriaus kraštas yra lygus ir sulygintas su horizontalia linija.

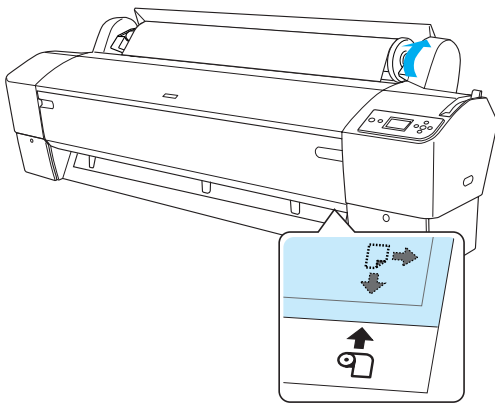

Pastaba:

Dešinio popieriaus krašto nereikia sulyginti su vertikalia linija.

- Nustatykite popieriaus svirtį į užfiksuotą poziciją ir uždarykite ritininio popieriaus dangtį. Atsiranda „PRESS PAUSE BUTTON“ (paspauskite pauzės mygtuką).

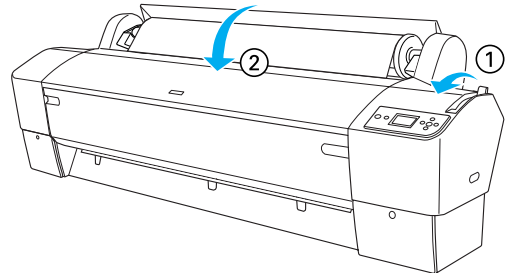

- Paspauskite „Pause“ (pauzės) ■■ mygtuką. Spausdinimo galvutės juda ir popierius automatiškai atiduria spausdinimo pozicijoje. Pranešimas „READY“ (pasirengęs) atsiranda LCD skydelyje.

Pastaba:

Net jeigu ir nepaspausite „Pause“ (pauzės) ■■ mygtuko, spausdinimo galvutės juda ir popierius automatiškai atsiduria spausdinimo pozicijoje. Pranešimas „READY“ (pasirengęs) atsiranda LCD skydelyje.

Dabar esate pasirengę spausdinti ant ritininio popieriaus. Nustatykite spausdinimo tvarkyklės parametrus, o tada nusiųskite spausdinimo užduotį. (Detalesnės informacijos ieškokite „User’s Guide“ (Vartotojo vadovas)).

Pastaba:

- ❑ Siekdami geros spausdinimo kokybės, atspausdinę leiskite rašalui gerai išdžiūti.
- ❑ Jeigu nenaudojate popieriaus rinkinio, išimkite jį iš spausdintuvo. Kai naudojate ritininį popierių, nustatykite popieriaus svirtį į atlaisvinimo poziciją ir pravėdinkite jį. Kai naudojate supjaustytus lapus, išimkite popierių iš spausdintuvo ir padėkite jį atskirai.

Kaip įdėti tarpės lakštus

Kaip įdėti ilgesnius negu A3 arba „Legal“ formato spausdinimo medžiagos lapus, žr. kitame skyriuje. Kaip įdėti A4, „Letter“ arba 8 × 10 colių spausdinimo medžiagos lapus, žr. „A4, „Letter“ arba 8 × 10 colių dydžio spausdinimo medžiagos lapų įdėjimas“ puslapyje 22

Jeigu spausdinate ant storo popieriaus (nuo 0,5 iki 1,5 mm), žr. „Kaip spausdinti ant storo popieriaus (nuo 0,5 iki 1,5 mm)“ puslapyje 22



Ilgesnių negu A3 ar „Legal“ formato spausdinimo medžiagos lapų įdėjimas

Norėdami įdėti ilgesnius negu A3 arba „Legal“ spausdinimo medžiagos lapus, atlikite žemiau nurodytus veiksmus.



Įspėjimas:

Kiek įmanoma stenkitės pirštais neliesti spausdinamojo tarpės paviršiaus, nes pirštų atspaudai gali pabloginti spausdinimo kokybę.

1. Patikrinkite, ar spausdintuvą įjungtas ir ritininio popierius dangtis uždarytas.
2. Spauskite „Paper Source“ (popieriaus šaltinio)  mygtuką pakartotinai, kol „Sheet“ (lapai)  atsiranda.
3. Patikrinkite, ar „Power“ (maitinimo) indikatorius nemirksi, ir tada nustatykite popieriaus svirtį į atlaisvinimo poziciją. Pranešimas „LEVER RELEASED. LOAD PAPER“ (Svirtis atlaisvinta. Įdėkite popierių) atsiranda LCD skydelyje.

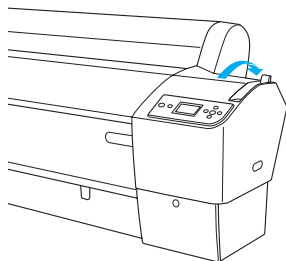

Įspėjimas:

Nestatykite popieriaus svirties į atlaisvinimo poziciją tol, kol „Power“ (maitinimo) indikatorius mirksi, nes gali atsirasti gedimai.

4. Kiškite lakštą į popieriaus įvedimo angą tol, kol jis išlys žemiau. Patikrinkite, ar dešinys ir apatinis kraštai yra lygūs ir sulygininti su horizontalia bei vertikalia linijomis.

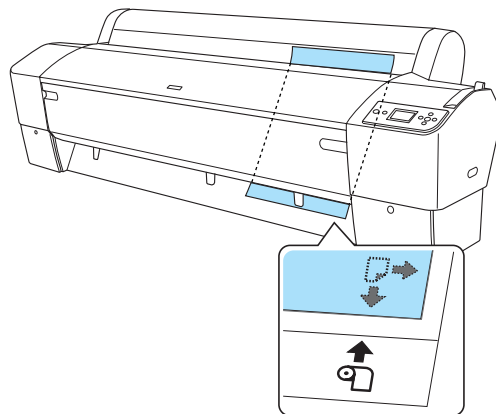

5. Nustatykite popieriaus svirtį užfiksavimo pozicijoje. Pranešimas „PRESS PAUSE BUTTON“ (paspauskite pauzės mygtuką) atsiranda LCD skydelyje.

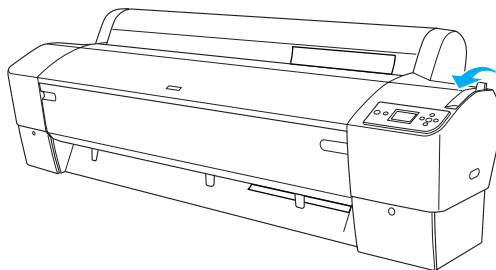

6. Paspauskite „Pause“ (pauzės)  mygtuką.

Spausdinimo galvutės juda ir popierius automatiškai atiduria spausdinimo pozicijoje. Pranešimas „READY“ (pasirengęs) atsiranda LCD skydelyje.

Dabar spausdintuvą parengtas spausdinimui. Kol spausdintuvą spausdina, neatidarykite priekinio dangčio. Jeigu priekinis dangtis atidaromas spausdinimo metu, spausdintuvą nustoja spausdinti ir vėl pradeda spausdinti uždarius priekinį dangtį. Spausdinimo sustabdymas ir pradėjimas spausdinti iš naujo gali sumažinti spausdinimo kokybę.

**Ispėjimas:**

Nepalikite popieriaus spausdintuve ilgiam laikui, jo kokybė suprastės. Mes siūlome po spausdinimo popierių iš spausdintuvo išimti.

A4, „Letter“ arba 8 × 10 colių dydžio spausdinimo medžiagos lapų įdėjimas

Norėdami įdėti A4, „Letter“ arba 8 × 10 colių dydžio spausdinimo medžiagos lapus, atlikite žemiau aprašytus veiksmus.

**Ispėjimas:**

Kiek įmanoma stenkitės pirštais neliesi spausdinamojo terpės paviršiaus, nes pirštų atspaudai gali pabloginti spausdinimo kokybę.

1. Patikrinkite, ar spausdintuvą įjungtas ir ritininio popierius dangtis uždarytas.
2. Paspauskite „Paper Source“ (popieriaus šaltinio) ◀ mygtuką pakartotinai, kol atsiranda pranešimas „Sheet“ (lapai) □ .
3. Patikrinkite, ar popieriaus svirtis yra užfiksuotoje pozicijoje ir tada stumkite lakštą į popieriaus įvedimo dalį tol, kol jis sutiks pasipriešinimą. Patikrinkite, ar dešinys popieriaus kraštas tiesus ir vienoje linijoje su ritininio popieriaus dangčio liniuotės dešiniu kraštu. Pranešimas „PRESS PAUSE BUTTON“ (paspauskite pauzės mygtuką) atsiranda LCD skydelyje.

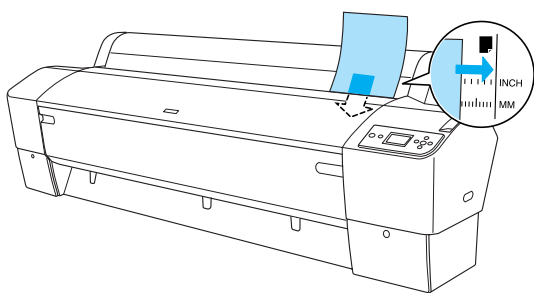

4. Paspauskite „Pause“ (pauzės) ■■ mygtuką.

Spausdinimo galvutės juda ir popierius automatiškai atiduria spausdinimo pozicijoje. Pranešimas „READY“ (pasirengęs) atsiranda LCD skydelyje.

Dabar spausdintuvą parengtas spausdinimui. Kol spausdintuvą spausdina, neatidarykite priekinio dangčio. Jeigu priekinis dangtis atidaromas spausdinimo metu, spausdintuvą nustoja spausdinti ir vėl pradeda spausdinti uždarius priekinį dangtį. Spausdinimo sustabdymas ir pradėjimas spausdinti iš naujo gali sumažinti spausdinimo kokybę.

Spausdinimui pasibaigus spausdintuve surenkamos atspausdinamos laikmenos ir LCD skydelyje pasirodo pranešimas „PAPER OUT. LOAD PAPER“ (Baigėsi popierius. Įdėkite popieriaus). Norėdami išimti popierių, nuspauskite mygtuką Paper Feed (popieriaus tiekimas) ir atleiskite popieriaus svirtį, laikydami popierių. Popierių galite išimti iš spausdintuvo.

**Ispėjimas:**

Nepalikite popieriaus spausdintuve ilgiam laikui, jo kokybė suprastės. Mes siūlome po spausdinimo popierių iš spausdintuvo išimti.

Kaip spausdinti ant storo popieriaus (nuo 0,5 iki 1,5 mm)

Kai įdedate storus lakštus, pavyzdžiui kartono, atlikite žemiau nurodytus veiksmus.

Pastaba:

- Nedėkite storo popieriaus, kurio formatas didesnis kaip B1 (728 × 1030 mm); priešingu atveju popieriaus gali užstrigti.
 - Visada dėkite B1 (728 × 1030 mm) formato storą popierių ilguoju kraštu į priekį. Gali būti, kad spausdinimo tvarkyklėje norėsite pasirinkti „Landscape“ parametrus.
1. Nustatykite popieriaus krepšį, kaip aprašyta „User’s Guide“ (Vartotojo vadovas) skyriaus „Darbas su popieriumi“ skyrelyje „Popieriaus krepšio nustatymas“.
 2. Patikrinkite, ar spausdintuvą įjungtas.
 3. Paspauskite „Paper Source“ (popieriaus šaltinio) ◀ mygtuką pakartotinai, kol atsiranda pranešimas „Sheet“ (lapai) □ .

- Patikrinkite, ar „Power“ (maitinimo) indikatorius nemirksi ir tada nustatykite popieriaus svirtį į atlaisvinimo poziciją. Pranešimas „LEVER RELEASED. LOAD PAPER“ (Svirtis atlaisvinta. Įdėkite popierių) atsiranda LCD skydelyje.

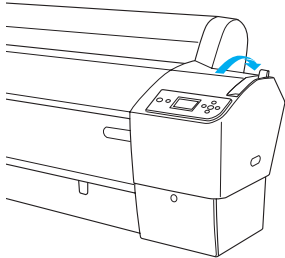

- Atidarykite priekinį dangtį.

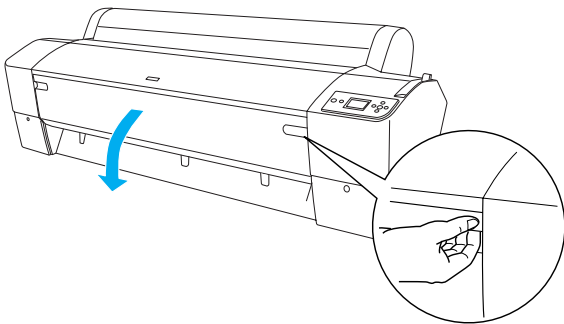

- Įdėkite lakštą į popieriaus įdėjimo angą taip, kad apatinis popieriaus kraštas atsiremtų už atviro priekinio dangčio. Patikrinkite, ar dešinys ir apatinis kraštai yra lygūs ir sulyginti su horizontalia bei vertikalia linijomis.

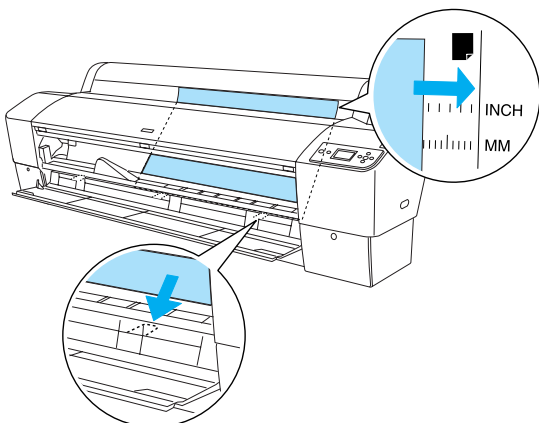

- Nustatykite popieriaus svirtį į užfiksuotą poziciją ir uždarykite priekinį dangtį. Pranešimas „PRESS PAUSE BUTTON“ (paspauskite pauzės mygtuką) atsiranda LCD skydelyje.

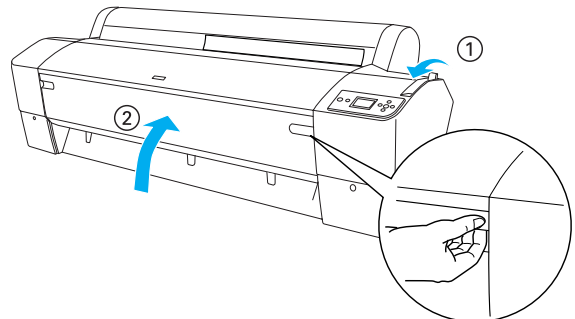

- Paspauskite „Pause“ (pauzės) mygtuką ir atlikite tuos pačius veiksmus, kaip ir dirbant su terpės lakštais.



Įspėjimas:

Nepalikite popieriaus spausdintuve ilgesniam laikui, jo kokybė suprastės. Mes siūlome po spausdinimo popierių iš spausdintuvo išimti.

Kaip sujungti spausdintuvą su kompiuteriu

Sujunkite spausdintuvą su kompiuteriu USB laidu arba „Ethernet“ laidu. Naudokite tokius laidus.

- ❑ USB laidas
 - ❑ 10BaseT arba 100BaseTX 5 kategorijos ekranuotas vytos poros laidas
1. Patikrinkite, ar spausdintuvas išjungtas.
 2. Prijunkite laidą prie spausdintuvo, kitą USB laido galą prijunkite prie kompiuterio arba kitą „Ethernet“ laido galą prijunkite prie „Ethernet“ maršrutizatoriaus.

USB jungtis:

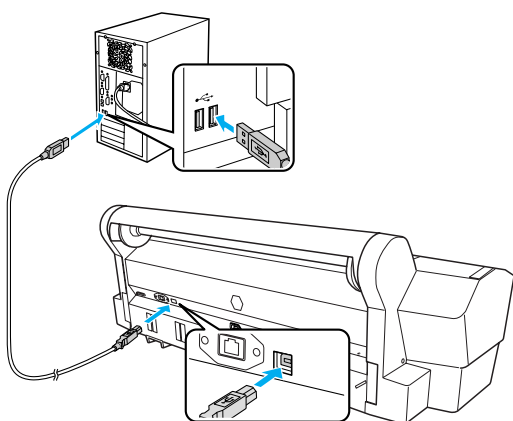

Tinklo jungtis:

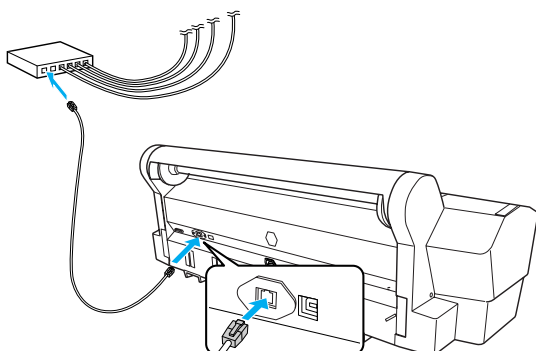

Pastaba:

Kai prijungiate ir USB, ir „Ethernet“ laidą, spausdintuvo programinę įrangą įdiekite kiekvienam kompiuteriui atskirai. Tuo pačiu metu prie spausdintuvo galite prijungti ir USB laidą, ir „Ethernet“ laidą.

Kaip įdiegti spausdintuvo tvarkyklę ir programinę įrangą

Prijungus spausdintuvą prie kompiuterio turite įdiegti programinę įrangą, esančią spausdintuvo programinės įrangos kompaktiniame diske, įdėtame kartu su spausdintuvu. Norėdami įdiegti programinę įrangą, atlikite žemiau pateiktus nurodymus.

Pastaba:

Programinei įrangai įdiegti jums reikės administratoriaus prieigos teisių.

1. Įdėkite spausdintuvo programinės įrangos kompaktinį diską, įdėtą kartu su spausdintuvu, į kompaktinių diskų kaupiklį.
2. Kai pamatysite tokį dialogo langą, įdiekite spausdintuvo tvarkyklę, atsižvelgiant į jungties tipą. Kai spausdintuvas yra prijungtas tiesiogiai prie kompiuterio, pasirinkite „Set up the printer via a local connection“ (konfigūruoti spausdintuvą per vietinį ryšį); kai spausdintuvas yra prijungtas prie tinklo, pasirinkite „Set up the printer via a network connection“ (konfigūruoti spausdintuvą per tinklo ryšį). Sekite ekrane esančias instrukcijas.

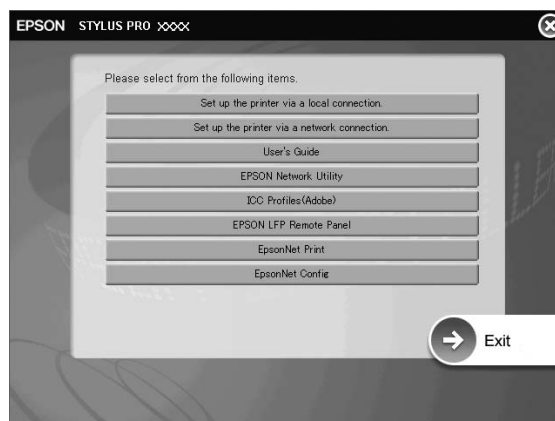

Pastaba:

Jeigu atidaromas toks dialogo langas, patikrinkite, kad būtų pasirinktas SEIKO EPSON, tada spustelėkite „Unblock“ (atblokuoti).



3. Jeigu norite įdiegti kitą spausdintuvo programinę įrangą, pasirinkite ją iš dialogo lango 2 veiksmė.

Spausdintuvo pasirinkimas

Įdiegę savo kompiuteryje programinę įrangą turite pasirinkti spausdintuvą. Spausdintuvą turite pasirinkti, kai pirmą kartą jį naudojate, arba, kai norite pasirinkti kitą spausdintuvą. Jūsų kompiuteris visada spausdins naudodamasis paskutiniuuoju pasirinktu spausdintuvu.

1. Du kartus spragtelėkite „Macintosh HD“ (pirminė pasirinktis).
2. Du kartus spragtelėkite „Applications“ (programų) aplanką.
3. Du kartus spragtelėkite „Utilities“ (pagalbinių priemonių) aplanką.
4. Du kartus spragtelėkite „Print Center“ (spausdinimo centras) („Mac OS“ X 10.2.x) arba „Printer Setup Utility“ (spausdintuvo parengties pagalbinę priemonę) („Mac OS“ X 10.3.x ar vėlesnėje versijoje).
5. Spragtelėkite „Add“ (įtraukti).
6. Pasirinkite savo spausdintuvą ir spustelėkite „Add“ (įtraukti).

Jeigu savo spausdintuvo sąrašė nematote, spustelėkite „More Printers“ (daugiau spausdintuvų) ir pasirinkite ryšį, pvz., „EPSON TCP/IP“. Sąrašė pasirinkite savo spausdintuvą ir spustelėkite „Add“ (įtraukti).

7. Įsitikinkite, kad „Printer List“ (spausdintuvų sąrašas) yra spausdintuvas, kurį ką tik prijungėte. Tada uždarykite dialogo langą „Printer List“ (spausdintuvų sąrašas).

Kaip naudotis elektroniniu User's Guide (Vartotojo vadovas)

Tolimesni veiksmai

Baigę parengti aparatūrinę įrangą ir įdiegę, tvarkyklę detalios informacijos apie savo spausdintuvo veikimą, priežiūrą, problemų sprendimą, techninius duomenis ir pasirinktinius produktus ieškokite *User's Guide* (Vartotojo vadovas).

Kaip naudotis elektroniniu User's Guide (Vartotojo vadovas)

Jame yra detalūs nurodymai, kaip naudoti spausdintuvą, taip pat informacija apie pasirinktinių produktų naudojimą.

Norėdami peržiūrėti „User's Guide“ (Vartotojo vadovas), dukart spustelėkite piktogramą „ESPR7450_788X_9450_988X Vadovas“ ekrane.

„Windows“ aplinkoje taip pat galite atsidaryti *User's Guide* (Vartotojo vadovas) per „Start“ (pradėti) meniu. Spustelėkite „Start“ (pradėti), pereikite į „All Programs“ (visos programos) sistemoje „Windows XP/Vista“ arba „Programs“ (programos) sistemoje „Windows 2000“. Pasirinkite „EPSON“, tada pasirinkite „EPSON Stylus Pro 7450_788X_9450_988X Vadovas“.

Pastaba:

Jei norite skaityti elektroninį vadovą, jūsų kompiuteryje turi būti įdiegta „Adobe Acrobat Reader“ 5.0 ar naujesnė versija, arba „Adobe Reader“.

EPSON
EXCEED YOUR VISION