

EPSON

dreamio™







Home Entertainment Projector EMP-DM1



Οδηγός χρήσης



Ενδείξεις που χρησιμοποιούνται σε αυτό το εγχειρίδιο

	<p>Υποδεικνύει περιεχόμενο που ενδέχεται να προκαλέσει φθορά ή βλάβη στη μονάδα.</p>
	<p>Υποδεικνύει πρόσθετες πληροφορίες και σημεία που ενδέχεται να είναι χρήσιμα σε σχέση με κάποιο θέμα.</p>
	<p>Υποδεικνύει μια σελίδα όπου υπάρχουν χρήσιμες πληροφορίες σχετικά με κάποιο θέμα.</p>
	<p>Υποδεικνύει τις μεθόδους λειτουργίας και τη σειρά των λειτουργιών. Η υποδεικνυόμενη διαδικασία πρέπει να εκτελείται σύμφωνα με τη σειρά των ενεργειών που απαριθμούνται.</p>
	<p>Υποδεικνύει κουμπιά του τηλεχειριστηρίου ή της κύριας μονάδας.</p>
<p>“(Όνομα μενού)”</p>	<p>Υποδεικνύει στοιχεία του μενού και μηνύματα που εμφανίζονται επί της οθόνης. Παράδειγμα: “Φωτεινότητα”</p>
 	<p>Ανάλογα με τον τύπο του δίσκου, ενδέχεται να διαφέρουν οι λειτουργίες που μπορούν να πραγματοποιηθούν. Αυτά τα σήματα σας πληροφορούν για τον τύπο δίσκου που χρησιμοποιείται.</p> <div style="display: flex; justify-content: center; gap: 10px; margin-top: 10px;"> <div style="border: 1px solid black; padding: 2px; font-size: 8px;">DVD Video</div> <div style="border: 1px solid black; padding: 2px; font-size: 8px;">Video CD</div> <div style="border: 1px solid black; padding: 2px; font-size: 8px;">Data CD</div> <div style="border: 1px solid black; padding: 2px; font-size: 8px;">Audio CD</div> <div style="border: 1px solid black; padding: 2px; font-size: 8px;">MP3/WMA</div> <div style="border: 1px solid black; padding: 2px; font-size: 8px;">JPEG</div> <div style="border: 1px solid black; padding: 2px; font-size: 8px;">DivX[®]</div> <div style="border: 1px solid black; padding: 2px; font-size: 8px;">EE.BINT. /ΥΠΟΛ.</div> </div> <div style="display: flex; justify-content: center; gap: 10px; margin-top: 5px; font-size: 8px;"> <div style="border: 1px solid black; padding: 2px;">DVD Video</div> <div style="border: 1px solid black; padding: 2px;">Video CD</div> <div style="border: 1px solid black; padding: 2px;">Data CD</div> <div style="border: 1px solid black; padding: 2px;">Audio CD</div> <div style="border: 1px solid black; padding: 2px;">MP3/WMA</div> <div style="border: 1px solid black; padding: 2px;">JPEG</div> <div style="border: 1px solid black; padding: 2px;">DivX[®]</div> <div style="border: 1px solid black; padding: 2px;">EE.BINT. /ΥΠΟΛ.</div> </div>

Περιεχόμενα

Οδηγίες για την ασφάλεια	2
Χρήση και αποθήκευση	8
Δίσκοι και αποθήκευση USB	10
Ονόματα εξαρτημάτων και λειτουργιών	13
Προετοιμασία του τηλεχειριστηρίου	17

Γρήγορη εκκίνηση

Εγκατάσταση	19
Απόσταση προβολής και μέγεθος οθόνης	19
Σύνδεση του καλωδίου τροφοδοσίας	19
Αναπαραγωγή δίσκου	20
Αναπαραγωγή δίσκου και προβολή	20
Ρύθμιση της θέσης και έντασης προβολής	21
Διακοπή της αναπαραγωγής	23
Τερματισμός λειτουργίας	23
Βασικές λειτουργίες αναπαραγωγής	24
Παύση	24
Αναζήτηση προς τα πίσω/αναζήτηση προς τα εμπρός	24
Παράλειψη	25
Κίνηση καρέ-καρέ	25
Αναπαραγωγή σε αργή κίνηση	25
Προσωρινή χρήση του φωτός βιντεοπροβολέα για φωτισμό (Διάλειμμα)	26
Κατάσταση προβολής χρωμάτων	26
Σίγαση	27

Σύνθετες λειτουργίες

Σύνθετες λειτουργίες αναπαραγωγής	28
Αναπαραγωγή από μενού DVD	28
Αναπαραγωγή Video CD από το μενού	29
Αναπαραγωγή JPEG, MP3/WMA και DivX®	32
Αναπαραγωγή με επιλογή του αριθμού κεφαλαίου ή κομματιού	35
Επανάληψη αναπαραγωγής και αναπαραγωγή με τυχαία σειρά	36
Προγραμματιζόμενη αναπαραγωγή	38
Μεγέθυνση	39
Αλλαγή γλώσσας ήχου	40
Αλλαγή εμφάνισης υπότιτλων	40
Αλλαγή γωνίας	41
Εκτέλεση λειτουργιών από την οθόνη πληροφοριών αναπαραγωγής	41
Ρύθμιση του χρονοδιακόπτη	44
Αλλαγή των αναλογιών εικόνας	45
Αναπαραγωγή με προσάρτηση εξωτερικής συσκευής	47
Σύνδεση συσκευής αποθήκευσης USB	47
Σύνδεση με άλλη συσκευή βίντεο, Τηλεόραση, ή ένα Υπολογιστή	48
Προβολή εικόνων από εξωτερικό εξοπλισμό βίντεο ή υπολογιστή	50

Ρυθμίσεις ήχου	52
Χρήση ακουστικών	52
Σύνδεση σε εξοπλισμό ήχου μέσω της ψηφιακής ομοαξονικής θύρας εισόδου ήχου	53
Επιλογή λειτουργίας ήχου Surround	53
Επιλογή των ψηφιακών ηχητικών εφέ	54

Ρυθμίσεις και προσαρμογές

Μενού ρυθμίσεων λειτουργιών και εφαρμογών	55
Χρήση του μενού ρυθμίσεων	55
Κατάλογος μενού ρυθμίσεων	56
Κατάλογος κωδικών γλωσσών	58
Ρυθμίσεις "Ψηφιακή έξοδος" και σήματα εξόδου	59
Λειτουργίες και εφαρμογές στο Μενού οπτικών ρυθμίσεων	60
Λειτουργίες στο Μενού οπτικών ρυθμίσεων	60
Μενού οπτικών ρυθμίσεων	61

Παράρτημα



Αντιμετώπιση προβλημάτων	63
Κατανόηση των ενδεικτικών λυχνιών	63
Όταν οι ενδεικτικές λυχνίες δεν σας βοηθούν	65
Συντήρηση	68
Καθαρισμός	68
Περίοδος αντικατάστασης αναλώσιμων	69
Προαιρετικά εξαρτήματα και αναλώσιμα	69
Πώς να αντικαταστήσετε τα αναλώσιμα	70
Απόσταση προβολής και μέγεθος οθόνης	74
Λίστα συμβατών αναλύσεων	75
Προδιαγραφές	76
Γλωσσάρι	78
Ευρετήριο	80
Ερωτήματα	82

Οδηγίες για την ασφάλεια

Διαβάστε όλες τις οδηγίες για την ασφάλεια και το χειρισμό πριν χρησιμοποιήσετε τη συσκευή. Αφού διαβάσετε όλες τις οδηγίες, φυλάξτε το φυλλάδιο για μετέπειτα αναφορά.

Το ενημερωτικό φυλλάδιο και η μονάδα χρησιμοποιούν γραφικά σύμβολα για να επιδείξουν την ασφαλή χρήση της συσκευής.

Είναι απαραίτητο να κατανοήσετε και να τηρήσετε τα προειδοποιητικά σύμβολα ώστε να αποφύγετε τραυματισμούς ή υλικές ζημιές.

 Προειδοποίηση	Το σύμβολο δηλώνει πληροφορία, που αν αγνοηθεί, θα μπορούσε να προκαλέσει τραυματισμό ή ακόμη και θάνατο λόγω εσφαλμένου χειρισμού.
 Προσοχή	Το σύμβολο δηλώνει πληροφορία, που αν αγνοηθεί, θα μπορούσε να προκαλέσει τραυματισμό ή υλικές ζημιές λόγω εσφαλμένου χειρισμού.



Προσοχή:

Για να μειώσετε τον κίνδυνο ηλεκτροπληξίας, μην αφαιρείτε το κάλυμμα (ή το πίσω μέρος). Δεν υπάρχουν εξαρτήματα επισκευάσιμα από το χρήστη στο εσωτερικό. Για την επισκευή, απευθυνθείτε σε ειδικευμένο τεχνικό προσωπικό.



Το σύμβολο αυτό έχει ως σκοπό να ειδοποιεί το χρήστη για την παρουσία μη μονωμένης "επικίνδυνης τάσης" εντός του περιβλήματος του προϊόντος, που μπορεί να είναι επαρκούς μεγέθους ώστε να αποτελεί κίνδυνο ηλεκτροπληξίας για τα άτομα.



Το σύμβολο αυτό έχει ως σκοπό να ειδοποιεί το χρήστη για την παρουσία σημαντικών οδηγιών λειτουργίας και συντήρησης (σέρβις) στα έντυπα που συνοδεύουν τη συσκευή.

Επεξήγηση των συμβόλων

Σύμβολα που δηλώνουν ενέργειες που δεν πρέπει να διεξάγονται



Μην κάνετε



Μην αποσυναρμολογείτε



Μην ακουμπάτε



Μην βρέχετε



Μην χρησιμοποιείτε σε υγρές περιοχές



Μην τοποθετείτε σε ασταθείς επιφάνειες

Σύμβολα που δηλώνουν ενέργειες που πρέπει να διεξάγονται



Οδηγίες



Αφαιρέσετε το φιν από την πρίζα

Σημαντικές οδηγίες για την ασφάλεια

Ακολουθήστε αυτές τις οδηγίες για την ασφάλεια κατά την εγκατάσταση και χρήση του βιντεοπροβολέα:

- Διαβάστε τις οδηγίες αυτές.
- Φυλάξτε τις οδηγίες αυτές.
- Λαμβάνετε υπόψη σας όλες τις προειδοποιήσεις.
- Ακολουθήστε όλες τις οδηγίες.
- Μη χρησιμοποιείτε τη συσκευή αυτή κοντά σε νερό.
- Καθαρίζετε μόνο με στεγνό πανί.
- Μην καλύπτετε τα ανοίγματα εξαερισμού. Εγκαταστήστε σύμφωνα με τις οδηγίες του κατασκευαστή.
- Μην τοποθετείτε τη μονάδα κοντά σε πηγές θερμότητας όπως καλοριφέρ, θερμοσυσσωρευτές, φούρνους ή άλλες συσκευές (συμπεριλαμβανομένων των ενισχυτών) που παράγουν θερμότητα.
- Μην παρακάμψετε τις οδηγίες ασφάλειας του πολωμένου φως ή του φως τύπου γείωσης. Το πολωμένο φως διαθέτει δύο λάμες με τη μία πλατύτερη από την άλλη. Το φως τύπου γείωσης διαθέτει δύο λάμες και μια τρίτη προεξοχή γείωσης. Η πλατιά λάμα ή η τρίτη προεξοχή γείωσης παρέχονται για την ασφάλειά σας. Εάν το παρεχόμενο φως δεν ταιριάζει στην πρίζα σας, απευθυνθείτε σε έναν ηλεκτρολόγο για την αντικατάσταση της πεπαλαιωμένης πρίζας.
- Προστατεύστε το καλώδιο τροφοδοσίας από ποδοπατήματα ή τρυπήματα ειδικά στα φως, στις υποδοχές, και στο σημείο που εξέρχεται από τη συσκευή.
- Χρησιμοποιείτε μόνο προσαρτούμενα /βοηθητικά εξαρτήματα που καθορίζονται από τον κατασκευαστή.
- Χρησιμοποιείτε τη μονάδα μόνο μαζί με την τροχήλατη βάση, τρίποδο, βραχίονα ή τραπέζι που καθορίζεται από τον κατασκευαστή, ή πωλείται μαζί με τη συσκευή. Όταν χρησιμοποιείται έπιπλο με τροχούς, προσοχή κατά τη μετακίνηση του συνδυασμού επίπλου /συσκευής για να αποφύγετε τραυματισμό από ανατροπή.



- Αποσυνδέστε τη συσκευή κατά τη διάρκεια καταιγίδων ή όταν δεν χρησιμοποιείται για μεγάλη χρονική περίοδο.
- Για κάθε σέρβις, απευθυνθείτε σε ειδικευμένο τεχνικό προσωπικό. Απαιτούνται επισκευές όταν η συσκευή έχει υποστεί οποιαδήποτε φθορά, όπως φθορά στο καλώδιο ή το φως παροχής ρεύματος, εάν έχει χυθεί υγρό ή έχουν πέσει αντικείμενα στη συσκευή, εάν η συσκευή έχει εκτεθεί σε βροχή ή υγρασία, εάν δε λειτουργεί κανονικά, ή έχει υποστεί πτώση.

Προειδοποίηση

Για να μειώσετε τον κίνδυνο πυρκαγιάς ή ηλεκτροπληξίας, μην εκθέτετε τη συσκευή σε βροχή ή υγρασία.



Να μη χρησιμοποιείται σε υγρές περιοχές

Αποσυνδέστε τη συσκευή από την πρίζα τοίχου και απευθυνθείτε για όλες τις επισκευές σε ειδικευμένο τεχνικό προσωπικό στις εξής περιπτώσεις:

- Αν η συσκευή εκπέμπει καπνό, ασυνήθιστες μυρουδιές ή παράγει ασυνήθιστους θορύβους.
- Αν υγρό ή ξένα αντικείμενα εισχωρήσουν στη συσκευή.
- Αν η συσκευή υπέστη πτώση ή αν έχει φθαρεί το περίβλημα.

Η συνέχιση της χρήσης κάτω από αυτές τις συνθήκες μπορεί να προκαλέσει πυρκαγιά ή ηλεκτροπληξία.

Μην προσπαθήσετε να επιδιορθώσετε τη συσκευή μόνος σας. Για κάθε επισκευή, απευθυνθείτε σε ειδικευμένο τεχνικό προσωπικό.

Τοποθετήστε τη συσκευή κοντά σε πρίζα τοίχου, ώστε να είναι εύκολη η αφαίρεση του φις.



Αφαιρέστε το φις από την πρίζα

Ποτέ μην αφαιρείτε προστατευτικά καλύμματα από τη συσκευή εκτός από τις περιπτώσεις που εξηγούνται στις οδηγίες χρήσης. Ποτέ να μην προσπαθήσετε να αποσυναρμολογήσετε ή να τροποποιήσετε τη συσκευή. Για κάθε επισκευή, απευθυνθείτε σε ειδικευμένο τεχνικό προσωπικό. Οι επικίνδυνα υψηλές τάσεις στο εσωτερικό της συσκευής μπορούν να προκαλέσουν σοβαρό τραυματισμό.



Μην αποσυναρμολογείτε

Να μην εκθέτετε τη συσκευή σε νερό, βροχή, ή υπερβολική υγρασία.



Να μη χρησιμοποιείται σε υγρές περιοχές

Χρησιμοποιείτε μόνον τον τύπο παροχής ρεύματος που υποδεικνύεται επί της συσκευής. Χρήση παροχής ρεύματος διαφορετικής από αυτήν που υποδεικνύεται μπορεί να προκαλέσει πυρκαγιά ή ηλεκτροπληξία. Εάν δεν είστε βέβαιοι για τον τύπο της διαθέσιμης παροχής ρεύματος, απευθυνθείτε στο κατάστημα αγοράς ή στην εταιρεία ηλεκτρισμού.



Μην κάνετε

Ελέγξτε τις προδιαγραφές του καλωδίου ρεύματος. Η χρήση ακατάλληλου καλωδίου ρεύματος ενδέχεται να αποτελέσει αιτία πυρκαγιάς ή ηλεκτροπληξίας.

Το καλώδιο τροφοδοσίας που παρέχεται με τη συσκευή είναι σχεδιασμένο έτσι, ώστε να ανταποκρίνεται στις προδιαγραφές παροχής ρεύματος στη χώρα αγοράς. Αν χρησιμοποιείται στη χώρα αγοράς, αποφύγετε τη χρήση άλλου καλωδίου τροφοδοσίας εκτός από αυτό που συνοδεύει τη συσκευή. Αν πρόκειται να χρησιμοποιηθεί σε άλλη χώρα από τη χώρα αγοράς, ελέγξτε την τάση παροχής, το σχήμα της πρίζας και ότι οι ηλεκτρικές ρυθμίσεις της συσκευής είναι συμβατές με τις τοπικές τιμές, επίσης αγοράστε ένα αποδεκτό καλώδιο τροφοδοσίας από την ίδια τη χώρα.



Οδηγίες

Λαμβάνετε τις ακόλουθες προφυλάξεις κατά το χειρισμό του φις.

Η μη συμμόρφωση με αυτές τις προφυλάξεις ενδέχεται να αποτελέσει αιτία πυρκαγιάς ή ηλεκτροπληξίας.

- Μην υπερφορτώνετε πρίζες, καλώδια επέκτασης ή πολύμπριζα.
- Μην εισάγετε το φις σε πρίζα όπου υπάρχει σκόνη.
- Τοποθετήστε σταθερά το φις στην πρίζα.
- Μην πιάνετε το φις με βρεγμένα χέρια.
- Μην τραβάτε το καλώδιο τροφοδοσίας για να αφαιρέσετε το φις από την πρίζα. Πάντα να κρατάτε το φις κατά την αφαίρεσή του.



Οδηγίες

Προειδοποίηση

Μην χρησιμοποιείτε φθαρμένο καλώδιο τροφοδοσίας. Μπορεί να προκληθεί πυρκαγιά ή ηλεκτροπληξία.

- Μην τροποποιήσετε το καλώδιο τροφοδοσίας.
- Μην τοποθετείτε βαριά αντικείμενα πάνω στο καλώδιο τροφοδοσίας.
- Μην προκαλέσετε υπερβολικό λύγισμα, στρίψιμο ή τράβηγμα στο καλώδιο τροφοδοσίας.
- Κρατάτε το καλώδιο τροφοδοσίας μακριά από ζεστές ηλεκτρικές συσκευές.

Αν το καλώδιο τροφοδοσίας φθαρεί (π.χ. αποκαλυφθούν ή κοπούν τα σύρματα), επικοινωνήστε με τον πωλητή για αντικατάστασή του.



Μην κάνετε

Σε περίπτωση ηλεκτρικής καταιγίδας, μην αγγίξετε το φις της πρίζας, διαφορετικά υπάρχει κίνδυνος ηλεκτροπληξίας.



Μην αγγίζετε

Μην τοποθετείτε δοχεία με υγρά, νερό ή χημικά πάνω στη συσκευή.

Αν χυθεί το περιεχόμενο του δοχείου και εισχωρήσει στη συσκευή, μπορεί να προκληθεί πυρκαγιά ή ηλεκτροπληξία.



Μην βρέχετε

Ποτέ μην κοιτάτε στο φακό της μονάδας όταν η λάμπα είναι αναμμένη, καθώς το έντονο φως μπορεί να προκαλέσει βλάβη στα μάτια σας.



Μην κάνετε

Ποτέ μην εισάγετε μεταλλικά ή εύφλεκτα αντικείμενα ή οποιαδήποτε άλλα ξένα αντικείμενα διαμέσου των αεραγωγών εισαγωγής ή εξαγωγής αέρα, διότι μπορεί να προκληθεί πυρκαγιά ή ηλεκτροπληξία.



Μην κάνετε

Ως φωτεινή πηγή στη μονάδα χρησιμοποιείται μια λάμπα υδραργύρου με υψηλή εσωτερική πίεση. Βεβαιωθείτε ότι έχετε προσέξει τις παρακάτω οδηγίες.

Σε περίπτωση μη τήρησης των ακόλουθων οδηγιών, ενδέχεται να προκληθεί τραυματισμός ή δηλητηρίαση.

- Μην προκαλέσετε φθορά της λάμπας και μην την υποβάλετε σε κτυπήματα.
- Τα αέρια στο εσωτερικό μιας λάμπας υδραργύρου περιέχουν ατμούς υδραργύρου. Εάν σπάσει η λάμπα, αερίστε το δωμάτιο για να αποφύγετε την εισπνοή ή την επαφή με τα μάτια ή το στόμα των αερίων που απελευθερώνονται.
- Μην πλησιάζετε το πρόσωπό σας κοντά στη μονάδα όταν αυτή λειτουργεί.

Σε περίπτωση που σπάσει η λάμπα και εισπνεύσετε αέρια ή δεχθείτε θραύσματα γυαλιών στα μάτια ή στο στόμα, ή σε περίπτωση που παρατηρήσετε άλλες παρενέργειες, αναζητήστε άμεσα τη συμβουλή ιατρού.



Οδηγίες









Μην αφήνετε τη συσκευή ή το τηλεχειριστήριο με μπαταρίες μέσα σε όχημα με κλειστά παράθυρα, σε τοποθεσίες που εκτίθενται άμεσα στο ηλιακό φως, ή σε τοποθεσίες που μπορεί να υπάρξουν εξαιρετικά υψηλές θερμοκρασίες.

Μπορεί να προκληθούν θερμικές παραμορφώσεις ή τεχνικές δυσλειτουργίες, που με τη σειρά τους μπορούν να προκαλέσουν πυρκαγιά.



Μην κάνετε

Προσοχή

<p>Προϊόν λείζερ τάξης 1 Μην ανοίγετε το πάνω κάλυμμα. Στο εσωτερικό της μονάδας δεν υπάρχουν εξαρτήματα επισκευάσιμα από το χρήστη.</p>	 <p>Μην αποσυναρμολογείτε</p>
<p>Μην χρησιμοποιείτε τη συσκευή σε μέρη όπου τα επίπεδα υγρασίας ή σκόνης είναι υψηλά, κοντά σε θερμαντικές συσκευές ή συσκευές μαγειρέματος, ή σε μέρη που η συσκευή θα μπορούσε να έλθει σε επαφή με καπνό ή ατμό. Να μη χρησιμοποιείτε ή αποθηκεύετε τη συσκευή σε εξωτερικούς χώρους για μεγάλα χρονικά διαστήματα. Μπορεί να προκληθεί πυρκαγιά ή ηλεκτροπληξία.</p>	 <p>Μην κάνετε</p>
<p>Μην καλύπτετε τις εγκοπές και τα ανοίγματα στο περίβλημα της συσκευής. Αυτά επιτρέπουν τον εξαερισμό και εμποδίζουν την υπερθέρμανση της μονάδας.</p> <ul style="list-style-type: none">Κατά τη χρήση της συσκευής, ενδέχεται να προσκολληθούν στο φίλτρο αέρα, στην κάτω πλευρά της συσκευής, υλικά ή χαρτί. Αφαιρέστε κάτω από τη συσκευή οτιδήποτε θα μπορούσε να προσκολληθεί στο φίλτρο αέρα. Αν πρόκειται να λειτουργήσετε τη συσκευή κοντά σε τοίχο, αφήστε απόσταση τουλάχιστον 20 εκατοστών ανάμεσα στον τοίχο και τα ανοίγματα εξαερισμού της συσκευής.Βεβαιωθείτε ότι υπάρχει απόσταση τουλάχιστον 10 εκατοστών μεταξύ της εισόδου εξαερισμού και οποιωνδήποτε τοιχωμάτων κ.λπ.Μην τοποθετείτε τη συσκευή σε καναπέ, χαλί ή άλλη μαλακή επιφάνεια ή σε κλειστό έπιπλο, εκτός εάν εξασφαλίζεται ο καλός εξαερισμός.	 <p>Μην κάνετε</p>
<p>Μην τοποθετείτε τη συσκευή σε έπιπλο με τροχούς, βάση ή τραπέζι που δεν είναι σταθερά. Η συσκευή μπορεί να πέσει ή να αναποδογυρίσει και να προκληθεί τραυματισμός.</p>	 <p>Μην τοποθετείτε σε ασταθείς επιφάνειες</p>
<p>Μην στέκεστε πάνω στη συσκευή και μην τοποθετείτε βαριά αντικείμενα επάνω της. Η συσκευή μπορεί να διαλυθεί ή να πέσει και να προκληθεί τραυματισμός.</p>	 <p>Μην κάνετε</p>
<p>Σε ώρα λειτουργίας, μην τοποθετείτε κοντά στη συσκευή αντικείμενα, που μπορεί να στραβώσουν ή να καταστραφούν, και μην πλησιάζετε χέρια ή πρόσωπο, στις εξόδους του εξαερισμού. Επειδή ο εξερχόμενος αέρας από τη συσκευή είναι ζεστός, μπορεί να προκαλέσει εγκαύματα, στρεβλώσεις ή άλλα ατυχήματα.</p>	 <p>Μην κάνετε</p>
<p>Ποτέ μην προσπαθήσετε να αλλάξετε τη λάμπα αμέσως μετά τη χρήση γιατί είναι εξαιρετικά ζεστή. Πριν από την αφαίρεση της λάμπας, διακόψτε την παροχή ρεύματος και περιμένετε για όσο διάστημα καθορίζεται στις οδηγίες χρήσης, μέχρις ότου η θερμοκρασία της λάμπας επανέλθει στα κανονικά επίπεδα. Η θερμότητα μπορεί να προκαλέσει εγκαύματα και άλλους τραυματισμούς.</p>	 <p>Μην κάνετε</p>
<p>Κρατήστε τη μονάδα μακριά από γυμνές φλόγες, όπως τα αναμμένα κεριά.</p>	 <p>Μην κάνετε</p>
<p>Αποσυνδέστε τη συσκευή από το δίκτυο τροφοδοσίας αν πρόκειται να μη χρησιμοποιηθεί για μεγάλο χρονικό διάστημα. Η μόνωση μπορεί να φθαρεί, πράγμα που μπορεί να οδηγήσει σε πυρκαγιά.</p>	 <p>Αφαιρέστε το φις από την πρίζα</p>

Προσοχή

Πριν από τη μεταφορά της συσκευής βεβαιωθείτε ότι η συσκευή είναι απενεργοποιημένη, ότι δεν συνδέεται με την πρίζα και ότι όλα τα καλώδια έχουν αποσυνδεθεί.
Μπορεί να προκληθεί πυρκαγιά ή ηλεκτροπληξία.



Αφαιρέσετε
το φιν από
την πρίζα

Αποσυνδέστε τη συσκευή από την πρίζα πριν από τον καθαρισμό.
Αυτό σας προφυλάσσει από ηλεκτροπληξία κατά τον καθαρισμό.



Αφαιρέσετε
το φιν από
την πρίζα

Για τον καθαρισμό της συσκευής, μην χρησιμοποιείτε υγρά πανιά ή καθαριστικά όπως οινόπνευμα, διαλύτες ή βενζίνη.
Εισχώρηση νερού ή σπάσιμο και φθορές στο περίβλημα της συσκευής μπορεί να προκαλέσουν ηλεκτροπληξία.



Οδηγίες

Εσφαλμένη χρήση μπαταριών μπορεί να προκαλέσει διαρροή των υγρών της μπαταρίας ή ρωγμές στη μπαταρία, πράγμα που μπορεί να οδηγήσει σε πυρκαγιά, τραυματισμό ή διάβρωση της συσκευής. Κατά την αντικατάσταση των μπαταριών, λάβετε τα παρακάτω μέτρα προφύλαξης.



Οδηγίες

- Τοποθετήστε τις μπαταρίες προσέχοντας οι πολικότητες (+ και -) να είναι σωστές.
- Μην χρησιμοποιείτε μπαταρίες διαφορετικών τύπων ή αναμιγνύετε παλιές με καινούργιες.
- Μην χρησιμοποιείτε μπαταρίες άλλων τύπων εκτός από αυτούς που προτείνονται από αυτόν τον Οδηγό Χρήσης.
- Εάν μια μπαταρία εμφανίσει διαρροή, σκουπίστε το υγρό μπαταρίας με ένα μαλακό πανί. Σε περίπτωση που υγρό μπαταρίας έλθει σε επαφή με τα χέρια σας, πλύνετε τα αμέσως.
- Αντικαταστήστε τις μπαταρίες αμέσως μόλις εξαντληθούν.
- Αφαιρέστε τις μπαταρίες εάν δεν σκοπεύετε να χρησιμοποιήσετε τη μονάδα για μεγάλο χρονικό διάστημα.
- Μην εκθέτετε τις μπαταρίες σε θερμότητα ή φλόγα και μην τις βουτάτε μέσα σε νερό.
- Απορρίψτε τις μεταχειρισμένες μπαταρίες σύμφωνα με τους τοπικούς κανονισμούς.
- Κρατάτε τις μπαταρίες μακριά από τα παιδιά. Οι μπαταρίες αποτελούν κίνδυνο πνιγμού και μπορούν να είναι εξαιρετικά επικίνδυνες σε περίπτωση κατάποσης.

Μην ρυθμίζετε την ένταση του ήχου σε υπερβολικά υψηλά επίπεδα κατά την έναρξη.
Μπορεί να παραχθεί ξαφνικά κάποιος δυνατός ήχος που να προκαλέσει βλάβη στο ηχείο ή στην ακοή σας. Ως προφύλαξη, χαμηλώστε την ένταση προτού απενεργοποιήσετε τη μονάδα και έπειτα αυξήστε τη σταδιακά αφού τη θέσετε ξανά σε λειτουργία.



Μην κάνετε

Όταν χρησιμοποιείτε ακουστικά, μην ανεβάζετε υπερβολικά την ένταση.
Μπορεί να επηρεαστεί αρνητικά η ακοή σας όταν ακούτε σε υψηλή ένταση για μεγάλες χρονικές περιόδους.



Μην κάνετε

Ακολουθείτε πιστά το πρόγραμμα συντήρησης της συσκευής. Εάν το εσωτερικό της συσκευής δεν καθαριστεί για μεγάλο χρονικό διάστημα, ενδέχεται να συσσωρευτεί μεγάλη ποσότητα σκόνης, που μπορεί να προκαλέσει πυρκαγιά ή ηλεκτροπληξία.



Οδηγίες

Να αντικαθιστάτε το φίλτρο αέρα σε τακτά χρονικά διαστήματα και όπως απαιτείται.
Για τον απαιτούμενο καθαρισμό του εσωτερικού της συσκευής επικοινωνήστε με τον πωλητή.

Χρήση και αποθήκευση

Λάβετε υπόψη τις ακόλουθες συμβουλές ώστε να αποφύγετε βλάβες και φθορές.

Σημειώσεις για το χειρισμό και την αποθήκευση

- Βεβαιωθείτε ότι παρακολουθείτε τις θερμοκρασίες λειτουργίας και τις θερμοκρασίες αποθήκευσης που δίνονται σε αυτό τον οδηγό όταν χρησιμοποιείτε ή αποθηκεύετε το βιντεοπροβολέα.
- Μην εγκαθιστάτε τη μονάδα σε μέρη που ενδέχεται να εκτεθεί σε δονήσεις ή κραδασμούς.
- Μην τοποθετείτε τη μονάδα κοντά σε εξοπλισμό τηλεόρασης, ραδιοφώνου ή βίντεο που δημιουργεί μαγνητικά πεδία. Αυτό μπορεί να επηρεάσει αρνητικά τον ήχο και τις εικόνες της μονάδας και μπορεί να προκαλέσει δυσλειτουργία. Στην περίπτωση που προκύψουν τέτοια συμπτώματα, μετακινήστε την μονάδα ακόμα πιο μακριά από την τηλεόραση, το ραδιόφωνο και τον εξοπλισμό του βίντεο.
- Μην θέτετε το βιντεοπροβολέα σε λειτουργία κάτω από τις ακόλουθες συνθήκες. Εάν αυτό δεν τηρηθεί, μπορεί να προκύψουν προβλήματα με τη λειτουργία ή ατυχήματα.

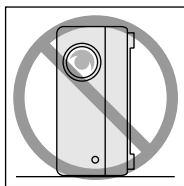

Ενώ ο βιντεοπροβολέας στηρίζεται στην άκρη του

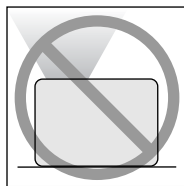

Ενώ ο βιντεοπροβολέας είναι τοποθετημένος με το πάνω μέρος προς τα πάνω

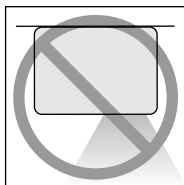

Ενώ ο βιντεοπροβολέας είναι τοποθετημένος με το κάτω μέρος προς τα πάνω

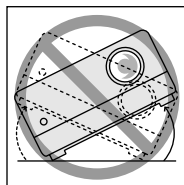

Ενώ ο βιντεοπροβολέας γέρνει προς μια από τις πλευρές του

- Μην την μετακινείτε κατά την αναπαραγωγή. Μπορεί να προκληθεί φθορά στο δίσκο ή βλάβη στη συσκευή.

- Αποφύγετε τη χρήση ή την αποθήκευση της μονάδας σε χώρους με καπνό από τσιγάρα ή άλλες αιτίες, ή σε χώρους με μεγάλη ποσότητα σκόνης. Μπορεί να προκληθεί υποβάθμιση της ποιότητας της εικόνας.
- Μην αγγίζετε το φακό προβολής με γυμνά χέρια. Αν δακτυλικά αποτυπώματα ή άλλα ίχνη έχουν μείνει πάνω στο φακό, η εικόνα που προβάλλεται δεν είναι ευκρινής. Όταν η μονάδα δεν είναι σε χρήση, βεβαιωθείτε ότι προσαρτήσατε το κάλυμμα του φακού.
- Η EPSON δεν θα φέρει ευθύνη για φθορά που θα προκληθεί από προβλήματα στο βιντεοπροβολέα ή τη λάμπα εκτός αυτών που καλύπτονται στους όρους της εγγύησης.
- Μπορείτε να αποθηκεύσετε την μονάδα σε κατακόρυφη θέση συμπαγώς πάνω σε ένα ράφι, κτλ., καθώς έχει πόδια αποθήκευσης σε μια πλευρά. Όταν αποθηκεύετε την μονάδα σε κατακόρυφη θέση, τοποθετήστε την σε μια σταθερή επιφάνεια με τα πόδια αποθήκευσης από κάτω. Βεβαιωθείτε να τοποθετήσετε την μονάδα στην θήκη αποθήκευσης που παρέχεται με την μονάδα έτσι ώστε να μην μπορεί να μπει σκόνη στην είσοδο εξαερισμού.

Συμπύκνωση

Εάν μετακινήσετε τη μονάδα αυτή από έναν κρύο χώρο σε έναν θερμό ή εάν ο χώρος όπου είναι τοποθετημένη η μονάδα θερμανθεί γρήγορα, ενδέχεται να σχηματιστεί συμπύκνωση (υγρασία) στο εσωτερικό ή στην επιφάνεια του φακού. Εάν σχηματιστεί συμπύκνωση, ενδέχεται να μην προκαλέσει μόνο λανθασμένη λειτουργία όπως εξασθένιση της εικόνας, αλλά και φθορά στο δίσκο ή/και στα εξαρτήματα. Για να αποφύγετε το σχηματισμό συμπύκνωσης, τοποθετήστε τη μονάδα στο χώρο περίπου μια ώρα πριν από τη στιγμή που πρόκειται να χρησιμοποιηθεί. Εάν ωστόσο δημιουργηθεί συμπύκνωση, απενεργοποιήστε τον κύριο διακόπτη ρεύματος και έπειτα περιμένετε μία με δύο ώρες πριν τη χρήση.

Λάμπα

Ως φωτεινή πηγή στη μονάδα χρησιμοποιείται μια λάμπα υδραργύρου με υψηλή εσωτερική πίεση.

Τα χαρακτηριστικά της λάμπας υδραργύρου είναι:

- Η ένταση της λάμπας μειώνεται με την χρήση.
- Όταν η λάμπα φτάσει στο τέλος της διάρκειας ζωής της, δεν θα φωτίζει πλέον ή μπορεί να σπάσει με ισχυρό θόρυβο.
- Η διάρκεια ζωής της λάμπας μπορεί να διαφέρει πολύ ανάλογα με τα χαρακτηριστικά της κάθε λάμπας και το περιβάλλον λειτουργίας. Πρέπει να πάντα να έχετε μια ανταλλακτική λάμπα για την περίπτωση που θα χρειαστεί.
- Μετά την παρέλευση της περιόδου αντικατάστασης της λάμπας, η πιθανότητα να σπάσει αυξάνεται. Όταν εμφανιστεί το μήνυμα αντικατάστασης της λάμπας, αντικαταστήστε τη λάμπα με καινούρια το συντομότερο δυνατό.
- Το προϊόν αυτό περιλαμβάνει λάμπα που περιέχει υδράργυρο (Hg). Συμβουλευτείτε τους τοπικούς κανονισμούς περί διάθεσης ή ανακύκλωσης.
Μην απορρίπτετε με τα κοινά απορρίμματα.

Πίνακας υγρών κρυστάλλων

- Ο πίνακας υγρών κρυστάλλων κατασκευάζεται χρησιμοποιώντας τεχνολογία υψηλής ακρίβειας. Ωστόσο, κάποιες φορές, μαύρες κουκίδες μπορεί να εμφανιστούν στον πίνακα, ή μερικές κόκκινες, μπλε ή πράσινες κουκίδες μπορεί να φωτίζονται με υπερβολική φωτεινότητα. Επιπλέον, μερικές φορές μπορεί να εμφανιστούν ανωμαλίες στη φωτεινότητα ή ρίγες στα χρώματα. Δημιουργούνται από τα χαρακτηριστικά του πίνακα υγρών κρυστάλλων και δεν είναι σημάδια δυσλειτουργίας.
- Το κάψιμο της οθόνης μπορεί να παραμείνει στην απεικονιζόμενη εικόνα όταν μια σταθερή εικόνα υψηλής αντίθεσης απεικονίζεται για πάνω από 15 λεπτά.
Αν προκύψει το κάψιμο της οθόνης, πρέπει να προβάλλετε μια φωτεινή οθόνη (αν χρησιμοποιείται υπολογιστής: λευκή οθόνη, βίντεο: όσο το δυνατόν φωτεινότερα κινούμενα σχέδια) μέχρι να εξαφανιστεί το κάψιμο της οθόνης. Απαιτούνται περίπου 30 έως 60 λεπτά και εξαρτάται από την έκταση του καψίματος της οθόνης. Αν δεν εξαφανιστεί το κάψιμο της οθόνης, επικοινωνήστε με τον προμηθευτή σας για συμβουλές. ☞ σελ. 82

Κατά τη μετακίνηση της

- Κλείστε το κάλυμμα του φακού.
- Εξάγετε το δίσκο.
- Μαζέψτε το πόδι της μονάδας αν είναι εκτεταμένο.
- Μεταφέρετε την μονάδα, κρατώντας την λαβή την όπως φαίνεται στο ακόλουθο σχήμα.

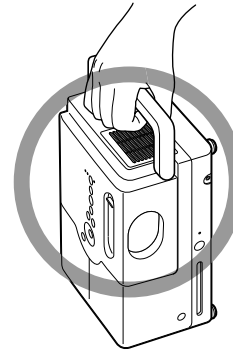

Προφυλάξεις κατά τη μεταφορά

- Πολύ γυαλί και μέρη ακριβείας χρησιμοποιούνται σε αυτή την μονάδα. Για να αποφύγετε κτυπήματα κατά την μεταφορά, επαναχρησιμοποιήστε το κουτί και την προστατευτική συσκευασία που λάβατε κατά την αγορά. Εάν δεν έχετε πλέον την αρχική συσκευασία, προστατεύστε το εξωτερικό της μονάδας με υλικό που απορροφά τους κραδασμούς για να το προστατεύσετε από κτυπήματα, τοποθετήστε τη μέσα σε ένα γερό κιβώτιο και βεβαιωθείτε ότι φέρει σαφή σήμανση για τη μεταφορά εξοπλισμού ακριβείας.
- Κλείστε το κάλυμμα του φακού και συσκευάστε τη μονάδα.
- Εάν χρησιμοποιείτε κάποια υπηρεσία κούριερ για τη μεταφορά, ειδοποιήστε τους ότι η μονάδα περιέχει εξοπλισμό ακριβείας και θα πρέπει να τη χειριστούν ανάλογα.
* Η εγγύησή σας δεν καλύπτει φθορές που ενδέχεται να συμβούν στο προϊόν κατά τη μεταφορά.

Πνευματικά δικαιώματα

Απαγορεύεται αυστηρά η αναπαραγωγή δίσκων για εκπομπή, δημόσια προβολή, δημόσια μουσική παράσταση, ή ενοικίαση (ανεξάρτητα εάν υπάρχει ή όχι αποζημίωση ή ανταμοιβή) χωρίς την άδεια του κατόχου των πνευματικών δικαιωμάτων.

















Δίσκοι και αποθήκευση USB

Δίσκοι

Αναγνώσιμοι τύποι δίσκων

Είναι δυνατή η αναπαραγωγή των ακόλουθων δίσκων.

Τύποι δίσκων	Σύμβολα που χρησιμοποιούνται σε αυτό το εγχειρίδιο	Επεξήγηση
DVD video 	 DVD Video	Προσιτό στο εμπόριο λογισμικό που περιέχει υψηλής-ποιότητας ταινίες και μορφές οπτικών απεικονίσεων. Δεν είναι δυνατή η αναπαραγωγή βίντεο DVD εάν ο κωδικός περιοχής δίσκου δεν αντιστοιχεί στην ετικέτα κωδικού περιοχής που βρίσκεται στο πλάι της μονάδας.
DVD+RW DVD+R DVD+R DL DVD-RW DVD-R DVD-R DL  	 DVD Video  MP3/WMA  MP3/WMA  JPEG  JPEG  DivX  DivX	Οι δίσκοι DVD που περιγράφονται στα αριστερά, εγγράφονται σε άλλο εγγραφέα DVD. <ul style="list-style-type: none"> Μπορεί να αναπαράγει ένα δίσκο DVD που περιέχει βίντεο μορφής εικόνων. Μπορεί να αναπαράγει ένα δίσκο DVD που περιέχει VR μορφής εικόνων. Μπορεί να αναπαράγει δίσκο αν έχει "οριστικοποιηθεί" από τον εγγραφέα DVD που έχει εγγράψει τις εικόνες. Μπορεί να αναπαράγει τα παρακάτω αρχεία που εγγράφηκαν με μορμά ISO 9660/UDF: MP3/WMA/JPEG/MPEG1/2/4/ DivX[®]3/4/5/6/DivX[®] Ultra   Μπορεί να αναπαράγει μόνο την πρώτη συνεδρία παρόλο που η μονάδα υποστηρίζει πολλές συνεδρίες.

Βίντεο CD  	 Video CD	Λογισμικό που περιέχει εικόνες και ήχο. <ul style="list-style-type: none"> Μπορεί να αναπαράγει ένα Βίντεο CD (στην έκδοση 2.0) με PBC (έλεγχος αναπαραγωγής). Μπορεί να αναπαράγει Super Video CD (SVCD).
CD 	 Audio CD	Το λογισμικό περιέχει ήχο και φωνή.
CD-R/RW CD+R/RW  	 Data CD  MP3/WMA  MP3/WMA  JPEG  JPEG  DivX  DivX	Τα CD που δημιουργήθηκαν με τον εγγραφέα CD ή έναν υπολογιστή. <ul style="list-style-type: none"> Μπορεί να αναπαράγει τα παρακάτω αρχεία που εγγράφηκαν με μορμά ISO9660 level-1 ή -2/UDF: MP3/WMA/JPEG/Kodak Picture CD/FujiColor CD/MPEG1/2/4/ DivX[®]3/4/5/6/DivX[®] Ultra   Υποστηρίζει το εκτεταμένο μορμά (Joliet). Υποστηρίζει και πολλαπλές συνεδρίες. Μπορεί να αναπαράγει δίσκους που εγγράφηκαν με εγγραφή πακέτων.

- Δεν υπάρχει εγγύηση για την απόδοση και την τονική ποιότητα των δίσκων CD με έλεγχο έναντι αντιγραφής σε αυτή τη μονάδα, οι οποίοι δε συμμορφώνονται με το πρότυπο για τους οπτικούς δίσκους (CD). Τα CD που συμμορφώνονται με τα πρότυπα CD φέρουν το ακόλουθο λογότυπο οπτικών δίσκων. Ελέγξτε τι απεικονίζεται στη συσκευασία του δίσκου ήχου.



- Η μονάδα αυτή συμμορφώνεται με τις μορφές τηλεοπτικού σήματος NTSC και PAL.
- Στην περίπτωση DVD-Βίντεο, SVCD, και Βίντεο CD, οι λειτουργίες αναπαραγωγής μπορεί να περιοριστούν επίτηδες από τους παραγωγούς του λογισμικού. Ενώσω η μονάδα αυτή αναπαράγει τα περιεχόμενα ενός δίσκου, ορισμένες λειτουργίες μπορεί να μην είναι ενεργοποιημένες. Ανατρέξτε στις συνημμένες πληροφορίες χρήστη του δίσκου που αναπαράγεται.

- Δίσκοι DVD-R /R DL /RW, DVD+R /R DL /RW, CD-R /RW και CD+R /RW ενδέχεται να μην μπορούν να αναπαραχθούν αν είναι γρατσουπισμένοι, βρώμικοι, στρεβλωμένοι, ή εάν η κατάσταση ή οι συνθήκες εγγραφής είναι ακατάλληλες. Επίσης, η ανάγνωση του δίσκου πληροφοριών μπορεί να καθυστερήσει.
- Μόνο ο ήχος από τους ακόλουθους μπορεί να αναπαραχθεί.
 - MIX-MODE CD - CD-G - CD-EXTRA
 - CD TEXT

Μη αναγνώσιμοι τύποι δίσκων

- Η αναπαραγωγή των ακόλουθων δίσκων δεν είναι δυνατή.
 - DVD-ROM - CD-ROM - PHOTO CD
 - DVD audio - SACD - DACD
 - DVD-RAM
- Στρογγυλοί δίσκοι με διάμετρο άλλη εκτός 8 ή 12 cm
- Δίσκοι ασυνήθιστου σχήματος

Χειρισμός δίσκων

- Αποφύγετε να αγγίζετε την πλευρά αναπαραγωγής του δίσκου με γυμνά χέρια.
- Βεβαιωθείτε ότι έχετε αποθηκεύσει τους δίσκους στις θήκες τους όταν δεν τους χρησιμοποιείτε.
- Αποφύγετε την αποθήκευση των δίσκων σε χώρους με υψηλή υγρασία ή άμεσο ηλιακό φως.
- Αν η επιφάνεια αναπαραγωγής του δίσκου είναι λερωμένη με σκόνη ή δακτυλιές, η ποιότητα εικόνας και ήχου μπορεί να υποβαθμιστούν. Όταν η επιφάνεια αναπαραγωγής είναι λερωμένη, σκουπίστε την απαλά με ένα μαλακό στεγνό πανί, από το κέντρο του δίσκου προς τα έξω.

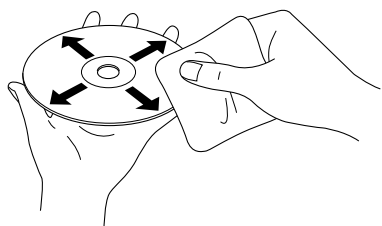

- Μη χρησιμοποιείτε καθαριστικά προϊόντα όπως βενζίνη, ή αντιστατικά προϊόντα που έχουν σχεδιαστεί για αναλογικούς δίσκους.
- Μην κολλάτε χαρτιά ή αυτοκόλλητα στο δίσκο.

Αποθήκευση USB μπορεί να αναπαραχθεί

- Στη μονάδα μπορείτε να προσαρτήσετε τις ακόλουθες συσκευές αποθήκευσης που χρησιμοποιούν USB 1.1:
 - Μνήμη USB (μόνο συσκευές που δεν είναι εξοπλισμένες με τη λειτουργία ασφαλείας)
 - Συσκευή ανάγνωσης πολλαπλών καρτών
 - Ψηφιακή κάμερα (αν υποστηρίζεται ο αποθηκευτικός δίσκος κλάσης USB)
- Χρησιμοποιήστε αναγνώστη πολλαπλών καρτών για να συνδέσετε μια μνήμη κάρτας SD ή άλλο μέσο στην μονάδα.
- Υποστηρίζονται τα συστήματα αρχείων FAT 16 και FAT32.
- Ορισμένα αρχεία συστήματος μπορεί να μην υποστηρίζονται. Αν το μέσο δεν υποστηρίζεται, φορμάρετε το μέσο στο σύστημα των Windows πριν το χρησιμοποιήσετε.
- Αυτή η μονάδα μπορεί να αναπαράγει μόνο μια κάρτα μνήμης έστω και εάν έχουν τοποθετηθεί πολλαπλές κάρτες στον αναγνώστη καρτών. Τοποθετήστε μόνο την κάρτα που θέλετε να αναπαράγετε.

Προδιαγραφές αρχείων που μπορούν να αναπαραχθούν

Διαμόρφωση αρχείου	Επέκταση αρχείου *	Προδιαγραφές
MP3	".mp3" ή ".MP3"	Bit rate: 16 έως 320 Kbps Συχνότητα δειγματοληψίας: 11 kHz, 16 kHz, 22,05 kHz, 32 kHz, 44,1 kHz, 48 kHz
WMA	".wma" ή ".WMA"	Bit rate: 64 έως 192 Kbps Συχνότητα δειγματοληψίας: 44,1 kHz, 48 kHz

Διαμόρφωση αρχείου	Επέκταση αρχείου *	Προδιαγραφές
DivX® DivX® Ultra	".divx" ή ".DIVX", ".avi" ή ".AVI"	Έως 3 Mbps Μέγιστος αριθμός εικονοστοιχείων: 720 x 576 εικονοστοιχεία Ιδανικός ρυθμός καρέ: 30 fps Ένα αρχείο μπορεί να μην είναι σε μορφή αρχείου DivX® ακόμα και αν έχει επέκταση αρχείου ".avi" ή ".AVI". Σε αυτή την περίπτωση, το αρχείο δεν μπορεί να αναπαραχθεί.
JPEG	".jpg" ή ".JPG"	Αριθμός εικονοστοιχείων: Έως 3027 x 2048 εικονοστοιχεία Δεν υποστηρίζεται JPEG κίνησης. Υποστηρίζονται δεδομένα JPEG που έχουν δημιουργηθεί από το πρότυπο DCF (Design rule for Camera File system – Κανόνας σχεδιασμού για σύστημα αρχείων κάμερας). Οι εικόνες μπορεί να μην αναπαράγονται αν χρησιμοποιείται η λειτουργία της αυτόματης περιστροφής της ψηφιακής ακίνητης κάμερας ή τα δεδομένα υποβάλλονται σε επεξεργασία, διορθώνονται ή αποθηκεύονται ξανά χρησιμοποιώντας λογισμικό επεξεργασίας εικόνων από υπολογιστή.

* Αν χρησιμοποιηθεί χαρακτήρας διπλού-byte για όνομα αρχείου, δεν θα απεικονιστεί σωστά.

Μέγεθος αρχείου	4GB
Συνολικός αριθμός αρχείων	648 αρχεία (συμπεριλαμβανομένων φακέλων) + 2 προεπιλεγμένοι φάκελοι
Συνολικός αριθμός φακέλων	Έως 300 φάκελοι

Ονόματα εξαρτημάτων και λειτουργιών

Μπροστά

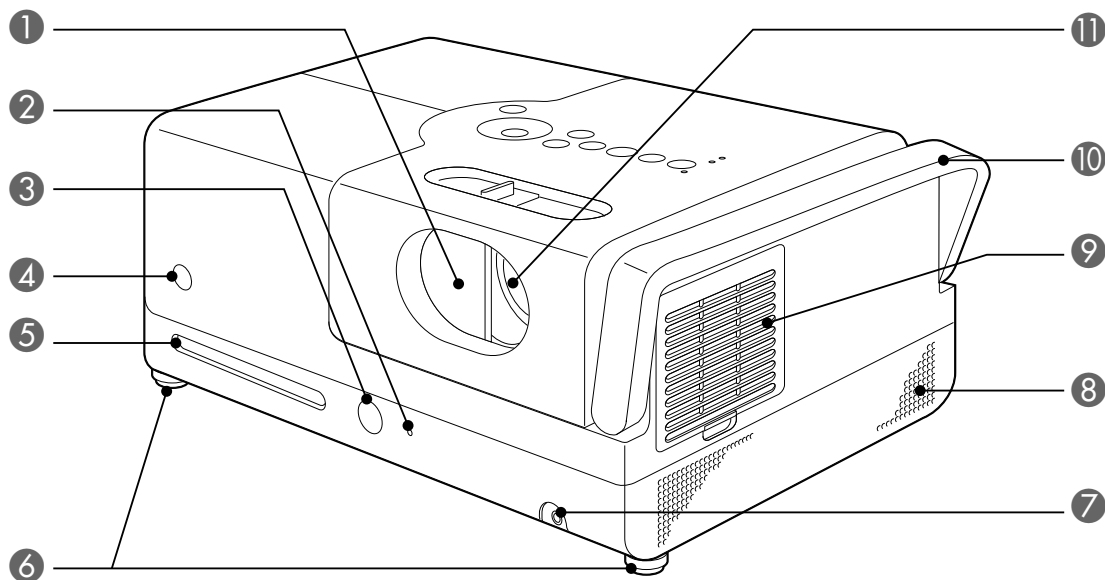

Όνομα	Λειτουργία
1 Σύρετε το κάλυμμα του φακού	Κλείστε το κάλυμμα του φακού για να προστατέψετε τον φακό όταν δεν χρησιμοποιείτε την μονάδα. Μπορείτε να διακόψετε την προβολή πλήρως κλείνοντας το κάλυμμα του φακού κατά την προβολή. Ωστόσο, αν αυτή η κατάσταση συνεχιστεί για 30 λεπτά, η λάμπα της μονάδας θα σβήσει αυτομάτως. ↗ σελ. 19
2 Ενδεικτική λυχνία δίσκου	Ανάβει πράσινο όταν ο δίσκος εισαχθεί μέσα στη σχισμή του δίσκου. ↗ σελ. 20
3 Κουμπί εξαγωγής	Πιέστε το κουμπί αυτό για να εξάγετε ένα δίσκο από τη σχισμή. ↗ σελ. 23
4 Περιοχή δέκτη φωτός από το τηλεχειριστήριο	Λαμβάνει σήματα από το τηλεχειριστήριο. ↗ σελ. 17
5 Σχισμή δίσκου	Εισάγετε τον δίσκο που θέλετε να αναπαράγετε. ↗ σελ. 20
6 Πόδι	Τα πόδια στην πλευρά του φακού προβολής μπορούν να εκταθούν με το να τα στρίψετε. Έκταση των ποδιών στην μεγιστή τους έκταση γέρνει την μονάδα κατά περίπου 5 μοίρες. ↗ σελ. 22
7 Υποδοχή ακουστικών	Συνδέει τα ακουστικά στην μονάδα. ↗ σελ. 52
8 Ηχεία	Τοποθετημένα στα αριστερά και στα δεξιά, υποστηρίζουν το σύστημα ήχου virtual surround. ↗ σελ. 53
9 Είσοδος εξαερισμού	Κατευθύνει τον ψυχρό αέρα μέσα στην μονάδα. Αν μαζευτεί σκόνη στην είσοδο εξαερισμού μπορεί να προκαλέσει αύξηση της εσωτερικής θερμοκρασίας της μονάδας, με συνέπεια την εμφάνιση προβλημάτων στη λειτουργία και μείωση της διάρκειας ζωής του οπτικού συστήματος. Καθαρίζετε το περιοδικά. ↗ σελ. 68
10 Λαβή	Κρατάτε αυτή την λαβή όταν μεταφέρετε την μονάδα. ↗ σελ. 9
11 Φακός προβολής	Προβάλλει την εικόνα.

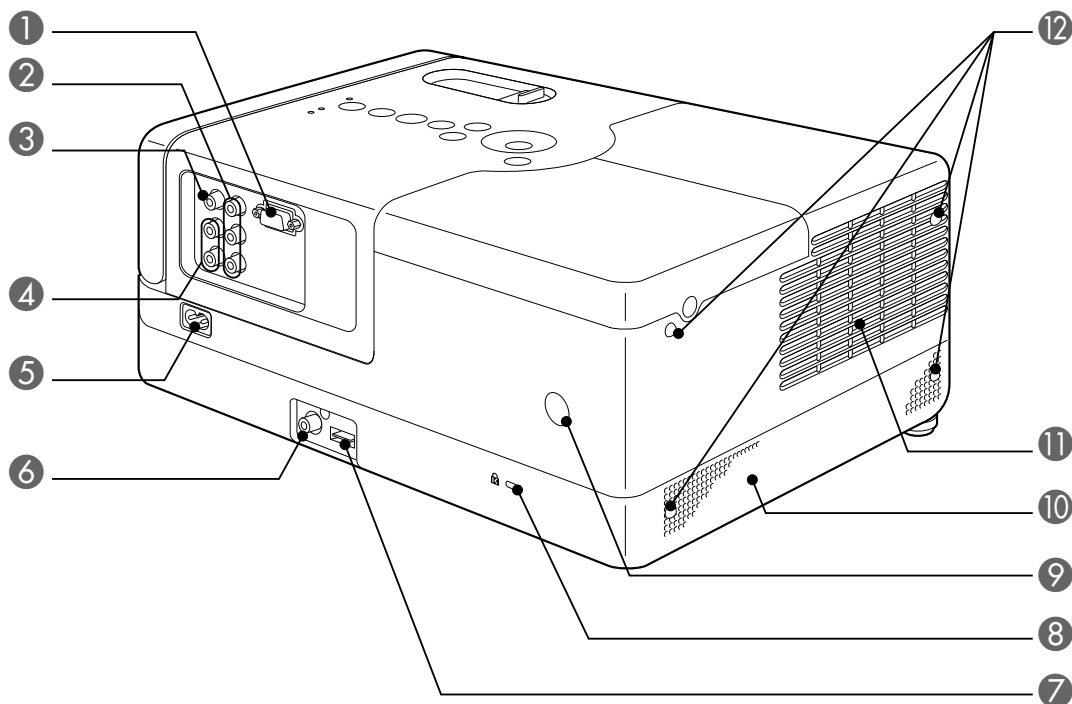

Όνομα	Λειτουργία
1 Θύρα εισόδου υπολογιστή	Μπορεί να συνδεθεί με την θύρα εξόδου RGB ενός υπολογιστή. ↗ σελ. 49
2 Θύρα εισόδου Component	Μπορεί να συνδεθεί με την θύρα εξόδου component (YCbCr ή YPbPr) μιας συσκευής βίντεο. ↗ σελ. 49
3 Θύρα εισόδου βίντεο	Μπορεί να συνδεθεί με την θύρα εξόδου κανονικής εικόνας μιας συσκευής βίντεο. ↗ σελ. 48
4 Θύρα εισόδου ήχου	Μπορεί να συνδεθεί στη θύρα εξόδου ήχου της συνδεδεμένης συσκευής βίντεο ή ενός υπολογιστή. ↗ σελ. 48, 49
5 Θύρα εισόδου ισχύος	Συνδέστε το καλώδιο τροφοδοσίας. ↗ σελ. 19
6 Ψηφιακή ομοαξονική θύρα εξόδου ήχου	Μπορεί να συνδεθεί σε μια συσκευή ήχου με μια ψηφιακή ομοαξονική θύρα εισόδου ήχου. ↗ σελ. 53
7 Θύρα USB	Συνδέει μια μνήμη USB που χρησιμοποιεί το πρότυπο USB 1.1 ή μια συσκευή ανάγνωσης πολλαπλών καρτών για να αναπαράγει μορμά αποθήκευσης MP3/WMA, JPEG, DivX [®] και άλλα. ↗ σελ. 47
8 Σχισμή ασφαλείας (K)	Υποστηρίζει το σύστημα ασφαλείας πρόσδεσης της Kensington. Για πληροφορίες, επισκεφτείτε την ιστοσελίδα της Kensington στο http://www.kensington.com/ .
9 Περιοχή δέκτη φωτός από το τηλεχειριστήριο	Λαμβάνει σήματα από το τηλεχειριστήριο. ↗ σελ. 17
10 Ηχεία	Τοποθετημένα στα αριστερά και στα δεξιά, υποστηρίζουν το σύστημα ήχου virtual surround. ↗ σελ. 53
11 Έξοδος εξαερισμού	Η έξοδος αέρα την μονάδας αφού κρυώσει. ⚠ Προσοχή Μην καλύπτετε την έξοδο εξαερισμού και μην την αγγίζετε αμέσως μετά την προβολή ή στη διάρκεια της προβολής, καθώς σε αυτήν αναπτύσσεται υψηλή θερμοκρασία.
12 Πόδια αποθήκευσης	Χρησιμοποιούντε όταν τοποθετείτε την μονάδα σε κατακόρυφη θέση. Όταν αποθηκεύετε την μονάδα σε κατακόρυφη θέση, τοποθετήστε την σε μια σταθερή επιφάνεια με τα πόδια αποθήκευσης από κάτω. Βεβαιωθείτε να τοποθετήσετε την μονάδα στην θήκη αποθήκευσης που παρέχεται με την μονάδα έτσι ώστε να μην μπορεί να μπει σκόνη στην είσοδο εξαερισμού.

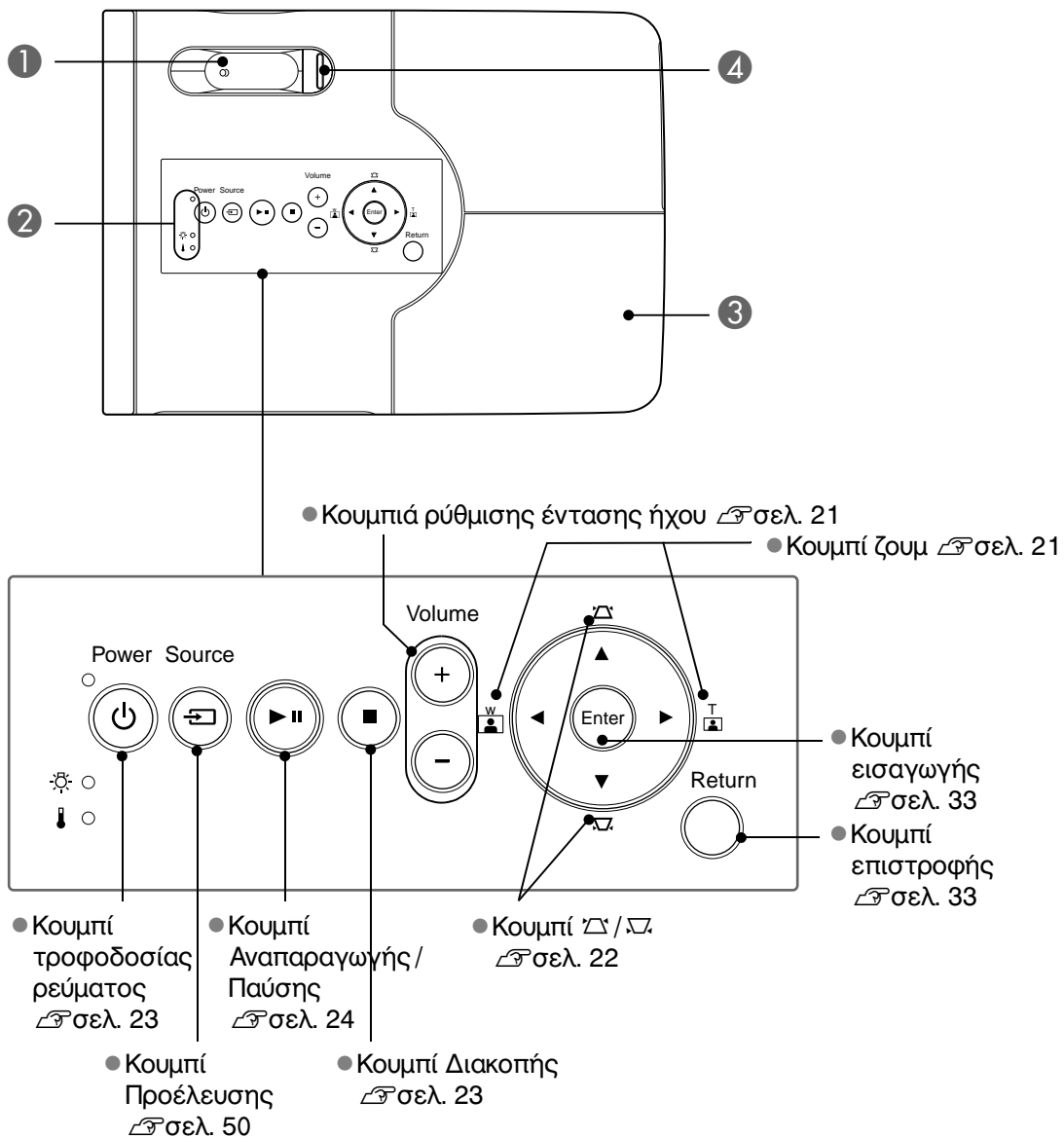

Όνομα	Λειτουργία
1 Δακτύλιος εστίασης	Μετακινήστε προς τα αριστερά ή προς τα δεξιά για εστίαση της εικόνας. (σελ. 21)
2 Ενδεικτική λυχνία κατάστασης	Αν προκύψει κάποιο πρόβλημα στη μονάδα, η ενδεικτική λυχνία κατάστασης αναβοσβήνει ή ανάβει για να δείξει ότι υπάρχει πρόβλημα. (σελ. 63)
3 Κάλυμμα λάμπας	Όταν αντικαθιστάτε την λάμπα, ανοίξτε το κάλυμμα και αντικαταστήστε την λάμπα. (σελ. 71)
4 Λαβή καλύμματος φακού	Σύρετε τον συγκρατητήρα για να ανοίξετε ή να κλείσετε το κάλυμμα του φακού. (σελ. 19)

Τηλεχειριστήριο

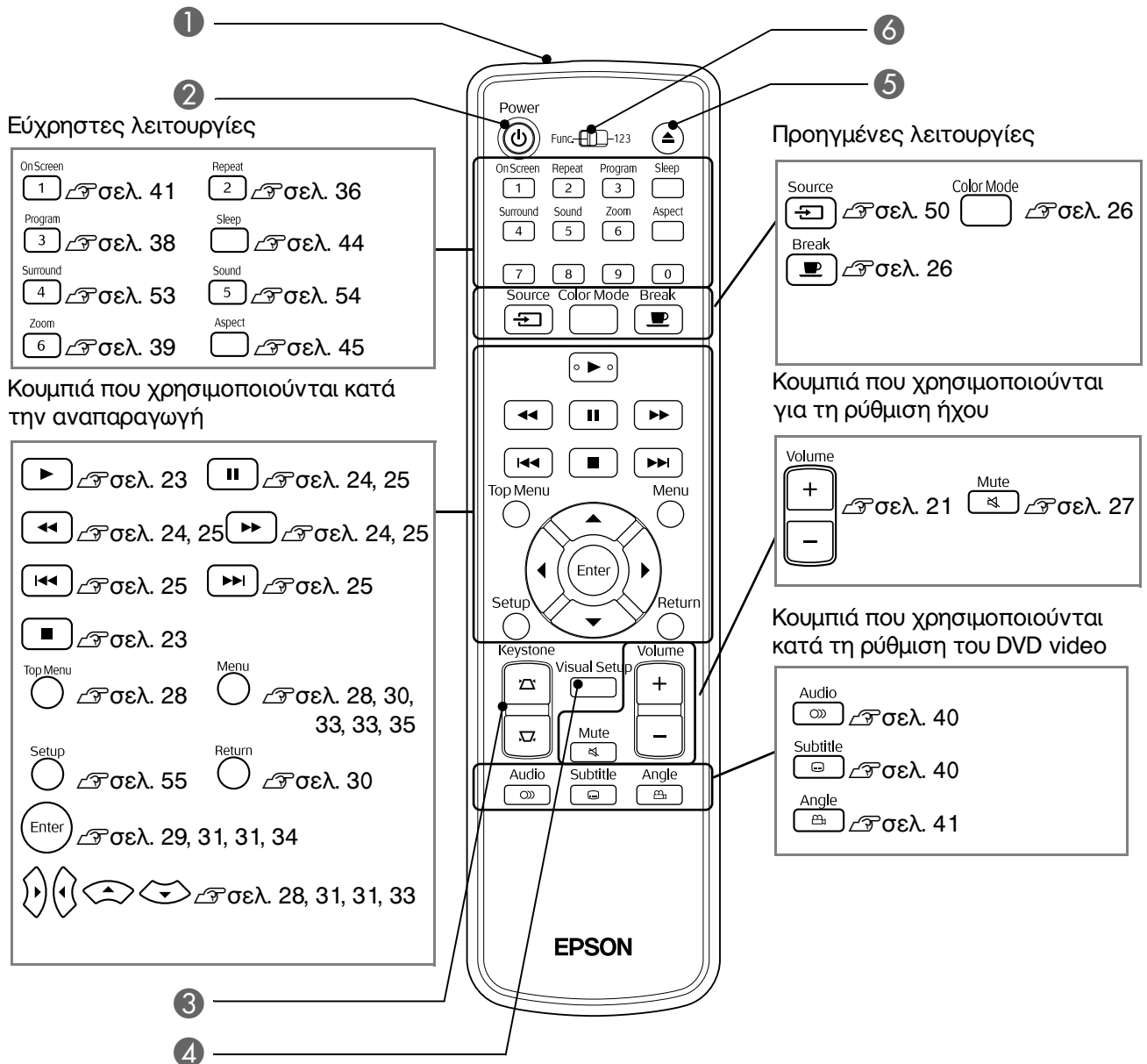

Όνομα	Λειτουργία
1 Περιοχή δέκτη φωτός τηλεχειριστηρίου	Εκπέμπει σήματα τηλεχειριστηρίου. σελ. 17
2	Ενεργοποιεί ή απενεργοποιεί την παροχή ρεύματος στη συσκευή. σελ. 23
3	Διορθώνει την παραμόρφωση τραπεζίου της οθόνης σε τετράγωνη ή ορθογώνια. σελ. 22
4	Απεικονίζει ή κλείνει την ρύθμιση και το μενού ελέγχου. σελ. 60
5	Πιέστε το κουμπί αυτό για να εξάγετε ένα δίσκο από τη σχισμή. σελ. 23
6 Διακόπτης εναλλαγής λειτουργίας/αριθμών	Εναλλάσσει μεταξύ των λειτουργιών και των αριθμών που θέλετε να χρησιμοποιήσετε. Σύρετε αυτό το διακόπτη στην θέση λειτουργίας για να χρησιμοποιήσετε οποιαδήποτε λειτουργία. σελ. 28

Προετοιμασία του τηλεχειριστηρίου

Εισαγωγή των μπαταριών

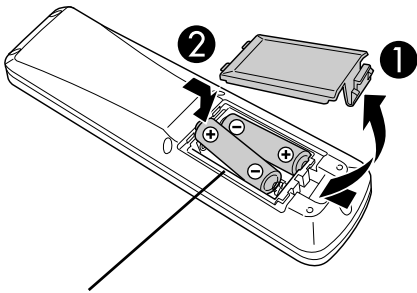

⚠ Προσοχή

Ελέγξτε τις θέσεις των σημείων (+) και (-) στην υποδοχή των μπαταριών και βεβαιωθείτε για τη σωστή τοποθέτησή τους.

Τη στιγμή της αγοράς, οι μπαταρίες δεν είναι τοποθετημένες στο τηλεχειριστήριο.

Πριν τη χρήση, εισαγάγετε τις μπαταρίες που παρέχονται με αυτή τη μονάδα.

- 1** Πιέστε προς τα μέσα το άγκιστρο στο πίσω μέρος του τηλεχειριστηρίου και έπειτα σηκώστε το προς τα επάνω.
- 2** Εισαγάγετε τις μπαταρίες με τη σωστή πολικότητα.
- 3** Κλείστε το κάλυμμα των μπαταριών.



Συμβουλή

Εάν παρατηρηθούν καθυστερήσεις στην απόκριση του τηλεχειριστηρίου ή εάν αυτό δεν λειτουργεί αφού παρέλθει κάποιο διάστημα χρήσης του, πιθανώς σημαίνει ότι οι μπαταρίες έχουν σχεδόν εξαντληθεί και χρειάζονται αντικατάσταση. Συνιστάται να έχετε δύο εφεδρικές αλκαλικές μπαταρίες (μαγγανίου) μεγέθους AA έτοιμες για χρήση όταν χρειαστεί.

Εμβέλεια χρήσης τηλεχειριστηρίου

Περιοχή λειτουργίας (οριζόντια)

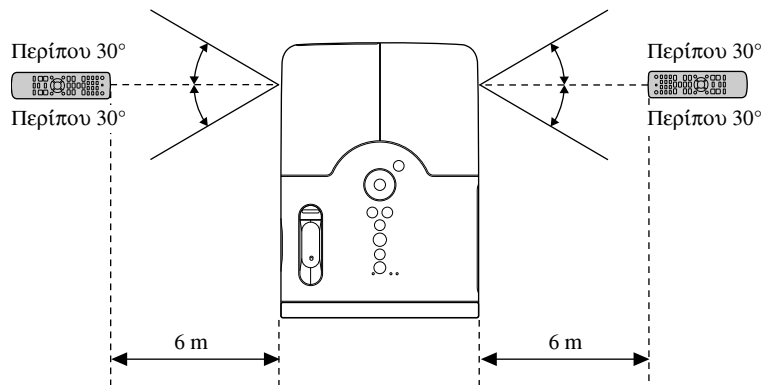

Περιοχή λειτουργίας (κάθετα)

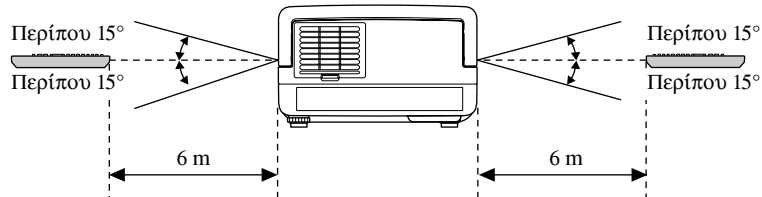

Συμβουλή

Αποφύγετε την έκθεση της περιοχής δέκτη φωτός του τηλεχειριστηρίου αυτού σε άμεσο ηλιακό φως ή σε φως φθορισμού. Ενδέχεται να μην είναι δυνατή η λήψη σήματος από το τηλεχειριστήριο.

Γρήγορη εκκίνηση

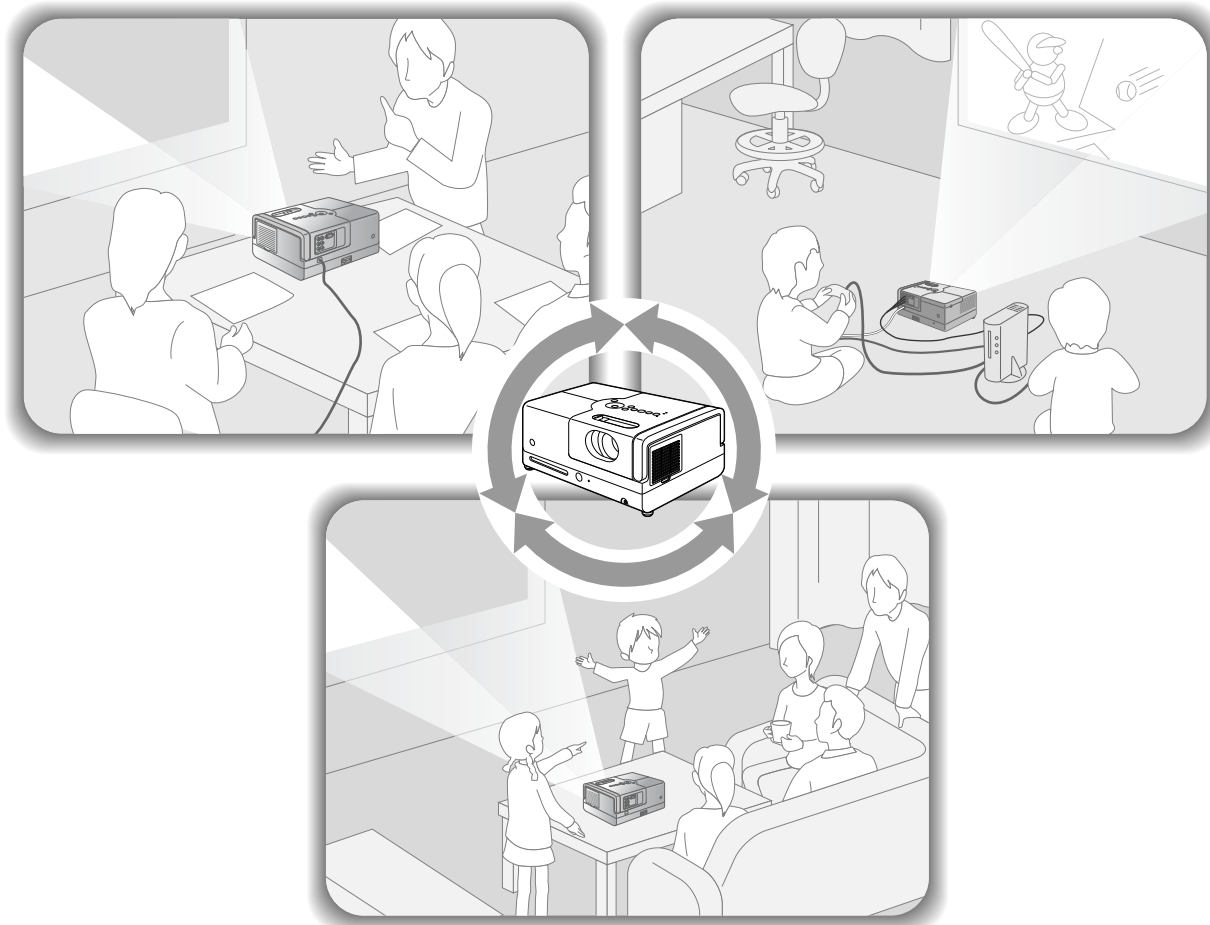

Διαδικασία αναπαραγωγής

Δεν είναι απαραίτητες πολύπλοκες συνδέσεις. Δεν χρειάζεται να επιλέξετε τον τύπο της τηλεόρασης ή να αλλάξετε την είσοδο.

Μπορείτε να απολαύσετε τα DVD σας σε μεγάλη οθόνη ακολουθώντας αυτά τα τέσσερα εύκολα βήματα. Τα τυπικά ηχεία υποστηρίζουν το σύστημα ήχου virtual surround, και μπορείτε να απολαύσετε πραγματικό στερεοφωνικό surround ήχο χρησιμοποιώντας τα αριστερά και δεξιά ηχεία.

Τοποθετήστε τη μονάδα μπροστά από την οθόνη.
🔗 σελ. 19

→ Συνδέστε το καλώδιο τροφοδοσίας.
🔗 σελ. 19

→ Εισαγάγετε έναν δίσκο προς αναπαραγωγή.
🔗 σελ. 20

→ Ρυθμίστε τη θέση προβολής, το μέγεθος, και την ένταση.
🔗 σελ. 21

Εγκατάσταση

Απόσταση προβολής και μέγεθος οθόνης

- 1 Τοποθετήστε την μονάδα σε θέση που να ενεργοποιεί το ιδανικό μέγεθος της εικόνας που θα προβληθεί στην οθόνη.

Παραδείγματος χάριν, όταν χρησιμοποιείτε ευρεία οθόνη 80" ιντσών με αναλογία διαστάσεων 16:9, τοποθετήστε τη μονάδα σε απόσταση περίπου 237 cm από την οθόνη.

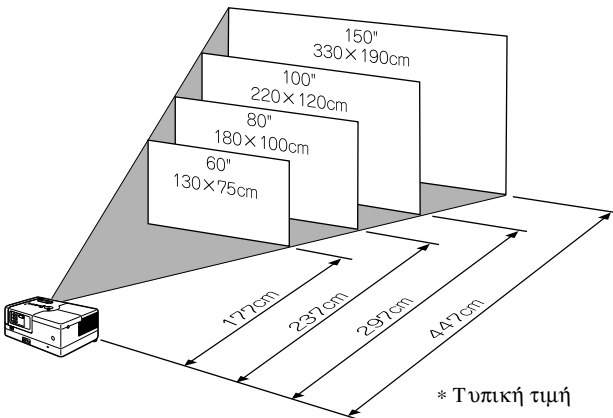

Όσο πιο μακριά από την οθόνη μετακινείται η μονάδα, τόσο μεγαλύτερη γίνεται η προβαλλόμενη εικόνα.

Για αναλυτικές τιμές απόστασης προβολής, δείτε σελ. 74

- 2 Τοποθετήστε τη μονάδα έτσι ώστε να είναι παράλληλη προς την οθόνη.

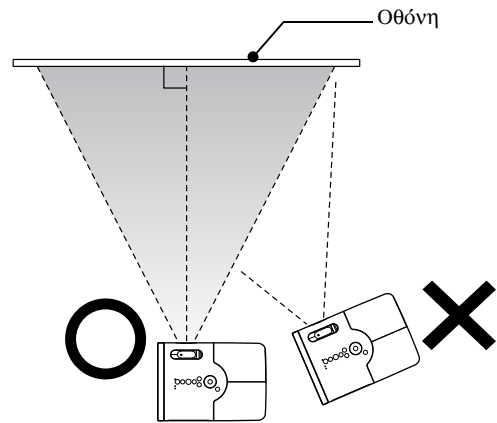

Εάν η μονάδα δεν τοποθετηθεί παράλληλα προς την οθόνη, η προβαλλόμενη εικόνα θα είναι παραμορφωμένη σε σχήμα τραπέζιου.

Σύνδεση του καλωδίου τροφοδοσίας

- 1 Συνδέστε το καλώδιο ρεύματος.

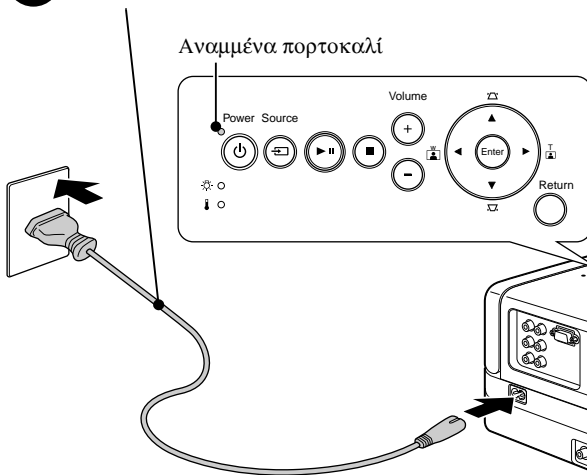

- 2 Ανοίξτε το κάλυμμα του φακού.

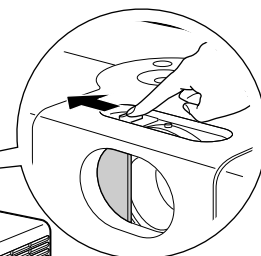

Αναπαραγωγή δίσκου

Αναπαραγωγή δίσκου και προβολή



- 1 Εισάγετε το δίσκο μέσα στην σχισμή με την ετικέτα προς τα πάνω.

Αν χρησιμοποιείτε δίσκο δυο όψεων, βάλτε την μεριά που θέλετε να αναπαράγετε προς τα πάνω.

Εισάγετε ένα δίσκο 8-cm στην κεντρική θέση της σχισμής του δίσκου.

Ακούγεται ένα σύντομο μπιπ και η μονάδα ενεργοποιείται.

Εισαγωγή του δίσκου κάνει την ενδεικτική λυχνία να ανάψει με πράσινο χρώμα.

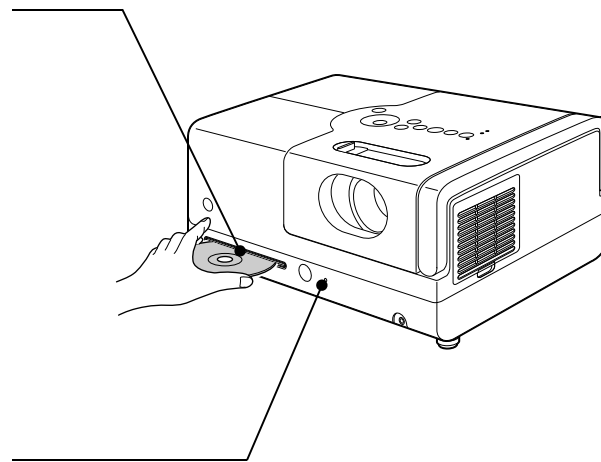

- 2 Έναρξη αναπαραγωγής.

Η λάμπα προβολής ανάβει αυτόματα και η προβολή ξεκινάει. Απαιτούνται περίπου 30 δευτερόλεπτα από το άναμμα της λάμπας μέχρι να προβληθεί πλήρως η εικόνα.

Όταν εμφανιστεί το μενού:

DVD Video ↗ σελ. 28

Video CD ↗ σελ. 29

MP3/WMA **DivX** ↗ σελ. 32



Συμβουλή

Όταν χρησιμοποιείτε τη μονάδα αυτή σε μεγάλα υψόμετρα, δηλ. τουλάχιστον 1.500 μέτρα πάνω από τη στάθμη της θάλασσας, ενεργοποιήστε τη "Λειτ. Μεγ. Υψομ." ("On").
↗ σελ. 61

⚠ Προσοχή

Ποτέ μην κοιτάτε τον φακό αφού έχετε ανοίξει το διακόπτη τροφοδοσίας της κύριας μονάδας. Κλείστε το κάλυμμα του φακού πριν εισάγετε ή εξάγετε ένα δίσκο.

Ρύθμιση της θέσης και έντασης προβολής

Ρυθμίστε την ένταση και την προβαλλόμενη εικόνα.

Συντονίζοντας με ακρίβεια το μέγεθος της προβολής (κουμπί ζουμ)

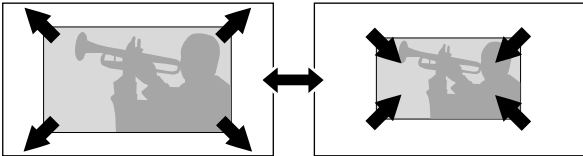

Για να αυξήσετε το μέγεθος, πιάστε την πλευρά "W".

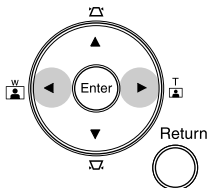

Για να μειώσετε το μέγεθος, πιάστε την πλευρά "T".

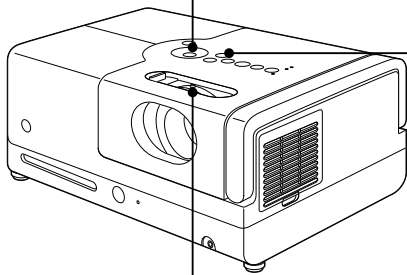

Έλεγχος έντασης (Ένταση)

Χρησιμοποιήστε την κύρια μονάδα

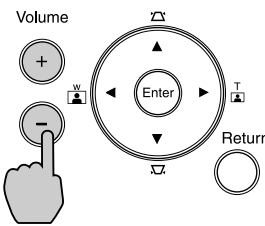

Από το τηλεχειριστήριο

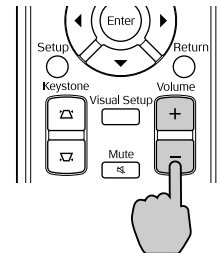

Εστιάζοντας (Δακτύλιος εστίασης)

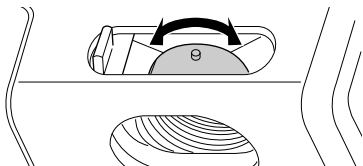

Διορθώστε την παραμόρφωση τραπεζίου της εικόνας (Keystone)

Για να ανυψώσετε τη θέση της προβαλλόμενης εικόνας στην οθόνη, προεκτείνετε τα εμπρός ρυθμιζόμενα ποδαράκια περιστρέφοντάς τα.

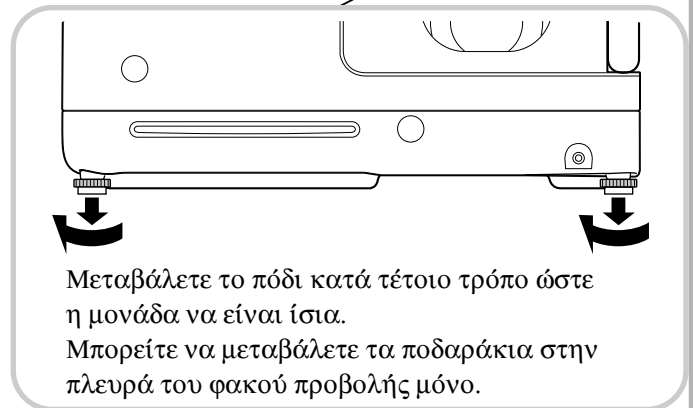
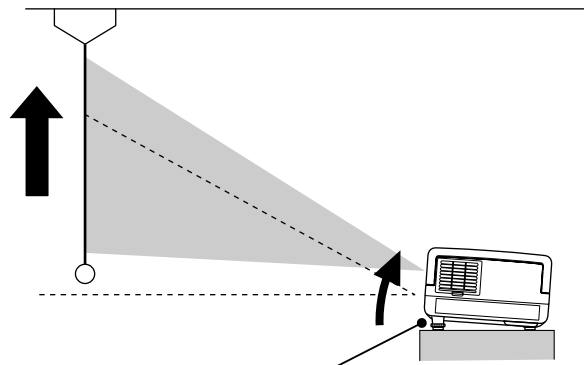

Αν εκτείνετε το πόδι και γύρτε την μονάδα, η εικόνα θα έχει παραμόρφωση τραapeζίου.
Επανασχηματίστε την παραμόρφωση τραapeζίου ως εξής:

Όταν το πάνω μέρος της εικόνας είναι πλατύ

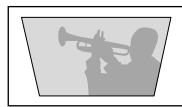

Όταν το κάτω μέρος της εικόνας είναι πλατύ

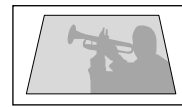

Ρύθμιση στην κεντρική μονάδα

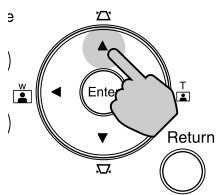

Από το τηλεχειριστήριο

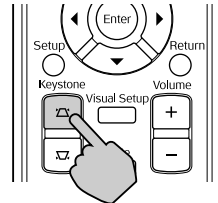

Ρύθμιση στην κεντρική μονάδα

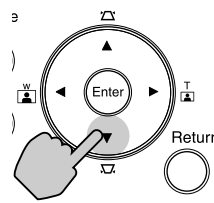

Από το τηλεχειριστήριο

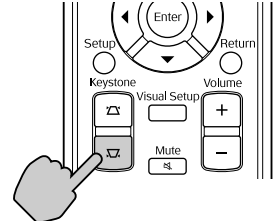

Αν η μονάδα έχει κλίση έως 15° μοιρών προς τα πάνω ή προς τα κάτω, μπορείτε να διορθώσετε το σχήμα της εικόνας.

Ωστόσο, θα είναι δύσκολο να εστιάσετε αν η γωνία κλίσης είναι πολύ μεγάλη.

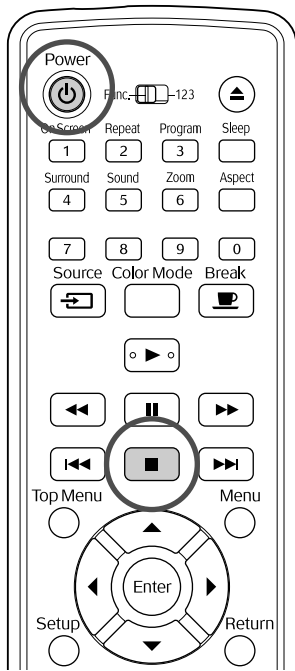





Διακοπή της αναπαραγωγής



Πατήστε .



DVD Video **Video CD** **Audio CD** **DIVX** Αφού διακοπεί η αναπαραγωγή, όταν πατήσετε το , συνεχίζει η αναπαραγωγή από τη σκηνή που διακόπηκε (συνέχιση).

Σημειώσεις για τη συνέχιση της αναπαραγωγής

- Μπορείτε να συνεχίσετε την αναπαραγωγή έως 10 δίσκων που είχατε αναπαράγει πρόσφατα ακόμα και εάν αντικαταστήσετε τους δίσκους.
- Αν πατήσετε  όταν στην οθόνη απεικονίζεται το "Τοποθέτηση", εμφανίζεται το "Συνέχιση αναπαρ" και ο δίσκος αναπαράγεται από το σημείο που είχε σταματήσει την τελευταία φορά.
- Θυμηθείτε ότι η λειτουργία συνέχισης αναπαραγωγής ακυρώνεται εάν πατήσετε  για απενεργοποίηση ή πατήσετε  δύο φορές.
- Δεν μπορείτε να συνεχίσετε την αναπαραγωγή ενός δίσκου που υποδεικνύεται ως **MP3/WMA** **JPEG** στην λίστα αρχείων και στην VR διαμόρφωση **DVD Video**.
- Αν ο δίσκος δεν υποστηρίζει τη συνέχιση της αναπαραγωγής, το εικονίδιο  εμφανίζεται στην οθόνη όταν πατήσετε .

- Δεν μπορείτε να χρησιμοποιήσετε τη συνέχιση της αναπαραγωγής κατά τη διάρκεια αναπαραγωγής προγράμματος.
- Η θέση από την οποία συνεχίζει η αναπαραγωγή μπορεί να διαφέρει ελαφρώς από το σημείο στο οποίο διακόπηκε η αναπαραγωγή.
- Οι ρυθμίσεις γλώσσας ήχου, γλώσσας υπότιτλων και γωνίας αποθηκεύονται στη μνήμη μαζί με τη θέση διακοπής.
- Αν διακόψετε την αναπαραγωγή όταν απεικονίζεται το μενού δίσκου, η συνέχιση της αναπαραγωγής μπορεί να αποτύχει.

Τερματισμός λειτουργίας

- Όταν έχετε αναπαράγει ένα δίσκο, πατήστε  για να εξάγετε το δίσκο από την σχισμή.
- Πατήστε .
- Εάν η λάμπα ήταν αναμμένη, σβήνει και η ενδεικτική λυχνία τροφοδοσίας στην κύρια μονάδα αναβοσβήνει με πορτοκαλί χρώμα (κατά τη διάρκεια της ψύξης).
- Η προειδοποίηση επιβεβαίωσης ηχεί δύο φορές για να δείξει ότι η διαδικασία ψύξης έχει ολοκληρωθεί. Αποσυνδέστε το καλώδιο τροφοδοσίας από την πρίζα.

Εάν πατήσετε μόνο το  για να απενεργοποιήσετε τη μονάδα, εξακολουθεί να καταναλώνεται ηλεκτρικό ρεύμα.

- Κλείστε το κάλυμμα του φακού.

Κρατήστε τοποθετημένο το κάλυμμα του φακού όταν η μονάδα δεν χρησιμοποιείται για να προστατεύσετε το φακό από βρωμιές και φθορά.



Συμβουλή

Η ενδεικτική λυχνία Power (Τροφοδοσία) αναβοσβήνει με πορτοκαλί χρώμα για να δείξει ότι διεξάγεται η εσωτερική λειτουργία ψύξης της λάμπας (διαδικασία ψύξης). Τα κουμπιά στο τηλεχειριστήριο και στην κύρια μονάδα απενεργοποιούνται κατά τη διάρκεια της διαδικασίας ψύξης (περίπου 5 δευτερόλεπτα).

Προσοχή

Κατά τη διαδικασία της ψύξης, μην αποσυνδέετε το καλώδιο τροφοδοσίας. Αυτό ενδέχεται να μειώσει τη διάρκεια ζωής της λάμπας.

Βασικές λειτουργίες αναπαραγωγής

Από εδώ και εμπρός, οι λειτουργίες επεξηγούνται κυρίως χρησιμοποιώντας τα κουμπιά του τηλεχειριστηρίου. Μπορείτε επίσης να χρησιμοποιήσετε τα κουμπιά με τις ίδιες ενδείξεις όπως αυτές στην μονάδα ελέγχου για να επιτύχετε το ίδιο αποτέλεσμα.

Για να μπορείτε να εκτελείτε λειτουργίες, ρυθμίστε το τηλεχειριστήριο στη θέση [Function] (Λειτουργία)

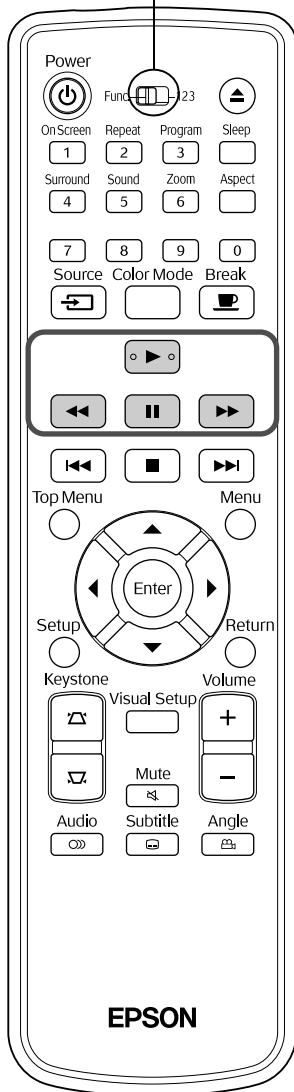

Παύση



Κατά τη διάρκεια της αναπαραγωγής πατήστε .

- Πατήστε το  στον πίνακα λειτουργιών.

Η αναπαραγωγή μπαίνει σε παύση και εκκινεί εκ νέου κάθε φορά που πατάτε

το .

- Για να συνεχίσει η αναπαραγωγή, πατήστε .

Αναζήτηση προς τα πίσω / αναζήτηση προς τα εμπρός



Πατήστε  ή  κατά την αναπαραγωγή.

- Υπάρχουν πέντε επίπεδα ταχύτητας αναζήτησης προς τα πίσω/εμπρός που αλλάζουν κάθε φορά που πατιούνται τα κουμπιά.
- Πατήστε  για να επιστρέψετε σε κανονική αναπαραγωγή.



Συμβουλή

Ανάλογα με το δίσκο που χρησιμοποιείτε, ο ήχος μπορεί να μην ακούγεται κατά τη διάρκεια της αναζήτησης προς τα εμπρός ή προς τα πίσω.

Για να μπορείτε να εκτελείτε λειτουργίες, ρυθμίστε το τηλεχειριστήριο στη θέση [Function] (Λειτουργία)

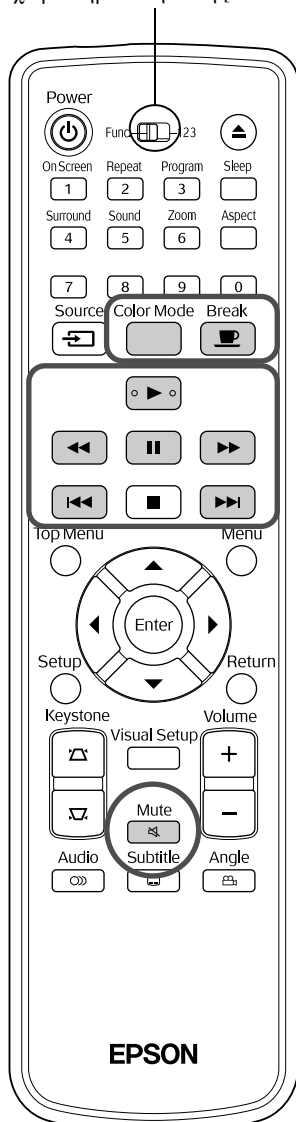

Συμβουλή

- Αν πατήσετε / μια φορά όταν ένας **DVD Video** **DIVX** δίσκος είναι σε παύση, αναπαράγεται το προηγούμενο ή το επόμενο κεφάλαιο (αρχείο).

Κίνηση καρτέ-καρέ



Πατήστε το κατά τη διάρκεια της παύσης αναπαραγωγής.

- Κάθε φορά που πατάτε το , προχωράτε κατά ένα καρτέ. Η μονάδα αυτή δε διαθέτει λειτουργία κίνησης καρτέ – καρτέ προς τα πίσω.
- Πατήστε για να επιστρέψετε σε κανονική αναπαραγωγή.

Αναπαραγωγή σε αργή κίνηση



- 1 Πατήστε στο σημείο όπου θέλετε να ξεκινήσει η αναπαραγωγή σε αργή κίνηση ώστε να μπορείτε να παγώσετε την εικόνα.
 - 2 Πατήστε .
- Υπάρχουν τέσσερα επίπεδα ταχύτητας αναπαραγωγής που αλλάζουν κάθε φορά που πατάτε το .
 - Όταν αναπαράγετε ένα **DVD Video**, μπορείτε να πραγματοποιήσετε επανάληψη της αργής κίνησης πατώντας . Υπάρχουν τέσσερα επίπεδα ταχύτητας επανάληψης που αλλάζουν κάθε φορά που πατάτε το .
 - Πατήστε για να επιστρέψετε σε κανονική αναπαραγωγή.
 - Κατά την αναπαραγωγή σε αργή κίνηση δεν υπάρχει ήχος.

Παράλειψη



Πατήστε ή κατά την αναπαραγωγή ή τη παύση.

DVD Video **Video CD** **Audio CD** Αν πατήσετε μια φορά κατά την διάρκεια αναπαραγωγής κεφαλαίου/κομματιού, η αναπαραγωγή επιστρέφει στην αρχή του κεφαλαίου ή του κομματιού που έπαιξε. Μετά από αυτό, η αναπαραγωγή επιστρέφει στην αρχή του προηγούμενου κεφαλαίου/κομματιού κάθε φορά που πατάτε το . Μετά από αυτό, η αναπαραγωγή επιστρέφει στην αρχή του προηγούμενου κεφαλαίου/κομματιού κάθε φορά που πατάτε το .

Προσωρινή χρήση του φωτός βιντεοπροβολέα για φωτισμό (Διάλειμμα)





Η λειτουργία του διαλείμματος είναι χρήσιμη εάν, στη μέση μιας ταινίας, θέλετε να σηκωθείτε ή να μεταφέρετε κάποιο ποτό ή φαγητό, κ.λ.π.

Πατώντας απλώς το κουμπί  μπορείτε να πραγματοποιήσετε παύση στον τρέχοντα δίσκο μέχρι να σηκωθείτε για να ανάψετε τα φώτα στο χώρο.

Κατά τη διάρκεια της αναπαραγωγής

πατήστε .

- Η λάμπα προβολής παραμένει αναμμένη, ενώ η προβαλλόμενη εικόνα εξαφανίζεται. Στο κάτω δεξιά μέρος της οθόνης αναβοσβήνει το .
- Η οθόνη σκοτεινιάζει περίπου πέντε λεπτά αφού η μονάδα έχει παραμείνει σε κατάσταση διαλείμματος χωρίς να πραγματοποιηθεί κάποια λειτουργία. Επιπλέον, όταν περάσουν περίπου 30 λεπτά, η λειτουργία της μονάδας διακόπτεται αυτόματα.
- Πατήστε  για να επιστρέψετε στην προηγούμενη κατάσταση πριν το πάτημα του κουμπιού διαλείμματος. Εάν η συσκευή έχει απενεργοποιηθεί, πατήστε το  για να την ενεργοποιήσετε και πάλι.



Συμβουλή

- Όταν εμφανίζεται το μενού του δίσκου δεν είναι δυνατή η εκτέλεση λειτουργιών.
- Όταν πατήσετε οποιοδήποτε από τα παρακάτω κουμπιά, η κατάσταση διαλείμματος ακυρώνεται και εκτελείται η λειτουργία του κουμπιού που πατήσατε.



Κατάσταση προβολής χρωμάτων



Μπορείτε να επιλέξετε ποιότητα εικόνας που να αντιστοιχεί στη φωτεινότητα και στις άλλες συνθήκες του χώρου σας.

1 Πατήστε .

Στην οθόνη εμφανίζεται το όνομα της τρέχουσας κατάστασης προβολής χρωμάτων.



2 Ενώ εμφανίζεται το όνομα της

κατάστασης προβολής χρωμάτων, πατήστε  επανειλημμένα μέχρι να εμφανιστεί η επιθυμητή κατάσταση προβολής χρωμάτων.

Αφού περιμένετε για λίγα δευτερόλεπτα, το όνομα της κατάστασης προβολής χρωμάτων εξαφανίζεται και η ποιότητα της εικόνας αλλάζει.

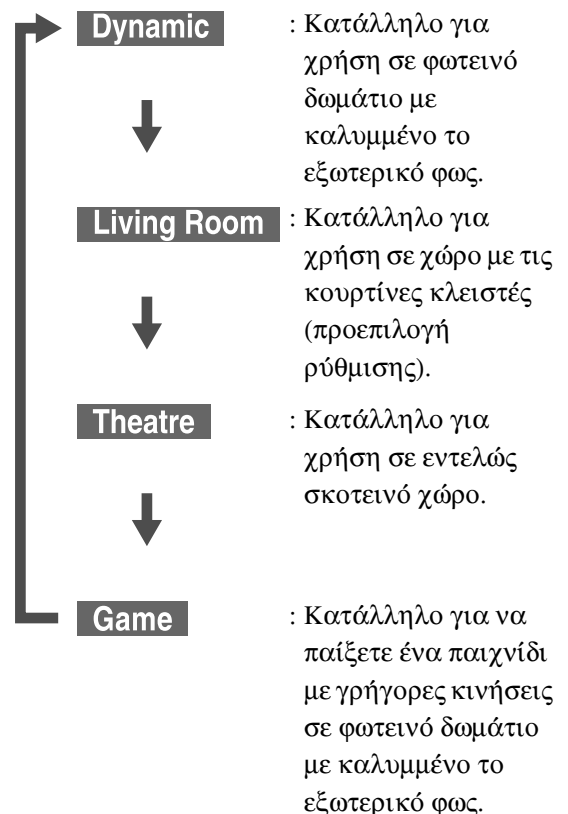

Σίγαση

Κατά τη διάρκεια της αναπαραγωγής

πατήστε .

- Ο ήχος σταματάει να αναπαράγεται από τα ηχεία και τα ακουστικά.
- Πατήστε  για να επιστρέψετε σε κανονική αναπαραγωγή. Την επόμενη φορά που θα ενεργοποιηθεί η συσκευή, θα επανέλθει η προηγούμενη ένταση.

Σύνθετες Λειτουργίες

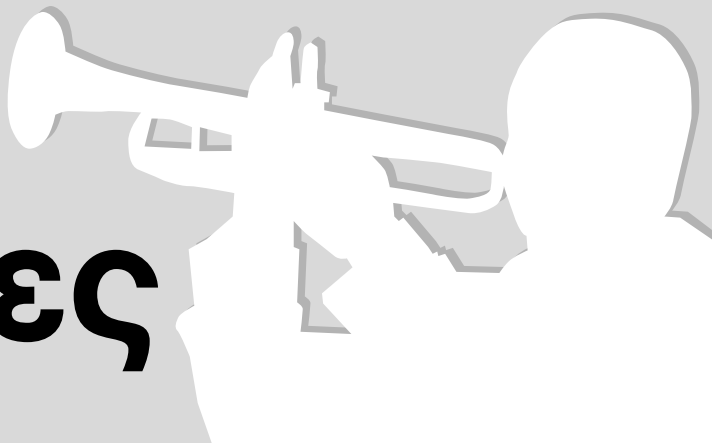

Σύνθετες λειτουργίες αναπαραγωγής

Αναπαραγωγή από μενού DVD

DVD
Video

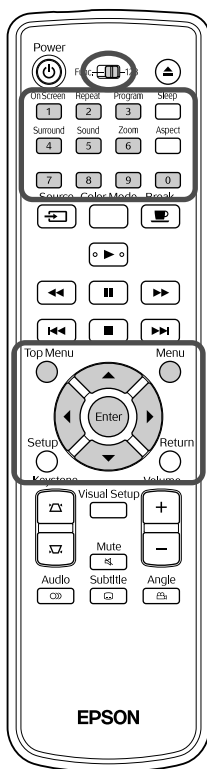

Ορισμένοι **DVD Video** δίσκοι διαθέτουν αποθηκευμένους τους παρακάτω τύπους αρχικών μενού.

- Βασικό Μενού:** Όταν έχουν εγγραφεί πολλαπλοί τίτλοι (εικόνας και ήχου), εμφανίζονται αυτές οι ενσωματωμένες στο δίσκο πληροφορίες.
- Μενού:** Εμφανίζονται δεδομένα αναπαραγωγής ανάλογα με τον τίτλο (μενού κεφαλαίου, γωνίας, ήχου, και υποτίτλων).

1 Πατήστε **Top Menu** ή **Menu** κατά την αναπαραγωγή.

2 Πατήστε     και επιλέξτε το στοιχείο που θέλετε να δείτε.

Μπορείτε επίσης να επιλέξετε τον αριθμό τίτλου ή κεφαλαίου κατευθείαν με τα κουμπιά αριθμών.

Κατά τη χρήση των κουμπιών αριθμών

Με το διακόπτη εναλλαγής λειτουργιών/αριθμών στη θέση [1 2 3], πατήστε τα ακόλουθα κουμπιά.

Παράδειγμα:

5: **[5]**

10: **[1]** → **[0]**

15: **[1]** → **[5]**

20: **[2]** → **[0]**

Αφού ολοκληρώσετε την εισαγωγή αριθμών, επαναφέρετε το διακόπτη εναλλαγής λειτουργιών/αριθμών στη θέση [Function] (Λειτουργία).

3 Πατήστε .



Συμβουλή

- Ορισμένοι δίσκοι μπορεί να μην περιέχουν μενού. Εάν δεν έχει εγγραφεί κάποιο μενού, οι λειτουργίες αυτές δεν είναι δυνατό να εκτελεστούν.
- Ανάλογα με το δίσκο, η αναπαραγωγή μπορεί να ξεκινήσει αυτόματα, ακόμα και εάν δεν πατηθεί το .

Αναπαραγωγή Video CD από το μενού

Video
CD

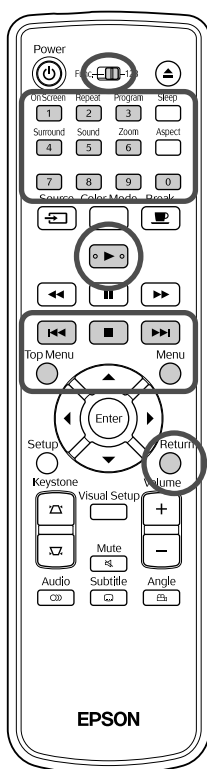

Μπορείτε να αναπαράγετε ένα **Video CD** δίσκο επιλέγοντας το επιθυμητό κεφάλαιο από οποιοδήποτε από τα παρακάτω δύο μενού.

• **Λειτουργία PBC (έλεγχος Αναπαραγωγής):** Εάν στη μονάδα εισαγωγής δίσκων εισάγετε ένα Video CD με την ένδειξη "PBC (playback control) enabled" (Έλεγχος αναπαραγωγής ενεργοποιημένος), στην οθόνη εμφανίζεται ένα μενού. Μπορείτε να επιλέξετε τη σκηνή ή τις πληροφορίες που θέλετε να δείτε από το μενού αυτό.

• **Λειτουργία προεπισκόπησης:** Μπορείτε να επιλέξετε το επιθυμητό κομμάτι ή σκηνή και να την αναπαράγετε με ένα από τα παρακάτω τρία φορμά.

Αποσύνθεση κομματιού: Αναπαράγει τα πρώτα τρία ή τέσσερα δευτερόλεπτα κάθε κομματιού το ένα μετά το άλλο στη σειρά. Σε μια οθόνη προβάλλονται ταυτόχρονα έξι κομμάτια.

Διάστημα δίσκου: Ο συνολικός χρόνος του δίσκου μοιράζεται σε έξι μέρη, και αναπαράγονται τα πρώτα τρία ή τέσσερα δευτερόλεπτα κάθε μέρους. Σε μια οθόνη προβάλλονται ταυτόχρονα και τα έξι μέρη.

Διάστημα κομματιού: Κατά την αναπαραγωγή ενός κομματιού, το κομμάτι μοιράζεται σε έξι μέρη και αναπαράγονται τα πρώτα τρία ή τέσσερα δευτερόλεπτα κάθε μέρους. Σε μια οθόνη προβάλλονται ταυτόχρονα και τα έξι μέρη.

Αναπαραγωγή PBC (έλεγχος αναπαραγωγής)

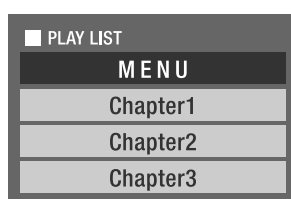

1 Κατά την αναπαραγωγή ενός Video CD με PBC, εμφανίζεται ο ακόλουθος τύπος μενού.





2 Επιλέξτε το στοιχείο που θέλετε να δείτε χρησιμοποιώντας το ή τα κουμπιά των αριθμών. σελ. 28

Αναπαράγονται τα επιλεγμένα περιεχόμενα.

Για να γυρίσετε στην προηγούμενη/επόμενη σελίδα της οθόνης του μενού



Πατήστε / όταν εμφανιστεί η οθόνη του μενού.

Για να εμφανίσετε την οθόνη του μενού κατά την αναπαραγωγή

Κάθε φορά που πατάτε  ^{Return}, το μενού γυρνά πίσω κατά ένα βήμα. Πατήστε επανειλημμένα  ^{Return} μέχρι να εμφανιστεί το μενού.

Για να καλέσετε την οθόνη του μενού PBC

Η τρόπος λειτουργίας PBC ακυρώνεται όταν εμφανίζετε την πληροφορία αναπαραγωγής ή την οθόνη προεπισκόπησης.

Για να ξανακαλέσετε το μενού PBC κατά τη διάρκεια αναπαραγωγής, διακόψτε την αναπαραγωγή πατώντας δύο φορές το . Μετά, πατήστε .

Αν επιλέξετε "Λοιπά" από το μενού ρυθμίσεων και ορίσετε "Σβήσιμο" για το "PBC", η αναπαραγωγή του δίσκου ξεκινάει αυτομάτως χωρίς να εμφανίζεται το μενού στην οθόνη.

Η προεπιλογή ρύθμισης για το PBC είναι "Αναμμα".  σελ. 57

Για αναπαραγωγή χρησιμοποιώντας τη λειτουργία Προεπισκόπησης



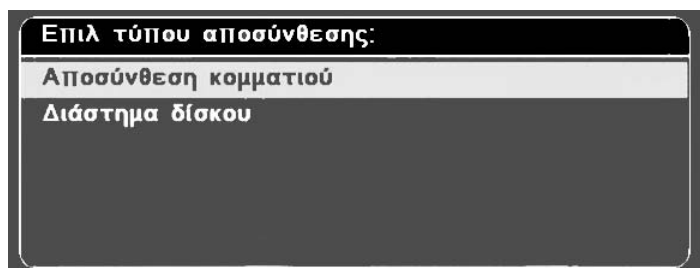

- 1 Αν πατήσετε  ^{Menu} κατά τη διάρκεια αναπαραγωγής ενός video CD, εμφανίζεται το παρακάτω μενού Προεπισκόπησης.







- Μετά τη διακοπή αναπαραγωγής, μπορείτε επίσης να χρησιμοποιήσετε τον Πανδέκτη κομματιών και το Διάστημα δίσκου πατώντας το  ^{Menu}.

2 Επιλέξτε ένα στοιχείο πατώντας  , και μετά .



- Αν ο δίσκος περιέχει έξι ή περισσότερα κομμάτια, αφού επιλέξετε Track Digest (Πανδέκτης κομματιών), μπορείτε να πατήσετε   για να εμφανίσετε την επόμενη ή την προηγούμενη σελίδα.
- Μπορείτε να επιστρέψετε στο αρχικό μενού επιλέγοντας "Μενού" και πατώντας .
- Μπορείτε να κλείσετε το μενού Προεπισκόπηση επιλέγοντας "Εξοδος" και πατώντας .

3 Επιλέξτε το κομμάτι που θέλετε να δείτε χρησιμοποιώντας το    , και πατώντας .

Αρχίζει η αναπαραγωγή του επιλεγμένου κομματιού.

Αναπαραγωγή JPEG, MP3/WMA και DivX®



Για να μπορείτε να εκτελείτε λειτουργίες, ρυθμίστε το τηλεχειριστήριο στη θέση [Function] (Λειτουργία)

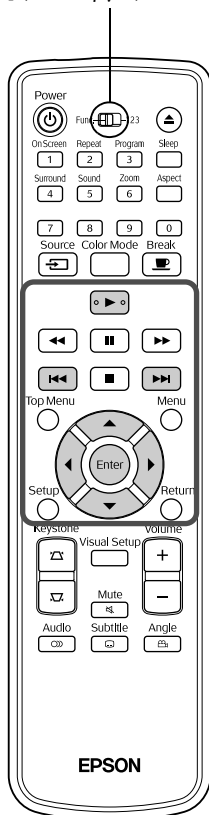



Αν και τα αρχεία **JPEG**, **MP3/WMA** ή **DivX** που είναι αποθηκευμένα σε ένα δίσκο ή μια USB συσκευή αποθήκευσης αναπαράγονται επιλέγοντας το επιθυμητό αρχείο από τη Λίστα Αρχείων, η λειτουργία εξαρτάται από το είδος του αρχείου, ως εξής.



- Αν επιλεγεί ένας φάκελος **JPEG**, τα αρχεία JPEG του φακέλου αναπαράγονται σε σειρά Slideshow (Παρουσίαση διαφανειών). Αν επιλεγεί ένα αρχείο του φακέλου, τα αρχεία JPEG που είναι αποθηκευμένα μέσα στο φάκελο αναπαράγονται σε σειρά Slideshow (Παρουσίαση διαφανειών) αρχίζοντας από το επιλεγμένο αρχείο.
- Αρχεία **MP3/WMA** αναπαράγονται αυτομάτως, αρχίζοντας από το πρώτο αρχείο. Αν θέλετε να αναπαράγετε ένα άλλο αρχείο, επιλέξτε το αρχείο από την εμφανιζόμενη Λίστα Αρχείων.

Αν στη συσκευή εισαχθεί ένα Kodak Picture CD ή FUJICOLOR CD, ξεκινάει αυτομάτως η αναπαραγωγή Slideshow (Παρουσίαση διαφανειών).

- 1** Αν αναπαράγετε ένα δίσκο που περιέχει αρχεία **JPEG**, **MP3/WMA** ή **DivX**, ή μια USB συσκευή αποθήκευσης, εμφανίζεται η παρακάτω Λίστα Αρχείων.



- 2** Επιλέξτε ένα φάκελο ή ένα αρχείο χρησιμοποιώντας το  .

- Όταν εμφανιστεί η Λίστα Αρχείων, μπορείτε να μετακινηθείτε στην επόμενη ή προηγούμενη σελίδα χρησιμοποιώντας το  . Όταν είστε στην πρώτη σελίδα, το κουμπί του  είναι απενεργοποιημένο και αντίστοιχα για την τελευταία σελίδα.

3 Πατήστε ή για να ξεκινήσει η αναπαραγωγή.

Η οθόνη επιστρέφει στη Λίστα Αρχείων, αν πατήσετε το 

κατά την αναπαραγωγή **JPEG**, **MP3/WMA**, Kodak Picture CD ή FUJICOLOR CD.







- Αν εμφανίζεται το **DivX**, πατήστε δύο φορές το  για να επιστρέψετε στη Λίστα Αρχείων.



Συμβουλή





- Αν επιλέξετε "Λοιπά" από το μενού ρυθμίσεων και ορίσετε για το "Πλοήγ MP3/JPEG" την τιμή "Χωρίς μενού", τότε εμφανίζονται όλα τα αρχεία MP3, WMA, JPEG και DivX®. Η προεπιλογή ρύθμισης είναι "Με μενού".  σελ. 57
- Υποστηρίζονται ετικέτες ID3 για MP3/WMA. Αν έχουν οριστεί το όνομα του άλμπουμ, το όνομα του καλλιτέχνη, και το όνομα του κομματιού, τότε αυτά εμφανίζονται στο δεξί μέρος της Λίστας Αρχείων (υποστηρίζονται μόνο αλφαριθμητικοί χαρακτήρες).

Λειτουργία αναπαραγωγής σε παρουσίαση διαφανειών

- Τα διαστήματα εναλλαγής των εικόνων εξαρτώνται από το μέγεθος των επιλεγμένων εικόνων.
- Η παρουσίαση διαφανειών τελειώνει μετά από την προβολή όλων των αρχείων JPEG του φακέλου.
- Μπορείτε να περιστρέψετε μια εικόνα πατώντας το .
- Μπορείτε να επιτύχετε κατακόρυφη αντιστροφή της εικόνας πατώντας το .
- Μπορείτε να επιτύχετε οριζόντια αντιστροφή της εικόνας πατώντας το .
- Αν κατά τη διάρκεια αναπαραγωγής παρουσίασης διαφανειών πατήσετε το , η παρουσίαση διαφανειών ακυρώνεται και εμφανίζεται η λίστα μικρογραφιών.
- Αν κατά τη διάρκεια αναπαραγωγής παρουσίασης διαφανειών πατήσετε το , εμφανίζεται η Λίστα Αρχείων. Η αναπαραγωγή παρουσίασης διαφανειών αρχίζει αν επιλέξετε το επιθυμητό αρχείο JPEG ή φάκελο από τη λίστα και πατήσετε το .
- Ένα αρχείο JPEG προοδευτικής σάρωσης απαιτεί περισσότερο χρόνο για να ξεκινήσει από ότι ένα βασικό αρχείο JPEG.
- Τα αρχεία JPEG που είναι αποθηκευμένα σε συσκευή αποθήκευσης USB, αναπαράγονται επίσης σε μορφή παρουσίασης διαφανειών.

Λειτουργίες από τη λίστα μικρογραφιών



- Αν ο δίσκος περιέχει 12 ή περισσότερα αρχεία JPEG, μπορείτε να εμφανίσετε την προηγούμενη ή την επόμενη οθόνη χρησιμοποιώντας τα  .
- Αν επιλέξετε την επιθυμητή μικρογραφία και πατήσετε το , γίνεται επανεκκίνηση της προβολής παρουσίασης διαφανειών από την επιλεγμένη θέση.
- Αν πατήσετε το  ^{Menu}, εμφανίζεται η Λίστα Αρχείων.
Η αναπαραγωγή παρουσίασης διαφανειών αρχίζει αν επιλέξετε το επιθυμητό αρχείο JPEG ή φάκελο από τη λίστα και πατήσετε το .

Κατά την αναπαραγωγή ήχου MP3/WMA



Όταν ολοκληρωθεί η επιλογή του μενού και ξεκινήσει ο ήχος, κλείστε το κάλυμμα του φακού. Η λάμπα προβολής σβήνει και μπορείτε να απολαύσετε μόνο την μουσική που αναπαράγεται.



Ανοίξτε το κάλυμμα του φακού για να ανάψετε ξανά την λάμπα.

Ταυτόχρονη αναπαραγωγή MP3/WMA και JPEG

Αν ο δίσκος περιέχει μείγμα αρχείων MP3/WMA και JPEG, μπορείτε να απολαύσετε την προβολή της παρουσίασης διαφανειών με ήχο.

Όταν ένας δίσκος που περιέχει ταυτόχρονα αρχεία MP3/WMA και αρχεία JPEG εισαχθεί στη συσκευή, η αναπαραγωγή των αρχείων MP3/WMA ξεκινάει αυτομάτως. Η προβολή παρουσίασης διαφανειών ξεκινά, αν επιλέξετε ένα αρχείο JPEG ή ένα φάκελο από την εμφανιζόμενη Λίστα Αρχείων.

- Η παρουσίαση διαφανειών τελειώνει μετά από την προβολή όλων των αρχείων JPEG του φακέλου.
- Αν κατά τη διάρκεια σύνθετης αναπαραγωγής αρχείων πατήσετε το , η παρουσίαση διαφανειών ακυρώνεται και εμφανίζεται η λίστα μικρογραφιών. Αν επιλέξετε την επιθυμητή μικρογραφία από τη λίστα και πατήσετε το , γίνεται επανεκκίνηση της προβολής παρουσίασης διαφανειών από την επιλεγμένη θέση.

- Κατά τη διάρκεια σύνθετης αναπαραγωγής αρχείων, επιστρέψτε στην οθόνη Λίστας Αρχείων πατώντας το . Επιλέξτε το επιθυμητό αρχείο MP3/WMA και πατήστε . Κατόπιν, αν επιλέξετε ένα αρχείο JPEG ή ένα φάκελο για προβολή παρουσίασης διαφανειών και πατήσετε το , τα επιλεγμένα στοιχεία αναπαράγονται ταυτόχρονα.
- Αν η USB συσκευή αποθήκευσης περιέχει μείγμα αρχείων MP3/WMA και JPEG, μπορείτε να απολαύσετε την προβολή παρουσίασης διαφανειών με ήχο.

Σημειώσεις σχετικά με την αναπαραγωγή

- Ανάλογα με την εγγραφή και τα χαρακτηριστικά του δίσκου υπάρχει περίπτωση ο δίσκος να μην είναι αναγνώσιμος, ή η ανάγνωσή του να καθυστερεί.
- Ο χρόνος που απαιτείται για την ανάγνωση ενός δίσκου διαφέρει ανάλογα με τον αριθμό φακέλων ή αρχείων που είναι εγγεγραμμένα στο δίσκο.
- Η σειρά εμφάνισης των στοιχείων της Λίστας Αρχείων στην οθόνη μπορεί να είναι διαφορετική από την αντίστοιχη σε έναν υπολογιστή.
- Τα αρχεία ενός δίσκου MP3 του εμπορίου μπορεί να αναπαράγονται με διαφορετική σειρά από εκείνη της εγγραφής τους στο δίσκο.
- Η αναπαραγωγή αρχείων MP3 μπορεί να καθυστερεί αν αυτά περιλαμβάνουν και δεδομένα σταθερών εικόνων. Ο χρόνος που παρέρχεται εμφανίζεται όταν ξεκινά η αναπαραγωγή. Επίσης, υπάρχουν φορές που δεν εμφανίζεται ο ακριβής χρόνος που παρέρχεται, ακόμα και αφού ξεκινήσει η αναπαραγωγή.
- Ενδέχεται να μην είναι δυνατή η αναπαραγωγή δεδομένων που έχουν επεξεργαστεί ή αποθηκευτεί χρησιμοποιώντας λογισμικό επεξεργασίας εικόνων στον υπολογιστή

Αναπαραγωγή με επιλογή του αριθμού κεφαλαίου ή κομματιού



Κατά την αναπαραγωγή ή παύση, επιλέξτε τον αριθμό κεφαλαίου ή κομματιού που θέλετε να αναπαράγετε πατώντας τα κουμπιά των αριθμών.

 "Κατά τη χρήση των κουμπιών αριθμών" σελ. 28



Συμβουλή

- **Audio CD** **MP3/WMA** **JPEG** Μπορεί επίσης να χρησιμοποιηθεί κατά τη διακοπή.
- Ανάλογα με το δίσκο, ορισμένες λειτουργίες μπορεί να μην είναι δυνατές.

Επανάληψη αναπαραγωγής και αναπαραγωγή με τυχαία σειρά



Για να μπορείτε να εκτελείτε λειτουργίες, ρυθμίστε το τηλεχειριστήριο στη θέση [Function] (Λειτουργία)

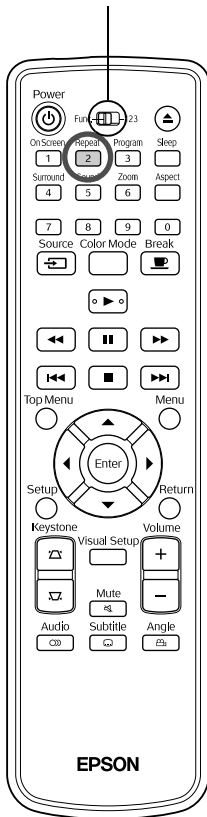

Ανάλογα με τον τύπο του δίσκου, μπορείτε να ορίσετε επαναλαμβανόμενη αναπαραγωγή σε μια περιοχή τίτλων, κεφαλαίων ή κομματιών, όπως φαίνεται στον ακόλουθο πίνακα.

Κατά τη διάρκεια της αναπαραγωγής πατήστε 2 ^{Repeat}.

Η κατάσταση επανάληψης αλλάζει κάθε φορά που πατάτε 2 ^{Repeat} και το όνομα και το εικονίδιο της κατάστασης επανάληψης εμφανίζονται στην οθόνη.



- Το **Video CD** δεν είναι διαθέσιμο κατά την αναπαραγωγή με τη λειτουργία PBC.

DVD Video

Ένδειξη οθόνης	Λειτουργία	Περιεχόμενα
Κεφάλαιο	Επανάληψη κεφαλαίου	Επαναλαμβάνει το τρέχον κεφάλαιο.
Τίτλος	Επανάληψη τίτλου	Επαναλαμβάνει τον τρέχοντα τίτλο.
Τυχαία σειρά	Τυχαία αναπαραγωγή	Αναπαράγονται τίτλοι και κεφάλαια με τυχαία σειρά.
Επανάληψη με τυχαία σειρά	Επανάληψη με τυχαία σειρά	Επαναλαμβάνεται η αναπαραγωγή με τυχαία σειρά. Τα κομμάτια αναπαράγονται με διαφορετική σειρά σε κάθε επανάληψη.
Απενεργοποίηση επανάληψης	Απενεργοποίηση επανάληψης	Ακυρώνει την επανάληψη της αναπαραγωγής ή την αναπαραγωγή με τυχαία σειρά.

Video CD Audio CD

Ένδειξη οθόνης	Λειτουργία	Περιεχόμενα
Κομμάτι	Επανάληψη κομματιού	Επαναλαμβάνει το τρέχον κομμάτι.
Όλα	Επανάληψη δίσκου	Επαναλαμβάνονται όλα τα κομμάτια στο δίσκο.
Τυχαία σειρά	Τυχαία αναπαραγωγή	Αναπαράγονται όλα τα κομμάτια στο δίσκο με τυχαία σειρά.
Επανάλ τυχ σειρ	Επανάλ τυχ σειρ	Επαναλαμβάνεται η αναπαραγωγή με τυχαία σειρά. Τα κομμάτια αναπαράγονται με διαφορετική σειρά σε κάθε επανάληψη.
Απενεργοποίηση επανάληψης	Απενεργοποίηση επανάληψης	Ακυρώνει την επανάληψη της αναπαραγωγής ή την αναπαραγωγή με τυχαία σειρά.

MP3/WMA JPEG DivX

(Αν έχετε επιλέξει "Λοιπά" από το μενού ρυθμίσεων και αν έχετε ρυθμίσει το "Πλοήγ MP3/JPEG" σε "Με μενού")

Ένδειξη οθόνης	Λειτουργία	Περιεχόμενα
Επανάληψη ενός	Επανάληψη αρχείου	Επαναλαμβάνει το τρέχον αρχείο.
Επανάληψη φακέλου	Επανάληψη φακέλου	Επαναλαμβάνει τα αρχεία του τρέχοντος φακέλου.
Τυχαία σειρά	Τυχαία αναπαραγωγή	Αναπαράγει τα αρχεία του τρέχοντος φακέλου με τυχαία σειρά.
Απενεργοποίηση επανάληψης	Απενεργοποίηση επανάληψης	Ακυρώνει την επανάληψη της αναπαραγωγής ή την αναπαραγωγή με τυχαία σειρά.

MP3/WMA JPEG DivX

(Αν έχετε επιλέξει "Λοιπά" από το μενού ρυθμίσεων και αν έχετε ρυθμίσει το "Πλοήγ MP3/JPEG" σε "Χωρίς μενού")

Ένδειξη οθόνης	Λειτουργία	Περιεχόμενα
Επανάληψη ενός	Επανάληψη αρχείου	Επαναλαμβάνει το τρέχον αρχείο.
Επανάληψη όλων	Επανάληψη δίσκου	Επαναλαμβάνει όλα τα αρχεία στον τρέχοντα δίσκο.
Τυχαία σειρά	Τυχαία αναπαραγωγή	Αναπαράγονται όλα τα αρχεία στο δίσκο με τυχαία σειρά.
Απενεργοποίηση επανάληψης	Απενεργοποίηση επανάληψης	Ακυρώνει την επανάληψη της αναπαραγωγής ή την αναπαραγωγή με τυχαία σειρά.

Ακύρωση επαναλαμβανόμενης αναπαραγωγής

Πατήστε ^{Repeat} επανειλημμένα έως ότου εμφανιστεί στην οθόνη το "Απεν επανάλ".



Συμβουλή

- Το **DVD Video** δεν επιτρέπει τη χρήση της λειτουργίας "Επανάληψη τίτλου" με κάποια DVD.
- Μπορείτε επίσης να επαναλάβετε την αναπαραγωγή από την οθόνη πληροφοριών αναπαραγωγής. σελ. 41
- Το κουμπί ^{Repeat} είναι ανενεργό κατά τη διάρκεια προγραμματισμένης αναπαραγωγής.

Για να μπορείτε να εκτελείτε λειτουργίες, ρυθμίστε το τηλεχειριστήριο στη θέση [Function] (Λειτουργία)

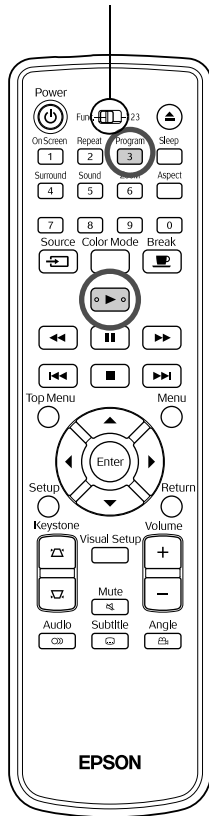

Μπορείτε να ορίσετε την αναπαραγωγή τίτλων, κεφαλαίων και κομματιών με τη σειρά προτίμησής σας.

1 Πατήστε **3** κατά την αναπαραγωγή ή τη διακοπή.

Θα εμφανιστεί η οθόνη προγραμματισμού ώστε να καθορίσετε τη σειρά αναπαραγωγής.

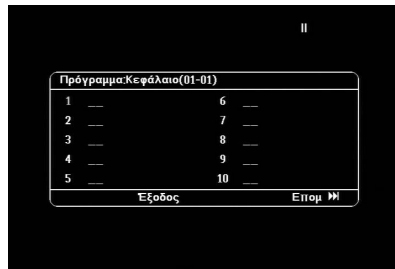

2 Εισάγετε τους αριθμούς των τίτλων και κομματιών / κεφαλαίων τον ένα μετά τον άλλο, χρησιμοποιώντας τα κουμπιά αριθμών.

☞ "Κατά τη χρήση των κουμπιών αριθμών" σελ. 28

- Χρησιμοποιήστε το για να μετακινήσετε τον δρομέα στις αντίστοιχες κατευθύνσεις.
- Αν ο δίσκος περιέχει 10 ή περισσότερα κομμάτια/κεφάλαια, για να εμφανίσετε την επόμενη σελίδα, είτε πατήστε το , ή επιλέξετε το "Επόμε" επί της οθόνης και πατήστε το . Για να εμφανίσετε την προηγούμενη σελίδα, είτε πατήστε το ή αφού επιλέξετε "Προηγούμενο" επί της οθόνης μετά πατήστε το .
- Αν θέλετε να αφαιρέσετε ένα από τα κομμάτια ή τίτλους που έχετε εισάγει, τοποθετήστε το δείκτη πάνω του και πατήστε το .
- Για να κλείσετε την οθόνη προγραμματισμού, επιλέξτε "Εξόδος" από την οθόνη προγραμματισμού και πατήστε .

3 Μετά τον καθορισμό της σειράς αναπαραγωγής, επιλέξτε από την οθόνη το "Έναρξη" και πατήστε .

- Η αναπαραγωγή ξεκινάει με την καθορισμένη σειρά.
- Μετά την ολοκλήρωση της αναπαραγωγής, η αναπαραγωγή σταματά.

Ακύρωση όλων των καθορισμένων στοιχείων στην οθόνη προγραμματισμού

- Πατήστε .
- Σβήστε τη συσκευή.

Επαναφορά κανονικής αναπαραγωγής

Διακόψτε την αναπαραγωγή και πατήστε .



Συμβουλή

- Μπορείτε να προγραμματίσετε την αναπαραγωγή μέχρι και 10 δίσκων. Επίσης, μπορείτε να καθορίσετε μέχρι και 20 κομμάτια ή κεφάλαια σε κάθε δίσκο. Οι ρυθμίσεις σας παραμένουν στη μνήμη ακόμη και όταν αλλάξετε τους δίσκους. Εισάγετε στη συσκευή το δίσκο που αντιστοιχεί στη σειρά αναπαραγωγής, πατήστε  ^{Program}, και επιλέξτε "Έναρξη" από την οθόνη προγραμματισμού. Έναρξη προγραμματισμένης αναπαραγωγής.
- Αν διακόψετε την προγραμματιζόμενη αναπαραγωγή, δεν μπορείτε να συνεχίσετε την αναπαραγωγή.
- Ίσως να μη μπορείτε να χρησιμοποιήσετε την προγραμματιζόμενη αναπαραγωγή με μερικούς τύπους δίσκων.

Μεγέθυνση

DVD Video Video CD JPEG

Για να μπορείτε να εκτελείτε λειτουργίες, ρυθμίστε το τηλεχειριστήριο στη θέση [Function] (Λειτουργία)

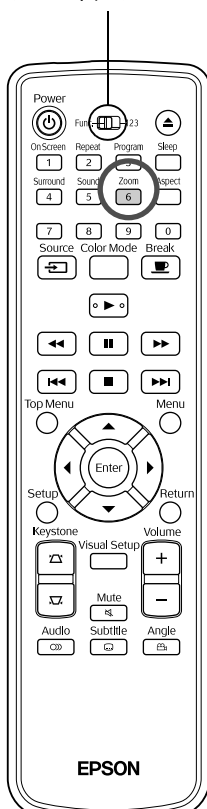







Μπορείτε να μεγεθύνετε ή σμικρύνετε την προβαλλόμενη εικόνα πάνω στην οθόνη της συσκευής. Αν η μεγεθυμένη εικόνα ξεπερνάει τα όρια της οθόνης, μπορείτε να την προβάλλετε με οριζόντια κίνηση.

1 Κατά τη διάρκεια της αναπαραγωγής πατήστε  ^{Zoom}.

Εμφανίζεται το ποσοστό μεγέθυνσης (ποσοστό ζουμ).



2 Επιλέξτε την επιθυμητή μεγέθυνση πατώντας το  ^{Zoom} επανειλημμένα.

- Μπορείτε μόνο να μεγεθύνετε εικόνες **JPEG**. Δεν μπορείτε να τις σμικρύνετε.
- Αφού έχετε μεγεθύνει την εικόνα, πατήστε το     για οριζόντια κίνηση.
- Για να επιστρέψετε στο αρχικό μέγεθος, επιλέξτε "1" ή "100%" πατώντας τα  ^{Zoom} επανειλημμένα.

Αλλαγή γλώσσας ήχου

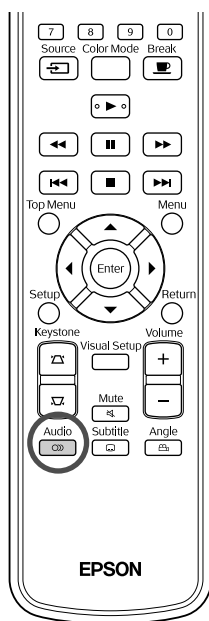

Όταν ένας δίσκος έχει εγγραφεί με πολλαπλά σήματα ήχου ή γλώσσες, μπορείτε να αλλάξετε στο διαθέσιμο σήμα ήχου ή γλώσσα της επιλογής σας.

1 Πατήστε το  κατά τη διάρκεια της αναπαραγωγής. Εμφανίζονται στην οθόνη οι τρέχουσες ρυθμίσεις ήχου.

2 Επιλέξτε τις επιθυμητές ρυθμίσεις πατώντας το  επανειλημμένα.



Συμβουλή

- Μπορείτε επίσης να αλλάξετε ρυθμίσεις και από την οθόνη πληροφοριών αναπαραγωγής. [☞](#) σελ. 41
- Εάν εμφανίζεται κάποιος κωδικός γλώσσας (π.χ. 6978) [☞](#) σελ. 58

Αλλαγή εμφάνισης υπότιτλων

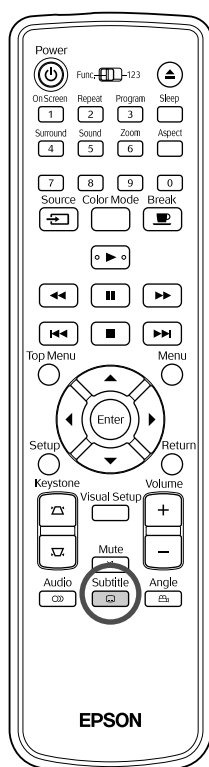

Μπορείτε να επιλέξετε εάν θα εμφανίζονται ή όχι οι υπότιτλοι σε δίσκους που έχουν εγγραφεί με υπότιτλους. Αν ο δίσκος έχει υπότιτλους σε πολλές γλώσσες, μπορείτε να αλλάξετε στην επιθυμητή γλώσσα.

1 Πατήστε το  κατά τη διάρκεια της αναπαραγωγής. Εμφανίζονται στην οθόνη οι τρέχουσες ρυθμίσεις υποτίτλων.

2 Επιλέξτε τις επιθυμητές ρυθμίσεις πατώντας το  επανειλημμένα.

- Αν δεν βρίσκεται ο διαθέσιμος υπότιτλος, εμφανίζεται το εικονίδιο .



Συμβουλή

- Μπορείτε επίσης να αλλάξετε ρυθμίσεις και από την οθόνη πληροφοριών αναπαραγωγής. [☞](#) σελ. 41
- Όταν χρησιμοποιείτε **DIVX**, μπορείτε να εναλλάσσετε μεταξύ των ενσωματωμένων υπότιτλων και των δεδομένων του αρχείου υποτίτλων. Και τα δύο εμφανίζονται με σαράντα πέντε χαρακτήρες του ενός-byte (είκοσι επτά χαρακτήρες διπλού-byte) σε δύο γραμμές το πολύ. Δεν εμφανίζονται όλοι οι επιπλέον χαρακτήρες.
Έγκυρα είναι τα αρχεία υποτίτλων με τύπο: ".srt", ".smi", ".sub", ".ssa" και ".ass";
Το όνομα αρχείου των υποτίτλων πρέπει να είναι το ίδιο με το όνομα αρχείου της ταινίας.

Αλλαγή γωνίας

DVD
Video

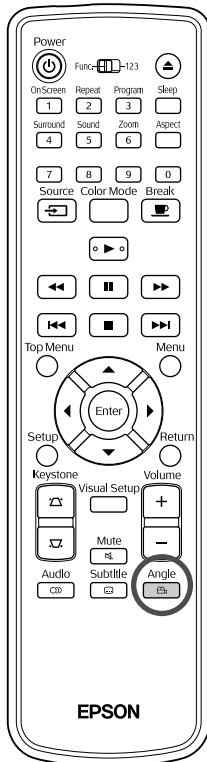

Σε δίσκους που έχουν εγγραφεί με πολλαπλές γωνίες λήψης, μπορείτε να αλλάξετε από την κύρια γωνία σε μια άλλη της προτίμησής σας, όπως από πάνω, ή από τα δεξιά, κατά την αναπαραγωγή.

1 Πατήστε το **Angle** κατά τη διάρκεια της αναπαραγωγής.
Η τρέχουσα γωνία εμφανίζεται πάνω επί της οθόνης.

2 Επιλέξτε την επιθυμητή γωνία πατώντας το **Angle** επανειλημμένα.



Συμβουλή

Μπορείτε επίσης να αλλάξετε ρυθμίσεις και από την οθόνη πληροφοριών αναπαραγωγής. σελ. 41

Εκτέλεση λειτουργιών από την οθόνη πληροφοριών

DVD
Video

Video
CD

Audio
CD

DivX[®]

Για να μπορείτε να εκτελείτε λειτουργίες, ρυθμίστε το τηλεχειριστήριο στη θέση [Function] (Λειτουργία)

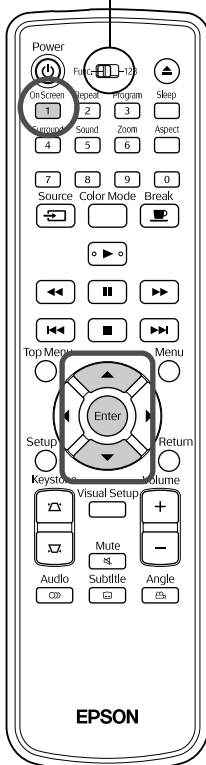



Μπορείτε να ελέγχετε την τρέχουσα κατάσταση αναπαραγωγής και να αλλάξετε ρυθμίσεις χωρίς να διακόπτετε την αναπαραγωγή.



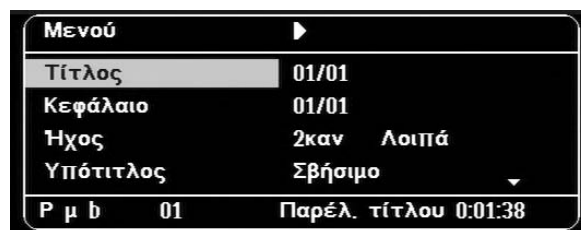



1 Πατήστε το **OnScreen** κατά τη διάρκεια της αναπαραγωγής.

Το μέγεθος της προβαλλόμενης εικόνας ελαττώνεται και εμφανίζεται από κάτω της η παρακάτω οθόνη πληροφοριών.



- Όταν χρησιμοποιείτε ένα **Audio CD**, ο χρόνος αναπαραγωγής, κάθε φορά που πατάτε **OnScreen** **1**, αλλάζει ως εξής: "Παρέλ. μεμον." → "Παρέλ. συνόλου" → "Υπόλ. Μεμον" → "Υπόλ. Συνόλου".
- Όταν χρησιμοποιείτε ένα **DivX[®] MP3/WMA**, ο χρόνος αναπαραγωγής, κάθε φορά που πατάτε **OnScreen** **1**, αλλάζει ως εξής: "Total Elapsed (Παρέλ. συνόλου)" → "Total Remain (Υπόλ. Συνόλου)" → "-:--:--" (Υπόλοιπο μεμον.) (το WMA δεν υποστηρίζει Χρόνο Κομματιών).

2 Πατώντας το  , τοποθετήστε το δείκτη πάνω στο αντικείμενο που θέλετε και πατήστε το .

- Μπορείτε να εισάγετε τον αριθμό τίτλου/κεφαλαίου/κομματιού και την ώρα χρησιμοποιώντας τα κουμπιά με τους αριθμούς, και να καθορίσετε την ώρα που θα αρχίσει η αναπαραγωγή.
 σελ. 28
- Όταν εμφανιστεί το επιλεγμένο στοιχείο, επιλέξτε την επιθυμητή τιμή χρησιμοποιώντας το   και πατήστε .
- Πατήστε  μία φορά και η οθόνη πληροφοριών αναπαραγωγής εξαφανίζεται.
- Όταν χρησιμοποιείτε  και εμφανίζεται "--:--:--", μπορείτε να ρυθμίσετε την ώρα που θα ξεκινήσει η αναπαραγωγή του κομματιού χρησιμοποιώντας τα κουμπιά με τους αριθμούς.
- Δεν μπορείτε να χρησιμοποιήσετε τη λειτουργία αυτή όταν η αναπαραγωγή έχει διακοπεί.

3 Πατήστε .

Η αναπαραγωγή ξεκινάει με τον επιλεγμένο τίτλο/κεφάλαιο/κομμάτι ή τις ρυθμίσεις της προκαθορισμένης ώρας.

Περιεχόμενα της οθόνης πληροφοριών αναπαραγωγής

DVD Video

Τίτλος	Καθορίστε τον αριθμό του τίτλου που θέλετε να αναπαράγετε χρησιμοποιώντας τα κουμπιά με τους αριθμούς.
Κεφάλαιο	Καθορίστε τον αριθμό του κεφαλαίου που θέλετε να αναπαράγετε χρησιμοποιώντας τα κουμπιά με τους αριθμούς.
Ήχος	Επιλέξτε το σύστημα ήχου και τη γλώσσα.
Υπότιτλος	Επιλέξτε να εμφανίζονται ή να μην εμφανίζονται υπότιτλοι και τη γλώσσα τους.
Γωνία	Μπορείτε να αλλάξετε τη γωνία της κάμερας.
Χρόνος TT	Ρυθμίστε την ώρα που θα ξεκινήσει η αναπαραγωγή ενός τίτλου χρησιμοποιώντας τα κουμπιά με τους αριθμούς.
Χρόνος Κεφαλαίου	Ρυθμίστε την ώρα που θα ξεκινήσει η αναπαραγωγή ενός κεφαλαίου χρησιμοποιώντας τα κουμπιά με τους αριθμούς.
Επανάληψη*	Επιλέξτε τον τρόπο επανάληψης αναπαραγωγής.
Εμφ. οθόν	Επιλέξτε πως να απεικονίζεται ο χρόνος αναπαραγωγής στο κάτω δεξί μέρος της οθόνης πληροφοριών αναπαραγωγής.

Video CD

Κομμάτι	Καθορίστε τον αριθμό του κομματιού που θέλετε να αναπαράγετε χρησιμοποιώντας τα κουμπιά με τους αριθμούς.
Χρόνος Δίσκου	Ρυθμίστε την ώρα που θα ξεκινήσει η αναπαραγωγή ενός δίσκου χρησιμοποιώντας τα κουμπιά με τους αριθμούς.
Χρόνος Κομματιού	Ρυθμίστε την ώρα που θα ξεκινήσει η αναπαραγωγή ενός κομματιού χρησιμοποιώντας τα κουμπιά με τους αριθμούς.
Επανάληψη*	Επιλέξτε τον τρόπο επανάληψης αναπαραγωγής.
Εμφ. οθόν	Επιλέξτε πως να απεικονίζεται ο χρόνος αναπαραγωγής στο κάτω δεξί μέρος της οθόνης πληροφοριών αναπαραγωγής.

*Δεν μπορείτε να επιλέξετε τυχαία αναπαραγωγή ή τυχαία επανάληψη για τη ρύθμιση της επανάληψης πάνω στην οθόνη πληροφοριών αναπαραγωγής. Ρυθμίστε την χρησιμοποιώντας .

σελ. 36

Ρύθμιση του χρονοδιακόπτη



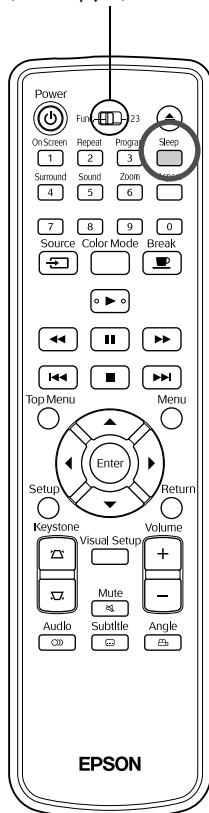

Για να μπορείτε να εκτελείτε λειτουργίες, ρυθμίστε το τηλεχειριστήριο στη θέση [Function] (Λειτουργία)



Όταν παρέλθει η ώρα που έχετε ρυθμίσει το χρονοδιακόπτη, η τροφοδοσία της μονάδας διακόπτεται αυτομάτως. Μπορείτε να αποφύγετε την άσκοπη κατανάλωση ενέργειας εάν αποκοιμηθείτε ενώ βλέπετε μια ταινία.

Αν ο χρονοδιακόπτης έχει ρυθμιστεί σε "Sleep Off" και αν η αναπαραγωγή έχει σταματήσει ή έχει τελειώσει και μονάδα δεν έχει χρησιμοποιηθεί για περίπου 30 λεπτά, η τροφοδοσία του μηχανήματος διακόπτεται αυτομάτως.

Πατήστε .

- Αν πατήσετε το , εμφανίζεται η τρέχουσα ρύθμιση του χρονοδιακόπτη. Όταν εμφανιστεί ο χρονοδιακόπτης, επιλέξτε την επιθυμητή ρύθμιση χρησιμοποιώντας το .

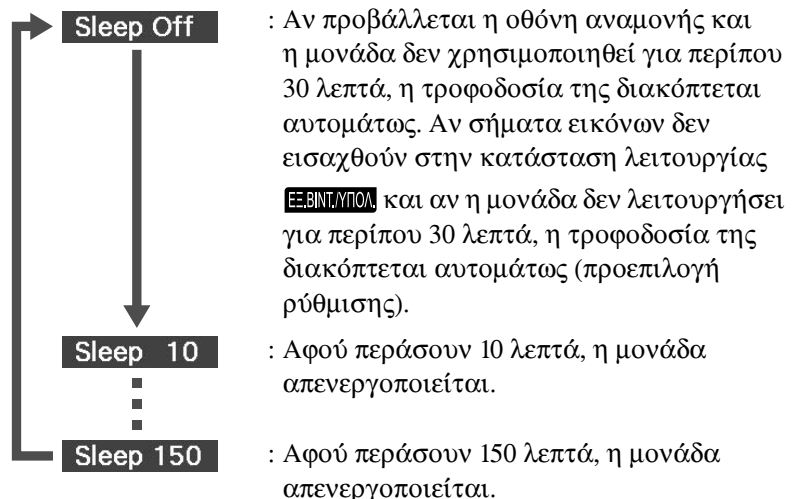

Ρύθμιση του χρονοδιακόπτη

Το μήνυμα "Sleep" εμφανίζεται στην οθόνη περίπου 20 δευτερόλεπτα πριν από την αυτόματη διακοπή τροφοδοσίας.

Αλλαγή του χρονομετρητή χαμηλής κατανάλωσης

Πατήστε  επανειλημμένα και επιλέξτε το νέο χρόνο.

Έλεγχος της ρύθμισης χρονομετρητή χαμηλής κατανάλωσης

Με ρυθμισμένο το χρονοδιακόπτη, εάν πατήσετε  μία φορά, ο εναπομένον χρόνος πριν την αυτόματη απενεργοποίηση εμφανίζεται στην οθόνη.



Συμβουλή

- Οι ρυθμίσεις του χρονομετρητή χαμηλής κατανάλωσης δεν αποθηκεύονται στη μνήμη. Εάν η μονάδα απενεργοποιηθεί, ο χρονομετρητής χαμηλής κατανάλωσης ακυρώνεται.
- Με δίσκους που επιστρέφουν στο μενού μετά την ολοκλήρωση της αναπαραγωγής τους, η τροφοδοσία της συσκευής δεν διακόπτεται ακόμη και αν η κατάσταση λειτουργίας έχει ρυθμιστεί σε "Sleep Off".

Αλλαγή των αναλογιών εικόνας

DVD Video Video CD JPEG ΕΞ.ΒΙΝΤ. ΛΥΠΟΛ.

Για να μπορείτε να εκτελείτε λειτουργίες, ρυθμίστε το τηλεχειριστήριο στη θέση [Function] (Λειτουργία)

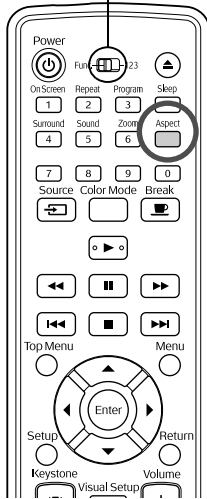

Ο βιντεοπροβολέας αναγνωρίζει αυτομάτως την κατάλληλη αναλογία για το σήμα εισόδου, και η εικόνα προβάλλεται με τις σωστές αναλογίες. Εάν θέλετε να αλλάξετε την αναλογία διαστάσεων ή εάν η αναλογία δεν είναι σωστή, μπορείτε να την αλλάξετε ως εξής:

Πατήστε .

- Κάθε φορά που πατάτε  εμφανίζεται στην οθόνη το όνομα της αναλογίας διαστάσεων και η αναλογία αλλάζει.
- Μπορείτε να αλλάξετε την αναλογία μεταξύ των ρυθμίσεων του δίσκου και των σημάτων εικόνας ως εξής.

Κατά την προβολή από την ενσωματωμένη συσκευή αναπαραγωγής DVD

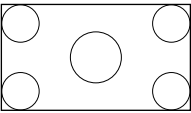
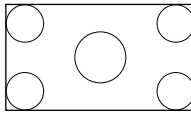
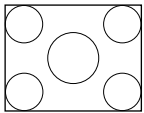
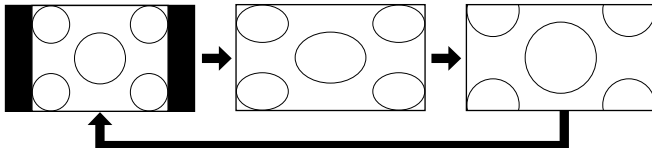
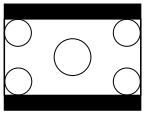
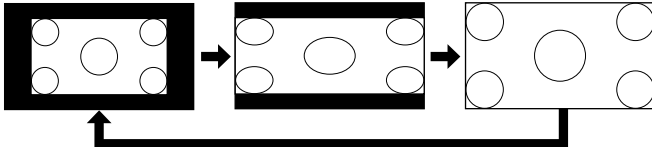
Μέγεθος οθόνης	Λόγος διαστάσεων
16:9 	Πάντα σε πλήρες μέγεθος (16:9) 
4:3 	Κανονική → Πλήρης → Μεγέθυνση 
Letterbox 	Κανονική → Πλήρης → Μεγέθυνση 

* **JPEG** Όταν διεξάγονται παρουσιάσεις διαφανειών σταθεροποιείται στο κανονικό μέγεθος.

Κατά την προβολή εικόνων component video (SDTV), εικόνων composite βίντεο

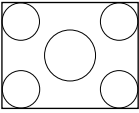
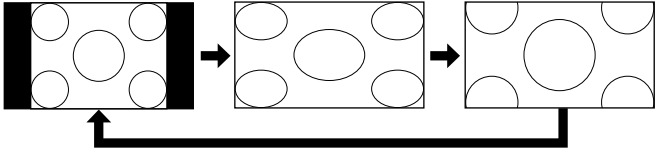
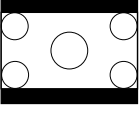
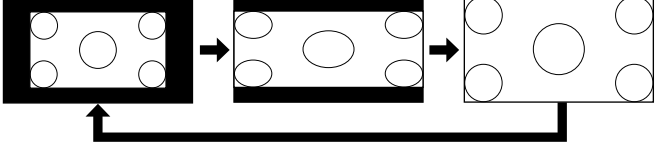
Μέγεθος οθόνης	Λόγος διαστάσεων
<p>4:3</p> 	<p>Κανονική Πλήρης Μεγέθυνση</p> 
<p>Letterbox</p> 	<p>Κανονική Πλήρης Μεγέθυνση</p> 

Κατά την προβολή εικόνων component video (HDTV)

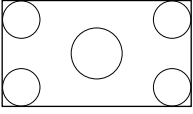
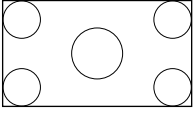
Μέγεθος οθόνης	Λόγος διαστάσεων
<p>16:9</p> 	<p>Πάντα σε πλήρες μέγεθος (16:9)</p> 

Κατά την προβολή εικόνων από υπολογιστή

Οι εικόνες από υπολογιστή με ευρεία οθόνη προβάλλονται πάντα με την κανονική ρύθμιση ευρείας οθόνης. Εάν οι εικόνες από υπολογιστή με ευρεία οθόνη δεν προβάλλονται με τη σωστή αναλογία διαστάσεων, πατήστε το κουμπί ^{Aspect} για να αλλάξετε στις σωστές αναλογίες.

Αναπαραγωγή με προσάρτηση εξωτερικής συσκευής

Σύνδεση συσκευής αποθήκευσης USB

Μπορείτε να συνδέσετε στη μονάδα μια μνήμη USB ή ένα αναγνώστη πολλαπλών καρτών συμβατά με το πρωτόκολλο USB 1.1 και να αναπαράγετε αρχεία των παρακάτω φορμά.

- Αρχεία MP3/WMA
- Αρχεία JPEG
- Αρχεία DivX®

Η αναπαραγωγή αρχείων καθώς και οι λειτουργίες κατά τη διάρκεια της αναπαραγωγής είναι ίδιες με εκείνες κατά την αναπαραγωγή αρχείων ενός **Data CD** χρησιμοποιώντας την τυπική συσκευή αναπαραγωγής DVD.

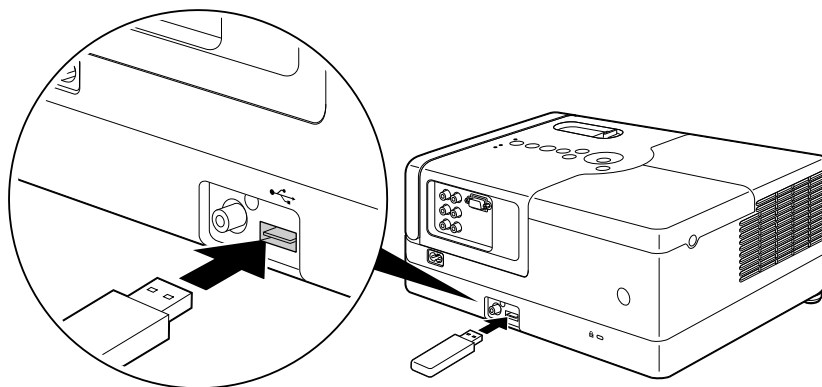

Συμβουλή

- Με τη σύνδεση μιας συσκευής αποθήκευσης USB στη μονάδα, η πηγή δεδομένων αλλάζει στη USB και η αναπαραγωγή αρχίζει αυτομάτως όταν:
 - ένας δίσκος αναπαράγεται ή διακόπτεται η αναπαραγωγή του στην τυπική συσκευή αναπαραγωγής DVD.
 - άλλη συσκευή βίντεο, τηλεόραση ή ένας υπολογιστής είναι συνδεδεμένο στη μονάδα και ένας δίσκος αναπαράγεται ή έχει διακοπή η αναπαραγωγή του.
- Η μονάδα δεν θα λειτουργεί κανονικά αν συνδέσετε ένα USB hub. Συνδέστε απευθείας στη μονάδα τη συσκευή αποθήκευσης USB.

Προσοχή

Μην αφαιρείτε τη συσκευή αποθήκευσης USB κατά τη διάρκεια μιας παρουσίασης διαφανειών. Διακόψτε την παρουσίαση διαφανειών πατώντας , και μετά αφαιρέστε τη συσκευή αποθήκευσης USB.

Σύνδεση με άλλη συσκευή βίντεο, Τηλεόραση, ή ένα Υπολογιστή

Εκτός από την ενσωματωμένη μονάδα αναπαραγωγής DVD, η μονάδα μπορεί να προβάλλει εικόνες αν συνδεθεί με υπολογιστή ή με τους παρακάτω τύπους εξοπλισμού που διαθέτουν θύρα εξόδου βίντεο.

- Εγγραφέας βίντεο - Παιχνιδομηχανή - Συσκευή βίντεο με ενσωματωμένη συσκευή συντονισμού τηλεόρασης - Βιντεοκάμερα και άλλα

Μορφή σήματος του εξοπλισμού βίντεο

Ο τύπος σήματος βίντεο εξόδου εξαρτάται από τον εξοπλισμό βίντεο. Η ποιότητα της εικόνας διαφέρει ανάλογα με τη μορφή του σήματος βίντεο. Σε γενικές γραμμές, η σειρά ποιότητας της εικόνας αλλάζει με τον τρόπο που περιγράφεται παρακάτω.

1. Component βίντεο → 2. Composite video

Ελέγξτε το σύστημα σήματος που πρέπει να χρησιμοποιήσετε, στον "Οδηγό χρήσης" που παρέχεται με τον εξοπλισμό βίντεο που χρησιμοποιείτε. Το composite video ενδέχεται να αποκαλείται "Image output" (Έξοδος εικόνας).



Συμβουλή

Εάν ο εξοπλισμός τον οποίο συνδέετε διαθέτει μοναδικό σχήμα βύσματος, συνδεθείτε με το καλώδιο που παραλάβατε μαζί με τον εξοπλισμό ή κάποιο εναλλακτικό καλώδιο.

Προσοχή

- Απενεργοποιήστε το συνδεδεμένο εξοπλισμό. Μπορεί να προκληθεί φθορά εάν προσπαθήσετε να συνδεθείτε με τον εξοπλισμό συνδεδεμένο.
- Κλείστε το προστατευτικό κάλυμμα του φακού πριν συνδέσετε μια συσκευή στη μονάδα. Αν δακτυλικά αποτυπώματα ή άλλα ίχνη έχουν μείνει πάνω στο φακό, η εικόνα που προβάλλεται δεν είναι ευκρινής.
- Μην προσπαθήσετε να συνδέσετε ένα βύσμα με διαφορετικό σχήμα στη θύρα εξασκώντας δύναμη. Μπορεί να προκαλέσετε φθορά στη μονάδα ή στον εξοπλισμό.

Σύνδεση με καλώδιο βίντεο

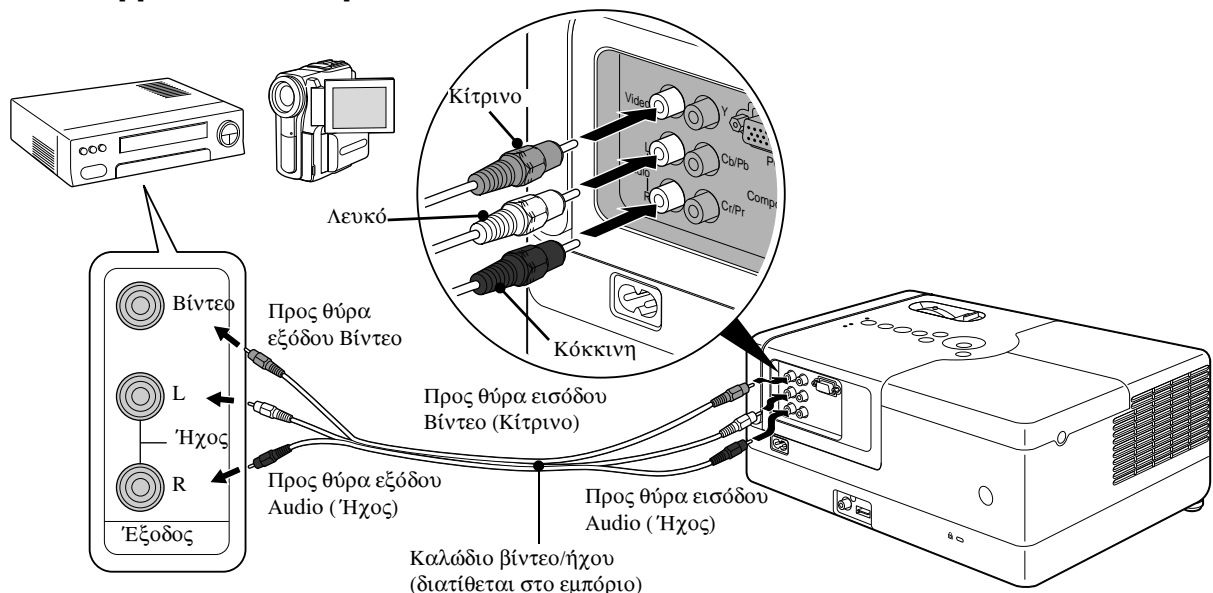

Σύνδεση με καλώδιο component video

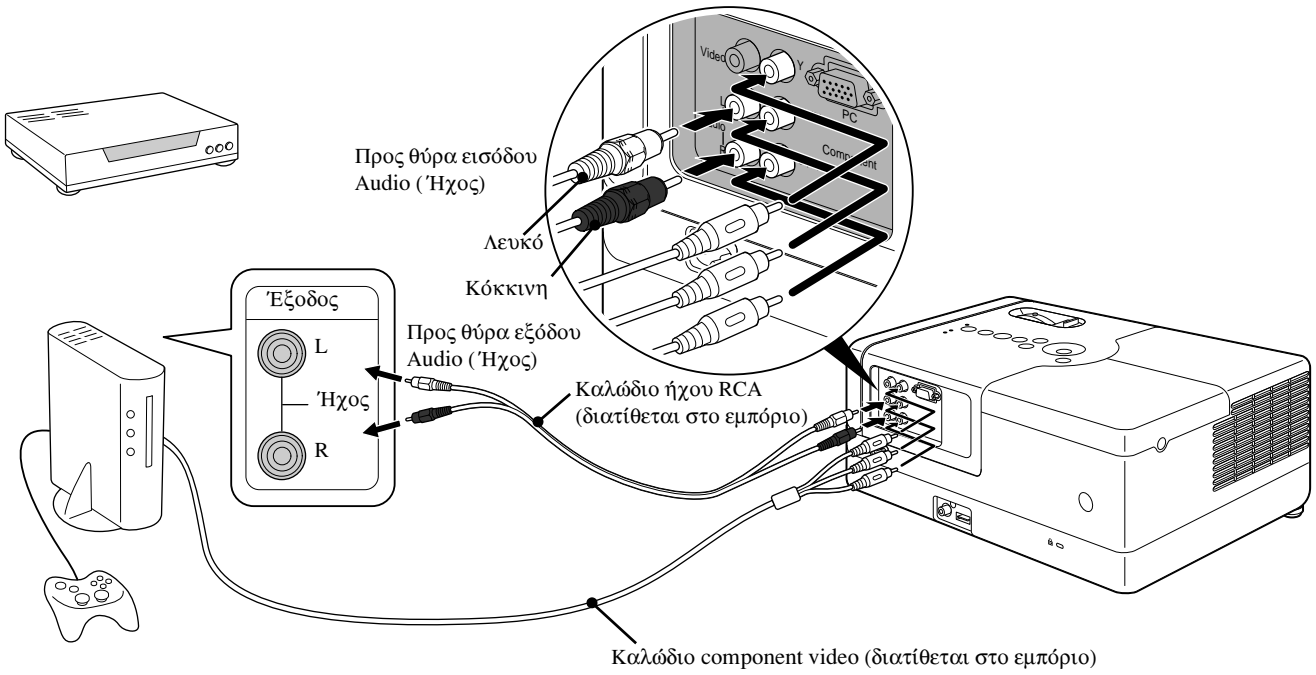

Συμβουλή

Για μια συσκευή με θύρα εξόδου D, χρησιμοποιήστε καλώδιο μετατροπής θύρας D σε component που διατίθεται στο εμπόριο.

Σύνδεση με ένα υπολογιστή

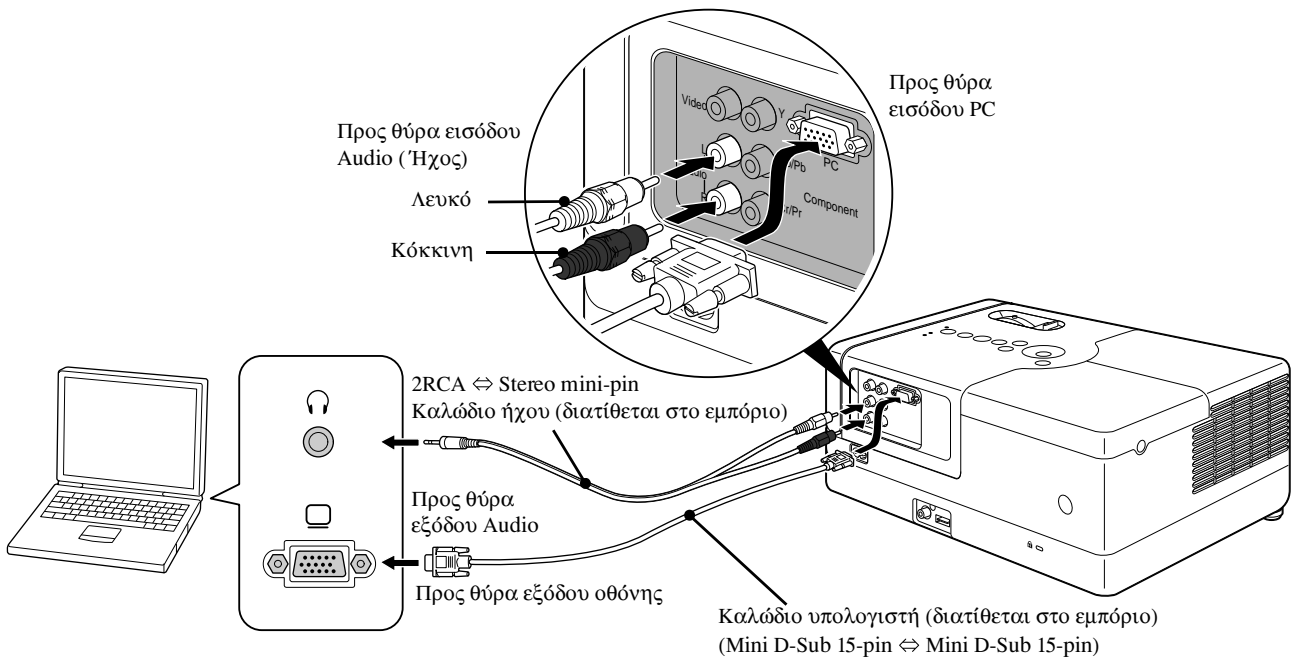



Συμβουλή

Όταν χρησιμοποιείτε καλώδιο ήχου 2RCA ⇔ stereo mini-plug του εμπορίου, προσέξτε να αναγράφεται η ένδειξη "No resistance" (Χωρίς αντίσταση).

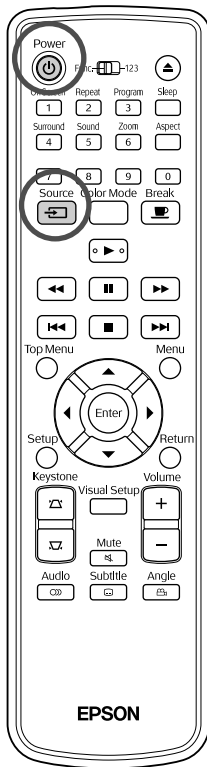

Προβολή εικόνων από εξωτερικό εξοπλισμό βίντεο ή υπολογιστή



1 Ανοίξτε το προστατευτικό κάλυμμα του φακού και πατήστε .

2 Όταν πατήσετε  το παρακάτω μενού εμφανίζεται στην οθόνη.

Ο δείκτης χρώματος πορτοκαλί δείχνει την τρέχουσα επιλεγμένη προέλευση. Επιλέξτε την επιθυμητή προέλευση πατώντας

 , και μετά .





3 Ενεργοποιήστε τη συσκευή, και πατήστε το κουμπί [Play] ή το κουμπί [Playback] της συσκευής βίντεο.

Εάν η λάμπα ήταν σβηστή, ανάβει αυτόματα.



Μετά από λίγο, ξεκινά η προβολή της εικόνας.

Για να επιστρέψετε στη βασική ενσωματωμένη μονάδα αναπαραγωγής DVD

Πραγματοποιήστε μία από τις ακόλουθες λειτουργίες.

- Πατήστε .
- Εισάγετε ένα δίσκο μέσα στη σχισμή.
- Επιλέξτε "DVD/USB" πατώντας .
- Πατήστε .

Όταν δεν προβάλλεται εικόνα από υπολογιστή

Μπορείτε να αλλάξετε τον προορισμό του σήματος της εικόνας από τον υπολογιστή κρατώντας πατημένο το **Fn** και πατώντας **F9** (το πλήκτρο έχει συνήθως την ένδειξη  ή ).

 "Τεκμηρίωση" υπολογιστή

Περιμένετε λίγα λεπτά μετά την αλλαγή για να αρχίσει η προβολή.

Παραδείγματα αλλαγής εξόδου

Epson	Fn + F8	Toshiba	Fn + F5
NEC	Fn + F8	IBM/Lenovo	Fn + F7
Panasonic		Sony	
SOTEC		Dell	Fn + F8
HP	Fn + F4	Fujitsu	Fn + F10
Macintosh	Ρυθμίστε τη λειτουργία κατόπτρισης (mirroring) ή ανίχνευσης οθόνης. Ανάλογα με το λειτουργικό σας σύστημα, μπορείτε να πραγματοποιήσετε τις ρυθμίσεις αυτές πατώντας F7 .		

Ανάλογα με τον υπολογιστή, κάθε φορά που πατάτε το πλήκτρο για αλλαγή εξόδου, υπάρχει περίπτωση να αλλάξει η κατάσταση της οθόνης όπως περιγράφεται παρακάτω.

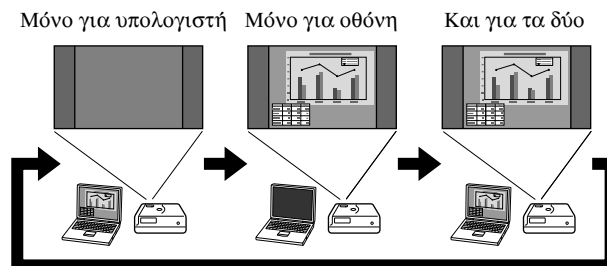

Ρυθμίσεις ήχου

Χρήση ακουστικών

⚠ Προσοχή

- Όταν χρησιμοποιείτε ακουστικά, βεβαιωθείτε ότι η ένταση δεν είναι υπερβολικά υψηλή. Μπορεί να επηρεαστεί αρνητικά η ακοή σας εάν ακούτε ήχους σε υψηλή ένταση για παρατεταμένο χρονικό διάστημα.
- Μην ρυθμίζετε την ένταση του ήχου σε υπερβολικά υψηλά επίπεδα κατά την έναρξη. Μπορεί να παραχθεί ξαφνικά κάποιος δυνατός ήχος που να προκαλέσει βλάβη στα ακουστικά ή στην ακοή σας. Ως προφύλαξη, χαμηλώστε την ένταση προτού απενεργοποιήσετε τη μονάδα και έπειτα αυξήστε τη σταδιακά αφού τη θέσετε ξανά σε λειτουργία.

Σύνδεση ακουστικών του εμπορίου

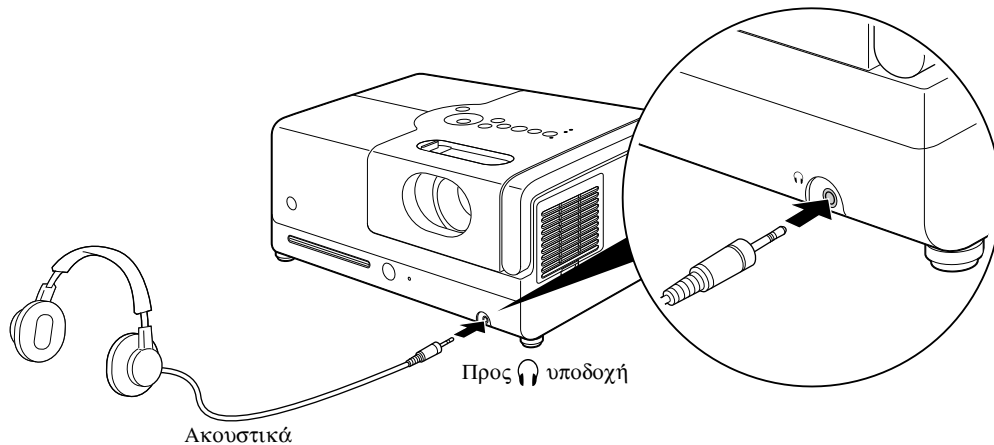

Συμβουλή

Αφού συνδέσετε τα ακουστικά σας στην υποδοχή των ακουστικών, δε βγαίνει ήχος από τα ηχεία.

Σύνδεση σε εξοπλισμό ήχου μέσω της ψηφιακής ομοαξονικής θύρας εισόδου ήχου

Μπορείτε να συνδεθείτε με ενισχυτές AV και εξοπλισμό με δυνατότητα ψηφιακών εγγραφών εφόσον διαθέτουν ψηφιακή ομοαξονική θύρα εισόδου ήχου. Για να συνδεθείτε, χρησιμοποιήστε ψηφιακό ομοαξονικό καλώδιο ήχου του εμπορίου.

Εισάγετε πλήρως το βύσμα του καλωδίου ήχου μέσα στην υποδοχή.

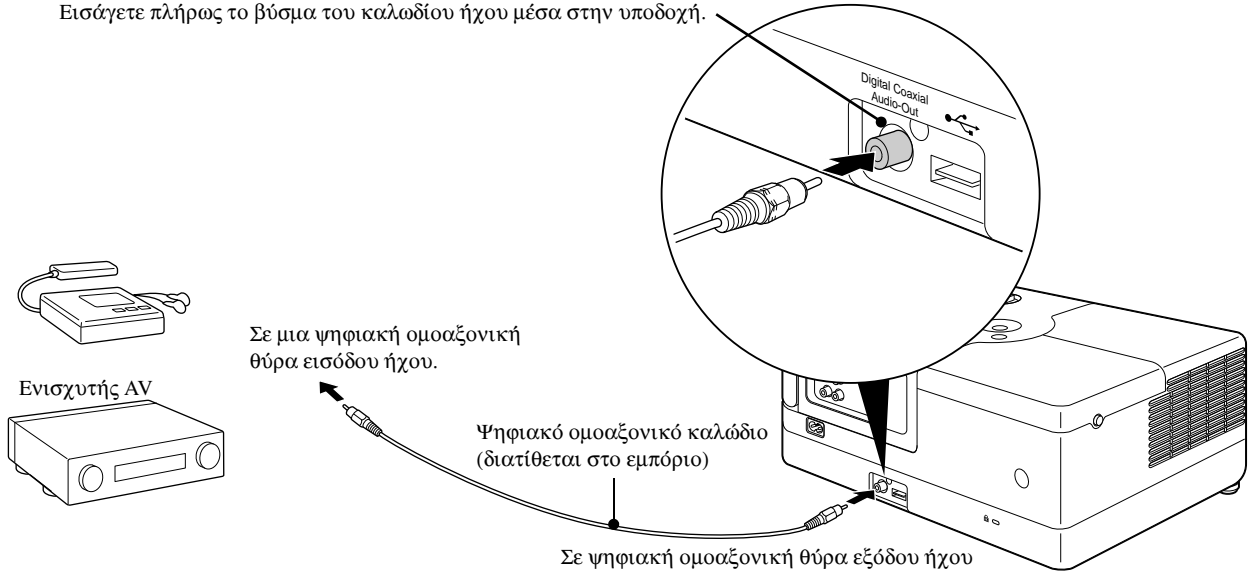

Συμβουλή

Το σήμα που εξάγεται από την ψηφιακή ομοαξονική θύρα εξόδου ήχου αλλάζει με τη ρύθμιση "Ψηφ έξοδος" από το μενού ρυθμίσεων. Για αναλυτικές πληροφορίες σχετικά με το σήμα εξόδου  σελ. 59

Επιλογή λειτουργίας ήχου Surround

Για να μπορείτε να εκτελείτε λειτουργίες, ρυθμίστε το τηλεχειριστήριο στη θέση [Function] (Λειτουργία)

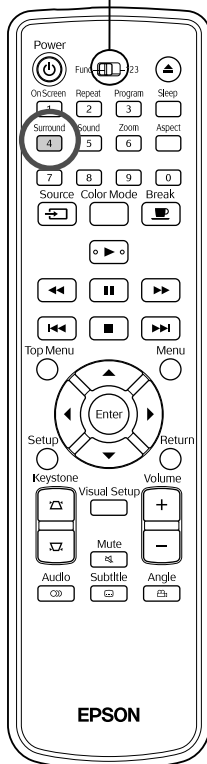

Όταν ενεργοποιείτε το σύστημα ήχου virtual surround, απολαμβάνετε πραγματικό ήχο stereo surround χρησιμοποιώντας μόνο το αριστερό και δεξί χέιρο αν και ο ήχος αυτός συνήθως παράγεται από πολλαπλά ηχεία.

1 Πατήστε .

Οι τρέχουσες ρυθμίσεις εμφανίζονται επί της οθόνης.



2 Επιλέξτε τις επιθυμητές ρυθμίσεις πατώντας το  επανειλημμένα.

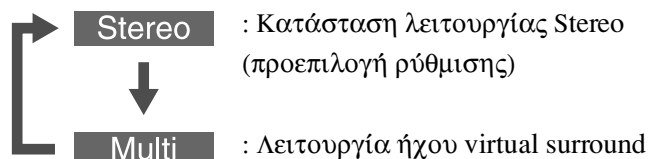

Επιλογή των ψηφιακών ηχητικών εφέ

Για να μπορείτε να εκτελείτε λειτουργίες, ρυθμίστε το τηλεχειριστήριο στη θέση [Function] (Λειτουργία)

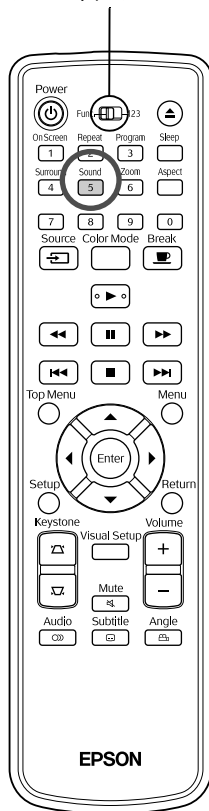

Μπορείτε να επιλέξετε τα ηχητικά εφέ που αρμόζουν περισσότερο στη φυσικότητα της μουσικής του τρέχοντος δίσκου.

1 Πατήστε ^{Sound} 5.

Οι τρέχουσες ρυθμίσεις εμφανίζονται επί της οθόνης.



2 Επιλέξτε τις επιθυμητές ρυθμίσεις πατώντας το ^{Sound} 5 επανειλημμένα.

Τα ηχητικά εφέ, τα οποία μπορείτε να επιλέξετε σύμφωνα με το δίσκο που έχει εισαχθεί ή την πηγή που έχει συνδεθεί, αλλάζουν ως εξής:

DVD Video	Concert → Drama → Action → Sci-Fi (Science Fiction)
Video CD	
Άλλοι δίσκοι	Classic → Jazz → Rock → Digital



Συμβουλή

Επιλέξτε τα ηχητικά εφέ "Concert" ή "Classic" ισορροπημένο ήχο.

Ρυθμίσεις και προσαρμογές

Μενού ρυθμίσεων λειτουργιών και εφαρμογών

Οι ρυθμίσεις της μονάδας μπορούν να προσαρμοστούν ώστε να ταιριάζουν στο περιβάλλον στο οποίο χρησιμοποιείται.

Χρήση του μενού ρυθμίσεων

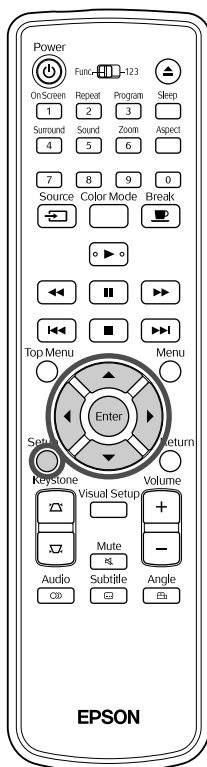

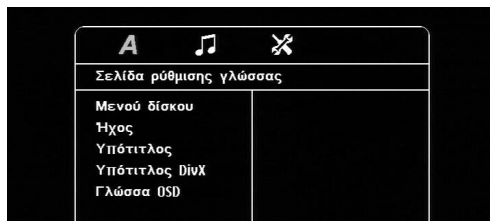

- 1 Πατήστε  κατά την αναπαραγωγή ή τη διακοπή. Εμφανίζεται το ακόλουθο μενού ρυθμίσεων.



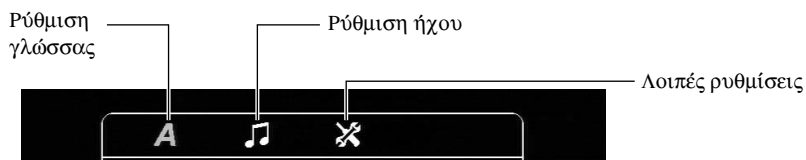

- 2 Πατήστε  και επιλέξτε το επιθυμητό εικονίδιο.



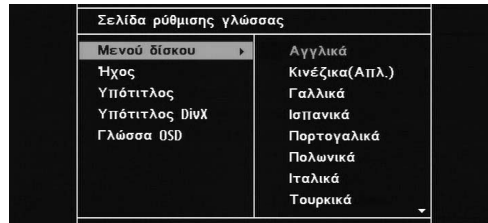

- 3** Πατήστε   για να επιλέξετε το στοιχείο για ρύθμιση, και μετά πιέστε .

Οι ρυθμίσεις απεικονίζονται στα δεξιά.



- 4** Επιλέξτε την ρύθμιση που θέλετε να αλλάξετε, και πιέστε .

Για να απεικονίσετε άλλες σελίδες ρυθμίσεων, επιλέξτε το επιθυμητό εικονίδιο πατώντας επανειλημμένα το .

- 5** Αφού ολοκληρωθούν οι ρυθμίσεις, πατήστε  για να κλείσετε το μενού ρυθμίσεων.

Κατάλογος μενού ρυθμίσεων

Με έντονα γράμματα σημειώνεται η προεπιλογή.











Σελίδα γλώσσας

Στοιχείο ρύθμισης	Περιεχόμενο ρύθμισης
Μενού δίσκου Επιλέξτε το μενού γλωσσών στο DVD βίντεο.	Για "6978" και άλλους κωδικούς γλωσσών, βλ. "Κατάλογος κωδικών γλωσσών".  σελ. 58 Οι ρυθμίσεις αυτές είναι διαθέσιμες όταν υπάρχουν στον ίδιο το δίσκο. Εάν δεν έχουν εγγραφεί στο δίσκο, γίνονται διαθέσιμα τα περιεχόμενα της ρύθμισης. Εάν η επιλεγμένη γλώσσα δεν έχει εγγραφεί στο δίσκο, χρησιμοποιείται η προεπιλεγμένη γλώσσα του δίσκου.
Ήχος Επιλέξτε την γλώσσα του σάουντρακ στο DVD βίντεο.	
Υπότιτλος Επιλέξτε την γλώσσα υποτίτλων στο DVD βίντεο.	
Υπότιτλος DivX Επιλέξτε μια γραμματοσειρά που να υποστηρίζει τον υπότιτλο DivX.	Κεντρική Ευρώπη, Κυριλλικά, Ελληνικά, Τυπική , Εβραϊκά, Κινέζικα, Κορεάτικα Επιλέξτε "Τυπική" για να απεικονίσετε την τυπική λίστα με τις γραμματοσειρές Λατινικών χαρακτήρων για υπότιτλους, που είναι ήδη εγκατεστημένες στη μονάδα.
Γλώσσα OSD Επιλέξτε το μενού γλώσσας (για ρυθμίσεις και οπτική ρύθμιση).	Αγγλικά : : :

Σελίδα ήχου

Στοιχείο ρύθμισης	Περιεχόμενο ρύθμισης
<p>Ψηφιακή έξοδος Επιλέξτε τον τύπο του σήματος εξόδου ανάλογα με τον εξοπλισμό που είναι συνδεδεμένος στην ψηφιακή ομοαξονική θύρα εξόδου ήχου. Για αναλυτικές πληροφορίες  σελ. 59</p>	<p>Stream: Χρησιμοποιήστε το όταν είστε συνδεδεμένοι σε αποκωδικοποιητή DTS/Dolby Digital ή όταν είστε συνδεδεμένοι με εξοπλισμό με αυτές τις λειτουργίες. PCM: Χρησιμοποιήστε το όταν είστε συνδεδεμένοι με εξοπλισμό συμβατό μόνο με Linear PCM.</p>
<p>Νυχτερινή λειτουργία Εξισορροπεί την διακύμανση του τρόπου με τον οποίο ακούμε τους δυνατούς και χαμηλούς θορύβους κατά την αναπαραγωγή σε χαμηλή ένταση. Είναι διαθέσιμο μόνο για DVD βίντεο που έχουν εγγραφεί σε Dolby Digital. Ενεργοποιήστε τη λειτουργία Dolby Digital ("On") αν η ένταση ήχου των ομιλιών στην ταινία είναι χαμηλή.</p>	<p>Ενεργοποιημένη: Μειώνει την ένταση του ήχου αλλά αυξάνει την ένταση χαμηλότερων ήχων. Απενεργοποιημένη: Χρησιμοποιήστε αυτή την επιλογή για να απολαύσετε στερεοφωνικό ήχο surround.</p>

Λοιπές σελίδες

Στοιχείο ρύθμισης	Περιεχόμενο ρύθμισης
<p>Προφύλαξη οθόνης Ρυθμίστε αν θέλετε ή όχι να ξεκινήσει η προφύλαξη οθόνης αν σταματήσει η αναπαραγωγή και μια ακίνητη εικόνα προβάλλεται για περίπου 15 λεπτά χωρίς καμία λειτουργία της μονάδας.</p>	<p>Ενεργοποιημένη: Η προφύλαξη οθόνης θα ξεκινήσει. Απενεργοποιημένη: Η προφύλαξη οθόνης δεν θα ξεκινήσει.</p>
<p>PBC Ρύθμιση για να ενεργοποιήσετε το PBC ή να το ακυρώσετε κατά την διάρκεια της αναπαραγωγής του .</p>	<p>Ενεργοποιημένο: Ξεκινάει την αναπαραγωγή με το PBC ενεργοποιημένο. Όταν το  αναπαράγεται, εμφανίζεται το μενού οθόνης. Απενεργοποιημένο: Ξεκινάει την αναπαραγωγή με το PBC απενεργοποιημένο. Το πρώτο και τα ακόλουθα κομμάτια αναπαράγονται διαδοχικά:</p>
<p>DivX[®] VOD code Οι κωδικοί που απαιτούνται για την υπηρεσία βίντεο κατά παραγγελία παρέχονται.</p>	<p>Πατήστε  και ελέγξτε ότι ο κωδικός εγγραφής σας απεικονίζεται. Αφού το ελέγξετε, πατήστε . Χρησιμοποιώντας τον κωδικό εγγραφής σας, μπορείτε να αγοράσετε ή να νοικιάσετε βίντεο που παρέχονται από την υπηρεσία βίντεο κατά παραγγελία DivX[®] (www.divx.com/vod).</p>
<p>Πλοήγ MP3/JPEG Απεικόνιση του ιεραρχικού μενού συμπεριλαμβανομένων φακέλων.</p>	<p>Χωρίς μενού: Απεικονίζει όλα τα αρχεία ,  και  περιέχονται στο δίσκο. Με μενού: Απεικονίζει το μενού συμπεριλαμβανομένων φακέλων.</p>
<p>Προεπιλογή Επαναφέρει όλες τις ρυθμίσεις στην αρχική τους κατάσταση, εκτός από τον κωδικό πρόσβασης σας στο "Κλείδωμα δίσκου" από το μενού ρυθμίσεων και το "Μηδεν.ωρών λει.λάμπας" από το Μενού οπτικών ρυθμίσεων.</p>	<p>Πατήστε  και πιέστε  για να έναρξη αρχικοποίησης.</p>
<p>Κωδικός πρόσβασης Βάλτε τον κωδικό πρόσβασης σας όταν αναπαράγετε ένα δίσκο προστατευμένο με "Κλείδωμα δίσκου".</p>	<p>Χρησιμοποιώντας τα αριθμητικά πλήκτρα του τηλεχειριστηρίου, εισάγετε τον 6-ψήφιο κωδικό πρόσβασης σας στη στήλη "Παλ κωδ πρόσβ". Όταν εισάγετε έναν κωδικό πρόσβασης για πρώτη φορά, πληκτρολογήστε "000000". Εισάγετε έναν νέο 6-ψήφιο κωδικό πρόσβασης στη στήλη "Νέος κωδ πρόσβ". Εισάγετε τον νέο 6-ψήφιο κωδικό πρόσβασης ξανά για επιβεβαίωση στη στήλη "Επ ΚΩΔ ΠΡΟΣΒ". Όταν πατήσετε , ο νέος κωδικός πρόσβασης σας καταχωρείται. Αν δεν μπορείτε να θυμηθείτε τον κωδικό πρόσβασης σας, απλά πληκτρολογήστε "000000" στη στήλη "Παλ κωδ πρόσβ".</p>

<p>Κλειδωμα Δίσκου Αν έχετε κλειδώσει ένα δίσκο με την λειτουργία Κλειδωμα Δίσκου, θα χρειαστεί να εισάγετε τον κωδικό πρόσβασής σας για να αναπαράγετε τον δίσκο. Μπορείτε να προστατέψετε τους δίσκους από μη εξουσιοδοτημένη χρήση. Μπορείτε να κλειδώσετε έως 40 δίσκους.</p>	<p>Κλειδωμα: Κλειδώνει την αναπαραγωγή του δίσκου που βρίσκεται τώρα μέσα. Θα χρειαστεί να εισάγετε τον 6-ψήφιο κωδικό πρόσβασης για να αναπαράγετε το δίσκο.</p> <p>Ξεκλειδωμα: Επιτρέπει αναπαραγωγή όλων των δίσκων.</p>
---	---

Κατάλογος κωδικών γλωσσών

Abkhazian	6566	Gaelic; Scottish Gaelic	7168	Magyar	7285	Sinhalese	8373
Afar	6565	Gallegan	7176	Malayalam	7776	Slovensky	8373
Afrikaans	6570	Georgian	7565	Maltese	7784	Slovenian	8376
Amharic	6577	Gikuyu; Kikuyu	7573	Manx	7186	Somali	8379
Arabic	6582	Guarani	7178	Maori	7773	Sotho; Southern	8384
Armenian	7289	Gujarati	7185	Marathi	7782	South Ndebele	7882
Assamese	6583	Hausa	7265	Marshallese	7772	Sundanese	8385
Avestan	6569	Herero	7290	Moldavian	7779	Suomi	7073
Aymara	6589	Hindi	7273	Mongolian	7778	Swahili	8387
Azerhajani	6590	Hiri Motu	7279	Nauru	7865	Swati	8383
Bahasa Melayu	7783	Hrwatski	6779	Navaho; Navajo	7886	Svenska	8386
Bashkir	6665	Ido	7379	Ndebele, North	7868	Tagalog	8476
Belarusian	6669	Interlingua (International)	7365	Ndebele, South	7882	Tahitian	8489
Bengali	6678	Interlingue	7365	Ndonga	7871	Tajik	8471
Bihari	6672	Inuktitut	7385	Nederlands	7876	Tamil	8465
Bislama	6673	Inupiaq	7375	Nepali	7869	Tatar	8484
Bokmal, Norwegian	7866	Irish	7165	Norsk	7879	Telugu	8469
Bosanski	6683	Islenska	7383	Northern Sami	8369	Thai	8472
Brezhoneg	6682	Italiano	7384	North Ndebele	7868	Tibetan	6679
Bulgarian	6671	Ivrit	7269	Norwegian Nynorsk;	7878	Tigrinya	8473
Burmese	7789	Japanese	7465	Occitan; Provençal	7967	Tonga (Tonga Island)	8479
Castellano, Enpanol	6983	Javanese	7486	Old Bulgarian; Old Slavonic	6785	Tsonga	8483
Catalan	6765	Kalaallisut	7576	Oriya	7982	Tswana	8478
Chamorro	6772	Kannada	7578	Oromo	7977	Turkce	8482
Chechen	6769	Kashmiri	7583	Ossetian; Ossetic	7983	Turkmen	8475
Chewa; Chichewa; Nyanja	7889	Kazakh	7575	Pali	8073	Twi	8487
中文	9072	Kernewek	7587	Panjabi	8065	Uighur	8571
Chuang; Zhuang	9065	Khmer	7577	Persian	7065	Ukrainian	8575
Church Slavic; Slavonic	6785	Kinyarwanda	8287	Polski	8076	Urdu	8582
Chuvash	6786	Kirghiz	7589	Portugues	8084	Uzbek	8590
Corsican	6779	Komi	7586	Pushto	8083	Vietnamese	8673
Česky	6783	Korean	7579	Russian	8285	Volapuk	8679
Dansk	6865	Kuanyama; Kwanyama	7574	Quechua	8185	Walloon	8765
Deutsch	6869	Kurdish	7585	Raeto-Romance	8277	Welsh	6789
Dzongkha	6890	Lao	7679	Romanian	8279	Wolof	8779
English	6978	Latina	7665	Rundi	8278	Xhosa	8872
Esperanto	6979	Latvian	7686	Samoan	8377	Yiddish	8973
Estonian	6984	Letzeburgesch;	7666	Sango	8371	Yoruba	8979
Euskara	6985	limburgan; limburgger	7673	Sanskrit	8365	Zulu	9085
Ελληνικά	6976	Lingala	7678	Sardinian	8367		
Faroese	7079	Lithuanian	7684	Serbian	8382		
Francais	7082	Luxembourgish;	7666	Shona	8378		
Frysk	7089	Macedonian	7775	Shqip	8381		
Fijian	7074	Malagasy	7771	Sindhi	8368		

Ρυθμίσεις "Ψηφιακή έξοδος" και σήματα εξόδου

Δίσκος Αναπαραγωγής	Ρυθμίσεις "Ψηφιακή έξοδος"	
	Ποή	PCM
Linear PCM DVD-Βίντεο	Linear PCM Στέρεο	
DTS DVD-Βίντεο	DTS bit stream	48 kHz, 16 bit linear PCM
Dolby Digital DVD-Βίντεο	Dolby digital bit stream	48 kHz, 16 bit stereo linear PCM
Audio CD, Video CD, SVCD	44,1 kHz, 16 bit stereo linear PCM/48 kHz, 16 bit linear PCM	
DTS Audio CD	DTS bit stream	44,1 kHz, 16 bit linear PCM
Δίσκος MP3/WMA	32/44,1/48 KHz, 16 bit linear PCM	

Λειτουργίες και εφαρμογές στο Μενού οπτικών ρυθμίσεων

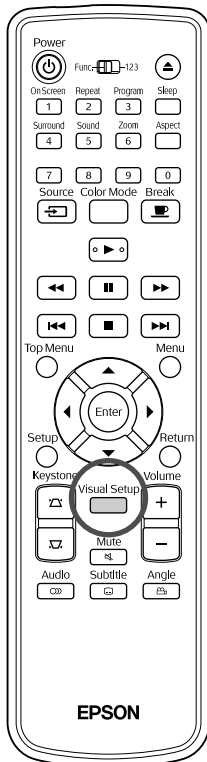

Μπορείτε να ρυθμίσετε τη φωτεινότητα, την αντίθεση και άλλες τιμές της προβαλλόμενης εικόνας.

Λειτουργίες στο Μενού οπτικών ρυθμίσεων



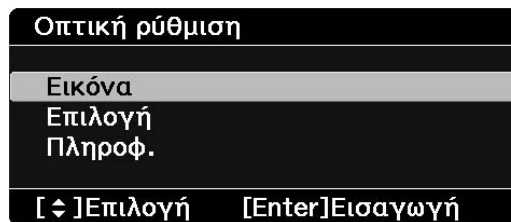



- 1 Πατήστε το  κατά τη διάρκεια της προβολής. Εμφανίζεται το ακόλουθο μενού.



- 2 Πατήστε   για να επιλέξετε το στοιχείο για ρύθμιση, και μετά πιέστε .



- 3 Πατήστε   για να επιλέξετε το στοιχείο για ρύθμιση, και μετά πιέστε   για ρύθμιση.

- Όταν οι επιλογές απεικονίζονται, επιλέξτε την επιθυμητή επιλογή και πατήστε  για να την ενεργοποιήσετε.



- 4 Αφού ολοκληρωθούν οι ρυθμίσεις, πατήστε  για να κλείσετε το μενού ρυθμίσεων.

Μενού οπτικών ρυθμίσεων

Σελίδα εικόνας

Στοιχείο ρύθμισης	Περιεχόμενο ρύθμισης
Φωτεινότητα	Ρυθμίζει τη φωτεινότητα της εικόνας.
Αντίθεση	Ρυθμίζει τη διαφορά ανάμεσα στο φως και τη σκιά των εικόνων.
Κορεσμ. Χρώματος	Ρυθμίζει τον κορεσμό των χρωμάτων στις εικόνες. (Η λειτουργία αυτή δεν εμφανίζεται όταν υπάρχει συνδεδεμένος υπολογιστής.)
Απόχρωση	Ρυθμίζει την απόχρωση της εικόνας. (Η λειτουργία αυτή δεν εμφανίζεται εάν το εξωτερικό βίντεο ή ο συνδεδεμένος υπολογιστής δεν είναι NTSC.)
Ευκρίνεια	Ρυθμίζει την ευκρίνεια της εικόνας.
Θερμ. Χρώματος	Ρυθμίζει την απόχρωση ολόκληρης της εικόνας. Υψηλή: Κάνει την εικόνα κυανωπή. Χαμηλή: Κάνει την εικόνα ερυθρωπή.
Προοδευτ. σάρωση Μετατρέπει τα πλεγμένα σήματα σε προοδευτικά σήματα κατάλληλα για την τρέχουσα εικόνα.	Μπορεί μόνο να ρυθμιστεί όταν ένα από τα ακόλουθα πέντε σήματα είναι εισαγωγής: 480i, 576i και 1080i σε component video, ή NTSC και PAL σε composite video. Απενεργοποιημένο: Κατάλληλο για εικόνες γρήγορης δράσης. Βίντεο: Κατάλληλο για συνηθισμένες εικόνες βίντεο. Ταινία/Αυτόματη: Χρησιμοποιεί 2-3 πτυσσόμενες λειτουργίες και μετατρέπει τις ταινίες κινηματογράφου με 24/30 καρέ ανά δευτερόλεπτο, γραφικών από ηλεκτρονικό υπολογιστή και κινουμένων σχεδίων σε κατάλληλα προοδευτικά σήματα ώστε να δώσει φυσική ποιότητα εικόνας.

Σελίδα επιλογών

Στοιχείο ρύθμισης	Περιεχόμενο ρύθμισης
Σήμα βίντεο Ορίζει τη μορφή σήματος του εξοπλισμού βίντεο που είναι συνδεδεμένος στη θύρα εισόδου Βίντεο.	Εμφανίζεται μόνο όταν το "Βίντεο" έχει οριστεί ως προέλευση. Κατά την αγορά της συσκευής, είναι ρυθμισμένο σε "Αυτόματο" ώστε το σήμα βίντεο να αναγνωρίζεται αυτομάτως. Εάν στις προβαλλόμενες εικόνες παρουσιάζονται παρεμβολές ή δεν εμφανίζονται εικόνες όταν επιλέγετε "Αυτόματο", τότε επιλέξτε το κατάλληλο σήμα με το χέρι.
Κλειδ. ασφ. παιδιών Χρησιμοποιήστε το  στην κεντρική μονάδα για κλείδωμα της ενεργοποίησης.	Ενεργοποίηση: Εκκινεί το Κλείδωμα ασφαλείας για παιδιά. Για να ενεργοποιήσετε την τροφοδοσία ρεύματος, κρατήστε πατημένο το  στην κεντρική μονάδα για περίπου 5 δευτερόλεπτα ή κρατήστε το πατημένο στο  τηλεχειριστήριο. Απενεργοποίηση: Ακυρώνει το Κλείδωμα ασφαλείας για παιδιά.
Προβολή Οροφής	Ενεργοποιημένη: Προβάλλει εικόνες στην οροφή χρησιμοποιώντας τον καθρέφτη. Σβήσιμο: Απενεργοποιεί την προβολή οροφής.
Λειτ. Μεγ. Υψομ. Ρυθμίστε τη λειτουργία αυτή όταν χρησιμοποιείτε τη μονάδα σε μεγάλο υψόμετρο.	Όταν χρησιμοποιείτε τη μονάδα αυτή σε μεγάλα υψόμετρα, δηλ. τουλάχιστον 1.500 μέτρα από τη στάθμη της θάλασσας, ενεργοποιήστε τη λειτουργία αυτή ("On").
Ζουμ Επιλέξτε W/T στον πίνακα λειτουργιών της κεντρικής μονάδας.	Ρυθμίζει το μέγεθος της εικόνας. Ευρύ: Μεγαλώνει την εικόνα. Τηλεφακός: Μικραίνει την εικόνα.

Σελίδα πληροφοριών

Στοιχείο	Περιεχόμενα
Πληροφορίες Εμφανίζει την τρέχουσα κατάσταση.	<p>Ώρες λειτουργίας λάμπας: Συνολικός χρόνος λειτουργίας της λάμπας. 0H απεικονίζεται για 0 έως 10 ώρες. Αλλάζει σε μονάδες της 1 ώρας από τις 10 ώρες και μετά. Το κείμενο στην οθόνη αλλάζει σε κίτρινο όταν απαιτείται αλλαγή της λάμπας. Δείχνει εάν προβάλλονται απλές εικόνες DVD, ή εικόνες από εξωτερικό εξοπλισμό βίντεο ή από υπολογιστή.</p> <p>Σήμα βίντεο: Εμφανίζεται όταν ως "Προέλευση" έχει οριστεί η επιλογή "Βίντεο" και δείχνει το φορμά του σήματος βίντεο που εισάγεται.</p> <p>Ανάλυση: Η ανάλυση απεικονίζεται αν η "Προέλευση" είναι άλλη εκτός από το "Βίντεο". Απεικονίζονται η ανάλυση των σημάτων εικόνας από έναν υπολογιστή και τα σήματα από το component video που εισάγονται.</p> <p>Κατάσταση: Απεικονίζει αν υπάρχουν πληροφορίες για σφάλματα. Μπορεί να σας ζητηθούν αυτές οι πληροφορίες όταν επικοινωνήσετε με το κέντρο συντήρησης.</p>
Μηδεν.ωρών λειτ.λάμπας	Αφού αντικαταστήσετε τη λάμπα της μονάδας, αρχικοποιήσετε τη ρύθμιση των ωρών λειτουργίας της λάμπας. Ο συνολικός χρόνος λειτουργίας της λάμπας μηδενίζεται.

Παράρτημα

Αντιμετώπιση προβλημάτων

Κατανόηση των ενδεικτικών λυχνιών

Μπορείτε να ελέγξετε την κατάσταση της μονάδας αυτής χρησιμοποιώντας τις ενδεικτικές λυχνίες στον επάνω πίνακα.

Ελέγξτε κάθε κατάσταση στον ακόλουθο πίνακα και ακολουθήστε τα βήματα για την αντιμετώπιση του προβλήματος.

* Αν όλες οι ενδεικτικές λυχνίες δεν είναι



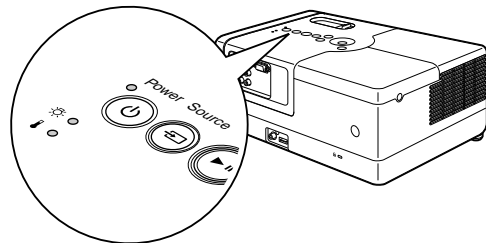







αναμμένες, το καλώδιο τροφοδοσίας δεν είναι συνδεδεμένο σωστά ή η μονάδα δεν είναι ενεργοποιημένη.



Όταν το  ανάβει κόκκινο.

Σφάλμα

● : αναμμένο  : αναβοσβήνει ○ : σβηστό

<p>Κόκκινη ● Κόκκινη  Κόκκινη </p>	<p>Εσωτερικό σφάλμα Περιμένετε για περίπου 1 λεπτό και 30 δευτερόλεπτα. Μετά αποσυνδέστε και συνδέστε ξανά το καλώδιο τροφοδοσίας. Εάν η κατάσταση της ενδεικτικής λυχνίας δεν αλλάξει όταν πατηθεί το  και ενεργοποιηθεί η παροχή ισχύος...</p>	<p>Αν το σφάλμα συνεχιστεί Περιμένετε για περίπου 1 λεπτό και 30 δευτερόλεπτα. Μετά, αποσυνδέστε το καλώδιο τροφοδοσίας από την πρίζα και επικοινωνήστε με τον τοπικό προμηθευτή σας ή την κοντινότερη διεύθυνση που σας παρέχετε στα ερωτήματα.  σελ. 82</p>	
<p>Κόκκινη ● ○  Κόκκινη </p>	<p>Σφάλμα σχετικό με τον ανεμιστήρα / Σφάλμα αισθητήρα</p>		
<p>Κόκκινη ● ○  Κόκκινη ● </p>	<p>Σφάλμα υψηλής θερμοκρασίας (υπερθέρμανση) Η λάμπα σβήνει αυτόματα και η προβολή διακόπτεται. Περιμένετε περίπου 5 λεπτά. Όταν το χρώμα της ενδεικτικής λυχνίας Power (Τροφοδοσία) αλλάξει σε πορτοκαλί, ελέγξτε τα τρία σημεία που φαίνονται στα δεξιά.</p>		<ul style="list-style-type: none">• Απομακρύνετε τη μονάδα από τον τοίχο κατά τουλάχιστον 20 εκατοστά.• Καθαρίστε το φίλτρο αέρα.  σελ. 68• Όταν χρησιμοποιείτε τη μονάδα αυτή σε μεγάλα υψόμετρα, δηλ. τουλάχιστον 1.500 μέτρα πάνω από τη στάθμη της θάλασσας, ενεργοποιήστε τη "Λειτουργία Μεγ. Υψομ." ("On").  σελ. 61

<p>Κόκκινη ● Κόκκινη ☀️ ☀️ ○ 📉</p>	<p>Σφάλμα λάμπας / Η λάμπα δεν ανάβει / Διακοπή λάμπας / Κάλυμμα λάμπας ανοικτό</p> <p>Περιμένετε για περίπου 1 λεπτό και 30 δευτερόλεπτα και ελέγξτε για καμένη λάμπα. 📖 σελ. 71</p> <p>Καθαρίστε το φίλτρο αέρα και την είσοδο εξαερισμού. 📖 σελ. 68</p> <p>Η λάμπα δεν έχει σπάσει</p> <p>Εισαγάγετε ξανά τη λάμπα και ενεργοποιήστε τον κύριο διακόπτη ρεύματος στην κύρια μονάδα.</p> <p>Η λάμπα έχει σπάσει</p> <p>Επικοινωνήστε με τον προμηθευτή σας για περαιτέρω πληροφορίες. 📖 σελ. 82</p> <p>Όταν χρησιμοποιείτε τη μονάδα αυτή σε μεγάλα υψόμετρα, δηλ. τουλάχιστον 1.500 μέτρα πάνω από τη στάθμη της θάλασσας, ενεργοποιήστε τη "Λειτ. Μεγ. Υψομ." ("On"). 📖 σελ. 61</p>	<p>Αν το σφάλμα συνεχιστεί 📖 σελ. 63</p> <p>Εάν η κατάσταση δεν διορθωθεί μετά την επανατοποθέτηση της λάμπας</p> <p>▶️</p> <p>📖 σελ. 82</p>
--	--	---

Όταν οι ενδεικτικές λυχνίες ☀️ ή 📉 αναβοσβήνουν πορτοκαλί Προειδοποίηση ● : αναμμένο ☀️ : αναβοσβήνει ○ : σβηστό

<p>Κόκκινη ☀️ ○ ☀️ Πορτοκαλί ☀️ 📉</p>	<p>Συναγερμός υψηλής θερμοκρασίας</p> <p>Μπορείτε να συνεχίσετε την προβολή σε αυτήν την κατάσταση. Η προβολή διακόπτεται αυτομάτως εάν καταγραφούν υψηλές θερμοκρασίες στη συνέχεια.</p>	<p>Ελέγξτε τα 2 στοιχεία που αναφέρονται.</p> <ul style="list-style-type: none"> • Απομακρύνετε τη μονάδα από τον τοίχο τουλάχιστον 20 εκατοστά. • Καθαρίστε το φίλτρο αέρα. 📖 σελ. 68 	<p>Εάν δεν υπάρξει βελτίωση αφού πατήσετε το ⏻ και ενεργοποιήσετε τη μονάδα, διακόψτε τη χρήση και αποσυνδέστε το καλώδιο ρεύματος από την πρίζα. Επικοινωνήστε με τον τοπικό προμηθευτή σας ή την κοντινότερη διεύθυνση που σας παρέχετε στα ερωτήματα. 📖 σελ. 82</p>
---	--	--	--























<p>Πράσινη ● Πορτοκαλί ☀️ ☀️ ○ 📉</p>	<p>Ειδοποίηση για αντικατάσταση λάμπας</p> <p>Πρέπει να αντικαταστήσετε τη λάμπα. Αντικαταστήστε τη λάμπα όσο το δυνατόν συντομότερα. Μην συνεχίσετε να χρησιμοποιείτε την λάμπα σε αυτή την κατάσταση, αλλιώς μπορεί να εκραγεί. 📖 σελ. 71</p>
--	--

Όταν οι ενδεικτικές λυχνίες ☀️ ή 📉 είναι σβηστές Κανονικό ● : αναμμένο ☀️ : αναβοσβήνει ○ : σβηστό



<p>● Πορτοκαλί</p>	<p>Αναμονή</p> <p>Δείχνει ότι η μονάδα είναι έτοιμη προς χρήση.</p>
<p>☀️ Πράσινη</p>	<p>Κατά την διάρκεια της προθέρμανσης (Περίπ. 20 δευτ.)</p> <p>Εάν στην λειτουργία προθέρμανσης, το πάτημα του ⏻ δεν έχει αποτέλεσμα. Κατά τη διαδικασία της προθέρμανσης μην αποσυνδέετε το καλώδιο τροφοδοσίας. Αυτό ενδέχεται να μειώσει τη διάρκεια ζωής της λάμπας.</p>
<p>● Πράσινη</p>	<p>Προβολή σε εξέλιξη</p>
<p>☀️ Πορτοκαλί</p>	<p>Διαδικασία ψύξης (Περίπ. 5 δευτ.)</p> <p>Κατά τη διαδικασία ψύξης, αναστέλλεται η λειτουργία όλων των κουμπιών του τηλεχειριστηρίου και της κύριας μονάδας. Μόλις ολοκληρωθεί η διαδικασία ψύξης εισέρχεται σε κατάσταση αναμονής. Κατά τη διαδικασία της ψύξης, μην αποσυνδέετε το καλώδιο τροφοδοσίας. Αυτό ενδέχεται να μειώσει τη διάρκεια ζωής της λάμπας.</p>
<p>● Πράσινη</p>	<p>Διάλειμμα</p> <p>Πατήστε  για να επιστρέψετε σε κανονική αναπαραγωγή.</p>

Όταν οι ενδεικτικές λυχνίες δεν σας βοηθούν

Εάν η μονάδα δε λειτουργεί κανονικά, ελέγξτε τα ακόλουθα προτού ζητήσετε την επισκευή της. Ωστόσο, εάν η μονάδα δεν εμφανίσει βελτίωση, επικοινωνήστε με το κατάστημα αγοράς για οδηγίες.

Στην περίπτωση που	Ελέγξτε εδώ	Σελίδα αναφοράς
Ο βιντεοπροβολέας δεν τίθεται σε λειτουργία.	• Πατήσατε  ;	 σελ. 19
	• Αποσυνδέστε και συνδέστε ξανά το καλώδιο ρεύματος.	 σελ. 19
	• Είναι η μονάδα σε διαδικασία ψύξης;	 σελ. 64
	• Εάν η ενδεικτική λυχνία αναβοσβήνει όταν ακουμπάτε το καλώδιο τροφοδοσίας, απενεργοποιήστε τον κύριο διακόπτη ρεύματος και έπειτα αποσυνδέστε και συνδέστε ξανά το καλώδιο τροφοδοσίας. Εάν η μονάδα δεν παρουσιάσει βελτίωση, είναι πιθανό να έχει φθαρεί το καλώδιο ρεύματος. Διακόψτε τη χρήση της μονάδας, αποσυνδέστε το καλώδιο τροφοδοσίας από την πρίζα και επικοινωνήστε με τον προμηθευτή σας.	 σελ. 82
Δεν εμφανίζονται εικόνες	• Έχει ρυθμιστεί η λειτουργία Κλείδωμα ασφαλείας για παιδιά;	 σελ. 61
	• Είναι το κάλυμμα του φακού κλειστό;	 σελ. 19
	• Είναι ο αριθμός ζώνης του βίντεο DVD σωστός;	 σελ. 10
	• Πατήσατε  για να αλλάξει σε DVD.	 σελ. 50
Οι εικόνες είναι θολές ή δεν έχουν καλή εστίαση	• Έχει ρυθμιστεί η εστίαση;	 σελ. 21
	• Είναι η μονάδα τοποθετημένη στη σωστή απόσταση;	 σελ. 74
	• Μπορεί να υπάρχει συμπίκνωση;	 σελ. 8
Οι εικόνες εμφανίζονται σκοτεινές	• Είναι η λειτουργία χρωμάτων κατάλληλη για το περιβάλλον χρήσης;	 σελ. 26
	• Έχει συμπληρωθεί το χρονικό διάστημα για την αντικατάσταση της λάμπας;	 σελ. 69
	• Λειτουργεί η προφύλαξη οθόνης;	 σελ. 57
Το τηλεχειριστήριο δεν λειτουργεί	• Βρίσκεται ο διακόπτης εναλλαγής Λειτουργιών/Αριθμών στη θέση [1 2 3] (είσοδος αριθμών);	 σελ. 28
	• Ανάλογα με το δίσκο, δεν επιτρέπονται ορισμένες λειτουργίες.	–
	• Έχουν εξαντληθεί οι μπαταρίες ή μήπως δεν είναι τοποθετημένες σωστά;	 σελ. 17
Δεν υπάρχει ήχος ή είναι πολύ χαμηλός	• Έχει ρυθμιστεί η ένταση του ήχου στο χαμηλότερο επίπεδο;	 σελ. 21
	• Είναι ενεργοποιημένη η κατάσταση αφωνίας (σίγαση); Πατήσατε  .	–
Ο ήχος είναι παραμορφωμένος	Είναι η ένταση υπερβολικά υψηλή;	 σελ. 21
Δεν είναι δυνατή η αλλαγή γλώσσας ήχου/υποτίτλων	• Εάν δεν έχουν εγγραφεί πολλαπλές γλώσσες στο δίσκο, δεν είναι δυνατή η αλλαγή.	–
	• Ανάλογα με το δίσκο, η αλλαγή ορισμένων τύπων είναι εφικτή μόνο από το μενού DVD.	–
Δεν εμφανίζονται οι υπότιτλοι	• Εάν δεν υπάρχουν υπότιτλοι στο δίσκο, δεν εμφανίζονται.	–
	• Έχει οριστεί η γλώσσα υποτίτλων σε "OFF" (απενεργοποιημένη);	 σελ. 40

Όταν χρησιμοποιείτε κατάσταση λειτουργίας εξωτερικού βίντεο ή υπολογιστή

Στην περίπτωση που	Ελέγξτε εδώ	Σελίδα αναφοράς
Δεν εμφανίζονται εικόνες	<ul style="list-style-type: none"> • Βρίσκεται ο συνδεδεμένος εξοπλισμός σε λειτουργία; Ενεργοποιήστε το συνδεδεμένο εξοπλισμό ή ξεκινήστε την αναπαραγωγή, ανάλογα με τη μέθοδο αναπαραγωγής του συνδεδεμένου εξοπλισμού. 	☞ σελ. 50
Εμφανίζεται η ένδειξη "Το σήμα δεν υποστηρίζεται"	<ul style="list-style-type: none"> • Όταν υπάρχει σύνδεση με εξωτερικό εξοπλισμό βίντεο Αν η προβολή απενεργοποιηθεί ακόμα και όταν το "Σήμα βίντεο" είναι ρυθμισμένο σε "Αυτόματο" στο Μενού οπτικών ρυθμίσεων, ρυθμίστε το φορμά του σήματος που είναι κατάλληλο για τη συσκευή. 	☞ σελ. 61
	<ul style="list-style-type: none"> • Όταν υπάρχει σύνδεση με υπολογιστή Είναι οι λειτουργίες ανάλυσης και ρυθμού ανανέωσης για το σήμα εικόνας συμβατές με την μονάδα; Χρησιμοποιήστε το εγχειρίδιο λειτουργίας του υπολογιστή και τα σχετικά έγγραφα για να ελέγξετε και να αλλάξετε την ανάλυση και το ρυθμό ανανέωσης του σήματος εικόνας που εξέρχεται από τον υπολογιστή. 	☞ σελ. 75
Εμφανίζεται η ένδειξη "Απουσία σήματος"	<ul style="list-style-type: none"> • Είναι σωστά συνδεδεμένα τα καλώδια; 	☞ σελ. 48 – 49
	<ul style="list-style-type: none"> • Βρίσκεται ο συνδεδεμένος εξοπλισμός σε λειτουργία; Ενεργοποιήστε το συνδεδεμένο εξοπλισμό. Πατήστε το κουμπί αναπαραγωγής, ανάλογα με το συνδεδεμένο εξοπλισμό βίντεο. 	☞ σελ. 50
	<ul style="list-style-type: none"> • Υπάρχει σύνδεση με φορητό υπολογιστή ή υπολογιστή με ενσωματωμένη οθόνη υγρών κρυστάλλων; Αλλάξτε τον προορισμό εξόδου του σήματος της εικόνας από τον υπολογιστή. 	☞ σελ. 51
	<ul style="list-style-type: none"> • Πατήστε  για να αλλάξει σε DVD. 	☞ σελ. 50
Το σήμα είναι παραμορφωμένο	<ul style="list-style-type: none"> • Εάν χρησιμοποιείται καλώδιο προέκτασης, υπάρχει περίπτωση τα σήματα να επηρεάζονται από ηλεκτρικές παρεμβολές. Συνδέστε εξοπλισμό ενίσχυσης και ελέγξτε. 	–
	<ul style="list-style-type: none"> • Είναι η λειτουργία ανάλυσης του σήματος εικόνας του υπολογιστή συμβατή με τη μονάδα; Χρησιμοποιήστε το εγχειρίδιο λειτουργίας του υπολογιστή και τα σχετικά έγγραφα για να ελέγξετε και να αλλάξετε την ανάλυση του σήματος εικόνας που εξέρχεται από τον υπολογιστή. 	☞ σελ. 75
	<ul style="list-style-type: none"> • Εάν στις προβαλλόμενες εικόνες υπολογιστή προκύψουν προβλήματα, όπως εικόνα που τρεμοσβήνει ή παρεμβολές, πατήστε  στο τηλεχειριστήριο. Εμφανίζεται η ένδειξη "Εκτέλεση Αυτόματης ρύθμισης..." και προσαρμόζονται αυτομάτως οι ρυθμίσεις συγχρονισμού, ιχνηλάτησης και θέσης. 	–

<p>Η εικόνα δεν προβάλλεται ολόκληρη (μεγάλη εικόνα) ή είναι μικρή</p>	<ul style="list-style-type: none"> • Η μονάδα αναγνωρίζει αυτόματα τις αναλογίες που είναι κατάλληλες για να εισάγουν σήματα και να προβάλουν εικόνες. Εάν οι αναλογίες εικόνας δεν προβάλλονται σωστά, πατήστε το <input type="checkbox"/> ^{Aspect} και επιλέξτε τις κατάλληλες αναλογίες εικόνας για το σήμα εισόδου. 	<p>☞ σελ. 45</p>
	<ul style="list-style-type: none"> • Εάν ένα μέρος των εικόνων που προβάλλονται από τον υπολογιστή λείπει, πατήστε <input type="button" value="Enter"/> στο τηλεχειριστήριο. Εμφανίζεται η ένδειξη "Εκτέλεση Αυτόματης ρύθμισης..." και προσαρμόζονται αυτομάτως οι ρυθμίσεις συγχρονισμού, ιχνηλάτησης και θέσης. 	<p>–</p>
<p>Τα χρώματα της εικόνας δεν εμφανίζονται σωστά</p>	<p>Στο Μενού οπτικών ρυθμίσεων, ορίστε το "Σήμα βίντεο" στο κατάλληλο φoρμά για τη συσκευή.</p>	<p>☞ σελ. 61</p>
<p>Οι κινούμενες εικόνες που αναπαράγονται από τον υπολογιστή μαυρίζουν</p>	<p>Αλλάξτε το σήμα εικόνας του υπολογιστή σε εξωτερική έξοδο μόνο. ☞ Ελέγξτε την "Τεκμηρίωση" που παρέχεται με τον υπολογιστή για περισσότερες πληροφορίες, ή υποβάλλετε τα ερωτήματά σας στον κατασκευαστή του υπολογιστή.</p>	<p>–</p>

Συντήρηση

Σε αυτή την ενότητα περιγράφονται εργασίες συντήρησης, όπως ο καθαρισμός της μονάδας και η αντικατάσταση αναλώσιμων εξαρτημάτων.

⚠ Προσοχή

Πριν ξεκινήσετε την συντήρηση, αποσυνδέστε το καλώδιο τροφοδοσίας από την πρίζα.

Καθαρισμός

Καθαρισμός του φίλτρου αέρα και της εισόδου εξαερισμού

Όταν συσσωρεύεται σκόνη στο φίλτρο αέρα ή εμφανίζεται το μήνυμα "Η μονάδα υπερθερμένεται. Βεβαιωθείτε ότι τίποτα δεν μπλοκάρει τον αεραγωγό, και καθαρίστε ή αντικαταστήστε το φίλτρο αέρα.", αφαιρέστε τη σκόνη από το φίλτρο αέρα και τον αεραγωγό εισαγωγής αέρα με μια ηλεκτρική σκούπα.

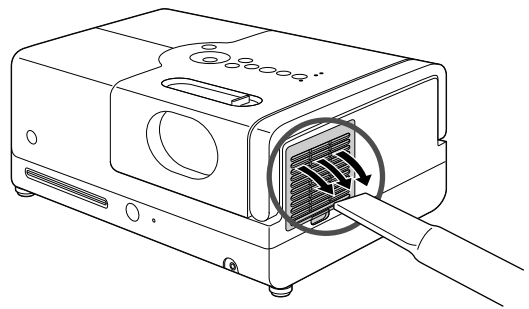

Προσοχή

Αν μαζευτεί σκόνη στο φίλτρο αέρα ή στην είσοδο εξαερισμού μπορεί να προκαλέσει αύξηση της εσωτερικής θερμοκρασίας της μονάδας, με συνέπεια την εμφάνιση προβλημάτων στη λειτουργία και μείωση της διάρκειας ζωής του οπτικού συστήματος. Συνιστάται να καθαρίζετε αυτά τα εξαρτήματα τουλάχιστον μία φορά κάθε τρεις μήνες. Εάν χρησιμοποιείτε την μονάδα σε χώρους με πολλή σκόνη, καθαρίζετε την συχνότερα.

Καθαρισμός της κύριας μονάδας

Καθαρίζετε την επιφάνεια σκουπίζοντάς την απαλά με μαλακό πανί.

Εάν η μονάδα είναι ιδιαίτερα λερωμένη, υγράνετε το πανί με νερό που θα περιέχει μικρή ποσότητα ουδέτερου απορρυπαντικού και, στη συνέχεια, στύψτε καλά το πανί, σκουπίστε την επιφάνεια της μονάδας για να αφαιρέσετε τους λεκέδες και μετά σκουπίστε την ξανά με ένα μαλακό στεγνό πανί.

Προσοχή

Μην χρησιμοποιήσετε πτητικές ουσίες, όπως κερί, οινόπνευμα ή διαλυτικό για τον καθαρισμό της επιφάνειας της μονάδας. Αυτές οι ουσίες μπορούν να παραμορφώσουν την επιφάνεια και να προκαλέσουν την αποκόλληση του εξωτερικού επιχρίσματος.

Καθαρισμός του φακού προβολής

Χρησιμοποιήστε ένα πανί του εμπορίου για τον καθαρισμό γυαλιών για να σκουπίσετε απαλά το φακό.

Προσοχή

Μην τρίβετε το φακό με τραχιά υλικά και μην τον υποβάλλετε σε καταπονήσεις κτυπημάτων, καθώς είναι εύθραυστος.

Περίοδος αντικατάστασης αναλωσίμων

Περίοδος αντικατάστασης φίλτρου αέρα

Όταν το φίλτρο αέρα λερώνεται ή σπάει

Περίοδος αντικατάστασης λάμπας

- Όταν ξεκινά η προβολή, εμφανίζεται στην οθόνη το μήνυμα "Αντικατ. λάμπας".
- Οι εικόνες που προβάλλονται γίνονται πιο σκοτεινές ή η ποιότητά τους αρχίζει να υποβαθμίζεται.



Συμβουλή

- Για να διατηρηθεί η αρχική φωτεινότητα και ποιότητα εικόνας, το μήνυμα αντικατάστασης της λάμπας εμφανίζεται μετά από 1900 ώρες χρήσης. Ο χρόνος κατά τον οποίο θα εμφανιστεί το μήνυμα θα διαφέρει ανάλογα με τις ρυθμίσεις κατάστασης προβολής χρωμάτων και τις συνθήκες υπό τις οποίες χρησιμοποιείται η μονάδα.
- Εάν συνεχίσετε να χρησιμοποιείτε τη λάμπα μετά το πέρας αυτής της περιόδου, οι πιθανότητες να σπάσει η λάμπα αυξάνονται. Όταν εμφανιστεί το μήνυμα αντικατάστασης της λάμπας, αντικαταστήστε τη λάμπα με καινούρια το συντομότερο δυνατό, ακόμη και αν αυτή εξακολουθεί να λειτουργεί.
- Ανάλογα με τα χαρακτηριστικά της λάμπας και με τον τρόπο που αυτή χρησιμοποιείται, η λάμπα μπορεί να γίνει πιο σκοτεινή ή να σταματήσει να λειτουργεί πριν από την εμφάνιση του προειδοποιητικού μηνύματος για τη λάμπα. Πρέπει να πάντα να έχετε μια ανταλλακτική λάμπα για την περίπτωση που θα χρειαστεί.

Προαιρετικά εξαρτήματα και αναλώσιμα

Τα ακόλουθα προαιρετικά εξαρτήματα και αναλώσιμα διατίθενται προς πώληση εάν απαιτούνται. Αυτός ο κατάλογος προαιρετικών εξαρτημάτων ισχύει από τον Σεπτέμβριο του 2007. Τα στοιχεία των εξαρτημάτων υπόκεινται σε αλλαγές χωρίς προειδοποίηση και η διαθεσιμότητά τους ποικίλει ανάλογα με τη χώρα ή την περιοχή αγοράς.

Αναλώσιμα

Λάμπα αντικατάστασης ELPLP44 (1 λάμπα) Ανταλλακτικό για χρησιμοποιημένες λάμπες.	Φίλτρο αέρα ELPAF14 (1 φίλτρο αέρα) Ανταλλακτικό για χρησιμοποιημένα φίλτρα αέρα.
--	---

Προαιρετικά εξαρτήματα

50" Φορητή οθόνη ELPSC06 60" Φορητή οθόνη ELPSC07 80" Φορητή οθόνη ELPSC08 100" οθόνη ELPSC10 Μια συμπαγής οθόνη που μεταφέρεται εύκολα. (Αναλογίες εικόνας 4:3)	Καλώδιο HD-15 ELPKC02 (1,8 m – Για mini D-Sub 15-pin/mini D-Sub 15-pin) Καλώδιο HD-15 ELPKC09 (3 m – Για mini D-Sub 15-pin/mini D-Sub 15-pin) Καλώδιο HD-15 ELPKC10 (20 m – Για mini D-Sub 15-pin/mini D-Sub 15-pin) Για τη σύνδεση της μονάδας με υπολογιστή.
	Καλώδιο component video ELPKC19 (3 m – για mini D-Sub 15-pin/RCA αρσενικό x 3) Χρησιμοποιήστε για τη σύνδεση πηγής component video.

Αντικατάσταση του φίλτρου αέρα



Συμβουλή

Απορρίψτε τα χρησιμοποιημένα φίλτρα αέρα σύμφωνα με τους τοπικούς κανονισμούς.

Φίλτρο: Πολυπροπυλενίου

Πλαίσια: ABS resin

1 Κλείστε το διακόπτη τροφοδοσίας όταν ακουστεί ένας σύντομος ήχος, αποσυνδέστε το καλώδιο τροφοδοσίας.

2 Αντικαταστήστε το κάλυμμα του φίλτρου αέρα

Τοποθετήστε το δάκτυλό σας στο κοίλωμα και ανασηκώστε.

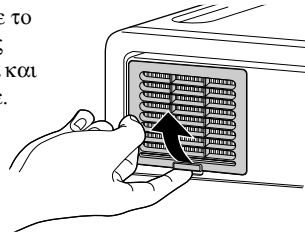

3 Αφαιρέστε το παλιό φίλτρο αέρα.

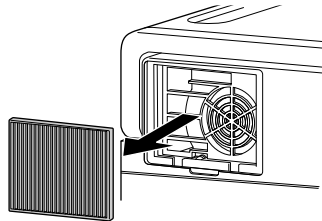

4 Τοποθετήστε το καινούριο φίλτρο αέρα.

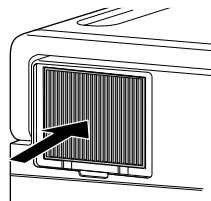

5 Τοποθετήστε το κάλυμμα του φίλτρου.

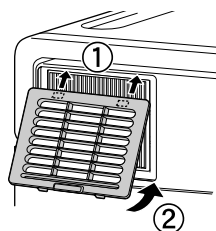

Αντικατάσταση της λάμπας

Προσοχή

Αμέσως μετά τη χρήση ή λάμπα έχει αναπτύξει εξαιρετικά υψηλή θερμοκρασία. Μόλις απενεργοποιηθεί η μονάδα, αφήστε να περάσει περίπου μία ώρα προτού αντικαταστήσετε τη λάμπα για να την αφήσετε να επανέλθει σε κανονική θερμοκρασία.

1 Κλείστε τον διακόπτη τροφοδοσίας όταν ακουστεί ένας σύντομος ήχος, και αποσυνδέστε το καλώδιο τροφοδοσίας.

2 Ξεβιδώστε τις βίδες του καλύμματος της λάμπας με το κατσαβίδι που παρέχεται με την λάμπα αντικατάστασης. Σύρετε το κάλυμμα της λάμπας οριζόντια, και μετά σηκώστε το προς τα πάνω για να το αφαιρέσετε.

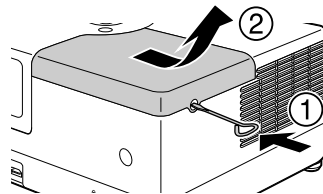

3 Ξεσφίξτε τις βίδες σύνδεσης της λάμπας.

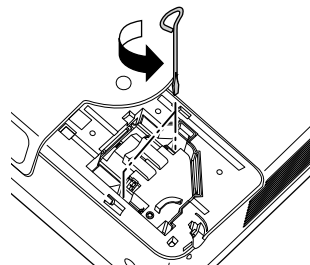

4 Αφαιρέστε την παλιά λάμπα.

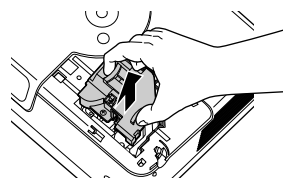

5 Εγκαταστήστε την καινούρια λάμπα.

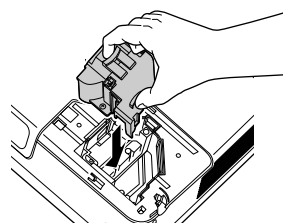

6 Βιδώστε σφικτά τις βίδες σύνδεσης της λάμπας.

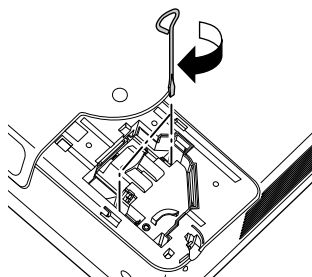

7 Τοποθετήστε το κάλυμμα της λάμπας.

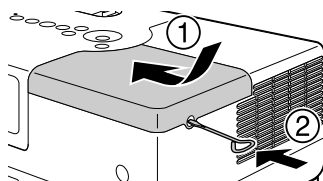

Προσοχή

- Τοποθετήστε με ασφάλεια τη λάμπα και το κάλυμμά της. Για την ασφάλεια της μονάδας, η λάμπα δεν ανάβει εάν δεν τοποθετηθεί σωστά η λάμπα ή το κάλυμμά της.
- Το προϊόν αυτό περιλαμβάνει λάμπα που περιέχει υδράργυρο (Hg). Συμβουλευτείτε τους τοπικούς κανονισμούς περί διάθεσης ή ανακύκλωσης. Μην απορρίπτετε με τα κοινά απορρίμματα.

Επαναφορά του χρόνου λειτουργίας της λάμπας

Αφού αντικατασταθεί η λάμπα, θα πρέπει να αρχικοποιήσετε τη ρύθμιση Lamp Hours (Ώρες λειτουργίας λάμπας).

Ο βιντεοπροβολέας διαθέτει ενσωματωμένο μετρητή που καταγράφει το χρόνο λειτουργίας της λάμπας και το μήνυμα για αντικατάσταση της λάμπας εμφανίζεται βάσει αυτού του μετρητή.

1 Συνδέστε το καλώδιο τροφοδοσίας, και πατήστε .

2 Πατήστε και όταν εμφανιστεί το μενού, ρυθμίστε τις "Πληροφορίες" σε "Μηδεν.ωρών λειτ.λάμπας".

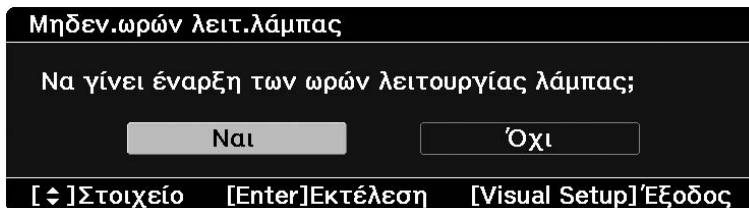

-
- 3** Επιλέξτε "Ναι" και πατήστε  για να αρχικοποιήσετε την ρύθμιση.

Μηδεν.ωρών λειτ.λάμπας

Να γίνει έναρξη των ωρών λειτουργίας λάμπας;

[↔]Στοιχείο [Enter]Εκτέλεση [Visual Setup]Έξοδος

Απόσταση προβολής και μέγεθος οθόνης

Ανατρέξτε στον ακόλουθο πίνακα και τοποθετήστε τη μονάδα σε θέση τέτοια που να επιτρέπει τη βέλτιστη δυνατή προβολή για το μέγεθος της οθόνης σας.

Μονάδες: cm

Μέγεθος οθόνης 16:9		Απόσταση προβολής	
		Ελάχιστη (Ρύθμιση ζουμ – Ευρυγώνιος)	Μέγιστη (Ρύθμιση ζουμ – Τηλεφακός)
30"	66 x 37	87 έως 118	
40"	89 x 50	117 έως 158	
60"	130 x 75	177 έως 239	
80"	180 x 100	237 έως 320	
100"	220 x 120	297 έως 401	
120"	270 x 150	357 έως 482	
150"	330 x 190	447 έως 604	

Μονάδες: cm

Μέγεθος οθόνης 4:3		Απόσταση προβολής	
		Ελάχιστη (Ρύθμιση ζουμ – Ευρυγώνιος)	Μέγιστη (Ρύθμιση ζουμ – Τηλεφακός)
30"	61 x 46	107 έως 144	
40"	81 x 61	143 έως 194	
60"	120 x 90	217 έως 293	
80"	160 x 120	290 έως 392	
100"	200 x 150	364 έως 491	
120"	240 x 180	437 έως 590	
150"	300 x 230	547 έως 739	

Λίστα συμβατών αναλύσεων

Composite video

Μονάδες: κουκίδες

Σήμα	Ανάλυση	Κατάσταση αναλογιών εικόνας		
		Κανονικό	Πλήρης	Ζουμ
Τηλεοπτικό (NTSC)	720 x 480 720 x 360*	640 x 480 (4:3)	854 x 480 (16:9)	854 x 480 (16:9)
Τηλεοπτικό (PAL, SECAM)	720 x 576 720 x 432*	640 x 480 (4:3)	854 x 480 (16:9)	854 x 480 (16:9)

* Σήμα letterbox

Component video

Μονάδες: κουκίδες

Σήμα	Ανάλυση	Κατάσταση αναλογιών εικόνας		
		Κανονικό	Πλήρης	Ζουμ
SDTV (480i, 60Hz)	720 x 480 720 x 360*	640 x 480 (4:3)	854 x 480 (16:9)	854 x 480 (16:9)
SDTV (576i, 50Hz)	720 x 576 720 x 432*	640 x 480 (4:3)	854 x 480 (16:9)	854 x 480 (16:9)
SDTV (480p)	720 x 480 720 x 360*	640 x 480 (4:3)	854 x 480 (16:9)	854 x 480 (16:9)
SDTV (576p)	720 x 576 720 x 432*	640 x 480 (4:3)	854 x 480 (16:9)	854 x 480 (16:9)
HDTV (720p) 16:9	1.280 x 720	854 x 480 (16:9)	–	–
HDTV (1080i) 16:9	1.920 x 1.080	854 x 480 (16:9)	–	–

* Σήμα letterbox

Εικόνα υπολογιστή

Μονάδες: κουκίδες

Σήμα	Ανάλυση	Κατάσταση αναλογιών εικόνας		
		Κανονικό	Πλήρης	Ζουμ
VGA60/72/75/85, iMac* ¹	640 x 480 640 x 360* ²	640 x 480	854 x 480	854 x 480
SVGA56/60/72/75/85, iMac* ¹	800 x 600 800 x 450* ²	640 x 480	854 x 480	854 x 480
XGA60/70/75/85, iMac* ¹	1.024 x 768 1.024 x 576* ²	640 x 480	854 x 480	854 x 480
MAC13"	640 x 480	640 x 480	854 x 480	854 x 480
MAC16"	832 x 624	640 x 480	854 x 480	854 x 480
MAC19"	1.024 x 768	640 x 480	854 x 480	854 x 480

*1 Δεν είναι εφικτή η σύνδεση με μοντέλα στα οποία δεν υπάρχει εγκατεστημένη θύρα εξόδου VGA.

*2 σήματα Letterbox

Υπάρχει δυνατότητα προβολής της εικόνας ακόμη και με είσοδο σημάτων διαφορετικών από τα προαναφερθέντα. Ωστόσο, δεν είναι δυνατή η υποστήριξη όλων των λειτουργιών.

Προδιαγραφές

Όνομα προϊόντος	EMP-DM1			
Διαστάσεις	320 W x 135 H x 230 D mm (Συμπεριλαμβανομένων προβολών)			
Μέγεθος οθόνης υγρών κρυστάλλων	0,55" πλάτος			
Μέθοδος απεικόνισης	Ενεργό πλέγμα πολυσιλικόνης TFT			
Ανάλυση	409.920 εικονοστοιχεία (854 W x 480 H κουκίδες) x 3			
Ρύθμιση εστίασης	Χειροκίνητη			
Ρύθμιση ζουμ	Ψηφιακός τύπος (Περ. 1:1.35)			
Λάμπα (φωτεινή πηγή)	Λάμπα UHE, 120 W, Αριθμός μοντέλου: ELPLP44			
Παροχή ρεύματος	100 – 240VAC ±10%, 50/60Hz, 2,2 έως 1,0A			
Κατανάλωση ισχύος	Περιοχή 100 έως 120VAC	Σε λειτουργία: 200 W Σε αναμονή: 5 W		
	Περιοχή 220 έως 240VAC	Σε λειτουργία: 200 W Σε αναμονή: 5 W		
Υψόμετρο λειτουργίας	Υψόμετρο: 0 m έως 2286 m			
Θερμοκρασία λειτουργίας	+5 έως +35°C (Χωρίς συμπύκνωση)			
Θερμοκρασία αποθήκευσης	-10 έως +60°C (Χωρίς συμπύκνωση)			
Βάρος	Περίπου 3,8 kg			
Ακροδέκτες	Είσοδος	Θύρα Audio (Ήχος)	1	RCA pin jack
		Θύρα βίντεο	1	RCA pin jack
		Θύρα Component	1	RCA pin jack
		Θύρα υπολογιστή	1	Mini D-Sub 15-pin
		Θύρα USB	1	Τύπου A
	Έξοδος	Ψηφιακή ομοαξονική θύρα εξόδου ήχου	1	RCA pin jack
		Υποδοχή ακουστικών	1	3,5 mm mini-jack
Ηχεία	Μέγιστη είσοδος 8 W, Ονομαστική εμπέδηση 12 Ω			
Έξοδος ήχου	Αναλογική έξοδος ήχου	Σύστημα 1 ηχείου: Πρακτικό, μέγιστη απόδοση 8 W + 8 W (10% THD)		
		1 σύστημα ακουστικών: 25 mW/32 Ω Δυναμικό εύρος: 70 dB ή περισσότερο		
	Έξοδος ψηφιακού ήχου	Ψηφιακή ομοαξονική έξοδος		

* Οι θύρες USB μπορεί να μην δέχονται όλες τις συμβατές με USB συσκευές.



Στη συσκευή αυτή έχει εγκατασταθεί Pixelworks DNX™ IC.

Γωνία κλίσης

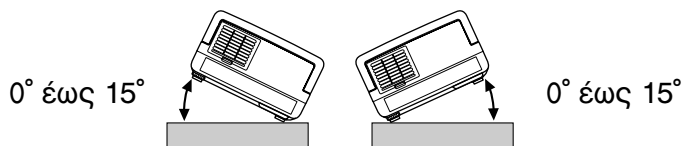

Η μονάδα μπορεί να μην λειτουργεί ή μπορεί να προκαλέσει ατύχημα αν η γωνία κλίσης είναι πάνω από 15 μοίρες.

DECLARATION of CONFORMITY

According to 47CFR, Part 2 and 15
Class B Personal Computers and Peripherals; and/or
CPU Boards and Power Supplies used with Class B Personal Computers

We : Epson America, INC.
Located at : 3840 Kilroy Airport Way
MS:3-13
Long Beach, CA 90806
Tel : 562-290-5254

Declare under sole responsibility that the product identified herein, complies with 47CFR Part 2 and 15 of the FCC rules as a Class B digital device. Each product marketed, is identical to the representative unit tested and found to be compliant with the standards. Records maintained continue to reflect the equipment being produced can be expected to be within the variation accepted, due to quantity production and testing on a statistical basis as required by 47CFR 2.909. Operation is subject to the following two conditions: (1) this device may not cause harmful interference, and (2) this device must accept any interference received, including interference that may cause undesired operation.

Trade Name : Epson
Type of Product : Projector
Model : EMP-DM1

FCC Compliance Statement For United States Users

This equipment has been tested and found to comply with the limits for a Class B digital device, pursuant to Part 15 of the FCC Rules. These limits are designed to provide reasonable protection against harmful interference in a residential installation. This equipment generates, uses, and can radiate radio frequency energy and, if not installed and used in accordance with the instructions, may cause harmful interference to radio or television reception. However, there is no guarantee that interference will not occur in a particular installation. If this equipment does cause interference to radio and television reception, which can be determined by turning the equipment off and on, the user is encouraged to try to correct the interference by one or more of the following measures.

- Reorient or relocate the receiving antenna.
- Increase the separation between the equipment and receiver.
- Connect the equipment into an outlet on a circuit different from that to which the receiver is connected.
- Consult the dealer or an experienced radio/TV technician for help.

WARNING

The connection of a non-shielded equipment interface cable to this equipment will invalidate the FCC Certification or Declaration of this device and may cause interference levels which exceed the limits established by the FCC for this equipment. It is the responsibility of the user to obtain and use a shielded equipment interface cable with this device. If this equipment has more than one interface connector, do not leave cables connected to unused interfaces. Changes or modifications not expressly approved by the manufacturer could void the user's authority to operate the equipment.

Γλωσσάρι

HDTV

Αρχικά των λέξεων "High-Definition Television system" (Σύστημα τηλεόρασης υψηλής ευκρίνειας) που πρόκειται να εφαρμοστεί σε τηλεοράσεις υψηλής ευκρίνειας που ανταποκρίνονται στις ακόλουθες απαιτήσεις:

-Κάθετη ανάλυση 720p ή 1080i ή υψηλότερη (όπου, το "p" παραπέμπει σε προοδευτική σάρωση, και το "i" παραπέμπει σε πλεγμένη σάρωση)
-αναλογία διαστάσεων οθόνης 16:9

JPEG

Μορφή αρχείου που χρησιμοποιείται για την αποθήκευση αρχείων εικόνας. Οι περισσότερες φωτογραφίες που λαμβάνονται με ψηφιακές φωτογραφικές μηχανές αποθηκεύονται σε μορφή JPEG.

MP3

Αρχικά των λέξεων "MPEG1 Audio Layer-3", ένα πρότυπο για συμπίεση ήχου. Επιτρέπει τη μεγάλη μείωση του μεγέθους των δεδομένων, διατηρώντας παράλληλα υψηλή ποιότητα ήχου.

NTSC

Αρχικά των λέξεων "National Television Standards Committee" (Επιτροπή Εθνικών Τηλεοπτικών Προτύπων), και πρότυπο για τα συστήματα μετάδοσης αναλογικών έγχρωμων τηλεοπτικών κυμάτων. Το σύστημα αυτό χρησιμοποιείται στην Ιαπωνία, στις Η.Π.Α. και στη Λατινική Αμερική.

PAL

Αρχικά των λέξεων "Phase Alteration by Line" (Εναλλαγή φάσης ανά γραμμή), και πρότυπο για τα συστήματα μετάδοσης αναλογικών έγχρωμων τηλεοπτικών κυμάτων. Το σύστημα αυτό χρησιμοποιείται στην Κίνα, στη Δυτική Ευρώπη, εκτός της Γαλλίας, και σε άλλες Αφρικανικές και Ασιατικές χώρες.

SDTV

Αρχικά των λέξεων "Standard Definition Television" (Τηλεόραση τυπικής ευκρίνειας), που αποδίδεται στο τυπικό σύστημα τηλεοπτικής αναμετάδοσης που δεν ικανοποιεί τις απαιτήσεις HDTV.

SECAM

Αρχικά των λέξεων "SEquential Couleur A Memoire" (Προοδευτική απόδοση χρωμάτων σε μνήμη), και πρότυπο για τα συστήματα μετάδοσης αναλογικών έγχρωμων τηλεοπτικών κυμάτων. Αυτό το πρότυπο χρησιμοποιείται στη Γαλλία, στην Ανατολική Ευρώπη, στις χώρες της πρώην Σοβιετικής Ένωσης, στη Μέση Ανατολή και σε ορισμένες χώρες της Αφρικής.

WMA

Αρχικά των λέξεων "Windows Media Audio" (Ήχος πολυμέσων Windows), τεχνολογία συμπίεσης του ήχου που αναπτύχθηκε από την Microsoft Corporation of America. Μπορείτε να κωδικοποιήσετε δεδομένα WMA χρησιμοποιώντας το Windows Media Player Εκδ.7, 7.1, το Windows Media Player για Windows XP, ή το Windows Media Player Σειράς 9.

Κατά την κωδικοποίηση αρχείων WMA, να χρησιμοποιείτε τις εφαρμογές που έχουν πιστοποιηθεί από την Microsoft Corporation of America. Εάν χρησιμοποιήσετε κάποια εφαρμογή που δεν έχει πιστοποιηθεί, ενδέχεται να μη λειτουργήσει σωστά.

YCbCr

Ένα σήμα μετάδοσης στην μπάρα χρωμάτων της κυματομορφής του σήματος για την τρέχουσα τηλεόραση (σύστημα NTSC). Εκφράζεται από το Y (σήμα φωτεινότητας) CbCr (σήμα χρωματικής (χρώμα)).

YPbPr

Ένα σήμα μετάδοσης στην μπάρα χρωμάτων της κυματομορφής του σήματος για Hi-Vision. Εκφράζεται από το Y (σήμα φωτεινότητας) PbPr (σήμα διαφοράς χρώματος).

Διαδικασία ψύξης

Διαδικασία που επιτρέπει στη θερμοκρασία της λάμπας να επανέλθει σε φυσιολογικά επίπεδα από τις υψηλές θερμοκρασίες που δημιουργήθηκαν κατά την προβολή. Η διαδικασία ψύξης ενεργοποιείται αυτομάτως όταν πατήσετε  για να απενεργοποιήσετε την τροφοδοσία. Κατά τη διαδικασία της ψύξης, μην αποσυνδέετε το καλώδιο τροφοδοσίας. Εάν η διαδικασία ψύξης δεν πραγματοποιηθεί σωστά, μπορεί να υπερθερμανθεί η λάμπα ή η εσωτερική δομή της κύριας μονάδας, και να μειωθεί η διάρκεια ζωής της λάμπας ή να προκληθεί φθορά στη μονάδα. Η διαδικασία ψύξης έχει ολοκληρωθεί όταν η κύρια μονάδα ηχήσει δύο φορές.

Λόγος διαστάσεων

Ο λόγος μεταξύ του πλάτους και του ύψους μιας εικόνας. Οι εικόνες HDTV (τηλεόρασης υψηλής ευκρίνειας) έχουν λόγο διαστάσεων 16:9 και εμφανίζονται μακρόστενες. Ο λόγος διαστάσεων για τις τυπικές εικόνες είναι 4:3. Αυτή η μονάδα μπορεί να αναγνωρίσει αυτομάτως την αναλογία του δίσκου ενώ αναπαράγεται.

Ομοαξονική ψηφιακή έξοδος

Μετατρέπει το σήμα ήχου σε ψηφιακό σήμα και επιτρέπει τη μετάδοσή του μέσα από το ομοαξονικό καλώδιο.

PBC (Έλεγχος αναπαραγωγής)

Μέθοδος αναπαραγωγής Video CD. Μπορείτε να επιλέξετε την οθόνη ή τις πληροφορίες που θέλετε να δείτε από το μενού οθόνης που εμφανίζεται.

Όροι σχετικοί με τους δίσκους

Τίτλος/Κεφάλαιο/Κομμάτι

Μια ταινία σε DVD χωρίζεται σε μονάδες που ονομάζονται τίτλοι, οι οποίοι μπορεί να περιέχουν οποιονδήποτε αριθμό κεφαλαίων.

DVD video			
Τίτλος 1		Τίτλος 2	
Κεφάλαιο 1	Κεφάλαιο 2	Κεφάλαιο 1	Κεφάλαιο 2
			

Τα Video και Audio CD χωρίζονται σε μονάδες που ονομάζονται κομμάτια.

Video CD/Audio CD			
Κομμάτι 1	Κομμάτι 2	Κομμάτι 3	Κομμάτι 4
			

Ευρετήριο

D

DivX®	32
DivX® VOD	57
Dolby Digital	57

M

MP3	32
-----------	----

P

PBC (έλεγχος αναπαραγωγής)	29
----------------------------------	----

U

USB	11, 47
-----------	--------

W

WMA	32
-----------	----

A

Ακουστικά	52
Αναλώσιμα	69
Αναμονή	64
Αντικατάσταση της λάμπας	71
Αντικατάσταση του φίλτρου αέρα	70
Αντίθεση	61
Απόχρωση	61
Αυτόματη ρύθμιση	66

Γ

Γλώσσα OSD	56
------------------	----

Δ

Δακτύλιος εστίασης	21
Διάλειμμα	26

Θ

Θύρα εισόδου βίντεο	48
Θύρα εισόδου υπολογιστή	49

Ε

Εισαγωγή των μπαταριών	17
Ενδεικτικές λυχνίες	63
Επαναφορά του χρόνου λειτουργίας της λάμπας	72
Ευκρίνεια	61

Έ

Ένταση	21
--------------	----

Ή

Ήχος virtual surround	53
-----------------------------	----

Κ

Καθαρισμός της κύριας μονάδας	68
Καθαρισμός του φακού προβολής	68

Καθαρισμός του φίλτρου αέρα και της εισόδου εξαερισμού	68
Κατάσταση προβολής χρωμάτων	26
Κεφάλαιο	79
Κλείδωμα ασφαλείας για παιδιά	61
Κλείδωμα Δίσκου	58
Κομμάτι	79
Κορεσμ. Χρώματος	61
Κουμπί ζουμ	21
Κωδικός πρόσβασης	57

Λ

Λειτ. Μεγ. Υψομ.	61
Λοιπές σελίδες	57

M

Μενού	28
-------------	----

N

Νυχτερινή λειτουργία	57
----------------------------	----

O

Οθόνη πληροφοριών αναπαραγωγής	41
--------------------------------------	----

Π

Περίοδος αντικατάστασης λάμπας	69
Πλοήγ MP3/JPEG	57
Προαιρετικά εξαρτήματα	69
Προέλευση	62
Προοδευτ. σάρωση	61

Σ

Σελίδα γλώσσας	56
Σελίδα εικόνας	61
Σελίδα επιλογών	61
Σελίδα ήχου	57
Σελίδα πληροφοριών	62
Σήμα βίντεο	61
Σίγαση	27
Συσκευή συντονισμού τηλεόρασης	48

T

Τηλεχειριστήριο	16
Τίτλος	79

Υ

Υπερθέρμανση	63
--------------------	----

Φ

Φωτεινότητα	61
-------------------	----

Ψ

Ψηφιακή έξοδος	57
----------------------	----

Ω

Ωρες λειτουργίας λάμπας	62
-------------------------------	----

Ερωτήματα

< EUROPE, MIDDLE EAST & AFRICA >

Ο παρών κατάλογος διευθύνσεων ήταν ενημερωμένος στις 5 Απριλίου 2007.

Πιο πρόσφατα ενημερωμένες διευθύνσεις διατίθενται στις αντίστοιχες τοποθεσίες Web που αναφέρονται παρακάτω. Εάν δεν βρείτε τις πληροφορίες που χρειάζεστε σε κάποια από αυτές τις σελίδες, επισκεφθείτε την κεντρική σελίδα της EPSON, στη διεύθυνση www.epson.com.

ALBANIA :

INFOSOFT SYSTEM

Gjergji Center, Rr Murat Toptani
Tirana 04000 - Albania
Tel: 00 355 42 511 80/ 81/ 82/ 83
Fax: 00355 42 329 90
Web Address:
http://content.epson.it/about/int_services.htm

AUSTRIA :

EPSON DEUTSCHLAND GmbH

Buropark Donau Inkustrasse 1-7 / Stg. 8 / 1.
OG
A-3400 Klosterneuburg
Tel: +43 (0) 2243 - 40 181 - 0
Fax: +43 (0) 2243 - 40 181 - 30
Web Address:
<http://www.epson.at>

BELGIUM :

EPSON DEUTSCHLAND GmbH Branch office Belgium

Belgicastraat 4 - Keiberg
B-1930 Zaventem
Tel: +32 2/ 7 12 30 10
Fax: +32 2/ 7 12 30 20
Hotline: 070 350120
Web Address:
<http://www.epson.be>

BOSNIA AND HERZEGOVINA :

RECOS d.o.o.

Tvornicka 3 - 71000 Sarajevo
Tel: 00 387 33 767 330
Fax: 00 387 33 454 428
Web Address:
http://content.epson.it/about/int_services.htm

BULGARIA :

EPSON Service Center Bulgaria

c/o Reset Computers Ltd.
15-17 Tintiava Str.
1113 Sofia
Tel. : 00 359 2 911 22
Fax: 00 359 2 868 33 28
Email: reset@reset.bg
Web Address: <http://www.reset.bg>

CROATIA :

RECRO d.d.

Avenija V. Holjevca 40
10 000 Zagreb
Tel: 00385 1 3650774
Fax: 00385 1 3650798
Web Address:
http://content.epson.it/about/int_services.htm

CYPRUS :

TECH-U

75, Lemesou Avenue 2121 Cyprus
Tel: 00357 22 69 4000
Fax: 00357 22490240
Web Address:
http://content.epson.it/about/int_services.htm

CZECH REPUBLIC :

EPSON DEUTSCHLAND GmbH Branch Office Czech Republic

Slavickova 1a 63800 Brno
E-mail: infoline@epson.cz
Web Address:
<http://www.epson.cz>
Hotline: 800 142 052

DENMARK :

EPSON Denmark

Generatorvej 8 C 2730 Herlev
Tel: 44508585
Fax: 44508586
Email: denmark@epson.co.uk
Web Address:
<http://www.epson.dk>
Hotline: 70279273

ESTONIA :

EPSON Service Center Estonia

c/o Kulbert Ltd.
Sirge 4, 10618
Tallinn
Tel: 00372 671 8160
Fax: 00372 671 8161
Web Address:
<http://www.epson.ee>

FINLAND :

Epson (UK) Ltd.

Rajatorpantie 41 C FI-01640 Vantaa
Web Address:
<http://www.epson.fi>
Hotline: 0201 552091

FRANCE & DOM-TOM TERRITORY :

EPSON France S.A.

150 rue Victor Hugo BP 320
92305 LEVALLOIS PERRET CEDEX
Web Address:
<http://www.epson.fr>
Hotline: 0821017017

GERMANY :

EPSON Deutschland GmbH

Otto-Hahn-Strasse 4 D-40670 Meerbusch
Tel: +49-(0)2159-538 0
Fax: +49-(0)2159-538 3000
Web Address:
<http://www.epson.de>
Hotline: 01805 2341 10

GREECE :

EPSON Italia s.p.a.

274 Kifisias Avenue -15232 Halandri Greece
Tel: +30 210 6244314
Fax: +30 210 68 28 615
Email:
epson@information-center.gr
Web Address:
http://content.epson.it/about/int_services.htm

HUNGARY :

Epson Deutschland GmbH

Magyarorszagi Fioktelep 1117 Budapest
Inforpark setany 1.
Hotline: 06 800 14 783
E-mail: infoline@epson.hu
Web Address:
<http://www.epson.hu>

IRELAND :

Epson (UK) Ltd.

Campus 100, Maylands Avenue
Hemel Hempstead Herts HP2 7TJ
U.K. Techn.
Web Address:
<http://www.epson.ie>
Hotline: 01 679 9015

ITALY :

EPSON Italia s.p.a.

Via M. Vigano de Vizzi, 93/95
20092 Cinisello Balsamo (MI)
Tel: +39 06. 660321
Fax: +39 06. 6123622
Web Address:
<http://www.epson.it>
Hotline: 02 26830058

LATVIA :

EPSON Service Center Latvia

c/o ServiceNet LV
Jelgavas 36
1004 Riga
Tel.: 00 371 746 0399
Fax: 00 371 746 0299
Web Address:
<http://www.epson.lv>

LITHUANIA :

EPSON Service Center Lithuania

c/o ServiceNet
Gaiziunu 3
50128 Kaunas
Tel.: 00 370 37 400 160
Fax: 00 370 37 400 161
Web Address:
<http://www.epson.lt>

LUXEMBURG :

EPSON DEUTSCHLAND GmbH Branch office Belgium

Belgicastraat 4-Keiberg
B-1930 Zaventem
Tel: +32 2/ 7 12 30 10
Fax: +32 2/ 7 12 30 20
Hotline: 0900 43010
Web Address:
<http://www.epson.be>

MACEDONIAN :

DIGIT COMPUTER ENGINEERING

3 Makedonska brigada b.b upravna
zgrada R. Konkar - 91000 Skopje Macedonia
Tel: 00389 2 2463896
Fax: 00389 2 2465294
Web Address:
http://content.epson.it/about/int_services.htm

NETHERLANDS :

EPSON DEUTSCHLAND GmbH Branch office Netherland

J. Geesinkweg 501
NL-1096 AX Amsterdam-
Duivendrecht Netherlands
Tel: +31 20 592 65 55
Fax: +31 20 592 65 66
Hotline: 0900 5050808
Web Address:
<http://www.epson.nl>

NORWAY :

EPSON NORWAY

Lilleakerveien 4 oppgang 1A
N-0283 Oslo NORWAY
Hotline: 815 35 180
Web Address:
<http://www.epson.no>

POLAND :

EPSON DEUTSCHLAND GmbH
Branch Office Poland
 ul. Bokserska 66
 02-690 Warszawa Poland
 Hotline: (0) 801-646453
 Web Address:
<http://www.epson.pl>

PORTUGAL :

EPSON Portugal
 R. Gregorio Lopes, n° 1514 Restelo 1400-195
 Lisboa
 Tel: 213035400
 Fax: 213035490
 Hotline: 707 222 000
 Web Address:
<http://www.epson.pt>

ROMANIA :

EPSON Service Center Romania
 c/o MB Distribution 162, Barbu Vacarescu
 Blvd., Sector 2
 71422 Bucharest
 Tel: 0040 21 231 7988 ext.103
 Fax: 0040 21 230 0313
 Web Address:
<http://www.epson.ro>

SERBIA AND MONTENEGRO :

BS PROCESSOR d.o.o.
 Hazdi Nikole Zivkovic 2
 Beograd - 11000 - F.R. Jugoslavia
 Tel: 00 381 11 328 44 88
 Fax: 00 381 11 328 18 70
 Web Address:
http://content.epson.it/about/int_services.htm

SLOVAKIA :

EPSON DEUTSCHLAND GmbH Branch
Office Czech Republic
 Slavickova 1a
 638 00 Brno
 Hotline: 0850 111 429
 (national costs)
 Web Address:
<http://www.epson.sk>

SLOVENIA :

BIROTEHNA d.o.o.
 Smartinska 106
 1000 Ljubljana Slovenia
 Tel: 00 386 1 5853 410
 Fax: 00386 1 5400130
 Web Address:
http://content.epson.it/about/int_services.htm

SPAIN :

EPSON Iberica, S.A.
 Av. de Roma, 18-26
 08290 Cerdanyola del valles
 Barcelona
 Tel: 93 582 15 00
 Fax: 93 582 15 55
 Hotline: 902 404142
 Web Address:
<http://www.epson.es>

SWEDEN :

Epson Sweden
 Box 329 192 30 Sollentuna Sweden
 Tel: 0771-400134
 Web Address:
<http://www.epson.se>

SWIZERLAND :

EPSON DEUTSCHLAND GmbH
Branch office Switzerland
 Riedmuehlestrasse 8 CH-8305 Dietlikon
 Tel: +41 (0) 43 255 70 20
 Fax: +41 (0) 43 255 70 21
 Hotline: 0848448820
 Web Address:
<http://www.epson.ch>

TURKEY :

TECPRO
 Sti. Telsizler mah. Zincirli dere cad.
 No: 10 Kat 1/2 Kagithane 34410
 Istanbul
 Tel: 0090 212 2684000
 Fax: 0090212 2684001
 Web Address:
<http://www.epson.com.tr>
 Info: bilgi@epsonerisim.com
 Web Address:
<http://www.epson.tr>

UK :

Epson (UK) Ltd.
 Campus 100, Maylands Avenue
 Hemel Hempstead Herts HP2 7TJ
 Tel: (01442) 261144
 Fax: (01442) 227227
 Hotline: 08704437766
 Web Address:
<http://www.epson.co.uk>

AFRICA :

Contact your dealer
 Web Address:
http://www.epson.co.uk/welcome/welcome_africa.htm
 or
<http://www.epson.fr/bienvenu.htm>

SOUTH AFRICA :

Epson South Africa
 Grnd. Flr. Durham Hse, Block 6
 Fourways Office Park
 Cnr. Fourways Blvd. & Roos Str.
 Fourways, Gauteng, South Africa.
 Tel: +27 11 201 7741
 / 0860 337766
 Fax: +27 11 465 1542
 Email: support@epson.co.za
 Web Address:
<http://www.epson.co.za>

MIDDLE EAST :

Epson (Middle East)
 P.O. Box: 17383 Jebel Ali Free Zone Dubai
 UAE(United Arab Emirates)
 Tel: +971 4 88 72 1 72
 Fax: +971 4 88 18 9 45
 Email: supportme@epson.co.uk
 Web Address:
http://www.epson.co.uk/welcome/welcome_africa.htm

< NORTH, CENTRAL AMERICA & CARIBBEANI ISLANDS >**CANADA :**

Epson Canada, Ltd.
 3771 Victoria Park Avenue
 Scarborough, Ontario
 CANADA M1W 3Z5
 Tel: 905-709-9475
 or 905-709-3839
 Web Address:
<http://www.epson.com>

MEXICO :

Epson Mexico, S.A. de C.V.
 Boulevard Manuel Avila Camacho 389
 Edificio 1 Conjunto Legaria
 Col. Irrigacion, C.P. 11500
 Mexico, DF
 Tel: (52 55) 1323-2052
 Web Address:
<http://www.epson.com.mx>

U. S. A. :

Epson America, Inc.
 3840 Kilroy Airport Way
 Long Beach, CA 90806
 Tel: 562-276-4394
 Web Address:
<http://www.epson.com>

COSTA RICA :

Epson Costa Rica, S.A.
 Dela Embajada Americana,
 200 Sur y 300 Oeste
 Apartado Postal 1361-1200 Pavas
 San Jose, Costa Rica
 Tel: (506) 210-9555
 Web Address:
<http://www.epson.co.cr>

< SOUTH AMERICA >

ARGENTINA :

Epson Argentina S.A.

Avenida Belgrano 964/970 Capital Federal
1092, Buenos Aires, Argentina Tel: (54 11)
5167-0300
Web Address:
<http://www.epson.com.ar>

BRAZIL :

Epson Do Brasil Ltda.

Av. Tucunare, 720
Tambore Barueri,
Sao Paulo, SP 0646-0020, Brazil
Tel: (55 11) 4196-6100
Web Address:
<http://www.epson.com.br>

< ASIA & OCEANIA >

AUSTRALIA :

EPSON AUSTRALIA PTYLIMITED

3, Talavera Road, N.Ryde NSW 2113,
AUSTRALIA
Tel: 1300 361 054
Web Address:
<http://www.epson.com.au>

CHINA :

EPSON (BEIJING) TECHNOLOGY SERVICE CO.,LTD.

8F,A. The Chengjian Plaza NO.18
Beitaipingzhuang Rd.,Haidian District,Beijing,
China
Zip code: 100088
Tel: 010-82255566-606
Fax: 010-82255123

EPSON (BEIJING) TECHNOLOGY SERVICE CO.,LTD.SHANGHAI BRANCH PANYU ROAD SERVICE CENTER

NO. 127 Panyu Road, Changning District,
Shanghai China
ZIP code: 200052
Tel: 021-62815522
Fax: 021-52580458

EPSON (BEIJING) TECHNOLOGY SERVICE CO.,LTD.GUANGZHOU BRANCH

ROOM 1405,1407 Baoli Plaza,NO.2 , 6th
Zhongshan
Road,Yuexiu District, Guangzhou
Zip code: 510180
Tel: 020-83266808
Fax: 020- 83266055

EPSON (BEIJING) TECHNOLOGY SERVICE CO.,LTD.CHENDU BRANCH

ROOM2803B, A. Times Plaza, NO.2, Zongfu
Road, Chengdu
Zip code: 610016
Tel: 028-86727703/04/05
Fax: 028-86727702

CHILE :

Epson Chile S.A.

La Concepcion 322 Piso 3
Providencia, Santiago,Chile
Tel: (562) 484-3400
Web Address:
<http://www.epson.com.cl>

COLOMBIA :

Epson Colombia Ltda.

Diagonal 109, 15-49
Bogota, Colombia
Tel: (57 1) 523-5000
Web Address:
<http://www.epson.com.co>

HONGKONG :

EPSON Technical Support Centre (Information Centre)

Units 516-517, Trade Square,
681 Cheung Sha Wan Road,
Cheung Sha Wan, Kowloon,
HONG KONG
Tech. Hot Line: (852) 2827 8911
Fax: (852) 2827 4383
Web Address:
<http://www.epson.com.hk>

JAPAN :

SEIKO EPSON CORPORATION SHIMAUCHI PLANT

VI Customer Support Group:
4897 Shimauchi, Matsumoto-shi, Nagano-ken,
390-8640 JAPAN
Tel: 0263-48-5438
Fax: 0263-48-5680
Web Address:
<http://www.epson.jp>

KOREA :

EPSON KOREA CO., LTD.

11F Milim Tower, 825-22 Yeoksam-dong,
Gangnam-gu, Seoul,135-934 Korea
Tel : 82-2-558-4270
Fax: 82-2-558-4272
Web Address:
<http://www.epson.co.kr>

MALAYSIA :

EPSON TRADING (MALAYSIA) SDN. BHD.

3rd Floor, East Tower, Wisma Consplant 1
No.2, Jalan SS 16/4,
47500 Subang Jaya,
Malaysia.
Tel: 03 56 288 288
Fax: 03 56 288 388
or 56 288 399

SINGAPORE :

EPSON SINGAPORE PTE. LTD.

1 HarbourFront Place #03-02
HarbourFront Tower One
Singapore 098633.
Tel: 6586 3111
Fax: 6271 5088

PERU :

Epson Peru S.A.

Av. Del Parque Sur #400
San Isidro, Lima, 27, Peru
Tel: (51 1) 224-2336
Web Address:
<http://www.epson.com.pe>

VENEZUELA :

Epson Venezuela S.A.

Calle 4 con Calle 11-1
Edf. Epson -- La Urbina Sur Caracas, Venezuela
Tel: (58 212) 240-1111
Web Address:
<http://www.epson.com.ve>

TAIWAN :

EPSON Taiwan Technology & Trading Ltd.

14F,No. 7, Song Ren Road,
Taipei, Taiwan, ROC.
Tel: (02) 8786-6688
Fax: (02) 8786-6633
Web Address:
<http://www.epson.com.tw>

THAILAND:

EPSON (Thailand) Co.,Ltd.

24th Floor, Empire Tower,
195 South Sathorn Road, Yannawa, Sathorn,
Bangkok 10120, Thailand.
Tel: (02) 6700680 Ext. 310
Fax: (02) 6070669
Web Address:
<http://www.epson.co.th>

Με επιφύλαξη παντός δικαιώματος. Δεν επιτρέπεται η αναπαραγωγή, η αποθήκευση σε σύστημα ανάκτησης ή η μετάδοση, με οποιαδήποτε μορφή ή με οποιοδήποτε μέσο, ηλεκτρονικό, μηχανικό, δημιουργίας φωτοαντιγράφων, εγγραφής ή άλλο, οποιουδήποτε μέρους της παρούσας δημοσίευσης χωρίς την προηγούμενη έγγραφη συγκατάθεση της Seiko Epson Corporation. Δεν αναλαμβάνεται καμία ευθύνη σε σχέση με δικαιώματα διπλωμάτων ευρεσιτεχνίας ως προς τη χρήση των πληροφοριών που περιλαμβάνονται στο παρόν. Επίσης, δεν αναλαμβάνεται καμία ευθύνη για ζημίες που θα προκύψουν από τη χρήση των πληροφοριών που περιέχονται στο παρόν.

Ούτε η Seiko Epson Corporation ούτε οι θυγατρικές της φέρουν ευθύνη έναντι του αγοραστή αυτού του προϊόντος ή έναντι τρίτων για ζημίες, απώλειες, κόστος ή έξοδα που θα προκύψουν για τον αγοραστή ή για τρίτους ως συνέπεια: ατυχήματος, κακής χρήσης ή κακής μεταχείρισης αυτού του προϊόντος ή μη εγκεκριμένων τροποποιήσεων, επισκευών ή μετατροπών του προϊόντος ή (εκτός των ΗΠΑ) μη πιστής τήρησης των οδηγιών λειτουργίας και συντήρησης της Seiko Epson Corporation'.

Η Seiko Epson Corporation δεν φέρει ευθύνη για ζημίες ή προβλήματα που θα προκύψουν από τη χρήση οποιουδήποτε προαιρετικού εξοπλισμού ή αναλώσιμων προϊόντων εκτός αυτών που καθορίζονται από τη Seiko Epson Corporation ως Γνήσια Προϊόντα Epson ή Προϊόντα Εγκεκριμένα από την Epson.

Τα περιεχόμενα του παρόντος οδηγού μπορούν να αλλάξουν ή να ενημερωθούν χωρίς καμία προειδοποίηση.

Οι εικόνες και οι οθόνες που χρησιμοποιούνται στην παρούσα έκδοση μπορεί να διαφέρουν από τις πραγματικές εικόνες και οθόνες.

Εμπορικά σήματα

Τα λογότυπα Windows Media και Windows είναι εμπορικά σήματα ή σήματα κατατεθέντα της Microsoft Corporation στις Ηνωμένες Πολιτείες και σε άλλες χώρες.

Η επωνυμία XGA είναι εμπορικό σήμα ή σήμα κατατεθέν της International Business Machine Corporation.

Η επωνυμία iMac είναι σήμα κατατεθέν της Apple Computer, Inc.

Κατασκευάζεται μετά από άδεια της Dolby Laboratories. Το "Dolby" και το λογότυπο με το διπλό D είναι εμπορικά σήματα της Dolby Laboratories.

Οι επωνυμίες "DTS" και "DTS Digital Surround" είναι σήματα κατατεθέντα της DTS, Inc.

DivX, DivX Ultra Certified, and associated logos are trademarks of DivX, Inc. and are used under license.

Οι επωνυμίες Pixelworks και DNX είναι εμπορικά σήματα της Pixelworks, Inc.

Το λογότυπο DVD Video είναι εμπορικό σήμα.

Σεβόμαστε άλλα εμπορικά σήματα ή εμπορικά σήματα κατατεθέντα αντιστοίχων ετερειών ακόμη και αν οι ετερείες αυτές δεν αναφέρονται.