

# EPSON

# dreamio™

## Home Entertainment Projector EMP-TWD10

### Οδηγός χρήσης

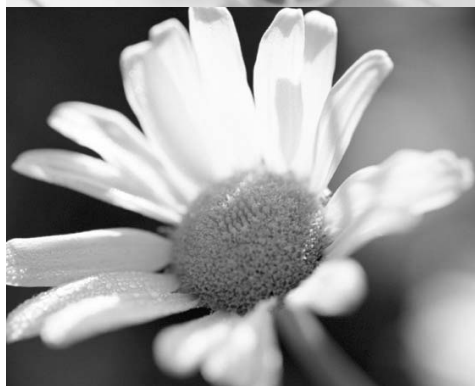

**HDMI™**  
HIGH DEFINITION MULTIMEDIA INTERFACE

**DVD**  
VIDEO







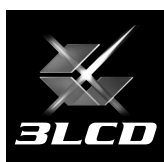















**RW**  
DVD + ReWritable

**COMPACT**  
**disc**  
(SUPER VIDEO)

**COMPACT**  
**disc**  
DIGITAL AUDIO



## Ενδείξεις που χρησιμοποιούνται σε αυτό το εγχειρίδιο

|   |   |
|---|---|
|  | <p>Υποδεικνύει περιεχόμενο που ενδέχεται να προκαλέσει φθορά ή βλάβη στη μονάδα.</p>  |
|  | <p>Υποδεικνύει πρόσθετες πληροφορίες και σημεία που ενδέχεται να είναι χρήσιμα σε σχέση με κάποιο θέμα.</p>   |
|  | <p>Υποδεικνύει μια σελίδα όπου υπάρχουν χρήσιμες πληροφορίες σχετικά με κάποιο θέμα.</p>  |
|  | <p>Υποδεικνύει τις μεθόδους λειτουργίας και τη σειρά των λειτουργιών. Η υποδεικνυόμενη διαδικασία πρέπει να εκτελείται σύμφωνα με τη σειρά των ενεργειών που απαριθμούνται.</p>   |
|  | <p>Υποδεικνύει κουμπιά του τηλεχειριστηρίου ή της κύριας μονάδας.</p>   |
| <p>“(Όνομα μενού)”</p>  | <p>Υποδεικνύει στοιχεία του μενού και μηνύματα που εμφανίζονται επί της οθόνης.<br/>Παράδειγμα: “Φωτεινότητα”</p>   |
|  | <p>Ανάλογα με τον τύπο του δίσκου, ενδέχεται να διαφέρουν οι λειτουργίες που μπορούν να πραγματοποιηθούν.<br/>Αυτά τα σήματα σας πληροφορούν για τον τύπο δίσκου που χρησιμοποιείται.</p> <div style="display: flex; justify-content: space-around; align-items: flex-start;"> <div style="text-align: center;"> <br/>  </div> <div style="text-align: center;"> <br/>  </div> <div style="text-align: center;"> <br/>  </div> <div style="text-align: center;"> <br/>  </div> <div style="text-align: center;"> <br/>  </div> <div style="text-align: center;"> <br/>  </div> <div style="text-align: center;"> <br/>  </div> <div style="text-align: center;"> <br/>  </div> </div> |

# Περιεχόμενα

|   |    |
|---|----|
| Οδηγίες για την ασφάλεια .....            | 2  |
| Χρήση και αποθήκευση .....                | 8  |
| Δίσκοι και αποθήκευση USB .....           | 11 |
| Ονόματα εξαρτημάτων και λειτουργιών ..... | 14 |
| Προετοιμασία του τηλεχειριστηρίου .....   | 18 |

## Γρήγορη εκκίνηση

|  |    |
|--|----|
| Εγκατάσταση .....  | 20 |
| Απόσταση προβολής και μέγεθος οθόνης .....                                     | 20 |
| Σύνδεση του καλωδίου τροφοδοσίας .....   | 20 |
| Αναπαραγωγή δίσκου .....   | 22 |
| Αναπαραγωγή δίσκου και προβολή .....   | 22 |
| Ρύθμιση της θέσης και έντασης προβολής .....                                   | 23 |
| Διακοπή της αναπαραγωγής .....   | 25 |
| Τερματισμός λειτουργίας .....  | 25 |
| Βασικές λειτουργίες αναπαραγωγής .....   | 26 |
| Παύση .....  | 26 |
| Αναζήτηση προς τα πίσω/αναζήτηση προς τα εμπρός .....                          | 26 |
| Παράλειψη .....  | 27 |
| Κίνηση καρέ-καρέ .....   | 27 |
| Αναπαραγωγή σε αργή κίνηση .....   | 27 |
| Προσωρινή χρήση του φωτός βιντεοπροβολέα για φωτισμό (Break) (Διάλειμμα) ..... | 28 |
| Κατάσταση προβολής χρωμάτων .....  | 28 |
| Σίγαση .....   | 29 |

## Σύνθετες λειτουργίες

|   |    |
|---|----|
| Αποκτήστε επιδεξιότητα στην αναπαραγωγή... ..                     | 30 |
| Αναπαραγωγή από μενού DVD .....                                   | 30 |
| Αναπαραγωγή Video CD από το μενού .....                           | 31 |
| Αναπαραγωγή JPEG, MP3/WMA και DivX® .....                         | 34 |
| Αναπαραγωγή με επιλογή του αριθμού κεφαλαίου ή κομματιού .....    | 37 |
| Επανάληψη αναπαραγωγής και αναπαραγωγή με τυχαία σειρά .....      | 38 |
| Προγραμματιζόμενη αναπαραγωγή .....                               | 40 |
| Μεγέθυνση .....   | 41 |
| Αλλαγή γλώσσας ήχου .....   | 42 |
| Αλλαγή εμφάνισης υπότιτλων .....                                  | 42 |
| Αλλαγή γωνίας .....   | 43 |
| Εκτέλεση λειτουργιών από την οθόνη πληροφοριών αναπαραγωγής ..... | 43 |
| Ρύθμιση του χρονοδιακόπτη .....                                   | 45 |
| Αλλαγή των αναλογιών εικόνας .....                                | 47 |
| Αναπαραγωγή με προσάρτηση εξωτερικής συσκευής .....               | 49 |
| Σύνδεση συσκευής αποθήκευσης USB .....                            | 49 |
| Σύνδεση με άλλη συσκευή βίντεο, Τηλεόραση, ή ένα Υπολογιστή ..... | 50 |
| Προβολή εικόνων από εξωτερικό εξοπλισμό βίντεο ή υπολογιστή ..... | 53 |

|  |    |
|--|----|
| Ρυθμίσεις ήχου .....   | 55 |
| Χρήση ακουστικών .....   | 55 |
| Σύνδεση σε εξοπλισμό ήχου με οπτική ψηφιακή θύρα εισόδου ..... | 56 |
| Σύνδεση subwoofer .....  | 56 |
| Επιλογή λειτουργίας ήχου Surround .....                        | 57 |
| Επιλογή των ψηφιακών ηχητικών εφέ .....                        | 58 |

## Ρυθμίσεις και προσαρμογές

|   |    |
|---|----|
| Μενού ρυθμίσεων λειτουργιών και εφαρμογών .....             | 59 |
| Χρήση του μενού ρυθμίσεων .....                             | 59 |
| Κατάλογος μενού ρυθμίσεων .....                             | 60 |
| Κατάλογος κωδικών γλωσσών .....                             | 63 |
| Ρυθμίσεις "Ψηφιακή έξοδος" και σήματα εξόδου .....          | 64 |
| Λειτουργίες και εφαρμογές στο Μενού οπτικών ρυθμίσεων ..... | 65 |
| Λειτουργίες στο Μενού οπτικών ρυθμίσεων .....               | 65 |
| Μενού οπτικών ρυθμίσεων .....                               | 66 |

## Παράρτημα



|   |    |
|---|----|
| Αντιμετώπιση προβλημάτων .....                    | 68 |
| Κατανόηση των ενδεικτικών λυχνιών .....           | 68 |
| Όταν οι ενδεικτικές λυχνίες δεν σας βοηθούν ..... | 70 |
| Συντήρηση .....                                   | 73 |
| Καθαρισμός .....                                  | 73 |
| Περίοδος αντικατάστασης αναλωσίμων .....          | 74 |
| Προαιρετικά εξαρτήματα και αναλώσιμα .....        | 74 |
| Πώς να αντικαταστήσετε τα αναλώσιμα .....         | 75 |
| Απόσταση προβολής και μέγεθος οθόνης .....        | 79 |
| Λίστα συμβατών αναλύσεων .....                    | 80 |
| Προδιαγραφές .....                                | 82 |
| Γλωσσάρι .....                                    | 85 |
| Ευρετήριο .....                                   | 87 |
| Ερωτήματα .....                                   | 88 |

# Οδηγίες για την ασφάλεια

Διαβάστε όλες τις οδηγίες για την ασφάλεια και το χειρισμό πριν χρησιμοποιήσετε τη συσκευή. Αφού διαβάσετε όλες τις οδηγίες, φυλάξτε το φυλλάδιο για μετέπειτα αναφορά.

Το ενημερωτικό φυλλάδιο και η μονάδα χρησιμοποιούν γραφικά σύμβολα για να επιδείξουν την ασφαλή χρήση της συσκευής.

Είναι απαραίτητο να κατανοήσετε και να τηρήσετε τα προειδοποιητικά σύμβολα ώστε να αποφύγετε τραυματισμούς ή υλικές ζημιές.

|   |   |
|---|---|
|  Προειδοποίηση | Το σύμβολο δηλώνει πληροφορία, που αν αγνοηθεί, θα μπορούσε να προκαλέσει τραυματισμό ή ακόμη και θάνατο λόγω εσφαλμένου χειρισμού. |
|  Προσοχή       | Το σύμβολο δηλώνει πληροφορία, που αν αγνοηθεί, θα μπορούσε να προκαλέσει τραυματισμό ή υλικές ζημιές λόγω εσφαλμένου χειρισμού.    |



## Προσοχή:

Για να μειώσετε τον κίνδυνο ηλεκτροπληξίας, μην αφαιρείτε το κάλυμμα (ή το πίσω μέρος). Δεν υπάρχουν εξαρτήματα επισκευάσιμα από το χρήστη στο εσωτερικό. Για την επισκευή, απευθυνθείτε σε ειδικευμένο τεχνικό προσωπικό.



Το σύμβολο αυτό έχει ως σκοπό να ειδοποιεί το χρήστη για την παρουσία μη μονωμένης "επικίνδυνης τάσης" εντός του περιβλήματος του προϊόντος, που μπορεί να είναι επαρκούς μεγέθους ώστε να αποτελεί κίνδυνο ηλεκτροπληξίας για τα άτομα.



Το σύμβολο αυτό έχει ως σκοπό να ειδοποιεί το χρήστη για την παρουσία σημαντικών οδηγιών λειτουργίας και συντήρησης (σέρβις) στα έντυπα που συνοδεύουν τη συσκευή.

## Επεξήγηση των συμβόλων

Σύμβολα που δηλώνουν ενέργειες που δεν πρέπει να διεξάγονται



Μην κάνετε



Μην αποσυναρμολογείτε



Μην ακουμπάτε



Μην βρέχετε



Μην χρησιμοποιείτε σε υγρές περιοχές



Μην τοποθετείτε σε ασταθείς επιφάνειες

Σύμβολα που δηλώνουν ενέργειες που πρέπει να διεξάγονται



Οδηγίες



Αφαιρέσετε το φιν από την πρίζα

## Σημαντικές οδηγίες για την ασφάλεια

Ακολουθήστε αυτές τις οδηγίες για την ασφάλεια κατά την εγκατάσταση και χρήση του βιντεοπροβολέα:

- Διαβάστε τις οδηγίες αυτές.
- Φυλάξτε τις οδηγίες αυτές.
- Λάβετε υπόψη σας όλες τις προειδοποιήσεις.
- Ακολουθήστε όλες τις οδηγίες.
- Μην χρησιμοποιείτε τη συσκευή αυτή κοντά σε νερό.
- Καθαρίζετε μόνο με στεγνό πανί.
- Μην καλύπτετε τα ανοίγματα εξαερισμού. Εγκαταστήστε σύμφωνα με τις οδηγίες του κατασκευαστή.
- Μην τοποθετείτε τη μονάδα κοντά σε πηγές θερμότητας όπως καλοριφέρ, θερμοσυσσωρευτές, φούρνους ή άλλες συσκευές (συμπεριλαμβανομένων των ενισχυτών) που παράγουν θερμότητα.
- Μην παρακάμψετε τις οδηγίες ασφάλειας του πολωμένου φως ή του φως τύπου γείωσης. Το πολωμένο φως διαθέτει δύο λάμες (ποδαράκια) με τη μία πλατύτερη από την άλλη. Το φως τύπου γείωσης διαθέτει δύο λάμες (ποδαράκια) και μια τρίτη προεξοχή γείωσης. Η πλατιά λάμα ή η τρίτη προεξοχή γείωσης παρέχονται για την ασφάλειά σας. Εάν το παρεχόμενο φως δεν ταιριάζει στην πρίζα σας, απευθυνθείτε σε έναν ηλεκτρολόγο για την αντικατάσταση της πεπαλαιωμένης πρίζας.
- Προστατεύστε το καλώδιο τροφοδοσίας από ποδοπατήματα ή τρυπήματα ειδικά στα φως, στις υποδοχές, και στο σημείο που εξέρχεται από τη συσκευή.
- Χρησιμοποιείτε μόνο προσαρτούμενα/βοηθητικά εξαρτήματα που καθορίζονται από τον κατασκευαστή.
- Χρησιμοποιείτε τη μονάδα μόνο μαζί με την τροχήλατη βάση, τρίποδο, βραχίονα ή τραπέζι που καθορίζεται από τον κατασκευαστή, ή πωλείται μαζί με τη συσκευή. Όταν χρησιμοποιείται επίπεδο με τροχούς, προσοχή κατά τη μετακίνηση του συνδυασμού επίπλου/συσκευής για να αποφύγετε τραυματισμό από ανατροπή.



- Αποσυνδέστε τη συσκευή κατά τη διάρκεια καταιγίδων ή όταν δεν χρησιμοποιείται για μεγάλη χρονική περίοδο.
- Για κάθε σέρβις, απευθυνθείτε σε ειδικευμένο τεχνικό προσωπικό. Απαιτούνται επισκευές όταν η συσκευή έχει υποστεί οποιαδήποτε φθορά, όπως φθορά στο καλώδιο ή το φως παροχής ρεύματος, εάν έχει χυθεί υγρό ή έχουν πέσει αντικείμενα στη συσκευή, εάν η συσκευή έχει εκτεθεί σε βροχή ή υγρασία, εάν δε λειτουργεί κανονικά, ή έχει υποστεί πτώση.

## Προειδοποίηση

Για να μειώσετε τον κίνδυνο πυρκαγιάς ή ηλεκτροπληξίας, μην εκθέτετε τη συσκευή σε βροχή ή υγρασία.



Να μη χρησιμοποιείται σε υγρές περιοχές

Αποσυνδέστε τη συσκευή από την πρίζα τοίχου και απευθυνθείτε για όλες τις επισκευές σε ειδικευμένο τεχνικό προσωπικό στις εξής περιπτώσεις:

- Αν η συσκευή εκπέμπει καπνό, ασυνήθιστες μυρουδιές ή παράγει ασυνήθιστους θορύβους.
- Αν υγρό ή ξένα αντικείμενα εισχωρήσουν στη συσκευή.
- Αν η συσκευή υπέστη πτώση ή αν έχει φθαρεί το περίβλημα.

Η συνέχιση της χρήσης κάτω από αυτές τις συνθήκες μπορεί να προκαλέσει πυρκαγιά ή ηλεκτροπληξία.

Μην προσπαθήσετε να επιδιορθώσετε τη συσκευή μόνοι σας. Για κάθε επισκευή, απευθυνθείτε σε ειδικευμένο τεχνικό προσωπικό.

Τοποθετήστε τη συσκευή κοντά σε πρίζα τοίχου, ώστε να είναι εύκολη η αφαίρεση του φις.



Αφαιρέστε το φις από την πρίζα

Ποτέ μην αφαιρείτε προστατευτικά καλύμματα από τη συσκευή εκτός από τις περιπτώσεις που εξηγούνται στις οδηγίες χρήσης. Ποτέ να μην προσπαθήσετε να αποσυναρμολογήσετε ή να τροποποιήσετε τη συσκευή. Για κάθε επισκευή, απευθυνθείτε σε ειδικευμένο τεχνικό προσωπικό.

Οι επικίνδυνα υψηλές τάσεις στο εσωτερικό της συσκευής μπορούν να προκαλέσουν σοβαρό τραυματισμό.



Μην αποσυναρμολογείτε

Να μην εκθέτετε τη συσκευή σε νερό, βροχή, ή υπερβολική υγρασία.



Να μη χρησιμοποιείται σε υγρές περιοχές

Χρησιμοποιείτε μόνον τον τύπο παροχής ρεύματος που υποδεικνύεται επί της συσκευής. Χρήση παροχής ρεύματος διαφορετικής από αυτήν που υποδεικνύεται μπορεί να προκαλέσει πυρκαγιά ή ηλεκτροπληξία. Εάν δεν είστε βέβαιοι για τον τύπο της διαθέσιμης παροχής ρεύματος, απευθυνθείτε στο κατάστημα αγοράς ή στην εταιρεία ηλεκτρισμού.



Μην κάνετε

Ελέγξτε τις προδιαγραφές του καλωδίου τροφοδοσίας. Η χρήση ακατάλληλου καλωδίου τροφοδοσίας ενδέχεται να αποτελέσει αιτία πυρκαγιάς ή ηλεκτροπληξίας.

Το καλώδιο τροφοδοσίας που παρέχεται με τη συσκευή είναι σχεδιασμένο έτσι, ώστε να ανταποκρίνεται στις προδιαγραφές παροχής ρεύματος στη χώρα αγοράς. Αν χρησιμοποιείται στη χώρα αγοράς, αποφύγετε τη χρήση άλλου καλωδίου τροφοδοσίας εκτός από αυτό που συνοδεύει τη συσκευή. Αν πρόκειται να χρησιμοποιηθεί σε άλλη χώρα από τη χώρα αγοράς, ελέγξτε την τάση παροχής, το σχήμα της πρίζας και ότι οι ηλεκτρικές ρυθμίσεις της συσκευής είναι συμβατές με τις τοπικές τιμές, επίσης αγοράστε ένα αποδεκτό καλώδιο τροφοδοσίας από την ίδια τη χώρα.



Οδηγίες

Λαμβάνετε τις ακόλουθες προφυλάξεις κατά το χειρισμό του φις.

Η μη συμμόρφωση με αυτές τις προφυλάξεις ενδέχεται να αποτελέσει αιτία πυρκαγιάς ή ηλεκτροπληξίας.

- Μην υπερφορτώνετε πρίζες, καλώδια επέκτασης ή πολύμπριζα.
- Μην εισάγετε το φις σε πρίζα όπου υπάρχει σκόνη.
- Τοποθετήστε σταθερά το φις στην πρίζα.
- Μην πιάνετε το φις με βρεγμένα χέρια.
- Μην τραβάτε το καλώδιο τροφοδοσίας για να αφαιρέσετε το φις από την πρίζα. Πάντα να κρατάτε το φις κατά την αφαίρεσή του.



Οδηγίες

## Προειδοποίηση

Μην χρησιμοποιείτε φθαρμένο καλώδιο τροφοδοσίας. Μπορεί να προκληθεί πυρκαγιά ή ηλεκτροπληξία.

- Μην τροποποιήσετε το καλώδιο τροφοδοσίας.
- Μην τοποθετείτε βαριά αντικείμενα πάνω στο καλώδιο τροφοδοσίας.
- Μην προκαλέσετε υπερβολικό λύγισμα, στρίψιμο ή τράβηγμα στο καλώδιο τροφοδοσίας.
- Κρατάτε το καλώδιο τροφοδοσίας μακριά από ζεστές ηλεκτρικές συσκευές.

Αν το καλώδιο τροφοδοσίας φθαρεί (π.χ. αποκαλυφθούν ή κοπούν τα σύρματα), επικοινωνήσετε με τον πωλητή για αντικατάστασή του.



Μην κάνετε

Σε περίπτωση ηλεκτρικής καταιγίδας, μην αγγίζετε το φινις της πρίζας, διαφορετικά υπάρχει κίνδυνος ηλεκτροπληξίας.



Μην αγγίζετε

Μην τοποθετείτε δοχεία με υγρά, νερό ή χημικά πάνω στη συσκευή.

Αν χυθεί το περιεχόμενο του δοχείου και εισχωρήσει στη συσκευή, μπορεί να προκληθεί πυρκαγιά ή ηλεκτροπληξία.



Μην βρέχετε

Ποτέ μην κοιτάτε στο φακό της μονάδας όταν η λάμπα είναι αναμμένη, καθώς το έντονο φως μπορεί να προκαλέσει βλάβη στα μάτια σας.



Μην κάνετε

Ποτέ μην εισάγετε μεταλλικά ή εύφλεκτα αντικείμενα ή οποιαδήποτε άλλα ξένα αντικείμενα διαμέσου των αεραγωγών εισαγωγής ή εξαγωγής αέρα, διότι μπορεί να προκληθεί πυρκαγιά ή ηλεκτροπληξία.



Μην κάνετε

Ως φωτεινή πηγή στη μονάδα χρησιμοποιείται μια λάμπα υδραργύρου με υψηλή εσωτερική πίεση. Βεβαιωθείτε ότι έχετε προσέξει τις παρακάτω οδηγίες.

Σε περίπτωση μη τήρησης των ακόλουθων οδηγιών, ενδέχεται να προκληθεί τραυματισμός ή δηλητηρίαση.

- Μην προκαλέσετε φθορά της λάμπας και μην την υποβάλετε σε κτυπήματα.
- Τα αέρια στο εσωτερικό μιας λάμπας υδραργύρου περιέχουν ατμούς υδραργύρου. Εάν σπάσει η λάμπα, αερίστε το δωμάτιο για να αποφύγετε την εισπνοή ή την επαφή με τα μάτια ή το στόμα των αερίων που απελευθερώνονται.
- Μην πλησιάζετε το πρόσωπό σας κοντά στη μονάδα όταν αυτή λειτουργεί.

*Σε περίπτωση που σπάσει η λάμπα και εισπνεύσετε αέρια ή δεχθείτε θραύσματα γυαλιών στα μάτια ή στο στόμα, ή σε περίπτωση που παρατηρήσετε άλλες παρενέργειες, αναζητήστε άμεσα τη συμβουλή ιατρού.*



Οδηγίες

Μην αφήνετε τη συσκευή ή το τηλεχειριστήριο με μπαταρίες μέσα σε όχημα με κλειστά παράθυρα, σε τοποθεσίες που εκτίθενται άμεσα στο ηλιακό φως, ή σε τοποθεσίες που μπορεί να υπάρξουν εξαιρετικά υψηλές θερμοκρασίες.

Μπορεί να προκληθούν θερμικές παραμορφώσεις ή τεχνικές δυσλειτουργίες, που με τη σειρά τους μπορούν να προκαλέσουν πυρκαγιά.



Μην κάνετε

## Προσοχή

### Προϊόν λείζερ τάξης 1

Μην ανοίγετε το πάνω κάλυμμα. Στο εσωτερικό της μονάδας δεν υπάρχουν εξαρτήματα επισκευάσιμα από το χρήστη.



Μην αποσυναρμολογείτε

Μην χρησιμοποιείτε τη συσκευή σε μέρη όπου τα επίπεδα υγρασίας ή σκόνης είναι υψηλά, κοντά σε θερμαντικές συσκευές ή συσκευές μαγειρέματος, ή σε μέρη που η συσκευή θα μπορούσε να έλθει σε επαφή με καπνό ή ατμό.

Να μη χρησιμοποιείτε ή αποθηκεύετε τη συσκευή σε εξωτερικούς χώρους για μεγάλα χρονικά διαστήματα.

Μπορεί να προκληθεί πυρκαγιά ή ηλεκτροπληξία.



Μην κάνετε

Μην καλύπτετε τις εγκοπές και τα ανοίγματα στο περίβλημα της συσκευής. Αυτά επιτρέπουν τον εξαερισμό και εμποδίζουν την υπερθέρμανση της μονάδας.

- Κατά τη χρήση της συσκευής, ενδέχεται να προσκολληθούν στο φίλτρο αέρα, στην κάτω πλευρά της συσκευής, υλικά ή χαρτί. Αφαιρέστε κάτω από τη συσκευή οτιδήποτε θα μπορούσε να προσκολληθεί στο φίλτρο αέρα. Αν πρόκειται να λειτουργήσετε τη συσκευή κοντά σε τοίχο, αφήστε απόσταση τουλάχιστον 20 εκατοστών ανάμεσα στον τοίχο και τα ανοίγματα εξαερισμού της συσκευής.
- Βεβαιωθείτε ότι υπάρχει απόσταση τουλάχιστον 10 εκατοστών μεταξύ της εισόδου εξαερισμού και οποιωνδήποτε τοιχωμάτων, κλπ.
- Μην τοποθετείτε τη συσκευή σε καναπέ, χαλί ή άλλη μαλακή επιφάνεια ή σε κλειστό έπιπλο, εκτός εάν εξασφαλίζεται ο καλός εξαερισμός.



Μην κάνετε

Μην τοποθετείτε τη συσκευή σε έπιπλο με τροχούς, βάση ή τραπέζι που δεν είναι σταθερά.

Η συσκευή μπορεί να πέσει ή να αναποδογυρίσει και να προκληθεί τραυματισμός.



Μην τοποθετείτε σε ασταθείς επιφάνειες

Μην στέκεστε πάνω στη συσκευή και μην τοποθετείτε βαριά αντικείμενα επάνω της.

Η συσκευή μπορεί να διαλυθεί ή να πέσει και να προκληθεί τραυματισμός.



Μην κάνετε

Σε ώρα λειτουργίας, μην τοποθετείτε κοντά στη συσκευή αντικείμενα, που μπορεί να στραβώσουν ή να καταστραφούν, και μην πλησιάζετε χέρια ή πρόσωπο, στις εξόδους του εξαερισμού.

Επειδή ο εξερχόμενος αέρας από τη συσκευή είναι ζεστός, μπορεί να προκαλέσει εγκαύματα, στρεβλώσεις ή άλλα ατυχήματα.



Μην κάνετε

Ποτέ μην προσπαθήσετε να αλλάξετε τη λάμπα αμέσως μετά τη χρήση γιατί είναι εξαιρετικά ζεστή. Πριν από την αφαίρεση της λάμπας, διακόψτε την παροχή ρεύματος και περιμένετε για όσο διάστημα καθορίζεται στις οδηγίες χρήσης, μέχρις ότου η θερμοκρασία της λάμπας επανέλθει στα κανονικά επίπεδα.

Η θερμότητα μπορεί να προκαλέσει εγκαύματα και άλλους τραυματισμούς.



Μην κάνετε

Κρατήστε τη μονάδα μακριά από γυμνές φλόγες, όπως τα αναμμένα κεριά.



Μην κάνετε

Αποσυνδέστε τη συσκευή από το δίκτυο τροφοδοσίας αν πρόκειται να μη χρησιμοποιηθεί για μεγάλο χρονικό διάστημα.

Η μόνωση μπορεί να φθαρεί, πράγμα που μπορεί να οδηγήσει σε πυρκαγιά.



Αφαιρέστε το φως από την πρίζα



## Προσοχή

Πριν από τη μεταφορά της συσκευής βεβαιωθείτε ότι η συσκευή είναι απενεργοποιημένη, ότι δεν συνδέεται με την πρίζα και ότι όλα τα καλώδια έχουν αποσυνδεθεί.  
Μπορεί να προκληθεί πυρκαγιά ή ηλεκτροπληξία.



Αφαιρέστε το  
φίς από την  
πρίζα

Αποσυνδέστε τη συσκευή από την πρίζα πριν από τον καθαρισμό.  
Αυτό σας προφυλάσσει από ηλεκτροπληξία κατά τον καθαρισμό.



Αφαιρέστε το  
φίς από την  
πρίζα

Για τον καθαρισμό της συσκευής, μην χρησιμοποιείτε υγρά πανιά ή καθαριστικά όπως οινόπνευμα, διαλύτες ή βενζίνη.  
Εισχώρηση νερού ή σπάσιμο και φθορές στο περίβλημα της συσκευής μπορεί να προκαλέσουν ηλεκτροπληξία.



Οδηγίες

Εσφαλμένη χρήση μπαταριών μπορεί να προκαλέσει διαρροή των υγρών της μπαταρίας ή ρωγμές στη μπαταρία, πράγμα που μπορεί να οδηγήσει σε πυρκαγιά, τραυματισμό ή διάβρωση της συσκευής. Κατά την αντικατάσταση των μπαταριών, λάβετε τα παρακάτω μέτρα προφύλαξης.



Οδηγίες

- Τοποθετήστε τις μπαταρίες προσέχοντας οι πολικότητες (+ και -) να είναι σωστές.
- Μην χρησιμοποιείτε μπαταρίες διαφορετικών τύπων ή αναμιγνύετε παλιές με καινούργιες.
- Μην χρησιμοποιείτε μπαταρίες άλλων τύπων εκτός από αυτούς που προτείνονται από αυτόν τον Οδηγό Χρήσης.
- Εάν μια μπαταρία εμφανίσει διαρροή, σκουπίστε το υγρό μπαταρίας με ένα μαλακό πανί. Σε περίπτωση που υγρό μπαταρίας έλθει σε επαφή με τα χέρια σας, πλύντε τα αμέσως.
- Αντικαταστήστε τις μπαταρίες αμέσως μόλις εξαντληθούν.
- Αφαιρέστε τις μπαταρίες εάν δεν σκοπεύετε να χρησιμοποιήσετε τη μονάδα για μεγάλο χρονικό διάστημα.
- Μην εκθέτετε τις μπαταρίες σε θερμότητα ή φλόγα και μην τις βουτάτε μέσα σε νερό.
- Απορρίψτε τις μεταχειρισμένες μπαταρίες σύμφωνα με τους τοπικούς κανονισμούς.
- Κρατάτε τις μπαταρίες μακριά από τα παιδιά. Οι μπαταρίες αποτελούν κίνδυνο πνιγμού και μπορούν να είναι εξαιρετικά επικίνδυνες σε περίπτωση κατάποσης.

Μην ρυθμίζετε την ένταση του ήχου σε υπερβολικά υψηλά επίπεδα κατά την έναρξη.  
Μπορεί να παραχθεί ξαφνικά κάποιος δυνατός ήχος που να προκαλέσει βλάβη στο ηχείο ή στην ακοή σας. Ως προφύλαξη, χαμηλώστε την ένταση προτού απενεργοποιήσετε τη μονάδα και έπειτα αυξήστε τη σταδιακά αφού τη θέσετε ξανά σε λειτουργία.



Μην κάνετε

Όταν χρησιμοποιείτε ακουστικά, μην ανεβάζετε υπερβολικά την ένταση.  
Μπορεί να επηρεαστεί αρνητικά η ακοή σας όταν ακούτε σε υψηλή ένταση για μεγάλες χρονικές περιόδους.



Μην κάνετε

Ακολουθείτε πιστά το πρόγραμμα συντήρησης της συσκευής. Εάν το εσωτερικό της συσκευής δεν καθαριστεί για μεγάλο χρονικό διάστημα, ενδέχεται να συσσωρευτεί μεγάλη ποσότητα σκόνης, που μπορεί να προκαλέσει πυρκαγιά ή ηλεκτροπληξία.  
Να αντικαθιστάτε το φίλτρο αέρα σε τακτά χρονικά διαστήματα και όπως απαιτείται.  
Για τον απαιτούμενο καθαρισμό του εσωτερικού της συσκευής επικοινωνήστε με τον πωλητή.



Οδηγίες

# Χρήση και αποθήκευση

Λάβετε υπόψη τις ακόλουθες συμβουλές ώστε να αποφύγετε βλάβες και φθορές.

## Σημειώσεις για το χειρισμό και την αποθήκευση

- Βεβαιωθείτε ότι παρακολουθείτε τις θερμοκρασίες λειτουργίας και τις θερμοκρασίες αποθήκευσης που δίνονται σε αυτό τον οδηγό όταν χρησιμοποιείτε ή αποθηκεύετε το βιντεοπροβολέα.
- Μην εγκαθιστάτε τη μονάδα σε μέρη που ενδέχεται να εκτεθεί σε δονήσεις ή κραδασμούς.
- Μην τοποθετείτε τη μονάδα κοντά σε εξοπλισμό τηλεόρασης, ραδιοφώνου ή βίντεο που δημιουργεί μαγνητικά πεδία. Αυτό μπορεί να επηρεάσει αρνητικά τον ήχο και τις εικόνες της μονάδας και μπορεί να προκαλέσει δυσλειτουργία. Στην περίπτωση που προκύψουν τέτοια συμπτώματα, μετακινήστε την μονάδα ακόμα πιο μακριά από την τηλεόραση, το ραδιόφωνο και τον εξοπλισμό του βίντεο.
- Μην θέτετε το βιντεοπροβολέα σε λειτουργία κάτω από τις ακόλουθες συνθήκες. Εάν αυτό δεν τηρηθεί, μπορεί να προκύψουν προβλήματα με τη λειτουργία ή ατυχήματα.

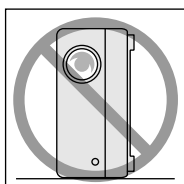

Ενώ ο βιντεοπροβολέας στηρίζεται στην άκρη του

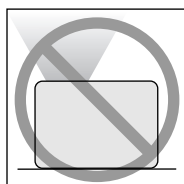

Ενώ ο βιντεοπροβολέας είναι τοποθετημένος με το πάνω μέρος προς τα πάνω

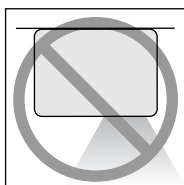

Ενώ ο βιντεοπροβολέας είναι τοποθετημένος με το κάτω μέρος προς τα πάνω

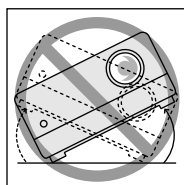

Ενώ ο βιντεοπροβολέας γέρνει προς μια από τις πλευρές του

- Μην μετακινείτε τη μονάδα κατά την αναπαγωγή. Μπορεί να προκληθεί φθορά στο δίσκο ή βλάβη στη συσκευή.

- Αποφύγετε τη χρήση ή την αποθήκευση της μονάδας σε χώρους με καπνό από τσιγάρα ή άλλες αιτίες, ή σε χώρους με μεγάλη ποσότητα σκόνης. Μπορεί να προκληθεί υποβάθμιση της ποιότητας της εικόνας.
- Μην αγγίζετε το φακό προβολής με γυμνά χέρια. Αν δακτυλικά αποτυπώματα ή άλλα ίχνη έχουν μείνει πάνω στο φακό, η εικόνα που προβάλλεται δεν είναι ευκρινής. Όταν η μονάδα δεν είναι σε χρήση, βεβαιωθείτε ότι προσαρτήσατε το κάλυμμα του φακού.
- Η EPSON δεν θα φέρει ευθύνη για φθορά που θα προκληθεί από προβλήματα στο βιντεοπροβολέα ή τη λάμπα εκτός αυτών που καλύπτονται στους όρους της εγγύησης.

## Συμπύκνωση

Εάν μετακινήσετε τη μονάδα αυτή από έναν κρύο χώρο σε έναν θερμό ή εάν ο χώρος όπου είναι τοποθετημένη η μονάδα θερμανθεί γρήγορα, ενδέχεται να σχηματιστεί συμπύκνωση (υγρασία) στο εσωτερικό ή στην επιφάνεια του φακού. Εάν σχηματιστεί συμπύκνωση, ενδέχεται να μην προκαλέσει μόνο λανθασμένη λειτουργία όπως εξασθένιση της εικόνας, αλλά και φθορά στο δίσκο ή/και στα εξαρτήματα. Για να αποφύγετε το σχηματισμό συμπύκνωσης, τοποθετήστε τη μονάδα στο χώρο περίπου μια ώρα πριν από τη στιγμή που πρόκειται να χρησιμοποιηθεί. Εάν ωστόσο δημιουργηθεί συμπύκνωση, απενεργοποιήστε τον κύριο διακόπτη ρεύματος και έπειτα περιμένετε μία με δύο ώρες πριν τη χρήση.

## Λάμπα

Ως φωτεινή πηγή στη μονάδα χρησιμοποιείται μια λάμπα υδραργύρου με υψηλή εσωτερική πίεση.

Τα χαρακτηριστικά της λάμπας υδραργύρου είναι:

- Η ένταση της λάμπας μειώνεται με την χρήση.
- Όταν η λάμπα φτάσει στο τέλος της διάρκειας ζωής της, δεν θα φωτίζει πλέον ή μπορεί να σπάσει με ισχυρό θόρυβο.
- Η διάρκεια ζωής της λάμπας μπορεί να διαφέρει πολύ ανάλογα με τα χαρακτηριστικά της κάθε λάμπας και το περιβάλλον λειτουργίας. Πρέπει πάντα να έχετε μια ανταλλακτική λάμπα για την περίπτωση που χρειαστεί.
- Μετά την παρέλευση της περιόδου αντικατάστασης της λάμπας, η πιθανότητα να σπάσει αυξάνεται. Όταν εμφανιστεί το μήνυμα αντικατάστασης της λάμπας, αντικαταστήστε τη λάμπα με καινούρια το συντομότερο δυνατό.
- Το προϊόν αυτό περιλαμβάνει λάμπα που περιέχει υδράργυρο (Hg). Συμβουλευτείτε τους τοπικούς κανονισμούς περί διάθεσης ή ανακύκλωσης.  
Μην απορρίπτετε με τα κοινά απορρίμματα.

## Πίνακας υγρών κρυστάλλων

- Ο πίνακας υγρών κρυστάλλων κατασκευάζεται χρησιμοποιώντας τεχνολογία υψηλής ακρίβειας.  
Ωστόσο, κάποιες φορές, μαύρες κουκίδες μπορεί να εμφανιστούν στον πίνακα, ή μερικές κόκκινες, μπλε ή πράσινες κουκίδες μπορεί να φωτίζονται με υπερβολική φωτεινότητα. Επιπλέον, μερικές φορές μπορεί να εμφανιστούν ανωμαλίες στη φωτεινότητα ή ρίγες στα χρώματα. Δημιουργούνται από τα χαρακτηριστικά του πίνακα υγρών κρυστάλλων και δεν είναι σημάδια δυσλειτουργίας.
- Το κάψιμο της οθόνης μπορεί να παραμείνει στην απεικονιζόμενη εικόνα όταν μια σταθερή εικόνα υψηλής αντίθεσης απεικονίζεται για πάνω από 15 λεπτά.  
Αν προκύψει το κάψιμο της οθόνης, πρέπει να προβάλλετε μια φωτεινή οθόνη (αν χρησιμοποιείται υπολογιστής: λευκή οθόνη, βίντεο: όσο το δυνατόν φωτεινότερα κινούμενα σχέδια) μέχρι να εξαφανιστεί το κάψιμο της οθόνης. Απαιτούνται περίπου 30 έως 60 λεπτά και εξαρτάται από την έκταση του καψίματος της οθόνης. Αν δεν εξαφανιστεί το κάψιμο της οθόνης, επικοινωνήστε με τον προμηθευτή σας για συμβουλές. ℒℱ σελ. 88

## Κατά τη μετακίνηση της μονάδας

- Κλείστε το κάλυμμα του φακού.
- Εξάγετε το δίσκο.
- Μαζέψτε το πόδι της μονάδας αν είναι εκτεταμένο.
- Μην μετακινείτε την μονάδα όταν περιστρέφετε.
- Μετακινήστε την μονάδα, κρατώντας την όπως φαίνεται στο ακόλουθο σχήμα. Αν κρατήσετε το κάλυμμα διασύνδεσης με το χέρι, το κάλυμμα μπορεί να ανοίξει ή να κλείσει και η μονάδα μπορεί να πέσει.

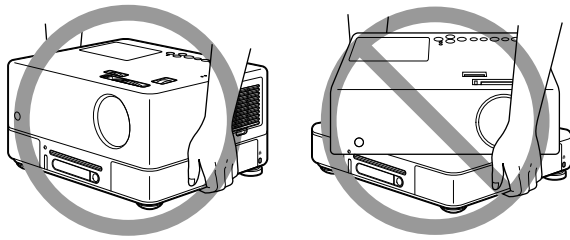

## Προφυλάξεις κατά τη μεταφορά

- Πολύ γυαλί και μέρη ακριβείας χρησιμοποιούνται σε αυτή την μονάδα. Για να αποφύγετε κτυπήματα κατά την μεταφορά, επαναχρησιμοποιήστε το κουτί και την προστατευτική συσκευασία που λάβατε κατά την αγορά. Εάν δεν έχετε πλέον την αρχική συσκευασία, προστατεύστε το εξωτερικό της μονάδας με υλικό που απορροφά τους κραδασμούς για να το προστατεύσετε από κτυπήματα, τοποθετήστε τη μέσα σε ένα γερό κιβώτιο και βεβαιωθείτε ότι φέρει σαφή σήμανση για τη μεταφορά εξοπλισμού ακριβείας.
- Κλείστε το κάλυμμα του φακού και συσκευάστε τη μονάδα.
- Εάν χρησιμοποιείτε κάποια υπηρεσία κούριερ για τη μεταφορά, ειδοποιήστε τους ότι η μονάδα περιέχει εξοπλισμό ακριβείας και θα πρέπει να τη χειριστούν ανάλογα.
- \* Η εγγύησή σας δεν καλύπτει φθορές που ενδέχεται να συμβούν στο προϊόν κατά τη μεταφορά.

## Πνευματικά δικαιώματα















Απαγορεύεται αυστηρά η αναπαραγωγή δίσκων για εκπομπή, δημόσια προβολή, δημόσια μουσική παράσταση, ή ενοικίαση (ανεξάρτητα εάν υπάρχει ή όχι αποζημίωση ή ανταμοιβή) χωρίς την άδεια του κατόχου των πνευματικών δικαιωμάτων.



















# Δίσκοι και αποθήκευση USB

## Δίσκοι

### Αναγνώσιμοι τύποι δίσκων

Είναι δυνατή η αναπαραγωγή των ακόλουθων δίσκων.

| Τύποι δίσκων   | Σύμβολα που χρησιμοποιούνται σε αυτό το εγχειρίδιο   | Επεξήγηση  |
|--|--|--|
| DVD-Βίντεο<br>  | <br>   | Προσιτό στο εμπόριο λογισμικό που περιέχει υψηλής-ποιότητας ταινίες και μορφές οπτικών απεικονίσεων.<br>Δεν είναι δυνατή η αναπαραγωγή βίντεο DVD εάν ο κωδικός περιοχής δίσκου δεν αντιστοιχεί στην ετικέτα κωδικού περιοχής που βρίσκεται στο πλάι της μονάδας.  |
| DVD+RW<br>DVD+R<br>DVD+R DL<br>DVD-RW<br>DVD-R<br>DVD-R DL<br><br> | <br><br><br><br><br><br><br> | Οι δίσκοι DVD που περιγράφονται στα αριστερά, εγγράφονται σε άλλο εγγραφέα DVD.<br><ul style="list-style-type: none"> <li>Μπορεί να αναπαράγει ένα δίσκο DVD που περιέχει βίντεο μορφής εικόνων.</li> <li>Μπορεί να αναπαράγει ένα δίσκο DVD που περιέχει VR μορφής εικόνων.</li> <li>Μπορεί να αναπαράγει δίσκο αν έχει "οριστικοποιηθεί" από τον εγγραφέα DVD που έχει εγγράψει τις εικόνες.</li> <li>Μπορεί να αναπαράγει τα παρακάτω αρχεία που εγγράφηκαν με μορμά ISO 9660/UDF: MP3/WMA/JPEG/MPEG1/2/4/DivX<sup>®</sup>3/4/5/6/DivX<sup>®</sup> Ultra<br/> </li> <li>Μπορεί να αναπαράγει μόνο την πρώτη συνεδρία παρόλο που η μονάδα υποστηρίζει πολλές συνεδρίες.</li> </ul> |

|  |   |   |
|--|---|---|
| Βίντεο CD<br><br>          | <br>  | Λογισμικό που περιέχει εικόνες και ήχο.<br><ul style="list-style-type: none"> <li>Μπορεί να αναπαράγει ένα Βίντεο CD (στην έκδοση 2.0) με PBC (έλεγχος αναπαραγωγής).</li> <li>Μπορεί να αναπαράγει Super Video CD (SVCD).</li> </ul>   |
| CD<br>  | <br>  | Το λογισμικό περιέχει ήχο και φωνή.   |
| CD-R/RW<br>CD+R/RW<br><br> | <br><br><br><br><br><br><br> | Τα CD που δημιουργήθηκαν με τον εγγραφέα CD ή έναν υπολογιστή.<br><ul style="list-style-type: none"> <li>Μπορεί να αναπαράγει τα παρακάτω αρχεία που εγγράφηκαν με μορμά ISO9660 level-1 ή -2/UDF: MP3/WMA/JPEG/Kodak Picture CD/FujiColor CD/MPEG1/2/4/DivX<sup>®</sup>3/4/5/6/DivX<sup>®</sup> Ultra<br/> </li> <li>Υποστηρίζει το εκτεταμένο μορμά (Joliet).</li> <li>Υποστηρίζει και πολλαπλές συνεδρίες.</li> <li>Μπορεί να αναπαράγει δίσκους που εγγράφηκαν με εγγραφή πακέτων.</li> </ul> |

- Δεν υπάρχει εγγύηση για την απόδοση και την τονική ποιότητα των δίσκων CD με έλεγχο έναντι αντιγραφής σε αυτή τη μονάδα, οι οποίοι δε συμμορφώνονται με το πρότυπο για τους οπτικούς δίσκους (CD). Τα CD που συμμορφώνονται με τα πρότυπα CD φέρουν το ακόλουθο λογότυπο οπτικών δίσκων. Ελέγξτε τι απεικονίζεται στη συσκευασία του δίσκου ήχου.



- Η μονάδα αυτή συμμορφώνεται με τις μορφές τηλεοπτικού σήματος NTSC και PAL.
- Στην περίπτωση DVD-Βίντεο, SVCD, και Βίντεο CD, οι λειτουργίες αναπαραγωγής μπορεί να περιοριστούν επίτηδες από τους παραγωγούς του λογισμικού. Ενόσω η μονάδα αυτή αναπαράγει τα περιεχόμενα ενός δίσκου, ορισμένες λειτουργίες μπορεί να μην είναι

ενεργοποιημένες. Ανατρέξτε στις συνημμένες πληροφορίες χρήστη του δίσκου που αναπαράγεται.

- Δίσκοι DVD-R/R DL/RW, DVD+R/R DL/RW, CD-R/RW και CD+R/RW ενδέχεται να μην μπορούν να αναπαραχθούν αν είναι γρατσουνισμένοι, βρώμικοι, στρεβλωμένοι, ή εάν η κατάσταση ή οι συνθήκες εγγραφής είναι ακατάλληλες. Επίσης, η ανάγνωση του δίσκου πληροφοριών μπορεί να καθυστερήσει.
- Μόνο ο ήχος από τους ακόλουθους μπορεί να αναπαραχθεί.
  - MIX-MODE CD - CD-G - CD-EXTRA
  - CD TEXT

## Μη αναγνώσιμοι τύποι δίσκων

- Η αναπαραγωγή των ακόλουθων δίσκων δεν είναι δυνατή.
  - DVD-ROM - CD-ROM - PHOTO CD
  - DVD audio - SACD - DACD
  - DVD-RAM
- Στρογγυλοί δίσκοι με διάμετρο άλλη εκτός 8 ή 12 cm
- Δίσκοι ασυνήθιστου σχήματος

## Χειρισμός δίσκων

- Αποφύγετε να αγγίζετε την πλευρά αναπαραγωγής του δίσκου με γυμνά χέρια.
- Βεβαιωθείτε ότι έχετε αποθηκεύσει τους δίσκους στις θήκες τους όταν δεν τους χρησιμοποιείτε.
- Αποφύγετε την αποθήκευση των δίσκων σε χώρους με υψηλή υγρασία ή άμεσο ηλιακό φως.
- Αν η επιφάνεια αναπαραγωγής του δίσκου είναι λερωμένη με σκόνη ή δακτυλιές, η ποιότητα εικόνας και ήχου μπορεί να υποβαθμιστούν. Όταν η επιφάνεια αναπαραγωγής είναι λερωμένη, σκουπίστε την απαλά με ένα μαλακό στεγνό πανί, από το κέντρο του δίσκου προς τα έξω.

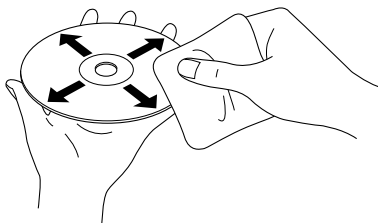

- Μη χρησιμοποιείτε καθαριστικά προϊόντα όπως βενζίνη, ή ανπιστατικά προϊόντα που έχουν σχεδιαστεί για αναλογικούς δίσκους.
- Μην κολλάτε χαρτιά ή αυτοκόλλητα στο δίσκο.

## Αποθήκευση USB μπορεί να αναπαραχθεί

- Στη μονάδα μπορείτε να προσαρτήσετε τις ακόλουθες συσκευές αποθήκευσης που χρησιμοποιούν USB 1.1:
  - Μνήμη USB (μόνο συσκευές που δεν είναι εξοπλισμένες με τη λειτουργία ασφαλείας)
  - Συσκευή ανάγνωσης πολλαπλών καρτών
  - Ψηφιακή κάμερα (αν υποστηρίζεται ο αποθηκευτικός δίσκος κλάσης USB)
- Χρησιμοποιήστε αναγνώστη πολλαπλών καρτών για να συνδέσετε μια μνήμη κάρτας SD ή άλλο μέσο στην μονάδα.
- Υποστηρίζονται τα συστήματα αρχείων FAT16 και FAT32.
- Ορισμένα αρχεία συστήματος μπορεί να μην υποστηρίζονται. Αν το μέσο δεν υποστηρίζεται, φορμάρετε το μέσο στο σύστημα των Windows πριν το χρησιμοποιήσετε.
- Αυτή η μονάδα μπορεί να αναπαράγει μόνο μια κάρτα μνήμης έστω και εάν έχουν τοποθετηθεί πολλαπλές κάρτες στον αναγνώστη καρτών. Τοποθετήστε μόνο την κάρτα που θέλετε να αναπαράγετε.

## Προδιαγραφές αρχείων που μπορούν να αναπαραχθούν

| Διαμόρφωση αρχείου | Επέκταση αρχείου* | Προδιαγραφές  |
|--------------------|-------------------|---|
| MP3                | ".mp3" ή ".MP3"   | Bit rate: 16 έως 320K bps<br>Συχνότητα δειγματοληψίας:<br>11 kHz, 16 kHz,<br>22,05 kHz, 32 kHz,<br>44,1 kHz, 48 kHz |
| WMA                | ".wma" ή ".WMA"   | Bit rate: 64 έως 192K bps<br>Συχνότητα δειγματοληψίας:<br>44,1 kHz, 48 kHz  |

| Διαμόρφωση αρχείου   | Επέκταση αρχείου*                        | Προδιαγραφές   |
|----------------------|--|--|
| DivX®<br>DivX® Ultra | ".divx" ή<br>".DIVX", ".avi"<br>ή ".AVI" | Έως 3Mbps<br>Μέγιστος αριθμός<br>εικονοστοιχείων:<br>720 x 576<br>εικονοστοιχεία<br>Ιδανικός ρυθμός<br>καρέ: 30fps<br>Ένα αρχείο μπορεί να<br>μην είναι σε μορφή<br>αρχείου DivX® ακόμα<br>και αν έχει επέκταση<br>αρχείου ".avi" ή ".AVI".<br>Σε αυτή την περίπτωση,<br>το αρχείο δεν μπορεί να<br>αναπαραχθεί.   |
| JPEG                 | ".jpg" ή ".JPG"                          | Αριθμός<br>εικονοστοιχείων:<br>Έως 3027 x 2048<br>εικονοστοιχεία<br>Δεν υποστηρίζεται<br>JPEG κίνησης.<br>Υποστηρίζονται<br>δεδομένα JPEG που<br>έχουν δημιουργηθεί<br>από το πρότυπο DCF<br>(Design rule for Camera<br>File system – Κανόνας<br>σχεδιασμού για<br>σύστημα αρχείων<br>κάμερας). Οι εικόνες<br>μπορεί να μην<br>αναπαράγονται αν<br>χρησιμοποιείται<br>η λειτουργία της<br>αυτόματης<br>περιστροφής της<br>ψηφιακής ακίνητης<br>κάμερας ή τα δεδομένα<br>υποβάλλονται<br>σε επεξεργασία,<br>διορθώνονται ή<br>αποθηκεύονται ξανά<br>χρησιμοποιώντας<br>λογισμικό<br>επεξεργασίας εικόνων<br>από υπολογιστή. |

|                           |  |
|---------------------------|--|
| Μέγεθος αρχείου           | 4 GB   |
| Συνολικός αριθμός αρχείων | 648 αρχεία<br>(συμπεριλαμβανομένων φακέλων) + 2 προεπιλεγμένοι φάκελοι |
| Συνολικός αριθμός φακέλων | Έως 300 φάκελοι  |

\* Αν χρησιμοποιηθεί χαρακτήρας διπλού-byte για όνομα αρχείου, δεν θα απεικονιστεί σωστά.

# Όνόματα εξαρτημάτων και λειτουργιών

## Μπροστά

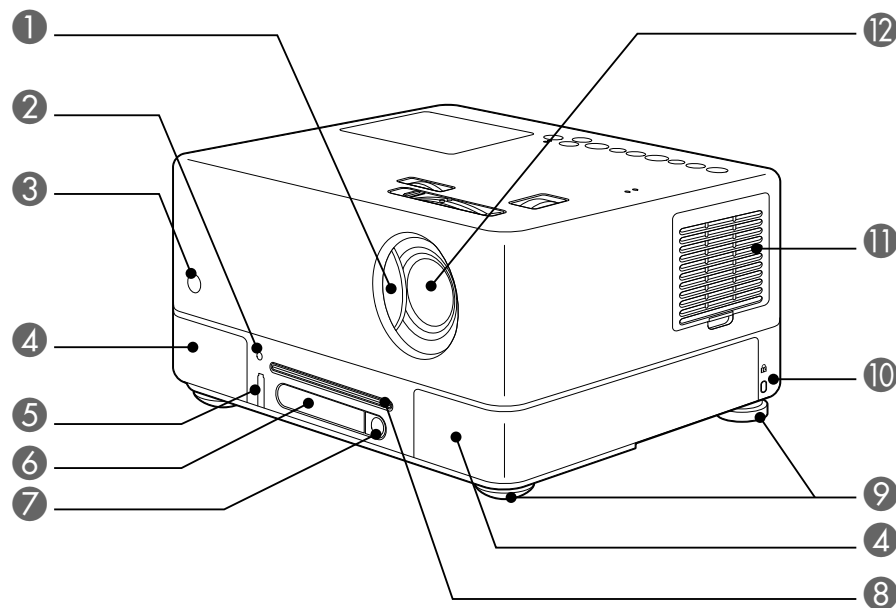

| Όνομα  | Λειτουργία  |
|--|---|
| 1 Σύρτε το κάλυμμα του φακού                 | Κλείστε το κάλυμμα του φακού για να προστατέψετε τον φακό όταν δεν χρησιμοποιείτε την μονάδα.<br>Μπορείτε να διακόψετε την προβολή πλήρως κλείνοντας το κάλυμμα του φακού κατά την προβολή. Ωστόσο, αν αυτή η κατάσταση συνεχιστεί για 30 λεπτά, η λάμπα της μονάδας θα σβήσει αυτομάτως. <i>ℒ</i> σελ. 21    |
| 2 Υποδοχή ακουστικών                         | Συνδέει τα ακουστικά στην μονάδα. <i>ℒ</i> σελ. 55  |
| 3 Περιοχή δέκτη φωτός από το τηλεχειριστήριο | Λαμβάνει σήματα από το τηλεχειριστήριο. <i>ℒ</i> σελ. 18  |
| 4 Ηχεία                                      | Υποστηρίζει σύστημα ηχείων virtual surround της Dolby. <i>ℒ</i> σελ. 57   |
| 5 Θύρα USB                                   | Συνδέει μια μνήμη USB που χρησιμοποιεί το πρότυπο USB 1.1 ή μια συσκευή ανάγνωσης πολλαπλών καρτών για να αναπαράγει μορμά αποθήκευσης MP3/WMA, JPEG, DivX <sup>®</sup> και άλλα. <i>ℒ</i> σελ. 49  |
| 6 Παράθυρο ενδείξεων                         | Δείχνει τα μηνύματα ανάλογα με την λειτουργία της μονάδας. <i>ℒ</i> σελ. 22   |
| 7 Κουμπί εξαγωγής (ανοίγματος/κλεισίματος)   | Πιέστε το κουμπί αυτό για να εξάγετε ένα δίσκο από τη σχισμή. <i>ℒ</i> σελ. 25  |
| 8 Σχισμή δίσκου                              | Εισάγετε τον δίσκο που θέλετε να αναπαράγετε. <i>ℒ</i> σελ. 22  |
| 9 Πόδι                                       | Η συσκευή παίρνει κλίση στρέφοντας τα ποδαράκια της μονάδας που βρίσκονται στη μεριά της διασύνδεσης.<br>Αν τα ποδαράκια της μονάδας εκταθούν στο μέγιστο μήκος τους, η μέγιστη κλίση της μονάδας είναι έως 10 μοίρες. <i>ℒ</i> σελ. 24   |
| 10 Σχισμή ασφαλείας (K)                      | Υποστηρίζει το σύστημα ασφαλείας πρόσδεσης της Kensington. Για πληροφορίες, επισκεφτείτε την ιστοσελίδα της Kensington στο <a href="http://www.kensington.com/">http://www.kensington.com/</a> .  |
| 11 Είσοδος εξαερισμού                        | Κατευθύνει τον ψυχρό αέρα μέσα στην μονάδα. Αν μαζευτεί σκόνη στην είσοδο εξαερισμού μπορεί να προκαλέσει αύξηση της εσωτερικής θερμοκρασίας της μονάδας, με συνέπεια την εμφάνιση προβλημάτων στη λειτουργία και μείωση της διάρκειας ζωής του οπτικού συστήματος. Καθαρίζετε το περιοδικά. <i>ℒ</i> σελ. 73 |
| 12 Φακός προβολής                            | Προβάλλει την εικόνα.   |



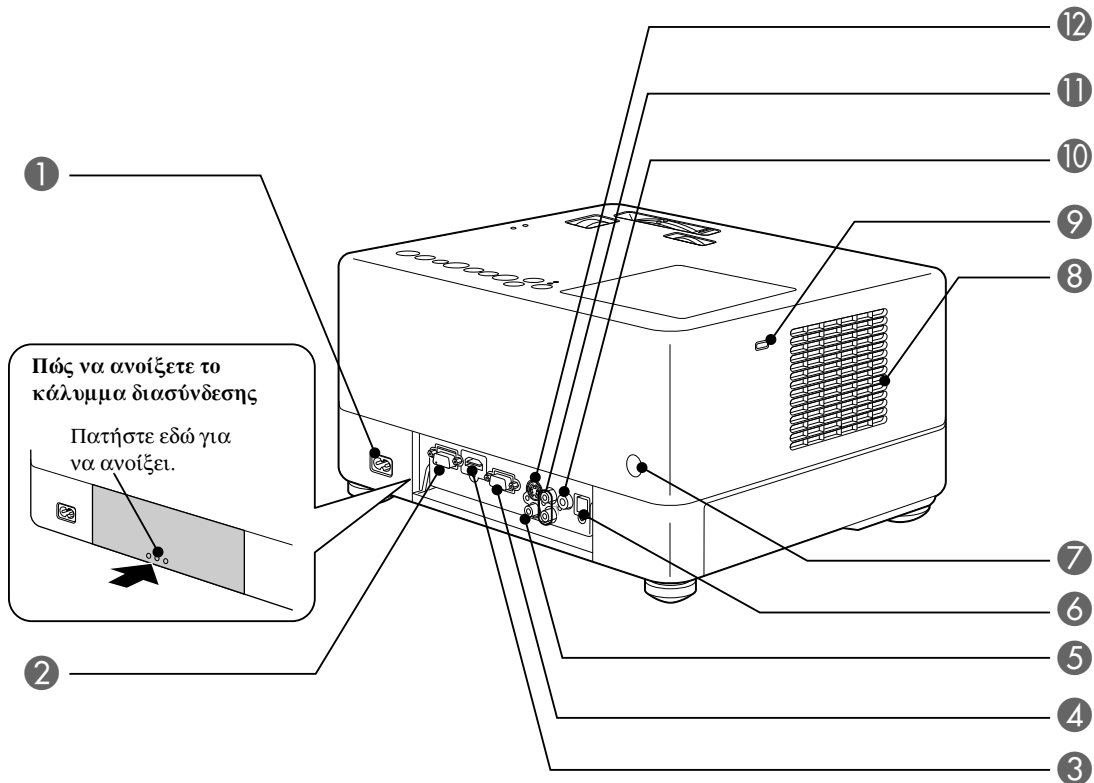

**Πώς να ανοίξετε το κάλυμμα διασύνδεσης**  
 Πατήστε εδώ για να ανοίξει.

| Όνομα   | Λειτουργία  |
|---|---|
| 1 Θύρα εισόδου ισχύος                         | Συνδέστε το καλώδιο τροφοδοσίας. <a href="#">↗</a> σελ. 21  |
| 2 Θύρα συντήρησης                             | Αυτή είναι η θύρα ελέγχου. Δεν χρησιμοποιείται κατά τη διάρκεια της κανονικής λειτουργίας.  |
| 3 Θύρα εισόδου HDMI                           | Συνδέει μια συσκευή βίντεο με φορμά HDMI ή έναν υπολογιστή στην μονάδα. <a href="#">↗</a> σελ. 52   |
| 4 Θύρα εισόδου υπολογιστή                     | Μπορεί να συνδεθεί στην θύρα εξόδου RGB ενός υπολογιστή ή στην θύρα εξόδου component video μιας συσκευής βίντεο. <a href="#">↗</a> σελ. 51, 52  |
| 5 Θύρα εισόδου βίντεο                         | Μπορεί να συνδεθεί με την θύρα εξόδου κανονικής εικόνας μιας συσκευής βίντεο. <a href="#">↗</a> σελ. 50   |
| 6 Οπτική θύρα εξόδου ήχου                     | Μπορεί να συνδεθεί σε μια συσκευή ήχου με μια ψηφιακή οπτική θύρα εισόδου. <a href="#">↗</a> σελ. 56  |
| 7 Περιοχή δέκτη φωτός από το τηλεχειριστήριο  | Λαμβάνει σήματα από το τηλεχειριστήριο. <a href="#">↗</a> σελ. 18   |
| 8 Έξοδος εξαερισμού                           | <p>Η έξοδος αέρα την μονάδας αφού κρυώσει.</p> <p><b>⚠ Προσοχή</b><br/>                     Μην καλύπτετε την έξοδο εξαερισμού και μην την αγγίζετε αμέσως μετά την προβολή ή στη διάρκεια της προβολής, καθώς σε αυτήν αναπτύσσεται υψηλή θερμοκρασία.</p> |
| 9 Διακόπτης για άνοιγμα του καλύμματος λάμπας | Πιέστε αυτό το κουμπί για να ανοίξετε το κάλυμμα της λάμπας. <a href="#">↗</a> σελ. 76  |
| 10 Θύρα εξόδου subwoofer                      | Μπορεί να συνδεθεί ένα εξωτερικής τροφοδοσίας subwoofer στην μονάδα. <a href="#">↗</a> σελ. 56  |
| 11 Προς θύρα εισόδου Audio (Ήχος)             | Μπορεί να συνδεθεί στη θύρα εξόδου ήχου της συνδεδεμένης συσκευής βίντεο ή ενός υπολογιστή. <a href="#">↗</a> σελ. 50, 51, 52   |

## Επάνω

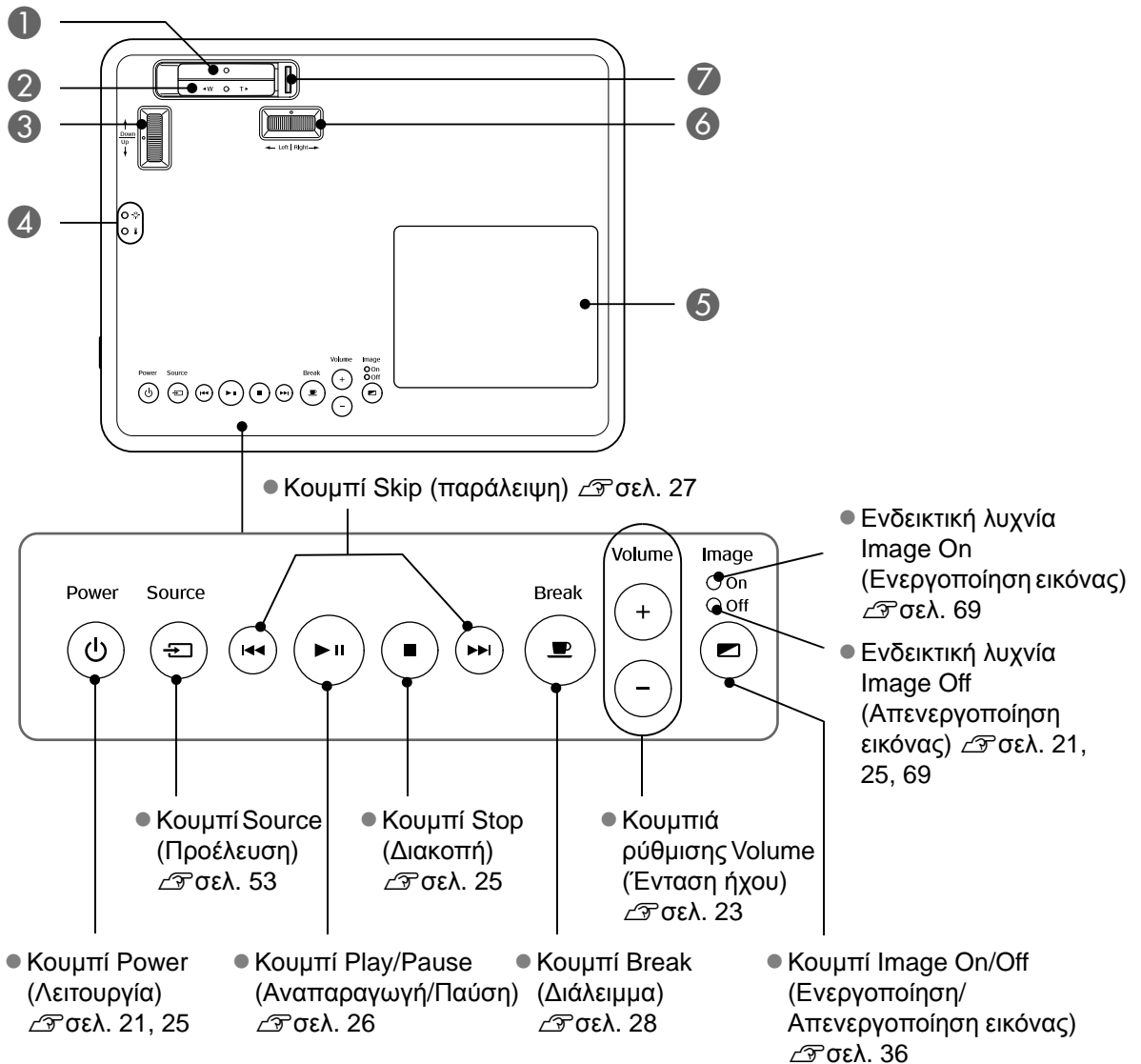

| Όνομα                                     | Λειτουργία   |
|---|--|
| 1 Δακτύλιος εστίασης                      | Μετακινήστε προς τα αριστερά ή προς τα δεξιά για εστίαση στην εικόνα.  σελ. 23   |
| 2 Δακτύλιος ζουμ                          | Μετακινήστε προς τα αριστερά ή προς τα δεξιά για ζουμ στην εικόνα.  σελ. 23  |
| 3 Δακτύλιος κατακόρυφης μετατόπισης φακού | Περιστρέψτε προς τα εμπρός ή προς τα πίσω ή ρυθμίστε την κατακόρυφη θέση της εικόνας.  σελ. 23   |
| 4 Ενδεικτική λυχνία κατάστασης            | Αν προκύψει κάποιο πρόβλημα στη μονάδα, η ενδεικτική λυχνία κατάστασης αναβοσβήνει ή ανάβει για να δείξει ότι υπάρχει πρόβλημα.  σελ. 68 |
| 5 Κάλυμμα λάμπας                          | Όταν αντικαθιστάτε την λάμπα, ανοίξτε το κάλυμμα και αντικαταστήστε την λάμπα.  σελ. 76  |
| 6 Δακτύλιος οριζόντιας μετατόπισης φακού  | Περιστρέψτε τον δακτύλιο προς τα αριστερά ή τα δεξιά για να ρυθμίσετε την οριζόντια θέση της εικόνας.  σελ. 23                           |
| 7 Λαβή καλύμματος φακού                   | Σύρετε τον συγκρατητήρα για να ανοίξετε ή να κλείσετε το κάλυμμα του φακού.  σελ. 21   |

# Τηλεχειριστήριο

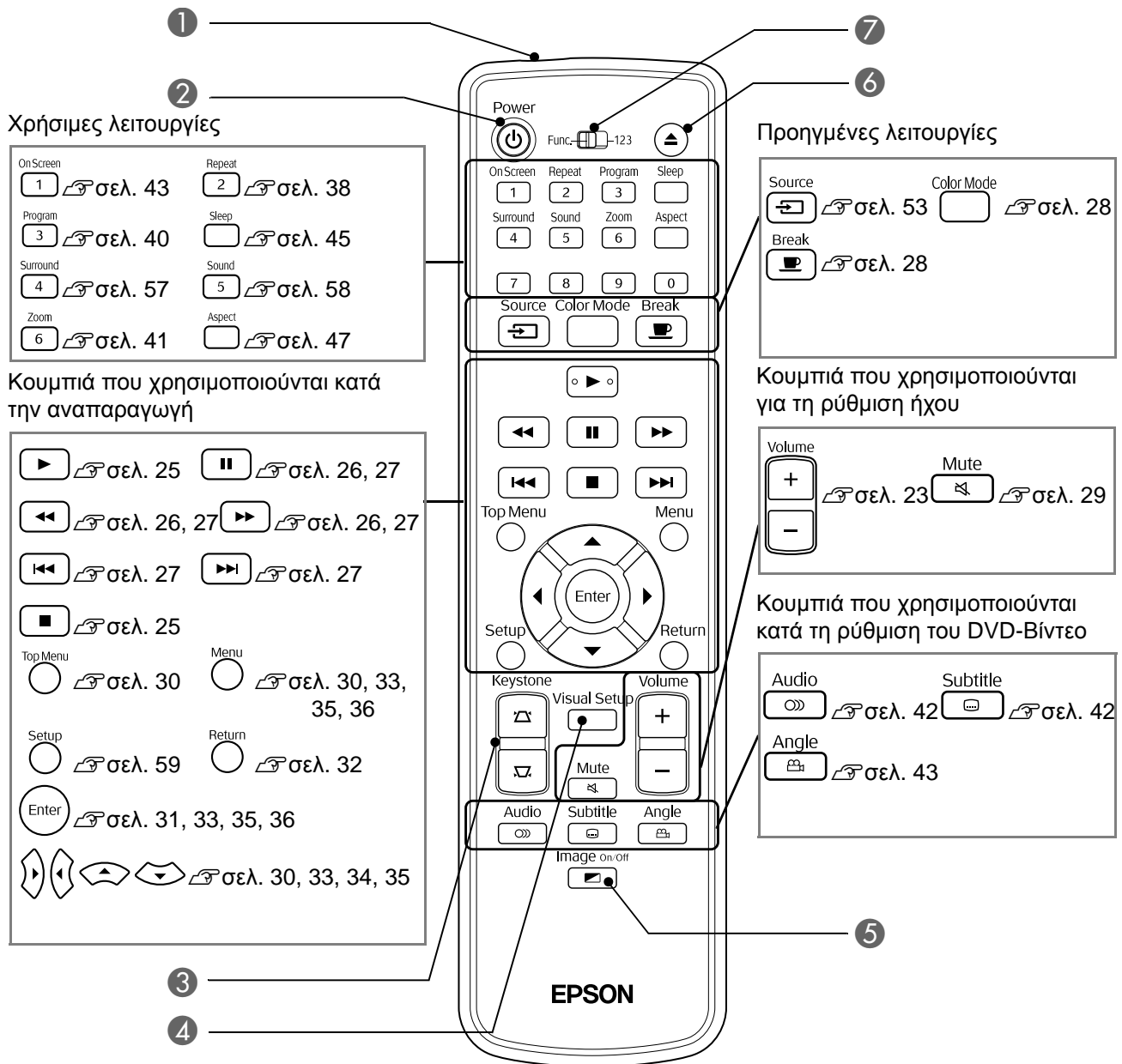

| Όνομα  | Λειτουργία   |
|--|--|
| 1 <b>Περιοχή εκπομπής φωτός τηλεχειριστηρίου</b> | Εκπέμπει σήματα τηλεχειριστηρίου. <i>☞</i> σελ. 18   |
| 2  | Ενεργοποιεί ή απενεργοποιεί την παροχή ρεύματος στη συσκευή. <i>☞</i> σελ. 25  |
| 3  | Διορθώνει την παραμόρφωση τραπέζιου της οθόνης σε τετράγωνη ή ορθογώνια. <i>☞</i> σελ. 24  |
| 4  | Απεικονίζει ή κλείνει την ρύθμιση και το μενού ελέγχου. <i>☞</i> σελ. 65   |
| 5  | Ανάβει ή σβήνει την λάμπα. Αφού έχετε επιλέξει έναν τίτλο προς αναπαραγωγή από τη λίστα αρχείων, χρησιμοποιήστε το κουμπί για να σβήσετε τη λάμπα και να απολαύσετε μόνο μουσική. <i>☞</i> σελ. 36 |
| 6  | Πιέστε το κουμπί αυτό για να εξάγετε ένα δίσκο από τη σχισμή. <i>☞</i> σελ. 25   |
| 7 <b>Διακόπτης εναλλαγής λειτουργίας/αριθμών</b> | Εναλλάσσει μεταξύ των λειτουργιών και των αριθμών που θέλετε να χρησιμοποιήσετε. Σύρετε αυτό το διακόπτη στην θέση λειτουργίας για να χρησιμοποιήσετε οποιαδήποτε λειτουργία. <i>☞</i> σελ. 30     |

# Προετοιμασία του τηλεχειριστηρίου

## Εισαγωγή των μπαταριών

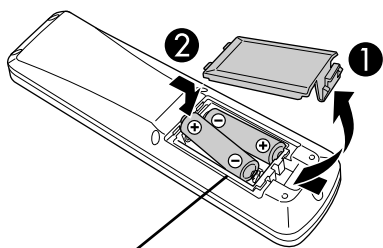

### ⚠ Προσοχή

Ελέγξτε τις θέσεις των σημείων (+) και (-) στην υποδοχή των μπαταριών και βεβαιωθείτε για τη σωστή τοποθέτησή τους.

Τη στιγμή της αγοράς, οι μπαταρίες δεν είναι τοποθετημένες στο τηλεχειριστήριο.

Πριν τη χρήση, εισαγάγετε τις μπαταρίες που παρέχονται με αυτή τη μονάδα.

- 1** Πιέστε προς τα μέσα το άγκιστρο στο πίσω μέρος του τηλεχειριστηρίου και έπειτα σηκώστε το προς τα επάνω.
- 2** Εισαγάγετε τις μπαταρίες με τη σωστή πολικότητα.
- 3** Κλείστε το κάλυμμα των μπαταριών.



Συμβουλή

Εάν παρατηρηθούν καθυστερήσεις στην απόκριση του τηλεχειριστηρίου ή εάν αυτό δεν λειτουργεί αφού παρέλθει κάποιο διάστημα χρήσης του, πιθανώς σημαίνει ότι οι μπαταρίες έχουν σχεδόν εξαντληθεί και χρειάζονται αντικατάσταση. Συνιστάται να έχετε δύο εφεδρικές αλκαλικές μπαταρίες (μαγγανίου) μεγέθους AA έτοιμες για χρήση όταν χρειαστεί.

## Εμβέλεια χρήσης τηλεχειριστηρίου

### Περιοχή λειτουργίας (οριζόντια)

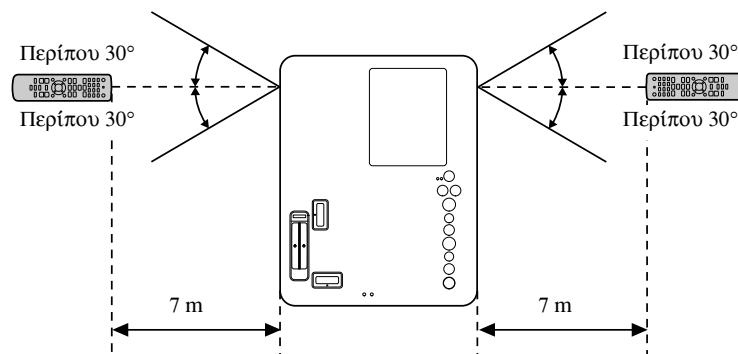

### Περιοχή λειτουργίας (κατακόρυφη)

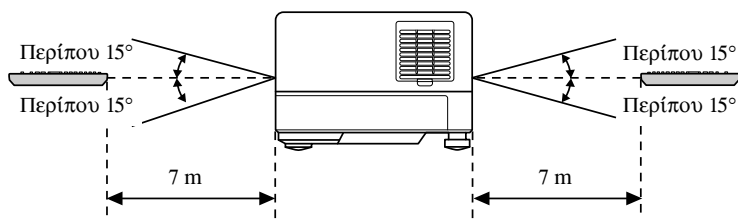

Συμβουλή

Αποφύγετε την έκθεση της περιοχής δέκτη φωτός του τηλεχειριστηρίου αυτού σε άμεσο ηλιακό φως ή σε φως φθορισμού. Ενδέχεται να μην είναι δυνατή η λήψη σήματος από το τηλεχειριστήριο.

# Γρήγορη εκκίνηση

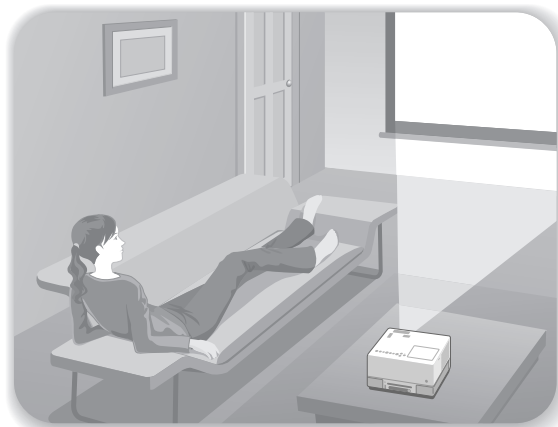
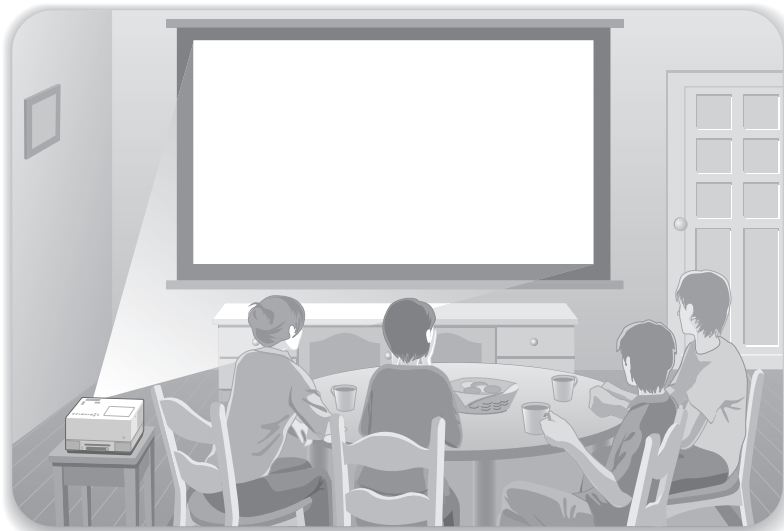

## Διαδικασία αναπαραγωγής

Δεν είναι απαραίτητες πολύπλοκες συνδέσεις. Δεν χρειάζεστε να επιλέξετε τον τύπο της τηλεόρασης ή να αλλάξετε την είσοδο.

Μπορείτε να απολαύσετε τα DVD σας σε μεγάλη οθόνη ακολουθώντας αυτά τα τέσσερα εύκολα βήματα. Τα τυπικά ηχεία υποστηρίζουν το σύστημα virtual surround της Dolby, και μπορείτε να απολαύσετε πραγματικό στερεοφωνικό surround ήχο χρησιμοποιώντας τα αριστερά και δεξιά ηχεία.

Τοποθετήστε τη μονάδα μπροστά από την οθόνη.  
🔗 σελ. 20

→ Συνδέστε το καλώδιο τροφοδοσίας.  
🔗 σελ. 20

→ Εισαγάγετε έναν δίσκο προς αναπαραγωγή.  
🔗 σελ. 22

→ Ρυθμίστε τη θέση, το μέγεθος, και την ένταση ήχου της προβολής.  
🔗 σελ. 23

# Εγκατάσταση

## Απόσταση προβολής και μέγεθος οθόνης

- 1 Τοποθετήστε την μονάδα σε θέση που να ενεργοποιεί το ιδανικό μέγεθος της εικόνας που θα προβληθεί στην οθόνη.

Παραδείγματος χάριν, όταν χρησιμοποιείτε ευρεία οθόνη 80 ιντσών με αναλογία διαστάσεων 16:9, τοποθετήστε τη μονάδα σε απόσταση περίπου 197 cm από την οθόνη.

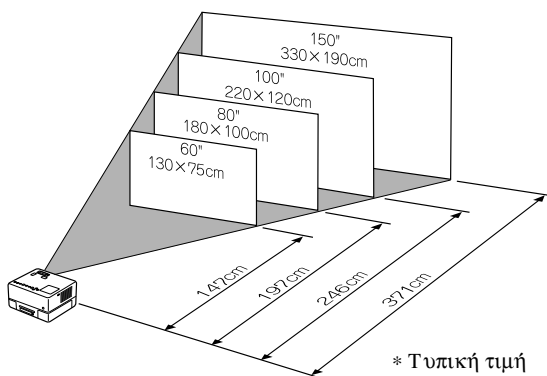

Όσο πιο μακριά από την οθόνη μετακινείται η μονάδα, τόσο μεγαλύτερη γίνεται η προβαλλόμενη εικόνα.

Για αναλυτικές τιμές απόστασης προβολής, δείτε σελ. 79.

- 2 Τοποθετήστε τη μονάδα έτσι ώστε να είναι παράλληλη προς την οθόνη.

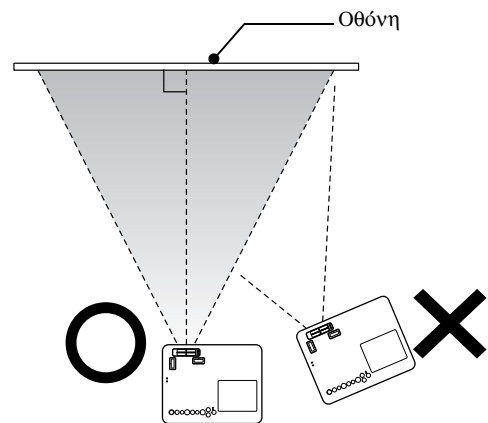

Εάν η μονάδα δεν τοποθετηθεί παράλληλα προς την οθόνη, η προβαλλόμενη εικόνα θα είναι παραμορφωμένη σε σχήμα τραapeζίου.

Αν δεν έχετε επαρκή χώρο για να εγκαταστήσετε την μονάδα μπροστά από την οθόνη, μην την τοποθετήσετε στο πλάι. Ρυθμίστε τη θέση της προβαλλόμενης εικόνας μετατοπίζοντας το φακό. σελ. 23

## Σύνδεση του καλωδίου τροφοδοσίας

- 1 Όταν η μονάδα είναι τοποθετημένη μπροστά σας, μπορείτε να περιστρέψετε το πάνω μισό μέρος της μονάδας για να σας δώσει εύκολη πρόσβαση στη σχισμή του δίσκου για να εισάγετε ή να εξάγετε ένα δίσκο.

Πιέστε το δεξί μέρος του φακού προς τα πίσω.

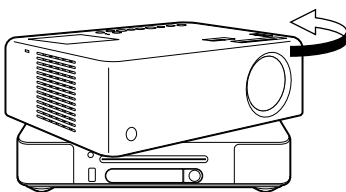

Περιστρέψτε το πάνω μισό μέρος της μονάδας μέχρι να ακουστεί κλικ και να κλειδώσει.

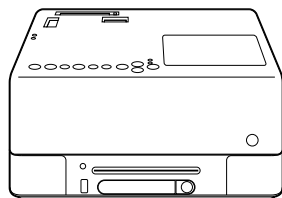

- Προσέξτε ότι το πάνω μισό μέρος της μονάδας δεν μπορούν να περιστραφούν σε πλήρης στροφή 360 μοιρών. Όταν επαναφέρετε το πάνω μισό μέρος της μονάδας στην αρχική του θέση, περιστρέψτε το προς την αντίθετη κατεύθυνση μέχρι να ακουστεί ένα κλικ και να κλειδώσει.
- Το φως της λάμπας σκοτεινιάζει αν περιστρέψετε το πάνω μέρος της μονάδας κατά την προβολή. Όταν ακούσετε το κλικ, η μονάδα έχει κλειδώσει και το φως της λάμπας γίνεται φωτεινότερο.
- Όταν περιστρέψετε τη μονάδα, ο ήχος από τα αριστερά και τα δεξιά ενσωματωμένα ηχεία αναστρέφεται και αυτός.

### Προσοχή

Προσέξτε να μην πιάσετε τα δάκτυλά σας ή άλλα αντικείμενα ενώ περιστρέφετε το πάνω μισό μέρος της μονάδας.

**2** Συνδέστε το καλώδιο τροφοδοσίας.

Όταν συνδεθεί το καλώδιο τροφοδοσίας,

τόσο το <sup>Power</sup>  όσο και το λαμπάκι της ένδειξης Image Off (Απενεργοποίηση εικόνας) ανάβουν με πορτοκαλί χρώμα.

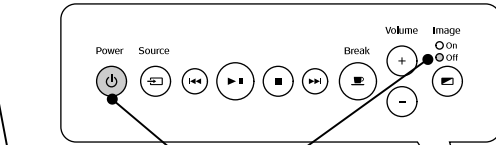

Αναμμένα πορτοκαλί

**3** Ανοίξτε το κάλυμμα του φακού.

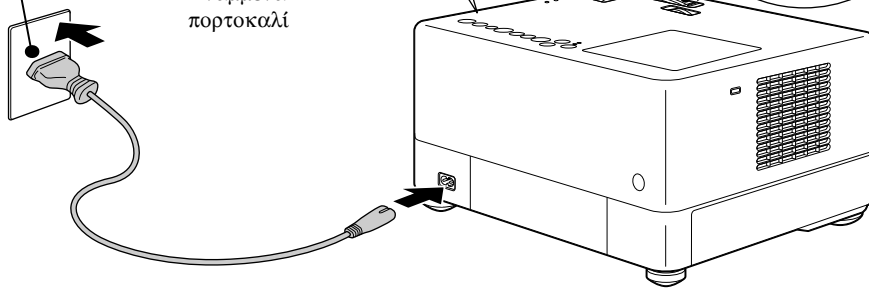
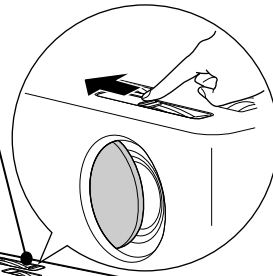

# Αναπαραγωγή δίσκου

## Αναπαραγωγή δίσκου και προβολή



- 1 Εισάγετε το δίσκο μέσα στην σχισμή με την ετικέτα προς τα πάνω.

Αν χρησιμοποιείτε δίσκο δυο όψεων, βάλτε την μεριά που θέλετε να αναπαράγετε προς τα πάνω.

Εισάγετε ένα δίσκο 8-cm στην κεντρική θέση της σχισμής του δίσκου.

Ακούγεται ένα σύντομο μπιπ και η μονάδα ενεργοποιείται.

- 2 Ανάλογα με το δίσκο που εισάγατε, η λειτουργία έχει ως εξής.

Εξαιρούνται **Audio CD**: Η λάμπα προβολής ανάβει αυτόματα και η προβολή ξεκινάει. Απαιτούνται περίπου 30 δευτερόλεπτα από το άναμμα της λάμπας μέχρι να προβληθεί πλήρως η εικόνα.

**Audio CD**: Η αναπαραγωγή ήχου ξεκινά αυτόματα. Η λάμπα προβολής ανάβει για λίγο, αλλά μετά σβήνει αυτόματα μετά από περίπου 30 δευτερόλεπτα.

Όταν εμφανιστεί το μενού:

**DVD Video** ➔ σελ. 30

**Video CD** ➔ σελ. 31

**MP3/WMA** **DIVX** ➔ σελ. 34



Συμβουλή

Όταν χρησιμοποιείτε τη μονάδα αυτή σε μεγάλα υψόμετρα, δηλ. τουλάχιστον 1.500 μέτρα πάνω από τη στάθμη της θάλασσας, ενεργοποιήστε τη "Λειτουργία Υψομ." ("Αναμμά"). ➔ σελ. 66

### ⚠ Προσοχή

Ποτέ μην κοιτάτε τον φακό αφού έχετε ανοίξει το διακόπτη τροφοδοσίας της κύριας μονάδας. Αν η μονάδα χρησιμοποιείται ενώ η σχισμή του δίσκου βρίσκεται προς τη μεριά του φακού, καλύπτετε πάντα το φακό πριν εισάγετε ή εξάγετε ένα δίσκο.

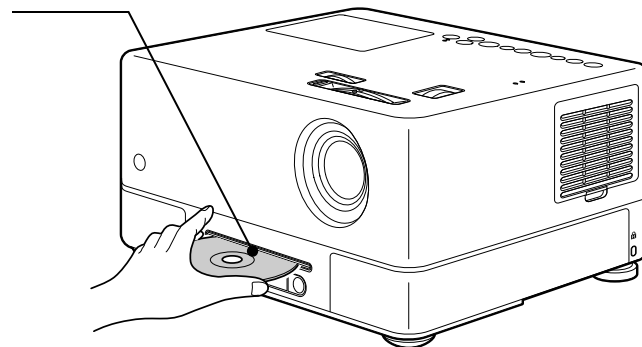

### Το παράθυρο ενδείξεων κατά την αναπαραγωγή

Παράθυρο ενδείξεων

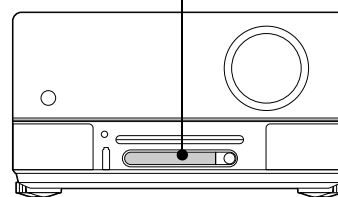

Κατά την αναπαραγωγή **DVD Video**

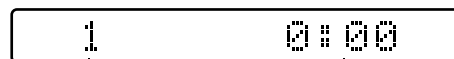

Αριθμός κεφαλαίου    Συνολικός χρόνος αναπαραγωγής

Κατά την αναπαραγωγή **Video CD**

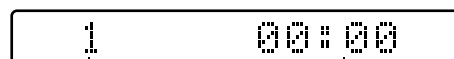

Αριθμός κομματιού    Συνολικός χρόνος αναπαραγωγής

Κατά την αναπαραγωγή **Audio CD**

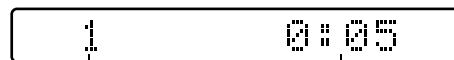

Αριθμός κομματιού    Συνολικός χρόνος αναπαραγωγής

Κατά την αναπαραγωγή **MP3/WMA**

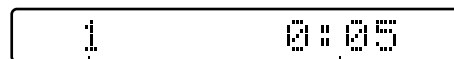

Αριθμός κομματιού    Συνολικός χρόνος αναπαραγωγής

Κατά την αναπαραγωγή **JPEG**

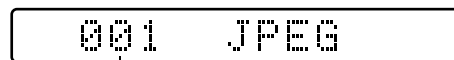

Αριθμός αρχείου

Κατά την αναπαραγωγή **DIVX**

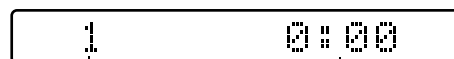

Αριθμός κομματιού    Συνολικός χρόνος αναπαραγωγής



# Ρύθμιση της θέσης και έντασης προβολής

Ρυθμίστε την ένταση και την προβαλλόμενη εικόνα.

## Συντονίζοντας με ακρίβεια το μέγεθος της προβολής (δακτύλιος ζουμ)

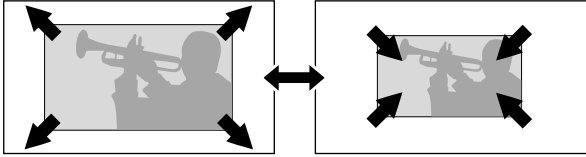

Για να αυξήσετε το μέγεθος, στρίψτε προς το "W".

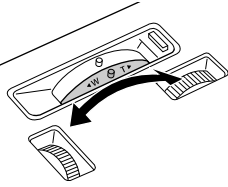

Για να μειώσετε το μέγεθος, στρίψτε προς το "T".

## Εστιάζοντας (Δακτύλιος εστίασης)

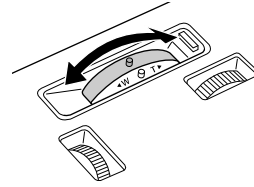

## Έλεγχος έντασης (Ένταση)

Χρησιμοποιήστε την κύρια μονάδα

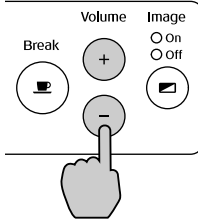

Χρησιμοποιήστε το τηλεχειριστήριο

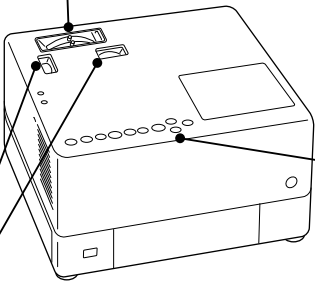
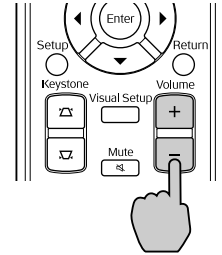

Γρήγορη εκκίνηση

## Ρύθμιση της θέσης εικόνας (Μετατόπιση φακού)

Αν η μονάδα δεν μπορεί να τοποθετηθεί στο μπροστινό μέρος της οθόνης ή αν η προβαλλόμενη εικόνα φαίνεται πολύ χαμηλά, μπορείτε να μετακινήσετε την θέση της προβαλλόμενης εικόνας προς τα πάνω, κάτω, αριστερά και δεξιά εντός των ορίων που φαίνονται στο διπλανό σχήμα, χρησιμοποιώντας τη μετατόπιση του φακού.

Τυπική θέση προβολής (όταν ο δακτύλιος μετατόπισης φακού βρίσκεται στη μέση)

Περιοχή μετατόπισης ρυθμιζόμενης εικόνας από την τυπική θέση προβολής

\* Η πιο καθαρή εικόνα λαμβάνεται όταν και το οριζόντιο και το κατακόρυφο επίπεδο στο δακτύλιο μετατόπισης φακού είναι κεντραρισμένα.

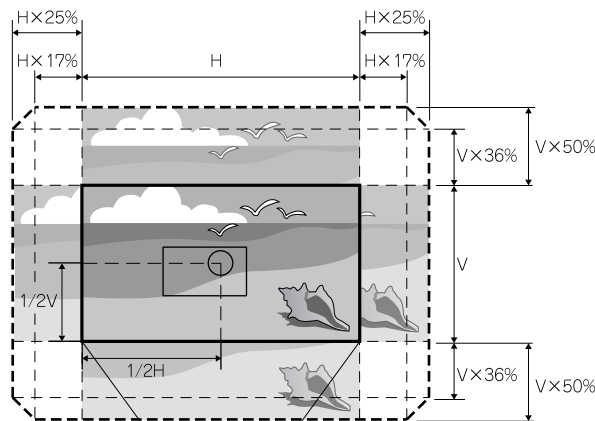

\* Η εικόνα μπορεί να μεταφερθεί στην μέγιστη θέση είτε οριζόντια είτε κάθετη, αλλά όχι και στα δυο. Παράδειγμα: Όταν πραγματοποιείται η μέγιστη μετατόπιση προς τα αριστερά ή δεξιά σε οριζόντιο επίπεδο, το εύρος της κατακόρυφης μετατόπισης είναι έως το 36% του ύψους της εικόνας. Όταν πραγματοποιείται η μέγιστη μετατόπιση προς τα πάνω ή κάτω στο κατακόρυφο επίπεδο, το εύρος της οριζόντιας μετατόπισης είναι έως το 17% του πλάτους της εικόνας.

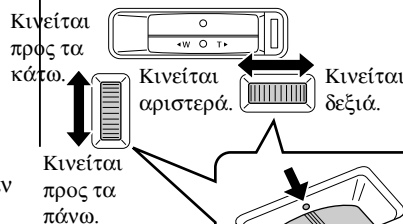

Όταν οι ενδείξεις συναντιούνται, η εικόνα είναι κεντραρισμένη.

## Διορθώστε την παραμόρφωση τραπεζίου της εικόνας (Keystone)

Αν μια προβαλλόμενη εικόνα ξεπεράσει τη ρυθμιζόμενη περιοχή εικόνας με τη μετατόπιση του φακού και θέλετε να προβάλλετε την εικόνα ψηλότερα εκτός περιοχής, σηκώστε τη μονάδα προς τα πάνω προεκτείνοντας το εμπρός ρυθμιζόμενο πόδι.

\* Μετά τη διόρθωση της παραμόρφωσης τραπεζίου της εικόνας, η ποιότητα της προβαλλόμενης εικόνας μειώνεται σε σχέση με την εικόνα που διορθώθηκε με το μηχανισμό μετατόπισης του φακού. Συνήθως, μπορείτε να μεταβάλετε τη θέση της εικόνας μετατοπίζοντας το φακό.

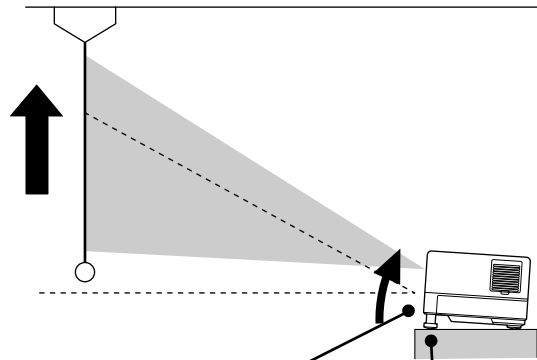

Αν η πλευρά της διασύνδεσης είναι ανασηκωμένη.

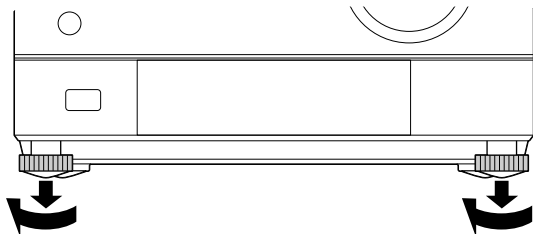

Μεταβάλετε το πόδι κατά τέτοιο τρόπο ώστε η μονάδα να είναι ίσια. Μπορείτε να μεταβάλετε τα ποδαράκια στην πλευρά διασύνδεσης μόνο.

Αν η πλευρά της σχισμής του δίσκου είναι ανασηκωμένη.

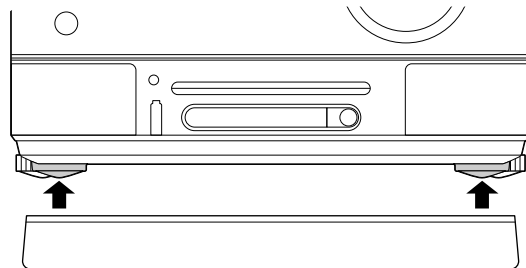

Εγκαταστήστε τα ρυθμιζόμενα ποδαράκια που παρέχονται.

Αν εκτείνετε το πόδι και γύρτε την μονάδα, η εικόνα θα έχει παραμόρφωση τραπεζίου. Επανασηματίστε την παραμόρφωση τραπεζίου ως εξής:

Όταν το πάνω μέρος της εικόνας είναι πλατύ

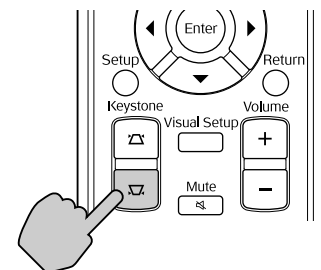
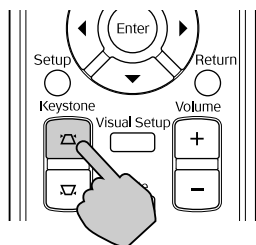
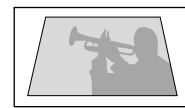

Αν η μονάδα έχει κλίση έως 15 μοιρών προς τα πάνω ή προς τα κάτω, μπορείτε να διορθώσετε το σχήμα της εικόνας.

Ωστόσο, θα είναι δύσκολο να εστιάσετε αν η γωνία κλίσης είναι πολύ μεγάλη.

Αν η μονάδα έχει κλίση, η μετατόπιση του φακού δεν θα διορθώσει πλήρως την παραμόρφωση τραπεζίου.

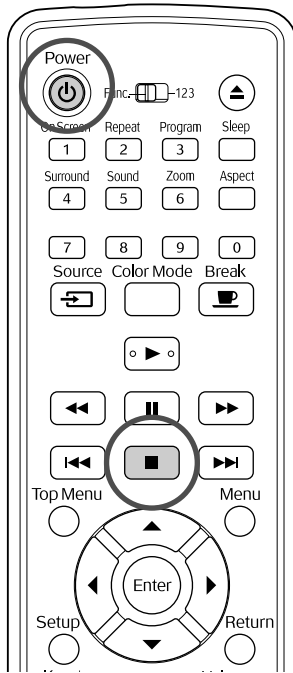



## Διακοπή της αναπαραγωγής





Πατήστε .



**DVD Video** **Video CD** **Audio CD** **DIVX** Μετά από διακοπή, η αναπαραγωγή συνεχίζει από τη σκηνή που διακόπηκε, όταν πατήσετε το  (συνέχιση).

### Σημειώσεις για την συνέχιση της αναπαραγωγής

- Μπορείτε να συνεχίσετε την αναπαραγωγή έως 10 δίσκων που είχατε αναπαράγει πρόσφατα ακόμα και εάν είχατε αντικαταστήσει τους δίσκους.
- Αν πατήσετε  όταν στην οθόνη απεικονίζεται το "Τοποθέτηση", εμφανίζεται το "Συνέχιση αναπαρ" και ο δίσκος αναπαράγεται από το σημείο που είχε σταματήσει την τελευταία φορά.
- Θυμηθείτε ότι η λειτουργία συνέχισης αναπαραγωγής ακυρώνεται εάν πατήσετε  για απενεργοποίηση ή πατήσετε  δύο φορές.
- Δεν μπορείτε να συνεχίσετε την αναπαραγωγή ενός δίσκου που υποδεικνύεται ως **MP3/WMA** **JPEG** στην λίστα αρχείων και στην VR διαμόρφωση **DVD Video**.

- Αν ο δίσκος δεν υποστηρίζει τη συνέχιση της αναπαραγωγής, το εικονίδιο  απεικονίζεται στην οθόνη όταν πατήσετε .
- Δεν μπορείτε να χρησιμοποιήσετε την συνέχιση της αναπαραγωγής κατά την διάρκεια αναπαραγωγής προγράμματος.
- Η θέση από την οποία συνεχίζει η αναπαραγωγή μπορεί να διαφέρει ελαφρώς από το σημείο στο οποίο διακόπηκε η αναπαραγωγή.
- Οι ρυθμίσεις γλώσσας ήχου, γλώσσας υποτίτλων και γωνίας αποθηκεύονται στη μνήμη μαζί με τη θέση διακοπής.
- Αν διακόψετε την αναπαραγωγή όταν απεικονίζεται το μενού δίσκου, η συνέχιση της αναπαραγωγής μπορεί να αποτύχει.

## Τερματισμός λειτουργίας

- Όταν έχετε αναπαράγει ένα δίσκο, πατήστε  για να εξάγετε το δίσκο από την σχισμή.
- Πατήστε .
- Εάν η λάμπα ήταν αναμμένη, σβήνει και η ενδεικτική λυχνία Image Off (Εικόνα απενεργοποιημένη) στην κύρια μονάδα αναβοσβήνει με πορτοκαλί χρώμα (κατά τη διάρκεια της ψύξης).  
Στο παράθυρο ενδείξεων εμφανίζεται το μήνυμα "GOODBYE" (ΧΑΙΠΕΤΕ).
- Η προειδοποίηση επιβεβαίωσης ηχεί δύο φορές για να δείξει ότι η διαδικασία ψύξης έχει ολοκληρωθεί. Αποσυνδέστε το καλώδιο τροφοδοσίας από την πρίζα.

Εάν πατήσετε μόνο το  για να απενεργοποιήσετε τη μονάδα, εξακολουθεί να καταναλώνεται ηλεκτρικό ρεύμα.

- Κλείστε το κάλυμμα του φακού.  
Κρατήστε τοποθετημένο το κάλυμμα του φακού όταν η μονάδα δεν χρησιμοποιείται για να προστατεύσετε το φακό από βρωμιές και φθορά.



Συμβουλή

Η ενδεικτική λυχνία Image Off (Εικόνα απενεργοποιημένη) αναβοσβήνει με πορτοκαλί χρώμα για να δείξει ότι διεξάγεται η εσωτερική λειτουργία ψύξης της λάμπας (cool-down – διαδικασία ψύξης). Τα κουμπιά στο τηλεχειριστήριο και στην κύρια μονάδα απενεργοποιούνται κατά τη διάρκεια της διαδικασίας ψύξης (περίπου 5 δευτερόλεπτα).

### Προσοχή

Κατά τη διαδικασία της ψύξης μην αποσυνδέετε το καλώδιο τροφοδοσίας. Αυτό ενδέχεται να μειώσει τη διάρκεια ζωής της λάμπας.

## Βασικές λειτουργίες αναπαραγωγής

Από εδώ και εμπρός, οι λειτουργίες επεξηγούνται κυρίως χρησιμοποιώντας τα κουμπιά του τηλεχειριστηρίου. Μπορείτε επίσης να χρησιμοποιήσετε τα κουμπιά με τις ίδιες ενδείξεις όπως αυτές στην μονάδα ελέγχου για να επιτύχετε το ίδιο αποτέλεσμα.

Για να μπορείτε να εκτελείτε λειτουργίες, ρυθμίστε το τηλεχειριστήριο στη θέση [Function] (Λειτουργία)

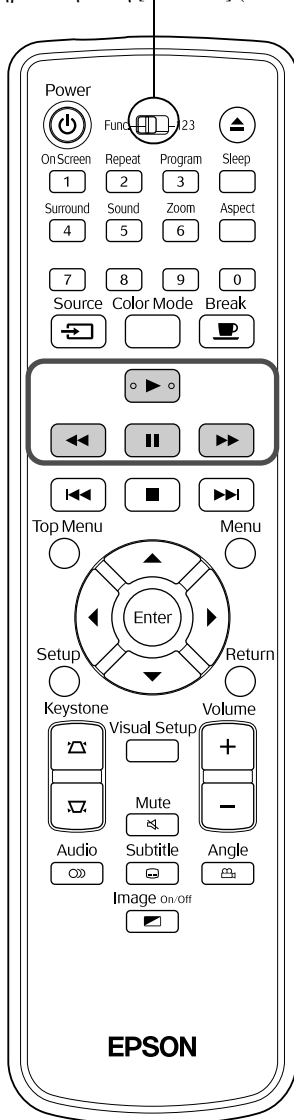



### Παύση



Πατήστε το  κατά τη διάρκεια της αναπαραγωγής.

- Πατήστε το  στον πίνακα λειτουργιών.

Η αναπαραγωγή μπαίνει σε παύση και εκκινεί εκ νέου κάθε φορά που πατάτε το .





- Για να συνεχίσει η αναπαραγωγή, πατήστε .

### Αναζήτηση προς τα πίσω/ αναζήτηση προς τα εμπρός



Πατήστε  ή  κατά την αναπαραγωγή.

- Υπάρχουν πέντε επίπεδα ταχύτητας αναζήτησης προς τα πίσω/εμπρός που αλλάζουν κάθε φορά που πατιούνται τα κουμπιά.
- Πατήστε  για να επιστρέψετε σε κανονική αναπαραγωγή.

- Μπορείτε επίσης να χρησιμοποιήσετε  και  στην κεντρική μονάδα για αναζήτηση προς τα πίσω/εμπρός. Όταν ψάχνετε προς τα μπροστά ή προς τα πίσω ένα δίσκο, μπορείτε να αλλάξετε την ταχύτητα πατώντας το  ή το  (εκτός από το **JPEG**)



Συμβουλή

Ανάλογα με το δίσκο που χρησιμοποιείτε, ο ήχος μπορεί να μην ακούγεται κατά την διάρκεια της αναζήτησης προς τα εμπρός ή προς τα πίσω.

Για να μπορείτε να εκτελείτε λειτουργίες, ρυθμίστε το τηλεχειριστήριο στη θέση [Function] (Λειτουργία)

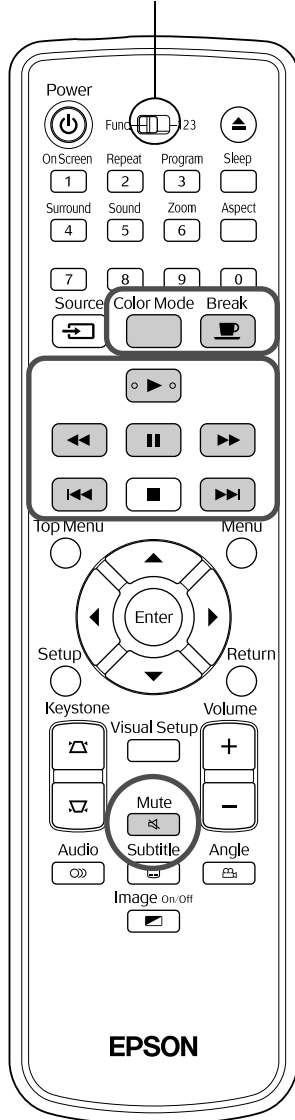



## Παράλειψη





Πατήστε  ή  κατά την αναπαραγωγή ή τη παύση.

**DVD Video** **Video CD** **Audio CD** Αν πατήσετε 

μια φορά κατά την διάρκεια αναπαραγωγής κεφαλαίου/κομματιού, η αναπαραγωγή επιστρέφει στην αρχή του κεφαλαίου ή του κομματιού που έπαιξε. Μετά από αυτό, η αναπαραγωγή επιστρέφει στην αρχή του προηγούμενου κεφαλαίου/κομματιού κάθε φορά που πατάτε το . Μετά από αυτό, η αναπαραγωγή επιστρέφει στην αρχή του προηγούμενου κεφαλαίου/κομματιού κάθε φορά που πατάτε το .





Συμβουλή

- Αν πατήσετε  /  μια φορά όταν ένας **DVD Video** **DivX** δίσκος είναι σε παύση, αναπαράγεται το προηγούμενο ή το επόμενο κεφάλαιο (αρχείο).

## Κίνηση καρέ-καρέ



Πατήστε το  κατά τη διάρκεια της παύσης αναπαραγωγής.





- Κάθε φορά που πατάτε το , προχωράτε κατά ένα καρέ. Η μονάδα αυτή δε διαθέτει λειτουργία κίνησης καρέ – καρέ προς τα πίσω.
- Πατήστε  για να επιστρέψετε σε κανονική αναπαραγωγή.

## Αναπαραγωγή σε αργή κίνηση



- 1 Πατήστε  στο σημείο όπου θέλετε να ξεκινήσει η αναπαραγωγή σε αργή κίνηση ώστε να μπορείτε να παγώσετε την εικόνα.

## 2 Πατήστε .



- Υπάρχουν τέσσερα επίπεδα ταχύτητας αναπαραγωγής που αλλάζουν κάθε φορά που πατάτε το .
- Όταν αναπαράγετε ένα DVD Video, μπορείτε να πραγματοποιήσετε επανάληψη της αργής κίνησης πατώντας . Υπάρχουν τέσσερα επίπεδα ταχύτητας επανάληψης που αλλάζουν κάθε φορά που πατάτε το τέσσερα .
- Πατήστε  για να επιστρέψετε σε κανονική αναπαραγωγή.
- Κατά την αναπαραγωγή σε αργή κίνηση δεν υπάρχει ήχος.

## Προσωρινή χρήση του φωτός βιντεοπροβολέα για φωτισμό (Break)



Η λειτουργία του διαλείμματος είναι χρήσιμη εάν, στη μέση μιας ταινίας, θέλετε να σηκωθείτε ή να μεταφέρετε κάποιο ποτό ή φαγητό, κ.λ.π. Πατώντας απλώς το κουμπί  μπορείτε να πραγματοποιήσετε παύση στον τρέχοντα δίσκο μέχρι να σηκωθείτε για να ανάψετε τα φώτα στο χώρο.

Πατήστε το  κατά τη διάρκεια της αναπαραγωγής.

- Η λάμπα προβολής παραμένει αναμμένη, ενώ η προβαλλόμενη εικόνα εξαφανίζεται. Στο κάτω δεξιά μέρος της οθόνης αναβοσβήνει το .
- Η λάμπα σκοτεινιάζει περίπου πέντε λεπτά αφού η μονάδα έχει παραμείνει σε κατάσταση διαλείμματος χωρίς να πραγματοποιηθεί κάποια λειτουργία. Επιπλέον, όταν περάσουν περίπου 30 λεπτά, η λειτουργία της μονάδας διακόπτεται αυτόματα.
- Πατήστε  για να επιστρέψετε στην προηγούμενη κατάσταση πριν το πάτημα του κουμπιού διαλείμματος. Εάν η συσκευή έχει απενεργοποιηθεί, πατήστε το  για να την ενεργοποιήσετε και πάλι.



- Όταν εμφανίζεται το μενού του δίσκου δεν είναι δυνατή η εκτέλεση λειτουργιών.
- Όταν πατήσετε οποιοδήποτε από τα παρακάτω κουμπιά, η κατάσταση διαλείμματος ακυρώνεται και εκτελείται η λειτουργία του κουμπιού που πατήσατε.



## Κατάσταση προβολής χρωμάτων



Μπορείτε να επιλέξετε ποιότητα εικόνας που να αντιστοιχεί στη φωτεινότητα και στις άλλες συνθήκες του χώρου σας.

1 Πατήστε  .

Στην οθόνη εμφανίζεται το όνομα της τρέχουσας κατάστασης προβολής χρωμάτων.



2 Ενώ εμφανίζεται το όνομα της κατάστασης προβολής χρωμάτων, πατήστε  επανειλημμένα μέχρι να εμφανιστεί η επιθυμητή κατάσταση προβολής χρωμάτων.

Αφού περιμένετε για λίγα δευτερόλεπτα, το όνομα της κατάστασης προβολής χρωμάτων εξαφανίζεται και η ποιότητα της εικόνας αλλάζει.

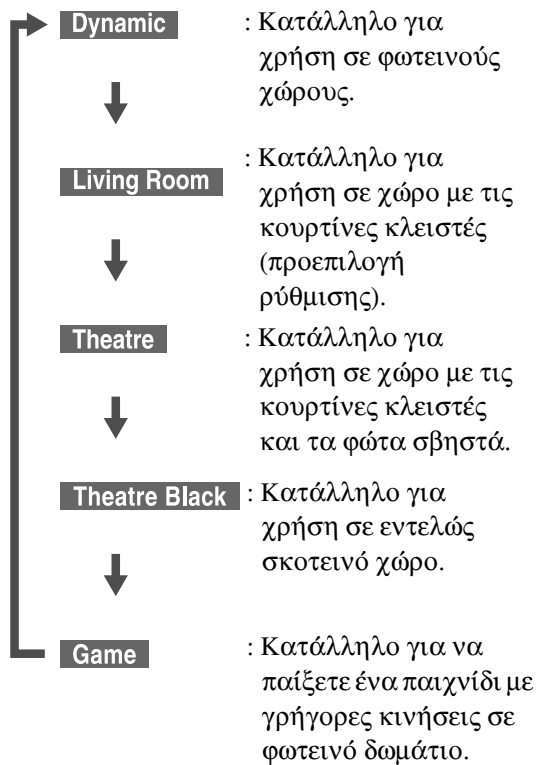

- Όταν έχει επιλεγεί η λειτουργία σε ημίφως (κουρτίνες κλειστές και φώτα σβηστά) ή σε πλήρες σκοτάδι, το κινηματογραφικό φίλτρο EPSON ενεργοποιείται αυτομάτως και το χρώμα του δέρματος σε ολόκληρη την εικόνα παίρνει έναν πιο φυσικό τόνο.

## Σίγαση

Πατήστε το  κατά τη διάρκεια της αναπαραγωγής.

- Ο ήχος σταματά να βγαίνει από τα ηχεία, τα ακουστικά, και το subwoofer.
- Πατήστε  για να επιστρέψετε σε κανονική αναπαραγωγή. Την επόμενη φορά που θα ενεργοποιηθεί η συσκευή, θα επανέλθει η προηγούμενη ένταση.

# Σύνθετες Λειτουργίες

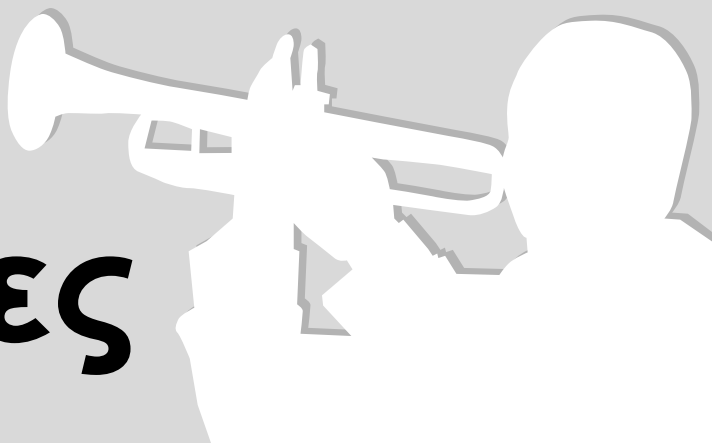

## Αποκτήστε επιδεξιότητα στην αναπαραγωγή

### Αναπαραγωγή από μενού DVD



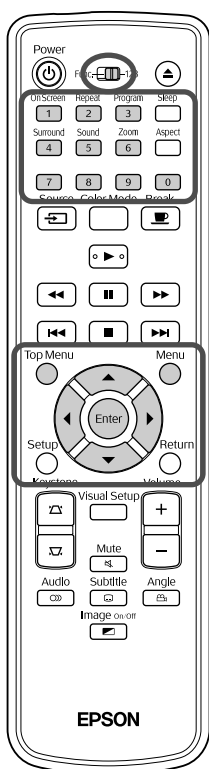

DVD  
Video



Ορισμένοι **DVD Video** δίσκοι διαθέτουν αποθηκευμένους τους παρακάτω τύπους αρχικών μενού.

- Βασικό Μενού:** Όταν έχουν εγγραφεί πολλαπλοί τίτλοι (εικόνας και ήχου), εμφανίζονται αυτές οι ενσωματωμένες στο δίσκο πληροφορίες.
- Μενού:** Εμφανίζονται δεδομένα αναπαραγωγής ανάλογα με τον τίτλο (μενού κεφαλαίου, γωνίας, ήχου, και υποτίτλων).

**1** Πατήστε **Top Menu** ή **Menu** κατά την αναπαραγωγή.

**2** Πατήστε     και επιλέξτε το στοιχείο που θέλετε να δείτε.

Μπορείτε επίσης να επιλέξετε τον αριθμό τίτλου ή κεφαλαίου κατευθείαν με τα κουμπιά αριθμών.

Κατά τη χρήση των κουμπιών αριθμών

Με το διακόπτη εναλλαγής λειτουργιών/αριθμών στη θέση [123], πατήστε τα ακόλουθα κουμπιά.

Παράδειγμα:

5: **5**

10: **1** → **0**

15: **1** → **5**

20: **2** → **0**

Αφού ολοκληρώσετε την εισαγωγή αριθμών, επαναφέρετε το διακόπτη εναλλαγής λειτουργιών/αριθμών στη θέση [Function] (Λειτουργία).



### 3 Πατήστε .



Συμβουλή

- Ορισμένοι δίσκοι μπορεί να μην περιέχουν μενού. Εάν δεν έχει εγγραφεί κάποιο μενού, οι λειτουργίες αυτές δεν είναι δυνατό να εκτελεστούν.
- Ανάλογα με το δίσκο, η αναπαραγωγή μπορεί να ξεκινήσει αυτομάτως, ακόμα και εάν δεν πατηθεί το .

## Αναπαραγωγή Video CD από το μενού

Video CD

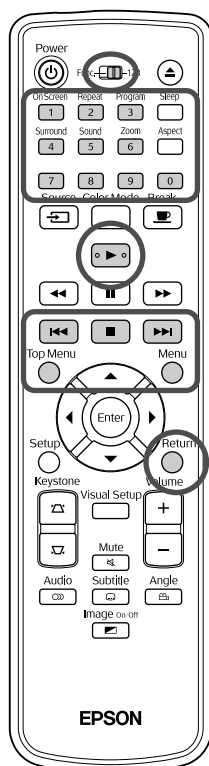

Μπορείτε να αναπαράγετε ένα **Video CD** δίσκο επιλέγοντας το επιθυμητό κεφάλαιο από οποιοδήποτε από τα παρακάτω δύο μενού.

• **Λειτουργία PBC (έλεγχος Αναπαραγωγής):** Εάν στη μονάδα εισαγωγής δίσκων εισάγετε ένα Video CD με την ένδειξη "PBC (playback control) enabled" (Έλεγχος αναπαραγωγής ενεργοποιημένος), στην οθόνη εμφανίζεται ένα μενού. Μπορείτε να επιλέξετε τη σκηνή ή τις πληροφορίες που θέλετε να δείτε από το μενού αυτό.

• **Λειτουργία προεπισκόπησης:** Μπορείτε να επιλέξετε το επιθυμητό κομμάτι ή σκηνή και να την αναπαράγετε με ένα από τα παρακάτω τρία φορμά.

**Πανδέκτης κομματιών:** Αναπαράγει τα πρώτα τρία ή τέσσερα δευτερόλεπτα κάθε κομματιού το ένα μετά το άλλο στη σειρά. Σε μια οθόνη προβάλλονται ταυτόχρονα έξι κομμάτια.



**Διάστημα δίσκου:** Ο συνολικός χρόνος του δίσκου μοιράζεται σε έξι μέρη, και αναπαράγονται τα πρώτα τρία ή τέσσερα δευτερόλεπτα κάθε μέρους. Σε μια οθόνη προβάλλονται ταυτόχρονα και τα έξι μέρη.

**Διάστημα κομματιού:** Κατά την αναπαραγωγή ενός κομματιού, το κομμάτι μοιράζεται σε έξι μέρη και αναπαράγονται τα πρώτα τρία ή τέσσερα δευτερόλεπτα κάθε μέρους. Σε μια οθόνη προβάλλονται ταυτόχρονα και τα έξι μέρη.

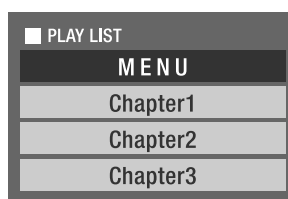

## Αναπαραγωγή PBC (έλεγχος αναπαραγωγής)

- 1 Κατά την αναπαραγωγή ενός Video CD με PBC, εμφανίζεται ο ακόλουθος τύπος μενού.



- 2 Επιλέξτε το στοιχείο που θέλετε να δείτε χρησιμοποιώντας το   ή τα κουμπιά των αριθμών.  σελ. 30  
Αναπαράγονται τα επιλεγμένα περιεχόμενα.

Για να γυρίσετε στην προηγούμενη/επόμενη σελίδα της οθόνης του μενού

Πατήστε  /  όταν εμφανιστεί η οθόνη του μενού.

Για να εμφανίσετε την οθόνη του μενού κατά την αναπαραγωγή



Κάθε φορά που πατάτε  <sup>Return</sup>, το μενού γυρνά πίσω κατά ένα βήμα.

Πατήστε επανειλημμένα  <sup>Return</sup> μέχρι να εμφανιστεί το μενού.

Για να καλέσετε την οθόνη του μενού PBC

Η τρόπος λειτουργίας PBC ακυρώνεται όταν εμφανίζετε την πληροφορία αναπαραγωγής ή την οθόνη προεπισκόπησης.

Για να ξανακαλέσετε το μενού PBC κατά τη διάρκεια αναπαραγωγής,

διακόψτε την αναπαραγωγή πατώντας δύο φορές το . Μετά, πατήστε .

Αν επιλέξετε "Λοιπά" από το μενού ρυθμίσεων και ορίσετε "Σβήσιμο" για το "PBC", η αναπαραγωγή του δίσκου ξεκινάει αυτομάτως χωρίς να εμφανίζεται το μενού στην οθόνη.



Η προεπιλογή ρύθμισης για το PBC είναι "Αναμμα".  σελ. 61

## Για αναπαραγωγή χρησιμοποιώντας τη λειτουργία Προεπισκόπησης

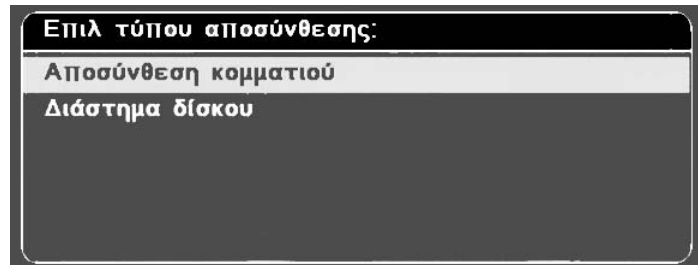



- 1** Αν πατήσετε  κατά τη διάρκεια αναπαραγωγής ενός video CD, εμφανίζεται το παρακάτω μενού Προεπισκόπησης.



- Μετά τη διακοπή αναπαραγωγής, μπορείτε επίσης να χρησιμοποιήσετε τον Πανδέκτη κομματιών και το Διάστημα δίσκου πατώντας το .

- 2** Επιλέξτε ένα στοιχείο πατώντας  , και μετά .



- Αν ο δίσκος περιέχει έξι ή περισσότερα κομμάτια, αφού επιλέξετε Track Digest (Πανδέκτης κομματιών), μπορείτε να πατήσετε   για να εμφανίσετε την επόμενη ή την προηγούμενη σελίδα.
- Μπορείτε να επιστρέψετε στο αρχικό μενού επιλέγοντας "Μενού" και πατώντας .
- Μπορείτε να κλείσετε το μενού Προεπισκόπηση επιλέγοντας "Έξοδος" και πατώντας .

- 3** Επιλέξτε το κομμάτι που θέλετε να δείτε χρησιμοποιώντας

το    , και πατώντας .

Αρχίζει η αναπαραγωγή του επιλεγμένου κομματιού.

# Αναπαραγωγή JPEG, MP3/WMA και DivX®



Για να μπορείτε να εκτελείτε λειτουργίες, ρυθμίστε το τηλεχειριστήριο στη θέση [Function] (Λειτουργία)

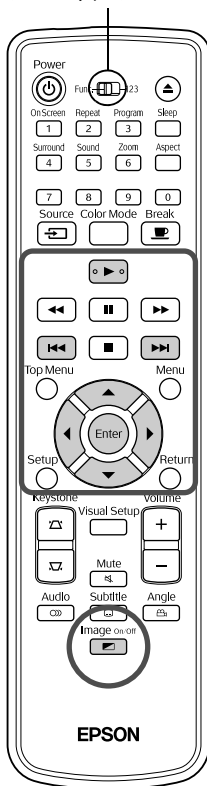



Αν και τα αρχεία **JPEG**, **MP3/WMA** ή **DivX** που είναι αποθηκευμένα σε ένα δίσκο ή μια USB συσκευή αποθήκευσης αναπαράγονται επιλέγοντας το επιθυμητό αρχείο από τη Λίστα Αρχείων, η λειτουργία εξαρτάται από το είδος του αρχείου, ως εξής.



- Αν επιλεγεί ένας φάκελος **JPEG**, τα αρχεία JPEG του φακέλου αναπαράγονται σε σειρά Slideshow (Παρουσίαση διαφανειών). Αν επιλεγεί ένα αρχείο του φακέλου, τα αρχεία JPEG που είναι αποθηκευμένα μέσα στο φάκελο αναπαράγονται σε σειρά Slideshow (Παρουσίαση διαφανειών) αρχίζοντας από το επιλεγμένο αρχείο.
- Αρχεία **MP3/WMA** αναπαράγονται αυτομάτως, αρχίζοντας από το πρώτο αρχείο. Αν θέλετε να αναπαράγετε ένα άλλο αρχείο, επιλέξτε το αρχείο από την εμφανιζόμενη Λίστα Αρχείων.

Αν στη συσκευή εισαχθεί ένα Kodak Picture CD ή FUJICOLOR CD, ξεκινάει αυτομάτως η αναπαραγωγή Slideshow (Παρουσίαση διαφανειών).

- 1** Αν αναπαράγετε ένα δίσκο που περιέχει αρχεία **JPEG**, **MP3/WMA** ή **DivX**, ή μια USB συσκευή αποθήκευσης, εμφανίζεται η παρακάτω Λίστα Αρχείων.



- 2** Επιλέξτε ένα φάκελο ή ένα αρχείο χρησιμοποιώντας το  .

- Όταν εμφανιστεί η Λίστα Αρχείων, μπορείτε να μετακινηθείτε στην επόμενη ή προηγούμενη σελίδα χρησιμοποιώντας το  . Όταν είστε στην πρώτη σελίδα, το κουμπί του  είναι απενεργοποιημένο και αντίστοιχα για την τελευταία σελίδα.

### 3 Πατήστε ή για να ξεκινήσει η αναπαραγωγή.

Η οθόνη επιστρέφει στη Λίστα Αρχείων, αν πατήσετε το  κατά την αναπαραγωγή **JPEG**, **MP3/WMA**, Kodak Picture CD ή FUJICOLOR CD.







- Αν εμφανίζεται το **DivX**, πατήσετε δύο φορές το  για να επιστρέψετε στη Λίστα Αρχείων.



Συμβουλή





- Αν επιλέξετε "Λοιπά" από το μενού ρυθμίσεων και ορίσετε για το "Πλοήγ MP3/JPEG" την τιμή "Χωρίς μενού", τότε εμφανίζονται όλα τα αρχεία MP3, WMA, JPEG και DivX<sup>®</sup>. Η προεπιλογή ρύθμισης είναι "Με μενού".  σελ. 61
- Υποστηρίζονται ετικέτες ID3 για MP3/WMA. Αν έχουν ορισθεί το όνομα του άλμπουμ, το όνομα του καλλιτέχνη, και το όνομα του κομματιού, τότε αυτά εμφανίζονται στο παράθυρο απεικονίσεων ή στο δεξί μέρος της Λίστας Αρχείων (υποστηρίζονται μόνο αλφαριθμητικοί χαρακτήρες).

## Λειτουργία αναπαραγωγής σε παρουσίαση διαφανειών

- Τα διαστήματα εναλλαγής των εικόνων εξαρτώνται από το μέγεθος των επιλεγμένων εικόνων.
- Η παρουσίαση διαφανειών τελειώνει μετά από την προβολή όλων των αρχείων JPEG του φακέλου.
- Μπορείτε να περιστρέψετε μια εικόνα πατώντας το .
- Μπορείτε να επιτύχετε κατακόρυφη αντιστροφή της εικόνας πατώντας το .
- Μπορείτε να επιτύχετε οριζόντια αντιστροφή της εικόνας πατώντας το .
- Αν κατά τη διάρκεια αναπαραγωγής παρουσίασης διαφανειών πατήσετε το , η παρουσίαση διαφανειών ακυρώνεται και εμφανίζεται η λίστα μικρογραφιών.
- Αν κατά τη διάρκεια αναπαραγωγής παρουσίασης διαφανειών πατήσετε το , εμφανίζεται η Λίστα Αρχείων. Η αναπαραγωγή παρουσίασης διαφανειών θα αρχίσει αν επιλέξετε το επιθυμητό αρχείο JPEG ή φάκελο από τη λίστα και πατήσετε το .
- Ένα αρχείο JPEG προοδευτικής σάρωσης απαιτεί περισσότερο χρόνο για να ξεκινήσει από ότι ένα βασικό αρχείο JPEG.
- Τα αρχεία JPEG που είναι αποθηκευμένα σε συσκευή αποθήκευσης USB, αναπαράγονται επίσης σε μορφή παρουσίασης διαφανειών.

## Λειτουργίες από τη λίστα μικρογραφιών





- Αν ο δίσκος περιέχει 12 ή περισσότερα αρχεία JPEG, μπορείτε να εμφανίσετε την προηγούμενη ή την επόμενη οθόνη χρησιμοποιώντας τα  .
- Αν επιλέξετε την επιθυμητή μικρογραφία και πατήσετε το , γίνεται επανεκκίνηση της προβολής παρουσίασης διαφανειών από την επιλεγμένη θέση.
- Αν πατήσετε το  <sup>Menu</sup>, εμφανίζεται η Λίστα Αρχείων.  
Η αναπαραγωγή παρουσίασης διαφανειών αρχίζει αν επιλέξετε το επιθυμητό αρχείο JPEG ή φάκελο από τη λίστα και πατήσετε το .

## Κατά την αναπαραγωγή ήχου MP3/WMA (Εικόνα απενεργοποιημένη)

Όταν ολοκληρωθεί η επιλογή του μενού και ξεκινήσει ο ήχος,

πατήστε  <sup>Image on/off</sup>. Η μονάδα ηχεί και η λάμπα προβολής σβήνει ώστε να μπορείτε να απολαύσετε μόνο τη μουσική που αναπαράγεται.

Πατήστε  <sup>Image on/off</sup> για να ανάψετε ξανά τη λάμπα. Αν έχετε σβήσει τη λάμπα και η ενδεικτική λυχνία Image Off (Εικόνα απενεργοποιημένη) αναβοσβήνει με πορτοκαλί χρώμα, η λάμπα δεν θα ανάψει ξανά





ακόμα και εάν πατήσετε  <sup>Image on/off</sup>. Περιμένετε μέχρις ότου η ενδεικτική λυχνία Image Off (Εικόνα απενεργοποιημένη) αλλάξει σε σταθερό πορτοκαλί χρώμα.

## Ταυτόχρονη αναπαραγωγή MP3/WMA και JPEG

Αν ο δίσκος περιέχει μείγμα αρχείων MP3/WMA και JPEG, μπορείτε να απολαύσετε την προβολή της παρουσίασης διαφανειών με ήχο.

Όταν ένας δίσκος που περιέχει ταυτόχρονα αρχεία MP3/WMA και αρχεία JPEG εισαχθεί στη συσκευή, η αναπαραγωγή των αρχείων MP3/WMA ξεκινάει αυτομάτως. Η προβολή παρουσίασης διαφανειών ξεκινά, αν επιλέξετε ένα αρχείο JPEG ή ένα φάκελο από την εμφανιζόμενη Λίστα Αρχείων.

- Η παρουσίαση διαφανειών τελειώνει μετά από την προβολή όλων των αρχείων JPEG του φακέλου.

- Αν κατά τη διάρκεια σύνθετης αναπαραγωγής αρχείων πατήσετε το , η παρουσίαση διαφανειών ακυρώνεται και εμφανίζεται η λίστα μικρογραφιών. Αν επιλέξετε την επιθυμητή μικρογραφία από τη λίστα και πατήσετε το , γίνεται επανεκκίνηση της προβολής παρουσίασης διαφανειών από την επιλεγμένη θέση.
- Κατά τη διάρκεια σύνθετης αναπαραγωγής αρχείων, επιστρέψτε στην οθόνη Λίστας Αρχείων πατώντας το . Επιλέξτε το επιθυμητό αρχείο MP3/WMA και πατήστε . Κατόπιν, αν επιλέξετε ένα αρχείο JPEG ή ένα φάκελο για προβολή παρουσίασης διαφανειών και πατήσετε το , τα επιλεγμένα στοιχεία αναπαράγονται ταυτόχρονα.
- Αν η USB συσκευή αποθήκευσης περιέχει μείγμα αρχείων MP3/WMA και JPEG, μπορείτε να απολαύσετε την προβολή παρουσίασης διαφανειών με ήχο.

#### Σημειώσεις περί αναπαραγωγής

- Ανάλογα με την εγγραφή και τα χαρακτηριστικά του δίσκου υπάρχει περίπτωση ο δίσκος να μην είναι αναγνώσιμος, ή η ανάγνωσή του να καθυστερεί.
- Ο χρόνος που απαιτείται για την ανάγνωση ενός δίσκου διαφέρει ανάλογα με τον αριθμό φακέλων ή αρχείων που είναι εγγεγραμμένα στο δίσκο.
- Η σειρά εμφάνισης των στοιχείων της Λίστας Αρχείων στην οθόνη μπορεί να είναι διαφορετική από την αντίστοιχη σε έναν υπολογιστή.
- Τα αρχεία ενός δίσκου MP3 του εμπορίου μπορεί να αναπαράγονται με διαφορετική σειρά από εκείνη της εγγραφής τους στο δίσκο.
- Η αναπαραγωγή αρχείων MP3 μπορεί να καθυστερεί αν αυτά περιλαμβάνουν και δεδομένα σταθερών εικόνων. Ο χρόνος που παρέρχεται εμφανίζεται όταν ξεκινά η αναπαραγωγή. Επίσης, υπάρχουν φορές που δεν εμφανίζεται ο ακριβής χρόνος που παρέρχεται, ακόμα και αφού ξεκινήσει η αναπαραγωγή.
- Ενδέχεται να μην είναι εφικτή η αναπαραγωγή δεδομένων που έχουν διορθωθεί ή υποστεί επεξεργασία ή έχουν αποθηκευτεί χρησιμοποιώντας λογισμικό υπολογιστών για επεξεργασία εικόνων.

## Αναπαραγωγή με επιλογή του αριθμού κεφαλαίου ή κομματιού



Κατά την αναπαραγωγή ή παύση, επιλέξτε τον αριθμό κεφαλαίου ή κομματιού που θέλετε να αναπαράγετε πατώντας τα κουμπιά των αριθμών.

 "Κατά τη χρήση των κουμπιών αριθμών" σελ. 30



Συμβουλή

- **Audio CD** **MP3/WMA** **JPEG** Μπορεί επίσης να χρησιμοποιηθεί κατά τη διακοπή.
- Ανάλογα με το δίσκο, ορισμένες λειτουργίες μπορεί να μην είναι δυνατές.

# Επανάληψη αναπαραγωγής και αναπαραγωγή με τυχαία σειρά



Για να μπορείτε να εκτελείτε λειτουργίες, ρυθμίστε το τηλεχειριστήριο στη θέση [Function] (Λειτουργία)

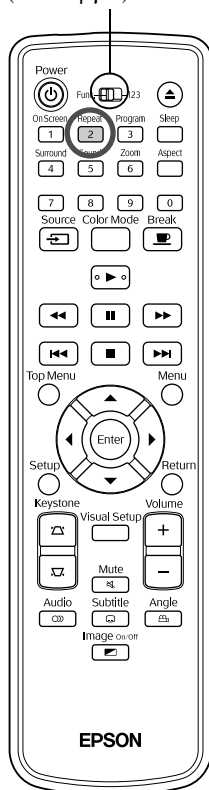

Ανάλογα με τον τύπο του δίσκου, μπορείτε να ορίσετε επαναλαμβανόμενη αναπαραγωγή σε μια περιοχή τίτλων, κεφαλαίων ή κομματιών, όπως φαίνεται στον ακόλουθο πίνακα.

Κατά τη διάρκεια της αναπαραγωγής πατήστε Repeat 2.

Η κατάσταση επανάληψης αλλάζει κάθε φορά που πατάτε Repeat 2 και το όνομα και το εικονίδιο της κατάστασης επανάληψης εμφανίζονται στην οθόνη και στο παράθυρο απεικονίσεων.

## Κεφάλαιο

- Το **Video CD** δεν είναι διαθέσιμο κατά την αναπαραγωγή με τη λειτουργία PBC.

### DVD Video

| Ένδειξη οθόνης            | Παράθυρο απεικονίσεων | Λειτουργία                  | Περιεχόμενα  |
|---------------------------|-----------------------|-----------------------------|--|
| Κεφάλαιο                  | RPT ONE               | Επανάληψη κεφαλαίου         | Επαναλαμβάνει το τρέχον κεφάλαιο.  |
| Τίτλος                    | RPT TT                | Επανάληψη τίτλου            | Επαναλαμβάνει τον τρέχοντα τίτλο.  |
| Τυχαία σειρά              | SHUFFLE               | Αναπαραγωγή με τυχαία σειρά | Αναπαράγονται τίτλοι και κεφάλαια με τυχαία σειρά.   |
| Επανάληψη με τυχαία σειρά | RPT SHF               | Επανάληψη με τυχαία σειρά   | Επαναλαμβάνεται η αναπαραγωγή με τυχαία σειρά. Τα κομμάτια αναπαράγονται με διαφορετική σειρά σε κάθε επανάληψη. |
| Απενεργοποίηση επανάληψης | RPT OFF               | Απενεργοποίηση επανάληψης   | Ακυρώνει την επανάληψη της αναπαραγωγής ή την αναπαραγωγή με τυχαία σειρά.                                       |

### Video CD Audio CD

| Ένδειξη οθόνης            | Παράθυρο απεικονίσεων | Λειτουργία                  | Περιεχόμενα  |
|---------------------------|-----------------------|-----------------------------|--|
| Κομμάτι                   | RPT ONE               | Επανάληψη κομματιού         | Επαναλαμβάνει το τρέχον κομμάτι.   |
| Όλα                       | RPT ALL               | Επανάληψη δίσκου            | Επαναλαμβάνονται όλα τα κομμάτια στο δίσκο.  |
| Τυχαία σειρά              | SHUFFLE               | Αναπαραγωγή με τυχαία σειρά | Αναπαράγονται όλα τα κομμάτια στο δίσκο με τυχαία σειρά.   |
| Επανάληψη με τυχαία σειρά | RPT SHF               | Επανάληψη με τυχαία σειρά   | Επαναλαμβάνεται η αναπαραγωγή με τυχαία σειρά. Τα κομμάτια αναπαράγονται με διαφορετική σειρά σε κάθε επανάληψη. |
| Απενεργοποίηση επανάληψης | RPT OFF               | Απενεργοποίηση επανάληψης   | Ακυρώνει την επανάληψη της αναπαραγωγής ή την αναπαραγωγή με τυχαία σειρά.                                       |



MP3/WMA JPEG DivX

(Αν έχετε επιλέξει "Λοιπά" από το μενού ρυθμίσεων και αν έχετε ρυθμίσει το "Πλοήγ MP3/JPEG" σε "Με μενού")

| Ένδειξη οθόνης            | Παράθυρο απεικονίσεων | Λειτουργία                  | Περιεχόμενα  |
|---------------------------|-----------------------|-----------------------------|--|
| Επανάληψη ενός            | RPT ONE               | Επανάληψη αρχείου           | Επαναλαμβάνει το τρέχον αρχείο.  |
| Επανάληψη φακέλου         | RPT FLD               | Επανάληψη φακέλου           | Επαναλαμβάνει τα αρχεία του τρέχοντος φακέλου.                             |
| Τυχαία σειρά              | SHUFFLE               | Αναπαραγωγή με τυχαία σειρά | Αναπαράγει τα αρχεία του τρέχοντος φακέλου με τυχαία σειρά.                |
| Απενεργοποίηση επανάληψης | RPT OFF               | Απενεργοποίηση επανάληψης   | Ακυρώνει την επανάληψη της αναπαραγωγής ή την αναπαραγωγή με τυχαία σειρά. |

MP3/WMA JPEG DivX

(Αν έχετε επιλέξει "Λοιπά" από το μενού ρυθμίσεων και αν έχετε ρυθμίσει το "Πλοήγ MP3/JPEG" σε "Χωρίς μενού")

| Ένδειξη οθόνης            | Παράθυρο απεικονίσεων | Λειτουργία                  | Περιεχόμενα  |
|---------------------------|-----------------------|-----------------------------|--|
| Επανάληψη ενός            | RPT ONE               | Επανάληψη αρχείου           | Επαναλαμβάνει το τρέχον αρχείο.  |
| Επανάληψη όλων            | RPT ALL               | Επανάληψη δίσκου            | Επαναλαμβάνει όλα τα αρχεία στον τρέχοντα δίσκο.                           |
| Τυχαία σειρά              | SHUFFLE               | Αναπαραγωγή με τυχαία σειρά | Αναπαράγονται όλα τα αρχεία στο δίσκο με τυχαία σειρά.                     |
| Απενεργοποίηση επανάληψης | RPT OFF               | Απενεργοποίηση επανάληψης   | Ακυρώνει την επανάληψη της αναπαραγωγής ή την αναπαραγωγή με τυχαία σειρά. |

#### Ακύρωση επαναλαμβανόμενης αναπαραγωγής

Πατήστε  επανειλημμένα έως ότου εμφανιστεί στην οθόνη το "Απεν επανάλ".



Συμβουλή

- Το **DVD Video** δεν επιτρέπει τη χρήση της λειτουργίας "Επανάληψη τίτλου" με κάποια DVD.
- Μπορείτε επίσης να επαναλάβετε την αναπαραγωγή από την οθόνη πληροφοριών αναπαραγωγής. [☞](#) σελ. 43
- Το κουμπί  είναι ανενεργό κατά τη διάρκεια προγραμματισμένης αναπαραγωγής.

Για να μπορείτε να εκτελείτε λειτουργίες, ρυθμίστε το τηλεχειριστήριο στη θέση [Function] (Λειτουργία)

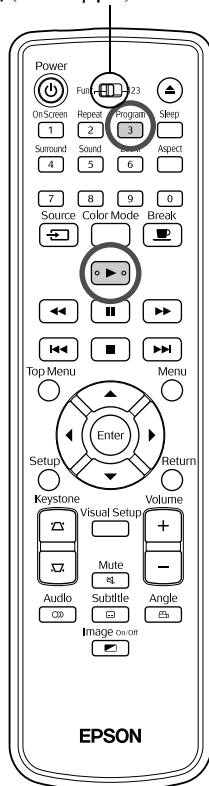

Μπορείτε να ορίσετε την αναπαραγωγή τίτλων, κεφαλαίων και κομματιών με τη σειρά προτίμησής σας.





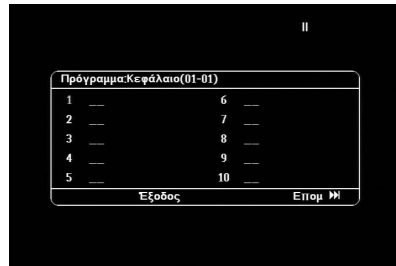





## 1 Πατήστε **3** κατά την αναπαραγωγή ή τη διακοπή.

Θα εμφανιστεί η οθόνη προγραμματισμού ώστε να καθορίσετε τη σειρά αναπαραγωγής.



## 2 Εισάγετε τους αριθμούς των τίτλων και κομματιών/ κεφαλαίων τον ένα μετά τον άλλο, χρησιμοποιώντας τα κουμπιά αριθμών.

☞ "Κατά τη χρήση των κουμπιών αριθμών" σελ. 30

- Χρησιμοποιήστε το     για να μετακινήσετε τον δρομέα στις αντίστοιχες κατευθύνσεις.
- Αν ο δίσκος περιέχει 10 ή περισσότερα κομμάτια/κεφάλαια, για να εμφανίσετε την επόμενη σελίδα, είτε πατήστε το , ή επιλέξετε το "Επόμε" επί της οθόνης και πατήστε το . Για να εμφανίσετε την προηγούμενη σελίδα, είτε πατήστε το  ή αφού επιλέξετε "Πίσω" επί της οθόνης μετά πατήστε το .
- Αν θέλετε να αφαιρέσετε ένα από τα κομμάτια ή τίτλους που έχετε εισάγει, τοποθετήστε το δείκτη πάνω του και πατήστε το .
- Για να κλείσετε την οθόνη προγραμματισμού, επιλέξτε "Εξοδος" από την οθόνη προγραμματισμού και πατήστε .

## 3 Μετά τον καθορισμό της σειράς αναπαραγωγής, επιλέξτε από την οθόνη το "Εναρξη" και πατήστε .

- Η αναπαραγωγή ξεκινάει με την καθορισμένη σειρά.
- Μετά την ολοκλήρωση της αναπαραγωγής, η αναπαραγωγή σταματά.

Ακύρωση όλων των καθορισμένων στοιχείων στην οθόνη προγραμματισμού

- Πατήστε .
- Σβήστε τη συσκευή.

Επαναφορά κανονικής αναπαραγωγής

Διακόψτε την αναπαραγωγή και πατήστε .



Συμβουλή

- Μπορείτε να προγραμματίσετε την αναπαραγωγή μέχρι και 10 δίσκων. Επίσης, μπορείτε να καθορίσετε μέχρι και 20 κομμάτια ή κεφάλαια σε κάθε δίσκο. Οι ρυθμίσεις σας παραμένουν στη μνήμη ακόμη και όταν αλλάξετε τους δίσκους. Εισάγετε στη συσκευή το δίσκο που αντιστοιχεί στη σειρά αναπαραγωγής, πατήστε  <sup>Program</sup> 3, και επιλέξτε "Έναρξη" από την οθόνη προγραμματισμού. Έναρξη προγραμματισμένης αναπαραγωγής.
- Αν διακόψετε την προγραμματιζόμενη αναπαραγωγή, δεν μπορείτε να συνεχίσετε την αναπαραγωγή.
- Ίσως να μη μπορείτε να χρησιμοποιήσετε την προγραμματιζόμενη αναπαραγωγή με μερικούς τύπους δίσκων.

## Μεγέθυνση

DVD Video Video CD JPEG

Για να μπορείτε να εκτελείτε λειτουργίες, ρυθμίστε το τηλεχειριστήριο στη θέση [Function] (Λειτουργία)

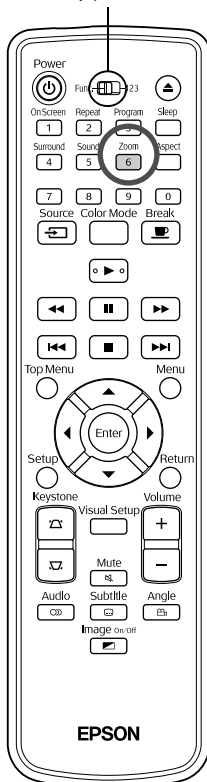







Μπορείτε να μεγεθύνετε ή σμικρύνετε την προβαλλόμενη εικόνα πάνω στην οθόνη της συσκευής. Αν η μεγεθυμένη εικόνα ξεπερνάει τα όρια της οθόνης, μπορείτε να την προβάλλετε με οριζόντια κίνηση.

**1** Κατά τη διάρκεια της αναπαραγωγής πατήστε  <sup>Zoom</sup> 6.

Εμφανίζεται το ποσοστό μεγέθυνσης (ποσοστό ζουμ).



**2** Επιλέξτε την επιθυμητή μεγέθυνση πατώντας το  <sup>Zoom</sup> 6 επανειλημμένα.

- Μπορείτε μόνο να μεγεθύνετε εικόνες **JPEG**. Δεν μπορείτε να τις σμικρύνετε.
- Αφού έχετε μεγεθύνει την εικόνα, πατήστε το     για οριζόντια κίνηση.
- Για να επιστρέψετε στο αρχικό μέγεθος, επιλέξτε "1" ή "100%" πατώντας τα  <sup>Zoom</sup> 6 επανειλημμένα.

# Αλλαγή γλώσσας ήχου

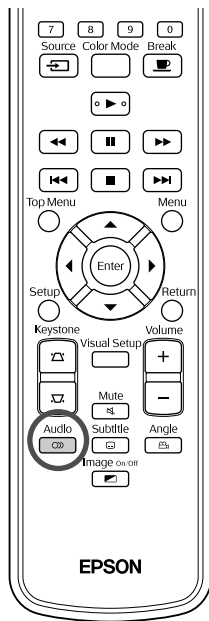

Όταν ένας δίσκος έχει εγγραφεί με πολλαπλά σήματα ήχου ή γλώσσες, μπορείτε να αλλάξετε στο διαθέσιμο σήμα ήχου ή γλώσσα της επιλογής σας.

**1** Πατήστε το  κατά τη διάρκεια της αναπαραγωγής. Εμφανίζονται στην οθόνη οι τρέχουσες ρυθμίσεις ήχου.

**2** Επιλέξτε τις επιθυμητές ρυθμίσεις πατώντας το  επανειλημμένα.



Συμβουλή

- Μπορείτε επίσης να αλλάξετε ρυθμίσεις και από την οθόνη πληροφοριών αναπαραγωγής. [Σελ. 43](#)
- Εάν εμφανίζεται κάποιος κωδικός γλώσσας (για παράδειγμα 6978) [Σελ. 63](#)

# Αλλαγή εμφάνισης υπότιτλων

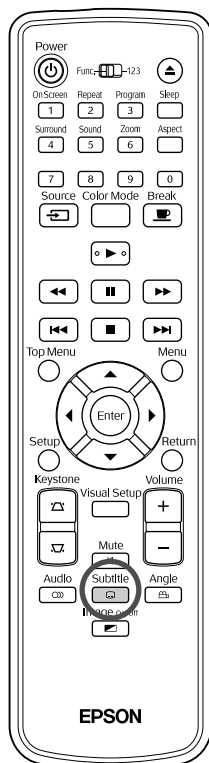

Μπορείτε να επιλέξετε εάν θα εμφανίζονται ή όχι οι υπότιτλοι σε δίσκους που έχουν εγγραφεί με υπότιτλους. Αν ο δίσκος έχει υπότιτλους σε πολλές γλώσσες, μπορείτε να αλλάξετε στην επιθυμητή γλώσσα.

**1** Πατήστε το  κατά τη διάρκεια της αναπαραγωγής. Εμφανίζονται στην οθόνη οι τρέχουσες ρυθμίσεις υποτίτλων.

**2** Επιλέξτε τις επιθυμητές ρυθμίσεις πατώντας το  επανειλημμένα.

- Αν δεν βρίσκεται ο διαθέσιμος υπότιτλος, εμφανίζεται το εικονίδιο .



Συμβουλή

- Μπορείτε επίσης να αλλάξετε ρυθμίσεις και από την οθόνη πληροφοριών αναπαραγωγής. [Σελ. 43](#)
- Όταν χρησιμοποιείτε **DIVX**, μπορείτε να εναλλάσσετε μεταξύ των ενσωματωμένων υπότιτλων και των δεδομένων του αρχείου υποτίτλων. Και τα δύο εμφανίζονται με 45 χαρακτήρες του ενός-byte (27 χαρακτήρες διπλού-byte) σε 2 γραμμές το πολύ. Δεν εμφανίζονται όλοι οι επιπλέον χαρακτήρες. Έγκυρα είναι τα αρχεία υποτίτλων με τύπο: ".srt", ".smi", ".sub", ".ssa" και ".ass". Το όνομα του αρχείου υποτίτλων πρέπει να είναι ίδιο με το όνομα του αρχείου του έργου.

# Αλλαγή γωνίας

DVD  
Video

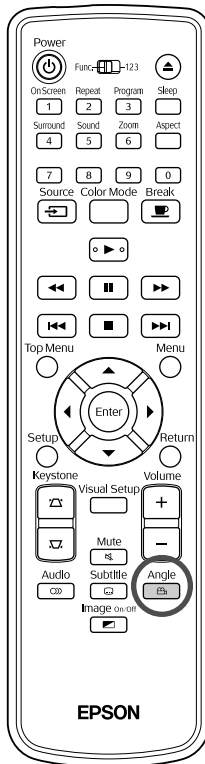

Σε δίσκους που έχουν εγγραφεί με πολλαπλές γωνίες λήψης, μπορείτε να αλλάξετε από την κύρια γωνία σε μια άλλη της προτίμησής σας, όπως από πάνω, ή από τα δεξιά, κατά την αναπαραγωγή.

**1** Πατήστε το **Angle** κατά τη διάρκεια της αναπαραγωγής.  
Η τρέχουσα γωνία εμφανίζεται πάνω επί της οθόνης.

**2** Επιλέξτε την επιθυμητή γωνία πατώντας το **Angle** επανειλημμένα.



Συμβουλή

Μπορείτε επίσης να αλλάξετε ρυθμίσεις και από την οθόνη πληροφοριών αναπαραγωγής. σελ. 43

# Εκτέλεση λειτουργιών από την οθόνη πληροφοριών αναπαραγωγής

DVD  
Video

Video  
CD

Audio  
CD

DIVX

Για να μπορείτε να εκτελείτε λειτουργίες, ρυθμίστε το τηλεχειριστήριο στη θέση [Function] (Λειτουργία)

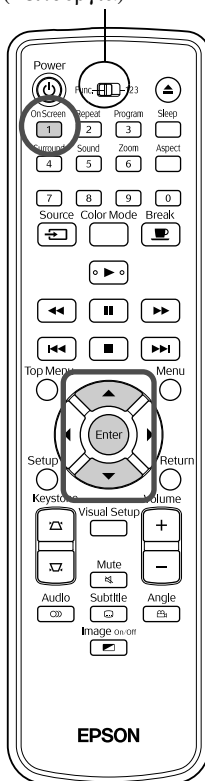

Μπορείτε να ελέγχετε την τρέχουσα κατάσταση αναπαραγωγής και να αλλάξετε ρυθμίσεις χωρίς να διακόπτετε την αναπαραγωγή.



**1** Πατήστε το **OnScreen 1** κατά τη διάρκεια της αναπαραγωγής.







Το μέγεθος της προβαλλόμενης εικόνας ελαττώνεται και εμφανίζεται από κάτω της η παρακάτω οθόνη πληροφοριών.

| Μενού     |                       |
|-----------|-----------------------|
| Τίτλος    | 01/01                 |
| Κεφάλαιο  | 01/01                 |
| Ηχος      | 2καν Λοιπά            |
| Υπότιτλος | Σβήσιμο               |
| P μ b 01  | Παρέλ. τίτλου 0:01:38 |

- Όταν χρησιμοποιείτε ένα **Audio CD**, ο χρόνος αναπαραγωγής, κάθε φορά που πατάτε **OnScreen 1**, αλλάζει ως εξής: "Παρέλ. μεμον." → "Παρέλ. συνόλου" → "Υπόλ. μεμον" → "Υπόλ. Συνόλου".
- Όταν χρησιμοποιείτε ένα **DIVX MP3/WMA**, ο χρόνος αναπαραγωγής, κάθε φορά που πατάτε **OnScreen 1**, αλλάζει ως εξής: "Παρέλ. συνόλου" → "Υπόλ. Συνόλου" → "-:--:--" (το WMA δεν υποστηρίζει Χρόνο Κομματιών).

---

**2** Πατώντας το  , τοποθετήστε το δείκτη πάνω στο αντικείμενο που θέλετε και πατήστε το .

- Μπορείτε να εισάγετε τον αριθμό τίτλου/κεφαλαίου/κομματιού και την ώρα χρησιμοποιώντας τα κουμπιά με τους αριθμούς, και να καθορίσετε την ώρα που θα αρχίσει η αναπαραγωγή.  
 σελ. 30
- Όταν εμφανιστεί το επιλεγμένο στοιχείο, επιλέξτε την επιθυμητή τιμή χρησιμοποιώντας το   και πατήστε .
- Πατήστε  μία φορά και η οθόνη πληροφοριών αναπαραγωγής εξαφανίζεται.
- Όταν χρησιμοποιείτε  και εμφανίζεται "--:--:--", μπορείτε να ρυθμίσετε την ώρα που θα ξεκινήσει η αναπαραγωγή του κομματιού χρησιμοποιώντας τα κουμπιά με τους αριθμούς.
- Δεν μπορείτε να χρησιμοποιήσετε τη λειτουργία αυτή όταν η αναπαραγωγή έχει διακοπεί.

---

**3** Πατήστε .

Η αναπαραγωγή ξεκινάει με τον επιλεγμένο τίτλο/κεφάλαιο/κομμάτι ή τις ρυθμίσεις της προκαθορισμένης ώρας.



## Περιεχόμενα της οθόνης πληροφοριών αναπαραγωγής

### DVD Video

|                  |   |
|------------------|---|
| Τίτλος           | Καθορίστε τον αριθμό του τίτλου που θέλετε να αναπαράγετε χρησιμοποιώντας τα κουμπιά με τους αριθμούς.                                  |
| Κεφάλαιο         | Καθορίστε τον αριθμό του κεφαλαίου που θέλετε να αναπαράγετε χρησιμοποιώντας τα κουμπιά με τους αριθμούς.                               |
| Ήχος             | Επιλέξτε το σύστημα ήχου και τη γλώσσα.   |
| Υπότιτλος        | Επιλέξτε να εμφανίζονται ή να μην εμφανίζονται υπότιτλοι και τη γλώσσα τους.  |
| Γωνία (Angle)    | Μπορείτε να αλλάξετε τη γωνία της κάμερας.  |
| Χρόνος TT        | Ρυθμίστε την ώρα που θα ξεκινήσει η αναπαραγωγή ενός τίτλου χρησιμοποιώντας τα κουμπιά με τους αριθμούς.                                |
| Χρόνος Κεφαλαίου | Ρυθμίστε την ώρα που θα ξεκινήσει η αναπαραγωγή ενός κεφαλαίου χρησιμοποιώντας τα κουμπιά με τους αριθμούς.                             |
| Επανάληψη*       | Επιλέξτε τον τρόπο επανάληψης αναπαραγωγής.   |
| Εμφάνιση Ωρας    | Επιλέξτε τον τρόπο εμφάνισης της ώρας αναπαραγωγής στο παράθυρο απεικονίσεων ή στο κάτω δεξί μέρος της οθόνης πληροφοριών αναπαραγωγής. |

### Video CD

|                  |   |
|------------------|---|
| Κομμάτι          | Καθορίστε τον αριθμό του κομματιού που θέλετε να αναπαραγάγετε χρησιμοποιώντας τα κουμπιά με τους αριθμούς.                             |
| Χρόνος Δίσκου    | Ρυθμίστε την ώρα που θα ξεκινήσει η αναπαραγωγή ενός δίσκου χρησιμοποιώντας τα κουμπιά με τους αριθμούς.                                |
| Χρόνος Κομματιού | Ρυθμίστε την ώρα που θα ξεκινήσει η αναπαραγωγή ενός κομματιού χρησιμοποιώντας τα κουμπιά με τους αριθμούς.                             |
| Επανάληψη*       | Επιλέξτε τον τρόπο επανάληψης αναπαραγωγής.   |
| Εμφάνιση Ώρας    | Επιλέξτε τον τρόπο εμφάνισης της ώρας αναπαραγωγής στο παράθυρο απεικονίσεων ή στο κάτω δεξί μέρος της οθόνης πληροφοριών αναπαραγωγής. |

\* Δεν μπορείτε να επιλέξετε τυχαία αναπαραγωγή ή τυχαία επανάληψη για τη ρύθμιση της επανάληψης πάνω στην οθόνη πληροφοριών αναπαραγωγής. Ρυθμίστε την χρησιμοποιώντας  (2).  σελ. 38

## Ρύθμιση του χρονοδιακόπτη



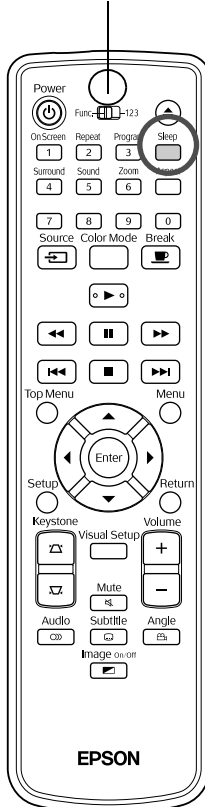

Για να μπορείτε να εκτελείτε λειτουργίες, ρυθμίστε το τηλεχειριστήριο στη θέση [Function] (Λειτουργία)



Όταν παρέλθει η ώρα που έχετε ρυθμίσει το χρονοδιακόπτη, η τροφοδοσία της μονάδας διακόπτεται αυτομάτως. Μπορείτε να αποφύγετε την άσκοπη κατανάλωση ενέργειας εάν αποκοιμηθείτε ενώ βλέπετε μια ταινία.

Αν ο χρονοδιακόπτης έχει ρυθμιστεί σε "Sleep Off" (Αναστολή απενεργοποιημένη) και αν η αναπαραγωγή έχει σταματήσει ή έχει τελειώσει και μονάδα δεν έχει χρησιμοποιηθεί για περίπου 30 λεπτά, η τροφοδοσία του μηχανήματος διακόπτεται αυτομάτως.

Πατήστε .

- Αν πατήσετε το , εμφανίζεται η τρέχουσα ρύθμιση του χρονοδιακόπτη. Όταν εμφανιστεί ο χρονοδιακόπτης, επιλέξτε την επιθυμητή ρύθμιση χρησιμοποιώντας το .

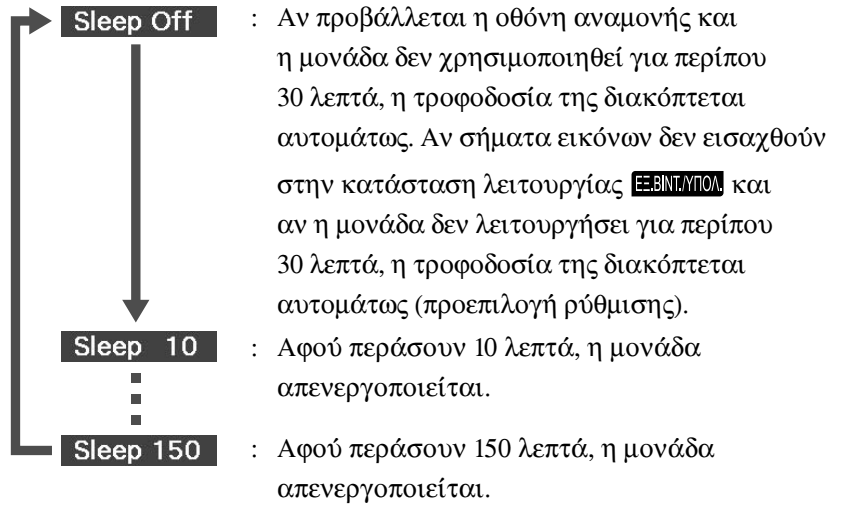

### Ρύθμιση του χρονοδιακόπτη

Το μήνυμα "Sleep" εμφανίζεται στην οθόνη περίπου 20 δευτερόλεπτα πριν από την αυτόματη διακοπή τροφοδοσίας.

### Αλλαγή του χρονοδιακόπτη

Πατήστε  επανειλημμένα και επιλέξτε το νέο χρόνο.

### Έλεγχος της ρύθμισης του χρονοδιακόπτη

Με ρυθμισμένο το χρονοδιακόπτη, εάν πατήσετε  μία φορά, ο εναπομένον χρόνος πριν την αυτόματη απενεργοποίηση εμφανίζεται στο παράθυρο απεικονίσεων και στην οθόνη.



Συμβουλή

- Οι ρυθμίσεις του χρονοδιακόπτη δεν αποθηκεύονται στη μνήμη. Εάν η μονάδα απενεργοποιηθεί, ο χρονοδιακόπτης ακυρώνεται.
- Με δίσκους που επιστρέφουν στο μενού μετά την ολοκλήρωση της αναπαραγωγής τους, η τροφοδοσία της συσκευής δεν διακόπτεται ακόμη και αν η κατάσταση λειτουργίας έχει ρυθμιστεί σε "Sleep Off".



# Αλλαγή των αναλογιών εικόνας

DVD Video Video CD JPEG ΕΞ.ΒΙΝΤ. ΛΥΠΟΛ.

Για να μπορείτε να εκτελείτε λειτουργίες, ρυθμίστε το τηλεχειριστήριο στη θέση [Function] (Λειτουργία)

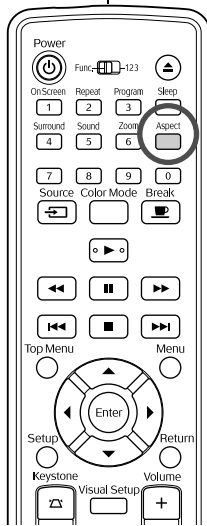

Ο βιντεοπροβολέας αναγνωρίζει αυτομάτως την κατάλληλη αναλογία για το σήμα εισόδου, και η εικόνα προβάλλεται με τις σωστές αναλογίες. Εάν θέλετε να αλλάξετε την αναλογία διαστάσεων ή εάν η αναλογία δεν είναι σωστή, μπορείτε να την αλλάξετε ως εξής:

Πατήστε .

- Κάθε φορά που πατάτε  εμφανίζεται στην οθόνη το όνομα της αναλογίας διαστάσεων και η αναλογία αλλάζει.
- Μπορείτε να αλλάξετε την αναλογία μεταξύ των ρυθμίσεων του δίσκου και των σημάτων εικόνας ως εξής.

## Κατά την προβολή από την ενσωματωμένη συσκευή αναπαραγωγής DVD

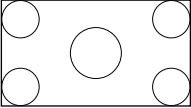
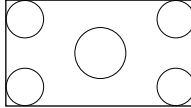
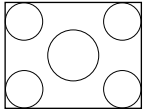
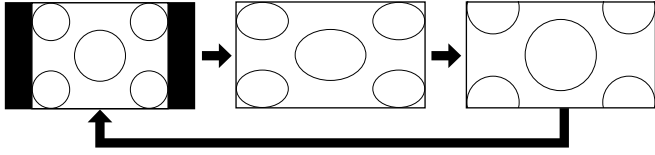
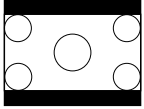
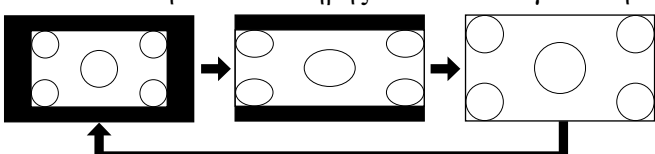
| Μέγεθος οθόνης  | Λόγος διαστάσεων   |
|---|--|
| 16:9<br>                         | Πάντα σε πλήρες μέγεθος (16:9)<br> |
| 4:3<br>                          | Κανονική → Πλήρης → Μεγέθυνση<br>  |
| Περιοχή κειμένου (Letterbox)<br> | Κανονική → Πλήρης → Μεγέθυνση<br>  |

\* **JPEG** Όταν διεξάγονται παρουσιάσεις διαφανειών σταθεροποιείται στο κανονικό μέγεθος.

## Κατά την προβολή εικόνων component video (SDTV), S-video ή composite video

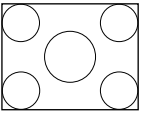
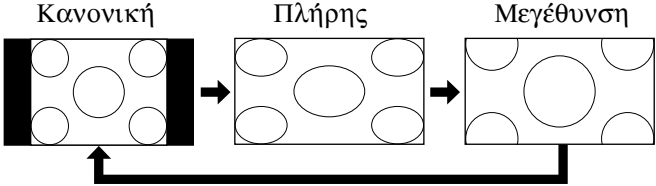
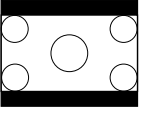
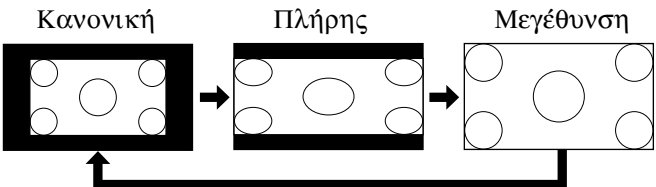
| Μέγεθος οθόνης  | Λόγος διαστάσεων  |
|---|---|
| <p>4:3</p>                           | <p>Κανονική → Πλήρης → Μεγέθυνση</p>  |
| <p>Περιοχή κειμένου (Letterbox)</p>  | <p>Κανονική → Πλήρης → Μεγέθυνση</p>  |

## Κατά την προβολή εικόνων component video (HDTV)

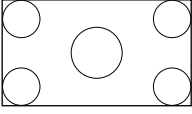
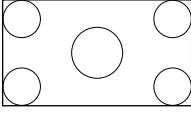
| Μέγεθος οθόνης   | Λόγος διαστάσεων  |
|--|---|
| <p>16:9</p>  | <p>Ρύθμιση σε μορφή Πλήρους Οθόνης (16:9)</p>  |

## Κατά την προβολή εικόνων από υπολογιστή

Οι εικόνες από υπολογιστή με ευρεία οθόνη προβάλλονται πάντα με την κανονική ρύθμιση ευρείας οθόνης. Εάν οι εικόνες από υπολογιστή με ευρεία οθόνη δεν προβάλλονται με τη σωστή αναλογία διαστάσεων, πατήστε το κουμπί  <sup>Aspect</sup> για να αλλάξετε στις σωστές αναλογίες.

# Αναπαραγωγή με προσάρτηση εξωτερικής συσκευής

## Σύνδεση συσκευής αποθήκευσης USB

Μπορείτε να συνδέσετε στη μονάδα μια μνήμη USB ή ένα αναγνώστη πολλαπλών καρτών συμβατά με το πρωτόκολλο USB 1.1 και να αναπαράγετε αρχεία των παρακάτω φορμά.

- Αρχεία MP3/WMA
- Αρχεία JPEG
- Αρχεία DivX®

Η αναπαραγωγή αρχείων καθώς και οι λειτουργίες κατά τη διάρκεια της αναπαραγωγής είναι ίδιες με εκείνες κατά την αναπαραγωγή αρχείων ενός **Data CD** χρησιμοποιώντας την τυπική συσκευή αναπαραγωγής DVD.

Πρώτα αφαιρέστε το προστατευτικό πλαστικό κάλυμμα, και μετά συνδέστε τη συσκευή αποθήκευσης USB. Καλύψτε τη θύρα με το προστατευτικό πλαστικό κάλυμμα αν δεν την χρησιμοποιείτε.

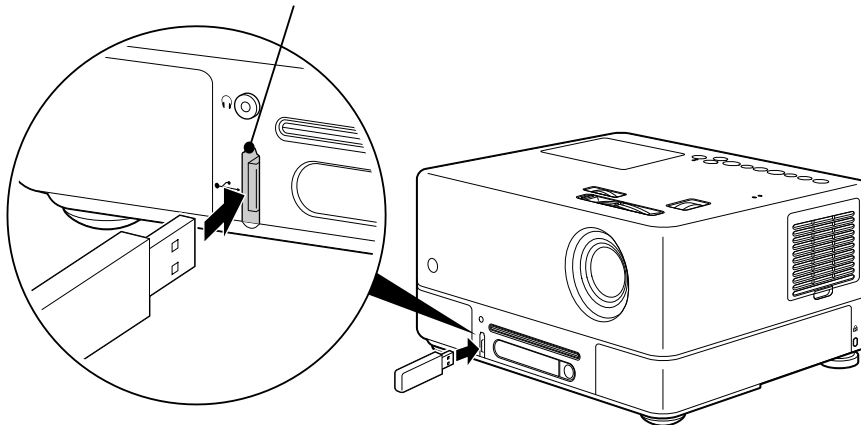

Συμβουλή

- Με τη σύνδεση μιας συσκευής αποθήκευσης USB στη μονάδα, η πηγή δεδομένων αλλάζει στη USB και η αναπαραγωγή αρχίζει αυτομάτως όταν:
  - ένας δίσκος αναπαράγεται ή διακόπτεται η αναπαραγωγή του στην τυπική συσκευή αναπαραγωγής DVD.
  - άλλη συσκευή βίντεο, τηλεόραση ή ένας υπολογιστής είναι συνδεδεμένο στη μονάδα και ένας δίσκος αναπαράγεται ή έχει διακοπή η αναπαραγωγή του.
- Η μονάδα δεν θα λειτουργεί κανονικά αν συνδέσετε ένα USB hub. Συνδέστε απευθείας στη μονάδα τη συσκευή αποθήκευσης USB.

### Προσοχή

Μην αφαιρείτε τη συσκευή αποθήκευσης USB κατά τη διάρκεια μιας παρουσίασης διαφανειών. Διακόψτε την παρουσίαση διαφανειών πατώντας , και μετά αφαιρέστε τη συσκευή αποθήκευσης USB.

# Σύνδεση με άλλη συσκευή βίντεο, Τηλεόραση, ή ένα Υπολογιστή

Εκτός από την ενσωματωμένη μονάδα αναπαραγωγής DVD, η μονάδα μπορεί να προβάλλει εικόνες αν συνδεθεί με υπολογιστή ή με τους παρακάτω τύπους εξοπλισμού που διαθέτουν θύρα εξόδου βίντεο.

- Εγγραφέας Βίντεο - Παιχνιδομηχανή - Συσκευή Βίντεο με ενσωματωμένο TV tuner (συσκευή συντονισμού τηλεόρασης) - Βιντεοκάμερα και άλλα

## Μορφή σήματος του εξοπλισμού βίντεο

Ο τύπος σήματος βίντεο εξόδου εξαρτάται από τον εξοπλισμό βίντεο. Η ποιότητα της εικόνας διαφέρει ανάλογα με τη μορφή του σήματος βίντεο. Σε γενικές γραμμές, η σειρά ποιότητας της εικόνας αλλάζει με τον τρόπο που περιγράφεται παρακάτω.

1. Component video → 2. S-video → 3. Composite video

Ελέγξτε το σύστημα σήματος που πρέπει να χρησιμοποιήσετε, στον "Οδηγό χρήσης" που παρέχεται με τον εξοπλισμό βίντεο που χρησιμοποιείτε. Το composite video ενδέχεται να αποκαλείται "Image output" (Έξοδος εικόνας).



Συμβουλή

Εάν ο εξοπλισμός τον οποίο συνδέετε διαθέτει μοναδικό σχήμα βύσματος, συνδεθείτε με το καλώδιο που παραλάβετε μαζί με τον εξοπλισμό ή κάποιο εναλλακτικό καλώδιο.

## Προσοχή

- Απενεργοποιήστε το συνδεδεμένο εξοπλισμό. Μπορεί να προκληθεί φθορά εάν προσπαθήσετε να συνδεθείτε με τον εξοπλισμό συνδεδεμένο.
- Κλείστε το προστατευτικό κάλυμμα του φακού πριν συνδέσετε μια συσκευή στη μονάδα. Αν δακτυλικά αποτυπώματα ή άλλα ίχνη έχουν μείνει πάνω στο φακό, η εικόνα που προβάλλεται δεν είναι ευκρινής.
- Μην προσπαθήσετε να συνδέσετε ένα βύσμα με διαφορετικό σχήμα στη θύρα εξασκώντας δύναμη. Μπορεί να προκαλέσετε φθορά στη μονάδα ή στον εξοπλισμό.
- Κλείστε το κάλυμμα διασύνδεσης όταν δεν συνδέετε σε κάποιον εξωτερικό εξοπλισμό βίντεο ή υπολογιστή.

## Σύνδεση με καλώδιο βίντεο

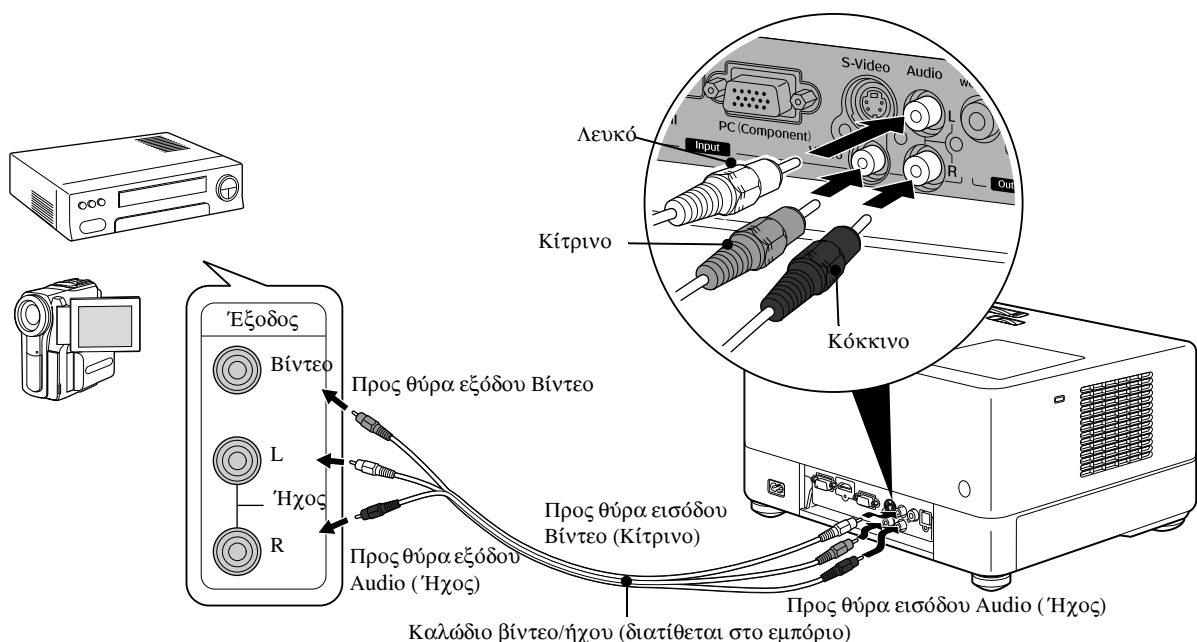

## Σύνδεση με καλώδιο S-video

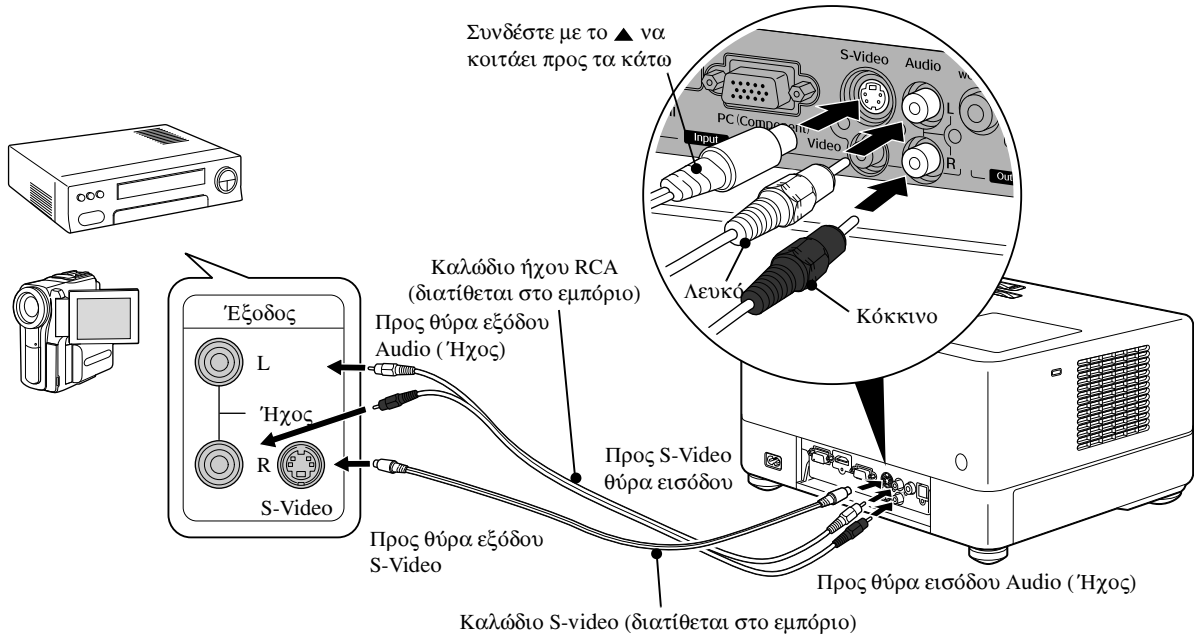

## Σύνδεση με καλώδιο component video

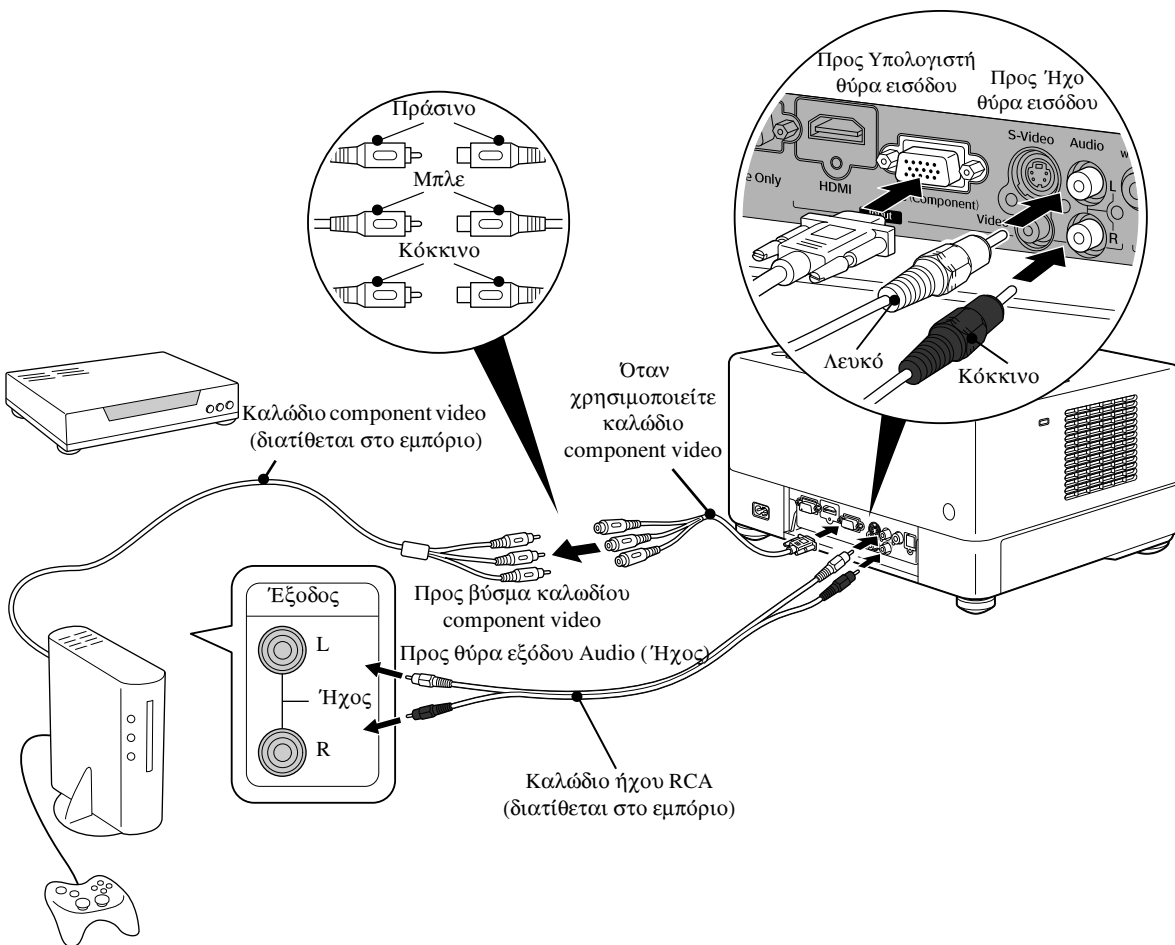

## Σύνδεση με καλώδιο HDMI

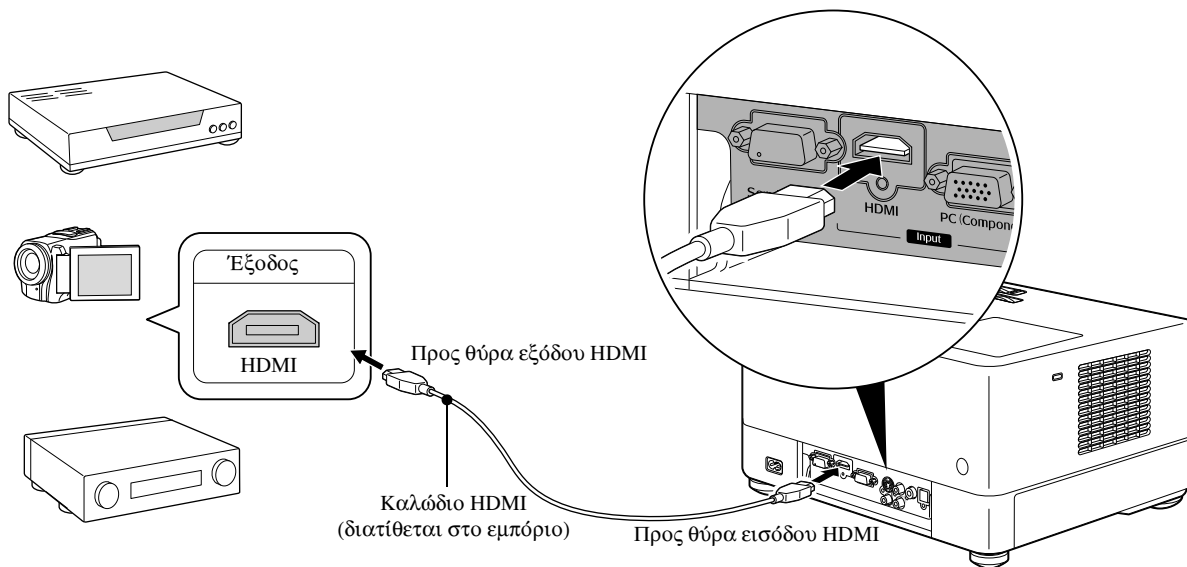

Χρησιμοποιήστε καλώδιο HDMI συμβατό με τις προδιαγραφές HDMI. Ειδάλλως, η εικόνα μπορεί να μην είναι ευκρινής ή να μην υπάρχει εικόνα.



Συμβουλή

Υποστηρίζεται PCM Audio. Αν δεν ακούγεται ήχος, ρυθμίστε τη συσκευή προορισμού σε κατάσταση λειτουργίας PCM out.

## Σύνδεση με ένα υπολογιστή

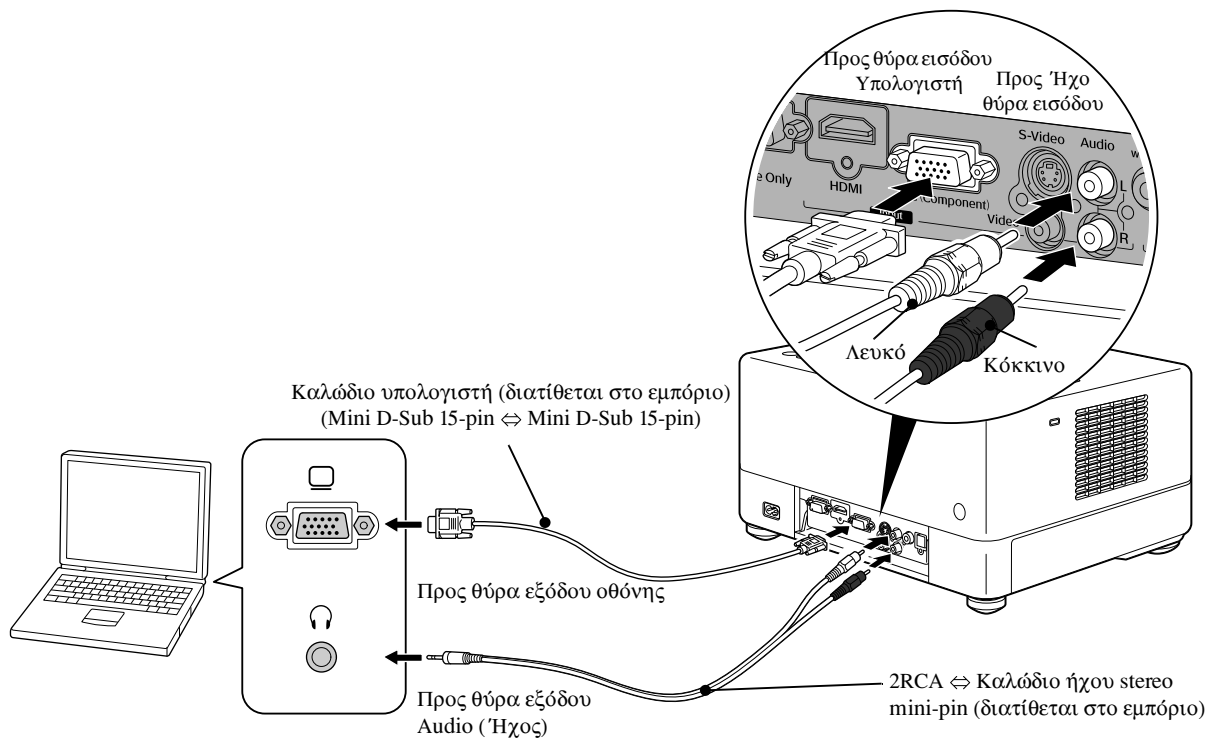



Συμβουλή

Όταν χρησιμοποιείτε καλώδιο ήχου 2RCA ⇔ stereo mini-plug του εμπορίου, προσέξτε να αναγράφεται η ένδειξη "No resistance" (Χωρίς αντίσταση).

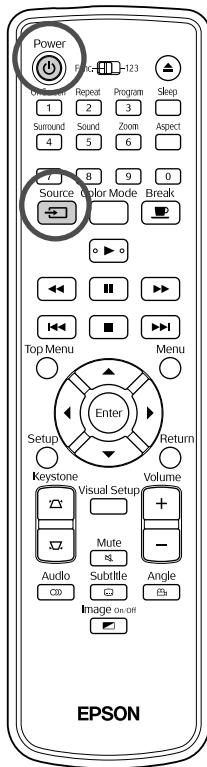

# Προβολή εικόνων από εξωτερικό εξοπλισμό βίντεο ή υπολογιστή



- 1 Ανοίξτε το προστατευτικό κάλυμμα του φακού και πατήστε .

- 2 Όταν πατήσετε  <sup>Source</sup>, το παρακάτω μενού εμφανίζεται στην οθόνη.

Ο δείκτης χρώματος πορτοκαλί δείχνει την τρέχουσα επιλεγμένη προέλευση. Επιλέξτε την επιθυμητή προέλευση πατώντας

 , και μετά .

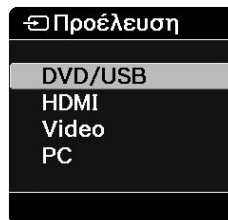



- 3 Ενεργοποιήστε τη συσκευή, και πατήστε το κουμπί [Play] ή το κουμπί [Playback] της συσκευής βίντεο.

Εάν η λάμπα ήταν σβηστή, ανάβει αυτομάτως.



Μετά από λίγο, ξεκινά η προβολή της εικόνας.

Για να επιστρέψετε στην τυπική ενσωματωμένη μονάδα αναπαραγωγής DVD

Πραγματοποιήστε μία από τις ακόλουθες λειτουργίες.

- Πατήστε .
- Εισάγετε ένα δίσκο μέσα στη σχισμή.
- Επιλέξτε "DVD/USB" πατώντας  <sup>Source</sup>.
- Πατήστε .

## Όταν δεν προβάλλεται εικόνα από υπολογιστή

Μπορείτε να αλλάξετε τον προορισμό του σήματος της εικόνας από τον υπολογιστή κρατώντας πατημένο το **Fn** και πατώντας **F0** (το πλήκτρο έχει συνήθως την ένδειξη  ή .

 "Τεκμηρίωση" υπολογιστή

Περιμένετε λίγα λεπτά μετά την αλλαγή για να αρχίσει η προβολή.

| Παραδείγματα αλλαγής εξόδου |  |            |                        |
|-----------------------------|--|------------|------------------------|
| Epson                       | <b>Fn</b> + <b>F8</b>  | Toshiba    | <b>Fn</b> + <b>F5</b>  |
| NEC                         | <b>Fn</b> + <b>F3</b>  | IBM/Lenovo | <b>Fn</b> + <b>F7</b>  |
| Panasonic                   |  | Sony       |                        |
| SOTEC                       |  | Dell       | <b>Fn</b> + <b>F8</b>  |
| HP                          | <b>Fn</b> + <b>F4</b>  | Fujitsu    | <b>Fn</b> + <b>F10</b> |
| Macintosh                   | Ρυθμίστε τη λειτουργία κατοπτρισμού (mirroring) ή ανίχνευσης οθόνης.<br>Ανάλογα με το λειτουργικό σας σύστημα, μπορείτε να πραγματοποιήσετε τις ρυθμίσεις αυτές πατώντας <b>F7</b> . |            |                        |

Ανάλογα με τον υπολογιστή, κάθε φορά που πατάτε το πλήκτρο για αλλαγή εξόδου, υπάρχει περίπτωση να αλλάξει η κατάσταση της οθόνης όπως περιγράφεται παρακάτω.

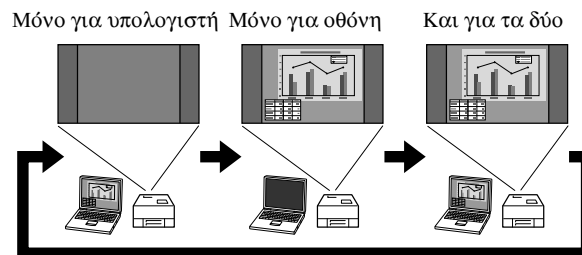



# Ρυθμίσεις ήχου

## Χρήση ακουστικών

### ⚠ Προσοχή

- Όταν χρησιμοποιείτε ακουστικά, βεβαιωθείτε ότι η ένταση δεν είναι υπερβολικά υψηλή. Μπορεί να επηρεαστεί αρνητικά η ακοή σας εάν ακούτε ήχους σε υψηλή ένταση για παρατεταμένο χρονικό διάστημα.
- Μην ρυθμίζετε την ένταση του ήχου σε υπερβολικά υψηλά επίπεδα κατά την έναρξη. Μπορεί να παραχθεί ξαφνικά κάποιος δυνατός ήχος που να προκαλέσει βλάβη στα ακουστικά ή στην ακοή σας. Ως προφύλαξη, χαμηλώστε την ένταση προτού απενεργοποιήσετε τη μονάδα και έπειτα αυξήστε τη σταδιακά αφού τη θέσετε ξανά σε λειτουργία.

Σύνδεση ακουστικών του εμπορίου.

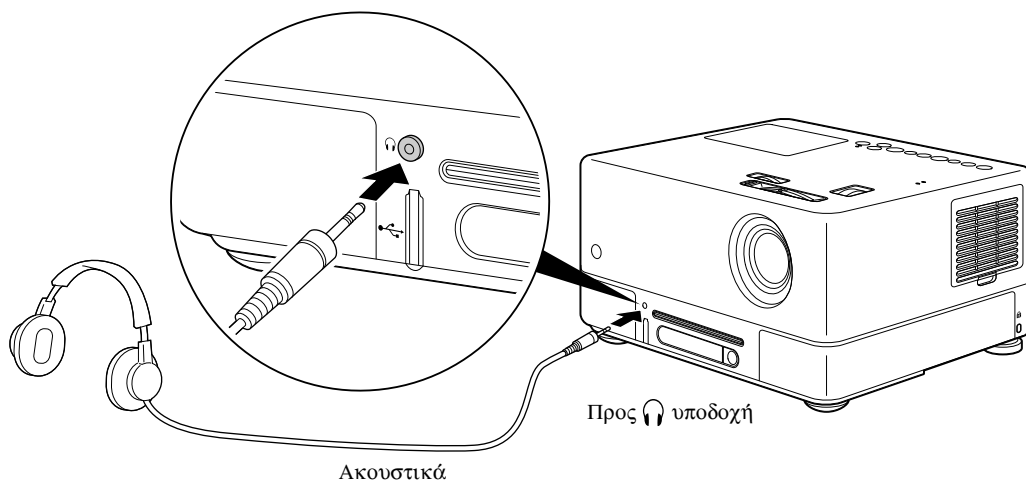

Συμβουλή

Αφού συνδέσετε τα ακουστικά σας στην υποδοχή των ακουστικών, δε βγαίνει ήχος από τα ηχεία. Όταν έχετε συνδέσει και subwoofer, διακόπτεται ο ήχος και από το subwoofer.

## Σύνδεση σε εξοπλισμό ήχου με οπτική ψηφιακή θύρα εισόδου

Μπορείτε να συνδεθείτε με ενισχυτές AV και εξοπλισμό με δυνατότητα ψηφιακών εγγραφών (μονάδες εγγραφής MD, κλπ.) εφόσον διαθέτουν θύρα εισόδου ψηφιακού ήχου. Για να συνδεθείτε, χρησιμοποιήστε οπτικό καλώδιο ψηφιακού ήχου του εμπορίου.

Εισάγετε πλήρως το βύσμα του καλωδίου ήχου μέσα στην υποδοχή.

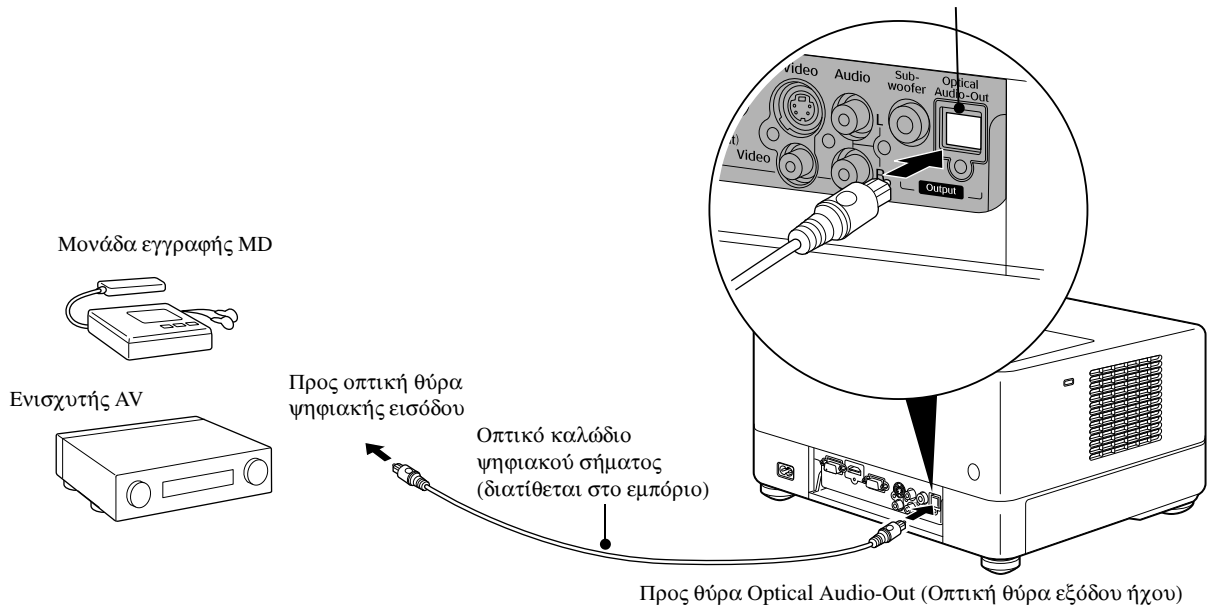

Συμβουλή

Το σήμα που εξάγεται από την οπτική θύρα εξόδου ήχου αλλάζει με τη ρύθμιση "Ψηφ έξοδος" από το μενού ρυθμίσεων. Για αναλυτικές πληροφορίες σχετικά με το σήμα εξόδου σελ. 64.

## Σύνδεση subwoofer

Μπορείτε να απολαύσετε πιο πλούσια και δυνατά μπάσα, εάν συνδεθείτε στο subwoofer που διατίθεται προαιρετικά.

Για οδηγίες σύνδεσης και χρήσης, ανατρέξτε στον "Οδηγό χρήσης" που παρέχεται με το subwoofer σας. Η διαθεσιμότητα των subwoofer ποικίλει ανάλογα με τη χώρα ή την περιοχή αγοράς.

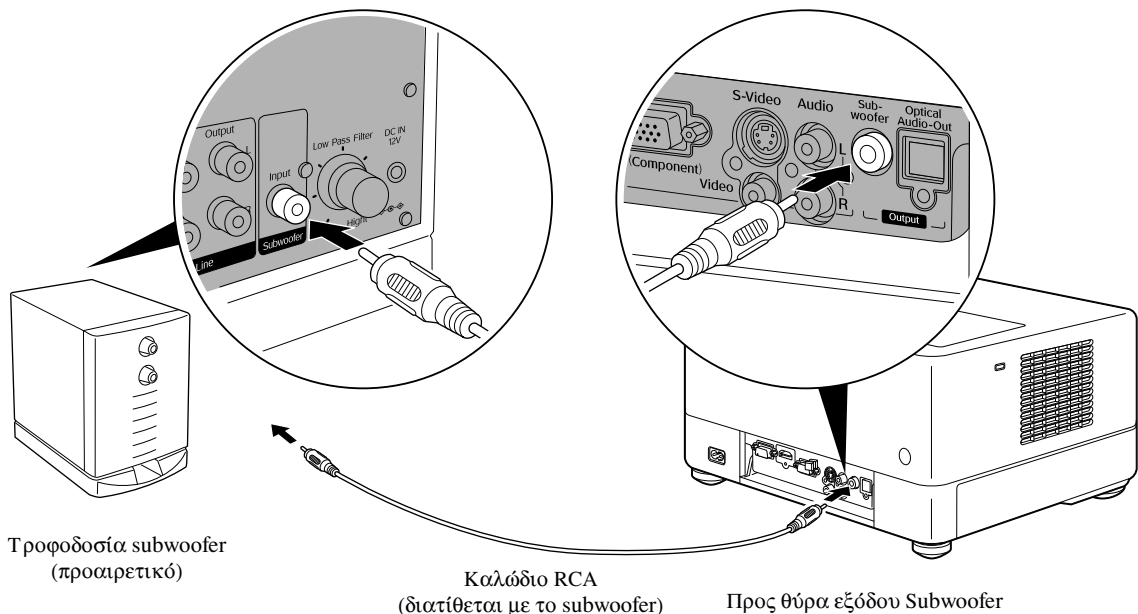

# Επιλογή λειτουργίας ήχου Surround

Για να μπορείτε να εκτελείτε λειτουργίες, ρυθμίστε το τηλεχειριστήριο στη θέση [Function] (Λειτουργία)

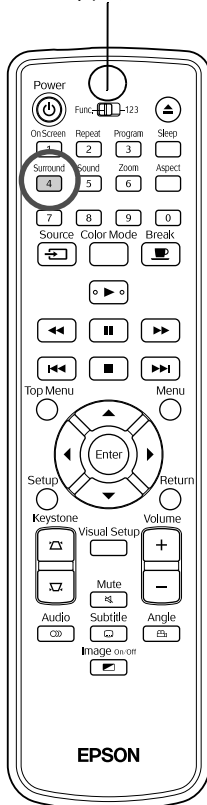

Όταν ενεργοποιείτε τη λειτουργία Dolby Virtual Speaker, απολαμβάνετε πραγματικό ήχο stereo surround χρησιμοποιώντας μόνο το αριστερό και δεξί ηχεία αν και ο ήχος αυτός συνήθως παράγεται από πολλαπλά ηχεία.

**1** Πατήστε **Surround 4**.

Οι τρέχουσες ρυθμίσεις εμφανίζονται επί της οθόνης.



**2** Επιλέξτε τις επιθυμητές ρυθμίσεις πατώντας το **Surround 4** επανειλημμένα.

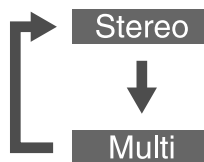

: Κατάσταση λειτουργίας Stereo (προεπιλογή ρύθμισης)

: Κατάσταση λειτουργίας Dolby Virtual Speaker

# Επιλογή των ψηφιακών ηχητικών εφέ

Για να μπορείτε να εκτελείτε λειτουργίες, ρυθμίστε το τηλεχειριστήριο στη θέση [Function] (Λειτουργία)

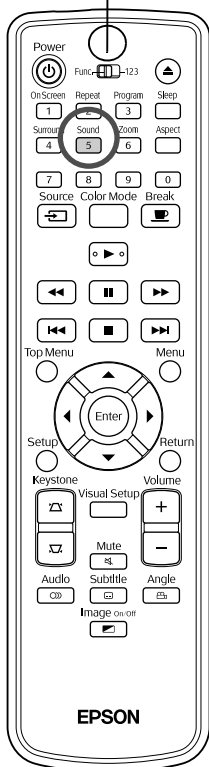

Μπορείτε να επιλέξετε τα ηχητικά εφέ που αρμόζουν περισσότερο στη φυσικότητα της μουσικής του τρέχοντος δίσκου.

**1** Πατήστε Sound 5.

Οι τρέχουσες ρυθμίσεις εμφανίζονται επί της οθόνης.



**2** Επιλέξτε τις επιθυμητές ρυθμίσεις πατώντας το Sound 5 επανειλημμένα.

Τα ηχητικά εφέ, τα οποία μπορείτε να επιλέξετε σύμφωνα με το δίσκο που έχει εισαχθεί ή την πηγή που έχει συνδεθεί, αλλάζουν ως εξής:

|                 |   |
|-----------------|---|
| DVD Video       | Concert → Drama → Action → Sci-Fi (Science Fiction) |
| Video CD        |   |
| ΕΞ. ΒΙΝΤ. ΥΠΟΛ. |   |
| Άλλοι δίσκοι    | Classic → Jazz → Rock → Digital                     |



Συμβουλή

Επιλέξτε τα ηχητικά εφέ "Concert" ή "Classic" ισορροπημένο ήχο.

# Ρυθμίσεις και προσαρμογές

## Μενού ρυθμίσεων λειτουργιών και εφαρμογών

Οι ρυθμίσεις της μονάδας μπορούν να προσαρμοστούν ώστε να ταιριάζουν στο περιβάλλον στο οποίο χρησιμοποιείται.

### Χρήση του μενού ρυθμίσεων

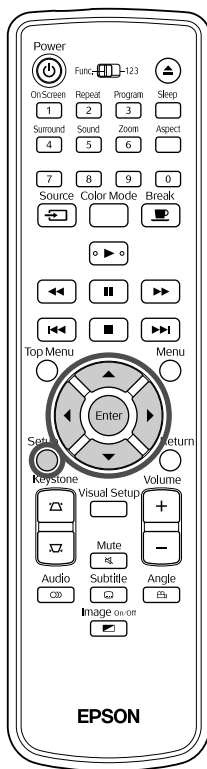

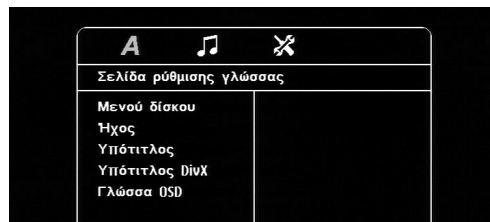

- 1 Πατήστε  κατά την αναπαραγωγή ή μετά από διακοπή. Εμφανίζεται το ακόλουθο μενού ρυθμίσεων.



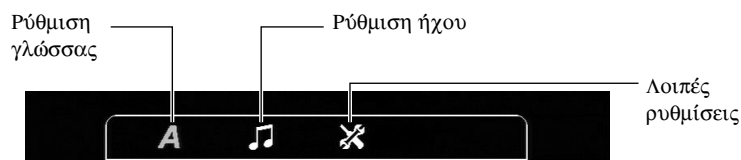

- 2 Πατήστε  και επιλέξτε το επιθυμητό εικονίδιο.



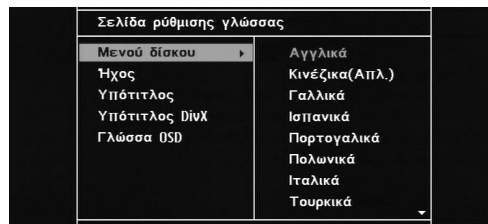

- 3** Πατήστε   για να επιλέξετε το στοιχείο για ρύθμιση, και μετά πιέστε .

Οι ρυθμίσεις απεικονίζονται στα δεξιά.



- 4** Επιλέξτε την ρύθμιση που θέλετε να αλλάξετε, και πιέστε .

Για να απεικονίσετε άλλες σελίδες ρυθμίσεων, επιλέξτε το επιθυμητό εικονίδιο πατώντας επανειλημμένα το .

- 5** Αφού ολοκληρωθούν οι ρυθμίσεις, πατήστε  για να κλείσετε το μενού ρυθμίσεων.

## Κατάλογος μενού ρυθμίσεων

Με έντονα γράμματα σημειώνεται η προεπιλογή.



### Σελίδα γλώσσας



| Στοιχείο ρύθμισης  | Περιεχόμενο ρύθμισης  |
|--|---|
| Μενού δίσκου<br>Επιλέξτε το μενού γλωσσών στο DVD βίντεο.                          | Για "6978" και άλλους κωδικούς γλωσσών, βλ. "Κατάλογος κωδικών γλωσσών".  σελ. 63<br>Οι ρυθμίσεις αυτές είναι διαθέσιμες όταν υπάρχουν στον ίδιο το δίσκο. Εάν δεν έχουν εγγραφεί στο δίσκο, γίνονται διαθέσιμα τα περιεχόμενα της ρύθμισης. Εάν η επιλεγμένη γλώσσα δεν έχει εγγραφεί στο δίσκο, χρησιμοποιείται η προεπιλεγμένη γλώσσα του δίσκου. |
| Ήχος<br>Επιλέξτε την γλώσσα της ηχητικής επένδυσης στο DVD βίντεο.                 |   |
| Υπότιτλος<br>Επιλέξτε την γλώσσα υποτίτλων στο DVD βίντεο.                         |   |
| Υπότιτλοι DivX<br>Επιλέξτε μια γραμματοσειρά που να υποστηρίζει τον υπότιτλο DivX. | Κεντρική Ευρώπη, Κυριλλικά, Ελληνικά, <b>Τυπική</b> , Εβραϊκά, Κινέζικα, Κορεάτικα<br>Επιλέξτε "Τυπική" για να απεικονίσετε την τυπική λίστα με τις γραμματοσειρές Λατινικών χαρακτήρων για υπότιτλους, που είναι ήδη εγκατεστημένες στη μονάδα.  |
| Γλώσσα OSD<br>Επιλέξτε το μενού γλώσσας (για ρυθμίσεις και οπτική ρύθμιση).        | Αγγλικά<br>:<br>:<br>:  |

## Σελίδα ήχου

| Στοιχείο ρύθμισης  | Περιεχόμενο ρύθμισης   |
|--|--|
| <p><b>Ψηφιακή έξοδος</b><br/>Επιλέξτε τον τύπο του σήματος εξόδου ανάλογα με τον εξοπλισμό που είναι συνδεδεμένος στην οπτική θύρα εξόδου ήχου.<br/>Για αναλυτικές πληροφορίες  σελ. 64.</p>  | <p><b>Stream:</b> Χρησιμοποιήστε το όταν είστε συνδεδεμένοι σε αποκωδικοποιητή DTS/Dolby Digital ή όταν είστε συνδεδεμένοι με εξοπλισμό με αυτές τις λειτουργίες.<br/><b>PCM:</b> Χρησιμοποιήστε το όταν είστε συνδεδεμένοι με εξοπλισμό συμβατό μόνο με Linear PCM.</p> |
| <p><b>Νυχτερινή λειτουργία</b><br/>Εξισορροπεί την διακύμανση του τρόπου με τον οποίο ακούμε τους δυνατούς και χαμηλούς θορύβους κατά την αναπαραγωγή σε χαμηλή ένταση. Είναι διαθέσιμο μόνο για DVD βίντεο που έχουν εγγραφεί σε Dolby Digital. Ενεργοποιήστε τη λειτουργία Dolby Digital ("Αναμμα") αν η ένταση ήχου των ομιλιών στην ταινία είναι χαμηλή.</p> | <p><b>Ενεργοποιημένη:</b> Μειώνει την ένταση του ήχου αλλά αυξάνει την ένταση χαμηλότερων ήχων.<br/><b>Απενεργοποιημένη:</b> Χρησιμοποιήστε αυτή την επιλογή για να απολαύσετε στερεοφωνικό ήχο surround.</p>  |

## Λοιπές σελίδες

| Στοιχείο ρύθμισης   | Περιεχόμενο ρύθμισης   |
|---|--|
| <p><b>Προφύλαξη οθόνης</b><br/>Ρυθμίστε αν θέλετε ή όχι να ξεκινήσει η προφύλαξη οθόνης αν σταματήσει η αναπαραγωγή και μια ακίνητη εικόνα προβάλλεται για περίπου 15 λεπτά χωρίς καμία λειτουργία της μονάδας.</p> | <p><b>Ενεργοποιημένη:</b> Η προφύλαξη οθόνης θα ξεκινήσει.<br/><b>Απενεργοποιημένη:</b> Η προφύλαξη οθόνης δεν θα ξεκινήσει.</p>   |
| <p><b>PBC</b><br/>Ρύθμιση για να ενεργοποιήσετε το PBC ή να το ακυρώσετε κατά την διάρκεια της αναπαραγωγής του <b>Video CD</b>.</p>  | <p><b>Ενεργοποιημένο:</b> Ξεκινάει την αναπαραγωγή με το PBC ενεργοποιημένο. Όταν το <b>Video CD</b> αναπαράγεται, εμφανίζεται το μενού οθόνης.<br/><b>Απενεργοποιημένο:</b> Ξεκινάει την αναπαραγωγή με το PBC απενεργοποιημένο. Το πρώτο και τα ακόλουθα κομμάτια αναπαράγονται διαδοχικά:</p>   |
| <p><b>Θολή οθόνη</b><br/>Ελέγχει τη φωτεινότητα του παραθύρου απεικόνισης και των ενδεικτικών λυχνιών.</p>  | <p><b>100%, 70%, 40%, Αυτόματα</b><br/>Στην "ΑΥΤΟΜΑΤΗ" λειτουργία, η οθόνη είναι σκοτεινή (φωτεινότητα 40%) κατά τη διάρκεια της αναπαραγωγής, αλλά είναι φωτεινή (100%) κατά την παύση.</p>   |
| <p><b>DivX® VOD code</b><br/>Οι κωδικοί που απαιτούνται για την υπηρεσία βίντεο κατά παραγγελία παρέχονται.</p>   | <p>Πατήστε  και ελέγξτε ότι ο κωδικός εγγραφής σας απεικονίζεται.<br/>Αφού το ελέγξετε, πατήστε .<br/>Χρησιμοποιώντας τον κωδικό εγγραφής σας, μπορείτε να αγοράσετε ή να νοικιάσετε βίντεο που παρέχονται από την υπηρεσία βίντεο κατά παραγγελία DivX® (www.divx.com/vod).</p> |
| <p><b>Πλοήγ MP3/JPEG</b><br/>Απεικόνιση του ιεραρχικού μενού συμπεριλαμβανομένων φακέλων.</p>   | <p><b>Χωρίς μενού:</b> Απεικόνιση όλων <b>MP3/WMA</b>, <b>JPEG</b> και <b>DivX</b> των αρχείων που περιέχονται στον δίσκο.<br/><b>Με μενού:</b> Απεικονίζει το μενού συμπεριλαμβανομένων φακέλων.</p>  |

|  |   |
|--|---|
| <p><b>Προεπιλογή</b><br/>Επαναφέρει όλες τις ρυθμίσεις στην αρχική τους κατάσταση, εκτός από τον κωδικό σας πρόσβασης στο "Κλείδωμα δίσκου" από το μενού ρυθμίσεων και το "Μηδεν.ωρών λειτ.λάμπας" από το Μενού οπτικών ρυθμίσεων.</p>   | <p>Πατήστε  και πιέστε  για να έναρξη αρχικοποίησης.</p>  |
| <p><b>Κωδικός πρόσβασης</b><br/>Βάλτε τον κωδικό πρόσβασής σας όταν αναπαράγετε ένα δίσκο προστατευμένο με "Κλείδωμα δίσκου".</p>  | <p>Χρησιμοποιώντας τα αριθμητικά πλήκτρα του τηλεχειριστηρίου, εισάγετε τον 6-ψήφιο κωδικό πρόσβασής σας στη στήλη "Παλ κωδ πρόσβ". Όταν εισάγετε έναν κωδικό πρόσβασης για πρώτη φορά, εισάγετε "000000". Εισάγετε έναν νέο 6-ψήφιο κωδικό πρόσβασης στη στήλη "Νέος κωδ πρόσβ". Εισάγετε τον νέο 6-ψήφιο κωδικό πρόσβασης ξανά για επιβεβαίωση στη στήλη "Επ ΚΩΔ ΠΡΟΣΒ".</p> <p>Όταν πατήσετε , ο νέος σας κωδικός πρόσβασης καταχωρείται.</p> <p>Αν δεν μπορείτε να θυμηθείτε τον κωδικό πρόσβασής σας, απλά εισάγετε "000000" στη στήλη "Παλ κωδ πρόσβ".</p> |
| <p><b>Κλείδωμα Δίσκου</b><br/>Αν έχετε κλειδώσει ένα δίσκο με την λειτουργία Κλείδωμα Δίσκου, θα χρειαστείτε να εισάγετε τον κωδικό πρόσβασής σας για να αναπαράγετε τον δίσκο. Μπορείτε να προστατέψετε τους δίσκους από μη εξουσιοδοτημένη χρήση. Μπορείτε να κλειδώσετε έως 40 δίσκους.</p> | <p><b>Κλείδωμα:</b> Κλειδώνει την αναπαραγωγή του δίσκου που βρίσκεται τώρα μέσα. Θα χρειαστεί να εισάγετε τον 6-ψήφιο κωδικό πρόσβασης για να αναπαράγετε το δίσκο.</p> <p><b>Ξεκλείδωμα:</b> Επιτρέπει αναπαραγωγή όλων των δίσκων.</p>   |



# Κατάλογος κωδικών γλωσσών

|                            |      |                                |      |                             |      |                      |      |
|----------------------------|------|--------------------------------|------|-----------------------------|------|----------------------|------|
| Abkhazian                  | 6566 | Gaelic; Scottish Gaelic        | 7168 | Magyar                      | 7285 | Sinhalese            | 8373 |
| Afar                       | 6565 | Gallegan                       | 7176 | Malayalam                   | 7776 | Slovensky            | 8373 |
| Afrikaans                  | 6570 | Georgian                       | 7565 | Maltese                     | 7784 | Slovenian            | 8376 |
| Amharic                    | 6577 | Gikuyu; Kikuyu                 | 7573 | Manx                        | 7186 | Somali               | 8379 |
| Arabic                     | 6582 | Guarani                        | 7178 | Maori                       | 7773 | Sotho; Southern      | 8384 |
| Armenian                   | 7289 | Gujarati                       | 7185 | Marathi                     | 7782 | South Ndebele        | 7882 |
| Assamese                   | 6583 | Hausa                          | 7265 | Marshallese                 | 7772 | Sundanese            | 8385 |
| Avestan                    | 6569 | Herero                         | 7290 | Moldavian                   | 7779 | Suomi                | 7073 |
| Aymara                     | 6589 | Hindi                          | 7273 | Mongolian                   | 7778 | Swahili              | 8387 |
| Azerbaijani                | 6590 | Hiri Motu                      | 7279 | Nauru                       | 7865 | Swati                | 8383 |
| Bahasa Melayu              | 7783 | Hrwatski                       | 6779 | Navaho; Navajo              | 7886 | Svenska              | 8386 |
| Bashkir                    | 6665 | Ido                            | 7379 | Ndebele, North              | 7868 | Tagalog              | 8476 |
| Belarusian                 | 6669 | Interlingua<br>(International) | 7365 | Ndebele, South              | 7882 | Tahitian             | 8489 |
| Bengali                    | 6678 | Interlingue                    | 7365 | Ndonga                      | 7871 | Tajik                | 8471 |
| Bihari                     | 6672 | Inuktitut                      | 7385 | Nederlands                  | 7876 | Tamil                | 8465 |
| Bislama                    | 6673 | Inupiaq                        | 7375 | Nepali                      | 7869 | Tatar                | 8484 |
| Bokmål, Norwegian          | 7866 | Irish                          | 7165 | Norsk                       | 7879 | Telugu               | 8469 |
| Bosanski                   | 6683 | Íslenska                       | 7383 | Northern Sami               | 8369 | Thai                 | 8472 |
| Brezhoneg                  | 6682 | Italiano                       | 7384 | North Ndebele               | 7868 | Tibetan              | 6679 |
| Bulgarian                  | 6671 | Ivrit                          | 7269 | Norwegian Nynorsk;          | 7878 | Tigrinya             | 8473 |
| Burmese                    | 7789 | Japanese                       | 7465 | Occitan; Provençal          | 7967 | Tonga (Tonga Island) | 8479 |
| Castellano, Español        | 6983 | Javanese                       | 7486 | Old Bulgarian; Old Slavonic | 6785 | Tsonga               | 8483 |
| Catalán                    | 6765 | Kalaallisut                    | 7576 | Oriya                       | 7982 | Tswana               | 8478 |
| Chamorro                   | 6772 | Kannada                        | 7578 | Oromo                       | 7977 | Türkçe               | 8482 |
| Chechen                    | 6769 | Kashmiri                       | 7583 | Ossetian; Ossetic           | 7983 | Turkmen              | 8475 |
| Chewa; Chichewa;<br>Nyanja | 7889 | Kazakh                         | 7575 | Pali                        | 8073 | Twi                  | 8487 |
| 中文                         | 9072 | Kernewek                       | 7587 | Panjabi                     | 8065 | Uighur               | 8571 |
| Chuang; Zhuang             | 9065 | Khmer                          | 7577 | Persian                     | 7065 | Ukrainian            | 8575 |
| Church Slavonic; Slavonic  | 6785 | Kinyarwanda                    | 8287 | Polski                      | 8076 | Urdu                 | 8582 |
| Chuvash                    | 6786 | Kirghiz                        | 7589 | Português                   | 8084 | Uzbek                | 8590 |
| Corsican                   | 6779 | Komi                           | 7586 | Pushto                      | 8083 | Vietnamese           | 8673 |
| Česky                      | 6783 | Korean                         | 7579 | Russian                     | 8285 | Volapuk              | 8679 |
| Dansk                      | 6865 | Kuanyama; Kwanyama             | 7574 | Quechua                     | 8185 | Walloon              | 8765 |
| Deutsch                    | 6869 | Kurdish                        | 7585 | Raeto-Romance               | 8277 | Welsh                | 6789 |
| Dzongkha                   | 6890 | Lao                            | 7679 | Romanian                    | 8279 | Wolof                | 8779 |
| English                    | 6978 | Latina                         | 7665 | Rundi                       | 8278 | Xhosa                | 8872 |
| Esperanto                  | 6979 | Latvian                        | 7686 | Samoan                      | 8377 | Yiddish              | 8973 |
| Estonian                   | 6984 | Letzeburgesch;                 | 7666 | Sango                       | 8371 | Yoruba               | 8979 |
| Euskara                    | 6985 | limburgan; limburgger          | 7673 | Sanskrit                    | 8365 | Zulu                 | 9085 |
| Ελληνικά                   | 6976 | Lingala                        | 7678 | Sardinian                   | 8367 |                      |      |
| Faroese                    | 7079 | Lithuanian                     | 7684 | Serbian                     | 8382 |                      |      |
| Français                   | 7082 | Luxembourgish;                 | 7666 | Shona                       | 8378 |                      |      |
| Frysk                      | 7089 | Macedonian                     | 7775 | Shqip                       | 8381 |                      |      |
| Fijian                     | 7074 | Malagasy                       | 7771 | Sindhi                      | 8368 |                      |      |

## Ρυθμίσεις "Ψηφιακή έξοδος" και σήματα εξόδου

| Δίσκος Αναπαραγωγής      | Ρυθμίσεις "Ψηφιακή Εξοδος"                                   |                                  |
|--------------------------|--|----------------------------------|
|                          | Ροή  | PCM                              |
| Linear PCM DVD video     | Γραμμικό PCM στέρεο  |                                  |
| DTS DVD video            | DTS bit stream   | 48 kHz, 16 bit linear PCM        |
| Dolby digital DVD video  | Dolby digital bit stream                                     | 48 kHz, 16 bit stereo linear PCM |
| Audio CD, Video CD, SVCD | 44,1 kHz, 16 bit stereo linear PCM/48 kHz, 16 bit linear PCM |                                  |
| DTS Audio CD             | DTS bit stream   | 44,1 kHz, 16 bit linear PCM      |
| Δίσκος MP3/WMA           | 32/44,1/48 KHz, 16 bit linear PCM                            |                                  |

# Λειτουργίες και εφαρμογές στο Μενού οπτικών ρυθμίσεων

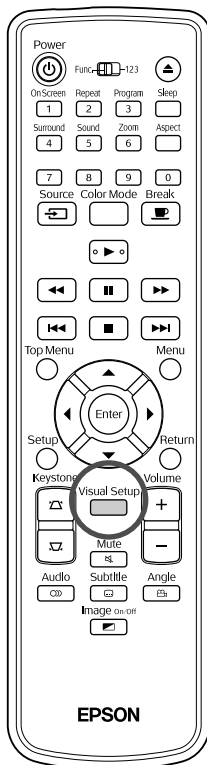

Μπορείτε να ρυθμίσετε τη φωτεινότητα, την αντίθεση και άλλες τιμές της προβολόμενης εικόνας.

## Λειτουργίες στο Μενού οπτικών ρυθμίσεων



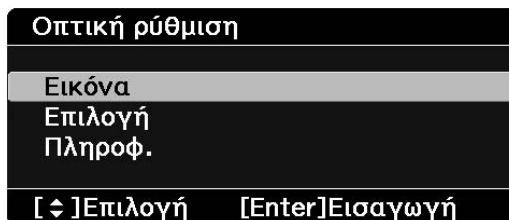

- 1 Πατήστε το  κατά τη διάρκεια της προβολής. Εμφανίζεται το ακόλουθο μενού.



- 2 Πατήστε   για να επιλέξετε το στοιχείο για ρύθμιση, και μετά πιέστε .



- 3 Πατήστε   για να επιλέξετε το στοιχείο για ρύθμιση, και μετά πιέστε   για ρύθμιση.

- Όταν οι επιλογές απεικονίζονται, επιλέξτε την επιθυμητή επιλογή και πατήστε  για να την ενεργοποιήσετε.



- 4 Αφού ολοκληρωθούν οι ρυθμίσεις, πατήστε  για να κλείσετε το μενού ρυθμίσεων.

## Μενού Οπτικών ρυθμίσεων

### Σελίδα εικόνας

| Στοιχείο ρύθμισης  | Περιεχόμενο ρύθμισης  |
|--|---|
| Φωτεινότητα  | Ρυθμίζει τη φωτεινότητα της εικόνας.  |
| Αντίθεση   | Ρυθμίζει τη διαφορά ανάμεσα στο φως και τη σκιά των εικόνων.  |
| Κορεσμός χρώματος  | Ρυθμίζει τον κορεσμό χρώματος στις εικόνες. (Η λειτουργία αυτή δεν εμφανίζεται όταν υπάρχει συνδεδεμένος υπολογιστής.)  |
| Απόχρωση   | Ρυθμίζει την απόχρωση της εικόνας. (Η λειτουργία αυτή δεν εμφανίζεται εάν το εξωτερικό βίντεο ή ο συνδεδεμένος υπολογιστής δεν είναι NTSC.)   |
| Ευκρίνεια  | Ρυθμίζει την ευκρίνεια της εικόνας.   |
| <b>Προοδευτικό</b><br>Μετατρέπει τα πλεγμένα σήματα σε προοδευτικά σήματα κατάλληλα για την τρέχουσα εικόνα. | Μπορεί να ρυθμιστεί μόνον όταν υπάρχει ένα από τα εξής οκτώ σήματα εισόδου: τερματικό εισόδους HDMI, 480i, 576i και 1080i σε component video, NTSC και PAL σε S-video, ή NTSC και PAL σε composite video.<br>Απενεργοποιημένο: Κατάλληλο για εικόνες γρήγορης δράσης.<br>Βίντεο: Κατάλληλο για συνηθισμένες εικόνες βίντεο.<br><b>Ταινία/Αυτόμ.:</b> Χρησιμοποιεί δύο-τρεις πτυσσόμενες λειτουργίες και μετατρέπει τις ταινίες κινηματογράφου με 24/30 καρέ ανά δευτερόλεπτο, γραφικών από ηλεκτρονικό υπολογιστή και κινουμένων σχεδίων σε κατάλληλα προοδευτικά σήματα ώστε να δώσει φυσική ποιότητα εικόνας. |

### Σελίδα επιλογών

| Στοιχείο ρύθμισης  | Περιεχόμενο ρύθμισης  |
|--|---|
| <b>Σήμα βίντεο</b><br>Ορίζει τη μορφή σήματος του εξοπλισμού βίντεο που είναι συνδεδεμένος στη θύρα εισόδου Video ή στη θύρα εισόδου S-Video.  | Εμφανίζεται μόνο όταν το "βίντεο" έχει οριστεί ως προέλευση.<br>Κατά την αγορά της συσκευής, είναι ρυθμισμένο σε "Αυτόματο" ώστε το σήμα βίντεο να αναγνωρίζεται αυτομάτως. Εάν στις προβαλλόμενες εικόνες παρουσιάζονται παρεμβολές ή δεν εμφανίζονται εικόνες όταν επιλέγετε "Αυτόματο", τότε επιλέξτε το κατάλληλο σήμα με το χέρι.  |
| <b>Κλείδωμα ασφαλείας για παιδιά</b><br>Χρησιμοποιήστε το  στην κεντρική μονάδα για κλείδωμα της ενεργοποίησης. | <b>Ενεργοποίηση:</b> Εκκινεί το Κλείδωμα ασφαλείας για παιδιά. Για να ενεργοποιήσετε την τροφοδοσία ρεύματος, κρατήστε πατημένο το  στην κεντρική μονάδα για περίπου 5 δευτερόλεπτα ή κρατήστε πατημένο το  στο τηλεχειριστήριο.<br><b>Απενεργοποίηση:</b> Ακυρώνει το Κλείδωμα ασφαλείας για παιδιά. |
| <b>Λειτουργία Μεγάλου Υψόμετρου</b><br>Ρυθμίστε τη λειτουργία αυτή όταν χρησιμοποιείτε τη μονάδα σε μεγάλο υψόμετρο.   | Όταν χρησιμοποιείτε τη μονάδα αυτή σε μεγάλα υψόμετρα, δηλ. τουλάχιστον 1.500 μέτρα από τη στάθμη της θάλασσας, "Αναμμα" τη λειτουργία αυτή.  |

## Σελίδα πληροφοριών

| Στοιχείο  | Περιεχόμενα  |
|---|--|
| Information<br>(Πληροφορίες)<br>Εμφανίζει την<br>τρέχουσα<br>κατάσταση. | <p>Ώρες λειτουργίας λάμπας: Συνολικός χρόνος λειτουργίας της λάμπας. 0H απεικονίζεται για 0 έως 10 ώρες. Αλλάζει σε μονάδες της μίας ώρας από τις 10 ώρες και μετά. Το κείμενο στην οθόνη αλλάζει σε κίτρινο όταν απαιτείται αλλαγή της λάμπας.</p> <p>Προέλευση: Δείχνει εάν προβάλλονται απλές εικόνες DVD, ή εικόνες από εξωτερικό εξοπλισμό βίντεο ή από υπολογιστή.</p> <p>Σήμα βίντεο: Εμφανίζεται όταν ως "Προέλευση" έχει οριστεί η επιλογή "Βίντεο" και δείχνει το φορμά του σήματος βίντεο που εισάγεται.</p> <p>Ανάλυση: Η ανάλυση απεικονίζεται αν η "Προέλευση" είναι άλλη εκτός από το "Βίντεο". Απεικονίζονται η ανάλυση των σημάτων εικόνας από έναν υπολογιστή και τα σήματα από το component video που εισάγονται.</p> <p>Κατάσταση: Απεικονίζει αν υπάρχουν πληροφορίες για σφάλματα. Μπορεί να ερωτηθείτε για αυτές τις πληροφορίες όταν επικοινωνήσετε με το κέντρο συντήρησης.</p> |
| Μηδεν.ωρών<br>λειπ.λάμπας   | Αφού αντικαταστήσετε τη λάμπα της μονάδας, αρχικοποιήσετε τη ρύθμιση των ωρών λειτουργίας της λάμπας. Ο συνολικός χρόνος λειτουργίας της λάμπας μηδενίζεται.   |



**Κόκκινη** **Σφάλμα λάμπας/Η λάμπα δεν ανάβει/Διακοπή λάμπας/Κάλυμμα λάμπας ανοικτό**  
 Περιμένετε για περίπου 1 λεπτό και 30 δευτερόλεπτα και ελέγξτε για καμένη λάμπα. σελ. 76  
 Καθαρίστε το φίλτρο αέρα και την είσοδο εξαερισμού. σελ. 73

**Πράσινη** **Αν το σφάλμα συνεχιστεί**  
**σελ. 68**

Εισαγάγετε ξανά τη λάμπα και ενεργοποιήστε τον κύριο διακόπτη ρεύματος στην κύρια μονάδα και πατήστε .

Εάν η κατάσταση δεν διορθωθεί μετά την επανατοποθέτηση της λάμπας

Επικοινωνήστε με τον προμηθευτή σας για περαιτέρω πληροφορίες. σελ. 88

Η λάμπα δεν έχει σπάσει

Η λάμπα έχει σπάσει

Όταν χρησιμοποιείτε τη μονάδα αυτή σε μεγάλα υψόμετρα, δηλ. τουλάχιστον 1.500 μέτρα πάνω από τη στάθμη της θάλασσας, ενεργοποιήστε τη "Λειτ. Μεγ. Υψομ." ("Αναμμα"). σελ. 66

**Όταν οι ενδεικτικές λυχνίες ή αναβοσβήνουν πορτοκαλί** **Προειδοποίηση** ● : αναμμένη : αναβοσβήνει ○ : σβηστή

**Πορτοκαλί** **Συναγερμός υψηλής θερμοκρασίας**  
 Μπορείτε να συνεχίσετε την προβολή σε αυτήν την κατάσταση. Η προβολή διακόπτεται αυτόματα εάν καταγραφούν υψηλές θερμοκρασίες στη συνέχεια.

**Πράσινη** **Ελέγξτε τα δύο στοιχεία που αναφέρονται.**

- Απομακρύνετε τη μονάδα από τον τοίχο τουλάχιστον 20 εκατοστά.
- Καθαρίστε το φίλτρο αέρα. σελ. 73





Εάν δεν υπάρξει βελτίωση αφού πατήσετε το και ενεργοποιήσετε τη μονάδα, διακόψτε τη χρήση και αποσυνδέστε το καλώδιο τροφοδοσίας από την πρίζα. Επικοινωνήστε με τον τοπικό προμηθευτή σας ή την κοντινότερη διεύθυνση που σας παρέχετε στα ερωτήματα. σελ. 88

**Πορτοκαλί** **Ειδοποίηση για αντικατάσταση λάμπας**  
 Πρέπει να αντικαταστήσετε τη λάμπα. Αντικαταστήστε τη λάμπα όσο το δυνατόν συντομότερα. Μην συνεχίσετε να χρησιμοποιείτε την λάμπα σε αυτή την κατάσταση, αλλιώς μπορεί να εκραγεί. σελ. 76

**Πράσινη**



**Όταν οι ενδεικτικές λυχνίες ή είναι σβηστές** **Κανονικό** ● : αναμμένη : αναβοσβήνει ○ : σβηστή

|   |   |   |
|---|---|---|
| <b>Πορτοκαλί</b> <b>Image Off</b><br>Πορτοκαλί Πορτοκαλί  | <b>Αναμονή</b>  | Δείχνει ότι η μονάδα είναι έτοιμη προς χρήση.   |
| <b>Πράσινη</b> <b>Image On</b><br>Πράσινη Πράσινη Πράσινη | <b>Κατά την διάρκεια της προθέρμανσης (Περίπ. 20 δευτ.)</b> | Εάν στην λειτουργία προθέρμανσης, πατήσετε  ή  δεν υπάρχει κάποιο αποτέλεσμα. Κατά τη διαδικασία της προθέρμανσης μην αποσυνδέετε το καλώδιο τροφοδοσίας. Αυτό ενδέχεται να μειώσει τη διάρκεια ζωής της λάμπας.  |
| <b>Πράσινη</b> <b>Image On</b><br>Πράσινη Πράσινη Πράσινη | <b>Προβολή σε εξέλιξη</b>                                   |   |
| <b>Πράσινη</b> <b>Image Off</b><br>Πράσινη Πορτοκαλί      | <b>Διαδικασία ψύξης (Περίπ. 5 δευτ.)</b>                    | Κατά τη διαδικασία ψύξης, αναστέλλεται η λειτουργία όλων των κουμπιών του τηλεχειριστηρίου και της κύριας μονάδας. Μόλις ολοκληρωθεί η διαδικασία ψύξης εισέρχεται σε κατάσταση αναμονής. Κατά τη διαδικασία της ψύξης μην αποσυνδέετε το καλώδιο τροφοδοσίας. Αυτό ενδέχεται να μειώσει τη διάρκεια ζωής της λάμπας. |

|  |   |
|--|---|
|  <p>Image<br/>● On</p> <p>Πράσ- Πράσ- Πράσ-<br/>ινη ινη ινη</p> | <p><b>Διάλειμμα</b></p> <p>Πατήστε  για να επιστρέψετε σε κανονική αναπαραγωγή.</p>  |
|  <p>Image<br/>● Off</p> <p>Πράσινη Πορτοκαλί</p>                | <p><b>Η εικόνα σβήνει</b></p> <p>Ο διακόπτης τροφοδοσίας είναι ενεργοποιημένος, αλλά η λάμπα προβολής είναι σβηστή. Πατήστε  για να ανάψετε τη λάμπα του βιντεοπροβολέα.</p> |

## Όταν οι ενδεικτικές λυχνίες δεν σας βοηθούν

Εάν η μονάδα δε λειτουργεί κανονικά, ελέγξτε τα ακόλουθα προτού ζητήσετε την επισκευή της. Ωστόσο, εάν η μονάδα δεν εμφανίσει βελτίωση, επικοινωνήστε με το κατάστημα αγοράς για οδηγίες.



| Στην περίπτωση που                              | Ελέγξτε εδώ   | Σελίδα αναφοράς   |
|---|---|---|
| Ο βιντεοπροβολέας δεν ανάβει                    | <ul style="list-style-type: none"> <li>• Πατήσατε .</li> <li>• Αποσυνδέστε και συνδέστε ξανά το καλώδιο τροφοδοσίας.</li> <li>• Είναι η μονάδα σε διαδικασία ψύξης;</li> <li>• Εάν η ενδεικτική λυχνία αναβοσβήνει όταν ακουμπάτε το καλώδιο τροφοδοσίας, απενεργοποιήστε τον κύριο διακόπτη ρεύματος και έπειτα αποσυνδέστε και συνδέστε ξανά το καλώδιο τροφοδοσίας. Εάν η μονάδα δεν παρουσιάσει βελτίωση, είναι πιθανό να έχει φθαρεί το καλώδιο τροφοδοσίας. Διακόψτε τη χρήση της μονάδας, αποσυνδέστε το καλώδιο τροφοδοσίας από την πρίζα και επικοινωνήστε με τον προμηθευτή σας.</li> <li>• Έχει ρυθμιστεί η λειτουργία Κλείδωμα ασφαλείας παιδιών;</li> </ul> | <p>☞ σελ. 20</p> <p>☞ σελ. 21</p> <p>☞ σελ. 69</p> <p>☞ σελ. 88</p> <p>☞ σελ. 66</p>                  |
| Δεν εμφανίζονται εικόνες                        | <ul style="list-style-type: none"> <li>• Είναι η ενδεικτική λυχνία Image Off (Εικόνα απενεργοποιημένη) αναμμένη πορτοκαλί;</li> <li>• Είναι το κάλυμμα του φακού κλειστό;</li> <li>• Είναι ο αριθμός ζώνης του βίντεο DVD σωστός;</li> <li>• Πατήστε  για να αλλάξει σε DVD;</li> <li>• Έχει περιστραφεί η μονάδα του βιντεοπροβολέα;</li> <li>• Έχει η λάμπα εξαντλήσει τη διάρκεια ζωής της;</li> </ul>  | <p>☞ σελ. 36</p> <p>☞ σελ. 21</p> <p>☞ σελ. 11</p> <p>☞ σελ. 53</p> <p>☞ σελ. 20</p> <p>☞ σελ. 69</p> |
| Οι εικόνες είναι θολές ή δεν έχουν καλή εστίαση | <ul style="list-style-type: none"> <li>• Έχει ρυθμιστεί η εστίαση;</li> <li>• Είναι η μονάδα τοποθετημένη στη σωστή απόσταση;</li> <li>• Μπορεί να υπάρχει συμπίκνωση;</li> </ul>   | <p>☞ σελ. 23</p> <p>☞ σελ. 79</p> <p>☞ σελ. 8</p>   |
| Οι εικόνες εμφανίζονται σκοτεινές               | <ul style="list-style-type: none"> <li>• Είναι η κατάσταση προβολής χρωμάτων κατάλληλη για το περιβάλλον χρήσης;</li> <li>• Έχει συμπληρωθεί το χρονικό διάστημα για την αντικατάσταση της λάμπας;</li> <li>• Λειτουργεί η προφύλαξη οθόνης;</li> </ul>   | <p>☞ σελ. 28</p> <p>☞ σελ. 74</p> <p>☞ σελ. 61</p>  |
| Το τηλεχειριστήριο δεν λειτουργεί               | <ul style="list-style-type: none"> <li>• Βρίσκεται ο διακόπτης εναλλαγής Λειτουργιών/Αριθμών στη θέση [1 2 3] (είσοδος αριθμών);</li> <li>• Ανάλογα με το δίσκο, δεν επιτρέπονται ορισμένες λειτουργίες;</li> <li>• Έχουν εξαντληθεί οι μπαταρίες ή μήπως δεν είναι τοποθετημένες σωστά;</li> </ul>   | <p>☞ σελ. 30</p> <p>–</p> <p>☞ σελ. 18</p>  |
| Δεν υπάρχει ήχος ή είναι πολύ χαμηλός           | <ul style="list-style-type: none"> <li>• Έχει ρυθμιστεί η ένταση του ήχου στο χαμηλότερο επίπεδο;</li> <li>• Είναι ενεργοποιημένη η κατάσταση mute (σίγαση);</li> </ul> <p>Πατήστε .</p>   | <p>☞ σελ. 23</p> <p>–</p>   |



|   |   |           |
|---|---|-----------|
| Ο ήχος είναι παραμορφωμένος                       | Είναι η ένταση υπερβολικά υψηλή;  | ☞ σελ. 23 |
| Δεν είναι δυνατή η αλλαγή γλώσσας ήχου/ υποτίτλων | • Εάν δεν έχουν εγγραφεί πολλαπλές γλώσσες στο δίσκο, δεν είναι δυνατή η αλλαγή;    | –         |
|   | • Ανάλογα με το δίσκο, η αλλαγή ορισμένων τύπων είναι εφικτή μόνο από το μενού DVD; | –         |
| Δεν εμφανίζονται οι υπότιτλοι                     | • Εάν δεν υπάρχουν υπότιτλοι στο δίσκο, δεν εμφανίζονται;                           | –         |
|   | • Έχει οριστεί η γλώσσα υποτίτλων σε "OFF" (απενεργοποιημένη);                      | ☞ σελ. 42 |

## Όταν χρησιμοποιείτε κατάσταση λειτουργίας εξωτερικού βίντεο ή υπολογιστή

| Στην περίπτωση που                                | Ελέγξτε εδώ   | Σελίδα αναφοράς |
|---|---|-----------------|
| Δεν εμφανίζονται εικόνες                          | • Βρίσκεται ο συνδεδεμένος εξοπλισμός σε λειτουργία; Ενεργοποιήστε το συνδεδεμένο εξοπλισμό ή ξεκινήστε την αναπαραγωγή, ανάλογα με τη μέθοδο αναπαραγωγής του συνδεδεμένου εξοπλισμού.   | ☞ σελ. 53       |
|   | • Όταν έχουν συνδεθεί σήματα και στη θύρα εισόδου S-video και στη θύρα εισόδου Video, είναι διαθέσιμο μόνο το σήμα S-video. Εάν θέλετε να παρακολουθήσετε την εικόνα από τον εξοπλισμό που είναι συνδεδεμένος στη θύρα εισόδου Video, αποσυνδέστε το καλώδιο από τη θύρα εισόδου S-video.   | –               |
| Εμφανίζεται η ένδειξη "Το σήμα δεν υποστηρίζεται" | • Όταν υπάρχει σύνδεση με εξωτερικό εξοπλισμό βίντεο Αν η προβολή απενεργοποιηθεί ακόμα και όταν το "Σήμα βίντεο" είναι ρυθμισμένο σε "Αυτόματο" στο Μενού οπτικών ρυθμίσεων, ρυθμίστε το φορμά του σήματος που είναι κατάλληλο για τη συσκευή.   | ☞ σελ. 66       |
|   | • Όταν υπάρχει σύνδεση με υπολογιστή Είναι οι λειτουργίες ανάλυσης και ρυθμού ανανέωσης για το σήμα εικόνας συμβατές με την μονάδα; Χρησιμοποιήστε το εγχειρίδιο λειτουργίας του υπολογιστή και τα σχετικά έγγραφα για να ελέγξετε και να αλλάξετε την ανάλυση και το ρυθμό ανανέωσης του σήματος εικόνας που εξέρχεται από τον υπολογιστή. | ☞ σελ. 80       |
| Εμφανίζεται η ένδειξη "Απουσία σήματος"           | • Είναι σωστά συνδεδεμένα τα καλώδια;   | ☞ σελ. 50 – 52  |
|   | • Βρίσκεται ο συνδεδεμένος εξοπλισμός σε λειτουργία; Ενεργοποιήστε το συνδεδεμένο εξοπλισμό. Πατήστε το κουμπί αναπαραγωγής, ανάλογα με το συνδεδεμένο εξοπλισμό βίντεο.  | ☞ σελ. 53       |
|   | • Υπάρχει σύνδεση με φορητό υπολογιστή ή υπολογιστή με ενσωματωμένη οθόνη υγρών κρυστάλλων; Αλλάξτε τον προορισμό εξόδου του σήματος της εικόνας από τον υπολογιστή.  | ☞ σελ. 54       |
|   | • Πατήστε  για να αλλάξει σε DVD.  | ☞ σελ. 53       |

|  |  |           |
|--|--|-----------|
| Το σήμα είναι παραμορφωμένο  | <ul style="list-style-type: none"> <li>Εάν χρησιμοποιείται καλώδιο προέκτασης, υπάρχει περίπτωση τα σήματα να επηρεάζονται από ηλεκτρικές παρεμβολές. Συνδέστε εξοπλισμό ενίσχυσης και ελέγξτε.</li> </ul>   | –         |
|  | <ul style="list-style-type: none"> <li>Είναι η λειτουργία ανάλυσης του σήματος εικόνας του υπολογιστή συμβατή με τη μονάδα; Χρησιμοποιήστε το εγχειρίδιο λειτουργίας του υπολογιστή και τα σχετικά έγγραφα για να ελέγξετε και να αλλάξετε την ανάλυση του σήματος εικόνας που εξέρχεται από τον υπολογιστή.</li> </ul>  | ☞ σελ. 80 |
|  | <ul style="list-style-type: none"> <li>Εάν στις προβαλλόμενες εικόνες υπολογιστή προκύψουν προβλήματα, όπως εικόνα που τρεμοσβήνει ή παρεμβολές, πατήστε  στο τηλεχειριστήριο. Εμφανίζεται η ένδειξη "Εκτέλεση Αυτόματης ρύθμισης..." και προσαρμόζονται αυτομάτως οι ρυθμίσεις συγχρονισμού, ιχνηλάτησης και θέσης.</li> </ul> | –         |
| Η εικόνα δεν προβάλλεται ολόκληρη (μεγάλη εικόνα) ή είναι μικρή      | <ul style="list-style-type: none"> <li>Η μονάδα αναγνωρίζει αυτόματα τις αναλογίες που είναι κατάλληλες για να εισάγουν σήματα και να προβάλλουν εικόνες. Εάν οι αναλογίες εικόνας δεν προβάλλονται σωστά, πατήστε το  και επιλέξτε τις κατάλληλες αναλογίες εικόνας για το σήμα εισόδου.</li> </ul>                            | ☞ σελ. 47 |
|  | <ul style="list-style-type: none"> <li>Εάν ένα μέρος των εικόνων που προβάλλονται από τον υπολογιστή λείπει, πατήστε το κουμπί  στο τηλεχειριστήριο. Εμφανίζεται η ένδειξη "Εκτέλεση Αυτόματης ρύθμισης..." και προσαρμόζονται αυτομάτως οι ρυθμίσεις συγχρονισμού, ιχνηλάτησης και θέσης.</li> </ul>                          | –         |
| Τα χρώματα της εικόνας δεν εμφανίζονται σωστά                        | Στο Μενού οπτικών ρυθμίσεων, ορίστε το "Σήμα βίντεο" στο κατάλληλο φορμά για τη συσκευή.   | ☞ σελ. 66 |
| Οι κινούμενες εικόνες που αναπαράγονται από τον υπολογιστή μαυρίζουν | Αλλάξτε την εικόνα σήματος του υπολογιστή σε εξωτερική έξοδο μόνο. ☞ Ελέγξτε τα "Έγγραφα" που παρέχονται με τον υπολογιστή για περισσότερες πληροφορίες, ή υποβάλλετε τα ερωτήματά σας στον κατασκευαστή του υπολογιστή.   | –         |
| Ο ήχος δεν βγαίνει   | Αν χρησιμοποιείτε καλώδιο HDMI και δεν βγαίνει ήχος, ρυθμίστε τη συνδεδεμένη συσκευή σε λειτουργία εξόδου PCM.   | –         |

# Συντήρηση

Σε αυτή την ενότητα περιγράφονται εργασίες συντήρησης, όπως ο καθαρισμός της μονάδας και η αντικατάσταση αναλώσιμων εξαρτημάτων.

## ⚠ Προσοχή

Πριν ξεκινήσετε την συντήρηση, αποσυνδέστε το καλώδιο τροφοδοσίας από την πρίζα.

## Καθαρισμός

### Καθαρισμός του φίλτρου αέρα και της εισόδου εξαερισμού

Όταν συσσωρεύεται σκόνη στο φίλτρο αέρα ή εμφανίζεται το μήνυμα "Η μονάδα υπερθερμαίνεται. Βεβαιωθείτε ότι τίποτα δεν μπλοκάρει τους αεραγωγούς, και καθαρίστε ή αντικαταστήστε το φίλτρο αέρα", αφαιρέστε τη σκόνη από το φίλτρο αέρα και τον αεραγωγό εισαγωγής αέρα με μια ηλεκτρική σκούπα.

#### Προσοχή

Αν μαζευτεί σκόνη στο φίλτρο αέρα ή στην είσοδο εξαερισμού μπορεί να προκαλέσει αύξηση της εσωτερικής θερμοκρασίας της μονάδας, με συνέπεια την εμφάνιση προβλημάτων στη λειτουργία και μείωση της διάρκειας ζωής του οπτικού συστήματος. Συνιστάται να καθαρίζετε αυτά τα εξαρτήματα τουλάχιστον μία φορά κάθε τρεις μήνες. Εάν χρησιμοποιείτε την μονάδα σε χώρους με πολλή σκόνη, καθαρίζετε την συχνότερα.

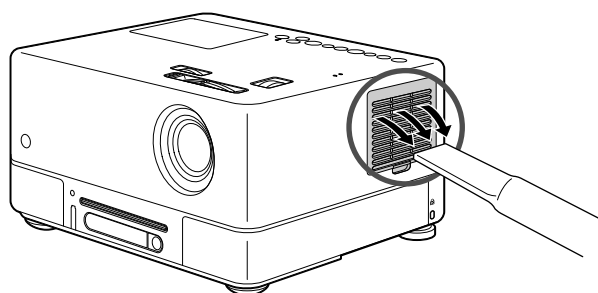

### Καθαρισμός της κύριας μονάδας

Καθαρίζετε την επιφάνεια σκουπίζοντάς την απαλά με μαλακό πανί.

Εάν η μονάδα είναι ιδιαίτερα λερωμένη, υγράνετε το πανί με νερό που θα περιέχει μικρή ποσότητα ουδέτερου απορρυπαντικού και, στη συνέχεια, στύψτε καλά το πανί, σκουπίστε την επιφάνεια της μονάδας για να αφαιρέσετε τους λεκέδες και μετά σκουπίστε την ξανά με ένα μαλακό στεγνό πανί.

#### Προσοχή

Μην χρησιμοποιήσετε πτητικές ουσίες, όπως κερί, οινόπνευμα ή διαλυτικό για τον καθαρισμό της επιφάνειας της μονάδας. Αυτές οι ουσίες μπορούν να παραμορφώσουν την επιφάνεια και να προκαλέσουν την αποκόλληση του εξωτερικού επιχρίσματος.

### Καθαρισμός του φακού προβολής

Χρησιμοποιήστε ένα πανί του εμπορίου για τον καθαρισμό γυαλιών για να σκουπίσετε απαλά το φακό.

#### Προσοχή

Μην τρίβετε το φακό με τραχιά υλικά και μην τον υποβάλλετε σε καταπονήσεις κτυπημάτων, καθώς είναι εύθραυστος.

## Περίοδος αντικατάστασης αναλωσίμων

### Περίοδος αντικατάστασης φίλτρου αέρα

Όταν το φίλτρο αέρα λερώνεται ή σπάει

### Περίοδος αντικατάστασης λάμπας

- Όταν ξεκινά η προβολή, εμφανίζεται στην οθόνη το μήνυμα "Αντικατ. λάμπας".
- Οι εικόνες που προβάλλονται γίνονται πιο σκοτεινές ή η ποιότητά τους αρχίζει να υποβαθμίζεται.



Συμβουλή

- Για να διατηρηθεί η αρχική φωτεινότητα και ποιότητα εικόνας, το μήνυμα αντικατάστασης της λάμπας εμφανίζεται μετά από 1900 ώρες χρήσης. Ο χρόνος κατά τον οποίο θα εμφανιστεί το μήνυμα θα διαφέρει ανάλογα με τις ρυθμίσεις κατάστασης προβολής χρωμάτων και τις συνθήκες υπό τις οποίες χρησιμοποιείται η μονάδα.
- Εάν συνεχίσετε να χρησιμοποιείτε τη λάμπα μετά το πέρας αυτής της περιόδου, οι πιθανότητες να σπάσει η λάμπα αυξάνονται. Όταν εμφανιστεί το μήνυμα αντικατάστασης της λάμπας, αντικαταστήστε τη λάμπα με καινούρια το συντομότερο δυνατό, ακόμη και αν αυτή εξακολουθεί να λειτουργεί.
- Ανάλογα με τα χαρακτηριστικά της λάμπας και με τον τρόπο που αυτή χρησιμοποιείται, η λάμπα μπορεί να γίνει πιο σκοτεινή ή να σταματήσει να λειτουργεί πριν από την εμφάνιση του προειδοποιητικού μηνύματος για τη λάμπα. Πρέπει πάντα να έχετε μια ανταλλακτική λάμπα για την περίπτωση που χρειαστεί.

## Προαιρετικά εξαρτήματα και αναλώσιμα

Τα ακόλουθα προαιρετικά εξαρτήματα και αναλώσιμα διατίθενται προς πώληση εάν απαιτούνται. Αυτός ο κατάλογος προαιρετικών εξαρτημάτων ισχύει από τον Σεπτέμβριο του 2007. Τα στοιχεία των εξαρτημάτων υπόκεινται σε αλλαγές χωρίς προειδοποίηση και η διαθεσιμότητά τους ποικίλει ανάλογα με τη χώρα ή την περιοχή αγοράς.

### Αναλώσιμα

|  |   |
|--|---|
| Λάμπα αντικατάστασης ELPLP43<br>(1 λάμπα)<br>Ανταλλακτικό για χρησιμοποιημένες λάμπες. | Φίλτρο αέρα ELPAF15<br>(1 φίλτρο αέρα)<br>Ανταλλακτικό για χρησιμοποιημένα φίλτρα αέρα. |
|--|---|

### Προαιρετικά εξαρτήματα

|  |  |
|--|--|
| Φορητή οθόνη ELPSC06 127 cm<br>Φορητή οθόνη ELPSC07 152,4 cm<br>Φορητή οθόνη ELPSC08 203,2 cm<br>Οθόνη ELPSC10 254 cm<br>Μια συμπαγής οθόνη που μεταφέρεται εύκολα.<br>(Αναλογίες εικόνας 4:3) | Καλώδιο HD-15 ELPKC02<br>(1,8 m – Για mini D-Sub 15-pin/mini D-Sub 15-pin)<br>Καλώδιο HD-15 ELPKC09<br>(3 m – Για mini D-Sub 15-pin/mini D-Sub 15-pin)<br>Καλώδιο HD-15 ELPKC10<br>(20 m – Για mini D-Sub 15-pin/mini D-Sub 15-pin)<br>Για τη σύνδεση της μονάδας με υπολογιστή. |
| Μαλακή θήκη μεταφοράς ELPKS57<br>Χρησιμοποιείται για αποθήκευση και μεταφορά της μονάδας.  | Καλώδιο component video ELPKC19<br>(3 m – για mini D-Sub 15-pin/RCA αρσενικό x 3)<br>Χρησιμοποιήστε για τη σύνδεση του component video.<br>Ενισχυμένο subwoofer ELPSP01<br>Απολαύστε πλουσιότερα, πιο δυνατά μπάσα.  |

## Αντικατάσταση του φίλτρου αέρα



Συμβουλή

Απορρίψτε τα χρησιμοποιημένα φίλτρα αέρα σύμφωνα με τους τοπικούς κανονισμούς.

Φίλτρο: Πολυπροπυλενίου

Πλαίσια: ABS resin

**1** Κλείστε το διακόπτη τροφοδοσίας όταν ακουστεί ένας σύντομος ήχος, αποσυνδέστε το καλώδιο τροφοδοσίας.

**2** Αντικαταστήστε το κάλυμμα του φίλτρου αέρα.

Τοποθετήστε το δάχτυλό σας στο κοίλωμα και ανασηκώστε.

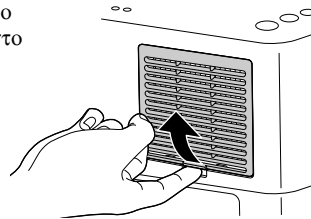

**3** Αφαιρέστε το παλιό φίλτρο αέρα.

Βάλτε το δάχτυλό σας στην κοιλότητα και βγάλτε το παλιό φίλτρο αέρα αφού το γείρετε προς το μέρος σας.

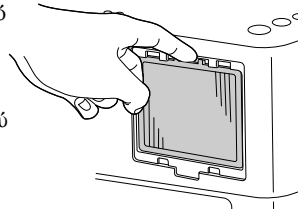

**4** Τοποθετήστε το καινούριο φίλτρο αέρα.

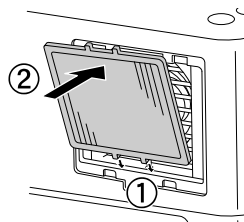

**5** Τοποθετήστε το κάλυμμα του φίλτρου.

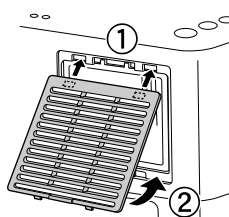

## Αντικατάσταση της λάμπας

### Προσοχή

Αμέσως μετά τη χρήση ή λάμπα έχει αναπτύξει εξαιρετικά υψηλή θερμοκρασία. Μόλις απενεργοποιηθεί η μονάδα, αφήστε να περάσει περίπου μία ώρα προτού αντικαταστήσετε τη λάμπα για να την αφήσετε να επανέλθει σε κανονική θερμοκρασία.

**1** Κλείστε τον διακόπτη τροφοδοσίας όταν ακουστεί ένας σύντομο μπιπ, αποσυνδέστε το καλώδιο τροφοδοσίας.

**2** Βάλτε το κατσαβίδι που παρέχεται με την λάμπα αντικατάστασης μέσα στο κλείστρο ανοίγματος καλύμματος λάμπας και αφαιρέστε το κάλυμμα της λάμπας ενώ έχετε μέσα το κατσαβίδι.

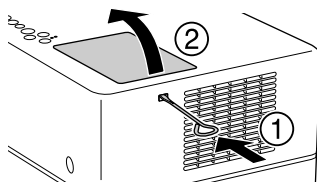

**3** Ξεσφίξτε τις βίδες σύνδεσης της λάμπας.

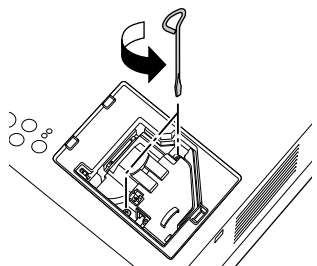

**4** Αφαιρέστε την παλιά λάμπα.

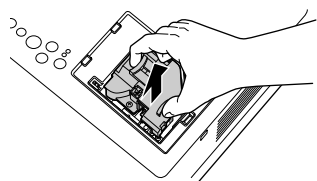

**5** Εγκαταστήστε την καινούρια λάμπα.

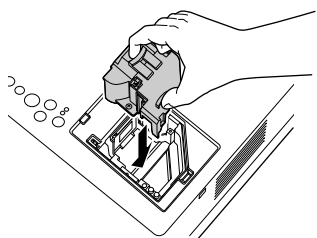

## 6 Βιδώστε σφικτά τις βίδες σύνδεσης της λάμπας.

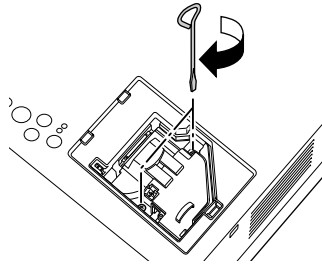

## 7 Τοποθετήστε το κάλυμμα της λάμπας.

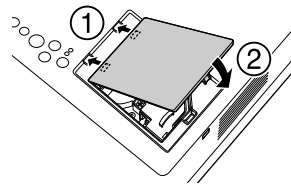



### Προσοχή

- Τοποθετήστε με ασφάλεια τη λάμπα και το κάλυμμά της. Για την ασφάλεια της μονάδας, η λάμπα δεν ανάβει εάν δεν τοποθετηθεί σωστά η λάμπα ή το κάλυμμά της.
- Το προϊόν αυτό περιλαμβάνει λάμπα που περιέχει υδράργυρο (Hg). Συμβουλευτείτε τους τοπικούς κανονισμούς περί διάθεσης ή ανακύκλωσης. Μην απορρίπτετε με τα κοινά απορρίμματα.

## Επαναφορά του χρόνου λειτουργίας της λάμπας

Αφού αντικατασταθεί η λάμπα, θα πρέπει να αρχικοποιήσετε τη ρύθμιση Ώρες λειτουργίας λάμπας.

Ο βιντεοπροβολέας διαθέτει ενσωματωμένο μετρητή που καταγράφει το χρόνο λειτουργίας της λάμπας και το μήνυμα για αντικατάσταση της λάμπας εμφανίζεται βάσει αυτού του μετρητή.

- 1 Συνδέστε το καλώδιο τροφοδοσίας, και πατήστε . Εάν η λάμπα δεν ανάψει, πατήστε .

- 2 Πατήστε  και όταν εμφανιστεί το μενού, ρυθμίστε τις "Πληροφ." σε "Μηδεν.ωρών λειτ.λάμπας".

Μηδεν.ωρών λειτ.λάμπας

Να γίνει έναρξη των ωρών λειτουργίας λάμπας;

Ναι

Όχι

[↔] Στοιχείο

[Enter] Εκτέλεση

[Visual Setup] Έξοδος

- 
- 3** Επιλέξτε "Ναι" και πατήστε  για να αρχικοποιήσετε την ρύθμιση.

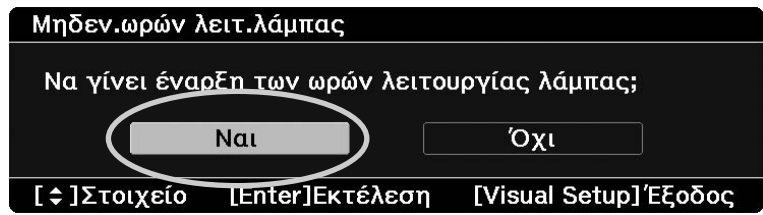



# Απόσταση προβολής και μέγεθος οθόνης

Ανατρέξτε στον ακόλουθο πίνακα και τοποθετήστε τη μονάδα σε θέση τέτοια που να επιτρέπει τη βέλτιστη δυνατή προβολή για το μέγεθος της οθόνης σας.

Μονάδες: cm

| Μέγεθος οθόνης 16:9 |           | Απόσταση προβολής                   |                                       |
|---------------------|-----------|-------------------------------------|---------------------------------------|
|                     |           | Ελάχιστη<br>(Ρύθμιση ζουμ – πλατιά) | Μέγιστη<br>(Ρύθμιση ζουμ – τηλεφακός) |
| 30"                 | 66 x 37   | 72 έως 109                          |                                       |
| 40"                 | 89 x 50   | 97 έως 147                          |                                       |
| 60"                 | 130 x 75  | 147 έως 221                         |                                       |
| 80"                 | 180 x 100 | 197 έως 296                         |                                       |
| 100"                | 220 x 120 | 246 έως 371                         |                                       |
| 120"                | 270 x 150 | 296 έως 446                         |                                       |
| 150"                | 330 x 190 | 371 έως 558                         |                                       |

Μονάδες: cm

| Μέγεθος οθόνης 4:3 |           | Απόσταση προβολής                   |                                       |
|--------------------|-----------|-------------------------------------|---------------------------------------|
|                    |           | Ελάχιστη<br>(Ρύθμιση ζουμ – πλατιά) | Μέγιστη<br>(Ρύθμιση ζουμ – τηλεφακός) |
| 30"                | 61 x 46   | 88 έως 134                          |                                       |
| 40"                | 81 x 61   | 119 έως 180                         |                                       |
| 60"                | 120 x 90  | 180 έως 271                         |                                       |
| 80"                | 160 x 120 | 241 έως 362                         |                                       |
| 100"               | 200 x 150 | 302 έως 454                         |                                       |
| 120"               | 240 x 180 | 362 έως 545                         |                                       |
| 150"               | 300 x 230 | 454 έως 683                         |                                       |

# Λίστα συμβατών αναλύσεων

## Composite video/S-video

Μονάδες: κουκίδες

| Σήμα                    | Ανάλυση                 | Κατάσταση αναλογιών εικόνας |                      |                      |
|-------------------------|-------------------------|-----------------------------|----------------------|----------------------|
|                         |                         | Κανονικό                    | Πλήρες               | Zoom (Ζουμ)          |
| Τηλεοπτικό (NTSC)       | 720 x 480<br>720 x 360* | 960 x 720<br>(4:3)          | 1280 x 720<br>(16:9) | 1280 x 720<br>(16:9) |
| Τηλεοπτικό (PAL, SECAM) | 720 x 576<br>720 x 432* | 960 x 720<br>(4:3)          | 1280 x 720<br>(16:9) | 1280 x 720<br>(16:9) |

\* Σήμα letterbox

## Component video

Μονάδες: κουκίδες

| Σήμα              | Ανάλυση                 | Κατάσταση αναλογιών εικόνας |                      |                      |
|-------------------|-------------------------|-----------------------------|----------------------|----------------------|
|                   |                         | Κανονικό                    | Πλήρες               | Zoom (Ζουμ)          |
| SDTV (480i, 60Hz) | 720 x 480<br>720 x 360* | 960 x 720<br>(4:3)          | 1280 x 760<br>(16:9) | 1280 x 720<br>(16:9) |
| SDTV (576i, 50Hz) | 720 x 576<br>720 x 432* | 960 x 720<br>(4:3)          | 1280 x 760<br>(16:9) | 1280 x 720<br>(16:9) |
| SDTV (480p)       | 720 x 480<br>720 x 360* | 960 x 720<br>(4:3)          | 1280 x 760<br>(16:9) | 1280 x 720<br>(16:9) |
| SDTV (576p)       | 720 x 576<br>720 x 432* | 960 x 720<br>(4:3)          | 1280 x 760<br>(16:9) | 1280 x 720<br>(16:9) |
| HDTV (720p) 16:9  | 1280 x 720              | 1280 x 720<br>(16:9)        | –                    | –                    |
| HDTV (1080i) 16:9 | 1920 x 1080             | 1280 x 720<br>(16:9)        | –                    | –                    |

\* Σήμα letterbox

## Εικόνα υπολογιστή

Μονάδες: κουκίδες

| Σήμα                                   | Ανάλυση                                 | Κατάσταση αναλογιών εικόνας |            |             |
|--|---|-----------------------------|------------|-------------|
|  |   | Κανονικό                    | Πλήρες     | Zoom (Ζουμ) |
| VGA60/72/75/85, iMac* <sup>1</sup>     | 640 x 480<br>640 x 360* <sup>2</sup>    | 960 x 720                   | 1280 x 720 | 1280 x 720  |
| SVGA56/60/72/75/85, iMac* <sup>1</sup> | 800 x 600<br>800 x 450* <sup>2</sup>    | 960 x 720                   | 1280 x 720 | 1280 x 720  |
| XGA60/70/75/85, iMac* <sup>1</sup>     | 1024 x 768<br>1024 x 576* <sup>2</sup>  | 960 x 720                   | 1280 x 720 | 1280 x 720  |
| WXGA60-1                               | 1280 x 768                              | 1280 x 720                  | –          | 1280 x 720  |
| WXGA60-2                               | 1360 x 768                              | 1280 x 720                  | –          | 1280 x 720  |
| SXGA60                                 | 1280 x 1024<br>1280 x 960* <sup>2</sup> | 960 x 720                   | 1280 x 720 | 1280 x 720  |
| MAC13”                                 | 640 x 480                               | 960 x 720                   | 1280 x 720 | 1280 x 720  |
| MAC16”                                 | 832 x 624                               | 960 x 720                   | 1280 x 720 | 1280 x 720  |
| MAC19”                                 | 1024 x 768                              | 960 x 720                   | 1280 x 720 | 1280 x 720  |

\*1 Δεν είναι εφικτή η σύνδεση με μοντέλα στα οποία δεν υπάρχει εγκατεστημένη θύρα εξόδου VGA.

\*2 Σήματα Letterbox

Υπάρχει δυνατότητα προβολής της εικόνας ακόμη και με είσοδο σημάτων διαφορετικών από τα προαναφερθέντα. Ωστόσο, δεν είναι δυνατή η υποστήριξη όλων των λειτουργιών.

## Σήματα εισόδου από θύρα εισόδου HDMI

Μονάδες: Κουκίδες

| Σήμα                             | Ανάλυση                              | Κατάσταση αναλογιών εικόνας |            |             |
|----------------------------------|--------------------------------------|-----------------------------|------------|-------------|
|                                  |                                      | Κανονικό                    | Πλήρες     | Zoom (Ζουμ) |
| VGA60                            | 640 x 480<br>640 x 360* <sup>1</sup> | 960 x 720                   | 1280 x 720 | 1280 x 720  |
| SDTV (480i, 60Hz)                | 720 x 480<br>720 x 360* <sup>1</sup> | 960 x 720                   | 1280 x 720 | 1280 x 720  |
| SDTV (480p)                      | 720 x 480<br>720 x 360* <sup>1</sup> | 960 x 720                   | 1280 x 720 | 1280 x 720  |
| SDTV (576i, 50Hz)                | 720 x 576<br>720 x 432* <sup>1</sup> | 960 x 720                   | 1280 x 720 | 1280 x 720  |
| SDTV (576p)                      | 720 x 576<br>720 x 432* <sup>1</sup> | 960 x 720                   | 1280 x 720 | 1280 x 720  |
| HDTV (720p)                      | 1280 x 720                           | 1280 x 720                  | –          | –           |
| HDTV (1080i)                     | 1920 x 1080                          | 1280 x 720                  | –          | –           |
| HDTV (1080p, 24Hz)* <sup>2</sup> | 1920 x 1080                          | 1280 x 720                  | –          | –           |

\*1 Σήμα Letterbox

\*2 Όταν η λειτουργία χρώματος έχει ρυθμιστεί στο παιχνίδι, η εικόνα μπορεί να παραμορφωθεί.

Υπάρχει δυνατότητα προβολής της εικόνας ακόμη και με είσοδο σημάτων διαφορετικών από τα προαναφερθέντα. Ωστόσο, δεν είναι δυνατή η υποστήριξη όλων των λειτουργιών.

# Προδιαγραφές

|                                 |   |   |                             |                            |
|---------------------------------|---|---|-----------------------------|----------------------------|
| Όνομα προϊόντος                 | EMP-TWD10   |   |                             |                            |
| Διαστάσεις                      | 330Π x 182,5Υ x 260B mm (Συμπεριλαμβανομένων προβολών)                      |   |                             |                            |
| Μέγεθος οθόνης υγρών κρυστάλλων | 0,55" πλάτος  |   |                             |                            |
| Μέθοδος απεικόνισης             | Ενεργό πλέγμα πολυσιλικόνης TFT   |   |                             |                            |
| Ανάλυση                         | 921.600 πίξελ (1280Π x 720Υ κουκίδες) x 3                                   |   |                             |                            |
| Ρύθμιση εστίασης                | Χειροκίνητη   |   |                             |                            |
| Ρύθμιση ζουμ                    | Χειροκίνητη (περίπου 1:1,5)   |   |                             |                            |
| Μετατόπιση φακού                | Χειροκίνητη (μέγιστο κατακόρυφο περίπου 50%, μέγιστο οριζόντιο περίπου 25%) |   |                             |                            |
| Λάμπα (φωτεινή πηγή)            | Λάμπα UHE, 140W, Αριθμός μοντέλου: ELPLP43                                  |   |                             |                            |
| Παροχή ρεύματος                 | 100 έως 240VAC ±10%, 50/60Hz, 2,6 έως 1,1A                                  |   |                             |                            |
| Κατανάλωση ισχύος               | περιοχή 100 έως 120VAC  | Σε λειτουργία: 230 W<br>Σε αναμονή: 5 W                         |                             |                            |
|                                 | περιοχή 220 έως 240VAC  | Σε λειτουργία: 230 W<br>Σε αναμονή: 5,5 W                       |                             |                            |
| Υψόμετρο λειτουργίας            | Υψόμετρο: 0 m έως 2.286 m   |   |                             |                            |
| Θερμοκρασία λειτουργίας         | +5 έως +35°C (Χωρίς συμπύκνωση)   |   |                             |                            |
| Θερμοκρασία αποθήκευσης         | -10 έως +60°C (Χωρίς συμπύκνωση)  |   |                             |                            |
| Βάρος                           | Περίπου 6,6 kg  |   |                             |                            |
| Ακροδέκτες                      | Είσοδος   | Θύρα Audio (Ήχος)   | 1                           | RCA pin jack               |
|                                 |   | Θύρα S-Video  | 1                           | Mini DIN 4-pin             |
|                                 |   | Θύρα βίντεο   | 1                           | RCA pin jack               |
|                                 |   | Θύρα Computer (Υπολογιστής)                                     | 1                           | Mini D-Sub 15-pin          |
|                                 |   | Θύρα HDMI   | 1                           | HDMI                       |
|                                 |   | Θύρα USB  | 1                           | Τύπου A                    |
|                                 | Έξοδος  | Θύρα Subwoofer  | 1                           | RCA pin jack               |
|                                 |   | Οπτική θύρα εξόδου ήχου   | 1                           | Τετραγωνική οπτική υποδοχή |
|                                 |   | Υποδοχή ακουστικών  | 1                           | 3,5mm mini-jack            |
|                                 | Θύρα συντήρησης   | 1   | Mini D-Sub 9-pin (αρσενικό) |                            |
| Ηχεία                           | Μέγιστη είσοδος 10W, Ονομαστική εμπέδηση 8 Ω ohms                           |   |                             |                            |
| Έξοδος ήχου                     | Αναλογική έξοδος ήχου   | Σύστημα 1 ηχείου: Πρακτικό, μέγιστη απόδοση 10W + 10W (10% THD) |                             |                            |
|                                 |   | 1 σύστημα ακουστικών: 25 mW/32 Ω ohms                           |                             |                            |
|                                 |   | 1 σύστημα subwoofer (L+R): 0,8 Vrms                             |                             |                            |
|                                 | Δυναμικό εύρος: 65 dB ή περισσότερο   |   |                             |                            |
|                                 | Έξοδος ψηφιακού ήχου  | Οπτική ψηφιακή έξοδος   |                             |                            |

\* Οι θύρες USB μπορεί να μην δέχονται όλες τις συμβατές με USB συσκευές.



Στη συσκευή αυτή έχει εγκατασταθεί το Pixelworks DNX™ IC.

## Γωνία κλίσης

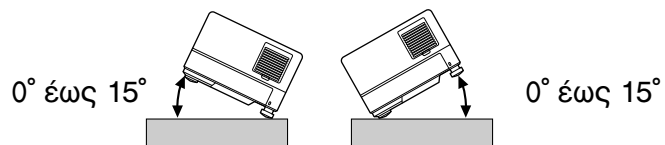

Η μονάδα μπορεί να μην λειτουργεί ή μπορεί να προκαλέσει ατύχημα αν η γωνία κλίσης είναι πάνω από 15 μοίρες.

## **DECLARATION of CONFORMITY**

According to 47CFR, Part 2 and 15  
Class B Personal Computers and Peripherals; and/or  
CPU Boards and Power Supplies used with Class B Personal Computers

We : Epson America, INC.  
Located at : 3840 Kilroy Airport Way  
MS:3-13  
Long Beach, CA 90806  
Tel : 562-290-5254

Declare under sole responsibility that the product identified herein, complies with 47CFR Part 2 and 15 of the FCC rules as a Class B digital device. Each product marketed, is identical to the representative unit tested and found to be compliant with the standards. Records maintained continue to reflect the equipment being produced can be expected to be within the variation accepted, due to quantity production and testing on a statistical basis as required by 47CFR 2.909. Operation is subject to the following two conditions: (1) this device may not cause harmful interference, and (2) this device must accept any interference received, including interference that may cause undesired operation.

Trade Name : Epson  
Type of Product : Projector  
Model : EMP-TWD10

### **FCC Compliance Statement For United States Users**

This equipment has been tested and found to comply with the limits for a Class B digital device, pursuant to Part 15 of the FCC Rules. These limits are designed to provide reasonable protection against harmful interference in a residential installation. This equipment generates, uses, and can radiate radio frequency energy and, if not installed and used in accordance with the instructions, may cause harmful interference to radio or television reception. However, there is no guarantee that interference will not occur in a particular installation. If this equipment does cause interference to radio and television reception, which can be determined by turning the equipment off and on, the user is encouraged to try to correct the interference by one or more of the following measures.

- Reorient or relocate the receiving antenna.
- Increase the separation between the equipment and receiver.
- Connect the equipment into an outlet on a circuit different from that to which the receiver is connected.
- Consult the dealer or an experienced radio/TV technician for help.

### **WARNING**

The connection of a non-shielded equipment interface cable to this equipment will invalidate the FCC Certification or Declaration of this device and may cause interference levels which exceed the limits established by the FCC for this equipment. It is the responsibility of the user to obtain and use a shielded equipment interface cable with this device. If this equipment has more than one interface connector, do not leave cables connected to unused interfaces. Changes or modifications not expressly approved by the manufacturer could void the user's authority to operate the equipment.

# Γλωσσάρι

## HDMI

Αρχικά των λέξεων "High-Definition Multimedia Interface" (Διασύνδεση πολυμέσων υψηλής ευκρίνειας) που είναι το πρότυπο ψηφιακής αναμετάδοσης για μεταφορά εικόνας και ήχου μέσα από το ίδιο καλώδιο. Το HDMI καθορίστηκε αρχικά για ψηφιακές οικιακές συσκευές και προσωπικούς υπολογιστές, και το πρότυπο αυτό επιτρέπει μεταφορά εικόνας υψηλής ποιότητας χωρίς συμπίεση του σήματος. Επίσης έχει λειτουργία ψηφιακής κωδικοποίησης του σήματος.

## HDTV

Αρχικά των λέξεων "High-Definition Television system" (Σύστημα τηλεόρασης υψηλής ευκρίνειας) που πρόκειται να εφαρμοστεί σε τηλεοράσεις υψηλής ευκρίνειας που ανταποκρίνονται στις ακόλουθες απαιτήσεις:

- Κάθετη ανάλυση 720p ή 1080i ή υψηλότερη (όπου, το "p" παραπέμπει σε προοδευτική σάρωση, και το "i" παραπέμπει σε πλεγμένη σάρωση)
- αναλογία διαστάσεων οθόνης 16:9

## JPEG

Μορφή αρχείου που χρησιμοποιείται για την αποθήκευση αρχείων εικόνας. Οι περισσότερες φωτογραφίες που λαμβάνονται με ψηφιακές φωτογραφικές μηχανές αποθηκεύονται σε μορφή JPEG.

## MP3

Αρχικά των λέξεων "MPEG1 Audio Layer-3", ένα πρότυπο για συμπίεση ήχου. Επιτρέπει τη μεγάλη μείωση του μεγέθους των δεδομένων, διατηρώντας παράλληλα υψηλή ποιότητα ήχου.

## NTSC

Αρχικά των λέξεων "National Television Standards Committee" (Επιτροπή Εθνικών Τηλεοπτικών Προτύπων), και πρότυπο για τα συστήματα μετάδοσης αναλογικών έγχρωμων τηλεοπτικών κυμάτων. Το σύστημα αυτό χρησιμοποιείται στην Ιαπωνία, στις Η.Π.Α. και στη Λατινική Αμερική.

## PAL

Αρχικά των λέξεων "Phase Alteration by Line" (Εναλλαγή φάσης γραμμής), και πρότυπο για τα συστήματα μετάδοσης αναλογικών έγχρωμων τηλεοπτικών κυμάτων. Το σύστημα αυτό χρησιμοποιείται στην Κίνα, στη Δυτική Ευρώπη, εκτός της Γαλλίας, και σε άλλες Αφρικανικές και Ασιατικές χώρες.

## SDTV

Αρχικά των λέξεων "Standard Definition Television" (Τηλεόραση τυπικής ευκρίνειας), που αποδίδεται στο τυπικό σύστημα τηλεοπτικής αναμετάδοσης που δεν ικανοποιεί τις απαιτήσεις HDTV.

## SECAM

Αρχικά των λέξεων "SEquential Couleur A Memoire" (Προοδευτική απόδοση χρωμάτων σε μνήμη), και πρότυπο για τα συστήματα μετάδοσης αναλογικών έγχρωμων τηλεοπτικών κυμάτων. Αυτό το πρότυπο χρησιμοποιείται στη Γαλλία, στην Ανατολική Ευρώπη, στις χώρες της πρώην Σοβιετικής Ένωσης, στη Μέση Ανατολή και σε ορισμένες χώρες της Αφρικής.

## WMA



Αρχικά των λέξεων "Windows Media Audio" (Ήχος πολυμέσων Windows), τεχνολογία συμπίεσης του ήχου που αναπτύχθηκε από την Microsoft Corporation of America. Μπορείτε να κωδικοποιήσετε δεδομένα WMA χρησιμοποιώντας το Windows Media Player Εκδ.7, 7.1, το Windows Media Player για Windows XP, ή το Windows Media Player Σειράς 9.

Κατά την κωδικοποίηση αρχείων WMA, να χρησιμοποιείτε τις εφαρμογές που έχουν πιστοποιηθεί από την Microsoft Corporation of America. Εάν χρησιμοποιήσετε κάποια εφαρμογή που δεν έχει πιστοποιηθεί, ενδέχεται να μη λειτουργήσει σωστά.

## Αναλογίες διαστάσεων εικόνας

Ο λόγος μεταξύ του πλάτους και του ύψους μιας εικόνας. Οι εικόνες HDTV (τηλεόρασης υψηλής ευκρίνειας) έχουν αναλογίες εικόνας 16:9 και εμφανίζονται μακρόστενες. Οι αναλογίες εικόνας για τις απλές εικόνες είναι 4:3. Αυτή η μονάδα μπορεί να αναγνωρίσει αυτόματα την αναλογία του δίσκου ενώ αναπαράγεται.

## Cool-down (Διαδικασία ψύξης)

Διαδικασία που επιτρέπει στη θερμοκρασία της λάμπας να επανέλθει σε φυσιολογικά επίπεδα από τις υψηλές θερμοκρασίες που δημιουργήθηκαν κατά την προβολή. Αυτό εκτελείται αυτόματα όταν πατήσετε το  για να σταματήσετε την προβολή της εικόνας, ή πατήσετε το  για να απενεργοποιήσετε την μονάδα. Κατά τη διαδικασία της ψύξης μην αποσυνδέετε το καλώδιο τροφοδοσίας. Εάν η διαδικασία ψύξης δεν πραγματοποιηθεί σωστά, μπορεί να υπερθερμανθεί η λάμπα ή η εσωτερική δομή της κύριας μονάδας, και να μειωθεί η διάρκεια ζωής της λάμπας ή να προκληθεί φθορά στη μονάδα. Η διαδικασία ψύξης έχει ολοκληρωθεί όταν η κύρια μονάδα ηχήσει δύο φορές.

## Οπτική ψηφιακή έξοδος

Μετατρέπει το σήμα ήχου σε ψηφιακό σήμα και επιτρέπει τη μετάδοσή του μέσα από οπτική ίνα. Το πλεονέκτημα είναι ότι δεν δημιουργούνται παρεμβολές, σε αντίθεση με τα συμβατικά μέσα, όπου υπάρχουν στο καλώδιο εξωτερικές παρεμβολές.

## PBC (Έλεγχος αναπαραγωγής)

Μέθοδος αναπαραγωγής Video CD. Μπορείτε να επιλέξετε την οθόνη ή τις πληροφορίες που θέλετε να δείτε από το μενού οθόνης που εμφανίζεται.



## Όροι σχετικοί με τους δίσκους

### Τίτλος/Κεφάλαιο/Κομμάτι

Μια ταινία σε DVD χωρίζεται σε μονάδες που ονομάζονται τίτλοι, οι οποίοι μπορεί να περιέχουν οποιονδήποτε αριθμό κεφαλαίων.

| DVD-Βίντεο  |   |   |   |
|---|---|---|---|
| Τίτλος 1  |   | Τίτλος 2  |   |
| Κεφάλαιο 1  | Κεφάλαιο 2  | Κεφάλαιο 1  | Κεφάλαιο 2  |
|  |  |  |  |

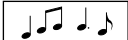
Τα Video και Audio CD χωρίζονται σε μονάδες που ονομάζονται κομμάτια.

| Video CD/Audio CD   |   |   |   |
|---|---|---|---|
| Κομμάτι 1   | Κομμάτι 2   | Κομμάτι 3   | Κομμάτι 4   |
|  |  |  |  |



# Ευρετήριο

## D

|                             |    |
|-----------------------------|----|
| DivX® .....                 | 34 |
| DivX® VOD .....             | 61 |
| Dolby Digital .....         | 61 |
| Dolby Virtual Speaker ..... | 57 |

## M

|           |    |
|-----------|----|
| MP3 ..... | 34 |
|-----------|----|

## P

|                                  |    |
|----------------------------------|----|
| PBC (έλεγχος αναπαραγωγής) ..... | 32 |
|----------------------------------|----|

## S

|                          |    |
|--------------------------|----|
| Source (Προέλευση) ..... | 67 |
|--------------------------|----|

## T

|   |    |
|---|----|
| TV tuner (συσκευή συντονισμού τηλεόρασης) ..... | 50 |
|---|----|

## U

|           |        |
|-----------|--------|
| USB ..... | 12, 49 |
|-----------|--------|

## W

|           |    |
|-----------|----|
| WMA ..... | 34 |
|-----------|----|

## A

|                                      |    |
|--------------------------------------|----|
| Ακουστικά .....                      | 55 |
| Αναλώσιμα .....                      | 74 |
| Αναμονή .....                        | 69 |
| Αντικατάσταση της λάμπας .....       | 76 |
| Αντικατάσταση του φίλτρου αέρα ..... | 75 |
| Αντίθεση .....                       | 66 |
| Απόχρωση .....                       | 66 |

## E

|   |    |
|---|----|
| Ένταση .....  | 23 |
| Εικόνα Ενεργοποιημένη/Απενεργοποιημένη (On/Off) ..... | 36 |
| Εισαγωγή των μπαταριών .....                          | 18 |
| Εκτέλεση Αυτόματης ρύθμισης... ..                     | 72 |
| Επαναφορά του χρόνου λειτουργίας της λάμπας .....     | 77 |
| ενδεικτικές λυχνίες .....                             | 68 |
| Ευκρίνεια .....                                       | 66 |

## Γ

|                  |    |
|------------------|----|
| Γλώσσα OSD ..... | 60 |
|------------------|----|

## Δ

|                          |    |
|--------------------------|----|
| Δακτύλιος εστίασης ..... | 23 |
| Δακτύλιος ζουμ .....     | 23 |
| Διάλειμμα .....          | 28 |

## Θ

|                               |        |
|-------------------------------|--------|
| Θύρα εισόδου S-Video .....    | 51     |
| Θύρα εισόδου βίντεο .....     | 50     |
| Θύρα εισόδου υπολογιστή ..... | 51, 52 |

## K

|  |    |
|--|----|
| Καθαρισμός της κύριας μονάδας .....                          | 73 |
| Καθαρισμός του φακού προβολής .....                          | 73 |
| Καθαρισμός του φίλτρου αέρα και της εισόδου εξαερισμού ..... | 73 |
| Κατάσταση προβολής χρωμάτων .....                            | 28 |
| Κεφάλαιο .....   | 86 |
| Κλείδωμα ασφαλείας για παιδιά .....                          | 66 |
| Κλείδωμα Δίσκου .....  | 62 |
| Κομμάτι .....  | 86 |
| Κορεσμός χρώματος .....                                      | 66 |
| Κωδικός πρόσβασης .....                                      | 62 |

## Λ

|                                    |    |
|------------------------------------|----|
| Λειτουργία Μεγάλου Υψομέτρου ..... | 66 |
| Λοιπές σελίδες .....               | 61 |

## M

|                        |    |
|------------------------|----|
| Μενού .....            | 30 |
| Μετατόπιση φακού ..... | 23 |

## N

|                            |    |
|----------------------------|----|
| Νυχτερινή λειτουργία ..... | 61 |
|----------------------------|----|

## O

|                                      |    |
|--------------------------------------|----|
| Οθόνη πληροφοριών αναπαραγωγής ..... | 43 |
|--------------------------------------|----|

## Π

|                                      |    |
|--------------------------------------|----|
| παράθυρο ενδείξεων .....             | 22 |
| Περίοδος αντικατάστασης λάμπας ..... | 74 |
| Πλοήγ MP3/JPEG .....                 | 61 |
| Προαιρετικά εξαρτήματα .....         | 74 |
| Προοδευτικό .....                    | 66 |

## Σ

|                          |    |
|--------------------------|----|
| Σελίδα γλώσσας .....     | 60 |
| Σελίδα εικόνας .....     | 66 |
| Σελίδα επιλογών .....    | 66 |
| Σελίδα ήχου .....        | 61 |
| Σελίδα πληροφοριών ..... | 67 |
| Σήμα βίντεο .....        | 66 |
| Σίγαση .....             | 29 |

## T

|                       |    |
|-----------------------|----|
| Τηλεχειριστήριο ..... | 17 |
| Τίτλος .....          | 86 |

## Υ

|                    |    |
|--------------------|----|
| Υπερθέρμανση ..... | 68 |
|--------------------|----|

## Φ

|                   |    |
|-------------------|----|
| Φωτεινότητα ..... | 66 |
|-------------------|----|

## Ψ

|                      |    |
|----------------------|----|
| Ψηφιακή έξοδος ..... | 61 |
|----------------------|----|

## Ω

|                               |    |
|-------------------------------|----|
| Ωρες λειτουργίας λάμπας ..... | 67 |
|-------------------------------|----|

# Ερωτήματα

## < EUROPE, MIDDLE EAST & AFRICA >

Ο παρών κατάλογος διευθύνσεων ήταν ενημερωμένος στις 5 Απριλίου 2007.

Πιο πρόσφατα ενημερωμένες διευθύνσεις διατίθενται στις αντίστοιχες τοποθεσίες Web που αναφέρονται παρακάτω. Εάν δεν βρείτε τις πληροφορίες που χρειάζεστε σε κάποια από αυτές τις σελίδες, επισκεφθείτε την κεντρική σελίδα της EPSON, στη διεύθυνση [www.epson.com](http://www.epson.com).

### ALBANIA :

#### INFOSOFT SYSTEM

Gjergji Center, Rr Murat Toptani  
Tirana 04000 - Albania  
Tel: 00 355 42 511 80/ 81/ 82/ 83  
Fax: 00355 42 329 90  
Web Address:  
[http://content.epson.it/about/int\\_services.htm](http://content.epson.it/about/int_services.htm)

### AUSTRIA :

#### EPSON DEUTSCHLAND GmbH

Biropark Donau Inkustrasse 1-7 / Stg. 8 / 1.  
OG  
A-3400 Klosterneuburg  
Tel: +43 (0) 2243 - 40 181 - 0  
Fax: +43 (0) 2243 - 40 181 - 30  
Web Address:  
<http://www.epson.at>

### BELGIUM :

#### EPSON DEUTSCHLAND GmbH Branch office Belgium

Belgicastraat 4 - Keiberg  
B-1930 Zaventem  
Tel: +32 2/ 7 12 30 10  
Fax: +32 2/ 7 12 30 20  
Hotline: 070 350120  
Web Address:  
<http://www.epson.be>

### BOSNIA AND HERZEGOVINA :

#### RECOS d.o.o.

Tvornicka 3 - 71000 Sarajevo  
Tel: 00 387 33 767 330  
Fax: 00 387 33 454 248  
Web Address:  
[http://content.epson.it/about/int\\_services.htm](http://content.epson.it/about/int_services.htm)

### BULGARIA :

#### EPSON Service Center Bulgaria

c/o Reset Computers Ltd.  
15-17 Tintiava Str.  
1113 Sofia  
Tel: 00 359 2 911 22  
Fax: 00 359 2 868 33 28  
Email: [reset@reset.bg](mailto:reset@reset.bg)  
Web Address: <http://www.reset.bg>

### CROATIA :

#### RECRO d.d.

Avenija V. Holjevca 40  
10 000 Zagreb  
Tel: 00385 1 3650774  
Fax: 00385 1 3650798  
Web Address:  
[http://content.epson.it/about/int\\_services.htm](http://content.epson.it/about/int_services.htm)

### CYPRUS :

#### TECH-U

75, Lemesou Avenue 2121 Cyprus  
Tel: 00357 22 69 4000  
Fax: 00357 22490240  
Web Address:  
[http://content.epson.it/about/int\\_services.htm](http://content.epson.it/about/int_services.htm)

### CZECH REPUBLIC :

#### EPSON DEUTSCHLAND GmbH Branch Office Czech Republic

Slavickova 1a 63800 Brno  
E-mail: [infoline@epson.cz](mailto:infoline@epson.cz)  
Web Address:  
<http://www.epson.cz>  
Hotline: 800 142 052

### DENMARK :

#### EPSON Denmark

Generatorvej 8 C 2730 Herlev  
Tel: 44508585  
Fax: 44508586  
Email: [denmark@epson.co.uk](mailto:denmark@epson.co.uk)  
Web Address:  
<http://www.epson.dk>  
Hotline: 70279273

### ESTONIA :

#### EPSON Service Center Estonia

c/o Kulbert Ltd.  
Sirge 4, 10618  
Tallinn  
Tel: 00372 671 8160  
Fax: 00372 671 8161  
Web Address:  
<http://www.epson.ee>

### FINLAND :

#### Epson (UK) Ltd.

Rajatorpantie 41 C FI-01640 Vantaa  
Web Address:  
<http://www.epson.fi>  
Hotline: 0201 552091

### FRANCE & DOM-TOM TERRITORY :

#### EPSON France S.A.

150 rue Victor Hugo BP 320  
92305 LEVALLOIS PERRET CEDEX  
Web Address:  
<http://www.epson.fr>  
Hotline: 0821017017

### GERMANY :

#### EPSON Deutschland GmbH

Otto-Hahn-Strasse 4 D-40670 Meerbusch  
Tel: +49-(0)2159-538 0  
Fax: +49-(0)2159-538 3000  
Web Address:  
<http://www.epson.de>  
Hotline: 01805 2341 10

### GREECE :

#### EPSON Italia s.p.a.

274 Kifisias Avenue -15232 Halandri Greece  
Tel: +30 210 6244314  
Fax: +30 210 68 28 615  
Email:  
[epson@information-center.gr](mailto:epson@information-center.gr)  
Web Address:  
[http://content.epson.it/about/int\\_services.htm](http://content.epson.it/about/int_services.htm)

### HUNGARY :

#### Epson Deutschland GmbH

Magyarorszagi Fiolkelep 1117 Budapest  
Infopark setany 1.  
Hotline: 06 800 14 783  
E-mail: [infoline@epson.hu](mailto:infoline@epson.hu)  
Web Address:  
<http://www.epson.hu>

### IRELAND :

#### Epson (UK) Ltd.

Campus 100, Maylands Avenue  
Hemel Hempstead Herts HP2 7TJ  
U.K. Techn.  
Web Address:  
<http://www.epson.ie>  
Hotline: 01 679 9015

### ITALY :

#### EPSON Italia s.p.a.

Via M. Vignano de Vizzi, 93/95  
20092 Cimisello Balsamo (MI)  
Tel: +39 06. 660321  
Fax: +39 06. 6123622  
Web Address:  
<http://www.epson.it>  
Hotline: 02 26830058

### LATVIA :

#### EPSON Service Center Latvia

c/o ServiceNet LV  
Jelgavas 36  
1004 Riga  
Tel.: 00 371 746 0399  
Fax: 00 371 746 0299  
Web Address:  
<http://www.epson.lv>

### LITHUANIA :

#### EPSON Service Center Lithuania

c/o ServiceNet  
Gaiziunu 3  
50128 Kaunas  
Tel.: 00 370 37 400 160  
Fax: 00 370 37 400 161  
Web Address:  
<http://www.epson.lt>

### LUXEMBURG :

#### EPSON DEUTSCHLAND GmbH Branch office Belgium

Belgicastraat 4-Keiberg  
B-1930 Zaventem  
Tel: +32 2/ 7 12 30 10  
Fax: +32 2/ 7 12 30 20  
Hotline: 0900 43010  
Web Address:  
<http://www.epson.be>

### MACEDONIAN :

#### DIGIT COMPUTER ENGINEERING

3 Makedonska brigada b.b upravna  
zgrada R. Konkar - 91000 Skopje Macedonia  
Tel: 00389 2 2463896  
Fax: 00389 2 2465294  
Web Address:  
[http://content.epson.it/about/int\\_services.htm](http://content.epson.it/about/int_services.htm)

### NETHERLANDS :

#### EPSON DEUTSCHLAND GmbH Branch office Netherland

J. Geesinkweg 501  
NL-1096 AX Amsterdam-  
Duivendrecht Netherland  
Tel: +31 20 592 65 55  
Fax: +31 20 592 65 66  
Hotline: 0900 5050808  
Web Address:  
<http://www.epson.nl>

### NORWAY :

#### EPSON NORWAY

Lilleakerveien 4 oppgang 1A  
N-0283 Oslo NORWAY  
Hotline: 815 35 180  
Web Address:  
<http://www.epson.no>

**POLAND :**

**EPSON DEUTSCHLAND GmbH**  
**Branch Office Poland**  
 ul. Bokserska 66  
 02-690 Warszawa Poland  
 Hotline: (0) 801-646453  
 Web Address:  
<http://www.epson.pl>

**PORTUGAL :**

**EPSON Portugal**  
 R. Gregorio Lopes, n° 1514 Restelo 1400-195  
 Lisboa  
 Tel: 213035400  
 Fax: 213035490  
 Hotline: 707 222 000  
 Web Address:  
<http://www.epson.pt>

**ROMANIA :**

**EPSON Service Center Romania**  
 c/o MB Distribution 162, Barbu Vacarescu  
 Blvd., Sector 2  
 71422 Bucharest  
 Tel: 0040 21 231 7988 ext.103  
 Fax: 0040 21 230 0313  
 Web Address:  
<http://www.epson.ro>

**SERBIA AND MONTENEGRO :**

**BS PROCESSOR d.o.o.**  
 Hazdi Nikole Zivkovic 2  
 Beograd - 11000 - F.R. Jugoslavia  
 Tel: 00 381 11 328 44 88  
 Fax: 00 381 11 328 18 70  
 Web Address:  
[http://content.epson.it/about/int\\_services.htm](http://content.epson.it/about/int_services.htm)

**SLOVAKIA :**

**EPSON DEUTSCHLAND GmbH Branch**  
**Office Czech Republic**  
 Slavickova 1a  
 638 00 Brno  
 Hotline: 0850 111 429  
 (national costs)  
 Web Address:  
<http://www.epson.sk>

**SLOVENIA :**

**BIROTEHNA d.o.o.**  
 Smartinska 106  
 1000 Ljubljana Slovenia  
 Tel: 00 386 1 5853 410  
 Fax: 00386 1 5400130  
 Web Address:  
[http://content.epson.it/about/int\\_services.htm](http://content.epson.it/about/int_services.htm)

**SPAIN :**

**EPSON Iberica, S.A.**  
 Av. de Roma, 18-26  
 08290 Cerdanyola del valles  
 Barcelona  
 Tel: 93 582 15 00  
 Fax: 93 582 15 55  
 Hotline: 902 404142  
 Web Address:  
<http://www.epson.es>

**SWEDEN :**

**Epson Sweden**  
 Box 329 192 30 Sollentuna Sweden  
 Tel: 0771-400134  
 Web Address:  
<http://www.epson.se>

**SWITZERLAND :**

**EPSON DEUTSCHLAND GmbH**  
**Branch office Switzerland**  
 Riedmuehlestrasse 8 CH-8305 Dietlikon  
 Tel: +41 (0) 43 255 70 20  
 Fax: +41 (0) 43 255 70 21  
 Hotline: 0848448820  
 Web Address:  
<http://www.epson.ch>

**TURKEY :**

**TECPRO**  
 Sti. Telsizler mah. Zincirlidere cad.  
 No: 10 Kat 1/2 Kagithane 34410  
 Istanbul  
 Tel: 0090 212 2684000  
 Fax: 0090212 2684001  
 Web Address:  
<http://www.epson.com.tr>  
 Info: bilgi@epsonerisim.com  
 Web Address:  
<http://www.epson.tr>

**UK :**

**Epson (UK) Ltd.**  
 Campus 100, Maylands Avenue  
 Hemel Hempstead Herts HP2 7TJ  
 Tel: (01442) 261144  
 Fax: (01442) 227227  
 Hotline: 08704437766  
 Web Address:  
<http://www.epson.co.uk>

**AFRICA :**

Contact your dealer  
 Web Address:  
[http://www.epson.co.uk/welcome/welcome\\_africa.htm](http://www.epson.co.uk/welcome/welcome_africa.htm)  
 or  
<http://www.epson.fr/bienvenu.htm>

**SOUTH AFRICA :**

**Epson South Africa**  
 Grnd. Flr. Durham Hse, Block 6  
 Fourways Office Park  
 Cnr. Fourways Blvd. & Roos Str.  
 Fourways, Gauteng, South Africa.  
 Tel: +27 11 201 7741  
 / 0860 337766  
 Fax: +27 11 465 1542  
 Email: support@epson.co.za  
 Web Address:  
<http://www.epson.co.za>

**MIDDLE EAST :**

**Epson (Middle East)**  
 P.O. Box: 17383 Jebel Ali Free Zone Dubai  
 UAE(United Arab Emirates)  
 Tel: +971 4 88 72 1 72  
 Fax: +971 4 88 18 9 45  
 Email: supportme@epson.co.uk  
 Web Address:  
[http://www.epson.co.uk/welcome/welcome\\_africa.htm](http://www.epson.co.uk/welcome/welcome_africa.htm)

**< NORTH, CENTRAL AMERICA & CARIBBEANI ISLANDS >****CANADA :**

**Epson Canada, Ltd.**  
 3771 Victoria Park Avenue  
 Scarborough, Ontario  
 CANADA M1W 3Z5  
 Tel: 905-709-9475  
 or 905-709-3839  
 Web Address:  
<http://www.epson.com>

**MEXICO :**

**Epson Mexico, S.A. de C.V.**  
 Boulevard Manuel Avila Camacho 389  
 Edificio 1 Conjunto Legaria  
 Col. Irrigacion, C.P. 11500  
 Mexico, DF  
 Tel: (52 55) 1323-2052  
 Web Address:  
<http://www.epson.com.mx>

**U. S. A. :**

**Epson America, Inc.**  
 3840 Kilroy Airport Way  
 Long Beach, CA 90806  
 Tel: 562-276-4394  
 Web Address:  
<http://www.epson.com>

**COSTA RICA :**

**Epson Costa Rica, S.A.**  
 Dela Embajada Americana,  
 200 Sur y 300 Oeste  
 Apartado Postal 1361-1200 Pavas  
 San Jose, Costa Rica  
 Tel: (506) 210-9555  
 Web Address:  
<http://www.epson.co.cr>

< SOUTH AMERICA >

**ARGENTINA :**

**Epson Argentina S.A.**

Avenida Belgrano 964/970 Capital Federal  
1092, Buenos Aires, Argentina Tel: (54 11)  
5167-0300  
Web Address:  
<http://www.epson.com.ar>

**BRAZIL :**

**Epson Do Brasil Ltda.**

Av. Tucunare, 720  
Tambore Barueri,  
Sao Paulo, SP 0646-0020, Brazil  
Tel: (55 11) 4196-6100  
Web Address:  
<http://www.epson.com.br>

< ASIA & OCEANIA >

**AUSTRALIA :**

**EPSON AUSTRALIA PTYLIMITED**

3, Talavera Road, N.Ryde NSW 2113,  
AUSTRALIA  
Tel: 1300 361 054  
Web Address:  
<http://www.epson.com.au>

**CHINA :**

**EPSON (BEIJING) TECHNOLOGY  
SERVICE CO.,LTD.**

8F,A. The Chengjian Plaza NO.18  
Beitaipingzhuang Rd.,Haidian District,Beijing,  
China  
Zip code: 100088  
Tel: 010-8225566-606  
Fax: 010-82255123

**EPSON (BEIJING) TECHNOLOGY  
SERVICE CO.,LTD.SHANGHAI  
BRANCH PANYU ROAD SERVICE  
CENTER**

NO. 127 Panyu Road, Changning District,  
Shanghai China  
ZIP code: 200052  
Tel: 021-62815522  
Fax: 021-52580458

**EPSON (BEIJING) TECHNOLOGY  
SERVICE CO.,LTD.GUANGZHOU  
BRANCH**

ROOM 1405,1407 Baoli Plaza,NO.2 , 6th  
Zhongshan  
Road,Yuexiu District, Guangzhou  
Zip code: 510180  
Tel: 020-83266808  
Fax: 020- 83266055

**EPSON (BEIJING) TECHNOLOGY  
SERVICE CO.,LTD.CHENDU BRANCH**

ROOM2803B, A. Times Plaza, NO.2, Zongfu  
Road, Chengdu  
Zip code: 610016  
Tel: 028-86727703/04/05  
Fax: 028-86727702

**CHILE :**

**Epson Chile S.A.**

La Concepcion 322 Piso 3  
Providencia, Santiago,Chile  
Tel: (562) 484-3400  
Web Address:  
<http://www.epson.com.cl>

**COLOMBIA :**

**Epson Colombia Ltda.**

Diagonal 109, 15-49  
Bogota, Colombia  
Tel: (57 1) 523-5000  
Web Address:  
<http://www.epson.com.co>

**HONGKONG :**

**EPSON Technical**

**Support Centre  
(Information Centre)**

Units 516-517, Trade Square,  
681 Cheung Sha Wan Road,  
Cheung Sha Wan, Kowloon,  
HONG KONG  
Tech. Hot Line: (852) 2827 8911  
Fax: (852) 2827 4383  
Web Address:  
<http://www.epson.com.hk>

**JAPAN :**

**SEIKO EPSON  
CORPORATION  
SHIMAUCHI PLANT**

VI Customer Support Group:  
4897 Shimauchi, Matsumoto-shi, Nagano-ken,  
390-8640 JAPAN  
Tel: 0263-48-5438  
Fax: 0263-48-5680  
Web Address:  
<http://www.epson.jp>

**KOREA :**

**EPSON KOREA CO., LTD.**

11F Milim Tower, 825-22 Yeoksam-dong,  
Gangnam-gu, Seoul,135-934 Korea  
Tel : 82-2-558-4270  
Fax: 82-2-558-4272  
Web Address:  
<http://www.epson.co.kr>

**MALAYSIA :**

**EPSON TRADING  
(MALAYSIA) SDN. BHD.**

3rd Floor, East Tower, Wisma Consplant 1  
No.2, Jalan SS 16/4,  
47500 Subang Jaya,  
Malaysia.  
Tel: 03 56 288 288  
Fax: 03 56 288 388  
or 56 288 399

**SINGAPORE :**

**EPSON SINGAPORE  
PTE. LTD.**

1 HarbourFront Place #03-02  
HarbourFront Tower One  
Singapore 098633.  
Tel: 6586 3111  
Fax: 6271 5088

**PERU :**

**Epson Peru S.A.**

Av. Del Parque Sur #400  
San Isidro, Lima, 27, Peru  
Tel: (51 1) 224-2336  
Web Address:  
<http://www.epson.com.pe>

**VENEZUELA :**

**Epson Venezuela S.A.**

Calle 4 con Calle 11-1  
Edf. Epson -- La Urbina Sur Caracas, Venezuela  
Tel: (58 212) 240-1111  
Web Address:  
<http://www.epson.com.ve>

**TAIWAN :**

**EPSON Taiwan  
Technology & Trading Ltd.**

14F.No. 7, Song Ren Road,  
Taipei, Taiwan, ROC.  
Tel: (02) 8786-6688  
Fax: (02) 8786-6633  
Web Address:  
<http://www.epson.com.tw>

**THAILAND:**

**EPSON (Thailand) Co.,Ltd.**

24th Floor, Empire Tower,  
195 South Sathorn Road, Yannawa, Sathorn,  
Bangkok 10120, Thailand.  
Tel: (02) 6700680 Ext. 310  
Fax: (02) 6070669  
Web Address:  
<http://www.epson.co.th>

Με επιφύλαξη παντός δικαιώματος. Δεν επιτρέπεται η αναπαραγωγή, η αποθήκευση σε σύστημα ανάκτησης ή η μετάδοση, με οποιαδήποτε μορφή ή με οποιοδήποτε μέσο, ηλεκτρονικό, μηχανικό, δημιουργίας φωτοαντιγράφων, εγγραφής ή άλλο, οποιουδήποτε μέρους της παρούσας δημοσίευσης χωρίς την προηγούμενη έγγραφη συγκατάθεση της Seiko Epson Corporation. Δεν αναλαμβάνεται καμία ευθύνη σε σχέση με δικαιώματα διπλωμάτων ευρεσιτεχνίας ως προς τη χρήση των πληροφοριών που περιλαμβάνονται στο παρόν. Επίσης, δεν αναλαμβάνεται καμία ευθύνη για ζημίες που θα προκύψουν από τη χρήση των πληροφοριών που περιέχονται στο παρόν.

Ούτε η Seiko Epson Corporation ούτε οι θυγατρικές της φέρουν ευθύνη έναντι του αγοραστή αυτού του προϊόντος ή έναντι τρίτων για ζημίες, απώλειες, κόστος ή έξοδα που θα προκύψουν για τον αγοραστή ή για τρίτους ως συνέπεια: ατυχήματος, κακής χρήσης ή κακής μεταχείρισης αυτού του προϊόντος ή μη εγκεκριμένων τροποποιήσεων, επισκευών ή μετατροπών του προϊόντος ή (εκτός των ΗΠΑ) μη πιστής τήρησης των οδηγιών λειτουργίας και συντήρησης της Seiko Epson Corporation'.

Η Seiko Epson Corporation δεν φέρει ευθύνη για ζημίες ή προβλήματα που θα προκύψουν από τη χρήση οποιουδήποτε προαιρετικού εξοπλισμού ή αναλώσιμων προϊόντων εκτός αυτών που καθορίζονται από τη Seiko Epson Corporation ως Γνήσια Προϊόντα Epson ή Προϊόντα Εγκεκριμένα από την Epson.

Τα περιεχόμενα του παρόντος οδηγού μπορούν να αλλάξουν ή να ενημερωθούν χωρίς καμία προειδοποίηση.

Οι εικόνες και οι οθόνες που χρησιμοποιούνται στην παρούσα έκδοση μπορεί να διαφέρουν από τις πραγματικές εικόνες και οθόνες.

## **Εμπορικά σήματα**

Τα λογότυπα Windows Media και Windows είναι εμπορικά σήματα ή σήματα κατατεθέντα της Microsoft Corporation στις Ηνωμένες Πολιτείες και σε άλλες χώρες.

Η επωνυμία XGA είναι εμπορικό σήμα ή σήμα κατατεθέν της International Business Machine Corporation.

Η επωνυμία iMac είναι σήμα κατατεθέν της Apple Computer, Inc.

Κατασκευάζεται μετά από άδεια της Dolby Laboratories. Τα "Dolby" και "Pro Logic", καθώς και το λογότυπο με το διπλό D, είναι εμπορικά σήματα της Dolby Laboratories.

Οι επωνυμίες "DTS" και "DTS Digital Surround" είναι σήματα κατατεθέντα της DTS, Inc.

DivX, DivX Ultra Certified, and associated logos are trademarks of DivX, Inc. and are used under license.

Οι επωνυμίες Pixelworks και DNX είναι εμπορικά σήματα της Pixelworks, Inc.

Το λογότυπο DVD Video είναι εμπορικό σήμα.

Οι επωνυμίες HDMI και High-Definition Multimedia Interface είναι εμπορικά σήματα ή σήματα κατατεθέντα της HDMI Licensing, LLC.

Σεβόμαστε άλλα εμπορικά σήματα ή εμπορικά σήματα κατατεθέντα αντιστοίχων ετερειών ακόμη και αν οι ετερείες αυτές δεν αναφέρονται.