

Посібник з основних операцій для використання без комп'ютера



Вступ

- Важливі вказівки з безпеки 3
- Збережена в пам'яті особиста інформація 4



Функції панелі керування

- Панель керування 5



Робота з папером та документами

- Робота з папером 8
- Робота з документами 9



Відправлення фотознімків або документів по факсу

- Підключення до телефону або автовідповідача 11
- Налаштування функцій факсу 11
- Надсилання факсу 15
- Прийом факсів 17
- Вибір параметрів відправлення та прийому 18



Копіювання

- Копіювання фотознімків 20
- Копіювання документів 21



Друкування з картки пам'яті

- Використання карток пам'яті 22
- Друк фотографій 23
- Друкування фотознімків з використанням контрольного аркуша 24



Друкування з цифрової камери

- Використання PictBridge або USB DIRECT-PRINT 27



Заміна чорнильних картриджів

- Заходи безпеки 28
- Виймання та встановлення чорнильних картриджів 28



Обслуговування

- Перевірка стану чорнильних картриджів 31
- Перевірка і очищення друкувальної голівки 31
- Калібрування друкувальної голівки 32



Вирішення проблем



- Повідомлення про помилки 33
- Вирішення проблем 33



Короткий виклад налаштувань панелі

- Режим факсу 38
- Режим копіювання 39
- Режим роботи з картою пам'яті 41
- Режим фотодруку 43
- Режим налаштування 44

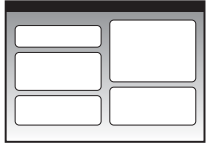
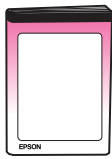
Де шукати інформацію

Друковані посібники	
	Почати тут Спочатку ознайомтеся з цим аркушем. На цьому аркуші міститься інформація про налаштування принтера та встановлення програмного забезпечення.
 (цей посібник)	Посібник основних операцій – інструкція щодо використання пристрою без комп'ютера У цьому посібнику міститься інформація про користування принтером без підключення до комп'ютера, в тому числі вказівки щодо копіювання документів, відправлення факсів і друкування з карток пам'яті. Якщо при використанні принтера у вас виникли проблеми, зверніться до розділу "Усунення несправностей" в цьому посібнику.
Електронні посібники	
	Посібник користувача В цьому посібнику містяться інструкції щодо друкування та сканування при підключенні пристрою до комп'ютера, а також інформація про програмне забезпечення. Цей посібник є на компакт-диску з програмним забезпеченням і встановлюється автоматично при інсталяції програмного забезпечення. Щоб ознайомитися з цим посібником, двічі клацніть піктограму на робочому столі вашого комп'ютера.
	Електронна довідкова система Для всіх застосувань, які містяться на компакт-диску з програмним забезпеченням, скомпоновано довідкові системи. З неї можна отримати детальну інформацію щодо кожного з застосувань.

Попередження, застереження та примітки

Дотримуйтеся вказівок, які наведено в даному посібнику:

⚠ Попередження. Попереджень необхідно ретельно дотримуватися, щоб уникнути тілесних ушкоджень.

⚠ Застереження. Застережень треба дотримуватися, щоб уникнути пошкодження устаткування.

ℹ Примітка. Примітки містять важливу інформацію і корисні поради щодо експлуатації принтера.

💡 Порада. Поради містять підказки щодо використання принтера.

Заява про авторські права

Без попереднього письмового дозволу корпорації Seiko Epson жодну частину цього документа не можна відтворювати, зберігати в пошуковій системі або передавати в будь-якому вигляді й будь-якими засобами: електронними, механічними, фотографічними, шляхом відеозапису або іншим способом. Інформація, що міститься у даному документі, призначена тільки для використання з шляхом виробом. Корпорація Epson не несе відповідальності за будь-які наслідки застосування цієї інформації до інших принтерів. Ані корпорація Seiko Epson, ані її філії не несуть відповідальності за шкоду, збитки, витрати або видатки покупця цього продукту або третіх сторін, завдані в результаті аварій, неправильного або неналежного використання цього продукту, його несанкціонованих модифікацій, виправлень і змін, або (за винятком США) будь-якого відхилення від інструкцій з експлуатації й технічного обслуговування, наданих корпорацією Seiko Epson.

Корпорація Seiko Epson не несе відповідальності за будь-яку шкоду або проблеми, що виникнуть у результаті використання будь-яких параметрів або будь-яких продуктів споживання, відмінних від тих, які призначені корпорацією Seiko Epson як Original Epson Products (оригінальні продукти Epson) або Epson Approved Products (продукти, затверджені корпорацією Epson).

Корпорація Seiko Epson не несе відповідальності за будь-яку шкоду, завдану електромагнітним впливом будь-якого інтерфейсного кабелю, використаного у будь-який спосіб, якщо цей кабель не є продуктом, затвердженим корпорацією Seiko Epson.

EPSON® – це зареєстрована торгова марка, а EPSON STYLUS™ і Exceed Your Vision – торгові марки корпорації Seiko Epson.

USB DIRECT-PRINT™ і логотип USB DIRECT-PRINT є торговими марками корпорації Seiko Epson. Copyright © 2002 Seiko Epson Corporation. Всі права захищено.

DPOF™ є торговою маркою компанії CANON INC., Eastman Kodak Company, Fuji Photo Film Co., Ltd. і Matsushita Electric Industrial Co., Ltd.

SDHC™ є торговою маркою.

Memory Stick, Memory Stick Duo, Memory Stick PRO, Memory Stick PRO Duo, MagicGate Memory Stick, MagicGate Memory Stick Duo та Memory Stick Micro є торговими марками корпорації Sony.

xD-Picture Card™ є торговою маркою компанії Fuji Photo Film Co., Ltd.

Загальне зауваження: Інші назви продуктів, використані тут, призначені лише для ідентифікації і можуть бути торговими марками відповідних власників. Корпорація Epson відмовляється від будь-яких або всіх прав на ці торгові марки.

Важливі вказівки з безпеки

Перед використанням принтера, прочитайте ці вказівки і дотримуйтесь їх.

- Користуйтеся лише шнуром живлення, який додається до принтера. Використання іншого шнура може призвести до пожежі або ураження електричним струмом. Не використовуйте шнур живлення з іншими приладами.
- Перевірте, чи відповідає шнур живлення місцевим стандартам безпеки.
- Використовуйте джерело живлення лише того типу, який вказано на етикетці пристрою.
- Розташуйте принтер біля розетки, щоб пристрій легко було відключити від мережі.
- Не користуйтеся пошкодженим або зношеним шнуром живлення.
- Перевірте, чи сумарний номінальний струм пристроїв, увімкнутих у розетку чи подовжувач, не перевищує номінальний струм розетки.
- Уникайте місць зі швидкими змінами температури та вологості, які зазнають впливу ударів або вібрації, а також місць, де багато пилу, або куди падає пряме сонячне світло.
- Не перекривайте доступ повітря до отворів у корпусі пристрою і не встромляйте сторонні предмети в гнізда.
- Встановлюйте принтер на рівну стійку поверхню, яка в усіх напрямках перевищує габарити пристрою. Пристрій не буде працювати нормально, якщо він встановлений на похилій поверхні. Установлюйте принтер на відстані щонайменше 10 см від стіни, щоб забезпечити необхідну вентиляцію.
- Не відкривайте сканер під час копіювання, друкування або сканування.
- Не торкайтесь плоского білого кабелю усередині принтера.
- Не проливайте на принтер рідину.
- Не застосовуйте всередині принтеру або біля нього аерозолі, які містять легкозаймисті гази. Це може призвести до пожежі.
- Не намагайтеся самостійно проводити технічне обслуговування принтера, якщо це спеціально не обумовлено в документації.

- У разі виникнення перелічених нижче проблем відключіть принтер від мережі й зверніться за допомогою до кваліфікованих спеціалістів: пошкодження шнура живлення або штепселя; потрапляння рідини у принтер; падіння принтера, пошкодження корпусу; неналежна робота принтера, зміна експлуатаційних характеристик принтера.
- При зберіганні або транспортуванні принтеру, не нахиляйте його, не ставте на бік і не перевертайте, інакше з картриджів може вилетіти чорнило.
- Будьте обережними, щоб не защемити пальці, закриваючи блок сканера.
- Під час розміщення оригіналів не натискайте надто сильно на планшет.
- Забороняється розміщувати будь-що крім оригіналів документів у пристрої автоматичної подачі.

Запобіжні заходи при використанні чорнильних картриджів

- Зберігайте чорнильні картриджі в місцях, недоступних для дітей, не пийте чорнило.
- Якщо чорнило потрапило на шкіру, ретельно змийте його водою з милом. Якщо чорнило потрапило в очі, негайно змийте його водою. Якщо після цього залишаються неприємні відчуття або погіршилась зір, негайно зверніться до лікаря.
- Якщо картридж виймається з принтера, але буде згодом використовуватися, захистіть отвір для подачі чорнил від пересихання і зберігайте картридж у тих же умовах, що й принтер. Не торкайтесь картриджа, отвору для подачі чорнил або зони біля нього.

Інструкції щодо дотримання безпеки при операціях з телефонним обладнанням

При використанні телефонного обладнання необхідно завжди дотримуватися основних правил безпеки, щоб уникнути пожежі, електричного шоку, поранень, в тому числі:

- Забороняється використовувати пристрій біля води.

- Намагайтеся не використовувати пристрій під час грози. Існує ризик отримання електричного шоку від блискавки.
- При виникненні ризику витоку газу забороняється використовувати найближчий до джерела витоку апарат.
- Необхідно тримати дану інструкцію поруч для подальших посилань.

Для користувачів в Європі:

Ми, корпорація Seiko Epson, даним заявляємо, що даний пристрій. Модель С361А відповідає основним вимогам та іншим відповідним положенням Директиви 1999/5/ЕС.

Для використання виключно в: Великобританії, Ірландії, Німеччині, Франції, Іспанії, Португалії, Італії, Австрії, Швейцарії, Бельгії, Голландії, Люксембурзі, Данії, Фінляндії, Норвегії, Швеції, Польщі, Угорщині, Чехії, Словаччині, Латвії, Литві, Естонії, Словенії, Греції, Румунії, Болгарії.

Для користувачів в Новій Зеландії:

Загальне застереження

Офіційно представлений дозвіл Telepermit на компоненти обладнання зазначає, що тільки компанія Telecom визнає відповідність елементів мінімальним вимогам для підключення до їхньої мережі. Також зазначається, що Telecom не надає ні підтвердження якості, ні гарантій для даного продукту. Крім того, компанія не гарантує коректної роботи в будь-якому відношенні з іншими елементами обладнання з відповідним дозволом Telepermit іншої конфігурації або моделі, а також не припускає, що продукт є сумісним зі всіма приладами служб мережі Telecom.

Збережена в пам'яті особиста інформація

Принтер дозволяє зберігати в пам'яті імена та телефонні номери, які залишаються там навіть при відключеному живленні.

Ми радимо застосовувати наступні процедури для очищення пам'яті, якщо ви передаєте принтер у користування іншої особи, або коли ви позбавляєтеся пристрою.

Очищення пам'яті

1. Натисніть кнопку **Setup** (Встановлення).
2. Виберіть **Restore Default Settings** (Відновити установки за замовчуванням) і натисніть кнопку **OK**.



3. Виберіть **Init All Settings** (Установки за замовчуванням в вихідне значення) і натисніть кнопку **OK**.

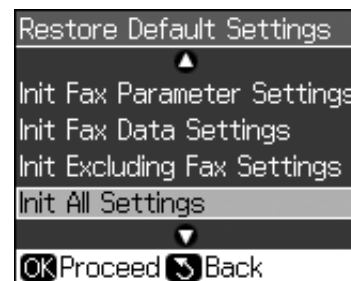

4. Виберіть **OK** і натисніть кнопку **OK**.



Дані, збережені в пам'яті, вилучено.

Функції панелі керування

Панель керування

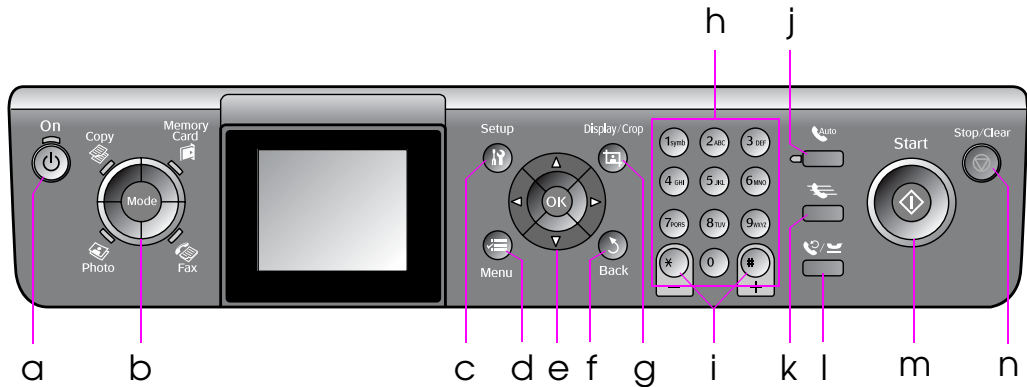







Дизайн панелі керування змінюється залежно від місця розташування.

Кнопки

	Кнопки	Функція
a	⏻ On (Живл./Увімкн.)	Вмикає й вимикає принтер. (Світиться, коли принтер увімкнено, та блимає, якщо принтер працює, вмикається або вимикається).
b	Mode (Режим) * 	Вибір режимів: <ul style="list-style-type: none"> 📄 Copy (Копіювання), 💾 Memory Card (Картка пам'яті), 📠 Fax (Факс) та 🖼️ Photo (Фото). (Індикатор вказує, який режим вибрано.)
c	⚙️ Setup (Налаштування) *	Запуск програм технічного обслуговування або налаштування різних параметрів.
d	☰ Menu (Меню) *	Показує детальні параметри кожного режиму.

	Кнопки	Функція
e	 ▲▼◀▶ 4-позиційне прокручування OK	Вибір фотографій та елементів меню. Активація вибраних параметрів.
f	↶ Back (Назад)	Скасування поточної дії та повернення до попереднього меню.
g	🖼️ Display/Crop (Показати/Обрізати)	Зміна вигляду фотографій на РК-екрані або обрізання фотографій. У режимі факсу, функції даних кнопок включають друк переліку номерів швидкого набору, повторного друку факсів та інших звітів.
h	Цифрова клавіатура 1234567890*#	Аналогічно до номерів факсів, ви можете використовувати їх для визначення або введення номерів швидкого набору, вказувати дачу та час, номери копій друку тощо.

	Кнопки	Функція
i	 Копії (+ та -)	Задається кількість копій або змінюється область обрізання.
j		Увімкнути або вимкнути авто-відповідач. З допомогою цієї кнопки можна вставляти пробіл при введенні або зміні цифр та символів.
k		Відображає перелік номерів швидкого набору в режимі факсу. З допомогою цієї кнопки можна вилучати символ вліво при введенні або зміні цифр та символів.
l		Показує останній набраний телефонний номер. З допомогою цієї кнопки можна вставляти паузу (ввести "-") при введенні або зміні цифр. Вказуючи символи ви також можете вводити "-".
m	 Start (Пуск)	Запуск відправлення факсів, друку та копіювання.
n	 Stop/Clear (Зупинити/ очистити)	Зупинка відправлення факсів, копіювання та друкування або скидання налаштованих параметрів.

* Детальнішу інформацію про кожен режим наведено в розділі "Короткий виклад настройок панелі" на стор. 38.

PK-екран

Примітка

PK - екран може мати кілька світлих або невеликих темних плям, а через специфіку роботи — нерівномірну яскравість. Це нормально та не свідчить про пошкодження.

Використання PK-екрана

Дотримуйтесь наведених нижче указівок, щоб вибрати або змінити параметри меню або фотографій на PK-екрані.

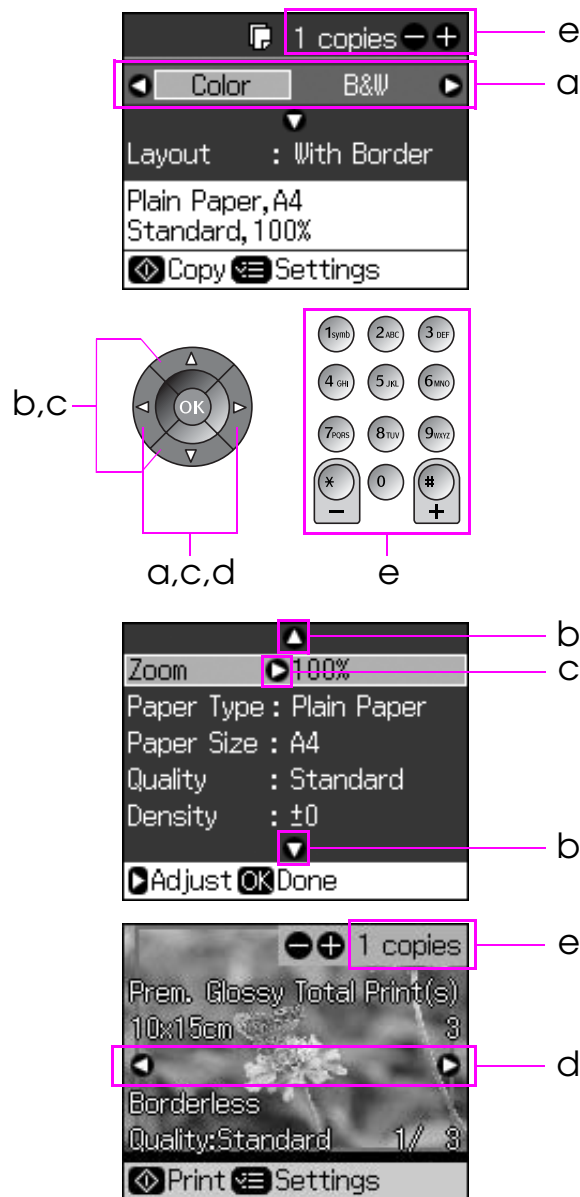

a	Натисніть ◀ або ▶, щоб вибрати параметр.
b	Натисніть ▲ або ▼, щоб вибрати елемент меню. Виділений елемент рухається вгору або вниз.
c	Натисніть ▶, щоб відкрити список елементів настройки. Натисніть ▲ або ▼, щоб вибрати потрібний параметр, і натисніть кнопку OK.
d	Натисніть ◀ або ▶, щоб змінити фотографію на PK-екрані.
e	Скористайтеся функцією копії (+, -) або клавішами з цифрами, щоб вказати кількість копій для певного фотознімку.

Налаштування яскравості РК-екрана

Можна налаштувати яскравість РК-екрана.

1. Натисніть **Setup**, щоб увійти в режим налаштування.
2. Виберіть за допомогою кнопок **◀ i ▶** пункт **Maintenance** (Технічне обслуговування) і натисніть кнопку **OK**.
3. Виберіть за допомогою кнопок **▲ i ▼** пункт **LCD Brightness** (Яскравість екрану) і натисніть кнопку **OK**. Відобразиться наведене нижче меню.

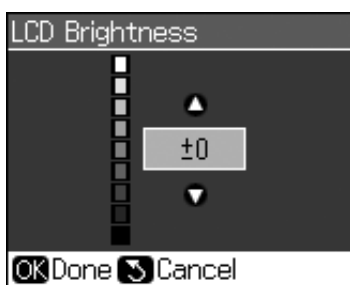

4. Налаштуйте за допомогою кнопок **▲ i ▼** яскравість екрану та натисніть кнопку **OK**.

Налаштування кута РК-екрана

Можна змінити кут РК-екрана.

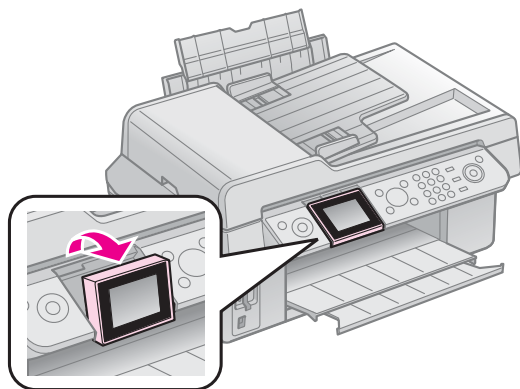

Дані про живлення

Вимкнення живлення

Щоб запобігти раптовому відключенню живлення, при натисканні **On** (Живл/Увімкн.) з'являється діалогове вікно з питанням, чи дійсно ви бажаєте вимкнути принтер. Натисніть **OK**, щоб вимкнути принтер.

Коли живлення вимкнено, дані збережені в тимчасовій пам'яті принтера вилучаються.

- Дані про прийом факсу

- Дані зберігаються в **Delayed Sending** (Затримане відправлення)

- Дані передані повторно або при повторному зв'язку

Аналогічним образом, при тривалому відключенні принтера, сожесть зявитися неточності визначення часу. При наступному увімкненні пристрою перевірте час.

Автоматичний запуск після переривання живлення

При відключення живлення, якщо пристрій знаходиться в режимі очікування або друку, відбувається автоматичний повторний запуск після відновлення живлення.

Принтер виконує наступні операції при повторному запуску.

1. Протягом двох секунд лунає сигнал.
2. Усі індикатори вмикаються, а потім разом вимикаються.
3. Вмикається РК-екран, відбуваються початкові операції та запуск.

Попередження:

Коли живлення відключається при відкритому сканері, не поміщайте руки всередину принтеру, доки він не запусниться та друкувальна головка не припинить рух. Ви можете поранитися, якщо поміщатимете руки в працюючий принтер.

Примітка.

- Повторний запуск не відбуватиметься, якщо натиснути будь-яку кнопку на панелі керування доки не увімкнуться індикатори.
- Залежно від обставин, які передували відключенню живлення, повторний запуск може не відбутися. В такому випадку для повторного запуску натисніть **On**.
- Навіть якщо ви змінили настройки, і сигналу не має бути, він прозвучить при повторному запуску.
- Якщо відключення живлення трапилось при прийомі факсу, та дані не були надруковані, з'явиться звіт про збій живлення.

Функція енергозбереження

Через 13 хвилин бездіяльності екран вимикається.

Натисніть будь-яку кнопку (крім **On**), щоб повернути екран до попереднього стану.

Робота з папером та документами

Робота з папером

Вибір паперу

Перед початком друку необхідно встановити правильні параметри типу паперу. Цей важливий параметр визначає, як саме чорнило буде наноситися на папір.

Примітка.

- ❑ Наявність особливих носіїв залежить від країни.
- ❑ На веб - сайті компанії Epson можна знайти номери деталей наступних основних видів паперу Epson.

Виберіть тип паперу з наведеного нижче списку і визначте відповідні параметри.

Тип паперу	Параметр Paper Type (Тип паперу)	Ресурс завантаження
Звичайний папір*	Plain Paper (Звичайний папір)	12 мм
Epson Bright White Paper		80 аркушів
Epson Bright White Paper		80 аркушів
Epson Matte Paper Heavyweight	Matte (Матовий)	20 аркушів
Epson Photo Quality Ink Jet Paper		80 аркушів
Epson Premium Glossy Photo Paper	Prem. Glossy (Поліпш. глянцевий)	20 аркушів
Epson Premium Semigloss Photo Paper		
Epson Ultra Glossy Photo Paper	Ultra Glossy (Ультра-глянцевий)	20 аркушів
Epson Glossy Photo Paper	Photo Paper (Фотопапір)	20 аркушів

* Можна вибрати папір щільністю від 64 до 90 г/м².

Завантаження паперу

1. Відкрийте пюпітр і висуньте надставку.

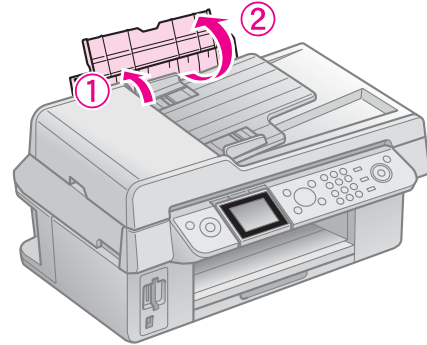

2. Витягніть вихідний лоток і висуньте його надставку.

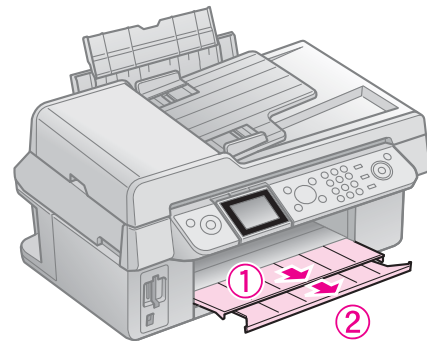

3. Витягніть вперед блоківку пристрою подачі та установіть пристрій контролю краю аркушів.

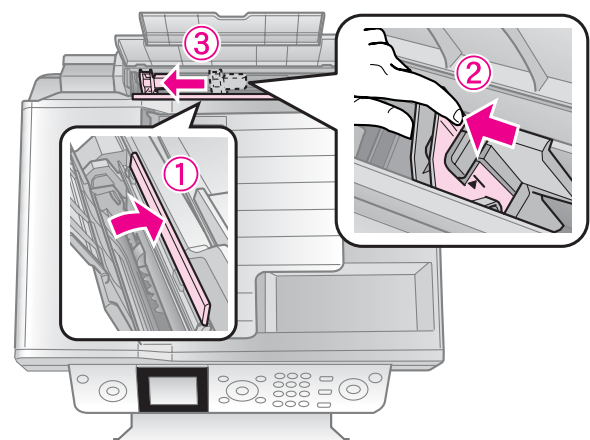

- Завантажувати аркуші необхідно коротшим боком, навіть для друкування зображення альбомного типу, стороною для друку догори.

Той бік паперу, який призначений для друку, часто виглядає більшим за інший бік.

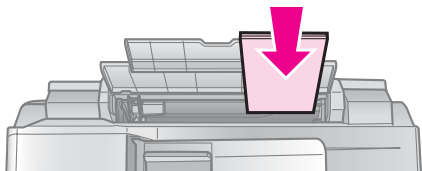

- Розміщуйте поза обмежувачами.

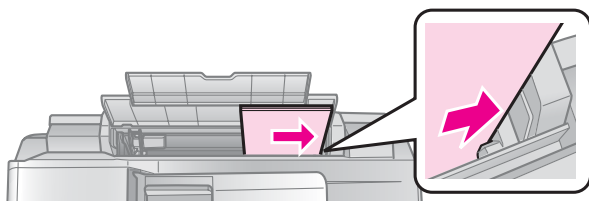

- Зсуньте рамки, що спрямовують аркуші, ліворуч. Товщина стопки не повинна перевищувати позначку зі стрілкою на внутрішній стороні лівої рамки

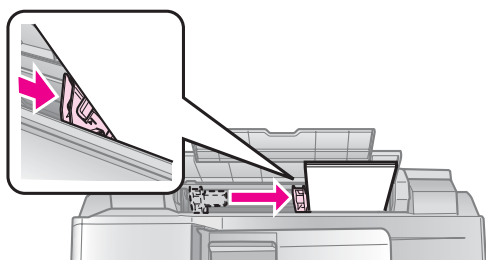

- Перекиньте фіксатор паперу назад.

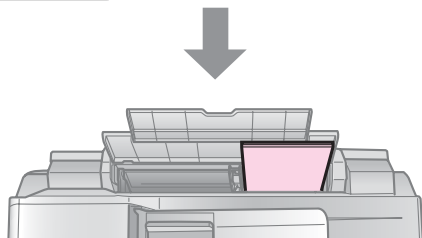
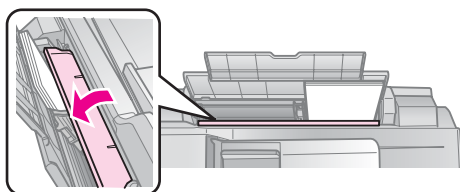

10 × 15 см (4 × 6 дюймів) і
13 × 18 см (5 × 7 дюймів)

Виконайте наступні інструкції із завантаження паперу А4.

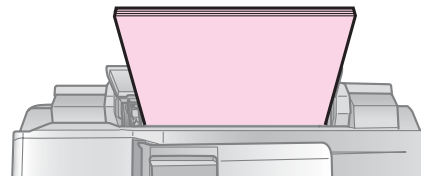

A4

Робота з документами

При відправленні або копіюванні ви можете використовувати планшет або пристрій автоматичної подачі.

Розміщення оригіналів на планшеті

- Відкрийте кришку та розмістіть оригінал на планшеті горизонтально лицьовою стороною вниз.

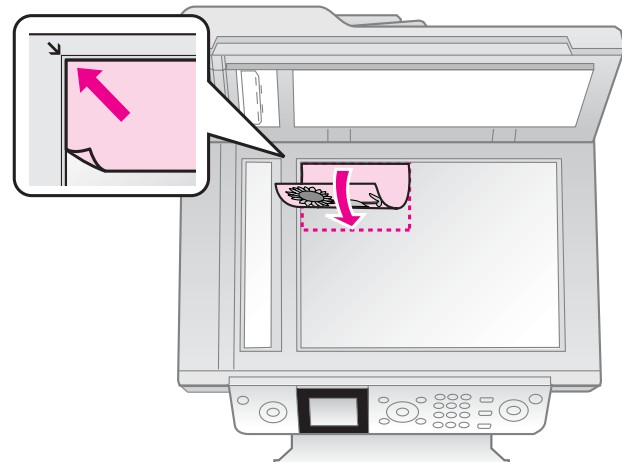

Примітка

Розмістіть один або більше фотознімків на планшеті при їхньому копіюванні. Див. розділ "Копіювання кількох фотознімків" на стор. 20.

- Закрийте кришку.

Розміщення документів в пристрої автоматичної подачі

Прийнятні документи

Для пристрою автоматичної подачі підходять наступні документи.

Розмір	Папір А4/ Letter/ Legal
Тип	Звичайний папір

Вага	60г/м до 95г/м
Потужність	30 аркушів або 3 мм (A4, Letter)/ 10 аврушів (Legal)

Увага!

Не використовуйте наступні документи – вони можуть викликати заминання паперу. Для цих документів варто використовувати планшет.

- Документи скріплені степлером, скріпками тощо.
- Документи з приклеєними стрічками або папером.
- Фотознімки, ОНР, папір для термодруку.
- Папір з покриттям.
- Прорваний, зморщений папір.

Примітка.

При використанні функції копіювання з пристроєм автоматичної подачі, встановлюються наступні параметри принтеру: масштаб - 100%, тип паперу – звичайний, розмір – A4. При копіювання документу, що перевищує формат A4, залишки обрізаються.

Розміщення документу

Примітка.

- В режимі факсу та копіювання на РК-екрані з'являється піктограма ADF, яка свідчить про наявність документа в пристрої автоматичної подачі.

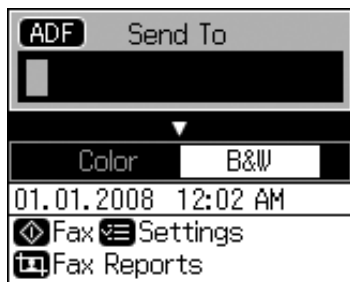
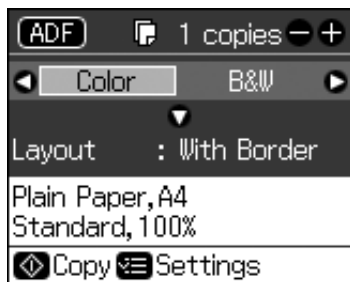

- Якщо в пристрої автоматичної подачі та на планшеті знаходяться документи, пріоритет надається документу в пристрої автоматичної подачі.

1. Закріпіть документ на пласкій поверхні, щоб співпадали краї.

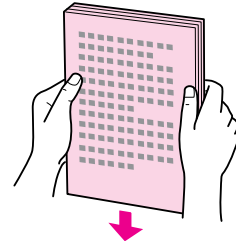

2. Перемістіть пристрій контролю краю аркушів не пристрою автоматичної подачі.

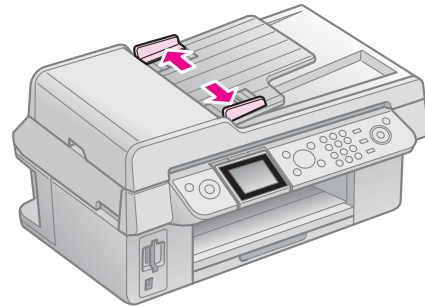

3. Розмістіть документи лицевою стороною вгору та короткою стороною вперед в пристрої автоматичної подачі.

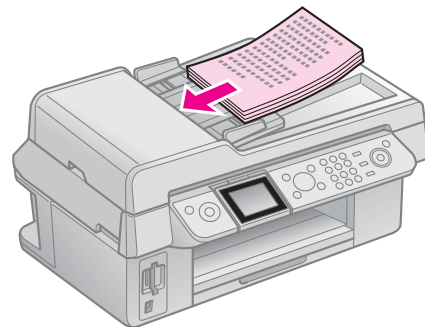

4. Переміщуйте пристрій контролю країв паперу, доки вони не зафіксують краї документа.

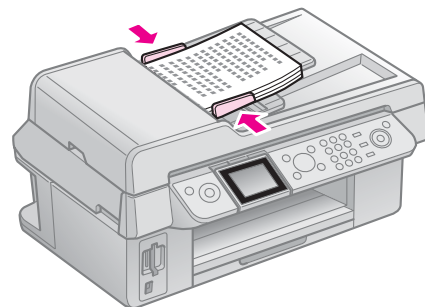

Відправлення фотознімків або документів по факсу

Даний продукт дозволяє надсилати факси, для цього необхідно лише вказати номер факсу або вибрати номер зі списку швидкого зв'язку. Ви можете вказати необхідну інформацію для заголовків факсу та обрати необхідні настройки для друкування звіту та параметрів прийому і відправлення. Ви можете також установити режим автоматичного прийому факсів або режим з попереднім підтвердженням для прийому факсів.

Підключення до телефону або автовідповідача

Щоб підключити пристрій до телефонної лінії та приєднати до вибраної лінії телефон/автовідповідач для прийому дзвінків, виконайте наступні дії.

1. Підключіть телефонний кабель до порту **LINE**.
2. Підключіть один кінець іншого телефонного кабелю до телефону або автовідповідача.

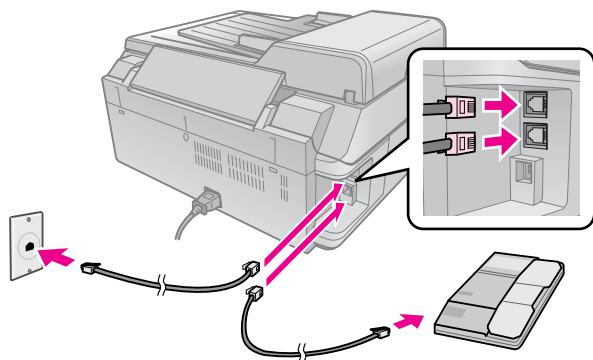

3. Приєднайте інший кінець кабелю до порту **EXT.** на задній панелі пристрою. Ви також можете приймати факси вручну (➔ “Прийом факсів” на стор. 17).

Налаштування функцій факсу

Перед відправленням або прийманням факсів вам, можливо, знадобиться створити заголовок факсу, вибрати певні параметри та створити список номерів швидкого набору або частовикористовуваних номерів факсів.

Перевірка вибраного регіону

Перед використанням продукту необхідно визначити регіон використання пристрою.

1. Натисніть кнопку **Setup**.
2. Виберіть команду **Maintenance** (Технічне обслуговування) і натисніть кнопку **OK**.

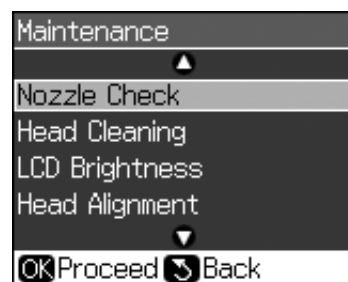

3. Виберіть команду **Country/Region** (Країна\регіон) і натисніть кнопку **OK**.
4. Якщо необхідно змінити регіон, перейдіть до **▲** або **▼**.
5. Натисніть кнопку **OK**. Відобразиться інформаційне вікно.
6. Виберіть **Yes**, а потім натисніть **OK**, щоб змінити регіон.

Примітка.

- Щоб скасувати зміни регіону, виберіть **No**, а потім натисніть **OK**.
 - Після зміни регіону, будуть встановлені настройки факсу за замовчуванням.
7. Натисніть кнопку **Back**, щоб повернутися до вихідного меню.

Використання кнопок на панелі керування в режимі факсу

Указуючи номери та символи в режимі факсу, ви можете використовувати зазначені нижче кнопки.

Введення номеру

	Переміщує курсор вліво та вправо.
	Вставляє пробіл або переміщує курсор на один символ вправо.
	Вилучає символ або переміщує курсор на один символ вліво.
	Робить паузу (-) й переміщує курсор на один символ вправо.

Введення цифр

	Змінює режими між верхнім, нижнім регістрами та власне цифрами.
	Переміщує курсор вліво та вправо.
	Вставляє пробіл або переміщує курсор на один символ вправо.
	Вилучає символ або переміщує курсор на один символ вліво.

Створення заголовків

Перед відправленням або отриманням факсу ви можете створити заголовок факсу, тобто додати таку інформацію, як телефонний номер або ім'я.

Введення інформації для заголовку

1. Натисніть кнопку Setup.

2. Виберіть команду **Fax Settings** (Установки факсу) і натисніть кнопку **OK**.

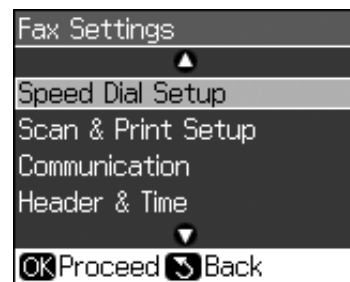

3. Виберіть команду **Header & Time** (Заголовок і час) і натисніть кнопку **OK**.
4. Виберіть команду **Fax Header** (Заголовок факсу) і натисніть кнопку **OK**. З'явиться вікно введення інформації для заголовку.

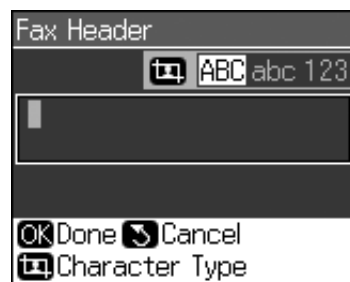

5. Використовуйте клавіші з цифрами на панелі керування, щоб ввести інформацію для заголовку (→ "Використання кнопок на панелі керування в режимі факсу" на стор. 12). Ви можете ввести до 40 символів.
6. Натисніть кнопку **OK**. Ви повернетесь до **Header & Time** (Заголовок і час).

Установка дати та часу

Після введення інформації для заголовків ви можете установити або змінити всі існуючі установки дати та часу.

1. Виберіть **Date/Time** (Дата/час) з меню "Header & Time" (Заголовок і час), потім натисніть **OK**. З'явиться вікно **Date/Time** (Дата/час).

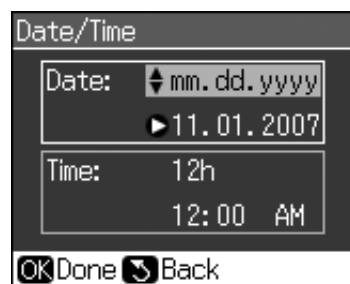

- Скористуйтеся ▲ або ▼ , щоб вибрати тип відображення дати, і натисніть кнопку ►.
- За допомогою клавіш з цифрами змініть дату.

Примітка.

Щоб вибрати режим літнього часу, установіть **Daylight Time** (Літній час) у стан **On** (Увімкн.).

- Скористуйтеся ▲ або ▼ , щоб вибрати 12-годинний або 24-годинний тип відображення часу, і натисніть кнопку ►.
- За допомогою клавіш з цифрами змініть час.
- Якщо ви виберете 12-годинний тип, за допомогою ▲ або ▼ установіть режим АМ (до полудня) та РМ (після полудня).
- Натисніть кнопку **OK**. Ви повернетесь до **Header & Time** (Заголовок і час).

Примітка.

Щоб вибрати режим літнього часу, установіть **Daylight Time** (Літній час) у стан **On** (Увімкн.).

Установка свого номеру телефону

- Виберіть **Your Phone Number** (Номер вашого телефону) з меню **Header & Time** (Заголовок і час), потім натисніть **OK**. З'явиться вікно введення номера телефону.

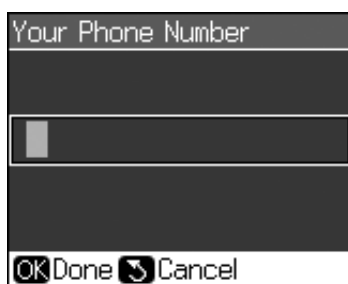

- Використовуйте клавіші з цифрами на панелі керування, щоб ввести свій номер телефону (➔ “Використання кнопок на панелі керування в режимі факсу” на стор. 12). Ви можете ввести до 20 символів.

Примітка.

При введенні номера телефону клавіша "*" не працює, а клавіша "#" вводить знак "+" (для міжнародних телефонних дзвінків).

- Натисніть кнопку **OK**. Ви повернетесь до **Header & Time** (Заголовок і час).

Установка списку номерів швидкого набору

Ви можете створити до 60 номерів швидкого набору, щоб мати змогу користуватися ними під час надсилання факсів. Ви також можете присвоювати імена одержувачів та друкувати перелік номерів швидкого набору.

Створення нового списку номерів швидкого набору

- Натисніть кнопку **Setup**.
- Виберіть команду **Fax Settings** (Установки факсу) і натисніть кнопку **OK**.



- Виберіть пункт **Speed Dial Setup** (Установка функції швидкого набору), а потім натисніть кнопку **OK**.
- Виберіть команду **Add Entry** (Додати контакт) і натисніть кнопку **OK**. Ви побачите доступні номери для швидкого набору.

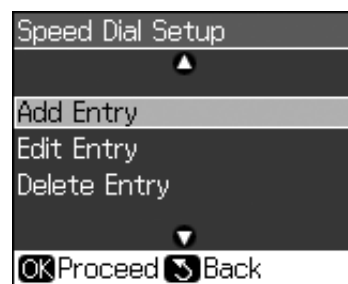

- Виберіть або введіть номер швидкого набору, який ви бажаєте зареєструвати. Ви можете зареєструвати до 60 контактів.
- Натисніть кнопку **OK**.
- Використовуйте клавіші з цифрами на панелі керування, щоб ввести свій номер телефону (➔ “Використання кнопок на панелі керування в режимі факсу” на стор. 12). Ви можете ввести до 64 символів.
- Натисніть кнопку **OK**.

9. Використовуйте клавіші з цифрами на панелі керування, щоб ввести ім'я для номера швидкого набору (➔ “Використання кнопок на панелі керування в режимі факсу” на стор. 12). Ви можете ввести до 30 символів.
10. Натисніть кнопку **OK**. Ви повернетесь до **Speed Dial Setup** (Установка функції швидкого набору).
11. Якщо ви бажаєте ввести ще один номер для швидкого набору, виконайте кроки з 4 по 10.

Зміни номера швидкого набору

1. Виберіть пункт **Speed Dial Setup** (Установка функції швидкого набору), а потім натисніть кнопку **OK**. З'являться зареєстровані номери швидкого набору.

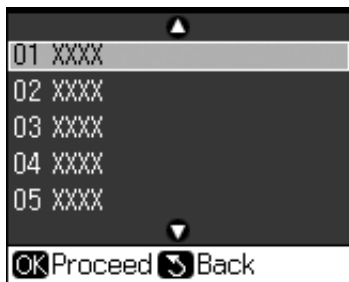

2. Виберіть або введіть номер швидкого набору, який ви бажаєте змінити та натисніть **OK**.
3. Використовуйте клавіші з цифрами на панелі керування, щоб змінити свій номер телефону (➔ “Використання кнопок на панелі керування в режимі факсу” на стор. 12).
4. Натисніть кнопку **OK**.
5. Використовуйте клавіші з цифрами на панелі керування, щоб змінити ім'я для номера швидкого набору (➔ “Використання кнопок на панелі керування в режимі факсу” на стор. 12).
6. Натисніть кнопку **OK**. Ви повернетесь до **Speed Dial Setup** (Установка функції швидкого набору).

Вилучення номера швидкого набору

1. Виберіть пункт **Delete Entry** (Вилучити номер), а потім натисніть кнопку **OK**. З'являться зареєстровані номери швидкого набору.

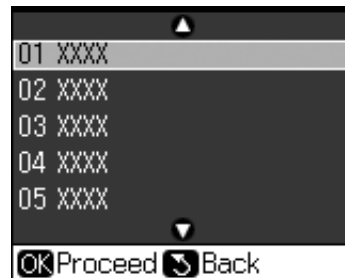

2. Виберіть або введіть номер швидкого набору, який ви бажаєте вилучити та натисніть **OK**.
3. З'явиться повідомлення з підтвердженням. Натисніть **OK**, щоб змінити номер, або **Back**, щоб скасувати вилучення. Ви повернетесь до **Speed Dial Setup** (Установка функції швидкого набору).

Надсилання факсу

Перед тим, як насилати факс, розмістіть оригінал на планшет для документів або в пристрій автоматичної подачі паперу (➔ “Копіювання” на стор. 20). Щоб відправити факс, введіть номер одержувача або повторно наберіть попередній номер або виберіть його зі списку номерів швидкого набору.

Введення або повторний набір номера факсу

1. Щоб перейти до режиму факсу, натисніть  **Fax**.

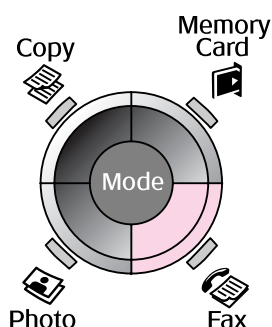

2. Використовуйте клавіші або цифрове клавіатуру, щоб ввести номер факсу. Ви можете вказувати не більше 64 цифр.

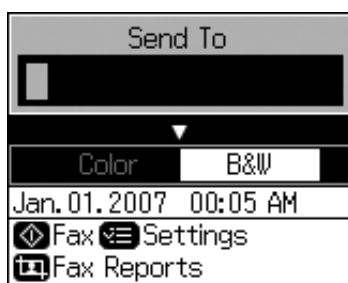

Якщо вам необхідно повторно набрати останній номер факсу, натисніть  замість того, щоб знову набирати номер. Останній номер факсу відображається на РК-дисплеї.

3. Натисніть .
4. Виберіть **Color** (Кольоровий режим) або **B&W** (Чорно-білий).

Якщо необхідно змінити роздільну здатність або контрастність, натисніть  **Menu**. Ви можете налаштувати або змінювати ці параметри.

Ви також можете зазначити певний час для відправлення факсу (➔ “Таймер передачі” на стор. 16).

5. Натисніть кнопку **OK**. З'явиться вікно з даними про відправлення.
6. Натисніть кнопку  **Start**.

Примітка.

- Якщо приймаючий пристрій одержувача функціонує тільки в чорно-білому режимі, дані надсилатимуться в аналогічному режимі незважаючи на вибраний **Color** (Кольоровий режим) або **B&W** (Чорно-білий).
 - Якщо необхідно скасувати відправлення факсу в будь-який момент, натисніть  **Stop/Clear**.
7. Після сканування оригінала, зображення з'явиться на цьому екрані.

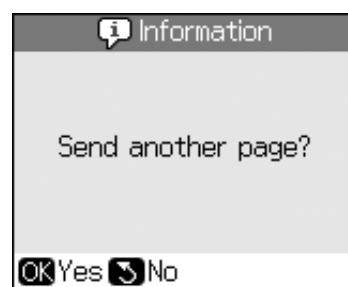

Якщо необхідно відправити додаткову сторінку, натисніть **OK**, відкрийте кришку планшета, витягніть першу попередній документ, розмістіть там наступний і закрийте кришку. Потім натисніть кнопку **OK**, щоб відправити по факсу наступну сторінку. Щоб надіслати додаткові сторінки, повторіть зазначені дії.

Якщо немає потреби відправляти додаткові сторінки, натисніть  **Back**. Принтер здійснить набір номера та надішле документ.

Примітка.

- В разі виникнення будь-яких проблем зі зв'язком або якщо номер факсу зайнятий, на екрані з'явиться інформація про повторний набір, а пристрій здійснить цей повтор за хвилину. Зачекайте на повторний зв'язок або, щоб негайно повторити виклик, протягом періоду очікування на повторний набір натисніть .
- Відсканований документ буде надіслано за 20 секунд.

Швидкий набір номера факсу

1. Щоб перейти до режиму факсу, натисніть  **Fax**.

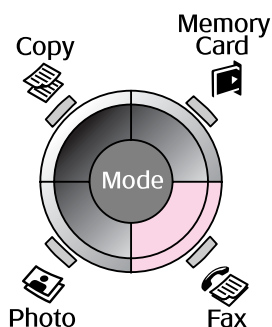

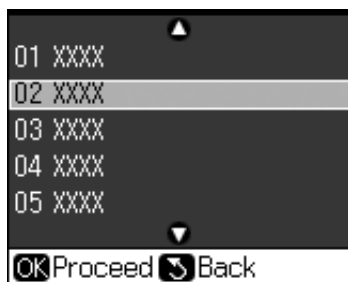

2. Натисніть .
3. Виберіть або введіть номер швидкого набору, який ви бажаєте надіслати та натисніть **OK**.



4. Щоб відправити факс, повторіть попередні кроки з 3 по 7.

Таймер передачі

Ви можете зазначити певний час для відправлення факсу.

1. Виконайте кроки 1-4 розділу "Введення або повторний набір номера факсу" (➔ "Введення або повторний набір номера факсу" на стор. 15).
2. Натисніть  **Menu**, а потім виберіть **Delayed Sending** (Затримати відправлення).
3. Натисніть , а потім .
4. Виберіть **Time** (Час) і натисніть кнопку **OK**.

5. Натисніть кнопку **OK**. На РК-дисплеї з'явиться таймер передачі.



6. Натисніть кнопку  **Start**.

Після сканування документ буде надіслано в зазначений вами час.

Відправлення факсів з приєднаного телефону

Якщо ваш телефон приєднано до пристрою, ви зможете відправляти факси одразу після з'єднання.

1. Покладіть документ або фотографію на планшет (➔ “Копіювання” на стор. 20).
2. Наберіть номер на підключеному до пристрою телефоні. Відобразиться цей екран.



3. Виберіть команду **Send** (Надіслати) і натисніть кнопку **OK**.
4. Виконайте кроки з 4 по 7 розділу "Надсилання факсу" (➔ "Введення або повторний набір номера факсу" на стор. 15).
5. Покладіть слухавку на базу.

Примітка.

Якщо необхідно скасувати відправлення факсу в будь-який момент, натисніть **Stop/Clear**.

Приєм факсів

Пристрій в режимі автовідповідача автоматично приймає та друкує факси.

Вибір розміру паперу

Перед прийомом факсу необхідно завантажити звичайний папір, та указати відповідні параметри розміру завантаженого паперу. Також необхідно пересвідчитися, що параметри автоматичного масштабування установлені саме на необхідному форматі (➔ "Вибір параметрів відправлення та прийому" на стор. 18).

Примітка.

Необхідно пересвідчитися, що параметри розміру паперу відповідають формату завантаженого паперу. Якщо формат сторінки вхідного факсу перевищує розмір завантаженого паперу, то, в залежності від налаштувань автоматичного масштабування (➔ "Вибір параметрів відправлення та прийому" на стор. 18), формат факсу буде зменшено до розміру сторінки або документ буде надруковано на декількох аркушах.

Переключення режиму прийому

При підключення телефону з автовідповідачем ви можете установити час відповіді на телефоні та пристрої, при цьому з'єднання відбуватиметься після відповіді іншої сторони (факсу або абонента). Для факсу ви можете установити режим автоматичного прийому.

1. Натисніть кнопку **Setup**.
2. Виберіть команду **Fax Settings** (Установки факсу) і натисніть кнопку **OK**.
3. Виберіть команду **Communication** (Зв'язок) і натисніть кнопку **OK**.
4. Виберіть **Rings to Answer** (Кількість дзвінків перед прийомом), потім натисніть **▶**.
5. Вкажіть кількість дзвінків перед прийомом, потім натисніть **OK**.
6. Пересвідчіться, що ви зазначена кількість дзвінків до увімкнення автовідповідача не перевищує значення параметра **Rings to Answer** (Кількість дзвінків перед прийомом).

Щоб дізнатися по метод налаштування, див. довідник, що надається до телефону.

7. Натисніть **Auto** та увімкніть режим автовідповідача.

наприклад, скористайтеся наступною операцією, якщо параметр **Rings to Answer** (Кількість дзвінків перед прийомом) установлена на п'яти, а автовідповідач на значенні 4.

Коли телефон відповідає перед четвертим дзвінком або коли автовідповідач вмикається на четвертому дзвінку.

Якщо з іншої сторони відповідає факс, підключення до пристрою і одержання факсу відбувається автоматично.

Якщо з іншої сторони відповідає абонент, телефон можна використовувати в звичайному режимі або абонент може залишити повідомлення на автовідповідач.

Потім відбувається п'ятий дзвінок, якщо підключений телефон не має автовідповідача, або він відключений.

Пристрій приєднується до телефонної лінії. Якщо з іншої сторони відповідає факс, відбувається прийом повідомлення та друкується факс.

Пристрій приєднується до телефонної лінії. Якщо з іншої сторони відповідає абонент, пристрій все рівно працює в режимі прийому факсу.

Примітка.

- При автоматичному прийомі факсу, лінія перемикається з телефону на пристрій, а телефон від'єднується. При прийомі факсу, покладіть слухавку та дочекайтеся закінчення операції.
- При відключеному автовідповідачі, ви можете приймати факси вручну, для цього достатньо підняти приймач. (➔ “Прийом факсів вручну” на стор. 18)
- параметр **Rings to Answer** (Кількість дзвінків перед прийомом) може бути недоступною для певних регіонів.

Прийом факсів вручну

Якщо телефон приєднано до пристрою, а автовідповідач відключено, ви можете отримувати дані після здійснення підключення.

1. Завантажте звичайний папір у лоток подачі. (➔ “Завантаження паперу” на стор. 8)
2. Після того, як задзвонить телефон, підніміть слухавку телефону, приєднаного до пристрою. Відобразиться цей екран.



3. Виберіть команду **Receive** (Прийняти) і натисніть кнопку **OK**.
4. Якщо ви бажаєте прийняти факс, натисніть **Start**.
5. Коли з'явиться попередній екран, покладіть слухавку.

Вибір параметрів відправлення та прийому

Даний продукт налаштовано примати та відправляти факси з наступними параметрами за замовчуванням.

Параметри та опції	Опис
Paper Size (Розмір паперу)	A4, Letter, Legal Значення за замовчуванням залежить від регіону.
	Вказує на формат паперу, завантаженого в пристрій для друку отриманих факсів.
Auto Reduction (Автоматичне масштабування)	On (Увімкнено) (за замовчуванням), Off (Вимкнено).
	Вказує на зменшення формату занадто великого факсу, що надходить, до розміру вибраного формату паперу або друку в оригінальному масштабі на декількох аркушах.
Last Trans (Остання передача)	Off (Вимкнено), On Error (При помилці) (за замовчуванням), On Send (При відправленні).
	Вказує де й коли пристрій друкував звіт для вихідного факсу. Виберіть Off (Вимкн.), щоб відключити друк звітів, виберіть On Error (При помилці) для звітів виключно у випадку помилки або виберіть On Send (При відправленні), щоб друкувати звіти для кожного вихідного факсу.

Параметри та опції	Опис
DRD	All (Усі) (за замовчуванням), Single (Один), Double (Подвійний), Triple , (Потрійний), Double & Triple/On, Off (Подвійний і потрійний), (Увімкн.), (Вимкн.) Даний параметр залежить від регіону.
	Вказує не тип шаблону дзвінка, який ви бажаєте використовувати для прийому факсів. Ви маєте налаштувати свій телефон на прийом різних типів шаблонів, щоб мати змогу обрати інші параметри, крім All (Усі).
ECM On/Off (режим виправлення помилок Увімкн./ Вимкн.)	On (Увімкнено) (за замовчуванням), Off (Вимкнено).
	Вказує на використання режиму виправлення помилок, який автоматично запитує повторну передачу даних, що були одержані з помилками.
V.34 On/Off (Увімкн./ Вимкн.)	On (Увімкнено) (за замовчуванням), Off (Вимкнено).
	Вказує швидкість передачі факсів. On (Увімкн.) - 33.6 Кб/сек. і Off (Вимкн.) - 14.4 Кб/сек.
Rings to Answer (Дзвінки для відповіді)	1, 2, 3, 4, 5, 6, 7, 8, 9 Значення за замовчуванням залежить від регіону. даний параметр в залежності від місця знаходження може не відобразитися.
	Вказує не кількість дзвінків перед початком автоматичного прийому факсу.

Параметри та опції	Опис
Dial Tone Detection (Прийом сигналів готовності АТС)	On (Увімкнено) (за замовчуванням), Off (Вимкнено).
	Якщо встановлено On (Увімкн.), пристрій автоматично набирає телефонний номер при розпізнанні сигналу готовності. При підключення установчої АТС або термінального адаптеру можливо не вдасться визначити сигнал готовності АТС. В такому разі встановіть параметр Off (Вимкн.)
Resolution (Роздільна здатність)	Standard (Стандартна) (за замовчуванням), Fine (Висока), Photo (Фотографічна).
	Установіть роздільну здатність при читання документа для друку.
Contrast (Контрастність)	±0 (за замовчуванням), від +4 до -4
	Установіть контрастність при читання документа для друку.

Копіювання

Примітка

- ❑ Розміри копії можуть не співпадати з розмірами оригіналу зображення.
- ❑ Залежно від типу паперу якість друку може погіршуватися у верхній і нижній частинах відбитку, ці області можуть також виявитись розмазаними.

Копіювання фотознімків

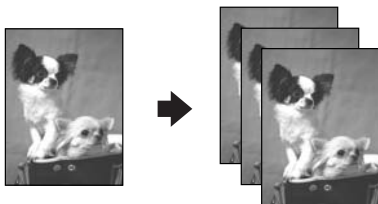

Можна друкувати фотографії розміром від 30 x 40 мм до 127 x 178 мм. Можна також копіювати дві фотографії одночасно.

1. Натисніть кнопку **Photo**.

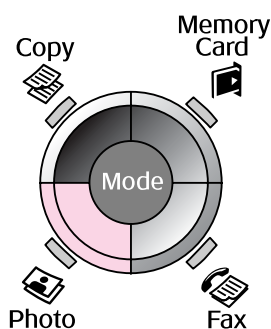

2. Натисніть кнопку **OK**.

Примітка.

- ❑ Якщо фотографії з часом поблякли, виберіть **ON** (ВКЛ), щоб повернути їм свіжий вигляд.



- ❑ Якщо для параметра **Color Restoration** (Відновлення кольору) встановлено значення **On** (Вкл), то звичайну кольорову фотографію може бути надруковано некоректно.

3. Натисніть кнопку **OK**. Відобразиться фотографія.
4. Вкажіть кількість копій.
5. Натисніть кнопку **Menu** та змініть параметри (➔ “Налаштування друку в режимі фотодруку” на стор. 43). Потім натисніть кнопку **OK**.
6. Натисніть кнопку **Start**.

Примітка.

Якщо текст документа виходить за межі аркуша, трошки посуňte оригінал на планшеті.

Копіювання кількох фотознімків

Розташуйте кожну фотографію горизонтально.

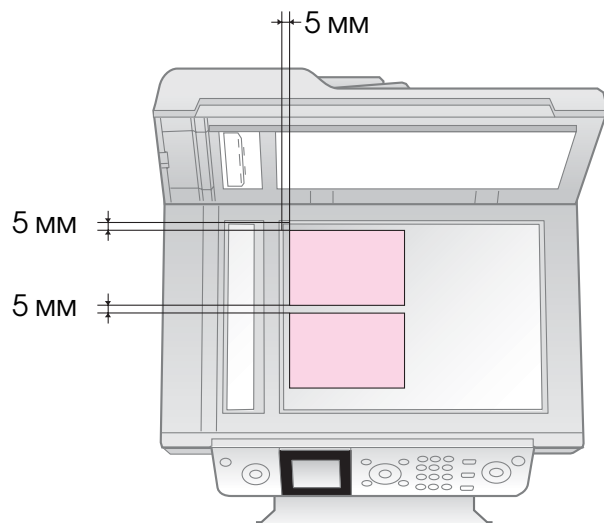

Примітка.

- ❑ Можна одночасно копіювати дві фотографії розміром 10 x 15 см (4 x 6 дюймів). Якщо під час копіювання відсутні межі фотографій, слід копіювати їх окремо.
- ❑ Покладіть фотографію на відстані 5 мм від краю планшета. Крім того, відстань між фотографіями не повинна перевищувати 5 мм.
- ❑ Можна копіювати фотографії різного розміру одночасно. Головне, щоб їхній розмір перевищував 30 x 40 мм, й обидві вони вміщалися на планшеті розміром 216 x 297 мм.

Обрізання та збільшення фотографій

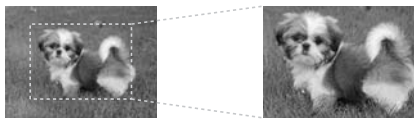

За допомогою цього параметра можна обрізати частини фотографії, щоб надрукувати основну частину.

1. Натисніть кнопку **Photo**.
2. Повторіть дії з 2 до 4, як описано в розділі “Копіювання фотознімків” на стор. 20.



3. Натисніть **Display/Crop**. Відобразиться вікно обрізування фотографій.

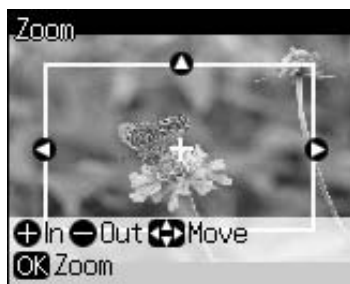

4. Використовуйте наступну кнопку для визначення області обрізання.

Copies (Копії) +, -	Зміна розміру рамки.
▲, ▼, ◀, ▶	Переміщення рамки.

5. Натисніть кнопку **OK** для підтвердження обрізання зображення.

Примітка.

Щоб знову змінити положення рамки, натисніть кнопку **Back** для повернення до попереднього меню.

6. По завершенні перевірки обрізаного зображення натисніть кнопку **OK**.

Примітка.

На обрізаному зображенні з'явиться значок .

7. Вкажіть кількість копій.

8. Натисніть кнопку **Menu** та змініть параметри (→ “Налаштування друку в режимі фотодруку” на стор. 43). Потім натисніть кнопку **OK**, щоб активувати нові параметри.

9. Натисніть кнопку **Start**.

Копіювання документів



1. Натисніть кнопку **Copy**.

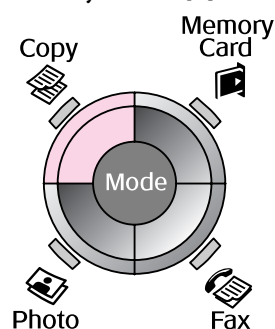

2. Виберіть параметри копіювання.

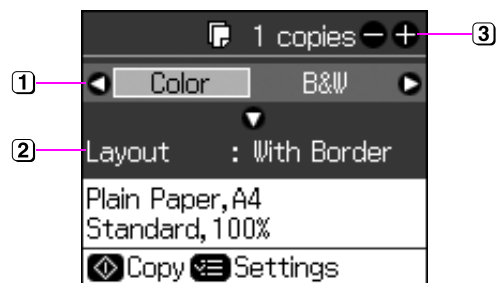

- 1 Вибіраєть **Color** (Кольорові), щоб створити кольорові копії або **B&W** (Чорно-білі), щоб створити чорно-білі копії.
- 2 Виберіть параметр макета.
- 3 Зазначте кількість копій.

3. Натисніть кнопку **Menu**, щоб змінити параметри (→ “Налаштування друку в режимі копіювання” на стор. 40). Потім натисніть кнопку **OK**.

4. Натисніть кнопку **Start**.

Примітка

Якщо текст документа виходить за межі аркуша, трошки посуňte оригінал на планшеті.

Друкування з картки пам'яті

Використання карток пам'яті

Встановлення картки пам'яті

Примітка.

Якщо до принтера приєднана цифрова камера, то спочатку від'єднайте камеру, а потім вставляйте картку пам'яті.

1. Переконайтеся, що у слотах немає карток пам'яті. Вставте картку пам'яті.

⚠ Застереження.

- В гнізді може знаходитися тільки одна картка пам'яті.
- Не докладайте сили, коли вставляєте картку пам'яті у гніздо. Картка пам'яті не повинна повністю входити всередину.
- Вставляйте картку в гніздо відповідною стороною; якщо для встановлення картки необхідний адаптер, то спочатку приєднайте адаптер, а потім вставте картку, інакше ви потім не зможете вийняти картку з принтера.

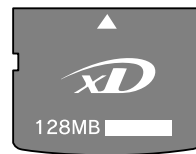
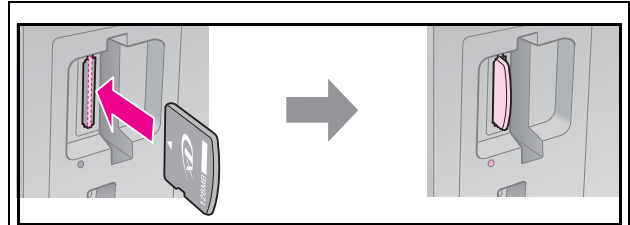
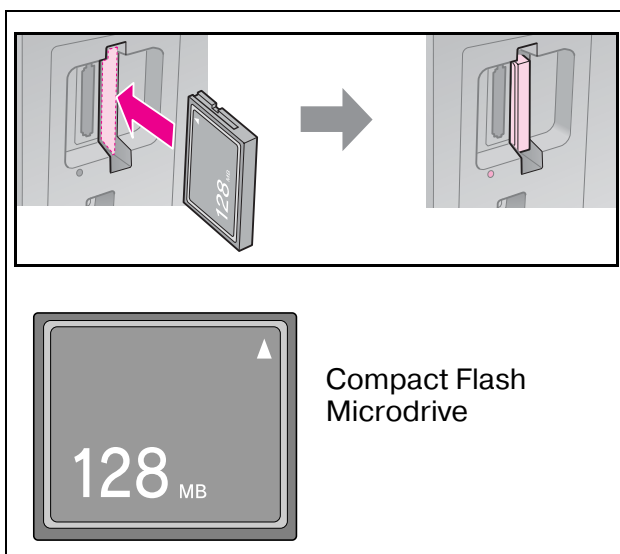

картка xD-Picture
картка xD-Picture тип M
картка xD-Picture тип H

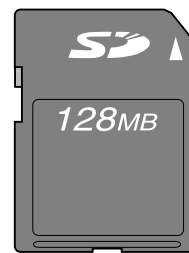
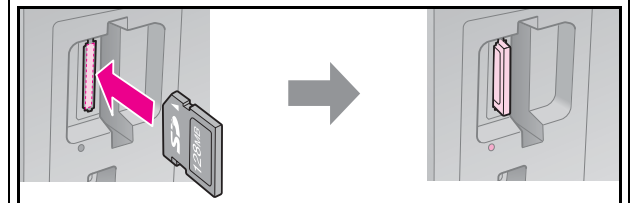

картка пам'яті SD
картка пам'яті SDHC
картка MultiMedia

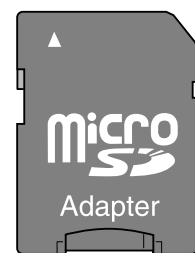
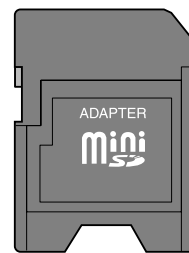

картка miniSD*
картка miniSDHC*

картка microSD*
картка microSDHC*

(* потребує адаптера)

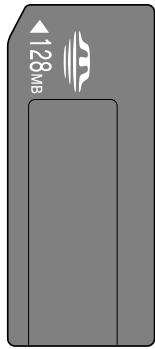
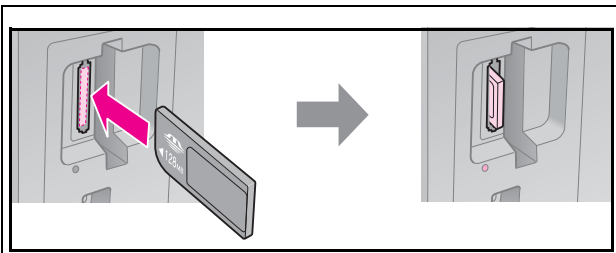

Memory Stick
Memory Stick PRO
MagicGate Memory Stick

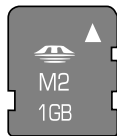
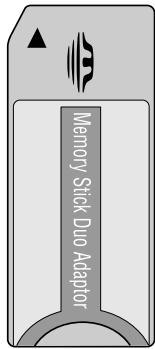

Memory Stick Micro*

Memory Stick Duo*
Memory Stick PRO Duo*
MagicGate Memory Stick Duo*

(* потребує адаптера)

2. Переконайтеся, що індикатор картки пам'яті блимає, потім він повинен згаснути.

Індикатор картки пам'яті

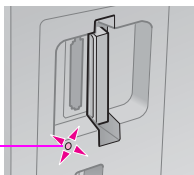

Виймання картки пам'яті

1. Переконайтеся, що індикатор картки пам'яті не блимає.
2. Рівно потягніть картку пам'яті та вийміть її з гнізда.

Друк фотографій

1. Натисніть Memory Card.

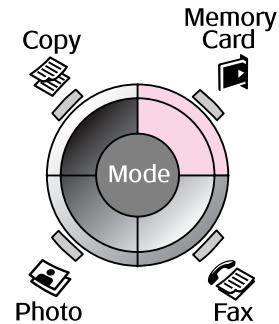

2. Щоб надрукувати або переглянути фотографії, виберіть один із параметрів у наведеній нижче таблиці й натисніть кнопку **OK**. Щоб вибрати фотографії та задати кількість копій, виконайте наведені нижче вказівки.



Параметр	Вказівки
View and Print Photos (Перегляді друк фотографій)	Виберіть фотографію та вкажіть кількість копій.
Print All Photos (Друк усіх фотографій)	Натисніть кнопку OK . Зазначте кількість копій. Можна переглянути всі фотографії за допомогою кнопок ◀ або ▶.
Print by Date (Друк за датою)	Виберіть дату, установіть прапорець і натисніть кнопку OK . Повторно натисніть кнопку OK і виберіть фотографію. Зазначте кількість копій.

Параметр	Вказівки
Print Index Sheet (Друк контрольного аркуша)	Див. розділ “Друкування фотознімків з використанням контрольного аркуша” на стор. 24.
Print Index Sheet (Слайд-шоу)	Відбудеться показ фотографій, збережених на картці пам'яті, у послідовності, як слайд-шоу. Коли побачите потрібну фотографію, натисніть кнопку OK і задайте кількість копій. Якщо необхідно надрукувати додаткові фотографії, виберіть потрібну. Потім уведіть кількість копій.

3. Натисніть кнопку **≡ Menu** та змініть параметри (➔ “Налаштування друку в режимі картки пам'яті” на стор. 42). Потім натисніть кнопку **OK**.
4. Натисніть кнопку **◇ Start**.

Примітка

Принтер зберігає параметри друку навіть у вимкненому стані.

Обрізання та збільшення фотографій

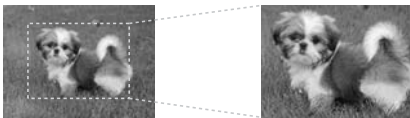

1. Натисніть **Memory Card**.
2. Виберіть фотографію для обрізання за допомогою команди **View and Print Photos** (Перегляд і друк) (➔ “Друк фотографій” на стор. 23).
3. Натисніть **Display/Crop**.
4. Повторіть дії з 4 до 7, як описано в розділі “Обрізання та збільшення фотографій” на стор. 21.
5. Натисніть кнопку **≡ Menu** та змініть параметри (➔ “Налаштування друку в режимі картки пам'яті” на стор. 42). Потім натисніть кнопку **OK**.
6. Натисніть кнопку **◇ Start**.

Друк з настройками DPOF

Якщо ваша камера підтримує DPOF, ви можете використовувати ці настройки для попереднього вибору фотознімків та бажаної кількості копій, доки картка пам'яті знаходиться в камері. Докладнішу інформацію див. у посібнику користувача камери.

1. Уставте картку пам'яті з даними DPOF (➔ стор. 22).
2. Натисніть кнопку **OK**.
3. Натисніть кнопку **≡ Menu** та змініть параметри (➔ “Налаштування друку в режимі картки пам'яті” на стор. 42). Потім натисніть кнопку **OK**.
4. Натисніть кнопку **◇ Start**.

Друкування фотознімків з використанням контрольного аркуша

Можна вибрати фотографії для друку за допомогою контрольного аркуша.

Друкування контрольного аркуша

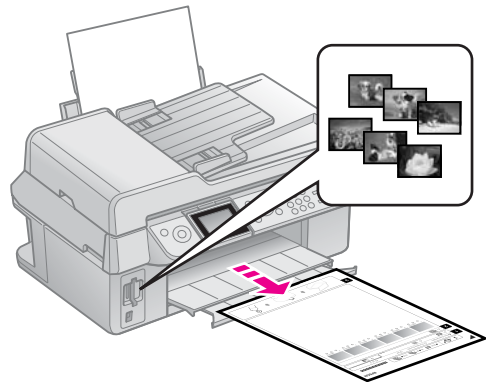

Вибір фотознімків на контрольному аркуші

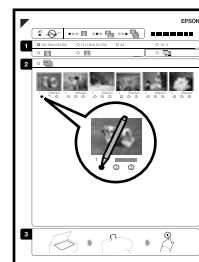

Сканування контрольного аркуша

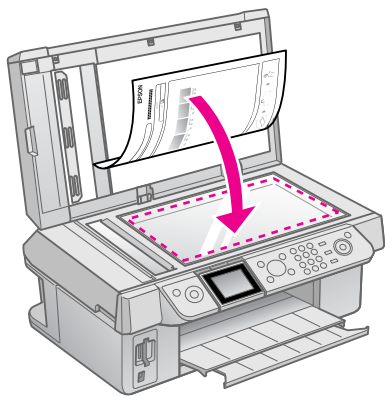

Друкування вибраних фотознімків

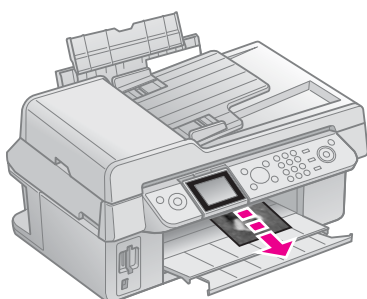

1. Друкування контрольного аркуша

1. Завантажте кілька аркушів звичайного паперу формату A4 (➔ стор. 8).
2. Натисніть **Memory Card**.

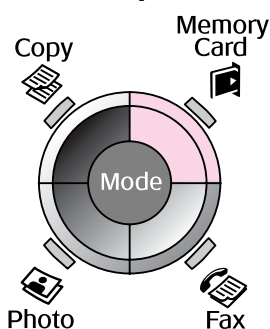

3. Виберіть команду **Print Index Sheet** (Друкування контрольного аркуша) і натисніть кнопку **OK**.



4. Виберіть команду **Print Index Sheet Select** (Вибір друку контрольного аркуша).
5. Укажіть діапазон фотографій. Потім натисніть кнопку **OK**.

Діапазон		Опис
Вибір	All Photos (Усі фотографії)	Друк усіх фотографій із картки пам'яті.
	Latest 30 (Останні 30)	Друк останніх 30, 60 або 90 фотографій, починаючи з останньої,
	Latest 60 (Останні 60)	відповідно до назви файлу.
	Latest 90 (Останні 90)	

6. Натисніть кнопку **Start**(Пуск).

Примітка.

Переконайтеся, що позначка у вигляді трикутника у верхньому лівому куті контрольного аркуша надрукована правильно. Якщо контрольний аркуш надруковано неправильно, то його неможливо буде відсканувати.

2. Вибір фотознімків на контрольному аркуші

За допомогою ручки з темним чорнилом або олівця зафарбуйте кола біля вибраних фотознімків на контрольному аркуші.

Правильно:

Неправильно:

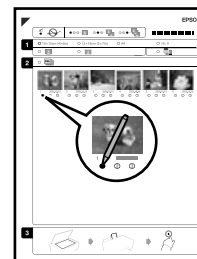

1. В розділі 1 виберіть розмір аркушів (➔ стор. 8). Зафарбуйте коло зліва від свого вибору.
2. Оберіть параметр друку з полями або без них.
3. Зафарбуйте відповідне коло для включення додаткових параметрів.

- Щоб надрукувати по одному відбитку кожного фотознімка, у розділі 2 зафарбуйте позначку **All** (Усі), або ж зафарбуйте кола 1, 2 або 3, щоб надрукувати вказану кількість відбитків вибраних фотознімків.

3. Сканування контрольного аркуша та друкування вибраних фотознімків

- Покладіть контрольний аркуш на планшет лицьовою стороною вниз у лівий верхній кут так, щоб верхній край аркуша був рівно розташований по відношенню до лівого краю планшета.

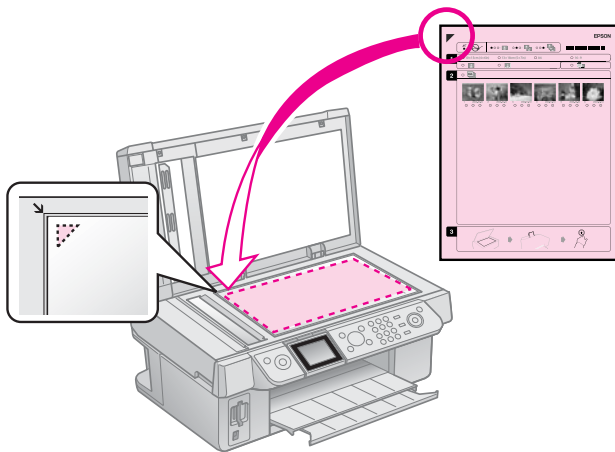

- Закрийте кришку планшета.
- Завантажте розмір фотопаперу, який ви вказали на контрольному аркуші (➔ стор. 8).
- Перевірте на LCD-екрані, що вибрано параметр **Print Photos from Index Sheet** (Друкувати фотографії з контрольного аркуша) і натисніть кнопку **Start**.

Примітка

Якщо контрольний аркуш складається з декількох сторінок, то перш ніж сканувати нову сторінку, зачекайте, поки закінчиться друкування з попередньої. Після цього надрукуйте фотознімки з кожної сторінки, повторивши усі описані вище дії.

Друкування з цифрової камери

Використання PictBridge або USB DIRECT-PRINT

Технології PictBridge і USB DIRECT-PRINT дають змогу друкувати фотографії, підключаючи цифрову камеру напряму до принтера.

Цифрова камера та фотознімки повинні відповідати наступним вимогам:

Технологія прямого друку	PictBridge або USB DIRECT-PRINT
Формат файлів	JPEG
Розмір зображення	80 x 80 пікселів до 9200 x 9200 пікселів

1. Переконайтеся, що друк здійснюється не з комп'ютера.
2. Вийміть будь-які картки пам'яті з принтера.
3. Натисніть кнопку **Setup**.
4. Виберіть пункт **PictBridge Setup** (Встановлення PictBridge), а потім натисніть кнопку **OK**.
5. Виберіть параметри друку (► "Налаштування друку в режимі картки пам'яті" на стор. 42). Потім натисніть кнопку **OK**.

6. Приєднайте кабель USB вашої камери до відповідного порту на передньому боці принтера.

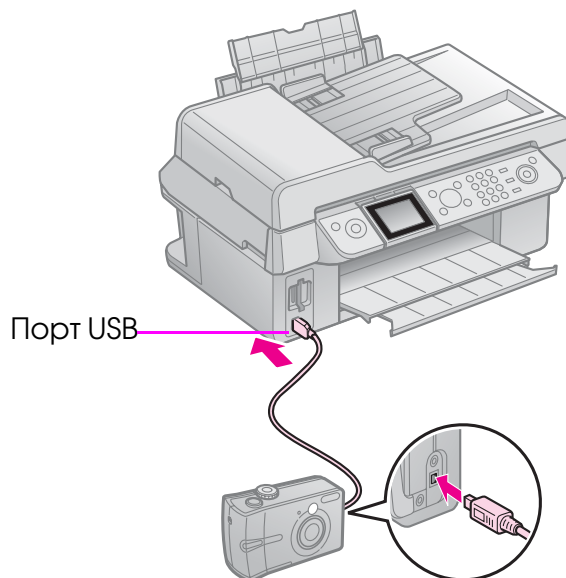

7. Увімкніть камеру та виберіть з її допомогою фотознімки для друку. Задайте всі необхідні параметри та надрукуйте фотознімки. Докладнішу інформацію див. у посібнику користувача камери.

Примітка

- У залежності від налаштувань принтера та цифрової камери, окремі комбінації параметрів "тип паперу", "формат паперу" та "макет відбитку" можуть виявитися недопустимими.
- При друкуванні відбитку деякі налаштування цифрової камери можуть бути не відтворені.

Заміна чорнильних картриджів

Заходи безпеки

■ Попередження:

Якщо чорнило потрапило на руки, ретельно вимийте їх водою з милом. Якщо чорнило потрапило в очі, негайно змийте його водою. Якщо після цього залишаються неприємні відчуття або погіршиться зір, негайно зверніться до лікаря.

- Забороняється переміщати руками друкувальну голівку.
- Якщо хоч один картридж порожній, то не можна друкувати, навіть якщо решта картриджів містять чорнила.
- Не виймайте порожній картридж, доки не будете мати іншого на заміну, інакше чорнило, яке залишилося в соплах голівки, може висохнути.
- Після кожного встановлення певна частина чорнила витрачається на автоматичну перевірку придатності картриджів.
- Для максимальної ефективності застосування чорнил вийміть чорнильний картридж, коли ви готові його замінити. Картриджі з низьким рівнем чорнил не можуть використовуватися після повторного встановлення.
- Рекомендується використовувати лише оригінальні чорнильні картриджі Epson. Використання чорнил інших виробників може призвести до поломки, що виходить за межі гарантій, які надаються компанією Epson, і за певних обставин — до непередбачуваної поведінки принтера. Компанія Epson не гарантує якість і надійність чорнила інших виробників. Якщо використовуються чорнила інших виробників, дані про стан картриджів не відображуються..

Виймання та встановлення чорнильних картриджів

Перед тим як вийняти картридж, переконайтеся, що у вас є новий картридж на заміну. Якщо ви розпочали заміну картриджа, то повинні виконати всі дії одразу.

Примітка

Не відкривайте упаковку чорнильного картриджа, доки не будете готові встановити його в принтер. Картридж зберігається у вакуумній упаковці для підтримки його надійності.

1. Виконайте одну з наступних дій.

■ Якщо в картриджі закінчилися чорнила, виконайте такі дії.

За допомогою LCD-екрана визначте, який картридж слід замінити, і натисніть кнопку **OK**.

■ Якщо в картриджі залишилися чорнила, виконайте такі дії.

Натисніть **Setup**. Виберіть **Maintenance** (Технічне обслуговування) і натисніть кнопку **OK**. Виберіть команду **Change Ink Cartridge** (Замінити чорнильний картридж) і натисніть кнопку **OK**.

2. Відкриття блоку сканера.

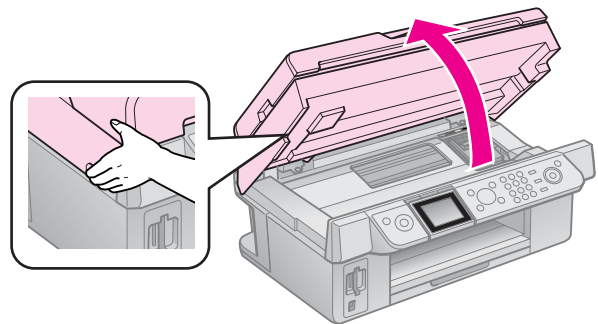

■ Застереження

Не відкривайте блок сканера, коли кришка планшета відкрита.

3. Відкрийте кришку картриджа.

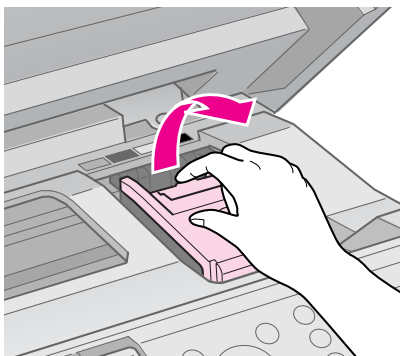

⚠ Увага!

Не намагайтеся відкрити кришку картриджа, коли друкувальна голівка рухається. Дочекайтеся повної зупинки друкувальної голівки в позиції заміни.

4. Стисніть виступи та потягніть прямо догори.

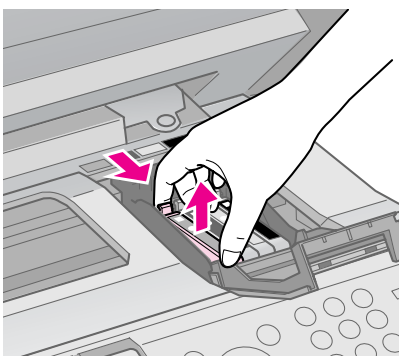

⚠ Увага!

Не заправляйте картриджі чорнилом. Продукти інших виробників можуть призвести до пошкоджень, які не передбачені гарантією компанії Epson, і за певних обставин можуть стати причиною непередбачуваної поведінки принтера.

Примітка

Якщо картридж не виймається, потягніть його вгору з більшою силою, поки він не вийде з тримача.

5. Перед тим, як відкрити упаковку з новим картриджем, струсіть його чотири - п'ять разів. Після цього вийміть його з упаковки.

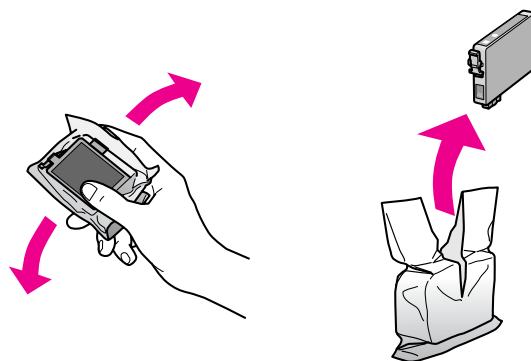

⚠ Увага!

- ❑ Обережно виймайте картридж з упаковки, щоб не зламати гачки з боків картриджа.
- ❑ Не торкайтеся зеленої мікросхеми збоку картриджа. Це може призвести до пошкодження картриджа.

6. Зніміть жовту стрічку.

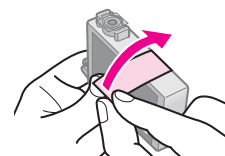

⚠ Увага!

- ❑ Жовту стрічку необхідно зняти з картриджа перед його встановленням, інакше може погіршитися якість друку або друк стане неможливим.
- ❑ Не видаляйте герметичну прокладку.

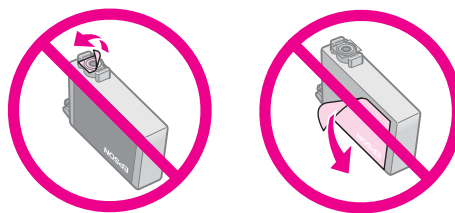

- ❑ Обов'язково відразу ж встановлюйте чорнильний картридж в принтер після виймання поточного чорнильного картриджа. Якщо картридж не встановити відразу, друкувальна голівка може пересохнути та втратити здатність друкувати.

7. Вставте новий чорнильний картридж у тримач і натисніть на нього, щоб він встав на місце.

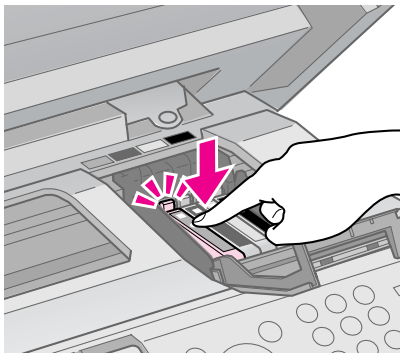

8. Закрийте кришку чорнильного картриджа і натисніть на неї, щоб вона зафіксувалася.

Увага!

Якщо кришка картриджа закривається з труднощами, перевірте, чи надійно встановлені картриджі. Натискайте по черзі на кожний картридж, поки не почуєте клацання, це означає, що картридж встав на місце. Не намагайтеся закрити кришку із застосуванням сили.

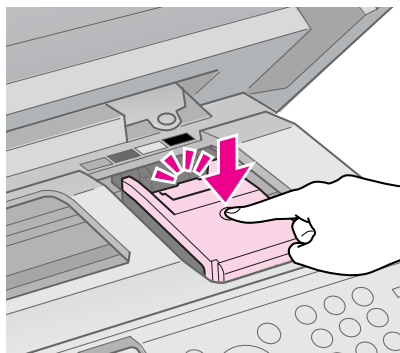

9. Закрийте блок сканера.

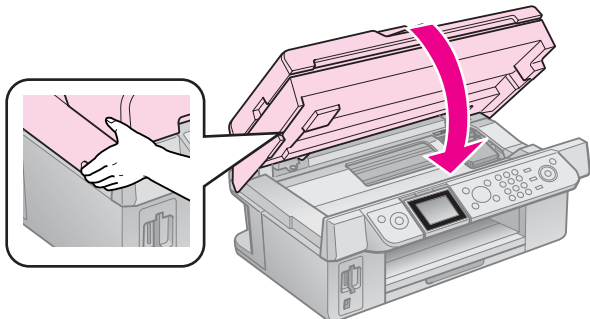

10. Натисніть кнопку **ОК**.

Розпочнеться надходження чорнил у постачальну систему принтера.

Увага!

Не вимикайте принтер під час заповнення голівки чорнилом, бо це призведе до зайвих витрат чорнила.

Примітка

Якщо на РК-екрані з'являться повідомлення про заміну картриджа, можливо, чорнильний картридж встановлено неправильно. Ще раз натисніть кнопку **ОК** і притисніть картридж, поки він не зафіксується на своєму місці.

Перевірка стану чорнильних картриджів

Можна дізнатися, у якому картриджі мало чорнила.

1. Натисніть кнопку **Setup**.
2. Виберіть пункт **Ink Levels** (Рівень чорнила) і натисніть кнопку **OK**.

Побачите діаграму зі станом чорнильних картриджів:

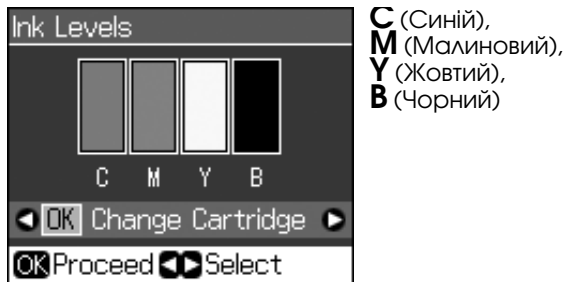

Коли чорнило закінчується, з'являється значок

3. Натисніть кнопку **Back**, щоб повернутися до попереднього меню.

Примітка.

Компанія Epson не гарантує якість і надійність чорнила інших виробників. Якщо встановлені чорнильні картриджі інших виробників, стан картриджів не відображується.

Перевірка і очищення друкувальної голівки

Якщо відбитки надто бліді чи деякі кольори відсутні, або ж на відбитку є темні поперечні лінії, то, можливо, треба прочистити друкувальну голівку.

Порада:

Для забезпечення якості друку принтера ми радимо час від часу друкувати пробні сторінки.

Перевірка друкувальної голівки

Щоб визначити, чи забиті сопла голівки, можна надрукувати тестову сторінку, яка дозволяє перевірити чистоту, або ж спочатку прочистити друкувальну голівку і вже після цього надрукувати тестову сторінку.

1. Завантажте звичайний папір формату A4 (➔ стор. 8).
2. Натисніть кнопку **Setup**. (По завершенні очистки друкувальної голівки можна перевірити сопла, натиснувши кнопку **Start**.)
3. Виберіть команду **Maintenance** (Технічне обслуговування) і натисніть кнопку **OK**.
4. Виберіть команду **Nozzle Check** (Перевірка сопел) і натисніть кнопку **OK**.
5. Натисніть кнопку **Start**.
6. Перевірте стан сопел за допомогою надрукованої тестової сторінки.
 - Якщо відбиток схожий на наведений нижче, це означає, що друкувальна голівка не потребує очистки. Натисніть кнопку **OK**, щоб повернутися до попереднього меню.



- Якщо на відбитку помітні такі розриви, як на малюнку, виконайте очистку друкувальної голівки, як описано в наступному розділі.



Очищення друкувальної голівки

Щоб очистити друкувальну голівку для належної подачі чорнила, виконайте наступні дії. Перед прочисткою друкувальної голівки перевірте сопла, щоб дізнатися, чи друкувальна голівка потребує чищення (➔ “Перевірка друкувальної голівки” на стор. 31).

Примітка.

- ❑ При очищенні голівки витрачається чорнило, тому виконуйте цю процедуру тільки в разі зниження якості друку.
- ❑ При низькому рівні чорнил ви, можливо, не зможете прочистити друкувальну голівку. Якщо чорнила вичерпано, ви не зможете прочистити друкувальну голівку. Спочатку замініть картридж із відповідними чорнилами (➔ “Виймання та встановлення чорнильних картриджів” на стор. 28).

1. Натисніть кнопку **Setup**.
2. Виберіть команду **Maintenance** (Технічне обслуговування) і натисніть кнопку **OK**.
3. Виберіть команду **Head Cleaning** (Прочищення голівки) і натисніть кнопку **OK**.
4. Натисніть кнопку **Start**.

Почнеться процес очищення друкуючої голівки. Слідкуйте за повідомленнями на РК-екрані.

⚠ Застереження

Ніколи не вимикайте принтер під час очистки друкувальної голівки. Ви можете її пошкодити.

5. По завершенні очистки на РК-екрані з'явиться повідомлення. Натисніть кнопку **Start**, щоб надрукувати тестову сторінку з метою перевірки результатів очистки (➔ “Перевірка друкувальної голівки” на стор. 31).

Якщо на тестовій сторінці видно тьмяні місця, виконайте очистку ще раз і перевірте сопла знову.

Примітка.

Якщо після декількох очищень (понад чотири рази) покращення не помітно, вимикніть принтер та зачекайте щонайменш шість годин. За цей час чорнило, яке підсохло, розм'якне. Виконайте очистку голівки ще раз. Якщо виявиться, що це не вплинуло на якість друку, то, можливо, один з картриджів старий або пошкоджений і потребує заміни (➔ “Виймання та встановлення чорнильних картриджів” на стор. 28).

Калібрування друкувальної голівки

Якщо роздрукований аркуш містить розірвані вертикальні лінії чи горизонтальні смуги, можливо, проблему можна вирішити шляхом калібрування друкувальної голівки.

1. Завантажте звичайний папір формату A4 (➔ стор. 8).
2. Натисніть кнопку **Setup**.
3. Виберіть команду **Maintenance** (Технічне обслуговування) і натисніть кнопку **OK**.
4. Виберіть команду **Head Alignment** (Калібрування друкувальної голівки) і натисніть кнопку **OK**.
5. Натисніть кнопку **Start**. Буде надруковано шаблон для калібрування в чотири ряди.
6. Перегляньте шаблон №1 і знайдіть ділянку, яку надруковано найбільш рівно без помітних прожилок або ліній.
7. Виберіть номер цієї ділянки й натисніть кнопку **OK**.

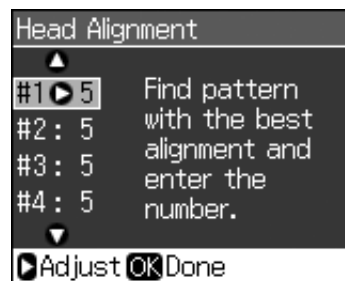

8. Уведіть кількість таких шаблонів аналогічним способом.
9. По завершенні натисніть кнопку **OK**, - з'явиться повідомлення про закінчення калібрування.

Вирішення проблем

Для отримання порад щодо використання принтеру з комп'ютера, див. електронний Посібник користувача.

Повідомлення про помилки

Повідомлення про помилки	Вирішення
A printer error has occurred. Turn off the printer, then press On button to turn on. See your documentation. (Трапилася фатальна помилка принтера. Вимкніть принтер, а потім натисніть кнопку "On" (Вкл.), щоб увімкнути його. Перегляньте документацію.)	Вимкніть принтер, а потім увімкніть його знову. Переконайтеся, що у принтері не залишилося паперу. Якщо повідомлення про помилку все ще відображається, зверніться до дилера.
A scanner error has occurred. See your documentation. (Трапилася фатальна помилка сканера. Перегляньте документацію.)	Вимкніть принтер, а потім увімкніть його знову. Якщо повідомлення про помилку все ще відображається, зверніться до дилера.
Waste ink pad in the printer is saturated. Contact your dealer to replace it. (Переповнена прокладка, яка всмоктує зайві чорнила. Зверніться до дилера, щоб замінити її.)	Зверніться до дилера, щоб замінити її.
Cannot recognize ink cartridges. Make sure the ink cartridges are installed correctly. (Не можна визначити чорнильні картриджі. Перевірте правильність установлення чорнильних картриджів.)	Перевірте правильність установлення чорнильних картриджів. (➔ "Виймання та встановлення чорнильних картриджів" на стор. 28). Спробуйте ще раз.

Повідомлення про помилки	Вирішення
Cannot recognize the memory card or disk. (Не можна визначити картку пам'яті або диск.)	Переконайтеся, що картку пам'яті правильно вставлено. Якщо так, перевірте, чи нема проблеми з картою, та спробуйте ще.

Вирішення проблем

Проблеми при встановленні

РК-екран загорається, а потім гасне.

- Можливо, напруга живлення принтера не співпадає з напругою в електричній мережі. негайно вимкніть принтер і витягніть штепсельну вилку з розетки. Тоді перевірте етикетки принтера.

⚠ Застереження

Якщо значення напруги не співпадають, **НЕ ВСТАВЛЯЙТЕ ШТЕПСЕЛЬ У РОЗЕТКУ.** Зверніться до дилера.

При вмиканні принтер шумить.

- Перевірте, чи захисна стрічка не блокує друкувальну голівку.

Після розблокування друкувальної голівки вимкніть пристрій, трохи перекачайте, а потім увімкніть його знову.

Після встановлення чорнильного картриджа пристрій почав шуміти.

- При встановленні чорнильних картриджів починається заповнення системи подачі чорнила. Зачекайте, поки система заповниться (повідомлення про заповнення зникне з екрану), а потім вимкніть принтер. Якщо вимкнути пристрій надто швидко, то це призведе до зайвих витрат чорнила при наступному вмиканні пристрою.

- Перевірте, чи надійно встановлено картриджі, й чи немає на них захисних матеріалів. Відкрийте кришку картриджа, притисніть його, щоб він встав на місце. Вимкніть живлення, трохи перечекайте, а потім увімкніть пристрій знову.

Після встановлення програмного забезпечення на екрані комп'ютера не з'являється вказівка про перезавантаження комп'ютера.

- Програмне забезпечення не встановлене належним чином. Вийміть і знову вставте компакт-диск, і повторно встановіть програмне забезпечення.

Терміни на РК-екрані відображаються іноземною мовою.

- Якщо мова на РК-екрані не підходить, виберіть мову у меню "Налаштування".

Проблеми функції факсу

- В разі виникнення проблем при відправленні факсу переконайтеся, що телефонний кабель приєднано коректно, що телефонна лінія працює при підключенні телефону. Також пересвідчитесь, та факс абонента увімкнено та він працює.
- При виникненні проблем при отримання факсу, переконайтеся, що папір завантажено правильно, телефон кабель коректно підключено, а телефонна лінія працює.
- Якщо ви підключаєте пристрій до телефонної лінії DSL, необхідно установити фільтр DSL на лінію. В іншому випадку вам не вдасться відправити факс. Щоб отримати необхідний фільтр, зверніться до свого оператора.
- Якщо трапилися статичні неполадки або з'явився шум, відключіть параметр **V.34**, а потім **ЕСМ** (Режим виправлення помилок), та спробуйте знову відправити факс (➔ "Вибір параметрів відправлення та прийому" на стор. 18).

Проблеми при друкуванні та копіюванні

РК-екран вимкнено.

- Переконайтеся, що принтер увімкнутий.
- Вимкніть принтер і переконайтеся, що шнур живлення надійно підключений.

- Переконайтеся у справності розетки електроживлення й у тому, що вона не контролюється настінним вимикачем або таймером.

Принтер видає звуки, які звичайно видаються при друкуванні, але друкування не починається.

- Можливо, треба прочистити сопла друкувальної голівки (➔ "Очищення друкувальної голівки" на стор. 32).
- Переконайтеся, що пристрій розташований на рівній стійкій поверхні.

Поля не такі, як слід.

- Перевірте, чи оригінал розташовано врівень з правим нижнім кутом планшету.
- Якщо текст документа виходить за межі аркуша, трошки посуňte оригінал на планшеті.
- Перевірте, чи вибраний формат паперу відповідає форматові паперу, що завантажено.
- Перевірте, чи папір завантажений вузькою стороною, вирівняний по правій стороні, а ліва направляюча знаходиться поруч з лівим краєм аркушів (➔ стор. 8).
- Не завантажуйте папір понад позначку зі стрілкою \cong на внутрішній стороні лівої направляючої (➔ стор. 8).
- Виберіть **Actual** (Фактичний) замість **Auto Fit Pag** (За розміром сторінки) або налаштуйте масштаб.
- Змінює параметр **Expansion** (Розширення), якщо зображення виходить за межі розміру паперу під час друку без полів.



Друкуються порожні сторінки.

- Можливо, треба прочистити сопла друкувальної голівки (➔ "Очищення друкувальної голівки" на стор. 32).

Проблеми, пов'язані з подачею паперу

Папір подається не так, як слід, або зім'явся.

- Якщо папір не подається, вийміть його з лотка. Розділіть папір як віяло, завантажте його знову, вирівняйте по правій стороні і присуньте ліву рамку до лівого краю паперу (але не впритул). Перевірте, чи папір завантажено під фіксатор лотка подачі.

- Не завантажуйте папір понад позначку зі стрілкою  на внутрішній стороні лівої направляючої (➔ “Завантаження паперу” на стор. 8).
- Якщо аркуш застряг усередині принтера, натисніть кнопку  **On** (Живл./Увімкн.), щоб вимкнути принтер. Відкрийте блок сканера та витягніть аркуш зсередини разом із відірваними шматками. Закрийте блок сканера. Якщо папір залишився біля механізму подачі, обережно витягніть його. Потім увімкніть принтер і знову завантажте папір.
- Якщо папір часто заминається, перевірте, чи не присунуто ліву рамку надто близько до краю паперу. Спробуйте завантажувати у лоток меншу кількість аркушів.
- Переконайтеся, що в папері відсутні отвори для переплетення.

Проблеми якості друку

При друкуванні або копіюванні на відбитках є світлі смуги.



- Прочистіть друкувальну голівку (➔ “Перевірка друкувальної голівки” на стор. 31).
- Перевірте, чи правильно обрано тип паперу (➔ “Вибір паперу” на стор. 8).
- Перевірте, чи папір повернутий вгору стороною, призначеною для друку (тією, яка біліша або більш глянцева).
- Після встановлення картриджів користуйтеся ними протягом шести місяців.
- Можливо, треба замінити картриджі (➔ “Виймання та встановлення чорнильних картриджів” на стор. 28).
- Відкалібруйте друкувальну голівку (➔ “Калібрування друкувальної голівки” на стор. 32).
- Очистіть планшет. Див. електронний *Посібник користувача*.

- Якщо на копії з’являються викривлення (у вигляді штрихування), необхідно налаштувати масштаб або змінити положення оригіналу.

Відбиток розпливчастий або розмазаний.

- Перевірте, чи щільно документ прилягає до планшета. Якщо розпливчата тільки окрема частина відбитку, то можливо, оригінал зім’ятий або деформований.
 - Можливо, принтер розташований на похилій або нерівній поверхні.
 - Можливо, папір вологий або деформований, або завантажений лицьовою стороною вниз (папір повинен біти повернутий догори тією стороною, яка призначена для друку - білішою або більш глянцевою). Завантажте новий папір лицьовою стороною вгору.
 - Перевірте, чи правильно обрано тип паперу (➔ “Вибір паперу” на стор. 8).
 - Друкуючи на спеціальному папері, помістіть униз стопки опорний аркуш або завантажуйте по одному аркушу за раз.
 - Завантажуйте папір по одному аркушу за раз. Виймайте аркуші з вихідного лотка, щоб їх там не накопичувалося надто багато.
 - Прочистіть друкувальну голівку (➔ “Очищення друкувальної голівки” на стор. 32).
 - Відкалібруйте друкувальну голівку (➔ “Калібрування друкувальної голівки” на стор. 32).
 - Щоб очистити принтер зсередини, зробіть декілька копій за відсутності документів на планшеті.
 - Завантажте і вийміть сухий папір кілька разів. Див. електронний *Посібник користувача*.
 - Використовуйте лише папір, рекомендований компанією Epson, та оригінальні картриджі Epson.
 - Очистіть планшет. Див. електронний *Посібник користувача*.
- ### На відбитку є тьмяні області чи розриви.
- Прочистіть друкувальну голівку (➔ “Очищення друкувальної голівки” на стор. 32).
 - Якщо на відбитку є місця неточного суміщення вертикальних ліній, то можливо, треба відкалібрувати друкувальну голівку (➔ “Калібрування друкувальної голівки” на стор. 32).

- Чорнильні картриджі старі або в них залишилося мало чорнил. Замініть чорнильний картридж (➔ “Виймання та встановлення чорнильних картриджів” на стор. 28).
- Перевірте, чи правильно обрано тип паперу (➔ “Вибір паперу” на стор. 8).
- Переконайтеся, що папір не пошкоджений, не брудний, не старий і не завантажений лицьовою стороною вниз. Якщо ж це так, то завантажте новий папір більшою або більш глянцевою стороною вгору.
- Якщо вибрана **Standard** (Стандартна) або **Best** (Найвища) якість друку, виберіть значення **Off** (Викл) для двонаправленого друку. Двонаправлений друк погіршує якість друку.

Відбиток зернистий.

- Переконайтеся, що вибрано якість друку **Best** (Найвища).
- При друкуванні фотознімків, перевірте, чи не занадто збільшене зображення. Спробуйте надрукувати зображення меншого розміру.
- Відкалібруйте друкувальну голівку (➔ “Очищення друкувальної голівки” на стор. 32).

На відбитку неправильні кольори, або деякі кольори відсутні.

- Прочистіть друкувальну голівку (➔ “Очищення друкувальної голівки” на стор. 32).
- Чорнильні картриджі старі або в них залишилося мало чорнил. Замініть чорнильний картридж (➔ “Виймання та встановлення чорнильних картриджів” на стор. 28).
- Переконайтеся, що завантажено потрібний папір і зроблено відповідні настройки на РК-екрані.
- Якщо в лотку залишається мало паперу, завантажте якнайскоріше новий папір. Якщо в принтері довгий час немає паперу, то при друкуванні наступного відбитку кольори можуть виявитися неправильними.

Відбиток занадто темний.

- Під час копіювання натисніть ☰ **Menu** та змініть **Density** (Інтенсивність).

Неправильний розмір зображення або зображення неправильно розташоване.

- Переконайтеся, що завантажено потрібний папір і зроблено відповідні настройки на РК-екрані.
- Перевірте, чи правильно розміщено оригінал на планшеті (➔ “Розміщення оригіналів на планшеті” на стор. 9).
- Очистіть планшет. Див. електронний *Посібник користувача*.

Проблеми, пов'язані з якістю сканування

Сканується лише частина фотографії.



- Принтер друкує нечитабельні області на краях. Змістіть фотографію трохи далі від краю.

Розмір файлу занадто великий.

- Змініть параметр якості.

Заминання документів в пристрої автоматичної подачі.

У випадку заминання паперу в пристрої автоматичної подачі паперу (ADF), відкрийте його та вилучить папір з планшету. Потім перевірте, чи немає залишків паперу на іншому кінці пристрою.

1. На РК-екрані з'явиться відповідне повідомлення про заминання, натисніть **ОК**.
2. Відкрийте кришку ADF.

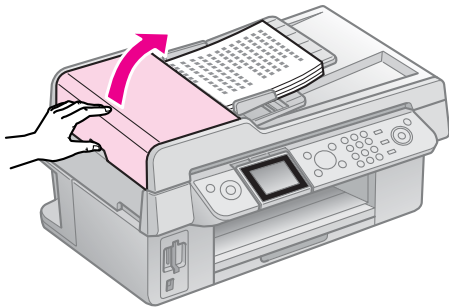

❗ Застереження

Переконайтеся, що відкриваєте кришку ADF перед тим, як витягнути зім'ятий папір.

Якщо кришку не відкривати, принтер може пошкодитись.

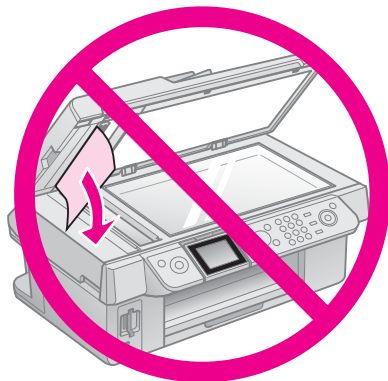
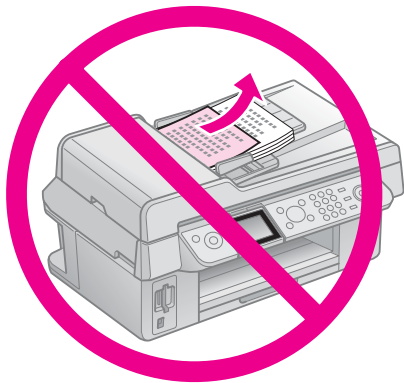

3. Обережно витягніть папір, що зім'явся.

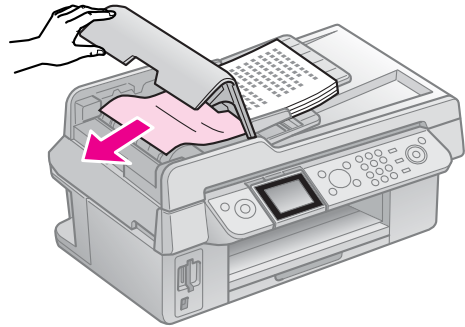

4. На РК-екрані з'явиться відповідне повідомлення про заминання, натисніть **ОК**.

На РК-екрані з'явиться відповідне повідомлення про заминання, виберіть **ОК**, а потім натисніть **ОК**.

Для отримання додаткових порад

Якщо ви не можете вирішити проблеми за допомогою порад щодо усунення несправностей, зверніться за допомогою до служби підтримки користувачів. Інформацію про найближчу службу підтримки користувачів можна знайти в нашому електронному *Посібнику користувача* або в гарантійному талоні. Якщо це неможливо, зверніться до нашого дилера, в якого ви придбали принтер.

Короткий виклад налаштувань панелі

Режим факсу

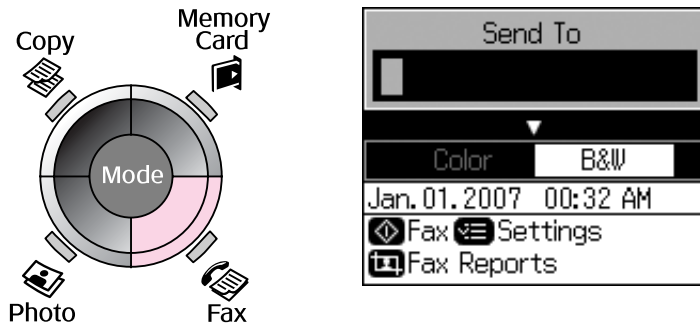

Меню	Елементи налаштувань	Опис
Send To (Надіслати)	1, 2, 3, 4, 5, 6, 7, 8, 9, 0, *, #, -	Вказати номери факсів.
Color/B&W (Кольоровий/Чорно-білий)	Color/B&W (Кольоровий/Чорно-білий)	Вибрати кольорові або чорно-білі режими роботи факсу.

Відправлення налаштувань для режиму факсу

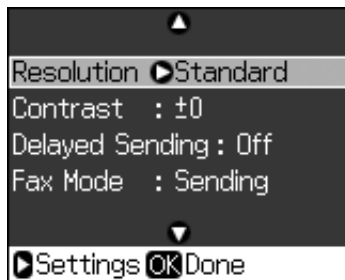

Меню	Елементи налаштувань	Опис
Resolution (Роздільна здатність)	Standard (Стандартна), Fine (висока), Photo (фотографічна)	Вибрати дану опцію, щоб змінити роздільну здатність для даних, що надсилаються по факсу.
Contrast (Контрастність)	Від -4 до +4	Вибрати дану опцію, щоб змінити контрастність для даних, що надсилаються по факсу.
Delayed Sending (Призупинення відправлення)	Off (Увімкн.), On (вимкн.) (час)	Вибрати даний параметр для установки функції призупинення відправлення.
Fax Mode (Режим факсу)	Sending (Відправлення), Polling (отримання відповіді абонента)	Виберіть дану функцію, щоб мати змогу переключати відправлення факсу та попередній запит абонента.

Настройки звіту для режиму факсу

Display/Crop

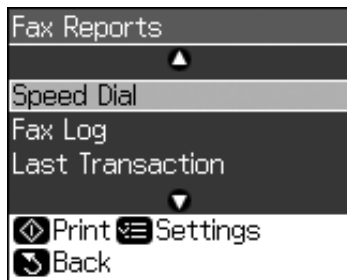

Меню	Опис
Speed Dial (Швидкий набір)	Друк списку номерів швидкого набору.
Fax Log (Журнал факсів)	Друк світового журналу для всіх здійснених з'єднань.
Last Transaction (Остання операція)	Друк звіту про останню передачу факсу (передача та отримання відповіді абонента).
Reprint Faxes (Повторний друк факсів)	Повторний друк нещодавно отриманих факсів.
Protocol Trace (Протокол відстеження)	Друк останнього протоколу відстеження зв'язку.

Українська

Режим копіювання

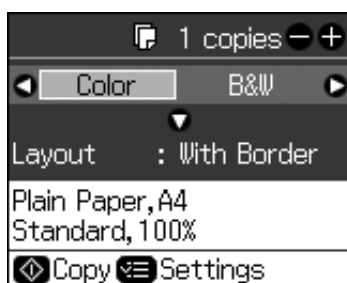
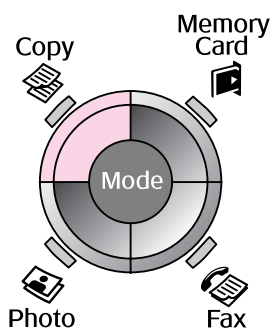

Меню	Елемент налаштувань	Опис
Copies (Копії)	від 1 до 99	-
Color/B&W (Кольоровий/Чорно-білий)	Color (Кольоровий), B&W (Чорно-білий)	-

Меню	Елемент настройок	Опис
Layout (Макет)	With Border (3 полями)	Копіює оригінал із стандартним полем шириною 3 мм.
	Borderless (Без полів)	Копіює всю фотографію до країв паперу. Примітка. Зображення може бути збільшеним й обрізаним за розміром паперу. Якість друку у верхній і нижній частині роздруковки може знижуватися, чорнила можуть розмазуватися протягом друку.

Налаштування друку в режимі копіювання



Menu

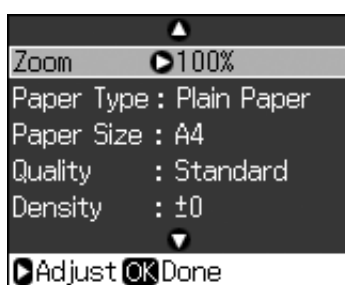

Меню	Елемент настройок	Опис
Zoom	Actual (Фактичний), Auto Fit Page (за розміром сторінки)	Виберіть Actual (Дійсний), щоб надрукувати фотографію фактичного розміру. Виберіть Auto Fit Page (За розміром сторінки), щоб надрукувати фото без полів і змінити розмір зображення за розміром паперу. Можна також змінити розміри оригіналу за допомогою кнопок Copies (Копії) + або -. При використанні автоматичного пристрою подачі ви можете вибрати Actual (100%).
Paper Type (Тип паперу)	Plain Paper (Звичайний папір), Matte, Prem. Glossy, Ultra Glossy, Photo Paper (фотопапір)	При використанні автоматичного пристрою подачі ви можете вибрати Plain Paper (Звичайний папір).
Paper Size (Розмір паперу)	10 x 15 см, 13 x 18 см, A4	-
Quality	Draft (Чорнова), Standard (стандартна), Best (найвища)	При використанні автоматичного пристрою подачі ви можете вибрати Standard (Стандартний) або Best (Високоякісний).
Density (Інтенсивність)	Від -4 до +4	-

Меню	Елемент настройок	Опис
Expansion (Розширення)	Standard (Стандартне), Mid (середнє), Min (мінімальне)	Виберіть ступінь розширення зображення для друку Borderless (Без полів). Стандартне: зображення незначно збільшується та обрізається за розміром паперу. Середнє: будуть надруковані поля. (Незначне розширення.) Мінімальне: будуть надруковані поля. (Наменше розширення.)

Режим роботи з картою пам'яті

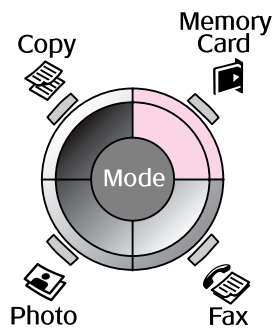

Елемент настройок	Опис
View and Print Photos (Перегляд і друк фотографій)	Друкуються лише вибрані фотографії.
Print All Photos (Друк усіх фотографій)	Друкуються всі фотографії з картки пам'яті.
Print by Date (Друк за датою)	Друкуються фотографії за датою зйомки.
Print Index Sheet (Друк контрольного аркуша)	Друкуються мініатюри фотографій із картки пам'яті; є можливість вибору фотографій для друкування.
Slide Show (Слайд-шоу)	Перегляд усіх фотографій, збережених на картці пам'яті, як слайд-шоу; вибір потрібних фотографій для друку.

Налаштування друку в режимі картки пам'яті



Menu

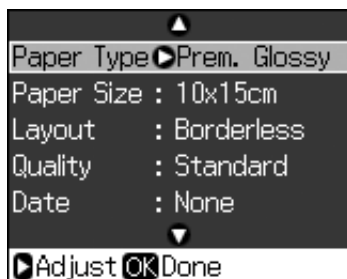

Меню	Елемент настройок	Опис
Paper Type (Тип паперу)	Prem. Glossy, Ultra Glossy, Photo Paper, Plain Paper, Matte	-
Paper Size (Розмір паперу)	10 x 15 cm, 13 x 18 cm, 16:9 wide, A4	-
Layout (Макет)	Borderless (Без полів)	Друкує всю фотографію до країв паперу. Примітка Зображення може бути збільшеним й обрізаним за розміром паперу. Якість друку у верхній і нижній частині роздруківки може знижуватися, чорнила можуть розмазуватися протягом друку.
	With Border (3 полями)	Друк фотографії з білими полями.
Quality	Standard (Стандартна), Standard, Best (найвища)	-
Date (Дата)	None (Відсутня), yyyy.mm.dd (pppp.мм.дд), mmm.dd.yyyy (mmm.дд.pppp), dd.mmm.yyyy (дд.mmm.pppp)	Друк дати зйомки фотографії.
Bidirectional (Двонаправлений)	On (Увімкн.), Off (Вимкн.)	Виберіть On (Вкл), щоб прискорити друк. Виберіть Off (Викл), щоб підвищити якість друку (однак фотографії друкуються повільніше).
Expansion (Розширення)	Standard (Стандартне), Mid (середнє), Min (мінімальне)	Виберіть ступінь розширення зображення для друку Borderless (Без полів). Стандартне: зображення незначно збільшується та обрізається за розміром паперу. Середнє: будуть надруковані поля. (Незначне розширення.) Мінімальне: будуть надруковані поля. (Наменше розширення.)

Режим фотодруку

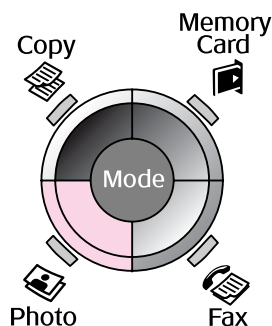

Параметр відновлення кольору

Елемент настройок	Опис
Restoration (Відновлення)	Виберіть On (Вкл), щоб відновити стару фотографію.

Налаштування друку в режимі фотодруку

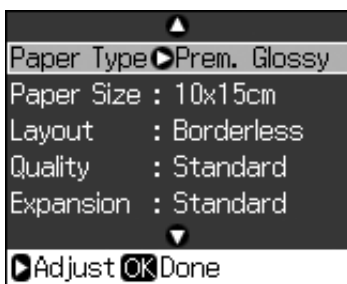

Меню	Елемент настройок	Опис
Paper Type (Тип паперу)	Prem. Glossy, Ultra Glossy, Photo Paper, Matte	-
Paper Size (Розмір паперу)	10 x 15 см, 13 x 18 см, A4	-
Layout (Макет)	Borderless (Без полів)	Копіює всю фотографію до країв паперу. Примітка Зображення може бути збільшеним й обрізаним за розміром паперу. Якість друку у верхній і нижній частині роздруківки може знижуватися, чорнила можуть розмазуватися протягом друку.
	With Border (3 полями)	Копіює оригінал із стандартним полем шириною 3 мм.
Quality	Standard (Стандартний)	-
Expansion (Розширення)	Standard (Стандартне), Mid (середнє), Min (мінімальне)	Виберіть ступінь розширення зображення для друку Borderless (Без полів). Стандартне: зображення незначно збільшується та обрізається за розміром паперу. Середнє: будуть надруковані поля. (Незначне розширення.) Мінімальне: будуть надруковані поля. (Наменше розширення.)

Режим налаштування

Setup



Fax Settings (Настройки факсу)	Speed Speed Dial (Установка Швидкий набір)	Додати пункт, змینی пункт, вилучити пункт
	Scan & Print Setup (Настройки сканування та друку)	Роздільна здатність, контрастність, розмір паперу, автоматичне масштабування, останні передачі.
	Communication (Зв'язок)	DRD, ECM, V.34, кількість дзвінків перед прийомом, прийом сигналів готовності ATC
	Header & Time (Заголовок і час)	Заголовок факсу, дата/час, ваш номер телефону, літній час
Ink Levels (Рівні чорнил)		
Maintenance (Обслуговування)	Nozzle Check (Перевірка сопел)	Друк шаблону для перевірки сопел для перевірки стану друкуючої голівки.
	Head Cleaning (Прочищення голівки)	Очищення друкуючої голівки та поліпшення її стану.
	LCD Brightness (Яскравість РК-екрану)	Від -10 до +10
	Head Alignment (Калібрування голівки)	Вирівнювання друкуючої голівки.
	Change Ink Cartridge (Заміна чорнильного картриджа)	Заміняйте чорнильні картриджі до того, як закінчиться чорнило.
	Language (Мова)	
	Country/Region (Країна/регіон)	
	Display Format (Формат відображення)	1 додатковий з даними, 1 додатковий без даних, перегляд ескізів зображення
	Beep (Сигнал)	Увімкн., Вимкн.
PictBridge Setup (Настройка PictBridge)	Настройка друку за допомогою PictBridge.	
Restore Default Settings (Відновити стандартні настройки)	Скидання налаштувань РК-панелі та відновлення стандартних параметрів.	

EPSON

EXCEED YOUR VISION



MEMORY STICK PRO™



Постачання чорнильних картриджів

Назва принтера	Black (Чорний)	Сяан (Синій)	Magenta (Малиновий)	Yellow (Жовтий)
Stylus CX9300F	T0731 T0731H	T0732	T0733	T0734
Stylus DX9400F	T0711 T0711H	T0712	T0713	T0714

Наявність розмірів чорнильних картриджів змінюється залежно від місця розташування.