

# Základní uživatelská příručka

## -pro používání zařízení bez počítače-



### Úvod

|   |   |
|---|---|
| Důležité bezpečnostní pokyny .....      | 3 |
| Osobní informace uložené v paměti ..... | 4 |



### Funkce ovládacího panelu

|                      |   |
|----------------------|---|
| Ovládací panel ..... | 5 |
|----------------------|---|



### Manipulace s papírem a originály

|                              |   |
|------------------------------|---|
| Manipulace s papírem .....   | 8 |
| Manipulace s originály ..... | 9 |



### Faxování fotografie nebo dokumentu

|  |    |
|--|----|
| Připojení telefonu nebo záznamníku ..... | 11 |
| Nastavení funkcí faxu .....              | 11 |
| Odesílání faxu .....                     | 14 |
| Přijímání faxů .....                     | 16 |
| Výběr nastavení Odeslat/přijmout .....   | 17 |



### Kopírování

|                             |    |
|-----------------------------|----|
| Kopírování fotografií ..... | 19 |
| Kopírování dokumentů .....  | 20 |



### Tisk z paměťové karty

|  |    |
|--|----|
| Manipulace s paměťovou kartou .....            | 21 |
| Tisk fotografií .....                          | 22 |
| Výběr a tisk fotografií pomocí rejstříku ..... | 23 |



### Tisk z digitálního fotoaparátu

|   |    |
|---|----|
| Používání funkcí PictBridge nebo USB DIRECT-PRINT ..... | 26 |
|---|----|



### Výměna inkoustových kazet

|  |    |
|--|----|
| Zásady .....                                 | 27 |
| Vyjmutí a instalace inkoustových kazet ..... | 27 |



### Údržba

|   |    |
|---|----|
| Kontrola stavu inkoustových kazet ..... | 30 |
| Kontrola a čištění tiskové hlavy .....  | 30 |
| Nastavení tiskové hlavy .....           | 31 |



### Řešení problémů



|                                |    |
|--------------------------------|----|
| Chybové zprávy .....           | 32 |
| Problémy a jejich řešení ..... | 32 |



### Přehled nastavení panelu

|                                  |    |
|----------------------------------|----|
| Režim faxu .....                 | 37 |
| Režim kopírování .....           | 38 |
| Režim paměťové karty .....       | 40 |
| Režim fotografického tisku ..... | 41 |
| Režim nastavení .....            | 42 |

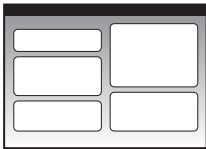
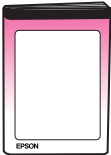
## Kde hledat informace

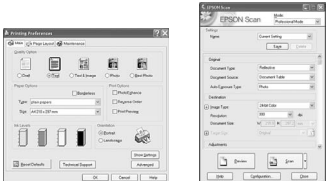
| Papírové příručky  |   |
|--|---|
|                 | <b>Začínáme</b><br>Nejdříve si přečtěte tento leták.<br>Tento leták obsahuje informace o nastavení tiskárny a instalaci softwaru.   |
|  (tato brožura) | <b>Základní uživatelská příručka –pro používání zařízení bez počítače-</b><br>Tato kniha obsahuje pokyny k používání tiskárny bez připojení k počítači, například pokyny pro kopírování a tisk z paměťové karty. Setkáte-li se při používání tiskárny s problémy, postupujte podle kapitoly Řešení problémů v této knize. |
| Příručky online  |   |
|                 | <b>Uživatelská příručka</b><br>Tato příručka obsahuje pokyny k tisku a skenování z počítače a informace o softwaru.<br>Tato příručka se nachází na disku CD-ROM se softwarem a je nainstalována automaticky při instalaci softwaru. Chcete-li tuto příručku otevřít, poklepejte na ikonu na pracovní ploše.               |
|                | <b>Nápověda online</b><br>Nápověda online je integrována v každé aplikaci na disku CD-ROM se softwarem. Obsahuje podrobné informace o aplikaci.   |

## Varování, upozornění a poznámky

Při čtení této příručky respektujte následující pokyny:

- Varování:** Varování je nutno respektovat, aby nedošlo ke zranění.
- Upozornění:** Upozornění je nutné respektovat, aby nedošlo k poškození tiskárny.
- Poznámka:** Poznámka obsahuje důležité informace o tiskárně.
- Tip:** Tipy obsahují rady k používání tiskárny.

## Informace o autorských právech

Bez předchozího písemného povolení společnosti Seiko Epson Corporation je zakázáno reprodukovat libovolnou část této publikace, ukládat ji ve vyhledávacím systému nebo přenášet libovolnou formou nebo prostředky, a to elektronicky, mechanicky, kopírováním, nahráváním nebo jakýmkoli jiným způsobem. Informace zde obsažené jsou určeny výhradně k použití při práci s tímto zařízením. Společnost Epson neodpovídá za důsledky použití těchto informací při práci s jinými tiskárnami.

Společnost Seiko Epson Corporation ani její pobočky nenesou vůči kupujícím nebo třetím stranám žádnou odpovědnost za škody, ztráty, náklady nebo výdaje způsobené kupujícím nebo třetím stranám jako důsledek náhodného či nesprávného použití tohoto produktu, neodborné úpravy, opravy či změny produktu nebo nedodržení pokynů pro obsluhu a údržbu dodaných společností Seiko Epson Corporation (mimo USA).

Společnost Seiko Epson Corporation neodpovídá za žádné škody nebo problémy způsobené použitím jakéhokoli příslušenství nebo spotřebního materiálu, na nichž není uvedeno označení originálních produktů Original Epson Products nebo Epson Approved Products od společnosti Seiko Epson Corporation.

Společnost Seiko Epson Corporation nezodpovídá za žádné škody způsobené elektromagnetickým rušením vzniklým v důsledku použití kabelů rozhraní, které nejsou označeny jako schválené produkty Epson Approved Products společnosti Seiko Epson Corporation. EPSON® je registrovaná ochranná známka a EPSON STYLUS™ a Exceed Your Vision jsou ochranné známky společnosti Seiko Epson Corporation.

USB DIRECT-PRINT™ a logo USB DIRECT-PRINT jsou ochranné známky společnosti Seiko Epson Corporation. Copyright© 2002 Seiko Epson Corporation. Všechna práva vyhrazena.

DPOF™ je ochranná známka společnosti CANON INC., Eastman Kodak Company, Fuji Photo Film Co., Ltd. a Matsushita Electric Industrial Co., Ltd.

SDHC™ je ochranná známka.

Memory Stick, Memory Stick Duo, Memory Stick PRO, Memory Stick PRO Duo, MagicGate Memory Stick, MagicGate Memory Stick Duo a Memory Stick Micro jsou ochranné známky společnosti Sony Corporation.

xD-Picture Card™ je ochranná známka společnosti Fuji Photo Film Co., Ltd.

**Obecná poznámka:** Další zde použité názvy produktů slouží pouze k identifikačním účelům a mohou být ochrannými známkami příslušných vlastníků. Společnost Epson se vzdává všech práv na tyto značky.

## Důležité bezpečnostní pokyny

Před používáním této tiskárny si přečtěte a dodržujte bezpečnostní pokyny:

- Používejte pouze napájecí kabel dodaný s touto tiskárnou. Použití jiného kabelu může způsobit požár nebo úraz elektrickým proudem. Kabel nepoužívejte s jinými zařízeními.
- Dbejte na to, aby napájecí kabel, který používáte, splňoval všechny místní bezpečnostní normy.
- Používejte typ zdroje, který je uveden na štítku.
- Tiskárnu umístěte v blízkosti elektrické zásuvky, aby bylo možné napájecí kabel snadno odpojit.
- Dbejte na to, aby nedošlo k poškození nebo odření síťové šňůry.
- Ujistěte se, že celková kapacita proudu všech zařízení zapojená pomocí této šňůry nepřekračuje kapacitu šňůry v ampérech.
- Zařízení neumísťujte do prostředí s výrazně proměnlivou teplotou a vlhkostí, do prašného prostředí, na přímé sluneční záření ani do prostředí, kde by mohlo být vystaveno vibracím.
- Nezakrývejte otvory na skříni ani do nich nezasunujte žádné předměty.
- Umístěte tiskárnu na rovný pevný povrch, který na všech stranách přesahuje základnu tiskárny. Zařízení nebude plně funkční, pokud bude nakloněné nebo postavené našikmo. Aby bylo zajištěno dostatečné větrání, umístěte zadní část tiskárny alespoň 10 cm od stěny.
- Během kopírování, tisku nebo skenování neotevírejte jednotku skeneru.
- Nedotýkejte se bílého plochého kabelu uvnitř tiskárny.
- Dávejte pozor, aby se na tiskárnu nevylila žádná tekutina.
- Uvnitř ani v okolí této tiskárny nepoužívejte aerosolové výrobky, které obsahují hořlavé plyny. Mohl by vzniknout požár.
- Kromě případů výslovně popsanych v této příručce se tiskárnu nesnažte sami opravovat.
- Za následujících podmínek odpojte tiskárnu a svěřte servisní zásah kvalifikovanému servisnímu personálu: pokud byly napájecí kabel nebo zástrčka poškozené; pokud do tiskárny pronikla kapalina; pokud došlo k pádu tiskárny na zem nebo poškození skříně; pokud tiskárna nepracuje normálně nebo vykazuje výrazné změny ve výkonech.
- Tiskárnu při skladování nebo přepravě neklopte, nestavte ji na bok ani ji nepřevracejte, jinak může dojít vytečení inkoustu z kazet.
- Při zavírání jednotky skeneru dejte pozor, abyste si neporanili prsty.
- Při vkládání dokumentů netlačte příliš na desku na dokumenty.
- Kromě originálů nevkládejte žádné předměty do automatického podavače dokumentů.

## Bezpečnostní pokyny k použití inkoustových kazet

- Inkoustové kazety uchovávejte mimo dosah dětí a nepijte jejich obsah.
- Pokud si pokožku znečistíte inkoustem, umyjte se důkladně mýdlem a vodou. Dostane-li se inkoust do očí, vypláchněte je ihned vodou. Pokud byste měli nějaké potíže nebo by došlo ke zhoršení zraku, ihned navštivte lékaře.
- Pokud vyjmete inkoustovou kazetu a plánujete ji použít později, chraňte oblast k odčerpávání inkoustu před nečistotami a prachem; kazetu skladujte ve stejném prostředí, v jakém je tiskárna. Nedotýkejte se otvoru k přívodu inkoustu ani okolních částí.

## Bezpečnostní pokyny pro telefonní zařízení

Při používání telefonního zařízení musíte vždy dodržovat následující základní bezpečnostní opatření, abyste tak snížili riziko požáru, úrazu elektrickým proudem a zranění osob, včetně následujícího:

- Příklad: nepoužívejte v blízkosti vody.
- Nepoužívejte telefon během elektrických bouří. Může se vyskytnout vzdálené riziko úrazu elektrickým proudem v důsledku zásahu bleskem.
- Nepoužívejte telefon k nahlášení úniku plynu v blízkosti takového úniku.
- Tuto příručku si uschovejte poblíž místa budoucího použití.

### Pro uživatele v Evropě:

My, společnost Seiko Epson Corporation, tímto prohlašujeme, že toto zařízení, model C361A, je ve shodě se základními požadavky a dalšími příslušnými ustanoveními směrnice 1999/5/EC.

Určeno k použití pouze v následujících zemích: Velká Británie, Irsko, Německo, Francie, Španělsko, Portugalsko, Itálie, Rakousko, Švýcarsko, Belgie, Holandsko, Lucemburk, Dánsko, Finsko, Norsko, Švédsko, Polsko, Maďarsko, Česko, Slovensko, Lotyšsko, Litva, Estonsko, Slovinsko, Řecko, Rumunsko, Bulharsko.

### Pro uživatele na Novém Zélandu:

#### Obecné výstrahy

Poskytnutí povolení k provozování telefonního zařízení pro jakékoliv koncové zařízení znamená pouze to, že společnost Telecom souhlasí, že toto zařízení splňuje minimální požadavky na připojení k její síti. Nevyjadřuje žádný souhlas s produktem ze strany společnosti Telecom, ani neposkytuje žádný typ záruky. Kromě jiného neposkytuje žádnou záruku, že přístroj bude pracovat správně ve všech ohledech k jiným zařízením s tímto povolením, avšak od jiného výrobce nebo jiného modelu, ani to neznamená, že je přístroj kompatibilní se všemi službami sítě společnosti Telecom.

## Osobní informace uložené v paměti

Tiskárna umožňuje uložit jména a telefonní čísla do paměti, které jsou uchovány i při vypnutí napájení.

Pokud chcete vymazat obsah paměti v případě, že tiskárnu předáváte jiné osobě nebo ji jinak likvidujete, doporučujeme postupovat následujícím způsobem:

### Vymazání paměti

1. Stiskněte tlačítko **Setup**.
2. Vyberte položku **Obnovit vých. nast.** a potom stiskněte tlačítko **OK**.



3. Vyberte položku **Všechna vých nast** a potom stiskněte tlačítko **OK**.

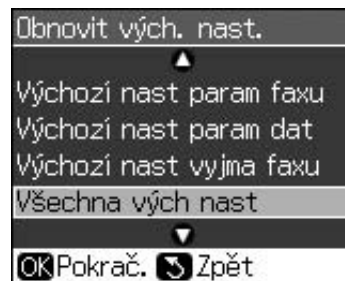

4. Vyberte **OK** a potom stiskněte tlačítko **OK**.

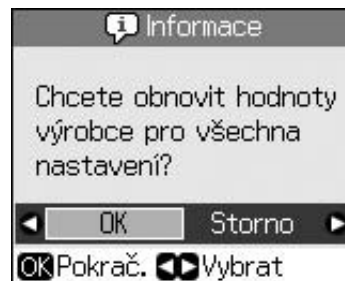

Všechny údaje uložené v paměti se vymažou.

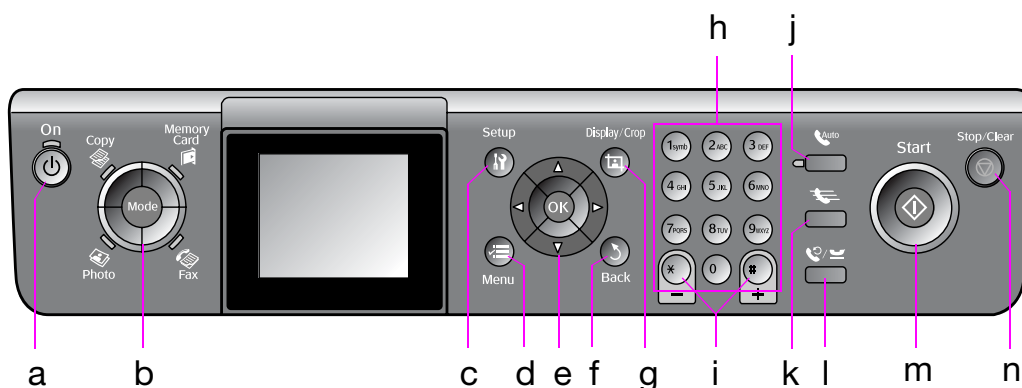

# Funkce ovládacího panelu

## Ovládací panel





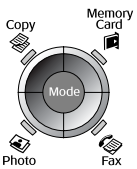

Design ovládacího panelu se liší podle oblasti.

### Tlačítka

|   | Tlačítka  | Funkce  |   |
|---|---|---|---|
| a | On  | Slouží k zapnutí a vypnutí tiskárny. (Svítil, když je tiskárna zapnutá, a bliká, když je tiskárna aktivní, když se zapíná nebo když se vypíná.) |   |
| b | Mode *<br> | Slouží k přepínání režimů <b>Copy</b> , <b>Memory Card</b> , <b>Fax</b> a <b>Photo</b> . (Kontrolka ukazuje, který režim je vybrán.)            |   |
| c | Setup *   | Spouští programy údržby nebo upravuje různá nastavení.  |   |
| d | Menu *  | Zobrazí podrobné nastavení pro každý režim.   |   |
| e |            | ▲▼◀▶<br>4směrné tlačítka  | Slouží k výběru fotografií a položek nabídky. |
|   |   | OK  | Aktivuje vybraná nastavení.                   |

|   | Tlačítka   | Funkce   |
|---|--|--|
| f | Back   | Zruší aktuální operaci a vrátí se na předchozí nabídku.  |
| g | Display/Crop   | Mění zobrazení fotografií na displeji LCD nebo ořezává fotografie. V režimu faxu zahrnuje funkce tohoto tlačítka tisk seznamu paměti telefonu, opakovaný tisk faxů a tisk dalších zpráv. |
| h | Číselná klávesnice<br>1234567890*#   | Kromě faxových čísel můžete toto zadávání použít k zadání čísel paměti telefonu, určení data a času, zadání počtu kopií k tisku atd.   |
| i | Kopie<br><br>(+ a -) | Slouží k nastavení počtu kopií nebo ke změně oblasti oříznutí.   |

|   | Tlačítka  | Funkce  |
|---|---|---|
| j |                      | Zapíná nebo vypíná automatickou odpověď. Toto tlačítko lze použít jako mezerník, pokud zadáváte nebo upravujete čísla nebo znaky.   |
| k |                      | V režimu faxu zobrazuje seznam telefonní paměti. Toto tlačítko lze použít jako klávesu Backspace, pokud zadáváte nebo upravujete čísla nebo znaky.  |
| l |                      | Zobrazuje poslední vytočené telefonní číslo. Toto tlačítko lze použít jako tlačítko Pauza (k zadání „-“), pokud zadáváte nebo upravujete čísla nebo znaky. Během zadávání znaků lze také zadat „-“. |
| m |  <b>Start</b>      | Spouští faxování, kopírování a tisk.  |
| n |  <b>Stop/Clear</b> | Zastaví faxování, kopírování a tisk nebo resetuje provedená nastavení.  |

\* Podrobnosti o položkách v jednotlivých režimech viz „Přehled nastavení panelu“ na str. 37.

## Displej LCD

### Poznámka:

Displej LCD může obsahovat několik světlých nebo tmavých bodů a vzhledem k jeho funkcím může mít nerovnoměrný jas. To je normální a neznamena to poškození displeje.

## Používání displeje LCD

Podle následujících pokynů vyberte a měňte nabídky nastavení a fotografie.

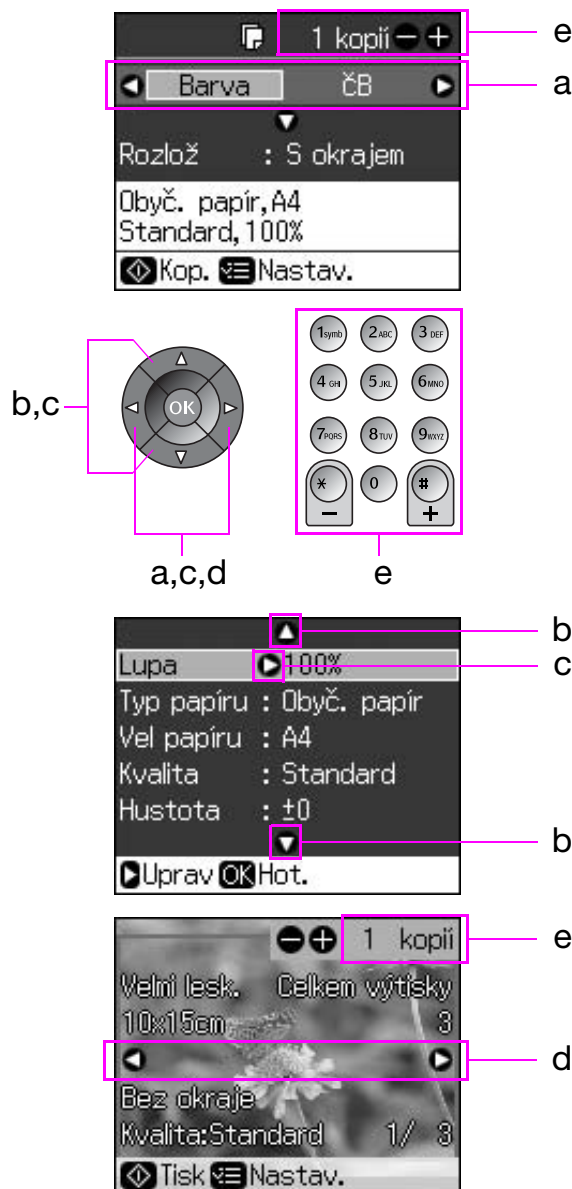

|   |  |
|---|--|
| a | Stisknutím tlačítka ◀ nebo ▶ vyberte položku nastavení.  |
| b | Stisknutím tlačítka ▲ nebo ▼ vyberte položku nabídky. Zvýrazněná část se pohybuje nahoru nebo dolů.  |
| c | Stisknutím tlačítka ▶ otevřete seznam položek nastavení. Stisknutím tlačítka ▲ nebo ▼ vyberte položku nastavení a potom stiskněte tlačítko OK. |
| d | Stisknutím tlačítka ◀ nebo ▶ změňte fotografii zobrazenou na displeji LCD.   |
| e | Pomocí tlačítka Kopie (+, -) nebo číselného tlačítka nastavte počet kopií vybrané fotografie.  |



## Nastavení jasu displeje LCD

Můžete nastavit jas displeje LCD.

1. Stisknutím tlačítka **Setup** vstupte do režimu nastavení.
2. Stisknutím tlačítka **◀** nebo **▶** vyberte položku **Údržba** a potom stiskněte tlačítko **OK**.
3. Stisknutím tlačítka **▲** nebo **▼** vyberte položku **Jas LCD** a potom stiskněte tlačítko **OK**. Zobrazí se následující obrazovka.

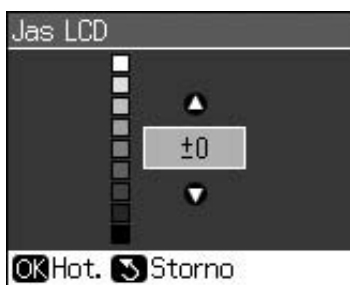

4. Stisknutím tlačítka **▲** nebo **▼** nastavte jas displeje a potom stiskněte tlačítko **OK**.

## Nastavení úhlu displeje LCD

Můžete změnit úhel displeje LCD.

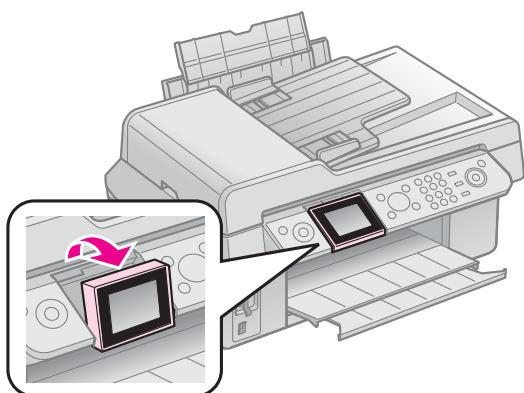

## Informace o napájení

### Vypnutí napájení

Chcete-li zabránit náhodnému vypnutí napájení, zobrazí se po stisknutí tlačítka **On** informační obrazovka s dotazem, zda chcete tiskárnu vypnout. Stisknutím tlačítka **OK** tiskárnu vypnete.

Je-li napájení vypnuto, vymažou se následující data uložená v dočasné paměti tiskárny.

- Data o příjmu faxů
- Data uložená ve schránce **Odložené odesílání**

■ Data opakovaně odesílaná nebo vytáčená  
Když tiskárnu nebudete delší dobu používat, hodiny se mohou resetovat a způsobit tak nepřesnosti. Při dalším zapnutí přístroje hodiny zkontrolujte.

## Automatické restartování po výpadku napájení

Pokud dojde k výpadku napájení a tiskárna se nachází v pohotovostním režimu faxu nebo tisku, automaticky se restartuje v okamžiku, kdy je napájení zapnuto.

Při restartování provede tiskárna následující postupy:

1. Tiskárna bude asi dvě sekundy vydávat zvukový signál.
2. Všechny kontrolky LED se postupně zapnou a vypnou.
3. Zapne se displej LCD, začne počáteční operace a pak se restartuje.

### Varování:

Když dojde k výpadku napájení během otevření skenovací jednotky, nevkládejte ruce do tiskárny po jejím restartování, dokud se tisková hlava a další součásti nezastaví. Pokud do tiskárny vložíte během provozu prsty, mohlo by dojít k jejich zranění.

### Poznámka:

- Restart přístroje se zastaví v případě, že některé z tlačítek na ovládacím panelu stisknete před zapnutím displeje LCD.
- Podle okolností, které předcházely výpadku napájení, se přístroj nemusí restartovat. V takovém případě jej můžete restartovat stisknutím tlačítka **On**.
- I v případě, že jste změnil nastavení tak, aby se neozval zvukový signál, za této situace se signál ozve.
- Dojde-li k výpadku napájení během příjmu faxu a nejsou vytištěna žádná data, vytiskne se zpráva o výpadku napájení.

## Funkce úsporného režimu

Z důvodu úspory energie se displej vypne po 13 minutách nečinnosti (bude černý).

Stisknutím libovolného tlačítka (vyjma tlačítka **On**) obnovíte předchozí stav displeje.

# Manipulace s papírem a originály

## Manipulace s papírem

### Výběr papíru

Před tiskem je třeba vybrat správné nastavení typu papíru. Toto důležité nastavení určuje, kolik inkoustu se nanáší na papír.

#### Poznámka:

- ❑ Dostupnost speciálních médií se liší podle oblasti.
- ❑ Číslo dílů následujících speciálních papírů Epson můžete vyhledat na webových stránkách podpory společnosti Epson.

K dispozici jsou následující typy papíru a nastavení:

| Typ papíru   | Nastavení typu papíru | Kapacita zásobníku |
|--|-----------------------|--------------------|
| Plain Paper (Obyčejný papír)*  | Obyčejný papír        | 12 mm              |
| Epson Bright White Paper (Zářivě bílý papír Epson)                                       |                       | 80 listů           |
| Epson Premium Ink Jet Plain Paper (Obyčejný papír Epson Premium pro inkoustové tiskárny) |                       | 80 listů           |
| Epson Matte Paper Heavyweight (Matný silný papír Epson)                                  | Matný                 | 20 listů           |
| Epson Photo Quality Ink Jet Paper (Fotopapír pro inkoustové tiskárny Epson)              |                       | 80 listů           |
| Epson Premium Glossy Photo Paper (Lesklý fotopapír Epson Premium)                        | Velmi lesklý          | 20 listů           |
| Epson Premium Semigloss Photo Paper (Pololesklý fotopapír Epson Premium)                 |                       |                    |
| Epson Ultra Glossy Photo Paper (Ultralesklý fotografický papír Epson)                    | Zcela lesklý          | 20 listů           |
| Epson Glossy Photo Paper (Lesklý fotopapír Epson)  | Fotopapír             | 20 listů           |

\* Můžete použít papír o hmotnosti 64 až 90 g/m<sup>2</sup>.

## Vkládání papíru

1. Otevřete a vysuňte podpěru papíru.

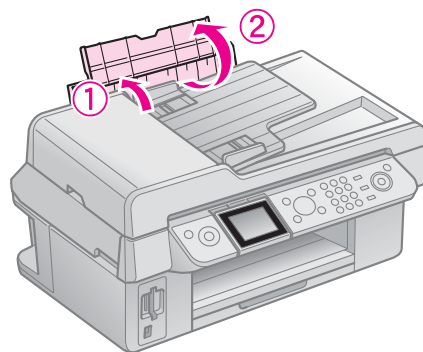

2. Vysuňte výstupní zásobník a jeho prodloužení.

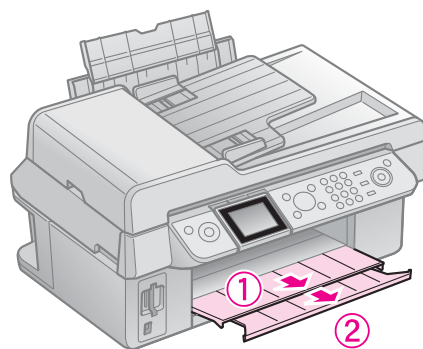

3. Sklopte ochranný kryt podavače dopředu a posuňte vodítko okraje.

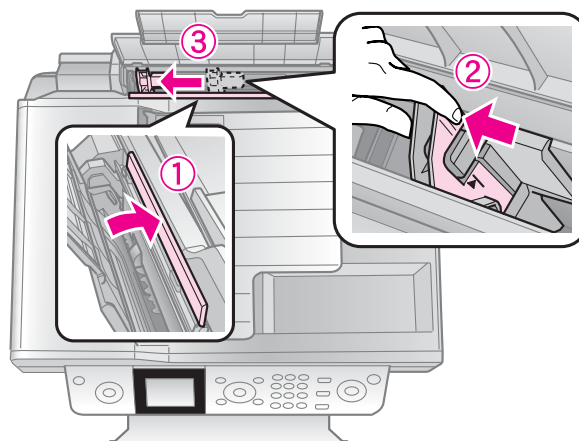



4. Vložte papír krátkým okrajem napřed (i pro tisk na šířku) tiskovou stranou nahoru.

Tisková strana je obvykle bělejší nebo jasnější.

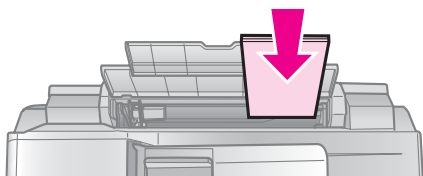

5. Umístěte papír za zarážky.

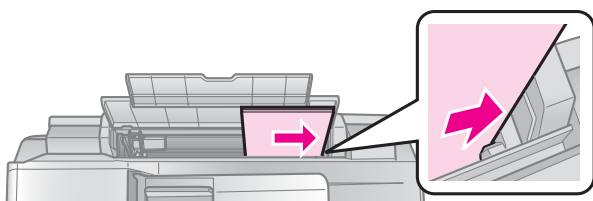

6. Posuňte vodítko okraje vpravo. Papír musí být pod značkou šipky uvnitř levého vodítka okraje.

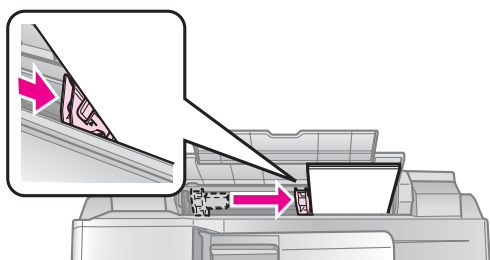

7. Otočte kryt podavače dozadu.

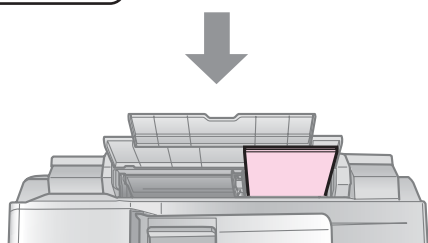
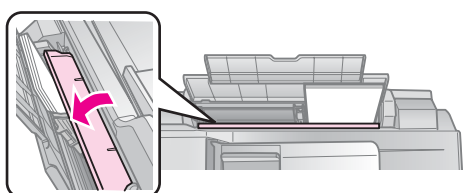

10 × 15 cm (4 × 6 in.) a  
13 × 18 cm (5 × 7 in.)

Při vkládání papíru A4 postupujte podle stejných pokynů.

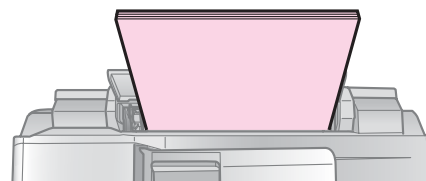

A4

## Manipulace s originály

Při faxování nebo kopírování můžete vybrat desku dokumentu nebo automatický podavač dokumentů.

### Vkládání originálů na desku na dokumenty

1. Otevřete kryt dokumentu a položte originál potištenou stranou dolů na desku na dokumenty.

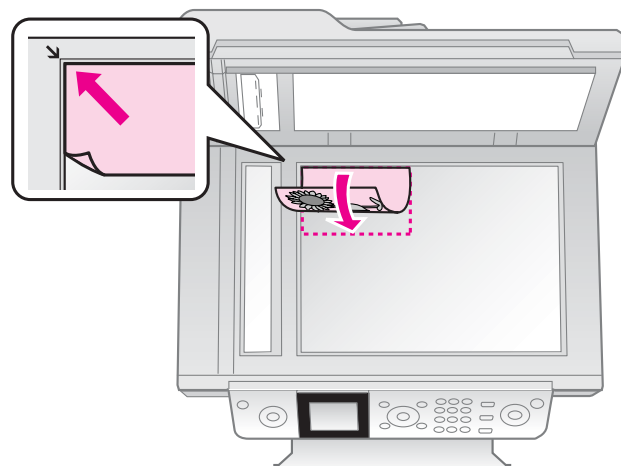

#### Poznámka:

Na desku dokumentu můžete při kopírování fotografií položit více než jednu fotografii. Viz „Kopírování více fotografií“ na str. 19.

2. Opatrně zavřete kryt.

### Umístění originálů do automatického podavače dokumentů

#### Použitelné originály

Do automatického podavače dokumentů můžete založit následující originály.

|          |                                   |
|----------|-----------------------------------|
| Velikost | Papír velikosti A4/ Letter/ Legal |
| Typ      | Obyčejný papír                    |

|          |  |
|----------|--|
| Gramáž   | 60 g/m <sup>2</sup> až 95 g/m <sup>2</sup>           |
| Kapacita | 30 listů nebo 3 mm (A4, Letter)/<br>10 listů (Legal) |

### **Upozornění:**

Nepoužívejte následující dokumenty, protože mohou způsobit uvíznutí papíru. Pro tento typ dokumentů můžete použít desku dokumentů.

- Dokumenty spojované kancelářskými svorkami, sponami atd.
- Dokumenty, které jsou slepeny páskou nebo papírem.
- Fotografie, transparentní fólie nebo termotiskový papír.
- Papír s potaženým povrchem.
- Papír natržený, zmuchlaný nebo s otvory.

### **Poznámka:**

Když použijete funkci kopírování s automatickým podavačem dokumentů, nastavení tisku jsou pevná: zvětšení - 100%, typ papíru - obyčejný papír a velikost papíru - A4. Jestliže kopírujete originál větší než A4, výtisk se ořízne.

## **Vložení originálů**

### **Poznámka:**

- V režimu faxu a kopírování se zobrazí ikona podavače ADF na levé straně displeje LCD, pokud bude v podavači ADF vložen dokument.



- Je-li v automatickém podavači dokumentů nebo na desce dokumentů vložen dokument, má prioritu dokument v podavači.

1. Poklepejte originály o plochý povrch a vyrovnejte jejich okraje.

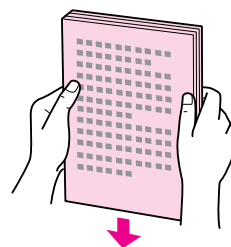

2. Přesuňte vodítko okraje na automatickém podavači dokumentů.

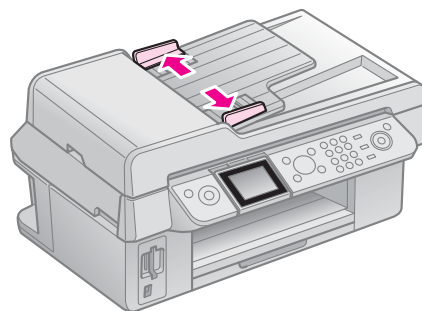

3. Vložte originály do automatického podavače dokumentů přední stranou nahoru a krátkou stranou napřed.

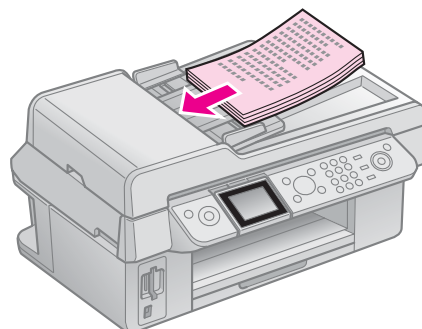

4. Přesuňte vodítko okraje do jedné roviny s originály.

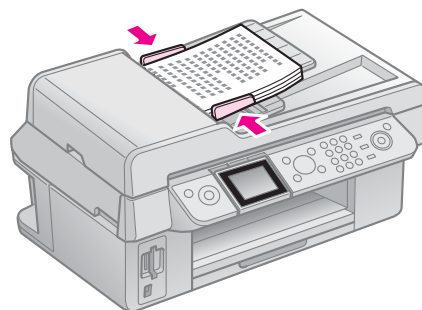

# Faxování fotografie nebo dokumentu

Tento výrobek vám umožňuje odesílat faxy zadáním faxových čísel nebo výběrem záznamů ze seznamu telefonní paměti. Informace v záhlaví faxu si můžete uzpůsobit, vybrat tisk různých zpráv a nastavení odesílání a příjmu. Můžete také nastavit přístroj na automatický příjem faxů nebo tak, aby vyžadoval před příjmem každého faxu potvrzení.

## Připojení telefonu nebo záznamníku

Podle následujících kroků připojte přístroj k telefonní lince, ke stejné telefonní lince pak telefon/záznamník k odpovídání na jednotlivé volání.

1. Připojte telefonní kabel od zásuvky na stěně ke konektoru **LINE**.
2. Jeden konec dalšího telefonního kabelu připojte k telefonu nebo záznamníku.

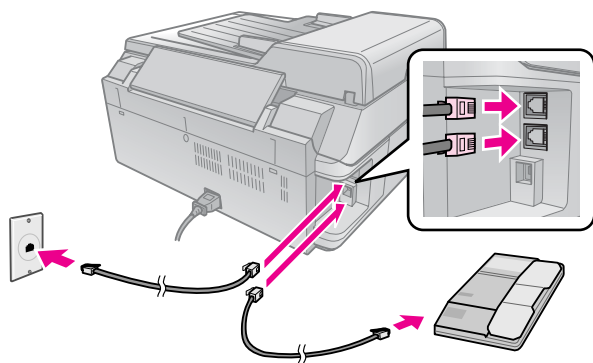

3. Druhý konec kabelu připojte ke konektoru **EXT.** na zadní straně přístroje.

Faxy můžete také nastavit tak, aby je bylo možné přijímat pouze ručně (➔ „Přijímání faxů“ na str. 16).

## Nastavení funkcí faxu

Před odesláním nebo příjmem faxů můžete vytvořit záhlaví faxu, nastavit předvolby faxu a seznam v telefonní paměti na často používaná faxová čísla.

## Kontrolka vybrané oblasti

Před použitím přístroje je nutné vybrat oblast, kde budete přístroj používat.

1. Stiskněte tlačítko **Setup**.
2. Vyberte položku **Údržba** a potom stiskněte tlačítko **OK**.



3. Vyberte položku **Země / oblast** a potom stiskněte tlačítko **OK**.
4. Pokud musíte oblast změnit, použijte **▲** nebo **▼** a požadovanou oblast vyberte.
5. Stiskněte tlačítko **OK**. Zobrazí se obrazovka s informacemi.
6. Zvolte **Ano** a stisknutím tlačítka **OK** oblast změňte.

### Poznámka:



- Chcete-li zrušit změnu oblasti, vyberte **Ne** a pak stiskněte tlačítko **OK**.
  - Když změníte oblast, nastavení faxu se vrátí na výchozí hodnoty.
7. Stisknutím tlačítka **Back** se vrátíte na předchozí obrazovku.

## Používání tlačítek ovládacího panelu v režimu faxování





Když zadáváte čísla a znaky v režimu faxu, můžete použít také následující tlačítka a také číselná tlačítka.

### Zadávání volaného čísla

|  |                                      |
|--|--------------------------------------|
|  | Přesouvá kurzor doleva nebo doprava. |
|--|--------------------------------------|

|   |   |
|---|---|
|  | Vkládá mezeru nebo přesouvá kurzor o jeden znak doprava.    |
|  | Odstraňuje znak nebo přesouvá kurzor o jednu mezeru doleva. |
|  | Vkládá pauzu (-) a přesouvá kurzor o jeden znak doprava.    |

### Zadávání znaků

|  |  |
|--|--|
|  Display/Crop | Přepíná zadávání znaků mezi malými písmeny, velkými písmeny a čísly. |
|               | Přesouvá kurzor doleva nebo doprava.                                 |
|               | Vkládá mezeru nebo přesouvá kurzor o jeden znak doprava.             |
|             | Odstraňuje znak nebo přesouvá kurzor o jednu mezeru doleva.          |

### Vytváření informací v záhlaví

Před odesláním nebo příjmem faxů můžete vytvořit faxové záhlaví přidáním zadáním takových informací, jako je například telefonní číslo nebo jméno.

### Zadávání informace záhlaví

1. Stiskněte tlačítko **Setup**.
2. Vyberte položku **Nast. faxu** a potom stiskněte tlačítko **OK**.



3. Vyberte položku **Záhlaví a čas** a potom stiskněte tlačítko **OK**.

4. Vyberte položku **Záhl faxu** a potom stiskněte tlačítko **OK**. Informace záhlaví se zobrazí na vstupní obrazovce.



5. Pomocí číselné klávesnice a dalších tlačítek na ovládacím panelu zadejte informace záhlaví (➔ „Používání tlačítek ovládacího panelu v režimu faxování“ na str. 11). Můžete zadat až 40 číslic.
6. Stiskněte tlačítko **OK**. Vráťte se k obrazovce **Záhlaví a čas**.

### Nastavení data a času

Po zadání informací záhlaví můžete nastavit nebo změnit datum a čas.

1. Vyberte položku **Dat a čas** v nabídce Záhlaví a čas a potom stiskněte tlačítko **OK**. Zobrazí se obrazovka Datum a čas.



2. Stisknutím tlačítka **▲** nebo **▼** vyberte typ zobrazení data a potom stiskněte tlačítko **►**.
3. Pomocí číselné klávesnice datum změňte.

#### Poznámka:

Chcete-li vybrat letní čas, nastavte **Letní čas** na hodnotu **Za**.

4. Stisknutím tlačítka **▲** nebo **▼** vyberte zobrazení 12- nebo 24- hodinové zobrazení a potom stiskněte tlačítko **►**.
5. Pomocí číselné klávesnice čas změňte.
6. Pokud vyberete 12h, použijte **▲** nebo **▼** a zvolte AM nebo PM.
7. Stiskněte tlačítko **OK**. Vráťte se k obrazovce **Záhlaví a čas**.

### Poznámka:

Chcete-li vybrat letní čas, nastavte **Letní čas** na hodnotu **Za**.

## Nastavení vlastního telefonního čísla

1. Vyberte položku **Vaše tel. číslo** v nabídce **Záhlaví a čas** a potom stiskněte tlačítko **OK**. Telefonní číslo se zobrazí na vstupní obrazovce.



2. Pomocí číselné klávesnice a dalších tlačítek na ovládacím panelu zadejte své vlastní telefonní číslo (➔ „Používání tlačítek ovládacího panelu v režimu faxování“ na str. 11). Můžete zadat až 20 číslic.

### Poznámka:

Při zadávání telefonního čísla tlačítko „\*“ není funkční a tlačítko „#“ má funkci tlačítka „+“ (mezinárodní volání).

3. Stiskněte tlačítko **OK**. Vráťte se k obrazovce **Záhlaví a čas**.

## Nastavení seznamu telefonní paměti

Můžete vytvořit seznam telefonní paměti až na 60 faxových čísel tak, abyste je mohli při faxování rychle vybírat. Můžete také přidat jména a identifikovat tak příjemce a seznam telefonní paměti tisknout.

### Vytvoření nového seznamu telefonní paměti

1. Stiskněte tlačítko **Setup**.
2. Vyberte položku **Nast. faxu** a potom stiskněte tlačítko **OK**.

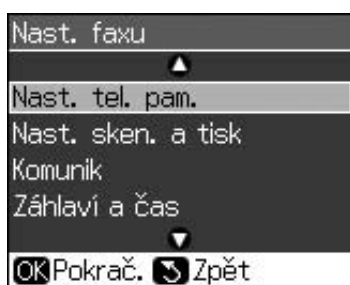

3. Vyberte položku **Nast. tel. pam.** a potom stiskněte tlačítko **OK**.
4. Vyberte položku **Při záz.** a potom stiskněte tlačítko **OK**. Zobrazí se dostupná čísla seznamu telefonní paměti.

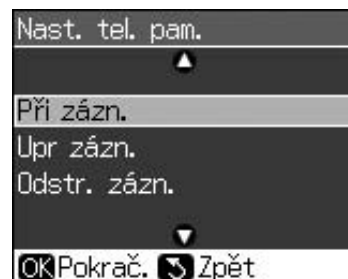

5. Vyberte nebo zadejte číslo seznamu telefonní paměti, které chcete uložit. Můžete zadat až 60 záznamů.
6. Stiskněte tlačítko **OK**.
7. Pomocí číselné klávesnice a dalších tlačítek na ovládacím panelu zadejte své vlastní telefonní číslo (➔ „Používání tlačítek ovládacího panelu v režimu faxování“ na str. 11). Můžete zadat až 64 číslic.
8. Stiskněte tlačítko **OK**.
9. Pomocí číselné klávesnice a dalších tlačítek na ovládacím panelu zadejte jméno bližší identifikace záznamu v seznamu telefonní paměti (➔ „Používání tlačítek ovládacího panelu v režimu faxování“ na str. 11). Můžete zadat až 30 číslic.
10. Stiskněte tlačítko **OK**. Pak se vrátíte k možnosti **Nast. tel. pam.**.
11. Pokud chcete přidat další záznam do seznamu telefonní paměti, opakujte kroky 4 až 10.

### Úprava seznamu telefonní paměti

1. Vyberte položku **Upr záz.** v nabídce **Nastavení telefonní paměti** a potom stiskněte tlačítko **OK**. Zobrazí se uložená čísla seznamu telefonní paměti.



2. Vyberte nebo zadejte číslo seznamu telefonní paměti, které chcete upravit, pak stiskněte tlačítko **OK**.
3. Pomocí číselné klávesnice a dalších tlačítek na ovládacím panelu upravte telefonní číslo (→ „Používání tlačítek ovládacího panelu v režimu faxování“ na str. 11).
4. Stiskněte tlačítko **OK**.
5. Pomocí číselné klávesnice a dalších tlačítek na ovládacím panelu upravte jméno, které blíže identifikuje záznam v seznamu telefonní paměti (→ „Používání tlačítek ovládacího panelu v režimu faxování“ na str. 11).
6. Stiskněte tlačítko **OK**. Pak se vrátíte k možnosti **Nast. tel. pam..**

## Odstranění seznamu telefonní paměti

1. Vyberte položku **Odstr. záz.** v nabídce Nastavení telefonní paměti a potom stiskněte tlačítko **OK**. Zobrazí se uložená čísla seznamu telefonní paměti.



2. Vyberte nebo zadejte číslo seznamu telefonní paměti, které chcete odstranit, pak stiskněte tlačítko **OK**.
3. Zobrazí se hlášení s potvrzením. Stiskněte tlačítko **OK** a záznam odstraní, nebo stiskněte tlačítko **Back** a operaci zruší. Pak se vrátíte k možnosti **Nast. tel. pam..**

## Odesílání faxu

Před odesláním faxu položte originál na desku dokumentu nebo do automatického podavače (→ „Kopírování“ na str. 19). Pak odešlete fax zadáním faxového čísla, opakovaným vytočením předchozího faxového čísla nebo zvolením záznamu ze seznamu telefonní paměti.

## Zadání nebo opakované vytočení faxového čísla

1. Stiskněte tlačítko **Fax** a aktivujte režim faxu.

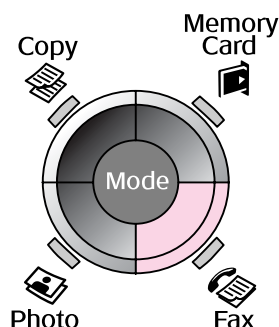

2. Pomocí tlačítek na číselné klávesnici zadejte faxové číslo. Můžete zadat až 64 znaků.



Pokud chcete opakovaně vytočit poslední použité faxové číslo, stiskněte tlačítko **☎** namísto zadání faxového čísla. Poslední faxové číslo se zobrazí na displeji LCD.

3. Stiskněte tlačítko **▼**.
4. Vyberte **Barva** nebo **ČB**.  
Pokud chcete změnit rozlišení nebo kontrast, stiskněte tlačítko **☰ Menu**. Tato nastavení můžete změnit nebo nastavit.  
Můžete také nastavit čas, kdy chcete fax odeslat (→ „Časovač přenosu“ na str. 15).
5. Stiskněte tlačítko **OK**. Zobrazí se obrazovka s informacemi o odeslání.
6. Stiskněte tlačítko **Start**.



### Poznámka:

- ❑ Pokud přístroj příjemce tiskne pouze černobílé faxy, data se automaticky odešlou v černobílém formátu, i když zvolíte možnost **Barva** nebo **CB**.
- ❑ Pokud faxování potřebujete kdykoliv zrušit, stiskněte tlačítko **Stop/Clear**.

7. Po naskenování originálu se zobrazí tato obrazovka.



Pokud je nutné odfaxovat další stránku, stiskněte tlačítko **OK**, otevřete kryt dokumentu, vyjměte první originál, vložte další originál a uzavřete kryt dokumentu. Potom stisknutím tlačítka **OK** odfaxujte následující stranu. Tyto kroky opakujte při odesílání dalších stránek.

Pokud nechcete faxovat žádnou další stranu, stiskněte tlačítko **Back**. Tiskárna vytočí faxové číslo a dokument odfaxuje.

### Poznámka:

- ❑ Pokud je faxové číslo obsazeno nebo se vyskytne problém se spojením, zobrazí se informace o opakovaném vytáčení a přístroj po jedné minutě číslo vytočí znovu. Vyčkejte na opakované vytáčení nebo během odpočítávání doby k opakovanému vytáčení stiskněte tlačítko **Stop/Clear** a číslo vytočte opakovaně ihned.
- ❑ Po 20 sekundách budou přeneseny dokumenty naskenované do té doby.

## Rychlé vytáčení faxového čísla

1. Stiskněte tlačítko **Fax** a aktivujte režim faxu.



2. Stiskněte tlačítko **Start**.

3. Vyberte nebo zadejte číslo seznamu telefonní paměti, které chcete odeslat, pak stiskněte tlačítko **OK**.



4. Opakujte kroky 3 až 7 v předchozí části a proveďte faxování.

## Časovač přenosu

Můžete také specifikovat, kdy chcete fax odeslat.

1. Proveďte kroky 1 až 4 v části Zadání nebo opakované vytočení faxového čísla (➔ „Zadání nebo opakované vytočení faxového čísla“ na str. 14).
2. Stiskněte tlačítko **Menu** a pak vyberte **Odložené odesílání**.
3. Stiskněte tlačítko **Right Arrow** a pak **Down Arrow**.
4. Vyberte položku **Čas** a potom stiskněte tlačítko **OK**.
5. Stiskněte znovu tlačítko **OK**. Časovač přenosu se zobrazí na displeji LCD.



6. Stiskněte tlačítko **Start**.

Jakmile byl dokument naskenován, fax se přeneše ve stanovený čas.

## Odeslání faxů z připojeného telefonu

Pokud je telefon připojen k produktu, můžete po vytvoření spojení odeslat faxová data.

1. Položte originální dokument nebo fotografii na desku dokumentu (→ „Kopírování“ na str. 19).
2. Vytočte číslo pomocí telefonu připojeného k tiskárně. Zobrazí se tato obrazovka.

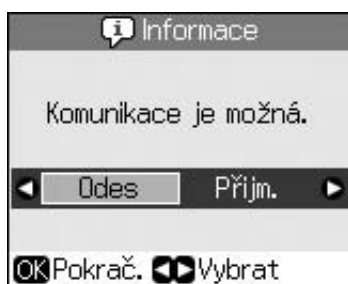

3. Vyberte položku **Odes** a potom stiskněte tlačítko **OK**.
4. Postupujte podle kroků 4 až 7 v části Odeslání faxu (→ „Zadání nebo opakované vytočení faxového čísla“ na str. 14).
5. Položte telefon.

### Poznámka:

Pokud faxování potřebujete kdykoliv zrušit, stiskněte tlačítko **Stop/Clear**.

## Přijímání faxů

Přístroj automaticky přijme a vytiskne faxy v režimu automatické odpovědi.

### Výběr velikosti papíru

Před příjmem faxu se ujistěte, zda je založen normální papír, a nastavte velikost papíru podle založeného formátu. Zkontrolujte také, zda je položka Automatické zmenšení nastavena na příjem faxů v požadované velikosti (→ „Výběr nastavení Odeslat/přijmout“ na str. 17).

### Poznámka:

Zkontrolujte, zda vybrané nastavení Velikost papíru odpovídá formátu založeného papíru. Pokud jsou příchozí faxy větší než formát založeného papíru, velikost faxu se zmenší tak, aby se vešel na zvolený papír nebo je vytištěn na několik stránek, podle toho, jakou volbu vyberete v možnosti Automatické zmenšení (→ „Výběr nastavení Odeslat/přijmout“ na str. 17).

## Přepnutí režimu příjmu

Když je připojen telefon se záznamníkem, můžete nastavit okamžik, kdy telefon a přístroj na volání odpoví a připojení je sestaveno až v okamžiku, když volající strana (fax nebo volající osoba) odpoví. Pokud se jedná o fax, můžete nastavit automatické spuštění příjmu.

1. Stiskněte tlačítko **Setup**.
2. Vyberte položku **Nast. faxu** a potom stiskněte tlačítko **OK**.
3. Vyberte položku **Komunik** a potom stiskněte tlačítko **OK**.
4. Vyberte položku **Počet zazvonění** a potom stiskněte tlačítko **▶**.
5. Nastavte počet zvonění před odpovědí na volání a potom stiskněte tlačítko **OK**.
6. Zkontrolujte, zda počet zazvonění, kdy záznamník odpoví na volání, je nastavený na nižší hodnotu, než je nastavení **Počet zazvonění**.  
Způsob nastavení naleznete v dokumentaci k telefonu.
7. Stiskněte tlačítko **Auto** a zapněte režim Automatické odpovědi.

Například následující postup použijete k nastavení parametru **Počet zazvonění** na pět, pokud je záznamník nastaven na hodnotu 4 zazvonění.

### Když telefon zvednete před čtvrtým zazvoněním, nebo když záznamník odpoví po čtvrtém zazvoněním

Pokud je volající stranou faxový přístroj, automaticky se spojí s tímto přístrojem a začne přijímat fax.

Pokud je volající stranou osoba, může použít telefon normálním způsobem nebo může zanechat odpověď na záznamníku.

**Pokud vyzvánění pokračuje k pátému zazvonění a připojený telefon není vybaven záznamníkem, nebo je záznamník vypnutý**

Přístroj se připojí k telefonní lince. Pokud je volající stranou fax, přijme volání a začne se tisknout fax.

Přístroj se připojí k telefonní lince. Pokud je volající stranou osoba, přístroj i přesto aktivuje faxovací režim.

#### Poznámka:

- Když automaticky začne přijímat fax, linka se přepne z telefonu na přístroj a telefon se odpojí. Při příjmu faxu položte sluchátko a vyčkejte na dokončení operace.
- Když je režim Automatické odpovědi vypnutý, můžete přijmout fax ručně zvednutím sluchátka. (➔ „Ruční přijímání faxů“ na str. 17)
- Nastavení **Počet zazvonění** může být v závislosti na umístění nedostupné.

### Ruční přijímání faxů

Pokud je telefon připojen k produktu a když je režim Automatické odpovědi vypnutý, můžete po vytvoření spojení přijmout faxová data.

1. Vložte normální papír do podavače. (➔ „Vkládání papíru“ na str. 8)
2. Když telefon zazvoní, zvedněte sluchátko připojené k tiskárně. Zobrazí se tato obrazovka.

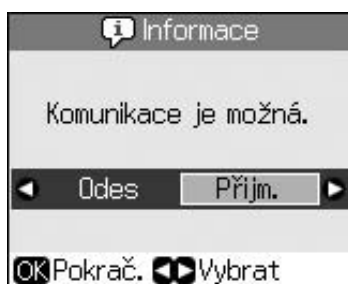

3. Vyberte položku **Přijm.** a potom stiskněte tlačítko **OK**.
4. Pokud chcete přijmout fax, stiskněte tlačítko **Start**.
5. Když se zobrazí předchozí obrazovka, položte sluchátko zpět.

## Výběr nastavení Odeslat/přijmout

Tento přístroj je nastaven na odeslání a příjem faxů pomocí následujících výchozích nastavení.

| Nastavení a možnosti   | Popis   |
|------------------------|---|
| <b>Vel papíru</b>      | <b>A4, Letter, Legal</b><br>Výchozí hodnota se liší podle umístění.   |
|                        | Ukazuje velikost papíru založeného do přístroje k tisku přijatých faxů.   |
| <b>Auto zmenšení</b>   | <b>Za</b> (výchozí), <b>Vyp</b>   |
|                        | Označuje, zda jsou velké přijaté faxy zmenšeny na velikost papíru vybraného formátu nebo jsou vytištěny v původní velikosti na několik listů.   |
| <b>Poslední přenos</b> | <b>Vyp, Při chyb</b> (výchozí), <b>Při ode</b>  |
|                        | Označuje, zda nebo kdy má přístroj vytisknout zprávu o odchozích faxech. Vyberte <b>Vyp</b> a vypněte tisk zpráv, vyberte <b>Při chyb</b> , pokud chcete tisknout zprávy pouze v případě výskytu chyby, nebo vyberte <b>Při ode</b> , pokud chcete zprávu tisknout v každém odeslaném faxu. |
| <b>DRD</b>             | <b>Vše</b> (výchozí), <b>Jednou, Dvakr, Tříkr, 2x a 3x/Za, Vyp</b>  |
|                        | Tato možnost se liší podle umístění.<br><br>Označuje typ vyzvánění volání, kterou chcete použít při příjmu faxů. Musíte nastavit telefonní systém tak, aby používal jiné vyzvánění k výběru možnosti, než je nastavení <b>Vše</b> .   |

| <b>Nastavení a možnosti</b> | <b>Popis</b>  |
|-----------------------------|---|
| <b>ECM: Za/Vyp</b>          | <b>Za</b> (výchozí), <b>Vyp</b>   |
|                             | Označuje, zda použijete Režim opravy chyb pro automatický opakovaný přenos faxových dat, která byla přijata se zjištěnými chybami.  |
| <b>V.34: Za/Vyp</b>         | <b>Za</b> (výchozí), <b>Vyp</b>   |
|                             | Označuje rychlost, se kterou se budou faxy odesílat a přijímat.<br><b>Za</b> je 33,6 kbps a <b>Vyp</b> 14,4 kbps.   |
| <b>Počet zazvonění</b>      | <b>1, 2, 3, 4, 5, 6, 7, 8, 9</b><br>Výchozí hodnota se liší podle umístění. Toto nastavení nemusí být zobrazeno podle umístění.   |
|                             | Označuje počet zazvonění, která musí zaznít, než přístroj automaticky fax přijme.   |
| <b>Detekce ozn. tónu</b>    | <b>Za</b> (výchozí), <b>Vyp</b>   |
|                             | Je-li tento parametr nastaven na <b>Za</b> , přístroj automaticky vytáčí po detekování oznamovacího tónu.<br><br>Přístroj však nemusí být schopen detekovat oznamovací tón v případě, že je připojen k pobočkové ústředně nebo zakončovacímu adaptéru. V takovém případě nastavte možnost na <b>Vyp</b> . |
| <b>Rozlišení</b>            | <b>Standard</b> (výchozí), <b>Jemn</b> , <b>Foto</b>  |
|                             | Nastavuje rozlišení ke čtení dokumentů nebo tisky.  |
| <b>Kontrast</b>             | <b>±0</b> (výchozí), <b>+4 až -4</b>  |
|                             | Nastavuje kontrast čtení dokumentů nebo tisku.  |

# Kopírování

## Poznámka:

- ❑ Kopírovaný obraz nemusí mít stejnou velikost jako originál.
- ❑ Kvalita obrazu v horních a dolních částech výtisku může být podle použitého typu papíru horší nebo může být obraz v těchto částech rozmazaný.

## Kopírování fotografií

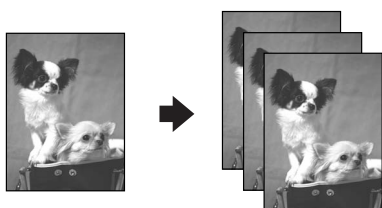

Lze kopírovat fotografie od velikosti 30 × 40 mm až 127 × 178 mm. Můžete také kopírovat dvě fotografie současně.

1. Stiskněte tlačítko **Photo**.

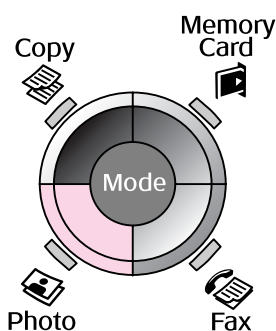

2. Stiskněte tlačítko **OK**.

## Poznámka:

- ❑ Pokud jsou vaše fotografie vybledlé, výběrem možnosti **Za** je můžete znovu oživit.

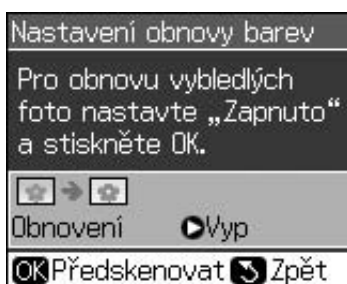

- ❑ Pokud nastavíte položku **Nastavení obnovy barev** na možnost **Za** pro normální barevnou fotografii, fotografie se pravděpodobně nevytiskne správně.

3. Stiskněte tlačítko **OK**. Zobrazí se náhled fotografie.
4. Vyberte počet kopií.
5. Stiskněte tlačítko **Menu** a změňte nastavení (➔ „Nastavení tisku v režimu fotografického tisku“ na str. 41). Potom stiskněte tlačítko **OK**.
6. Stiskněte tlačítko **Start**.

## Poznámka:

Pokud jsou okraje kopie oříznuty, posuňte originál mírně od rohu.

## Kopírování více fotografií

Umístěte každou fotografii na šířku.

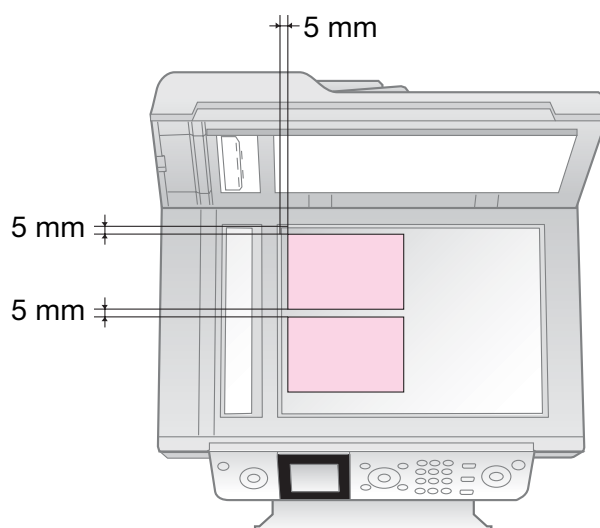

## Poznámka:

- ❑ Můžete kopírovat dvě fotografie velikosti 10 × 15 cm (4 × 6 in.) současně. Pokud po vytištění chybí na fotografii okraj, zkuste je kopírovat jednotlivě.
- ❑ Umístěte fotografii 5 mm od okraje desky na dokumenty. Dvě sousední fotografie musí být od sebe vzdálené alespoň 5 mm.
- ❑ Můžete kopírovat několik fotografií různých velikostí současně, pokud jsou větší než 30 × 40 mm a vejdu se dovnitř plochy velikosti 216 × 297 mm.

## Ořiznutí a zvětšení fotografie

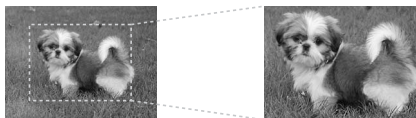

Při kopírování fotografie můžete umístit a určit velikost výřezu, aby kompozice fotografie odpovídala vašim představám.

1. Stiskněte tlačítko **Photo**.
2. Viz část „Kopírování fotografií“ na str. 19 a postupujte podle kroků 2 až 4.



3. Stiskněte tlačítko **Display/Crop**. Zobrazí se obrazovka ořiznutí.



4. Pomocí následujícího tlačítka nastavte oblast, kterou chcete oříznout.

|            |                          |
|------------|--------------------------|
| Kopie +, - | Změna velikosti rámečku. |
| ▲, ▼, ◀, ▶ | Přesunutí rámečku.       |

5. Stisknutím tlačítka **OK** potvrďte oříznutý obrázek.

### Poznámka:

Chcete-li upravit umístění rámečku, stisknutím tlačítka **Back** se vraťte na předchozí obrazovku.

6. Po dokončení úprav oříznutého obrázku stiskněte tlačítko **OK**.

### Poznámka:

Na oříznutém obrázku se zobrazí ikona .

7. Vyberte počet kopií.

8. Stiskněte tlačítko **Menu** a změňte nastavení (➔ „Nastavení tisku v režimu fotografického tisku“ na str. 41). Potom stisknutím tlačítka **OK** použijte nová nastavení.

9. Stiskněte tlačítko **Start**.

## Kopírování dokumentů



1. Stiskněte tlačítko **Copy**.

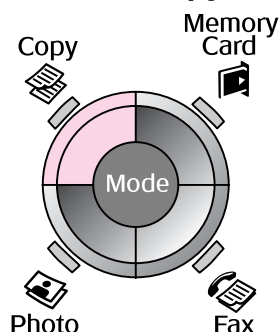

2. Vyberte nastavení kopírování.



- 1 Na barevné kopírování vyberte možnost **Barva** a pro černobílé kopírování vyberte možnost **ČB**.

- 2 Vyberte možnost rozvržení.

- 3 Vyberte počet kopií.

3. Stisknutím tlačítka **Menu** změňte nastavení (➔ „Nastavení tisku v režimu kopírování“ na str. 39). Potom stiskněte tlačítko **OK**.

4. Stiskněte tlačítko **Start**.

### Poznámka:

Pokud jsou okraje kopie oříznuty, posuňte originál mírně od rohu.



# Tisk z paměťové karty

## Manipulace s paměťovou kartou

### Vložení paměťové karty

#### Poznámka:

Pokud je k tiskárně připojen digitální fotoaparát, před zasunutím karty odpojte digitální fotoaparát.

1. Zkontrolujte, zda v žádném slotu není vložena paměťová karta. Potom vložte vaši paměťovou kartu.

#### ⚠ Upozornění:

- Nezasouvejte do zařízení více paměťových karet najednou.
- Nesnažte se paměťovou kartu do zásuvky zatlačit silou. Paměťové karty nelze vložit jakoukoli stranou.
- Kartu zasuňte v požadované orientaci. Také ověřte, zda není nutno ke kartě před zasunutím do zařízení připevnit adaptér. V opačném případě by nemuselo být možné vyjmout kartu z tiskárny.

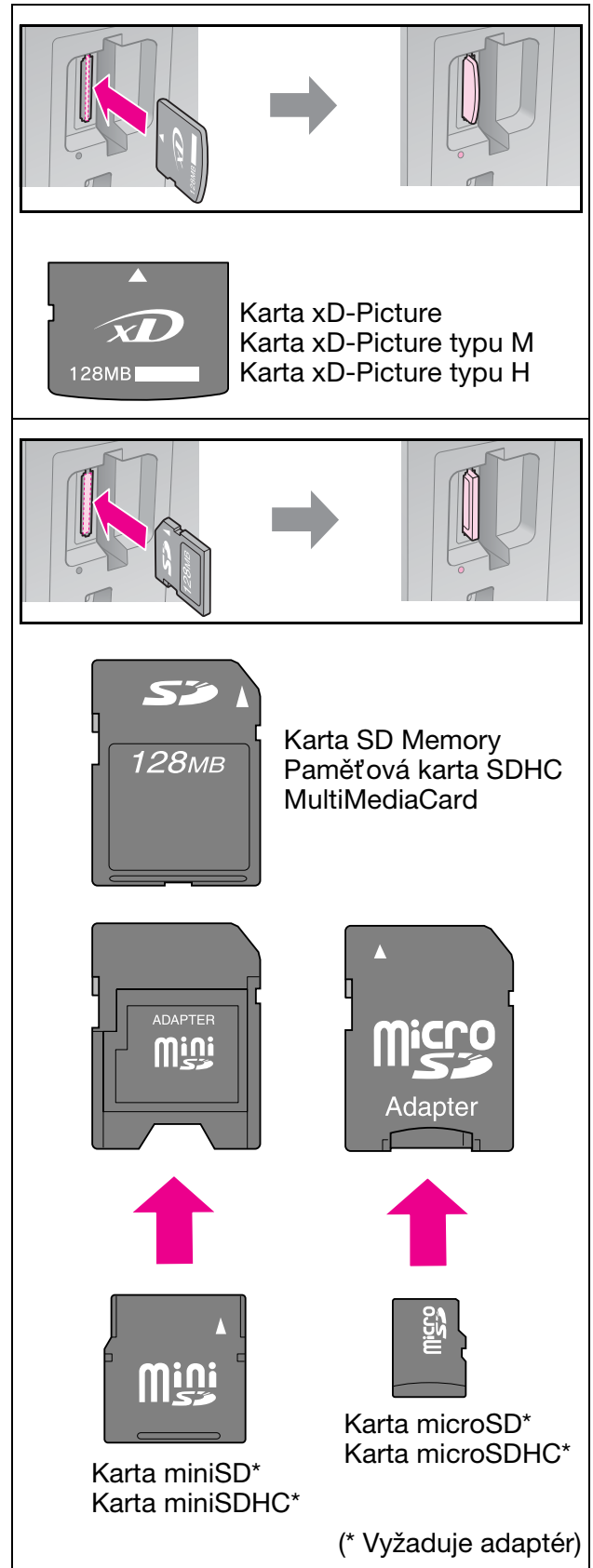
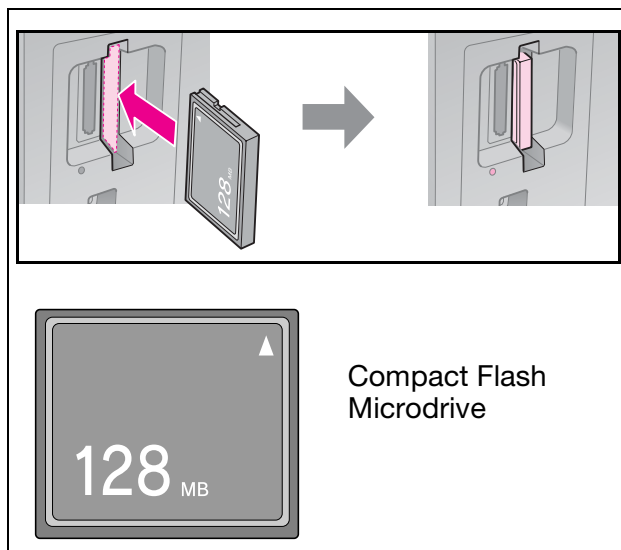

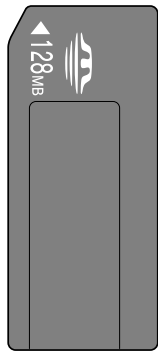
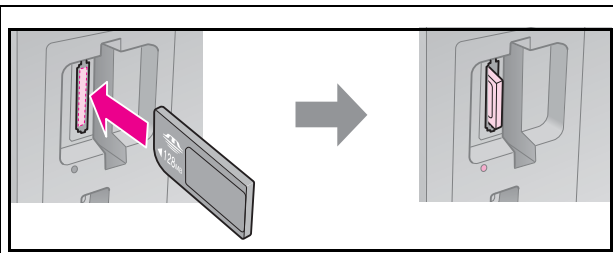

Memory Stick  
Memory Stick PRO  
MagicGate Memory Stick

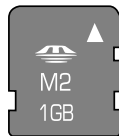
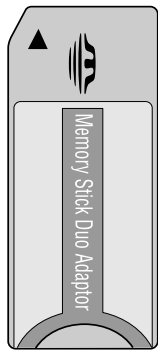

Memory Stick Micro\*

Memory Stick Duo\*  
Memory Stick PRO Duo\*  
MagicGate Memory Stick Duo\*

(\* Vyžaduje adaptér)

- Zkontrolujte, zda indikátor paměťové karty zabliká a potom bude svítit.

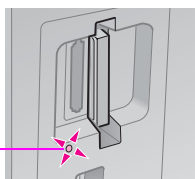

Indikátor  
paměťové karty

## Vyjmutí paměťové karty

- Zkontrolujte, zda indikátor paměťové karty neblinká.
- Vytáhněte paměťovou kartu přímým tahem.

## Tisk fotografií

- Stiskněte tlačítko **Memory Card**.

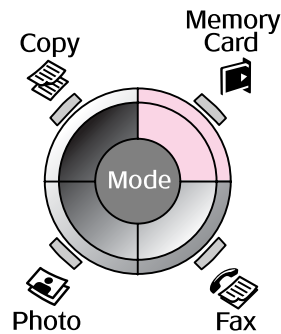

- Vyberte jedno z nastavení v následující tabulce prohlížení/tisku vašich fotografií a potom stiskněte tlačítko **OK**. Podle následujících pokynů vyberte fotografie a nastavte počet kopií.



| Nastavení         | Pokyny   |
|-------------------|--|
| Zobr. a tisk foto | Vyberte fotografii a nastavte počet kopií.   |
| Tisk všech foto   | Stiskněte tlačítko <b>OK</b> . Vyberte počet kopií. Můžete si prohlédnout všechny fotografie pomocí ◀ nebo ▶.                            |
| Tisk dle data     | Vyberte datum, zaškrtněte a stiskněte tlačítko <b>OK</b> . Znovu stiskněte tlačítko <b>OK</b> a vyberte fotografii. Vyberte počet kopií. |
| Tisk rejstříku    | Viz „Výběr a tisk fotografií pomocí rejstříku“ na str. 23.   |

| Nastavení  | Pokyny  |
|------------|---|
| Prezentace | Tiskárna postupně zobrazí fotografie. Jakmile se zobrazí fotografie, kterou chcete vytisknout, stiskněte tlačítko <b>OK</b> a nastavte počet kopií.<br>Chcete-li vytisknout další fotografie, vyberte fotografii, kterou chcete vytisknout. Potom nastavte počet kopií. |

3. Stiskněte tlačítko  $\equiv$  **Menu** a změňte nastavení (➔ „Nastavení tisku v režimu paměťové karty“ na str. 40). Potom stiskněte tlačítko **OK**.
4. Stiskněte tlačítko  $\diamond$  **Start**.

#### Poznámka:

Tato tiskárna uchovává vaše nastavení i po vypnutí.

## Oříznutí a zvětšení fotografie

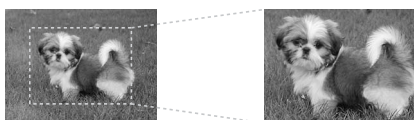

1. Stiskněte tlačítko  $\blacksquare$  **Memory Card**.
2. Nastavte fotografii, kterou chcete oříznout, pomocí možnosti **Zob. a tisk foto** (➔ „Tisk fotografií“ na str. 22).
3. Stiskněte tlačítko  $\square$  **Display/Crop**.
4. Viz část „Oříznutí a zvětšení fotografie“ na str. 20 a postupujte podle kroků 4 až 7.
5. Stiskněte tlačítko  $\equiv$  **Menu** a změňte nastavení (➔ „Nastavení tisku v režimu paměťové karty“ na str. 40). Potom stiskněte tlačítko **OK**.
6. Stiskněte tlačítko  $\diamond$  **Start**.

## Tisk s nastavením DPOF

Pokud fotoaparát podporuje tisk DPOF, můžete vybrat fotografie a počet kopií k tisku, když je karta ve fotoaparátu. Podrobnosti najdete v příručce k fotoaparátu.

1. Vložte paměťovou kartu s daty DPOF (➔ str. 21).
2. Stiskněte tlačítko **OK**.
3. Stiskněte tlačítko  $\equiv$  **Menu** a změňte nastavení (➔ „Nastavení tisku v režimu paměťové karty“ na str. 40). Potom stiskněte tlačítko **OK**.
4. Stiskněte tlačítko  $\diamond$  **Start**.

## Výběr a tisk fotografií pomocí rejstříku

K výběru fotografií, které chcete vytisknout, můžete použít rejstřík.

### Tisk rejstříku

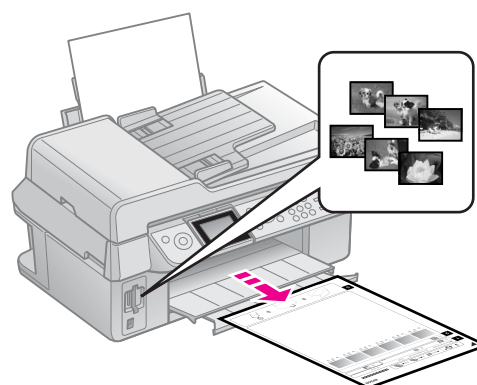

### Výběr fotografií z rejstříku

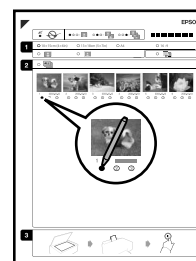

## Skenování rejstříku

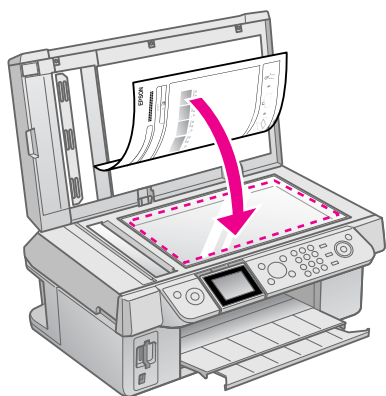

## Tisk vybraných fotografií

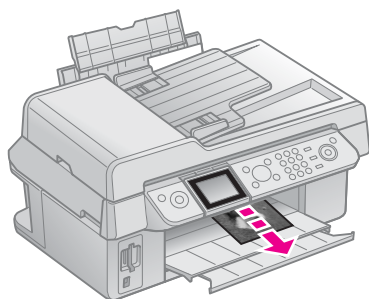

### 1. Tisk rejstříku

1. Vložte několik listů obyčejného papíru formátu A4 (➔ str. 8).
2. Stiskněte tlačítko **Memory Card**.

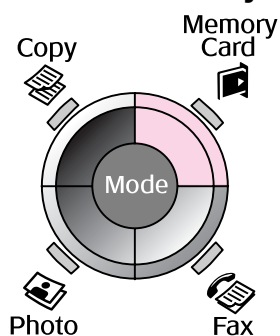

3. Vyberte položku **Tisk rejstříku** a potom stiskněte tlačítko **OK**.



4. Vyberte **Tisk rejstříku Vybrat**.
5. Vyberte rozsah fotografií. Potom stiskněte tlačítko **OK**.

| Rozsah          |                                 | Popis   |
|-----------------|---------------------------------|---|
| Select (Vybrat) | All Photos (Všechny fotografie) | Vytiskne všechny fotografie uložené na paměťové kartě.                    |
|                 | Posledních 30                   | Vytiskne 30/60/90 nejnovějších fotografií seřazených podle názvu souboru. |
|                 | Posledních 60                   |   |
|                 | Latest 90 (Posledních 90)       |   |

6. Stiskněte tlačítko **Start**.

#### Poznámka:

Zkontrolujte, zda je značka trojúhelníku v levém horním rohu rejstříku vytištěna správně. Tiskárna nemůže naskenovat nesprávně vytištěný rejstříku.

### 2. Výběr fotografií z rejstříku

Ovály u vybraných fotografií v rejstříku vyplňte tmavou barvou (perem nebo tužkou).

Správně: ●

NESPRÁVNĚ:

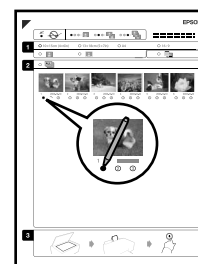

1. V části 1 vyberte velikost papíru (➔ str. 8). Vyplňte oválný rámeček vlevo od vybrané fotografie.
2. Určete, zda chcete tisknout bez okrajů nebo s okraji.
3. Vyplňte oválný rámeček , pokud chcete zahrnout datové razítko.
4. V části 2 vyberte položku **Vše**, pokud chcete vytisknout po jedné kopii od každé fotografie. Nebo zadejte požadovaný počet kopií (1, 2 nebo 3) do pole s číslem pod každou fotografií.

### 3. Skenování rejstříku a tisk vybraných fotografií

1. Umístěte rejstřík na desku na dokumenty tak, aby horní část rejstříku byla zarovnána k levému okraji desky na dokumenty.

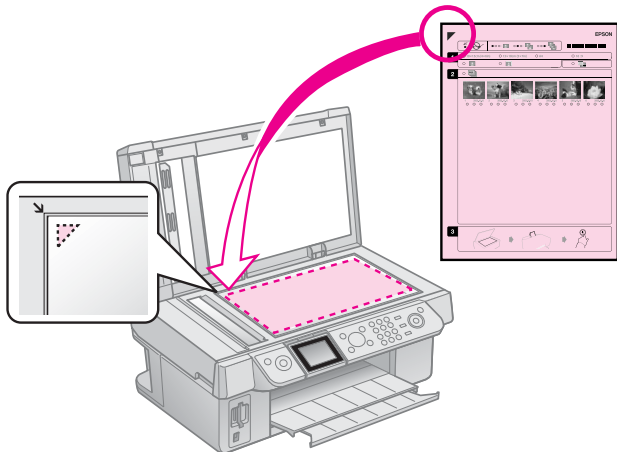

2. Zavřete kryt dokumentu.
3. Vložte fotografický papír velikosti, kterou jste označili na rejstříku (➔ str. 8).
4. Zkontrolujte, zda je na displeji LCD vybrána položka **Tisk fotografií z rejstříku** a potom stiskněte tlačítko **Start**.

**Poznámka:**

Pokud rejstřík obsahuje více stránek, vždy počkejte, až se tisk dokončí. Poté podle výše uvedených kroků naskenujte a vytiskněte další listy.

# Tisk z digitálního fotoaparátu

## Používání funkcí PictBridge nebo USB DIRECT-PRINT

Funkce PictBridge a USB DIRECT-PRINT umožňují tisknout fotografie připojením digitálního fotoaparátu přímo k tiskárně.

Digitální fotoaparát a fotografie musí splňovat následující požadavky.

|                               |  |
|-------------------------------|--|
| Kompatibilita s přímým tiskem | PictBridge nebo USB DIRECT-PRINT                       |
| Formát souboru                | JPEG   |
| Velikost obrazu               | 80 × 80 obrazových bodů na 9200 × 9200 obrazových bodů |

1. Zkontrolujte, zda tiskárna netiskne z počítače.
2. Z tiskárny vyjměte veškeré paměťové karty.
3. Stiskněte tlačítko **Setup**.
4. Vyberte položku **Nast. PictBridge** a potom stiskněte tlačítko **OK**.
5. Vyberte nastavení tisku (➔ „Nastavení tisku v režimu paměťové karty“ na str. 40). Potom stiskněte tlačítko **OK**.

6. Připojte kabel USB od fotoaparátu k portu USB na přední straně tiskárny.

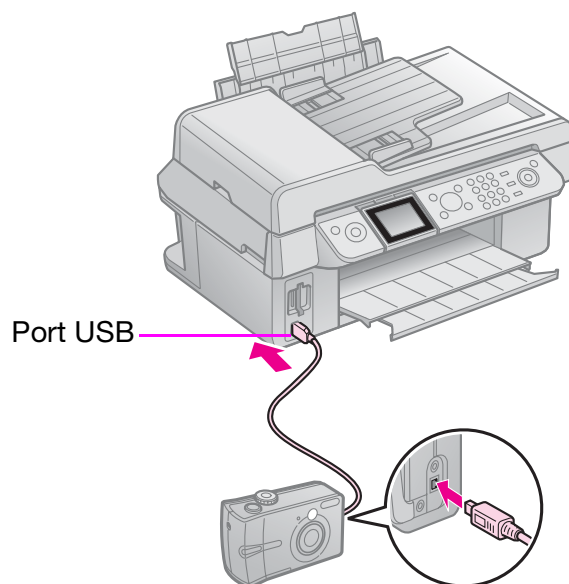

7. Zapněte fotoaparát a s jeho pomocí vyberte fotografie, proveďte nezbytná nastavení a vytiskněte fotografie. Podrobnosti najdete v příručce k fotoaparátu.

### Poznámka:

- Podle nastavení této tiskárny a digitálního fotoaparátu nemusí být podporovány některé kombinace typu papíru, velikosti papíru a rozvržení.
- Některá nastavení digitálního fotoaparátu se na výsledku nemusí projevit.



# Výměna inkoustových kazet

## Zásady

### ■ Varování:

Pokud si ruce znečistíte inkoustem, důkladně je umyjte mýdlem a vodou. Dostane-li se inkoust do očí, vypláchněte je ihned vodou. Pokud byste měli nějaké potíže nebo by došlo ke zhoršení zraku, ihned navštivte lékaře.

- Tiskovou hlavu nikdy neposunujte ručně.
- Jakmile se inkoustová kazeta spotřebuje, nelze pokračovat v tisku, i když ostatní kazety stále obsahují inkoust.
- Spotřebovanou kazetu ponechtejte v zařízení až do její výměny. Jinak by mohl inkoust v tryskách tiskové hlavy zaschnout.
- Při každém vložení kazety je spotřebováno určité množství inkoustu, protože zařízení automaticky kontroluje spolehlivost kazety.
- Aby bylo zajištěno maximální využití inkoustu, vyjměte inkoustovou kazetu pouze, když jste připraveni ji vyměnit. Inkoustové kazety s nízkým stavem inkoustu nelze po opakovaném vložení použít.
- Společnost Epson doporučuje používat originální inkoustové kazety Epson. Používáním neoriginálního inkoustu může dojít k poškození tiskárny, na které se nebude vztahovat záruka společnosti Epson, a za určitých okolností může tiskárna fungovat neočekávaným způsobem. Společnost Epson nemůže zaručit kvalitu nebo spolehlivost neoriginálního inkoustu. Při používání neoriginálního inkoustu se nezobrazují informace o stavu inkoustové kazety.

## Vyjmutí a instalace inkoustových kazet

Připravte si novou inkoustovou kazetu. Jakmile výměnu kazety začnete, všechny kroky výměny je nutno provést během jediné operace.

### Poznámka:

Obal inkoustové kazety otevřete až bezprostředně před instalací do tiskárny. Kazeta je vakuově zabalena za účelem zachování spolehlivosti.

1. Postupujte jedním z následujících způsobů:
  - **Pokud je inkoustová kazeta prázdná:** Podle zprávy na displeji LCD zjistěte, kterou inkoustovou kazetu je třeba vyměnit, a potom stiskněte tlačítko **OK**.
  - **Pokud inkoustová kazeta není prázdná:** Stiskněte tlačítko **Setup**. Vyberte položku **Údržba** a potom stiskněte tlačítko **OK**. Vyberte položku **Vyměnit ink kazetu** a potom stiskněte tlačítko **OK**.
2. Zvedněte jednotku skeneru.

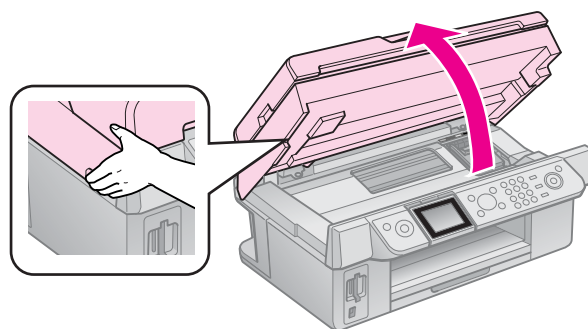

### ■ Upozornění:

Nezvedejte skenovací jednotku, pokud je otevřený kryt dokumentů.

3. Otevřete kryt kazety.

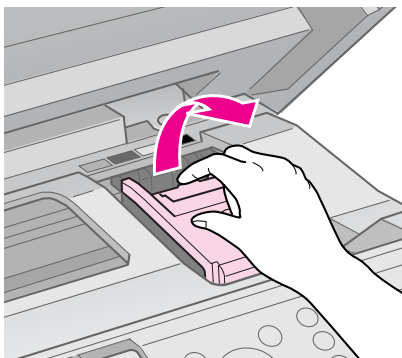

**⚠ Upozornění:**

Nikdy neotevírejte kryt kazet, když se posunuje tisková hlava. Počkejte, až se tisková hlava zastaví v poloze pro výměnu.

4. Stiskněte pojistku a vysuňte kazetu směrem nahoru.

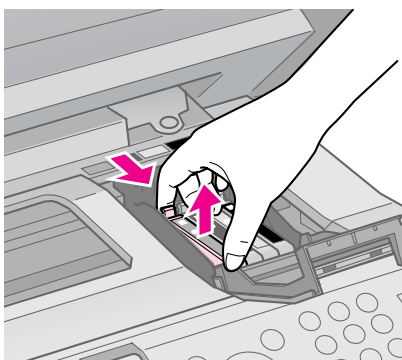

**⚠ Upozornění:**

Inkoustové kazety znovu nenaplňujte. Produkty jiných výrobců mohou způsobit poškození tiskárny, na které se nebude vztahovat záruka společnosti Epson, a za určitých okolností může tiskárna fungovat neočekávaným způsobem.

**Poznámka:**

Pokud jde kazetu obtížně vyjmout, použijte více síly.

5. Před rozbalením novou inkoustovou kazetu čtyřikrát nebo pětkrát protřepejte. Potom vyjměte kazetu z obalu.

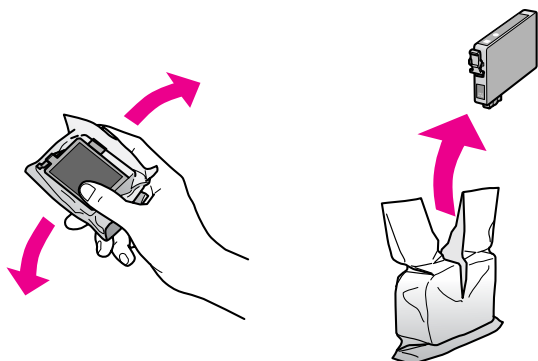

**⚠ Upozornění:**

❑ Při vyjímání z obalu postupujte opatrně, abyste nezlomili háčky na boční straně inkoustové kazety.

❑ Zeleného čipu na straně kazety se nedotýkejte. Možná by došlo k poškození inkoustové kazety.

6. Odstraňte žlutou pásku.

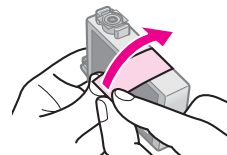

**⚠ Upozornění:**

❑ Před instalací je nezbytné sejmout žlutou pásku ze spodní strany tiskové kazety; v opačném případě se může zhoršit kvalita tisku nebo nebude možné tisknout.

❑ Neodstraňujte průhlednou pásku.

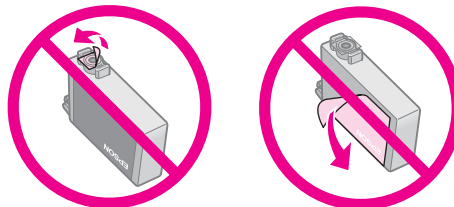

❑ Nainstalujte inkoustovou kazetu do tiskárny ihned po vyjmutí aktuální inkoustové kazety. Pokud kazetu nenainstalujete okamžitě, může tisková hlava vyschnout a nebude tisknout.

7. Vložte novou kazetu do držáku a zatlačte ji dolů (musí zaklapnout).

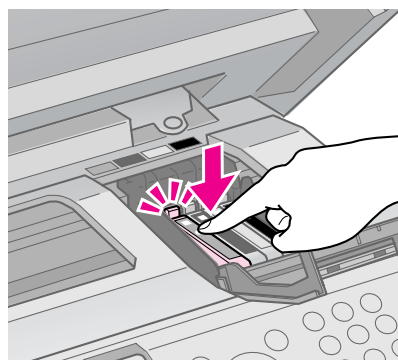

8. Zavřete kryt inkoustových kazet (musí zaklapnout).

### **⚠ Upozornění:**

Pokud kryt nelze zavřít, ověřte, zda jsou všechny kazety správně usazeny. Při zatlačení na každou kazetu musíte slyšet zaklapnutí. Nikdy kryt nezavírejte násilím.

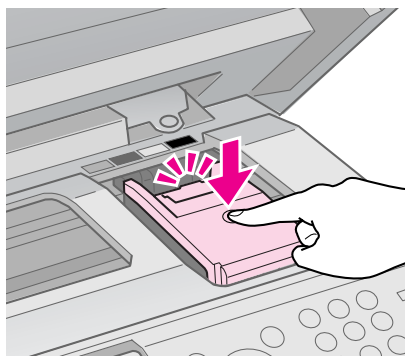

9. Zavřete jednotku skeneru.

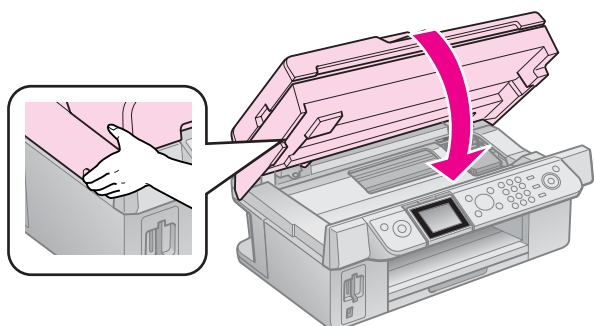

10. Stiskněte tlačítko **OK**.

Přívodní systém inkoustu se začne naplňovat.

### **⚠ Upozornění:**

Během doplňování inkoustu tiskárnu nikdy nevypínejte, jinak dojde ke zbytečnému spotřebování inkoustu.

### **Poznámka:**

Pokud se na displeji LCD zobrazí zpráva, že je třeba vyměnit některou inkoustovou kazetu, inkoustové kazety pravděpodobně nejsou nainstalovány správně. Znovu stiskněte tlačítko **OK** a zatlačte tiskovou kazetu dolů tak, aby zaklapla na místo.

## Kontrola stavu inkoustových kazet

Můžete zkontrolovat, ve které kazetě dochází inkoust.

1. Stiskněte tlačítko **Setup**.
2. Vyberte položku **Hlad. ink.** a potom stiskněte tlačítko **OK**.

Zobrazí se grafické znázornění stavu inkoustových kazet:

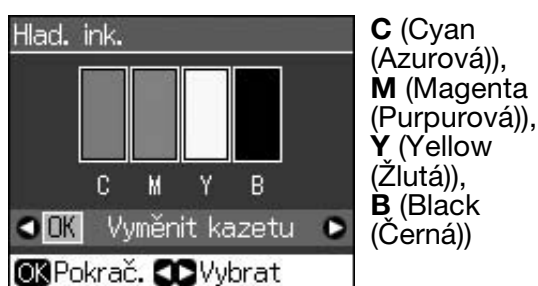

Když začne docházet inkoust, zobrazí se ikona

3. Stisknutím tlačítka **Back** se vrátíte na předchozí obrazovku.

### Poznámka:

Společnost Epson nemůže zaručit kvalitu nebo spolehlivost neoriginálního inkoustu. Po nainstalování neoriginálních inkoustových kazet se pravděpodobně nezobrazí jejich stav.

## Kontrola a čištění tiskové hlavy

Pokud je výtisk příliš světlý nebo pokud na něm chybí barvy nebo jsou-li na výtisku světlé nebo tmavé pruhy, je nutno vyčistit tiskovou hlavu.

### Tip:

Aby byla zachována kvalita tisku, doporučujeme pravidelně vytisknout několik stránek.

## Kontrola tiskové hlavy

Vytisknutím vzoru ke kontrole trysek můžete zjistit, zda jsou ucpány některé trysky tiskové hlavy. Případně můžete tento vzor vytisknout i po vyčištění tiskové hlavy.

1. Vložte obyčejný papír velikosti A4 (➔ str. 8).
2. Stiskněte tlačítko **Setup**. (Pokud jste právě dokončili čištění tiskové hlavy, můžete spustit kontrolu trysek stisknutím tlačítka **Start**.)
3. Vyberte položku **Údržba** a potom stiskněte tlačítko **OK**.
4. Vyberte položku **Kontr trysek** a potom stiskněte tlačítko **OK**.
5. Stiskněte tlačítko **Start**.
6. Zkontrolujte vytištěný kontrolní vzorek trysek.

- Pokud výtisk vypadá tak, jak je uvedeno níže, zatím není nutné tiskovou hlavu vyčistit. Stisknutím tlačítka **OK** se vraťte do hlavní nabídky.



- Jsou-li na výtisku přerušované čáry jako na obrázku níže, vyčistěte tiskovou hlavu podle pokynů v následující části.

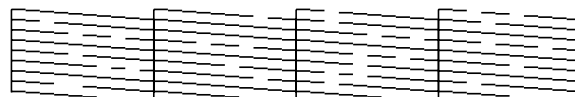

## Čištění tiskové hlavy

Následující postup slouží k vyčištění tiskové hlavy, která zajišťuje správné nanášení inkoustu. Před čištěním tiskové hlavy proveďte kontrolu trysek a zjistěte, zda tisková hlava vyžaduje vyčištění (➔ „Kontrola tiskové hlavy“ na str. 30).

### Poznámka:

- ❑ Při čištění tiskové hlavy se spotřebovává inkoust, proto jej provádějte jen při snížení kvality tisku.
- ❑ Pokud dochází inkoust, pravděpodobně nebude možné vyčistit tiskovou hlavu. Pokud došel inkoust, tiskovou hlavu nelze vyčistit. Nejdříve vyměňte příslušnou inkoustovou kazetu (➔ „Vyjmutí a instalace inkoustových kazet“ na str. 27).

1. Stiskněte tlačítko **Setup**.
2. Vyberte položku **Údržba** a potom stiskněte tlačítko **OK**.
3. Vyberte položku **Čištění hlavy** a potom stiskněte tlačítko **OK**.
4. Stiskněte tlačítko **Start**.

Tiskárna zahájí čištění tiskové hlavy. Postupujte podle pokynů na displeji LCD.

### ⚠ Upozornění:

Během čištění tiskové hlavy zásadně nevypínejte tiskárnu. Může dojít k jejímu poškození.

5. Po dokončení čištění se na displeji LCD zobrazí zpráva. Stisknutím tlačítka **Start** vytiskněte vzorek ke kontrole trysek a zkontrolujte výsledky (➔ „Kontrola tiskové hlavy“ na str. 30).  
Pokud jsou ve vzorku stále mezery nebo pokud jsou čáry slabé, proveďte čistící cyklus znovu a znovu zkontrolujte trysky.

### Poznámka:

Pokud se kvalita nezlepší ani po čtyřech cyklech čištění, vypněte tiskárnu a vyčkejte alespoň šest hodin. Tím změkne veškerý zaschlý inkoust. Potom zkuste čištění tiskové hlavy zopakovat. Pokud se nezlepší kvalita, je některá z inkoustových kazet stará nebo poškozená a je třeba ji vyměnit (➔ „Vyjmutí a instalace inkoustových kazet“ na str. 27).

## Nastavení tiskové hlavy

Pokud se na výtiscích objeví nesprávně zarovnané svíslé čáry nebo vodorovné pruhy, pravděpodobně bude možné tento problém odstranit nastavením tiskové hlavy.

1. Vložte obyčejný papír velikosti A4 (➔ str. 8).
2. Stiskněte tlačítko **Setup**.

3. Vyberte položku **Údržba** a potom stiskněte tlačítko **OK**.
4. Vyberte položku **Zarovn hlavy** a potom stiskněte tlačítko **OK**.
5. Stiskněte tlačítko **Start**. Vytisknou se čtyři řádky nastavovacích vzorků.
6. Prohlédněte si vzorek č. 1 a najděte část, která je vytištěna nejvyrovnaněji (bez rozmazaných čar a šmouh).
7. Vyberte číslo daného vzorku a potom stiskněte tlačítko **OK**.



8. Zadejte čísla ostatních vzorků stejným způsobem.
9. Po dokončení stiskněte tlačítko **OK** a zobrazí se zpráva o dokončení nastavení tiskové hlavy.

# Řešení problémů

Nápověda k používání tiskárny s počítačem viz *Uživatelská příručka* online.

## Chybové zprávy

| Chybové zprávy   | Řešení   |
|--|--|
| Došlo k chybě tiskárny. Vypněte tiskárnu, potom ji zapněte tlačítkem On. Viz dokumentace.        | Vypněte a znovu zapněte tiskárnu. Zkontrolujte, zda v tiskárně nezbyvá žádný papír. Pokud chyba přetrvává, obraťte se na prodejce.             |
| Došlo k chybě skeneru. Viz dokumentace.  | Vypněte a znovu zapněte tiskárnu. Pokud chyba přetrvává, obraťte se na prodejce.   |
| Ink. houba v tiskárně je nasycená. Požádejte prodejce o výměnu.                                  | Požádejte prodejce o výměnu.   |
| Nelze identifikovat ink. kazety. Zkontrolujte, zda jsou inkoustové kazety správně nainstalovány. | Zkontrolujte, zda jsou inkoustové kazety správně nainstalovány. (➔ „Vyjmutí a instalace inkoustových kazet“ na str. 27). Potom akci zopakujte. |
| Nelze rozpoznat pam. kartu nebo disk.  | Zkontrolujte, zda je paměťová karta správně vložena. Pokud ano, zkontrolujte, zda není problém s kartou, a pokus opakujte.                     |

## Problémy a jejich řešení

### Problémy s nastavením

#### Displej LCD se rozsvítil a potom zhasnul.

- Napětí tiskárny neodpovídá napětí elektrické zásuvky. Okamžitě tiskárnu vypněte a odpojte ji z elektrické sítě. Potom si přečtěte štítky na tiskárně.

#### **⚠ Upozornění**

Pokud napětí neodpovídá požadovaným hodnotám, TISKÁRNU JIŽ NEPŘIPOJUJTE ZPĚT DO ZÁSUVKY. Spojte se prodejcem.

#### Tiskárna je po zapnutí hlučná.

- Zkontrolujte, zda ochranná páska neblokuje tiskovou hlavu.

Po odblokování tiskové hlavy vypněte napájení. Chvilí počkejte a potom tiskárnu znovu zapněte.

#### Tiskárna je po nainstalování inkoustové kazety hlučná.

- Po instalaci inkoustové kazety musí zařízení naplnit inkoustem přírodní systém. Počkejte, dokud tento proces neskončí (z displeje LCD zmizí zpráva o doplňování). Potom tiskárnu vypněte. Pokud zařízení vypnete příliš brzo, při dalším zapnutí se může zbytečně spotřebovat další inkoust.
- Ověřte, že jsou inkoustové kazety správně usazeny a že v tiskárně nezůstal žádný obalový materiál. Otevřete kryt kazet a zasuněte a zatlačte kazety zcela dolů (musí zaklapnout). Vypněte napájení, počkejte chvíli a poté zařízení znovu zapněte.

#### Po dokončení instalace softwaru se nezobrazila obrazovka s výzvou k restartování počítače.

- Software nebyl nainstalován správně. Vložte instalační disk do jednotky CD-ROM a potom znovu nainstalujte software.



### **Položky na displeji LCD nejsou v požadovaném jazyce.**

- Pokud se položky na displeji LCD nezobrazují v požadovaném jazyce, vyberte v nabídce Setup (Nastavení) požadovaný jazyk.

### **Problémy s faxováním**

- Jestliže se vyskytují problémy s faxováním, zkontrolujte, zda je telefonní kabel správně připojen, a připojením telefonu ověřte, zda je telefonní linka funkční. Ověřte také, zda je zapnutý a funkční faxový přístroj příjemce.
- Máte-li problémy s příjmem faxu, zkontrolujte, zda je papír řádně založen, zda je správně připojen telefonní kabel a zda je telefonní linka funkční.
- Pokud připojíte přístroj k telefonní lince DSL, musíte k lince připojit filtr DSL nebo nebudete moci faxovat. Jestliže potřebujete filtr, kontaktujte svého poskytovatele služeb DSL.
- Je-li telefonní linka rušená statickým šumem nebo jinými poruchami, vypněte nastavení **V.34** a pak vypněte nastavení **ECM** (Režim opravy chyb) a pokuste se faxovat znovu (➔ „Výběr nastavení Odeslat/přijmout“ na str. 17).

### **Problémy s tiskem a kopírováním**

#### **Displej LCD je vypnutý.**

- Ujistěte se, že je tiskárna zapnutá.
- Tiskárnu vypněte a zkontrolujte, zda je napájecí šňůra řádně zapojena.
- Zkontrolujte, zda zásuvka funguje a není ovládána vypínačem nebo časovým spínačem.

#### **Tiskárna vydává zvuky, jako kdyby tiskla, ale nic se nevytiskne.**

- Pravděpodobně bude nutné vyčistit trysky tiskové hlavy (➔ „Čištění tiskové hlavy“ na str. 30).
- Tiskárna musí být umístěna na rovném a stabilním povrchu.

#### **Výtisk má nesprávné okraje.**

- Originál musí být zarovnán v pravém dolním rohu desky na dokumenty.

- Pokud jsou okraje kopie oříznuty, posuňte originál mírně od rohu.
- Ověřte, že nastavení velikosti papíru odpovídá vloženému papíru.
- Papír musí být vložen zcela do podavače listů krátkou stranou napřed. Vodítka okraje musí mírně přiléhat k levé straně papíru (➔ str. 8).
- Papír nesmí přesahovat značku šipky  $\rightleftharpoons$  na vnitřní straně levého vodítka okraje (➔ str. 8).
- Vyberte položku **Aktuál** namísto položky **Auto při str** nebo upravte nastavení změny měřítka.
- Pomocí nastavení **Rozšíření** určete velikost té části obrazu, která bude při tisku bez ohraničení přesahovat velikost papíru.

#### **Tisknou se prázdné stránky.**

- Pravděpodobně bude nutné vyčistit trysky tiskové hlavy (➔ „Čištění tiskové hlavy“ na str. 30).

### **Problémy s podáváním papíru**

#### **Papír není správně podáván anebo uvízl.**

- Pokud papír není správně podáván, vyjměte jej z podavače. Prolistujte papír, potom papír vložte k pravé hraně a přisuňte k němu levé vodítka okraje (ne však příliš těsně). Papír se nesmí nacházet před vodítkem podavače.
- Papír nesmí přesahovat značku šipky  $\rightleftharpoons$  na vnitřní straně levého vodítka okraje (➔ „Vkládání papíru“ na str. 8).
- Je-li papír uvíznutý uvnitř tiskárny, stisknutím tlačítka  $\cup$  **On** vypněte tiskárnu. Otevřete skenovací jednotku a odstraňte veškerý papír včetně případných útržků. Zavřete jednotku skeneru. Pokud v blízkosti podavače listů zůstane nějaký papír, opatrně jej vytáhněte. Potom znovu zapněte tiskárnu a pečlivě vložte papír.
- Pokud se papír zasekává často, zkontrolujte, zda levé vodítka okraje nedoléhá k papíru příliš těsně. Zkuste vložit méně listů papíru.
- Nepoužívejte papír s tabulačními otvory.

## Problémy s kvalitou tisku

Na výtiscích nebo kopiích jsou pásy (světlé čáry).



- Vyčistěte tiskovou hlavu (➔ „Kontrola tiskové hlavy“ na str. 30).
- Vyberte správný typ papíru (➔ „Výběr papíru“ na str. 8).
- Tisková strana papíru (bělejší nebo lesklejší) musí směřovat nahoru.
- Inkoustové kazety spotřebujte do šesti měsíců od jejich instalace.
- Pravděpodobně bude třeba vyměnit inkoustové kazety (➔ „Vyjmutí a instalace inkoustových kazet“ na str. 27).
- Nastavte tiskovou hlavu (➔ „Nastavení tiskové hlavy“ na str. 31).
- Vyčistěte desku na dokumenty. Viz *Uživatelská příručka online*.
- Pokud se na kopii objeví vzor moaré (křížové šrafování), změňte nastavení lupy nebo zkuste originál posunout.

**Výtisk je rozmazaný nebo jsou na něm šmouhy.**

- Ověřte, že dokument rovnoměrně přiléhá k desce na dokumenty. Je-li rozmazaná jen část obrazu, originál může být pomačkaný nebo zvlněný.
- Tiskárna nesmí být nakloněná ani umístěná na nerovném povrchu.
- Papír nesmí být zkroucený ani pomačkaný (bělejší nebo lesklejší strana musí směřovat nahoru). Vložte nový papír tiskovou stranou nahoru.
- Vyberte správný typ papíru (➔ „Výběr papíru“ na str. 8).
- Se speciálním papírem použijte podkladový list nebo vkládejte jeden list po druhém.

- Vkládejte listy postupně. Vyjměte listy z výstupního zásobníku tak, aby se jich nehromadilo v zásobníku příliš mnoho najednou.
- Vyčistěte tiskovou hlavu (➔ „Čištění tiskové hlavy“ na str. 30).
- Nastavte tiskovou hlavu (➔ „Nastavení tiskové hlavy“ na str. 31).
- Chcete-li vyčistit vnitřní část tiskárny, zhotovte několik kopií, ale na desku na dokumenty nevklaďte žádný dokument.
- Několikrát vložte a vysuňte suchý papír. Viz *Uživatelská příručka online*.
- Požívejte výhradně papír doporučený společnostmi Epson a originální kazety Epson.
- Vyčistěte desku na dokumenty. Viz *Uživatelská příručka online*.

**Výtisky jsou slabé nebo neúplné.**

- Vyčistěte tiskovou hlavu (➔ „Čištění tiskové hlavy“ na str. 30).
- Pokud se na výtisku objeví nerovné svislé čáry, pravděpodobně bude třeba nastavit tiskovou hlavu (➔ „Nastavení tiskové hlavy“ na str. 31).
- Inkoustová kazeta je pravděpodobně stará nebo v ní dochází inkoust. Vyměňte některou inkoustovou kazetu (➔ „Vyjmutí a instalace inkoustových kazet“ na str. 27).
- Vyberte správný typ papíru (➔ „Výběr papíru“ na str. 8).
- Zkontrolujte, zda papír není poškozený, znečištěný nebo vložený tiskovou stranou dolů. Pokud ano, vložte papír bělejší nebo lesklejší stranou nahoru.
- Vyberte-li nastavení kvality **Standard** nebo **Nejl**, u obousměrného režimu vyberte možnost **Vyp**. Obousměrný režim snižuje kvalitu tisku.

**Tisk je zrnitý.**

- Vyberte nastavení kvality **Nejl**.
- Pokud tisknete nebo kopírujete fotografii, nevytvářejte příliš velké zvětšení. Zkuste fotografii vytisknout s menším poměrem zvětšení.
- Nastavte tiskovou hlavu (➔ „Čištění tiskové hlavy“ na str. 30).

### Barvy na výtiscích jsou nesprávné nebo chybí.

- Vyčistěte tiskovou hlavu (➔ „Čištění tiskové hlavy“ na str. 30).
- Inkoustová kazeta je pravděpodobně stará nebo v ní dochází inkoust. Vyměňte některou inkoustovou kazetu (➔ „Vyjmutí a instalace inkoustových kazet“ na str. 27).
- Ověřte, zda je vložen správný papír a zda jste pomocí panelu LCD vybrali odpovídající nastavení.
- Pokud dojde papír, co nejdříve jej doplňte. Pokud tiskárnu ponecháte bez papíru po příliš dlouhou dobu, barvy příští kopie nebo výtisku nemusí být správné.

### Výtisk je příliš tmavý.

- Jestliže kopírujete, stiskněte  **Menu** a upravte položku **Hustota**.

### Nesprávná velikost nebo pozice obrazu.

- Ověřte, zda je vložen správný papír a zda jste pomocí panelu LCD vybrali odpovídající nastavení.
- Ověřte, zda je originál umístěn správně na desce na dokumenty (➔ „Vkládání originálů na desku na dokumenty“ na str. 9).
- Vyčistěte desku na dokumenty. Viz *Uživatelská příručka online*.

## Problémy s kvalitou skenovaného obrazu

### Skenuje se jen část obrazu.



- Obraz originálu na okrajích skla tiskárny se neskenuje. Posuňte fotografii mírně od okrajů skla.

### Soubor je příliš velký.

- Zkuste změnit nastavení kvality.

## Uvíznutí papíru v automatickém podavači dokumentů

Pokud dojde k uvíznutí papíru v automatickém podavači dokumentů (ADF), otevřete ADF a vyjměte všechny papíry z desky dokumentů. Pak zkontrolujte, zda žádný papír nevyčnívá z konce podavače.

1. Pokud displej LCD zobrazuje chybu uvíznutí papíru nebo jiné informace, stiskněte tlačítko **OK**.
2. Otevřete kryt podavače ADF.

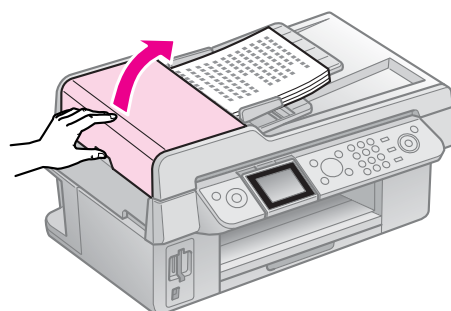

## **⚠ Upozornění**

Před odstraněním zablokovaného papíru musíte otevřít kryt podavače ADF.

Pokud kryt neotevřete, může dojít k poškození tiskárny.

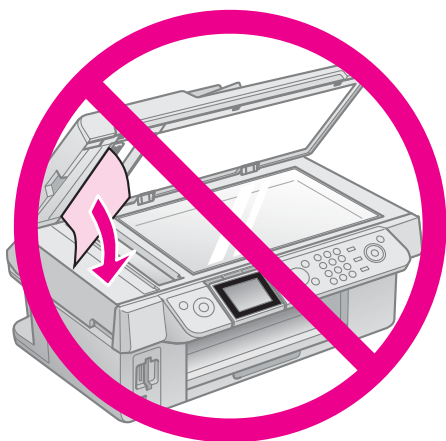
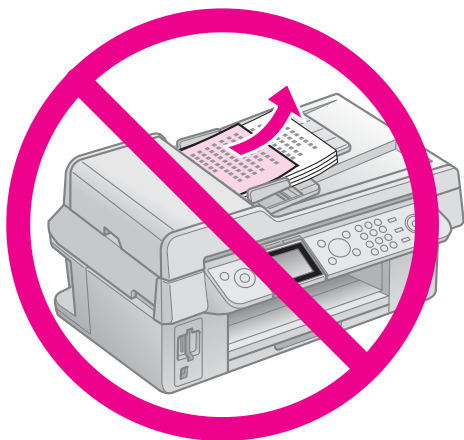

3. Opatrně vyjměte uvíznutý papír.

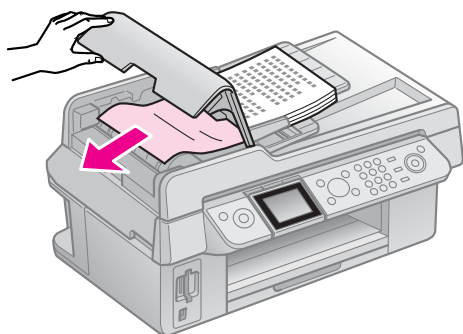

4. Pokud displej LCD zobrazuje informace o uvíznutí papíru, stiskněte tlačítko **OK**.

Pokud displej LCD zobrazuje chybu uvíznutí papíru, vyberte **OK** a pak stiskněte tlačítko **OK**.

## **Další řešení**

Pokud problém nelze odstranit podle pokynů pro odstraňování problémů, obraťte se o pomoc na služby podpory zákazníků. Informace o podpoře zákazníků ve vaší oblasti najdete ve své *Uživatelské příručce* online nebo na záruční kartě. Pokud zde tyto informace nejsou uvedeny, obraťte se na prodejce, od kterého jste tiskárnu zakoupili.

# Přehled nastavení panelu

## Režim faxu

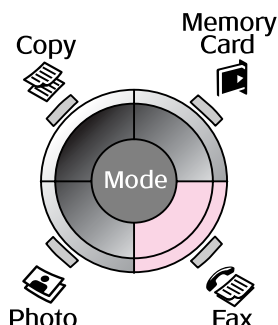

| Nabídka  | Položka nastavení                     | Popis                                   |
|----------|---------------------------------------|---|
| Odeslat  | 1, 2, 3, 4, 5, 6, 7, 8, 9, 0, *, #, - | Zadejte faxová čísla.                   |
| Barva/čB | Barva, čB                             | Zvolte barevné nebo černobílé faxování. |

## Nastavení odeslání v režimu faxu

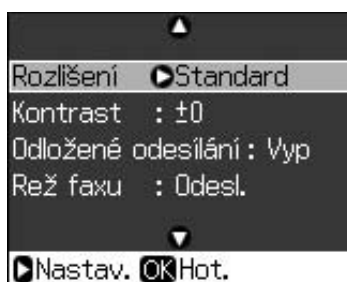

| Nabídka            | Položka nastavení    | Popis  |
|--------------------|----------------------|--|
| Rozlišení          | Standard, Jemn, Foto | Tuto možnost vyberte v případě, že chcete změnit rozlišení dat faxu, který odesíláte.            |
| Kontrast           | -4 až +4             | Tuto možnost vyberte v případě, že chcete změnit kontrast dat faxu, který odesíláte.             |
| Odložené odesílání | Vyp, Zap (čas)       | Tuto možnost vyberte v případě, že chcete nastavit rezervaci přenosu.                            |
| Rež faxu           | Odeslání, dotazování | Tuto možnost vyberte v případě, že chcete přepnout mezi odesíláním faxu a příjmem s dotazováním. |

## Nastavení zprávy faxu v režimu faxu

Display/Crop



| Nabídka       | Popis   |
|---------------|---|
| Tel. paměť    | Vytiskne seznam telefonní paměti  |
| Pro fax       | Vytiskne komunikační protokol o veškeré zaznamenané komunikaci.           |
| Posl. přenos  | Vytiskne poslední komunikaci v protokolu (přenos a příjem s dotazováním). |
| Přetisk faxy  | Vytiskne znovu faxy, které byly dosud přijaty.                            |
| Sled. protok. | Vytiskne nejnovější sledování protokolu jedné komunikace.                 |

## Režim kopírování

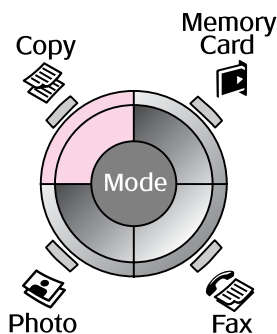

| Nabídka  | Položka nastavení | Popis   |
|----------|-------------------|---|
| Kopie    | 1 až 99           | -   |
| Barva/ČB | Barva, ČB         | -   |
| Rozlož   | S okrajem         | Zkopíruje originál se standardním okrajem 3 mm.   |
|          | Bez okraje        | Zkopíruje fotografii zcela k okraji papíru.<br><b>Poznámka:</b><br>Snímek bude mírně zvětšen a oříznut, aby vyplnil list papíru. Kvalita obrazu v horních a dolních částech výtisku může být horší nebo mohou být tyto části při tisku rozmazány. |



## Nastavení tisku v režimu kopírování



Menu

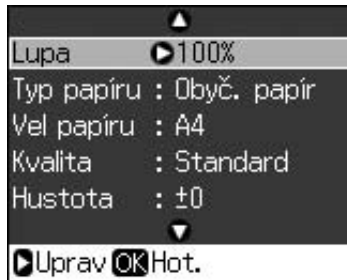

| Nabídka    | Položka nastavení                                       | Popis   |
|------------|---|---|
| Lupa       | Aktuál, Auto při str                                    | Výběrem možnosti <b>Aktuál</b> vytisknete fotografii v její skutečné velikosti. Výběrem možnosti <b>Auto při str</b> můžete vytisknout fotografii bez ohraničení a změnit její velikost tak, aby se vešla na různé běžné velikosti papíru. Rovněž můžete změnit velikost originálu na konkrétní měřítko pomocí tlačítka <b>Kopie + nebo -</b> .<br>Při použití automatického podavače dokumentů můžete vybrat pouze možnost <b>Aktuál</b> (100%). |
| Typ papíru | Obyč. papír, Matný, Velmi lesk, Zcela lesklý, Fotopapír | Při použití automatického podavače dokumentů můžete vybrat pouze možnost <b>Obyč. papír</b> .   |
| Vel papíru | 10 × 15 cm, 13 × 18 cm, A4                              | -   |
| Kvalita    | Konce, Standard, Nejl                                   | Při použití automatického podavače dokumentů můžete vybrat možnost <b>Standard</b> nebo <b>Nejl</b> .   |
| Hustota    | -4 až +4  | -   |
| Rozšíření  | Standard, Stř., Min.                                    | Vyberte rozsah rozšíření obrazu při výběru možnosti <b>Bez okraje</b> .<br><b>Standard:</b> Obraz bude mírně zvětšen a oříznut, aby vyplnil list papíru.<br><b>Stř.:</b> Mohou se vytisknout okraje. (Nízká úroveň rozšíření.)<br><b>Min.:</b> Mohou se vytisknout okraje. (Nejnižší úroveň rozšíření.)   |

## Režim paměťové karty

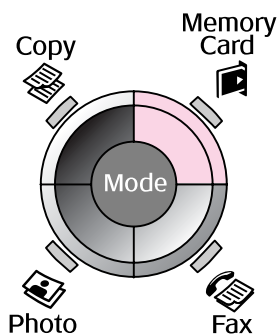

| Položka nastavení | Popis  |
|-------------------|--|
| Zobr. a tisk foto | Vytiskne pouze vybrané fotografie.   |
| Tisk všech foto   | Vytiskne všechny fotografie na paměťové kartě.   |
| Tisk dle data     | Vytiskne fotografie podle datumu pořízení.   |
| Tisk rejstříku    | Vytiskne miniatury fotografií na paměťové kartě a umožňuje vybrat ty, které chcete vytisknout.     |
| Prezentace        | Zobrazí všechny fotografie na paměťové kartě jako prezentaci a vytiskne fotografie, které zvolíte. |

## Nastavení tisku v režimu paměťové karty



| Nabídka    | Položka nastavení  | Popis  |
|------------|--|--|
| Typ papíru | Velmi lesk., Zcela lesklý, Fotopapír, Obyč. papír, Matný | -  |
| Vel papíru | 10 × 15 cm, 13 × 18 cm, velikost 16:9, A4                | -  |
| Rozlož     | Bez okraje   | Vytiskne fotografii zcela k okraji papíru.<br><b>Poznámka:</b><br>Snímek bude mírně zvětšen a oříznut, aby vyplnil list papíru. Kvalita obrazu v horních a dolních částech výtisku může být horší nebo mohou být tyto části při tisku rozmazány. |
|            | S okrajem  | Vytiskne fotografii s bílým ohraničením na okraji.   |
| Kvalita    | Standard, Nejl   | -  |

| Nabídka    | Položka nastavení                                | Popis   |
|------------|--|---|
| Datu       | žádn, rrrr.mm.dd,<br>mmm.dd.rrrr,<br>dd.mmm.rrrr | Vytiskne datum pořízení fotografie.   |
| Obousměrné | Za, Vyp  | Výběrem možnosti <b>Za</b> se zvýší rychlost tisku. Výběrem možnosti <b>Vyp</b> se zlepší kvalita tisku (ale fotografie se budou tisknout pomalu).  |
| Rozšíření  | Standard, Stř., Min.                             | Vyberte rozsah rozšíření obrazu při výběru možnosti <b>Bez okraje</b> .<br><b>Standard:</b> Obraz bude mírně zvětšen a oříznut, aby vyplnil list papíru.<br><b>Stř.:</b> Mohou se vytisknout okraje. (Nízká úroveň rozšíření.)<br><b>Min.:</b> Mohou se vytisknout okraje. (Nejnižší úroveň rozšíření.) |

## Režim fotografického tisku

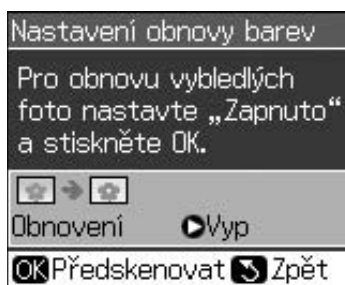
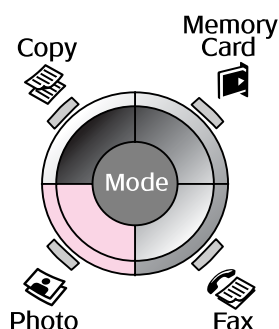

### Nastavení obnovy barev

| Položka nastavení | Popis   |
|-------------------|---|
| Obnovení          | Výběrem možnosti <b>Za</b> obnovíte vybledlou fotografii. |

## Nastavení tisku v režimu fotografického tisku



| Nabídka    | Položka nastavení                           | Popis |
|------------|---|-------|
| Typ papíru | Velmi lesk., Zcela lesklý, Fotopapír, Matný | -     |
| Vel papíru | 10 × 15 cm, 13 × 18 cm, A4                  | -     |

| Nabídka   | Položka nastavení    | Popis   |
|-----------|----------------------|---|
| Rozlož    | Bez okraje           | Okopíruje fotografii zcela k okraji papíru.<br><b>Poznámka:</b><br>Snímek bude mírně zvětšen a oříznut, aby vyplnil list papíru. Kvalita obrazu v horních a dolních částech výtisku může být horší nebo mohou být tyto části při tisku rozmazány.   |
|           | S okrajem            | Zkopíruje originál se standardním okrajem 3 mm.   |
| Kvalita   | Standard             | -   |
| Rozšíření | Standard, Stř., Min. | Vyberte rozsah rozšíření obrazu při výběru možnosti <b>Bez okraje</b> .<br><b>Standard:</b> Obraz bude mírně zvětšen a oříznut, aby vyplnil list papíru.<br><b>Stř.:</b> Mohou se vytisknout okraje. (Nízká úroveň rozšíření.)<br><b>Min.:</b> Mohou se vytisknout okraje. (Nejnižší úroveň rozšíření.) |

## Režim nastavení

Setup



|            |                    |   |
|------------|--------------------|---|
| Nast. faxu | Nast. tel. pam.    | Přidat záznam, Upravit záznam, Odstranit záznam                             |
|            | Nast. sken. a tisk | Rozlišení, Kontrast, Velikost papíru, Automatické zmenšení, Poslední přenos |
|            | Komunik            | DRD, ECM, V.34, Počet zazvonění, Detekce oznamovacího tónu                  |
|            | Záhlaví a čas      | Záhlaví faxu, Datum a čas, Vaše telefonní číslo, Letní čas                  |
| Hlad. ink. |                    |   |

|                     |   |  |
|---------------------|---|--|
| Údržba              | Kontr trysek  | Slouží k vytištění vzorku ke kontrole trysek, podle kterého lze zkontrolovat stav tiskové hlavy. |
|                     | Čistění hlavy   | Slouží k vyčištění tiskové hlavy, které zlepší její stav.  |
|                     | Jas LCD   | -10 až +10   |
|                     | Zarovn hlavy  | Slouží k zarovnání tiskové hlavy.  |
|                     | Vyměnit ink kazetu  | Slouží k výměně tiskových kazet před jejich úplným vyprázdněním.                                 |
|                     | Jazyk   |  |
|                     | Země / oblast   |  |
|                     | Formát zobr   | 1up s info, 1up bez info, Zobrazit miniatury   |
|                     | Zvuk  | Za, Vyp  |
| Nast. PictBridge    | Slouží k nastavení tisku při tisku se zařízením PictBridge. |  |
| Obnovit vých. nast. | Slouží k obnovení výchozích nastavení panelu LCD výrobce.   |  |

# EPSON

EXCEED YOUR VISION



MEMORY STICK PRO™



## Náhradní inkoustové kazety

| Název tiskárny      | Black<br>(Černá) | Cyan<br>(Azurová) | Magenta<br>(Purpurová) | Yellow<br>(Žlutá) |
|---------------------|------------------|-------------------|------------------------|-------------------|
| Řada Stylus CX9300F | T0731<br>T0731H  | T0732             | T0733                  | T0734             |
| Řada Stylus DX9400F | T0711<br>T0711H  | T0712             | T0713                  | T0714             |

Dostupné velikosti inkoustových kazet se liší podle na oblasti.