

# Alapvető műveletek útmutató -számítógép nélküli használathoz-



## Bevezető

Fontos biztonsági előírások .....	3
A memóriában tárolt személyes információk .....	4



## A vezérlőpanel funkciói

Vezérlőpanel .....	5
--------------------	---



## Papír és eredeti példányok kezelése

Papírkezelés .....	8
Eredeti példányok kezelése .....	9



## Fénykép vagy dokumentum faxolása

Telefon vagy üzenetrögzítő csatlakoztatása .....	11
Faxszolgáltatások beállítása .....	11
Fax küldése .....	14
Faxok fogadása .....	16
Küldés/Fogadás beállításainak kiválasztása .....	17



## Másolás

Fényképek másolása .....	19
Dokumentumok másolása .....	20



## Nyomtatás memóriakártyáról

Memóriakártya kezelése .....	21
Fényképek nyomtatása .....	22
Fényképek kiválasztása és nyomtatása indexkép segítségével .....	23



## Nyomtatás digitális fényképezőgépről

A PictBridge vagy USB DIRECT-PRINT használata .....	26
---	----



## A tintapatronok cseréje

Óvintézkedések .....	27
A tintapatronok eltávolítása és behelyezése .....	27



## Karbantartás

A tintapatron állapotának ellenőrzése .....	30
A nyomtatófej ellenőrzése és tisztítása .....	30
A nyomtatófej igazitása .....	31



## Problémák megoldása



Hibaüzenetek .....	32
Problémák és megoldások .....	32



## Panelbeállítások összefoglalása

Fax mód .....	37
Másolás mód .....	38
Memóriakártya mód .....	40
Fényképnymtatási mód .....	41
Beállítási mód .....	42

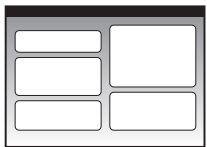
## Hol található információ?

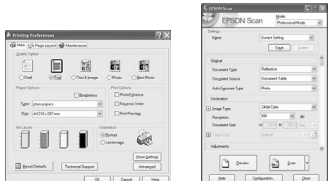
Nyomtatott útmutatók	
	<b>Itt kezdje</b> Először olvassa el ezt a lapot. Ezen a lapon a nyomtató beállításához és a programok telepítéséhez szükséges információkat találja meg.
 (ez a könyv)	<b>Alapvető műveletek útmutató -számítógép nélküli használathoz-</b> Ebben a könyvben információkat talál arról, hogyan lehet a nyomtatót a számítógéphez való csatlakoztatás nélkül használni, például megtalálja a faxolással, másolással és memóriakártyáról történő nyomtatással kapcsolatos tudnivalókat. Ha a nyomtató használatakor problémák merülnek fel, lapozzon a könyv Problémamegoldás című fejezetéhez.
Online kézikönyvek	
	<b>Használati útmutató</b> Ebben az útmutatóban a számítógépről történő nyomtatásra és beolvasásra vonatkozó utasítások, valamint a szoftverrel kapcsolatos információk találhatók. Ez az útmutató a szoftver CD-lemezén található, és a szoftver telepítések automatikusan települ. Az útmutató elolvasásához kattintson duplán az asztalon található ikonra.
	<b>Online súgó</b> A szoftver CD-lemezen lévő minden alkalmazáshoz tartozik online súgó. Ezekben részletes információkat talál az alkalmazásokról.

## A Vigyázat!, Figyelem! és Megjegyzés címkével megjelölt utasítások

Az útmutató olvasása során tartsa szem előtt a következő alapelveket:

- Vigyázat!** A figyelmeztetéseket a testi sérülések elkerülése érdekében gondosan be kell tartani.
- Figyelem!** A figyelmeztetéseket a berendezés megsérülésének elkerülése végett kell betartani.
- Megjegyzés:** A megjegyzések fontos információkat tartalmaznak a nyomtatóról.
- Tipp:** A tippek tanácsokkal szolgálnak a nyomtató használatához.

## Szerzői jogi tájékoztató

A jelen kiadvány semmilyen része sem reprodukálható, tárolható visszakereső-rendszerben vagy vihető át bármiféle eszközzel, elektronikusan, mechanikusan, fénymásolással, felvétellel vagy bármilyen más módszerrel a Seiko Epson Corporation előzetes írásbeli engedélye nélkül. A jelen dokumentumban lévő információk csak az ezzel a készülékkel történő felhasználásra vonatkoznak. Az Epson nem felelős az olyan esetekért, amikor ezeket az információkat más készülékekre alkalmazzák.

Sem a Seiko Epson Corporation, sem bármely leányvállalata nem vállal felelősséget a termék megvásárlójának vagy harmadik félnek olyan kárért, veszteségért, költségért vagy kiadásért, amely a következőkből származik: baleset, a termék nem rendeltetésszerű vagy helytelen használata, a termék jogosulatlan módosítása, javítása vagy megváltoztatása, illetve (az Egyesült Államok kivételével) a Seiko Epson Corporation üzemeltetési és karbantartási utasításainak nem pontos betartása.

A Seiko Epson Corporation nem vállal felelősséget az olyan károkért és problémákért, amelyek a Seiko Epson Corporation által Eredeti Epson terméknek, vagy az Epson által jóváhagyott terméknek nem minősített kiegészítők vagy fogyóeszközök használatából származnak.

A Seiko Epson Corporation nem tehető felelőssé az olyan károkért, amelyek a Seiko Epson Corporation által jóváhagyott Epson terméknek nem minősített bármely csatlakozókábel használatából bekövetkező elektromágneses interferenciából származnak.

Az EPSON® a Seiko Epson Corporation bejegyzett védjegye, míg az EPSON STYLUS™ és az Exceed Your Vision annak védjegye. Az USB DIRECT-PRINT™ és az USB DIRECT-PRINT embléma a Seiko Epson Corporation védjegye. Copyright © 2002 Seiko Epson Corporation. Minden jog fenntartva.

A DPOF™ a CANON INC., az Eastman Kodak Company, a Fuji Photo Film Co., Ltd. és a Matsushita Electric Industrial Co., Ltd védjegye. Az SDHC™ védjegy.

A Memory Stick, Memory Stick Duo, Memory Stick PRO, Memory Stick PRO Duo, MagicGate Memory Stick, MagicGate Memory Stick Duo, és a Memory Stick Micro a Sony Corporation védjegyei.

Az xD-Picture Card™ a Fuji Photo Film Co., Ltd. védjegye.

**Általános megjegyzés:** Minden más, a szövegben említett terméknev kizárólag azonosítási célokat szolgál, és a megfelelő tulajdonosok védjegye. Az Epson ezekkel a védjegyekkel kapcsolatban semmiféle jogra nem tart igényt.

## Fontos biztonsági előírások

Mielőtt használatba venné a nyomtatót, olvassa el az alábbi biztonsági előírásokat:

- A nyomtatóhoz csak a mellékelt tápkábelt használja. Más kábel használata áramütést okozhat és tűzveszélyes. Más berendezéssel ne használja a mellékelt kábelt.
- Győződjön meg róla, hogy a tápkábel megfelel az összes helyi biztonsági előírásnak.
- Csak a címkén feltüntetett paraméterekkel rendelkező hálózati feszültséget használjon.
- A nyomtatót helyezze olyan fali konnektor közelébe, ahonnan a tápkábelt könnyen ki lehet húzni.
- Óvja a tápkábelt a sérülésektől és a kopástól.
- Győződjön meg arról, hogy a hosszabbítóba csatlakoztatott eszközök összesített áramfelvétele ne haladja meg a fali csatlakozóaljzat által leadható maximális értéket.
- Ne helyezze a készüléket olyan helyre, ahol a hőmérséklet és a páratartalom gyorsan változhat, illetve ahol a készülék ütődhet, rázkódhat, ahol por szállhat bele vagy közvetlen napfény érheti.
- Ne zárja el és ne fedje le a burkolaton levő nyílásokat, és ne helyezzen beléjük tárgyakat.
- Helyezze a nyomtatót stabil, sík felületre, amely minden irányban nagyobb a készüléknél. A készülék döntött helyzetben nem működik megfelelően. Ügyeljen rá, hogy a megfelelő szellőzés érdekében a nyomtató hátulja legalább 10 cm-re legyen a faltól.
- Másolás, nyomtatás és beolvasás közben ne nyissa fel a lapolvasó egységet.
- Ne érintse meg a fehér, lapos kábelt a nyomtató belsejében.
- Ne öntsön folyadékot a nyomtatóra.
- Ne használjon a nyomtató közelében gyúlékony gázokat tartalmazó aeroszolos termékeket. Az ilyen termékek használata tüzet idézhet elő.
- A dokumentációban ismertetett eseteket kivéve, ne próbálkozzon a nyomtató javításával.

- Húzza ki a nyomtató csatlakozódugóját, és javítási igényével forduljon szakképzett szerelőhöz a következő körülmények fennállása esetén: ha a hálózati kábel vagy csatlakozódugó sérült; ha folyadék ömlött a nyomtatóba; ha a nyomtató leesett vagy burkolata megsérült; ha a nyomtató nem működik rendesen vagy teljesítménye határozottan megváltozott.
- A nyomtatót tárolás és szállítás közben nem szabad megdönteni, oldalára vagy felfordítva elhelyezni, ellenkező esetben a tinta kifolyhat a patronból.
- Ügyeljen arra, hogy a lapolvasó egység becsukásakor ne csípje oda az ujját.
- Ne nyomja túlságosan erősen a dokumentumasztalt az eredeti példányok elhelyezése közben.
- Az eredeti példányok kivételével más dolgot ne tegyen az automatikus dokumentumadagolóba.

## A tintapatronokra vonatkozó biztonsági előírások

- A tintapatronokat olyan helyen tárolja, ahol gyermekek nem érhetik el őket; ne igya meg a tintát.
- Ha a tinta a bőrre kerül, szappanos vízzel mossa le. Ha a szemébe kerül tinta, azonnal mossa ki bő vízzel. Ha ezután sem szűnik meg a kellemetlen érzés, vagy látási zavarok jelentkeznek, haladéktalanul forduljon orvoshoz.
- Ha későbbi felhasználás céljából kiveszi a tintapatront, óvja a tintaátömlő nyílást a portól és szennyeződésektől, és ugyanabban a környezetben tárolja, mint a nyomtatót. Ne érjen a tintaátömlő nyíláshoz és a környékéhez.

## Telefonkészülékre vonatkozó biztonsági előírások

Telefonkészülék használatakor mindig tegye meg az alapvető biztonsági óvintézkedéseket a tűzveszély, áramütési veszély illetve személyi sérülési veszély csökkentése érdekében, ide értve a következőket:

- A készüléket ne használja víz közelében.

- Elektromos vihar idején kerülje a telefon használatát. Közvetetten villámcsapásból eredő áramütés veszélye állhat fenn.
- Ne használja a telefont gázszivárgás bejelentésére a szivárgás közelében.
- Későbbi felhasználás végett tartsa ezt a használati utasítást elérhető közelségben.

#### Európai felhasználók részére:

A Seiko Epson Corporation ezennel kijelenti, hogy ez a készülék (C361A típus) megfelel az 1999/5/EC jelű direktíva lényeges követelményeinek és egyéb vonatkozó rendelkezéseinek.

Kizárólag a következő országokban történő felhasználásra: Egyesült Királyság, Írország, Németország, Franciaország, Spanyolország, Portugália, Olaszország, Ausztria, Svájc, Belgium, Hollandia, Luxemburg, Dánia, Finnország, Norvégia, Svédország, Lengyelország, Magyarország, Csehország, Szlovákia, Lettország, Litvánia, Észtország, Szlovénia, Görögország, Románia, Bulgária.

#### Új-zélandi felhasználók részére:

Általános figyelmeztetés

A távközlési engedély bármely végberendezés részére történő kiadása kizárólag azt jelzi, hogy a Telecom elfogadta, hogy az adott berendezés megfelel a hálózatához történő csatlakozás minimális feltételeinek. Nem utal a terméknek a Telecom részéről történő jóváhagyására, és semmiféle jótállást nem biztosít. Legfőképp, nem garantálja azt, hogy bármely berendezés minden szempontból megfelelően fog működni egy másik gyártmányú és típusú, távközlési engedéllyel rendelkező berendezéssel, és arra sem utal, hogy bármely termék kompatibilis lenne a Telecom valamennyi hálózati szolgáltatásával.

## A memóriában tárolt személyes információk

Ez a nyomtató lehetővé teszi nevek és telefonszámok tárolását a memóriájában, melyek akkor is megmaradnak, ha az áramellátás ki van kapcsolva.

Javasoljuk a következő eljárás végrehajtását a memória törlése céljából, ha másnak adja a nyomtatót, vagy kidobja a nyomtatót.

### A memória törlése

1. Nyomja meg a **Setup** gombot.
2. Válassza a **Gyári alapért. visszaáll** opciót, majd nyomja meg az **OK** gombot.



3. Válassza a **Minden beáll in.** opciót, majd nyomja meg az **OK** gombot.



4. Válassza az **OK** opciót, majd nyomja meg az **OK** gombot.



A memóriában tárolt összes adat törlődik.

# A vezérlőpanel funkciói

## Vezérlőpanel

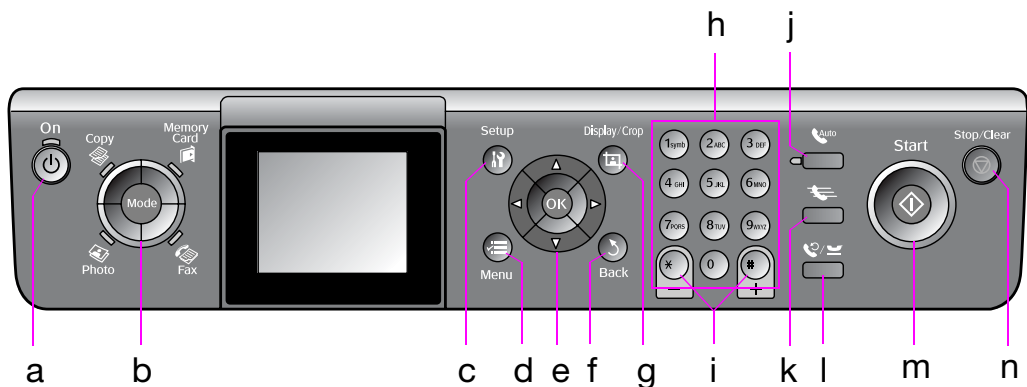

A vezérlőpanel kialakítása a helytől függően változik.

### Gombok

Gombok	Funkció
a	A nyomtató ki- és bekapcsolására szolgál. (A jelzőfény világít, ha a nyomtató be van kapcsolva, és villog, ha a nyomtató aktív, vagy kikapcsolás/ bekapcsolás alatt van.)
b <b>Mode</b> * 	Segítségével a <b>Copy</b> , <b>Memory Card</b> , <b>Fax</b> és <b>Photo</b> üzemmód között válthat. (A kiválasztott üzemmódot lámpa jelzi.)
c <b>Setup</b> *	Elindítja a karbantartási programokat vagy a különböző beállítási funkciókat.
d <b>Menu</b> *	Kijelzi az üzemmódokhoz tartozó részletezett beállításokat.
e	A fényképek és menüelemek kiválasztására szolgál. <b>OK</b> Aktiválja a megadott beállításokat.

Gombok	Funkció
f <b>Back</b>	Visszavonja az aktuális műveletet és visszatér az előző menübe.
g <b>Display/Crop</b>	Megváltoztatja a fényképek megtekintési módját az LCD kijelzőn, vagy a fényképekkel kapcsolatos kivágási műveleteket indítja. Fax módban a gomb funkciói a következők: gyorsíró lista kinyomtatása, faxok újbóli kinyomtatása és más jelentések kinyomtatása.
h Számbillentyűzet 1234567890*#	A faxszámokon kívül ez arra is használható, hogy megadjuk vagy beírjuk a gyorsíró számokat, megadjuk a dátumot/időt, megadjuk a példányszámot nyomtatáskor és így tovább.
i  Példányszám (+ és -)	A példányszámot állítja be, vagy módosítja a kivágás területét.

	Gombok	Funkció
j		Be- illetve kikapcsolja az Automatikus választást. Ez a gomb szóközbillentyűként használható a számok vagy karakterek beírásakor illetve szerkesztésekor.
k		Fax módban megjeleníti a gyorsívó listát. Ez a gomb visszatérő billentyűként használható a számok vagy karakterek beírásakor illetve szerkesztésekor.
l		Az utoljára hívott telefonszámot jeleníti meg. Ez a gomb szünetbillentyűként használható („-” beírásához) a számok beírásakor illetve szerkesztésekor. Karakterek beírásakor is írhat „-” jelet.
m		Elindítja a faxolást, másolást és nyomtatást.
n		A faxolás, nyomtatás és másolás leállítására, illetve a módosított beállítások alapértelmezett értékekre történő visszaállítására szolgál.

\* A különböző módokhoz tartozó elemekkel kapcsolatos részletekért lásd: „Panelbeállítások összefoglalása”, 37. oldal.

## LCD kijelző

### Megjegyzés:

Az LCD kijelző különböző, kisméretű világos vagy sötét foltokat tartalmazhat, és funkciói miatt egyenetlen fényerővel világíthat. Ezek a jelenségek a normál működéshez tartoznak, és nem jeleznek hibát vagy sérülést.

## Az LCD kijelző használata

Kövesse az alábbi lépéseket, ha az LCD kijelzőn kívánja kiválasztani és módosítani a menübeállításokat és fényképeit.

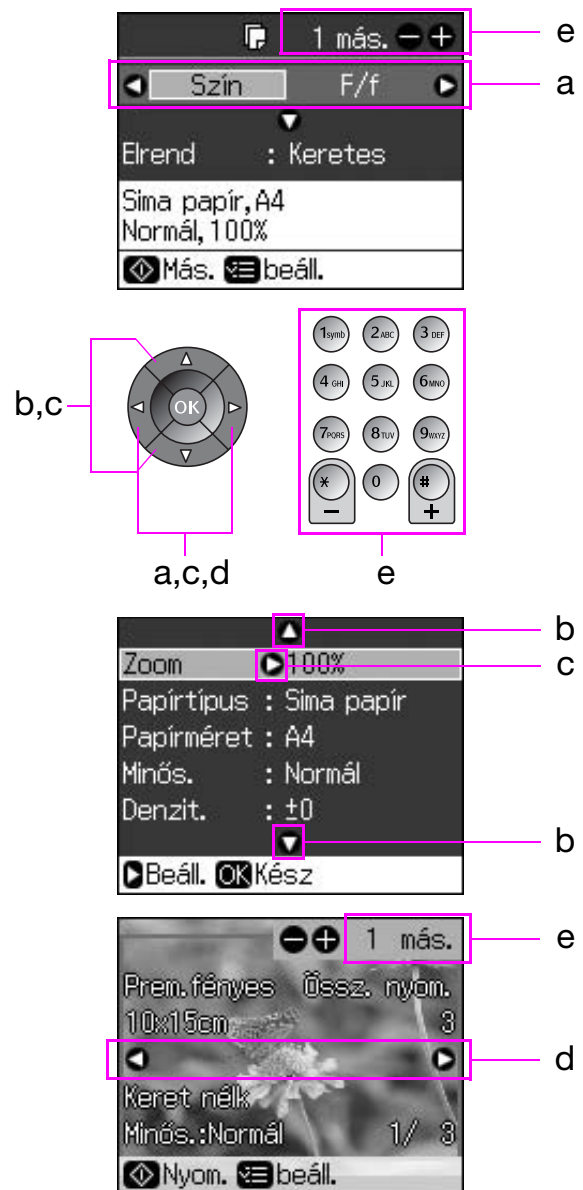

a	Nyomja meg a ◀ vagy ▶ gombot a beállítandó elem kiválasztásához.
b	Nyomja meg a ▲ vagy ▼ gombot a menüelem kiválasztásához. A kiemelt rész felfelé vagy lefelé mozog.
c	Nyomja meg a ▶ gombot az elem beállítási listájának megnyitásához. Nyomja meg a ▲ vagy ▼ gombot a beállítandó elem kiválasztásához, majd nyomja meg az OK gombot.
d	Nyomja meg a ◀ vagy ▶ gombot az LCD kijelzőn megjelenített fénykép megváltoztatásához.
e	Használja a Másolatok (+, -) funkciót vagy egy számbillentyűt a kiválasztott fényképhez tartozó példányszám beállításához.



## Az LCD kijelző fényerejének beállítása

Beállíthatja az LCD kijelző fényerejét.

1. Nyomja meg a **Setup** gombot a beállítási módba való belépéshez.
2. Nyomja meg a **◀** vagy **▶** gombot a **Karbantart.** kiválasztásához, majd nyomja meg az **OK** gombot.
3. Nyomja meg a **▲** vagy **▼** gombot az **LCD fényerő** kiválasztásához, majd nyomja meg az **OK** gombot. A következő képernyő jelenik meg.

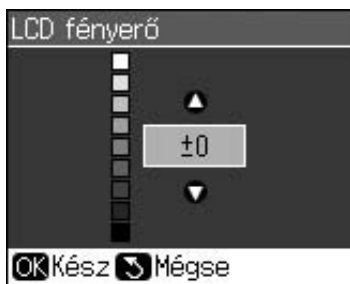

4. Nyomja meg a **▲** vagy **▼** gombot a kijelző fényerejének beállításához, majd nyomja meg az **OK** gombot.

## Az LCD kijelző látószögének beállítása

Beállíthatja az LCD kijelző látószögét.

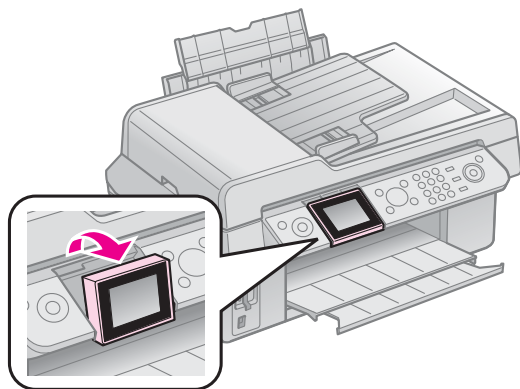

## Áramellátásra vonatkozó információk

### Az áramellátás kikapcsolása

Az áramellátás véletlen kikapcsolásának megakadályozása érdekében a **On** gomb lenyomásakor információs képernyő jelenik meg, mely megkérdezi, hogy szeretné-e kikapcsolni a nyomtatót. A nyomtató kikapcsolásához nyomja meg az **OK** gombot.

Az áramellátás kikapcsolásakor a nyomtató átmeneti memóriájában tárolt alábbi adatok törlődnek.

- Faxvételi adatok
- Az **Időz. küld.** tárolt adatok
- Az ismételt átvitel vagy újrachívás alatt álló adatok

Ha a nyomtató hosszú ideig ki van kapcsolva, előfordulhat, hogy az óra is nullázódik, rendellenességeket idézve elő. A készülék bekapcsolásakor ellenőrizze az órát.

## Áramkimaradás utáni automatikus újraindítás

Ha áramkimaradás történik a nyomtató fax-készletli üzemmódjában vagy nyomtatás közben, automatikusan újraindul az áramellátás helyreállításakor.

Újraindításkor a nyomtató a következő eljárást hajtja végre.

1. A nyomtató körülbelül két másodpercig csipog.
2. Minden LED egyszerre kigyullad, majd kialszik.
3. Az LCD kijelző bekapcsol, megkezdődik a kezdő műveletek, majd újraindul.

### ⚠ Vigyázat!

Ha a lapolvasó egység nyitott állapotában következik be az áramkimaradás, az újraindítás után egészen addig ne tegye a kezét a nyomtató belsejébe, amíg a nyomtatófej stb. be nem fejezi a mozgást. Az ujjai stb. megsérülhetnek, ha működés közben teszi azt a nyomtató belsejébe.

### Megjegyzés:

- Az újraindítás leáll, ha a vezérlőpanel bármely gombját lenyomja az LCD bekapcsolása előtt.
- Az áramkimaradás előtt fennálló körülményektől függően előfordulhat, hogy a készülék nem indul újra. Ebben az esetben újraindíthatja a készüléket a **On** gomb lenyomásával.
- Ebben a helyzetben a hangjelzés akkor is megszólal, ha úgy módosította a beállításokat, hogy ne legyen hangjelzés.
- Ha áramkimaradás következik be egy fax fogadása közben és az adatok nem kerültek kinyomtatásra, akkor Áramszüneti jelentés nyomtatása történik.

## Energiatakarékosági funkció

Ha több mint 13 percig nem használja a kijelzőt, akkor az elsötétül, hogy a készülék kevesebb energiát fogyasszon.

A **On** gomb kivételével bármelyik gomb megnyomásával visszaállíthatja a kijelző előző állapotát.

# Papír és eredeti példányok kezelése

## Papírkezelés

### Papírválasztás

A nyomtatás előtt el kell végezni a papír típusának helyes beállítását. Ez a fontos beállítás határozza meg azt, hogy milyen módon kerül a tinta a papírra.

#### Megjegyzés:

- ❑ Nem mindegyik speciális hordozó érhető el minden országban.
- ❑ Az alábbi speciális Epson papírok cikkszámát az Epson támogatási weblapján található.

Válasszon a következő papírtípusok és beállítások közül:

Papírtípus	Papírtípus beállítása	Kapacitás
Normál papír *	Sima papír	12 mm
Epson Bright White Paper (Epson hófehér papír)		80 lap
Epson Premium Ink Jet Plain Paper (Epson prémium tintasugaras normál papír)		80 lap
Epson Matte Paper Heavyweight (Epson nehéz matt papír)	Matt	20 lap
Epson Photo Quality Ink Jet Paper (Epson fényképminőségű tintasugaras papír)		80 lap
Epson Premium Glossy Photo Paper (Epson prémium fényes fotópapír)	Prem. fényes	20 lap
Epson Premium Semigloss Photo Paper (Epson prémium félfényes fotópapír)		
Epson Ultra Glossy Photo Paper (Epson ultrafényes fotópapír)	Ultra fényes	20 lap
Epson Glossy Photo Paper (Epson fényes fotópapír)	Fotópapír	20 lap

\* A felhasznált papír súlya 64 és 90 g/m<sup>2</sup> között változhat.

## Papír betöltése

1. Nyissa ki és húzza ki a papírtámaszt.

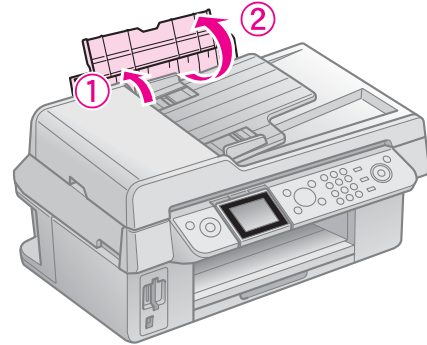

2. Csúsztassa ki a kimeneti tálcát és a toldalékot.

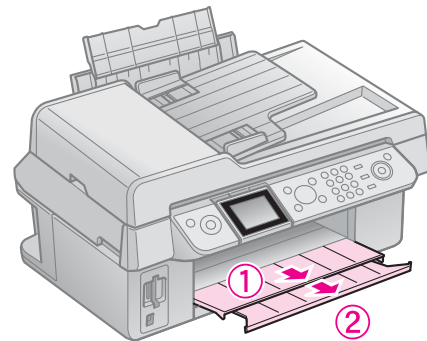

3. Hajtsa előre az adagolófedelelet és csúsztassa a papírvezetőt.

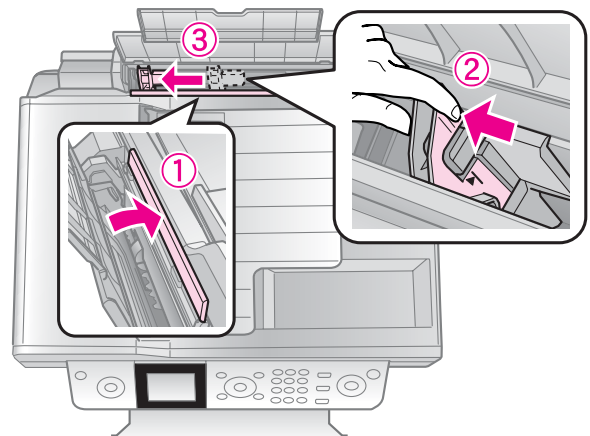



4. A papírt hosszában, nyomtatandó felülettel felfelé töltsé be, akkor is ha fekvő tájolású képet nyomtat.

A papír nyomtatható oldala gyakran fehérebb vagy fényesebb, mint a másik.

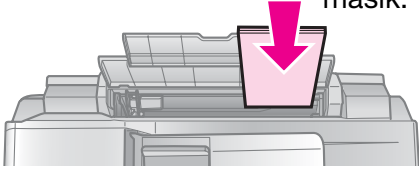

5. Helyezze a fülek mögé.

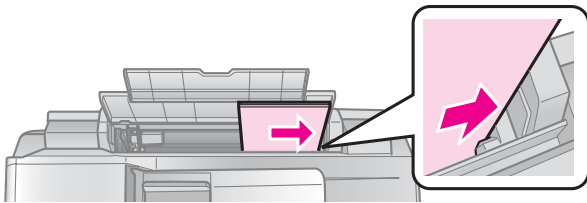

6. Csúsztassa jobbra a papírvezetőt. Ellenőrizze, hogy a köteg megfelelően illeszkedik-e a bal oldali papírvezető belsejében lévő nyíl által jelzett módon

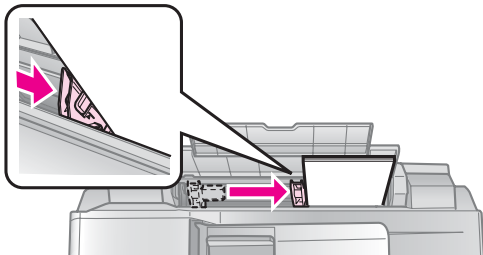

7. Hajtsa vissza az adagolófedelet.

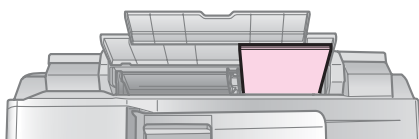
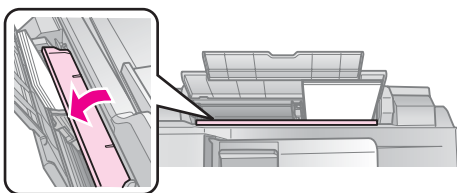

10 × 15 cm (4 × 6 in.) és  
13 × 18 cm (5 × 7 in.)

A4 méretű papír betöltéséhez ugyanezeket a lépéseket kövesse.

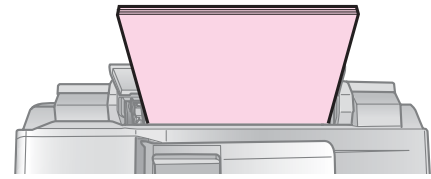

A4

## Eredeti példányok kezelése

Faxoláskor vagy másoláskor kiválaszthatja a dokumentumasztalt vagy az automatikus dokumentumadagolót.

### Az eredeti példány ráhelyezése a dokumentumasztalra

1. Nyissa ki a dokumentumfedelet, majd másolandó oldallal lefelé helyezze az eredeti dokumentumot a dokumentumasztalra.

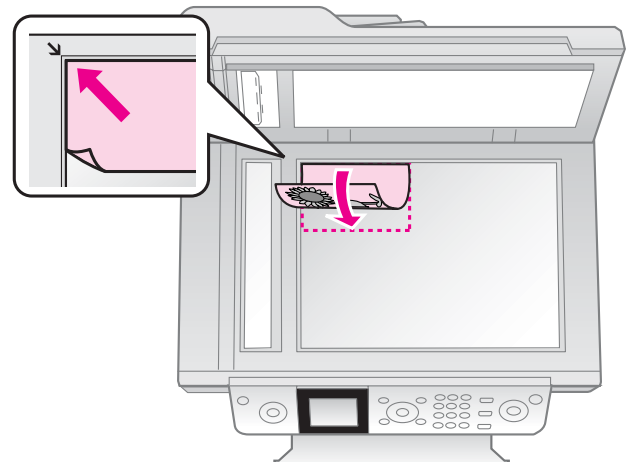

#### Megjegyzés:

Fényképek másolásakor több fényképet is rátehet a dokumentumasztalra. Lásd: „Több fénykép másolása”, 19. oldal.

2. Óvatosan zárja le a fedelet.

### Eredeti példányok elhelyezése az automatikus dokumentumadagolóban

#### Felhasználható eredeti példányok

A következő eredeti példányok használhatók az automatikus dokumentumadagolóban.

Méret	A4/ Letter/ Legal méretű papír
Típus	Normál papír
Súly	60 g/m <sup>2</sup> - 95 g/m <sup>2</sup>

Kapacitás	30 lap vagy 3 mm (A4, Letter)/ 10 lap (Legal)
-----------	--

### Figyelem!

Az alábbi dokumentumokat ne használja, mert papírelakadást okozhatnak. Ezeknél a dokumentumoknál a dokumentumasztal használható.

- Gemkapoccsal, kapszokkal stb. összefogott dokumentumok.
- Olyan dokumentumok, melyekre szalag vagy papír van ragasztva.
- Fényképek, írásvetítő fóliák vagy hőpapír.
- Bevonatos papír.
- Behajtott, gyűrött papír vagy lyukas papír.

### Megjegyzés:

Ha a másolási funkciót használja az automatikus dokumentumadagolóval, a nyomtatási beállítások rögzítettek: nagyítás - 100%, papírtípus - normál papír, papírméret - A4. A4 méretnél nagyobb eredeti példány másolása esetén csak az A4 méreten belülre eső kép jelenik meg a nyomtatáson.

## Az eredeti példányok elhelyezése

### Megjegyzés:

- Fax módban és Másolás módban az alábbiak szerint megjelenik az ADF ikon az LCD kijelző bal szélén, ha dokumentum van az automatikus dokumentumadagolóban.



- Ha az automatikus dokumentumadagolóban és a dokumentumasztalon is van dokumentum, az automatikus dokumentumadagolóban levő dokumentum élvez elsőbbséget.

1. A szélek egyengetése érdekében az eredeti példányokat ütögesse sík felülethez.

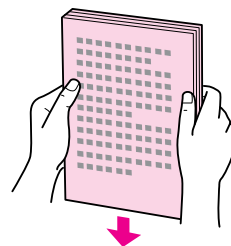

2. Csúsztassa az automatikus dokumentumadagolón levő papírvezetőt.

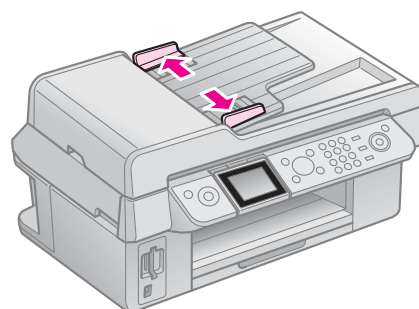

3. Írott oldallal felfelé, hosszában helyezze az eredeti példányokat az automatikus dokumentumadagolóba.

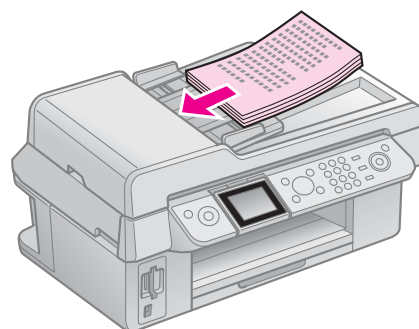

4. Addig csúsztassa a papírvezetőt, amíg egy vonalba nem kerül az eredeti példányokkal.

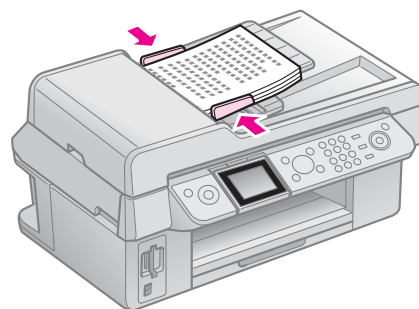

# Fénykép vagy dokumentum faxolása

Ez a készülék lehetővé teszi faxok elküldését a faxszámok beírásával vagy a gyorshívó listából történő kiválasztással.

Testreszabhatja a faxfejléc információkat, és többféle jelentésnyomtatási illetve küldési/fogadási beállítás közül választhat. A készülék úgy is beállítható, hogy automatikusan fogadja a faxokat, vagy megerősítést kérjen egy fax fogadása előtt.

## Telefon vagy üzenetrögzítő csatlakoztatása

Kövesse ezeket a lépéseket a készülék telefonvonalhoz történő csatlakoztatásához, és egy telefon/üzenetrögzítő ugyanazon telefonvonalra történő csatlakoztatásához, hogy hanghívást is tudjon fogadni.

1. A fali csatlakozóaljzattól érkező telefonkábel csatlakoztassa a **LINE** portra.
2. Egy másik telefonkábel egyik végét csatlakoztassa a telefonra vagy üzenetrögzítőre.

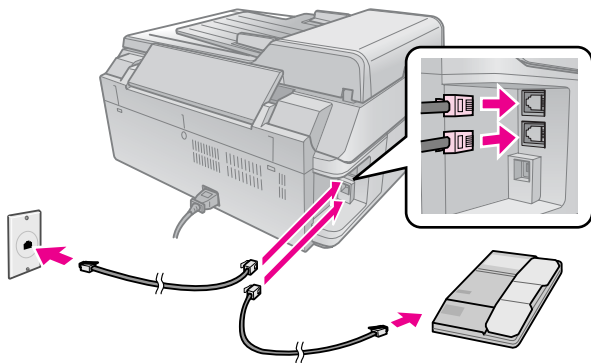

3. A kábel másik végét csatlakoztassa a készülék hátoldalán található **EXT.** portra.

Kézi úton is fogadhat faxokat (→ „Faxok fogadása”, 16. oldal).

## Faxszolgáltatások beállítása

Fax küldése illetve fogadása előtt létrehozhat egy faxfejlécet, kijelölheti a faxbeállításokat és beállíthat egy gyorshívó listát a gyakran használt faxszámokhoz.

## A kijelölt terület ellenőrzése

A készülék használata előtt ki kell jelölni azt a területet, ahol a készüléket használja.

1. Nyomja meg a **Setup** gombot.

2. Válassza a **Karbantart.** opciót, majd nyomja meg az **OK** gombot.



3. Válassza az **Ország/régió** opciót, majd nyomja meg az **OK** gombot.
4. Ha módosítani kell a területet, a **▲** vagy **▼** gombbal válassza ki a területet.
5. Nyomja meg az **OK** gombot. Megjelenik egy információs képernyő.
6. Válassza az **I** opciót, majd nyomja le az **OK** gombot a terület módosításához.

### Megjegyzés:

- A területmódosítás visszavonásához válassza a **N** opciót, majd nyomja le az **OK** gombot.
- A terület módosításakor a faxbeállítások visszaállítandók az alapértelmezés szerinti értékre.



7. Nyomja meg a **Back** gombot az első képernyőre történő visszatéréshez.

## A vezérlőpanel-gombok használata fax módban

Hívószámok és karakterek Fax módban történő beírásakor a következő gombok, valamint a számgombok használhatók.

### Hívószám beírása

	Balra vagy jobbra mozgatja a kurzort.
--	---------------------------------------

	Beír egy szóközt vagy egy karakterrel jobbra viszi a kurzort.
	Töröl egy karaktert vagy egy szóközzel balra viszi a kurzort.
	Beilleszt egy szünetet (-) és egy karakterrel jobbra viszi a kurzort.

### Karakterek beírása

 <b>Display/Crop</b>	A beviteli karaktereket átváltja nagybetűsre, kisbetűsre vagy számokra.
	Balra vagy jobbra mozgatja a kurzort.
	Beír egy szóközt vagy egy karakterrel jobbra viszi a kurzort.
	Töröl egy karaktert vagy egy szóközzel balra viszi a kurzort.

## Fejlécinformációk létrehozása

Fax küldése vagy fogadása előtt létrehozhat egy faxfejléct bizonyos információk (például telefonszám vagy név) hozzáadásával.

### Fejlécinformációk beírása

1. Nyomja meg a **Setup** gombot.
2. Válassza a **Fax beállít.** opciót, majd nyomja meg az **OK** gombot.



3. Válassza a **Fejléc & idő** opciót, majd nyomja meg az **OK** gombot.

4. Válassza a **Fax fejléc** opciót, majd nyomja meg az **OK** gombot. Megjelenik a fejlécinformáció beviteli képernyő.



5. A számbillentyűzettel és a vezérlőpanelen található többi gombbal írja be a fejlécinformációkat (→ „A vezérlőpanel-gombok használata fax módban”, 11. oldal). Legfeljebb 40 számjegy írható be.
6. Nyomja meg az **OK** gombot. Visszatér a **Fejléc & idő** ponthoz.

### Dátum és idő beállítása

A fejlécinformációk beírása után beállíthatja vagy módosíthatja a dátum- és időbeállításokat.

1. A Fejléc & idő menüben válassza a **Dátum/idő** pontot, majd nyomja le az **OK** gombot. Megjelenik a Dátum/idő képernyő.



2. A **▲** vagy **▼** gombbal válassza ki a dátumkijelzés típusát, majd nyomja le a **▶** gombot.
3. A számbillentyűzettel módosítsa a dátumot.

#### Megjegyzés:

A nyári időszámítás kiválasztásához a **Nyári idősz.** opciót kapcsolja **Be**.

4. A **▲** vagy **▼** gombbal válasszon 12 órás vagy 24 órás kijelzést, majd nyomja meg a **▶** gombot.
5. A számbillentyűzettel módosítsa az időt.
6. Ha a 12h beállítást választotta, a **▲** vagy **▼** gombbal jelölje ki az AM (de.) vagy PM (du.) beállítást.
7. Nyomja meg az **OK** gombot. Visszatér a **Fejléc & idő** ponthoz.

#### Megjegyzés:

A nyári időszámítás kiválasztásához a **Nyári idősz.** opciót kapcsolja **Be**.

## Saját telefonszám beállítása

1. A Fejléc & idő menüben válassza a **Saját telefonszám** pontot, majd nyomja meg az **OK** gombot. Megjelenik a telefonszám beviteli képernyő.



2. A számbillentyűzettel és a vezérlőpanelen található többi gombbal írja be saját telefonszámát (➔ „A vezérlőpanel-gombok használata fax módban”, 11. oldal). Legfeljebb 20 számjegy írható be.

### Megjegyzés:

Saját telefonszámának beírásakor a „\*” gomb nem működik, a „#” gomb pedig „+” (nemzetközi telefonhívás) gombként működik.

3. Nyomja meg az **OK** gombot. Visszatér a **Fejléc & idő** ponthoz.

## A gyorsívó lista beállítása

Létrehozhat egy legfeljebb 60 faxszámból álló gyorsívó listát, így azok gyorsan kiválaszthatók a faxoláshoz. Nevek is hozzáadhatók a címzettek azonosítása végett, és a gyorsívó lista ki is nyomtatható.

## Új gyorsívó lista létrehozása

1. Nyomja meg a **Setup** gombot.
2. Válassza a **Fax beállít.** opciót, majd nyomja meg az **OK** gombot.



3. Válassza a **Gyorstár. beáll** opciót, majd nyomja le az **OK** gombot.

4. Válassza a **Bevitel** opciót, majd nyomja meg az **OK** gombot. Megjelennek a rendelkezésre álló gyorsívó számok.



5. Válassza ki vagy írja be a bejegyezni kívánt gyorsívó számot. Legfeljebb 60 bejegyzés írható be.
6. Nyomja meg az **OK** gombot.
7. A számbillentyűzettel és a vezérlőpanelen található többi gombbal írja be saját telefonszámát (➔ „A vezérlőpanel-gombok használata fax módban”, 11. oldal). Legfeljebb 64 számjegy írható be.
8. Nyomja meg az **OK** gombot.
9. A számbillentyűzettel és a vezérlőpanelen található többi gombbal írjon be egy nevet a gyorsívó bejegyzés azonosításához (➔ „A vezérlőpanel-gombok használata fax módban”, 11. oldal). Legfeljebb 30 jegy írható be.
10. Nyomja meg az **OK** gombot. Visszatér a **Gyorstár. beáll** ponthoz.
11. Ha egy másik gyorsívó bejegyzést kíván hozzáadni, ismételje meg a 4-től 10-ig terjedő lépéseket.

## Gyorsívó bejegyzés szerkesztése

1. A Gyorstár. beáll menüben válassza a **Bev. szer.** opciót, majd nyomja meg az **OK** gombot. Megjelennek a bejegyzett gyorsívó számok.

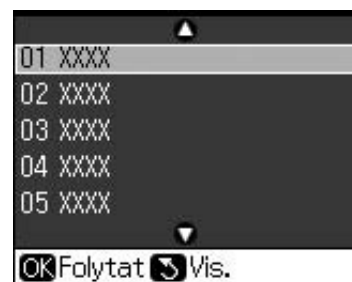

2. Válassza ki vagy írja be a szerkeszteni kívánt gyorsívó számot, majd nyomja le az **OK** gombot.

3. A számbillentyűzettel és a vezérlőpanelen található többi gombbal szerkessze a telefonszámot (➔ „A vezérlőpanel-gombok használata fax módban”, 11. oldal).
4. Nyomja meg az **OK** gombot.
5. A számbillentyűzettel és a vezérlőpanelen található többi gombbal szerkessze a gyorsíváshoz tartozó nevet (➔ „A vezérlőpanel-gombok használata fax módban”, 11. oldal).
6. Nyomja meg az **OK** gombot. Visszatér a **Gyorstár. beáll** ponthoz.

### Gyorsívó bejegyzés törlése

1. A Gyorstár. beáll menüben válassza a **Bevitel törl** opciót, majd nyomja meg az **OK** gombot. Megjelennek a bejegyzett gyorsívó számok.

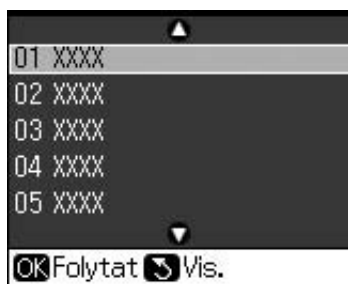

2. Válassza ki vagy írja be a törölni kívánt gyorsívó számot, majd nyomja le az **OK** gombot.
3. Megerősítő üzenet jelenik meg. Nyomja meg az **OK** gombot a bejegyzés törléséhez, vagy nyomja meg a **Back** gombot a visszavonáshoz. Visszatér a **Gyorstár. beáll** ponthoz.

## Fax küldése

Fax küldése előtt az eredeti példányt helyezze a dokumentumasztalra vagy az automatikus dokumentumadagolóba (➔ „Másolás”, 19. oldal). Ezután küldje el a faxot egy faxszám beírásával, az előző faxszám újrAhívásával vagy egy bejegyzésnek a gyorsívó listából történő kiválasztásával.

### Faxszám beírása vagy újrAhívása

1. Nyomja meg a **Fax** gombot a Fax módba történő belépéshez.

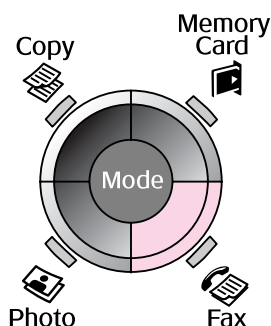

2. A számbillentyűzeten található billentyűkkel írja be a faxszámot. Legfeljebb 64 karakter írható be.



Ha szeretné újrAhívni az utoljára használt faxszámot, faxszám beírása helyett nyomja meg a **↻** gombot. Az utoljára használt faxszám megjelenik az LCD kijelzőn.

3. Nyomja meg a **▼** gombot.
4. Válasszon a **Szín** vagy **F/f** beállítás közül. Ha szeretné módosítani a felbontást vagy a kontrasztot, nyomja meg a **≡ Menu** gombot. Beállíthatja vagy módosíthatja ezeket a beállításokat. Beállíthatja azt az időpontot is, amikor szeretné elküldeni a faxot (➔ „Átviteli időzítő”, 15. oldal).
5. Nyomja meg az **OK** gombot. Megjelenik a küldési információs képernyő.
6. Nyomja meg a **Start** gombot.



### Megjegyzés:

- ❑ Ha a címzett faxkészüléke csak fekete-fehérben tud nyomtatni, a faxadatok automatikusan fekete-fehérben kerülnek elküldésre, függetlenül attól, hogy **Szín** vagy **F/f** beállítást választott.
- ❑ Ha bármikor szeretné megszakítani a faxolást, nyomja meg a **Stop/Clear** gombot.

7. Az eredeti példány beolvasása után ez a képernyő jelenik meg.

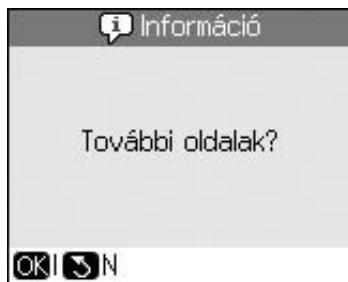

Ha egy másik oldalt is szeretne elfaxolni, nyomja meg az **OK** gombot, nyissa ki a dokumentumfedelelet, vegye ki az első eredeti példányt, helyezze el a következő eredeti példányt és zárja be a dokumentumfedelelet. Ezután nyomja meg az **OK** gombot a következő oldal elfaxolásához. Bármely további oldal faxolásához ismételje meg ezeket a lépéseket.

Ha nem szeretne még egy oldalt elfaxolni, nyomja meg a **Back** gombot. A nyomtató tárcsázza a faxszámot, és elfaxolja a dokumentumot.

### Megjegyzés:

- ❑ Ha a faxszám foglalt vagy valamilyen más csatlakozási probléma lép fel, megjelenik az újrahívási információs képernyő és a készülék egy perc elteltével újrahívja a számot. Várjon az újrahívásra, vagy nyomja meg a **Menu** gombot az újrahívási visszaszámlálás közben az azonnali újrahíváshoz.

- ❑ Az eddig beolvasott dokumentumok 20 másodperc múlva kerülnek elküldésre.

## Faxszám gyors hívása

1. Nyomja meg a **Fax** gombot a Fax módba történő belépéshez.

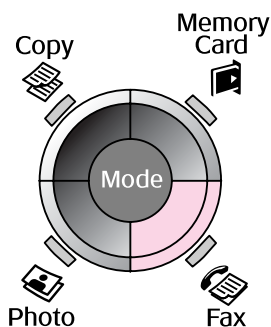

2. Nyomja meg a **Menu** gombot.
3. Válassza ki vagy írja be azt a gyors hívó számot, ahova küldeni szeretne, majd nyomja le az **OK** gombot.



4. Faxoláshoz ismételje meg az előző részben található, 3-tól 7-ig terjedő lépéseket.

## Átviteli időzítő

Megadhatja, hogy mikor szeretné elküldeni a faxot.

1. Hajtsa végre a „Faxszám beírása vagy újrAhívása” című részben található, 1-től 4-ig terjedő lépéseket (→ „Faxszám beírása vagy újrAhívása”, 14. oldal).
2. Nyomja meg a **Menu** gombot, majd válassza az **Időz. küld.** opciót.
3. Nyomja meg a **▶**, majd a **▼** gombot.
4. Válassza ki az **Idő**, majd nyomja meg az **OK** gombot.
5. Ismét nyomja meg az **OK** gombot. Az LCD kijelzőn megjelenik az átviteli időzítő.



6. Nyomja meg a **Start** gombot.

Beolvasás után a fax a megadott időpontban kerül elküldésre.

## Faxok küldése a csatlakoztatott telefonról

Ha telefon csatlakozik a készülékhez, a kapcsolat létrejötte után is elküldhetők a faxadatok.

1. Helyezze az eredeti dokumentumot vagy fényképet a dokumentumasztalra (➔ „Másolás”, 19. oldal).
2. Tárcsázzon egy számot a nyomtatóhoz csatlakoztatott telefonról. Ez a képernyő jelenik meg.



3. Válassza a **Küld** opciót, majd nyomja meg az **OK** gombot.
4. Hajtsa végre a „Fax küldése” című részben található, 4-től 7-ig terjedő lépéseket (➔ „Faxszám beírása vagy újrahívása”, 14. oldal).
5. Tegye le a kagylót.

### Megjegyzés:

Ha bármikor szeretné megszakítani a faxolást, nyomja meg a **Stop/Clear** gombot.

## Faxok fogadása

Auto Válasz módban a készülék automatikusan fogadja és kinyomtatja a faxokat.

### Papírméret kiválasztása

Fax fogadása előtt feltétlenül töltsön be normál papírt, a Papírméret beállítást pedig állítsa a betöltött papírméretnek megfelelő értékre. Ügyeljen arra is, hogy az Automata kicsinyítés beállítása olyan legyen, hogy a faxokat a kívánt méretben fogadja (➔ „Küldés/Fogadás beállításainak kiválasztása”, 17. oldal).

### Megjegyzés:

Ügyeljen a betöltött papírméretnek megfelelő Papírméret beállítás kiválasztására. Ha a bejövő faxoldalak nagyobbak a betöltött papírméretnél, a kijelölt Automata kicsinyítés beállításától függően a készülék lekicsinyítve illeszti a faxméretet, vagy több oldalra nyomtatja a faxot (➔ „Küldés/Fogadás beállításainak kiválasztása”, 17. oldal).

## Vételi mód átváltása

Ha üzenetrögzítő telefon van csatlakoztatva, beállíthatja a telefon illetve a készülék válaszadási idejét; így a kapcsolat akkor jön létre, miután a másik fél (fax vagy hívó fél) válaszolt. Ha faxról van szó, beállíthatja, hogy automatikusan kezdje meg a fogadást.

1. Nyomja meg a **Setup** gombot.
  2. Válassza a **Fax beállít.** opciót, majd nyomja meg az **OK** gombot.
  3. Válassza a **Kommunikáció** opciót, majd nyomja meg az **OK** gombot.
  4. Válassza a **Cseng. válaszig** opciót, majd nyomja meg a **▶** gombot.
  5. Adja meg a válaszadás előtti csörgések számát, majd nyomja meg az **OK** gombot.
  6. Ügyeljen arra, hogy az üzenetrögzítő válaszadás előtti csörgésszámaként olyan értéket adjon meg, amely kisebb, mint a **Cseng. válaszig** beállítás.
- A beállítás módjára vonatkozó tudnivalók a telefon dokumentációjában találhatóak.
7. Nyomja meg az **Auto** gombot és kapcsolja be az Auto Válasz módot.

Példaképpen, alkalmazza a következő eljárást, ha a **Cseng. válaszig** értéke öt, az üzenetrögzítő értéke pedig négy.

### Ha a telefont felveszik a negyedik csörgés előtt, vagy az üzenetrögzítő válaszol a negyedik csörgésnél

Ha a másik fél egy fax, automatikusan csatlakozik a készülékhez és megkezdí a fax fogadását.

Ha a másik fél egy hívó fél, a telefon normál módon használható, vagy üzenetet hagyhatnak az üzenetrögzítőn.

### Ha tovább csörög az ötödik csörgésig (a csatlakoztatott telefon nem rendelkezik üzenetrögzítővel, vagy az üzenetrögzítő ki van kapcsolva)

A készülék rákapcsolódik a telefonvonalra. Ha a másik fél egy fax, fogadja a faxot és megkezdí annak kinyomtatását.

A készülék rákapcsolódik a telefonvonalra. Ha a másik fél egy hívó fél, akkor is fax módba lép.

### Megjegyzés:

- ❑ Ha automatikusan megkezdte egy fax fogadását, a vonal a telefonról átvált a készülékre, és bontja a telefontal fennálló kapcsolatot. Fax fogadásakor tegye le a kagylót és várjon a művelet befejezéséig.
- ❑ Ha az Auto Válasz mód Ki van kapcsolva, a kagyló felemelésével kézi úton fogadhatja a faxot. (➔ „Faxok fogadása kézi úton”, 17. oldal)
- ❑ A helytől függően előfordulhat, hogy a **Cseng. válasz**ig beállítás nem áll rendelkezésre.

## Faxok fogadása kézi úton

Ha telefon csatlakozik a készülékhez és az Auto Válasz mód Ki van kapcsolva, a kapcsolat létrejötte után fogadhat faxadatokat.

1. Töltsön normál papírt a lapadagolóba. (➔ „Papír betöltése”, 8. oldal)
2. Amikor a telefon csörög, vegye fel a nyomtatóhoz csatlakoztatott telefont. Ez a képernyő jelenik meg.



3. Válassza a **Fogad** opciót, majd nyomja meg az **OK** gombot.
4. Ha szeretné fogadni a faxot, nyomja meg a **Start** gombot.
5. Amikor az előbbi képernyőt látja, tegye le a kagylót.

## Küldés/Fogadás beállításainak kiválasztása

A készülék úgy van beállítva, hogy a faxok küldését és fogadását a következő alapértelmezett beállítások szerint végezze.

Beállítás és opciók	Leírás
Papírméret	<b>A4, Letter, Legal</b> A alapértelmezett érték a helytől függően változik.
	A készülékbe a fogadott faxok kinyomtatása céljából betöltött papír méretét jelzi.
Auto. méretcs.	<b>Be</b> (alapértelmezés), <b>Ki</b>
	Azt jelzi, hogy a nagy méretű fogadott faxokat olyan méretűre kicsinyíti-e a készülék, hogy ráférjenek a kijelölt Papírméretre, vagy pedig eredeti méretben több lapra nyomtatja-e azokat.
Ut. átv.	<b>Ki, Hiba es.</b> (alapértelmezés), <b>Küld.k.</b>
	Azt jelzi, hogy a készülék nyomtasson-e jelentést a kimenő faxokról, illetve ezt mikor tegye meg. Válassza a <b>Ki</b> opciót a jelentsnyomtatás kikapcsolásához; válassza a <b>Hiba es.</b> opciót, ha csak hiba esetén szeretne jelentést nyomtatni; vagy válassza a <b>Küld.k.</b> opciót, ha minden elküldött faxra vonatkozóan szeretne jelentést nyomtatni.

Beállítás és opciók	Leírás
<b>DRD</b>	<b>Ö.</b> (alapértelmezés), <b>Egyes, Dupla, Tripla, Dupla&amp;tripla/Be, Ki</b> Ez az opció a helytől függően változik.
	A faxok fogadásához használni kívánt válaszadási csörgésminta típusát jelzi. Az <b>Ö.</b> opciótól eltérő beállítás kiválasztásának feltétele, hogy előzőleg elvégezze a telefonrendszer beállítását különböző csörgésminták használatára.
<b>ECM: Be/Ki</b>	<b>Be</b> (alapértelmezés), <b>Ki</b>
	Azt jelzi, hogy használja-e a Hibajavító üzemmódot az észlelt hibákkal fogadott faxadatok újbóli átvitelének automatikus kérvényezése céljából.
<b>V.34: Be/Ki</b>	<b>Be</b> (alapértelmezés), <b>Ki</b>
	A faxok adásának és vételének sebességét jelzi. <b>Be:</b> 33,6 Kbps és <b>Ki:</b> 14,4 Kbps.
<b>Cseng. válaszig</b>	<b>1, 2, 3, 4, 5, 6, 7, 8, 9</b> Az alapértelmezett érték a helytől függően változik. A helytől függően előfordulhat, hogy ez a beállítás nem jelenik meg.
	A fax automatikus fogadása előtti csörgések számát jelzi.
<b>T-hang észlelés</b>	<b>Be</b> (alapértelmezés), <b>Ki</b>
	Ha ez a beállítás <b>Be</b> van kapcsolva, a készülék automatikusan tárcsáz, ha tárcsahangot észlel. Előfordulhat, hogy nem képes a tárcsahang észlelésére, ha PBX (alközpont) vagy TA (termináladapter) csatlakozik. Ebben az esetben állítsa <b>Ki</b> értékre.

Beállítás és opciók	Leírás
<b>Felbontás</b>	<b>Normál</b> (alapértelmezés), <b>Fin., Fotó</b>
	A dokumentumok olvasásakor és nyomtatásakor használt felbontást állítja be.
<b>Kontrasz</b>	<b>±0</b> (alapértelmezés), <b>+4 - -4</b>
	A dokumentumok olvasásakor és nyomtatásakor használt kontrasztot állítja be.

# Másolás

## Megjegyzés:

- Előfordulhat, hogy a másolat mérete kis mértékben eltér az eredetétől.
- A használt papír típusától függően a lap tetején és alján romolhat a másolás minősége, illetve elkenődhet a nyomat.

## Fényképek másolása

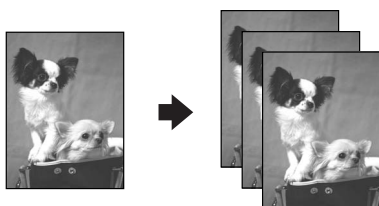

30 × 40 mm mérettől 127 × 178 mm méretig másolhat fényképeket. Egyszerre akár két fénykép is másolható.

1. Nyomja meg a  **Photo** gombot.

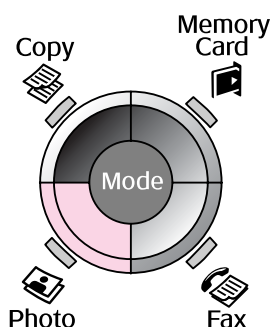



2. Nyomja meg az **OK** gombot.

## Megjegyzés:

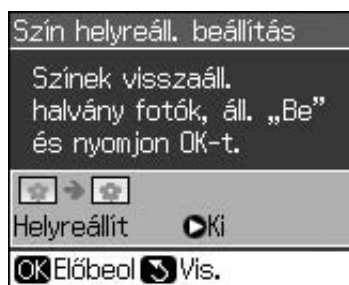
- Ha a fényképei idővel homályossá válnak, javításukhoz válassza a **Be** opciót.



- Ha a **Szín helyreáll. beállítás** opciót **Be** állapotra állítja egy normál színes fénykép esetében, akkor előfordulhat, hogy a fénykép helytelenül kerül kinyomtatásra.

3. Nyomja meg az **OK** gombot. A készülék elkészíti az előnézetet a fényképről.
4. Adja meg a kívánt példányszámot.
5. Nyomja meg a  **Menu** gombot és módosítsa a beállításokat (➔ „Nyomtatási beállítások Fényképnyomtatási mód esetén”, 41. oldal). Ezután nyomja meg az **OK** gombot.
6. Nyomja meg a  **Start** gombot.

## Megjegyzés:

Ha a másolatról lemarad az eredeti széle, kicsit mozdítsa el az eredeti példányt a sarok felől.

## Több fénykép másolása

Minden fényképet vízszintesen helyezzen el.

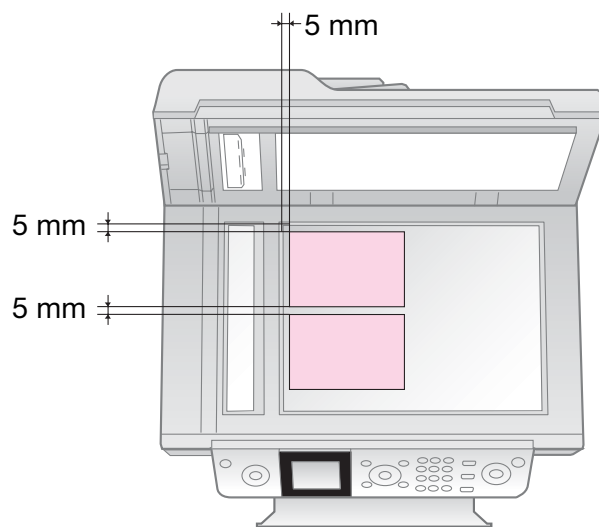

## Megjegyzés:

- Egyszerre két darab 10 × 15 cm (4 × 6 in.) méretű fényképet másolhat. Ha egy fénykép széle lemarad a nyomtatáskor, kísérelje meg egyesével lemásolni.
- A fényképet a dokumentumasztal szélétől 5 mm-es távolságra helyezze el. Továbbá ha két fényképet helyez el, akkor minden egyes fénykép legalább 5 mm-re legyen a szomszédos fényképtől.
- Egyidejűleg több különböző méretű fénykép is másolható, feltéve, hogy mindegyik legalább 30 × 40 mm méretű, és mindegyik befér a 216 × 297 mm-es területre.

## Fénykép kivágása és nagyítása

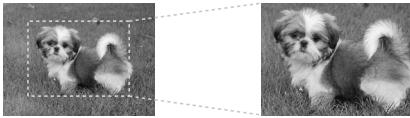

Kivághatja a fénykép egy részét és így kivágva akár kinyomtathatja a fénykép fő témáját is a fénykép másolásakor.

1. Nyomja meg a **Photo** gombot.
2. Lásd: „Fényképek másolása”, 19. oldal; kövesse a 2-től 4-ig terjedő lépéseket.

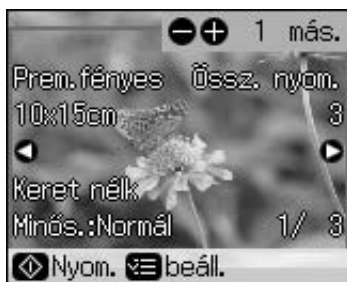

3. Nyomja meg a **Display/Crop** gombot. A kivágás képernyője látható.



4. Használja a következő gombot a kivágni kívánt terület kijelöléséhez.

Példányszám +, -	Megváltoztatja a keret méretét.
▲, ▼, ◀, ▶	Mozgatja a keretet.

5. Nyomja meg az **OK** gombot a kivágás megerősítéséhez.

### Megjegyzés:

A keret pozíciójának újbóli beállításához nyomja meg a **Back** gombot az előző képernyőhöz való visszatéréshez.

6. Ha befejezte a kivágott kép ellenőrzését, nyomja meg az **OK** gombot.

### Megjegyzés:

A  ikon megjelenik a kivágott képen.

7. Adja meg a kívánt példányszámot.

8. Nyomja meg a **Menu** gombot és módosítsa a beállításokat (➔ „Nyomtatási beállítások Fényképnymtatási mód esetén”, 41. oldal). Ezután nyomja meg az **OK** gombot az új beállítások érvényesítéséhez.
9. Nyomja meg a **Start** gombot.

## Dokumentumok másolása

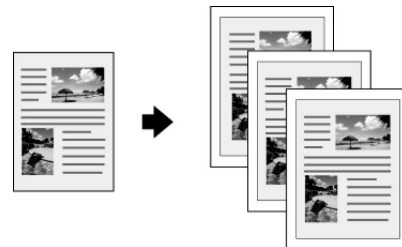

1. Nyomja meg a **Copy** gombot.

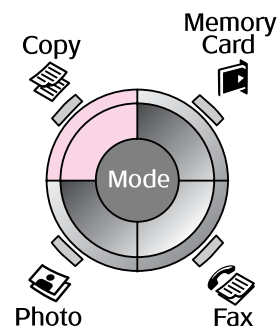

2. Adja meg a másolás beállításait.



- 1 Válassza a **Szín** opciót a színes másoláshoz, vagy a **F/f** opciót a fekete-fehér másolatok készítéséhez.
- 2 Adja meg az elrendezés fajtáját.
- 3 Adja meg a kívánt példányszámot.

3. Nyomja meg a **Menu** gombot a beállítások módosításához (➔ „Nyomtatási beállítások Másolás mód esetén”, 39. oldal). Ezután nyomja meg az **OK** gombot.

4. Nyomja meg a **Start** gombot.

### Megjegyzés:

Ha a másolatról lemarad az eredeti széle, kicsit mozdítsa el az eredeti példányt a sarok felől.



# Nyomtatás memóriakártyáról

## Memóriakártya kezelése

### Memóriakártya behelyezése

#### Megjegyzés:

Ha digitális fényképezőgép van csatlakoztatva a nyomtatóhoz, válassza le, mielőtt behelyezné a memóriakártyát.

1. Bizonyosodjon meg arról, hogy nincs memóriakártya egyik nyílásban sem. Ezt követően tegye be a memóriakártyát a készülékbe.

#### **Figyelem!**

- Ne tegyen be egyszerre több memóriakártyát.
- Ne erőltesse bele az aljzatba a memóriakártyát. A memóriakártyák nem minden helyzetben illeszkednek a foglalatba.
- Gondosan ellenőrizze, hogy melyik irányban kell behelyezni a kártyát a nyílásba, és ha adapter szükséges a kártyához, feltétlenül csatlakoztassa az adaptert, mielőtt behelyezné a kártyát. Ellenkező esetben megtörténhet, hogy nem tudja kivenni a kártyát a nyomtatóból.

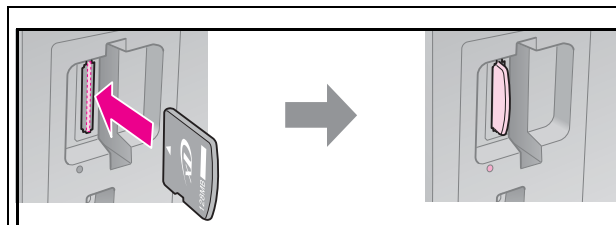
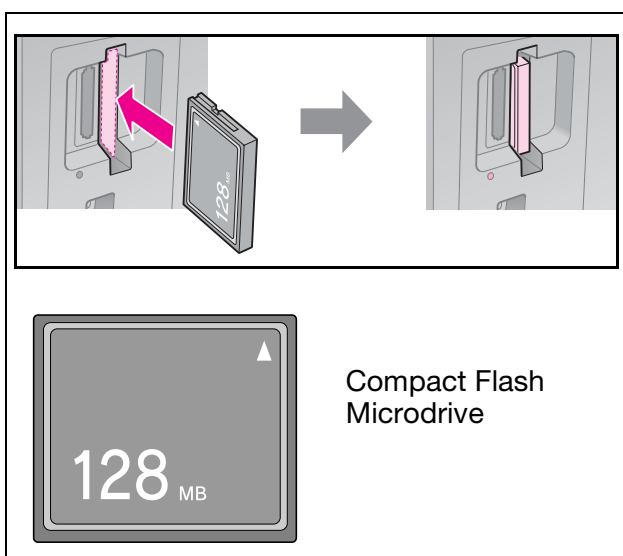

xD-Picture kártya  
xD-Picture Type M kártya  
xD-Picture Type H kártya

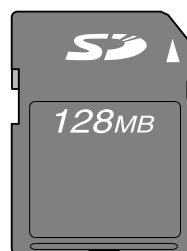
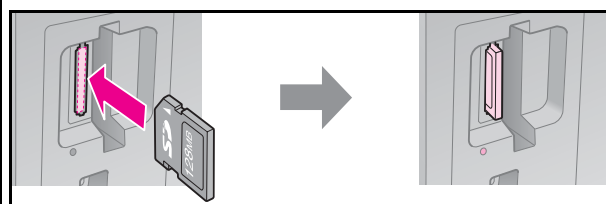

SD memóriakártya  
SDHC memóriakártya  
MultiMediaCard

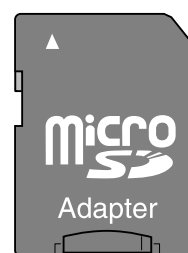
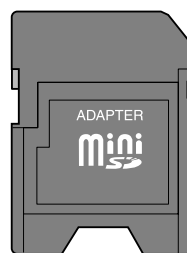

miniSD kártya\*  
miniSDHC kártya\*

microSD kártya\*  
microSDHC kártya\*

(\* Adapter szükséges)

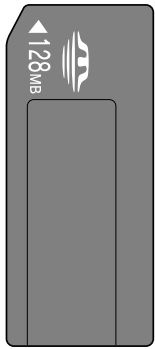
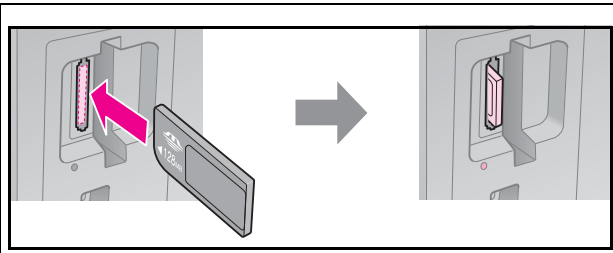

Memory Stick  
Memory Stick PRO  
MagicGate Memory Stick

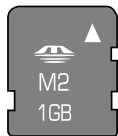
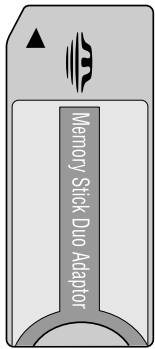

Memory Stick Micro\*

Memory Stick Duo\*  
Memory Stick PRO Duo\*  
MagicGate Memory Stick Duo\*

(\* Adapter szükséges)

- Győződjön meg róla, hogy a memóriakártya-jelzőfény villog, majd folyamatos világításra vált át.

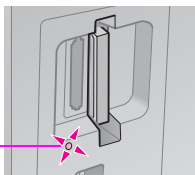

Memóriakártya-jelzőfény

## A memóriakártya eltávolítása

- Győződjön meg róla, hogy nem villog a memóriakártya használatát jelző fény.
- Egyenesen húzza ki a memóriakártyát.

## Fényképek nyomtatása

- Nyomja meg a **Memory Card** gombot.

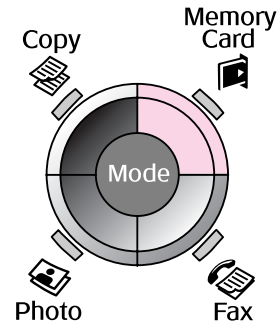

- A fényképek megtekintéséhez/kinyomtatásához válasszon egy beállítást a következő táblázatból, majd nyomja meg az **OK** gombot. Kövesse az alábbi lépéseket a fényképek kiválasztásához és a példányszám beállításához.



Beállítás	Utasítások
Fotók megtek. és ny.	Válasszon egy fényképet és állítsa be a példányszámot.
Minden fotó ny.	Nyomja meg az <b>OK</b> gombot. Adja meg a kívánt példányszámot. Megtekintheti az összes fényképet a ◀ vagy ▶ gomb használatával.
Ny.dátum sz.	Válassza ki a dátumot, majd jelölje be a jelölőnégyzetet és nyomja meg az <b>OK</b> gombot. Nyomja meg az <b>OK</b> gombot ismét, és válasszon ki egy fényképet. Adja meg a kívánt példányszámot.
Indekkép nyomt.	Lásd: „Fényképek kiválasztása és nyomtatása indexkép segítségével”, 23. oldal.

Beállítás	Utasítások
Diavetítés	<p>A nyomtató folyamatosan egymás után megjeleníti a memóriakártyán található összes fényképet. Ha a diavetítés során meglát egy olyan fényképet, amit ki kíván nyomtatni, akkor nyomja meg az <b>OK</b> gombot és adja meg a példányszámot.</p> <p>Ha további fényképeket is ki kíván nyomtatni, akkor válassza ki a megfelelő fényképeket. Ezután adja meg a kívánt példányszámot.</p>

- Nyomja meg a **Menu** gombot és módosítsa a beállításokat (➔ „Nyomtatási beállítások Memóriakártya mód esetén”, 40. oldal). Ezután nyomja meg az **OK** gombot.
- Nyomja meg a **Start** gombot.

#### Megjegyzés:

A nyomtató megőrzi a beállításokat a kikapcsolása után is.

## Fénykép kivágása és nagyítása

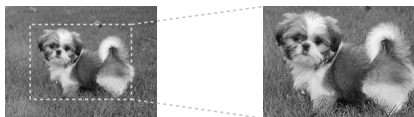

- Nyomja meg a **Memory Card** gombot.
- Válassza ki a kivágni kívánt fényképet a **Fotók megtek. és ny.** opció segítségével (➔ „Fényképek nyomtatása”, 22. oldal).
- Nyomja meg a **Display/Crop** gombot.
- Lásd: „Fénykép kivágása és nagyítása”, 20. oldal; kövesse a 4-től 7-ig terjedő lépéseket.
- Nyomja meg a **Menu** gombot és módosítsa a beállításokat (➔ „Nyomtatási beállítások Memóriakártya mód esetén”, 40. oldal). Ezután nyomja meg az **OK** gombot.
- Nyomja meg a **Start** gombot.

## Nyomtatás DPOF beállításokkal

Ha a fényképezőgép támogatja a DPOF funkciót, akkor felhasználható a fényképek előzetes kiválasztására és a nyomtatási példányszám meghatározására, mielőtt a memóriakártya még a fényképezőgépben van. Erről a fényképezőgép kézikönyve tartalmaz részletes tájékoztatást.

- Helyezze be a DPOF adatokat tartalmazó memóriakártyát (➔ 21. oldal).
- Nyomja meg az **OK** gombot.
- Nyomja meg a **Menu** gombot és módosítsa a beállításokat (➔ „Nyomtatási beállítások Memóriakártya mód esetén”, 40. oldal). Ezután nyomja meg az **OK** gombot.
- Nyomja meg a **Start** gombot.

## Fényképek kiválasztása és nyomtatása indexkép segítségével

Használhatja az indexképet a kinyomtatni kívánt fényképek megadásához.

### Az indexkép kinyomtatása

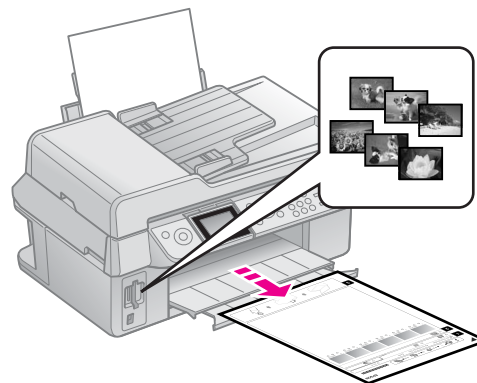

### A képek megjelölése az indexképen

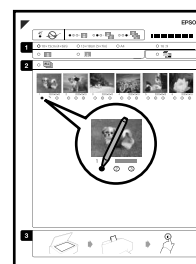

## Az indexkép beolvasása

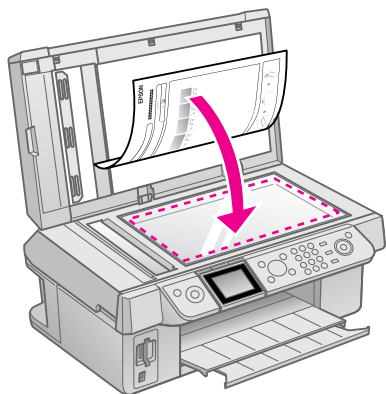

## A kijelölt fényképek kinyomtatása

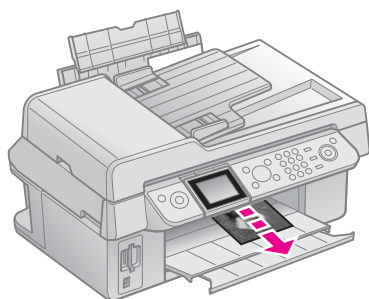

### 1. Az indexkép kinyomtatása

1. Tegyen a készülékbe több, A4 méretű normál papírlapot (➔ 8. oldal).
2. Nyomja meg a **Memory Card** gombot.

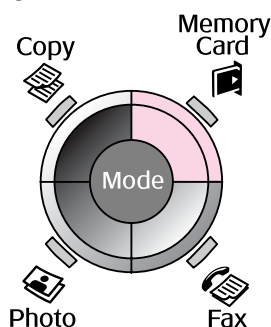

3. Válassza az **Indexkép nyomt.** lehetőséget, majd nyomja meg az **OK** gombot.



4. Válassza az **Indexkép nyomt. Kijel.** lehetőséget.

5. Jelölje ki a fényképek tartományát. Ezután nyomja meg az **OK** gombot.

Tartomány		Leírás
Kijel.	Össz. fotó	Kinyomtatja a memóriakártyában tárolt valamennyi fényképet.
	Utolsó 30	Az utolsótól számított 30/60/90 fényképet nyomtatja ki a fájlnevek sorrendjében.
	Utolsó 60	
	Utolsó 90	

6. Nyomja meg a **Start** gombot.

### Megjegyzés:

Győződjön meg róla, hogy az indexkép bal felső sarkában található háromszögjelzés jól láthatóan lett kinyomtatva. Ha az indexkép nem megfelelően lett kinyomtatva, a nyomtató nem tudja beolvasni.

## 2. A képek megjelölése az indexképen

Úgy választhatja ki a képeket az indexképen, hogy sötét színű tollal vagy ceruzával besatírozza a megfelelő köröket.

Jó: ●

Helytelen: ⊖ ⊗ ⊗

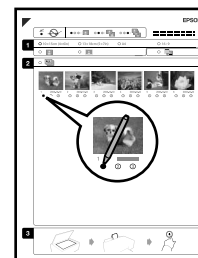

1. Az 1. részben válassza ki a papírméretet (➔ 8. oldal). Satírozza be a kört a kiválasztás bal oldalán.
2. Adja meg, hogy a fényképeket kerettel, vagy keret nélkül kívánja kinyomtatni.
3. Satírozza be a kört a  részben ha egy kiegészítő adatbélyegzőt kíván beilleszteni.
4. A 2. részben válassza ki az **Ö.** opciót, ha mindegyik képből egy példányt szeretne nyomtatni, vagy satírozza be mindegyik kép alatt az 1, 2 vagy 3 példányt jelölő számot.

### 3. Az indexkép beolvasása és a kiválasztott fényképek kinyomtatása

1. Tegye rá az indexképet színével lefelé a dokumentumasztalra, mégpedig úgy, hogy a lap teteje a dokumentumasztal bal széléhez igazodjék.

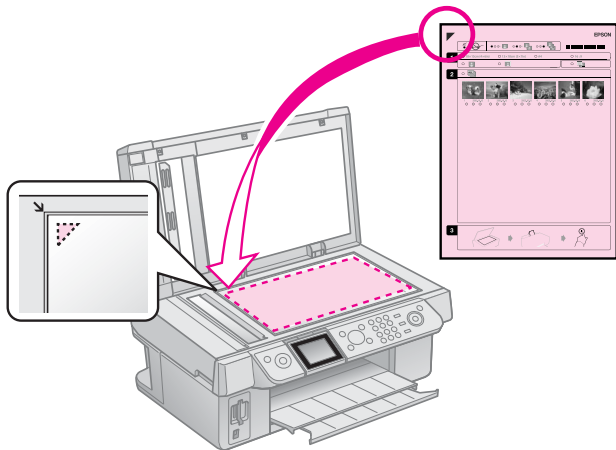

2. Csukja le a dokumentumfedelelet.
3. Az indexképen megadott méretű fotópapírt töltsön be (➔ 8. oldal).
4. Az LCD kijelzón ellenőrizze, hogy a **Fotók nyomt. az indexképről** van-e kiválasztva, majd nyomja meg a **Start** gombot.

#### **Megjegyzés:**

Ha több indexképet nyomtatott, akkor minden egyes alkalommal várja meg, amíg a nyomtatás befejeződik. Ezt követően a további lapok beolvasásához és a róluk való nyomtatáshoz ismételje meg a fenti lépéseket.

# Nyomtatás digitális fényképezőgépről

## A PictBridge vagy USB DIRECT-PRINT használata

A PictBridge és az USB DIRECT-PRINT lehetőségek biztosítják, hogy a fényképeit digitális fényképezőgépek közvetlenül a nyomtatóhoz való csatlakoztatásával kinyomtathassa.

Győződjön meg róla, hogy a fényképezőgép és a fényképek megfelelnek az alábbi követelményeknek.

Közvetlen nyomtatási kompatibilitás	PictBridge vagy USB DIRECT-PRINT
Fájlformátum	JPEG
Kép mérete	80 × 80 pixel - 9200 × 9200 pixel

1. Győződjön meg róla, hogy a nyomtató nem nyomtat éppen számítógépről.
2. Távolítson el minden memóriakártyát a nyomtatóból.
3. Nyomja meg a **Setup** gombot.
4. Válassza a **PictBridge beáll** opciót, majd nyomja meg az **OK** gombot.
5. Válassza a nyomtatási beállításokat (➔ „Nyomtatási beállítások Memóriakártya mód esetén”, 40. oldal). Ezután nyomja meg az **OK** gombot.

6. Csatlakoztassa az fényképezőgép USB kábelét a nyomtató elején található USB porthoz.

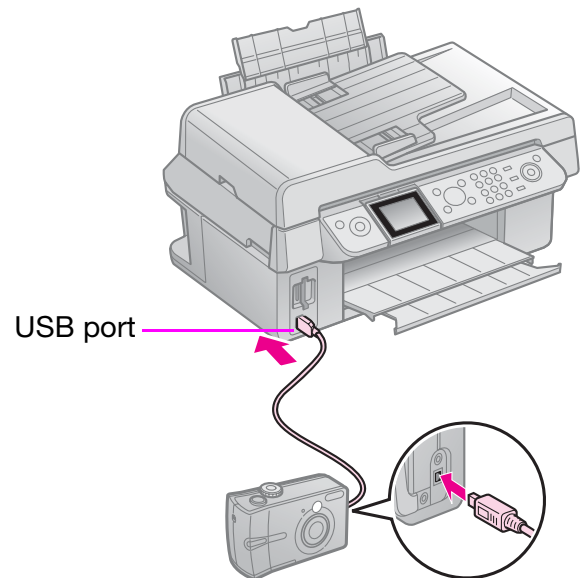

7. Győződjön meg arról, hogy a fényképezőgép be van kapcsolva, majd használja a fényképezőgépet a képek kiválasztásához, a szükséges beállítások elvégzéséhez és a képek kinyomtatásához. Erről a fényképezőgép kézikönyve tartalmaz részletes tájékoztatást.

### Megjegyzés:

- A nyomtató és a digitális fényképezőgép beállításaitól függően lehetnek olyan papírtípus-, méret- és elrendezési kombinációk, amelyek esetében nem lehetséges a nyomtatás.
- Az is előfordulhat, hogy egyes, a digitális fényképezőgépen megadott beállítások hatása nem tükröződik a kinyomtatott képen.



# A tintapatronok cseréje

## Óvintézkedések

### ■ Vigyázat!

Ha festék kerül a kezére, szappannal és vízzel gondosan mossa le. Ha a tinta a szemébe kerül, azonnal öblítse ki bő vízzel. Ha ezután sem szűnik meg a kellemetlen érzés, vagy látási zavarok jelentkeznek, haladéktalanul forduljon orvoshoz.

- A nyomtatófejet sohasse mozgassa kézzel.
- Ha valamelyik tintapatron kiürül, a másolást vagy a nyomtatást akkor sem folytathatja, ha a másik patronban még van tinta.
- Mindaddig hagyja a készülékben az üres patronot, amíg be nem szerezte a cserepatront. Különben beleszáradhat a nyomtatófej fúvókáiba a benne maradó tinta.
- A tintapatronok behelyezésekor azonban némi tinta kerül felhasználásra, mivel a nyomtató automatikusan ellenőrzi a megbízhatóságukat.
- A tintafelhasználás hatékonyságának maximalizálása érdekében csak akkor távolítson el egy tintapatront, ha azt valamilyen okból cserélni kell. Azok a tintapatronok, amelyeket újra behelyeztek és amikben alig van már tinta, nem biztos, hogy tovább használhatók.
- Az Epson eredeti Epson tintapatronok használatát javasolja. A nem eredeti tintapatronok olyan károkat okozhatnak, amelyekre az Epson garanciája nem vonatkozik. Bizonyos körülmények között a nyomtató működése kiszámíthatatlanná válhat. Az Epson nem garantálhatja a nem eredeti tintapatronok minőségét és megbízhatóságát. Ha nem eredeti tintapatront használ, a tintapatronban lévő felhasználható tinta mennyisége nem kerül kijelzésre.

## A tintapatronok eltávolítása és behelyezése

A művelet megkezdése előtt ellenőrizze, hogy rendelkezik-e az új tintapatronnal. Ha megkezdte valamelyik patron cseréjét, az összes lépést végig kell csinálnia egy menetben.

### Megjegyzés:

Ne nyissa ki a tintapatron csomagolását amíg készen nem áll a patron nyomtatóba történő telepítésére. A tintapatron vákuumcsomagolása a hosszú eltarthatóságot biztosítja.

1. Tegye a következők egyikét:

- **Ha az egyik tintapatron üres:**  
Olvassa el az LCD kijelzőn lévő üzenetet a kicserélendő tintapatron meghatározásához, majd nyomja meg az **OK** gombot.
- **Ha a tintapatron nem üres:**  
Nyomja meg a **Ű Setup** gombot. Válassza a **Karbantart.** opciót, majd nyomja meg az **OK** gombot. Válassza a **Cseréljen t.patront** opciót, majd nyomja meg az **OK** gombot.

2. Emelje fel a lapolvasó egységet.

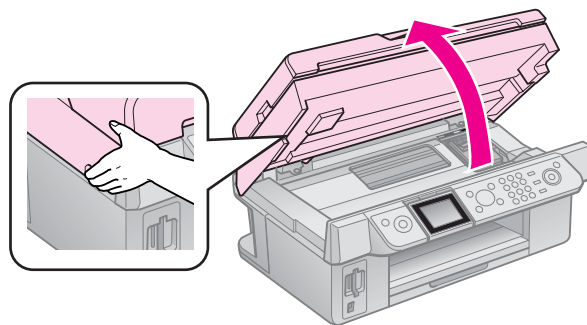

### ■ Figyelem!

Felnyitott dokumentumfedéllel ne emelje fel a lapolvasó egységet.

3. Nyissa fel a patronartó fedelét.

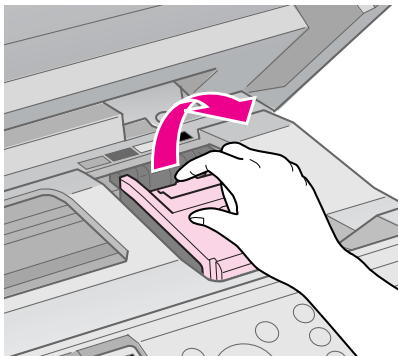

**Figyelem!**

Semmilyen körülmények között ne próbálja felnyitni a patronartó fedelét, ha a nyomtatófej még mozog. Várjon addig, amíg a nyomtatófej megáll a patroncserélő pozícióban.

4. Nyomja össze a fület és emelje egyenesen felfelé.

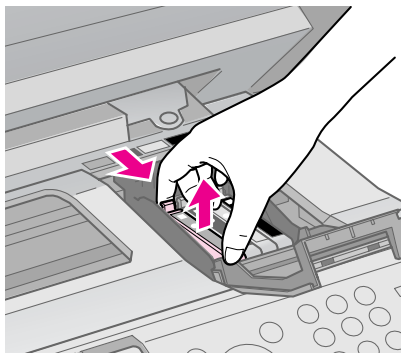

**Figyelem!**

Ne töltsé újra a tintapatronokat. Nem az Epson által gyártott termékek a nyomtató olyan meghibásodását okozhatják, amelyre nem terjed ki az Epson garanciája, és bizonyos körülmények között a nyomtató kiszámíthatatlan működését eredményezhetik.

**Megjegyzés:**

Ha nehezen távolítható el a patron, nagyobb erővel húzza, amíg ki nem jön.

5. Az új tintapatronot négyszer-ötször rázza fel, még mielőtt kibontaná a csomagolását. Ezután vegye ki a csomagolásából.

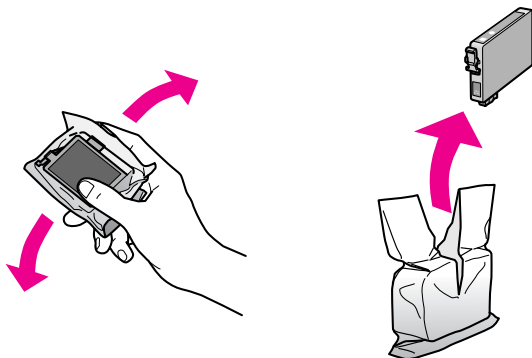

**Figyelem!**

- ❑ Ügyeljen rá, nehogy letörje a tintapatron oldalán lévő horgokat, amikor kiveti a csomagolásból.
  - ❑ Ne érintse meg a patron oldalán lévő zöld chipet. Ez kárt tehet a tintapatronban.
6. Távolítsa el a sárga ragasztószalagot.

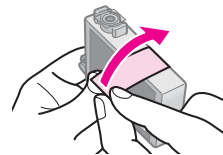

**Figyelem!**

- ❑ A tintapatron behelyezése előtt távolítsa el a patron aljáról a sárga szalagot, különben a nyomtatási minőség csökken, illetve a nyomtatás nem lehetséges.
- ❑ Ne távolítsa el a védőszalagot.

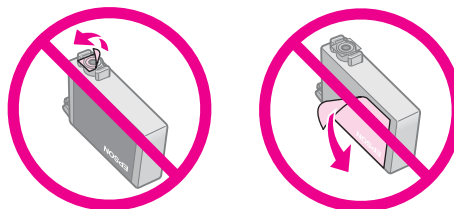

- ❑ Az új tintapatronot mindig közvetlenül a kiürült tintapatron eltávolítása után helyezze be a nyomtatóba. Ha nem helyezi be azonnal a patronot, akkor a nyomtatófej kiszáradhat, és nem tud nyomtatni.

7. Helyezze az új tintapatronot a tintapatron tartóba, majd nyomja lefelé amíg a helyére nem kattann.

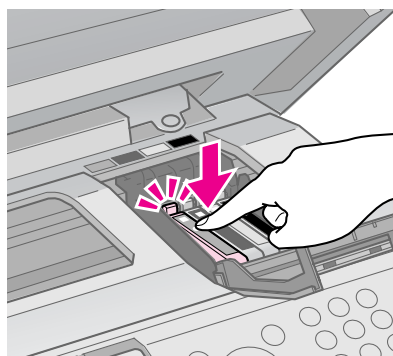

8. Csukja le a patronartó fedelét, és nyomja meg, hogy kattanással bezáruljon.

### **Figyelem!**

Ha nehéz a fedél lecsukása, ellenőrizze, hogy az összes patron megfelelően a helyén van-e. Nyomja le mindegyik patron, amíg azt nem hallja, hogy a helyére kattant. Ne próbálja a fedelet erőltetve lezárni.

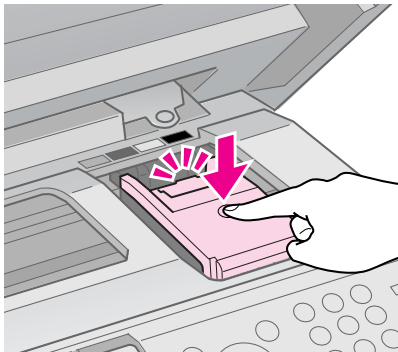

9. Zárja be a lapolvasó egységet.

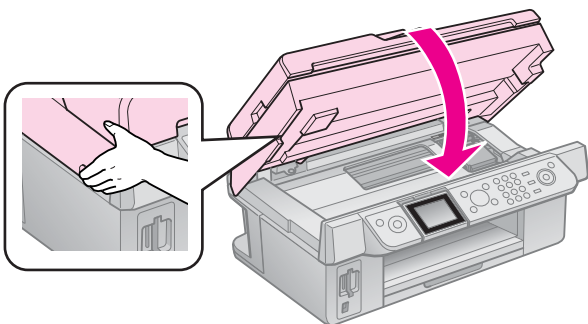

10. Nyomja meg az **OK** gombot.

A nyomtató megkezdí a tintaszállító rendszer feltöltését.

### **Figyelem!**

A tinta feltöltése alatt ne kapcsolja ki a nyomtatót, mivel ezzel tintát pazarol.

### **Megjegyzés:**

Ha az LCD kijelzőn megjelenő üzenet szerint a tintapatron még mindig cserére szorul, akkor lehetséges, hogy a patronokat helytelenül helyezte a készülékbe. Nyomja meg újra az **OK** gombot, és nyomja le a tintapatront, amíg az a helyére nem kattant.

# Karbantartás

## A tintapatron állapotának ellenőrzése

Megtudhatja, hogy melyik patronban kevés a tinta.

1. Nyomja meg a **Setup** gombot.
2. Válassza a **Tintaszint** opciót, majd nyomja meg az **OK** gombot.

A tintapatron állapota grafikus formában megjelenítésre kerül:

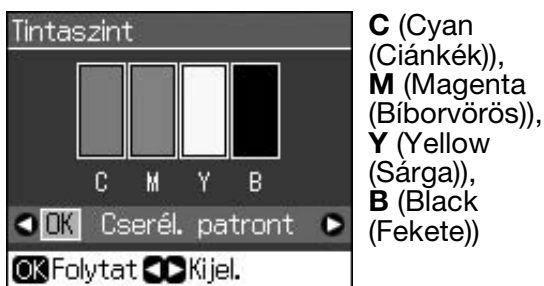

Ha a tintaszint alacsony, a **!** kerül megjelenítésre.

3. Nyomja meg a **Back** gombot az előző képernyőhöz való visszatéréshez.

### Megjegyzés:

Az Epson nem garantálhatja a nem eredeti tintapatronok minőségét és megbízhatóságát. Ha nem eredeti tintapatront használ, akkor a tintapatronban lévő felhasználható tinta mennyisége nem biztos, hogy megjelenik.

## A nyomtatófej ellenőrzése és tisztítása

Ha túlságosan halványan nyomtat a készülék, ha hiányoznak egyes színek, vagy ha sötét és világos sávok váltakoznak a nyomatokon, valószínűleg meg kell tisztítani a nyomtatófejet.

### Tipp:

A nyomtatási minőség fenntartásához javasoljuk, hogy rendszeres időközönként nyomtasson néhány oldalt.

### A nyomtatófej ellenőrzése

Fúvókaellenőrző minta nyomtatásával ellenőrizheti, hogy nincs-e eldugulva valamelyik fúvóka, illetve ellenőrizheti a nyomtatófej tisztításának eredményességét.

1. Tegyen a készülékbe A4 méretű normál papírt (➔ 8. oldal).

2. Nyomja meg a **Setup** gombot. (Ha épp most fejezett be egy fejtisztítást, akkor elindíthatja a fúvóka ellenőrzését a **Start** gomb megnyomásával.)
3. Válassza a **Karbantart.** opciót, majd nyomja meg az **OK** gombot.
4. Válassza a **Fúvókaell.** opciót, majd nyomja meg az **OK** gombot.
5. Nyomja meg a **Start** gombot.
6. Vizsgálja meg a kinyomtatott fúvókaellenőrzési mintát.

- Ha a nyomtatott minta a lenti ábrán bemutatott módon néz ki, még nem kell megtisztítani a nyomtatófejeket. Nyomja meg az **OK** gombot a főmenühez való visszatéréshez.

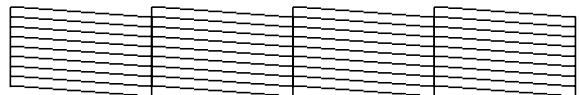

- Ha a vonalak az alábbi ábrához hasonló módon megszakadnak, a következő részben leírt módon végezze el a nyomtatófej tisztítását.



## A nyomtatófej megtisztítása

Az alábbi lépésekkel végezheti el a nyomtatófej tisztítását, hogy az megfelelően végezze a tinta szállítását. A nyomtatófej tisztítása előtt nyomtasson ki egy tesztoldalt, hogy megállapíthassa, van-e szükség a nyomtatófej tisztítására (➔ „A nyomtatófej ellenőrzése”, 30. oldal).

### Megjegyzés:

- A nyomtatófej tisztítása tintát használ el, ezért csak akkor végezze el a tisztítást, ha romlott a nyomtatás minősége.
- Ha kevés a tinta, előfordulhat, hogy a nyomtatófej nem tisztítható. Ha a tinta kifogyott, a nyomtatófej nem tisztítható. Előbb cserélje ki a megfelelő nyomtatópatront (➔ „A tintapatronok eltávolítása és behelyezése”, 27. oldal).

1. Nyomja meg a **Setup** gombot.
2. Válassza a **Karbantart.** opciót, majd nyomja meg az **OK** gombot.
3. Válassza a **Fejtisztítás** opciót, majd nyomja meg az **OK** gombot.

4. Nyomja meg a **Start** gombot.

A nyomtató elkezd a nyomtatófej tisztítását. Kövesse az LCD kijelzőn megjelenő utasításokat.

### **Figyelem!**

Soha ne kapcsolja ki a nyomtatót a fej tisztítása közben. Ezzel kárt tehet benne.

5. Ha a tisztítási folyamat befejeződik, egy üzenet kerül megjelenítésre az LCD kijelzőn. Nyomja meg a **Start** gombot a fűvókaellenőrző minta kinyomtatásához, és ellenőrizze az eredményt (➔ „A nyomtatófej ellenőrzése”, 30. oldal).

Ha továbbra is hiányos a nyomtatás vagy fakók a tesztminták, indítsa el újra a tisztítást, majd ismét ellenőrizze a fűvókákat.

### **Megjegyzés:**

Ha a fejek négyszeri tisztítása után sem mutatkozik javulás, kapcsolja ki a nyomtatót, és várjon legalább hat órát. Ennek hatására megpuhul az esetleg beszáradt tinta. Ezután újra próbálja meg megtisztítani a nyomtatófejet. Ha változatlan marad a minőség, valószínűleg túl régi vagy sérült az egyik tintapatron, és ki kell cserélni (➔ „A tintapatronok eltávolítása és behelyezése”, 27. oldal).

## **A nyomtatófej igazítása**

Ha a nyomtatokon a függőleges vonalak vagy vízszintes sávok elcsúszását észleli, megoldhatja a problémát a nyomtatófej igazítása segítségével.

1. Tegyen a készülékbe A4 méretű normál papírt (➔ 8. oldal).
2. Nyomja meg a **Setup** gombot.
3. Válassza a **Karbantart.** opciót, majd nyomja meg az **OK** gombot.
4. Válassza a **Fejbeállítás** opciót, majd nyomja meg az **OK** gombot.
5. Nyomja meg a **Start** gombot. Az igazító minták négy sora kerül kinyomtatásra.
6. Nézze meg az 1. számú mintát és keresse meg azt a foltot, amely a legegyszerűsebbre sikerült, nincsenek rajta észlelhető csíkok vagy vonalak.

7. Válassza ki a folt számát, majd nyomja meg az **OK** gombot.



8. Adja meg a számot a többi mintához is a fentiekkel megegyező módon.
9. Ha végzett, nyomja meg az **OK** gombot és megjelenítésre kerül a nyomtatófej igazításának befejeződését hirdető üzenet.

# Problémák megoldása

A nyomtató számítógéppel történő használatával kapcsolatban lásd az online *Használati útmutatót*.

## Hibaüzenetek

Hibaüzenetek	Megoldás
Nyomtatóhiba lépett fel. Kapcsolja ki a nyomtatót, majd nyomja meg a BE gombot. Ld. a dokumentációt.	Kapcsolja ki, majd újra be a nyomtatót. Győződjön meg arról, hogy nincs papír a nyomtatóban. Ha a probléma továbbra is fennáll, forduljon a nyomtató forgalmazójához.
Szkennerhiba történt. Lásd a dokumentációt.	Kapcsolja ki, majd újra be a nyomtatót. Ha a probléma továbbra is fennáll, forduljon a nyomtató forgalmazójához.
A hulladéktinta párna telítődött. Forduljon a kereskedőhöz a cseréjéhez.	Cseréltesse ki a nyomtató forgalmazójával.
Nem felismerhető tintap-k. Ellenőrizze a tintapatronok megfelelő helyzetét.	Győződjön meg arról, hogy a tintapatronok megfelelően a helyükön vannak-e. (➔ „A tintapatronok eltávolítása és behelyezése”, 27. oldal). Ezután próbálja újra a műveletet.
Nem található memóriakártya vagy lemez.	Győződjön meg arról, hogy a memóriakártya megfelelően a helyén van-e. Ha igen, akkor ellenőrizze, hogy nincs-e probléma a kártyával, majd próbálja újra a műveletet.

## Problémák és megoldások

### Üzembe helyezési problémák

**Az LCD kijelző egy pillanatra működésbe lép, majd elalszik.**

- Lehet, hogy a nyomtató feszültség szintje nem felel meg a konnektorénak. Azonnal kapcsolja ki a nyomtatót, és húzza ki a konnektorból. Ezután ellenőrizze a nyomtató címkéit.

#### **Figyelem!**

Ha a feszültség nem egyezik, NE CSATLAKOZTASSA ÚJRA A NYOMTATÓ TÁPKÁBELÉT. Forduljon a forgalmazóhoz.

**A nyomtató bekapcsolása után zajt ad ki.**

- Győződjön meg róla, hogy a védőszalag nem akadályozza-e a nyomtatófej mozgását.

A nyomtatófej kioldása után kapcsolja ki a készüléket, várjon egy pillanatot, majd kapcsolja vissza.

**A nyomtató zajt ad ki a tintapatron beszerelése után.**

- A tintapatronok beszerelése után a készüléknek fel kell töltenie a tintatovábbító rendszert. Várjon amíg a feltöltés véget nem ér (a töltést jelző üzenet eltűnik az LCD kijelzőről), majd kapcsolja ki a nyomtatót. Ha túl korán kapcsolja ki, a legközelebbi bekapcsolás alkalmával a készülék a szokásosnál több tintát használhat el.
- Győződjön meg róla, hogy a tintapatronok jól a helyükön vannak, és hogy nem maradt csomagolóanyag a nyomtatóban. Nyissa fel a patrontartó fedelét, és nyomja meg a patronokat, hogy a helyükre kattanjanak. Kapcsolja ki a készüléket, várjon egy pillanatot, majd kapcsolja be újra.

**A számítógép újraindítására figyelmeztető képernyő nem jelent meg a szoftver telepítése után.**

- A szoftvert nem megfelelően telepítették. Vegye ki a szoftver CD-lemezt, majd tegye vissza, és telepítse újra a szoftvert.



## Az LCD kijelzőn megjelenő kifejezések nem a saját nyelvén kerülnek megjelenítésre.

- Ha az LCD kijelzőn nem a kívánt nyelven jelennek meg az üzenetek, akkor válassza ki a kívánt nyelvet a Beállítások menüben.

## Faxolási problémák

- Ha problémái adódnak egy fax elküldésekor, győződjön meg arról, hogy a telefonkábel megfelelően csatlakozik, és egy telefon rákapcsolásával ellenőrizze, hogy a telefonvonal működik. Győződjön meg arról is, hogy a címzett faxkészüléke be van kapcsolva és működik.
- Ha problémái adódnak egy fax vétele közben, győződjön meg arról, hogy a papír rendesen be van töltve, a telefonkábel megfelelően csatlakozik, és a telefonvonal működik.
- Ha DSL telefonvonalra csatlakoztatja a készüléket, a vonalra DSL szűrőt kell telepíteni, ellenkező esetben a faxolás nem lehetséges. A szükséges szűrővel kapcsolatban keresse fel DSL szolgáltatóját.
- Ha a telefonvonalnak statikus vagy más zajproblémái vannak, kapcsolja ki a **V.34** beállítást, majd kapcsolja ki az **ECM** (hibajavító üzemmód) beállítást és próbáljon meg újból faxolni (➔ „Küldés/Fogadás beállításainak kiválasztása”, 17. oldal).

## Nyomtatási és másolási problémák

### Az LCD kijelző ki van kapcsolva.

- Ellenőrizze, hogy a nyomtató be van-e kapcsolva.
- Kapcsolja ki a nyomtatót és ellenőrizze, hogy a tápkábel megfelelően csatlakoztatva van-e.
- Ellenőrizze, hogy a konnektor működőképes, és hogy működését nem fali kapcsoló vagy időzítő készülék szabályozza.

### A nyomtató olyan hangot ad, mintha nyomtatna, de nem nyomtat.

- Lehet, hogy meg kell tisztítani a nyomtatófej fúvókáit (➔ „A nyomtatófej megtisztítása”, 30. oldal).
- Ügyeljen rá, hogy a nyomtató stabil, sík felületen álljon.

### Helytelenek a margók.

- Az eredeti példánynak a dokumentumasztal jobb alsó sarkában kell lennie.

- Ha a másolatról lemarad az eredeti széle, kicsit mozdítsa el az eredeti példányt a sarok felől.
- Győződjön meg róla, hogy a papírméret beállítása megfelel a nyomtatóban levő papírnak.
- A papírt hosszában kell betölteni, a tálca jobb széléhez igazítva, a bal oldali papírvezetőt pedig hozzá kell tolni a papírkötegehez (➔ 8. oldal).
- Ne töltsön be annyi papírt, hogy a köteg a bal oldali papírvezető belső oldalán látható ≡ nyíl jel fölé kerüljön (➔ 8. oldal).
- Válassza az **Aktuál** opciót az **Aut. old.szél** opció helyett, vagy állítsa be a kicsinyítést/nagyítást.
- Módosítsa a **Nyújtás** beállítást úgy, hogy a kép ne nyúljon túl a beállított papírméreten a szegély nélküli nyomtatás során.

### A készülék üres oldalakat nyomtat.

- Lehet, hogy meg kell tisztítani a nyomtatófej fúvókáit (➔ „A nyomtatófej megtisztítása”, 30. oldal).

## Papíradagolási problémák

### A papíradagolás nem működik megfelelően, vagy elakad a papír.

- Ha a papír nem húzódik be, vegye ki a lapadagolóból. Legyezőszerűen pörgesse át a papírt, azután töltsse be a papírt az adagoló jobb oldalához igazítva, és tolja hozzá a bal oldali papírvezetőt a papírkötegehez (de ne túl szorosan). Győződjön meg róla, hogy nincs papír az adagolófedél előtt.
- Ne töltsön be annyi papírt, hogy a köteg a bal oldali papírvezető belső oldalán látható ≡ nyíl jel fölé kerüljön (➔ „Papír betöltése”, 8. oldal).
- Ha a lap a készülék belsejében akadt el, az **On** gombbal kapcsolja ki a készüléket. Nyissa fel a lapolvasó egységet, és vegye ki a készülékben lévő papírdarabokat, az esetleg leszakadt részeket is. Zárja be a lapolvasó egységet. Ha maradt még papír a lapadagoló közelében, akkor óvatos mozdulattal húzza ki. Kapcsolja vissza a nyomtatót, majd óvatosan töltsse be újra a papírt.
- Ha a papír gyakran elakad, ellenőrizze, hogy a bal oldali papírvezető ne legyen túl szorosan rátolva a papírra. Próbáljon kevesebb papírt betölteni.
- Győződjön meg arról, hogy nem használ lyukasított papírt.

## A nyomtatási minőséggel kapcsolatos problémák

A nyomaton vagy a másolatokon csíkok (világos vonalak) láthatók.



- Tisztítsa meg a nyomtatófejet (➔ „A nyomtatófej ellenőrzése”, 30. oldal).
- A megfelelő papírtípust válassza ki (➔ „Papírválasztás”, 8. oldal).
- Ellenőrizze, hogy a papír nyomtatható (fehérebb vagy fényesebb) oldala van-e felfelé.
- A tintapatronokat telepítésüktől számított hat hónapon belül használja el.
- Lehet, hogy ki kell cserélni a tintapatronokat (➔ „A tintapatronok eltávolítása és behelyezése”, 27. oldal).
- Végezze el a nyomtatófej igazítását (➔ „A nyomtatófej igazítása”, 31. oldal).
- Tisztítsa meg a dokumentumasztalt. További tudnivalók az online *Használati útmutató*ban találhatóak.
- Ha foltos mintázat (keresztirányú vonalas minta) jelenik meg a nyomaton, akkor módosítsa a kicsinyítés-nagyítás értékét, vagy az eredeti példány helyét.

### Elmosódott vagy maszatos a nyomat.

- Ügyeljen rá, hogy a dokumentum pontosan rásimuljon a dokumentumasztalra. Ha csak a kép egy része homályos, lehet, hogy gyűrött vagy görbe az eredeti példány.
- Ne helyezze a nyomtatót döntött vagy egyenetlen felületre.
- Győződjön meg róla, hogy nem nedves és nem hullámos a papír, és nem fordítva van betöltve (a fehérebb vagy fényesebb felének kell felfelé néznie). Töltsön be új papírt a színével felfelé.
- A megfelelő papírtípust válassza ki (➔ „Papírválasztás”, 8. oldal).
- Speciális papír esetén használjon támasztólapot, vagy próbálkozzon a lapok egyenkénti betöltésével.
- Laponként tegye be a papírt a készülékbe. Vegye ki a lapokat a kimeneti tálcából, hogy ne gyűljön rajta össze egyszerre túl sok.

- Tisztítsa meg a nyomtatófejet (➔ „A nyomtatófej megtisztítása”, 30. oldal).
- Végezze el a nyomtatófej igazítását (➔ „A nyomtatófej igazítása”, 31. oldal).
- A nyomtató belsejének tisztításához készítsen úgy másolatot a készülékkel, hogy nem helyez eredetit a dokumentumasztalra.
- Töltsön be és vegyen ki száraz papírt többször egymás után a készülékből. További tudnivalók az online *Használati útmutató*ban találhatóak.
- Csak az Epson által ajánlott papírt és eredeti Epson-patronokat használjon.
- Tisztítsa meg a dokumentumasztalt. További tudnivalók az online *Használati útmutató*ban találhatóak.

### Halvány vagy hiányos a nyomat.

- Tisztítsa meg a nyomtatófejet (➔ „A nyomtatófej megtisztítása”, 30. oldal).
- Ha a függőleges vonalak fogazottak, a nyomtatófej igazításával valószínűleg megoldható a probléma (➔ „A nyomtatófej igazítása”, 31. oldal).
- Lehet, hogy valamelyik tintapatron régi, vagy kevés benne a tinta. Cserélje ki a tintapatront (➔ „A tintapatronok eltávolítása és behelyezése”, 27. oldal).
- A megfelelő papírtípust válassza ki (➔ „Papírválasztás”, 8. oldal).
- Győződjön meg róla, hogy a papír nem sérült, nem régi, nem piszkos és nincs fejjel lefelé betöltve. Ha igen, töltsön be új papírt úgy, hogy a fényesebb vagy fehérebb oldala nézzen felfelé.
- Ha a **Normál** vagy **Legj** opciót választja a minőség beállításakor, akkor a kétirányú beállítást állítsa **Ki** helyzetbe. A kétirányú nyomtatás csökkenti a nyomtatási minőséget.

### Szemcsés a nyomat.

- Ellenőrizze, hogy a **Legj** opció legyen kiválasztva a nyomtatási minőség beállításánál.
- Ha fényképet nyomtat vagy másol, ne nagyítsa fel túlságosan. Próbálja meg kisebb méretben kinyomtatni.
- Végezze el a nyomtatófej igazítását (➔ „A nyomtatófej megtisztítása”, 30. oldal).

### A színek helytelenek vagy egyes színek hiányoznak.

- Tisztítsa meg a nyomtatófejet (➔ „A nyomtatófej megtisztítása”, 30. oldal).
- Lehet, hogy valamelyik tintapatron régi, vagy kevés benne a tinta. Cserélje ki a tintapatront (➔ „A tintapatronok eltávolítása és behelyezése”, 27. oldal).

- Győződjön meg róla, hogy a megfelelő papír van betöltve, és hogy a papírnak megfelelő beállítás van kiválasztva az LCD kijelzőn.
- Ha a papír kifogyott, rakjon be újat minél hamarabb. Ha a nyomtató hosszú ideig papír nélkül marad, akkor az új másolat vagy nyomtatás színei helytelenek lehetnek.

#### **A nyomtatás túl sötét.**

- Ha másol, nyomja meg a  **Menu** gombot és állítsa be a **Denzit.** opciót.

#### **Rossz a kép mérete vagy elhelyezése.**

- Győződjön meg róla, hogy a megfelelő papír van betöltve, és hogy a papírnak megfelelő beállítás van kiválasztva az LCD kijelzőn.
- Győződjön meg róla, hogy jól van elhelyezve az eredeti példány a dokumentumasztalon (➔ „Az eredeti példány ráhelyezése a dokumentumasztalra”, 9. oldal).
- Tisztítsa meg a dokumentumasztalt. További tudnivalók az online *Használati útmutató*-ban találhatók.

## **Lapolvasással kapcsolatos minőségi problémák**

**A fényképnek csak egy része kerül beolvasásra.**



- A nyomtató lapolvasásra alkalmas területének szélén a beolvasás nem lehetséges. A szélektől kicsit vigye beljebb a fényképet.

#### **A fájl mérete túl nagy.**

- Próbálja módosítani a képminőséggel kapcsolatos beállításokat.

## **Papírelakadás az automatikus dokumentumadagolóban**

Ha papírelakadás történik az automatikus dokumentumadagolóban (ADF), nyissa ki az ADF-et és távolítsa el a dokumentumasztalon levő papírt. Ezután ellenőrizze, hogy nem lóg ki papír az adagoló valamelyik végén.

1. Ha az LCD kijelzőn papírelakadás hiba vagy információ látható, nyomja meg az **OK** gombot.
2. Nyissa ki az ADF fedelet.

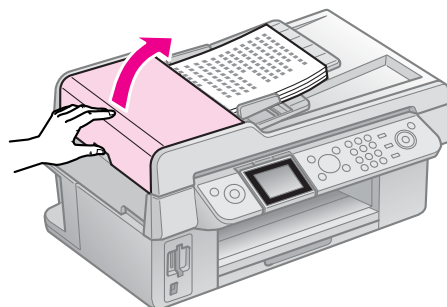

### **Figyelem!**

Győződjön meg róla, hogy a beszorult papír eltávolítása előtt kinyitotta az ADF-fedelelet.

Ha nem nyitja ki a fedelet, a nyomtató károsodhat.

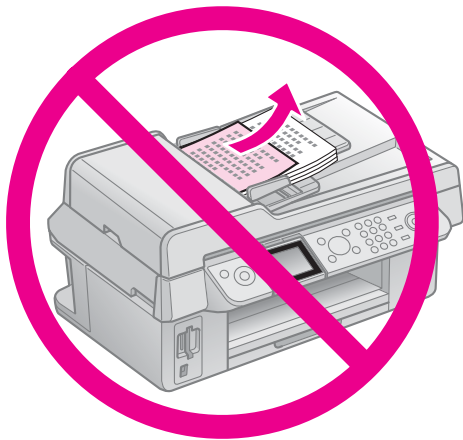

3. Óvatosan távolítsa el az elakadt papírt.

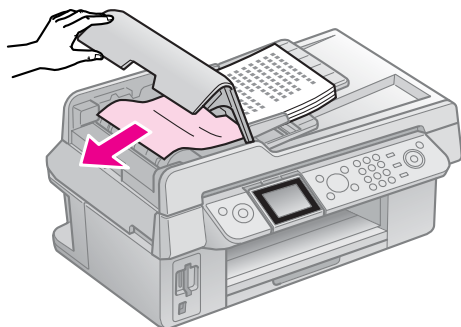

4. Ha az LCD kijelzőn papírelakadás információ látható, nyomja meg az **OK** gombot.

Ha az LCD kijelzőn papírelakadás hiba látható, válassza az **OK** opciót, majd nyomja meg az **OK** gombot.

## **Egyéb hibakezelési lehetőségek**

Ha nem tudja megoldani a fennálló problémát a hibakezelésben leírtak alapján, akkor vegye fel a kapcsolatot a vevőszolgálattal a további segítségért. A lakóhelyének megfelelő vevőszolgálati információkat az online *Használati útmutató*ban vagy a garanciakártyán találja meg. Ha a fenti helyeken nem talál releváns információt, akkor vegye fel a kapcsolatot azzal a forgalmazóval, ahol a nyomtatót vásárolta.

# Panelbeállítások összefoglalása

## Fax mód

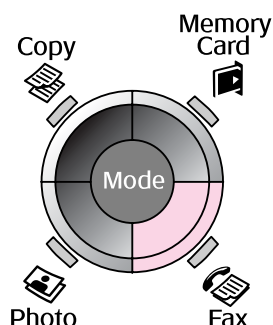

Menü	Beállítás	Leírás
Címzett	1, 2, 3, 4, 5, 6, 7, 8, 9, 0, *, #, -	Faxszámok beírása.
Szín / F/f	Szín, F/f	Színes vagy fekete-fehér faxolás kiválasztása.

## Fax mód küldési beállításai



Menü	Beállítás	Leírás
Felbontás	Normál, Fin., Fotó	Válassza ezt az opciót a küldésre kerülő faxadatok felbontásának módosításához.
Kontrasz	-4 - +4	Válassza ezt az opciót a küldésre kerülő faxadatok kontrasztjának módosításához.
Időz. küld.	Ki, Be (Idő)	Válassza ezt az opciót az átvitel fenntartásának beállításához.
Fax mód	Küldés, Lekérd.	Válassza ezt az opciót a faxküldés vagy lekérdezéses vétel közötti váltáshoz.

## Faxjelentés beállítások Fax módban

Display / Crop



Menü	Leírás
Gyorstárcs	Kinyomtatja a gyorsívó listát.
Faxnapl	Kinyomtatja az összes rögzített kommunikáció kommunikációs naplóját.
Utolsó átvitel	Kinyomtatja a naplóban levő utolsó kommunikációt (adás és lekérdezéses vétel).
Faxok újrany.	Újra kinyomtatja az eddig fogadott faxokat.
Protokoll nyom	Egy kommunikációra vonatkozóan kinyomtatja a legutóbbi protokoll nyomkövetést.

## Másolás mód

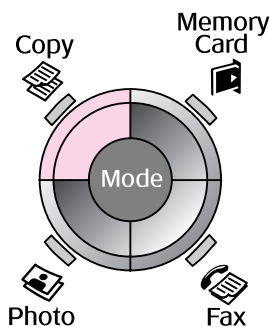

Menü	Beállítás	Leírás
Más.	1 - 99	-
Szín / F/f	Szín, F/f	-
Elrend	Keretes	Az eredetiket a szabványos 3 mm-es margóval másolja.
	Keret nélk	A fényképet keret nélkül, a papírt egészen a széléig kihasználva másolja.  <b>Megjegyzés:</b> Enyhén felnagyítja a képet, és úgy vágja ki, hogy az kitöltse a lapot. A nyomtatás minősége gyengébb lehet a nyomtatás alján és tetején, valamint a nyomtatáskor elmaszatozhat a tinta.



## Nyomtatási beállítások Másolás mód esetén



Menu

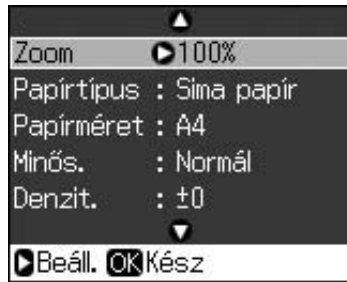

Menü	Beállítás	Leírás
Zoom	Aktuál, Aut. old.szél	Válassza az <b>Aktuál</b> opciót, ha a fényképet az eredeti méretben kívánja kinyomtatni. Válassza az <b>Aut. old.szél</b> opciót, ha keret nélkül, a nyomatot különböző papírméretre automatikusan igazítva kíván nyomtatni. Adott méretarányban átméretezheti az eredeti példányt a <b>Más. +</b> vagy - lehetőséget használva. Az automatikus dokumentumadagoló használatakor csak az <b>Aktuál</b> (100%) beállítás választható.
Papírtípus	Sima papír, Matt, Prem.fényes, Ultra fényes, Fotópapír	Az automatikus dokumentumadagoló használatakor csak <b>Sima papír</b> választható.
Papírméret	10 × 15 cm, 13 × 18 cm, A4	-
Minős.	Vázl, Normál, Legj	Az automatikus dokumentumadagoló használatakor csak <b>Normál</b> vagy <b>Legj</b> beállítás választható.
Denzit.	-4 - +4	-
Nyújtás	Normál, Köz., Min.	Válassza ki a kép nyújtásának mértékét a <b>Keret nélk</b> opció esetén. <b>Normál:</b> Enyhén felnagyítja a képet, és úgy vágja ki, hogy az kitöltse a papírlapot. <b>Köz.:</b> A margók nyomtatásra kerülhetnek. (Alacsony nyújtási arány.) <b>Min.:</b> A margók nyomtatásra kerülhetnek. (Legalacsonyabb nyújtási arány.)

# Memóriakártya mód

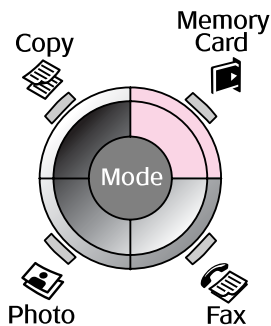

Beállítás	Leírás
Fotók megtek. és ny.	Csak a kiválasztott fényképeket nyomtatja ki.
Minden fotó ny.	Kinyomtatja a memóriakártyában tárolt valamennyi fényképet.
Ny.dátum sz.	A fényképeket elkészítésük időpontja szerint nyomtatja ki.
Indexkép nyomt.	Kinyomtatja a memóriakártyán található fényképek miniatűr nézetét, ami lehetővé teszi a kinyomtatandó fényképek kiválasztását.
Diavetítés	A memóriakártyán található fényképeket vetíti ki egymás után, és lehetővé teszi a kiválasztott képek nyomtatását.

## Nyomtatási beállítások Memóriakártya mód esetén



Menu



Menü	Beállítás	Leírás
Papírtípus	Prem.fényes, Ultra fényes, Fotópapír, Sima papír, Matt	-
Papírméret	10 × 15 cm, 13 × 18 cm, 16:9 szé., A4	-
Elrendezés	Keret nélk	A fényképet keret nélkül, a papírt egészen a széléig kihasználva nyomtatja.  <b>Megjegyzés:</b> Enyhén felnagyítja a képet, és úgy vágja ki, hogy az kitöltse a papírlapot. A nyomtatás minősége gyengébb lehet a nyomtatás alján és tetején, valamint a nyomtatáskor elmaszatolódhat a tinta.
	Keretes	A fényképet a szélein fehér margóval nyomtatja.
Minős.	Normál, Legj	-

Menü	Beállítás	Leírás
Dát.	Nin., éééé.hh.nn, hhh.nn.éééé, nn.hhh.éééé	Kinyomtatja a fénykép készítésének időpontját.
Kétirányú	Be, Ki	Válassza a <b>Be</b> opciót a nyomtatási sebesség növeléséhez. Válassza a <b>Ki</b> opciót a nyomtatási minőség növeléséhez (a beállítás a nyomtatási sebesség csökkenését okozza).
Nyújtás	Normál, Köz., Min.	Válassza ki a kép nyújtásának mértékét a <b>Keret nélk</b> opció esetén. <b>Normál:</b> Enyhén felnagyítja a képet, és úgy vágja ki, hogy az kitöltse a papírlapot. <b>Köz.:</b> A margók nyomtatásra kerülhetnek. (Alacsony nyújtási arány.) <b>Min.:</b> A margók nyomtatásra kerülhetnek. (Legalacsonyabb nyújtási arány.)

## Fényképnymtatási mód

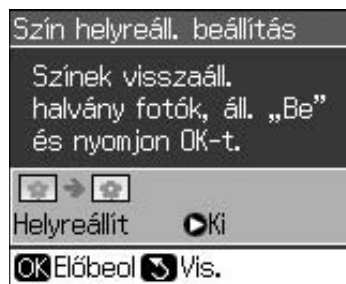
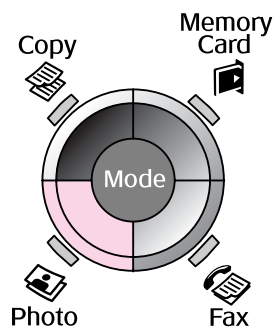

### Színhelyreállítás beállítása

Beállítás	Leírás
Helyreállít	Válassza a <b>Be</b> opciót a homályos fényképek javításához.

## Nymtatási beállítások Fényképnymtatási mód esetén



Menü	Beállítás	Leírás
Papírtípus	Prem.fényes, Ultra fényes, Fotópapír, Matt	-
Papírméret	10 × 15 cm, 13 × 18 cm, A4	-

Menü	Beállítás	Leírás
Elrend	Keret nélk	A fényképet keret nélkül, a papírt egészen a széléig kihasználva másolja.  <b>Megjegyzés:</b> Enyhén felnagyítja a képet, és úgy vágja ki, hogy az kitöltse a papírlapot. A nyomtatás minősége gyengébb lehet a nyomat alján és tetején, valamint a nyomtatáskor elmaszatozódhat a tinta.
	Keretes	Az eredetiket a szabványos 3 mm-es margóval másolja.
Minős.	Normál	-
Nyújtás	Normál, Köz., Min.	Válassza ki a kép nyújtásának mértékét a <b>Keret nélk</b> opció esetén. <b>Normál:</b> Enyhén felnagyítja a képet, és úgy vágja ki, hogy az kitöltse a papírlapot. <b>Köz.:</b> A margók nyomtatásra kerülhetnek. (Alacsony nyújtási arány.) <b>Min.:</b> A margók nyomtatásra kerülhetnek. (Legalacsonyabb nyújtási arány.)

## Beállítási mód

Setup



Fax beállít.	Gyorstár. beáll	Bevitel, Bev. szer., Bevitel törl
	Szken & ny. beáll.	Felbontás, Kontrasz, Papírméret, Auto. méretcs., Ut. átv.
	Kommunikáció	DRD, ECM, V.34, Cseng. válaszig, T-hang észlelés
	Fejléc & idő	Faxfejléc, Dátum/idő, Saját telefonszám, Nyári idősz.
Tintaszint		

Karbantart.	Fúvókaell.	Nyomtassa ki a fúvókaellenőrző mintát a nyomtatófej állapotának ellenőrzéséhez.
	Fejtisztítás	Tisztítsa meg a nyomtatófejet a fej állapotának javításához.
	LCD fényerő	-10 - +10
	Fejbeállítás	Állítsa be a nyomtatófej pontos helyzetét.
	Cseréljen t.patront	Cserélje a tintapatronokat mielőtt végleg kiürülnek.
	Nyelv	
	Ország/régió	
	Kijel. formát.	1/old infoval, 1/o info. nélk., Előnézeti képek megtekint.
	Síp.	Be, Ki
PictBridge beáll	Nyomtatási beállítások megadása PictBridge eszközzel történő nyomtatáskor.	
Gyári alapért. visszaáll	Visszaállítja az LCD kijelző beállításait a gyári alapértelmezett értékekre.	

# EPSON

EXCEED YOUR VISION



MEMORY STICK PRO™



## Tintapatronok

Nyomtató neve	Black (Fekete)	Cyan (Ciánkék)	Magenta (Bíborvörös)	Yellow (Sárga)
Stylus CX9300F sorozat	T0731 T0731H	T0732	T0733	T0734
Stylus DX9400F sorozat	T0711 T0711H	T0712	T0713	T0714

Az elérhető tintapatronok méretei a helytől függenek.