

Grundlæggende betjeningsvejledning - til brug uden en computer-



Introduktion

- Vigtige sikkerhedsforskrifter3
- Personlige oplysninger gemt i hukommelse.....4



Betjeningspanelets funktioner

- Betjeningspanel.....5



Håndtering af papir og originaler

- Håndtering af papir8
- Håndtering af originaler9



Faxning af et billede eller dokument

- Tilslutning af en telefon eller telefonsvarer11
- Opsætning af faxfunktioner.....11
- Afsendelse af fax.....14
- Modtagelse af faxer16
- Valg af indstillinger for Send/modtag17



Kopiering

- Kopiering af fotos19
- Kopiering af dokumenter20



Udskrivning fra et hukommelseskort

- Håndtering af et hukommelseskort.....21
- Udskrivning af fotos22
- Valg og udskrivning af fotos med et indeksark23



Udskrivning fra et digitalt kamera

- Sådan anvender du PictBridge eller USB DIRECT PRINT26



Udskiftning af blækpatroner

- Forholdsregler27

- Udtagning og indsætning af blækpatroner..... 27



Vedligeholdelse

- Kontrol af blækpatronstatus 30
- Kontrol og rensning af skrivehovedet..... 30
- Justering af skrivehovedet..... 31



Problemløsning



- Fejlmeddelelser..... 32
- Problemer og løsninger..... 32



Oversigt over panelindstillinger

- Faxtilstand..... 37
- Kopitilstand 38
- Hukommelseskorttilstand 40
- Fotoudskrivningstilstand 41
- Opsætningstilstand 42

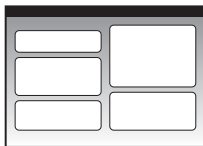
Her finder du oplysninger

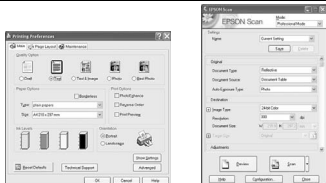
Trykte manualer	
	Start her Sørg for at læse dette ark først. Arket indeholder oplysninger om opstilling af printeren og installation af softwaren.
 (denne bog)	Grundlæggende betjeningsvejledning - til brug uden en computer - Denne bog indeholder oplysninger om brugen af printeren uden tilslutning til en computer, bl.a. anvisninger vedrørende faxning, kopiering og udskrivning fra et hukommelseskort. Hvis du har problemer med at bruge printeren, skal du læse kapitlet Problemløsning i denne bog.
Online-manualer	
	Brugervejledning Brugervejledningen giver instruktioner i udskrivning og scanning fra computeren samt oplysninger om softwaren. Brugervejledningen findes på software-cd-rom'en og installeres automatisk, når du installerer softwaren. Læs brugervejledningen ved at dobbeltklikke på ikonet på skrivebordet.
	Onlinehjælp Programmer på software-cd-rom'en indeholder også en onlinehjælp. Den indeholder detaljerede oplysninger om programmet.

Advarsler, forholdsregler og bemærkninger

Følg disse retningslinjer, når du læser instruktionerne:

- ⚠ Advarsel:** Advarsler skal følges omhyggeligt for at undgå personskader.
- ⚠ Forsigtig:** Forholdsregler skal følges for at undgå beskadigelse af udstyret.
- Bemærk:** Bemærkninger indeholder vigtige oplysninger om printeren.
- Tip:** Tips indeholder råd vedrørende brug af printeren.

Oplysninger om copyright

Ingen dele af denne publikation må reproducere, lagres i et søgesystem eller overføres i nogen form eller på nogen måde, hverken elektronisk, mekanisk, ved fotokopiering, optagelse eller på anden måde uden forudgående skriftlig tilladelse fra Seiko Epson Corporation. Oplysningerne heri er kun beregnet til brug sammen med dette produkt. Epson er ikke ansvarlig for nogen form for brug af disse oplysninger i forbindelse med andre printere.

Hverken køberen af dette produkt eller tredjemand kan holde Seiko Epson Corporation eller associerede selskaber ansvarlig for skader, tab, omkostninger eller udgifter, som køberen eller tredjemand har pådraget sig som følge af uheld, forkert brug eller misbrug af dette produkt eller uautoriserede modifikationer, reparationer eller ændringer af dette produkt, eller hvis (gælder ikke i USA) Seiko Epson Corporations retningslinjer for betjening og vedligeholdelse ikke er fulgt nøje.

Seiko Epson Corporation kan ikke holdes ansvarlig for skader eller problemer, der måtte opstå som følge af brug af andet ekstraudstyr eller andre forbrugsvarer end det udstyr eller de forbrugsvarer, som Seiko Epson Corporation har angivet som Original Epson Products (originale Epson-produkter) eller Epson Approved Products (produkter godkendt af Epson).

Seiko Epson Corporation kan ikke holdes ansvarlig for eventuelle skader, der måtte opstå som følge af elektromagnetisk interferens, som stammer fra brug af andre interfacekabler end dem, som Seiko Epson Corporation har angivet som Epson Approved Products (produkter godkendt af Epson).

EPSON® er et registreret varemærke, og EPSON STYLUS™ og Exceed Your Vision er varemærker tilhørende Seiko Epson Corporation. USB DIRECT-PRINT™ og USB DIRECT-PRINT-logoet er varemærker tilhørende Seiko Epson Corporation. Copyright © 2002 Seiko Epson Corporation. Alle rettigheder forbeholdes.

DPOF™ er et varemærke tilhørende CANON INC., Eastman Kodak Company, Fuji Photo Film Co., Ltd. og Matsushita Electric Industrial Co., Ltd.

SDHC™ er et varemærke.

Memory Stick, Memory Stick Duo, Memory Stick PRO, Memory Stick PRO Duo, MagicGate Memory Stick, MagicGate Memory Stick Duo og Memory Stick Micro er varemærker tilhørende Sony Corporation.

xD-Picture Card™ er et varemærke tilhørende Fuji Photo Film Co., Ltd.

Bemærk: Andre produktnavne, der nævnes heri, anvendes udelukkende til identifikationsformål og kan være varemærker tilhørende deres respektive ejervirksomheder. Epson frasiger sig alle rettigheder til disse mærker.

Vigtige sikkerhedsforskrifter

Læs og følg disse sikkerhedsinstruktioner, før du bruger printeren:

- Brug kun den netledning, der fulgte med printeren. Anvendelse af en anden ledning kan føre til brand eller elektrisk stød. Brug ikke ledningen sammen med andet udstyr.
- Sørg for, at strømledningen overholder alle relevante lokale sikkerhedsstandarder.
- Brug kun den type strømkilde, der er angivet på mærkaten.
- Anbring printeren tæt ved en stikkontakt, så netledningen let kan trækkes ud.
- Netledningen må ikke blive beskadiget eller flosset.
- Kontroller, at den samlede ampereværdi for de enheder, der er sluttet til en forlængerledning eller en stikkontakt, ikke oversiger grænsen for ampereværdi.
- Undgå steder, hvor der er hurtige udsving i varme eller luftfugtighed, stød eller vibrationer, støv eller direkte sollys.
- Undgå at blokere eller tildække åbningerne i kassen samt at stikke genstande gennem slot'ene.
- Placer printeren på en jævn, stabil overflade, der er større end produktets bundareal, så der er plads hele vejen rundt om produktet. Det fungerer ikke korrekt, hvis det står skævt. Og sørg for, at bagsiden af printeren står mindst 10 cm fra væggen, så der er tilstrækkelig ventilation.
- Du må ikke åbne scannerenheden, mens den kopierer, udskriver eller scanner.
- Rør ikke ved det hvide flade kabel inde i printeren.
- Spild ikke væske på printeren.

- Anvend ikke aerosolprodukter, der indeholder brændbare gasser, i eller rundt om printeren. Dette kan føre til brand.
- Medmindre det er specifikt beskrevet i dokumentationen, skal du ikke selv prøve at foretage eftersyn af printeren.
- I følgende tilfælde skal du tage printerens netledning ud af stikkontakten og få printeren eftersat af kvalificerede serviceteknikere: Hvis netledningen eller stikket er beskadiget, hvis der er kommet væske ind i printeren, hvis printeren er blevet tabt, eller kabinettet er blevet beskadiget, hvis printeren ikke fungerer normalt eller udviser en markant ændring af ydeevnen.
- Når printeren skal opbevares eller transporteres, må den ikke tippes, lægges på siden eller vendes på hovedet. Ellers kan der løbe blæk ud af patronen.
- Pas på, du ikke klemmer fingrene, når du lukker scanneren.
- Tryk ikke for hårdt på glaspladen, når du placerer originalerne.
- Anbring kun originaler i den automatiske dokumentføder.

Sikkerhedsforskrifter vedrørende blækpatroner

- Opbevar blækpatronerne utilgængeligt for børn, og undgå at drikke blækket.
- Hvis du får blæk på huden, skal du vaske det af med vand og sæbe. Hvis du får det i øjnene, skal du straks skylle dem med vand. Søg straks læge, hvis du stadig oplever ubehag eller har problemer med synet.
- Hvis du fjerner en blækpatron, som skal bruges senere, skal blækudgangen beskyttes mod snavs og støv, og den skal opbevares i samme omgivelser som printeren. Rør ikke blækudgangen og området omkring den.

Sikkerhedsforskrifter for telefonudstyr

Når du anvender telefonudstyret, skal du altid følge de grundlæggende sikkerhedsforskrifter for at reducere risikoen for brand, elektrisk stød og personlig skade, herunder følgende:

- Brug ikke produktet nær vand.
- Undgå at bruge telefonen under en elektrisk storm. Der kan være en fjern risiko for elektrisk stød fra et lyn.
- Brug ikke telefonen til at anmelde et gasudslip i nærheden af udslippet.
- Opbevar denne instruktionsmanual ved hånden til fremtidig brug.

For europæiske brugere:

Vi, Seiko Epson Corporation, erklærer hermed, at dette udstyr, model C361A, er i overensstemmelse med de væsentlige krav og andre relevante bestemmelser i direktiv 1999/5/EF.

Kun til brug i: UK, Irland, Tyskland, Frankrig, Spanien, Portugal, Italien, Østrig, Schweiz, Belgien, Holland, Luxemburg, Danmark, Finland, Norge, Sverige, Polen, Ungarn, Tjekkiet, Slovakiet, Letland, Litauen, Estland, Slovenien, Grækenland, Rumænien, Bulgarien.

For brugere i New Zealand:

Generel advarsel

Tildelingen af en teletilladelse for ethvert terminaludstyrselement indikerer kun, at Telecom har accepteret, at elementet overholder minimumskravene for tilslutning til dets netværk. Det angiver ikke Telecoms godkendelse af produktet, ej heller giver det nogen form for garanti. Fremfor alt giver det ikke nogen garanti for, at et hvilket som helst element vil fungere korrekt i alle henseender med et andet element af et teletilladt udstyr af et andet mærke eller model, ej heller indebærer det, at ethvert produkt er kompatibelt med alle Telecoms netværkstjenester.

Personlige oplysninger gemt i hukommelse

Printeren giver dig mulighed for at gemme navne og telefonnumre i dens hukommelse, som gemmes, selv når der slukkes for strømmen.

Vi anbefaler, at du anvender følgende procedure til at slette hukommelsen, hvis du giver printerens til en anden, eller når du kasserer printerens.

Sletning af hukommelsen

1. Tryk på **Setup**.
2. Vælg **Gendan std. indstillinger**, og tryk derefter på **OK**.



3. Vælg **Init. alle indstil.**, og tryk derefter på **OK**.



4. Vælg **OK**, og tryk derefter på **OK**.



Alle data, der er gemt i hukommelsen, slettes.





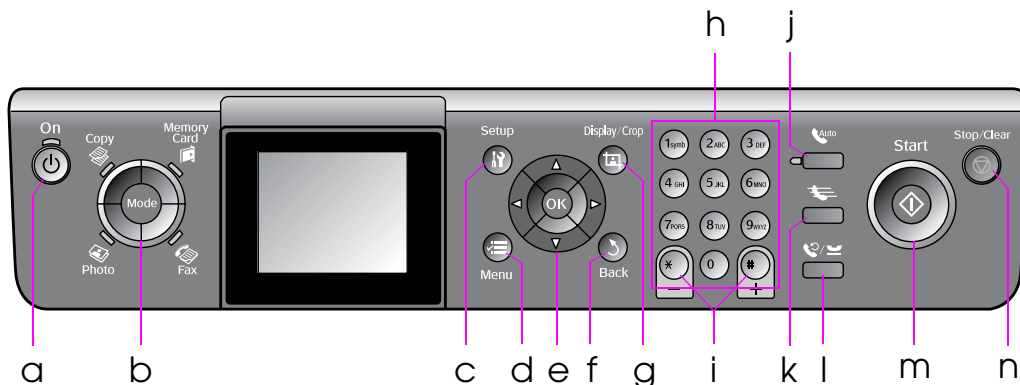

Betjeningspanelets funktioner

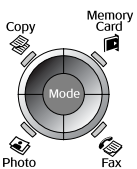

Betjeningspanel







Betjeningspanelets udformning varierer afhængig af land.

Knapper

	Knapper	Funktion
a	On	Tænder og slukker printeren. (Lyser, når printeren er tændt, og blinker, når printeren er aktiv, tænder eller slukker.)
b	Mode * 	Skifter tilstand mellem  Copy ,  Memory Card ,  Photo og  Fax . (Lyset angiver, hvilken tilstand der er valgt).
c	Setup *	Afvikler vedligeholdelsesprogrammer eller justerer forskellige indstillinger.
d	Menu *	Viser detaljerede indstillinger for hver tilstand.
e		▲▼◀▶ Rulning i 4 retninger
	OK	Aktiverer de valgte indstillinger.

	Knapper	Funktion
f	 Back	Annulerer den igangværende handling og vender tilbage til den foregående menu.
g	 Display/Crop	Ændrer visningen af fotos på LCD-displayet, eller beskærer fotoene. I faxtilstand inkluderer denne knaps funktioner udskrivning af hurtigopkaldslisten, genudskrivning af faxer og udskrivning af andre rapporter.
h	Numerisk tastatur 1234567890*#	Lige så vel som faxnumre kan du også bruge disse til at angive eller indtaste hurtigopkaldsnumre, angive dato/tid, angive antallet af kopier under udskrivning osv.
i	Kopier  (+ og -)	Indstiller antallet af kopier, eller ændrer beskæringsområdet.

	Knapper	Funktion
j		Tænder eller slukker for Aut. svar. Du kan bruge denne knap som en mellemrumsknap, når der indtastes eller redigeres numre eller tegn.
k		Viser hurtigopkaldslisten i faxtilstand. Du kan bruge denne knap som en tilbagerykningsknap, når der indtastes eller redigeres numre eller tegn.
l		Viser det sidste telefonnummer, du har kaldt op. Du kan bruge denne knap som en pauseknap (til at indtaste "-"), når der indtastes eller redigeres numre. Når der indtastes tegn, kan du også indtaste en "-".
m	 Start	Starter faxning, kopiering og udskrivning.
n	 Stop/Clear	Stopper faxning, kopiering og udskrivning, eller nulstiller de indstillinger, du har foretaget.

* Se "Oversigt over panelindstillinger" på side 37 for at få yderligere oplysninger om emner i hver tilstand.

LCD-display

Bemærk:

LCD-displayet kan have nogle få lyse eller mørke pletter, og pga. dets funktioner kan der forekomme uensartet lysstyrke. Dette er normalt og er på ingen måde tegn på beskadigelse.

Sådan bruges LCD-displayet

Følg nedenstående vejledning for at vælge og ændre indstillingsmenuerne og fotoene på LCD-displayet.

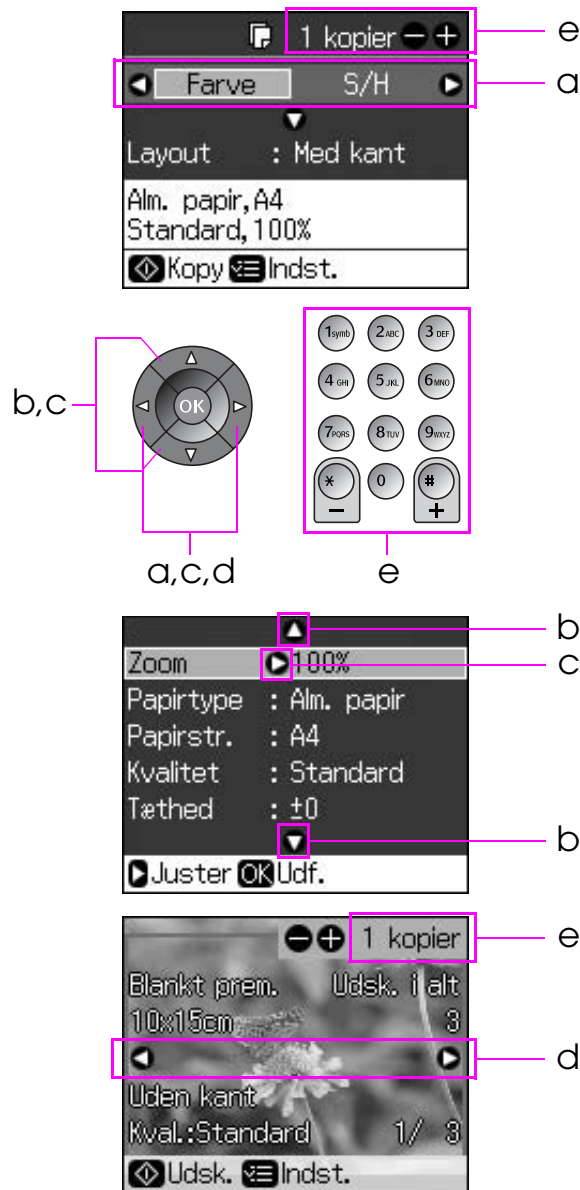

a	Tryk på ◀ eller ▶ for at vælge indstillingsemnet.
b	Tryk på ▲ eller ▼ for at vælge menuemnet. Den fremhævede del flyttes op eller ned.
c	Tryk på ▶ for at åbne listen med indstillingsemner. Tryk på ▲ eller ▼ for at vælge et emne, og tryk derefter på OK.
d	Tryk på ◀ eller ▶ for at ændre det viste foto på LCD-displayet.
e	Brug Kopier (+, -) eller en nummertast til at indstille antallet af kopier af det valgte foto.

Justering af LCD-displayets lysstyrke

Du kan justere LCD-displayets lysstyrke.

1. Tryk på **Setup** for at gå til opsætningstilstand.
2. Tryk på ◀ eller ▶ for at vælge **Vedligehold.**, og tryk derefter på **OK**.
3. Tryk på ▲ eller ▼ for at vælge **LCD-lysstyrke**, og tryk derefter på **OK**. Nedenstående skærbillede vises.

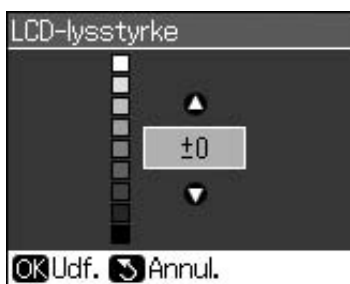

4. Tryk på ▲ eller ▼ for at justere displayets lysstyrke, og tryk derefter på **OK**.

Justering af LCD-displayets vinkel

Du kan ændre LCD-displayets vinkel.

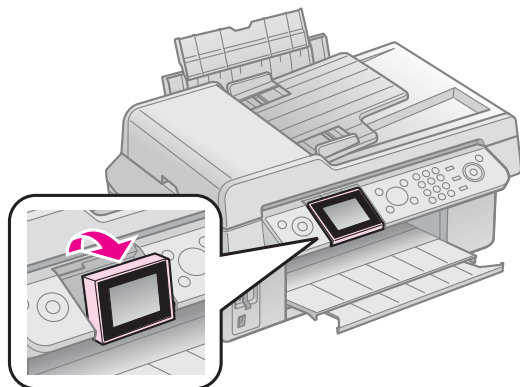

Strømforsyningsinformation

Sluk for strømmen

For at forhindre dig i at slukke for strømmen ved et tilfælde, når du trykker på **On**, vises en informationsskærm, der spørger dig, om du vil slukke for printeren. Tryk på **OK** for at slukke for printeren.

Når der er slukket for strømmen, slettes følgende data, der er gemt i printerens midlertidige hukommelse.

- Faxmodtagelsesdata
- Data gemt i **Fors. sending**

■ Data, der bliver gensendt eller genopkaldt
Når printeren er slukket i længere perioder ad gangen, kan uret også behøve nulstilling som følge af uregelmæssigheder. Kontroller uret, når du tænder for strømmen.

Automatisk genstart efter en strømafbrydelse

Hvis strømmen afbrydes, mens printeren er i fax-standbytilstand eller udskriver, genstartes den automatisk, når strømmen kommer tilbage.

Printeren går igennem følgende procedurer, når den genstarter.

1. Printeren bipper i cirka to sekunder.
2. Alle LED tænder og slukker én efter én.
3. LCD-displayet tændes, det begynder de indledende handlinger og genstarter derefter.

⚠ Advarsel:

Hvis strømmen afbrydes, mens scannerenheden er åben, skal du ikke putte din hånd ind i printeren efter genstart, før printhovedet osv. ikke længere bevæger sig. Du kan skade din finger m.m., hvis du placerer den inde i printeren under drift.

⚠ Bemærk:

- Genstart stoppes, hvis der trykkes på nogle af knapperne på betjeningspanelet, før LCD-displayet tænder.
- Afhængig af omstændighederne før strømafbrydelsen fandt sted, kan den eventuelt ikke genstarte. I dette tilfælde kan du genstarte ved at trykke på **On**.
- Selv om du har ændret indstillinger, så der ikke lyder et bip, lyder der et bip i dette tilfælde.
- Hvis en strømafbrydelse finder sted under faxmodtagelse, og dataene ikke er udskrevet, udskrives der en strømafbrydelsesrapport.

Strømbesparelsesfunktion

Efter 13 minutters inaktivitet bliver displayet sort for at spare energi.

Tryk på en vilkårlig knap (undtagen **On**) for at få displayet til at vende tilbage til den foregående tilstand.

Håndtering af papir og originaler

Håndtering af papir

Valg af papir

Før udskrivning skal du vælge den korrekte papirtypeindstilling. Denne vigtige indstilling bestemmer, hvordan blækket overføres til papiret.

Bemærk:

- Udbuddet af specialmedier afhænger af dit land.
- Du kan finde delnummeret for følgende Epson-specialpapir på Epsons supportwebsted.

Vælg mellem følgende papirtyper og indstillinger:

Papirtype	Indstilling for papirtype	Kapacitet
Plain paper (Almindeligt papir)*	Alm. papir	12 mm
Epson Bright White Paper (Kridhvidt Epson-papir)		80 ark
Epson Premium Ink Jet Plain Paper (Almindeligt inkjet-papir)		80 ark
Epson Matte Paper-Heavyweight (Mat, tykt Epson-papir)	Mat	20 ark
Epson Photo Quality Ink Jet Paper (Epson inkjet-papir i fotokvalitet)		80 ark
Epson Premium Glossy Photo Paper (Blankt Epson Premium-fotopapir)	Blankt prem.	20 ark
Epson Premium Semigloss Photo Paper (Halvblankt Epson Premium-fotopapir)		
Epson Ultra Glossy Photo Paper (Ultrablankt Epson-fotopapir)	M. blankt	20 ark
Epson Glossy Photo Paper (Blankt Epson-fotopapir)	Fotopapir	20 ark

* Du kan anvende papir med en vægt på mellem 64 og 90 g/m².

Ilægning af papir

1. Åbn og træk papirstøtten ud.

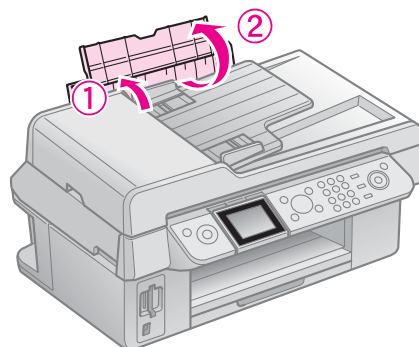

2. Træk udskriftsbakken samt forlængeren ud.

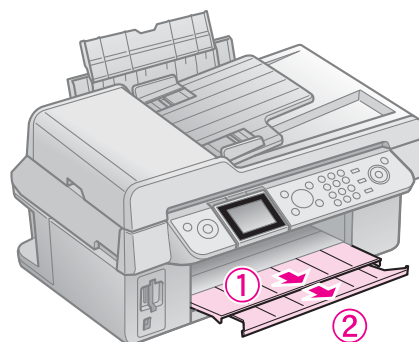

3. Vip arkføderens beskyttelse fremad, og skub kantstyret.

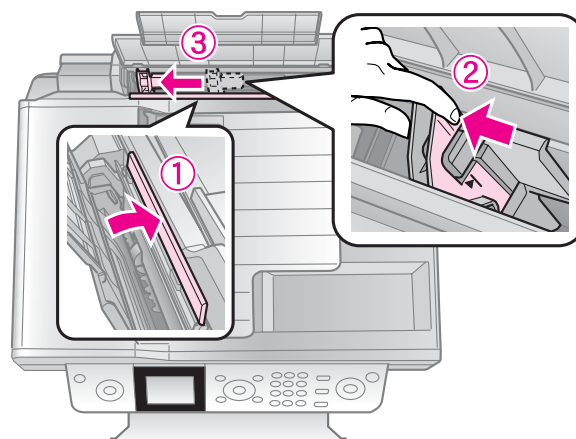

4. Læg papiret i med den korte kant først, også til landskabsudskrivning, og med udskriftssiden opad.

Den side, der skal udskrives på, er ofte hvidere eller lysere end den anden.

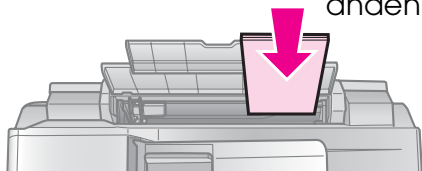

5. Placeres bag tappene.

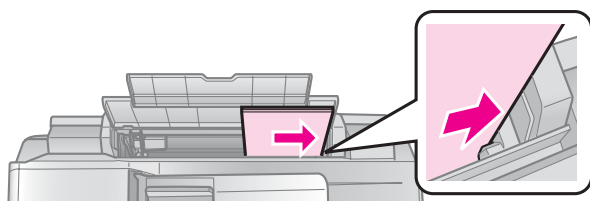

6. Skub kantstyret til højre. Kontroller, at det passer under pilen inde i det venstre kantstyr.

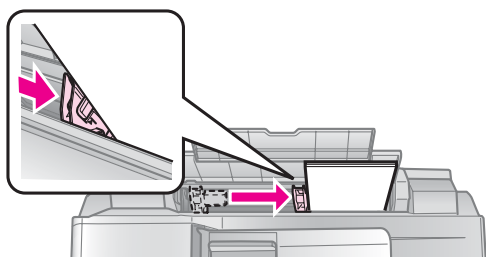

7. Vip arkføderens beskyttelse tilbage.

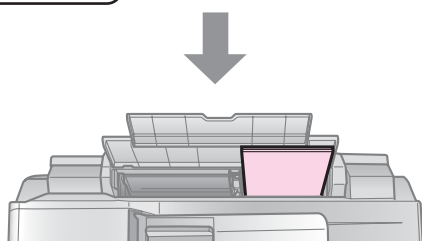
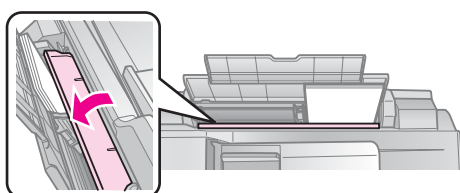

10 × 15 cm (4 × 6 in.) og
13 × 18 cm (5 × 7 in.)

Følg samme trin ved ilægning af A4-papir.

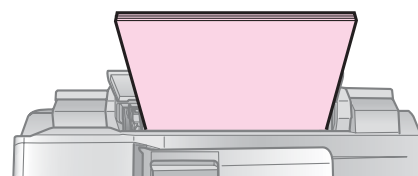

A4

Håndtering af originaler

Under faxning eller kopiering kan du vælge glaspladen eller den automatiske dokumentføder.

Placering af originaler på glaspladen

1. Åbn dokumentlåget, og læg originalen på glaspladen med forsiden nedad.

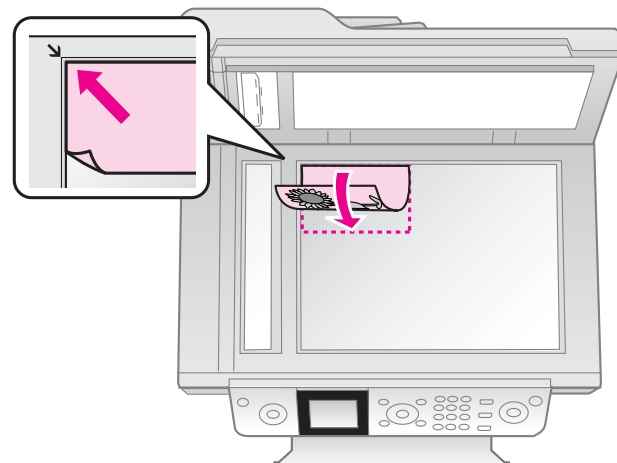

Bemærk:

Du kan lægge mere end ét foto på glaspladen, når der kopieres fotos. Se "Kopiering af flere fotos" på side 19.

2. Luk låget forsigtigt.

Placering af originaler i den automatiske dokumentføder

Brugbare originaler

Du kan bruge følgende originaler til den automatiske dokumentføder.

Størrelse	Papir med størrelse A4/Letter/Legal
Type	Almindeligt papir
Vægt	60 g/m ² til 95 g/m ²

Kapacitet	30 ark eller 3 mm (A4, Letter)/ 10 ark (Legal)
-----------	---

Forsigtig:

Brug ikke følgende dokumenter, da de kan forårsage papirstop. Til disse typer dokumenter kan du bruge glasfladen.

- Dokumenter, der er samlet med papirclips, hæfteklammer osv.
- Dokumenter, der har tape eller papir påsat.
- Fotos, OHP'er eller thermal transfer-papir.
- Papir med en belagt overflade.
- Papir, der er revet, rynket eller har huller.

Bemærk:

Når du anvender kopifunktionen med den automatiske dokumentføder, er udskrivningsindstillingerne fastsat til zoom - 100%, papirtype - Almindeligt papir og papirstørrelse - A4. Udskrivningen beskæres, hvis du kopierer originaler, der er større end A4.

Placering af originalerne

Bemærk:

- I fax- og kopitilstand vises ADF-ikonet til venstre på følgende LCD-display, når der er et dokument i den automatiske dokumentføder.



- Når der både er et dokument i den automatiske dokumentføder og på glaspladen, gives der prioritet til dokumentet i den automatiske dokumentføder.

1. Udglat originalerne på en flad overflade for at udjævne kanterne.

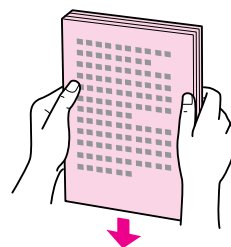

2. Sæt kantstyret på den automatiske dokumentføder.

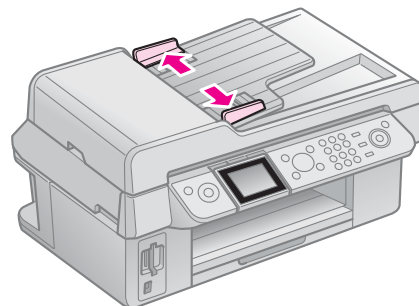

3. Læg originalerne i den automatiske dokumentføder med forsiden opad og den korte kant først.

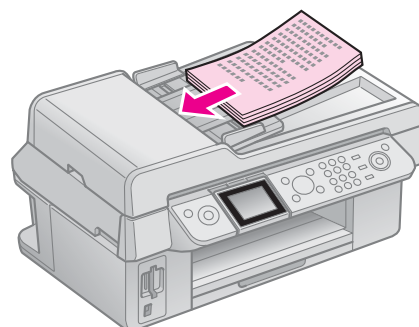

4. Før kantstyret hen, indtil den flugter med originalerne.

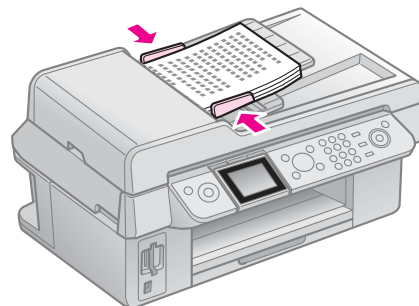

Faxning af et billede eller dokument

Dette produkt giver dig mulighed for at sende faxer ved at indtaste faxnumre eller vælge numre fra en hurtigopkaldsliste. Du kan tilpasse faxhovedoplysningerne og vælge forskellige indstillinger for rapportudskrivning og send/modtag. Du kan også opstille produktet til automatisk at modtage faxer eller til at spørge om bekræftelse før modtagelse af en fax.

Tilslutning af en telefon eller telefonsvarer

Følg disse trin for at slutte produktet til en telefonlinje, og slut en telefon/telefonsvarer til den samme telefonlinje for at besvare stemmeopkald.

1. Tilslut telefonledningen, der går fra vægstikket til porten **LINE**.
2. Slut en ende af en anden telefonledning til telefonen eller telefonsvareren.

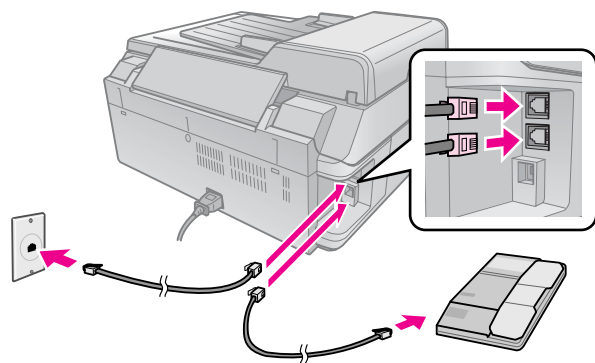

3. Slut den anden ende af ledningen til porten **EXT.** på bagsiden af produktet.

Du kan også vælge at modtage faxer manuelt (➔ "Modtagelse af faxer" på side 16).

Opsætning af faxfunktioner

Før afsendelse og modtagelse af faxer vil du eventuelt skabe et faxhoved, vælge dine faxindstillinger og opsætte en hurtigopkaldsliste over ofte anvendte faxnumre.

Afmærk dit valgte område

Før du anvender produktet, skal du vælge det område, hvor du anvender det.

1. Tryk på **Setup**.
2. Vælg **Vedligehold.**, og tryk derefter på **OK**.



3. Vælg **Land/område**, og tryk derefter på **OK**.
4. Hvis du vil ændre området, skal du bruge **▲** eller **▼** til at vælge dit område med.
5. Tryk på **OK**. En informations-skærm vises.
6. Vælg **Ja**, og tryk derefter på **OK** for at ændre området.

Bemærk:



- For at annullere ændringen af området skal du vælge **Nej**, og derefter trykke på **OK**.
 - Når du ændrer området, gendannes faxindstillingerne til deres standardindstillinger.
7. Tryk på **Back**, indtil du vender tilbage til den første skærm.

Brug af betjeningspanelknapperne i faxtilstand



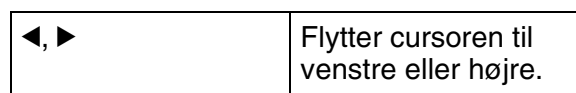

Når der indtastes opkaldsnumre og tegn i faxtilstand, kan du anvende følgende knapper såvel som de numeriske knapper.

Indtastning af opkaldsnummer



	Indsætter et mellemrum eller flytter cursoren et tegn til højre.
	Sletter et tegn eller flytter cursoren et tegn til venstre.
	Indsætter en pause (-) og flytter cursoren et tegn til højre.

Indtastning af tegn

	Skifter de indtastede tegn mellem store bogstaver, små bogstaver eller tal.
	Flytter cursoren til venstre eller højre.
	Indsætter et mellemrum eller flytter cursoren et tegn til højre.
	Sletter et tegn eller flytter cursoren et tegn til venstre.

Oprettelse af sidehovedoplysninger

Før afsendelse og modtagelse af faxer kan du oprette et faxhoved ved at tilføje oplysninger, såsom et telefonnummer eller et navn.

Indtastning af dine hovedoplysninger

1. Tryk på **Setup**.
2. Vælg **Faxindstil.**, og tryk derefter på **OK**.



3. Vælg **Sidehoved/tid**, og tryk derefter på **OK**.

4. Vælg **Faxhoved**, og tryk derefter på **OK**. Du kan se indtastningsskærmen for hovedoplysningerne.

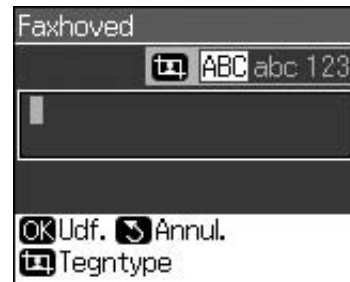

5. Brug det numeriske tastatur med andre knapper på betjeningspanelet for at indtaste hovedoplysninger (→ "Brug af betjeningspanelknapperne i faxtilstand" på side 11). Du kan indtaste op til 40 tal.
6. Tryk på **OK**. Du vender tilbage til **Sidehoved/tid**.

Opsætning af dato og tid

Efter at have indtastet hovedoplysningerne kan du opsætte eller ændre dato- og tidsindstillingerne.

1. Vælg **Dato/tid** fra menuen **Sidehoved/tid**, og tryk derefter på **OK**. Du ser skærmen for Dato/tid.

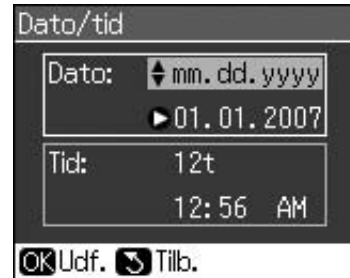

2. Brug **▲** eller **▼** for at vælge typen af datovisning, og tryk derefter på **►**.
3. Brug det numeriske tastatur til at ændre dato.

Bemærk:

For at vælge sommertid skal du slå **Dagtimer Til**.

4. Brug **▲** eller **▼** til at vælge 12-timers- eller 24-timersvisning, og tryk derefter på **►**.
5. Brug det numeriske tastatur til at ændre tiden.
6. Hvis du valgte 12-timer, skal du bruge **▲** eller **▼** til at vælge AM eller PM.
7. Tryk på **OK**. Du vender tilbage til **Sidehoved/tid**.

Bemærk:

For at vælge sommertid skal du slå **Dagtimer Til**.

Opsætning af dit telefonnummer

1. Vælg **Dit tlf. nummer** fra menuen Sidehoved/tid, og tryk derefter på **OK**. Du kan se indtastningsskærmen for telefonnummeret.

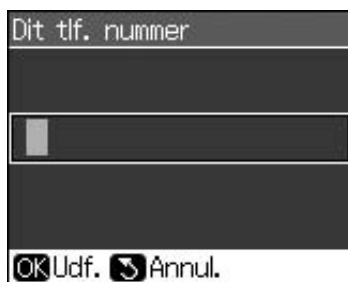

2. Brug det numeriske tastatur med andre knapper på betjeningspanelet til at indtaste dit telefonnummer (→ "Brug af betjeningspanelknapperne i faxtilstand" på side 11). Du kan indtaste op til 20 tal.

Bemærk:

Når du indtaster dit telefonnummer, virker knappen "*" ikke, og knappen "#" fungerer som knappen "+" (internationale telefonopkald).

3. Tryk på **OK**. Du vender tilbage til **Sidehoved/tid**.

Opsætning af din hurtigopkaldsliste

Du kan oprette en hurtigopkaldsliste med op til 60 faxnumre, så du hurtigt kan vælge dem til faxning. Du kan også tilføje navne til at identificere modtagerne og udskrive hurtigopkaldslisten.

Oprettelse af ny hurtigopkaldsliste

1. Tryk på **Setup**.
2. Vælg **Faxindstil.**, og tryk derefter på **OK**.



3. Vælg **Inds.af hurtigopk.**, og tryk derefter på **OK**.

4. Vælg **Tilføj nr.**, og tryk derefter på **OK**. Du ser de tilgængelige numre for hurtigopkald.



5. Vælg eller indtast nummeret for det hurtigopkald, du vil indføre. Du kan indføre op til 60 numre.
6. Tryk på **OK**.
7. Brug det numeriske tastatur med andre knapper på betjeningspanelet til at indtaste dit telefonnummer (→ "Brug af betjeningspanelknapperne i faxtilstand" på side 11). Du kan indtaste op til 64 tal.
8. Tryk på **OK**.
9. Brug det numeriske tastatur med de andre knapper på betjeningspanelet til at indtaste et navn, som identificerer hurtigopkaldsindtastningen (→ "Brug af betjeningspanelknapperne i faxtilstand" på side 11). Du kan indtaste op til 30 tal.
10. Tryk på **OK**. Du vender tilbage til **Inds. af hurtigopk.**
11. Hvis du ønsker at tilføje en anden hurtigopkaldsindtastning, skal du gentage trin 4 til 10.

Redigering af hurtigopkaldsindtastning

1. Vælg **Red. nr.** fra menuen **Inds. af hurtigopk.**, og tryk derefter på **OK**. Du ser de indførte hurtigopkaldsnumre.



2. Vælg eller indtast indtastningsnummeret for det hurtigopkald, du vil redigere, og tryk derefter på **OK**.

3. Brug det numeriske tastatur med andre knapper på betjeningspanelet til at redigere telefonnummeret med (➔ "Brug af betjeningspanelknapperne i faxtilstand" på side 11).
4. Tryk på **OK**.
5. Brug det numeriske tastatur med de andre knapper på betjeningspanelet til at redigere navnet for hurtigopkaldet (➔ "Brug af betjeningspanelknapperne i faxtilstand" på side 11).
6. Tryk på **OK**. Du vender tilbage til **Inds. af hurtigopk.**

Sletning af hurtigopkaldsindtastning

1. Vælg **Slet nr.** fra menuen **Inds. af hurtigopk.**, og tryk derefter på **OK**. Du ser de indførte hurtigopkaldsnumre.



2. Vælg eller indtast indtastningsnummeret for det hurtigopkald, du vil slette, og tryk derefter på **OK**.
3. Du ser en bekræftelsesmeddelelse. Tryk på **OK** for at slette indtastningen, eller tryk på **Back** for at annullere. Du vender tilbage til **Inds. af hurtigopk.**

Afsendelse af fax

Før afsendelse af fax skal du lægge originalen på glaspladen eller den automatiske dokumentføder (➔ "Kopiering" på side 19). Send derefter faxen ved at indtaste et faxnummer, genopkalde det forrige faxnummer eller vælge en indtastning fra din hurtigopkaldsliste.

Indtastning eller genopkald af et faxnummer

1. Tryk på **Fax** for at gå til faxtilstand.

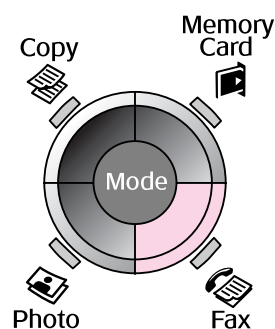

2. Brug tasterne på det numeriske tastatur til at indtaste faxnummeret. Du kan indtaste op til 64 tegn maksimalt.

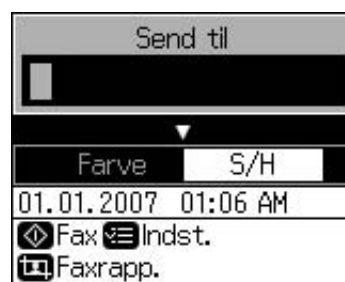

Hvis du ønsker at genopkalde det sidste faxnummer, du anvendte, skal du trykke på **☺** i stedet for at indtaste et faxnummer. Det sidste faxnummer vises på LCD-displayet.

3. Tryk på **▼**.
4. Vælg **Farve** eller **S/H**.

Hvis du ønsker at ændre opløsningen eller kontrasten, skal du trykke på **☰ Menu**. Du kan indstille eller ændre disse indstillinger.

Du kan også indstille det tidspunkt, du vil sende faxen på (➔ "Transmissionstimer" på side 15).

5. Tryk på **OK**. Du ser skærmen for sendingsoplysninger.
6. Tryk på **Start**.

Bemærk:

Hvis modtagerens faxmaskine kun udskriver sort/hvid, sendes dine faxdata automatisk i sort/hvid, selvom du vælger **Farve** eller **S/H**.

Hvis du på noget tidspunkt vil annullere faxen, skal du trykke på **Stop/Clear**.

7. Når din original er scannet, kan du se denne skærm.



Hvis du skal faxe en anden side, skal du trykke på **OK**, åbne dokumentlåget, fjerne den første original, lægge den næste original og lukke dokumentlåget. Tryk derefter på **OK** for at faxe den næste side. Gentag disse trin for at faxe andre sider.

Hvis du ikke vil faxe flere sider, skal du trykke på **Back**. Printerens ringer faxnummeret op og faxer dit dokument.

Bemærk:

Hvis faxnummeret er optaget, eller der er nogle andre forbindelsesproblemer, ser du en genopkaldsskærm, og produktet genopkalder nummeret efter et minut. Vent på genopkaldet eller tryk på **Stop/Clear** under genopkaldsnedtællingen for at genopkalde med det samme.

Dokumenter, der er scannet indtil da, overføres efter 20 sekunder.

Hurtigopkald til et faxnummer

1. Tryk på **Fax** for at gå til faxtilstand.

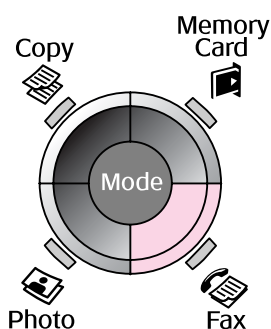

2. Tryk på **Stop/Clear**.

3. Vælg eller indtast nummeret for det hurtigopkald, du vil sende, og tryk derefter på **OK**.



4. Gentag trin 3 til 7 i næste afsnit for at sende en fax.

Transmissionstimer

Du kan angive hvilket tidspunkt, du vil sende din fax på.

1. Foretag trin 1 til 4 fra Indtastning eller genopkald af et faxnummer (→ "Indtastning eller genopkald af et faxnummer" på side 14).
2. Tryk på **Menu**, og vælg derefter **Fors. sending**.
3. Tryk på **Right Arrow**, og tryk derefter på **Down Arrow**.
4. Vælg **Tid**, og tryk derefter på **OK**.
5. Tryk på **OK** igen. Transmissionstimeren vises på LCD-displayet.



6. Tryk på **Start**.

Når den er blevet scannet, sendes faxen på det tidspunkt, du har angivet.

Afsendelse af faxer fra den tilsluttede telefon

Hvis din telefon er tilsluttet produktet, kan du sende faxdata, efter forbindelsen er oprettet.

1. Læg dit originale dokument eller foto på glaspladen (➔ "Kopiering" på side 19).
2. Kald op til et nummer fra telefonen, der er tilsluttet printeren. Du ser denne skærm.



3. Vælg **Send**, og tryk derefter på **OK**.
4. Følg trin 4 til 7 fra Afsendelse af fax (➔ "Indtastning eller genopkald af et faxnummer" på side 14).
5. Læg telefonen ned på krogen.

Bemærk:

Hvis du på noget tidspunkt vil annullere faxen, skal du trykke på **Stop/Clear**.

Modtagelse af faxer

Produktet modtager og udskriver automatisk faxer i tilstanden Aut. svar.

Valg af papirstørrelse

Før modtagelse af fax skal du sørge for at ilægge almindeligt papir og indstille Papistr. til den papirstørrelse, du har ilagt. Sørg også for, at indstillingen Aut. reduktion er indstillet til at modtage faxer på den størrelse, du ønsker (➔ "Valg af indstillinger for Send/modtag" på side 17).

Bemærk:

Sørg for at vælge den indstilling for papirstørrelse, der passer til den papirstørrelse, du har ilagt. Hvis de indgående faxsider er større end den papirstørrelse, du har ilagt, reduceres faxstørrelsen til at passe eller udskrives på flere sider, afhængig af hvilken indstilling for Aut. reduktion du har valgt (➔ "Valg af indstillinger for Send/modtag" på side 17).

Ændring af modtagelsestilstand

Når en telefon med en telefonsvarer er tilsluttet, kan du indstille svartiden for telefonen og produktet, og der oprettes forbindelse, når den anden part (fax eller den opkaldene) svarer. Hvis det er en fax, kan du indstille den til at starte modtagelse automatisk.

1. Tryk på **Setup**.
2. Vælg **Faxindstil.**, og tryk derefter på **OK**.
3. Vælg **Kommunikation**, og tryk derefter på **OK**.
4. Vælg **Ring før svar**, og tryk derefter på **►**.
5. Indstil antallet af ringetoner før svar, og tryk derefter på **OK**.
6. Sørg for, at du har indstillet antallet af ringetoner, før telefonsvareren går igang, til en værdi, der er mindre end indstillingen **Ring før svar**.
Se din telefons dokumentation vedrørende opsætning.
7. Tryk på **Auto**, og gå til tilstanden Aut. svar.

Du kan for eksempel anvende følgende procedure, hvis **Ring før svar** er indstillet til fem, og telefonsvareren er indstillet til fire.

Når telefonen svares før den fjerde ringetone, eller når telefonsvareren går igang ved den fjerde ringetone.

Hvis den anden part er en fax, tilsluttes den automatisk produktet og begynder at modtage faxen.

Hvis den anden part er et telefonopkald, kan telefonen anvendes som normalt, eller der kan lægges en besked på telefonsvareren.

Når den fortsætter til den femte ringetone, når den tilsluttede telefon ikke har en telefonsvarer, eller telefonsvareren er slået fra.

Produktet tilsluttes telefonlinjen. Hvis den anden part er en fax, modtager den faxen og begynder at udskrive den.

Produktet tilsluttes telefonlinjen. Hvis den anden part er et telefonopkald, går den stadigvæk ind i faxtilstand.

Bemærk:

- ❑ Når den begynder at modtage en fax automatisk, skifter linjen fra telefonen til produktet, og telefonen afbrydes. Når der modtages en fax, skal du udskifte håndsættet og vente på, at handlingen fuldføres.
- ❑ Når tilstanden Aut. svar er slået fra, kan du modtage en fax manuelt ved at løfte røret. (➔ "Manuel modtagelse af faxer" på side 17)
- ❑ Indstillingen **Ring før svar** kan være utilgængelig, afhængig af dit land.

Manuel modtagelse af faxer

Hvis din telefon er tilsluttet produktet, og tilstanden Aut. svar er slået fra, kan du modtage faxdata, når forbindelsen er oprettet.

1. Læg almindeligt papir i arkføderen. (➔ "Ilægning af papir" på side 8)
2. Når telefonen ringer, skal du løfte telefonen, der er tilsluttet printeren. Du ser denne skærm.



3. Vælg **Modtag**, og tryk derefter på **OK**.
4. Hvis du ønsker at modtage faxen, skal du trykke på **Start**.
5. Når du ser den næste skærm, skal du lægge telefonen tilbage på krogen.

Valg af indstillinger for Send/modtag

Dette produkt er indstillet til at sende og modtage faxer ved hjælp af følgende standardindstillinger.

Indstillinger og muligheder	Beskrivelse
Papirstr.	A4, Letter, Legal Standardværdien afhænger af dit land.
	Angiver størrelsen på papiret, der er ilagt produktet til udskrivning af modtagne faxer.
Aut. reduktion	Til (standard), Fra
	Angiver, hvorvidt store modtagne faxer er reduceret i størrelse, så de passer til den valgte papirstørrelse, eller om de skal udskrives i deres originale størrelse på flere ark.
Sen. trans.	Fra, Ved fejl (standard), Ved send
	Angiver, hvorvidt eller hvornår produktet udskriver en rapport for udgående faxer. Vælg Fra for at slukke for rapportudskrivning, vælg Ved fejl for kun at udskrive rapporter, når der opstår en fejl, eller vælg Ved send for at udskrive rapporter for hver fax, du sender.
DRD	Alle (standard), Enkel, Dob., 3-dob., Db./3-db./Til, Fra Denne mulighed afhænger af dit land.
	Angiver typen af svarringemønster, du vil anvende til at modtage faxer. Du skal have indstillet din telefon til at anvende forskellige ringemønstre for at vælge en anden mulighed end Alle .

Indstillinger og muligheder	Beskrivelse
ECM: Til/fra	Til (standard), Fra
	Angiver, hvorvidt du vil anvende fejlretningstilstanden til automatisk at anmode om gensendelse af faxdata, der er modtaget med fejl.
V.34: Til/fra	Til (standard), Fra
	Angiver hastigheden for afsendelse og modtagelse af faxer. Til er 33,6 kbps, og Fra er 14,4 kbps.
Ring før svar	1, 2, 3, 4, 5, 6, 7, 8, 9 Standardværdien afhænger af dit land. Denne indstilling vises eventuelt ikke afhængig af dit land.
	Angiver antallet af ringetoner, der skal finde sted, før produktet automatisk modtager en fax.
Reg. af opk. tone	Til (standard), Fra
	Når den slået Til , kalder produktet automatisk op, når det detekterer en opkaldstone. Den er muligvis ikke i stand til at detektere en opkaldstone, når en PBX (privat bicentral) eller en TA (terminaladapter) er tilsluttet. I dette tilfælde bør du slå den Fra .
Opløsning	Standard (standard), Fin , Foto
	Indstiller opløsningen under læsning af dokumenterne og til udskrifter.
Kontrast	±0 (standard), +4 til -4
	Indstiller kontrasten under læsning af dokumenterne og til udskrifter.

Kopiering

Bemærk:

- ❑ Det kopierede billede har muligvis ikke nøjagtig samme størrelse som originalen.
- ❑ Afhængigt af papirtypen kan udskriftskvaliteten blive forringet i områderne øverst og nederst på udskriften, eller området kan blive udtværet.

Kopiering af fotos

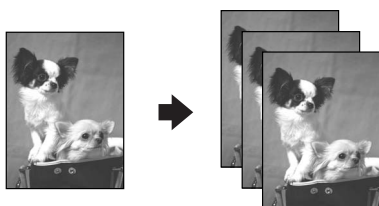

Du kan kopiere fotos fra 30 × 40 mm til 127 × 178 mm. Du kan også kopiere to fotos samtidig.

1. Tryk på **Photo**.

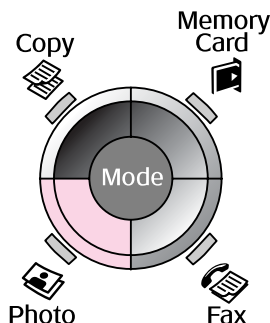

2. Tryk på **OK**.

Bemærk:

- ❑ Hvis dine fotos er falmet med tiden, skal du vælge **Til** for at give dem liv igen.



- ❑ Hvis du indstiller **Farvegend.** til **Til** for et normalt farvefoto, udskrives fotoet muligvis ikke korrekt.

3. Tryk på **OK**. Der vises et eksempel på fotoet.
4. Angiv antal kopier.
5. Tryk på **Menu**, og skift indstillinger (➔ "Udskriftsindstillinger for fotoudskrivningstilstand" på side 41). Tryk derefter på **OK**.
6. Tryk på **Start**.

Bemærk:

Hvis kanterne af kopien beskæres væk, skal du flytte originalen en smule væk fra hjørnet.

Kopiering af flere fotos

Placer hvert foto vandret.

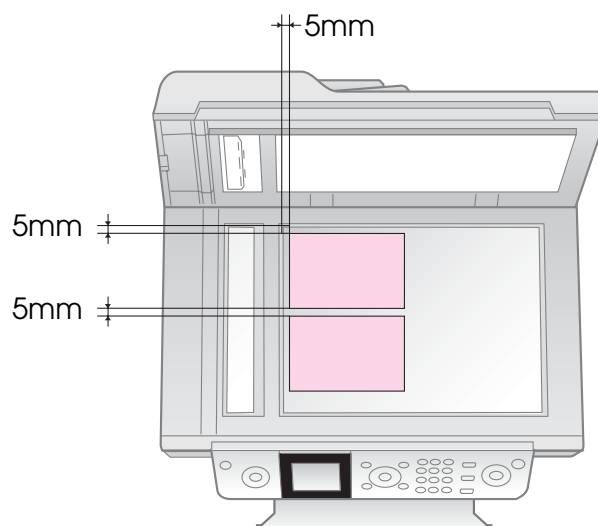

Bemærk:

- ❑ Du kan kopiere to fotos i størrelsen 10 × 15 cm (4 × 6 in.) ad gangen. Hvis kanten af fotoet mangler, når du har udskrevet, kan du forsøge at kopiere dem én ad gangen.
- ❑ Anbring fotoet 5 mm fra kanten af glaspladen. Når du placerer to fotos, skal du placere dem med mindst 5 mm mellem hinanden.
- ❑ Du kan kopiere flere fotos i forskellige størrelser samtidig, så længe de er større end 30 × 40 mm og kan være inden for området på 216 × 297 mm.

Beskæring og forstørrelse af et foto

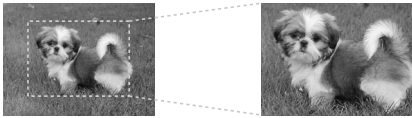

Du kan beskære resten af fotoet fra og blot udskrive hovedmotivet for sig selv, når du kopierer et foto.

1. Tryk på **Photo**.
2. Se "Kopiering af fotos" på side 19, og følg trin 2 til 4.



3. Tryk på **Display/Crop**.
Beskærings-skærm-billedet vises.



4. Anvend denne knap til at definere det område, du ønsker at beskære.

Kopier +, -	Skift rammestørrelse.
▲, ▼, ◀, ▶	Flyt rammen.

5. Tryk på **OK** for at bekræfte de beskærte billede.

Bemærk:

For at justere rammens placering skal du trykke på **Back** for at vende tilbage til det forrige skærm-billede.

6. Når du er færdig med at kontrollere det beskærte billede, skal du trykke på **OK**.

Bemærk:

Ikonet vises på det beskærte billede.

7. Angiv antal kopier.

8. Tryk på **Menu**, og skift indstillinger (→ "Udskriftsindstillinger for fotoudskrivningstilstand" på side 41). Tryk derefter på **OK** for at få indstillingerne til at træde i kraft.
9. Tryk på **Start**.

Kopiering af dokumenter



1. Tryk på **Copy**.

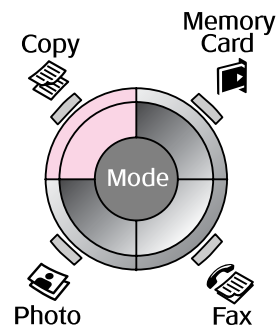

2. Vælg kopiindstillinger.



- ① Vælg **Farve** for farvekopier eller **S/H** for sort/hvide kopier.
- ② Vælg en layoutindstilling.
- ③ Indstil antallet af kopier.

3. Tryk på **Menu** for at skifte indstillinger (→ "Udskriftsindstillinger for kopieringstilstand" på side 39). Tryk derefter på **OK**.

4. Tryk på **Start**.

Bemærk:

Hvis kanterne af kopien beskæres væk, skal du flytte originalen en smule væk fra hjørnet.

Udskrivning fra et hukommelseskort

Håndtering af et hukommelseskort

Indsætning af et hukommelseskort

Bemærk:

Hvis der er sluttet et digitalkamera til printeren, skal du fjerne det, før du sætter hukommelseskortet i.

1. Kontroller, at der ikke sidder hukommelseskort i slot'ene. Indsæt hukommelseskortet.

Forsigtig:

- Indsæt ikke mere end ét hukommelseskort ad gangen.
- Forsøg ikke at tvinge hukommelseskortet ind i slot'en. Hukommelseskortet kan ikke sættes helt ind.
- Kontroller, hvilken vej kortet skal sættes i, og tilslut adapteren, før du sætter kortet i, hvis der skal bruges en adapter til kortet. Ellers er du muligvis ikke i stand til at tage kortet ud af printeren.

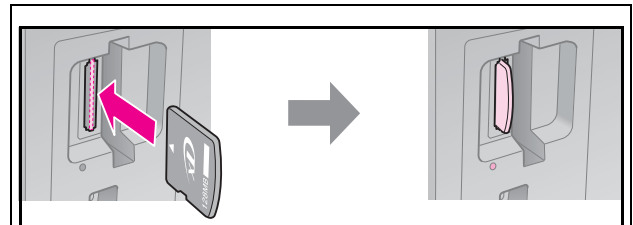
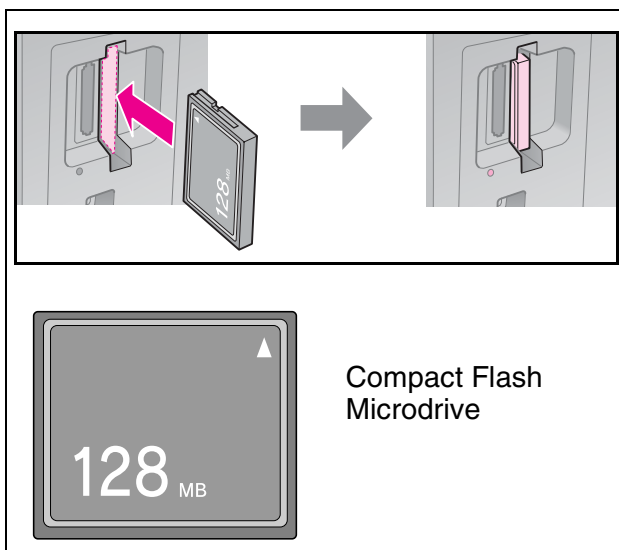

xD-Picture-kort
xD-Picture-kort Type M
xD-Picture-kort Type H

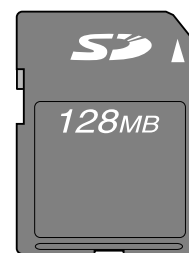
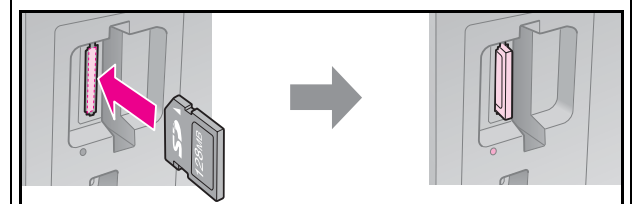

SD-hukommelseskort
SDHC-hukommelseskort
MultiMediaCard

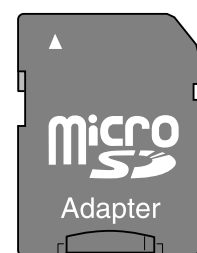
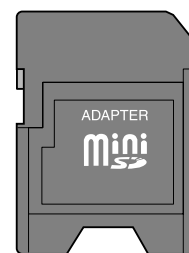

miniSD-kort*
miniSDHC-kort*



microSD-kort*
microSDHC-kort*

(* Adapter påkrævet)

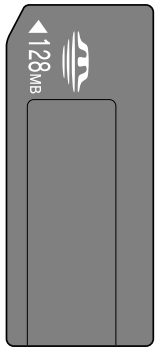
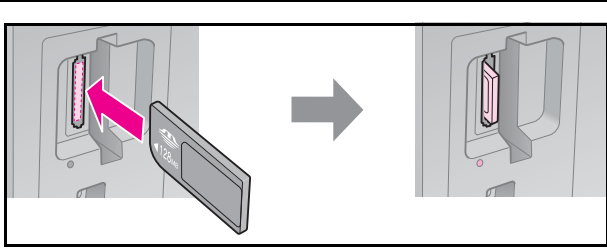

Memory Stick
Memory Stick PRO
MagicGate Memory Stick

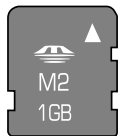
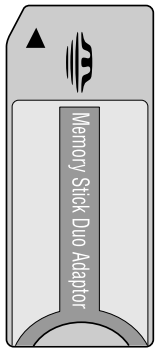

Memory Stick Micro*

Memory Stick Duo*
Memory Stick PRO Duo*
MagicGate Memory Stick Duo*

(* Adapter påkrævet)

2. Kontroller, at lampen for hukommelseskortet blinker og derefter lyser vedvarende.

Lampe for hukommelseskort

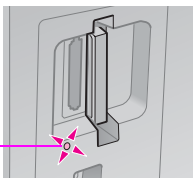

Udtagning af hukommelseskortet

1. Kontroller, at lampen for hukommelseskortet ikke blinker.
2. Tag hukommelseskortet ud ved at trække det lige ud.

Udskrivning af fotos

1. Tryk på **Memory Card**.

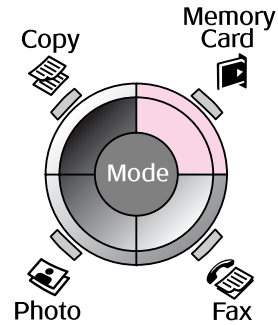

2. Vælg en af indstillingerne i nedenstående skema til visning/udskrivning af dine fotos, og tryk derefter på **OK**. Følg vejledningen herunder for at vælge fotos og indstille antallet af kopier.



Indstilling	Vejledning
Se og udsk. alle fotos	Vælg et foto, og indstil antallet af kopier.
Udsk. alle fotos	Tryk på OK . Indstil antallet af kopier. Du kan få vist alle fotoene vha. ◀ eller ▶.
Udsk. e. dato	Vælg datoen, marker, og tryk på OK . Tryk på OK igen, og vælg et foto. Indstil antallet af kopier.
Udsk. indeksark	Se "Valg og udskrivning af fotos med et indeksark" på side 23.

Indstilling	Vejledning
Diasshow	<p>Printeren viser fotoene på hukommelseskortet i rækkefølge. Når du ser det foto, du vil udskrive, skal du trykke på OK og indstille antallet af kopier.</p> <p>Hvis du vil udskrive yderligere fotos, skal du vælge det foto, du vil udskrive. Indstil derefter antallet af kopier.</p>

- Tryk på  **Menu**, og skift indstillinger (➔ "Udskriftsindstillinger for hukommelseskorttilstand" på side 40). Tryk derefter på **OK**.
- Tryk på  **Start**.

Bemærk:

Printeren bevarer indstillingerne, selvom den har været slukket.

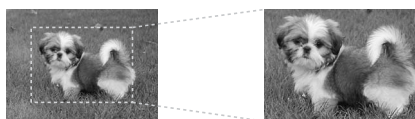

Beskæring og forstørrelse af et foto



- Tryk på  **Memory Card**.
- Vælg det foto, du vil beskære, med indstillingen **Se og udsk. alle fotos** (➔ "Udskrivning af fotos" på side 22).
- Tryk på  **Display/Crop**.
- Se "Beskæring og forstørrelse af et foto" på side 20, og følg trin 4 til 7.
- Tryk på  **Menu**, og skift indstillinger (➔ "Udskriftsindstillinger for hukommelseskorttilstand" på side 40). Tryk derefter på **OK**.
- Tryk på  **Start**.

Sådan udskriver du med DPOF-indstillinger

Hvis dit kamera understøtter DPOF, kan du bruge det til på forhånd at vælge fotos og antallet af kopier, der skal udskrives, mens hukommelseskortet er i kameraet. Yderligere oplysninger finder du i manualen til kameraet.

- Indsæt et hukommelseskort, der indeholder DPOF-data (➔ side 21).
- Tryk på **OK**.
- Tryk på  **Menu**, og skift indstillinger (➔ "Udskriftsindstillinger for hukommelseskorttilstand" på side 40). Tryk derefter på **OK**.
- Tryk på  **Start**.

Valg og udskrivning af fotos med et indeksark

Du kan bruge et indeksark til at vælge de fotos, du vil udskrive.

Udskrivning af et indeksark

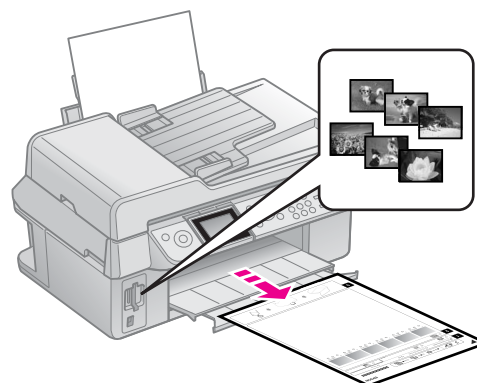

Valg af fotos fra indeksarket

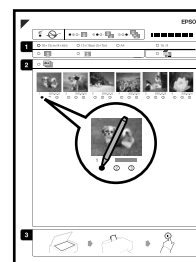

Scanning af indeksarket

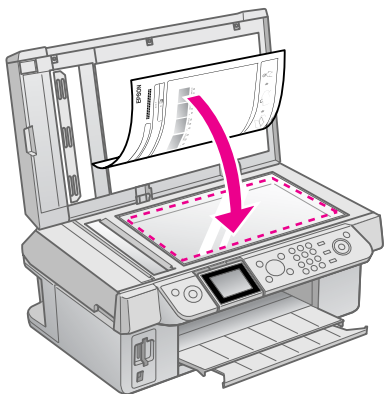

Udskrivning af de valgte fotos

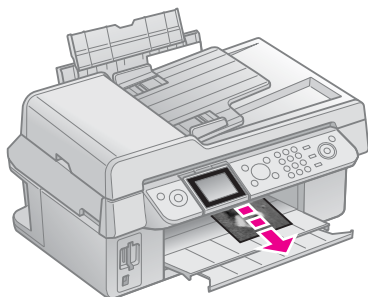

1. Udskrivning af et indeksark

1. Ilæg flere ark med almindeligt A4-papir (➔ side 8).
2. Tryk på **Memory Card**.

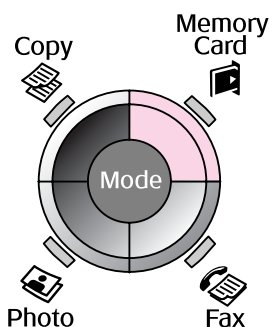

3. Vælg **Udsk. indeksark**, og tryk derefter på **OK**.



4. Vælg **Udsk. indeksark**.

5. Vælg fotoområde. Tryk derefter på **OK**.

Interval		Beskrivelse
Vælg	Alle fotos	Udskriver alle fotos, der er lagret på et hukommelseskort.
	Sidste 30	Udskriver de seneste 30/60/90 fotos i rækkefølge efter filnavnet.
	Sidste 60	
Sidste 90		

6. Tryk på **Start**.

Bemærk:

Kontroller, at trekanten i øverste venstre hjørne af indeksarket udskrives korrekt. Hvis indeksarket ikke udskrives korrekt, kan printeren ikke scanne det.

2. Valg af fotos fra indeksarket

Brug en mørk pen eller blyant til at udfylde de ovale felter på indeksarket for at angive dine valg.

Godt: ●

Ikke godt:

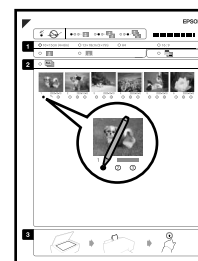

1. Vælg papirstørrelse i afsnit 1 (➔ side 8). Udfyld det ovale felt til venstre for markeringen.
2. Vælg, om fotografierne skal udskrives med eller uden kanter.
3. Udfyld det ovale felt for at medtage en valgfri dato.
4. I afsnit 2 skal du vælge **Alle** for at udskrive én kopi af hvert foto eller angive antallet under hvert foto ved at vælge 1, 2 eller 3 kopier.

3. Scanning af indeksarket og udskrivning af valgte fotos

1. Placer indeksarket med forsiden nedad på glaspladen, så det øverste hjørne af arket ligger langs glaspladens venstre kant.

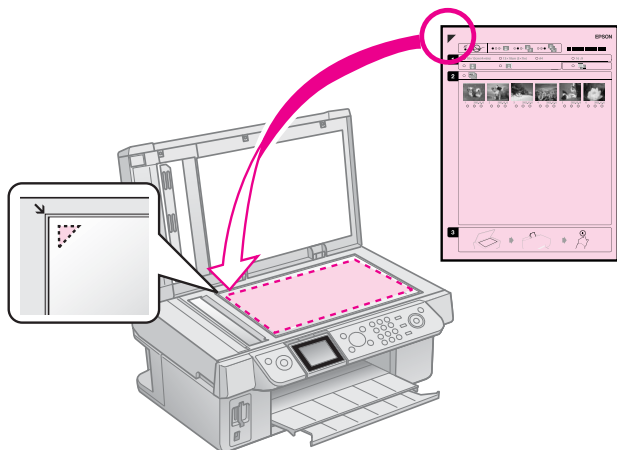

2. Luk dokumentlåget.
3. Læg den størrelse fotopapir i, som du har markeret på indeksarket (➔ side 8).
4. Kontroller på LCD-displayet, at **Udsk. fotos fra indeksark** er markeret, og tryk derefter på knappen **Start**.

Bemærk:

Hvis du har mere end ét indeksark, skal du vente hver gang, indtil udskrivningen er færdig. Gentag derefter de foregående trin for at scanne og udskriv fra hvert enkelt ark.

Udskrivning fra et digitalt kamera

Sådan anvender du PictBridge eller USB DIRECT PRINT

Du kan udskrive fotos med PictBridge og USB DIRECT-PRINT ved at slutte dit digitale kamera direkte til printeren.

Kontroller, at dit kamera og dine fotos opfylder følgende krav.

Kompatibilitet til direkte udskrivning	PictBridge eller USB DIRECT-PRINT
Filformat	JPEG
Billedstørrelse	80 × 80 pixel til 9200 × 9200 pixel

1. Kontroller, at printeren ikke udskriver opgaver fra en computer.
2. Fjern alle hukommelseskort fra printeren.
3. Tryk på **Setup**.
4. Vælg **PictBridge-ops.**, og tryk derefter på **OK**.
5. Vælg udskriftsindstillingerne (➔ "Udskriftsindstillinger for hukommelseskorttilstand" på side 40). Tryk derefter på **OK**.

6. Sæt USB-kablet fra kameraet ind i USB-porten på printerens forside.

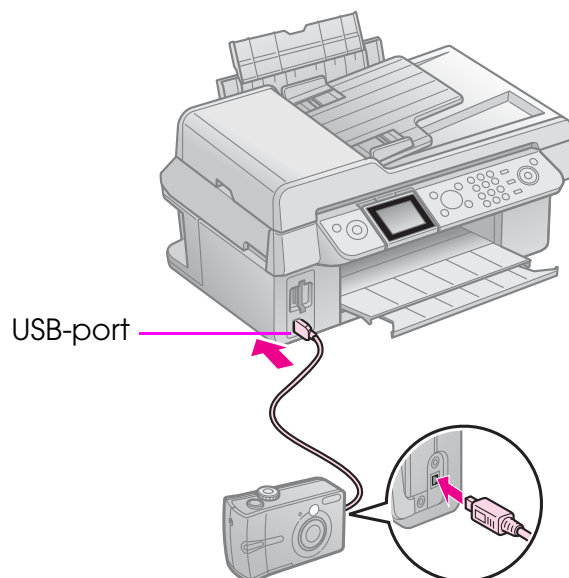

7. Kontroller, at kameraet er tændt, og brug det til at vælge fotos, justere evt. nødvendige indstillinger og udskrive dine fotos. Yderligere oplysninger finder du i manualen til kameraet.

Bemærk:

- Afhængigt af indstillingerne på printeren og det digitale kamera understøttes visse kombinationer af papirtype, størrelse og layout muligvis ikke.
- Nogle af indstillingerne på digitalkameraet afspejler muligvis ikke udskriften.

Udskiftning af blækpatroner

Forholdsregler

■ Advarsel:

Hvis du får blæk på hænderne, skal du vaske dem omhyggeligt med vand og sæbe. Hvis du får blæk i øjnene, skal du straks skylle dem med vand. Søg straks læge, hvis du stadig oplever ubehag eller har problemer med synet.

- Flyt aldrig skrivehovedet manuelt.
- Når en blækpatron er tom, kan du ikke fortsætte udskrivningen, selvom de andre patroner stadig indeholder blæk.
- Lad den opbrugte patron sidde i produktet, indtil du har skaffet en ny. Ellers kan blækket i skrivehoveddyserne tørre ud.
- Du skal være opmærksom på, at der bruges blæk, hver gang patronen indsættes i printeren, da printeren automatisk kontrollerer patronens pålidelighed.
- For optimal blækeffektivitet skal du kun fjerne en blækpatron, når du er klar til at udskifte den. Blækpatroner med status lavt blækniveau kan muligvis ikke bruges, når de sættes i igen.
- Epson anbefaler brug af originale Epson-blækpatroner. Brugen af ikke-originalt blæk kan muligvis forårsage skader, der ikke er omfattet af Epsons garantier, og kan under visse omstændigheder medføre, at printeren ikke virker korrekt. Epson kan ikke garantere for kvaliteten eller pålideligheden af ikke-originalt blæk. Oplysninger om status for blækpatronen vises ikke, hvis der anvendes ikke-originalt blæk.

Udtagning og indsætning af blækpatroner

Sørg for at have en ny blækpatron, før du starter. Når du én gang er begyndt at udskifte en patron, skal du fuldføre alle trinene på én gang.

Bemærk:

Pak ikke blækpatronen ud, før du er klar til at installere den i printeren. Patronen er vakuumpakket for at opretholde dens pålidelighed.

1. Gør et af følgende:

■ Hvis en blækpatron er opbrugt:

Læs meddelelsen på LCD-displayet for at finde ud af, hvilken patron der skal udskiftes, og tryk derefter på **OK**.

■ Hvis en blækpatron ikke er opbrugt:

Tryk på **Setup**. Vælg **Vedligehold.**, og tryk på **OK**. Vælg **Skift blækpatron**, og tryk på **OK**.

2. Løft scannerenheden.

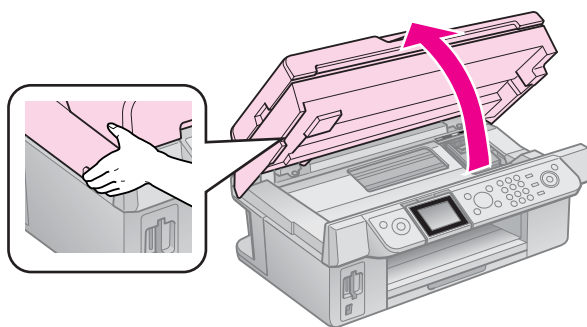

■ Forsigtig:

Løft ikke scannerenheden, når dokumentlåget er åbent.

3. Åbn blækpatrondækslet.

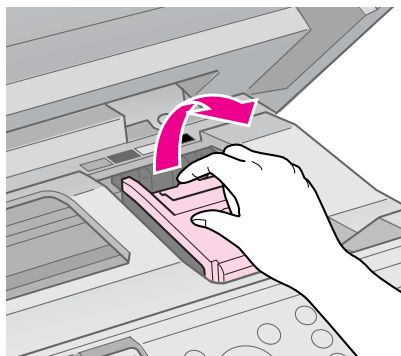

Forsigtig:

Forsøg aldrig at åbne patronen, mens skrivehovedet bevæger sig. Vent, til skrivehovedet er stoppet på udskiftningspositionen.

4. Klam tappen, og løft den lige op.

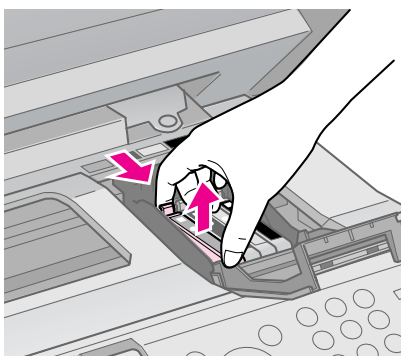

Forsigtig:

Genopfyld ikke blækpatronen. Andre produkter, der ikke er fremstillet af Epson, kan muligvis forårsage skader, der ikke er omfattet af Epsons garantier, og kan under visse omstændigheder medføre, at printeren ikke virker korrekt.

Bemærk:

Hvis det er vanskeligt at fjerne patronen, skal du løfte lidt hårdere, indtil du kan få den ud.

5. Ryst pakken med den nye blækpatron fire til fem gange, før du åbner den. Tag den derefter ud af pakken.

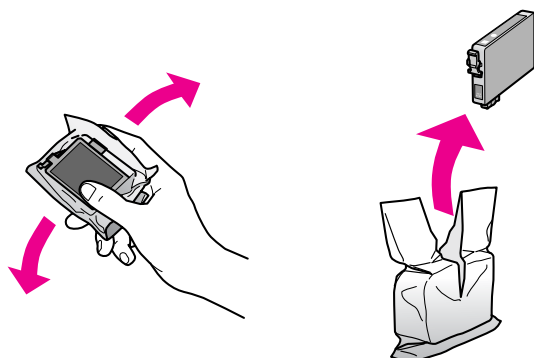

Forsigtig:

- ❑ Pas på ikke at knække krogene på siden af blækpatronen, når du tager den ud af emballagen.
- ❑ Rør ikke ved den grønne chip på siden af blækpatronen. Dette kan beskadige blækpatronen.

6. Fjern den gule tape.

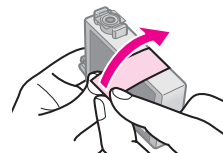

Forsigtig:

- ❑ Du skal fjerne den gule tape på blækpatronen, før du installerer den. Ellers kan udskriftskvaliteten blive forringet, eller du kan muligvis ikke udskrive.
- ❑ Fjern ikke forseglingen.

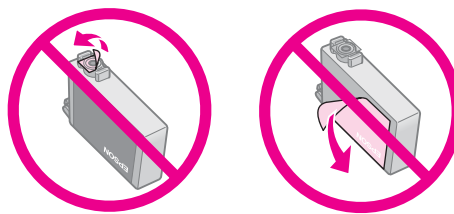

- ❑ Kontroller, at du altid installerer en blækpatron, umiddelbart efter du har fjernet den tomme blækpatron. Hvis blækpatronen ikke installeres korrekt, kan skrivehovedet tørre ud, og den vil ikke kunne udskrive.

7. Placer den nye blækpatron i patronholderen, og skub den ned, indtil den klikker på plads.

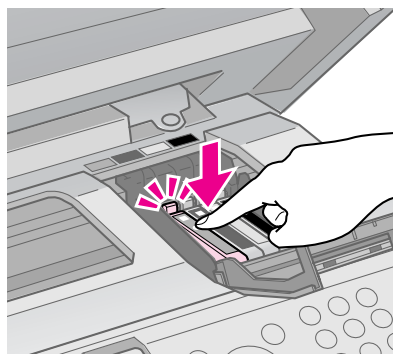

8. Luk låget på blækpatronen, og tryk, indtil den klikker på plads.

⚠ Forsigtig:

Hvis det er svært at lukke låget, skal du kontrollere, at alle patroner sidder korrekt. Tryk ned på hver enkelt patron, indtil den klikker på plads. Forsøg ikke at tvinge låget til at lukke.

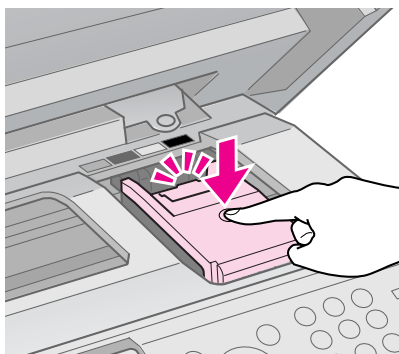

9. Luk scanneren.

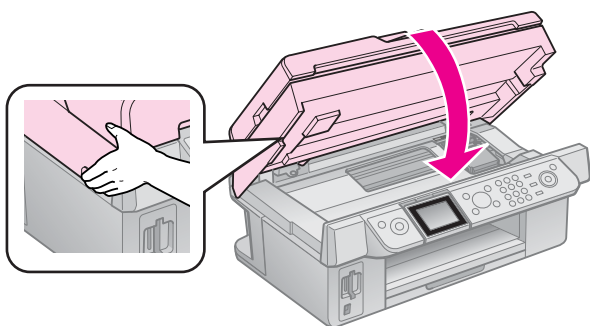

10. Tryk på **OK**.

Blækleveringssystemet begynder påfyldningen.

⚠ Forsigtig:

Sluk ikke for printeren, mens den påfylder blæk, da det spilder blæk.

Bemærk:

Hvis der vises en meddelelse på LCD-displayet om, at en patron skal udskiftes, er blækpatronen muligvis ikke installeret korrekt. Tryk på **OK** igen, og skub patronen ned indtil den klikker på plads.

Vedligeholdelse

Kontrol af blækpatronstatus

Du kan kontrollere, hvilken patron der er brugt næsten op.

1. Tryk på **Setup**.
2. Vælg **Blækniv.**, og tryk derefter på **OK**.

Der vises en grafik, som angiver statusen for blækpatronen:

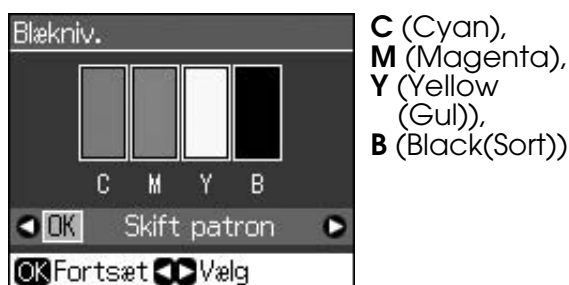

Når blækniveauet begynder at blive lavt, vises .

3. Tryk på **Back** for at vende tilbage til det foregående skærbillede.

Bemærk:

Epson kan ikke garantere for kvaliteten eller pålideligheden af ikke-originalt blæk. Hvis der isættes ikke-originale blækpatroner, vises statusen for blækpatronen muligvis ikke.

Kontrol og rensning af skrivehovedet

Hvis udskrifterne er uventede lyse, der mangler farver, eller der er lyse eller mørke streger på tværs af siden, skal du rense skrivehovedet.

Tip:

Vi anbefaler, at du jævnligt udskriver nogle få sider for at opretholde udskriftskvaliteten.

Kontrol af skrivehovedet

Du kan udskrive et dysecheckmønster for at undersøge, om skrivehoveddyserne er tilstoppede, eller kontrollere resultaterne, efter rensning af skrivehovedet.

1. Ilæg almindeligt A4-papir (➔ side 8).
2. Tryk på **Setup**. (Hvis du lige har rensset skrivehovedet, kan du starte dysekontrollen ved at trykke på knappen **Start**.)
3. Vælg **Vedligehold.**, og tryk derefter på **OK**.
4. Vælg **Dysecheck**, og tryk derefter på **OK**.
5. Tryk på **Start**.
6. Undersøg det udskrevne dysecheckmønster.

- Hvis udskriften ser ud som vist herunder, behøver du ikke rense skrivehovedet endnu. Tryk på **OK** for at vende tilbage til hovedmenuen.

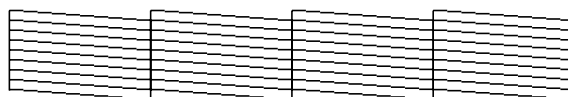

- Hvis der er mellemrum i udskriften som vist herunder, skal du rense skrivehovedet som beskrevet i næste afsnit.

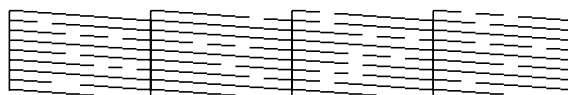

Rensning af skrivehovedet

Brug denne fremgangsmåde til at rense skrivehovedet, så det kan overføre blækket korrekt. Før du renser skrivehovedet, skal du køre en dysecheck, for at se om skrivehovedet trænger til at blive rensset (➔ "Kontrol af skrivehovedet" på side 30).

Bemærk:

- Der bruges blæk ved rensning af skrivehovedet, så rengør det kun, hvis kvaliteten forringes.
- Når der næsten ikke er mere blæk, kan du muligvis ikke rense skrivehovedet. Hvis der ikke er mere blæk, kan du ikke rense skrivehovedet. Udskift først den relevante blækpatron (➔ "Udtagning og indsætning af blækpatroner" på side 27).

1. Tryk på **Setup**.
2. Vælg **Vedligehold.**, og tryk derefter på **OK**.
3. Vælg **Hovedrensn.**, og tryk derefter på **OK**.
4. Tryk på **Start**.

Printeren begynder at rense skrivehovedet. Følg meddelelsen på LCD-displayet.

Forsigtig:

Sluk aldrig for printeren, mens skrivehovedet er ved at blive renset. Det kan beskadige det.

5. Når rensningen er udført, vises en meddelelse på LCD-displayet. Tryk på **Start** for at udskrive dysecheckmønsteret og kontrollere resultaterne (➔ "Kontrol af skrivehovedet" på side 30).

Hvis der stadig er mellemrum, eller testmønstrene er utydelige, skal du rense skrivehovedet igen og kontrollere dyserne igen.

Bemærk:

Hvis udskriftskvaliteten ikke er forbedret, efter at du har renset ca. fire gange, skal du slukke printerens og vente mindst seks timer. Dermed kan indtørret blæk blødes op. Prøv derefter at rense skrivehovedet igen. Hvis kvaliteten stadig ikke forbedres, er en af patronerne måske for gammel eller beskadiget, så den skal skiftes (➔ "Udtagning og indsætning af blækpatroner" på side 27).

Justering af skrivehovedet

Hvis udskrifterne indeholder lodrette eller vandrette linjer, kan du muligvis løse problemet ved at justere skrivehovedet.

1. Ilæg almindeligt A4-papir (➔ side 8).
2. Tryk på **Setup**.
3. Vælg **Vedligehold.**, og tryk derefter på **OK**.
4. Vælg **Hovedjustering**, og tryk derefter på **OK**.
5. Tryk på **Start**. Der udskrives fire rækker justeringsmønstre.

6. Se på mønster nr. 1, og find den del, der er udskrevet mest jævnt, uden synlige streger eller striber.
7. Vælg nummeret på denne del, og tryk derefter på **OK**.

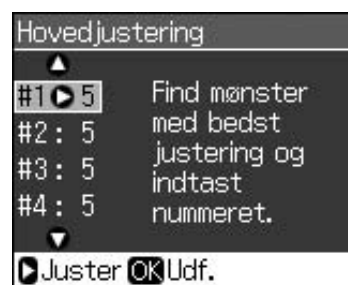

8. Indtast numrene for de andre mønstre på samme måde.
9. Tryk på **OK**, når du er færdig, hvorefter der vises en meddelelse om, at justeringen er udført.

Problemløsning

Se den online *brugervejledning* for at få hjælp til at bruge printeren sammen med en computer.

Fejlmeddelelser

Fejlmeddelelser	Løsning
Der opst. en printerfejl. Sluk for printeren, og tryk på On for at tænde den. Se dokumentationen.	Sluk printeren, og tænd den derefter igen. Kontroller, at der ikke er noget papir tilbage i printeren. Hvis fejlmeddelelsen vises igen, skal du kontakte din forhandler.
Der opstod en scannerfejl. Se dokumentationen.	Sluk printeren, og tænd den derefter igen. Hvis fejlmeddelelsen vises igen, skal du kontakte din forhandler.
Beh. til spildt blæk i printeren er mættet. Kontakt forhand. for udskiftning.	Kontakt forhandleren for at få den udskiftet.
Kan ikke registr. blækpatroner. Sørg for, at blækpatronerne er installeret korrekt.	Sørg for, at blækpatronerne er installeret korrekt. (➔ "Udtagning og indsætning af blækpatroner" på side 27). Prøv derefter igen.
Kan ikke registrere huk. kort eller disk.	Kontroller, at hukommelseskortet er indsat korrekt. Hvis hukommelseskortet er indsat korrekt, skal du kontrollere, om der er et problem med kortet, og prøve igen.

Problemer og løsninger

Installationsproblemer

LCD-displayet blev tændt og derefter slukket.

- Printerens spænding svarer muligvis ikke til stikkontaktens specifikationer. Sluk printeren, og tag straks stikket ud. Kontroller derefter mærkaterne på printeren.

⚠ Forsigtig

Hvis spændingen ikke passer, **MÅ DU IKKE TILSLUTTE PRINTEREN IGEN**. Kontakt din forhandler.

Printeren støjer, efter du har tændt den.

- Kontroller, at det beskyttende tape ikke blokerer skrivehovedet.

Sluk for strømmen, når skrivehovedet er frigjort. Vent et øjeblik, og tænd igen.

Printeren larmer efter installationen af en blækpatron.

- Når du installerer blækpatroner, skal blækforsyningsystemet fyldes. Vent, indtil påfyldningen er afsluttet (påfyldningsmeddelelsen forsvinder fra LCD-displayet), og sluk derefter for printeren. Hvis du slukker den for tidligt, bruges der måske for meget blæk, næste gang du tænder for den.
- Kontroller, at blækpatronerne sidder korrekt, og at der ikke sidder emballagemateriale i printeren. Åbn patrondækslet, og skub patronerne ned, indtil de klikker på plads. Sluk for produktet, vent et øjeblik, og tænd for det igen.

Et skærmbillede, der beder dig genstarte computeren, forsvandt ikke efter softwareinstallationen.

- Softwaren blev ikke installeret korrekt. Skub ud, indsæt software-cd-rom'en, og installer derefter softwaren igen.

Betingelserne på LCD-displayet vises ikke på dit sprog.

- Hvis det sprog, der vises på LCD-displayet, ikke er det, du ønsker, skal du vælge det ønskede sprog i opsætningsmenuen.

Faxningsproblemer

- Hvis du har problemer med at sende en fax, skal du kontrollere, at telefonkablet er tilsluttet korrekt, og kontrollere, at telefonlinjen fungerer ved at tilslutte en telefon til den. Kontroller også, at din modtagers faxmaskine er tændt og fungerer.
- Hvis du har problemer med at modtage en fax, skal du kontrollere, at papiret er ilagt korrekt, telefonkablet korrekt tilsluttet, og at telefonlinjen fungerer.
- Hvis du sluttede produktet til en DSL-telefonlinje, skal du installere et DSL-filter på linjen. I modsat fald kan du ikke sende en fax. Kontakt din DSL-udbyder for det nødvendige filter.
- Hvis din telefonlinje har statiske problemer eller andre støjproblemer, skal du slukke for indstillingen **V.34**, og derefter slukke for indstillingen **ECM** (fejlretningstilstand) og forsøge at faxe igen (➔ "Valg af indstillinger for Send/modtag" på side 17).

Problemer ved udskrivning og kopiering

LCD-displayet er slukket.

- Sørg for, at printeren er tændt.
- Sluk for printeren, og kontroller, at netledningen er korrekt tilsluttet.
- Kontroller, at stikket fungerer og ikke styres af en vægkontakt eller en timer.

Printeren laver udskrivningslyde, men intet udskrives.

- Skrivehoveddyserne skal måske renses (➔ "Rensning af skrivehovedet" på side 30).
- Sørg for at printeren står på en flad og stabil overflade.

Margenerne er forkerte.

- Sørg for, at originalen er placeret i glaspladens højre nederste hjørne.

- Hvis kanterne af kopien beskæres væk, skal du flytte originalen en smule væk fra hjørnet.
- Sørg for, at indstillingerne for papirstørrelse er korrekte for det papir, der er i produktet.
- Sørg for, at papiret lagt i med den korte kant først, helt ud til højre, så det venstre kantstyr kun lige rører ved papiret (➔ side 8).
- Du må ikke lægge mere papir i end til pilen \equiv på indersiden af det venstre kantstyr (➔ side 8).
- Vælg **Fakt.** i stedet for **Aut. tilp. side**, eller juster zoomindstillingerne.
- Skift indstilling for **Udvid.**, og juster den mængde af billedet, der går ud over papirstørrelsen ved udskrivning uden kant.

Der udskrives tomme sider.

- Skrivehoveddyserne skal måske renses (➔ "Rensning af skrivehovedet" på side 30).

Problemer med papirforsyningen

Papiret indføres ikke korrekt eller sætter sig fast.

- Hvis papiret ikke føres ind, skal du fjerne alt papir fra arkføderen. Luft papiret, læg det i igen mod højre side, og skub venstre kantstyr mod papiret (men ikke for tæt). Kontroller, at der ikke er papir foran arkføderens beskyttelse.
- Du må ikke lægge mere papir i end til pilen \equiv på indersiden af det venstre kantstyr (➔ "Ilægning af papir" på side 8).
- Tryk på knappen \odot **On** for at slukke for printeren, hvis papiret sidder fast inde i produktet. Åbn scannerenheden, og fjern eventuelt papir, inkl. afrevne stumper. Luk scanneren. Hvis der sidder papir tilbage i nærheden af arkføderen, skal du forsigtigt trække det ud. Tænd derefter for printeren igen, og læg omhyggeligt papiret i.
- Hvis papiret ofte sidder fast, skal du sørge for, at venstre kantstyr ikke skubbes for hårdt ind mod papiret. Prøv at lægge færre ark papir i.
- Kontroller, at du ikke bruger papir med indbindingshuller.

Problemer med udskriftskvaliteten

Der er striber (lyse streger) på udskrifter eller kopier.



- Rens skrivehovedet (➔ "Kontrol af skrivehovedet" på side 30).
- Sørg for at vælge den korrekte papirtype (➔ "Valg af papir" på side 8).
- Sørg for, at den side af papiret, der skal udskrives på (mere hvid eller blank), vender opad i arkføderen.
- Brug blækpatroner inden for seks måneder efter isætning.
- Blækpatronerne skal muligvis skiftes (➔ "Udtagning og indsætning af blækpatroner" på side 27).
- Juster skrivehovedet (➔ "Justering af skrivehovedet" på side 31).
- Rengør glaspladen. Se den online *brugervejledning*.
- Hvis der er et moiré-mønster (skravering) på kopien, skal du ændre zoomindstillingen eller flytte originalen.

Udskriften er sløret eller udtværet.

- Sørg for, at dokumentet ligger helt fladt på glaspladen. Hvis kun en del af billedet er sløret, er originalen måske krøllet eller bøjet.
- Sørg for, at printeren ikke vipper eller står på et ujævnt underlag.
- Sørg for, at papiret ikke er fugtigt, krøllet eller ligger med forsiden nedad (den side, som er hvidere og blankere, skal vende opad). Læg nyt papir i med forsiden opad.
- Sørg for at vælge den korrekte papirtype (➔ "Valg af papir" på side 8).
- Anvend et støtteark med specialpapir, eller forsøg at lægge papiret i ét ark ad gangen.

- Ilæg papiret ét ark ad gangen. Tag ark ud af udskriftsbakken, så der ikke samles for mange ad gangen.
- Rens skrivehovedet (➔ "Rensning af skrivehovedet" på side 30).
- Juster skrivehovedet (➔ "Justering af skrivehovedet" på side 31).
- For at rengøre printeren indvendigt skal du tage en kopi uden at lægge et dokument på glaspladen.
- Ilæg og skub tørt papir ud adskillige gange. Se den online *brugervejledning*.
- Brug kun papir, der anbefales af Epson, samt originale Epson-patroner.
- Rengør glaspladen. Se den online *brugervejledning*.

Udskriften er utydelig eller har huller.

- Rens skrivehovedet (➔ "Rensning af skrivehovedet" på side 30).
- Hvis der er takkede lodrette streger, skal du muligvis justere skrivehovedet (➔ "Justering af skrivehovedet" på side 31).
- Blækpatronerne kan blive gamle eller løbe næsten tør for blæk. Udskift en blækpatron (➔ "Udtagning og indsætning af blækpatroner" på side 27).
- Sørg for at vælge den korrekte papirtype (➔ "Valg af papir" på side 8).
- Sørg for, at papiret ikke er beskadiget, gammelt, snavset eller vender med forsiden nedad. Hvis det er tilfældet, skal du lægge nyt papir i med den hvide eller blanke side opad.
- Når du vælger **Standard** eller **Bedst** som kvalitetsindstilling, skal du vælge **Fra** som toretningsindstilling. Toretningsudskrivning mindsker udskriftskvaliteten.

Udskriften er kornet.

- Sørg for at vælge **Bedst** som kvalitetsindstilling.
- Hvis du udskriver eller kopierer et foto, skal du sørge for ikke at forstørre det for meget. Prøv at udskrive i mindre størrelse.
- Juster skrivehovedet (➔ "Rensning af skrivehovedet" på side 30).

Der er forkerte eller manglende farver.

- Rens skrivehovedet (➔ "Rensning af skrivehovedet" på side 30).
- Blækpatronerne kan blive gamle eller løbe næsten tør for blæk. Udskift en blækpatron (➔ "Udtagning og indsætning af blækpatroner" på side 27).
- Sørg for at ilægge det korrekte papir og vælge den korrekte indstilling for det på LCD-displayet.
- Hvis du løber tør for papir, skal du lægge nyt i så hurtigt som muligt. Hvis printeren står uden papir i længere tid, kan farverne på den næste kopi eller udskrift blive forkerte.

Udskriften er for mørk.

- Hvis du kopierer, skal du trykke på  **Menu** og justere **Tæthed**.

Billedets størrelse eller placering er forkert.

- Sørg for at ilægge det korrekte papir og vælge den korrekte indstilling for det på LCD-displayet.
- Sørg for, at originalen ligger korrekt på glaspladen (➔ "Placering af originaler på glaspladen" på side 9).
- Rengør glaspladen. Se den online *brugervejledning*.

Problemer med scanningskvaliteten

Der scannes kun en del af fotoet.



- Printeren har ikke-læsbare områder langs kanterne. Flyt fotoet en smule væk fra kanterne.

Filstørrelsen er for stor.

- Prøv at ændre kvalitetsindstillingerne.

Fastklemmt papir i den automatiske dokumentføder

Hvis der er fastklemmt papir inde i den automatiske dokumentføder (ADF), skal du åbne ADF'en og fjerne eventuelt papir fra glaspladen. Kontroller dernæst, at der ikke er noget papir der går ud fra nogen af føderens ender.

1. Hvis LCD-displayet viser en fejlmeddelelse om fastklemmt papir, skal du trykke på **OK**.
2. Åbn ADF-dækslet.

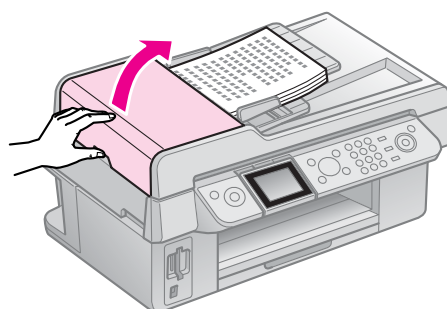

Forsigtig

Sørg for at åbne ADF-dækslet, før det fastklemte papir fjernes.

Hvis dækslet ikke åbnes, kan printeren blive beskadiget.

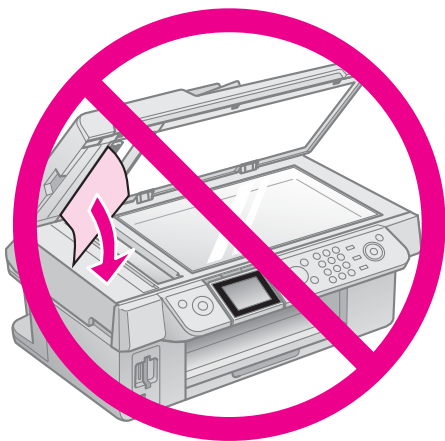
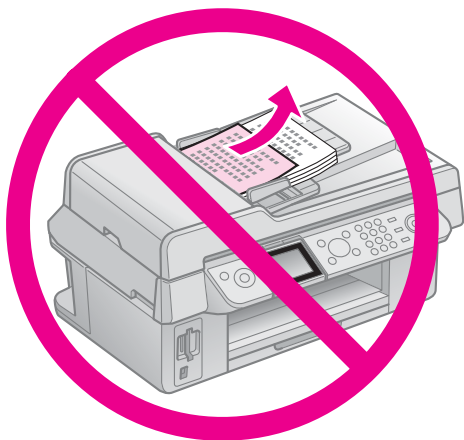

3. Fjern forsigtigt det fastklemte papir.

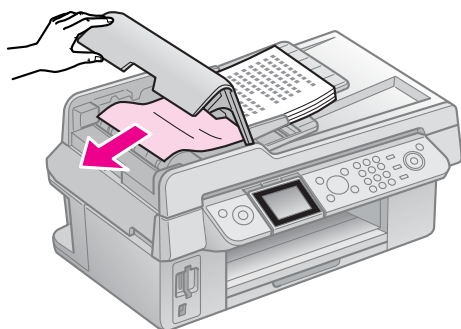

4. Hvis LCD-displayet viser en meddelelse om fastklemt papir, skal du trykke på **OK**.

Hvis LCD-displayet viser en fejlmeddelelse om fastklemt papir, skal du vælge **OK** og derefter trykke på **OK**.

Flere løsninger

Hvis du ikke kan løse problemet vha. fejlfinding, kontakt da kundesupportservice for at få hjælp. Du kan finde oplysninger om kundesupport for dit område i den online *brugervejledning* eller på garantikortet. Hvis de ikke er anført der, skal du kontakte den forhandler, hvor du har købt printeren.

Oversigt over panelindstillinger

Faxtilstand

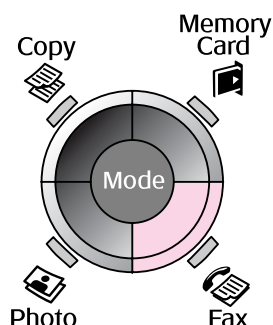

Menu	Indstillingsemne	Beskrivelse
Send til	1, 2, 3, 4, 5, 6, 7, 8, 9, 0, *, #, -	Indtast faxnumre.
Farve/S/H	Farve, S/H	Vælge farve- eller sort/hvid-faxning.

Sendingsindstillinger for faxtilstand



Menu	Indstillingsemne	Beskrivelse
Opløsning	Standard, Fin, Foto	Vælg dette for at ændre opløsningen for faxdata, du sender.
Kontrast	-4 til +4	Vælg dette for at ændre kontrasten for faxdata, du sender.
Fors. sending	Fra, Til (Tid)	Vælg dette for at indstille senderreservationer.
Faxtilst.	Sending, Polling	Vælg dette for at skifte mellem faxafsending eller pollingmodtagelse.

Faxrapportindstillinger for faxtilstand

Display / Crop



Menu	Beskrivelse
Hurtigopk.	Udskriver hurtigopkaldslisten.
Faxlog	Udskriver kommunikationsloggen for al registreret kommunikation.
Seneste transm.	Udskriver loggens sidste kommunikation (sending og pollingmodtagelse).
Udk. fax igen	Genudskriver faxerne, der er modtaget indtil nu.
Protokolspor.	Udskriver den sidste protokolsporing for en kommunikation.

Kopitilstand

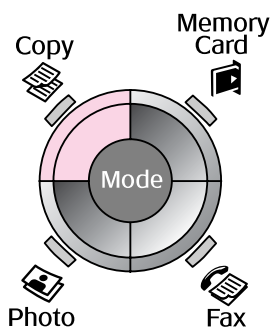

Menu	Indstillingsemne	Beskrivelse
Kopier	1 til 99	-
Farve/S/H	Farve, S/H	-
Layout (Layout)	Med kant	Kopierer originalen med en almindelig 3 mm-margen.
	Uden kant	Fotoet kopieres helt ud til kanten af papiret. Bemærk: Billedet forstørres en smule og beskæres, så papiret fyldes ud. Udskriftskvaliteten kan blive forringet i områderne øverst og nederst på udskriften, eller området kan blive udtværet.

Udskriftsindstillinger for kopieringstilstand



Menu

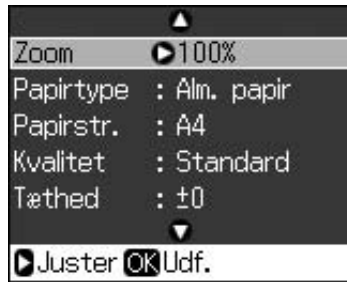

Menu	Indstillingsemne	Beskrivelse
Zoom	Fakt., Aut. tilp. side	Vælg Fakt. for at udskrive fotoet i den oprindelige størrelse. Vælg Aut. tilp. side for udskrivning uden kant og tilpasning af billedets størrelse efter forskellige almindelige papirstørrelser. Du kan også tilpasse originalens størrelse til en bestemt skalering vha. Kopier + eller - . Når du anvender den automatiske dokumentføder, kan du kun vælge Fakt. (100%).
Papirtype	Alm. papir, Mat, Blankt prem., M. blankt, Fotopaper	Når du anvender den automatiske dokumentføder, kan du kun vælge Alm. papir .
Papirstr.	10 × 15 cm, 13 × 18 cm, A4	-
Kvalitet	Kladde, Standard, Bedst	Når du anvender den automatiske dokumentføder, kan du kun vælge Standard eller Bedst .
Tæthed	-4 til +4	-
Udvid.	Standard, Med, Min.	Vælg, hvor meget billedet skal udvides, når du vælger Uden kant . Standard: Billedet forstørres en smule og beskæres, så papiret fyldes ud. Med.: Der kan udskrives margener. (Lav udvidelseshastighed.) Min.: Der kan udskrives margener. (Laveste udvidelseshastighed.)

Hukommelseskorttilstand

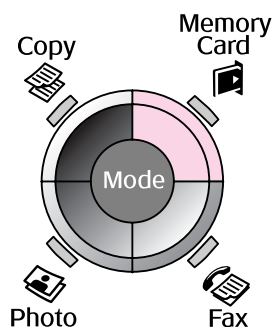

Indstillingsemne	Beskrivelse
Se og udsk. alle fotos	Udskriver kun de fotos, du vælger.
Udsk. alle fotos	Udskriver alle fotos på hukommelseskortet.
Udsk. e. dato	Udskriver fotos efter den dato, de blev taget.
Udsk. indeksark	Udskriv miniatureeksempler af fotografierne på dit hukommelseskort, og vælg de, der skal udskrives.
Diasshow	Viser alle fotos på hukommelseskortet som et diasshow og udskriver de fotos, du vælger.

Udskriftsindstillinger for hukommelseskorttilstand



Menu



Menu	Indstillingsemne	Beskrivelse
Papirtype	Blankt prem., M. blankt, Fotopapir, Alm. papir, Mat	-
Papistr.	10 × 15 cm, 13 × 18 cm, 16:9 bred, A4	-
Layout	Uden kant	Fotoet udskrives helt ud til kanten af papiret. Bemærk: Billedet forstørres en smule og beskæres, så papiret fyldes ud. Udskriftskvaliteten kan blive forringet i områderne øverst og nederst på udskriften, eller området kan blive udtværet.
	Med kant	Fotoet udskrives med en hvid margin ved kanten.
Kvalitet	Standard, Bedst	-

Menu	Indstillingsemne	Beskrivelse
Dato	Ingen, åååå.mm.dd, mm.dd.åååå, dd.mm.åååå	Udskriver den data, hvor fotoet er taget.
Tovejs	Til, Fra	Vælg Til for at øge udskrivningshastigheden. Vælg Fra for at øge udskrivningskvaliteten (men fotografierne udskrives langsommere).
Udvid.	Standard, Med, Min.	Vælg, hvor meget billedet skal udvides, når du vælger Uden kant . Standard: Billedet forstørres en smule og beskæres, så papiret fyldes ud. Med.: Der kan udskrives margener. (Lav udvidelseshastighed.) Min.: Der kan udskrives margener. (Laveste udvidelseshastighed.)

Fotoudskrivningstilstand

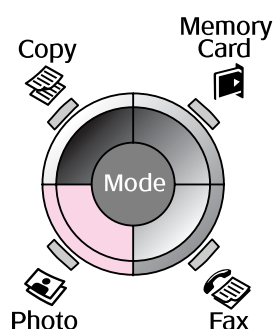

Farverestaurationsindstilling

Indstillingsemne	Beskrivelse
Gendan.	Vælg Til for at gendanne et falmet foto.

Udskriftsindstillinger for fotoudskrivningstilstand



Menu	Indstillingsemne	Beskrivelse
Papirtype	Blankt prem., M. blankt, Fotopapir, Mat	-
Papirstr.	10 × 15 cm, 13 × 18 cm, A4	-

Menu	Indstillingsemne	Beskrivelse
Layout	Uden kant	Fotoet kopieres helt ud til kanten af papiret. Bemærk: Billedet forstørres en smule og beskæres, så papiret fyldes ud. Udskriftskvaliteten kan blive forringet i områderne øverst og nederst på udskriften, eller området kan blive udtværet.
	Med kant	Kopierer originalen med en almindelig 3 mm-margen.
Kvalitet	Standard	-
Udvid.	Standard, Med, Min.	Vælg, hvor meget billedet skal udvides, når du vælger Uden kant . Standard: Billedet forstørres en smule og beskæres, så papiret fyldes ud. Med.: Der kan udskrives margener. (Lav udvidelseshastighed.) Min.: Der kan udskrives margener. (Laveste udvidelseshastighed.)

Opsætningstilstand

Setup



Faxindstil.	Inds. af hurtigopk.	Tilføj nr., Red. nr., Slet nr.
	Scan-/udsk. indst.	Opløsning, Kontrast, Papirstørrelse, Aut. reduktion, Sen. trans.
	Kommunikation	DRD, ECM, V.34, Ring før svar, Reg. af opk. tone
	Sidehoved/tid	Faxhoved, Dato/tid, Dit tlf. nummer, Dagtimer
Blækkniv.		

Vedligehold.	Dysecheck	Udskriv et dysecheckmønster for at kontrollere skrivehovedets tilstand.
	Hovedrens.	Rens skrivehovedet for at forbedre skrivehovedets tilstand.
	LCD-lysstyrke	-10 til +10
	Hovedjustering	Juster skrivehovedet.
	Skift blækpatron	Skift blækpatronerne, før de er tomme.
	Sprog	
	Land/område	
	Vis format	1op med info, 1op uden info, Vis miniaturrebilleder
	Bip	Til, Fra
PictBridge-ops.	Foretag udskriftsindstillinger for udskrivning med en PictBridge-enhed.	
Gendan std. indstillinger	Nulstil LCD-panelindstillingerne til fabriksstandardindstillingerne.	

EPSON

EXCEED YOUR VISION



MEMORY STICK PRO™



Forsyning af blækpatroner

Printernavn	Black (Sort)	Cyan	Magenta	Yellow (Gul)
Serie Stylus CX9300F	T0731 T0731H	T0732	T0733	T0734
Serie Stylus DX9400F	T0711 T0711H	T0712	T0713	T0714

Udbuddet af blækpatroner afhænger af dit land.