

# Navodila za uporabo – osnove -za uporabo brez računalnika-



## Uvod

Pomembna varnostna navodila .....	3
Osebnostne informacije, shranjene v pomnilniku.....	4



## Funkcije nadzorne plošče

Nadzorna plošča .....	5
-----------------------	---



## Delo s papirjem in izvirniki

Delo s papirjem .....	8
Delo z izvirniki .....	9



## Faksiranje fotografije ali dokumenta

Priklop telefona ali odzivnika .....	11
Nastavitev lastnosti faksa .....	11
Pošiljanje faksa .....	14
Prejemanje faksov .....	16
Izbor nastavitve za pošiljanje in prejemanje .....	17



## Kopiranje

Kopiranje fotografij.....	19
Kopiranje dokumentov .....	20



## Tiskanje s pomnilniške kartice

Delo s pomnilniško kartico.....	21
Tiskanje fotografij.....	22
Izbiranje in tiskanje fotografij s kazalom.....	23



## Tiskanje z digitalnega fotoaparata

Uporaba funkcij PictBridge ali USB DIRECT-PRINT .....	26
---	----



## Zamenjava črnilnih kartuš

Previdnostni ukrepi .....	27
Odstranjevanje in nameščanje črnilnih kartuš.....	27



## Vzdrževanje

Preverjanje stanja črnilne kartuše...	30
Preverjanje in čiščenje tiskalne glave.....	30
Poravnava tiskalne glave .....	31



## Reševanje težav



Sporočila o napaki.....	32
Težave in rešitve .....	32



## Povzetek nastavitve kontrolne plošče

Način delovanja za pošiljanje faksov .....	37
Način delovanja za kopiranje.....	38
Način delovanja za uporabo pomnilniških kartic.....	40
Način delovanja za tiskanje fotografij .....	41
Način delovanja za določanje nastavitve .....	42

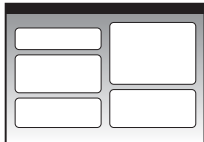
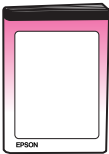
## Kje najdete informacije

Papirnati priročniki	
	<b>Začnite tukaj</b> Najprej preberite ta list. Ta list vam pove, kako tiskalnik pripravite na uporabo in kako namestite programsko opremo.
 (ta knjižica)	<b>Navodila za uporabo – osnove -za uporabo brez računalnika-</b> V tej knjižici so informacije o uporabi tiskalnika brez povezave z računalnikom, kot so navodila za faksiranje, kopiranje ali tiskanje s pomnilniške kartice. Če imate pri uporabi tiskalnika težave, preberite poglavje Odpravljanje težav v tej knjižici.
Spletni priročniki	
	<b>Navodila za uporabo</b> V tem priročniku so zbrana navodila za tiskanje in optično odčitavanje preko računalnika ter informacije o programski opremi. Ta priročnik je na zgoščenki s programsko opremo in se samodejno namesti ob namestitvi programske opreme. Če želite priročnik prebrati, dvokliknite ikono na namizju.
	<b>Spletna pomoč</b> Spletna pomoč je vgrajena v vse aplikacije, ki so na zgoščenki s programsko opremo. V njej najdete podrobne informacije o aplikaciji.

## Opozorila in opombe

Ko berete navodila, upoštevajte naslednja priporočila:

**⚠ Opozorilo:** Opozorila je treba skrbno upoštevati, s čimer preprečite telesne poškodbe.

**⚠ Pozor:** Navodila, označena s "Pozor", je treba skrbno upoštevati, s čimer preprečite poškodbo opreme.

**Opomba:** V opombah so pomembne informacije o tiskalniku.

**Nasvet:** Nasveti nudijo namige za uporabo tiskalnika.

## Obvestilo o avtorskih pravicah

Nobenega dela te publikacije ni dovoljeno reproducirati, shraniti v sistem za arhiviranje ali pošiljati, ne glede na obliko ali način (elektronsko, mehansko, fotokopiranje, snemanje ali drugače), če za to prej ni bilo pridobljeno pisno dovoljenje družbe Seiko Epson Corporation. V tem dokumentu vsebovane informacije so namenjene za uporabo samo s tem izdelkom. Družba Epson ne prevzema odgovornosti za uporabo teh informacij z drugimi tiskalniki.

Družba Seiko Epson Corporation ali njene podružnice kupcu tega izdelka ali drugim osebam niso odgovorne za škodo, izgubo, stroške ali izdatke, ki jih je utrpel kupec ali druga oseba zaradi nesreče, napačne uporabe, zlorabe ali sprememb na tem izdelku ali (razen v ZDA) ravnanja, ki ni popolnoma skladno z navodili za uporabo in vzdrževanje, ki jih je izdala družba Seiko Epson Corporation.

Družba Seiko Epson Corporation ne prevzema odgovornosti za škodo ali težave, ki izhajajo iz uporabe dodatne opreme ali potrošnega materiala, ki s strani družbe Seiko Epson Corporation ni označen kot Original Epson Product (originalen izdelek družbe Epson) ali Epson Approved Products (izdelki, ki jih je odobrila družba Epson).

Družba Seiko Epson Corporation ne prevzema odgovornosti za škodo, ki je nastala zaradi elektromagnetnih motenj, ki bi nastale zaradi uporabe vmesniških kablov, ki jih družba Seiko Epson Corporation ni označila kot Epson Approved Products (izdelki, ki jih je odobrila družba Epson).

EPSON<sup>®</sup> je zaščitena blagovna znamka, EPSON STYLUS<sup>™</sup> in Exceed Your Vision pa sta blagovni znamki družbe Seiko Epson Corporation.

USB DIRECT-PRINT<sup>™</sup> in logotip USB DIRECT-PRINT sta blagovni znamki družbe Seiko Epson Corporation. Copyright © 2002 Seiko Epson Corporation. Vse pravice pridržane.

DPOF<sup>™</sup> je blagovna znamka družb CANON INC., Eastman Kodak Company, Fuji Photo Film Co., Ltd. in Matsushita Electric Industrial Co., Ltd.

SDHC<sup>™</sup> je blagovna znamka.

Memory Stick, Memory Stick Duo, Memory Stick PRO, Memory Stick PRO Duo, MagicGate Memory Stick, MagicGate Memory Stick Duo in Memory Stick Micro so blagovne znamke podjetja Sony Corporation.

xD-Picture Card<sup>™</sup> je blagovna znamka družbe Fuji Photo Film Co., Ltd.

**Splošno obvestilo:** Drugi nazivi izdelkov v tem dokumentu so uporabljeni zgolj za namen identifikacije in so lahko blagovne znamke predmetnih lastnikov. Družba Epson se zanika vse pravice v zvezi s temi znamkami.

## Pomembna varnostna navodila

Pred uporabo tega tiskalnika preberite in upoštevajte naslednja varnostna navodila:

- Uporabljajte samo napajalni kabel, ki je bil priložen tiskalniku. Uporaba drugega kabla lahko povzroči požar ali električni udar. Kabla ne uporabljajte za nobeno drugo opremo.
- Poskrbite, da je napajalni kabel skladen z vsemi zadevnimi varnostnimi standardi.
- Uporabljajte samo napajalnik istega tipa, kot je naveden na nalepki.
- Tiskalnik postavite v bližino zidne vtičnice, kjer lahko brez težav izklopite napajalni kabel.
- Ne pustite, da se napajalni kabel poškoduje ali obrabi.
- Skupna amperaža naprav, ki so priključene na podaljšek ali v stensko vtičnico, ne sme presežati omejitve amperaže.
- Naprave ne postavljajte na mesta, kjer se temperatura in vlaga hitro spreminjata, kjer obstaja nevarnost udarov in vibracij ali kjer je prah in je ne izpostavljajte neposredni sončni svetlobi.
- Ne blokirajte ali pokrivajte odprtih vtičnic, skozi reže ne potiskajte predmetov.
- Tiskalnik postavite na ravno, stabilno podlago, ki v vseh smereh sega izpod njega. Če je tiskalnik nagnjen ali pod kotom, ne bo deloval pravilno. Tiskalnik s hrbtno stranjo namestite vsaj 10 cm stran od stene, tako da je omogočeno ustrezno kroženje zraka.
- Optičnega čitalnika med kopiranjem, tiskanjem ali odčitavanjem ne odpirajte.
- Ne dotikajte se ploskega belega kabla v notranjosti tiskalnika.
- Na tiskalnik ne razlivajte tekočin.
- V tiskalniku ali okoli njega ne uporabljajte pršil, ki vsebujejo vnetljive pline. S tem lahko povzročite požar.
- Tiskalnika ne poskušajte servisirati sami, razen če je to izrecno opisano v dokumentaciji.

- V naslednjih okoliščinah izključite tiskalnik in ga predajte v popravilo pooblaščenemu servisnemu osebju: če je bil poškodovan napajalni kabel ali vtič; če je v tiskalnik vdrla tekočina; če je tiskalnik padel ali je poškodovano ohišje; če tiskalnik ne deluje kot običajno ali je njegova zmogljivost občutno spremenjena.
- Ko tiskalnik shranjujete ali prevažate, ga ne nagibajte, polagajte na bok ali obračajte na glavo, sicer lahko iz kartuše začne iztekati črnilo.
- Ko zapirate optični čitalnik, bodite pazljivi, da si ne priprete prstov.
- Med nameščanjem izvornikov ne pritiskajte premočno na ležišče za dokumente.
- V avtomatski podajalnik dokumentov vstavljajte le izvornike.

## Varnostna navodila za kartušo

- Kartuše s črnilom shranjujte izven dosega otrok, črnila ne pijte.
- Če pride črnilo v stik s kožo, se umijte z milom in vodo. Če pride črnilo v stik z očmi, jih takoj sperite z vodo. Če neprijeten občutek ali težave z vidom ne minejo, takoj poiščite zdravniško pomoč.
- Če kartušo s črnilom odstranite za poznejšo uporabo, območje za dovod črnila varujte pred umazanijo in prahom ter ga shranite v enakem okolju kot tiskalnik. Ne dotikajte se priključka za dovod črnila in tudi ne okolice tega priključka.

## Varnostna navodila za telefonsko opremo

Pri uporabi telefonske opreme morate vedno upoštevati osnovna varnostna navodila, s čimer zmanjšate nevarnost požara, električnega udara in osebnih poškodb, vključno z naslednjim:

- Izdelka ne uporabljajte blizu vode.

- Izogibajte se uporabi telefona med nevihto z grmenjem. Obstaja majhna možnost električnega udara zaradi strele.
- Če pride do uhajanja plina, za prijavo tega uhajanja ne uporabite telefona, ki je blizu mesta uhajanja.
- Ta navodila shranite na priročno mesto za prihodnjo uporabo.

### Za uporabnike v Evropi:

Mi, družba Seiko Epson Corporation, izjavljamo, da je ta naprava, model C361A, v skladu z osnovnimi zahtevami in drugimi povezanimi predpisi v Direktivi 1999/5/EC.

Za uporabo le v naslednjih državah; Velika Britanija, Irska, Nemčija, Francija, Španija, Portugalska, Italija, Avstrija, Švica, Belgija, Nizozemska, Luksemburg, Danska, Finska, Norveška, Švedska, Poljska, Madžarska, Češka, Slovaška, Latvija, Litva, Estonija, Slovenija, Grčija, Romunija, Bolgarija.

### Za uporabnike na Novi Zelandiji:

Splošno opozorilo

Izdaja dovoljenja Telepermit za katerikoli del terminalne opreme pomeni samo, da Telecom izjavlja, da oprema ustreza minimalnim pogojem za priklop v telekomunikacijsko omrežje. To ne pomeni, da Telecom podpira ta proizvod, prav tako ne zagotavlja nobene garancije. Še posebej pa ne zagotavlja, da bo naprava delovala v povezavi z drugo napravo, ki ima dovoljenje Telepermit in je drugačne znamke ali drug model. Prav tako ne pomeni, da je proizvod združljiv z vsemi storitvami omrežja Telecoma.

## Osebne informacije, shranjene v pomnilniku

Ta tiskalnik vam omogoča shranjevanje imen in telefonskih števil v pomnilnik, kjer ostanejo shranjene tudi ob izklopu tiskalnika.

Če boste tiskalnik predali komu drugemu ali ga zavrgli, vam priporočamo, da uporabite naslednji postopek brisanja pomnilnika.

### Brisanje pomnilnika

1. Pritisnite **F Setup**.
2. Izberite **Restore Default Settings (Obnovi privzete nastavitve)** in nato pritisnite **OK**.



3. Izberite **Init All Settings (Ponastavi vse nastavitve)** in nato pritisnite **OK**.

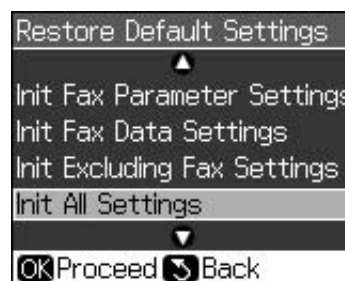

4. Izberite **OK (V redu)** in pritisnite **OK**.

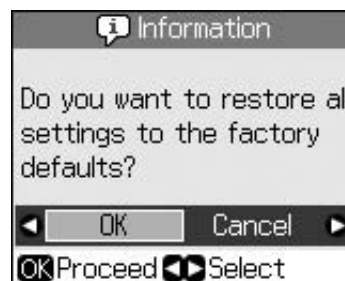

Vsi podatki, shranjeni v pomnilniku, so izbrisani.





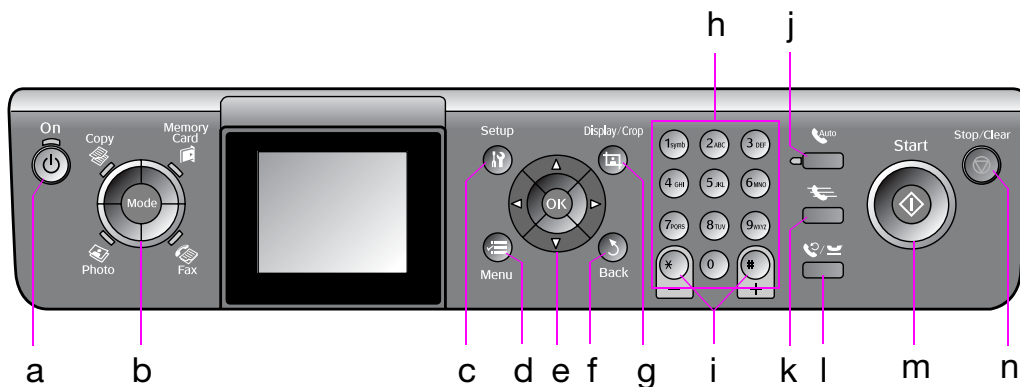



# Funkcije nadzorne plošče

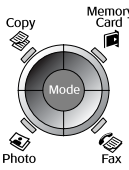

## Nadzorna plošča







Oblika nadzorne plošče je odvisna od vaše lokacije.

### Tipke

Tipke	Funkcija	
a  <b>On</b>	Vključi in izključi tiskalnik. (Ko je tiskalnik vključen, lučka neprekinjeno sveti, ko pa tiskalnik deluje, se vklaplja ali izklaplja, lučka utripa.)	
b <b>Mode</b> * 	Preklaplja med načini delovanja: <ul style="list-style-type: none"> <li> <b>Copy</b>,</li> <li> <b>Memory Card</b>,</li> <li> <b>Fax</b> in  <b>Photo</b>.</li> </ul> (Lučke kažejo, kateri način delovanja je izbran.)	
c  <b>Setup</b> *	Požene vzdrževalne programe in nastavi različne nastavitve.	
d  <b>Menu</b> *	Izpiše podrobne nastavitve za vsak posamezen način delovanja.	
e 	 4-smerna tipka	Izbere fotografije in menijske elemente.
	<b>OK</b>	Vključi izbrane nastavitve.

Tipke	Funkcija
f  <b>Back</b>	Prekliče trenutno opravilo in se vrne v prejšnji meni.
g  <b>Display/Crop</b>	Spremeni prikaz fotografij na zaslonu LCD ali obreže fotografije.  V načinu delovanja za pošiljanje faksov (Fax mode) lahko s to tipko natisnete seznam za hitro klicanje (Speed Dial), znova natisnete faks (Reprinting Faxes) ali natisnete druga poročila.
h Številčna tipkovnica 1234567890*#	Razen za vnos faks števil, jo lahko uporabite tudi za izbiranje ali vnašanje števil, z njo lahko nastavite datum in čas, določite število kopij pri tiskanju in tako naprej.
i <b>Kopije</b>  (+ in -)	Nastavi število kopij ali spremeni območje obrezovanja.

	Tipke	Funkcija
j		Vklopi ali izklopi funkcijo Auto Answer (Samodejni odgovor). Ko vnašate ali urejate številke ali znake, lahko to tipko uporabite kot preslednico.
k		V načinu delovanja za pošiljanje faksov prikaže seznam za hitro klicanje. Ko vnašate ali urejate številke ali znake, lahko to tipko uporabite za brisanje v levo.
l		Prikaže zadnjo klicano telefonsko številko. To tipko lahko pri vnašanju in urejanju številk uporabite kot tipko za premor (za vnos "-"). Pri vnosu znakov lahko vnesete tudi "-".
m	 <b>Start</b>	Zažene faksiranje, kopiranje in tiskanje.
n	 <b>Stop/Clear</b>	Zaustavi faksiranje, kopiranje in tiskanje ali ponastavi nastavitve.

\* Več podrobnosti o elementih posameznega načina delovanja preberite v "Povzetek nastavitve kontrolne plošče" na strani 37.

## Zaslon LCD

### Opomba:

Na zaslonu LCD se lahko pojavi manjše število svetlih ali temnih pik, zaslon pa je lahko zaradi svojih lastnosti neenakomerno osvetljen. To je normalno in ne gre za kakršno koli poškodbo.

## Uporaba zaslona LCD

Če želite izbrati ali spremeniti menije za nastavitve in fotografije na zaslonu LCD, upoštevajte navodila v nadaljevanju.

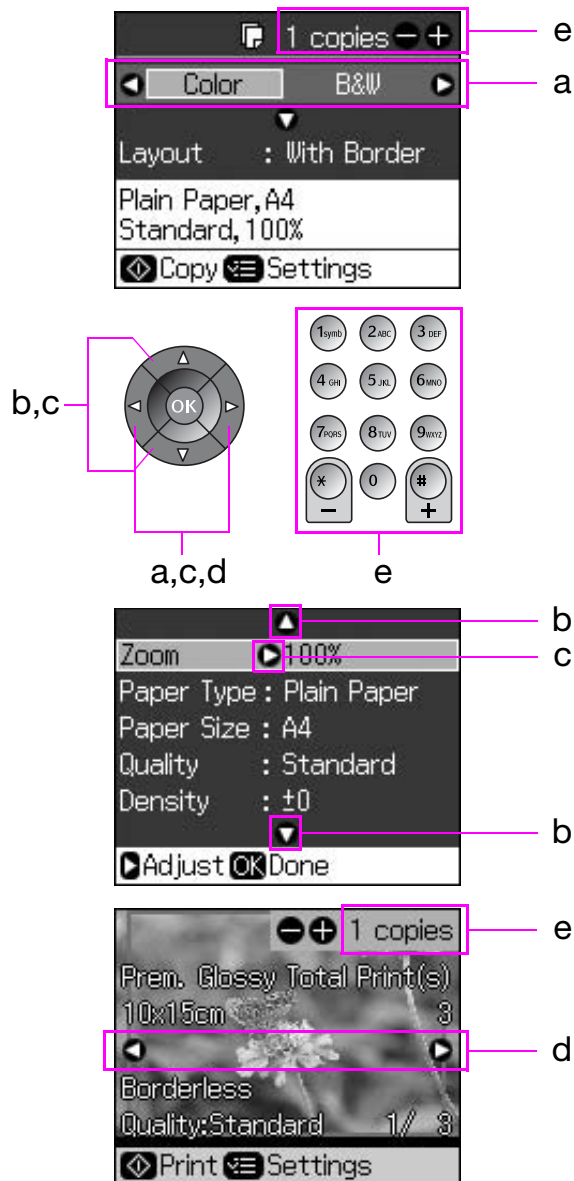

a	Če želite izbrati element nastavitve, pritisnite ◀ ali ▶.
b	Če želite izbrati element menija, pritisnite ▲ ali ▼. Osvetljen del se premika gor ali dol.
c	Če želite odpreti seznam elementov nastavitve, pritisnite ▶. Uporabite ▲ ali ▼ in izberite element nastavitve, nato pritisnite <b>OK</b> .
d	Če želite zamenjati fotografijo, prikazano na zaslonu LCD, pritisnite ◀ ali ▶.
e	Število kopij izbrane fotografije nastavite z možnostjo Kopije (+, -) ali številskimi tipkami.

## Nastavitev svetlosti zaslona LCD

Svetlost zaslona LCD lahko spreminjate.

1. Pritisnite **Setup** za vstop v način delovanja za nastavljanje.
2. Pritisnite **◀** ali **▶** in izberite **Maintenance (Vzdrževanje)**, nato pritisnite **OK**.
3. Pritisnite **▲** ali **▼** in izberite **LCD Brightness (Svetlost zaslona LCD)**, nato pritisnite **OK**. Prikaže se naslednji zaslon.

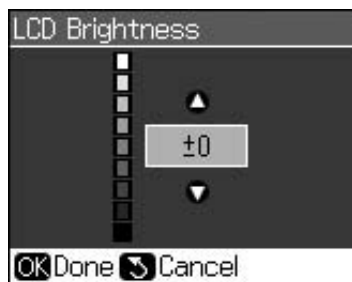

4. Če želite nastaviti svetlost zaslona, uporabite **▲** ali **▼**, nato pritisnite **OK**.

## Nastavitev kota zaslona LCD

Kot zaslona LCD lahko spreminjate.

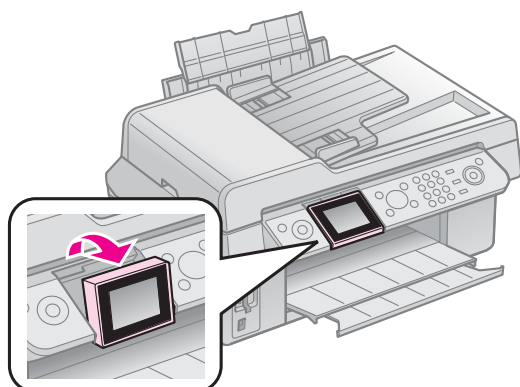

## Podatki o električnem napajanju

### Izklop električnega napajanja

Da ne bi prišlo do nehotenega izklopa električnega napajanja, se ob pritisku tipke **On** pojavi okno s vprašanjem, ali želite tiskalnik izklopiti. Če želite tiskalnik izklopiti, pritisnite **OK**.

Ko je napajanje izključeno, se izbrišejo naslednji podatki, ki so bili shranjeni v začasem pomnilniku tiskalnika.

- Podatki o prejetih faksih
- Podatki shranjeni v **Delayed Sending (Pošiljanje z zakasnitvijo)**

- Podatki v zvezi s ponovnim pošiljanjem ali ponovnim klicem

Če je tiskalnik dlje časa izključen, se lahko ura ponastavi, kar lahko povzroči nepravilnosti v delovanju. Ko vklopite napajanje, preverite uro.

### Samodejni ponovni vklop po izpadu električnega napajanja

Če pride do izpada električnega napajanja medtem, ko tiskalnik čaka na faks ali ko tiska, se samodejno znova vklopi, ko je napajanje ponovno vzpostavljeno.

Tiskalnik ob ponovnem vklopu izvede naslednji postopek.

1. Tiskalnik piska približno dve sekundi.
2. Vse opozorilne lučke LED se hkrati vklopijo in nato hkrati izklopijo.
3. Zaslon LCD se vklopi, prične z začetnimi opravili in se nato ponovno vklopi.

### Opozorilo:

Če pride do izpada električnega napajanja medtem, ko je optični čitalnik odprt, ob ponovnem vklopu ne segajte z dlanmi v tiskalnik, dokler se tiskalna glava in drugi deli ne prenehajo premikati. Če med delovanjem tiskalnika segate vanj, si lahko poškodujete prste ali druge dele dlani.

### Opomba:

- Če pred vklopom zaslona LCD pritisnete poljubno tipko na kontrolni plošči, se ponovni vklop prekine.
- Morda se tiskalnik ne bo ponovno samodejno vklopil, kar je odvisno od okoliščin pred izpadom električnega napajanja. V tem primeru lahko opravite ponoven zagon s pritiskom na tipko **On**.
- Tudi če ste spremenili nastavitve tako, da tiskalnik ne piska, bo v tem primeru zapiskal.
- Če pride do izpada električnega napajanja med prejemanjem faksa in se ta zato ni natisnil, se natisne poročilo o izpadu električnega napajanja (Power Off Report).

### Funkcija varčevanja z električno energijo

Po 13 minutah nedejavnosti se zaslon z namenom varčevanja z energijo samodejno izklopi.

S pritiskom na katero koli tipko (razen **On**) zaslon povrnemo v predhodno stanje.

# Delo s papirjem in izvirniki

## Delo s papirjem

### Izbira papirja

Pred tiskanjem je treba nastaviti ustrezno vrsto papirja. Ta pomembna nastavev določa, kako se črnilo nanaša na papir.

#### Opomba:

- ❑ Razpoložljivost posebnih medijev se razlikuje glede na vašo lokacijo.
- ❑ Številke izdelkov za naročanje naslednjih posebnih Epsonovih vrst papirja najdete na Epsonovi spletni strani za podporo uporabnikom.

Izbirate lahko med naslednjimi vrstami papirja in nastavitvami:

Vrsta papirja	Nastavev vrste papirja	Največja količina papirja, ki jo je mogoče vstaviti
Navaden papir *	Plain Paper (Navaden papir)	12 mm
Epson Bright White Paper (Posebno svetli beli papir Epson)		80 listov
Epson Premium Ink Jet Plain Paper (Navaden papir Epson Premium za brizgalne tiskalnike)		80 listov
Epson Matte Paper Heavyweight (Težji mat papir Epson)	Matte (Mat)	20 listov
Epson Photo Quality Ink Jet Paper (Foto papir Epson za brizgalne tiskalnike)		80 listov
Epson Premium Glossy Photo Paper (Svetleč foto papir Epson Premium)	Prem. Glossy (Posebno svetleč)	20 listov
Epson Premium Semigloss Photo Paper (Polsvetleč foto papir Epson Premium)		
Epson Ultra Glossy Photo Paper (Ultrasvetleč foto papir Epson)	UltraGlossy (Ultra svetleč)	20 listov
Epson Glossy Photo Paper (Svetleč foto papir Epson)	Photo Paper (Foto papir)	20 listov

\* Uporabljate lahko papir s težo od 64 do 90 g/m<sup>2</sup>.

## Vstavljanje papirja

1. Odprite in iztegnite oporo za papir.

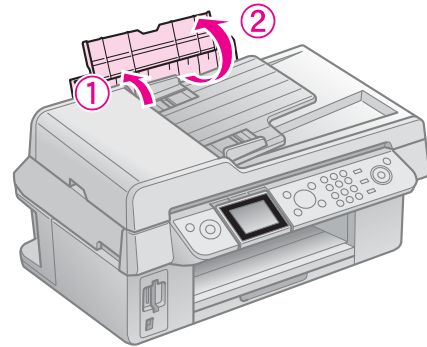

2. Izvlecite izhodni pladenj in podaljšek.

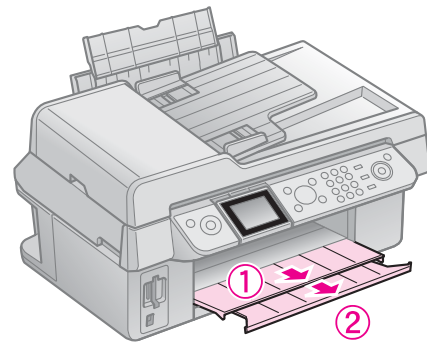

3. Varovalo podajalnika obrnite naprej in premaknite robno vodilo.

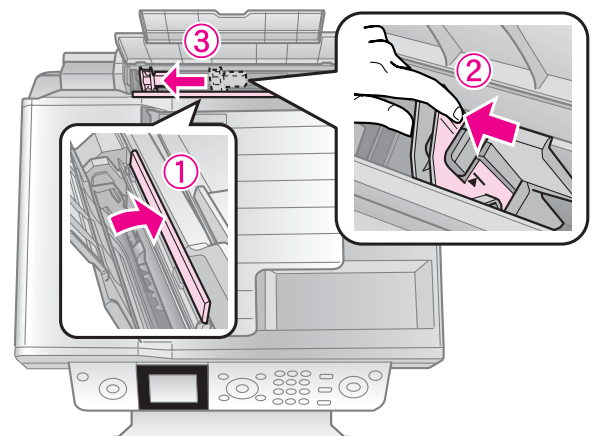



4. Papir vstavite s krajšo stranico naprej, tudi če tiskate ležeče, in s stranjo za tiskanje obrnjeno navzgor.

Stran za tiskanje je pogosto bolj bela ali bolj svetla kot druga stran.

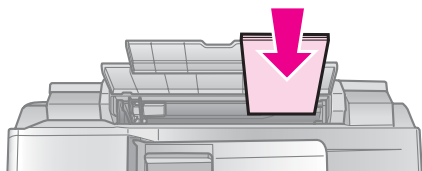

5. Papir namestite za jezičke.

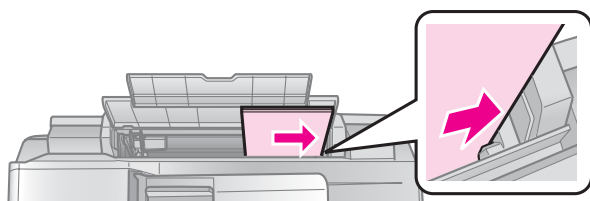

6. Robno vodilo premaknite v desno. Prepričajte se, da je papir nameščen pod puščico v levem robnem vodilu.

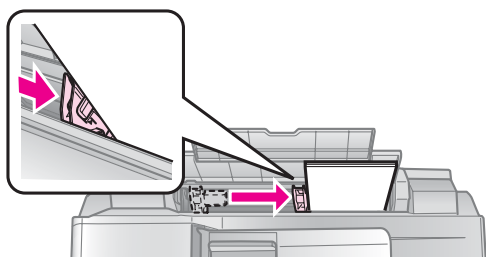

7. Varovalo podajalnika obrnite nazaj v prvotni položaj.

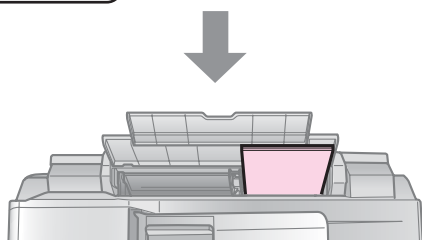
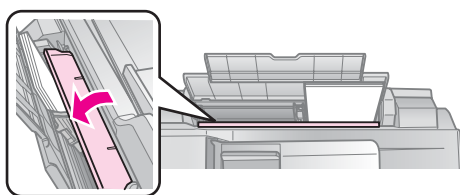

10 × 15 cm (4 × 6 in.) in  
13 × 18 cm (5 × 7 in.)

Enakim korakom sledite za vstavljanje papirja A4.

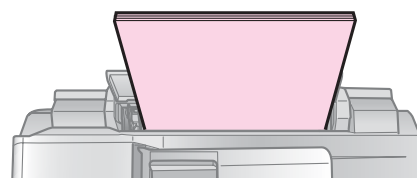

A4

## Delo z izvirniki

Pri faksiranju ali kopiranju lahko uporabite ležišče za dokumente ali avtomatski podajalnik dokumentov.

### Nameščanje izvirkov na ležišče za dokumente

1. Odprite pokrov naprave in namestite izvirek tako, da je potiskana stran obrnjena navzdol proti ležišču za dokumente.

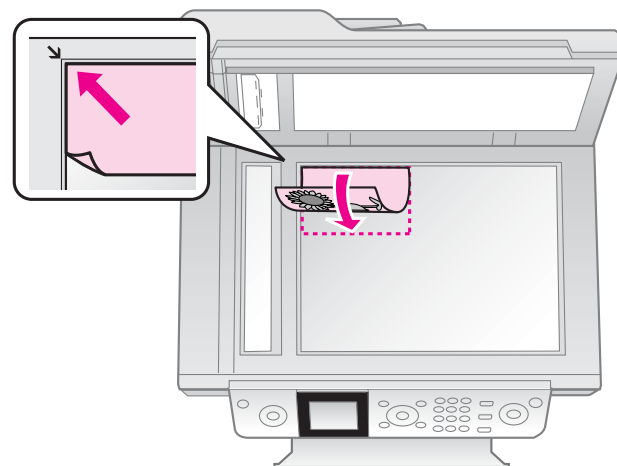

#### Opomba:

Ko kopirate fotografije, lahko na ležišče za dokumente namestite več kot eno fotografijo. Glejte "Kopiranje več fotografij" na strani 19.

2. Nežno zaprite pokrov.

### Nameščanje izvirkov v avtomatski podajalnik dokumentov

#### Izvirniki, ki jih je mogoče uporabiti

V avtomatskem podajalniku dokumentov lahko uporabite naslednje izvirnike.

Velikost	Papir velikosti A4/ Letter/ Legal
Vrsta	Navaden papir
Teža	od 60g/m <sup>2</sup> do 95g/m <sup>2</sup>

Količina	30 listov ali 3 mm (A4, Letter)/ 10 listov (Legal)
----------	---

### **Pozor:**

Naslednjih dokumentov ne uporabljajte, ker lahko povzročijo zagozditve papirja. Za te vrste dokumentov lahko uporabite ležišče za dokumente.

- Dokumenti, speti s sponkami in podobnim.
- Dokumenti, na katere je nalepljen lepilni trak ali papir.
- Fotografije, plastične prosojnice ali papir za toplotni prenos.
- Papir s površinsko prevleko.
- Papir, ki je odtrgan, naguban ali ima luknje.

### **Opomba:**

Ko uporabljate funkcijo kopiranja z avtomatskim podajalnikom dokumentov, so nastavitve za tiskanje nastavljene na povečavo 100 %, navaden papir in velikost papirja A4. Če kopirate izvornik, ki je večji od formata A4, bo natisnjeni izvod odrezan.

## **Namestitev izvornikov**

### **Opomba:**

- Če je v samodejnem podajalniku kakšen dokument, se v načinu delovanja za pošiljanje faksov in načinu delovanja za kopiranje na levi strani zaslona LCD prikaže ikona ADF, kot je prikazano na spodnji sliki.

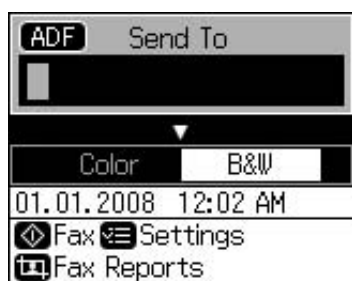
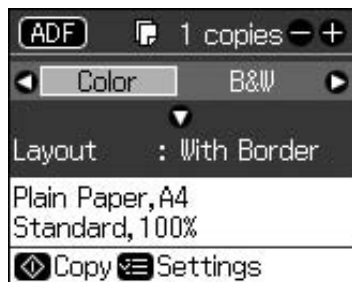

- Če je dokument tako v avtomatskem podajalniku dokumentov kot tudi na ležišču za dokumente, ima prednost dokument v avtomatskem podajalniku dokumentov.

1. Izvornike potrkajte ob ravno površino, da poravnate robove.

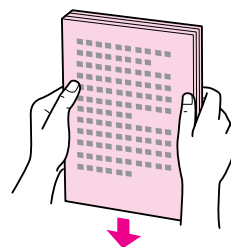

2. Premaknite robno vodilo na avtomatskem podajalniku dokumentov.

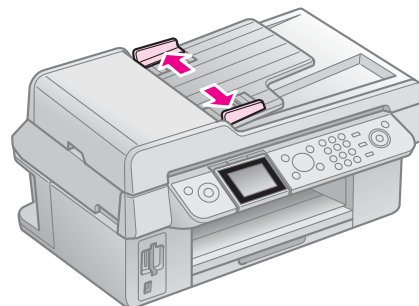

3. V avtomatski podajalnik dokumentov vstavite izvornike s potiskano stranjo navzgor in s krajšim robom naprej.

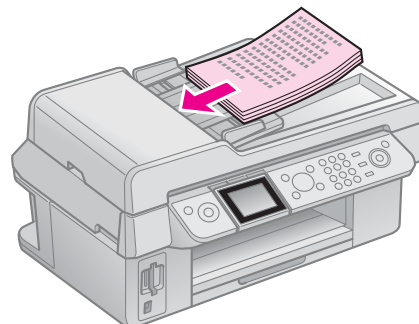

4. Potiskajte robno vodilo, dokler ni poravnano z izvorniki.

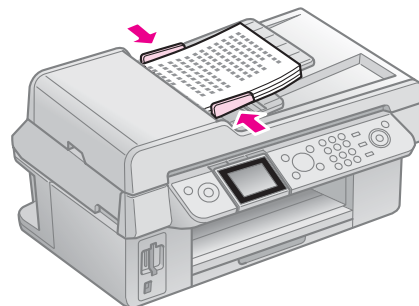

# Faksiranje fotografije ali dokumenta

Ta naprava vam omogoča pošiljanje faksov tako, da faks številke vnesete ročno, ali pa jih izberete s seznama za hitro klicanje. Sami lahko nastavite podatke v zaglavju faksa in spreminjate nastavitve za tiskanje poročil ter za pošiljanje in prejemanje. Napravo lahko nastavite tako, da samodejno prejema fakse ali pa da pred prejemanjem faksa zahteva potrditev.

## Priklop telefona ali odzivnika

Za priklop naprave na telefonsko linijo in priklop telefona/odzivnika na isto telefonsko linijo za odgovarjanje na glasovne klice, izvedite spodaj navedene korake.

1. Telefonski kabel iz stenskega priključka priključite v vtičnico **LINE** na napravi.
2. En konec drugega telefonskega kabla priključite na telefon ali odzivnik.

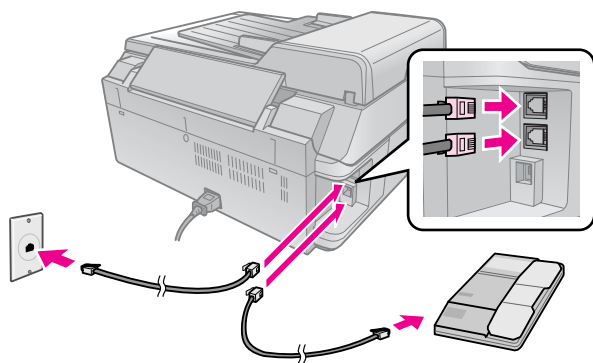

3. Drugi konec kabla priključite v vtičnico **EXT.** na zadnji strani izdelka.

Izberete lahko tudi ročno prejemanje faksov (➔ "Prejemanje faksov" na strani 16).

## Nastavitev lastnosti faksa

Preden začnete pošiljati ali prejemati fakse, boste morda želeli ustvariti zaglavje faksa, določiti nastavitve naprave in na seznam za hitro klicanje vnesti številke, ki jih boste pogosto uporabljali.

## Preverjanje izbrane regije

Pred uporabo naprave morate izbrati regijo, kjer boste napravo uporabljali.

1. Pritisnite **Setup**.
2. Izberite **Maintenance (Vzdrževanje)**, nato pritisnite **OK**.

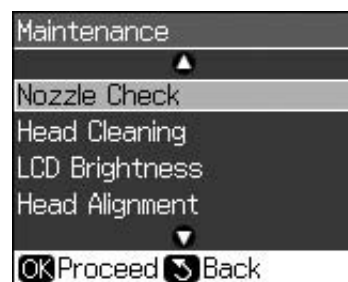

3. Izberite **Country/Region (Država/regija)**, nato pritisnite **OK**.
4. Če želite spremeniti regijo, to storite z **▲** ali **▼**.
5. Pritisnite **OK**. Prikaže se zaslon z informacijami.
6. Izberite **Yes (Da)** in nato pritisnite **OK** ter tako spremenite regijo.

### Opomba:



- Če želite preklicati spreminjanje regije, izberite **No (Ne)** in nato pritisnite **OK**.
  - Ko spremenite regijo, se nastavitve faksa ponastavijo na privzete vrednosti.
7. Pritiskajte **Back**, dokler se ne vrnete na prvi zaslon.

## Uporaba tipk na kontrolni plošči v načinu delovanja za pošiljanje faksov

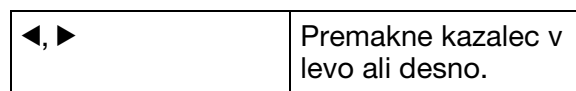

Pri vnosu klicnih števil in znakov v načinu delovanja za pošiljanje faksov lahko uporabljate spodaj navedene tipke in številke tipke.

### Vnos klicne številke



	Vstavi presledek ali premakne kazalec en znak v desno.
	Izbriše znak ali premakne kazalec eno mesto v levo.
	Vnese premor (-) in premakne kazalec en znak v desno.

### Vnos znakov

	<b>Display/Crop</b>	Preklaplja znake za vnos med malimi črkami, velikimi črkami in številkami.
		Premakne kazalec v levo ali desno.
		Vstavi presledek ali premakne kazalec en znak v desno.
		Izbriše znak ali premakne kazalec eno mesto v levo.

## Vpisovanje informacij v zaglavje

Pred pošiljanjem ali prejemanjem faksov lahko izdelate zaglavje faksa, tako da vpišete informacije, kot je telefonska številka ali ime.

### Vnos vaših podatkov v zaglavje

1. Pritisnite **Setup**.
2. Izberite **Fax Settings (Nastavitve faksa)**, nato pritisnite **OK**.



3. Izberite **Header & Time (Zaglavje in čas)**, nato pritisnite **OK**.

4. Izberite **Fax Header (Zaglavje faksa)**, nato pritisnite **OK**. Prikaže se zaslon za vnos podatkov v zaglavje.



5. Uporabite številsko tipkovnico in druge tipke na kontrolni plošči in vnesite podatke v zaglavje (→ "Uporaba tipk na kontrolni plošči v načinu delovanja za pošiljanje faksov" na strani 11). Vnesete lahko do 40 števk.
6. Pritisnite **OK**. Vrnete se na **Header & Time (Glava in čas)**.

### Nastavitev datuma in časa

Po vnosu podatkov v zaglavje lahko nastavite ali spremenite datum in čas.

1. Na meniju **Header & Time (Zaglavje in čas)** izberite **Date/Time (Datum/čas)** in nato pritisnite **OK**. Prikaže se zaslon Datum/čas.

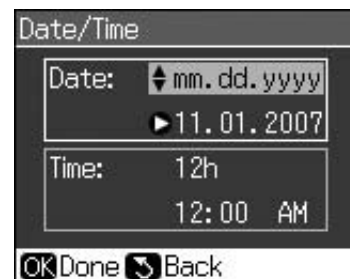

2. Uporabite tipki **▲** ali **▼** in izberite način prikaza datuma, nato pritisnite **►**.
3. Datum spremenite s številsko tipkovnico.

#### Opomba:

Za izbiro poletnega časa nastavite **Daylight Time (Poletni čas)** na **On (Vključeno)**.

4. Za izbiro 12-urnega ali 24-urnega prikaza časa pritisnite **▲** ali **▼**, nato pritisnite **►**.
5. Čas spremenite s številsko tipkovnico.
6. Če izberete 12h, s tipkama **▲** in **▼** izberite še dopoldanski (AM) ali popoldanski čas (PM).
7. Pritisnite **OK**. Vrnete se na **Header & Time (Glava in čas)**.

#### Opomba:

Za izbiro poletnega časa nastavite **Daylight Time (Poletni čas)** na **On (Vključeno)**.

## Nastavitev vaše telefonske številke

1. Na meniju Header & Time (Zaglavje in čas) izberite **Your Phone Number (Vaša telefonska številka)** in nato pritisnite **OK**. Prikaže se zaslon za vnos telefonske številke.

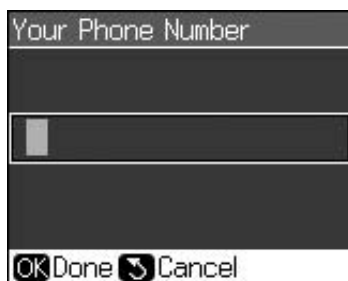

2. Uporabite številsko tipkovnico in druge tipke na kontrolni plošči ter vnesite vašo telefonsko številko (➔ "Uporaba tipk na kontrolni plošči v načinu delovanja za pošiljanje faksov" na strani 11). Vnesete lahko do 20 števk.

### Opomba:

Ko vnašate telefonsko številko, tipka "\*" ne deluje, s tipko "#" pa vnesete "+" (za mednarodne številke).

3. Pritisnite **OK (V redu)**. Vrnete se na **Header & Time (Glava in čas)**.

## Nastavitev seznama za hitro klicanje

Ustvarite lahko seznam za hitro klicanje z do 60 faksnimi številkami, ki jih lahko hitro izberete za pošiljanje faksov. Za prepoznavo prejemnikov lahko dodate tudi imena, seznam za hitro klicanje pa lahko tudi natisnete.

### Ustvarjanje novega seznama za hitro klicanje

1. Pritisnite **Setup**.
2. Izberite **Fax Settings (Nastavitve faksa)**, nato pritisnite **OK**.



3. Izberite **Speed Dial Setup (Nastavitev hitrega klicanja)**, nato pritisnite **OK**.

4. Izberite **Add Entry (Dodaj vnos)**, nato pritisnite **OK**. Prikažejo se proste številke vnosov na seznamu za hitro klicanje.

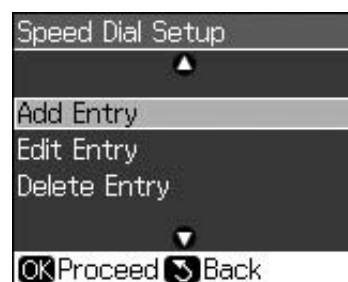

5. Izberite ali natipkajte številko vnosa na seznamu za hitro klicanje, ki jo želite registrirati. Registrirate lahko do 60 vnosov.
6. Pritisnite **OK**.
7. Uporabite številsko tipkovnico in druge tipke na kontrolni plošči ter vnesite telefonsko številko (➔ "Uporaba tipk na kontrolni plošči v načinu delovanja za pošiljanje faksov" na strani 11). Vnesete lahko do 64 števk.
8. Pritisnite **OK**.
9. Uporabite številsko tipkovnico in druge tipke na kontrolni plošči ter vnesite ime, po katerem boste prepoznali vnos na seznamu za hitro klicanje (➔ "Uporaba tipk na kontrolni plošči v načinu delovanja za pošiljanje faksov" na strani 11). Vnesete lahko do 30 števk.
10. Pritisnite **OK**. Vrnete se na **Speed Dial Setup (Nastavitev hitrega klicanja)**.
11. Če želite dodati nov vnos na seznam za hitro klicanje, ponovite korake od 4 do 10.

### Urejanje vnosa na seznamu za hitro klicanje

1. Na meniju Speed Dial Setup (Nastavitev hitrega klicanja) izberite **Edit Entry (Uredi vnos)**, nato pritisnite **OK**. Izpišejo se številke registriranih vnosov na seznamu za hitro klicanje.



2. Izberite ali natipkajte številko vnosa na seznamu za hitro klicanje, ki ga želite urediti, nato pritisnite **OK**.

3. Uporabite številsko tipkovnico in druge tipke na kontrolni plošči ter uredite telefonsko številko (➔ “Uporaba tipk na kontrolni plošči v načinu delovanja za pošiljanje faksov” na strani 11).
4. Pritisnite **OK**.
5. Uporabite številsko tipkovnico in druge tipke na kontrolni plošči ter uredite ime vnosa na seznamu za hitro klicanje (➔ “Uporaba tipk na kontrolni plošči v načinu delovanja za pošiljanje faksov” na strani 11).
6. Pritisnite **OK**. Vrnete se na **Speed Dial Setup (Nastavitev hitrega klicanja)**.

### Brisanje vnosa s seznama za hitro klicanje

1. Na meniju Speed Dial Setup (Nastavitev hitrega klicanja) izberite **Delete Entry (Briši vnos)**, nato pritisnite **OK**. Izpišejo se številke registriranih vnosov na seznamu za hitro klicanje.

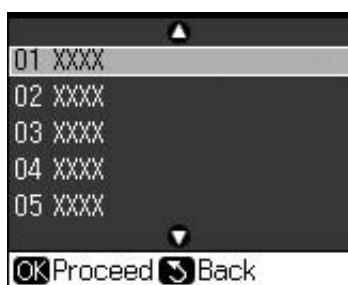

2. Izberite ali natipkajte številko vnosa na seznamu za hitro klicanje, ki ga želite izbrisati, nato pritisnite **OK**.
3. Izpiše se zahteva za potrditev. Če želite vnos izbrisati, pritisnite **OK**, če pa želite brisanje preklicati, pritisnite **Back**. Vrnete se na **Speed Dial Setup (Nastavitev hitrega klicanja)**.

## Pošiljanje faksa

Pred pošiljanjem faksa postavite izvornik na ležišče za dokumente ali v avtomatski podajalnik dokumentov (➔ “Kopiranje” na strani 19). Nato pošljite faks tako, da vnesete faks številko, ponovno kličete predhodno faks številko ali izberete številko s seznama za hitro klicanje.

### Vnos ali ponovno klicanje faks številke

1. Pritisnite **Fax**, da vstopite v način delovanja za pošiljanje faksov.

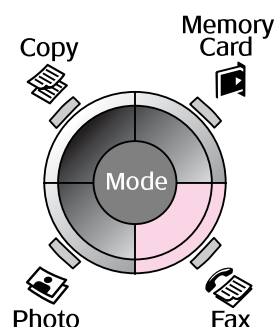

2. Faks številko vnesite s številsko tipkovnico. Vnesete lahko največ 64 znakov.

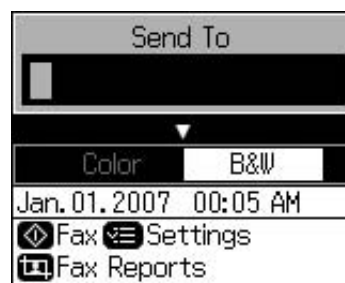

Če želite ponovno klicati zadnjo uporabljeno faks številko, namesto vnosa faks številke pritisnite **☺☹**. Zadnja faks številka se prikaže na zaslonu LCD.

3. Pritisnite **▼**.
4. Izberite **Color (Barvno)** ali **B&W (ČB)**. Če želite spremeniti ločljivost ali kontrast, pritisnite **☰ Menu**. Te nastavitve lahko nastavite ali spremenite. Nastavite lahko tudi čas pošiljanja faksa (➔ “Ura za pošiljanje” na strani 15).
5. Pritisnite **OK**. Prikaže se zaslon s podatki o pošiljanju.
6. Pritisnite **◆ Start**.

**Opomba:**

- Če prejemnikova faksimilna naprava tiska le črno-belo, bo vaš faks samodejno poslan v črno-belem, četudi izberete **Color (Barvno)** ali **B&W (ČB)**.
- Če želite preklicati pošiljanje faksov, lahko kadarkoli pritisnete **Stop/Clear**.

7. Ko je vaš izvornik prebran, se prikaže naslednji zaslon.



Če želite faksirati še kakšno stran, pritisnite **OK**, odprite pokrov naprave, odstranite prvi izvornik, položite naslednjega in zaprite pokrov. Za faksiranje naslednje strani pritisnite **OK**. Ponovite te korake za faksiranje vseh naslednjih strani.

Če ni potrebe po faksiranju nadaljnjih strani, pritisnite **Back**. Tiskalnik pokliče številko faksa in faksira vaš dokument.

**Opomba:**

- Če je faks številka zasedena ali če so kakšne druge težave s povezavo, se bo prikazal zaslon s podatki o ponovnem klicanju, naprava pa bo po eni minuti ponovno klicala. Počakajte na ponoven klic ali pa med odštevanjem časa pritisnite **Stop/Clear** za takojšen ponovni klic.
- Dokumenti, prebrani do tega trenutka, bodo po 20 sekundah poslani.

**Hitro klicanje faks številke**

1. Pritisnite **Fax**, da vstopite v način za pošiljanje faksov.

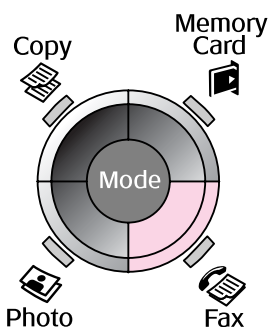

2. Pritisnite **Stop/Clear**.

3. Izberite ali natipkajte številko vnosa na seznamu za hitro klicanje, na katero želite poslati, nato pritisnite **OK**.



4. Za pošiljanje faksov ponovite korake od 3 do 7 v prejšnjem razdelku.

**Ura za pošiljanje**

Določite lahko čas, ob katerem želite poslati faks.

1. Izvedite korake od 1 do 4 v poglavju Vnos ali ponovno klicanje faks številke (➔ "Vnos ali ponovno klicanje faks številke" na strani 14).
2. Pritisnite **Menu** in nato izberite **Delayed Sending (Pošiljanje z zakasnitvijo)**.
3. Pritisnite **Right Arrow** in nato **Down Arrow**.
4. Izberite **Time (Čas)** in pritisnite **OK**.
5. Pritisnite ponovno **OK**. Na zaslonu LCD se pojavi ura za pošiljanje.



6. Pritisnite **Start**.

Po odčitavanju se bo faks prenesel ob času, ki ste ga določili.

## Pošiljanje faksov iz priključenega telefona

Če je na napravo priključen telefon, lahko po vzpostavitvi povezave pošljete faks.

1. Izvirni dokument ali fotografijo položite na ležišče za dokumente (➔ “Kopiranje” na strani 19).
2. Na telefonu, priključenem na tiskalnik, pokličite številko. Prikazal se bo naslednji zaslon.



3. Izberite **Send (Pošlji)**, nato pritisnite **OK**.
4. Izvedite korake od 4 do 7 v poglavju Pošiljanje faksa (➔ “Vnos ali ponovno klicanje faks številke” na strani 14).
5. Odložite slušalko telefona.

### Opomba:

Če želite preklicati pošiljanje faksov, lahko kadarkoli pritisnete **Stop/Clear**.

## Prejemanje faksov

V načinu delovanje Auto Answer (Samodejni odgovor) naprava samodejno prejema in tiska fakse.

### Izbor velikosti papirja

Pred prejemanjem faksa se prepričajte, da ste vstavili prazen papir in nastavili Paper Size (Velikost papirja) na velikost papirja, ki ste ga vstavili. Prepričajte se tudi, da je nastavev Automatic Reduction (Samodejno zmanjšanje) ustrezno nastavljen za prejemanje faksov želene velikosti (➔ “Izbor nastavev za pošiljanje in prejemanje” na strani 17).

### Opomba:

Prepričajte se, da ste izbrali nastavev Paper Size (Velikost papirja), ki se ujema z velikostjo papirja, ki ste ga vstavili. Če so strani prihajajočega faksa večje od velikosti papirja, ki ste ga vstavili, se velikost faksa toliko zmanjša, da ustreza na eno stran ali pa se natisne na več straneh, odvisno od izbrane nastavitve Auto Reduction (Samodejno zmanjšanje) (➔ “Izbor nastavev za pošiljanje in prejemanje” na strani 17).

## Preklop načina prejemanja

Če je priključen telefon z odzivnikom, lahko nastavite čas odziva za telefon in za faksimilno napravo, povezava pa se vzpostavi, ko se druga stranka (faks ali klicalec) odzove. Če je to faks, lahko nastavite, da se samodejno začne prejemanje.

1. Pritisnite **Setup**.
2. Izberite **Fax Settings (Nastavitve faksa)**, nato pritisnite **OK**.
3. Izberite **Communication (Komunikacija)**, nato pritisnite **OK**.
4. Izberite **Rings to Answer (Število zvonjenj do odziva)**, nato pritisnite **▶**.
5. Nastavite število zvonjenj pred odgovorom na klic, nato pritisnite **OK**.
6. Poskrbite, da bo nastavljeno število zvonjenj, preden se oglasi odzivnik, manjše kot nastavev **Rings to Answer (Število zvonjenj do odziva)**.  
Postopek nastavitve preberite v navodilih za vaš telefon.
7. Pritisnite **Auto** in vklopite način delovanja Auto Answer (Samodejni odgovor).

Na primer, če je nastavev **Rings to Answer (Število zvonjenj do odziva)** nastavljen na pet in odzivnik na štiri, uporabite naslednji postopek.

**Če odgovorite na klic pred četrtem zvonjenjem ali če odzivnik prevzame klic ob četrtem zvonjenju**

Če je na drugi strani faks, se ta samodejno poveže s to napravo in prične se prejemanje faksa.

Če je na drugi strani klicalec, je mogoče telefon uporabiti na običajen način ali pa lahko klicalec na odzivniku pusti sporočilo.

**Če se zvonjenje nadaljuje še v peto, priključen telefon pa nima odzivnika ali pa je ta izključen**

Naprava se priključi na telefonsko linijo. Če je na drugi stran faks, ga prejme in prične tiskati.

Naprava se priključi na telefonsko linijo. Če je druga stran klicalec, kljub temu preide v način za prejem faksov.



**Opomba:**

- ❑ Ko začne naprava samodejno prejemati faks, se linija iz telefona preklopi na napravo, telefon pa se izključi. Ko prejemate faks, odložite slušalko in počakajte, da je postopek končan.
- ❑ Če je način delovanja Auto Answer (Samodejni odgovor) nastavljen na Off (Izključeno), lahko fakse sami ročno prejmete tako, da dvignete slušalko. (➔ “Ročni prejem faksov” na strani 17)
- ❑ Nastavitev **Rings to Answer (Število zvonjenj do odziva)** morda ni na voljo, kar je odvisno od vaše lokacije.

**Ročni prejem faksov**

Če je na napravo priključen telefon in je način delovanja Auto Answer (Samodejni odgovor) izključen, lahko faks prejmete po vzpostavitvi povezave.

1. V podajalnik listov vstavite navaden papir. (➔ “Vstavljanje papirja” na strani 8)
2. Ko telefon zazvoni, dvignite slušalko telefona, ki je priključen na tiskalnik. Prikaže se naslednji zaslon.



3. Izberite **Receive (Prejmi)**, nato pritisnite **OK**.
4. Če želite prejeti faks, pritisnite **Start**.
5. Ko se pojavi prejšnji zaslon, odložite slušalko.

**Izbor nastavitvev za pošiljanje in prejemanje**

Ta naprava pošilja in prejema fakse z naslednjimi privzetimi nastavitvami.

Nastavitev in možnosti	Opis
<b>Paper Size (Velikost papirja)</b>	<b>A4, Letter, Legal</b> Privzete vrednosti se lahko razlikujejo v odvisnosti od vaše lokacije.
	Označuje velikost papirja, vstavljenega v napravo, za tiskanje prejetih faksov.
<b>Auto Reduction (Samodejno zmanjšanje)</b>	<b>On (Vključeno)</b> (privzeto), <b>Off (Izključeno)</b>
	Označuje, ali se prejeti veliki faksi pomanjšajo tako, da jih je mogoče natisniti na papir velikosti, določene z nastavitvijo Paper Size (Velikost papirja), ali pa se nezmanjšani natisnejo na več listov.
<b>Last Trans (Zadnje pošiljanje)</b>	<b>Off (Izključeno)</b> , <b>On Error (Ob napaki)</b> (privzeto), <b>On Send (Ob pošiljanju)</b>
	Označuje, ali in kdaj naprava natisne poročilo o poslanih faksih. Če želite tiskanje poročil izključiti, izberite <b>Off (Izključeno)</b> , če želite poročilo natisniti le tedaj, ko pride do napake, izberite <b>On Error (Ob napaki)</b> , če pa želite poročilo natisniti za vsak poslani faks, izberite <b>On Send (Ob pošiljanju)</b> .
<b>DRD (Način zvonjenja)</b>	<b>All (Vse)</b> (privzeto), <b>Single (Enojno)</b> , <b>Double (Dvojno)</b> , <b>Triple (Trojno)</b> , <b>Double &amp; Triple (Dvojno in trojno)/On (Vključeno)</b> , <b>Off (Izključeno)</b>
	Ta možnost se spreminja glede na vašo lokacijo.  Označuje vzorec zvonjenja, ki ga želite uporabiti za prejemanje faksov. Če želite uporabiti katero drugo možnost razen <b>All (Vse)</b> , mora biti vaš telefonski sistem nastavljen tako, da podpira druge načine zvonjenja.

Nastavitev in možnosti	Opis
<b>ECM (Popravljanje napak): On (Vključeno)/Off (Izključeno)</b>	<p><b>On (Vključeno)</b> (privzeto), <b>Off (Izključeno)</b></p> <p>Označuje, ali uporabljate način delovanja Error Correction Mode (Popravljanje napak), ki samodejno zahteva ponovno pošiljanje faksa, ki je bil prejet z napakami.</p>
<b>V.34: On (Vključeno)/Off (Izključeno)</b>	<p><b>On (Vključeno)</b> (privzeto), <b>Off (Izključeno)</b></p> <p>Označuje hitrost oddajanja in prejemanja faksov. <b>On (Vključeno)</b> pomeni 33,6 Kbps in <b>Off (Izključeno)</b> pomeni 14,4 Kbps.</p>
<b>Rings to Answer (Število zvonjenj do odziva)</b>	<p><b>1, 2, 3, 4, 5, 6, 7, 8, 9</b></p> <p>Privzeta vrednost se razlikuje glede na vašo lokacijo. Ta nastavitev morda ne bo prikazana, kar je odvisno od vaše lokacije.</p> <p>Prikazuje število zvonjenj, preden naprava samodejno prejme faks.</p>
<b>Dial Tone Detection (Zaznavanje tona centrale)</b>	<p><b>On (Vključeno)</b> (privzeto), <b>Off (Izključeno)</b></p> <p>Če je izbrana možnost <b>On (Vključeno)</b>, naprava samodejno kliče, ko zazna ton centrale.</p> <p>Če imate priključen PBX (zasebna centrala) ali TA (terminalni adapter), naprava morda ne bo zaznala tona centrale. V tem primeru nastavite na <b>Off (Izključeno)</b>.</p>
<b>Resolution (Ločljivost)</b>	<p><b>Standard (Standardna)</b> (privzeto), <b>Fine (Visoka)</b>, <b>Photo (Foto)</b></p> <p>Nastavi ločljivost za odčitavanje dokumentov in tiskanje.</p>
<b>Contrast (Kontrast)</b>	<p><b>±0</b> (privzeto), od <b>+4</b> do <b>-4</b></p> <p>Nastavi kontrast za odčitavanje in tiskanje dokumentov.</p>

# Kopiranje

## Opomba:

- ❑ Kopirana slika morda ne bo popolnoma enake velikosti kot original.
- ❑ Odvisno od uporabljene vrste papirja je lahko kakovost tiska slabša v zgornjih in spodnjih delih kopije, ta območja pa se lahko tudi razmažejo.

## Kopiranje fotografij

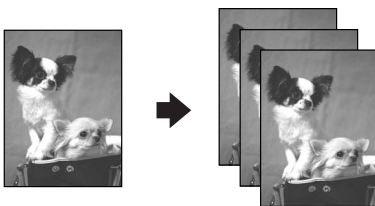

Kopirate lahko fotografije od 30 × 40 mm do 127 × 178 mm. Kopirate lahko tudi dve fotografiji hkrati.

1. Pritisnite **Photo**.

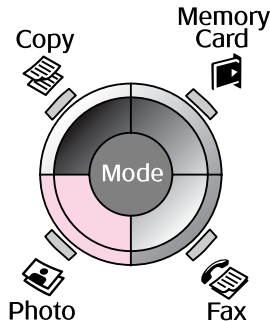

2. Pritisnite **OK**.

## Opomba:

- ❑ Če so fotografije s časom zbledle, izberite **On (Vključeno)** in jih ponovno osvežite.



- ❑ Če nastavite možnost **Color Restoration (Obnovitev barv)** na **On (Vključeno)** za običajno barvno fotografijo, se le-ta lahko natisne nepravilno.

3. Pritisnite **OK**. Prikaže se predogled izbrane fotografije.
4. Izberite število kopij.
5. Pritisnite **Menu** in spremenite nastavitve (➔ “Nastavitve tiskanja v načinu delovanja za tiskanje fotografij” na strani 41). Nato pritisnite **OK**.
6. Pritisnite **Start**.

## Opomba:

Če so robovi kopije odrezani, izvornik malo odmaknite od vogala.

## Kopiranje več fotografij

Fotografije namestite vodoravno.

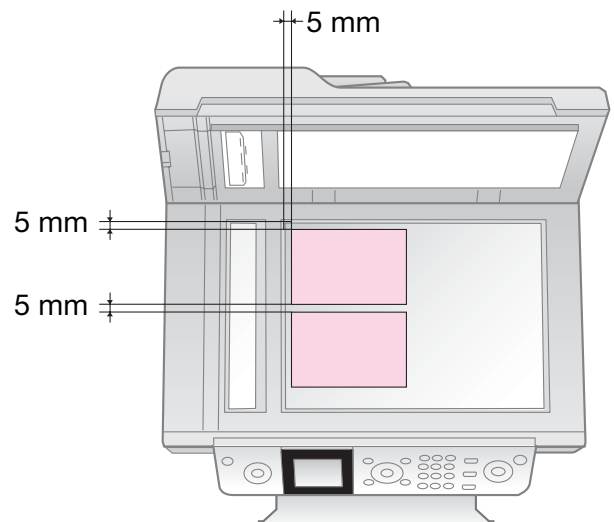

## Opomba:

- ❑ Hkrati lahko kopirate po dve fotografiji velikosti 10 × 15 cm (4 × 6 in.). Če je kopija fotografije brez roba, kopirajte vsako posebej.
- ❑ Fotografijo namestite 5 mm od roba ležišča za dokumente. Ko želite kopirati dve fotografiji, naj bosta vsaj 5 mm narazen.
- ❑ Hkrati lahko kopirate več fotografij različnih velikosti, če so večje od 30 × 40 mm in jih je mogoče namestiti v prostor 216 × 297 mm.

## Obrezovanje in povečava fotografij

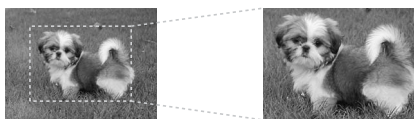

Pri kopiranju lahko fotografije obrežete in natisnete le glavno temo.

1. Pritisnite **Photo**.
2. Glejte “Kopiranje fotografij” na strani 19 in izvedite korake od 2 do 4.



3. Pritisnite **Display/Crop**. Prikaže se zaslon za obrezovanje.

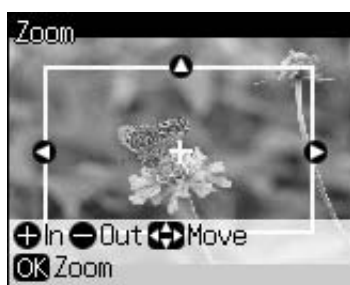

4. Uporabite naslednji gumb in nastavite območje, ki ga želite obrezati.

Kopije +, -	Sprememba velikost okvirja.
▲, ▼, ◀, ▶	Premikanje okvirja.

5. Za potrditev obrezane slike pritisnite **OK**.

### Opomba:

Če želite spremeniti položaja okvirja, pritisnite **Back**, s čimer se vrnete na predhodni zaslon.

6. Ko obrezano sliko pregledate, pritisnite **OK**.

### Opomba:

Na obrezani sliki se izpiše ikona .

7. Izberite število kopij.

8. Pritisnite **Menu** in spremenite nastavitve (→ “Nastavitve tiskanja v načinu delovanja za tiskanje fotografij” na strani 41). Nato pritisnite **OK**, s čimer uveljavite nove nastavitve.

9. Pritisnite **Start**.

## Kopiranje dokumentov



1. Pritisnite **Copy**.

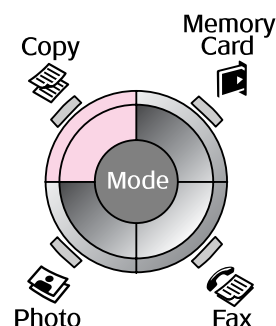

2. Izberite nastavitve kopiranja.

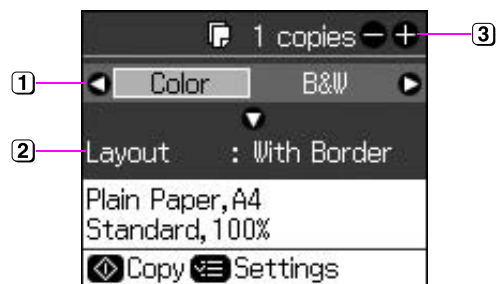

- 1 Za barvne kopije izberite **Color (Barvno)** za črno-bele pa **B&W (ČB)**.
- 2 Izberite postavitev.
- 3 Določite število kopij.

3. Pritisnite **Menu** in spremenite nastavitve (→ “Nastavitve tiskanja za način delovanja za kopiranje” na strani 39). Nato pritisnite **OK**.

4. Pritisnite **Start**.

### Opomba:

Če so robovi kopije odrezani, izvornik malo odmaknite od vogala.

# Tiskanje s pomnilniške kartice

## Delo s pomnilniško kartico

### Vstavljanje pomnilniške kartice

#### Opomba:

Če je na tiskalnik priključen digitalni fotoaparatus, ga pred vstavljanjem pomnilniške kartice odklopite.

1. Prepričajte se, da v režah ni drugih pomnilniških kartic. Nato vstavite svojo pomnilniško kartico.

#### **Pozor:**

- Hkrati ne vstavljajte več kot ene pomnilniške kartice.
- Pomnilniške kartice v režo ne vstavljajte na silo. Pomnilniške kartice se pri vstavljanju v režo ne pogreznejo do konca.
- Kartico vstavite obrnjeno v pravo smer. Če je treba s kartico uporabiti vmesnik, le-tega namestite, preden vstavite kartico. V nasprotnem primeru morda ne boste mogli odstraniti kartice iz tiskalnika.

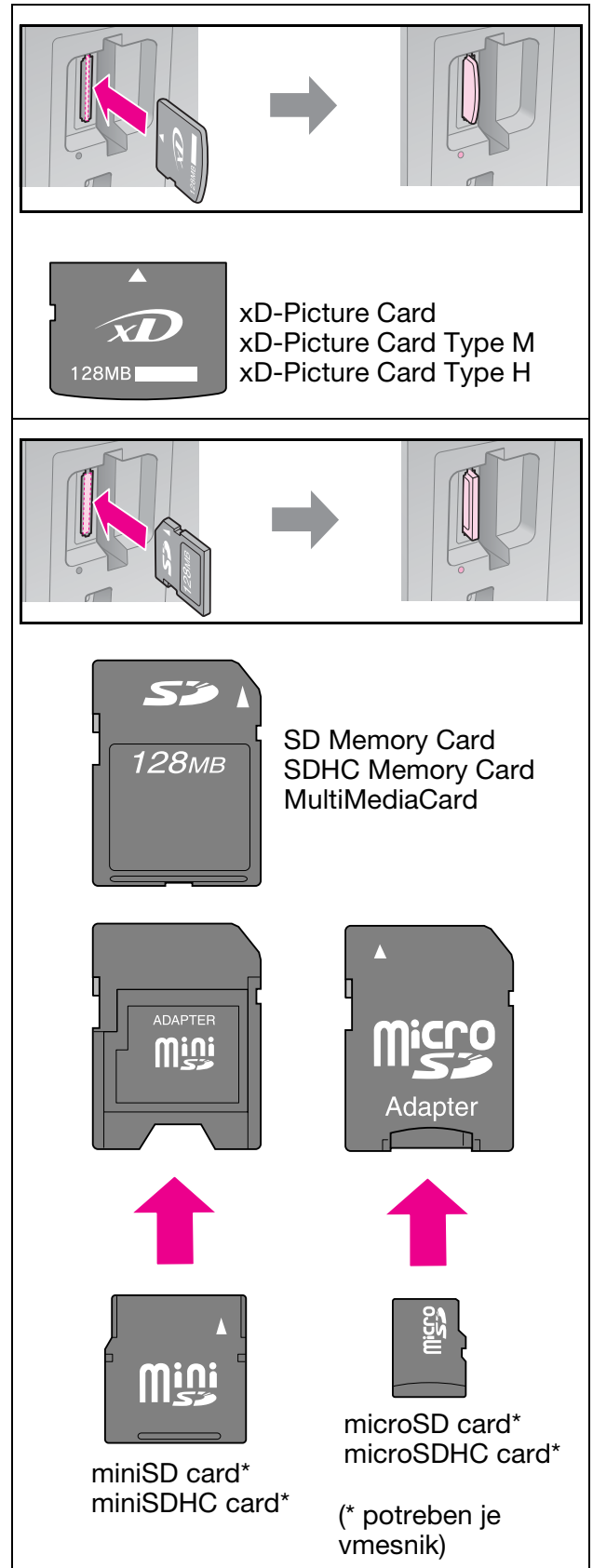
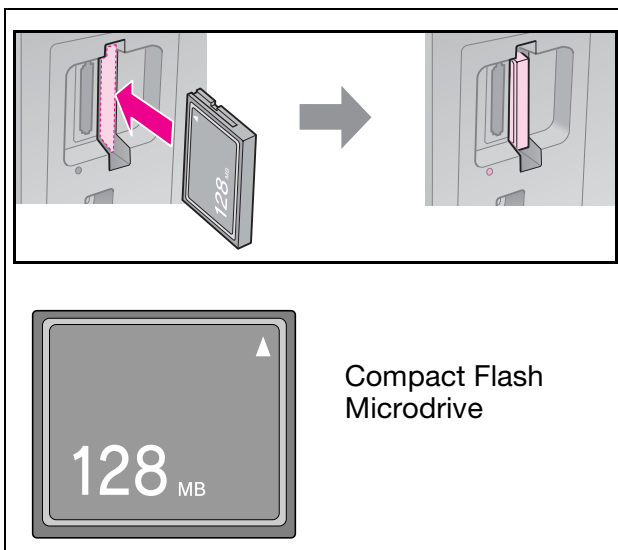

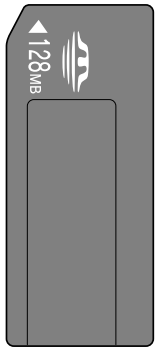
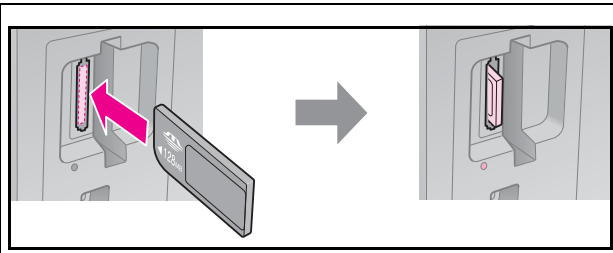

Memory Stick  
Memory Stick PRO  
MagicGate Memory Stick

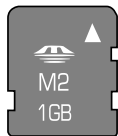
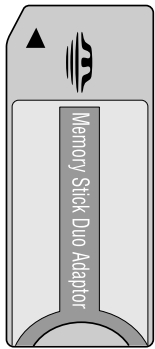

Memory Stick Micro\*

Memory Stick Duo\*  
Memory Stick PRO Duo\*  
MagicGate Memory Stick Duo\*

(\* potreben je vmesnik)

- Poskrbite, da lučka za pomnilniško kartico najprej utripa, potem pa neprekinjeno sveti.

Lučka za pomnilniško kartico

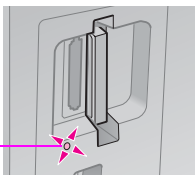

## Odstranjevanje pomnilniške kartice

- Lučka za pomnilniško kartico ne sme utripati.
- Pomnilniško kartico odstranite tako, da jo izvlečete naravnost ven.

## Tiskanje fotografij

- Pritisnite **Memory Card**.

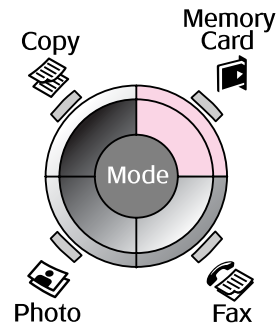

- Za ogled ali tiskanje fotografij izberite eno od nastavitev iz spodnje tabele, nato pritisnite **OK**. Če želite izbrati fotografije in nastaviti število kopij, sledite navodilom v nadaljevanju.



Nastavitev	Navodila
View and Print Photos (Prikaži in natisni fotografije)	Izberite fotografijo in nastavite število kopij.
Print All Photos (Natisni vse fotografije)	Pritisnite <b>OK</b> . Nastavite število kopij. Če si želite ogledati vse fotografije, uporabite ◀ ali ▶.
Print by Date (Natisni po datumu)	Nastavite datum, nato označite in pritisnite <b>OK</b> . Ponovno pritisnite <b>OK</b> in izberite fotografijo. Nastavite število kopij.

Nastavitev	Navodila
Print Index Sheet (Natisni kazalo)	Glejte "Izbiranje in tiskanje fotografij s kazalom" na strani 23.
Slide Show (Diaprojkcija)	Tiskalnik v zaporedju prikaže fotografije, ki so na pomnilniški kartici. Ko najdete fotografijo, ki jo želite natisniti, pritisnite <b>OK</b> in nastavite število kopij. Če želite natisniti dodatne fotografije, izberite zeleno fotografijo. Nato nastavite število kopij.

- Pritisnite **Menu** in spremenite nastavitve (→ "Nastavitve tiskanja v načinu delovanja za uporabo pomnilniških kartic" na strani 40). Nato pritisnite **OK**.
- Pritisnite **Start**.

#### Opomba:

Tiskalnik ohrani nastavitve tudi potem, ko ga izključite.

## Obrezovanje in povečava fotografije

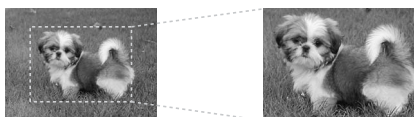

- Pritisnite **Memory Card**.
- Fotografijo, ki jo želite obrezati, izberite s funkcijo **View and Print Photos (Prikaži in natisni fotografije)** (→ "Tiskanje fotografij" na strani 22).
- Pritisnite **Display/Crop**.
- Glejte "Obrezovanje in povečava fotografij" na strani 20 in izvršite korake od 4 do 7.
- Pritisnite **Menu** in spremenite nastavitve (→ "Nastavitve tiskanja v načinu delovanja za uporabo pomnilniških kartic" na strani 40). Nato pritisnite **OK**.
- Pritisnite **Start**.

## Tiskanje z nastavitvami DPOF

Če vaš fotoaparati podpira funkcijo DPOF, jo lahko uporabljate za predhodno izbiranje fotografij in števila izvodov za tisk, medtem ko je pomnilniška kartica še v fotoaparatu. Več podrobnosti preberite v navodilih za uporabo fotoaparata.

- Vstavite pomnilniško kartico s podatki DPOF (→ stran 21).
- Pritisnite **OK**.
- Pritisnite **Menu** in spremenite nastavitve (→ "Nastavitve tiskanja v načinu delovanja za uporabo pomnilniških kartic" na strani 40). Nato pritisnite **OK**.
- Pritisnite **Start**.

## Izbiranje in tiskanje fotografij s kazalom

Fotografije, ki jih želite natisniti, lahko izberete s pomočjo kazala.

### Tiskanje kazala

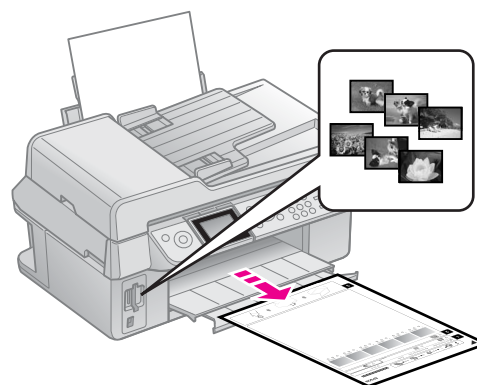

### Izbiranje fotografij s kazala

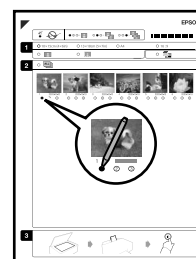

## Odčitavanje kazala

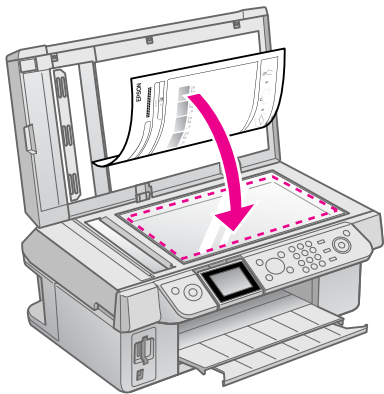

## Tiskanje izbranih fotografij

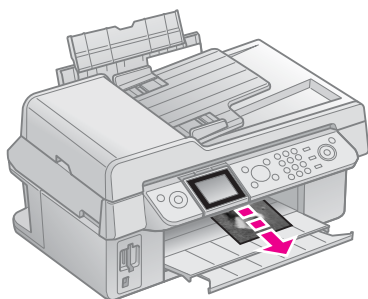

### 1. Tiskanje kazala

1. V tiskalnik vstavite več listov navadnega papirja velikosti A4 (➔ stran 8).
2. Pritisnite **Memory Card**.

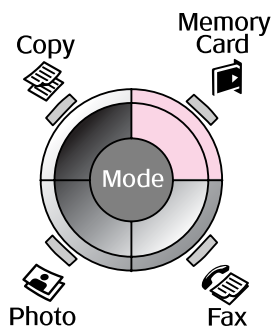

3. Izberite **Print Index Sheet (Natisni kazalo)**, nato pritisnite **OK**.



4. Izberite **Print Index Sheet Select (Izbor obsega kazala)**.

5. Nastavite obseg fotografij. Nato pritisnite **OK**.

Obseg	Opis	
Select (Izberite)	All Photos (Vse fotografije)	Tiskalnik natisne vse fotografije, ki so shranjene na pomnilniški kartici.
	Latest 30 (Zadnjih 30)	Tiskalnik natisne zadnjih 30/60/90 fotografij v vrstnem redu naziva datoteke.
	Latest 60 (Zadnjih 60)	
	Latest 90 (Zadnjih 90)	

6. Pritisnite **Start**.

### Opomba:

Poskrbite, da je trikotna oznaka v zgornjem levem vogalu kazala pravilno natisnjena. Če se kazalo ne natisne pravilno, ga tiskalnik ne bo mogel odčitati.

### 2. Izbiranje fotografij s kazala

Na kazalu s temnim pisalom ali svinčnikom počrtnite ustrezne krožce in tako izrazite svoje želje.

Pravilno: ●

Nepravilno:

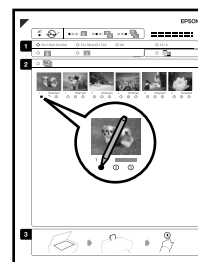

1. V razdelku 1 izberite velikost papirja (➔ stran 8). Počrtnite krožec levo od zelene izbire.
2. Izberite tiskanje fotografij z robovi ali brez.
3. Če želite izpis datuma na fotografiji, počrtnite krožec .
4. Če želite natisniti po en izvod vsake fotografije, v razdelku 2 izberite **All (Vse)**, ali pa označite številko pod vsako fotografijo in tako določite 1, 2 ali 3 izvode.



### 3. Odčitavanje kazala in tiskanje izbranih fotografij

1. Kazalo namestite tako, da je potiskana stran obrnjena navzdol proti ležišču za dokumente in je zgornji rob lista poravnan z levim robom ležišča za dokumente.

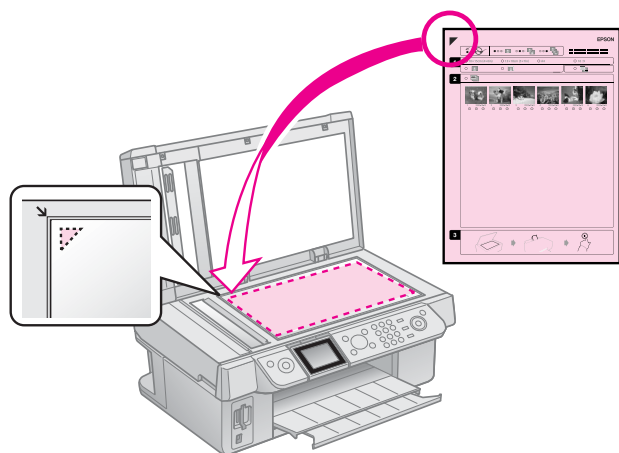

2. Zaprite pokrov naprave.
3. Vstavite foto papir enake velikosti, kot ste jo označili na kazalu (➔ stran 8).
4. Na zaslonu LCD mora biti izbrana možnost **Print Photos from Index Sheet (Natisni fotografije s kazala)**, nato pritisnite **Start**.

#### Opomba:

Če imate več kot eno kazalo, vsakič počakajte, da se tiskanje konča. Potem ponovite zgoraj navedene korake ter odčitajte in natisnite fotografije z vsakega nadaljnjega kazala.

# Tiskanje z digitalnega fotoaparata

## Uporaba funkcij PictBridge ali USB DIRECT-PRINT

Funkciji PictBridge in USB DIRECT-PRINT omogočata tiskanje fotografij s priključitvijo digitalnega fotoaparata neposredno na tiskalnik.

Poskrbite, da vaš fotoaparati in fotografije ustrezajo naslednjim zahtevam.

Združljivost za neposredno tiskanje	PictBridge ali USB DIRECT-PRINT
Zapis datoteke	JPEG
Velikost datoteke	80 × 80 slikovnih pik do 9200 × 9200 slikovnih pik

1. Poskrbite, da tiskalnik ne tiska iz računalnika.
2. Iz tiskalnika odstranite vse pomnilniške kartice.
3. Pritisnite **Setup**.
4. Izberite možnost **PictBridge Setup (Nastavitev PictBridge)**, nato pritisnite **OK**.
5. Izberite nastavitve tiskanja (➔ “Nastavitve tiskanja v načinu delovanja za uporabo pomnilniških kartic” na strani 40). Nato pritisnite **OK**.

6. Kabel USB s fotoaparata povežite z vmesnikom USB na sprednji strani tiskalnika.

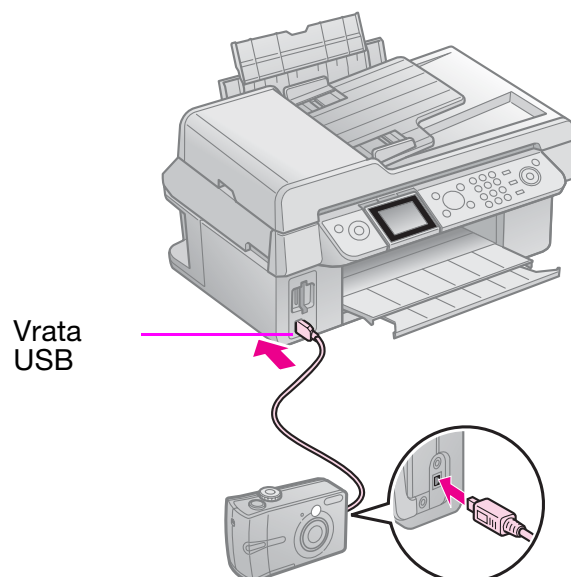

7. Poskrbite, da je fotoaparati vključen, z njim izberite fotografije, nastavite potrebne nastavitve in natisnite fotografije. Več podrobnosti preberite v navodilih za uporabo fotoaparata.

### Opomba:

- Nekatere kombinacije vrste, velikosti in postavitve papirja morda ne bodo podprte, kar je odvisno od nastavitvev tiskalnika in digitalnega fotoaparata.
- Nekatere nastavitve digitalnega fotoaparata morda ne bodo vidne na končnem izdelku.

## Previdnostni ukrepi

### ■ Opozorilo:

Če pride črnilo v stik z vašimi rokami, jih temeljito umijte z milom in vodo. Če pride črnilo v stik z vašimi očmi, jih takoj sperite z vodo. Če neprijeten občutek ali težave z vidom ne minejo, takoj poiščite zdravniško pomoč.

- Tiskalne glave nikoli ne premikajte z roko.
- Ko je kartuša s črnilom porabljena, tiskanja ne morete nadaljevati, tudi če druge kartuše še vedno vsebujejo črnilo.
- Porabljeno kartušo pustite vstavljenjo, dokler ne priskrbite zamenjave. V nasprotnem primeru se lahko izsuši črnilo, ki je ostalo v šobah tiskalne glave.
- Ob vsakem vstavljanju kartuš se porabi nekaj črnila, saj tiskalnik samodejno preveri njihovo zanesljivost.
- Za najbolj varčno porabo črnila odstranite kartušo samo takrat, ko ste pripravljeni na njeno zamenjavo. Kartuš z majhno preostalo količino črnila po ponovnem vstavljanju morda več ne bo mogoče uporabiti.
- Družba Epson priporoča uporabo originalnih Epsonovih kartuš s črnilom. Uporaba neoriginalnih črnih lahko povzroči škodo, ki je jamstvo družbe Epson ne krije, v nekaterih primerih pa lahko povzroči napačno delovanje tiskalnika. Družba Epson ne jamči za kakovost ali zanesljivost neoriginalnega črnila. Če uporabljate neoriginalno črnilo, se podatki o stanju kartuše ne izpišejo.

## Odstranjevanje in nameščanje črnilnih kartuš

Pred začetkom postopka poskrbite, da imate pri roki novo kartušo s črnilom. Ko začnete z zamenjavo kartuše, morate opraviti vse korake zaporedoma brez prekinitve.

### Opomba:

Embalaže kartuše s črnilom ne odpirajte, dokler niste pripravljeni, da jo namestite v tiskalnik. Kartuša je vakuumsko pakirana, da ohranja svojo zanesljivost.

1. Storite eno od naslednjega:

#### ■ Če je kartuša iztrošena:

Preberite sporočilo na zaslonu LCD in ugotovite, katero kartušo je treba zamenjati, nato pritisnite **OK**.

#### ■ Če kartuša ni iztrošena:

Pritisnite **↵ Setup**. Izberite **Maintenance (Vzdrževanje)** in pritisnite **OK**. Izberite **Change Ink Cartridge (Zamenjaj kartušo)** in pritisnite **OK**.

2. Dvignite optični čitalnik.

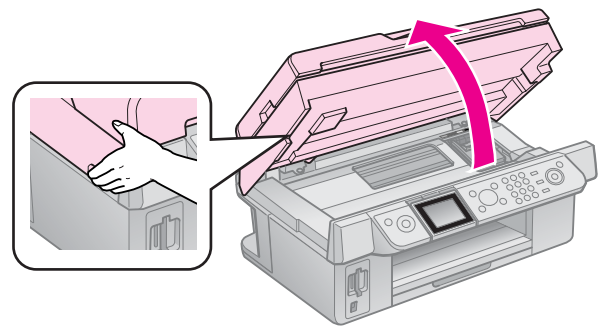

### ■ Pozor:

Optičnega čitalnika ne dvigajte, ko je pokrov naprave odprt.

3. Odprite pokrov kartuše.

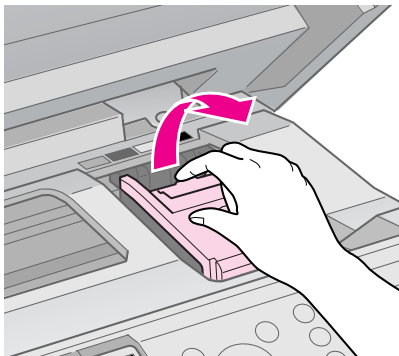

**Pozor:**

Pokrova kartuše nikoli ne poskušajte odpreti med premikanjem tiskalne glave. Počakajte, da se tiskalna glava ustavi v položaju za menjavo.

4. Stisnite jeziček in ga dvignite naravnost gor.

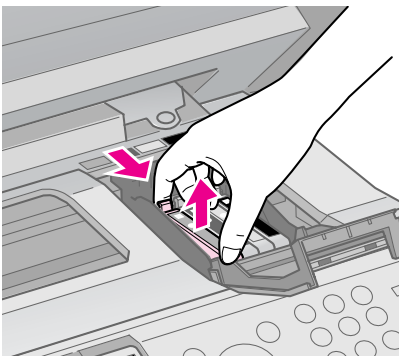

**Pozor:**

Kartuše s črnilom ne polnite. Uporaba izdelkov, ki jih ni izdelala družba Epson, lahko povzroči škodo, ki je jamstvo družbe Epson ne krije, v nekaterih primerih pa lahko povzroči napačno delovanje tiskalnika.

**Opomba:**

Če je kartušo težko odstraniti, jo dvignite močneje, dokler se ne sprostí.

5. Pred odpiranjem embalaže nove kartuše s črnilom jo štirikrat ali petkrat pretresite. Potem jo vzemite iz embalaže.

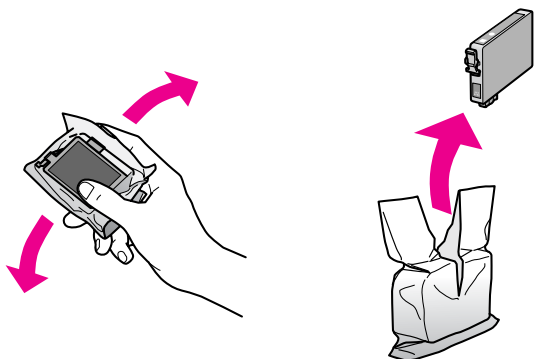

**Pozor:**

- ❑ Pazite, da med odstranjevanjem kartuše iz embalaže ne polomite kljukic na straneh kartuše.
- ❑ Ne dotikajte se zelenega čipa na strani kartuše. S tem lahko kartušo poškodujete.

6. Odstranite rumeni trak.

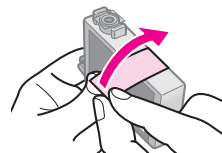

**Pozor:**

- ❑ Rumeni trak morate iz kartuše odstraniti neposredno pred vstavitvijo. V nasprotnem primeru lahko upade kakovost tiskanja ali pa morda sploh ne boste mogli tiskati.
- ❑ Pečata ne odstranjujte.

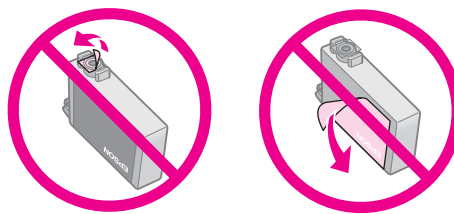

- ❑ Poskrbite, da novo kartušo s črnilom v tiskalnik namestite takoj po odstranitvi stare kartuše. Če kartuše ne namestite takoj, se lahko izsuši tiskalna glava, kar onemogoči tiskanje.

7. Novo kartušo vstavite v nosilec kartuše in jo pritisnite navzdol, dokler se ne zaskoči na svojem mestu.

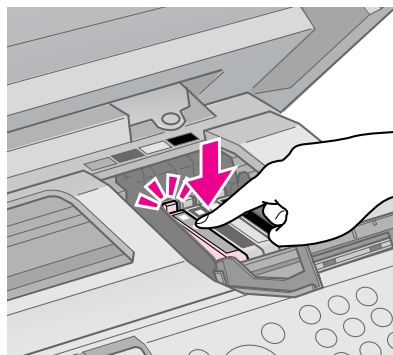

8. Zaprite pokrov kartuše s črnilom in ga pritisnite navzdol, dokler se ne zaskoči na svojem mestu.

**⚠ Pozor:**

Če je pokrov težko zapreti, preverite, če so vse kartuše pravilno nameščene. Vsako kartušo potisnite navzdol, dokler ne zaslišite, da se zaskoči na svojem mestu. Pokrova ne poskušajte zapirati na silo.

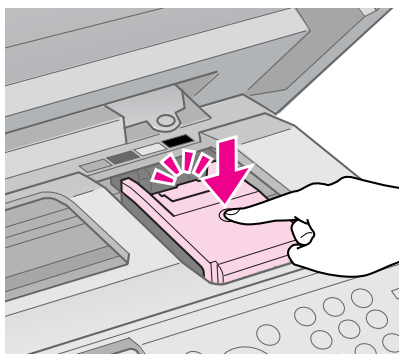

9. Zaprite optični čitalnik.

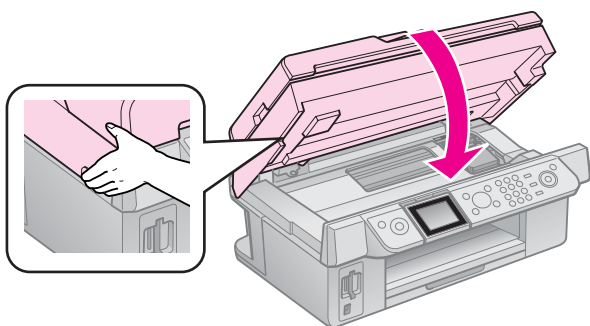

10. Pritisnite **OK**.

Sistem za dovajanje črnila se začne napajati.

**⚠ Pozor:**

Med postopkom dovajanja črnila tiskalnika ne izključite, saj s tem povzročite nepotrebno porabo črnila.

**Opomba:**

Če sporočilo na zaslonu LCD o zamenjavi kartuše ne ugasne, kartuša verjetno ni pravilno nameščena. Ponovno pritisnite **OK** in potiskajte kartušo dol, dokler se ne zaskoči na mesto.

# Vzdrževanje

## Preverjanje stanja črnilne kartuše

Preverite lahko, v kateri kartuši je količina črnila majhna.

1. Pritisnite **Setup**.
2. Izberite **Ink Levels (Nivo črnila)**, nato pritisnite **OK**.

Izpiše se grafični prikaz stanja kartuše:

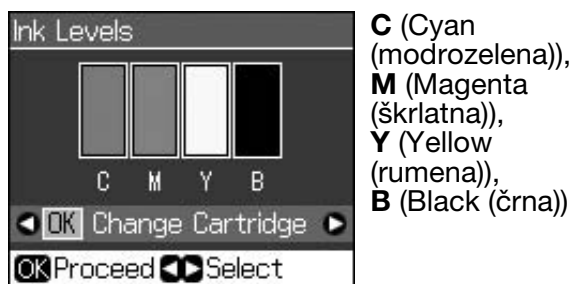

Ko se bliža konec zaloge črnila v kartuši, se izpiše .

3. Za vrnitev na prejšnji zaslon pritisnite **Back**.

### Opomba:

Družba Epson ne jamči za kakovost ali zanesljivost neoriginalnega črnila. Če uporabljate neoriginalne kartuše, se stanje kartuše morda ne bo izpisalo.

## Preverjanje in čiščenje tiskalne glave

Če so natisnjeni izvodi nenavadno svetli, če manjkajo barve ali če čez list potekajo svetle ali temne črte, boste morda morali očistiti tiskalno glavo.

### Nasvet:

Da ohranite kakovost tiskanja, priporočamo, da občasno redno natisnete po nekaj strani.

### Pregled tiskalne glave

Natisnete lahko vzorec za preverjanje šob, da vidite, ali je katera od šob v tiskalni glavi zamašena, oziroma da preverite rezultat čiščenja tiskalne glave.

1. V tiskalnik namestite navaden papir velikosti A4 (➔ stran 8).

2. Pritisnite **Setup**. (Če ste ravnokar očistili tiskalno glavo, lahko s pritiskom na **Start** zaženete preizkus delovanja šob.)
3. Izberite **Maintenance (Vzdrževanje)**, nato pritisnite **OK**.
4. Izberite **Nozzle Check (Pregled šob)**, nato pritisnite **OK**.
5. Pritisnite **Start**.
6. Preverite natisnjeni vzorec za preverjanje šob.

- Če je natisnjeni list enak spodnji sliki, tiskalne glave še ni treba čistiti. Za vrnitev v glavni meni pritisnite **OK**.

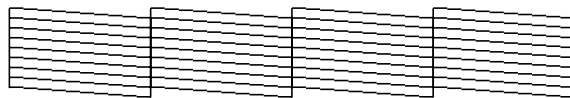

- Če ima natisnjeni list manjkajoče dele, kot so prikazani na spodnji sliki, očistite tiskalno glavo, kot je opisano v naslednjem razdelku.

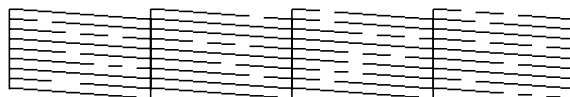

## Čiščenje tiskalne glave

Sledite naslednjim navodilom in očistite tiskalno glavo, tako da bo ta pravilno dovajala črnilo. Pred čiščenjem tiskalne glave zaženite preizkus delovanja šob, da vidite, ali je treba tiskalno glavo očistiti (➔ “Pregled tiskalne glave” na strani 30).

### Opomba:

- ❑ Čiščenje tiskalne glave porablja črnilo, zato ga opravljajte samo takrat, ko upade kakovost tiska.
- ❑ Če je črnila malo, morda ne boste mogli očistiti tiskalne glave. Ko črnila zmanjka, ne boste mogli očistiti tiskalne glave. Najprej zamenjajte ustrezno kartušo (➔ “Odstranjevanje in nameščanje črnilnih kartuš” na strani 27).

1. Pritisnite **Setup**.
2. Izberite **Maintenance (Vzdrževanje)**, nato pritisnite **OK**.
3. Izberite **Head Cleaning (Čiščenje glave)**, nato pritisnite **OK**.

4. Pritisnite **Start**.

Tiskalnik zažene čiščenje tiskalne glave. Sledite navodilom na zaslonu LCD.

**Pozor:**

Med čiščenjem tiskalne glave nikoli ne izključite tiskalnika. S tem ga lahko poškodujete.

5. Ko se čiščenje zaključi, se na zaslonu LCD o tem izpiše sporočilo. Za tiskanje vzorca, s katerim preverite šobe, pritisnite **Start** in preverite rezultate (➔ “Pregled tiskalne glave” na strani 30).

Če so še vedno vidni manjkajoči deli ali če so preizkusni vzorci bledi, znova zaženite cikel čiščenja in potem znova preverite šobe.

**Opomba:**

Če po približno štirikratnem čiščenju ne vidite izboljšanja, izključite tiskalnik in počakajte najmanj šest ur. S tem zmehčate zasušeno črnilo. Potem poskusite tiskalno glavo znova očistiti. Če se kakovost ne izboljša, je verjetno ena od kartuš predolgo v uporabi ali pa je poškodovana in jo je treba zamenjati (➔ “Odstranjevanje in nameščanje črnilnih kartuš” na strani 27).

## Poravnava tiskalne glave

Če natisnjeni izvodi vsebujejo nepravilne navpične črte ali vodoravne proge, lahko to težavo rešite s poravnavo tiskalne glave.

1. V tiskalnik namestite navaden papir velikosti A4 (➔ stran 8).
2. Pritisnite **Setup**.
3. Izberite **Maintenance (Vzdrževanje)**, nato pritisnite **OK**.
4. Izberite **Head Alignment (Poravnava glave)**, nato pritisnite **OK**.
5. Pritisnite **Start**. Natisnejo se štiri vrstice vzorcev za preverjanje poravnave.
6. Poglejte vzorec št. 1 in poiščite najbolj enakomerno natisnjen del, ki nima opaznih zamikov ali črt.

7. Izberite številko tega dela, nato pritisnite **OK**.

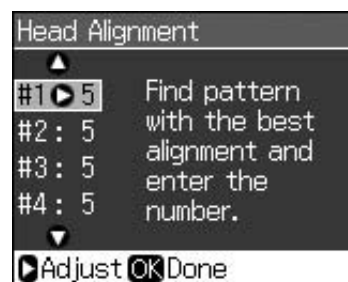

8. Na enak način vnesite številke drugih delov.
9. Ko končate, pritisnite **OK** in na zaslonu se bo izpisalo sporočilo o zaključeni poravnavi.

# Reševanje težav

Za pomoč pri uporabi tiskalnika z računalnikom preberite spletna *Navodila za uporabo*.

## Sporočila o napaki

Sporočila o napaki	Rešitev
A printer error has occurred. Turn off the printer, then press On button to turn on. See your documentation. (Napaka tiskalnika. Tiskalnik izključite in ga ponovno vključite s pritiskom na tipko On. Glejte priloženo dokumentacijo.)	Tiskalnik izključite in znova vključite. V tiskalniku ne sme biti papirja. Če sporočilo o napaki ne izgine, se obrnite na prodajalca.
A scanner error has occurred. See your documentation. (Napaka optičnega čitalnika. Glejte priloženo dokumentacijo.)	Tiskalnik izključite in znova vključite. Če sporočilo o napaki ne izgine, se obrnite na prodajalca.
Waste ink pad in the printer is saturated. Contact your dealer to replace it. (Blazinica z odpadnim črnilom v tiskalniku je nasičena. Za menjavo se obrnite na prodajalca.)	Za menjavo se obrnite na prodajalca.
Cannot recognize ink cartridges. Make sure the ink cartridges are installed correctly. (Tiskalnik ne prepozna kartuše. Preverite, če so kartuše pravilno nameščene.)	Preverite, če so kartuše pravilno nameščene. (➔ "Odstranjevanje in nameščanje črnilnih kartuš" na strani 27). Nato poskusite znova.
Cannot recognize the memory card or disk. (Tiskalnik ne prepozna pomnilniške kartice ali ploščice.)	Preverite, če je pomnilniška kartica pravilno vstavljena. Če je kartica pravilno vstavljena, preverite, če je težava v sami kartici in poskusite znova.

## Težave in rešitve

### Težave pri nastavljanju

Zaslon LCD se vključi in nato ugasne.

- Napetost tiskalnika morda ne ustreza omrežni napetosti. Tiskalnik takoj izključite in izvlecite vtič iz vtičnice. Nato preverite podatke na etiketi tiskalnika.

#### **Pozor**

Če napetost ni ustrezna, VTIČA TISKALNIKA NE PRIKLJUČUJTE NAZAJ V VTIČNICO. Obrnite se na prodajalca.

**Po vklopu je tiskalnik je hrupen.**

- Preverite, če morda zaščitni trak ovira tiskalno glavo.

Potem ko sprostite tiskalno glavo, izključite napajanje, počakajte nekaj trenutkov in napajanje ponovno vključite.

**Po namestitvi kartuše je tiskalnik hrupen.**

- Ko vstavite kartuše s črnilom, se mora napolniti sistem za dovod črnila. Počakajte, da se dovajanje črnila zaključi (sporočilo o dovajanju na zaslonu LCD ugasne), nato izključite tiskalnik. Če ga izključite prekmalu, bo morda ob naslednjem vklopu porabil dodatno črnilo.
- Kartuše morajo biti pravilno nameščene, v tiskalniku pa ne sme biti ostankov embalažnega materiala. Odprite pokrov kartuš in pritisnite kartuše navzdol, dokler se ne zaskočijo. Izključite napajanje, počakajte nekaj trenutkov in ga znova vključite.

**Po zaključku namestitve programske opreme se ni pojavilo okno s pozivom po ponovnem zagonu računalnika.**

- Programska oprema se ni pravilno namestila. Odstranite in znova vstavite zgoščenko s programsko opremo ter programsko opremo znova namestite.



### **Izrazi na zaslonu LCD se ne izpišejo v zelenem jeziku.**

- Če jezik na zaslonu LCD ni ta, ki ga želite, izberite jezik v nastavitvenem meniju (Setup).

### **Težave pri faksiranju**

- Če imate težave pri pošiljanju faksa, se prepričajte, da je telefonski kabel pravilno priključen in preverite, če telefonska linija deluje, tako da nanjo priključite telefonski aparat. Prepričajte se tudi, da je faks naprava prejemnika vklopljena in da deluje.
- Če imate težave pri prejemanju faksa, se prepričajte, da je papir pravilno vstavljen, telefonski kabel pravilno priključen in da telefonska linija deluje.
- Če ste napravo priključili na telefonsko linijo DSL, morate na linijo namestiti filter DSL, sicer ne boste mogli faksirati. Obrnite se na svojega dobavitelja DSL glede potrebnega filtra.
- Če ima vaša telefonska linija težave z motnjami ali drugim šumom, izključite nastavev **V.34** in nato izključite nastavev **ECM** (Način za popravljanje napak) ter poskusite ponovno poslati faks (➔ "Izbor nastavev za pošiljanje in prejemanje" na strani 17).

### **Težave s tiskanjem in kopiranjem**

#### **Zaslon LCD se ne vključi.**

- Poskrbite, da je tiskalnik vključen.
- Tiskalnik izključite in se prepričajte, da je električni napajalni kabel pravilno priključen v vtičnico.
- Prepričajte se, da omrežna vtičnica deluje in da ni izključena s stenskim ali urnim stikalom.

#### **Tiskalnik oddaja zvoke, kot bi tiskal, vendar ne tiska.**

- Morda je treba očistiti šobe tiskalne glave (➔ "Čiščenje tiskalne glave" na strani 30).
- Poskrbite, da je tiskalnik na ravni, stabilni površini.

#### **Robovi niso pravilni.**

- Izvirnik pravilno namestite v desni spodnji vogal ležišča za dokumente.

- Če so robovi kopije odrezani, izvirnik malo odmaknite od vogala.
- Poskrbite, da nastavitve velikosti papirja ustrezajo vstavljenemu papirju.
- Papir je treba vstaviti s krajšim robom naprej in potisniti do konca na desno, tako da se levo robno vodilo rahlo dotika papirja (➔ stran 8).
- Papirja ne nalagajte nad puščico ≡ v levem robnem vodilu (➔ stran 8).
- Izberite možnost **Actual (Dejanska velikost)** in ne **Auto Fit Page (Samodejna prilagoditev na stran)** ali pa nastavite stopnjo povečave.
- Spremenite nastavev **Expansion (Razširitev)** in nastavite delež slike, ki med tiskanjem brez robov sega čez robove papirja.

#### **Tiskajo se prazne strani.**

- Morda je treba očistiti šobe tiskalne glave (➔ "Čiščenje tiskalne glave" na strani 30).

### **Težave z dovajanjem papirja**

#### **Papir se ne dovaja pravilno ali pa prihaja do zatikanja.**

- Če dovajanje papirja ne deluje, papir odstranite iz podajalnika. Razprite papir, vstavite ga ob desni rob in potisnite levo robno vodilo proti papirju (ne pritiskajte ga premočno). Poskrbite, da papir ni pred varovalom podajalnika.
- Papirja ne nalagajte nad puščico ≡ v levem robnem vodilu (➔ "Vstavljanje papirja" na strani 8).
- Če se papir zagozdi v tiskalniku, pritisnite tipko **On**, da se tiskalnik izključi. Odprite optični čitalnik in odstranite vstavljen papir, vključno z morebitnimi odtrganimi kosci. Zaprite optični čitalnik. Če v bližini podajalnika papirja ostane papir, le-tega previdno izvlecite. Potem znova vključite tiskalnik in previdno vstavite papir.
- Če se papir pogosto zagozdi, poskrbite, da levo robno vodilo ni preveč pritisnjeno ob papir. Poskusite vstaviti manj listov papirja.
- Ni dovoljeno uporabljati papirja z luknjami za registrator.

## Težave s kakovostjo tiskanja

Na natisnjenih izvodih ali kopijah se pojavljajo svetle proge.



- Očistite tiskalno glavo (➔ “Pregled tiskalne glave” na strani 30).
- Izberite pravilno vrsto papirja (➔ “Izbira papirja” na strani 8).
- Poskrbite, da je stran za tiskanje (bolj bela ali svetleča) obrnjena navzgor.
- Kartuše je treba po namestitvi porabiti v šestih mesecih.
- Morda je treba zamenjati kartuše (➔ “Odstranjevanje in nameščanje črnilnih kartuš” na strani 27).
- Poravnajte tiskalno glavo (➔ “Poravnava tiskalne glave” na strani 31).
- Očistite ležišče za dokumente. Preberite spletna *Navodila za uporabo*.
- Če se na kopiji pojavi vzorec moiré (prečne proge), spremenite povečavo ali premaknite izvornik.

### Natisnjena slika je nejasna in razmazana.

- Poskrbite, da je dokument nameščen plosko na ležišče za dokumente. Če je zamegljen le del slike, je izvornik morda naguban ali zviti.
- Poskrbite, da tiskalnik ni nagnjen ali postavljen na neravno površino.
- Poskrbite, da papir ni vlažen, naguban ali vstavljen s stranjo za tiskanje navzdol (bolj bela ali bolj svetleča stran naj bo obrnjena navzgor). Vstavite nov papir s stranjo za tiskanje navzgor.
- Izberite pravilno vrsto papirja (➔ “Izbira papirja” na strani 8).
- Za poseben papir uporabite oporni list ali poskusite vstavljati po en list papirja.
- Vstavite po en list papirja naenkrat. Liste odstranite z izhodnega pladnja, da se jih ne nabere preveč hkrati.

- Očistite tiskalno glavo (➔ “Čiščenje tiskalne glave” na strani 30).
- Poravnajte tiskalno glavo (➔ “Poravnava tiskalne glave” na strani 31).
- Notranjost tiskalnika očistite tako, da naredite kopijo ne da bi namestili dokument na ležišče za dokumente.
- Suh papir večkrat naložite in izvrzite. Glejte spletna *Navodila za uporabo*.
- Uporabljajte samo papir, ki ga priporoča družba Epson, in originalne kartuše Epson.
- Očistite ležišče za dokumente. Glejte spletna *Navodila za uporabo*.

### Natisnjena stran je bleda ali ima manjkajoče dele.

- Očistite tiskalno glavo (➔ “Čiščenje tiskalne glave” na strani 30).
- Če opazite nazobčane navpične črte, je po vsej verjetnosti treba poravnati tiskalno glavo (➔ “Poravnava tiskalne glave” na strani 31).
- Kartuše za črnilo so morda že stare ali skoraj prazne. Zamenjajte kartušo (➔ “Odstranjevanje in nameščanje črnilnih kartuš” na strani 27).
- Izberite pravilno vrsto papirja (➔ “Izbira papirja” na strani 8).
- Poskrbite, da papir ni poškodovan, star, umazan ali vstavljen s stranjo za tiskanje navzdol. Če je tako, vstavite nov papir z bolj belo ali bolj svetlečo stranjo navzgor.
- Če za kakovost tiska izberete možnost **Standard (Standardna)** ali **Best (Najboljša)**, za dvosmerno tiskanje izberite možnost **Off (Izključeno)**. Dvosmerno tiskanje zmanjša kakovost tiska.

### Natisnjena stran je zrnata.

- Za kakovost tiska izberite možnost **Best (Najboljša)**.
- Če tiskate ali kopirate fotografijo, pazite, da je ne povečate preveč. Poskusite jo natisniti v manjši velikosti.
- Poravnajte tiskalno glavo (➔ “Čiščenje tiskalne glave” na strani 30).

### Na sliki so nepravilne barve oziroma barve manjkajo.

- Očistite tiskalno glavo (➔ “Čiščenje tiskalne glave” na strani 30).
- Kartuše za črnilo so morda že stare ali skoraj prazne. Zamenjajte kartušo (➔ “Odstranjevanje in nameščanje črnilnih kartuš” na strani 27).

- Vstavite ustrezen papir in zanj na zaslonu LCD izberite pravilno nastavitvev.
- Če vam zmanjka papirja, ga čim prej dopolnite. Če tiskalnik dalj časa pustite brez papirja, bodo lahko barve naslednje kopije ali natisnjene strani napačne.

#### **Natisnjen material je pretemen.**

- Če kopirate, pritisnite **Menu** in popravite nastavitvev **Density (Gostota)**.

#### **Velikost ali položaj slike ni pravilen.**

- Vstavite ustrezen papir in zanj na zaslonu LCD izberite pravilno nastavitvev.
- Poskrbite, da je izvornik pravilno nameščen na ležišče za dokumente (➔ “Nameščanje izvornikov na ležišče za dokumente” na strani 9).
- Očistite ležišče za dokumente. Glejte spletna *Navodila za uporabo*.

### **Težave s kakovostjo optičnega odčitavanja**

#### **Odčita se le del fotografije.**



- Tiskalnik ima ob robovih neberljiva območja. Fotografijo rahlo odmaknite od robov.

#### **Datoteka je prevelika.**

- Poskusite spremeniti nastavitvev kakovosti.

### **Papir se zagozdi v avtomatskem podajalniku dokumentov**

Če pride do zagozditve v avtomatskem podajalniku dokumentov (ADF), odprite ADF in odstranite papir z ležišča za dokumente. Potem se prepričajte, da papir ne sega prek enega ali drugega roba podajalnika.

1. Če zaslon LCD izpiše napako ali informacijo o zagozditvi papirja, pritisnite **OK**.
2. Odprite pokrov ADF.

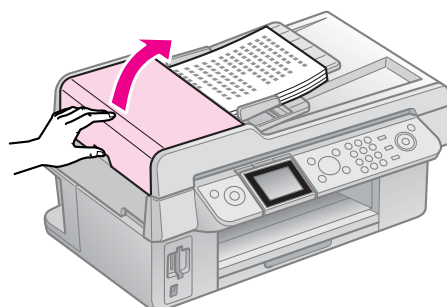

### **Pozor**

Pred odstranjevanjem zataknjenega papir  
morate odpreti pokrov ADF.

Če ga ne odprete, lahko poškodujete  
tiskalnik.

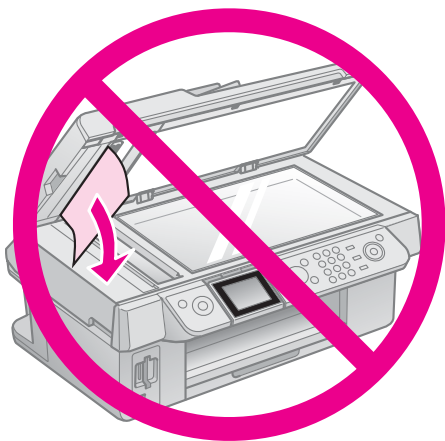
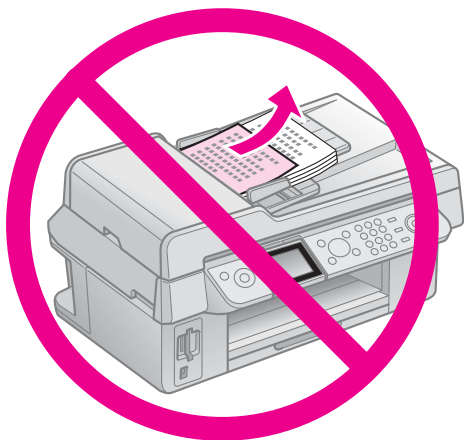

3. Previdno odstranite zataknjeni papir.

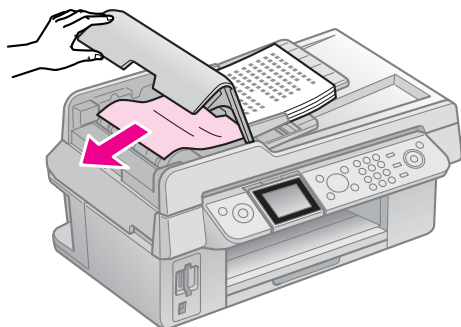

4. Če zaslon LCD kaže informacije o  
zagozditvi papirja, pritisnite **OK**.

Če zaslon LCD kaže napako o zagozditvi  
papirja, izberite **OK (V redu)** in nato  
pritisnite **OK**.

## **Če navedene rešitve ne zadostujejo**

Če težav z navedenimi nasveti ne morete  
odpraviti, se za pomoč obrnite na službo za  
pomoč strankam. Informacije o službi za  
pomoč uporabnikom v vaši bližini poiščite v  
spletnih *Navodilih za uporabo* ali na  
garancijskem listu. Če jih tam ne najdete, se  
obrnite na prodajalca, pri katerem ste kupili  
tiskalnik.

# Povzetek nastavitve kontrolne plošče

## Način delovanja za pošiljanje faksov

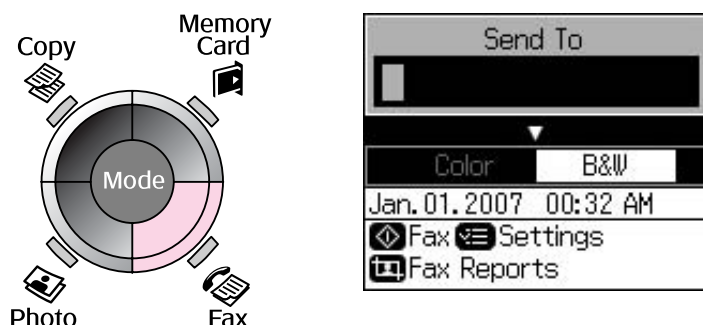

Meni	Element nastavitve	Opis
Send To (Pošlji na)	1, 2, 3, 4, 5, 6, 7, 8, 9, 0, *, #, -	Vnesite številko faksa.
Color/B&W (Barvno/ČB)	Color (Barvno), B&W (ČB)	Izberite barvno ali črno-belo pošiljanje faksa.

## Nastavitve pošiljanja v načinu delovanja za pošiljanje faksov

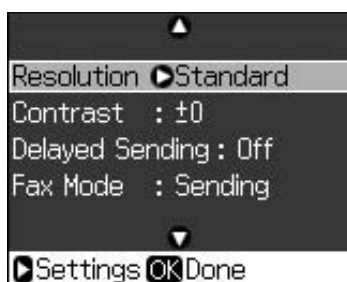

Meni	Element nastavitve	Opis
Resolution (Ločljivost)	Standard (Standardna), Fine (Visoka), Photo (Foto)	Izberite to možnost, če želite spremeniti ločljivost faksov, ki jih pošiljate.
Contrast (Kontrast)	od -4 do +4	Izberite to možnost, če želite spremeniti kontrast faksov, ki jih pošiljate.
Delayed Sending (Pošiljanje z zakasnitvijo)	Off (Izključeno), On (Time) (Vključeno (Čas))	Izberite to možnost, če želite določiti rezervacijo pošiljanja.
Fax Mode (Način delovanja za pošiljanje faksov)	Sending (Pošiljanje), Polling (Pozivanje za prejem)	Izberite to možnost, če želite preklopiti med pošiljanjem faksa in pozivanjem za prejem faksa.

## Nastavitve za poročila o faksih v načinu delovanja za pošiljanje faksov

Display/Crop

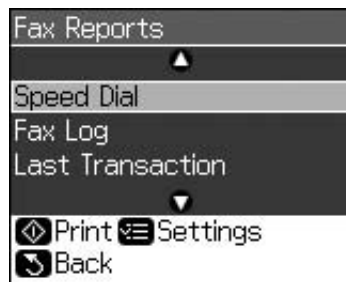

Meni	Opis
Speed Dial (Hitro klicanje)	Natisne seznam za hitro klicanje.
Fax Log (Dnevnik faksiranja)	Natisne dnevnik vse zabeležene komunikacije.
Last Transaction (Zadnji prenos)	Natisne zadnji zapis v dnevniku komunikacije (oddajanje faksa in poziv za prejem).
Reprint Faxes (Ponovno natisni fakse)	Ponovno natisne vse do sedaj prejete fakse.
Protocol Trace (Sled protokola)	Natisne najnovejšo sled protokola za eno komunikacijo.

## Način delovanja za kopiranje

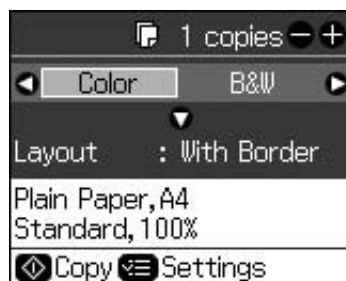
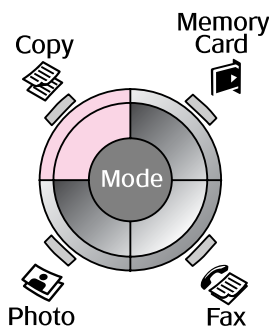

Meni	Element nastavitve	Opis
Copies (Kopij)	od 1 do 99	-
Color/B&W (Barvno/ČB)	Color (Barvno), B&W (ČB)	-
Layout (Postavitev)	With Border (Z robovi)	Kopira izvirnik s standardnim robom 3 mm.
	Borderless (Brez robov)	Kopira fotografijo vse do robov papirja. <b>Opomba:</b> Slika je rahlo povečana in obrezana, tako da zapolni list papirja. Kakovost tiska je lahko slabša na vrhu in na dnu natisnjene kopije, lahko pa se na teh dveh delih slika razmaže.

## Nastavitve tiskanja za način delovanja za kopiranje



Menu

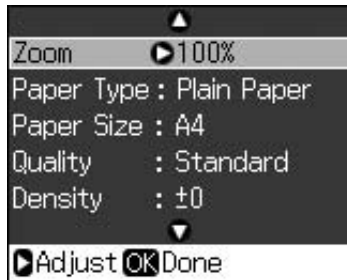

Meni	Element nastavitve	Opis
Zoom (Povečava)	Actual (Dejanska velikost), Auto Fit Page (Samodejna prilagoditev na stran)	Za tiskanje fotografije v originalni velikosti izberite <b>Actual (Dejanska velikost)</b> . Za tiskanje brez robov in prilagoditev velikosti slike različnim velikostim papirja izberite <b>Auto Fit Page (Samodejna prilagoditev na stran)</b> . Velikost izvornika lahko s <b>Copies (Kopije) +</b> ali - po želji spreminjate. Če uporabljate avtomatski podajalnik dokumentov, lahko izberete le možnost <b>Actual (Dejanska velikost)</b> (100 %).
Paper Type (Vrsta papirja)	Plain Paper (Navaden papir), Matte (Mat papir), Prem. Glossy (Posebno svetleč papir), Ultra Glossy (Ultra svetleč papir), Photo Paper (Foto papir)	Če uporabljate avtomatski podajalnik dokumentov, lahko izberete le možnost <b>Plain Paper (Navaden papir)</b> .
Paper Size (Velikost papirja)	10 × 15 cm, 13 × 18 cm, A4	-
Quality (Kakovost)	Draft (Za osnutke), Standard (Standardna), Best (Najboljša)	Če uporabljate avtomatski podajalnik dokumentov, lahko izberete le možnost <b>Standard (Standardna)</b> ali <b>Best (Najboljša)</b> .
Density (Gostota)	od -4 do +4	-
Expansion (Razširitev)	Standard (Standardna), Mid. (Srednja), Min. (Minimalna)	Izberite stopnjo razširitve slike pri uporabi možnosti <b>Borderless (Brez robov)</b> . <b>Standard (Standardna)</b> : Slika je rahlo povečana in obrezana, tako da zapolni list papirja. <b>Mid. (Srednja)</b> : Robovi se bodo morda natisnili. (Manjši obseg razširitve.) <b>Min. (Minimalna)</b> : Robovi se bodo morda natisnili. (Najmanjši obseg razširitve.)

# Način delovanja za uporabo pomnilniških kartic

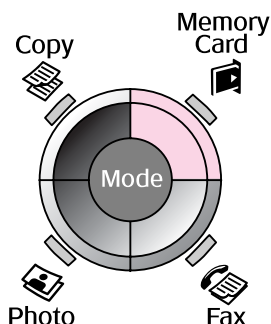

Element nastavitve	Opis
View and Print Photos (Prikaži in natisni fotografije)	Natisne le izbrane fotografije.
Print All Photos (Natisni vse fotografije)	Natisne vse fotografije na pomnilniški kartici.
Print by Date (Natisni po datumu)	Natisne fotografije po datumu, ko so bile posnete.
Print Index Sheet (Natisni kazalo)	Natisne vzorčne sličice fotografij na pomnilniški kartici, tako da lahko izberete tiste, ki jih želite natisniti.
Slide Show (Diaprojeksija)	Prikaže vse fotografije na pomnilniški kartici v načinu diaprojeksije in natisne fotografije, ki jih izberete.

## Nastavitve tiskanja v načinu delovanja za uporabo pomnilniških kartic

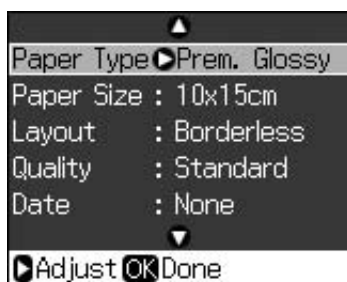

Meni	Element nastavitve	Opis
Paper Type (Vrsta papirja)	Prem. Glossy (Posebno svetleč papir), Ultra Glossy (Ultra svetleč papir), Photo Paper (Foto papir), Plain Paper (Navaden papir), Matte (Mat papir)	-
Paper Size (Velikost papirja)	10 × 15 cm, 13 × 18 cm, 16:9 wide (širina 16:9), A4	-
Layout (Postavitev)	Borderless (Brez robov)	Natisne fotografijo do robov papirja. <b>Opomba:</b> Slika je rahlo povečana in obrezana, tako da zapolni list papirja. Kakovost tiska je lahko slabša na vrhu in na dnu natisnjene kopije, lahko pa se na teh dveh delih slika razmaže.
	With Border (Z robovi)	Natisne fotografijo, obrobljeno z belim robom.
Quality (Kakovost)	Standard (Standardna), Best (Najboljša)	-



Meni	Element nastavitve	Opis
Date (Datum)	None (Brez), yyyy.mm.dd (lill.mm.dd), mmm.dd.yyyy (mmm.dd.lill), dd.mmm.yyyy (dd.mmm.lill)	Natisne datum, ko je bila fotografija posneta.
Bidirectional (Dvosmerno)	On (Vključeno), Off (Izključeno)	Za večjo hitrost tiskanja izberite <b>On (Vključeno)</b> . Za večjo kakovost tiskanja izberite <b>Off (Izključeno)</b> (fotografije se tiskajo počasneje).
Expansion (Razširitev)	Standard (Standardna), Mid. (Srednja), Min. (Minimalna)	Izberite stopnjo razširitve slike pri uporabi možnosti <b>Borderless (Brez robov)</b> . <b>Standard (Standardna)</b> : Slika je rahlo povečana in obrezana, tako da zapolni list papirja. <b>Mid. (Srednja)</b> : Robovi se bodo morda natisnili. (Manjši obseg razširitve.) <b>Min. (Minimalna)</b> : Robovi se bodo morda natisnili. (Najmanjši obseg razširitve.)

## Način delovanja za tiskanje fotografij

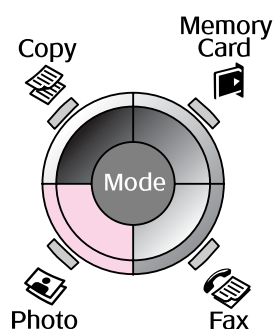

### Color Restoration Setting (Nastavitev obnovitve barv)

Element nastavitve	Opis
Restoration (Obnovitev)	Izberite <b>On (Vključeno)</b> za obnovitev zbledel fotografije.

## Nastavitve tiskanja v načinu delovanja za tiskanje fotografij

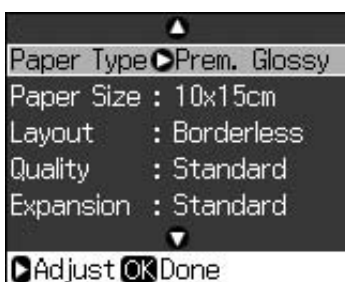

Meni	Element nastavitve	Opis
Paper Type (Vrsta papirja)	Prem. Glossy (Posebno svetleč papir), Ultra Glossy (Ultra svetleč papir), Photo Paper (Foto papir), Matte (Mat papir)	-
Paper Size (Velikost papirja)	10 × 15 cm, 13 × 18 cm, A4	-

Meni	Element nastavitve	Opis
Layout (Postavitve)	Borderless (Brez robov)	Kopira fotografijo vse do robov papirja. <b>Opomba:</b> Slika je rahlo povečana in obrezana, tako da zapolni list papirja. Kakovost tiska je lahko slabša na vrhu in na dnu natisnjene kopije, lahko pa se na teh dveh delih slika razmaže.
	With Border (Z robovi)	Kopira izvornik s standardnim robom 3 mm.
Quality (Kakovost)	Standard (Standardna)	-
Expansion (Razširitev)	Standard (Standardna), Mid. (Srednja), Min. (Minimalna)	Izberite stopnjo razširitve slike pri uporabi možnosti <b>Borderless (Brez robov)</b> . <b>Standard (Standardna):</b> Slika je rahlo povečana in obrezana, tako da zapolni list papirja. <b>Mid. (Srednja):</b> Robovi se bodo morda natisnili. (Manjši obseg razširitve.) <b>Min. (Minimalna):</b> Robovi se bodo morda natisnili. (Najmanjši obseg razširitve.)

## Način delovanja za določanje nastavitev



Fax Settings (Nastavitve faksa)	Speed Dial Setup (Nastavitve hitrega klicanja)	Add Entry (Dodaj vnos), Edit Entry (Uredi vnos), Delete Entry (Briši vnos)
	Scan & Print Setup (Nastavitve optičnega odčitavanja in tiskanja)	Resolution (Ločljivost), Contrast (Kontrast), Paper Size (Velikost papirja), Auto Reduction (Samodejno zmanjšanje), Last Trans. (Zadnje pošiljanje)
	Communication (Komunikacija)	DRD, ECM, V.34, Rings to Answer (Število zvonjenje do odziva), Dial Tone Detection (Zaznavanje tona centrale)
	Header & Time (Zaglavje in čas)	Fax Header (Zaglavje faksa), Date/Time (Datum/čas), Your Phone Number (Vaša telefonska številka), Daylight Time (Poletni čas)
Ink Levels (Količina preostalega črnila)		

Maintenance (Vzdrževanje)	Nozzle Check (Pregled šob)	Natisne vzorec za preizkus delovanja šobe in preveri stanje tiskalne glave.
	Head Cleaning (Čiščenje glave)	Očisti tiskalno glavo za boljše stanje in delovanje tiskalne glave.
	LCD Brightness (Svetlost zaslona LCD)	od -10 do +10
	Head Alignment (Poravnava glave)	Poravna tiskalno glavo.
	Change Ink Cartridge (Zamenjava kartuše)	Kartuše zamenjajte, preden se izčrpajo.
	Language (Jezik)	
	Country/Region (Država/regija)	
	Display Format (Oblika prikaza)	S podatki, Brez podatkov, Ogled pomanjšanih sličic
	Beep (Pisk)	On (Vključeno), Off (Izključeno)
PictBridge Setup (Nastavitev funkcije PictBridge)	Ko tiskate z napravo, ki podpira PictBridge, najprej ustrezno nastavite lastnosti tiskanja.	
Restore Default Settings (Povrni privzete nastavitve)	Ponastavi nastavitve plošče z zaslonom LCD na tovarniško privzete vrednosti.	

# EPSON

EXCEED YOUR VISION



MEMORY STICK PRO™



## Kartuše s črnilom

Ime tiskalnika	Black (črna)	Cyan (modrozelena)	Magenta (škrlatna)	Yellow (rumena)
Seriya Stylus CX9300F	T0731 T0731H	T0732	T0733	T0734
Seriya Stylus DX9400F	T0711 T0711H	T0712	T0713	T0714

Razpoložljive velikosti kartuš s črnilom se razlikujejo glede na lokacijo.