

Temel Kullanım Kılavuzu

-bilgisayarsız kullanım için-



Giriş

Önemli Güvenlik Talimatları	3
Bellekte Saklanan Kişisel Bilgiler	4



Kontrol Paneli İşlevleri

Kontrol Paneli.....	5
---------------------	---



Kağıtları ve Orijinalleri Kullanma

Kağıt kullanma	8
Orijinalleri Kullanma	9



Fotoğraf veya Belge Faksıma

Telefon veya Telesekreter Bağlama.....	11
Faks Özelliklerinizi Ayarlama	11
Faks Gönderme	14
Faks Alma	16
Gönderme/Alma Ayarlarını Seçme	17



Kopyalama

Fotoğraf Kopyalama.....	19
Belgeleri Kopyalama	20



Bellek Kartından Yazdırma

Bellek Kartını Kullanma.....	21
Fotoğraf Yazdırma	22
Dizin Sayfasını Kullanarak Fotoğrafları Seçme ve Yazdırma.....	23



Dijital Fotoğraf Makinesinden Yazdırma

PictBridge ya da USB DIRECT-PRINT Kullanma.....	26
---	----



Mürekkep Kartuşlarını Değiştirme

Önlemler	27
Mürekkep Kartuşlarını Kaldırma ve Kurma	27



Bakım

Mürekkep Kartuş Durumunu Kontrol Etme.....	30
Yazdırma Kafasını Kontrol Etme ve Temizleme.....	30
Yazdırma Kafasını Hizalama	31



Sorunları Çözme



Hata Mesajları	32
Sorunlar ve Çözümler.....	32



Panel Ayarları Özeti

Faks Modu.....	37
Kopyalama Modu.....	38
Bellek Kartı Modu	40
Fotoğraf Yazdırma Modu	41
Ayar Modu	42

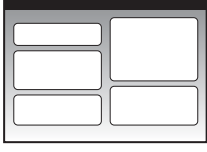
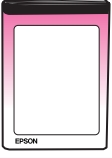
Bilgi Kaynakları

Basılı kılavuzlar	
	Buradan Başlayın İlk olarak bu sayfayı okuyun. Bu sayfada yazıcıyı nasıl kuracağınız ve yazılımı nasıl yükleyeceğinizi açıklanmaktadır.
 (bu kitap)	Temel Kullanım Kılavuzu -bilgisayarsız kullanım için- Bu kitapta, yazıcıyı bilgisayara bağlamadan nasıl kullanacağınızı, bir bellek kartından fakslama, kopyalama ve yazdırma işlemini nasıl yapacağınızı gibi konularla ilgili talimatlar yer almaktadır. Bu yazıcıyı kullanırken bir sorunla karşılaşırsanız, bu kitaptaki Sorunları Çözme bölümüne bakın.
Çevrimiçi kılavuzlar	
	Kullanım Kılavuzu Bu kılavuzda bilgisayarınızdan yazdırma ve tarama işlemi yapma ile ilgili talimatlar ve yazılıma ilişkin bilgiler sunulmaktadır. Bu kılavuz yazılım CD-ROM'unda bulunur ve yazılımı yüklediğinizde otomatik olarak yüklenir. Bu kılavuzu okumak için masaüstünüzdeki simgeye çift tıklatın.
	Çevrimiçi yardım Çevrimiçi yardım yazılım CD-ROM'unda bulunan her uygulamanın içinde bulunur. Çevrimiçi yardım, uygulamayla ilgili ayrıntılı bilgi verir.

Uyarılar, Dikkat Notları ve Notlar

Talimatları okurken bu yönergeleri dikkate alın:

Uyarı: Bedensel yaralanmalardan kaçınmak için uyarılara dikkatle uyulması gereklidir.

Dikkat: Aygıtınıza bir zarar gelmemesi için dikkat notlarının gözetilmesi gereklidir.

Not: Notlar yazıcı ile ilgili önemli bilgiler içerir.

Öneri: Öneriler yazıcının kullanımı ile ilgili ipuçları içerir.

Telif Hakkı Uyarısı

Bu belge, Seiko Epson Corporation'ın yazılı izni olmadan kısmen veya tamamen çoğaltılamaz, bilgi erişim sistemlerinde saklanamaz veya elektronik, mekanik yöntemlerle, fotokopi, kayıt yöntemleriyle veya diğer yöntemlerle başka ortamlara aktarılamaz. İşbu belgede bulunan bilgiler yalnızca bu ürün ile kullanılmak üzere tasarlanmıştır. Bu bilgilerin başka yazıcılar için kullanılmasından Epson sorumlu değildir.

Seiko Epson Corporation ve bağlı kuruluşları ürünü satın alanın veya üçüncü kişilerin kaza, ürünün yanlış veya kötü amaçlı olarak kullanılması, ürün üzerinde yetkisiz kişilerce yapılan değişiklikler, onarım veya tadilat veya (ABD hariç olmak üzere) Seiko Epson Corporation'ın çalıştırma ve bakım talimatlarına aykırı hareketler nedeniyle uğradıkları zarar, kayıp, maliyet veya gider konusunda ürünü satın alana ve üçüncü kişilere karşı kesinlikle yükümlü olmayacaktır.

Seiko Epson Corporation, kendisi tarafından Orijinal Epson Ürünleri veya Epson Onaylı Ürünler olarak belirlenmemiş isteğe bağlı parçaların veya sarf malzemelerinin kullanılmasından doğan zarar veya sorunlardan hiçbir şekilde sorumlu olmayacaktır.

Seiko Epson Corporation, kendisi tarafından Epson Onaylı Ürünler olarak belirlenmemiş arabirim kablolarının kullanılmasından kaynaklanan elektromanyetik parazitini yol açtığı zararlardan sorumlu olmayacaktır.

EPSON® , Seiko Epson Corporation şirketinin tescilli ticari markası, EPSON STYLUS™ ve Exceed Your Vision ise ticari markalarıdır.

USB DIRECT-PRINT™ ve USB DIRECT PRINT logosu, Seiko Epson Corporation şirketinin ticari markalarıdır. Copyright © 2002 Seiko Epson Corporation. Tüm hakları saklıdır.

DPOF™ , CANON INC., Eastman Kodak Company, Fuji Photo Film Co., Ltd. ve Matsushita Electric Industrial Co., Ltd.'nin ticari markasıdır.

SDHC™ bir ticari markadır.

Memory Stick, Memory Stick Duo, Memory Stick PRO, Memory Stick PRO Duo, MagicGate Memory Stick, MagicGate Memory Stick Duo ve Memory Stick Micro, Sony Corporation'ın ticari markalarıdır.

xD-Picture Card™ , Fuji Photo Film Co.,Ltd.'nin ticari markasıdır.

Genel Bildirim: İşbu belgede yer alan diğer ürün adları yalnızca ürünü belirtmek amacıyla kullanılmıştır ve ilgili sahiplerinin ticari markaları olabilir. Epson bu markalarla ilgili olarak hiçbir hak talep etmemektedir.

Önemli Güvenlik Talimatları

Bu yazıcıyı kullanmadan önce bu güvenlik talimatlarını okuyun ve uygulayın:

- Yazıcıyla birlikte verilen elektrik kablosunu kullanın. Başka kabloların kullanılması yangın veya elektrik çarpmasına neden olabilir. Kabloyu başka bir donanımla birlikte kullanmayın.
- Elektrik kablosunun bütün ilgili yerel güvenlik standartlarına uygun olduğundan emin olun.
- Sadece etikette belirtilen türde bir güç kaynağı kullanın.
- Yazıcıyı, güç kablosu fişinin kolayca çıkarılabileceği bir prize yakın bir yere koyun.
- Elektrik kablosunun hasar görmesine veya yıpranmasına neden olacak durumlardan kaçının.
- Uzatma kablosuna ya da prize takılan cihazların toplam amper aralıklarının, amper aralık limitini aşmadığından emin olun.
- Ürünü, hızlı ısı veya nem değişikliklerine, darbe ve titreşime veya toza ya da direk güneş ışığına maruz kalan yerlere kurmaktan kaçının.
- Kasadaki açıklıkları hiçbir biçimde kapamayın ya da örtmeyin veya yuvaların içine herhangi bir nesne sokmayın.
- Yazıcıyı düz, sağlam ve ürünün taban alanından daha geniş boyuta sahip bir zemine yerleştirin. Bu ürün, eğimli bir zeminde düzgün çalışmaz. Ve yeterli havalandırma sağlanması için yazıcının arkasının, duvardan en az 10 cm uzakta olmasına dikkat edin.
- Kopyalama, tarama ya da yazdırma işlemi sırasında tarayıcı birimini açmayın.
- Yazıcının içindeki beyaz düz kabloya dokunmayın.
- Yazıcının üzerine herhangi bir sıvı dökmeyin.
- Yazıcının içinde veya etrafında yanıcı gazlar içerebilecek sprey ürünler kullanmayın. Aksi takdirde yangın çıkabilir.
- Belgelerinizde özel olarak açıklanmadıkça yazıcıya kendiniz bakım yapmayı denemeyin.

- Elektrik kablosu veya fişi hasar gördüğünde; yazıcıya herhangi bir sıvı girdiğinde; yazıcı düşürüldüğünde veya kasası hasar gördüğünde; yazıcının normal olarak çalışmadığı durumlarda veya çalışma performansında gözle görülür bir değişim söz konusu olduğunda yazıcının fişini çekin ve servis işlemlerini kalifiye servis çalışanlarının yapmalarını sağlayın.
- Yazıcıyı bir yere kaldırırken veya taşırken sarsmayın, yan tarafı üzerine veya ters çevirerek koymayın; aksi takdirde kartustaki mürekkep dışarı sızabilir.
- Tarayıcı birimini kapatırken parmağınızı sıkıştırmamaya dikkat edin.
- Orijinalleri yerleştirirken belge tablasına çok sert bir biçimde bastırmayın.
- Otomatik belge besleyiciye orijinallerden başka bir şey yerleştirmeyin.

Mürekkep kartuşu güvenlik talimatları

- Mürekkep kartuşlarını küçük çocukların ulaşamayacağı yerlerde muhafaza edin ve mürekkebi içmeyin.
- Cildinize mürekkep bulaşırsa söz konusu yeri su ve sabunla iyice yıkayın. Mürekkep gözünüze kaçarsa gözünüzü hemen bol suyla yıkayın. Hala rahatsızlık duyarsanız veya görüş sorunları olursa hemen bir doktora başvurun.
- Mürekkep kartuşunu daha sonra tekrar kullanmak üzere çıkarırsanız, mürekkep besleme noktasının kirlenmemesine dikkat edin ve yazıcı ile aynı ortamda saklayın. Mürekkep tahliye noktasına ya da çevresindeki alana dokunmayın.

Telefon Donanımı Güvenlik Talimatları

Telefon donanımını kullanırken, yangın, elektrik çarpması ve kişisel yaralanma riskini azaltmak için aşağıdakilerin de dahil olduğu temel güvenlik önlemlerini her zaman izlemeniz gerekir:

- Ürünü, su yakınında kullanmayın.

- Yıldırım ve şimşekli bir fırtına sırasında telefonu kullanmaktan kaçının. Yıldırımdan dolayı elektrik çarpmasına ilişkin düşük bir risk olabilir.
- Bir gaz sızıntısını bildirmek için, telefonu sızıntının yakınlarında kullanmayın.
- Bu kullanım kılavuzunu gelecekte başvurmak üzere hazır bulundurun.

Avrupalı kullanıcılar için:

Biz, Seiko Epson Corporation şirketi olarak, işbu belgeyle, bu model C361A aygıtın, 1999/5/AT Direktifi'nin asli gerekliliklerine ve ilgili diğer hükümlerine uygun olduğunu beyan ederiz.

Sadece Birleşik Krallık, İrlanda, Almanya, Fransa, İspanya, Portekiz, İtalya, Avusturya, İsviçre, Belçika, Hollanda, Lüksemburg, Danimarka, Finlandiya, Norveç, İsveç, Polonya, Macaristan, Çek Cumhuriyeti, Slovakya, Letonya, Litvanya, Estonya, Slovenya, Yunanistan, Romanya, Bulgaristan'da kullanmak içindir.

Yeni Zelandalı kullanıcılar için:

Genel uyarı

Terminal donanımının herhangi bir ögesi için bir Telepermit verilmesi, sadece Telecom'un ilgili ögenin, kendi ağına bağlantı için minimum koşullara uyduğunu kabul ettiğini gösterir. Bu, ürünün Telecom tarafından herhangi bir şekilde onaylandığı anlamına gelmez ve herhangi bir türden garanti sağlamaz. Her şeyden önce, herhangi bir ögenin, Telepermit almış farklı bir marka veya modelde donanımın başka bir ögesiyle her bakımdan doğru şekilde çalışacağına ilişkin bir güvence sağlamaz, ayrıca herhangi bir ürünün Telecom ağ hizmetlerinin hepsiyle uyumlu olduğunu belirtmez.

Bellekte Saklanan Kişisel Bilgiler

Bu yazıcı, elektrik bağlantısı kesildiğinde bile kayıtlı kalan, isimleri ve telefon numaralarını kendi belleğinde saklamanıza izin verir.

YAZICIYI başka bir kişiye verirsiniz veya yazıcıyı elden çıkarırsanız, aşağıdaki prosedürü kullanarak belleği silmenizi öneririz.

Belleği silme

1. **Setup** düğmesine basın.
2. **Vrsyılın Ayarları Geri Ykl.** seçeneğini seçin ve ardından **OK** düğmesine basın.



3. **Init Tüm Ayrır.** seçeneğini seçin ve ardından **OK** düğmesine basın.



4. **OK** seçeneğini seçin ve ardından **OK** seçeneğine basın.



Bellekte saklanan tüm veriler silinir.

Kontrol Paneli İşlevleri

Kontrol Paneli

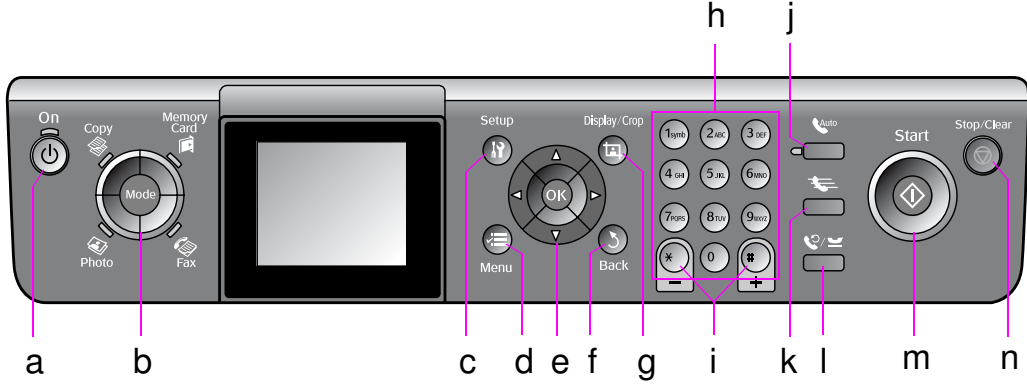





Kontrol paneli dizaynı bulunulan lokasyona göre değişiklik gösterir.

Düğmeler

	Düğmeler	İşlevi
a	On	Yazıcıyı açar ve kapar. (Yazıcı açık olduğunda ışık açıktır ve yazıcı aktif halde olduğunda, açılırken veya kapanırken yanıp söner.)
b	Mode * 	Modları Copy, Memory Card, Fax ve Photo arasında değiştirir. (Işıklar, hangi modun seçili olduğunu gösterir.)
c	Setup *	Bakım programlarını çalıştırır ya da farklı ayarları ayarlar.
d	Menu *	Her mod için detaylı ayarları görüntüler.
e	 4-yollu Kaydırma OK	Fotoğrafları ve menü öğelerini seçer. Seçmiş olduğunuz ayarları aktif hale getirir.

	Düğmeler	İşlevi
f	Back	Geçerli işlemi iptal eder ve bir önceki menüye geri döner.
g	Display/Crop	Fotoğrafların LCD ekran üzerindeki görünümünü değiştirir ya da fotoğrafları kırpar. Faks modunda, bu düğmenin işlevleri Hızlı Arama listesini yazdırmayı, Faksları Yeniden Yazdırmayı ve diğer raporları yazdırmayı içerir.
h	Sayısal tuş takımı 1234567890*#	Faks numaralarının yanında bunları Hızlı Arama numaralarını belirtmek, tarihi/saati belirtmek, yazdırma sırasında kopya sayısını belirtmek, vb. için de kullanabilirsiniz.
i	Kpyalr (+ ve -)	Kopya sayısını ayarlar ya da kırpma alanını değiştirir.

Düğmeler	İşlevi
j 	Otomatik Cevaplamayı Açar veya Kapatır. Bu düğmeyi, numaraları veya karakterleri girerken veya düzenlerken bir boşluk düğmesi olarak kullanabilirsiniz.
k 	Faks modundayken hızlı arama listesini görüntüler. Bu düğmeyi, numaraları veya karakterleri girerken veya düzenlerken bir geri al düğmesi olarak kullanabilirsiniz.
l 	Aradığınız son telefon numarasını görüntüler. Bu düğmeyi, numaraları girerken veya düzenlerken bir duraklatma düğmesi olarak ("." girmek için) kullanabilirsiniz. Karakterleri girerken, bir "-" işareti de girebilirsiniz.
m 	Faks çekme, kopyalama ve yazdırmayı başlatır.
n 	Faks çekmeyi, kopyalamayı ve yazdırmayı durdurur ya da yapmış olduğunuz ayarları sıfırlar.

* Her modda öğelerle ilgili detaylı bilgi için bkz. "Panel Ayarları Özeti" sayfa 37.

LCD ekran

Not:

LCD ekran azda olsa parlak veya karanlık noktalar barındırabilir ve sahip olduğu özelliklerden dolayı eşit olmayan bir parlaklığa sahip olabilir. Bu durum normaldir ve herhangi bir şekilde ürünün hasar gördüğü anlamına gelmez.

LCD ekranı kullanma

LCD ekran üzerinde bulunan fotoğrafları ve ayar menülerini seçmek ve değiştirmek için aşağıdaki talimatları takip edin.

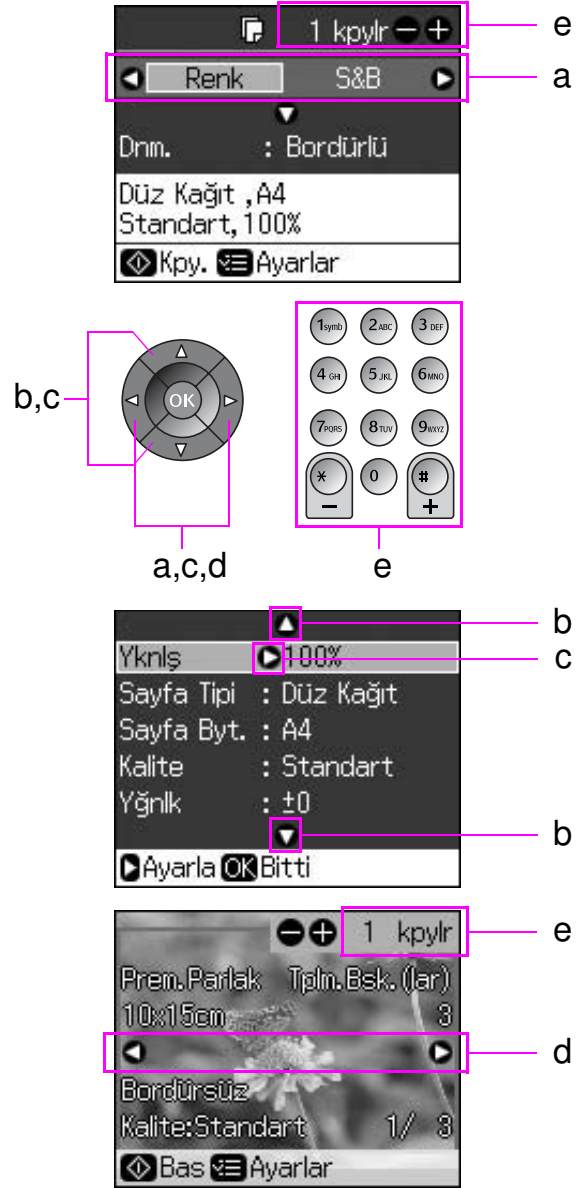

a	Ayar öğesini seçmek için ◀ ya da ▶ seçeneklerine basın.
b	Menü öğesini seçmek için ▲ ya da ▼ seçeneklerine basın. İşaretlenen parça yukarı ve aşağı doğru hareket eder.
c	Ayar öğesi listesini açmak için ▶ seçeneğine basın. Ayar öğesini seçmek için ▲ ya da ▼ seçeneğine basın ve ardından OK seçeneğine basın.
d	LCD ekran üzerinde görüntülenen fotoğrafı değiştirmek için ◀ ya da ▶ simgesine basın.

e	Seçili fotoğrafın kaç adet kopyalanacağını belirlemek için Kıyalar (+, -) seçeneklerini ya da bir sayı tuşunu kullanın.
---	---

LCD ekranın parlaklığının ayarlanması

LCD ekranın parlaklığını ayarlayabilirsiniz.

1. Ayar moduna girmek için **İ Setup** düğmesine basın.
2. **Bakım** seçeneğini seçmek için **◀** ya da **▶** seçeneğine basın, ardından **OK** seçeneğine basın.
3. **LCD Parlaklık** seçeneğini seçmek için **▲** ya da **▼** seçeneğine basın, ardından **OK** seçeneğine basın. Aşağıdaki ekranı göreceksiniz.



4. Ekran üzerindeki parlaklığı ayarlamak için **▲** ya da **▼** seçeneğine basın ardından **OK** seçeneğine basın.

LCD ekranın açısının ayarlanması

LCD ekranın açısını değiştirebilirsiniz.

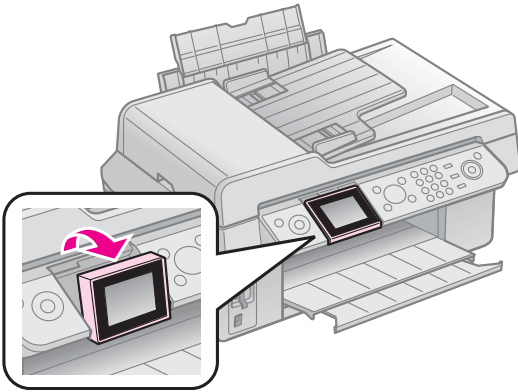

Güç kaynağı bilgileri

Gücü Kapatma

Gücünü kazayla kapatmanızı önlemek için, **⏻ On** düğmesine bastığınızda, yazıcıyı kapatmak isteyip istemediğinizi soran bir bilgi ekranı görüntülenir. Yazıcıyı kapatmak için **OK** seçeneğine basın.

Güç kapatıldığında, yazıcının geçici belleğinde saklanan aşağıdaki veriler silinir.

- Faks alım verileri
- **Gecik. Gönderim** seçeneğinde saklanan veriler
- Yeniden iletilmekte veya yeniden aranmakta olan veriler

Ayrıca yazıcı uzun süreler boyunca kapalı bırakıldığında, saat sıfırlanarak düzensizliklere neden olabilir. Gücü açtığınızda saati kontrol edin.

Bir güç kesintisinden sonra otomatik olarak yeniden başlatma

Yazıcı faks bekleme modundayken veya yazdırırken güç kaynağı kesilirse, güç yeniden verildiğinde yazıcı otomatik olarak yeniden başlar.

Yazıcı, yeniden başladığında aşağıdaki prosedürü izler.

1. Yazıcı yaklaşık iki saniye boyunca bip sesi çıkarır.
2. Tüm LED'ler sırayla yanar ve ardından söner.
3. LCD açılır, başlatma işlemlerini yapar ve sonra yeniden başlar.

⚠ Uyarı:

Tarayıcı birimi açıkken güç kesilirse, yazdırma kafası ve diğer parçalar hareket etmeyi durdurana kadar, yeniden başladıktan sonra yazıcının içine ellerinizi sokmayın. Parmağınızı yaralayabileceğiniz için, çalıştığı sırada yazıcının içine sokmayın.

Not:

- ❑ LCD açılmadan önce kontrol panelindeki düğmelerden birine basılırsa, yeniden başlatma durur.
- ❑ Güç kesintisi oluşmadan önceki koşullara bağlı olarak, yazıcı yeniden başlamayabilir. Bu durumda, **⏻ On** düğmesine basarak yazıcıyı yeniden başlatabilirsiniz.
- ❑ Ayarları bir bip sesi çıkmayacak şekilde değiştirmiş olsanız bile, bu durumda bir bip sesi duyulur.
- ❑ Faks alımı sırasında bir güç kesintisi oluşursa ve veriler yazdırılmamışsa, bir Güç Kapanma Raporu yazdırılır.

Güç tasarrufu fonksiyonu

13 dakika boyunca herhangi bir işlem yapılmaması durumunda ekran güç tasarrufu yapabilmek için kararır.

Ekranı önceki durumuna döndürmek için (**⏻ On** düğmesi haricinde) herhangi bir düğmeye basın.

Kağıtları ve Orijinalleri Kullanma

Kağıt kullanma

Kağıt Seçme

Yazdırmaya başlamadan önce doğru kağıt türü ayarını seçmeniz gerekir. Bu ayar, mürekkebin kağıda nasıl uygulanacağını belirler.

Not:

- ❑ Bazı özel ortamlar her yerde bulunmayabilir.
- ❑ Epson destek İnternet sitesinde bulunan aşağıdaki Epson özel kağıtlarının parça numaralarını bulabilirsiniz.

Bu kağıt türleri ve ayarları arasından seçim yapın:

Sayfa Tipi	Kağıt Türü Ayarı	Yükleme kapasitesi
Plain paper *(Düz Kağıt)	Düz Kağıt	12 mm
Epson Bright White Paper (Epson Parlak Beyaz Kağıt)		80 sayfa
Epson Premium Ink Jet Plain Paper (Epson Premium Mürekkep Püskürtmeli Düz Kağıt)	Mat	80 sayfa
Epson Matte Paper Heavyweight (Epson Mat Ağır Kağıt)	Mat	20 sayfa
Epson Photo Quality Ink Jet Paper (Epson Fotoğraf Kalitesinde Mürekkep Püskürtmeli Kağıt)		80 sayfa
Epson Premium Glossy Photo Paper (Epson Premium Parlak Fotoğraf Kağıdı)	Prem. Parlak	20 sayfa
Epson Premium Semigloss Photo Paper (Epson Premium Yarı Parlak Fotoğraf Kağıdı)		20 sayfa
Epson Ultra Glossy Photo Paper (Epson Ultra Parlak Fotoğraf Kağıdı)	Ultra Parlak	20 sayfa
Epson Glossy Photo Paper (Epson Parlak Fotoğraf Kağıdı)	Foto. Kağıdı	20 sayfa

* Ağırlığı 64 ila 90 g/m² arasında olan kağıt kullanabilirsiniz.

Kağıt Yükleme

1. Kağıt desteğini açıp çekin.

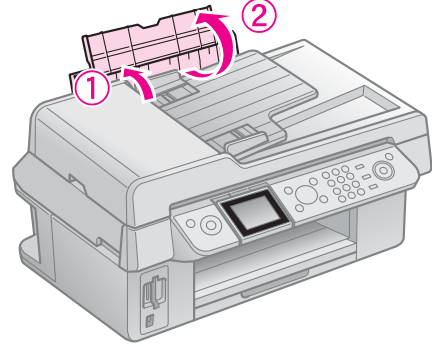

2. Çıktı tepsisini ve uzantıyı dışarı doğru çekin.

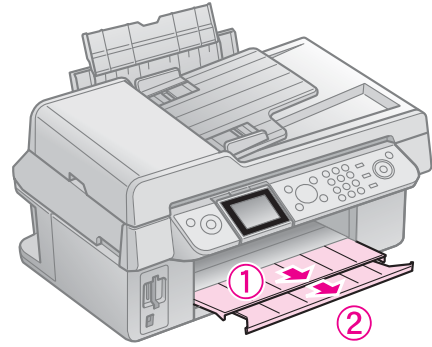

3. Besleme kılavuzunu öne doğru döndürün ve kenar kılavuzunu kaydırın.

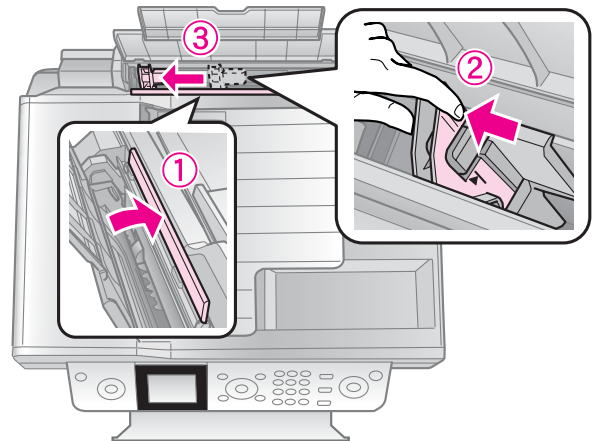

4. Yatay yazdırma için bile, yazdırılacak yüz yukarı bakacak şekilde kağıdın kısa kenarı önce gelmesini sağlayarak kağıdı yükleyin.

Yazdırılabilir taraf çoğu zaman diğer taraftan daha beyaz veya daha parlaktır.

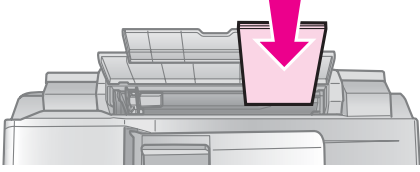

5. Tırnakların arkasına yerleştirin.

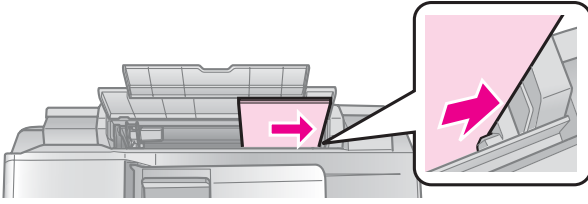

6. Kenar kılavuzunu sağa doğru kaydırın. Sol kenar kılavuzunun iç kısmındaki okun altına yerleştikten emin olun

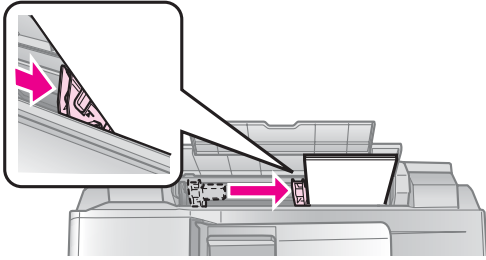

7. Kağıt kılavuzunu arkaya doğru döndürün.

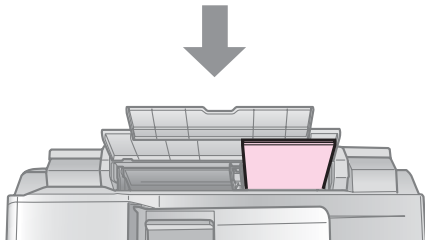
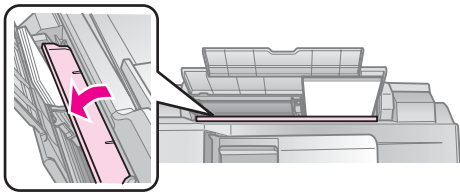

10 × 15 cm (4 × 6 inç) ve
13 × 18 cm (5 × 7 inç)

A4 kağıdı yüklemek için de aynı adımları izleyin.

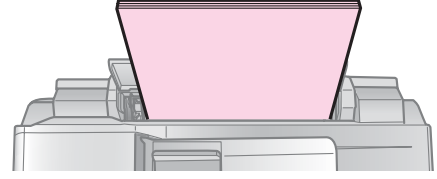

A4

Orijinalleri Kullanma

Faks çekerken veya kopyalarken, belge tablasını veya otomatik belge besleyiciyi seçebilirsiniz.

Orijinalleri Belge Tablasına Yerleştirme

1. Belge kapağını açın ve orijinalinizi yüzü aşağı bakacak şekilde belge tablasına yerleştirin.

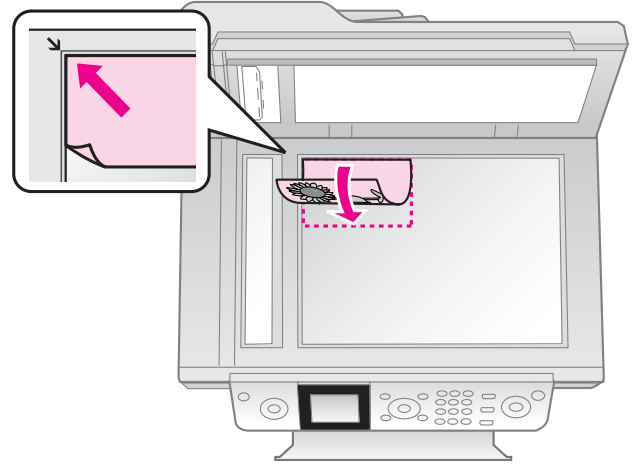

Not:

Fotoğraf kopyalarken, belge tablasına birden fazla fotoğraf yerleştirebilirsiniz. Bkz. "Çoklu fotoğrafları kopyalama" sayfa 19.

2. Kapağı yavaşça kapatın.

Orijinalleri Otomatik Belge Besleyiciye Yerleştirme

Kullanılabilir orijinaler

Otomatik belge besleyicide aşağıdaki orijinalleri kullanabilirsiniz.

Boyut	A4 / Letter / Legal boyutunda kağıt
Tür	Düz Kağıt
Ağırlık	60g/m ² ila 95g/m ²
Kapasite	30 sayfa veya 3 mm (A4, Letter)/ 10 sayfa (Legal)

⚠ Dikkat:

Kağıt sıkışmalarına neden olabilecekleri için aşağıdaki belgeleri kullanmayın. Bu tür belgeler için, belge tablasını kullanabilirsiniz.

- Ataş, zımba vb. ile bir arada tutulan belgeler.
- Bantlı veya içine kağıt sıkıştırılmış belgeler.
- Fotoğraflar, OHP'ler veya termal transfer kağıdı.
- Kaplanmış yüzeyli kağıt.
- Yırtılmış, kırışmış veya delikli kağıt.

Not:

Kopyalama işlevini otomatik belge besleyiciyle kullandığınız zaman, yazdırma ayarları yakınlaştırma - %100, kağıt türü - Düz Kağıt ve Kağıt Boyutu - A4 şeklinde belirlenmiştir. A4 boyutundan daha büyük bir orijinali kopyalarsanız çıktı kırılır.

Orijinalleri yerleştirme

Not:

- Faks modunda ve Kopyalama modunda, otomatik belge besleyicide bir belge bulunduğunda LCD ekranın solunda ADF simgesi aşağıdaki gibi görüntülenir.



- Otomatik belge besleyicide ve belge tablasında bir belge bulunduğunda, otomatik belge besleyicideki belgeye öncelik verilir.

1. Kenarları düzleştirmek için orijinalleri düz bir yüzeye vurun.

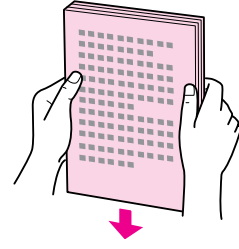

2. Otomatik belge besleyicideki kenar kılavuzunu kaydırın.

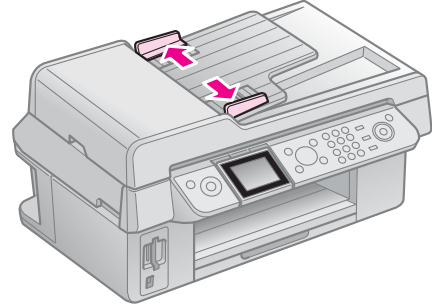

3. Orijinalleri, otomatik belge besleyiciye ön yüzleri yukarı bakacak şekilde ve önce kısa kenarlarından yerleştirin.

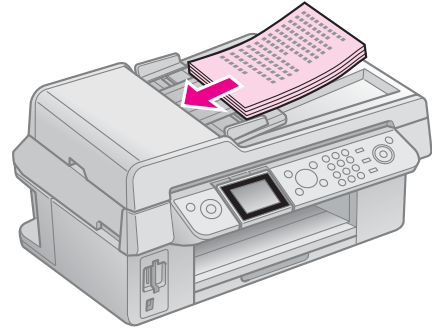

4. Orijinallerle aynı hizaya gelene kadar kenar kılavuzunu kaydırın.

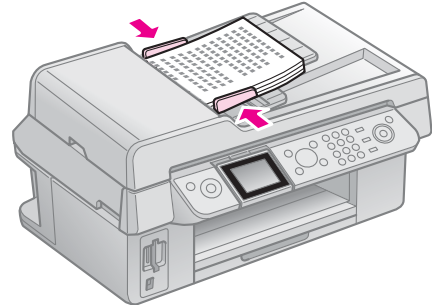

Fotoğraf veya Belge Fakslama

Bu ürün, faks numaraları girerek veya bir hızlı arama listesinden giriş seçerek faks göndermenizi sağlamaktadır. Faks başlığı bilgilerini özelleştirebilir ve çeşitli rapor yazdırma ve gönderme/alma ayarlarını seçebilirsiniz. Ayrıca ürünü, faksları otomatik olarak alacak şekilde ayarlayabilir veya bir faks almadan önce onay soracak şekilde ayarlayabilirsiniz.

Telefon veya Telesekreter Bağlama

Ürünü bir telefon hattına bağlamak için ve sesli çağrılar almak amacıyla aynı telefon hattına bir telefon/telesekreter bağlamak için aşağıdaki adımları takip edin.

1. Duvardaki fişten çıkan telefon kablosunu **LINE** bağlantı noktasına bağlayın.
2. Telefona veya telesekretere, başka bir telefon kablosunun bir ucunu bağlayın.

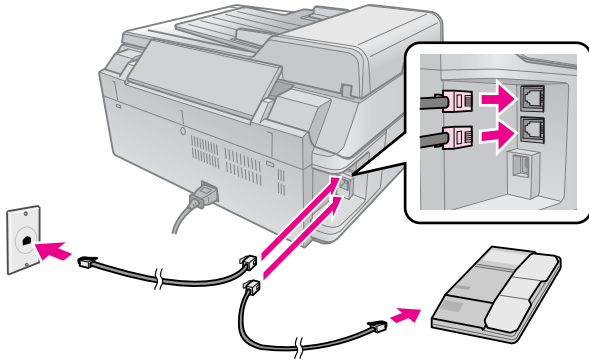

3. Kablonun diğer ucunu, ürünün arkasındaki **EXT.** bağlantı noktasına bağlayın.

Faksları elle almayı da seçebilirsiniz (➔ “Faks Alma” sayfa 16).

Faks Özelliklerinizi Ayarlama

Faks göndermeden veya almadan önce, bir faks başlığı oluşturmak, faks tercihlerinizi seçmek ve sık kullanılan faks numaralarından bir hızlı arama listesi oluşturmak isteyebilirsiniz.

Seçilmiş bölgenizi kontrol etme

Ürünü kullanmadan önce, ürünü kullandığınız bölgeyi seçmeniz gerekir.

1. **Setup** düğmesine basın.
2. **Bakım** seçeneğini seçin, ardından **OK** seçeneğine basın.



3. **Ülke/Bölge** seçeneğini seçin ardından **OK** seçeneğine basın.
4. Bölgeyi değiştirmeniz gerekiyorsa, bölgenizi seçmek için ▲ veya ▼ seçeneklerini kullanın.
5. **OK** seçeneğine basın. Bir bilgi ekranı görüntülenir.
6. **Evt** seçeneğini seçin ve adından bölgeyi değiştirmek için **OK** seçeneğine basın.





Not:

- Bölgeyi değiştirmeyi iptal etmek için, **Hyr** seçeneğini seçin ve ardından **OK** seçeneğine basın.
 - Bölgeyi değiştirdiğinizde, faks ayarları varsayılan ayarlarına geri döner.
7. İlk ekrana dönene kadar **Back** seçeneğine basın.

Kontrol paneli düğmelerini faks modunda kullanma

Faks modunda aranacak numaraları ve karakterleri girerken, aşağıdaki düğmeleri, ayrıca sayısal düğmeleri kullanabilirsiniz.

Arama numarasını girme

	İmleci sola veya sağa hareket ettirir.
	Bir boşluk ekler veya imleci bir karakter sağa hareket ettirir.
	Bir karakter siler veya imleci bir boşluk sola hareket ettirir.
	Bir durak (-) ekler ve imleci bir karakter sağa hareket ettirir.

Karakterleri girme

	Girilen karakterleri büyük harf, küçük harf veya sayı arasında değiştirir.
	İmleci sola veya sağa hareket ettirir.
	Bir boşluk ekler veya imleci bir karakter sağa hareket ettirir.
	Bir karakter siler veya imleci bir boşluk sola hareket ettirir.

Başlık bilgileri oluşturma

Faks göndermeden veya almadan önce, bir telefon numarası veya isim gibi bilgiler ekleyerek bir faks başlığı oluşturabilirsiniz.

Başlık bilgilerinizi girme

1. **İ Setup** düğmesine basın.
2. **Faks Ayar.** seçeneğini seçin, ardından **OK** seçeneğine basın.



3. **Başlık & Zaman** seçeneğini seçin, ardından **OK** seçeneğine basın.

4. **Faks Başlığı.** seçeneğini seçin, ardından **OK** seçeneğine basın. Başlık bilgileri giriş ekranını göreceksiniz.



5. Başlık bilgilerini girmek için sayısal tuş takımını kontrol panelindeki diğer düğmelerle birlikte kullanın (► "Kontrol paneli düğmelerini faks modunda kullanma" sayfa 11). En çok 40 hane girebilirsiniz.
6. **OK** seçeneğine basın. **Başlık & Zaman** seçeneğine geri dönersiniz.

Tarih ve saati ayarlama

Başlık bilgilerinizi girdikten sonra, tarih ve saat ayarlarını ayarlayabilir veya değiştirebilirsiniz.

1. Başlık & Zaman menüsünden **Tarih/Zmn.** seçeneğini seçin, ardından **OK** seçeneğine basın. Tarih/Zmn. ekranını göreceksiniz.



2. Tarih görüntüsü türünü seçmek için ▲ ya da ▼ seçeneğini kullanın ve ardından ► seçeneğine basın.
3. Tarihi değiştirmek için sayısal tuş takımını kullanın.

Not:

Günişliğinden yararlanma saatini seçmek için **Güniş. Zmn.** seçeneğini **On** olarak ayarlayın.

4. 12 saat veya 24 saat biçiminde görünümü seçmek için ▲ veya ▼ seçeneğini kullanın ve ardından ► seçeneğine basın.
5. Saati değiştirmek için sayısal tuş takımını kullanın.
6. 12s seçtiyseniz, AM veya PM seçmek için ▲ veya ▼ seçeneklerini kullanın.
7. **OK** seçeneğine basın. **Başlık & Zaman** seçeneğine geri dönersiniz.

Not:

Günüşiğünden yararlanma saatini seçmek için **Günüş. Zmn.** seçeneğini **On** olarak ayarlayın.

Telefon numaranızı ayarlama

1. **Başlık & Zaman** menüsünden **Tel. Numaranız** seçeneğini seçin, ardından **OK** seçeneğine basın. Telefon numarası giriş ekranını göreceksiniz.

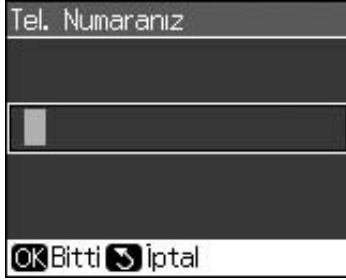

2. Telefon numaranızı girmek için sayısal tuş takımını kontrol panelindeki diğer düğmelerle birlikte kullanın (→ “Kontrol paneli düğmelerini faks modunda kullanma” sayfa 11). En çok 20 hane girebilirsiniz.

Not:

Telefon numaranızı girerken, “*” düğmesi çalışmaz ve “#” düğmesi, bir “+” (uluslararası telefon çağrılarını) düğmesi olarak işlev görür.

3. **OK** seçeneğine basın. **Başlık & Zaman** seçeneğine geri dönersiniz.

Hızlı arama listesini ayarlama

Fakslamak için kolayca seçebilmek amacıyla, en çok 60 faks numarasından bir hızlı arama listesi oluşturabilirsiniz. Alıcıları belirlemek ve hızlı arama listesini yazdırmak için isimler de ekleyebilirsiniz.

Yeni bir hızlı arama listesi oluşturma

1. **İ Setup** düğmesine basın.
2. **Faks Ayar.** seçeneğini seçin, ardından **OK** seçeneğine basın.



3. **Hızlı Ara. Ayr.** seçeneğini seçin, ardından **OK** seçeneğine basın.

4. **Giriş Ekle** seçeneğini seçin, ardından **OK** seçeneğine basın. Kullanılabilen hızlı arama girişi numaralarını göreceksiniz.



5. Kaydetmek istediğiniz hızlı arama girişi numarasını seçin veya yazın. En çok 60 giriş kaydedebilirsiniz.
6. **OK** seçeneğine basın.
7. Telefon numaranızı girmek için sayısal tuş takımını kontrol panelindeki diğer düğmelerle birlikte kullanın (→ “Kontrol paneli düğmelerini faks modunda kullanma” sayfa 11). En çok 64 hane girebilirsiniz.
8. **OK** seçeneğine basın.
9. Hızlı arama girişini belirtmek amacıyla bir isim girmek için sayısal tuş takımını kontrol panelindeki diğer düğmelerle birlikte kullanın (→ “Kontrol paneli düğmelerini faks modunda kullanma” sayfa 11). En çok 30 hane girebilirsiniz.
10. **OK** seçeneğine basın. **Hızlı Ara. Ayr.** seçeneğine geri dönersiniz.
11. Başka bir hızlı arama girişi eklemek isterseniz, 4 ila 10 numaralı adımları tekrarlayın.

Bir hızlı arama girişini düzenleme

1. **Hızlı Ara. Ayr.** menüsünden **Grş. Dznl.** seçeneğini seçin, ardından **OK** seçeneğine basın. Kaydedilmiş hızlı arama girişi numaralarını göreceksiniz.



2. Düzenlemek istediğiniz hızlı arama girişi numarasını seçin veya yazın, ardından **OK** seçeneğine basın.

3. Telefon numarasını düzenlemek için sayısal tuş takımını kontrol panelindeki diğer düğmelerle birlikte kullanın (→ “Kontrol paneli düğmelerini faks modunda kullanma” sayfa 11).
4. **OK** seçeneğine basın.
5. Hızlı arama girişinin ismini düzenlemek için sayısal tuş takımını kontrol panelindeki diğer düğmelerle birlikte kullanın (→ “Kontrol paneli düğmelerini faks modunda kullanma” sayfa 11).
6. **OK** seçeneğine basın. **Hızlı Ara. Ayr.** seçeneğine geri dönersiniz.

Bir hızlı arama girişini silme

1. Hızlı Ara. Ayr. menüsünden **Giriş Sil** seçeneğini seçin, ardından **OK** seçeneğine basın. Kaydedilmiş hızlı arama girişi numaralarını göreceksiniz.



2. Silmek istediğiniz hızlı arama girişi numarasını seçin veya yazın, ardından **OK** seçeneğine basın.
3. Bir onay mesajı göreceksiniz. Girişi silmek için **OK** seçeneğine basın veya iptal etmek için **Back** seçeneğine basın. **Hızlı Ara. Ayr.** seçeneğine geri dönersiniz.

Faks Gönderme

Faks göndermeden önce, orijinalinizi belge tablasına veya otomatik belge besleyiciye yerleştirin (→ “Kopyalama” sayfa 19). Ardından bir faks numarası girerek, önceki faks numarasını yeniden çevirerek veya hızlı arama listenizden bir giriş seçerek faksınızı gönderin.

Faks numarasını girme veya yeniden çevirme

1. Faks moduna girmek için **Fax** düğmesine basın.

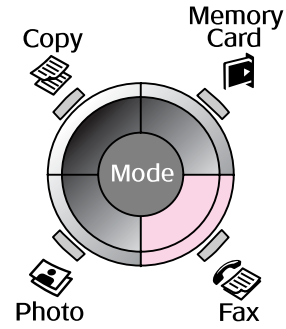

2. Faks numarasını girmek için sayısal tuş takımındaki tuşları kullanın. En çok 64 karakter girebilirsiniz.

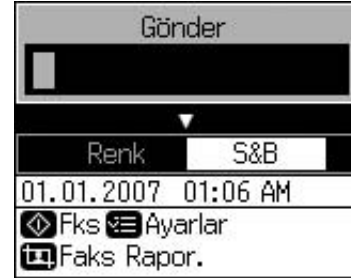

Kullandığınız en son faks numarasını yeniden aramak istiyorsanız, bir faks numarası girmek yerine **Fks** düğmesine basın. Son faks numarası LCD ekranda görüntülenir.

3. **▼** seçeneğine basın.
4. **Renk** veya **S&B** seçeneğini seçin.
Çözünürlüğü veya kontrastı değiştirmek istiyorsanız, **Menu** düğmesine basın. Bu ayarları ayarlayabilir veya değiştirebilirsiniz.
Ayrıca faksınızı göndermek istediğiniz saati de seçebilirsiniz (→ “İletim zamanlayıcısı” sayfa 15).
5. **OK** seçeneğine basın. Gönderme bilgileri ekranını göreceksiniz.
6. **Start** düğmesine basın.

Not:

- ❑ Alıcının faks makinesi sadece siyah-beyaz yazdırıyorsa, **Renk** veya **S&B** seçseniz bile, faks verileriniz otomatik olarak siyah-beyaz gönderilir.
- ❑ Faks göndermeyi herhangi bir zamanda iptal etmeniz gerekiyorsa, **Stop/Clear** düğmesine basın.

7. Orijinaliniz tarandıktan sonra, bu ekranı göreceksiniz.



Başka bir sayfa fakslamanız gerekiyorsa **OK** seçeneğine basın, belge kapağını açın, ilk orijinalinizi çıkarın, sonraki orijinali yerleştirin ve belge kapağını kapatın. Ardından sonraki sayfayı fakslamak için **OK** seçeneğine basın. Başka sayfaları fakslamak için bu adımları tekrarlayın.

Başka bir sayfayı fakslamanız gerekmiyorsa, **Back** seçeneğine basın. Yazıcı, faks numarasını çevirir ve belgenizi fakslar.

Not:

- ❑ Faks numarası meşgulse veya başka bir bağlantı sorunu varsa, bir tekrar arama bilgi ekranı görüntülenir ve bir dakika sonra ürün, numarayı tekrar arar. Tekrar aramayı bekleyin veya hemen tekrar aramak için tekrar arama geri sayımı sırasında **Stop/Clear** düğmesine basın.
- ❑ Bu noktaya kadar taranmış olan belgeler 20 saniye sonra iletilir.

Bir faks numarasını hızlı arama

1. Faks moduna girmek için **Fax** düğmesine basın.

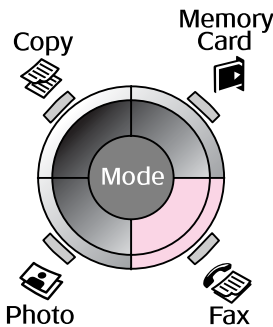

2. **Fax** düğmesine basın.

3. Göndermek istediğiniz hızlı arama girişi numarasını seçin veya yazın, ardından **OK** seçeneğine basın.



4. Fakslamak için, önceki bölümdeki 3 ila 7 numaralı adımları tekrarlayın.

İletim zamanlayıcısı

Faksınızı göndermek istediğiniz saati belirtebilirsiniz.

1. Faks numarasını girme veya yeniden çevirme bölümündeki 1 ila 4 numaralı adımları tekrarlayın (→ "Faks numarasını girme veya yeniden çevirme" sayfa 14).
2. **Menu** düğmesine basın ve ardından **Gecik. Gönderim** seçeneğini seçin.
3. **▶** seçeneğine ve ardından **▼** seçeneğine basın.
4. **Zmn.** seçeneğini seçin ve **OK** seçeneğine basın.
5. **OK** seçeneğine tekrar basın. LCD ekranda iletim zamanlayıcısı görüntülenir.



6. **Start** düğmesine basın.

Tarandıktan sonra, faks belirttiğiniz zamanda iletilir.

Bağlı telefonda faks gönderme

Telefonunuz ürüne bağlıysa, bağlantı kurulduktan sonra faks verisi gönderebilirsiniz.

1. Orijinal belgenizi veya fotoğrafınızı belge tablasına yerleştirin (➔ “Kopyalama” sayfa 19).
2. Yazıcıya bağlı telefonda bir numara çevirin. Aşağıdaki ekranı göreceksiniz.



3. **Gndr** seçeneğini seçin, ardından **OK** seçeneğine basın.
4. Faks Gönderme bölümündeki 4 ila 7 numaralı adımları takip edin (➔ “Faks numarasını girme veya yeniden çevirme” sayfa 14).
5. Telefonu yerine koyun.

Not:

Faks göndermeyi herhangi bir zamanda iptal etmeniz gerekiyorsa, **Stop/Clear** düğmesine basın.

Faks Alma

Ürün, Otomatik Cevaplama modunda faksları otomatik olarak alır ve yazdırır.

Kağıt boyutunu seçme

Bir faks almadan önce, düz kağıt yüklediğinizden ve Kağıt Boyutu ayarını yüklediğiniz kağıt boyutuna ayarladığınızdan emin olun. Ayrıca Oto Redüksiyon ayarının, faksları istediğiniz boyutta almaya ayarlandığından emin olun (➔ “Gönderme/Alma Ayarlarını Seçme” sayfa 17).

Not:

Yüklediğiniz kağıt boyutuna uyan Kağıt Boyutu ayarını seçtiğinizden emin olun. Gelen faks sayfaları, yüklediğiniz kağıt boyutundan daha büyükse, faks boyutu, seçtiğiniz Oto Redüksiyon ayarına bağlı olarak sığacak şekilde küçültülür veya birden çok sayfaya yazdırılır (➔ “Gönderme/Alma Ayarlarını Seçme” sayfa 17).

Alma moduna geçme

Telesekreterli bir telefon bağlıysa, telefonun ve ürünün yanıt zamanını ayarlayabilirsiniz ve karşı taraf (faks veya arayan) yanıt verdikten sonra bir bağlantı kurulur. Bu bir faks ise, otomatik olarak almaya ayarlayabilirsiniz.

1. **İ Setup** düğmesine basın.
2. **Faks Ayar.** seçeneğini seçin, ardından **OK** seçeneğine basın.
3. **İletişim** seçeneğini seçin, ardından **OK** seçeneğine basın.
4. **Cvplm. Zilleri** seçeneğini seçin, ardından **►** seçeneğine basın.
5. Cevaplamadan önceki zil sayısını ayarlayın, ardından **OK** seçeneğine basın.
6. Telesekreter hattı almadan önceki zil sayısını, **Cvplm. Zilleri** ayarından daha düşük bir değere ayarladığınızdan emin olun. Ayar yöntemi için telefonunuzun belgelerine bakın.
7. **Auto** seçeneğine basın ve Otomatik Cevaplama modunu açın.

Örneğin, **Cvplm. Zilleri** seçeneği beş olarak ayarlanmışsa ve telesekreter dört olarak ayarlanmışsa, aşağıdaki prosedürü takip edin.

Telefon, dördüncü zilden önce cevaplanırsa veya telesekreter dördüncü zilde açılırsa

Karşı taraf bir faks ise, bu ürüne otomatik olarak bağlanır ve faksı almaya başlar.

Karşı taraf bir kişi ise, telefon normal şekilde kullanılabilir veya arayan, telesekretere bir mesaj bırakabilir.

Bağlı telefonda bir telesekreter yoksa veya telesekreter kapalıysa, beşinci zile kadar çaldığında

Ürün, telefon hattına bağlanır. Karşı taraf bir faks ise, ürün, faksı alır ve yazdırmaya başlar.

Ürün, telefon hattına bağlanır. Karşı taraf bir kişi ise, ürün, yine de faks moduna girer.

Not:

- ❑ Bir faks almaya otomatik olarak başladığında, hat telefonda ürüne aktarılır ve telefonun bağlantısı kesilir. Bir faks alırken, ahizeyi yerine koyun ve işlemin tamamlanmasını bekleyin.
- ❑ Otomatik Cevaplama modu Kapalı olarak ayarlandığında, ahizeyi kaldırarak faksı elle alabilirsiniz. (➔ “Faksları elle alma” sayfa 17)
- ❑ **Cvplm. Zilleri** ayarı, bulunduğunuz konuma bağlı olarak kullanılamayabilir.

Faksları elle alma

Telefonunuz ürüne bağlıysa ve Otomatik Cevaplama modu Kapalıysa, bağlantı kurulduktan sonra faks verisi alabilirsiniz.

1. Sayfa besleyiciye düz kağıt yükleyin. (➔ “Kağıt Yükleme” sayfa 8)
2. Telefon çaldığında, yazıcıya bağlı telefonu kaldırın. Aşağıdaki ekranı göreceksiniz.



3. **Al** seçeneğini seçin, ardından **OK** seçeneğine basın.
4. Faksı almak istiyorsanız, **Start** düğmesine basın.
5. Önceki ekranı görürseniz, telefonu geri yerine koyun.

Gönderme/Alma Ayarlarını Seçme

Bu ürün, aşağıdaki varsayılan ayarları kullanarak faks almaya ve vermeye ayarlanmıştır.

Ayar ve Seçenekler	Açıklama
Sayfa Byt.	A4, Letter, Knuni Varsayılan değer, bulunulan konuma göre değişir.
	Alınan faksları yazdırmak için ürüne yüklenmiş olan kağıt boyutunu belirtir.
Oto Redüksiyon	On (varsayılan), Off
	Alınan büyük faksların boyutunun seçilen Kağıt Boyutuna sığacak şekilde küçültüleceğini mi, yoksa birden çok sayfaya orijinal boyutlarında yazdırılacağını mı belirtir.
Son Trans.	Off, On htsı. (varsayılan), On Gndrm.
	Ürünün, giden fakslar için bir raporu yazdırıp yazdırmayacağını veya ne zaman yazdıracağını belirtir. Rapor yazdırmayı kapatmak için Off seçeneğini, sadece bir hata oluştuğunda raporları yazdırmak için On htsı. seçeneğini veya gönderdiğiniz her faks için rapor yazdırmak için On Gndrm. seçeneğini seçin.
DRD	Hps (varsayılan), Tek, İkili, Üçlü, İkili&Üçlü/On, Off Bu seçenek bulunulan konuma göre değişir.
	Faks almakta kullanmak istediğiniz cevaplama zili biçimi türünü belirtir. Hps dışında bir seçenek seçmek için telefon sisteminizi farklı zil biçimlerini kullanmaya ayarlamış olmanız gerekir.

Ayar ve Seçenekler	Açıklama
ECM: On/Off	On (varsayılan), Off
	Hatalar saptanarak alınan faks verilerinin yeniden iletilmesini otomatik olarak istemek için Hata Düzeltme Modunu kullanıp kullanmadığınızı belirtir.
V.34: On/Off	On (varsayılan), Off
	Faks iletme ve alma hızınızı belirtir. On , 33.6 Kbps ve Off 14.4 Kbps hızını belirtir.
Cvplm. Zilleri	1, 2, 3, 4, 5, 6, 7, 8, 9 Varsayılan değer, bulunulan konuma göre değişir. Bu ayar, bulunduğunuz konuma bağlı olarak görüntülenemeyebilir.
	Ürün, bir faksı otomatik olarak almadan önce çalması gereken zil sayısını belirtir.
Arama Tonu Birlme.	On (varsayılan), Off
	Bu, On olarak ayarlandığında, ürün, bir çevir sesi belirlediğinde otomatik olarak aramaya başlar. Bir PBX (Özel Aktarmalı Hat Grubu) veya bir TA (Terminal Adaptörü) bağlı olduğunda, ürün, çevir sesini belirleyemeyebilir. Bu durumda, Off olarak ayarlayın.
Çözünürlük	Standart (varsayılan), İyi , Foto
	Belge okurken ve çıktılar için çözünürlüğü ayarlar.
Kontrast	±0 (varsayılan), +4 ila -4
	Belge okurken ve çıktılar için kontrastı ayarlar.

Kopyalama

Not:

- ❑ Kopyalanan resim orijinali ile tam olarak aynı boyutta olmayabilir.
- ❑ Kullanılan kağıt türüne bağlı olarak, çıktının üst ve alt taraflarında baskı kalitesi bozulabilir veya bu alanlarda mürekkep yayılabilir.

Fotoğraf Kopyalama

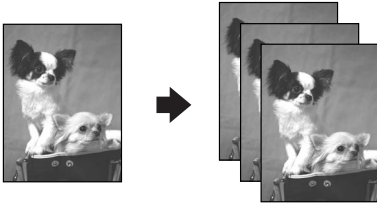

30 × 40 mm'den 127 × 178 mm'ye kadar fotoğraf kopyalayabilirsiniz. Ayrıca eş zamanlı olarak iki fotoğrafı aynı anda da kopyalayabilirsiniz.

1. **Photo** düğmesine basın.

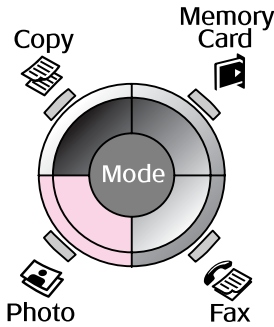

2. **OK** seçeneğine basın.

Not:

- ❑ Fotoğraflarınız zaman içerisinde solduysa, **On** seçeneğine basarak onları tekrar hayata döndürebilirsiniz.



- ❑ Normal renkli fotoğraflar için **Renk Rstrsyn. Ayarları** seçeneğini **On** olarak ayarladıysanız fotoğraf doğru biçimde yazdırılamaz.

3. **OK** seçeneğine basın. Fotoğrafınız önizlemeye alınır.
4. Kopya sayısını seçin.
5. **Menu** düğmesine basın ve ayarları değiştirin (→ "Fotoğraf Yazdırma modu için Yazdırma ayarları" sayfa 41). Ardından **OK** seçeneğine basın.
6. **Start** düğmesine basın.

Not:

Kopyanın kenarları kırılmışsa, orijinali köşeden biraz uzaklaştırın.

Çoklu fotoğrafları kopyalama

Her fotoğrafı yatay olarak yerleştirin.

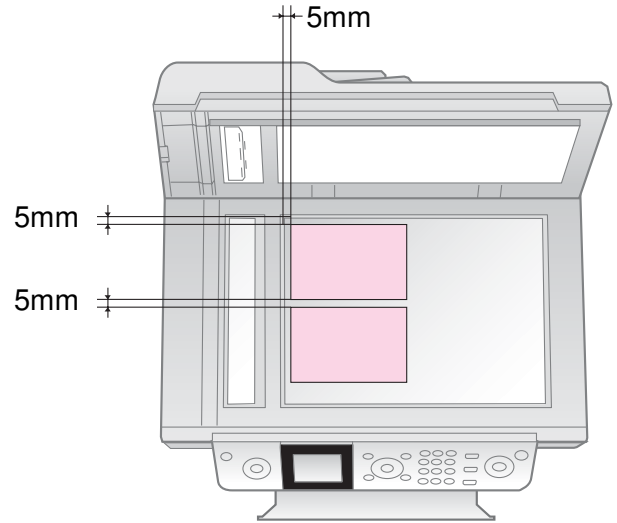

Not:

- ❑ İki adet 10 × 15 cm (4 × 6 inç) boyutunda fotoğrafı aynı zamanda kopyalayabilirsiniz. Yazdırdıktan sonra fotoğrafınızın kenarları çıkmadıysa, her seferinde bir fotoğraf kopyalamayı deneyin.
- ❑ Fotoğrafınızı belge tablasının kenarlarından 5 mm uzağa gelecek şekilde yerleştirin. Ayrıca iki fotoğraf yerleştirdiğinizde, her fotoğrafı bitişiginde bulunan fotoğrafın kenarından 5 mm uzağa denk gelecek şekilde yerleştirin.
- ❑ 30 × 40 mm'den büyük oldukları ve tümü 216 × 297 mm'lik alana sığdığı sürece birçok farklı ebata sahip fotoğrafı eş zamanlı olarak kopyalayabilirsiniz.

Fotoğraf kırpma ve büyütme

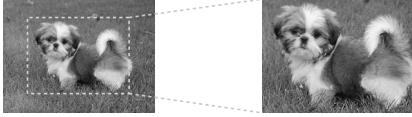

Bir fotoğraf kopyaladığınızda fotoğrafın geriye kalanını kırabilir ve sadece ana konunun kendisini yazdırabilirsiniz.

1. **Photo** düğmesine basın.
2. “Fotoğraf Kopyalama” sayfa 19 başlığına bakın ve 2 ila 4 numaralı adımları takip edin.



3. **Display/Crop** düğmesine basın. Kırpma ekranını göreceksiniz.

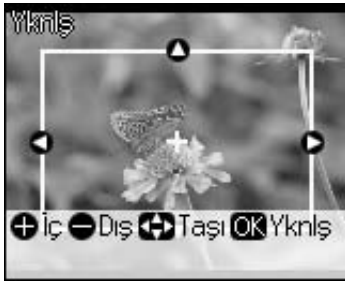

4. Kırmak istediğiniz alanı ayarlamak için aşağıdaki düğmeyi kullanın.

Copies (Kopyalar) +, -	Çerçeve boyutunu değiştirir.
▲, ▼, ◀, ▶	Çerçeveyi hareket ettirir.

5. Kırpılan görüntüyü onaylamak için **OK** seçeneğine basın.

Not:

Çerçevenin konumunu yeniden ayarlamak ve bir önceki ekrana dönmek için **Back** seçeneğine basın.

6. Kırpılan görüntüyü kontrol etme süreciniz sonlandığında **OK** seçeneğini seçin.

Not:

 simgesi kırılan görüntü üzerinde görüntülenir.

7. Kopya sayısını seçin.

8. **Menu** düğmesine basın ve ayarları değiştirin (➔ “Fotoğraf Yazdırma modu için Yazdırma ayarları” sayfa 41). Ardından yeni ayarları uygulamak için **OK** seçeneğine basın.

9. **Start** düğmesine basın.

Belgeleri Kopyalama



1. **Copy** düğmesine basın.

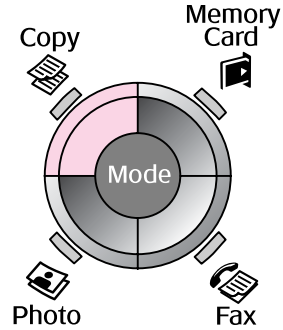

2. Kopyalama ayarlarını seçin.



- 1 Renkli kopyalar için **Renk** seçeneğini veya siyah beyaz kopyalar için **S&B** seçeneğini seçin.

- 2 Bir düzen seçeneği seçin.

- 3 Kopya sayısını belirleyin.

3. Ayarları değiştirmek için **Menu** düğmesine basın (➔ “Kopyalama Modu için Yazdırma ayarları” sayfa 39). Ardından **OK** seçeneğine basın.

4. **Start** düğmesine basın.

Not:

Kopyanın kenarları kırılmışsa, orijinali köşeden biraz uzaklaştırın.

Bellek Kartından Yazdırma

Bellek Kartını Kullanma

Bellek kartını takma

Not:

Yazıcıya bir dijital kamera bağlanmışsa, bellek kartını takmadan önce dijital kamerayı çıkarın.

1. Yuvalarda hiçbir bellek kartının takılı olmadığından emin olun. Ardından bellek kartınızı yerleştirin.

Dikkat:

- Bir seferde birden fazla bellek kartı takmayın.
- Bellek kartını yuvaya zorla sokmayı denemeyin. Bellek kartları tam olarak içeri girmezler.
- Kartın takılacağı yönü kontrol ettiğinizden; eğer kart adaptör gerektiyorsa kartı yerleştirmeden önce adaptörü taktığınızdan emin olun. Aksi takdirde, kartı yazıcıdan çıkartamayabilirsiniz.

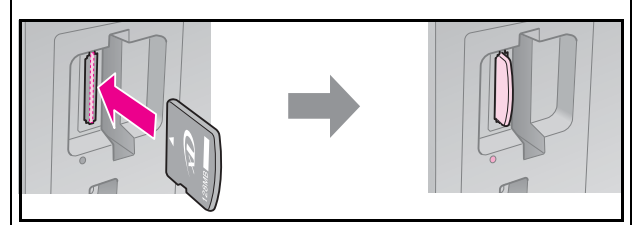
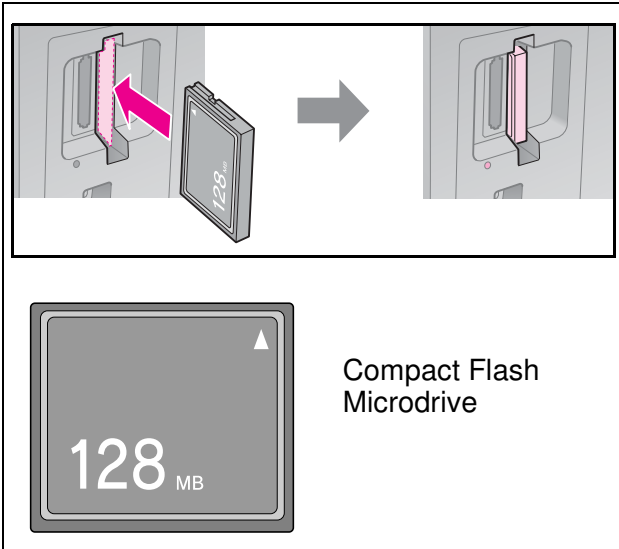

xD-Picture Card
xD-Picture Card M Tipi
xD-Picture Card H Tipi

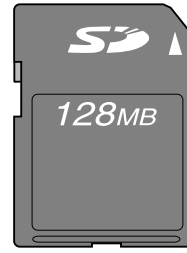
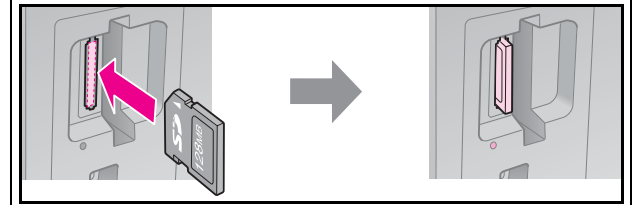

SD Bellek Kartı
SDHC Bellek Kartı
MultiMediaCard

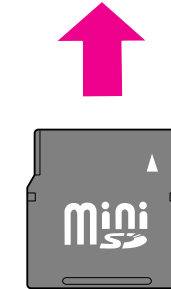
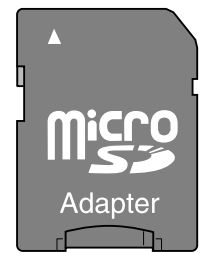
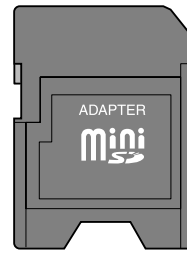

miniSD kart*
miniSDHC kart*



microSD kart*
microSDHC kart*

(* Adaptör gerektirir)

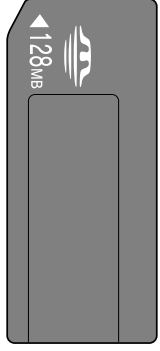
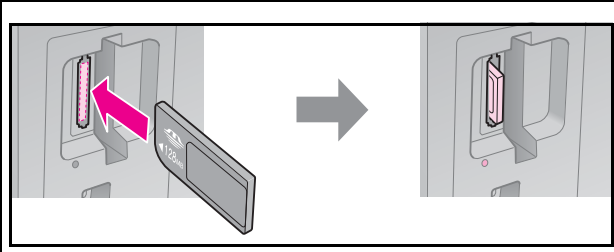

Memory Stick
Memory Stick PRO
MagicGate Memory Stick

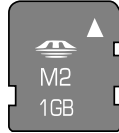
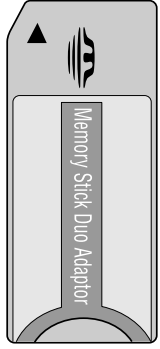

Memory Stick Micro*

Memory Stick Duo*
Memory Stick PRO Duo*
MagicGate Memory Stick Duo*

(* Adaptör gerektirir)

- Bellek kartı ışığının yanıp söndüğünden ve sonra yanık kaldığından emin olun.

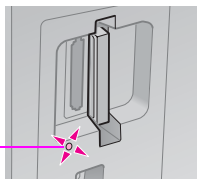

Bellek kartı
ışığı

Bellek kartını çıkarma

- Bellek kartı ışığının yanıp sönmediğinden emin olun.
- Bellek kartını, düzgün şekilde çekerek çıkartın.

Fotoğraf Yazdırma

- Memory Card** düğmesine basın.

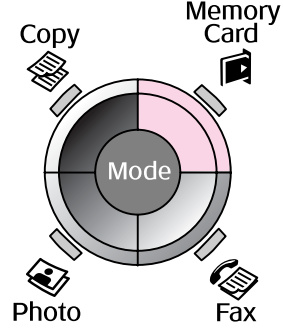

- Fotoğraflarınızı görüntülemek/yazdırmak için takip eden tablodaki ayarlardan birini seçin ve ardından **OK** seçeneğine basın. Fotoğraf seçmek ve kopya sayısını belirlemek için aşağıdaki talimatları takip edin.



Ayar	Talimatlar
Foto. Görntle. ve Bast.	Bir fotoğraf seçerek kopya sayısını giriniz.
Tum Fot. Bast.	OK seçeneğine basın. Kopya sayısını belirleyin. ◀ veya ▶ oklarını kullanarak tüm fotoğrafları görüntüleyebilirsiniz.
Trh. Gr. Bas	Tarihi seçin ve ardından yanına bir onay işareti koyarak OK seçeneğine basın. Tekrar OK seçeneğine basın ve bir fotoğraf seçin. Kopya sayısını belirleyin.

Ayar	Talimatlar
İçindekiler Sayf. Bas	Bkz. "Dizin Sayfasını Kullanarak Fotoğrafları Seçme ve Yazdırma" sayfa 23.
Slayt Şov	Yazıcınız bellek kartınızda bulunan fotoğrafları sırasıyla görüntüler. Yazdırmak istediğiniz fotoğrafı gördüğünüzde OK seçeneğine basın ve kopya sayısını belirleyin. Ek fotoğraf yazdırmak isterseniz, yazdırmak istediğiniz fotoğrafı seçin. Ardından kopya sayısını belirleyin.

3. **Menu** düğmesine basın ve ayarları değiştirin (→ "Bellek Kartı modu Yazdırma ayarları" sayfa 40). Ardından **OK** seçeneğine basın.
4. **Start** düğmesine basın.

Not:

Bu yazıcı yapmış olduğunuz ayarları kapatıldıktan sonra bile muhafaza eder.

Fotoğraf kırpma ve büyütme

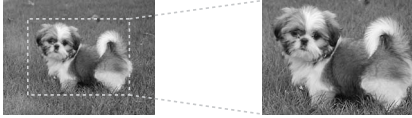

1. **Memory Card** düğmesine basın.
2. **Foto. Görntle. ve Bast.** seçeneğini kullanarak kırmak istediğiniz fotoğrafı seçin (→ "Fotoğraf Yazdırma" sayfa 22).
3. **Display/Crop** düğmesine basın.
4. "Fotoğraf kırpma ve büyütme" sayfa 20 başlığına bakın ve 4 ve 7 numaralı adımları takip edin.
5. **Menu** düğmesine basın ve ayarları değiştirin (→ "Bellek Kartı modu Yazdırma ayarları" sayfa 40). Ardından **OK** seçeneğine basın.
6. **Start** düğmesine basın.

DPOF ayarlarıyla yazdırma

Fotoğraf makineniz DPOF özelliğini destekliyorsa, fotoğraf makinenizi bellek kartı fotoğraf makinenizde takılı konumdayken fotoğrafları ve yazdırılacak olan kopyaların sayısını önceden seçmek için kullanabilirsiniz. Ayrıntılar için fotoğraf makinenizin kullanım kılavuzuna bakın.

1. DPOF verisi bulunan bir bellek kartı yerleştirin (→ sayfa 21).
2. **OK** seçeneğine basın.
3. **Menu** düğmesine basın ve ayarları değiştirin (→ "Bellek Kartı modu Yazdırma ayarları" sayfa 40). Ardından **OK** seçeneğine basın.
4. **Start** düğmesine basın.

Dizin Sayfasını Kullanarak Fotoğrafları Seçme ve Yazdırma

Bir dizin sayfası kullanarak yazdırmak istediğiniz fotoğrafları seçebilirsiniz.

Dizin sayfası yazdırma

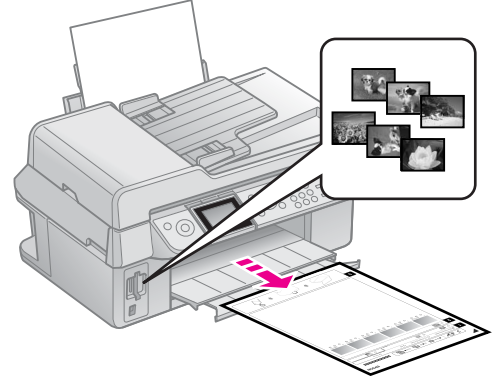

Dizin sayfasından fotoğraf seçme

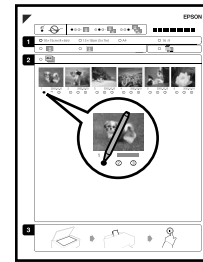

Dizin sayfasını tarama

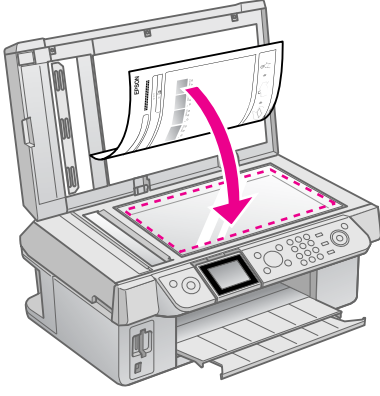

Seçilmiş fotoğrafları yazdırma

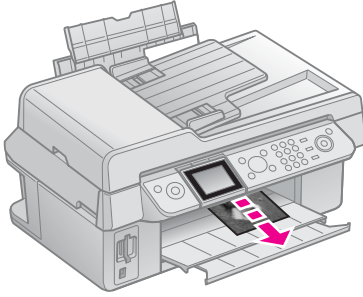

1. Dizin sayfası yazdırma

1. Birkaç adet A4 boyutunda düz kağıt yükleyin (➔ sayfa 8).
2. **Memory Card** düğmesine basın.

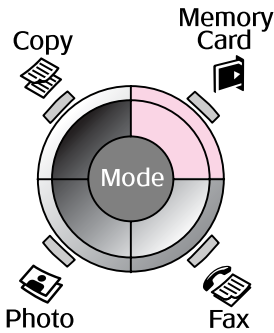

3. **Bsk. İçndklr. Syfs** seçeneğini seçin, ardından **OK** seçeneğine basın.



4. **Bsk. İçndklr. Syfs Seç** seçeneğini seçin.

5. Fotoğraf aralığını belirleyin. Ardından **OK** seçeneğine basın.

Fotoğraf Aralığı		Açıklama
Seç	Tüm Fotoğraflar	Bellek kartında saklanan tüm fotoğrafları yazdırır.
	Son 30	Son çekilen fotoğraftan 30/60/90 fotoğraf öncesine kadar dosya adlarına göre sıralayarak yazdırır.
	Son 60	
	Son 90	

6. **Start** düğmesine basın.

Not:

Dizin sayfasının sol üst kenarındaki üçgen işaretinin düzgün şekilde yazdırıldığından emin olun. Dizin sayfası düzgün şekilde yazdırılmazsa yazıcı bu sayfayı tarayamaz.

2. Dizin sayfasından fotoğraf seçme

Dizin sayfasında, oval kutuları doldurmak ve seçimlerinizi yapmak için koyu renkli tükenmez kalem veya kurşun kalem kullanın.

Doğru: ●

Hatalı: ⊕ ⊖ ⊗

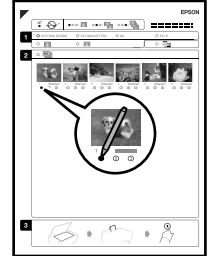

1. Bölüm 1'de, kağıt boyutunu seçin (➔ sayfa 8). Seçiminizden geriye kalan oval kutuları doldurun.
2. Fotoğraflarınızı kenarlıklı veya kenarlıksız yazdırmayı seçin.
3. Opsiyonel veri damgası eklemek için ovaleri doldurun.
4. Bölüm 2'de her fotoğraftan bir kopya basmak için **Hps** seçeneğini seçin ya da 1, 2 veya 3 kopya için her fotoğrafın altındaki ilgili rakamı işaretleyin.

3. Dizin sayfasını tarama ve seçilen fotoğrafları yazdırma

1. Dizin sayfasını belge tablasına sayfanın yüzü aşağıya bakacak şekilde sayfanın üst kenarı belge tablasının sol kenarıyla hizalanacak şekilde yerleştirin.

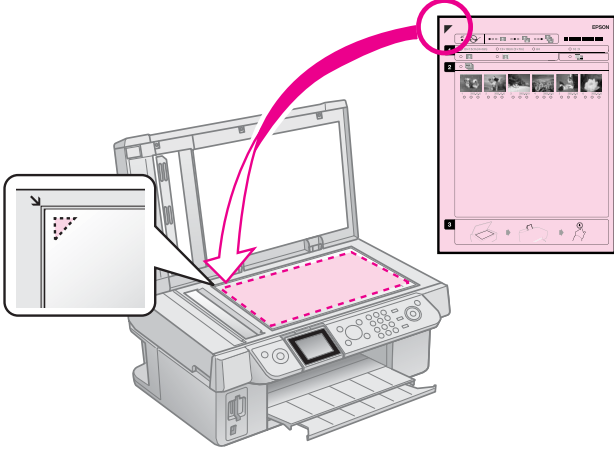

2. Belge kapağını kapatın.
3. Dizin sayfasında işaretlemiş olduğunuz fotoğraf kağıdı boyutunu yükleyin(➔ sayfa 8).
4. LCD ekran üzerinde, **İçndklr. Syf.dan Foto.larBas** seçeneğinin seçili olduğundan emin olun ve ardından **Start** düğmesine basın.

Not:

Birkaç dizin sayfası varsa, yazdırma işlemi tamamlanana kadar bekleyin. Sonra her bir ek sayfayı taramak ve yazdırmak için yukarıdaki adımları tekrarlayın.

Dijital Fotoğraf Makinesinden Yazdırma

PictBridge ya da USB DIRECT-PRINT Kullanma

PictBridge ve USB DIRECT-PRINT fotoğraflarınızı, dijital fotoğraf makinenizi direkt olarak yazıcınıza bağlayarak basmanızı sağlar.

Fotoğraf makinenizin ve fotoğraflarınızın aşağıdaki gereksinimleri karşıladığından emin olun.

Doğrudan yazdırma uyumluluğu	PictBridge ya da USB DIRECT-PRINT
Dosya biçimi	JPEG
Görüntü boyutu	80 × 80 piksel ila 9200 × 9200 piksel

1. Yazıcınızın bir bilgisayardan yazdırma işlemi yapmadığından emin olun.
2. Yazıcıdan tüm bellek kartlarını çıkartın.
3. **Setup** düğmesine basın.
4. **PictBridge Ayarı** seçeneğini seçin, ardından **OK** seçeneğine basın.
5. Yazdırma ayarlarını seçin (→ “Bellek Kartı modu Yazdırma ayarları” sayfa 40). Ardından **OK** seçeneğine basın.

6. Yazıcının önünde bulunan USB bağlantı noktasına fotoğraf makinesinden gelen USB kablосunu bağlayın.

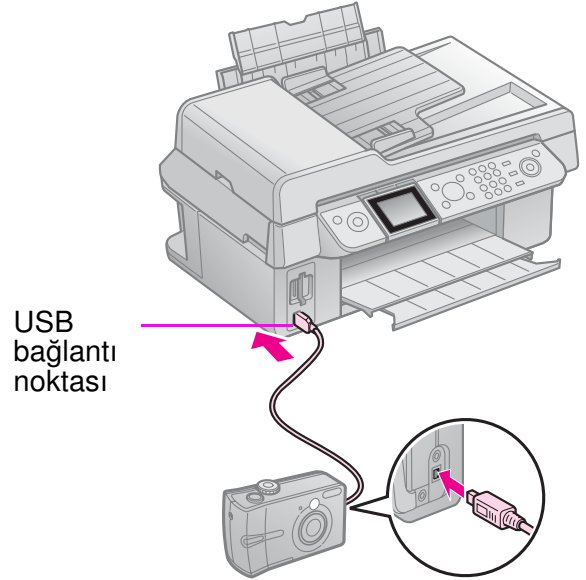

7. Fotoğraf makinesinin açık olduğundan emin olun ve fotoğrafları seçmek, gerekli ayarları yapmak ve fotoğraflarınızı yazdırmak için fotoğraf makinenizi kullanın. Ayrıntılar için fotoğraf makinenizin kullanım kılavuzuna bakın.

Not:

- Bu yazıcı ve fotoğraf makinesindeki ayarlara bağlı olarak bazı kağıt türü, boyutu ve yerleşimi kombinasyonları desteklenmeyebilir.
- Dijital fotoğraf makinenizin bazı ayarları çıktıya yansıtılamayabilir.

Mürekkep Kartuşlarını Değiştirme

Önlemler

■ Uyarı:

Ellerinize mürekkep bulaşırsa hemen sabun ve suyla yıkayın. Mürekkep gözünüze kaçarsa gözünüzü hemen bol suyla yıkayın. Hala rahatsızlık duyarsanız veya görüş sorunları olursa hemen bir doktora başvurun.

- Yazdırma kafasını hiçbir zaman elle hareket ettirmeyin.
- Mürekkep kartuşundaki mürekkep bittiğinde, diğer kartuşlarda mürekkep bulunsa bile yazdırmaya devam edemezsiniz.
- Boş kartuşu yeni bir kartuş takana kadar ürüne takılı bırakın. Aksi takdirde yazdırma kafasındaki püskürtme kanallarında kalan mürekkep kuruyabilir.
- Kartuşlar her takıldığında bir miktar mürekkep kullanılır, çünkü yazıcı mürekkebin güvenilir olup olmadığını otomatik olarak inceler.
- Maksimum seviyede mürekkep etkinliği sağlamak için bir mürekkep kartuşunu yenisi ile değiştirmeye hazır olduğunuzda değiştirin. Düşük mürekkep seviyesine sahip mürekkep kartuşları tekrar takıldıklarında kullanılamayabilir.
- Epson, orijinal Epson mürekkep kartuşlarını kullanmanızı önermektedir. Orijinal olmayan mürekkep kullanılması Epson'un garanti kapsamına girmeyen hasarlara neden olabilir ve bazı koşullarda yazıcının istikrarsız çalışmasına yol açabilir. Epson, orijinal olmayan mürekkeplerin kalitesini ve güvenilirliğini garanti edemez. Mürekkep kartuşlarının durumu ile ilgili bilgi orijinal mürekkep kullanılmadığında görüntülenmez.

Mürekkep Kartuşlarını Kaldırma ve Kurma

Başlamadan önce yeni bir mürekkep kartuşuna sahip olduğunuzdan emin olun. Kartuşu değiştirmeye başladığınızda bir oturumda bütün adımları tamamlamalısınız.

Not:

Yazıcının içine yerleştirmeye hazır olana kadar mürekkep kartuşunun paketini açmayın. Güvenilirliğini garanti altına almak adına kartuş vakumla havası alınarak paketlenmiştir.

1. Aşağıdakilerden birini uygulayın:

■ Bir mürekkep kartuşunun bitmesi durumunda:

Hangi kartuşun değiştirilmesi gerektiğini anlamak için LCD ekranda görüntülenen mesaja bakın ardından **OK** seçeneğine basın.

■ Bir mürekkep kartuşu bitmediyse:

İ Setup düğmesine basın. **Bakım** seçeneğini seçin ve ardından **OK** seçeneğine basın. **Mürkp. Krtş. Değiştir.** seçeneğini seçin ve ardından **OK** seçeneğine basın.

2. Tarayıcı ünitesini kaldırın.

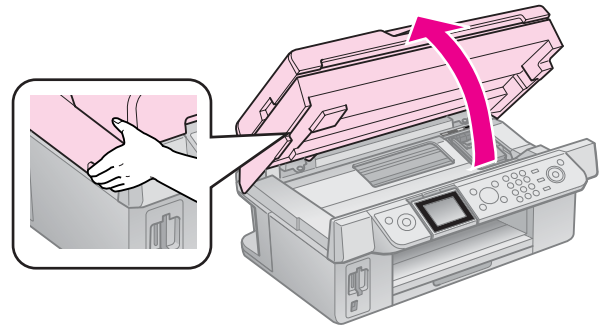

■ Dikkat:

Belge kapağı açıkken tarayıcı birimi kaldırmayın.

3. Kartuş kapağını açın.

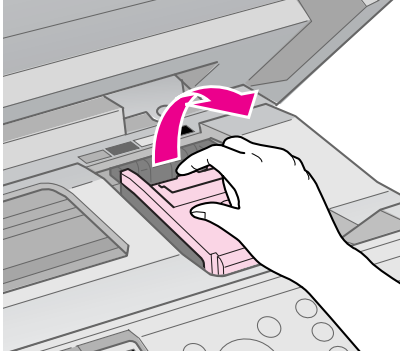

Dikkat:

Yazdırma kafası hareket ederken asla kartuş kapağını açmayı denemeyin. Yazdırma kafası değiştirme konumunda durana kadar bekleyin.

4. Tırnağı sıkıştırın ve düz bir şekilde kaldırarak çıkartın.

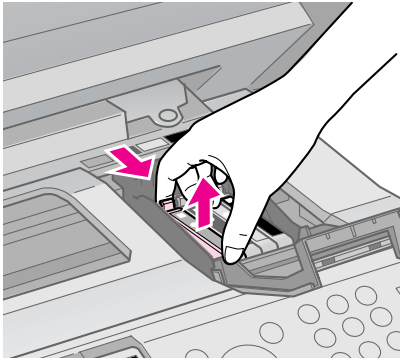

Dikkat:

Mürekkep kartuşunu yeniden doldurmayın. Epson tarafından üretilmeyen başka ürünlerin kullanılması Epson garantilerinin kapsamında olmayan zararlara yol açabilir ve bazı durumlarda ürününüzün hatalı çalışmasına neden olabilir.

Not:

Kartuşu çıkartmak zorsa, kartuşu daha güçlü bir şekilde yerinden çıkana kadar çekin.

5. Yeni mürekkep kartuşunun paketini açmadan önce kartuşu dört beş kez çalkalayın. Ardından kartuşu paketinden çıkarın.

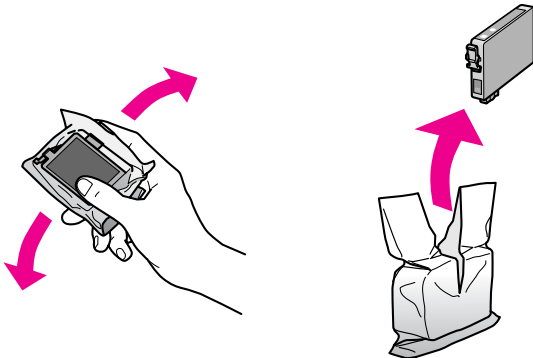

Dikkat:

- ❑ Paketinden çıkartırken mürekkep kartuşunun yanlarında bulunan kancaları kırmamaya dikkat edin.
- ❑ Kartuşun yan tarafındaki yeşil yongaya dokunmayın. Bu, mürekkep kartuşuna zarar verebilir.

6. Sarı bandı çıkartın.

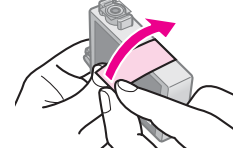

Dikkat:

- ❑ Kartuşu takmadan önce sarı bandı çıkarmanız gerekir; aksi takdirde yazdırma kalitesi düşebilir ya da yazdırma işlemi yapamayabilirsiniz.
- ❑ Kapağı çıkartmayın.

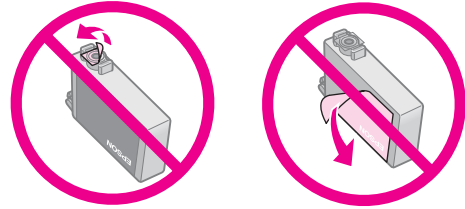

- ❑ Mevcut mürekkep kartuşunu çıkarttıktan hemen sonra her zaman yeni bir mürekkep kartuşu koymaya dikkat ediniz. Mürekkep kartuşu derhal takılmazsa, yazdırma kafası kuruyabilir, bu da daha sonra yazdırma işlemi yapmasına engel olur.

7. Yeni mürekkep kartuşunu kartuş yuvasına yerleştirin ve yerine oturup klik sesi çıkana kadar aşağıya doğru bastırın.

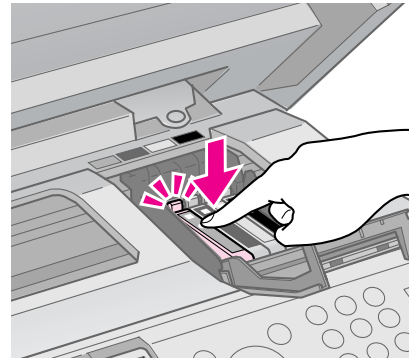

8. Mürekkep kartuşu kapağını kapatın ve sonra tık sesi çıkartarak yerine oturana kadar bastırın.

Dikkat:

Kapađı kapatmakta zorlanıyorsanız bütün kartuşların tam olarak yerlerine oturduğundan emin olun. Tık sesiyle yerine oturduđunu duyana kadar her bir kartuşun üzerine bastırın. Kapađı zorlayarak kapatmayı denemeyin.

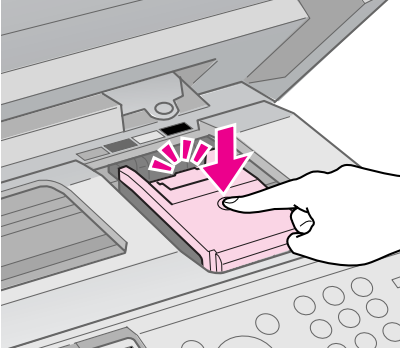

9. Tarayıcı birimini kapatın.

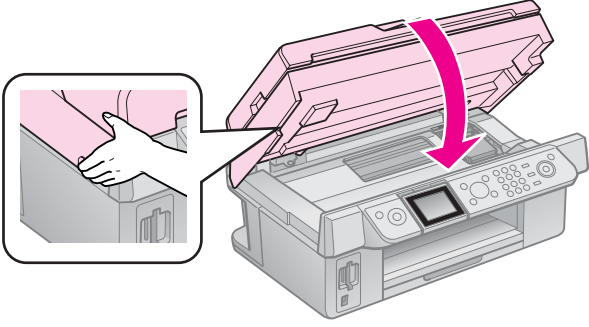

10. **OK** seçeneđine basın.

Mürekkep dağıtım sistemi şarj etmeye başlar.

Dikkat:

Mürekkep tüketimine neden olduğundan mürekkep doldurma işlemi sırasında yazıcıyı kapatmayın.

Not:

LCD ekranda halen bir kartuşun deđiştirilmesi gerektiđine dair bir mesaj görüntüleniyorsa mürekkep kartuşları düzgün bir biçimde takılmamış olabilir. Tekrar **OK** seçeneđine basın ve ardından mürekkep kartuşuna aşıđı dođru "klik" sesi duyulup yerine oturana kadar bastırın.

Bakım

Mürekkep Kartuş Durumunu Kontrol Etme

Hangi kartuşun düşük seviyede olduğunu kontrol edebilirsiniz.

1. **İ Setup** düğmesine basın.
2. **Mrkp Sev.** seçeneğini seçin ve ardından **OK** tuşuna basın.

Mürekkep kartuş durumlarını gösteren bir grafik göreceksiniz:

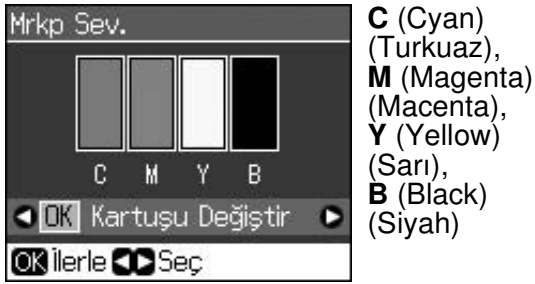

C (Cyan)
(Turkuaz),
M (Magenta)
(Macenta),
Y (Yellow)
(Sarı),
B (Black)
(Siyah)

Mürekkebiniz azalmaya başladığında  simgesi görüntülenir.

3. Önceki ekrana dönmek için **Back** seçeneğine basın.

Not:

Epson, orijinal olmayan mürekkeplerin kalitesini ve güvenilirliğini garanti edemez. Orijinal olmayan mürekkep kartuşlarının takılı olmaları durumunda mürekkep kartuş durumu görüntülenemeyebilir.

Yazdırma Kafasını Kontrol Etme ve Temizleme

Çıktılarınız beklenmeyen şekilde açık renkliyse, renkler kayıpsa veya sayfaların üzerinde açık veya koyu renkli çizgiler görürseniz, yazdırma kafasını temizlemeniz gerekebilir.

Öneri:

Yazdırma kalitesi sağlamak için, düzenli olarak bir kaç sayfa yazdırmanızı tavsiye ederiz.

Yazdırma kafasını kontrol etme

Herhangi bir yazdırma kafası püskürtme kanalının tıkalı olup olmadığını görmek veya yazdırma kafasını temizledikten sonra sonucu kontrol etmek için bir püskürtme kanalı kontrol deseni yazdırabilirsiniz.

1. A4 boyutunda düz kağıt yükleyin (➔ sayfa 8).
2. **İ Setup** düğmesine basın. (Yazdırma kafasını temizlemeyi yeni bitirdiyse, püskürtme kanalı kontrolünü **Start** düğmesine basarak başlatabilirsiniz.)
3. **Bakım** seçeneğini seçin, ardından **OK** seçeneğine basın.
4. **Nozül Kontrol** seçeneğini seçin ve ardından **OK** seçeneğine basın.
5. **Start** düğmesine basın.
6. Yazdırdığınız püskürtme kanalı kontrol desenini inceleyin.
 - Çıktılarınız aşağıda gösterilen şekilde görünüyorsa yazdırma kafasının temizlenmesine gerek yoktur. Ana menüye dönmek için **OK** seçeneğine basın.

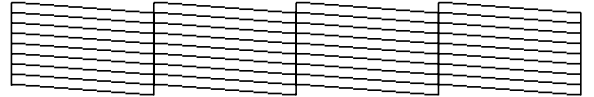

- Çıktınızda aşağıda gösterildiği şekilde boşluklar bulunuyorsa, yazdırma kafasını bir sonraki bölümde açıklandığı şekilde temizleyin.

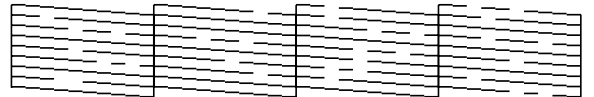

Yazdırma kafasını temizleme

Yazdırma kafasını, mürekkebi gerektiği gibi sevk etmesini sağlayacak şekilde temizlemek için şu adımları izleyin. Yazdırma kafasını temizlemeden önce yazdırma kafasının temizlenmesinin gerekip gerekmediğini anlamak için püskürtme kanalı kontrolü yapın (➔ “Yazdırma kafasını kontrol etme” sayfa 30).

Not:

- ❑ Yazdırma kafası temizleme işlemi mürekkep sarfiyatına yol açtığı için sadece kalite düştüğünde bu işlemi gerçekleştirmeniz tavsiye olunur.
- ❑ Mürekkep seviyesi düştüğünde, yazdırma kafasını temizleyemeyebilirsiniz. Mürekkep bittiğinde yazdırma kafasını temizleyemezsiniz. Öncelikle uygun mürekkep kartuşunu yenisi ile değiştirin (➔ “Mürekkep Kartuşlarını Kaldırma ve Kurma” sayfa 27).

1. **Setup** düğmesine basın.
2. **Bakım** seçeneğini seçin, ardından **OK** seçeneğine basın.
3. **Kafa Temizleme** seçeneğini seçin, ardından **OK** seçeneğine basın.
4. **Start** düğmesine basın.

Yazıcı yazdırma kafasını temizlemeye başlar. LCD ekranda görüntülenen mesajı takip edin.

Dikkat:

Kafa temizleme işlemi yürütülürken yazıcıyı kapatmayın. Bu, ürünün zarar görmesine neden olabilir.

5. Temizleme işlemi bittiğinde LCD ekranda bir mesaj görüntülenir. Sonuçları kontrol etmek adına püskürtme kanalı kontrol deseni yazdırmak için **Start** düğmesine basın (➔ “Yazdırma kafasını kontrol etme” sayfa 30).

Boşluklar varsa ya da test deseni hala soluksa, başka bir temizleme döngüsü uygulayın ve püskürtme kanallarını tekrar kontrol edin.

Not:

Temizleme işlemi gerçekleştirildikten sonra dört dakika içerisinde herhangi bir gelişme göremezseniz yazıcıyı kapatın ve en az altı saat bekleyin. Bu, kurumuş olan mürekkebin yumuşamasını sağlar. Sonra yazdırma kafasını tekrar temizlemeyi deneyin. Kalitede hala düzelme yoksa, mürekkep kartuşlarından biri eski ya da hasarlı olabilir ve değiştirilmesi gerekir (➔ “Mürekkep Kartuşlarını Kaldırma ve Kurma” sayfa 27).

Yazdırma Kafasını Hizalama

Çıktılarınız hizalanmamış dikey çizgiler veya yatay bantlaşma içeriyorsa, bu problemi yazdırma kafasını hizalayarak çözebilirsiniz.

1. A4 boyutunda düz kağıt yükleyin (➔ sayfa 8).
2. **Setup** düğmesine basın.
3. **Bakım** seçeneğini seçin, ardından **OK** seçeneğine basın.
4. **Kafa Hizalama** seçeneğini seçin ve ardından **OK** seçeneğine basın.
5. **Start** düğmesine basın. Dört adet hizalama satırı deseni yazdırılır.
6. Desen No. 1'e bakın ve fark edilir düzensiz çizgilerin olmadığı en düz yazdırılmış deseni bulun.
7. O desene ait numarayı seçin ve ardından **OK** seçeneğine basın.



8. Diğer desenlere ait numaraları da aynı şekilde girin.
9. Bittiğinde **OK** seçeneğine basın, ardından hizalamanın bittiğine dair bir mesaj görüntülenecektir.

Sorunları Çözme

Yazıcıyı bilgisayarsız kullanma konusunda yardım için çevrimiçi *Kullanım Kılavuzu*'na bakınız.

Hata Mesajları

Hata Mesajları	Çözüm
Bir yazıcı hatası oluştu. Yazıcıyı kapatın, açmak için On düğmesine basın. Belgelerinize bakınız.	Yazıcıyı kapatın ve ardından yeniden açın. Yazıcının içerisinde halen bir kağıt olmadığından emin olun. Hata mesajı halen görüntülenmeye devam ediyorsa satıcınız ile irtibata geçin.
Bir tara.hatası meydana geldi. Doküment. bakın.	Yazıcıyı kapatın ve ardından yeniden açın. Hata mesajı halen görüntülenmeye devam ediyorsa satıcınız ile irtibata geçin.
Yazıcıdaki atık mrkp. pedi doygunlaşmış. Dğştrmk. için stcnzla. tms. edin.	Değiştirilmesi için yetkili satıcınıza başvurun.
Mürekkep kartşlrn. tanınmıyor. Mürekkep kartuşlarının doğru biçimde takıldıklarından emin olun.	Mürekkep kartuşlarının doğru biçimde takıldıklarından emin olun. (→ "Mürekkep Kartuşlarını Kaldırma ve Kurma" sayfa 27). Ardından tekrar deneyin.
Hafıza kartını veya diski tanıyamıyor.	Hafıza kartının doğru bir biçimde yerleştirildiğinden emin olun. Durum böyleyse kartla ilgili bir problem olup olmadığını kontrol edin ardından tekrar deneyin.

Sorunlar ve Çözümler

Ayar sorunları

LCD ekran açıldı ve kapandı.

- Yazıcının voltajı prizden çıkan voltaj ile eşleşmiyor olabilir. Yazıcıyı kapatın ve fişi derhal prizden çekin. Ardından yazıcı etiketlerini kontrol edin.

■ Dikkat

Voltajın uyuşmaması durumunda YAZICINIZI TEKRAR FİŞE SOKMAYINIZ. Satıcınızla irtibata geçin.

Açtıktan sonra yazıcı gürültü yapıyor.

- Koruyucu bandın yazdırma kafasını bloke etmediğinden emin olun.

Yazdırma kafasını serbest bıraktıktan sonra gücü kesin, bir süre bekleyin ardından tekrar açın.

Yazıcı mürekkep kartuşu takıldıktan sonra gürültü yapıyor.

- Mürekkep kartuşlarını taktığınızda mürekkep tahliye sisteminin doldurulması gerekir. Şarj işlemi bitene kadar bekleyin (şarj mesajı LCD ekrandan kaybolur), ardından yazıcıyı kapatın. Ürün erken kapatılırsa, bir sonraki açışınızda fazladan mürekkep kullanabilir.
- Mürekkep kartuşlarının emniyetli bir biçimde yuvalarına oturduklarından ve yazıcı içerisinde herhangi bir paketleme materyalinin kalmadığından emin olun. Kartuş kapağını açın ve kartuşları tık sesiyle yerlerine oturana kadar itin. Cihazı kapatın, bir süre bekleyin ve sonra yeniden açın.

Yazılımı yükledikten sonra bilgisayarınızı yeniden başlatmanızı isteyen ekran görüntülenmedi.

- Yazılım düzgün yüklenmemiştir. Yazılım CD-ROM'unu çıkarın ve tekrar takın ve ardından yazılımı tekrar yükleyin.

LCD ekranda görüntülenen terimler kendi dilinizde görüntülenmiyor.

- LCD ekran üzerinde görüntülenen dil istediğiniz dil değilse, istediğiniz dili Setup menüsünden seçin.

Faks çekme sorunları

- Faks göndermede sorunlar yaşıyorsanız, telefon kablosunun doğru şekilde bağlandığından emin olun ve bir telefon bağlayarak telefon hattının çalıştığını doğrulayın. Ayrıca alıcınızın faks makinesinin açık olduğundan ve çalıştığından emin olun.
- Faks almada sorunlar yaşıyorsanız, kağıdın doğru şekilde yüklendiğinden, telefon kablosunun doğru şekilde bağlandığından ve telefon hattının çalıştığından emin olun.
- Ürünü bir DSL telefon hattına bağladıysanız, hatta bir DSL filtresi takmanız gerekir, aksi takdirde faks çekemezsiniz. Gerekli filtre için DSL sağlayıcınıza başvurun.
- Telefon hattınızda statik veya gürültü sorunları varsa, **V.34** ayarını kapatın ve ardından **ECM** (Hata Düzeltme Modu) ayarını kapatın ve fakslamayı yeniden deneyin (➔ “Gönderme/Alma Ayarlarını Seçme” sayfa 17).

Yazdırma ve kopyalama sorunları

LCD ekran kapalı.

- Yazıcının açık olduğundan emin olun.
- Yazıcıyı kapatın ve elektrik kablosunun emniyetli bir biçimde takılı olduğundan emin olun.
- Elektrik prizinizin çalıştığından, herhangi bir duvar anahtarı veya zamanlayıcı ile açılıp açılmadığından emin olun.

Yazıcı, yazdırma yapıyormuş gibi sesler çıkartıyor ama bir şey yazdırmıyor.

- Yazdırma kafası püskürtme kanallarının temizlenmesi gerekiyor olabilir (➔ “Yazdırma kafasını temizleme” sayfa 30).
- Yazıcının düz ve sabit bir zeminde olduğundan emin olun.

Kenar boşlukları hatalı.

- Orijinalin, belge tablosunun sağ alt kenarına konumlandırıldığından emin olun.

- Kopyanın kenarları kırılmışsa, orijinali köşeden biraz uzaklaştırın.
- Kağıt boyutu ayarlarının yüklediğiniz kağıda göre doğru olduğundan emin olun.
- Kağıdın, sol kenar kılavuzu kağıda hafifçe temas eder bir halde, tamamen sağa dayanmış ve kısa kenarı önce gelecek şekilde yerleştirildiğinden emin olun (➔ sayfa 8).
- Sol kenar kılavuzu içindeki (➔ sayfa 8) ok işaretini geçecek şekilde kağıt yüklemeyin ≡ .
- **Oto. Ayr. Syf.** yerine **Fiili** seçeneğini seçin ya da yakınlaştırma ayarlarını ayarlayın.
- Kenarlıksız yazdırma esnasında kağıt boyutunu aşan görüntü miktarını ayarlamak için **Gnşlme** ayarını değiştirin.

Boş sayfalar yazdırılıyor.

- Yazdırma kafası püskürtme kanallarının temizlenmesi gerekiyor olabilir (➔ “Yazdırma kafasını temizleme” sayfa 30).

Kağıt besleme sorunları

Kağıt doğru beslenmiyor veya sıkışmış.

- Kağıt beslenmiyorsa, kağıdı sayfa besleyiciden çıkartın. Kağıdı havalandırın, sağ tarafa yerleştirin ve sol kenar kılavuzunu kağıda doğru kaydırın (ama çok sıkıştırmayın). Kağıdın, besleme koruyucusunun önünde olmadığından emin olun.
- Sol kenar kılavuzu içindeki (➔ “Kağıt Yükleme” sayfa 8) ok işaretini geçecek şekilde kağıt yüklemeyin ≡ .
- Kağıt yazıcı içerisinde sıkıştıysa yazıcıyı kapatmak için **On** düğmesine basın. Tarayıcı birimini açın ve içindeki kağıdı ve yırtılan parçaları çıkarın. Tarayıcı birimini kapatın. Sayfa besleyicisi yanında herhangi bir kağıt kaldıysa yavaşça çekip çıkarın. Ardından yazıcıyı tekrar açın ve dikkatli bir şekilde kağıdı tekrar yükleyin.
- Kağıt sık sık sıkıştıyorsa, sol kenar kılavuzunun kağıdı çok sıkıştırmadığından emin olun. Daha az kağıt yüklemeyi deneyin.
- Kenar delikleri olan bir kağıt kullanmadığınızdan emin olun.

Baskı kalitesi sorunları

Çıktılarınızda veya kopyalarınızda bantlaşma (açık renkli çizgiler) görünüyor.



- Yazdırma kafasını temizleyin (➔ “Yazdırma kafasını kontrol etme” sayfa 30).
- Doğru kağıt türünü seçtiğinizden emin olun (➔ “Kağıt Seçme” sayfa 8).
- Kağıdın yazdırılabilir tarafının (daha beyaz veya daha parlak) yukarı baktığından emin olun.
- Yerlerine taktıktan sonra mürekkep kartuşlarını 6 ay içerisinde kullanın.
- Mürekkep kartuşunun değiştirilmesi gerekiyor olabilir (➔ “Mürekkep Kartuşlarını Kaldırma ve Kurma” sayfa 27).
- Yazdırma kafasını hizalayın (➔ “Yazdırma Kafasını Hizalama” sayfa 31).
- Belge tablasını temizleyin. Çevrim içi *Kullanım Kılavuzuna* bakın.
- Kopyanızda moiré (paralel-çapraz çizgi) deseni bulunuyorsa, yakınlaştırma ayarını ya da orijinalinizin pozisyonunu değiştirin.

Çıktılarınız bulanık ve mürekkep yayılmış.

- Belgenin, belge tablasına düz bir şekilde yerleştirildiğinden emin olun. Resmin sadece bir bölümü bulanıksa, orijinaliniz kırışık veya buruşmuş olabilir.
- Yazıcının yan yatırılmadığından veya dengeli olmayan bir yüzeye yerleştirilmediğinden emin olun.
- Kağıdın nemli, kırışmış veya yüzü aşağı bakacak şekilde (daha beyaz veya daha parlak yazdırılabilir tarafın yukarı bakması gerekir) olmadığından emin olun. Yüzü yukarı bakacak şekilde yeni kağıt yükleyin.
- Doğru kağıt türünü seçtiğinizden emin olun (➔ “Kağıt Seçme” sayfa 8).
- Özel kağıtla birlikte bir destek sayfası kullanın veya kağıdı, her defasında bir yaprak olacak şekilde yüklemeyi deneyin.

- Bir kerede yalnızca bir kağıt yükleyin. Sayfaları, çıktı tablasında çok fazla birikmesine izin vermeden çıktı teptisinden alın.
- Yazdırma kafasını temizleyin (➔ “Yazdırma kafasını temizleme” sayfa 30).
- Yazdırma kafasını hizalayın (➔ “Yazdırma Kafasını Hizalama” sayfa 31).
- Yazıcının içini temizlemek için belge tablasına herhangi bir belge koymadan bir kopya yapın.
- Kuru kağıdı birkaç kez yükleyin ve çıkartın. Çevrim içi *Kullanım Kılavuzuna* bakın.
- Sadece Epson tarafından tavsiye edilen kağıtları ve orijinal Epson kartuşlarını kullanın.
- Belge tablasını temizleyin. Çevrim içi *Kullanım Kılavuzuna* bakın.

Çıktınız soluk veya boşluklar var.

- Yazdırma kafasını temizleyin (➔ “Yazdırma kafasını temizleme” sayfa 30).
- Düzensiz dikey çizgiler görürseniz, baskı kafasını hizalamanız gerekebilir (➔ “Yazdırma Kafasını Hizalama” sayfa 31).
- Mürekkep kartuşları eski veya mürekkep azalmış olabilir. Mürekkep kartuşunu değiştirin (➔ “Mürekkep Kartuşlarını Kaldırma ve Kurma” sayfa 27).
- Doğru kağıt türünü seçtiğinizden emin olun (➔ “Kağıt Seçme” sayfa 8).
- Kağıdınızın hasarlı, eski, kirli veya yüzü aşağı bakacak şekilde yüklenmiş olmadığından emin olun. Eğer öyleyse, daha beyaz veya daha parlak yüzü yukarı bakacak şekilde yeni kağıt yükleyin.
- Kalite ayarı olarak **Standart** ya da **Eiyi** seçtiğinizde, çift yönlü ayar olarak **Off** seçeneğini seçin. Çift yönlü yazdırma yazdırma kalitesini düşürür.

Çıktınız damarlı.

- Kalite ayarı olarak **Eiyi** seçtiğinizden emin olun.
- Fotoğraf yazdırıyor veya kopyalıyorsanız, çok fazla büyütmediğinizden emin olun. Daha küçük yazdırmayı deneyin.
- Yazdırma kafasını hizalayın (➔ “Yazdırma kafasını temizleme” sayfa 30).

Renkler yanlış ya da eksik görünüyor.

- Yazdırma kafasını temizleyin (➔ “Yazdırma kafasını temizleme” sayfa 30).

- Mürekkep kartuşları eski veya mürekkep azalmış olabilir. Mürekkep kartuşunu değiştirin (➔ “Mürekkep Kartuşlarını Kaldırma ve Kurma” sayfa 27).
- Doğru kağıdı yüklediğinizden ve LCD ekranda bu kağıt için doğru ayarı seçtiğinizden emin olun.
- Kağıt biterse olabildiğince çabuk yenilerini yerleştirin. Yazıcıya uzun bir süre kağıt yerleştirilmezse bir sonraki kopyanızın ya da yazdırma emrinizin renkleri doğru olmayabilir.

Çıktınız çok karanlık.

- Kopyalama işlemi yapıyorsanız ☰ **Menu** düğmesine basın ve **Yönük** seçeneğini ayarlayın.

Görüntü boyutu veya konumu yanlış.

- Doğru kağıdı yüklediğinizden ve LCD ekranda bu kağıt için doğru ayarı seçtiğinizden emin olun.
- Orijinal belgenizin belge tablasına doğru yerleştirildiğinden emin olun (➔ “Orijinalleri Belge Tablasına Yerleştirme” sayfa 9).
- Belge tablasını temizleyin. Çevrim içi *Kullanım Kılavuzuna* bakın.

Tarama kalitesi sorunları

Fotoğrafın sadece bir parçası taranmış.



- Yazıcının kenar kısımlarda okuma işlemi yapamayan alanları bulunmaktadır. Fotoğrafi kenarlardan hafifçe uzaklaştırın.

Dosya boyutu çok büyük.

- Kalite ayarlarını değiştirmeyi deneyin.

Otomatik Belge Besleyicide Kağıt Sıkışmaları

Otomatik belge besleyicinin (ADF) içinde kağıt sıkışırsa, ADF'yi açın ve kağıtları belge tablasından çıkarın. Ardından besleyicinin her iki ucundan hiçbir kağıdın dışarı uzanmadığını kontrol edin.

1. LCD ekranda bir kağıt sıkışması hatası veya bilgisi görüntüleniyorsa, **OK** düğmesine basın.
2. ADF kapağını açın.

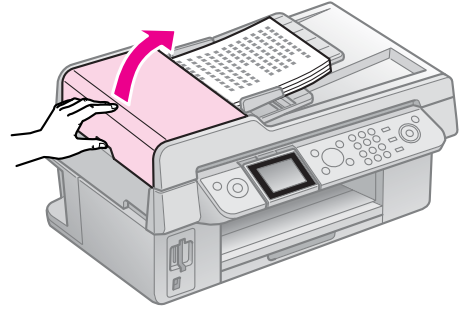

⚠ Dikkat

Sıkışan kağıdı çıkarmadan önce otomatik belge besleyicinin (ADF) kapağını açtığınızdan emin olun.

Kapağı açmazsanız, yazıcı zarar görebilir.

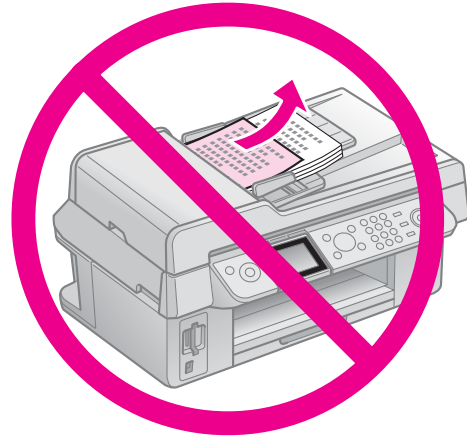

3. Sıkışan kağıdı dikkatle çıkarın.

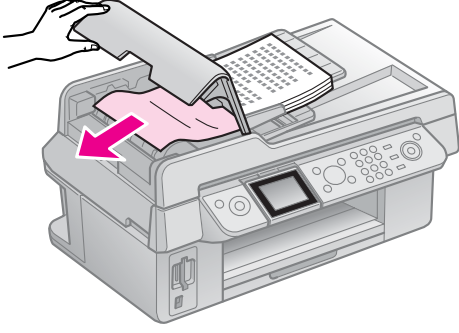

4. LCD ekranda bir kağıt sıkışması bilgisi görüntüleniyorsa, **OK** düğmesine basın.

LCD ekranda bir kağıt sıkışması hatası görüntüleniyorsa, **OK** düğmesine ve ardından **OK** düğmesine basın.

Daha fazla çözüm için

Sorun gidermeyi kullanarak problemi çözemezseniz, yardım için müşteri destek servisi ile irtibata geçiniz. Çevrim içi *Kullanım Kılavuzu* veya garanti kartınızdan bulunduğunuz bölge ile ilgili müşteri desteği bilgilerine ulaşabilirsiniz. Burada listelenmemişse yazıcınızı satın aldığınız satıcı ile irtibata geçin.

Panel Ayarları Özeti

Faks Modu

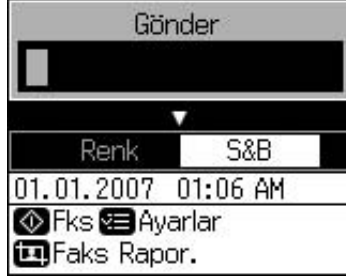
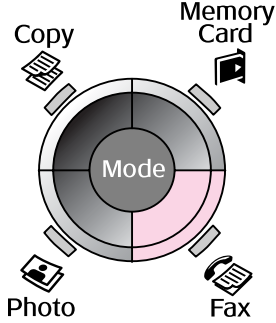

Menü	Ayar öğesi	Açıklama
Gönder	1, 2, 3, 4, 5, 6, 7, 8, 9, 0, *, #, -	Faks numaralarını girin.
Renk/S&B	Renk, S&B	Renkli veya siyah-beyaz fakslamayı seçin.

Faks Modu için gönderme ayarları



Menü	Ayar öğesi	Açıklama
Çözünürlük	Standart, İyi, Foto	Göndermekte olduğunuz faks verilerinin çözünürlüğünü değiştirmek için bu seçeneği seçin.
Kontrast	-4'den +4'e kadar	Göndermekte olduğunuz faks verilerinin kontrastını değiştirmek için bu seçeneği seçin.
Gecik. Gönderim	Off, On (Zmn.)	Gecikmeli gönderim ayarlamak için bu seçeneği seçin.
Fks Modu	Gndryr., Sçyr.	Bir faks göndermek ve almayı seçme arasında geçiş yapmak için bu seçeneği seçin.

Faks modu için faks raporu ayarları

Display/Crop



Menü	Açıklama
Hızlı Arama	Hızlı arama listesini yazdırır.
Fks Gnl	Kaydedilmiş tüm iletişimler için iletişim günlüğünü yazdırır.
Son Transmisyon	Günlükteki en son iletişimi (iletim ve seçme alma) yazdırır.
Fks.Yndn.Bas	O zamana kadar alınmış faksları yeniden yazdırır.
Protokol İzi	Tek bir iletişim için en son protokol izini yazdırır.

Kopyalama Modu

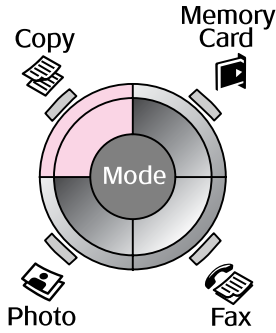

Menü	Ayar Ögesi	Açıklama
Kpyalr	1'den 99'a kadar	-
Renk/S&B	Renk, S&B	-
Dnm.	Bordürlü	Orijinalinizi standart 3 mm kenar boşluk ile kopyalar.
	Bordürsüz	Fotoğrafınızı kağıdın uçlarına kadar tamamen kopyalar. Not: Görüntünüz kağıt yaprağına sığması için hafif büyütüldü ve kırıldı. Yazdırma kalitesi çıktının üst ve alt alanlarında bozulabilir ya da bu alan yazdırma esnasında dağılıbilir.

Kopyalama Modu için Yazdırma ayarları



Menu



Menü	Ayar Ögesi	Açıklama
Yknış	Fiili, Oto. Ayr. Syf.	Fotoğrafınızı orijinal boyutunda yazdırmak için Fiili seçeneğini seçin. Kenarlıksız yazdırma ve çeşitli kağıt boyutlarına sığdırmak için görüntünün yeniden boyutlandırılması için Oto. Ayr. Syf. seçeneğini seçin. Ayrıca orijinalinizi belirli bir dereceye göre de Kpyalr + ya da - seçeneklerini kullanarak yeniden boyutlandırabilirsiniz. Otomatik belge besleyiciyi kullanırken, sadece Fiili (%100) seçeneğini seçebilirsiniz.
Sayfa Tipi	Düz Kağıt, Mat, Prem.Parlak, Ultra Parlak, Foto. Kağıdı	Otomatik belge besleyiciyi kullanırken, sadece Düz Kağıt seçeneğini seçebilirsiniz.
Sayfa Byt.	10 × 15 cm, 13 × 18 cm, A4	-
Kalite	Tslk, Standart, Eiyi	Otomatik belge besleyiciyi kullanırken, sadece Standart veya Eiyi seçeneğini seçebilirsiniz.
Yğnlk	-4'den +4'e kadar	-
Gnşlme	Standart, Ort., Min.	Bordürsüz seçeneğini seçtiğinizde görüntünün genişletileceği miktarı seçin. Standart: Görüntü kağıt yaprağına sığması için hafif büyütülür ve kırılır. Ort.: Kenar boşlukları yazdırılabilir. (Düşük genişletme oranı.) Min.: Kenar boşlukları yazdırılabilir. (En düşük genişletme oranı.)

Bellek Kartı Modu

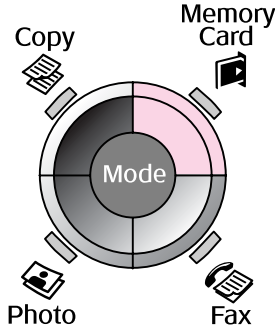

Ayar Ögesi	Açıklama
Foto. Görntle. ve Bast.	Sadece seçmiş olduğunuz fotoğrafları yazdırır.
Tum Fot. Bast.	Bellek kartınızdaki tüm fotoğrafları yazdırır.
Trh. Gr. Bas	Fotoğrafları çekilmiş oldukları tarihlere göre yazdırır.
İçindekiler Sayf. Bas	Bellek kartınızdaki fotoğrafların küçük resimlerini yazdırır ve yazdırmak istediğiniz fotoğrafları seçmenize imkan tanır.
Slayt Şov	Bellek kartınızda bulunan fotoğrafları bir slayt gösterisi olarak görüntüler ve seçmiş olduğunuz fotoğrafları yazdırır.

Bellek Kartı modu Yazdırma ayarları



Menu



Menü	Ayar Ögesi	Açıklama
Sayfa Tipi	Prem.Parlak, Ultra Parlak, Foto. Kağıdı, Düz Kağıt, Mat	-
Sayfa Byt.	10 × 15 cm, 13 × 18 cm, 16:9 geniş, A4	-
Dnm.	Bordürsüz	Fotoğrafınızı kağıdın uçlarına kadar tamamen yazdırır. Not: Görüntünüz kağıt yaprağına sığması için hafif büyütüldü ve kırıldı. Yazdırma kalitesi çıktının üst ve alt alanlarında bozulabilir ya da bu alan yazdırma esnasında dağılabilir.
	Bordürlü	Fotoğrafınızı kenarlarında beyaz kenar boşluklar ile yazdırır.
Kalite	Standart, Eiyi	-

Menü	Ayar Ögesi	Açıklama
Trh.	Hçbr, yyyy.aa.gg, aaa.gg.yyyy, gg.aaa.yyyy	Fotoğrafınızın çekildiği tarihi yazdırır.
Çift yönlü	On, Off	Yazdırma hızını artırmak için On seçeneğini seçin. Yazdırma kalitesini artırmak için Off seçeneğini seçin (ancak fotoğraflarınız daha yavaş yazdırılacaktır).
Gnşlme	Standart, Ort., Min.	Bordürsüz seçeneğini seçtiğinizde görüntünün genişletileceği miktarı seçin. Standart: Görüntü kağıt yaprağına sığması için hafif büyütülür ve kırılır. Ort.: Kenar boşlukları yazdırılabilir. (Düşük genişletme oranı.) Min.: Kenar boşlukları yazdırılabilir. (En düşük genişletme oranı.)

Fotoğraf Yazdırma Modu

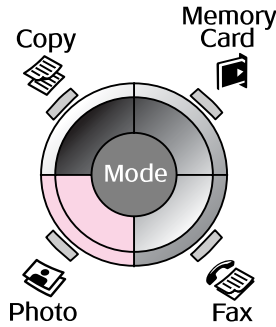

Renkleri Aslına Döndürme Ayarı

Ayar Ögesi	Açıklama
Rstrsyn.	Solmuş fotoğraflarınızı aslına döndürmek için On seçeneğini seçin.

Fotoğraf Yazdırma modu için Yazdırma ayarları



Menü	Ayar Ögesi	Açıklama
Sayfa Tipi	Prem.Parlak, Ultra Parlak, Foto. Kağıdı, Mat	-
Sayfa Byt.	10 × 15cm, 13 × 18 cm, A4	-

Menü	Ayar Ögesi	Açıklama
Dnm.	Bordürsüz	Fotoğrafınızı kağıdın uçlarına kadar tamamen kopyalar. Not: Görüntünüz kağıt yaprağına sığması için hafif büyütüldü ve kırıldı. Yazdırma kalitesi çıktının üst ve alt alanlarında bozulabilir ya da bu alan yazdırma esnasında dağılıbilir.
	Bordürlü	Orijinalinizi standart 3 mm kenar boşluk ile kopyalar.
Kalite	Standart	-
Gnşlme	Standart, Ort., Min.	Bordürsüz seçeneğini seçtiğinizde görüntünün genişletileceği miktarı seçin. Standart: Görüntü kağıt yaprağına sığması için hafif büyütülür ve kırılır. Ort.: Kenar boşlukları yazdırılabilir. (Düşük genişletme oranı.) Min.: Kenar boşlukları yazdırılabilir. (En düşük genişletme oranı.)

Ayar Modu

Setup



Faks Ayar.	Hızlı Ara. Ayr.	Giriş Ekle, Grş. Dznl., Giriş Sil
	Tara & Bas. Ayr.	Çözünürlük, Kontrast, Sayfa Byt., Oto Redüksiyon, Son Trans.
	İletişim	DRD, ECM, V.34, Cvplm. Zilleri, Arama Tonu Bırlme.
	Başlık & Zaman	Faks Bşlğı., Tarih/Zmn., Tel. Numaranız, Günış. Zmn.
Mrkp Sev.		

Bakım	Nozül Kontrol	Yazdırma kafasının durumunu kontrol etmek için püskürtme kanalı kontrol deseni yazdırın.
	Kafa Temizleme	Yazdırma kafasının durumunu iyileştirmek için yazdırma kafasını temizleyin.
	LCD Parlaklık	-10'dan +10'a kadar
	Kafa Hizalama	Yazdırma kafasının hizasını ayarlayın.
	Mürkp. Krtş. Değiştr.	Mürekkep kartuşlarını tamamen bitmeden değiştirin.
	Dil	
	Ülke/Bölge	
	Gstrme Formtı	info'lu 1up, info'suz 1up, Küçük Resimlere Bak
	Beep	On, Off
PictBridge Ayarı	Bir PictBridge cihazı ile yazdırırken yazdırma ayarlarını ayarlayın.	
Vrsyılın Ayarları Geri Ykl.	LCD panel ayarlarını fabrika varsayılan ayarlarına sıfırlar.	

EPSON

EXCEED YOUR VISION



Mürekkep Kartuşu Tedarik Edin

Yazıcı Adı	Black (Siyah)	Cyan (Turkuaz)	Magenta (Macenta)	Yellow (Sarı)
Stylus CX9300F Serisi	T0731 T0731H	T0732	T0733	T0734
Stylus DX9400F Serisi	T0711 T0711H	T0712	T0713	T0714

Bulunulan konuma göre mürekkep kartuş boyutları farklılık gösterebilir.