



EPSON AcuLaser M2000/M2010 Series

Manual de usuario

NPD3369-00

Índice

Copyright y marcas comerciales

Versiones de sistemas operativos

Instrucciones de seguridad

Seguridad	12
Advertencias, precauciones y notas	12
Precauciones de seguridad	12
Instrucciones importantes de seguridad	14
Información sobre seguridad	16
Precauciones sobre encendido/apagado	17

Capítulo 1 Familiarícese con su impresora

Dónde encontrar información	18
Piezas de la impresora	19
Vista frontal	19
Vista posterior	19
Interior de la impresora	21
Panel de control	22
Accesorios opcionales y productos consumibles	23
Accesorios opcionales	23
Productos consumibles	24

Capítulo 2 Tareas de impresión

Carga de papel en la impresora	25
Bandeja MF	25
Unidad cassette inferior de papel	27
Selección y uso de soportes de impresión	30
Etiquetas	30
Sobres	31
Papel grueso	32
Papel semigrueso	32
Transparencia	33

Papel de tamaño personalizado	33
Cancelación de un trabajo de impresión	35
Desde la impresora	35
Desde el ordenador	35
Configuración de la calidad de impresión	36
Con el ajuste Automático	36
Con el ajuste Avanzado	38
Personalización de los ajustes de impresión	39
Modo Ahorro tóner	41
Configuración de la Composición avanzada	42
Impresión Dúplex	42
Modificación de la composición de la impresión	43
Cambio de tamaño de impresiones	45
Impresión de marcas de fondo	47
Impresión de encabezados y pies	51
Impresión con un overlay	53
Impresión de páginas web adaptadas al tamaño de su papel	56

Capítulo 3 Instalación de accesorios opcionales

Unidad de cassettes de papel opcional	57
Precauciones de manipulación	57
Instalación de la unidad opcional de cassettes de papel	58
Extracción de la unidad opcional de cassettes de papel	61
Módulo de memoria	61
Instalación de un módulo de memoria	61
Extracción de un módulo de memoria	65

Capítulo 4 Sustitución de productos consumibles

Precauciones durante la sustitución	66
Precauciones a la hora de sustituir el cartucho de tóner	67

Capítulo 5 Limpieza y transporte de la impresora

Limpieza de la impresora	69
Limpieza del rodillo de recogida	69
Limpieza del interior de la impresora	71
Transporte de la impresora	75
Elección de un lugar para la impresora	75
A largas distancias	76
A distancias cortas	77

Capítulo 6 Solución de problemas

Solución de atascos de papel	78
Advertencias sobre la solución del atasco de papel	78
Atasco de papel alrededor de la cassette inferior estándar	79
Atasco de papel alrededor de la unidad cassette de 250 hojas de papel	79
Atasco de papel en la unidad cassette de 250 hojas de papel	80
Atasco de papel dentro de la impresora	81
Atasco de papel alrededor de la bandeja MF	85
Atasco de papel alrededor de la cubierta posterior	89
Atasco de papel alrededor de la bandeja DM	91
Impresión de una Hoja de estado	92
Problemas de funcionamiento	92
El indicador luminoso Activa no se enciende	92
La impresora no imprime (el indicador luminoso de Activa está apagado)	93
El indicador luminoso Activa está encendido pero no se imprime nada	93
El producto opcional no está disponible	93
La vida útil restante del cartucho de tóner no está al día (sólo para Windows)	94
Problemas con la copia impresa	94
No se puede imprimir la fuente	94
La copia impresa es ilegible	94
La posición de la copia impresa es incorrecta	95
Los gráficos no se imprimen correctamente	95
Problemas con la calidad de impresión	95
El fondo está oscuro o sucio	95
Aparecen puntos blancos en la copia impresa	96
La resolución o los tonos de la impresión no son uniformes	96
En la impresión aparece una línea vertical	96
Aparecen manchas de tóner	96
En la imagen impresa faltan zonas	97
Se imprimen páginas completamente en blanco	97
La imagen impresa es demasiado clara o pálida	98
La cara no impresa de la página está sucia	98
Ha disminuido la resolución	98
Problemas de memoria	99
Memoria insuficiente para la tarea en curso	99
Memoria insuficiente para imprimir todas las copias	99
Problemas de manipulación del papel	99
El papel no avanza correctamente	99
Problemas con el uso de los accesorios opcionales	100
Atasco en la alimentación de papel desde la bandeja opcional	100
No puedo utilizar un accesorio opcional instalado	100
Solución de problemas de USB	101

Conexiones USB	101
Sistema operativo Windows	101
Instalación del software de la impresora	101
Problemas de conexión de red (sólo para el modelo DN)	102
No puedo instalar software o controladores ("drivers")	102
No puedo acceder a la impresora compartida	102
Indicadores de estado y de error	103
Cancelación de la impresión	110
Problemas con la impresión en el modo PostScript 3	110
La impresora no imprime correctamente en el modo PostScript	110
La impresora no imprime	110
El controlador de impresora o la impresora que desea utilizar no aparece en la Utilidad configuración impresora (en Mac OS X 10.3.x y 10.4x) o en el Centro de impresión (en Mac OS X 10.2.x)	111
La fuente de la impresión es distinta de la de la pantalla	111
No puedo instalar las fuentes de la impresora	111
Los bordes del texto y/o las imágenes no son suaves	112
La impresora no imprime con normalidad a través de la interfaz USB	112
La impresora no imprime con normalidad a través de la interfaz paralela (sólo para el modelo DN)	112
Se ha producido un error indefinido (sólo en Macintosh)	113
Problemas con la impresión en el modo PCL6/PCL5	113
La impresora no imprime	113
La impresora no imprime correctamente en el modo PCL	114
La impresora no inicia la impresión dúplex manual (sólo PCL6)	114
La fuente de la impresión es distinta de la de la pantalla	114
Los bordes del texto y/o las imágenes no son suaves	114

Capítulo 7 Acerca del software de la impresora para Windows

Modo de uso del controlador ("driver") de impresora	115
Cómo acceder al controlador de impresora	115
Impresión de una hoja de estado	116
Cambio de los ajustes de la impresora	116
Configuración de Más Ajustes	116
Configuración de los Ajustes opcionales	116
Presentación de datos de los consumibles	117
Encargo de consumibles	117
Con EPSON Status Monitor	117
Instalación de EPSON Status Monitor	117
Acceso a EPSON Status Monitor	119
Estado detallado	120
Información de consumibles	121

Información del trabajo	122
Ajustes de notificación	124
Pedido online	125
Desinstalación del software de la impresora	126
Uso compartido de la impresora en una red	128
Uso compartido de la impresora	128
Uso de un controlador adicional	128
Configuración de los clientes	132
Instalación del controlador de impresora a partir del CD-ROM	136

Capítulo 8 Acerca del software de la impresora para Macintosh

Modo de uso del controlador ("driver") de impresora	138
Cómo acceder al controlador de impresora	138
Cambio de los ajustes de la impresora	139
Configuración de Más Ajustes	139
Con EPSON Status Monitor	139
Acceso a EPSON Status Monitor	139
Estado detallado	141
Información de consumibles	141
Información del trabajo	142
Ajustes de notificación	143
Desinstalación del software de la impresora	144
En Mac OS X	144
Uso compartido de la impresora en una red	145
Uso compartido de la impresora	145
En Mac OS X	145

Capítulo 9 Acerca del controlador ("driver") de impresora PostScript

Requisitos del sistema	146
Requisitos de hardware de la impresora	146
Requisitos del sistema del ordenador	146
Utilización del driver de impresora Adobe PostScript con Windows	147
Instalación del controlador PostScript de impresora para la interfaz paralela (sólo en el modelo D)	147
Instalación del controlador PostScript de impresora para la interfaz USB	148
Instalación del controlador PostScript de impresora para la interfaz de red	149
Cómo acceder al controlador PostScript de impresora	150
Uso de AppleTalk en Windows 2000	150
Utilización del driver de impresora Adobe PostScript con Macintosh	151
Instalación del controlador PostScript de impresora	151
Selección de la impresora	152
Cómo acceder al controlador PostScript de impresora	153

Capítulo 10 Acerca del controlador ("driver") PCL6/PCL5 de impresora

Acerca del modo PCL	155
Requisitos de hardware	155
Requisitos del sistema	155
Uso del driver PCL6/PCL5 de impresora	157
Instalación del controlador PCL6 de impresora	157
Cómo acceder al controlador ("driver") PCL6 de impresora	158

Apéndice A Especificaciones técnicas

Papel	159
Tipos de papel disponibles	159
Papeles que no deben utilizarse	159
Área imprimible	160
Impresora	161
Generalidades	161
Características ambientales	162
Especificaciones mecánicas	162
Especificaciones eléctricas	162
Normas y homologaciones	163
Interfaces	163
Interfaz USB	163
Interfaz Ethernet	163
Accesorios opcionales y productos consumibles	164
Unidad de cassettes de papel opcional	164
Módulos de memoria	164
Cartucho de tóner	165

Apéndice B Atención al cliente

Cómo ponerse en contacto con el Centro de Atención al cliente	166
Antes de ponerse en contacto con Epson	166
Ayuda para los usuarios de Europa	166
Ayuda para los usuarios de Australia	166
Ayuda para los usuarios de Singapur	167
Ayuda para los usuarios de Tailandia	168
Ayuda para los usuarios de Vietnam	168
Ayuda para los usuarios de Indonesia	168
Ayuda para los usuarios de Hong Kong	170
Ayuda para los usuarios de Malasia	170
Ayuda para los usuarios de la India	171
Ayuda para los usuarios de Filipinas	172

Índice

Copyright y marcas comerciales

Ninguna parte de esta publicación podrá ser reproducida, almacenada en un sistema de recuperación ni transmitida en forma alguna ni por ningún medio mecánico, de fotocopiado, de grabación o cualquier otro, sin el previo consentimiento por escrito de Seiko Epson Corporation. No se asume ninguna responsabilidad de patentes con respecto al uso de la información contenida en este documento. Asimismo, se declina cualquier responsabilidad por los daños que pudieran producirse como consecuencia del uso de la información aquí contenida.

Ni Seiko Epson Corporation ni sus afiliados serán responsables ante el comprador de este producto ni ante terceras partes de los daños, pérdidas, costes o gastos en que puedan incurrir el comprador o terceras partes como consecuencia de: accidente, utilización incorrecta o abuso de este producto o modificaciones, reparaciones o alteraciones no autorizadas de este producto, o (excepto en los EE. UU.) por no seguir estrictamente las instrucciones de mantenimiento y funcionamiento proporcionadas por Seiko Epson Corporation.

Seiko Epson Corporation y sus afiliados no asumen la responsabilidad de los daños o problemas derivados del uso de accesorios que no sean productos originales Epson u homologados por Seiko Epson Corporation.

Características de Integrated Print System (IPS), Zoran Corporation, para la emulación del lenguaje de impresión.



Parte del perfil ICC incluido en este producto ha sido creada por Gretag Macbeth ProfileMaker. Gretag Macbeth es la marca comercial registrada de Gretag Macbeth Holding AG Logo. ProfileMaker es la marca comercial de LOGO GmbH.

IBM y PS/2 son marcas comerciales registradas de International Business Machines Corporation.

Microsoft® y Windows® son marcas comerciales registradas de Microsoft Corporation en Estados Unidos de América y en otros países.

Apple® y Macintosh® son marcas comerciales registradas de Apple Computer, Inc.

EPSON y EPSON ESC/P son marcas comerciales registradas y EPSON AcuLaser y EPSON ESC/P 2 son marcas comerciales de Seiko Epson Corporation.

Coronet es una marca comercial de Ludlow Industries (UK) Ltd.

Marigold es una marca comercial de Arthur Baker y puede estar registrada en algunas jurisdicciones.

CG Times y CG Omega son marcas comerciales de Agfa Monotype Corporation y pueden estar registradas en determinadas jurisdicciones.

Arial, Times New Roman y Albertus son marcas comerciales de The Monotype Corporation y pueden estar registradas en determinadas jurisdicciones.

ITC Avant Garde Gothic, ITC Bookman, ITC Zapf Chancery e ITC Zapf Dingbats son marcas comerciales de International Typeface Corporation y pueden estar registradas en determinadas jurisdicciones.

Antique Olive es una marca comercial de Fonderie Olive.

Helvetica, Palatino, Times, Univers, Clarendon, New Century Schoolbook, Miriam y David son marcas comerciales de Heidelberger Druckmaschinen AG que pueden estar registradas en determinadas jurisdicciones.

Wingdings es una marca comercial de Microsoft Corporation y puede estar registrada en algunas jurisdicciones.

HP y HP LaserJet son marcas comerciales registradas de la empresa Hewlett-Packard.

PCL es la marca comercial registrada de Hewlett-Packard Company.

Adobe, el logotipo de Adobe y PostScript3 son marcas comerciales de Adobe Systems Incorporated, que pueden estar registradas en determinadas jurisdicciones.

Aviso general: Los nombres de otros productos utilizados en esta documentación se citan con el mero fin de su identificación y pueden ser marcas comerciales de sus propietarios respectivos. Epson renuncia a cualquier derecho sobre esas marcas.

Copyright © 2008 de Seiko Epson Corporation. Todos los derechos reservados.

Versiones de sistemas operativos

En este manual se utilizan las siguientes abreviaturas.

Windows hace referencia a Windows Vista, XP, Vista x64, XP x64, 2000, Server 2003 y Server 2003 x64.

- Windows Vista hace referencia a Windows Vista Ultimate Edition, Windows Vista Home Premium Edition, Windows Vista Home Basic Edition, Windows Vista Enterprise Edition y Windows Vista Business Edition.
- Windows Vista x64 hace referencia a Windows Vista Ultimate x64 Edition, Windows Vista Home Premium x64 Edition, Windows Vista Home Basic x64 Edition, Windows Vista Enterprise x64 Edition y Windows Vista Business x64 Edition.
- Windows XP hace referencia a Windows XP Home Edition y Windows XP Professional.
- Windows XP x64 hace referencia a Windows XP Professional x64 Edition.
- Windows 2000 hace referencia a Windows 2000 Professional.
- Windows Server 2003 hace referencia a Windows Server 2003 Standard Edition y Windows Server 2003 Enterprise Edition.
- Windows Server 2003 x64 hace referencia a Windows Server 2003 x64 Standard Edition y Windows Server 2003 x64 Enterprise Edition.

Macintosh hace referencia a Mac OS X.

- Mac OS X hace referencia a Mac OS X 10.2.8 o posterior.

Instrucciones de seguridad

Seguridad

Advertencias, precauciones y notas

 **Las advertencias**
deben seguirse estrictamente para evitar daños físicos.

 **Precauciones**
deben seguirse para evitar daños materiales en el equipo.

Las notas
contienen información importante y sugerencias prácticas acerca del funcionamiento de la impresora.

Precauciones de seguridad

Siga las precauciones que se indican a continuación para garantizar un funcionamiento seguro y eficaz:

- Levante siempre la impresora por las partes diseñadas a tal efecto como se muestra a continuación.

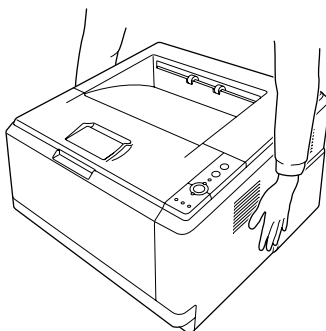

- ❑ Evite tocar el fusor, en el que aparece el mensaje **ATTENCION EXTERIOR CALIENTE**, y sus proximidades. Si ha estado usando la impresora, la unidad fusora y sus alrededores pueden estar muy calientes. Si tiene que tocar alguna de dichas zonas, espere 30 minutos a que baje la temperatura antes de hacerlo.

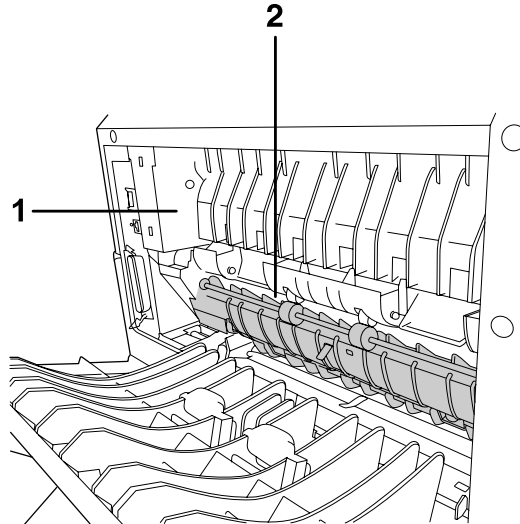

1. **ATTENCION EXTERIOR CALIENTE**

2. No introduzca la mano profundamente en la unidad fusora.

- ❑ No introduzca la mano en la unidad fusora, ya que algunos componentes son puntiagudos y pueden causar lesiones.
- ❑ Evite tocar los componentes internos de la impresora excepto cuando se indique expresamente en esta guía.
- ❑ No fuerce nunca los componentes de la impresora para encajarlos en su sitio. Aunque la impresora tiene un diseño resistente, una manipulación brusca podría estropearla.
- ❑ Cuando manipule un cartucho de tóner, colóquelo siempre sobre una superficie limpia y lisa.
- ❑ No intente modificar ni sacar los cartuchos de tóner. No se pueden volver a llenar.
- ❑ No toque el tóner. Evite que el tóner entre en contacto con los ojos.
- ❑ No incinere los cartuchos de tóner ni la unidad fotoconductora usados, ya que podrían explotar y causar lesiones. Deséchelos según las normativas locales.
- ❑ Si se derrama tóner, use una escoba y un recogedor o un paño húmedo con agua y jabón para limpiarlo. Las partículas finas de polvo pueden causar un incendio o una explosión si entran en contacto con una chispa, por lo que no debe utilizar una aspiradora.

- Espere como mínimo una hora para usar un cartucho de tóner después de haberlo trasladado de un entorno frío a uno cálido, pues así se evitarán daños producidos por la condensación.
- Tenga cuidado de no rayar la superficie del tambor. Cuando extraiga la unidad fotoconductora de la impresora, colóquela siempre sobre una superficie limpia y lisa. Evite tocar el tambor porque la grasa de la piel puede dañar permanentemente su superficie y afectar a la calidad de la impresión.
- Para obtener la mejor calidad de impresión, no almacene el cartucho de tóner en un lugar expuesto a luz solar directa, polvo, aire salino o gases corrosivos (como el amoníaco). Evite los lugares sujetos a cambios extremos o súbitos de temperatura o humedad.
- Para obtener impresiones de la mejor calidad, cuando saque temporalmente el cartucho de tóner, la unidad de revelado y la fotoconductora de la impresora, no los exponga a la luz más de lo estrictamente necesario.
- Mantenga los componentes consumibles fuera del alcance de los niños.
- No deje papel atascado dentro de la impresora. Puede provocar que la impresora se sobrecaliente.
- Evite usar tomas de corriente donde estén enchufados otros aparatos.

Instrucciones importantes de seguridad

Lea detenidamente y por completo las siguientes instrucciones antes de utilizar su impresora:

Ubicación de la impresora y su fuente de alimentación

- Coloque la impresora cerca de una toma de corriente donde resulte cómodo enchufar y desenchufar el cable de alimentación.
- No coloque la impresora en una superficie inestable.
- No coloque la impresora en un lugar donde se pueda pisar el cable.
- Las ranuras y aberturas de la carcasa, así como las partes posterior o inferior, actúan como sistema de ventilación del aparato. No las obstruya ni las tape. No coloque la impresora sobre una cama, un sofá, una alfombra u otra superficie similar, ni en una estructura empotrada a menos que cuente con la ventilación necesaria.
- Todos los conectores de interfaz de esta impresora son fuentes de alimentación no limitadas (No-LPS).
- Conecte la impresora a una toma eléctrica que cumpla los requisitos de potencia de esta impresora. Los requisitos de potencia de la impresora se indican en una etiqueta colocada en la impresora. Si no conoce las especificaciones de suministro eléctrico de su zona, consulte a la compañía eléctrica local o a su distribuidor.
- Si no puede insertar el enchufe de CA en la toma de corriente, póngase en contacto con un electricista.

- Utilice sólo el tipo de corriente indicado en la etiqueta. Si no está seguro del tipo de corriente disponible, consulte al distribuidor o a la compañía eléctrica local.
- Cuando conecte este producto a un equipo o a otro dispositivo con un cable, compruebe que los conectores tengan la orientación correcta. Cada conector tiene una única orientación correcta. Si inserta un conector con la orientación errónea puede dañar los dos dispositivos conectados por el cable.
- Si usa un alargador, compruebe que el total de amperios de todos los productos enchufados no supera el total de amperios del cable.
- Desenchufe esta impresora de la toma de pared y diríjase a un representante del Servicio Técnico de EPSON en cualquiera de estas situaciones:
 - A. Si el cable o el enchufe presentan desperfectos o están deshilachados.
 - B. Si se ha vertido líquido en su interior.
 - C. Si ha estado expuesta a la lluvia o al agua.
 - D. Si no funciona normalmente cuando se siguen las instrucciones de funcionamiento. Ajuste únicamente los controles tratados en las instrucciones de funcionamiento. Un ajuste inadecuado de otros controles puede provocar daños y a menudo precisará de una larga reparación por parte de un técnico cualificado para recuperar su funcionamiento normal.
 - E. Si la impresora se ha caído o se ha dañado su carcasa.
 - F. Si muestra un cambio notable de rendimiento, que indica la necesidad de llamar al Servicio Técnico.

Cuando utilice la impresora

- Siga todas las advertencias e instrucciones señaladas en la impresora.
- Antes de limpiar esta impresora, desenchúfela de la toma de corriente.
- Utilice un paño húmedo para limpiarlo y no emplee detergentes líquidos ni en aerosol.
- No utilice la impresora en un entorno húmedo.
- No empuje nunca objetos de ningún tipo por las ranuras de la carcasa, pues podrían tocar puntos peligrosos de voltaje o provocar un cortocircuito en las piezas. Esto podría causar un incendio o descarga eléctrica.
- Nunca vierta líquido dentro de la impresora.
- Salvo cuando se indique expresamente lo contrario en la documentación de la impresora, no intente reparar este producto usted mismo/a.

- ❑ Ajuste únicamente los controles descritos en las instrucciones de uso. El ajuste incorrecto de otros controles puede provocar daños y requerir reparaciones por parte de un servicio técnico cualificado.

Información sobre seguridad

Cable de alimentación



Precaución:

- ❑ Confirme que el cable CA cumple las normas de seguridad locales pertinentes. Utilice únicamente el cable de alimentación que acompaña a este producto. Si utilizara otro cable, podría producirse un incendio o una descarga eléctrica. El cable de alimentación de este producto sólo debe utilizarse con él. Si lo utiliza con otro aparato, podría producirse un incendio o una descarga eléctrica.
- ❑ Si el enchufe sufre algún daño, sustituya el conjunto de cables o consulte a un electricista cualificado. Si el enchufe tiene fusibles, sustitúyalos siempre por fusibles del tamaño y amperaje adecuados.

Etiquetas de seguridad láser



Advertencia:

Si se siguen procedimientos y ajustes distintos de los especificados en la documentación de la impresora, se puede correr el riesgo de exposición a radiaciones nocivas. Su impresora es un producto láser de clase 1 según lo definido en las especificaciones IEC60825. La etiqueta mostrada está pegada a la parte posterior de la impresora en los países que así lo exigen.



Radiación láser interna

Media máxima de potencia de radiación: 10 mW en la apertura del láser

Longitud de onda: de 775 a 800 nm

Este aparato es un diodo láser de clase III b con un haz láser invisible. El cabezal de impresión NO ES UNA PIEZA QUE PUEDA REPARARSE, por lo tanto, no deberá abrirse bajo ningún concepto. En el interior de la impresora hay otra etiqueta de aviso de láser.

Seguridad de ozono

Emisión de ozono

Las impresoras láser producen gas ozono como parte del proceso de impresión. El ozono sólo se produce cuando la impresora está imprimiendo.

Límite de exposición al ozono

El límite de exposición recomendado al ozono es de 0,1 partes por millón (ppm) expresadas como una concentración promedio medida en un periodo de 8 horas.

La impresora láser Epson genera menos de 0,1 ppm durante 8 horas de impresión ininterrumpida.

Minimización del riesgo

Para reducir al mínimo el riesgo de exposición al ozono, evite las siguientes situaciones:

- Uso de varias impresoras láser en un espacio cerrado
- Funcionamiento en un entorno de humedad extremadamente baja
- Escasa ventilación en el cuarto
- Impresión larga e ininterrumpida junto con cualquiera de las condiciones anteriores

Ubicación de la impresora

La impresora debe colocarse en un lugar donde los gases y el calor emitidos:

- No den directamente en la cara del usuario.
- Salgan directamente al exterior del edificio siempre que sea posible.

Precauciones sobre encendido/apagado

No apague la impresora:

- Mientras el indicador **Activa** esté intermitente.
- Mientras el indicador **Data** esté encendido o intermitente.
- Mientras se está imprimiendo.

Capítulo 1

Familiarícese con su impresora

Dónde encontrar información

Guía de instalación

Ofrece información sobre el montaje de la impresora y la instalación del software de la impresora.

Manual de usuario (este manual)

Ofrece información detallada sobre las funciones de la impresora, los productos opcionales, el mantenimiento, la solución de problemas y sobre especificaciones técnicas.

Manual de red (sólo para el modelo DN)

Destinado a los administradores de red, ofrece información sobre el controlador de la impresora y la configuración de la red. Para poder consultarlo, es necesario instalar este manual en el disco duro a partir del CD-ROM* Network Utilities (Utilidades de red).

*Es posible que el CD-ROM de Network Utilities no se incluya con el producto en algunos países o regiones. En este caso, se puede instalar el Manual de red desde el CD-ROM del software.

Guía de fuentes

Ofrece información sobre las fuentes usadas en la impresora. Puede copiar esta guía o bien abrirla directamente del siguiente directorio del CD-ROM de software.

En Windows: /COMMON/MANUAL/ESP/FNTG

En Macintosh: MANUAL:ESP:FNTG

Ayuda on-line del software de la impresora

Haga clic en **Help** (Ayuda) para acceder a información e instrucciones detalladas sobre el software que controla la impresora. La ayuda on-line se instala automáticamente cuando se instala el software de la impresora.

Piezas de la impresora

Vista frontal

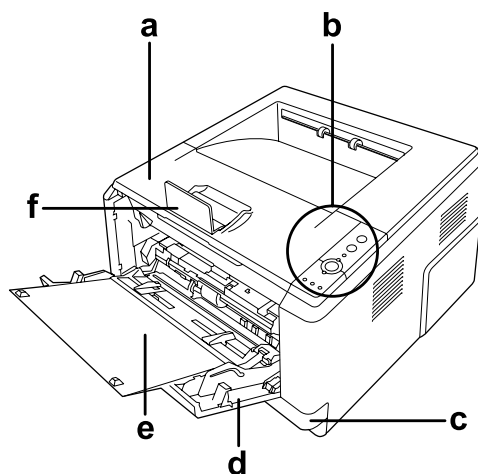

- a. cubierta superior (cubierta A)
- b. panel de control
- c. cassette de papel inferior estándar
- d. bandeja MF (multifunción)
- e. bandeja auxiliar
- f. tope

Vista posterior

Modelo D

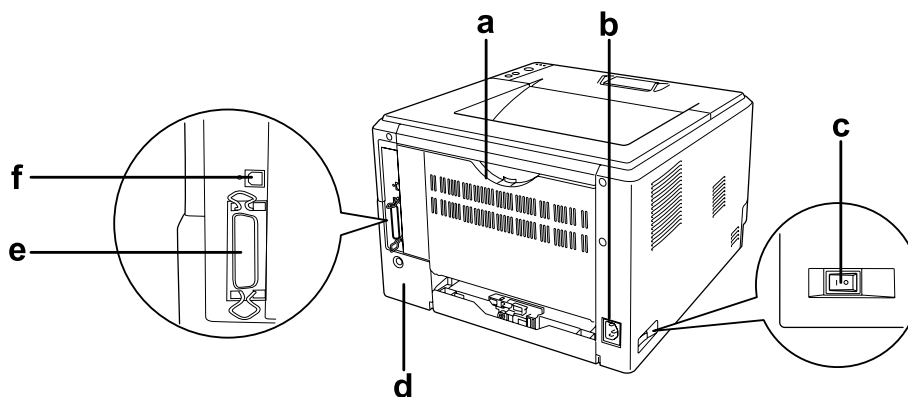

Modelo DN

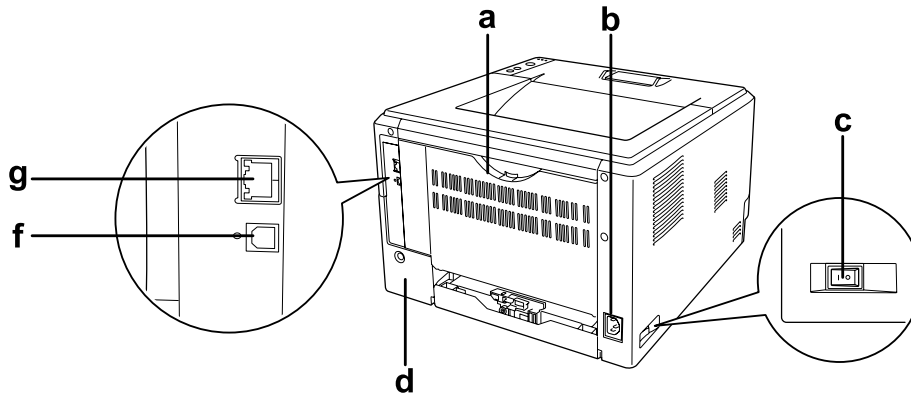

- a. cubierta posterior
- b. entrada de CA
- c. interruptor de encendido
- d. cubierta de accesorios
- e. conector de la interfaz paralela (sólo para el modelo D)
- f. conector de la interfaz USB
- g. conector de la interfaz de red (sólo para el modelo DN)

Nota:

En este manual, las ilustraciones de la vista posterior corresponden al modelo D.

Interior de la impresora

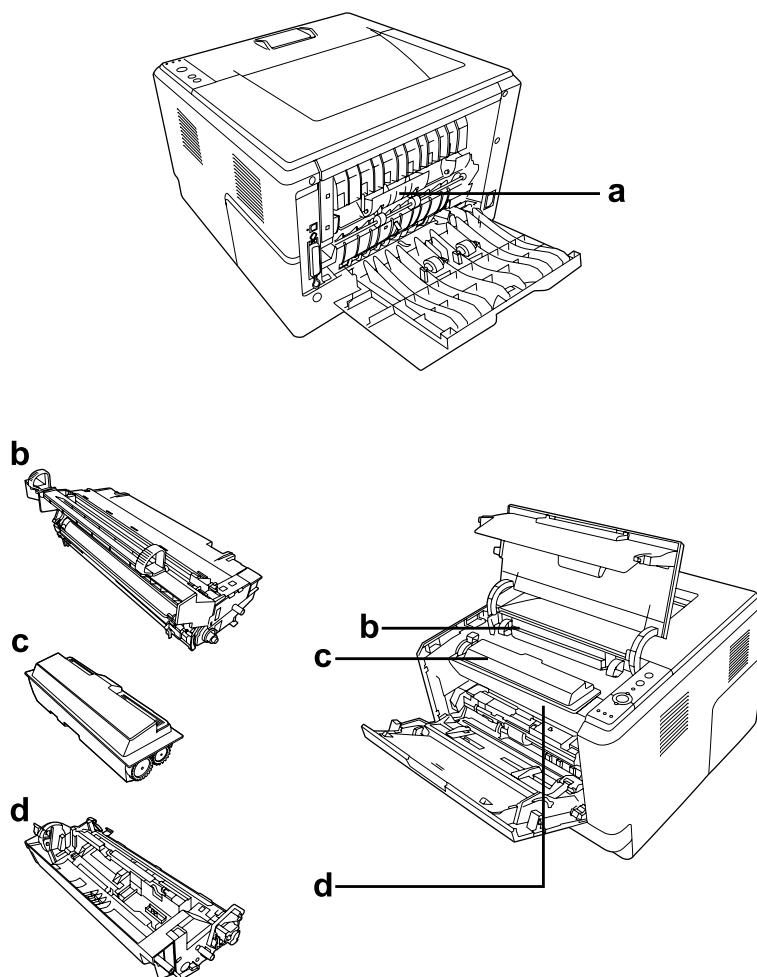

- a. unidad fusora
- b. unidad fotoconductora
- c. cartucho de t ner
- d. unidad de revelado

Panel de control

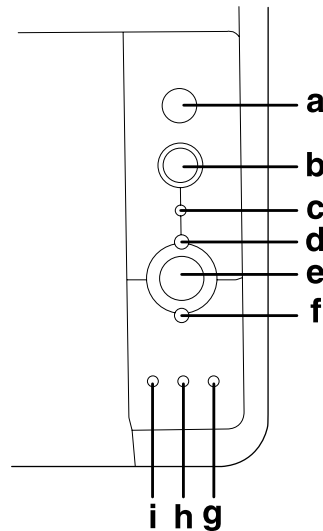

- a. Botón **Información** Imprime hojas de estado cuando está apagado el indicador Error y no se indica ninguna advertencia. Imprime una hoja de estado si se pulsa una vez. Si su impresora es un modelo DN, al mantener pulsado este botón más de dos segundos se imprimirá una hoja de estado de la red. Si hay alguna advertencia indicada, la cierra.
- b. Botón **Cancelar trabajo** Púlselo una vez para cancelar el trabajo de impresión actual. Manténgalo pulsado durante más de 2 segundos si desea borrar todos los trabajos de la memoria de la impresora.
- c. Indicador luminoso (verde) **Data** Encendido cuando se almacenan datos de impresión en el búfer de impresión (la sección de la memoria de la impresora que se reserva para recibir datos) pero que todavía no se imprimen. Intermitente cuando la impresora está procesando datos. Apagado cuando no quedan datos en el búfer de impresión.
- d. Indicador luminoso (verde) **Activa** Encendido cuando la impresora está preparada para recibir e imprimir datos. Apagado cuando la impresora no está preparada. Este indicador también se enciende, a la vez que otros indicadores, para indicar situaciones de error.
- e. Botón **Iniciar/Parar** Alterna entre dos estados de la impresora: activa y desconectada.
- f. Indicador luminoso (naranja) **Error** Encendido o intermitente cuando se ha producido un error.

- g. **Indicador luminoso (naranja) Papel** Encendido o intermitente, o en combinación con el indicador de Error, suele indicar un problema relacionado con el papel. Encendido suele indicar un atasco; intermitente suele indicar un error o advertencia relacionados con el papel (que se haya acabado el papel, por ejemplo).
- h. **Indicador luminoso (naranja) Tóner** Encendido cuando se acaba el tóner del cartucho de tóner de la impresora. Intermitente cuando el tóner se está acabando. Cuando se ponga intermitente, tenga preparado un cartucho de tóner nuevo.
- i. **Indicador luminoso (naranja) Memoria** Si está encendido o intermitente, en combinación con otros indicadores, indica una advertencia o error relacionados con la memoria.

Accesorios opcionales y productos consumibles

Accesorios opcionales

Puede aumentar la eficacia de su impresora instalando cualquiera de las siguientes opciones:

- Unidad de cassettes de 250 hojas de papel (C12C802461)**
Esta unidad aumenta la capacidad en un máximo de 250 hojas de papel. Puede instalar dos unidades como máximo.
- Módulo de memoria**
Este accesorio amplía la memoria de su impresora, permitiéndole imprimir documentos complejos y con gran cantidad de gráficos. Puede aumentar la memoria RAM de la impresora hasta un máximo de 288 MB (320 MB en los modelos DN) añadiendo un módulo de memoria dual en línea (DIMM) SDRAM, de 90 patillas, de 64, 128 ó 256 MB.

Nota:

Compruebe que la memoria DIMM adquirida sea compatible con los productos EPSON. Para obtener más información, consulte en la tienda donde compró esta impresora o a un representante cualificado del servicio técnico de EPSON.

Productos consumibles

La impresora supervisa la vida útil de los siguientes productos consumibles, de forma que le permite saber cuándo se necesitan repuestos.

Nombre del producto	Código de producto
Cartucho de tóner de gran capacidad	0435/0439
Cartucho de tóner de capacidad normal	0436/0440
Cartucho de tóner de gran capacidad retornable	0437/0441
Cartucho de tóner de capacidad normal retornable	0438/0442

Nota:

- Los números de pieza de los cartuchos de tóner cambian según el país.*
- En algunas zonas no venden cartuchos de tóner retornables.*

Capítulo 2

Tareas de impresión

Carga de papel en la impresora

En esta sección se explica cómo cargar papel. Si utiliza soportes especiales, tales como transparencias o sobres, consulte también "Selección y uso de soportes de impresión" de la página 30. Encontrará especificaciones y detalles sobre los tipos y tamaños de papel en "Papel" de la página 159.

Nota:

Después de cargar papel, configure siempre el tamaño/tipo de papel correspondiente en el cuadro de diálogo Printer Settings (Ajustes de impresora) del controlador de impresora. De lo contrario, es posible que el papel no avance correctamente.

Bandeja MF

La bandeja MF (multifunción) es el origen de papel que admite diversos tipos de papel: etiquetas, sobres, papel grueso o transparencias.

Nota:

Para cargar sobres, consulte "Sobres" de la página 31.

1. Abra la bandeja MF y tire de la bandeja auxiliar hacia afuera.

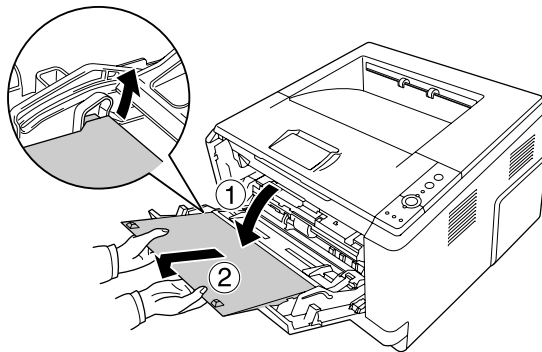

2. Deslice las guías del papel hacia afuera para ajustarlas al tamaño del papel que está cargando.

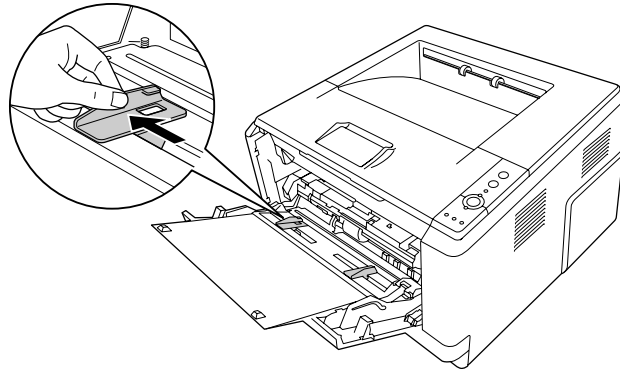

3. Cargue una pila del papel deseado en el centro de la bandeja, con la cara imprimible hacia arriba. Después, ajuste la guía de papel al tamaño de éste.

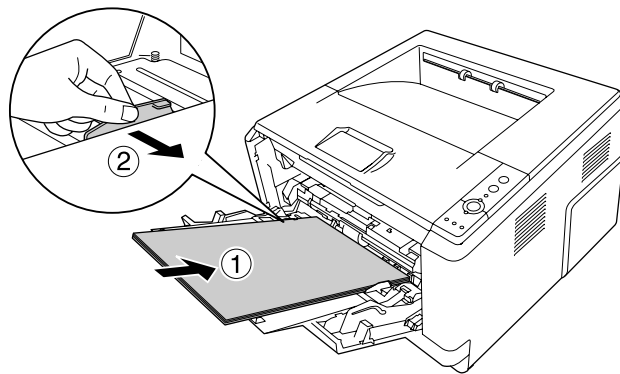

Nota:

- ❑ Compruebe que el papel llega hasta el fondo de la bandeja MF
- ❑ No cargue papel más allá de la lengüeta de límite.

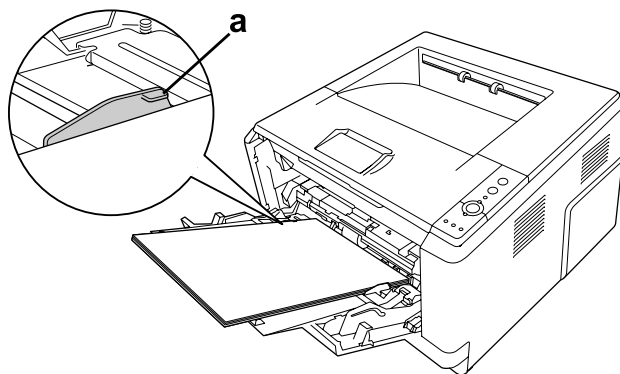

- a. lengüeta de límite
4. Levante el tope.

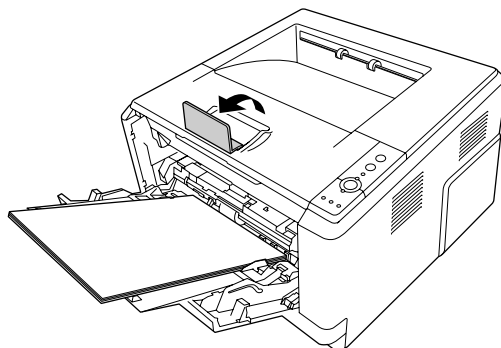

Nota:

Si utiliza un papel más largo que el A4, no levante el tope. Para impedir que las impresoras se apilen y salgan de la bandeja de salida, cada vez que se impriman un par de copias sáquelas de la bandeja.

Unidad cassette inferior de papel

Esta cassette le ofrece otro origen de papel además de la bandeja MF.

1. Saque la cassette de papel de la unidad.

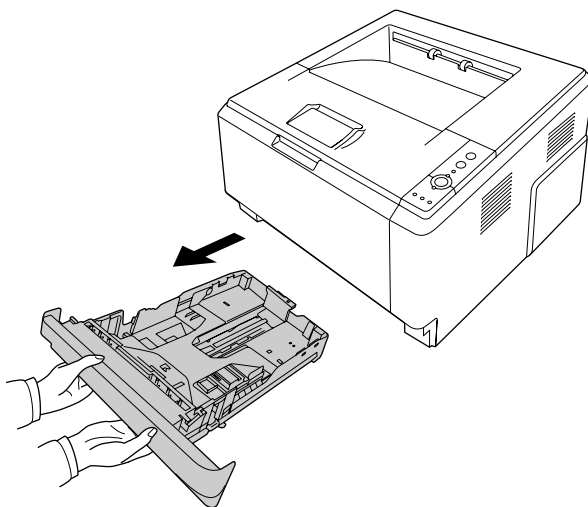

2. Apriete la presilla y deslice las guías del papel para adaptarlas a su tamaño.

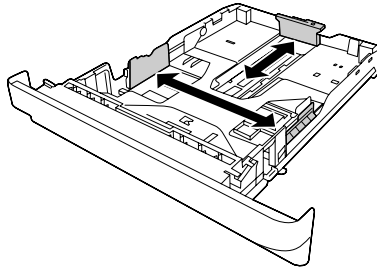

3. Cargue una pila del papel deseado en el centro de la cassette, con la cara imprimible hacia abajo.

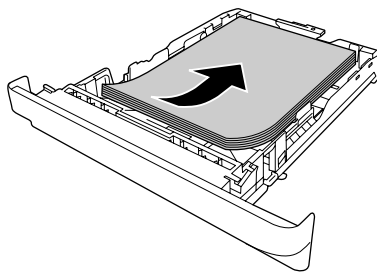

Nota:

- ❑ No cargue papel más allá de la marca de límite.

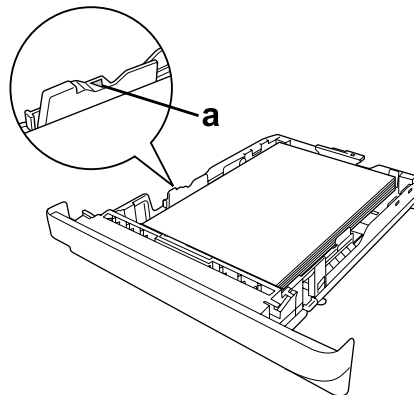

a. marca de límite

- ❑ Cargue los encabezados (membretes) con la cara imprimible hacia abajo y la zona del encabezado en la parte superior.

4. Inserte la cassette cargada de papel en la unidad.

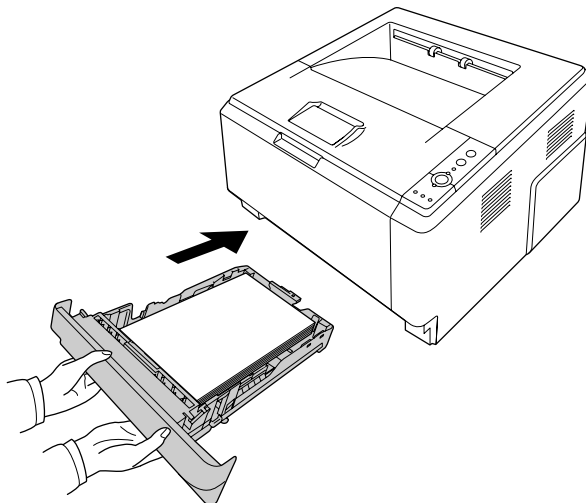

5. Levante el tope.

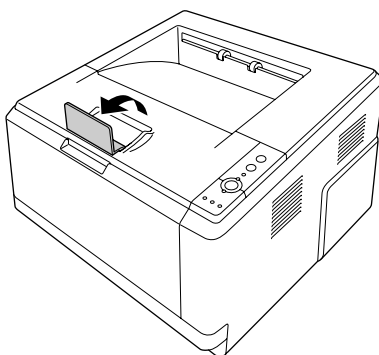

Nota:

Si utiliza un papel más largo que el A4, no levante el tope. Para impedir que las impresoras se apilen y salgan de la bandeja de salida, cada vez que se impriman un par de copias sáquelas de la bandeja.

Selección y uso de soportes de impresión

Puede usar soportes especiales: etiquetas, sobres, papel grueso y transparencias.

Nota:

Dado que el fabricante puede cambiar la calidad de cualquier marca o tipo de soporte en cualquier momento, EPSON no puede garantizar la calidad de ningún tipo de soporte. Pruebe siempre una muestra del soporte antes de adquirir grandes cantidades o de imprimir trabajos grandes.

Etiquetas

Etiquetas disponibles:

- Etiquetas diseñadas para impresoras láser o copiadoras de papel normal
- Etiquetas que cubran totalmente la hoja de soporte, sin ningún hueco entre una etiqueta y otra

Origen del papel disponible:

- Bandeja MF

Ajustes del controlador o "driver" de impresora:

Paper Size

(Tamaño de papel): A4, LT

Paper Source

(Origen papel): MP tray (Bandeja MF)

Paper Type

(Tipo de papel): Labels (Etiquetas)

Nota:

- Dependiendo de la calidad de los sobres, del entorno de impresión o del procedimiento de impresión, las etiquetas se pueden arrugar. Realice una impresión de prueba antes de imprimir una cantidad significativa de etiquetas.*
- La impresión dúplex no es válida para etiquetas.*
- Haga presión sobre una hoja de papel colocada en la parte superior de cada hoja de etiquetas. Si el papel se adhiere a la hoja de etiquetas, no las utilice en la impresora.*

Sobres

Sobres disponibles:

- Sobres sin pegamento ni cinta adhesiva



Precauciones

No utilice sobres con ventana salvo los diseñados para impresoras láser. El plástico de los sobres de ventanita se fundirá.

Origen del papel disponible:

- Bandeja MF

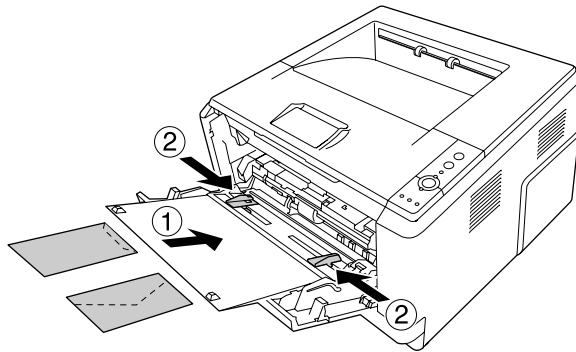

Ajustes del controlador o "driver" de impresora:

Paper Size

(Tamaño de papel): MON, C10, DL, C5, C6, IB5

Paper Source

(Origen papel): MP tray (Bandeja MF)

Nota:

- Coloque el sobre con la cara imprimible hacia arriba.
- En función de la calidad de los sobres, del entorno de impresión o del procedimiento de impresión, los sobres se pueden arrugar. Realice una impresión de prueba antes de imprimir una cantidad significativa de sobres.
- La impresión dúplex no es válida para imprimir en sobres.

Papel grueso

Origen del papel disponible:

- Bandeja MF

Ajustes del controlador o "driver" de impresora:

Paper Size

(Tamaño de papel): A4, A5, B5, LT, EXE

Paper Source

(Origen papel): MP tray (Bandeja MF)

Paper Type

(Tipo de papel): Thick (Grueso) (de 121 a 220 g/m²)

Papel semigrueso

Origen del papel disponible:

- Bandeja MF
- Bandeja de papel inferior estándar
- Cassette de papel opcional

Ajustes del controlador o "driver" de impresora:

Paper Size

(Tamaño Papel): A4, A5, B5, LT, EXE

Paper Source

(Origen Papel): Auto Selection (Auto selección)

Paper Type

(Tipo de papel): Semi-Thick (Semigrueso) (de 91 a 120 g/m²)

Transparencia

Origen del papel disponible:

- Bandeja MF

Ajustes del controlador o "driver" de impresora:

Paper Size

(Tamaño de papel): A4, LT

Paper Source

(Origen papel): MP tray (Bandeja MF)

Paper Type

(Tipo de papel): Transparency (Transparencia)

Papel de tamaño personalizado

Tamaño de papel disponible:

- Entre 70 × 148 mm y 215,9 × 356 mm

Origen del papel disponible:

- Bandeja MF

Ajustes del controlador o "driver" de impresora:

Paper Size

(Tamaño de papel): User Defined Size (Definido por el usuario)

Paper Source

(Origen papel): MP tray (Bandeja MF)

Paper Type

(Tipo de papel): Normal, Semi-Thick (Semi-grueso) o Thick (Grueso)

Nota:

En función de la calidad del papel de tamaño no estándar, el entorno de impresión o del procedimiento de impresión, el papel se puede torcer. Realice una impresión de prueba antes de imprimir en una cantidad de papel de tamaño no estándar.

Nota:

- ❑ *En Windows: Abra el controlador impresora y seleccione **User Defined Size** (Definido por el usuario) en la lista Paper Size (Tamaño de papel) de la ficha Basic Settings (Ajustes básicos). En el cuadro de diálogo Definido por usuario, configure los ajustes de Ancho de papel, Largo de papel y Unidades para que coincidan con los ajustes que ha definido. A continuación, haga clic en **OK** (Aceptar), y se guardará el tamaño del papel personalizado.*
- ❑ *Los tamaños de papel guardados sólo se pueden utilizar con el driver de impresora en el que se guardaron. Aunque se configuren varios nombres de impresora, los ajustes sólo pueden estar disponibles para el nombre de impresora en la que se guardaron los ajustes.*
- ❑ *Cuando se comparte una impresora en la red, no se puede crear un tamaño User defined size (Definido por el usuario) en el ordenador cliente.*
- ❑ *En Mac OS X 10.2 ó 10.3: Siga los pasos que se indican a continuación para guardar un tamaño de papel personalizado.*
 1. *Abra el cuadro de diálogo Page Setup (Ajustar página).*
 2. *Seleccione **Custom Page Size** (Tamaños de página personalizados) en la lista desplegable Settings (Ajustes).*
 3. *Haga clic en **New** (Nuevo).*
 4. *Escriba el nombre del ajuste, especifique el tamaño de papel y haga clic en **OK**.*
- ❑ *En Mac OS X 10.4: Siga los pasos que se indican a continuación para guardar un tamaño de papel personalizado.*
 1. *Abra el cuadro de diálogo Page Setup (Ajustar página).*
 2. *Seleccione **Manage Custom Sizes** (Gestionar tamaños personalizados) en la lista desplegable Paper Size (Tamaño papel).*
 3. *Haga clic en .*
 4. *Haga doble clic en Untitled (Sin título) y escriba el nombre del ajuste.*
 5. *Especifique el tamaño del papel y haga clic en **OK**.*

Cancelación de un trabajo de impresión

Desde la impresora

Pulse el botón **Cancelar trabajo**  del panel de control de la impresora.

Desde el ordenador

En Windows

Haga doble clic en el icono de su impresora, situado en la barra de tareas. Seleccione el trabajo en la lista y haga clic en la opción **Cancel** (Cancelar) del menú Document (Documento).



En Mac OS X

Abra la **Printer Setup Utility** (Utilidad configuración impresoras) (en Mac OS X 10.3 y 10.4) o el **Print Center** (Centro de impresión) (en Mac OS X 10.2) y haga doble clic en su impresora en la cola de impresión. Después, seleccione la opción **Delete Job** (Borrar trabajo) del menú de los trabajos.

Configuración de la calidad de impresión

Puede cambiar la resolución con los ajustes del driver de impresora.

En el ajuste Automatic (Automático), puede seleccionar el modo de impresión adecuado a sus fines. El controlador o "driver" de impresora configurará los ajustes óptimos para el modo de impresión seleccionado. En el ajuste Advanced (Avanzado) tiene más opciones de ajuste.

Nota:

La Ayuda on-line del controlador proporciona más detalles sobre los ajustes del controlador de impresora.

Nota para los usuarios de Macintosh:

No se puede seleccionar Maximum (Máximo en) en los ajustes de Automatic (Automático). Seleccione los ajustes Advanced (Avanzado) si desea elegir Maximum (Máximo).

Con el ajuste Automático

En Windows

1. Haga clic en la ficha **Basic Settings** (Ajustes básicos).
2. Seleccione **Automatic** (Automático) y elija la calidad de impresión deseada.

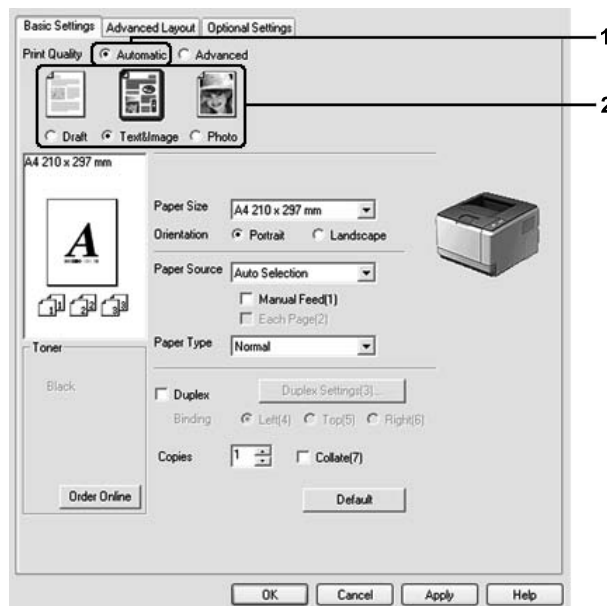

3. Haga clic en **OK** (Aceptar).

En Mac OS X

1. Abra el cuadro de diálogo Print (Imprimir).
2. Seleccione **Printer Settings** (Ajustes de impresora) en la lista desplegable y elija la ficha **Basic Settings** (Ajustes básicos).
3. Seleccione **Automatic** (Automático) y elija la resolución en la lista desplegable Resolution (Resolución).

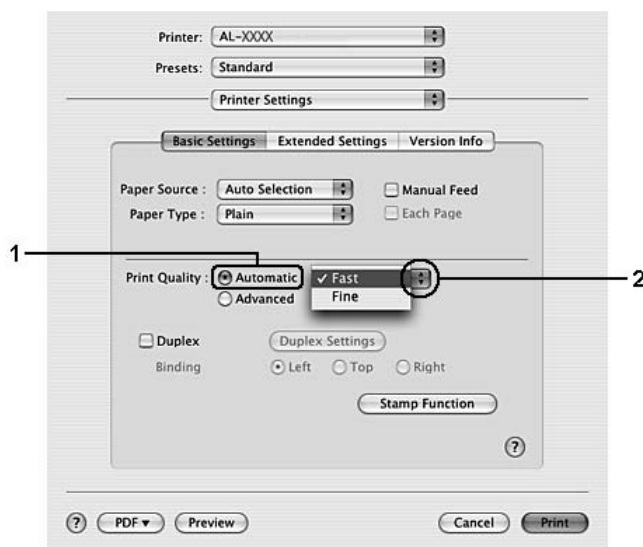

Con el ajuste Avanzado

En Windows

1. Haga clic en la ficha **Basic Settings** (Ajustes básicos).
2. Seleccione **Advanced** (Avanzado). Seleccione en la lista el ajuste más adecuado según el tipo de documento o imagen que quiera imprimir.

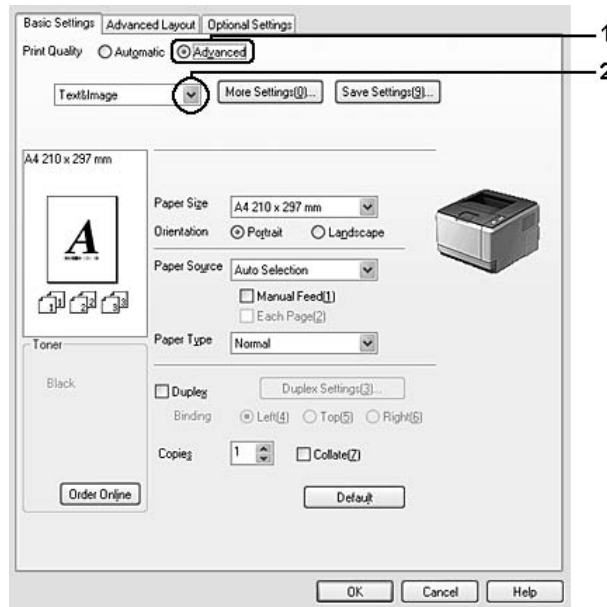

Al seleccionar un ajuste predefinido, se definen automáticamente otros ajustes tales como Print Quality (Calidad de impresión) y Screen (Pantalla). Los cambios se muestran en la lista de ajustes en vigor del cuadro de diálogo Setting Information (Datos de ajustes), que se abre al hacer clic en el botón **Setting Info.** (Datos ajustes) de la ficha Optional Settings (Ajustes opcionales).

En Mac OS X

1. Abra el cuadro de diálogo Print (Imprimir).
2. Seleccione **Printer Settings** (Ajustes de impresora) en la lista desplegable y elija la ficha **Basic Settings** (Ajustes básicos).

3. Seleccione **Advanced** (Avanzado) y haga clic en **More Settings** (Más ajustes).

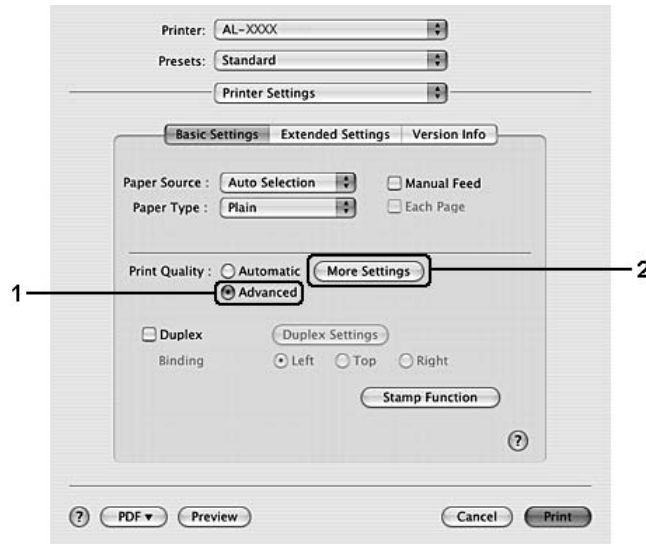

4. Configure el ajuste adecuado en el cuadro de diálogo Advanced (Avanzado).

Al seleccionar un ajuste predefinido, se definen automáticamente otros ajustes tales como Print Quality (Calidad de impresión) y Screen (Pantalla). Los cambios se muestran en la lista desplegable Summary (Resumen) del cuadro de diálogo Print (Imprimir).

Personalización de los ajustes de impresión

Si tiene que hacer cambios detallados de ajustes, realícelos manualmente.

Nota:

Si desea imprimir con la resolución más alta, configure Print Quality (Calidad de impresión) como **Maximum** (Máximo).

En Windows

1. Haga clic en la ficha **Basic Settings** (Ajustes básicos).
2. Seleccione **Advanced** (Avanzado) y haga clic en **More Settings** (Más ajustes).
3. Configure los ajustes adecuados. Para obtener más información sobre cada ajuste, consulte la Ayuda on-line.
4. Haga clic en **OK** (Aceptar).

En Mac OS X

1. Abra el cuadro de diálogo Print (Imprimir).
2. Seleccione **Printer Settings** (Ajustes de impresora) en la lista desplegable y elija la ficha **Basic Settings** (Ajustes básicos).
3. Seleccione **Advanced** (Avanzado) y haga clic en **More Settings** (Más ajustes).
4. Configure los ajustes adecuados. Si desea más detalles sobre cada ajuste, haga clic en el botón (?).
5. Haga clic en **OK** (Aceptar).

Almacenamiento de los ajustes

Puede guardar sus ajustes personalizados.

Nota:

- No puede utilizar el nombre de un ajuste predefinido para sus ajustes personalizados.
- Los ajustes personalizados guardados sólo se pueden utilizar con el driver de impresora en el que se guardaron. Aunque se configuren varios nombres de impresora, los ajustes sólo pueden estar disponibles para el nombre de impresora en la que se guardaron los ajustes.
- Los ajustes predefinidos no se pueden eliminar.

En Windows

Nota:

Si comparte la impresora por red, la opción *Save Settings* (Guardar ajustes) estará inhabilitada (en gris) y no podrá crear ajustes personalizados en el cliente.

1. Haga clic en la ficha **Basic Settings** (Ajustes básicos).
2. Seleccione **Advanced** (Avanzado) y haga clic en **Save Settings** (Guardar ajustes). Se abrirá el cuadro de diálogo Custom Settings (Definido por el usuario).
3. Escriba un nombre para sus ajustes personalizados en el cuadro Name (Nombre) y haga clic en **Save** (Guardar).

Sus ajustes aparecerán en la lista de la ficha Basic Settings (Ajustes básicos).

Nota:

Si desea eliminar un ajuste personalizado, siga los pasos 1 y 2, seleccione el ajuste en el cuadro de diálogo Custom Settings (Definido por el usuario) y haga clic en **Delete** (Borrar).

Puede crear ajustes en el cuadro de diálogo More Settings (Más ajustes). Cuando cree ajustes, en la lista de la ficha Basic Settings (Ajustes básicos) aparecerá Custom Settings (Definido por el usuario). En ese caso, el ajuste nuevo no sustituirá al original. Si desea guardar los ajustes nuevos, tiene que ponerles un nombre nuevo.

En Mac OS X

1. Abra el cuadro de diálogo Print (Imprimir).
2. En los Presets (Preajustes), haga clic en **Save** (Guardar) o en **Save As** (Guardar como).
3. Escriba un nombre para sus ajustes personalizados en el cuadro Name (Nombre) y haga clic en **OK**.

Sus ajustes aparecerán en la lista desplegable Presets (Preajustes).

Nota:

- Si desea borrar un ajuste personalizado, selecciónelo y luego elija **Delete** (Eliminar) en la lista desplegable de predefinidos.
- La opción Custom Setting (Definido por el usuario) es una función estándar de Mac OS X.

Modo Ahorro tóner

Para reducir la cantidad de tóner utilizada en la impresión de documentos, puede imprimir borradores con el modo Ahorro tóner.

Nota:

Esta función es únicamente para Windows.

1. Haga clic en la ficha **Basic Settings** (Ajustes básicos).
2. Seleccione **Advanced** (Avanzado) y haga clic en **More Settings** (Más ajustes). Se abrirá el cuadro de diálogo More Settings (Más ajustes).
3. Seleccione la casilla **Toner Save** (Ahorro tóner) y haga clic en **OK** (Aceptar).

Configuración de la Composición avanzada

Impresión Dúplex

Esta función le permite imprimir por las dos caras del papel de forma automática.

En Windows

1. Haga clic en la ficha **Basic Settings** (Ajustes básicos).
2. Seleccione la casilla de verificación **Duplex** y luego la posición de encuadernación: **Left** (Izquierdo), **Top** (Superior) o **Right** (Derecho).

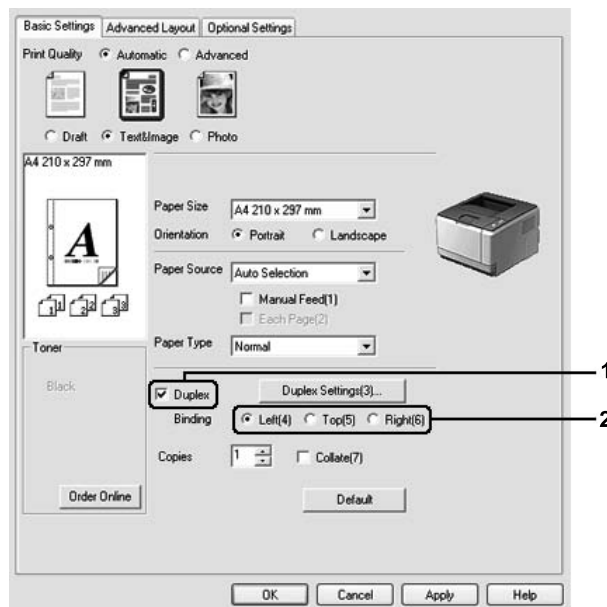

3. Si desea configurar ajustes detallados, haga clic en **Duplex Settings** (Ajustes de dúplex) para abrir el cuadro de diálogo Duplex Settings (Ajustes de dúplex).
4. Configure los ajustes adecuados. Para obtener más información sobre cada ajuste, consulte la Ayuda on-line.
5. Haga clic en **OK** (Aceptar).

Nota:

La pantalla de alerta aparecerá en el ordenador. Haga clic en **OK** (Aceptar).

En Mac OS X

1. Abra el cuadro de diálogo Print (Imprimir).
2. Seleccione **Printer Settings** (Ajustes de impresora) en la lista desplegable y elija la ficha **Basic Settings** (Ajustes básicos).
3. Seleccione la casilla de verificación **Duplex** y luego la posición de encuadernación: **Left** (Izquierdo), **Top** (Superior) o **Right** (Derecho).

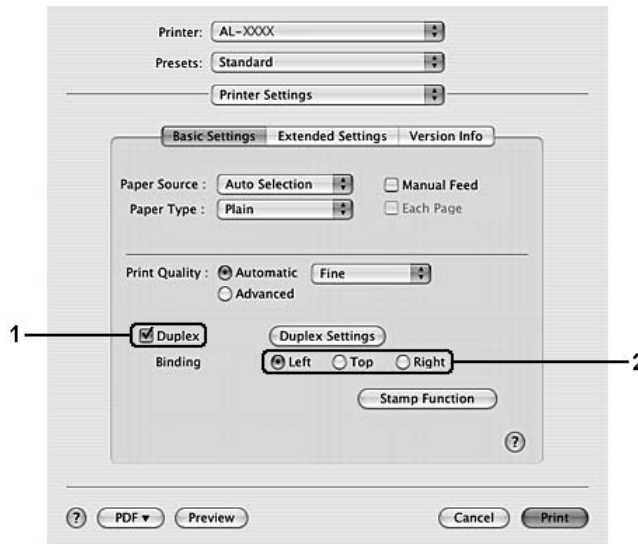

4. Si desea configurar ajustes detallados, haga clic en **Duplex Settings** (Ajustes de dúplex) para abrir el cuadro de diálogo Duplex Settings (Ajustes de dúplex).
5. Configure los ajustes adecuados. Para obtener más información sobre cada ajuste, consulte la Ayuda on-line.
6. Haga clic en **Print** (Imprimir).

Modificación de la composición de la impresión

Esta función le permite imprimir varias páginas en una sola hoja de papel.

En Windows

1. Haga clic en la ficha **Advanced Layout** (Composición avanzada).

2. Seleccione la casilla **Print Layout** (Imprimir composición) y el número de páginas que quiera imprimir en una hoja de papel.
3. Si desea configurar ajustes detallados, haga clic en **More Settings** (Más ajustes). Aparecerá el cuadro de diálogo Print Layout Settings (Ajustes Imprimir Composición).

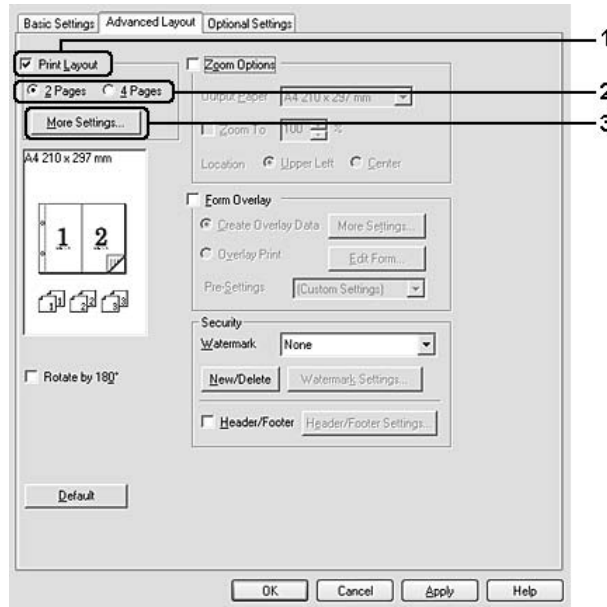

4. Configure los ajustes adecuados. Para obtener más información sobre cada ajuste, consulte la Ayuda on-line.
5. Haga clic en **OK** (Aceptar).

En Mac OS X

1. Abra el cuadro de diálogo Print (Imprimir).
2. Seleccione **Layout** (Disposición) en la lista desplegable.

3. Seleccione, en la lista desplegable, el número de páginas que desee imprimir en una hoja de papel

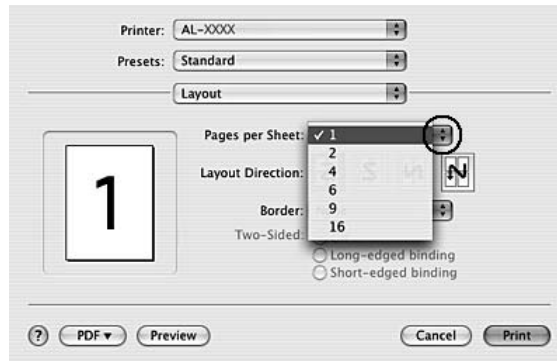

4. Haga clic en **Print** (Imprimir).

Nota:

Los ajustes de Layout (Disposición) son una función estándar de Mac OS X.

Cambio de tamaño de impresiones

Esta función le permite ampliar o reducir su documento.

En Windows

1. Haga clic en la ficha **Advanced Layout** (Composición avanzada).

2. Seleccione la casilla **Zoom Options** (Opciones de zoom).

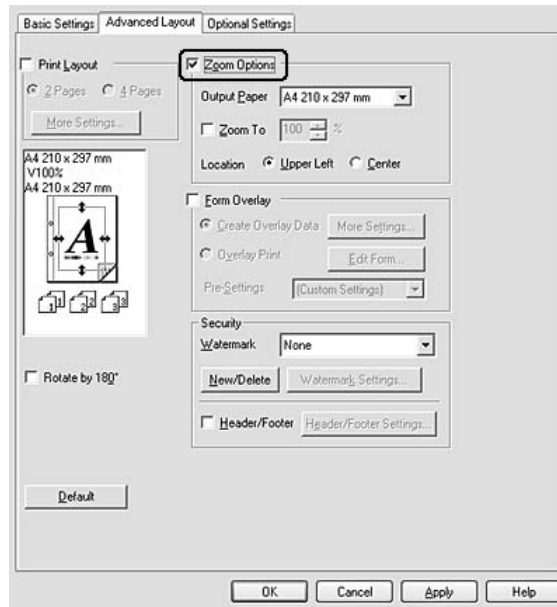

3. Si desea adaptar, automáticamente, el tamaño de las páginas al papel en que se van a imprimir, seleccione el tamaño de papel deseado en la lista desplegable Output Paper (Salida de papel). Si desea ampliar las páginas un porcentaje concreto, seleccione la casilla **Zoom To** (Ampliar a) y especifique el porcentaje. También puede seleccionar el tamaño del papel de salida.
4. En el ajuste de Location (Posición), seleccione **Upper Left** (Superior izquierda) si desea imprimir centrada la imagen reducida de la página en la esquina superior izquierda del papel, o **Center** (Centro), si desea imprimir centrada la imagen de la página reducida.

Nota:

*Este ajuste no estará disponible si ha seleccionado la casilla **Zoom To** (Ampliar a).*

5. Haga clic en **OK** (Aceptar).

En Mac OS X

Nota:

- La proporción de aumento o reducción se especifica automáticamente en función del tamaño del papel seleccionado.
- Esta función no está disponible para Mac OS X 10.2 ni 10.3.

1. Abra el cuadro de diálogo Print (Imprimir).
2. Seleccione **Paper Handling** (Gestión del papel) en la lista desplegable.

3. Seleccione **Scale to fit paper size** (Escalar hasta ajustar al tamaño) y seleccione el tamaño de papel deseado en la lista desplegable.

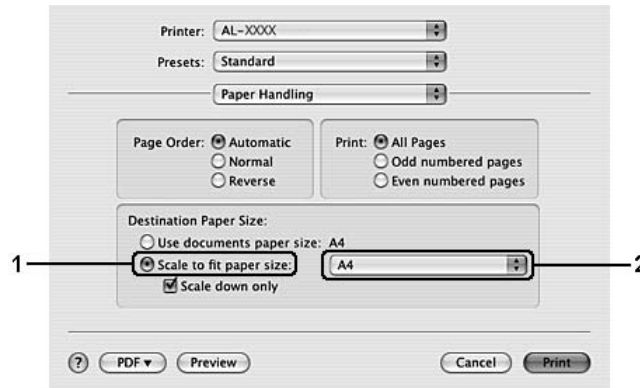

Nota:

Si selecciona **Scale down only** (Sólo reducir), sus documentos no se ampliarán, ni siquiera aunque seleccione el tamaño de papel grande.

Impresión de marcas de fondo

Esta función le permite imprimir en su documento una marca de agua basada en texto o en imágenes.

En Windows

1. Haga clic en la ficha **Advanced Layout** (Composición avanzada).

2. Seleccione la marca de fondo que desee utilizar en la lista desplegable Watermark (Marca de fondo).

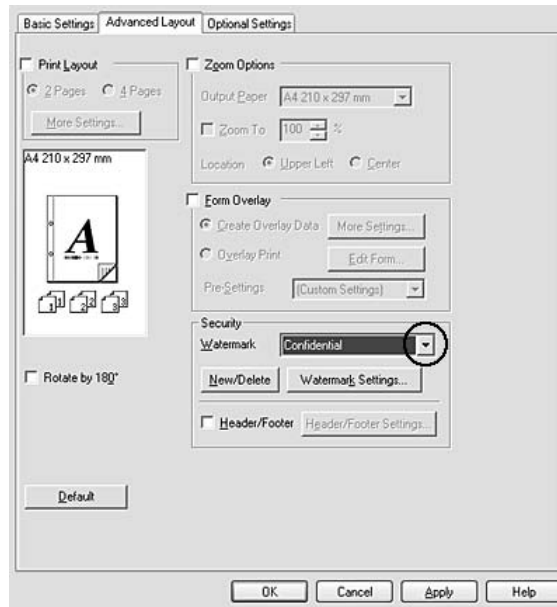

3. Si desea configurar ajustes detallados, haga clic en **Watermark Settings** (Ajustes marca de fondo) y defina los ajustes adecuados. Para obtener más información sobre cada ajuste, consulte la Ayuda on-line.
4. Haga clic en **OK** (Aceptar).

En Mac OS X

1. Abra el cuadro de diálogo Print (Imprimir).
2. Seleccione **Printer Settings** (Ajustes de impresora) en la lista desplegable y elija la ficha **Basic Settings** (Ajustes básicos).

- Haga clic en **Stamp Function** (Función de sello).

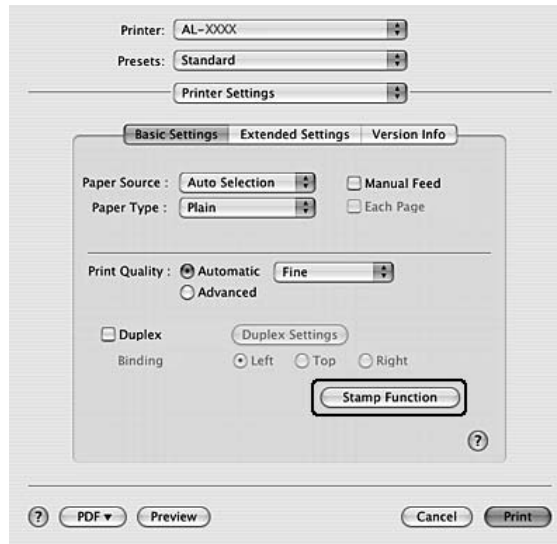

- Seleccione la casilla **Watermark** (Marca de fondo) y haga clic en **Watermark Settings** (Ajustes marca de fondo).
- Seleccione una marca de fondo en la lista desplegable Watermark (Marca de fondo).
- Configure los ajustes adecuados. Para obtener más información sobre cada ajuste, consulte la Ayuda on-line.
- Haga clic en **OK** (Aceptar).

Creación de una marca de fondo

En Windows

- Haga clic en la ficha **Advanced Layout** (Composición avanzada).
- Haga clic en **New/Delete** (Nuevo/Borrar).
- Seleccione **Text** (Texto) o **BMP** y escriba el nombre de la marca de fondo nueva en el cuadro Name (Nombre).
- Si selecciona **Text** (Texto), escriba el texto de la marca de fondo en el cuadro **Text** (Texto). Si selecciona **BMP**, haga clic en **Browse** (Examinar), seleccione el archivo BMP que desee usar y haga clic en **OPEN** (Abrir).
- Escriba el nombre de la marca de fondo en el cuadro **Name** (Nombre).

- Haga clic en **Save** (Guardar). La marca de fondo aparecerá en el cuadro List (Lista).

Nota:

- Para modificar la marca de fondo de texto guardada, selecciónela en el cuadro List (Lista) y siga los pasos 4-6.
- Para eliminar la marca de fondo guardada, selecciónela en el cuadro List (Lista) y haga clic en **Delete** (Borrar). Después de borrarla, haga clic en **OK** (Aceptar) para cerrar el cuadro de diálogo.

- Haga clic en **OK** (Aceptar).

Nota:

- Puede registrar hasta 10 marcas de fondo personalizadas.
- Las marcas de fondo guardadas sólo se pueden utilizar con el driver de impresora en la que se guardaron. Aunque se configuren varios nombres de impresora, los ajustes sólo pueden estar disponibles para el nombre de impresora en la que se guardaron los ajustes.
- Cuando se comparte una impresora en la red, no se puede crear una marca de fondo personalizada en el ordenador cliente.

En Mac OS X

- Abra el cuadro de diálogo Print (Imprimir).
- Seleccione **Printer Settings** (Ajustes de impresora) en la lista desplegable y elija la ficha **Basic Settings** (Ajustes básicos).
- Haga clic en **Stamp Function** (Función de sello).

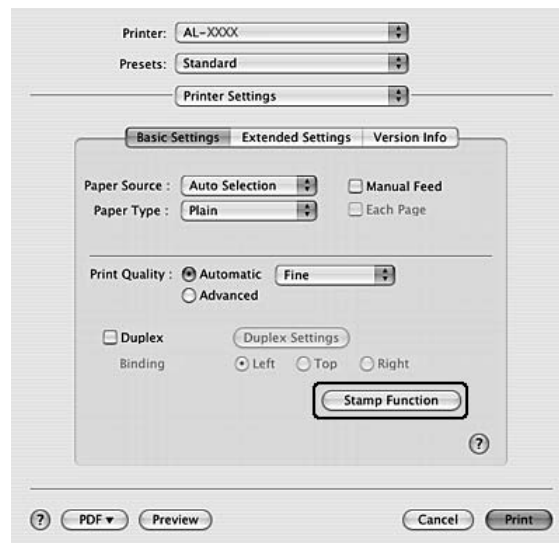

4. Seleccione la casilla **Watermark** (Marca de fondo) y haga clic en **Watermark Settings** (Ajustes marca de fondo).
5. Haga clic en **New/Delete** (Nuevo/Borrar).
6. En el cuadro de diálogo Custom Settings (Definido por el usuario), haga clic en **Add Text** (Añadir texto) o en **Add Image** (Añadir imagen).
7. Si selecciona **Add Text** (Añadir texto), escriba el texto de la marca de fondo, seleccione la **Font** (Fuente) y el **Style** (Estilo). En el cuadro de diálogo Edit Text (Editar texto), haga clic en **OK**. Si selecciona **Add Image** (Añadir imagen), seleccione un archivo de imagen (PDF, PNG o JPG) y haga clic en **Open** (Abrir).

Nota:

*Para escribir el texto de la marca de fondo, abra el cuadro de diálogo Text Input (Escribir texto) haciendo clic en el cuadro de texto. Escriba el texto y haga clic en **OK**.*

8. Escriba el nombre del archivo en el cuadro Watermark (Marca de fondo) y haga clic en **Save** (Guardar).

Nota:

*Para modificar la marca de fondo de texto guardada, selecciónela en el cuadro List (Lista) y haga clic en **Edit Text** (Editar texto). Después de modificarlo, no se olvide de hacer clic en **Save** (Guardar).*

*Para eliminar la marca de fondo guardada, selecciónela en el cuadro Mark List (Lista de marcas) y haga clic en **Mark Delete** (Borrar marca). Después de suprimirla, no se olvide de hacer clic en **Save** (Guardar).*

9. En la lista desplegable Watermark (Marca de fondo) del cuadro de diálogo Watermark Setting (Ajustes marca de fondo), seleccione la marca de fondo personalizada guardada y haga clic en **OK**.

Nota:

Puede registrar hasta 32 marcas de fondo personalizadas.

Impresión de encabezados y pies

Esta función le permite imprimir el nombre de usuario, el nombre del ordenador, la fecha, la hora o el número de combinación, al principio o al final de todas las páginas de un documento.

En Windows

1. Haga clic en la ficha **Advanced Layout** (Composición avanzada).

2. Seleccione la casilla **Header/Footer** (Encabezado y pie) y haga clic en **Header/Footer Settings** (Ajustes de encabezado y pie).

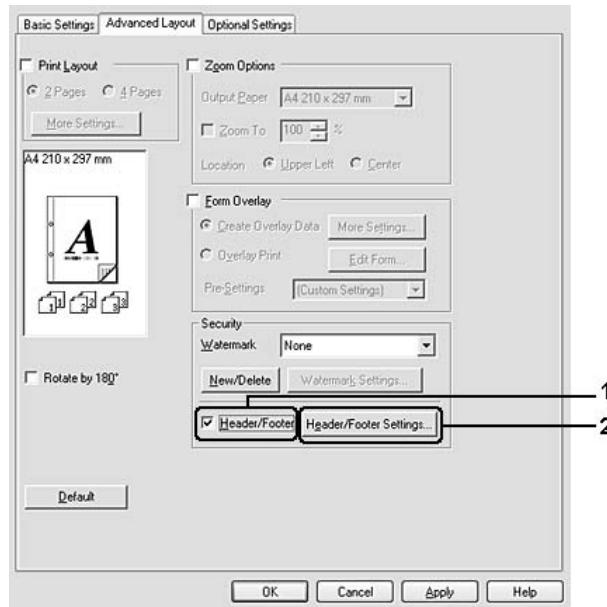

3. Seleccione los elementos en la lista desplegable.

Nota:

Si selecciona **Collate Number** (Número combinación), se imprimirá el número de copias.

4. Haga clic en **OK** (Aceptar).

En Mac OS X

1. Abra el cuadro de diálogo Print (Imprimir).
2. Seleccione **Printer Settings** (Ajustes de impresora) en la lista desplegable y elija la ficha **Basic Settings** (Ajustes básicos).

- Haga clic en **Stamp Function** (Función de sello).

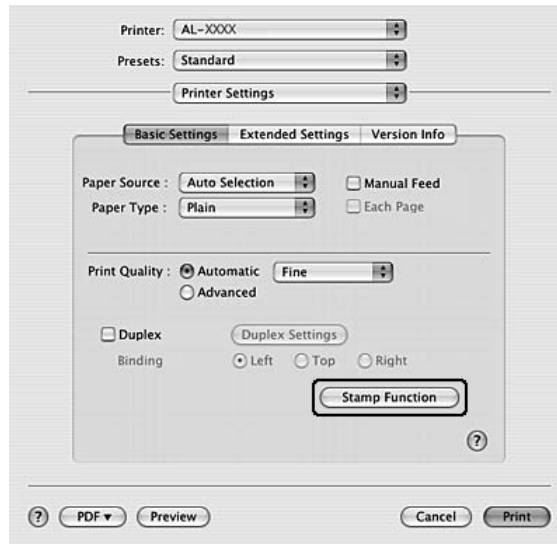

- Seleccione la casilla **Header/Footer** (Encabezado y pie) y haga clic en **Header/Footer Settings** (Ajustes de encabezado y pie).
- Seleccione los elementos en la lista desplegable.

Nota:

Si selecciona **Collate Number** (Número combinación), se imprimirá el número de copias.

- Haga clic en **OK** (Aceptar).

Impresión con un overlay

Esta función le permite imprimir un formulario proforma o un membrete en el documento original.

Nota:

- Esta función es únicamente para Windows.
- La función Overlay sólo está disponible si se ha seleccionado **High Quality (Printer)** (Alta resolución [Impresora]) como *Printing Mode* (Modo de impresión) en el cuadro de diálogo *Extended Settings* (Más ajustes) de la ficha *Optional Settings* (Ajustes opcionales).

Creación de un overlay

- Abra el archivo que desee utilizar como overlay.

- Desde la aplicación, acceda al controlador ("driver") de impresora. Si desea más detalles, consulte "Cómo acceder al controlador de impresora" de la página 115.
- Haga clic en la ficha **Advanced Layout** (Composición avanzada).
- Seleccione la casilla **Form Overlay** (Overlay).

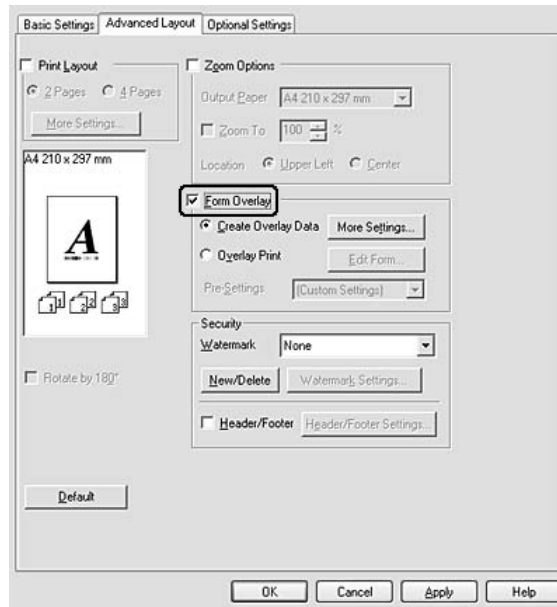

- Seleccione **Create Overlay Data** (Crear overlay) y haga clic en **More Settings** (Más ajustes). Aparecerá el cuadro de diálogo Create Form (Crear formulario).
- Teclee el nombre de la página en el cuadro Form Name (Nombre de página) y escriba su descripción en el cuadro Description.
- Seleccione **Foreground Document** (Documento en primer plano) o **Background Document** (Documento en segundo plano) para especificar si el overlay se imprimirá en el primero o en el segundo plano del documento.
- Seleccione la casilla **Assign to Paper Source** (Asignar a origen de papel) para ver el nombre del formulario en la lista desplegable Paper Source (Origen papel) de la ficha Basic Settings (Ajustes básicos).
- Haga clic en **OK** (Aceptar) en el cuadro de diálogo Create Form (Crear formulario).
- Haga clic en **OK** (Aceptar) (en Windows 2000, haga clic en **Apply** [Aplicar]) en la ficha Advanced Layout (Composición avanzada).

Nota:

Si desea cambiar los ajustes de los datos de overlay que ha creado, abra el controlador de impresora y repita todos los pasos de esta página. En el paso 5, seleccione **Overlay Print** (Imprimir overlay) y haga clic en **Edit Form** (Editar página).

Impresión de un documento con overlay

Puede seleccionar los datos de formulario registrados en la lista desplegable Paper Source (Origen papel) de la ficha Basic Settings (Ajustes básicos). Si desea registrar datos de formulario en el Paper Source (Origen papel), consulte el paso 8 de "Creación de un overlay" de la página 53.

Si no hay ningún dato de overlay registrado en Paper Source (Origen papel), o si desea configurar ajustes detallados, siga estos pasos.

1. Abra el archivo que desee imprimir con datos de overlay.
2. Desde la aplicación, acceda al controlador ("driver") de impresora. Si desea más detalles, consulte "Cómo acceder al controlador de impresora" de la página 115.
3. Haga clic en la ficha **Advanced Layout** (Composición avanzada).
4. Seleccione la casilla **Form Overlay** (Overlay).
5. Seleccione la casilla **Overlay Print** (Imprimir overlay) y haga clic en **More Settings** (Más ajustes). Aparecerá el cuadro de diálogo Form Selection (Selección).
6. Configure los ajustes adecuados. Para obtener más información sobre cada ajuste, consulte la Ayuda on-line.
7. Haga clic en **OK** (Aceptar) en el cuadro de diálogo Form Selection (Selección).
8. Haga clic en **OK** (Aceptar) en la ficha Advanced Layout (Composición avanzada).
9. Haga clic en **OK** (Aceptar) (en Windows 2000, haga clic en **Print** [Imprimir]).

Almacenamiento de los pre-ajustes de un formulario con overlay

Esta función le permite guardar los ajustes que ha configurado en "Impresión de un documento con overlay" de la página 55.

1. En el cuadro de diálogo de Form Selection (Selección), haga clic en **Save/Delete** (Guardar/Borrar). Para abrir el cuadro de diálogo, consulte "Impresión de un documento con overlay" de la página 55.
2. Escriba el nombre de los pre-ajustes en el cuadro Form Pre-Settings (Nombre de pre-ajustes de formulario) y haga clic en **Save** (Guardar). El nombre de sus pre-ajustes figurará en la lista desplegable Form Pre-Settings (Pre-ajustes de formulario) del cuadro de diálogo Form Selection (Selección).

- Haga clic en **OK** (Aceptar). El nombre de sus pre-ajustes figurará en la lista desplegable Pre-Settings (Pre-ajustes) del cuadro de diálogo Advanced Layout (Configuración avanzada).

Nota:

- Si desea borrar un pre-ajuste de formulario con overlay, siga el paso 1, seleccione el nombre del pre-ajuste que desee borrar en la lista desplegable Form Pre-Settings (Pre-ajustes de formulario), haga clic en **Delete** (Borrar) y luego en **OK** (Aceptar).
- Puede guardar hasta 20 pre-ajustes.

Impresión de páginas web adaptadas al tamaño de su papel

Esta función le permite adaptar las páginas web al tamaño del papel en el que vaya a imprimir. Instale EPSON Web-To-Page a partir del CD-ROM de software de la impresora.

Nota:

Este software sólo es compatible con Windows

Una vez que ha instalado EPSON Web-To-Page, se mostrará la barra de menú en la barra de herramientas de Microsoft Internet Explorer. Si no aparece, seleccione **Toolbars** (Barras de herramientas) en el menú View (Ver) de Internet Explorer y luego **EPSON Web-To-Page**.



Capítulo 3

Instalación de accesorios opcionales

Unidad de cassettes de papel opcional

En "Unidad cassette inferior de papel" de la página 27 encontrará información sobre los tipos y tamaños de papel que se pueden usar con la unidad de cassettes de papel opcional. Si desea conocer las especificaciones, consulte "Unidad de cassettes de papel opcional" de la página 164.

Precauciones de manipulación

Tenga en cuenta las precauciones de manipulación siguientes antes de instalar esta opción.

Levante siempre la impresora por las partes indicadas a continuación.

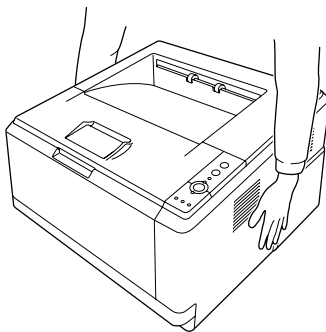

Advertencia:

Para levantar la impresora de forma segura, debe sujetarla como se muestra más arriba. Si se lleva de forma incorrecta, puede caerse y estropearse o provocar lesiones.

Instalación de la unidad opcional de cassettes de papel

1. Apague la impresora y desenchufe el cable de alimentación y todos los cables de interfaz.

Modelo D

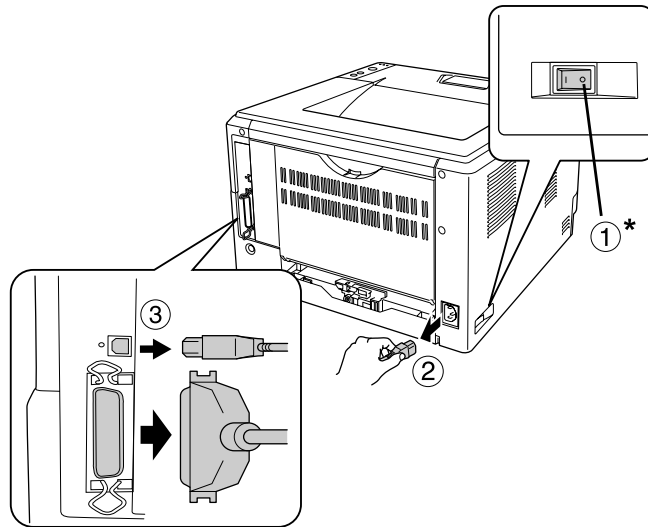

Modelo DN

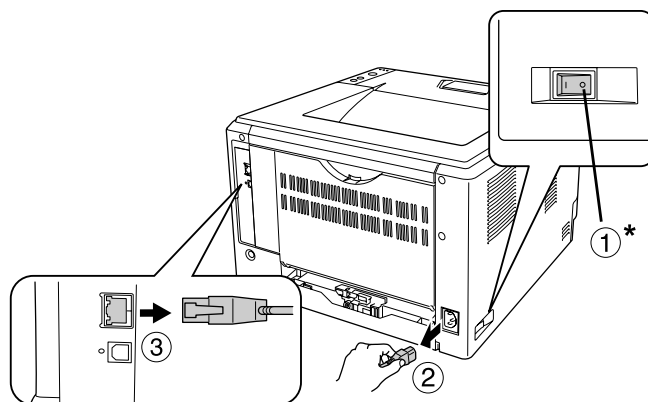

* APAGADA



Precaución:

Asegúrese de desconectar el cable de alimentación de la impresora para evitar que se produzcan descargas eléctricas.

2. Extraiga con cuidado la unidad de bandeja de papel opcional del embalaje y colóquela donde tuviera pensado configurar la impresora.

Nota:

- Retire los materiales protectores de la bandeja.
 - Conserve todos los materiales protectores por si algún día desea transportar la bandeja de papel opcional.
3. Con cuidado, sujete la impresora del modo que se indica a continuación y levántela con cuidado.

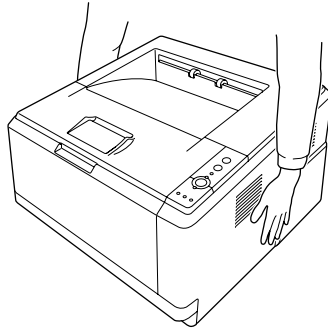

4. Alinee las esquinas de la impresora con la unidad y baje despacio la impresora para encajarla en la unidad. El conector y dos patillas de la parte superior de la unidad tienen que encajar en el terminal y en los orificios de la parte inferior de la impresora, respectivamente.

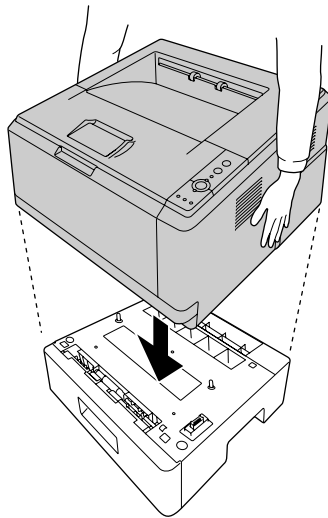

Nota:

Puede instalar dos unidades de cassetes de papel opcionales como máximo. Cuando instale dos unidades, apílelas una contra otra y luego ponga la impresora encima.

5. Saque la cassette de papel de la unidad.

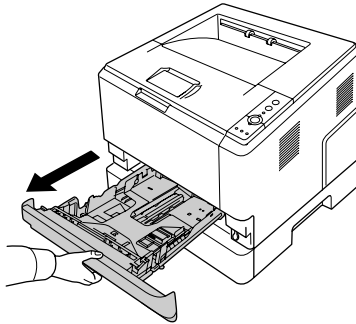

6. Coloque la palanca en la posición indicada más abajo para bloquear la unidad opcional de cassetes de papel.

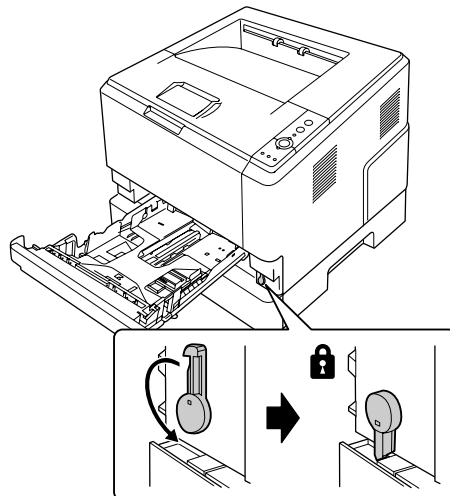

7. Vuelva a insertar la cassette de papel en la unidad.

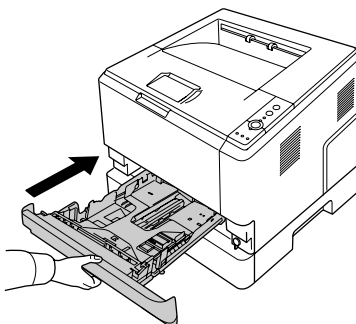

8. Vuelva a conectar todos los cables de interfaz y el cable de alimentación.
9. Enchufe el cable de alimentación de la impresora a una toma eléctrica.
10. Encienda la impresora.

Para comprobar que las opciones se han instalado correctamente, imprima una Status Sheet (Hoja de estado). Consulte "Impresión de una Hoja de estado" de la página 92.

Nota para los usuarios de Windows:

Si no está instalado EPSON Status Monitor, tendrá que efectuar la configuración manualmente en el controlador de impresora. Consulte "Configuración de los Ajustes opcionales" de la página 116.

Nota para los usuarios de Macintosh:

*Si ha instalado o extraído accesorios opcionales de la impresora, tendrá que eliminar la impresora con **Print Setup Utility** (Utilidad configuración impresoras) (en Mac OS X 10.3 y 10.4) o **Print Center** (Centro de Impresión) (en Mac OS X 10.2) y después volver a registrarla.*

Extracción de la unidad opcional de cassettes de papel

Siga el procedimiento de instalación en el orden inverso.

Módulo de memoria

Puede aumentar la memoria de la impresora hasta 288 MB (320 MB los modelos DN) mediante la instalación de un Módulo de memoria dual en línea (DIMM). Puede que necesite ampliar la memoria si tiene dificultades al imprimir gráficos complejos.

Instalación de un módulo de memoria



Advertencia:

Tenga cuidado cuando manipule el interior de la impresora, pues algunas piezas están afiladas y pueden herirlo.



Precaución:

Antes de instalar un módulo de memoria, descárguese de electricidad estática tocando un trozo de metal con toma de tierra. Si no lo hace, puede dañar los componentes sensibles a la estática.

1. Apague la impresora y desenchufe el cable de alimentación.

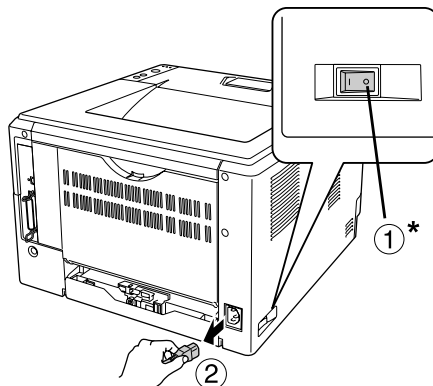

* APAGADA



Precaución:

Asegúrese de desconectar el cable de alimentación de la impresora para evitar que se produzcan descargas eléctricas.

2. Con el destornillador, saque el tornillo de la cubierta de accesorios, en la parte posterior de la impresora.

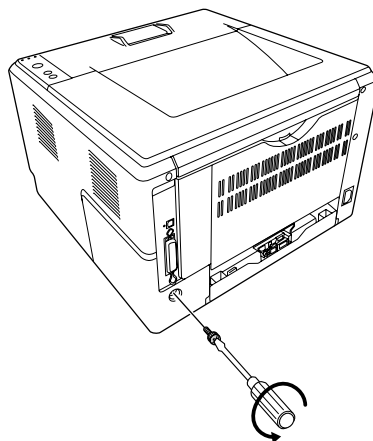

3. Retire la cubierta de accesorios.

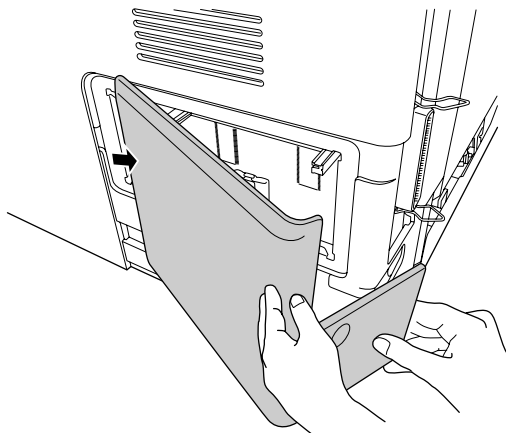

4. Localice la ranura de memoria. Su posición se muestra a continuación.

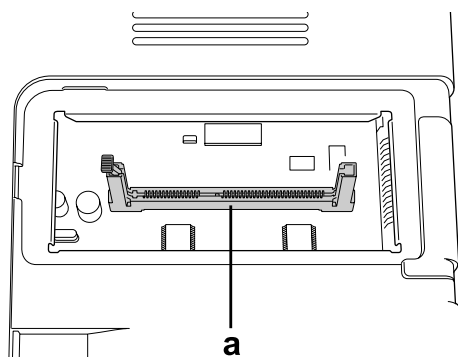

a. ranura de memoria

5. Empuje un tope blanco hasta el fondo.

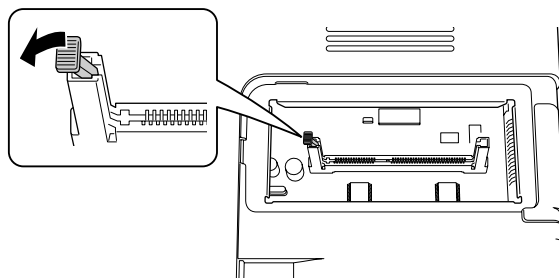

6. Inserte el módulo de memoria en la ranura hasta el fondo.

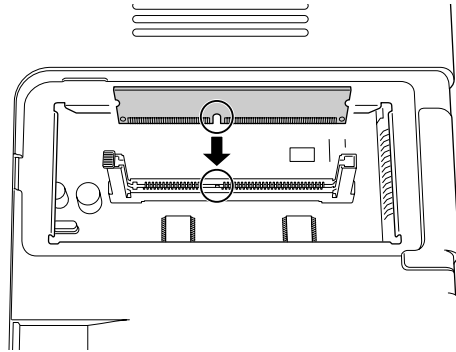

7. Deslice el tope blanco hacia usted para fijar el módulo de memoria.

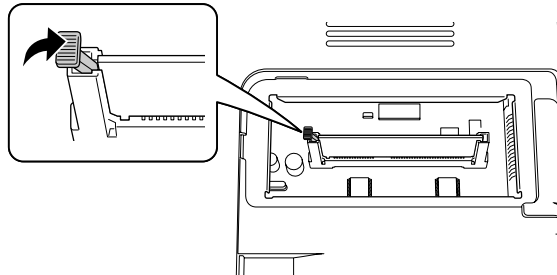

Precaución:

- No lo haga con demasiada fuerza.
- Asegúrese de que inserta el módulo en la dirección correcta.
- No extraiga ningún otro módulo de la placa de circuito. Si lo hace, la impresora no funcionará.

8. Vuelva a colocar la cubierta de accesorios.
9. Con el destornillador, apriete el tornillo de la cubierta de accesorios.
10. Vuelva a conectar todos los cables de interfaz y el cable de alimentación.
11. Enchufe el cable de alimentación de la impresora a una toma eléctrica.
12. Encienda la impresora.

Para comprobar que las opciones se han instalado correctamente, imprima una Status Sheet (Hoja de estado). Consulte "Impresión de una Hoja de estado" de la página 92.

Nota para los usuarios de Windows:

Si no está instalado EPSON Status Monitor, tendrá que efectuar la configuración manualmente en el controlador de impresora. Consulte "Configuración de los Ajustes opcionales" de la página 116.

Nota para los usuarios de Macintosh:

Si ha instalado o extraído accesorios opcionales de la impresora, tendrá que eliminar la impresora con **Print Setup Utility** (Utilidad configuración impresoras) (en Mac OS X 10.3 y 10.4), **Print Center** (Centro de Impresión) (en Mac OS X 10.2) y después volver a registrarla.

Extracción de un módulo de memoria

**Advertencia:**

Tenga cuidado cuando manipule el interior de la impresora, pues algunas piezas están afiladas y pueden herirlo.

**Precaución:**

Antes de extraer un módulo de memoria, descárguese de electricidad estática tocando un trozo de metal con toma de tierra. Si no lo hace, puede dañar los componentes sensibles a la estática.

Siga el procedimiento de instalación en el orden inverso.

Capítulo 4

Sustitución de productos consumibles

Precauciones durante la sustitución

Tenga en cuenta las precauciones de manipulación siguientes a la hora de sustituir los productos consumibles.

Para más detalles sobre la sustitución, consulte las instrucciones del paquete.

- Procure dejar espacio suficiente para el procedimiento de sustitución. Tendrá que abrir algunas piezas (como la cubierta) de la impresora cuando sustituya los consumibles.
- No instale en la impresora los productos consumibles que estén cerca del final de su vida útil.



Advertencia:

- Evite tocar el fusor, en el que aparece el mensaje **ATTENCION EXTERIOR CALIENTE**, y sus proximidades. Si ha estado usando la impresora, la unidad fusora y sus alrededores pueden estar muy calientes.*
- No incinere los productos consumibles usados, ya que podrían explotar y causar lesiones. Deséchelos según las normativas locales.*

Precauciones a la hora de sustituir el cartucho de tóner

Si los indicadores Toner (Tóner) y Error están encendidos, es que la impresora se ha quedado sin tóner. Si las luces de los indicadores se iluminan de esta manera, o si aparece un mensaje en la pantalla de EPSON Status Monitor, sustituya el cartucho de tóner.

Tenga en cuenta las precauciones de manipulación siguientes a la hora de sustituir los productos consumibles.

- Se recomienda instalar un producto genuino de EPSON. La utilización de un consumible no original de EPSON puede afectar a la calidad de impresión. EPSON no se hará responsable de los daños o problemas derivados del uso de productos consumibles distintos de aquellos fabricados o aprobados por Epson.
- Cuando manipule cartuchos de tóner, colóquelos siempre sobre una superficie limpia y lisa.
- Si ha trasladado un cartucho de tóner de un ambiente frío a otro cálido, espere al menos una hora antes de instalarlo, para evitar así los daños provocados por la condensación.
- No deje el cartucho de tóner expuesto a la luz durante más tiempo del necesario.
- El cartucho de tóner no es una unidad independiente que se instale directamente en la impresora. El cartucho debe insertarse primero en la unidad de revelado y luego en la impresora.



Advertencia:

- No toque el tóner. Evite en todo momento que el tóner entre en contacto con sus ojos. Si el tóner salpica su piel o su ropa, lávese con agua y jabón inmediatamente.*
- Mantenga los productos consumibles fuera del alcance de los niños.*
- No incinere los productos consumibles usados, ya que podrían explotar y causar lesiones. Deséchelos según las normativas locales.*
- Si se derrama tóner, use una escoba y un recogedor o un paño húmedo con agua y jabón para limpiarlo. Las partículas finas de polvo pueden causar un incendio o una explosión si entran en contacto con una chispa, por lo que no debe utilizar una aspiradora.*
- Evite tocar el fusor, en el que aparece el mensaje **ATTENCION EXTERIOR CALIENTE**, y sus proximidades. Si ha estado usando la impresora, la unidad fusora y sus alrededores pueden estar muy calientes. Si tiene que tocar alguna de dichas zonas, espere 30 minutos a que baje la temperatura antes de hacerlo.*

**Precaución:**

- ❑ *Debe abrir completamente la cubierta de la impresora cuando se disponga a sustituir el cartucho de tóner; de lo contrario, podría averiar la impresora.*
- ❑ *No toque nunca el rodillo de tóner que queda expuesto tras retirar la cubierta protectora; de lo contrario, la calidad de impresión podría verse afectada.*

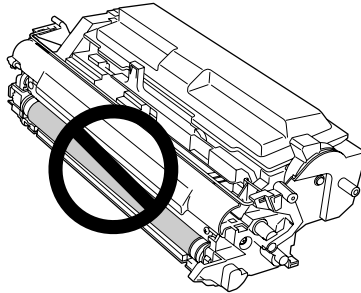

- ❑ *Cuando cambie el cartucho de tóner, limpie, con un paño seco y suave, el polvo del papel y las marcas del rodillo metálico del interior de la impresora, como se indica a continuación.*

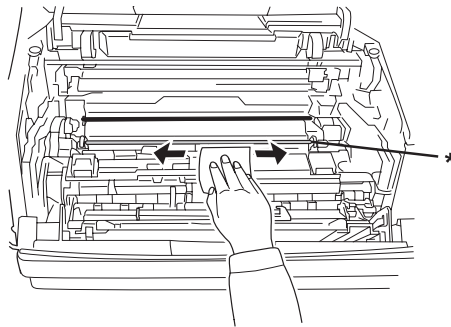

* rodillo metálico

Capítulo 5

Limpieza y transporte de la impresora

Limpieza de la impresora

La impresora sólo necesita una limpieza mínima. Si la carcasa exterior de la impresora está sucia o tiene polvo, apague la impresora y límpiela con un paño limpio y suave humedecido con un detergente suave.

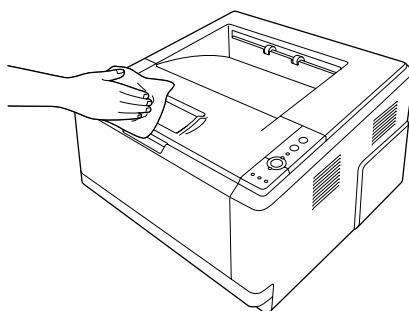

Precaución:

No utilice nunca alcohol o disolvente de pinturas para limpiar la cubierta de la impresora. Estos productos químicos pueden dañar los componentes y la carcasa. Procure que no entre agua en el mecanismo de la impresora ni en los componentes eléctricos.

Limpieza del rodillo de recogida

1. Apague la impresora.

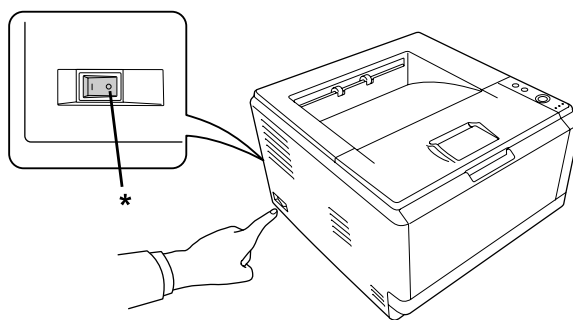

* APAGADA

2. Tire hacia afuera de la unidad cassette y saque todo el papel.

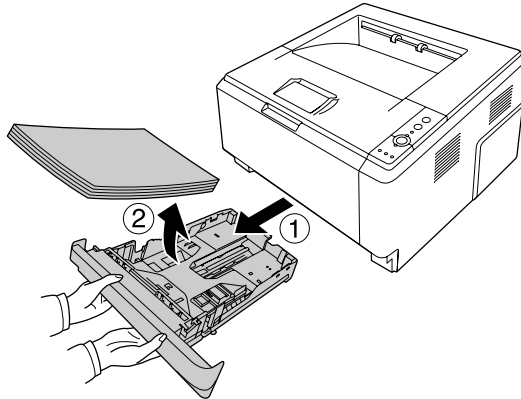

3. Limpie con suavidad las partes de goma del rodillo de recogida dentro de la impresora con un paño húmedo.

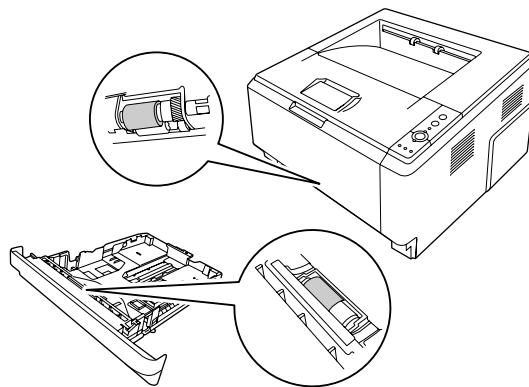

4. Vuelva a colocar el papel en la unidad cassette y e instale de nuevo la cassette.

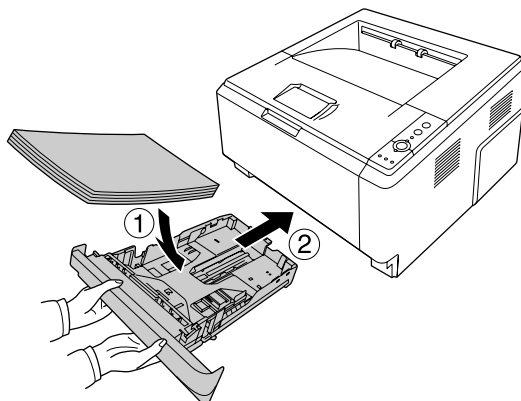

Limpeza del interior de la impresora

1. Abra la cubierta superior y la bandeja MF.

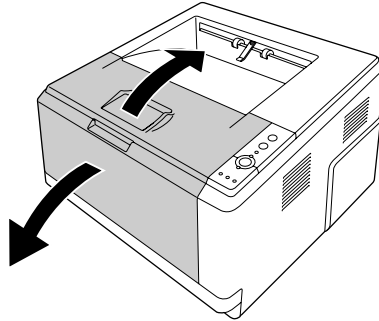

2. Saque la unidad de revelado donde se encuentra el cartucho de tóner.

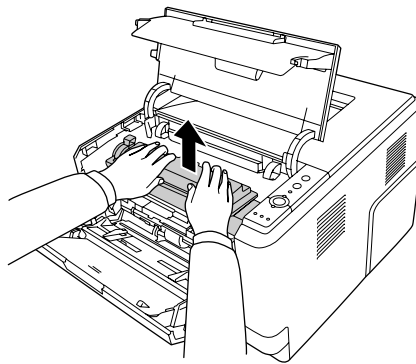

3. Ponga el dedo en el orificio de la presilla verde externa de cada lateral de la unidad fotoconductora. Después, tire de la unidad fotoconductora hacia usted.

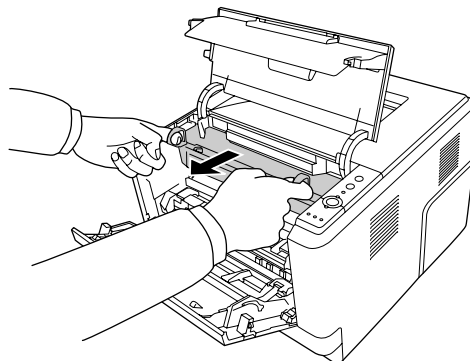

**Advertencia:**

Evite tocar el fusor, en el que aparece el mensaje **ATTENCION EXTERIOR CALIENTE**, y sus proximidades. Si ha estado usando la impresora, la unidad fusora y sus alrededores pueden estar muy calientes. Si tiene que tocar alguna de dichas zonas, espere 30 minutos a que baje la temperatura antes de hacerlo.

**Precaución:**

- No toque nunca el rodillo de tóner que queda expuesto tras retirar la cubierta protectora; de lo contrario, la calidad de impresión podría verse afectada.

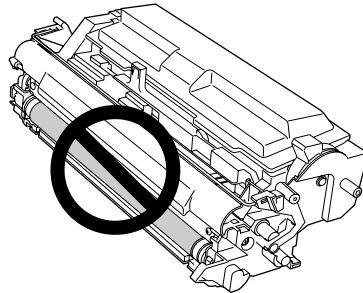

- No deje la unidad fotoconductora expuesta a la luz durante más tiempo del necesario.
- No toque nunca el tambor fotosensible de la unidad fotoconductora, pues podría disminuir la calidad de impresión.

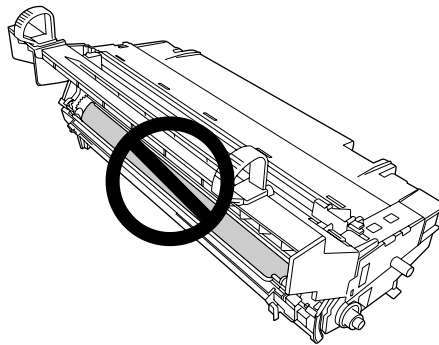

4. Limpie, con un paño seco y suave, el polvo del papel y las marcas del rodillo metálico del interior de la impresora, como se indica a continuación.

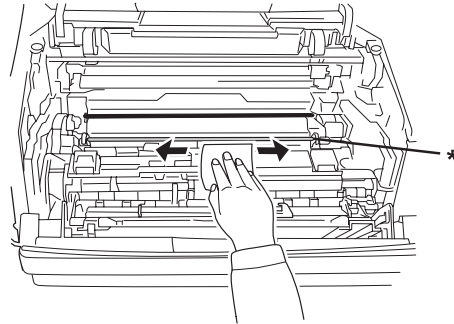

* rodillo metálico

5. Mueva adelante y atrás la palanca verde de limpieza del cable de la unidad fotoconductora varias veces y de un extremo al otro.

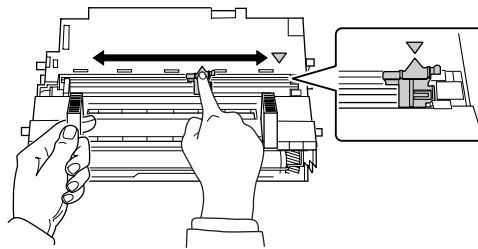

Nota:

- Si la cinta de protección está pegada a la unidad fotoconductora, sáquela antes de mover la palanca de limpieza.
- Después de la limpieza, no se olvide de volver a colocar la palanca verde de limpieza en su posición original de cierre.

6. Inserte la unidad fotoconductora despacio y hasta el fondo.

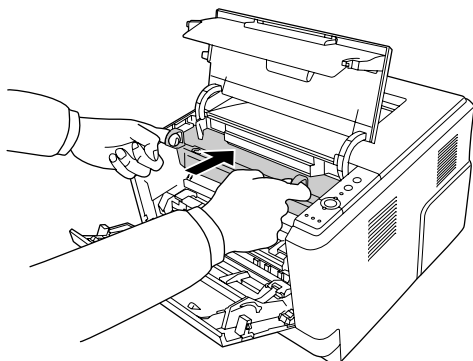

7. Inserte la unidad de revelado que contiene el cartucho de t nner despacio y hasta el fondo.

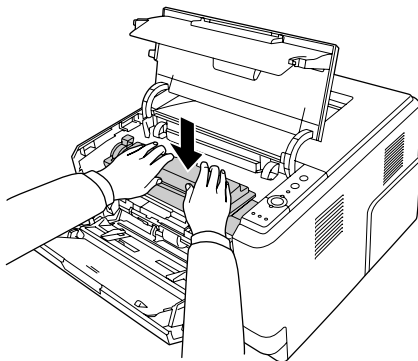

8. Cierre la cubierta superior y la bandeja MF.

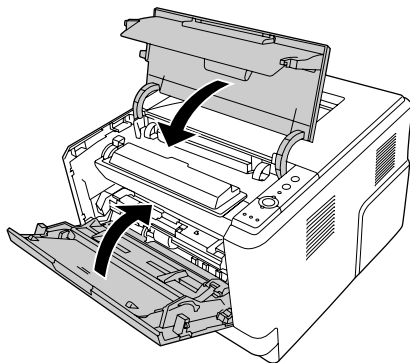

Transporte de la impresora

Elección de un lugar para la impresora

Cuando vuelva a colocar la impresora, elija un lugar con el espacio adecuado para que el funcionamiento y el mantenimiento sean fáciles. Use la ilustración siguiente como guía para saber cuánto espacio debe haber alrededor de la impresora para garantizar un funcionamiento correcto.

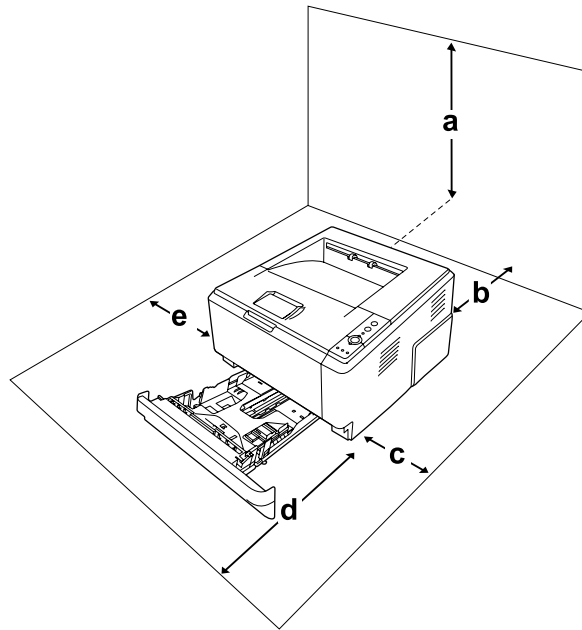

- a. 20 cm
- b. 20 cm
- c. 30 cm
- d. 50 cm
- e. 30 cm

Para instalar y usar cualquiera de los componentes opcionales siguientes, necesitará el espacio adicional indicado.

La unidad de cassettes de papel de 250 hojas añade 10 cm (3,9 pulg.) a la parte inferior de la impresora.

Además del espacio necesario, siga estas advertencias cuando busque un lugar para colocar la impresora:

- Coloque la impresora allí donde sea cómodo desenchufarla.

- Mantenga alejado el equipo y la impresora de posibles fuentes de interferencia tales como altavoces o receptores de teléfonos inalámbricos.
- No utilice tomas eléctricas controladas por interruptores de pared o temporizadores automáticos. La interrupción accidental de la alimentación puede borrar información valiosa de la memoria del equipo y de la impresora.



Precaución:

- Deje espacio suficiente alrededor de la impresora para una ventilación correcta.*
- Evite los lugares expuestos a la luz solar directa, altas temperaturas, humedad o polvo.*
- Evite usar tomas de corriente a las que estén enchufados otros aparatos.*
- Utilice una toma eléctrica con conexión a tierra compatible con el enchufe de alimentación de la impresora. No utilice un enchufe adaptador.*
- Utilice únicamente un enchufe que cumpla con los requisitos de alimentación de la impresora.*

A largas distancias

Reembalaje de la impresora

Si tiene que trasladar la impresora a largas distancias, vuelva a embalarla con cuidado en su caja y con los materiales de embalaje originales.

1. Apague la impresora y desmonte los elementos siguientes:

- Cable de alimentación
- Cables de interfaz
- Papel cargado
- Cartucho de tóner
- Unidad de revelado
- Accesorios opcionales instalados



Precaución:

No saque la unidad fotoconductora. Si transporta la impresora sin la unidad fotoconductora instalada, podría averiar la impresora.

2. Enganche los materiales protectores a la impresora y vuelva a embalarla en la caja original.

**Precaución:**

Cuando transporte la impresora, manténgala siempre horizontal.

A distancias cortas

Tenga en cuenta las advertencias siguientes sobre la manipulación cuando tenga que desplazar la impresora una distancia corta:

1. Apague la impresora y desmonte los elementos siguientes:
 - Cable de alimentación
 - Cables de interfaz
 - Papel cargado
 - Accesorios opcionales instalados
2. Levante siempre la impresora por las partes diseñadas a tal efecto como se muestra a continuación.

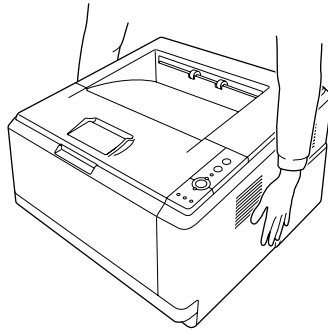
**Precaución:**

Cuando transporte la impresora, manténgala siempre horizontal.

Capítulo 6

Solución de problemas

Solución de atascos de papel

Si el papel se atasca en la impresora, EPSON Status Monitor mostrará mensajes de alerta.

Advertencias sobre la solución del atasco de papel

Cuando solucione atascos de papel, tenga en cuenta lo siguiente.

- No extraiga con fuerza excesiva el papel atascado. El papel roto es difícil de extraer y puede causar otros atascos de papel. Tire suavemente del papel para evitar que se rompa.
- Extraiga siempre el papel atascado con las dos manos para evitar que se rompa.
- Si el papel atascado se rompe y se queda en la impresora o si el papel se ha atascado en un lugar que no se menciona en esta sección, diríjase a su proveedor.
- Confirme que el papel cargado coincide con el papel especificado en el ajuste Paper Type (Tipo papel) del controlador de impresora.
- No exponga la unidad fotoconductora a la luz solar.



Advertencia:

- Evite tocar el fusor, en el que aparece el mensaje **ATENCIÓN EXTERIOR CALIENTE**, y sus proximidades. Si ha estado usando la impresora, la unidad fusora y sus alrededores pueden estar muy calientes.
- No introduzca la mano en la unidad fusora, ya que algunos componentes son puntiagudos y pueden causar lesiones.

Atasco de papel alrededor de la cassette inferior estándar

1. Saque la cassette de papel estándar, extraiga con cuidado las hojas de papel y vuelva a colocar la cassette.

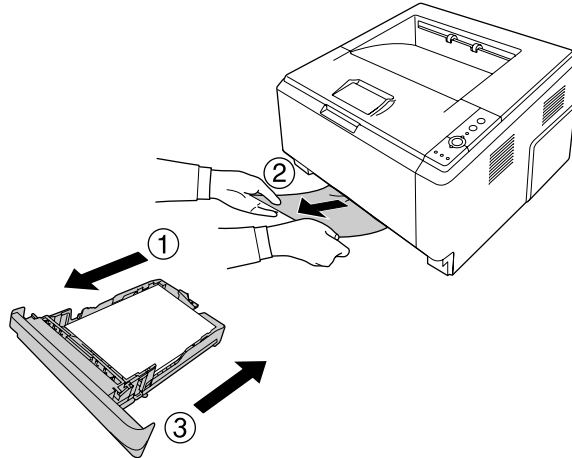

Atasco de papel alrededor de la unidad cassette de 250 hojas de papel

1. Saque la cassette de papel opcional, extraiga con cuidado las hojas de papel y vuelva a colocar la cassette.

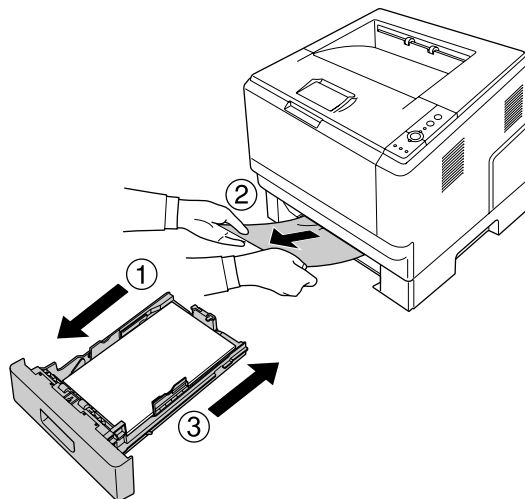

2. Saque la cassette de papel estándar, extraiga con cuidado las hojas de papel y vuelva a colocar la cassette.

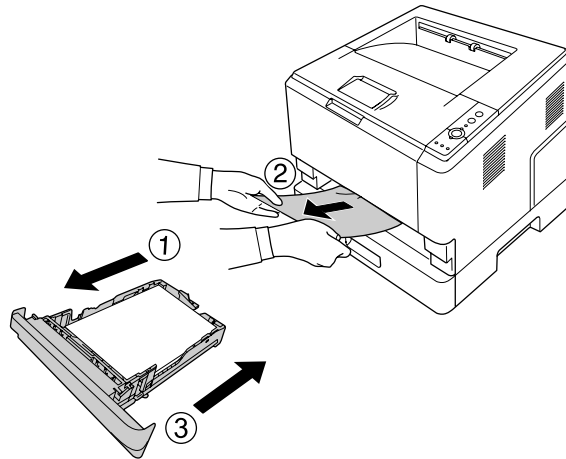

Atasco de papel en la unidad cassette de 250 hojas de papel

1. Saque las cassettes de papel opcionales de la inferior y luego retire todas las hojas de papel.

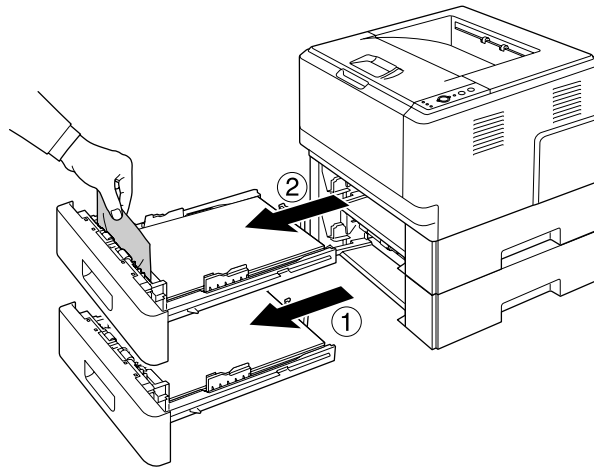

2. Vuelva a instalar las cassettes del papel.

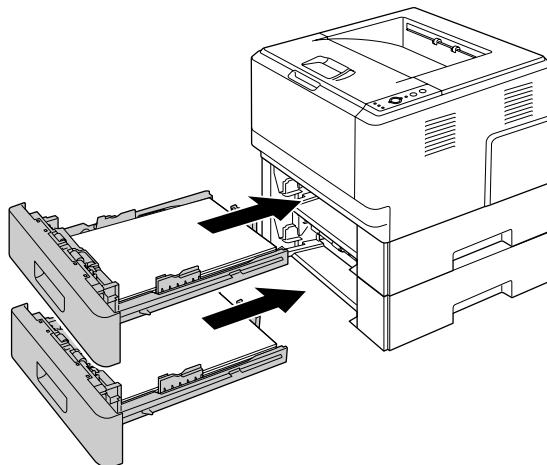

Atasco de papel dentro de la impresora

1. Abra la cubierta superior y la bandeja MF.

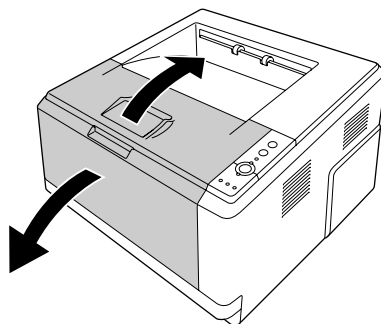

2. Saque la unidad de revelado donde se encuentra el cartucho de tóner.

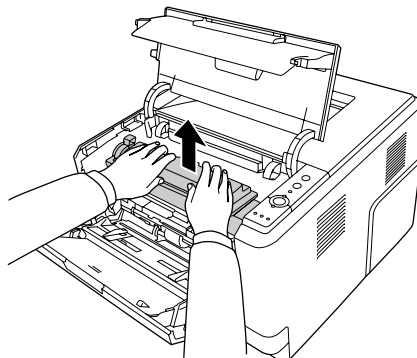

3. Ponga el dedo en el orificio de la presilla verde externa de cada lateral de la unidad fotoconductora. Después, tire de la unidad fotoconductora hacia usted.

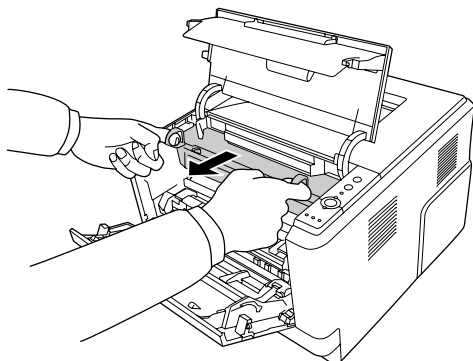

Advertencia:

Evite tocar el fusor, en el que aparece el mensaje **ATTENCION EXTERIOR CALIENTE**, y sus proximidades. Si ha estado usando la impresora, la unidad fusora y sus alrededores pueden estar muy calientes. Si tiene que tocar alguna de dichas zonas, espere 30 minutos a que baje la temperatura antes de hacerlo.

**Precaución:**

- ❑ No toque nunca el rodillo de tóner que queda expuesto tras retirar la cubierta protectora; de lo contrario, la calidad de impresión podría verse afectada.

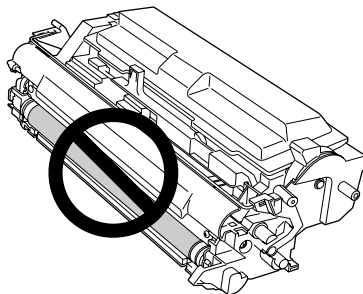

- ❑ No deje la unidad fotoconductora expuesta a la luz durante más tiempo del necesario.
- ❑ No toque nunca el tambor fotosensible de la unidad fotoconductora, pues podría disminuir la calidad de impresión.

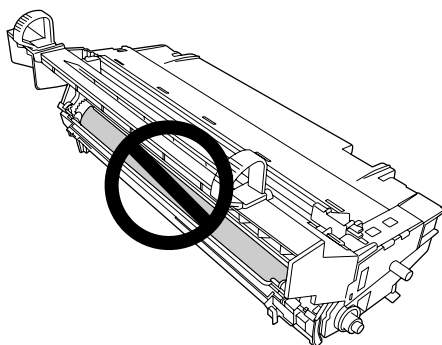

4. Con cuidado, saque las hojas de papel directamente hacia usted.

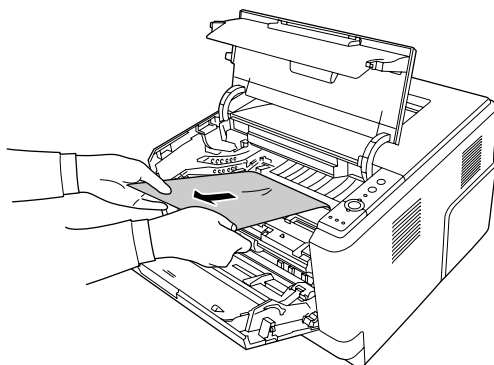

5. Inserte la unidad fotoconductora despacio y hasta el fondo.

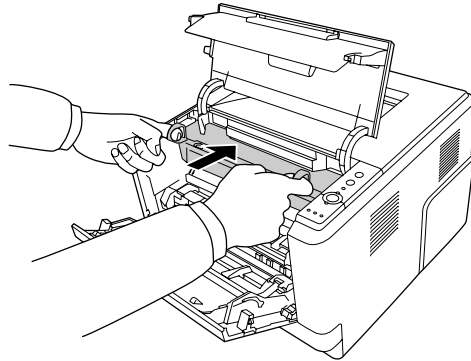

6. Inserte la unidad de revelado que contiene el cartucho de tóner despacio y hasta el fondo.

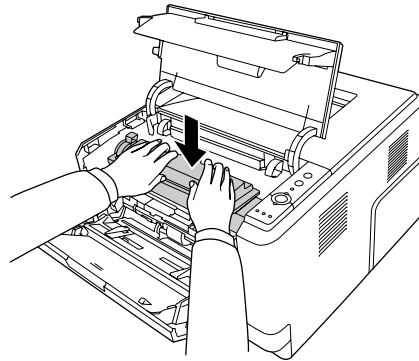

Nota:

Si no puede insertar la unidad de revelado hasta el fondo, saque la unidad fotoconductora, vuelva a insertarla y luego inserte la unidad de revelado.

7. Cierre la cubierta superior y la bandeja MF.

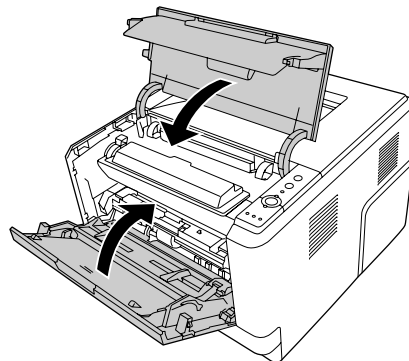

Atasco de papel alrededor de la bandeja MF

1. Saque todo el papel de la bandeja auxiliar y luego vuelva a colocar la bandeja auxiliar dentro de la bandeja MF.

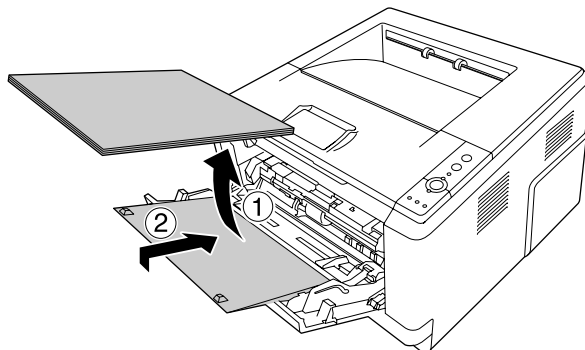

Precaución:

Aunque vea papel atascado antes de seguir este paso, no lo saque. Podría averiar la impresora.

2. Abra la cubierta superior.

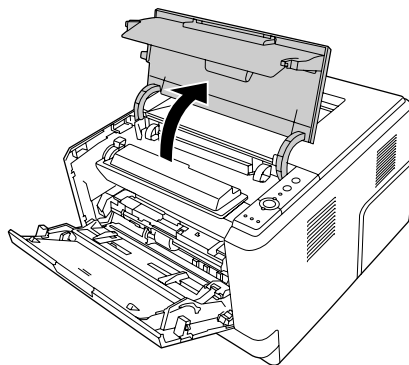

3. Saque la unidad de revelado donde se encuentra el cartucho de t nner.

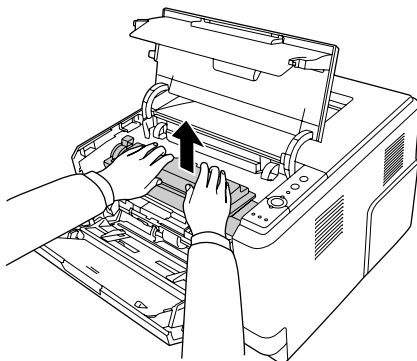

4. Ponga el dedo en el orificio de la presilla verde externa de cada lateral de la unidad fotoconductora. Despu s, tire de la unidad fotoconductora hacia usted.

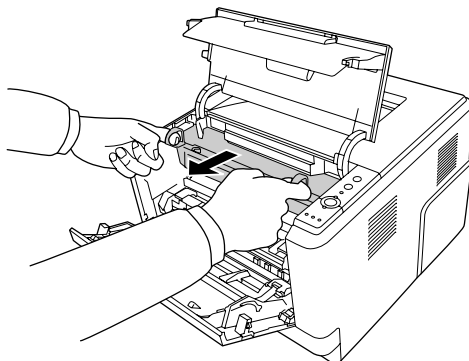

Advertencia:

*Evite tocar el fusor, en el que aparece el mensaje **ATTENCION EXTERIOR CALIENTE**, y sus proximidades. Si ha estado usando la impresora, la unidad fusora y sus alrededores pueden estar muy calientes. Si tiene que tocar alguna de dichas zonas, espere 30 minutos a que baje la temperatura antes de hacerlo.*

**Precaución:**

- ❑ *No toque nunca el rodillo de tóner que queda expuesto tras retirar la cubierta protectora; de lo contrario, la calidad de impresión podría verse afectada.*

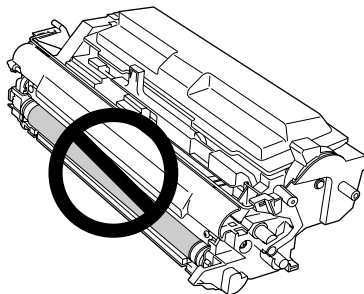

- ❑ *No deje la unidad fotoconductora expuesta a la luz durante más tiempo del necesario.*
- ❑ *No toque nunca el tambor fotosensible de la unidad fotoconductora, pues podría disminuir la calidad de impresión.*

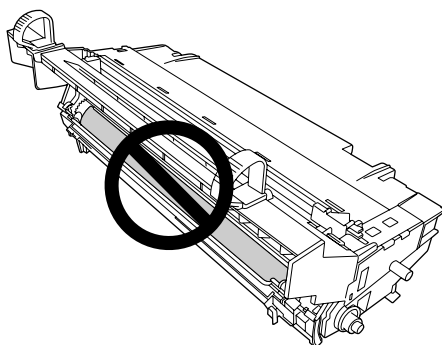

5. Con cuidado, saque las hojas de papel directamente hacia usted.

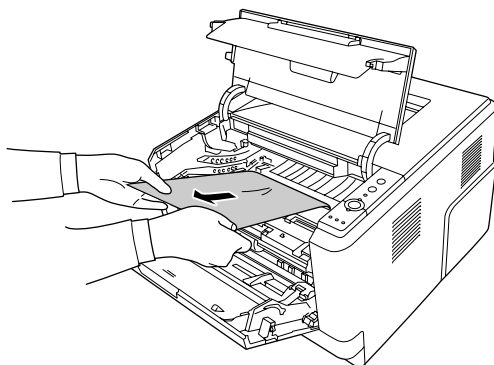

6. Inserte la unidad fotoconductora despacio y hasta el fondo.

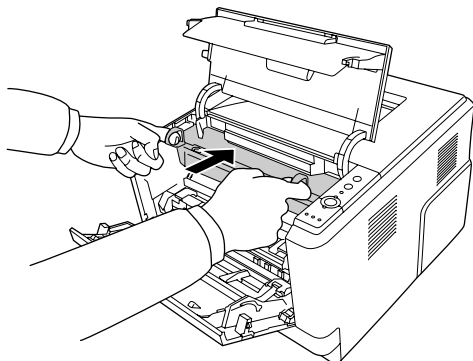

7. Inserte la unidad de revelado que contiene el cartucho de tóner despacio y hasta el fondo.

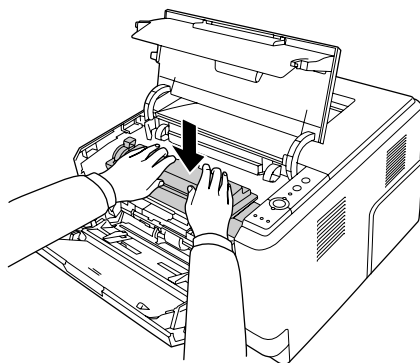

Nota:

Si no puede insertar la unidad de revelado hasta el fondo, saque la unidad fotoconductora, vuelva a insertarla y luego inserte la unidad de revelado.

- Cierre la cubierta superior y vuelva a colocar el papel en la bandeja MF.

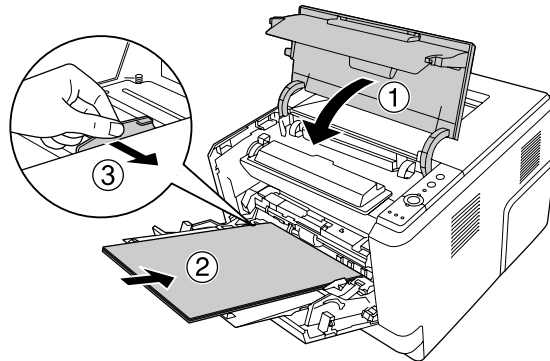

Nota:

Si desea más detalles sobre la carga del papel, consulte "Bandeja MF" de la página 25.

Atasco de papel alrededor de la cubierta posterior

- Abra la cubierta posterior.

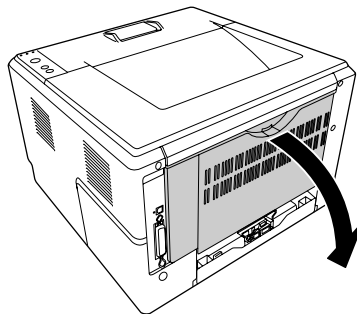

2. Baje la palanca con rótulo verde y saque las hojas de papel con cuidado.

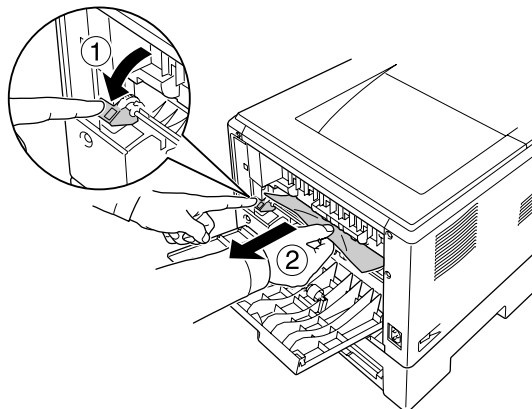

3. Cierre la cubierta posterior.

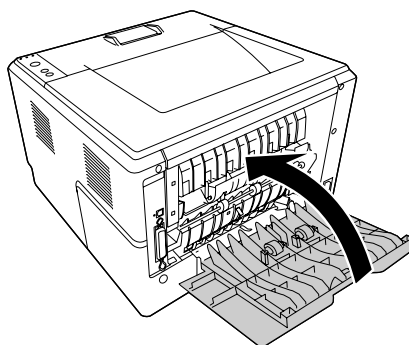

4. Abra y cierre la cubierta superior.

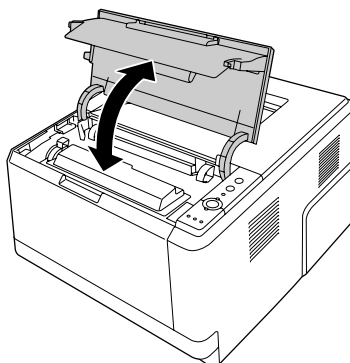

Atasco de papel alrededor de la bandeja DM

1. Saque la cassette del papel estándar.

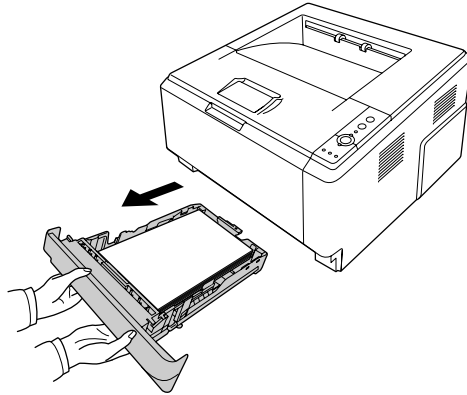

2. Desde detrás, empuje la bandeja DM y saque las hojas de papel con cuidado.

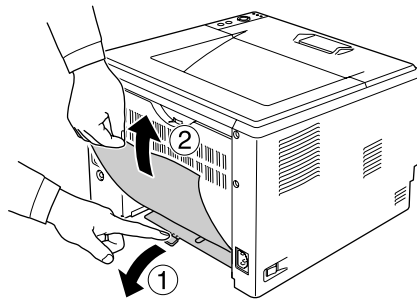

Nota:

No toque ninguna pieza metálica excepto la palanca verde de la bandeja DM.

3. Desde delante, empuje la bandeja DM y saque las hojas de papel con cuidado.

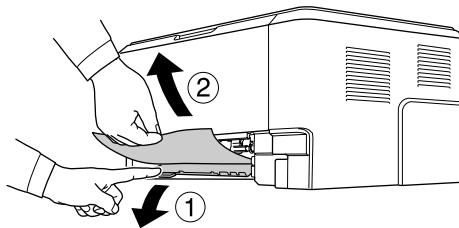

4. Vuelva a instalar la cassette del papel.

- Abra y cierre la cubierta superior.

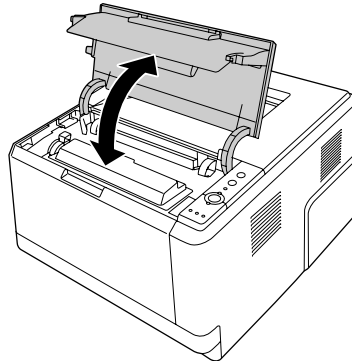

Impresión de una Hoja de estado

Para comprobar el estado actual de la impresora, así como que todas las opciones estén correctamente instaladas, imprima una hoja de estado con el panel de control o el controlador de impresora.

Para imprimir una hoja de estado con el panel de control de la impresora, consulte "Panel de control" de la página 22.

Para imprimir una hoja de estado con el controlador ("driver") de impresora para Windows, consulte "Impresión de una hoja de estado" de la página 116.

Problemas de funcionamiento

El indicador luminoso Activa no se enciende

Causa	Qué hacer
El cable de alimentación quizá no está enchufado correctamente en la toma eléctrica.	Apague la impresora y compruebe las conexiones del cable de alimentación entre la impresora y la toma de corriente. Después, vuelva a encender la impresora.
La toma eléctrica puede estar controlada por un interruptor externo o por un temporizador automático.	Compruebe que el interruptor esté encendido o enchufe otro dispositivo eléctrico en la toma para saber si el enchufe funciona correctamente.

La impresora no imprime (el indicador luminoso de Activa está apagado)

Causa	Qué hacer
La impresora está desactivada.	Pulse una vez el botón Iniciar/Parar para que la impresora pase al estado Ready (Activa).
Puede haberse producido algún error.	Fíjese en si hay algún indicador encendido o intermitente. Consulte "Indicadores de estado y de error" de la página 103.

El indicador luminoso Activa está encendido pero no se imprime nada

Causa	Qué hacer
Quizás el ordenador no esté bien conectado a la impresora.	Siga el procedimiento descrito en la <i>Guía de instalación</i> .
Puede que el cable de interfaz no esté bien enchufado.	Revise los dos extremos del cable de interfaz que conecta la impresora al ordenador.
Quizás el cable de interfaz utilizado no sea el correcto.	Si utiliza la interfaz USB, use un cable Revisión 2.0.
Su software no está configurado correctamente para la impresora.	Asegúrese de que esté seleccionada la impresora en su aplicación.
La memoria del sistema de su ordenador es demasiado pequeña para manejar el volumen de datos de su documento.	Intente reducir la resolución de imagen de su documento en la aplicación o, si puede, instale más memoria en su ordenador.

El producto opcional no está disponible.

Causa	Qué hacer
La impresora no detecta el producto opcional.	Imprima una hoja de estado para ver si la impresora detecta el producto opcional. Si no es así, vuelva a instalar el producto opcional.
En Windows: No está instalado EPSON Status Monitor. En Macintosh: No ha vuelto a registrar la impresora.	<p>En Windows: Tiene que instalar EPSON Status Monitor, o configurar ajustes manualmente en el controlador de impresora. Consulte "Configuración de los Ajustes opcionales" de la página 116.</p> <p>En Macintosh: Cuando instale o extraiga accesorios de la impresora, tiene que reiniciar EPSON Status Monitor, o borrar y volver a registrar la impresora. Si desea borrar la impresora, use Print Setup Utility (Utilidad configuración impresoras) (en Mac OS X 10.3 y 10.4) o Print Center (Centro de impresión) (en Mac OS X 10.2).</p>

La vida útil restante del cartucho de tóner no está al día (sólo para Windows)

Causa	Qué hacer
El intervalo entre la actualización de la información de los consumibles es demasiado largo.	Pulse el botón Get Information Now (Obtener datos ahora) del cuadro de diálogo Consumable Info Settings (Ajustes datos consumibles). También puede cambiar cada cuánto tiempo se actualizan los datos de los consumibles en el cuadro de diálogo Consumable Info Settings (Ajustes datos consumibles).

Problemas con la copia impresa

No se puede imprimir la fuente

Causa	Qué hacer
En Windows: Puede utilizar las fuentes de la impresora sustituidas por las fuentes TrueType especificadas.	En el controlador de impresora, seleccione la casilla Print TrueType fonts as bitmap (Imprimir fuentes TrueType como Bitmap) del cuadro de diálogo Extended Settings (Más ajustes).
La fuente seleccionada no es compatible con la impresora.	Compruebe que ha instalado la fuente correcta. Consulte la <i>Guía de fuentes</i> si desea más información.

La copia impresa es ilegible

Causa	Qué hacer
Puede que el cable de interfaz no esté bien enchufado.	Compruebe que los dos extremos del cable de interfaz estén bien enchufados.
Quizás el cable de interfaz utilizado no sea el correcto.	Si utiliza la interfaz USB, use un cable Revisión 2.0.

Nota:

Si la hoja de estado no se imprime correctamente, la impresora puede estar averiada. Póngase en contacto con su proveedor o con un Servicio Técnico de EPSON.

La posición de la copia impresa es incorrecta

Causa	Qué hacer
Puede que no se hayan configurado correctamente la longitud y los márgenes de la página en la aplicación.	Compruebe que se usan los ajustes de longitud y margen de página correctos en la aplicación.
Puede que el ajuste Paper Size (Tamaño papel) sea incorrecto.	Compruebe que ha seleccionado el tamaño de papel correcto en los ajustes del controlador de impresora.
Puede que el ajuste de MP Tray Size (Tamaño band. MF) sea incorrecto.	Confirme que ha seleccionado MP Tray (Bandeja MF) en la lista desplegable Paper Source (Origen papel) y que ha especificado el tamaño de papel correcto en el controlador de impresora.

Los gráficos no se imprimen correctamente

Causa	Qué hacer
El ajuste de emulación de impresora de la aplicación es incorrecto.	Compruebe que la aplicación esté configurada para la emulación de impresora utilizada. Por ejemplo, si se usa el modo ESC/Page, compruebe que la aplicación esté configurada para usar una impresora ESC/Page.
Quizá necesite más memoria.	Los gráficos necesitan grandes cantidades de memoria. Instale un módulo de memoria adecuado. Consulte "Módulo de memoria" de la página 61.

Problemas con la calidad de impresión

El fondo está oscuro o sucio

Causa	Qué hacer
Quizás no esté utilizando el tipo correcto de papel para la impresora.	Si la superficie del papel es demasiado áspera, los caracteres impresos pueden aparecer distorsionados o rotos. Se recomienda usar papel para fotocopidora suave y de alta calidad para obtener los mejores resultados. Consulte "Tipos de papel disponibles" de la página 159 para obtener más información sobre la elección del papel.
Puede que esté sucio el recorrido del papel dentro de la impresora.	Imprima tres páginas con un solo carácter por página para limpiar las piezas internas de la impresora.
Quizá el ajuste de Density (Densidad) es demasiado oscuro.	En el controlador de impresora, haga clic en la ficha Optional Settings (Ajustes opcionales) del cuadro de diálogo Extended Settings (Más ajustes) y aclare el ajuste de Density (Densidad).

Aparecen puntos blancos en la copia impresa

Causa	Qué hacer
Puede que esté sucio el recorrido del papel dentro de la impresora.	Imprima tres páginas con un solo carácter por página para limpiar las piezas internas de la impresora.

La resolución o los tonos de la impresión no son uniformes

Causa	Qué hacer
El papel puede estar húmedo.	No almacene el papel en un ambiente húmedo.
Quizá el cartucho de tóner está a punto de agotar su vida útil.	Si el mensaje que aparece en EPSON Status Monitor indica que casi se ha terminado la vida útil de un cartucho de tóner, sustituya ese cartucho. Consulte "Precauciones a la hora de sustituir el cartucho de tóner" de la página 67. En Windows, también puede saber la vida útil que les queda a los cartuchos de tóner en la ficha Basic Settings (Ajustes Básicos) del "driver" (controlador) de impresora.

En la impresión aparece una línea vertical

Causa	Qué hacer
Está sucio el rodillo metálico o el cable del fotoconductor, en el interior de la impresora.	Limpie el rodillo metálico y el cable del fotoconductor del interior de la impresora. Si desea más detalles, consulte "Limpieza del interior de la impresora" de la página 71.

Aparecen manchas de tóner

Causa	Qué hacer
El papel puede estar húmedo.	No almacene el papel en un ambiente húmedo.
Quizás no esté utilizando el tipo correcto de papel para la impresora.	Se recomienda usar papel para fotocopidora suave y de alta calidad para obtener los mejores resultados. Consulte "Tipos de papel disponibles" de la página 159 para obtener más información sobre la elección del papel.
Puede que esté sucio el recorrido del papel dentro de la impresora.	Imprima tres páginas con un solo carácter por página para limpiar las piezas internas de la impresora.

En la imagen impresa faltan zonas

Causa	Qué hacer
El papel puede estar húmedo.	La impresora es sensible a la humedad que ha absorbido el papel. Cuanto más húmedo esté el papel, más débil saldrá la copia impresa. No almacene el papel en un ambiente húmedo.
Quizás no esté utilizando el tipo correcto de papel para la impresora.	Si la superficie del papel es demasiado áspera, los caracteres impresos pueden aparecer distorsionados o rotos. Se recomienda usar papel para fotocopidora suave y de alta calidad para obtener los mejores resultados. Consulte "Tipos de papel disponibles" de la página 159 para obtener más información sobre la elección del papel.

Se imprimen páginas completamente en blanco

Causa	Qué hacer
La impresora ha cargado más de una hoja de papel a la vez.	Saque la pila de papel y airéela. Nivele los bordes con unos golpecitos sobre una superficie plana y vuelva a cargar el papel.
El problema quizá esté en la aplicación o en el cable de interfaz.	Imprima una hoja de estado. Consulte "Impresión de una Hoja de estado" de la página 92. Si sale una página en blanco, el problema puede estar en la impresora. Apague la impresora y consulte a su distribuidor.
Puede que el ajuste Paper Size (Tamaño papel) sea incorrecto.	Compruebe que ha seleccionado el tamaño de papel correcto en los ajustes del controlador de impresora.
Puede que el ajuste de MP Tray Size (Tamaño band. MF) sea incorrecto.	Confirme que ha seleccionado MP Tray (Bandeja MF) en la lista desplegable Paper Source (Origen papel) y que ha especificado el tamaño de papel correcto en el controlador de impresora.
Quizá no haya sacado el precinto de protección del cartucho de tóner.	Compruebe que lo ha retirado totalmente. Para más información, consulte las instrucciones en el paquete del cartucho de tóner.
Quizá el cartucho de tóner está a punto de agotar su vida útil.	Si el mensaje que aparece en EPSON Status Monitor indica que casi se ha terminado la vida útil de un cartucho de tóner, sustituya ese cartucho. Consulte "Precauciones a la hora de sustituir el cartucho de tóner" de la página 67. En Windows, también puede saber la vida útil que les queda a los cartuchos de tóner en la ficha Basic Settings (Ajustes Básicos) del "driver" (controlador) de impresora.

La imagen impresa es demasiado clara o pálida

Causa	Qué hacer
El papel puede estar húmedo.	No almacene el papel en un ambiente húmedo.
Puede que el modo Toner Save (Ahorrar tóner) esté activado.	Desactive el modo Toner Save (Ahorrar tóner) con el controlador de impresora. Para modificar el modo Toner Save (Ahorrar tóner) con el controlador de impresora, seleccione el botón Advanced (Avanzado) de la ficha Basic Settings (Ajustes básicos) y haga clic en More Settings (Más ajustes). Desactive la casilla Toner Save (Ahorrar tóner) del cuadro de diálogo More Settings (Más ajustes) en Windows, o del cuadro de diálogo Advanced (Avanzado) en Mac.
Quizá el cartucho de tóner está a punto de agotar su vida útil.	Si el mensaje que aparece en EPSON Status Monitor indica que casi se ha terminado la vida útil de un cartucho de tóner, sustituya ese cartucho. Consulte "Precauciones a la hora de sustituir el cartucho de tóner" de la página 67. En Windows, también puede saber la vida útil que les queda a los cartuchos de tóner en la ficha Basic Settings (Ajustes Básicos) del "driver" (controlador) de impresora.

La cara no impresa de la página está sucia

Causa	Qué hacer
Se ha derramado tóner en el recorrido de alimentación del papel.	Imprima tres páginas con un solo carácter por página para limpiar las piezas internas de la impresora.
Ha imprimido justo después de solucionar el atasco de papel.	Haga algunas impresiones por una cara.

Ha disminuido la resolución

Causa	Qué hacer
La impresora no puede imprimir con el nivel necesario de resolución porque no hay memoria suficiente, y reduce la resolución automáticamente para poder seguir imprimiendo.	Compruebe si la calidad de la copia impresa es aceptable. Si no lo es, añada memoria para solucionar el problema de forma permanente o reduzca la resolución temporalmente en el driver de impresora.

Problemas de memoria

Memoria insuficiente para la tarea en curso

Causa	Qué hacer
La impresora no tiene memoria suficiente para ejecutar la tarea en curso.	Añada memoria para solucionar el problema de forma definitiva o reduzca la resolución temporalmente en el driver de impresora.

Memoria insuficiente para imprimir todas las copias

Causa	Qué hacer
La impresora no tiene memoria suficiente para compilar los trabajos de impresión.	Sólo se imprimirá un juego de copias. Reduzca el contenido de los trabajos de impresión, o añada memoria. Si desea más información sobre la instalación de más memoria, consulte "Módulo de memoria" de la página 61.

Problemas de manipulación del papel

El papel no avanza correctamente

Causa	Qué hacer
Las guías de papel no están correctamente ajustadas.	Asegúrese de que las guías de papel de todas las bandejas de papel y de la bandeja MF estén ajustadas en las posiciones correctas de tamaño de papel.
El ajuste del origen del papel no es correcto.	Compruebe que se ha seleccionado el origen del papel correcto en la aplicación.
Puede que no haya papel en el origen del papel.	Cargue papel en el origen de papel seleccionado.
El tamaño del papel cargado difiere del tamaño configurado en el controlador de impresora.	Compruebe que ha seleccionado el tamaño de papel correcto en los ajustes del controlador de impresora.
El tamaño/tipo del papel cargado no está seleccionado en el cuadro de diálogo Printer Settings (Ajustes de impresora).	En el cuadro de diálogo Printer Settings (Ajustes de impresora) del controlador de impresora, configure el tamaño/tipo del papel cargado.
Puede que haya cargado demasiado papel en la bandeja MF o en las bandejas de papel.	Compruebe que no se hayan cargado demasiadas hojas de papel. Para averiguar la capacidad de papel máxima de cada origen del papel, consulte "Generalidades" de la página 161.

Si el papel no avanza desde la bandeja de papel opcional, quizá la unidad no esté instalada correctamente.	Encontrará las instrucciones para instalar la unidad en "Unidad de cassettes de papel opcional" de la página 57.
Cuando se imprime por las dos caras (dúplex) desde la bandeja MF, la cassette de papel estándar no está instalada.	Instale la cassette del papel estándar.
Cuando está instalada la cassette opcional, las cassettes situadas encima de la que alimenta el papel no están instaladas.	Coloque todas las cassettes de papel encima de la que alimenta el papel.
El rodillo de recogida está sucio.	Limpie el rodillo de recogida. Consulte las instrucciones en "Limpieza del rodillo de recogida" de la página 69.
Puede que la bandeja de papel opcional no esté correctamente instalada.	Consulte "Unidad de cassettes de papel opcional" de la página 57 para obtener instrucciones sobre la instalación de una unidad de cassettes de papel opcional.

Problemas con el uso de los accesorios opcionales

Para comprobar que los accesorios opcionales se han instalado correctamente, imprima una hoja de estado. Si desea más información, consulte "Impresión de una Hoja de estado" de la página 92.

Atasco en la alimentación de papel desde la bandeja opcional

Causa	Qué hacer
El papel está atascado en la bandeja de papel opcional	Consulte "Solución de atascos de papel" de la página 78 para solucionar los atascos de papel.

No puedo utilizar un accesorio opcional instalado

Causa	Qué hacer
La opción instalada no está definida en el driver de impresora.	<p>En Windows: Tiene que configurar ajustes manualmente en el controlador de impresora. Consulte "Configuración de los Ajustes opcionales" de la página 116.</p> <p>En Macintosh: Cuando instale o extraiga accesorios de la impresora, tiene que reiniciar EPSON Status Monitor, o borrar y volver a registrar la impresora. Si desea borrar la impresora, use Print Setup Utility (Utilidad configuración impresoras) (en Mac OS X 10.3 y 10.4) o Print Center (Centro de impresión) (en Mac OS X 10.2).</p>

Solución de problemas de USB

Si tiene dificultades para usar la impresora con una conexión USB, averigüe si el problema figura en la siguiente lista, y tome las medidas recomendadas.

Conexiones USB

En ocasiones, los cables o conexiones USB pueden ser el origen de los problemas con USB.

Para obtener un mejor resultado, conecte la impresora directamente al puerto USB del ordenador. Si tiene que usar varios concentradores USB, es recomendable conectar la impresora al primer concentrador de la cadena.

Sistema operativo Windows

Su ordenador debe tener previamente instalado Windows Vista, Vista x64, XP, XP x64, 2000, Server 2003 o Server 2003 x64, o bien tener instalado Windows 2000, Server 2003 o Server 2003 x64 actualizado a Windows Vista, Vista x64, XP o XP x64. Es posible que no pueda instalar o ejecutar el driver de impresora USB en los ordenadores que no dispongan de estas especificaciones o de un puerto USB incorporado.

Si desea más detalles sobre su ordenador, consulte a su distribuidor.

Instalación del software de la impresora

Una instalación incorrecta o incompleta del software puede provocar problemas con USB. Tenga presente lo siguiente, y realice las verificaciones recomendadas para confirmar que la instalación es correcta.

Comprobación de la instalación del software de la impresora

Si utiliza Windows Vista, Vista x64, XP, XP x64, 2000, Server 2003 o Server 2003 x64, debe seguir los pasos indicados en la *Guía de instalación* que acompaña a la impresora para instalar el software de la impresora. De lo contrario, deberá instalar el driver Universal de Microsoft. Siga estos pasos para comprobar si está instalado el driver Universal.

1. Abra la carpeta **Printers** (Impresoras) y haga clic, con el botón secundario, en el icono de su impresora.
2. Haga clic en la opción **Printing Preferences** (Preferencias de impresión) del menú contextual que aparece. Después, haga clic, con el botón secundario, en cualquier lugar del controlador ("driver").

Si figura la opción **About** (Acerca de) en el menú contextual que aparece, haga clic en ella. Si aparece un cuadro con el mensaje "Unidrv Printer Driver" ("Controlador de impresora Unidrv"), tendrá que volver a instalar el software de la impresora tal y como se explica en la *Guía de instalación*. Si no aparece la opción Acerca de, significa que el software de la impresora se ha instalado correctamente.

Nota:

En Windows 2000, si aparece el cuadro de diálogo *Digital Signature Not Found* (Firma digital no encontrada) durante la instalación, haga clic en **Yes** (Sí). Si hiciera clic en **No**, tendría que volver a instalar el software de la impresora.

En Windows Vista, Vista x64, XP, XP x64, Server 2003 o Server 2003 x64, si aparece el cuadro de diálogo *Software Installation* (Instalación de software) durante la instalación, haga clic en **Continue Anyway** (Continuar). Si hiciera clic en **STOP Installation** (Detener la instalación), tendría que volver a instalar el software de la impresora.

Problemas de conexión de red (sólo para el modelo DN)

No puedo instalar software o controladores ("drivers")

Causa	Qué hacer
No ha accedido al sistema operativo con los privilegios de administrador.	Acceda al sistema operativo con los privilegios de administrador.

No puedo acceder a la impresora compartida

Causa	Qué hacer
El nombre de uso compartido de la impresora compartida no es válido.	No escriba espacios en blanco ni guiones en el nombre de recurso compartido.
No se pueden instalar controladores ("drivers") adicionales en el ordenador cliente aunque el sistema operativo del servidor de impresión sea distinto del del cliente.	Instale los controladores de impresora desde el CD-ROM.
Este problema está provocado por su sistema de red.	Pida ayuda al administrador de la red.

Nota:

En cuanto al controlador adicional que se va a instalar, consulte la tabla siguiente.

Sistema op. del servidor	Sistema op. del cliente	Controlador adicional
Windows 2000	Cientes Windows XP o 2000	Intel Windows 2000
Windows XP*	Cientes Windows XP o 2000	Intel Windows 2000 o XP
	Cientes Windows XP x64	x64 Windows XP
Windows XP x64, Server 2003 o Server 2003 x64*	Cientes Windows XP o 2000	x86 Windows 2000, Windows XP y Windows Server 2003
	Cientes Windows XP x64	x64 Windows XP y Windows Server 2003
Windows Vista, Vista x64	Cientes Windows Vista, XP, 2000 o Server 2003	x86 Tipo 3 - Modo Usuario
	Cientes Windows Vista x64, XP x64 o Server 2003 x64	x64 Tipo 3 - Modo Usuario

* El controlador ("driver") adicional para Windows XP x64 y Server 2003 x64 puede utilizarse con Windows XP Service Pack 2, Windows 2003 Service Pack 1 o posterior.





Indicadores de estado y de error

Puede saber el estado de la impresora si se fija en los indicadores luminosos del panel de control. Encontrará información sobre la ubicación de los indicadores en "Panel de control" de la página 22.

Nota:

Es muy fácil ver el estado de la impresora y los errores en el ordenador gracias a EPSON Status Monitor. Para más información sobre EPSON Status Monitor, consulte "Con EPSON Status Monitor" de la página 117 (Windows) o "Con EPSON Status Monitor" de la página 139 (Macintosh).

A continuación, se ilustran los estados de los indicadores luminosos.

	encendido
	intermitente rápido (cada 0,3 segundos)
	intermitente lento (cada 0,6 segundos)
	intermitente muy lento (encendido 0,6 seg., apagado 2,4 seg.)
	apagado



Nota:

El cambio de los indicadores dependen del tipo de error. Ignore esta marca.

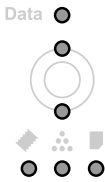
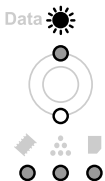
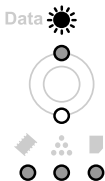
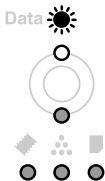
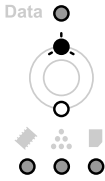
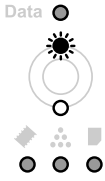
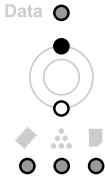
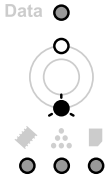

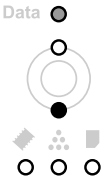
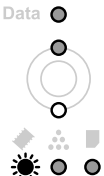
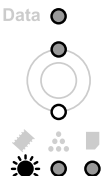
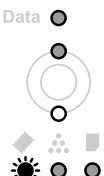
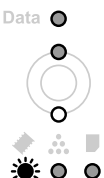
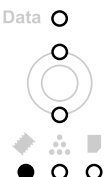

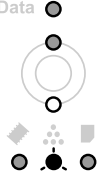
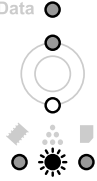
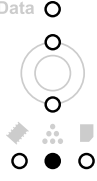
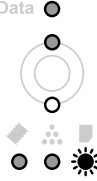
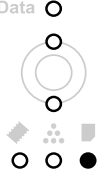
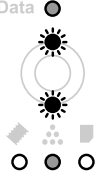
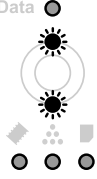
	<p>Reiniciar</p> <p>Explicación: Se ha reiniciado la interfaz actual de la impresora y se ha borrado el búfer. No obstante, otras interfaces todavía están activas y conservan sus ajustes y datos.</p>
	<p>Avance Papel</p> <p>Explicación: La impresora está expulsando papel debido a una orden del usuario. Esta advertencia aparece si se pulsa una vez el botón Iniciar/Parar, para desconectar la impresora, y luego se mantiene pulsado el botón Iniciar/Parar más de 2 segundos para no recibir una orden de alimentación de papel.</p>
	<p>Hoja de Status</p> <p>Explicación: La impresora está imprimiendo la hoja de estado. Espere a que termine la impresión.</p>
	<p>Escribiendo ROM</p> <p>Explicación: Se está grabando en el módulo de memoria ROM insertado en la ranura. Espere a que se apague el indicador.</p>
	<p>Modo reposo</p> <p>Explicación: La impresora se encuentra en el modo de ahorro de energía. Este modo se cancelará en cuanto la impresora reciba datos de impresión.</p>
	<p>Preparando</p> <p>Explicación: La impresora está calentando el fusor para prepararse para imprimir.</p>
	<p>Activa</p> <p>Explicación: La impresora está preparada para recibir datos e imprimirlos.</p>
	<p>Desconectada</p> <p>Explicación: La impresora no está preparada para imprimir. Pulse el botón Iniciar/Parar.</p>

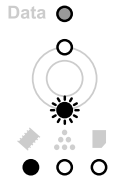
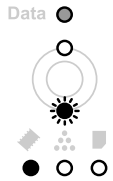
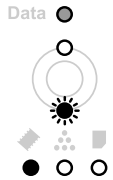
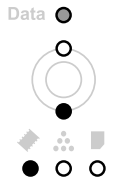
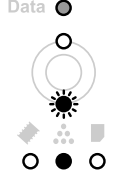
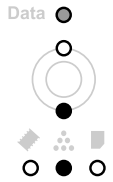
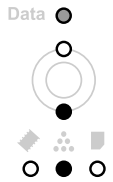
	<p>Cubierta abierta</p> <p>Explicación: La cubierta de la impresora está abierta. Cierre la cubierta.</p>
	<p>Print Data Error (Error datos impresión)</p> <p>Explicación: Los datos de impresión se han borrado porque son incorrectos. Compruebe que esté utilizando el controlador de impresora adecuado.</p>
	<p>Memoria insuficiente para imprimir todas las copias</p> <p>Explicación: Ya no se puede imprimir el número de copias especificado porque no hay memoria (RAM) suficiente. Imprima una copia de cada vez.</p>
	<p>Calidad de impresión disminuida (por memoria insuficiente)</p> <p>Explicación: No hay memoria suficiente para imprimir la página con la calidad de impresión especificada. La impresora reduce automáticamente la calidad de impresión para poder continuar la impresión. Si la calidad de la copia impresa no es aceptable, simplifique la página limitando el número de gráficos o reduciendo el número y tamaño de las fuentes. Quizá tenga que aumentar la memoria de la impresora para poder imprimir el documento con la calidad deseada. Si desea más información sobre cómo añadir memoria, consulte "Módulo de memoria" de la página 61.</p>
	<p>Memoria insuficiente para la tarea actual</p> <p>Explicación: La impresora no tiene memoria suficiente para terminar el trabajo de impresión actual. Pulse el botón Information (Información) del panel de control para cerrar la advertencia. Si desea cancelar el trabajo de impresión, bórralo de la cola de impresión con el ordenador. Para evitar que esto vuelva a suceder, añada memoria a la impresora tal como se describe en "Módulos de memoria" de la página 164, o reduzca la resolución de la imagen que va a imprimir.</p>
	<p>Auto Test</p> <p>Explicación: La impresora está realizando una prueba e inicialización del aparato.</p>

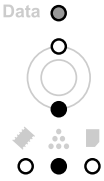
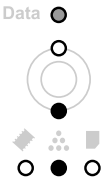
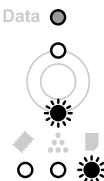
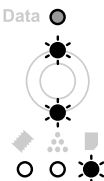
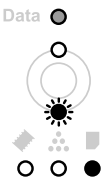
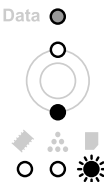
	<p>El cartucho de tóner instalado no es un producto genuino de EPSON</p> <p>Explicación: El cartucho de tóner instalado no es un producto original de EPSON. Se recomienda instalar un cartucho de tóner original de EPSON. La utilización de un cartucho de tóner no original de EPSON puede afectar a la calidad de impresión. EPSON no se hará responsable de los daños o problemas derivados del uso de productos consumibles distintos de aquellos fabricados o aprobados por Epson. Instale un producto genuino de EPSON. Consulte "Precauciones a la hora de sustituir el cartucho de tóner" de la página 67 para obtener instrucciones acerca de la sustitución del cartucho de tóner.</p>
	<p>Queda poco tóner</p> <p>Explicación: El cartucho de tóner está a punto de agotar su vida útil. Prepare un cartucho nuevo de tóner.</p>
	<p>Revisar RAM</p> <p>Explicación: La impresora va a comprobar la memoria RAM.</p>
	<p>Comprobar TipoPapel</p> <p>Explicación: El papel cargado en la impresora no coincide con el ajuste del tipo de papel del controlador de impresora. Cargue papel del tipo correcto en la impresora. Para hacer desaparecer el aviso, pulse el botón Information (Información) del panel de control.</p>
	<p>Revisar ROM</p> <p>Explicación: La impresora va a comprobar la memoria ROM.</p>
	<p>Cancelar Impresión</p> <p>Explicación: La impresora está cancelando el trabajo de impresión actual. Espere a que termine la cancelación.</p>
	<p>Cancelar Impresión (por el host)</p> <p>Explicación: El trabajo de impresión se cancela en el controlador de impresora. Espere a que termine la cancelación.</p>

	<p>Memoria insuficiente para la tarea actual</p>
	<p>Memoria insuficiente para la impresión dúplex</p>
	<p>La página contiene demasiados datos para procesar</p>
	<p>Error de escritura en ROM</p>
	<p>El cartucho de tóner instalado no es un producto genuino de EPSON</p>
	<p>No hay ningún cartucho de tóner/unidad de revelado instalado</p>
	<p>Error de identificación de cartucho de tóner</p>

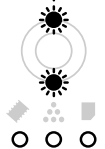
	<p>Error de memoria de cartucho de tóner</p> <p>Explicación:</p> <p>Se ha producido un error de lectura/escritura en la memoria. Vuelva a colocar el cartucho de tóner o sustitúyalo por otro nuevo. Consulte las instrucciones en "Precauciones a la hora de sustituir el cartucho de tóner" de la página 67. Si no se ha resuelto el problema, apague la impresora y luego vuelva a encenderla.</p>
	<p>Replace Toner (Cambie tóner)</p> <p>Explicación:</p> <p>Los cartuchos de tóner indicados han llegado al final de su vida útil y deben sustituirse. Cuando se encienda el indicador Error, no podrá continuar la impresión. Sustituya el cartucho de tóner por uno nuevo. Consulte las instrucciones en "Precauciones a la hora de sustituir el cartucho de tóner" de la página 67.</p>
	<p>Comprobar Tam.Papel</p> <p>Explicación:</p> <p>El papel cargado en el origen de papel especificado no coincide con el tamaño requerido. Sustituya el papel cargado por otro del tamaño y pulse el botón de Iniciar/Parar para reanudar la impresión o el botón Cancelar trabajo para cancelar el trabajo de impresión.</p>
	<p>Al. Manual</p> <p>Explicación:</p> <p>Indica que está seleccionado el ajuste Manual Feed (Alimentación manual) en el controlador ("driver") de impresora. Compruebe que el papel deseado aparezca en el controlador de impresora y que esté cargado en la ranura de alimentación manual de la bandeja MF. Para imprimir en el modo de alimentación manual, tiene que pulsar una vez el botón Iniciar/Parar. Si desea imprimir desde la bandeja MF o la unidad de cassettes de 250 hojas de papel opcional después de imprimir en el modo manual, tendrá que anular la selección de Manual Feed (Alimentación manual) en el controlador de impresora.</p> <p>Nota:</p> <p>Antes de imprimir en el modo de alimentación manual, saque el papel de los demás orígenes.</p>
	<p>Error de impresión dúplex</p> <p>Explicación:</p> <p>La impresora ha encontrado problemas durante la impresión dúplex. Quizá la causa sea una configuración incorrecta del origen del papel utilizado. Compruebe que se utiliza el tipo y tamaño de papel adecuado para la impresión dúplex.</p>
	<p>Cassette de papel no instalada</p> <p>Explicación:</p> <p>La cassette de papel no está instalada, o no está correctamente instalada. Instale la cassette de papel correctamente.</p>

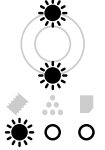
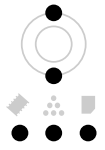
<p>Data ●</p> 	<p>Falta papel</p> <p>Explicación:</p> <p>No hay papel en el origen de papel especificado. Cargue papel del tamaño indicado en el origen de papel.</p>
<p>Data ●</p> 	<p>Atasco de papel</p> <p>Explicación:</p> <p>Se ha atascado el papel. Solucione el atasco de papel. Consulte las instrucciones en "Solución de atascos de papel" de la página 78.</p>
<p>Data ☀</p> 	<p>Reinicio Total</p> <p>Explicación:</p> <p>Todos los ajustes de la impresora se han reiniciado con la configuración predeterminada o con los últimos ajustes que se guardaron.</p>
<p>Data ●</p> 	<p>Llame al servicio técnico (error del motor)</p> <p>Explicación:</p> <p>Se ha detectado un error en el motor de impresión. Apague la impresora. Espere como mínimo 5 segundos y vuelva a encenderla. Si vuelven a encenderse los indicadores, apague la impresora, desenchufe el cable de alimentación y diríjase a un representante cualificado del servicio técnico.</p>
<p>Data ●</p> 	<p>Cancel todos los trabajos de impresión</p> <p>Explicación:</p> <p>La impresora está cancelando todos los trabajos de impresión en la memoria, que incluyen los trabajos que la impresora está recibiendo o imprimiendo actualmente. Espere a que termine la cancelación.</p>
<p>Data ●</p> 	<p>Llame al servicio técnico (error de la controladora)</p> <p>Explicación:</p> <p>Se ha detectado un error en la controladora. Apague la impresora. Espere como mínimo 5 segundos y vuelva a encenderla. Si vuelven a encenderse todos los indicadores, apague la impresora, desenchufe el cable de alimentación y diríjase a un representante cualificado del servicio técnico.</p>

Cancelación de la impresión

Pulse el botón **Cancelar trabajo**  del panel de control de la impresora.

Para cancelar un trabajo de impresión antes de enviarlo desde su ordenador, consulte "Cancelación de un trabajo de impresión" de la página 35.

Problemas con la impresión en el modo PostScript 3

A continuación, se explican los problemas que pueden surgir al imprimir con el controlador PostScript. Todas las instrucciones hacen referencia al driver de impresoras PostScript.

La impresora no imprime correctamente en el modo PostScript

Causa	Qué hacer
El ajuste de modo de emulación de la impresora es incorrecto.	El modo predeterminado de la impresora es Auto , para que pueda detectar automáticamente la codificación empleada en los datos de trabajo de impresión recibidos y seleccionar el modo de emulación adecuado. Sin embargo, en ocasiones la impresora no puede seleccionar el modo de emulación correcto. En este caso, hay que configurarlo manualmente como PS3 . Configure el modo de emulación en el Emulation Menu (Menú Emulación) de SelecType de la impresora. Para más detalles sobre la configuración, consulte el Manual de red.
El ajuste de emulación configurado en la impresora es incorrecto para el tipo de interfaz en uso.	Puede configurarse el modo de emulación individualmente para cada interfaz que recibe datos de trabajos de impresión. Configure el modo de emulación para la interfaz en uso como PS3 . Configure el modo de emulación en el Emulation Menu (Menú Emulación) de SelecType de la impresora. Para más detalles sobre la configuración, consulte el Manual de red.

La impresora no imprime

Causa	Qué hacer
En el cuadro de diálogo Print (Imprimir) (excepto en Mac OS X), está seleccionada la casilla Print to file (Imprimir a un archivo).	Desactive la casilla Print to file (Imprimir a un archivo) del cuadro de diálogo Print (Imprimir).
Está seleccionada la casilla Save as File (Guardar como archivo) de la ficha Output Options (Opciones de salida) del cuadro de diálogo Print (Imprimir) (sólo en Mac OS X).	Desactive la casilla Save as File (Guardar como archivo) de la ficha Output Options (Opciones de salida) del cuadro de diálogo Print (Imprimir).

El driver de impresora seleccionado es incorrecto.	Compruebe que esté seleccionado el driver PostScript de impresora con el que va a imprimir.
El Emulation Menu (Menú Emulación) del panel de control de la impresora está configurado con un modo distinto de Auto o PS3 para la interfaz que utiliza.	Cambie el ajuste de modo por Auto o por PS3. Para más detalles sobre la configuración, consulte el Manual de red.

El controlador de impresora o la impresora que desea utilizar no aparece en la Utilidad configuración impresora (en Mac OS X 10.3.x y 10.4x) o en el Centro de impresión (en Mac OS X 10.2.x).

Causa	Qué hacer
Ha cambiado el nombre de la impresora.	Consulte al administrador de la red y seleccione el nombre de impresora adecuado.
El ajuste de zona AppleTalk es incorrecto.	Abra Printer Setup Utility (Utilidad configuración impresora) (en Mac OS X 10.3.x y 10.4.x) o el Print Center (Centro de impresión) (en Mac OS 10.2), y seleccione la zona AppleTalk a la que esté conectada la impresora.

La fuente de la impresión es distinta de la de la pantalla.

Causa	Qué hacer
No están instaladas las fuentes de pantalla PostScript.	Las fuentes de pantalla PostScript deben estar instaladas en el ordenador que utilice. De lo contrario, la fuente que seleccione será sustituida por otra fuente para presentarla en la pantalla.
Sólo en Windows No se han especificado las fuentes correctas de sustitución en la ficha Device Settings (Configuración de dispositivo) del cuadro de diálogo Properties (Propiedades) de la impresora.	Especifique las fuentes de sustitución adecuadas en la Tabla de sustitución de fuentes.

No puedo instalar las fuentes de la impresora

Causa	Qué hacer
El menú Emulation (Emulación) del panel de control de la impresora no está configurado como PS3 para su interfaz.	Cambie el ajuste del Emulation Menu (Menú Emulación) por PS3 para la interfaz que utilice. Después, vuelva a instalar las fuentes de la impresora. Para más detalles sobre la configuración, consulte el Manual de red.

Los bordes del texto y/o las imágenes no son suaves

Causa	Qué hacer
La Print Quality (Calidad de impresión) configurada es Fast (Rápida).	Cambie el ajuste de Print Quality (Calidad de impresión) por Fine (Fino) o Maximum (Máximo).
La impresora no tiene suficiente memoria.	Aumente la memoria de la impresora.

La impresora no imprime con normalidad a través de la interfaz USB

Causa	Qué hacer
<p>Sólo en Windows</p> <p>El ajuste Data Format (Formato de datos) del cuadro de diálogo Properties (Propiedades) de la impresora no está configurado como ASCII ni como TBCP.</p>	<p>La impresora no puede imprimir datos binarios cuando está conectada al ordenador a través de la interfaz USB. Compruebe que el ajuste Data Format (Formato de datos), al que se accede haciendo clic en Advanced (Avanzado) en la ficha PostScript del cuadro de diálogo Properties (Propiedades) de la impresora, esté configurado como ASCII o como TBCP.</p> <p>Si su sistema operativo es Windows Vista, Vista x64, XP o XP x64, haga clic en la ficha Device Settings (Configuración de dispositivo) del cuadro de diálogo Properties (Propiedades) de la impresora, luego en el ajuste Output Protocol (Protocolo de salida) y seleccione ASCII o TBCP.</p>

La impresora no imprime con normalidad a través de la interfaz paralela (sólo para el modelo DN)

Causa	Qué hacer
El ajuste de Data Format (Formato de datos) no coincide con el ajuste de formato de datos especificado en la aplicación (excepto en Mac OS X)	Si el archivo se ha creado en una aplicación que permite cambiar el formato o la codificación de los datos (Photoshop, por ejemplo), compruebe que el ajuste de la aplicación coincida con el del driver de impresora.
<p>Sólo en Windows</p> <p>El ordenador está conectado a la red con AppleTalk en un entorno Windows 2000, y el ajuste Send CTRL+D Before Each Job (Enviar CTRL+D antes de cada trabajo) o Send CTRL+D After Each Job (Enviar CTRL+D después de cada trabajo) de la ficha Device Settings (Configuración de dispositivos) del cuadro de diálogo Properties (Propiedades) de la impresora está configurado como Yes (Sí).</p>	Compruebe que los ajustes Send CTRL+D Before Each Job (Enviar CTRL+D antes de cada trabajo) y Send CTRL+D After Each Job (Enviar CTRL+D después de cada trabajo) estén configurados como No .
Que la conexión a la red no sea con AppleTalk y que el ajuste Data Format (Formato de datos) no esté configurado como ASCII Data (Datos ASCII).	Que la conexión a la red no sea con AppleTalk y que el ajuste Data Format (Formato de datos) no esté configurado como ASCII Data (Datos ASCII).

<p>Sólo en Windows</p> <p>Los datos de impresión tienen un tamaño excesivo.</p>	<p>Haga clic en Advanced (Avanzado) en la ficha PostScript del cuadro de diálogo Properties (Propiedades) de la impresora y cambie el ajuste Data Format (Formato de datos) ASCII data (Datos ASCII) (el predeterminado) por TBCP (Protocolo de comunicaciones binarias con referencia).</p> <p>Si el ajuste Binary (Binario) está <input type="checkbox"/> (Activado), TBCP no estará disponible. Utilice el protocolo Binary (Binario). Para más detalles sobre la configuración, consulte el Manual de red.</p>
<p>Sólo en Windows</p> <p>No se puede imprimir a través de la interfaz de red.</p>	<p>Haga clic en Advanced (Avanzado) en la ficha PostScript del cuadro de diálogo Properties (Propiedades) de la impresora y cambie el ajuste Data Format (Formato de datos) ASCII data (Datos ASCII) (el predeterminado) por TBCP (Protocolo de comunicaciones binarias con referencia).</p> <p>Si el ajuste Binary (Binario) está <input type="checkbox"/> (Activado), TBCP no estará disponible. Utilice el protocolo Binary (Binario). Para más detalles sobre la configuración, consulte el Manual de red.</p>

Se ha producido un error indefinido (sólo en Macintosh)

Causa	Qué hacer
Su versión de Mac OS no es compatible.	El driver de esta impresora sólo es compatible con el sistemas operativo Mac OS X versión 10.2.8 o posterior.

Problemas con la impresión en el modo PCL6/PCL5

Los problemas enumerados en esta sección son los que se pueden encontrar al imprimir en modo PCL6. Todas las instrucciones hacen referencia al driver de impresoras PCL6.

La impresora no imprime

Causa	Qué hacer
La casilla Print to file (Imprimir a un archivo) está seleccionada en el cuadro de diálogo Print (Imprimir).	Desactive la casilla Print to file (Imprimir a un archivo) del cuadro de diálogo Print (Imprimir).

La impresora no imprime correctamente en el modo PCL

Causa	Qué hacer
(Sólo en modo PCL6). Quizá el Graphics Mode (Modo Gráfico) esté configurado como Vector y los datos de impresión incluyan datos que no se pueden imprimir en ese ajuste.	Acceda al controlador ("driver") de impresora, haga clic en la ficha Graphics (Gráficos), luego en Options (Opciones) y seleccione Raster as Graphics Mode (Raster como Modo Gráfico).

La impresora no inicia la impresión dúplex manual (sólo PCL6)

Causa	Qué hacer
La casilla Print directly to the printer (Imprimir directamente a la impresora) no está seleccionada.	Seleccione la casilla Print directly to the printer (Imprimir directamente a la impresora) de la ficha Details (Detalles).
Está seleccionado el puerto Network (Red).	Cambie el puerto por LPT o por USB . Se corregirá el orden de las páginas para la impresión dúplex.

La fuente de la impresión es distinta de la de la pantalla.

Causa	Qué hacer
No están instaladas las EPSON Screen Fonts (Fuentes de pantalla EPSON).	Las fuentes de pantalla deben estar instaladas en el ordenador que utilice. De lo contrario, la fuente que seleccione será sustituida por otra fuente para presentarla en la pantalla.

Los bordes del texto y/o las imágenes no son suaves

Causa	Qué hacer
(Sólo en modo PCL6) La resolución está configurada como Fast (300 dpi) (Rápida [300 ppp]).	Acceda al controlador ("driver") de impresora, haga clic en la ficha Graphics (Gráficos) y seleccione la resolución Fine (600 dpi) (Fino [600 ppp]).
La impresora no tiene suficiente memoria.	Aumente la memoria de la impresora.
(Sólo en modo PCL6) La RITech está configurada como Off (Desactivada).	Acceda al controlador ("driver") de impresora, haga clic en la ficha Graphics (Gráficos) y seleccione RITech On (Activada).

Capítulo 7

Acerca del software de la impresora para Windows

Modo de uso del controlador ("driver") de impresora

El software de la impresora le permite configurar la impresora para obtener las mejores impresiones.

Nota:

La Ayuda on-line del controlador proporciona más detalles sobre los ajustes del controlador de impresora.

Nota para los usuarios de Windows Vista:

No pulse el botón de encendido o ponga manualmente el ordenador en modo de reposo o hibernación durante la impresión.

Cómo acceder al controlador de impresora

Puede acceder al controlador de impresora directamente desde cualquier aplicación y desde el sistema operativo Windows.

Los ajustes de la impresora configurados en cualquier aplicación de Windows tienen prioridad sobre los configurados desde el sistema operativo.

Desde la aplicación

Haga clic en la opción **Print** (Imprimir), **Print Setup** (Configurar impresora) o **Page Setup** (Ajustar página) del menú File (Archivo). También tiene que hacer clic en **Setup** (Configurar), **Options** (Opciones), **Properties** (Propiedades), o en una combinación de dichos botones.

Usuarios de Windows Vista

Haga clic en **Start** (Inicio) , luego en **Control Panel** (Panel de control) y doble clic en **Printers** (Impresoras). Haga doble clic en el icono de su impresora y luego haga clic en **Printing Preferences** (Preferencias de impresión).

En Windows XP y Server 2003

Haga clic en **Start** (Inicio) y después en **Printers and Faxes** (Impresoras y faxes). Haga doble clic en el icono de su impresora y luego haga clic en **Printing Preferences** (Preferencias de impresión).

En Windows 2000

Haga clic en **Start** (Inicio), señale **Settings** (Configuración) y haga clic en **Printers** (Impresoras). Haga doble clic en el icono de su impresora y luego haga clic en **Printing Preferences** (Preferencias de impresión).

Impresión de una hoja de estado

Para revisar el estado actual de la impresora, imprima una hoja de estado desde el driver de impresora.

1. Abra el controlador de impresora.
2. Haga clic en la ficha **Optional Settings** (Ajustes opcionales) y luego en **Status Sheet** (Hoja de estado).

Cambio de los ajustes de la impresora

Puede cambiar los ajustes de la impresora tales como bandeja, impresión y el menú de configuración. Para abrir el cuadro de diálogo, haga clic en **Printer Setting** (Ajustes de impresora) en la ficha **Optional Settings** (Ajustes opcionales).

Configuración de Más Ajustes

Puede configurar diversos ajustes en el cuadro de diálogo **Extended Settings** (Más ajustes). Para abrir el cuadro de diálogo, haga clic en el comando **Extended Settings** (Más ajustes) de la ficha **Optional Settings** (Ajustes opcionales).

Configuración de los Ajustes opcionales

Puede actualizar a mano los datos del accesorio opcional que haya instalado en su impresora.

1. Abra el controlador de impresora.
2. Haga clic en la ficha **Optional Settings** (Ajustes opcionales) y seleccione **Update the Printer Option Info Manually** (Actualizar info opciones manualmente).
3. Haga clic en **Settings** (Ajuste). Aparecerá el cuadro de diálogo **Optional Settings** (Ajustes opcionales).
4. Configure los ajustes para cada opción instalada y haga clic en **OK** (Aceptar).

Presentación de datos de los consumibles

En la ficha Basic Settings (Ajustes básicos) se muestra la vida útil que le queda al cartucho de tóner.

Nota:

- Esta función sólo está disponible cuando está instalado EPSON Status Monitor.
- Estos datos pueden ser distintos de los mostrados en EPSON Status Monitor. Use EPSON Status Monitor para obtener más detalles sobre los consumibles.
- Si no se utiliza un cartucho de tóner genuino de EPSON, no se mostrarán el indicador de nivel ni el icono de alerta de la vida útil restante.

Encargo de consumibles

Haga clic en el botón **Order Online** (Pedido online) de la ficha Basic Settings (Ajustes básicos). Si desea más información, consulte "Pedido online" de la página 125.

Nota:

Esta función sólo está disponible cuando está instalado EPSON Status Monitor.

Con EPSON Status Monitor

EPSON Status Monitor es una utilidad que supervisa la impresora y ofrece información acerca de su estado actual.

Instalación de EPSON Status Monitor

1. Compruebe que la impresora esté apagada y que Windows se esté ejecutando en el ordenador.
2. Inserte el CD-ROM del software de impresora en la unidad de CD-ROM.

Nota:

- Si la pantalla del programa de instalación de Epson no aparece automáticamente, haga clic en **Start** (Inicio)  y luego en **Computer** (Equipo) (en Windows Vista) o haga clic en el icono **My Computer** (Mi PC) del escritorio (en Windows XP, 2000 o Server 2003). Haga clic, con el botón secundario, en el icono del CD-ROM. En el menú que aparece, seleccione **Open** (Abrir) y haga doble clic en **Epsetup.exe**.
- Si aparece la ventana de selección de idioma, elija su idioma.

- Haga clic en **Custom Install** (Instalación personalizada).



Nota:

- En el Manual de red, encontrará información sobre la instalación de EPSON Status Monitor en una red.
 - Si desea usar la impresora a través del servidor de impresión, tiene que instalar EPSON Status Monitor a partir del CD-ROM con privilegios de administrador en cada cliente.
- Haga clic en **EPSON Status Monitor**.
 - Confirme que esté seleccionado el icono de su impresora y haga clic en **OK** (Aceptar).
 - Lea el contrato de licencia y, si está de acuerdo, haga clic en **Accept** (Acepto).
 - Seleccione su país o región y haga clic en **OK** (Aceptar). Ya está registrado el sitio web de EPSON.

Nota:

- Tiene que registrar el sitio web para poder encargar consumibles por Internet.
 - Si hace clic en el botón **Cancel** (Cancelar), el sitio web no se habrá registrado, pero continuará la instalación de EPSON Status Monitor.
- Cuando haya terminado la instalación, haga clic en **OK** (Aceptar).

Acceso a EPSON Status Monitor

Haga clic, con el botón secundario, en el icono de la bandeja de EPSON Status Monitor en la barra de tareas. Después, seleccione el nombre de la impresora y el menú al que desee acceder.



Nota:

- ❑ También puede acceder a EPSON Status Monitor haciendo clic en el botón **Simple Status** (Estado simple) de la ficha *Optional Settings* (Ajustes opcionales) del controlador de impresora.
- ❑ El cuadro de diálogo *Order Online* (Pedido online) también aparece al hacer clic en el botón **Order Online** (Pedido online) de la ficha *Basic Settings* (Ajustes básicos) del controlador ("driver") de impresora.

About (Acerca de)	Puede obtener datos de EPSON Status Monitor tales como las versiones del producto o de la interfaz.
Simple Status (Estado simple)	Puede conocer el estado de la impresora, ver los errores y las advertencias.
Detailed Status (Estado detallado)*	Puede controlar el estado de la impresora con todo detalle. Cuando se produzca un problema, mostrará la solución más probable. Consulte "Estado detallado" de la página 120.
Consumables Information (Información de consumibles)*	Puede obtener datos sobre los orígenes del papel y los productos consumibles. Consulte "Información de consumibles" de la página 121.
Job Information (Información del trabajo)*	Puede revisar los datos del trabajo de impresión. Consulte "Información del trabajo" de la página 122.
Notice Settings (Ajustes de notificación)	Puede configurar ajustes específicos de monitorización. Consulte "Ajustes de notificación" de la página 124.
Order Online (Pedido Online)	Puede encargar consumibles por Internet. Consulte "Pedido online" de la página 125.
Ajustes del icono de bandeja	Puede configurar los datos que se mostrarán al hacer doble clic en el icono de la bandeja.

* También puede acceder a cualquier menú haciendo clic en la ficha correspondiente de cada ventana de información.

Nota para los usuarios de Windows Vista:

EPSON Status Monitor no está disponible para la supervisión de impresoras Netware.

Nota para los usuarios de Windows XP:

EPSON Status Monitor no está disponible si se imprime desde una conexión de escritorio remoto.

Nota para los usuarios de NetWare:

Al supervisar las impresoras NetWare, debe utilizarse un Novell Client adecuado al sistema operativo. Se ha comprobado el funcionamiento con las siguientes versiones.

- En Windows XP y 2000:
Novell Client 4.91 SP1 para Windows 2000/XP*
- Para monitorizar una impresora de NetWare, conecte sólo un servidor de impresión para cada cola.
Para más instrucciones, consulte el Manual de red de la impresora.*
- No puede supervisar una impresora de cola NetWare más allá del enrutador IPX porque el ajuste de "IPX hops" (saltos IPX) es 0.*
- Este producto admite impresoras NetWare configuradas por un sistema de impresión basado en colas como, por ejemplo, Bindery o NDS. No puede supervisar impresoras NDPS (Novell Distributed Print Services).*

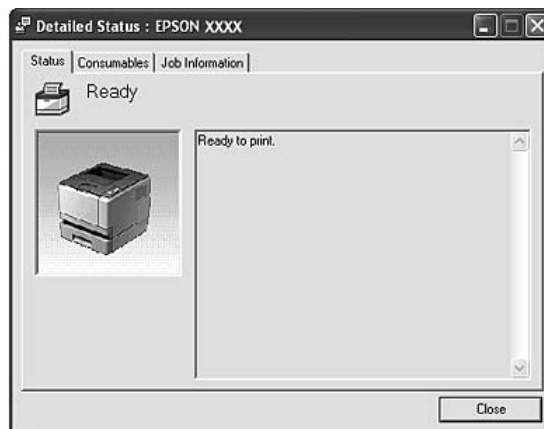
Estado detallado

Información de consumibles

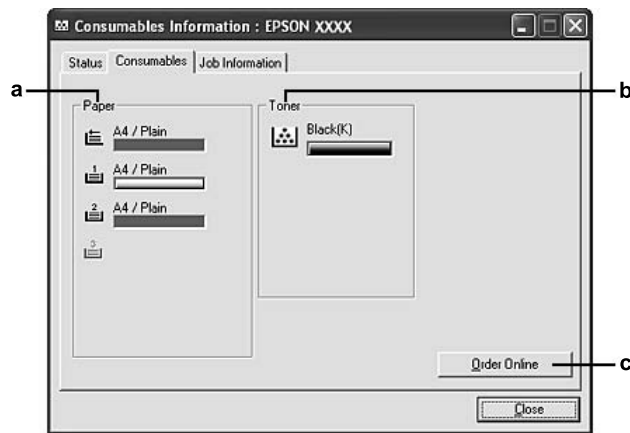

a.	Paper (Papel):	Muestra el tamaño del papel, el tipo de papel y la cantidad aproximada de papel que resta en el origen del papel.
b.	Toner (Tóner):	Indica cuánta vida útil le queda al cartucho de tóner. El icono del tóner se pone intermitente cuando se produce un error en el cartucho de tóner o cuando éste ha llegado al final de su vida útil.
c.	Botón Order Online (Pedido online):	Si hace clic en este botón, podrá encargar productos consumibles por Internet. Si desea más información, consulte "Pedido online" de la página 125.

Nota:

Sólo se muestra la vida útil que le queda al cartucho de tóner si se utiliza un cartucho de tóner genuino de EPSON.

Información del trabajo

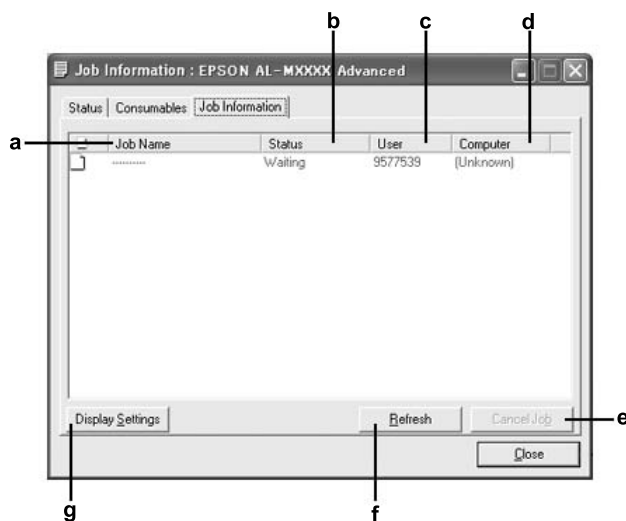

a.	Job Name (Nombre del trabajo):	Muestra los nombres de los trabajos de impresión del usuario. Los trabajos de impresión de otros usuarios se muestran como -----.	
b.	Status (Estado):	Waiting (Esperando):	Indica que el trabajo de impresión está a la espera de ser imprimido.
		Spooling (En cola):	Indica que el trabajo de impresión se encuentra en la cola de impresión de su ordenador.
		Deleting (Eliminando):	Indica que se está borrando el trabajo de impresión.
		Printing (Imprimiendo):	Indica que el trabajo se está imprimiendo en ese momento.
		Completed (Completo):	Indica que el trabajo ha terminado de imprimirse.
		Canceled (Cancelado):	Indica que el trabajo de impresión se ha cancelado.
	Held (Retenido):	Indica que el trabajo de impresión está retenido.	
c.	User (Usuario):	Muestra el nombre del usuario.	
d.	Computer (Ordenador):	Muestra el nombre del ordenador que envió el trabajo de impresión.	
e.	Botón Cancel Job (Cancelar trabajo):	Cancela el trabajo de impresión seleccionado.	
f.	Botón Refresh (Actualizar):	Actualiza los datos de este menú.	

g.	Botón Display Settings (Ajustes de presentación):	Abre el cuadro de diálogo Display Settings (Ajustes de presentación). En él puede seleccionar los elementos y el orden en que se mostrarán en la pantalla Job Information (Información del trabajo), así como seleccionar el tipo de trabajos que se mostrarán.
----	---	---

Nota para los usuarios de Windows XP:

Las conexiones compartidas Windows XP LPR y las conexiones compartidas Windows XP Standard TCP/IP con clientes Windows no admiten la función job management (gestión de trabajos).

La ficha **Job Information** (Información del trabajo) está disponible cuando se usan las conexiones siguientes:

Entornos de servidor y cliente:

- Si utiliza la conexión LPR compartida Windows 2000, Server 2003 o Server 2003 x64 con clientes Windows Vista, Vista x64, XP, XP x64 ó 2000.
- Si utiliza la conexión TCP/IP estándar compartida Windows Vista, Vista x64, 2000, Server 2003 o Server 2003 x64 con Windows Vista, Vista x64, XP, XP x64 o 2000.
- Si utiliza la conexión TCP/IP EpsonNet Print compartida Windows Vista, Vista x64, 2000, Server 2003 o Server 2003 x64 con clientes Windows Vista, Vista x64, XP, XP x64 o 2000.

Entornos de sólo clientes:

- Si utiliza la conexión LPR (con Windows Vista, Vista x64, XP, XP x64, 2000, Server 2003 o Server 2003 x64).
- Si utiliza la conexión TCP/IP estándar (con Windows Vista, Vista x64, XP, XP x64, 2000, Server 2003 o Server 2003 x64).
- Si utiliza la conexión TCP/IP EpsonNet Print (con Windows Vista, Vista x64, XP, XP x64, 2000, Server 2003 o Server 2003 x64).

Nota:

Esta función no se puede utilizar en las situaciones siguientes:

- Si se usa una tarjeta opcional de interfaz Ethernet que no admita la función job management (gestión de trabajos).*
- Si las conexiones NetWare no admiten la función job management (gestión de trabajos).*
- Si los trabajos de impresión de NetWare y NetBEUI aparecen como "Unknown" ("Desconocido") en el menú Job Management (Gestión de trabajos).*
- Tenga en cuenta que, si la cuenta de usuario usada para conectarse a un cliente es diferente de la usada para conectarse al servidor, la función Job Management (Gestión de trabajos) no estará disponible.*

Ajustes de notificación

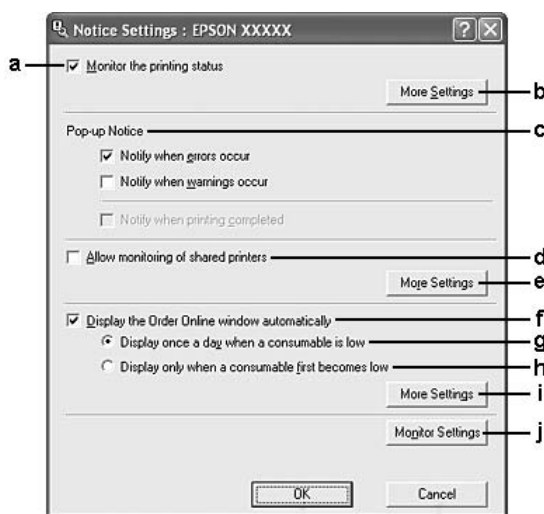

a.	Casilla Monitor the printer status (Monitorizar el estado de la impresión):	Cuando está seleccionada, EPSON Status Monitor supervisa el estado de la impresora durante el procesamiento de un trabajo de impresión.
b.	Botón More Settings (Más ajustes):	Abre el cuadro de diálogo More Settings (Más ajustes), donde puede configurar cómo se mostrará el icono de la bandeja.
c.	Pop-up Notice (Aviso emergente):	Configura la notificación que aparecerá en pantalla.
d.	Casilla Allow monitoring of the shared printers (Permitir monitorización de impresoras compartidas):	Cuando esta casilla de verificación está activada, se puede supervisar una impresora compartida desde otros ordenadores. Si conecta la impresora a través de un servidor con Windows Point and Print y tanto el servidor como el cliente son Windows XP o posterior, se comunica con la función de comunicación del sistema operativo. De esta forma, podrá realizar un seguimiento de la impresora sin seleccionar esta casilla de verificación.
e.	Botón More Settings (Más ajustes):	Abre el cuadro de diálogo More Settings (Más ajustes), donde puede configurar cómo comunicarse con la impresora compartida.
f.	Casilla Display the Order Online window automatically (Mostrar la ventana Pedido online automáticamente):	Si está seleccionada esta casilla, la ventana Order Online (Pedido online) se abre automáticamente cuando queda poca cantidad de un consumible o cuando llega al final de su vida útil, y sigue apareciendo una vez al día hasta que se sustituya el consumible.
g.	Casilla Display once a day when a consumable is low (Mostrar a diario cuando quede poco consumible):	Cuando está seleccionado este botón de opción, la ventana Order Online (Pedido online) aparecerá una vez al día cuando empiece a imprimir o muestre el estado abriendo EPSON Status Monitor.

h.	Botón de opción Display only when a consumable first becomes low (Mostrar sólo la 1ª vez que quede poco consumible):	Cuando está seleccionado este botón de opción, la ventana Order Online (Pedido online) aparece únicamente la primera vez que quede poca cantidad de un consumible.
i.	Botón More Settings (Más ajustes):	Abre el cuadro de diálogo More Settings (Más ajustes), donde puede configurar la dirección URL de la página web para encargar un pedido.
j.	Botón Monitor Settings (Ajustes de monitorización):	Abre el cuadro de diálogo Monitor Settings (Ajustes de monitorización), donde puede configurar cada cuánto tiempo se supervisa.

Nota para los usuarios de Windows Vista:

Si está seleccionada la casilla **Allow monitoring of the shared printers** (Permitir monitorización de impresoras compartidas), aparecerá el cuadro de diálogo User Account Control (Control de cuentas de usuario). A continuación, haga clic en **Continue** (Seguir) para realizar los ajustes.

Nota:

Cuando comparta la impresora, configure EPSON Status Monitor de forma pueda supervisarla en el servidor de impresión.

Pedido online

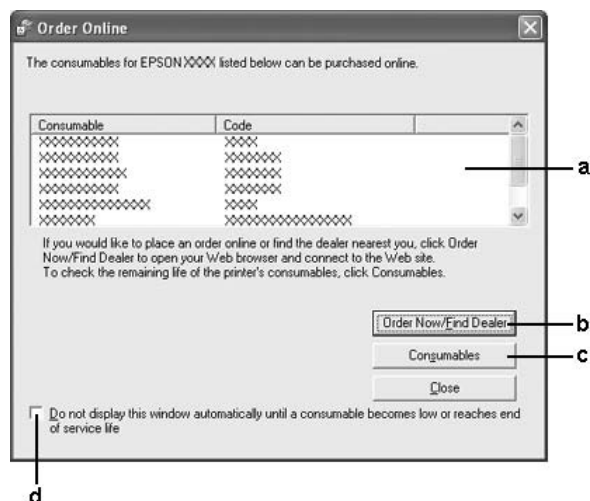

a.	Cuadro de texto:	Muestra los productos consumibles y sus códigos.
b.	Botón Order Now/Find Dealer (Pedir ahora/Buscar distribuidor):	Conecta con el sitio Web en donde se puede hacer un pedido y localizar el distribuidor más próximo a su lugar de residencia. Si no desea que aparezca un mensaje de confirmación, seleccione la casilla Do not display the confirmation message before connecting (No mostrar el mensaje de confirmación antes de conectar) en el cuadro de diálogo More Settings (Más ajustes). El cuadro de diálogo More Settings (Más ajustes) se abre haciendo clic en el botón More Settings (Más ajustes) del cuadro de diálogo Notice Settings (Ajustes de notificación).
c.	Botón Consumables (Consumibles):	Muestra información de los productos consumibles.
d.	Casilla Do not display this window automatically until a consumable becomes low or reaches end of service life (No mostrar esta ventana automáticamente hasta que quede poca cantidad de un consumible o casi haya acabado su vida útil):	Cuando está seleccionada esta casilla, la ventana Order Online (Pedido online) aparece únicamente la primera vez que quede poca cantidad de un consumible o llega al final de su vida útil.

Nota:

Si no registra la dirección URL cuando instale Epson Status monitor, no podrá hacer pedidos por Internet. Si es necesario, desinstale Epson Status Monitor y registre la dirección URL cuando vuelva a instalarlo.

Desinstalación del software de la impresora

Nota:

Las ilustraciones de esta sección corresponden a pantallas de Windows XP. Pueden ser distintas de las pantallas de su sistema operativo.

1. Salga de todas las aplicaciones.
2. En Windows Vista: Haga clic en **Start** (Inicio)  y luego en **Control Panel** (Panel de control).
En Windows XP, XP x64, Server 2003 o Server 2003 x64: haga clic en **Start** (Inicio), **Control Panel** (Panel de control) y luego en **Add or Remove Programs** (Agregar o quitar programas).
En Windows 2000: Haga clic en **Start** (Inicio), señale **Settings** (Configuración) y haga clic en **Control Panel** (Panel de control).
3. En Windows Vista, haga doble clic en el icono **Programs and Features** (Programas y características).
En Windows XP, XP x64, Server 2003 o Server 2003 x64, haga clic en el icono **Change or Remove Programs** (Cambiar o quitar programas).
En Windows 2000, haga doble clic en el icono **Add/Remove Programs** (Agregar o quitar programas).

4. En Windows Vista, seleccione **EPSON Printer Software** y haga clic en **Uninstall/Change** (Desinstalar o cambiar).
En Windows XP, XP x64, 2000, Server 2003 o Server 2003 x64, seleccione **EPSON Printer Software** y haga clic en **Change/Remove** (Cambiar o quitar).

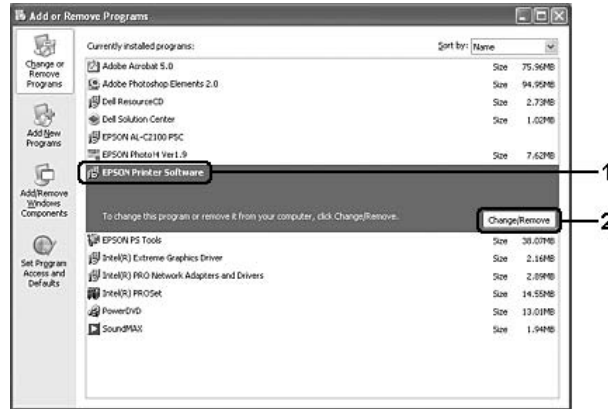

5. Haga clic en la ficha **Printer Model** (Modelo impresora) y seleccione el icono de su impresora.
6. Si sólo desea desinstalar una utilidad, haga clic en la ficha **Utilities** (Utilidades) y seleccione la casilla continua el software de impresora que desee desinstalar.

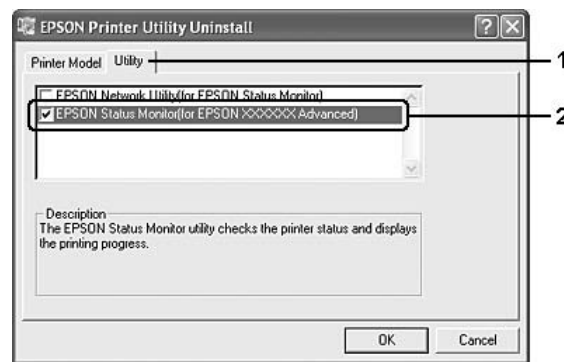

7. Haga clic en **OK** (Aceptar).

Nota:

Puede desinstalar EPSON Network Utility. Cuando haya desinstalado la utilidad, no será posible ver en EPSON Status Monitor el estado de otras impresoras.

8. Siga las instrucciones que aparezcan en la pantalla.

Uso compartido de la impresora en una red

Uso compartido de la impresora

En esta sección se explica cómo compartir la impresora en una red estándar de Windows.

Los ordenadores de una red podrán compartir una impresora directamente conectada a cualquiera de ellos. El ordenador directamente conectado a la impresora es el servidor de impresión, y los demás son los clientes, que necesitan autorización para compartirla con el servidor. Los clientes comparten la impresora a través del servidor de impresión.

Según las versiones de sistema operativo Windows y sus derechos de acceso en la red, configure los ajustes adecuados del servidor de impresión y los clientes.

Configuración del servidor de impresión

Consulte "Uso de un controlador adicional" de la página 128.

Configuración de los clientes

Consulte "Con Windows Vista, Vista x64, XP, XP x64 o 2000" de la página 132.

Nota:

- Cuando comparta la impresora, configure EPSON Status Monitor de forma que pueda supervisarla en el servidor de impresión. Consulte "Ajustes de notificación" de la página 124.*
- Previamente, el servidor de impresión y los clientes deberían estar configurados en el mismo sistema de red, y estar sujetos a la misma administración de red.*

Uso de un controlador adicional

Si el sistema operativo del servidor de impresión es Windows Vista, Vista x64, XP, XP x64, 2000, Server 2003 o Server 2003 x64, puede instalar los drivers adicionales en el servidor. Los drivers adicionales son los drivers para los ordenadores cliente que tienen un sistema operativo diferente al del servidor.

Siga los pasos que se indican a continuación para configurar un ordenador con Windows Vista, Vista x64, XP, XP x64, 2000, Server 2003 o Server 2003 x64 como servidor de impresión y para instalar seguidamente los drivers adicionales.

Nota:

Es preciso acceder a Windows XP, XP x64, 2000, Server 2003 o Server 2003 x64 como el Administrador de la máquina local.

1. Si el servidor de impresión es Windows Vista o Vista x64, haga clic en **Start** (Inicio) , **Control Panel** (Panel de control) y doble clic en **Printers** (Impresoras).
Si el servidor de impresión es Windows XP, XP x64, Server 2003 o Server 2003 x64, haga clic en **Start** (Inicio) y señale **Printers and Faxes** (Impresoras y faxes).
Si el servidor de impresión es Windows 2000, haga clic en **Start** (Inicio), señale **Settings** (Configuración) y haga clic en **Printers** (Impresoras).
2. Haga clic con el botón secundario en la impresora. Haga clic en la opción **Sharing** (Compartir) del menú contextual que aparece.

En Windows Vista, haga clic en **Change sharing options** (Cambiar opciones de uso compartido) y luego en **Continue** (Continuar).

En Windows XP, XP x64, Server 2003 o Server 2003 x64, si aparece el siguiente menú, haga clic en **Network Setup Wizard** (Asistente para configuración de red) o bien en **If you understand the security risks but want to share printers without running the wizard, click here** (Haga clic aquí si desea compartir impresoras sin ejecutar el asistente teniendo en cuenta los riesgos de seguridad que conlleva).

En cualquier caso, siga las instrucciones que aparezcan por pantalla.

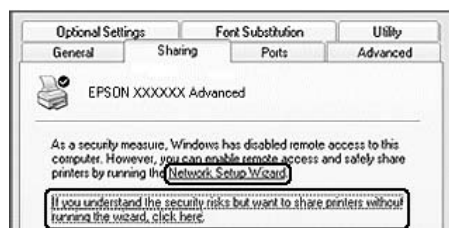

3. Si el servidor de impresión es Windows Vista, Vista x64, XP, XP x64, Server 2003 o Server 2003 x64, seleccione **Share this printer** (Compartir esta impresora) y escriba el nombre en el cuadro Share name (Nombre del recurso compartido).

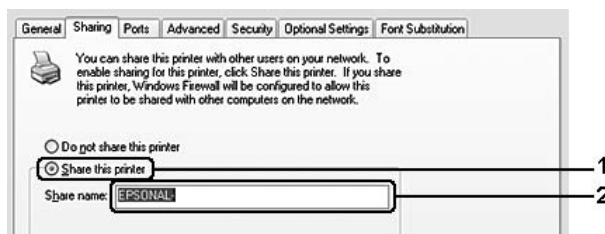

Nota:

No escriba espacios en blanco ni guiones en el nombre de recurso compartido, pues podría dar lugar a un error.

Si el servidor de impresión es Windows 2000, seleccione **Shared as** (Compartido como) y escriba el nombre en el cuadro Share Name (Nombre compartido).

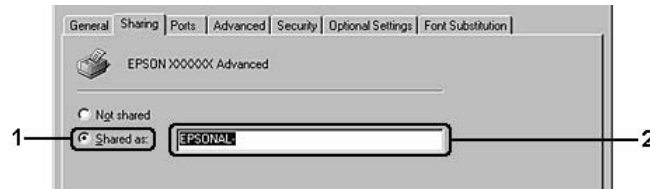

4. Seleccione los drivers adicionales.

Nota:

*Si los ordenadores del servidor y los clientes usan el mismo sistema operativo, no tendrá que instalar los drivers adicionales. Sólo tiene que hacer clic en **OK** (Aceptar) una vez realizado el paso 3.*

En servidores de impresión Windows XP, XP x64, 2000, Server 2003 o Server 2003 x64

Haga clic en **Additional Drivers** (Controladores adicionales).

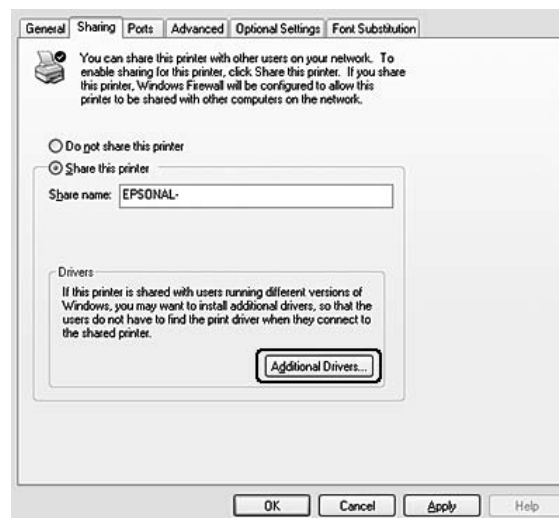

Seleccione la versión de Windows que usan los clientes y haga clic en **OK** (Aceptar).

Nombre del servidor	Sistema op. del cliente	Driver
Windows 2000	Cientes Windows XP o 2000	Intel Windows 2000
Windows XP*	Cientes Windows XP o 2000	Intel Windows 2000 o XP
	Cientes Windows XP x64	x64 Windows XP
Windows XP x64, Server 2003 o Server 2003 x64*	Cientes Windows XP o 2000	x86 Windows 2000, Windows XP y Windows Server 2003
	Cientes Windows XP x64	x64 Windows XP y Windows Server 2003
Windows Vista, Vista x64	Cientes Windows Vista, XP, 2000, Server 2003	x86 Tipo 3 - Modo Usuario
	Cientes Windows Vista x64, XP x64 o Server 2003 x64	x64 Tipo 3 - Modo Usuario

* El controlador ("driver") adicional para Windows XP x64 y Server 2003 x64 puede utilizarse con Windows XP Service Pack 2, Windows 2003 Service Pack 1 o posterior.



Nota:

- No tiene que instalar los siguientes drivers adicionales porque ya están instalados.
Intel Windows 2000 (para Windows 2000)
Intel Windows 2000 o XP (para Windows XP)
x86 Windows 2000, Windows XP y Windows Server 2003 (para Windows Server 2003)
x64 Windows XP y Windows Server 2003 (para Windows XP x64 o Windows Server 2003 x64 edition)
x86 Tipo 3 - Modo Usuario (para clientes Windows Vista, XP, 2000, Server 2003)
x64 Tipo 3 - Modo Usuario (para clientes Windows Vista x64, XP x64 o Server 2003 x64)
- No seleccione drivers adicionales que no figuren en la tabla anterior. Los demás drivers adicionales no están disponibles.

Configuración de los clientes

En esta sección se explica cómo instalar el driver de impresora accediendo a la impresora compartida en una red.

Nota:

- ❑ *Para compartir la impresora en una red Windows, tiene que configurar el servidor de impresión. Si desea más detalles, consulte "Uso de un controlador adicional" de la página 128.*
- ❑ *En esta sección se explica cómo compartir la impresora en un sistema de red estándar mediante el servidor (grupo de trabajo Microsoft). Si no puede acceder a la impresora compartida debido al sistema de red, pida ayuda al administrador de la red.*
- ❑ *En esta sección se explica cómo instalar el controlador de impresora accediendo a la impresora compartida desde la carpeta **Printers** (Impresoras). También puede acceder a la impresora compartida desde Red, Entorno de red o Mis sitios de red del escritorio de Windows.*
- ❑ *No se puede usar el driver adicional en el sistema operativo del servidor del sistema.*
- ❑ *Si desea utilizar EPSON Status Monitor en clientes, será preciso instalar en cada cliente EPSON Status Monitor desde el CD-ROM con privilegios de administrador.*
- ❑ *En Windows Vista, si desea supervisar una impresora compartida con varios usuarios en un ordenador cliente, seleccione la casilla **Allow monitoring of the shared printers** (Permitir monitorización de impresoras compartidas) en **EPSON Status Monitor**.*

Con Windows Vista, Vista x64, XP, XP x64 o 2000

Siga los pasos que se indican a continuación para configurar los clientes Windows Vista, Vista x64, XP, XP x64 o 2000.

Puede instalar el driver de la impresora compartida si tiene derechos de acceso de Usuario avanzado o más amplios, aunque no sea el Administrador.

En Windows Vista o Vista x64, aunque no sea un usuario avanzado o el administrador, puede instalar el controlador de impresora haciendo clic en **Continue** (Continuar) cuando aparezca el mensaje que solicita que se continúe la instalación.

Nota:

Las ilustraciones de esta sección corresponden a pantallas de Windows XP. Pueden ser distintas de las pantallas de su sistema operativo.

1. En los clientes de Windows 2000, haga clic en **Start** (Inicio), señale **Settings** (Configuración) y haga clic en **Printers** (Impresoras).
En clientes Windows XP o XP x64, haga clic en **Start** (Inicio) y señale **Printers and Faxes** (Impresoras y faxes).
En clientes Windows Vista o Vista x64, haga clic en **Start** (Inicio)  y en **Control Panel** (Panel de control). Después, haga doble clic en **Printers** (Impresoras).
2. En Windows 2000, haga doble clic en el icono **Add Printer** (Agregar impresora) y haga clic en **Next** (Siguiendo).
En Windows XP o XP x64, haga clic en **Add a printer** (Agregar una impresora) en el menú Printer Tasks (Tareas de impresora).

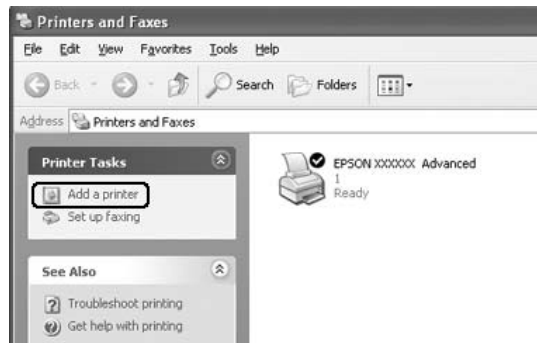

En Windows Vista o Vista x64, haga clic en **Add a printer** (Agregar una impresora) en la barra de menús.

3. En Windows 2000, seleccione **Network printer** (Impresora de red) y haga clic en **Next** (Siguiendo).
En Windows XP o XP x64, seleccione **A network printer, or a printer attached to another computer** (Una impresora de red, o una impresora conectada a otro equipo) y haga clic en **Next** (Siguiendo).
En Windows Vista o Vista x64, haga clic en **Add a network, wireless or Bluetooth printer** (Agregar una impresora de red, inalámbrica o Bluetooth). Si se encuentra automáticamente la impresora compartida, vaya al paso 5. De lo contrario, haga clic en **Stop** (Detener) y luego haga clic en **The printer that I want isn't listed** (No aparece la impresora que necesito). Después, vaya al paso 4.

4. En Windows 2000, escriba el nombre de la impresora compartida y haga clic en **Next** (Siguiente).

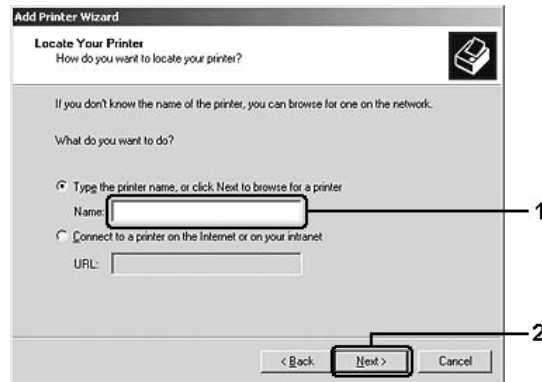

Nota:

- ❑ *También puede escribir "\\(nombre del ordenador que está conectado localmente a la impresora compartida)\(nombre de la impresora compartida)" en la ruta de acceso a la red o en el nombre de la cola.*
- ❑ *No tiene que escribir necesariamente el nombre de la impresora compartida.*

En Windows XP o XP x64, seleccione **Browse for a printer** (Buscar una impresora).

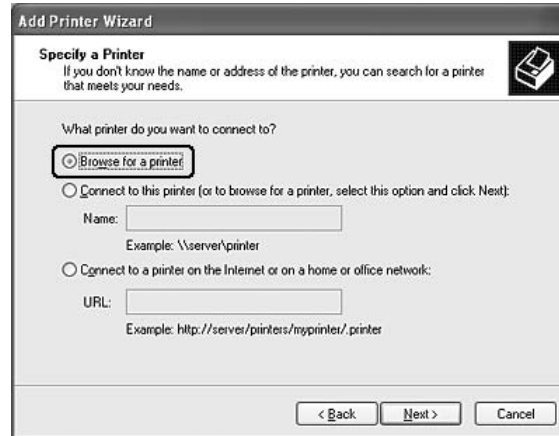

En Windows Vista o Vista x64, haga clic en **Select a shared printer by name** (Seleccionar una impresora compartida por nombre) en el cuadro de diálogo que aparece. Después, haga clic en **Next** (Siguiente).

5. En Windows XP, XP x64, 2000, Server 2003, Server 2003 x64, haga clic en el icono del ordenador, o del servidor que esté conectado a la impresora compartida, y en el nombre de la impresora compartida. Después, haga clic en **Next** (Siguiete).

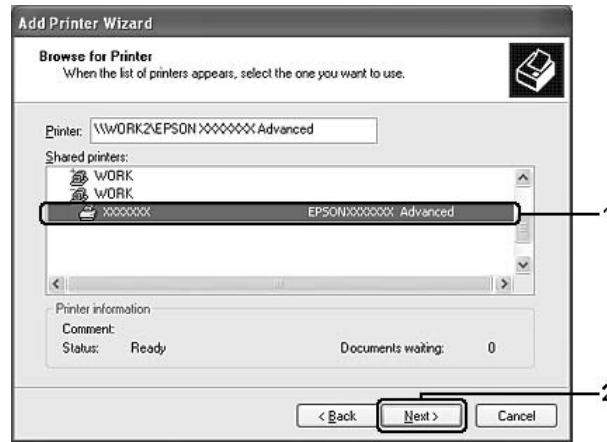

Nota para los usuarios de Windows Vista:

Cuando aparezca el cuadro de diálogo para introducir el nombre de usuario y la contraseña, introduzca la información acerca del servidor de impresión y, a continuación, haga clic en el nombre de la impresora compartida. Cuando aparezca el cuadro de diálogo Add Printer (Agregar impresora), haga clic en **Next** (Siguiete).

Nota:

- El ordenador o servidor que está conectado a la impresora compartida puede modificar el nombre de ésta. Para confirmar el nombre de la impresora compartida, consulte al administrador de la red.
 - Si el driver de impresora ya estaba instalado en el cliente, tendrá que elegir entre el nuevo driver de impresora y el actual. Cuando aparezca un mensaje indicándole que seleccione el driver de impresora, elija el driver de impresora según el mensaje.
 - Si el driver adicional para el sistema operativo de Windows correspondiente está instalado en el servidor de impresión, vaya al siguiente paso.
6. Seleccione si se va a utilizar la impresora como impresora predeterminada o no y haga clic en **Next** (Siguiete).

7. Revise los ajustes y haga clic en **Finish** (Finalizar).



Instalación del controlador de impresora a partir del CD-ROM

En esta sección se explica cómo instalar el driver de impresora en los clientes cuando se configura el sistema de red sin instalar los drivers adicionales en el servidor de impresión.

Las capturas de pantalla de las páginas siguientes pueden diferir en función de la versión del sistema operativo Windows.

Nota:

- Cuando realice la instalación en clientes Windows XP, XP x64 o 2000, debe acceder a Windows XP, XP x64 o 2000 como Administrador.
 - En Windows Vista o Vista x64, aunque no sea un usuario avanzado o el administrador, puede instalar el controlador de impresora haciendo clic en **Continue** (Continuar) cuando aparezca el mensaje que solicita que se continúe la instalación.
 - Si los drivers adicionales están instalados o los ordenadores de servidor y clientes usan el mismo sistema operativo, no tiene que instalar los drivers de impresora desde el CD-ROM.
1. Acceda a la impresora compartida y quizá aparecerá un mensaje. Haga clic en **OK** (Aceptar) y siga las instrucciones de la pantalla para instalar el controlador de impresora desde el CD-ROM.

2. Inserte el CD-ROM, escriba los nombres de la unidad y la carpeta en los que se ubica el controlador de impresora para clientes y haga clic en **OK** (Aceptar).



En la instalación de drivers, puede aparecer el mensaje "No se encontró la firma digital". Haga clic en **Yes** (SÍ) (en Windows 2000) o en **Continue Anyway** (Continuar) (en Windows Vista, Vista x64, XP, XP x64, Server 2003 o Server 2003 x64) y prosiga con la instalación.

El nombre de la carpeta varía en función del sistema operativo que se use.

Sistema operativo del cliente	Nombre de la carpeta
Windows Vista, XP o 2000	\<Idioma>\WINVISTA_XP_2K
Windows Vista x64 o XP x64	\<Idioma>\VISTA_XP64

3. Seleccione el nombre de la impresora, haga clic en **OK** (Aceptar) y siga las instrucciones que aparezcan por pantalla.

Capítulo 8

Acerca del software de la impresora para Macintosh

Modo de uso del controlador ("driver") de impresora

El software de la impresora le permite configurar la impresora para obtener las mejores impresiones.

Nota:

- La Ayuda on-line del controlador proporciona más detalles sobre los ajustes del controlador de impresora.*
- Debe volver a instalar el driver de impresora tras instalar actualizaciones importantes de sistemas operativos como, por ejemplo, de OSX 10.3 a 10.4, pero no tendrá que hacerlo en el caso de actualizaciones secundarias, como, por ejemplo, de 10.3.1 a 10.3.2.*

Cómo acceder al controlador de impresora

Puede acceder al controlador de impresora directamente desde cualquier aplicación y desde el sistema operativo Windows.

Mac OS X

Registre su impresora en la **Printer Setup Utility** (Utilidad configuración impresoras) (en Mac OS X 10.3 y 10.4) o en el **Print Center** (Centro de impresión) (en Mac OS X 10.2). Después, elija la opción **Print** (Imprimir) del menú File (Archivo) de cualquier aplicación, y seleccione su impresora.

Desde una aplicación

- Para abrir el cuadro de diálogo Paper Setting (Composición), seleccione la opción **Page Setup** (Ajustar página) del menú File (Archivo) de cualquier aplicación.
- Para abrir la ficha Basic Settings (Ajustes Básicos), seleccione la opción **Print** (Imprimir) del menú File (Archivo) de cualquier aplicación.

Cambio de los ajustes de la impresora

Puede cambiar los ajustes de la impresora: el origen del papel, el tipo de papel y la calidad de impresión, por ejemplo.

Abra el cuadro de diálogo Print (Imprimir) y seleccione **Printer Settings** (Ajustes impresora) en la lista desplegable. Después, haga clic en la ficha **Basic Settings** (Ajustes básicos).

Configuración de Más Ajustes

Puede configurar diversos ajustes en el cuadro de diálogo Extended Settings (Más ajustes), por ejemplo: Page Protect (Protección pág).

Abra el cuadro de diálogo Print (Imprimir) y seleccione **Printer Settings** (Ajustes impresora) en la lista desplegable. Después, haga clic en la ficha **Extended Settings** (Más ajustes).

Con EPSON Status Monitor

EPSON Status Monitor es una utilidad que supervisa la impresora y ofrece información acerca de su estado actual.

Acceso a EPSON Status Monitor

En Mac OS X

Nota:

Después de instalar EPSON Status Monitor, y antes seguir los pasos indicados a continuación, tiene que abrir el cuadro de diálogo Print (Imprimir) para que EPSON Status Monitor pueda mostrar el estado actual de la impresora.

1. Abra la carpeta Applications (Aplicaciones) del disco duro y luego la subcarpeta Utilities (Utilidades).
2. Haga doble clic en el icono **Printer Setup Utility** (Utilidad configuración impresoras) (en Mac OS X 10.3 y 10.4) o del **Print Center** (Centro de impresión) (en Mac OS X 10.2).

3. Seleccione su impresora en la lista Name (Nombres) y haga clic en el icono **Utility** (Utilidad) (en Mac OS X 10.3 y 10.4) o en **Configure** (Configurar) (en Mac OS X 10.2) en el cuadro de diálogo Printer List (Lista de impresoras).

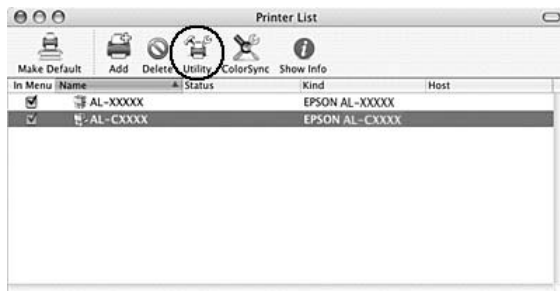

Nota:

También puede acceder a EPSON Status Monitor haciendo clic en el icono **EPSON Status Monitor** del Dock.

Simple Status (Estado simple)	Puede conocer el tipo de errores una solución posible. Esta ventana se abre en ocasión de un error o advertencia, y se cierra automáticamente en cuanto se resuelve el problema.
Detailed Status (Estado detallado)*	Puede controlar el estado de la impresora con todo detalle. Cuando se produzca un problema, mostrará la solución más probable. Consulte "Estado detallado" de la página 141.
Consumables Information (Información de consumibles)*	Puede obtener datos sobre los orígenes del papel y los productos consumibles. Consulte "Información de consumibles" de la página 141.
Job Information (Información del trabajo)*	Puede revisar los datos del trabajo de impresión. Consulte "Información del trabajo" de la página 142.
Notice Settings (Ajustes de notificación)	Puede configurar ajustes específicos de monitorización. Acceda a EPSON Status Monitor y seleccione la opción Notice Settings (Ajustes de notificación) en el menú File (Archivo). Consulte "Ajustes de notificación" de la página 143.

* También puede acceder a cualquier menú haciendo clic en la ficha correspondiente de cada ventana de información.

Estado detallado

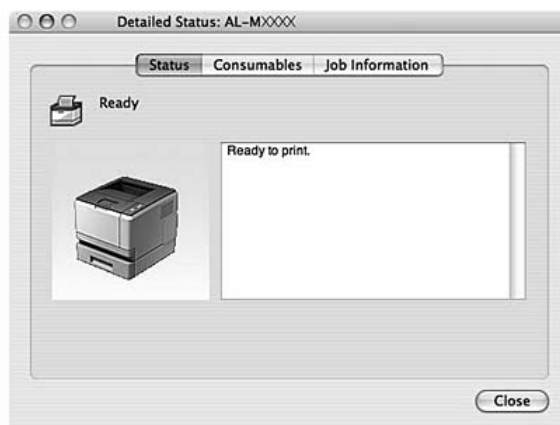

Información de consumibles

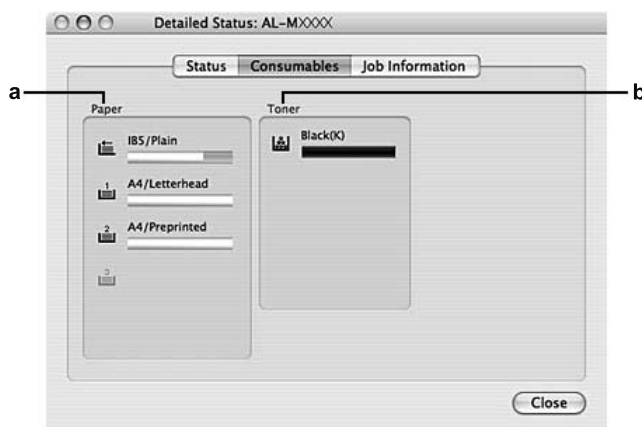

a.	Paper (Papel):	Muestra el tamaño del papel, el tipo de papel y la cantidad aproximada de papel que resta en el origen del papel.
b.	Toner (Tóner):	Indica cuánta vida útil le queda al cartucho de tóner. El icono del tóner se pone intermitente cuando se produce un error en el cartucho de tóner o cuando éste ha llegado al final de su vida útil.

Nota:

Sólo se muestra la vida útil que le queda al cartucho de tóner si se utiliza un cartucho de tóner genuino de EPSON.

Información del trabajo

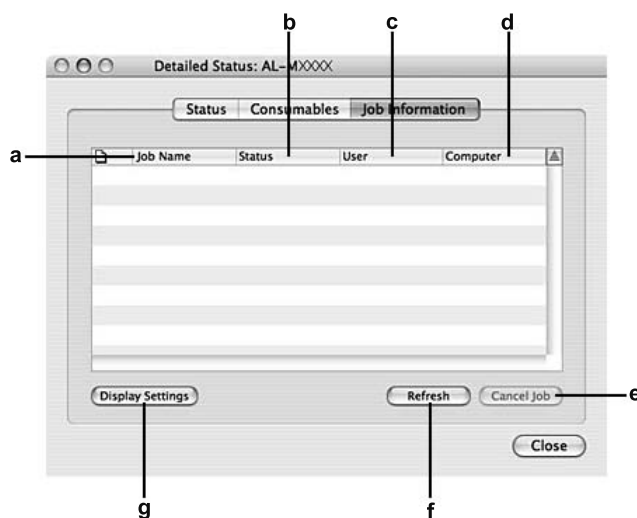

a.	Job Name (Nombre del trabajo):	Muestra los nombres de los trabajos de impresión del usuario. Los trabajos de impresión de otros usuarios se muestran como -----.	
b.	Status (Estado):	Waiting (Esperando):	Indica que el trabajo de impresión está a la espera de ser imprimido.
		Spooling (En cola):	Indica que el trabajo de impresión se encuentra en la cola de impresión de su ordenador.
		Deleting (Eliminando):	Indica que se está borrando el trabajo de impresión.
		Printing (Imprimiendo):	Indica que el trabajo se está imprimiendo en ese momento.
		Completed (Completo):	Indica que el trabajo ha terminado de imprimirse.
		Canceled (Cancelado):	Indica que el trabajo de impresión se ha cancelado.
c.	User (Usuario):	Muestra el nombre del usuario.	
d.	Computer (Ordenador):	Muestra el nombre del ordenador que envió el trabajo de impresión.	
e.	Botón Cancel Job (Cancelar trabajo):	Cancela el trabajo de impresión seleccionado. Sólo se pueden cancelar los trabajos que se envían.	
f.	Botón Refresh (Actualizar):	Actualiza los datos de este menú.	
g.	Botón Display Settings (Ajustes de presentación):	Abre el cuadro de diálogo Display Settings (Ajustes de presentación), donde puede seleccionar los ajustes que aparecerán en pantalla.	

Ajustes de notificación

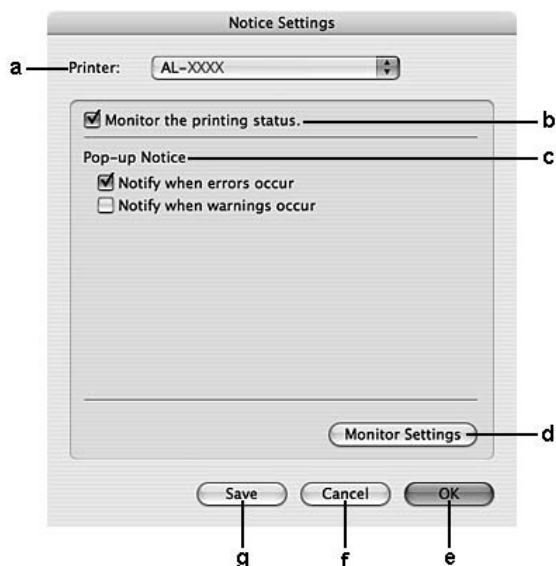

a.	Lista desplegable Printer (Impresora):	Seleccione su impresora en la lista desplegable.
b.	Casilla Monitor the printing status (Monitorizar el estado de la impresión):	Cuando está seleccionada, EPSON Status Monitor supervisa el estado de la impresora durante el procesamiento de un trabajo de impresión.
c.	Pop-up Notice (Aviso emergente):	Configura la notificación que aparecerá en pantalla.
d.	Botón Monitor Settings (Ajustes de monitorización):	Abre el cuadro de diálogo Monitor Settings (Ajustes de monitorización), donde puede configurar cada cuánto tiempo se supervisa.
e.	Botón OK:	Guarda los ajustes y cierra el cuadro de diálogo.
f.	Botón Cancel (Cancelar):	Cierra el cuadro de diálogo sin guardar los ajustes.
g.	Botón Save (Guardar):	Guarda los cambios y cierra el cuadro de diálogo.

Desinstalación del software de la impresora

En Mac OS X

1. Salga de todas las aplicaciones del ordenador.
2. Inserte el CD-ROM del software de la impresora EPSON en el Macintosh.
3. Haga doble clic en la carpeta **Mac OS X**.
4. Haga doble clic en la carpeta del **Printer Driver** (Driver impresora).
5. Haga doble clic en el icono de su impresora.

Nota:

*Si aparece el cuadro de diálogo de autorización, escriba la Password or phrase (Contraseña o frase) y haga clic en **OK**.*

6. Cuando aparezca la pantalla del acuerdo de licencia del software, lea las cláusulas y, si está de acuerdo, haga clic en **Continue** (Seguir) y luego en **Agree** (Acepto).
7. Seleccione **Uninstall** (Desinstalar) en el menú de la parte superior izquierda y haga clic en **Uninstall** (Desinstalar).
8. Siga las instrucciones que aparezcan en la pantalla.

Uso compartido de la impresora en una red

Uso compartido de la impresora

En esta sección se explica cómo compartir la impresora en una red AppleTalk.

Los ordenadores de la red podrán compartir las impresoras directamente conectadas a cualquiera de ellos. El ordenador directamente conectado a la impresora es el servidor de impresión, y los demás son los clientes, que necesitan autorización para compartirla con el servidor. Los clientes comparten la impresora a través del servidor de impresión.

En Mac OS X

Utilice el ajuste Uso compartido de impresoras, una función estándar de Mac OS X 10.2 y posteriores.

Consulte la documentación del sistema operativo para obtener más información.

Capítulo 9

Acerca del controlador ("driver") de impresora PostScript

Requisitos del sistema

Requisitos de hardware de la impresora

	Recomendado
Memoria	Estándar + 64 MB (para la impresión dúplex de datos de imagen al Maximum [Máximo])

Nota:

Añada módulos de memoria a la impresora si no tiene instalada la cantidad de memoria mínima necesaria para la impresión.

Requisitos del sistema del ordenador

Sistema operativo	Microsoft Windows Vista, Vista x64, XP, XP x64 ó 2000 Mac OS X versión 10.2.8 o posterior
--------------------------	--

Nota:

Para utilizar el controlador ("driver") de impresora PostScript 3 con una interfaz USB, el ordenador debe ejecutar Macintosh OSX 10.3.9 o posterior.

Windows XP, XP x64 ó 2000

No hay ninguna restricción para estos sistemas.

Mac OS X

	Mínimo	Recomendado
Equipo	Power Mac G3, G4, G5, iMac, eMac, PowerBook G3, G4 o iBook	
Disco duro	—	
Memoria	128 MB	

Nota:

Para utilizar datos binarios, Epson recomienda conectar la impresora a la red con AppleTalk. Si utiliza un protocolo que no sea AppleTalk para la conexión a la red, tiene que configurar Binary (Binario) como On (Activado) en el PS3 Menu (Menú PS3) del panel de control. Para más detalles sobre la configuración, consulte el Manual de red. Si utiliza la impresora con una conexión local, no puede usar datos binarios.

Utilización del driver de impresora Adobe PostScript con Windows

Para imprimir en el modo PostScript, es necesario instalar el driver de impresora. Consulte las secciones apropiadas que aparecen a continuación con las instrucciones de instalación correspondientes a la interfaz con la que vaya a imprimir.

Instalación del controlador PostScript de impresora para la interfaz paralela (sólo en el modelo D)

**Precaución:**

No utilice nunca EPSON Status Monitor y el driver PostScript 3 a la vez cuando la impresora esté conectada a través de un puerto paralelo. Podría averiar el sistema.

Nota:

- Es posible que, para poder instalar el software de la impresora en Windows Vista, Vista x64, XP, XP x64 ó 2000, sea necesario tener privilegios de administrador. Si tiene algún problema, consulte a su administrador.
 - Desactive todos los programas antivirus antes de instalar el software de la impresora.
1. Confirme que la impresora esté apagada. Inserte el CD-ROM del software de la impresora en la unidad de CD-ROM.
 2. En Windows 2000: Haga clic en **Start** (Inicio), seleccione **Settings** (Configuración) y haga clic en **Printers** (Impresoras). Después, haga doble clic en el icono **Add Printer** (Agregar impresora).
En Windows Vista, Vista x64, XP: Haga clic en **Start** (Inicio), señale **Printer and Faxes** (Impresoras y faxes) y haga clic en la opción **Add a printer** (Agregar una impresora) del menú Printer Tasks (Tareas de impresora).
 3. Aparecerá el Add Printer Wizard (Asistente para agregar impresora). Haga clic en **Next** (Siguiendo).
 4. Seleccione **Local printer** (Impresora local) y haga clic en **Next** (Siguiendo).

Nota:

No seleccione la casilla **Automatically detect and install my Plug and Play printer** (Detectar e instalar mi impresora Plug and Play automáticamente).

5. Seleccione **LPT1** como el puerto al que está conectada la impresora y haga clic en **Next** (Siguiente).
6. Haga clic en **Have Disk** (Utilizar disco) y especifique la siguiente ruta de acceso en el CD-ROM. Si su unidad de CD-ROM es D:, la ruta de acceso será D:\ADOBEPS\ESPAÑOL\PS_SETUP
Después, haga clic en **OK** (Aceptar).

Nota:

Si la letra de la unidad de su sistema no es D, escriba la letra correspondiente en la ruta antes indicada.

7. Seleccione la impresora y haga clic en **Next** (Siguiente).
8. Siga las instrucciones que aparecen en pantalla para completar la instalación.
9. Cuando haya terminado la instalación, haga clic en **Finish** (Finalizar).

Instalación del controlador PostScript de impresora para la interfaz USB

**Precaución:**

No use nunca EPSON Status Monitor y el controlador PostScript 3 a la vez cuando la impresora esté conectada a través de un puerto USB. Podría averiar el sistema.

Nota:

- Es posible que, para poder instalar el software de la impresora en Windows Vista, Vista x64, XP, XP x64 ó 2000, sea necesario tener privilegios de administrador. Si tiene algún problema, consulte a su administrador.*
 - Desactive todos los programas antivirus antes de instalar el software de la impresora.*
1. Confirme que la impresora esté apagada. Inserte el CD-ROM del software de la impresora en la unidad de CD-ROM.
 2. Conecte el equipo a la impresora con un cable USB y enciéndala.

Nota para Windows Vista:

*Sin el driver Windows o el driver Adobe PS, la pantalla muestra "Nuevo hardware encontrado". En ese caso, haga clic en **Ask me again later** (Preguntarme más tarde).*

3. En Windows Vista, Vista x64, XP o XP x64: Haga clic en **Start** (Inicio), señale **Printer and Faxes** (Impresoras y faxes) y haga clic en la opción **Add a printer** (Agregar una impresora) del menú Printer Tasks (Tareas de impresora).
En Windows 2000: Haga clic en **Start** (Inicio), seleccione **Settings** (Configuración) y haga clic en **Printers** (Impresoras). Después, haga doble clic en el icono **Add Printer** (Agregar impresora).
4. Aparecerá el Add Printer Wizard (Asistente para agregar impresora). Haga clic en **Next** (Siguiente).

5. Seleccione **Local printer** (Impresora local) y haga clic en **Next** (Siguiente).

Nota:

No seleccione la casilla **Automatically detect and install my Plug and Play printer** (Detectar e instalar mi impresora Plug and Play automáticamente).

6. Seleccione **USB** como el puerto al que está conectada la impresora y haga clic en **Next** (Siguiente).
7. Haga clic en **Have Disk** (Utilizar disco) y especifique la siguiente ruta de acceso en el CD-ROM. Si su unidad de CD-ROM es D:, la ruta de acceso será D:\ADOBEPS\ESPAÑOL\PS_SETUP. Después, haga clic en **OK** (Aceptar).

Nota:

Si la letra de la unidad de su sistema no es D, escriba la letra correspondiente en la ruta antes indicada.

8. Seleccione la impresora y haga clic en **Next** (Siguiente).
9. Siga las instrucciones que aparecen en pantalla para completar la instalación.
10. Cuando haya terminado la instalación, haga clic en **Finish** (Finalizar).

Instalación del controlador PostScript de impresora para la interfaz de red

Nota:

- Antes de instalar el driver de impresora, configure los ajustes de la red. Encontrará más información en el Manual de red que acompaña a la impresora.
 - Desactive todos los programas antivirus antes de instalar el software de la impresora.
1. Asegúrese de que la impresora esté encendida. Inserte el CD-ROM del software de la impresora en la unidad de CD-ROM.
 2. En Windows Vista, Vista x64, XP o XP x64: Haga clic en **Start** (Inicio), señale **Printer and Faxes** (Impresoras y faxes) y haga clic en la opción **Add a printer** (Agregar una impresora) del menú Printer Tasks (Tareas de impresora).
En Windows 2000: Haga clic en **Start** (Inicio), seleccione **Settings** (Configuración) y haga clic en **Printers** (Impresoras). Después, haga doble clic en el icono **Add Printer** (Agregar impresora).
 3. Aparecerá el Add Printer Wizard (Asistente para agregar impresora). Haga clic en **Next** (Siguiente).

4. Seleccione **Local printer** (Impresora local) y haga clic en **Next** (Siguiente).

Nota:

*No seleccione la casilla **Automatically detect and install my Plug and Play printer** (Detectar e instalar mi impresora Plug and Play automáticamente).*

5. Active la casilla de verificación **Create a new port** (Crear nuevo puerto) y seleccione **Standard TCP/IP Port** (Puerto TCP/IP estándar) en la lista desplegable. Haga clic en **Next** (Siguiente).
6. Haga clic en **Next** (Siguiente).
7. Especifique la dirección IP, el nombre del puerto y haga clic en **Next** (Siguiente).
8. Haga clic en **Finish** (Finalizar).
9. Haga clic en **Have Disk** (Utilizar disco) en el Add Printer Wizard (Asistente para agregar impresora) y especifique la siguiente ruta de acceso al CD-ROM. Si su unidad de CD-ROM es D:, la ruta de acceso será D:\ADOBEPS\ESPAÑOL\PS_SETUP.
Después, haga clic en **OK** (Aceptar).

Nota:

Si la letra de la unidad de su sistema no es D, escriba la letra correspondiente en la ruta antes indicada.

10. Seleccione la impresora y haga clic en **Next** (Siguiente).
11. Siga las instrucciones que aparecen en pantalla para completar la instalación.
12. Cuando haya terminado la instalación, haga clic en **Finish** (Finalizar).

Cómo acceder al controlador PostScript de impresora

Puede cambiar los ajustes PostScript de impresora en el controlador PostScript de impresora. Para acceder al controlador de impresora, consulte "Cómo acceder al controlador de impresora" de la página 115.

Uso de AppleTalk en Windows 2000

Use los siguientes ajustes si su equipo ejecuta Windows 2000 y la impresora está conectada a través de una interfaz de red con el protocolo AppleTalk:

- En el **Emulation Menu** (Menú Emulación) del panel de control, configure Network (Red) como **PS3**. Para más detalles sobre la configuración, consulte el Manual de red.

- ❑ En la ficha Device Settings (Configuración de dispositivo) del cuadro de diálogo Properties (Propiedades) de la impresora, compruebe que los ajustes **SEND CTRL-D Before Each Job** (Enviar CTRL-D antes de cada trabajo) y **SEND CTRL-D After Each Job** (Enviar CTRL-D después de cada trabajo) estén configurados como **No**.
- ❑ El TBCP (Protocolo de comunicaciones binarias con referencia) no se puede utilizar como ajuste de Output Protocol (Protocolo de salida).
- ❑ En la hoja Job Settings (Ajustes del trabajo) del cuadro de diálogo Properties (Propiedades) de la impresora, desactive la casilla **Job Management On** (Gestión del trabajo activado).

Utilización del driver de impresora Adobe PostScript con Macintosh

Instalación del controlador PostScript de impresora

Nota:

Antes de instalar el driver de impresora, cierre todas las aplicaciones de Macintosh.

En Mac OS X

Nota:

*Compruebe que estén cerrados la **Printer Setup Utility** (Utilidad configuración impresoras) (en Mac OS X 10.3 y 10.4) y el **Print Center** (Centro de impresión) (en Mac OS X 10.2).*

1. Inserte el CD-ROM del software de la impresora en la unidad de CD-ROM.
2. Haga doble clic en el icono del CD-ROM.
3. Haga doble clic en **Mac OS X** y doble clic en **PS Installer** (Instalador de PS).

Nota:

En Mac OS X 10,2, si aparece la ventana Autenticando, escriba el nombre de usuario y la contraseña de un administrador.

4. En la pantalla Install EPSON PostScript Software (Instalar software PostScript EPSON) que aparece, haga clic en **Continue** (Continuar) y siga las instrucciones de la pantalla.
5. Instalación simple se mostrará en la pantalla. Haga clic en **Install** (Instalar).

Nota:

En Mac OS X 10.3 y 10.4, si aparece la ventana Autenticar, escriba el nombre de usuario y la contraseña de un administrador.

6. Cuando haya terminado la instalación, haga clic en **Close** (Cerrar).

Selección de la impresora

Después de instalar el driver de impresora PostScript 3, tendrá que seleccionar la impresora.

En un entorno de red

En Mac OS X

Nota:

- Aunque **EPSON FireWire** aparezca en la lista emergente de interfaces, no se puede utilizar para conectar la impresora en el modo PostScript 3.
 - Si la impresora está conectada mediante USB, Impresión IP o Bonjour (Rendezvous), tiene que configurar manualmente los accesorios opcionales instalados. Si la impresora está conectada mediante AppleTalk, el software de la impresora configura los ajustes automáticamente.
 - Especifique el formato de datos ASCII en la aplicación.
1. Abra la carpeta **Applications** (Aplicaciones), la subcarpeta **Utilities** (Utilidades) y haga doble clic en **Printer Setup Utility** (Utilidad configuración impresoras) (en Mac OS X 10.3 y 10.4) o en **Print Center** (Centro de impresión) (en Mac OS X 10.2). Aparecerá la ventana Printer List (Lista de impresoras).
 2. En la ventana Printer List (Lista de impresoras), haga clic en **Add** (Añadir).
 3. Seleccione el protocolo o la interfaz utilizada en la lista emergente.

Nota para los usuarios de AppleTalk:

Compruebe que esté seleccionada **AppleTalk**. No seleccione **EPSON AppleTalk** porque no es compatible con un controlador PostScript 3 de impresora.

Nota para los usuarios de Impresión IP:

- Compruebe que esté seleccionada **IP Printing** (Impresión IP). No seleccione **EPSON TCP/IP** porque no es compatible con un controlador PostScript 3 de impresora.
- Después de seleccionar **IP Printing** (Impresión IP), escriba la dirección IP de la impresora y active la casilla **Use default queue on server** (Usar cola predeterminada en el servidor).

Nota para los usuarios de USB:

Compruebe que esté seleccionada **USB**. No seleccione **EPSON USB** porque no es compatible con un controlador PostScript 3 de impresora.

4. Siga las instrucciones correspondientes más abajo para seleccionar su impresora:

AppleTalk

Seleccione el nombre de su impresora en la lista Name (Nombre), y luego **Auto Select** (Auto selección) en la lista Printer Model (Modelo de impresora).

IP Printing (Impresión IP)

Seleccione **Epson** en la lista Name (Nombre) y luego su impresora en la lista Printer Model (Modelo de impresora).

USB

Seleccione su impresora en la lista Name (Nombre), y luego en la lista Printer Model (Modelo de impresora).

Nota para los usuarios de Mac OS X 10.3 y 10.4:

Si no está instalado el driver ESC/Page, el modelo de su impresora se seleccionará de manera automática en la lista Modelo impresora cuando la seleccione en la lista Nombre mientras la impresora esté encendida.

Bonjour (Rendezvous)

Seleccione su impresora (el nombre de impresora termina en **(PostScript)**, en la lista Name [Nombre]). El modelo de su impresora se seleccionará automáticamente en la lista Modelo impresora.

Nota para los usuarios de USB (Mac OS X 10.2) o Bonjour (Rendezvous):

Si el modelo de su impresora no se selecciona automáticamente en la lista Modelo impresora, tendrá que volver a instalar el driver de impresora PostScript. Consulte "Instalación del controlador PostScript de impresora" de la página 151.

5. Haga clic en **Add** (Añadir).

Nota para los usuarios de Impresión IP, USB o Bonjour (Rendezvous):

*Seleccione su impresora en la lista Printer (Impresora) y luego la opción **Show Info** (Mostrar información) del menú Printers (Impresoras). Aparecerá el cuadro de diálogo Información de impresora. Seleccione **Installable Options** (Opciones instalables) en la lista desplegable y configure los ajustes necesarios.*

6. Compruebe que su impresora figura en la lista de impresoras. A continuación, cierre la **Printer Setup Utility** (Utilidad configuración impresoras) (en Mac OS X 10.3 y 10.4) o el **Print Center** (Centro de impresión) (en Mac OS X 10.2).

Cómo acceder al controlador PostScript de impresora

Puede cambiar los ajustes PostScript de impresora en el controlador PostScript de impresora. Para acceder al controlador de impresora, consulte "Cómo acceder al controlador de impresora" de la página 138.

Cambio de los ajustes de configuración de la impresora

Puede cambiar o actualizar los ajustes de configuración de la impresora de acuerdo con los accesorios opcionales instalados.

Nota para los usuarios de Mac OS X:

Si la resolución seleccionada es **Super** (Súper), no se podrán utilizar las siguientes funciones del controlador de impresora.

RItech: On

En Mac OS X

1. Abra el driver de impresora. Aparecerá la ventana con la lista de impresoras.
2. Seleccione la impresora en la lista.
3. Seleccione la opción **Show Info** (Mostrar información) del menú Printers (Impresoras). Aparecerá el cuadro de diálogo Printer Info (Información de impresora).
4. Modifique los ajustes que desee y cierre el cuadro de diálogo.
5. Cierre la **Printer Setup Utility** (Utilidad configuración impresoras) (en Mac OS X 10.3 y 10.4) o el **Print Center** (Centro de impresión) (en Mac OS X 10.2).

Capítulo 10

Acerca del controlador ("driver") PCL6/PCL5 de impresora

Acerca del modo PCL

Requisitos de hardware

La impresora debe cumplir los siguientes requisitos de hardware para poder utilizar el driver PCL6/PCL5 de impresora.

A continuación, se indican los requisitos de memoria para utilizar el driver PCL6/PCL5 de impresora. Instale más módulos de memoria opcionales en la impresora si no tiene instalada la cantidad de memoria mínima necesaria para la impresión.

Memoria mínima	Memoria recomendada
128 MB* (para un trabajo de impresión sencillo a 600 ppp)	256 MB* o más

* Quizá no se pueda imprimir con esa cantidad de memoria, según sea el trabajo.

Requisitos del sistema

El ordenador debe cumplir los siguientes requisitos de sistema para poder utilizar el driver PCL6/PCL5 de impresora.

Para utilizar el driver PCL6/PCL5 de impresora, el equipo debe ejecutar Microsoft Windows Vista, Vista x64, XP, XP x64, Server 2003, Server 2003 x64 o tener instalado Windows 2000 Service Pack 3 o posterior.

Para Windows Vista

	Mínimos	Recomendado
Ordenador	IBM serie PC o IBM compatible con CPU PentiumIII 800 MHz o superior	IBM serie PC o IBM compatible con CPU PentiumIII 1 GHz o superior
Disco duro	de 10 a 25 MB libres (para instalar el controlador)	
Memoria	512 MB	512 MB
Pantalla	Compatible con Super VGA	DirectX 9 con 32 MB de memoria de gráficos o más

Para Windows Vista x64

	Mínimo	Recomendado
Ordenador	IBM serie PC o IBM compatible con CPU Intel EM64T o AMD/64	IBM serie PC o IBM compatible con CPU Intel EM64T o AMD/64
Disco duro	de 10 a 25 MB libres (para instalar el controlador)	
Memoria	512 MB	512 MB
Pantalla	Compatible con Super VGA	DirectX 9 con 32 MB de memoria de gráficos o más

Para Windows XP y 2000

	Mínimo	Recomendado
Equipo	IBM serie PC o IBM compatible con CPU Pentium o superior	IBM serie PC o IBM compatible con CPU Pentium II o superior
Disco duro	de 10 a 25 MB libres (para instalar el controlador)	
Memoria	128 MB (256 MB para Server 2003)	256 MB
Pantalla	Super VGA que admita 640 × 480	Super VGA que admita 800 × 600 o más

Para Windows XP x64 o 2003 Server x64

	Mínimo	Recomendado
Equipo	IBM serie PC o IBM compatible con CPU Intel EM64T o AMD/64	
Disco duro	de 10 a 25 MB libres (para instalar el controlador)	
Memoria	256 MB	512 MB
Pantalla	Super VGA que admita 640 × 480	Super VGA que admita 800 × 600 o más

Uso del driver PCL6/PCL5 de impresora

Para imprimir en el modo PCL es necesario instalar el driver de impresora. Consulte el centro de atención al cliente de su lugar de residencia para obtener información acerca de cómo conseguir el driver de impresora.

Nota:

El controlador PCL6/PCL5 de impresora y EPSON Status Monitor no pueden utilizarse a la vez.

Instalación del controlador PCL6 de impresora

Nota:

- Es posible que, para poder instalar el software de la impresora en Windows XP o 2000, sea necesario tener privilegios de administrador. Si tiene algún problema, consulte a su administrador.*
 - Desactive todos los programas antivirus antes de instalar el software de la impresora.*
 - Los ejemplos de este apartado corresponden al sistema operativo Windows XP. Pueden tener un aspecto distinto de lo que vea en su pantalla, pero las instrucciones son iguales.*
 - Cuando desinstale el controlador ("driver") de impresora, seleccione **EPSON Monochrome Laser P6** en el programa de desinstalación. Si selecciona **EPSON Printer Software**, es posible que la desinstalación no termine correctamente.*
1. Confirme que la impresora esté apagada.
 2. Haga doble clic en **SETUP.EXE**. Se abrirá el cuadro de diálogo End User License Agreement (Contrato de Licencia de Usuario Final).
 3. Lea el contrato de licencia. Si está de acuerdo con las cláusulas, seleccione la casilla **I accept the terms of the above License Agreement** (Acepto los términos del contrato de licencia). Haga clic en **Next** (Siguiente).
 4. Seleccione el nombre de la impresora y haga clic en **Next** (Siguiente).
 5. Seleccione el sistema operativo que utilice y la casilla Yes (Sí) o No, según si desea compartir o no su impresora por la red. Haga clic en **Next** (Siguiente).

Nota:

- Si utiliza setup.exe para hacer la instalación, puede seleccionar una plataforma distinta del sistema operativo Windows en Available Platforms (Plataformas disponibles). Por ejemplo: si realiza una instalación con Point & Print, puede cargar controladores de impresoras para otras plataformas.*
- Si está instalando un controlador ("driver") para el PC que usa ahora, seleccione el sistema operativo Windows que sea la plataforma de su PC. Si selecciona otro sistema operativo Windows, el controlador de impresora no se instalará correctamente.*

6. Confirme que esté seleccionado el puerto de impresora que desee usar y que aparezca en pantalla el nombre de su impresora. En caso contrario, seleccione el puerto que desee usar en la lista desplegable y escriba el nombre de su impresora en el cuadro Printer Name (Nombre de impresora). Seleccione la casilla Yes (Sí) o No, según si desea configurar o no esta impresora como la predeterminada. Haga clic en **Next** (Siguiente).
7. Ya puede comenzar la instalación. Haga clic en **Finish** (Finalizar) para continuar.
8. Ya ha terminado la instalación. Haga clic en **Exit to Windows** (Salir a Windows).

Cuando termine la instalación, haga clic en **Printer Properties** (Propiedades de la impresora) para configurar los ajustes adecuados.

Nota:

*Si desea cambiar los ajustes, abra el controlador de impresora PCL6 haciendo clic en **Document Default** (Valores predeterminados del documento).*

Cómo acceder al controlador ("driver") PCL6 de impresora

Puede cambiar los ajustes de la impresora PCL6 en el controlador de impresora PCL6. Para acceder al controlador de impresora, consulte "Cómo acceder al controlador de impresora" de la página 115.

Actualización del controlador de impresora

Cuando instale accesorios opcionales, tendrá que actualizar el controlador de impresora manualmente.

1. Haga clic en la ficha **Printer** (Impresora) del cuadro de diálogo Properties (Propiedades).
2. Seleccione el accesorio opcional que ha instalado.

Apéndice A

Especificaciones técnicas

Papel

Puesto que el fabricante puede cambiar en cualquier momento la calidad de cualquier marca o tipo de papel concretos, Epson no puede garantizar la calidad de ningún tipo de papel. Realice siempre pruebas con muestras del papel antes de adquirirlo en grandes cantidades o de imprimir trabajos de gran volumen.

Tipos de papel disponibles

Tipo de papel	Descripción
Papel normal	Gramaje: entre 60 y 90 g/m ² (acepta papel reciclado*)
Papel Semigrueso	Gramaje: entre 91 y 120 g/m ² (acepta papel reciclado*)
Transparency (Transparencia)	Transparencias para impresoras láser o copiadoras en blanco y negro.
Sobres	Sin pegamento y sin cinta adhesiva. Sin ventana de plástico. (Excepto si está diseñada específicamente para impresoras láser)
Labels (Etiquetas)	La hoja de soporte debe estar totalmente cubierta, sin espacios vacíos entre las etiquetas.
Papel grueso	Gramaje: entre 121 y 220 g/m ²

* Utilice papel reciclado únicamente en condiciones normales de temperatura y humedad. Un papel de baja calidad puede mermar la resolución o provocar atascos de papel y otros problemas.

Papeles que no deben utilizarse

No puede utilizar los siguientes tipos de papel con esta impresora. Podría provocar averías en la impresora, atascos de papel y baja resolución.

- Soportes destinados a otras impresoras láser a color, otras impresoras láser a blanco y negro, copiadoras a color, copiadoras en blanco y negro o impresoras de inyección de tinta.
- Papel ya impreso en otras impresoras láser a color, otras impresoras láser a blanco y negro, copiadoras a color, copiadoras en blanco y negro, impresoras de inyección de tinta o impresoras térmicas.
- Papel carbón, papel sin carbón, papel térmico, papel autoadhesivo, papel ácido o papel que utilice tintas sensibles a altas temperaturas (unos 225 °C)

- Etiquetas que se despeguen fácilmente o etiquetas que no cubran la hoja de soporte totalmente
- Papel satinado o papel de colores de superficie especial
- Papel taladrado o perforado
- Papel con pegamento, grapas, clips o cinta adhesiva
- Papel que atraiga la electricidad estática
- Papel húmedo o mojado
- Papel de grosor irregular
- Papel extremadamente grueso o fino
- Papel demasiado suave o áspero
- Papel con el anverso distinto del reverso
- Papel doblado, curvado, ondulado o rasgado
- Papel de forma irregular o que carezca de cantos en ángulo recto

Área imprimible

Margen mínimo de 4 mm en todos los lados. (El ancho imprimible no debería ser superior a 202 mm.)

Nota:

- El área imprimible varía según el modo de emulación en uso.*
- Al utilizar el lenguaje ESC/Page, hay un margen mínimo de 5 mm en todos los lados.*
- La calidad de la impresión puede ser irregular con algunos tipos de papel. Imprima una o dos hojas de papel para comprobar la calidad de la impresión.*

Impresora

Generalidades

Método de impresión:	Escaneado de haz láser y proceso electrofotográfico en seco	
Resolución:	600 × 600 ppp, 1200 × 1200 ppp	
Velocidad de impresión continua ^{*1} :	Máximo 28 páginas por minuto a 600 ppp en papel tamaño A4 Máximo 14 páginas por minuto a 1200 ppp en papel tamaño A4	
Avance del papel:	Alimentación automática o manual	
Alineación del avance de papel:	Alineación central para todos los tamaños	
Entrada del papel:		
Bandeja MF:	Máximo 50 hojas de papel normal (60~90 g/m ²) Máximo 5 hojas de papel semigrueso (91~220 g/m ²) Máximo 5 hojas de sobres/transparencias/etiquetas	
Bandeja de papel inferior estándar:	Máximo 28 mm de papel normal (60~120 g/m ²) (máximo 250 hojas de papel normal [80 g/m ²])	
Salida del papel:	Para todos los tipos y tamaños de papel	
Capacidad de salida del papel:	Máximo 250 de papel normal (80 g/m ²)/200 hojas de papel normal para impresión dúplex (80 g/m ²)	
Dúplex:	Tipo de papel:	Paper Size (Tamaño Papel):
	Papel normal, Papel semigrueso	A4, Carta (LT)
Lenguaje de la impresora:	Lenguaje de impresora ECP/Page	
	Emulación de impresora de 24 agujas ESC/P 2(modos ESC/P 2)	
	Emulación de impresora de 9 agujas ESC/P (modo FX)	
	Emulación IBM Proprinter (modo I239X)	
	Adobe PostScript3 (modo PS3) Emulación PCL6/PCL5 (modo PCL) Adobe PDF 1.3 (modo PDF 1.3)	
Fuentes residentes:	84 fuentes escalables y 7 fuentes de mapa de bits para ESC/Page 93 fuentes escalables y 7 fuentes de mapa de bits para PCL5c 17 fuentes escalables para PostScript3	
Memoria RAM:	32 MB, ampliables hasta 288 MB (64 MB, ampliables hasta 320 MB para el modelo DN)	

^{*1} La velocidad de impresión depende del origen del papel y otras condiciones.

Características ambientales

Temperatura:	En uso:*	Entre 10 y 32,5 °C (de 50 a 90,5 °F)
	No en funcionamiento:	Entre 0 y 35 °C (de 32 a 95 °F)
Humedad:	En uso:*	De 15 a 80 % HR
	No en funcionamiento:	De 5 a 85 % HR
Altitud:	2500 metros (8200 pies) como máximo	

* Ambiente recomendado: entre 15 y 28 °C (de 59 a 82 °F) y de 20% a 70% HR.

Especificaciones mecánicas

Dimensiones:	Altura:	255 mm (10 pulg.)
	Anchura:	378 mm (14,9 pulg.)
	Profundidad:	390 mm (15,4 pulg.)
Peso	Unos 11,5 kg (unas 25,4 libras) (Consumibles y accesorios opcionales excluidos)	

Especificaciones eléctricas

Voltaje nominal		110 V - 120 V	220 V - 240 V	
Frecuencia nominal		50 Hz / 60 Hz	50 Hz / 60 Hz	
Intensidad nominal		8,9 A	3,9 A	
Consumo	Durante la impresión	Promedio	449 W	465 W
		MÁX.	780 W	840 W
	Durante el modo activo		7 W	7 W
	Durante el modo de reposo*		3 W	3 W

* Los valores representan el consumo de energía con todas las operaciones suspendidas por completo. El consumo eléctrico varía según los errores y las condiciones de funcionamiento.

Normas y homologaciones

Modelo para Europa:

Directiva de bajo voltaje 2006/95/CE	EN 60950-1
Directiva de CEM 2004/108/CE	EN 55022 clase B
	EN 55024
	EN 61000-3-2
	EN 61000-3-3

Modelo para Australia:

CEM	AS/NZS CISPR22 clase B
-----	------------------------

Interfaces

Interfaz USB

USB 2.0 modo Alta velocidad

Nota:

- ❑ *Sólo los ordenadores equipados con un conector USB y que ejecuten Mac OS X y Windows Vista, Vista x64, XP, XP x64, 2000, Server 2003 o Server 2003 x64 son compatibles con la interfaz USB.*
- ❑ *El ordenador tiene que ser compatible con USB 2.0 para poder utilizar USB 2.0 como interfaz para conectarlo a la impresora.*

Interfaz Ethernet

Puede usar un cable de interfaz IEEE 802.3 100BASE-TX/10BASE-T, directo, blindado y de pares trenzados, con un conector RJ45.

Nota:

En algunos modelos de impresora no está disponible la interfaz Ethernet.

Accesorios opcionales y productos consumibles

Unidad de cassettes de papel opcional

Código de producto:	C12C802461
Tamaño del papel:	A4, A5, B5, Carta (LT), Legal (LGL), Ejecutivo (EXE), Legal gubernamental (GLG), F4
Gramaje del papel:	De 60 a 120 g/m ² (de 16 a 32 libras)
Avance del papel:	Una cassette de papel instalada Sistema de entrega de alimentación automática Capacidad de cada cassette: hasta 250 hojas
Tipos Papel:	Papel normal, Papel semigrueso
Fuente de alimentación:	24 V/0,7 A de CC y 3,3 V/0,34 A de CC suministrados por la impresora
Dimensiones y peso:	
Altura:	100 mm (3,9 pulg.)
Anchura:	375 mm (14,8 pulg.)
Profundidad:	Entre 390 y 447 mm (de 15,4 a 17,6 pulg.)
Peso:	3 kg (6,6 libras) incluida la cassette

* Este producto cumple los requisitos de las especificaciones CE de acuerdo con la directiva EC 2004/108/CE.

Módulos de memoria

Compruebe que la memoria DIMM adquirida sea compatible con los productos EPSON. Si desea obtener más información, consulte en la tienda donde compró esta impresora o al representante de ventas de EPSON.

Tamaño de la memoria:	64 MB, 128 MB o 256 MB
-----------------------	------------------------

Cartucho de tóner

Código de producto/Modelo* ¹ :	Cartucho de tóner de gran capacidad	0435/0439
	Cartucho de tóner de capacidad normal	0436/0440
	Cartucho de tóner de gran capacidad retornable* ²	0437/0441
	Cartucho de tóner de capacidad normal retornable* ²	0438/0442
Temperatura de almacenamiento:	Entre 0 y 35 °C (de 32 a 95 °F)	
Humedad de almacenamiento:	De 15 a 80 % HR	

*¹ Este producto cumple los requisitos de las especificaciones CE de acuerdo con la directiva EC 2004/108/CE.

*² En algunas zonas no venden cartuchos de tóner retornables.

Apéndice B

Atención al cliente

Cómo ponerse en contacto con el Centro de Atención al cliente

Antes de ponerse en contacto con Epson

Si su producto Epson no funciona correctamente y no consigue resolver el problema con la documentación acerca de solución de problemas del producto, póngase en contacto con el Centro de atención al cliente para obtener asistencia. Si el Centro de atención al cliente de su área no aparece en la lista siguiente, póngase en contacto con el distribuidor en el que adquirió su producto.

El Centro de atención al cliente podrá ayudarle con mayor rapidez si les proporciona los siguientes datos:

- Número de serie del producto
(La etiqueta del número de serie suele encontrarse en la parte posterior del producto.)
- Modelo del producto
- Versión del software del producto
(Haga clic en **About** [Acerca de], **Version Info** [Información de la versión], o en un botón similar del software del producto.)
- Marca y modelo del equipo
- Nombre y versión del sistema operativo de su equipo
- Nombres y versiones de las aplicaciones de software que normalmente usa con el producto

Ayuda para los usuarios de Europa

En su **Documento de Garantía Paneuropea** encontrará los datos de contacto de la Atención al cliente de EPSON.

Ayuda para los usuarios de Australia

Epson Australia desea ofrecerle un excelente servicio de atención al cliente. Además de la documentación del producto, le proporcionamos las siguientes fuentes para obtener información.

Su distribuidor

No olvide que su distribuidor puede generalmente ayudarle a identificar y resolver problemas. De hecho, siempre debería recurrir en primer lugar a su distribuidor para que le asesore en la resolución de problemas. Con frecuencia, puede solucionarlos rápida y fácilmente, además de ofrecerle consejo sobre los pasos que debe seguir.

Dirección URL de Internet <http://www.epson.com.au>

Acceda a las páginas Web de Epson Australia. Merece la pena traerse consigo el módem a Australia, por si le apetece hacer un poco de surf por la Web. El sitio contiene un área de descargas con drivers, puntos de contacto de Epson, información sobre nuevos productos y atención al cliente (correo electrónico).

Servicio de información Epson (Epson Helpdesk)

Epson Helpdesk se proporciona como copia de seguridad final para garantizar que nuestros clientes tienen acceso a asesoramiento. Los técnicos de Helpdesk pueden ayudarle a instalar, configurar y utilizar su producto Epson. Nuestro personal de preventas de Helpdesk puede ofrecerle documentación sobre los nuevos productos de Epson y asesoramiento sobre la ubicación de su distribuidor o agente de servicio más cercano. Desde este servicio se da respuesta a múltiples tipos de preguntas.

Los números de Helpdesk son:

Teléfono: 1300 361 054

Fax: (02) 8899 3789

Le recomendamos que tenga toda la información pertinente a mano cuando llame por teléfono. Cuanta más información prepare, más rápido podremos ayudarle a resolver el problema. Esta información incluye la documentación de su producto Epson, el tipo de ordenador, el sistema operativo, las aplicaciones y toda la información que considere oportuna.

Ayuda para los usuarios de Singapur

Las fuentes de información, atención al cliente y servicios disponibles de Epson Singapore son:

World Wide Web (<http://www.epson.com.sg>)

Encontrará a su disposición información sobre las especificaciones del producto, drivers para las descargas, preguntas frecuentes (FAQ), consultas de ventas y Soporte técnico a través de correo electrónico.

Epson HelpDesk (Teléfono: (65) 6586 3111)

Nuestro equipo de HelpDesk puede ayudarle por teléfono en los siguientes aspectos:

- Consultas de ventas e información de productos
- Preguntas o problemas relativos al uso de los productos
- Consultas sobre el servicio de reparación y la garantía

Ayuda para los usuarios de Tailandia

Los medios de contacto para información, soporte y servicios son:

World Wide Web (<http://www.epson.co.th>)

Encontrará a su disposición información sobre las especificaciones del producto, drivers para descargar, preguntas frecuentes (FAQ) y correo electrónico.

Epson Hotline (Teléfono: (66)2685-9899)

Nuestro equipo de Hotline puede ayudarle por teléfono en los siguientes aspectos:

- Consultas de ventas e información de productos
- Preguntas o problemas relativos al uso de los productos
- Consultas sobre el servicio de reparación y la garantía

Ayuda para los usuarios de Vietnam

Los medios de contacto para información, soporte y servicios son:

Epson Hotline (Teléfono): 84-8-823-9239

Centro de servicios: 80 Truong Dinh Street, District 1, Hochiminh City Vietnam

Ayuda para los usuarios de Indonesia

Los medios de contacto para información, soporte y servicios son:

World Wide Web (<http://www.epson.co.id>)

- Información sobre especificaciones de productos, controladores para descargar
- Preguntas más frecuentes (FAQ), Información sobre ventas, preguntas por correo electrónico

Epson Hotline

- Consultas de ventas e información de productos
- Soporte técnico

Teléfono (62) 21-572 4350

Fax (62) 21-572 4357

Centro de servicios Epson

Yakarta Mangga Dua Mall 3rd floor No 3A/B
Jl. Arteri Mangga Dua,
Yakarta
Teléfono/Fax: (62) 21-62301104

Bandung Lippo Center 8th floor
Jl. Gatot Subroto No.2
Bandung
Teléfono/Fax: (62) 22-7303766

Surabaya Hitech Mall It IIB No. 12
Jl. Kusuma Bangsa 116 – 118
Surabaya
Teléfono: (62) 31-5355035
Fax: (62)31-5477837

Yogyakarta Hotel Natour Garuda
Jl. Malioboro No. 60
Yogyakarta
Teléfono: (62) 274-565478

Medan Wisma HSBC 4th floor
Jl. Diponegoro No. 11
Medan
Teléfono/Fax: (62) 61-4516173

Makassar MTC Karebosi Lt. III Kav. P7-8
Jl. Ahmad Yani No.49
Makassar
Teléfonos: (62) 411-350147/411-350148

Ayuda para los usuarios de Hong Kong

Para obtener soporte técnico, así como otros muchos servicios tras la compra, los usuarios pueden ponerse en contacto con Epson Hong Kong Limited.

Página principal de Internet

Epson Hong Kong ha establecido una página principal local tanto en chino como en inglés en Internet para ofrecer a los usuarios la siguiente información:

- Información sobre el producto
- Respuestas a preguntas frecuentes (FAQ)
- Últimas versiones de los drivers del producto Epson

Los usuarios pueden acceder a la página Web principal en:

<http://www.epson.com.hk>

Soporte técnico Hotline

También puede ponerse en contacto con nuestro personal técnico a través de los números siguientes de teléfono y de fax:

Teléfono: (852) 2827-8911

Fax: (852) 2827-4383

Ayuda para los usuarios de Malasia

Los medios de contacto para información, soporte y servicios son:

World Wide Web (<http://www.epson.com.my>)

- Información sobre especificaciones de productos, controladores para descargar
- Preguntas más frecuentes (FAQ), Información sobre ventas, preguntas por correo electrónico

Epson Trading (M) Sdn. Bhd.

Oficina central.

Teléfono: 603-56288288

Fax: 603-56288388/399

Servicio de información Epson (Epson Helpdesk)

- Consultas de ventas e información de productos (Infoline)

Teléfono: 603-56288222

- Consultas sobre servicios de reparaciones y garantías, uso de productos y soporte técnico (Techline)

Teléfono: 603-56288333

Ayuda para los usuarios de la India

Los medios de contacto para información, soporte y servicios son:

World Wide Web (<http://www.epson.co.in>)

Encontrará a su disposición información sobre las especificaciones del producto, drivers para descargar y consultas sobre productos.

Oficina central de Epson India en Bangalore

Teléfono: 080-30515000

Fax: 30515005

Oficinas regionales de Epson India:

Ubicación	Número de teléfono	Número de fax
Mumbai	022-28261515 /16/17	022-28257287
Delhi	011-30615000	011-30615005
Chennai	044-30277500	044-30277575
Kolkata	033-22831589 / 90	033-22831591

Hyderabad	040-66331738/ 39	040-66328633
Cochin	0484-2357950	0484-2357950
Coimbatore	0422-2380002	ND
Pune	020-30286000 /30286001/30286002	020-30286000
Ahmedabad	079-26407176 / 77	079-26407347

Helpline

Para ponerse en contacto con el Servicio Técnico, obtener información de productos o pedir un cartucho, llame al 18004250011 (de 9 de la mañana a 9 de la noche). Se trata de un número de teléfono gratuito.

Para ponerse en contacto con el Servicio Técnico (CDMA y usuarios móviles), llame al 3900 1600 (de 9 de la mañana a 6 de la tarde), utilizando el código STD local de prefijo

Ayuda para los usuarios de Filipinas

Para disfrutar de soporte técnico y de otros servicios tras la compra del producto, los usuarios pueden ponerse en contacto con Epson Philippines Corporation por medio de los números de teléfono y de fax, así como a través de la siguiente dirección:

Teléfono: (63) 2-813-6567
 Fax: (63) 2-813-6545
 Correo electrónico: epchelpdesk@epc.epson.com.ph

World Wide Web (<http://www.epson.com.ph>)

Encontrará a su disposición información sobre las especificaciones del producto, drivers para las descargas, preguntas frecuentes (FAQ) y consultas a través de correo electrónico.

Epson HelpDesk (Teléfono: (63) 2-813-6567)

Nuestro equipo de Hotline puede ayudarle por teléfono en los siguientes aspectos:

- Consultas de ventas e información de productos
- Preguntas o problemas relativos al uso de los productos
- Consultas sobre el servicio de reparación y la garantía

Índice

- A**
- Accesorios opcionales
 - especificaciones (módulo de memoria), 164
 - especificaciones (unidad de cassettes de papel opcional), 164
 - Ajustes del controlador o "driver" de impresora
 - composición de la impresión, 43
 - Configuración de los Ajustes opcionales (Windows), 116
 - Configuración de Más Ajustes (Macintosh), 139
 - Configuración de Más Ajustes (Windows), 116
 - Creación de una marca de fondo (Windows), 49
 - Creación de un overlay (Windows), 53
 - Impresión con un overlay (Windows), 55
 - Uso de encabezados y pies, 51
 - Uso de una marca de fondo (Windows), 47
 - Uso de un overlay (Windows), 53
 - ajustes del controlador PostScript de impresora
 - Uso de AppleTalk en Windows 2000, 150
 - Atascos de papel
 - cómo solucionar, 78
 - Ayuda
 - Epson, 166
- B**
- Bandeja de papel opcional
 - cómo instalar, 58
 - Bandeja MF
 - Especificaciones, 161
 - Papel admitido, 25
- C**
- Cancelación de la impresión, 110
 - Cartucho de tóner
 - especificaciones, 165
 - Cómo ponerse en contacto con Epson, 166
 - Controlador de impresora
 - Cómo acceder al controlador de impresora (Macintosh), 138
 - Desinstalación del software de la impresora (Macintosh), 144
 - controlador o "driver" PCL de impresora
 - acerca del modo PCL, 155
 - controlador o "driver" PCL de impresora
 - requisitos de hardware, 155
 - requisitos del sistema, 155
 - controlador PostScript de impresora
 - Cómo acceder al controlador PostScript de impresora (Macintosh), 153
 - Cómo acceder al controlador PostScript de impresora (Windows), 150
 - Instalación del controlador de impresora PostScript para Mac OS X, 151
 - requisitos de hardware, 146
 - Selección de una impresora en un entorno de red en Mac OS X, 152
- E**
- Encabezados y pies
 - modo de uso, 51
 - EPSON Status Monitor
 - Acceso a EPSON Status Monitor (Macintosh), 139
 - Acceso a EPSON Status Monitor (Windows), 119
 - Ajustes de notificación (Windows), 124
 - Cómo obtener detalles del estado de la impresora (Windows), 120
 - Ficha Estado (Macintosh), 141
 - Ficha Información de consumibles (Macintosh), 141
 - Ficha Información del trabajo (Macintosh), 142
 - Información de consumibles (Windows), 121
 - Información del trabajo (Windows), 122
 - Instalación de Status Monitor (Windows), 117
 - Pedido online, 125
 - Supervisión de la impresora con EPSON Status Monitor (Macintosh), 139
 - Ethernet, 163
- H**
- Hoja de estado
 - cómo imprimir, 92
- I**
- Impresión Dúplex, 42
 - Impresora
 - características ambientales, 162
 - especificaciones eléctricas, 162
 - especificaciones mecánicas, 162
 - generalidades, 161
 - limpieza, 69
 - limpieza (interior de la impresora), 71

- limpieza (rodillo de recogida), 69
- normas y homologaciones, 163
- piezas (interior), 21
- piezas (vista frontal), 19
- piezas (vista posterior), 19
- productos consumibles, 24
- productos opcionales, 23
- transporte, 75
- transporte (distancias cortas), 77
- transporte (larga distancia), 76
- Imprimir composición
 - Modificación de la composición de la impresión (Windows), 43
- Instalación del driver de impresora PostScript para la interfaz de red (Windows), 149
- Instalación del driver de impresora PostScript para la interfaz USB (Windows), 148
- Instalación de los accesorios opcionales
 - extracción de la unidad opcional de cassettes de papel, 61
 - extracción de un módulo de memoria, 65
 - Instalación de la unidad opcional de cassettes de papel, 58
 - instalación de un módulo de memoria, 61
 - módulo de memoria, 61
 - unidad de cassettes de papel opcional, 57
- Interfaces
 - ethernet, 163
 - USB, 163

M

- Mantenimiento
 - impresora, 69
 - impresora (interior de la impresora), 71
 - impresora (rodillo de recogida), 69
- Manuales
 - Ayuda on-line, 18
 - Guía de fuentes, 18
 - Guía de instalación, 18
 - Manual de red, 18
 - Manual de usuario, 18
- Marca de fondo
 - cómo crear, 49
 - modo de uso, 47
- Modo Ahorro tóner, 41
- Módulo de memoria
 - cómo extraer, 65
 - cómo instalar, 61
 - especificaciones, 164

O

- Origen papel
 - Bandeja MF, 25
- Overlay
 - cómo crear (Windows), 53
 - cómo imprimir (Windows), 55
 - modo de uso (Windows), 53

P

- Panel de control
 - aspectos generales, 22
- Papel
 - área imprimible, 160
 - papeles disponibles, 159
 - papeles no disponibles, 159
 - Soportes especiales, 30
- Papeles disponibles, 159
- Papeles no disponibles, 159
- Precauciones
 - Sustitución de productos consumibles, 66
- Problemas, solución
 - cómo ponerse en contacto con Epson, 166
- Productos consumibles
 - especificaciones (cartucho), 165
 - Sustitución, 66

R

- Reubicación de la impresora, 75

S

- Servicio Técnico, 166
- Software de la impresora (Windows)
 - Acerca de, 115
- Solución de problemas, 78, 92, 110
 - accesorios opcionales, 100
 - Modo PCL6/PCL5, 113
 - Modo PostScript 3, 110
 - problemas de calidad de impresión, 95
 - problemas de funcionamiento, 92
 - problemas de manipulación del papel, 99
 - problemas de memoria, 99
 - problemas de USB, 101
- Soportes especiales
 - Impresión en, 30

T

Tóner

- Ahorro tóner, 41
- Transporte de la impresora (distancias cortas), 77
- Transporte de la impresora (larga distancia), 76

U

Unidad de cassettes de papel opcional

- cómo extraer, 61
 - especificaciones, 164
- USB, 163

Uso compartido de la impresora

- Configuración de los clientes (Windows), 132
- Instalación del controlador de impresora a partir del CD-ROM (Windows), 136
- Uso compartido de la impresora (Windows), 128
- Uso de un controlador adicional (Windows), 128