



EPSON AcuLaser M2000 / M2010 Series

Guide d'utilisation

NPD3365-00

Table des matières

Droits d'auteur et marques

Versions des systèmes d'exploitation

Consignes de sécurité

Sécurité	12
Avertissements, attentions et remarques	12
Consignes de sécurité	12
Consignes de sécurité importantes	14
Informations en matière de sécurité	16
Précautions de mise sous et hors tension	18

Chapitre 1 Présentation de l'imprimante

Où trouver les informations qui vous intéressent ?	19
Composants de l'imprimante	20
Vue avant	20
Vue arrière	20
Intérieur de l'imprimante	22
Panneau de contrôle	23
Options et consommables	25
Options	25
Consommables	25

Chapitre 2 Tâches d'impression

Chargement de papier dans l'imprimante	26
Bac BM	26
Bac inférieur	28
Sélection et utilisation des supports d'impression	31
Étiquettes	31
Enveloppes	32
papier épais	33
Papier semi épais	33
Transparent	33

Format personnalisé	34
Annulation d'un travail d'impression.	35
Depuis l'imprimante	35
Depuis l'ordinateur	36
Définition de la qualité d'impression.	36
Utilisation du paramètre Automatique	37
Utilisation du paramètre Avancé	39
Personnalisation des paramètres d'impression.	40
Mode d'économie de toner	42
Définition de la disposition avancée	43
Impression recto verso	43
Modification de l'organisation d'une impression.	44
Redimensionnement des impressions	46
Impression de filigranes	48
Impression d'en-têtes et de pieds de page	52
Impression avec un fond de page	54
Impression de pages Web conformément au format de papier sélectionné	57

Chapitre 3 Installation des options

Unité papier en option	58
Précautions de manipulation.	58
Installation de l'unité papier en option	58
Retrait de l'unité papier en option.	62
Module mémoire	63
Installation d'un module mémoire	63
Retrait d'un module mémoire.	66

Chapitre 4 Remplacement des consommables

Précautions en cours de remplacement	67
Précautions lors du remplacement de la cartouche de toner	68

Chapitre 5 Nettoyage et transport de l'imprimante

Nettoyage de l'imprimante	70
Nettoyage du rouleau du capteur	70
Nettoyage à l'intérieur de l'imprimante	72
Transport de l'imprimante.	76
Choix de l'emplacement de l'imprimante	76
Longues distances.	77
Courtes distances	78

Chapitre 6 Dépannage

Elimination des bourrages papier	79
Précautions à prendre lorsque vous retirez le papier coincé	79
Bourrage papier au niveau du bac inférieur standard	80
Bourrage papier au niveau de l'unité papier de 250 feuilles	80
Bourrage papier dans l'unité papier de 250 feuilles	81
Bourrage papier dans l'imprimante	82
Bourrage papier au niveau du bac BM	86
Bourrage papier au niveau du capot arrière	90
Bourrage papier au niveau du bac DM	91
Impression d'une feuille d'état	93
Problèmes de fonctionnement	93
Le voyant Prête ne s'allume pas	93
Le document ne s'imprime pas (voyant Prête éteint)	93
Le voyant Prête est allumé, mais rien ne s'imprime	93
Le produit optionnel n'est pas disponible	94
La durée de vie restante de la cartouche de toner n'est pas mise à jour (pour les utilisateurs de Windows uniquement)	94
Problèmes d'impression	95
Impossible d'imprimer la police	95
L'impression contient des caractères incorrects	95
La position de l'impression n'est pas correcte	95
Les graphiques ne sont pas imprimés correctement	96
Problèmes de qualité d'impression	96
L'arrière-plan est foncé ou sale	96
Des points blancs apparaissent sur le document imprimé	96
L'impression ou la teinte est d'une qualité inégale	97
Une ligne verticale apparaît sur l'impression	97
Taches de toner	97
Des parties de l'image sont manquantes dans l'impression	98
Les pages sorties de l'imprimante sont complètement vierges	98
L'image imprimée est claire ou pâle	99
Le côté non imprimé de la page est sale	99
Moins bonne qualité d'impression	99
Problèmes de mémoire	100
Mémoire insuffisante pour la tâche en cours	100
Mémoire insuffisante pour imprimer toutes les copies	100
Problèmes liés à l'alimentation en papier	100
L'entraînement du papier ne s'effectue pas correctement	100
Problèmes lors de l'utilisation des options	101
Bourrage papier avec le bac optionnel	101
Impossible d'utiliser une option installée	101

Correction des problèmes USB	102
Connexion USB	102
Système d'exploitation Windows	102
Installation du logiciel d'impression	102
Problèmes de connexion réseau (uniquement pour le modèle DN)	103
Impossible d'installer les logiciels ou les pilotes	103
Impossible d'accéder à l'imprimante partagée	103
Voyants d'état et d'erreur	104
Annulation de l'impression	111
Problèmes relatifs à l'impression en mode PostScript 3	111
L'imprimante n'imprime pas correctement en mode PostScript	111
L'imprimante n'imprime pas	111
Le gestionnaire d'impression ou l'imprimante utilisé(e) n'apparaît pas dans l'application	
Configuration d'imprimante (Mac OS 10.3.x et 10.4.x) ou Centre d'impression	
(Mac OS 10.2)	112
La police imprimée est différente de celle qui est affichée	112
Impossible d'installer les polices d'imprimante	112
Le bord des textes et/ou des images est crénelé	113
L'imprimante n'imprime pas normalement via l'interface USB	113
L'imprimante n'imprime pas de manière correcte via l'interface réseau	
(uniquement pour le modèle DN)	113
Erreur de type inconnu (Macintosh uniquement)	114
Problèmes relatifs à l'impression en mode PCL6/PCL5	114
L'imprimante n'imprime pas	114
L'imprimante n'imprime pas correctement en mode PCL	115
L'imprimante ne lance pas l'impression recto-verso manuelle (PCL6 uniquement)	115
La police imprimée est différente de celle qui est affichée	115
Le bord des textes et/ou des images est crénelé	115

Chapitre 7 A propos du logiciel d'impression (Windows)

Utilisation du gestionnaire d'impression	116
Accès au pilote d'impression	116
Impression d'une feuille d'état	117
Modification des paramètres de l'imprimante	117
Configuration avancée	117
Configuration des options	117
Affichage des informations relatives aux consommables	118
Commande de consommables	118
Utilisation de EPSON Status Monitor	118
Installation de EPSON Status Monitor	118
Accès à EPSON Status Monitor	120
État détaillé	121

Informations relatives aux consommables	122
Informations jobs	123
Paramètres Avertissement	125
Commander en ligne	126
Désinstallation du logiciel d'impression	127
Partage de l'imprimante sur un réseau	129
Partage de l'imprimante	129
Utilisation d'un pilote supplémentaire	130
Configuration des clients	134
Installation du pilote d'impression à partir du CD-ROM	137

Chapitre 8 A propos du logiciel d'impression (Macintosh)

Utilisation du gestionnaire d'impression	139
Accès au pilote d'impression	139
Modification des paramètres de l'imprimante	140
Configuration avancée	140
Utilisation de EPSON Status Monitor	140
Accès à EPSON Status Monitor	140
État détaillé	142
Informations relatives aux consommables	142
Informations jobs	143
Paramètres Avertissement	144
Désinstallation du logiciel d'impression	145
Pour les utilisateurs de Mac OS X	145
Partage de l'imprimante sur un réseau	146
Partage de l'imprimante	146
Pour les utilisateurs de Mac OS X	146

Chapitre 9 A propos du pilote d'impression PostScript

Configuration requise	147
Configuration matérielle requise de l'imprimante	147
Configuration système requise de l'ordinateur	147
Utilisation du pilote d'impression PostScript sous Windows	148
Installation du pilote d'impression PostScript pour l'interface parallèle (uniquement pour le modèle D)	148
Installation du pilote d'impression PostScript pour l'interface USB	149
Installation du pilote d'impression PostScript pour l'interface réseau	150
Accès au pilote d'impression PostScript	151
Utilisation du protocole AppleTalk sous Windows 2000	152
Utilisation du gestionnaire d'impression PostScript sous Macintosh	152

Installation du gestionnaire d'impression PostScript	152
Sélection de l'imprimante	153
Accès au pilote d'impression PostScript	155

Chapitre 10 A propos du pilote d'impression PCL6/PCL5

A propos du mode PCL	156
Configuration matérielle	156
Configuration requise	156
Utilisation du pilote d'impression PCL6/PCL5	158
Installation du pilote d'impression PCL6	158
Accès au pilote d'impression PCL6	159

Annexe A Caractéristiques techniques

Papier	160
Types de papier disponibles	160
Papier déconseillé	160
Zone imprimable	161
Imprimante	162
Général	162
Environnement	163
Caractéristiques mécaniques	163
Caractéristiques électriques	163
Normes et homologations	164
Interfaces	164
Interface USB	164
Interface Ethernet	164
Options et consommables	165
Unité papier en option	165
Modules mémoire	165
Cartouche de toner	166

Annexe B Service clientèle

Contacteur le service clientèle	167
Avant de contacter Epson	167
Aide destinée aux utilisateurs d'Europe	167
Aide destinée aux utilisateurs en Australie	167
Aide destinée aux utilisateurs à Singapour	168
Aide destinée aux utilisateurs en Thaïlande	169

Aide destinée aux utilisateurs au Viêt Nam	169
Aide destinée aux utilisateurs en Indonésie	169
Aide destinée aux utilisateurs à Hong Kong	171
Aide destinée aux utilisateurs en Malaisie	171
Aide destinée aux utilisateurs en Inde	172
Aide destinée aux utilisateurs aux Philippines	173

Index

Droits d'auteur et marques

La reproduction, l'enregistrement ou la diffusion de tout ou partie de ce manuel, sous quelque forme et par quelque moyen que ce soit, mécanique, photocopie, sonore ou autres, est interdit sans l'autorisation écrite préalable de Seiko Epson Corporation. Aucune responsabilité n'est assumée quant à l'utilisation des informations de ce manuel relatives aux brevets. Aucune responsabilité n'est également assumée quant aux dommages pouvant résulter de l'utilisation des informations contenues dans ce manuel.

La société Seiko Epson Corporation et ses filiales ne peuvent être tenues pour responsables des préjudices, pertes, coûts ou dépenses encouru(e)s par l'acquéreur de ce produit ou par des tiers, résultant d'un accident, d'une utilisation non conforme ou abusive de l'appareil, de modifications, de réparations ou de transformations non autorisées de ce produit ou encore du non-respect (sauf aux Etats-Unis) des instructions d'utilisation et d'entretien fournies par Seiko Epson Corporation.

Seiko Epson Corporation décline toute responsabilité en cas de dommages ou d'incidents pouvant survenir suite à l'utilisation d'accessoires ou de consommables autres que les produits originaux de Epson ou agréés par la société Seiko Epson Corporation.

Inclut le système IPS (Integrated Print System) de Zoran Corporation pour l'émulation de langage d'impression.



Une partie du Profil ICC contenu dans ce produit a été créée par Gretag Macbeth ProfileMaker. Gretag Macbeth est la marque déposée de Gretag Macbeth Holding AG Logo. ProfileMaker est la marque déposée de LOGO GmbH.

IBM et PS/2 sont des marques déposées de International Business Machines Corporation.

Microsoft® et Windows® sont des marques déposées de Microsoft Corporation aux Etats-Unis et dans d'autres pays.

Apple® et Macintosh® sont des marques déposées d'Apple, Inc.

EPSON et EPSON ESC/P sont des marques déposées et EPSON AcuLaser et EPSON ESC/P 2 sont des noms de marque de Seiko Epson Corporation.

Coronet est une marque commerciale de Ludlow Industries (UK) Ltd.

Marigold est une marque commerciale de Arthur Baker et peut être une marque déposée dans certaines juridictions.

CG Times et CG Omega sont des marques commerciales de Agfa Monotype Corporation et peuvent être des marques déposées dans certaines juridictions.

Arial, Times New Roman et Albertus sont des marques commerciales de The Monotype Corporation et peuvent être des marques déposées dans certaines juridictions.

ITC Avant Garde Gothic, ITC Bookman, ITC Zapf Chancery et ITC Zapf Dingbats sont des marques commerciales de International Typeface Corporation et peuvent être des marques déposées dans certaines juridictions.

Antique Olive est une marque commerciale de Fonderie Olive.

Helvetica, Palatino, Times, Univers, Clarendon, New Century Schoolbook, Miriam et David sont des marques commerciales de Heidelberger Druckmaschinen AG et peuvent être des marques déposées dans certaines juridictions.

Wingdings est une marque commerciale de Microsoft Corporation et peut être une marque déposée dans certaines juridictions.

HP et HP LaserJet sont des marques déposées de Hewlett-Packard Company.

PCL est une marque déposée de Hewlett-Packard Company.

Adobe, le logo Adobe et PostScript3 sont des marques commerciales de Adobe Systems Incorporated et peuvent être des marques déposées dans certaines juridictions.

Remarque générale : tous les autres noms de produits mentionnés dans ce manuel ne le sont que dans un but d'identification et peuvent être des marques de leurs propriétaires respectifs. Epson décline tout droit sur ces marques.

Copyright © 2008 Seiko Epson Corporation. Tous droits réservés.

Versions des systèmes d'exploitation

Les abréviations suivantes sont utilisées dans le manuel.

Windows fait référence à Windows Vista, XP, Vista x64, XP x64, 2000, Server 2003 et Server 2003 x64.

- ❑ Windows Vista fait référence à Windows Vista Édition Intégrale, Windows Vista Édition Familiale Premium, Windows Vista Édition Familiale Basique, Windows Vista Enterprise et Windows Vista Professionnel.
- ❑ Windows Vista x64 fait référence à Windows Vista Édition Intégrale x64, Windows Vista Édition Familiale Premium x64, Windows Vista Édition Familiale Basique x64, Windows Vista Enterprise x64 et Windows Vista Professionnel x64.
- ❑ Windows XP fait référence à Windows XP Edition Familiale et Windows XP Professionnel.
- ❑ Windows XP x64 fait référence à Windows XP Professionnel Edition x64.
- ❑ Windows 2000 fait référence à Windows 2000 Professionnel.
- ❑ Windows Server 2003 fait référence à Windows Server 2003 Standard Edition et Windows Server 2003 Enterprise Edition.
- ❑ Windows Server 2003 x64 fait référence à Windows Server 2003 x64 Standard Edition et Windows Server 2003 x64 Enterprise Edition.

Macintosh fait référence à Mac OS X.

- ❑ Mac OS X fait référence à Mac OS X 10.2.8 ou une version plus récente.

Consignes de sécurité

Sécurité

Avertissements, attentions et remarques

**Avertissements**

Ils doivent être suivis à la lettre pour éviter les blessures corporelles.

**Attentions**

A respecter pour éviter d'endommager votre installation.

Remarques

Elles fournissent des informations importantes et des conseils utiles concernant le fonctionnement de votre imprimante.

Consignes de sécurité

Respectez scrupuleusement les consignes de sécurité pour assurer un fonctionnement sûr et efficace de l'imprimante :

- Veillez à soulever l'imprimante en la saisissant aux endroits prévus à cet effet, comme illustré ci-dessous.

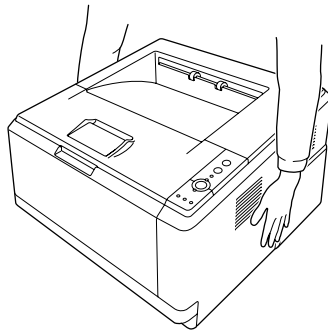

- ❑ Veillez à ne pas toucher l'unité de fusion qui porte la mention **ATTENTION TEMPÉRATURE ÉLEVÉE** ni la zone environnante. Si l'imprimante vient d'être utilisée, l'unité de fusion et la zone environnante sont probablement très chaudes. Si vous devez toucher ces zones, attendez 30 minutes de manière à ce que la chaleur se dissipe.

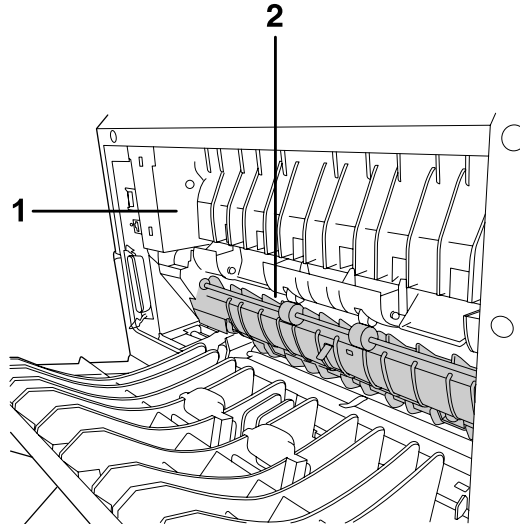

1. ATTENTION TEMPÉRATURE ÉLEVÉE

2. N'insérez pas la main profondément dans l'unité de fusion.

- ❑ N'introduisez pas la main profondément dans l'unité de fusion car certains composants sont tranchants et peuvent vous blesser.
- ❑ Sauf indication contraire dans ce manuel, évitez de toucher les composants internes de l'imprimante.
- ❑ Ne forcez jamais pour insérer un élément dans l'imprimante. Bien qu'elle soit robuste, une manipulation brutale pourrait l'endommager.
- ❑ Lorsque vous manipulez une cartouche de toner, posez-la toujours sur une surface propre et lisse.
- ❑ Ne tentez pas de toucher aux cartouches de toner ni de les ouvrir. Elles ne sont pas rechargeables.
- ❑ Ne touchez pas le toner. Ne l'approchez pas trop près des yeux.
- ❑ Ne jetez pas au feu une cartouche de toner ou un bloc photoconducteur usagé car il risquerait d'exploser et de blesser quelqu'un. Pour vous en débarrasser, conformez-vous à la réglementation en vigueur dans votre région.
- ❑ Si du toner a été renversé, nettoyez-le avec un balai et une pelle à poussière ou bien à l'eau et au savon avec un chiffon. Les fines particules pouvant provoquer un incendie ou une explosion au contact d'une étincelle, n'utilisez pas d'aspirateur.

- Si vous déplacez une cartouche de toner d'un environnement froid vers un environnement chaud, laissez-la reposer une heure au moins avant de l'utiliser afin d'éviter tout dommage dû à la condensation.
- Veillez à ne pas rayer la surface du tambour. Lorsque vous retirez le bloc photoconducteur de l'imprimante, posez-le toujours sur une surface propre et lisse. Evitez de toucher le tambour, car le dépôt de matières organiques résultant d'un contact direct risque de l'endommager irrémédiablement et d'altérer la qualité de l'impression.
- Pour obtenir une qualité d'impression optimale, ne stockez pas la cartouche de toner dans un endroit exposé à la lumière directe, à la poussière, à un environnement salin ou à des gaz corrosifs tels que de l'ammoniaque. Evitez les endroits soumis à de brusques variations de température et de taux d'humidité.
- Pour obtenir une qualité d'impression optimale, lorsque vous retirez temporairement la cartouche de toner, l'unité de révélation et le bloc photoconducteur de l'imprimante, ne les exposez pas à la lumière ambiante plus longtemps que nécessaire.
- Conservez les consommables hors de portée des enfants.
- Ne laissez pas du papier coincé dans l'imprimante. Cela pourrait entraîner une surchauffe de l'imprimante.
- Evitez le branchement d'autres appareils sur la même prise.

Consignes de sécurité importantes

Lisez l'ensemble des instructions suivantes avant d'utiliser l'imprimante :

Lors de la sélection d'un emplacement et d'une source d'alimentation pour l'imprimante

- Placez l'imprimante à proximité d'une prise électrique permettant de brancher et débrancher facilement le cordon d'alimentation.
- Ne placez pas l'imprimante sur une surface instable.
- Placez l'imprimante de manière à ce que personne ne puisse marcher sur le cordon.
- Les fentes et ouvertures situées sur la partie arrière et sur la partie inférieure du boîtier sont destinées à assurer la ventilation. Ne les obstruez et ne les recouvrez pas. Ne placez pas l'imprimante sur un lit, un canapé, un tapis ou une surface similaire ou dans une installation intégrée (à moins qu'une ventilation adéquate soit fournie).
- L'ensemble des connecteurs d'interface de cette imprimante peuvent être utilisés avec des sources d'alimentation non limitées.
- Connectez l'imprimante à une prise électrique conforme à ses spécifications électriques. Les caractéristiques électriques sont indiquées sur une étiquette apposée sur l'imprimante. Si vous n'êtes pas sûr de la tension électrique dont vous disposez, contactez votre revendeur ou la compagnie d'électricité locale.

- Si vous ne parvenez pas à insérer la fiche du cordon d'alimentation dans la prise électrique, contactez un électricien.
- Utilisez le type de source d'alimentation indiqué sur l'étiquette. Si vous ne connaissez pas le type d'alimentation dont vous disposez, consultez votre revendeur ou la compagnie d'électricité locale.
- Lors de la connexion de ce produit à un ordinateur ou un autre périphérique à l'aide d'un câble, assurez-vous que les connecteurs sont correctement orientés. Les connecteurs ne disposent que d'une seule orientation correcte. Si les connecteurs ne sont pas insérés correctement, les deux périphériques reliés à l'aide du câble risquent d'être endommagés.
- Si vous utilisez une rallonge, assurez-vous que l'intensité totale des appareils reliés ne dépasse pas l'intensité prise en charge par la rallonge.
- Débranchez l'imprimante de la prise murale et faites appel à un technicien de maintenance qualifié dans les circonstances suivantes :
 - A. Si la fiche ou le cordon d'alimentation est endommagé(e) ou usé(e).
 - B. Si du liquide a été renversé sur l'imprimante.
 - C. Si l'imprimante a été exposée à la pluie ou à l'eau.
 - D. Si l'imprimante ne fonctionne pas normalement alors que les instructions de fonctionnement sont respectées. Réglez uniquement les commandes décrites dans les instructions de fonctionnement. Si vous réglez de manière incorrecte d'autres commandes, l'imprimante risque d'être endommagée et nécessitera un travail important de la part d'un technicien qualifié, pour rétablir le fonctionnement normal du produit.
 - E. Si l'imprimante est tombée ou si le boîtier a été endommagé.
 - F. Si les performances de l'imprimante ont changé de manière importante, indiquant qu'un entretien est nécessaire.

Lors de l'utilisation de l'imprimante

- Suivez l'ensemble des avertissements et des instructions figurant sur l'imprimante.
- Débranchez l'imprimante de la prise murale avant de procéder au nettoyage.
- Utilisez un chiffon bien essoré pour le nettoyage. N'utilisez pas de produits de nettoyage liquides ou en aérosol.
- N'utilisez pas l'imprimante dans un environnement humide.
- N'insérez aucun objet dans les fentes du boîtier. Les objets pourraient entrer en contact avec des points de tension dangereux ou court-circuiter des pièces et entraîner des risques d'incendie ou de décharge électrique.

- ❑ Ne versez jamais aucun liquide sur l'imprimante.
- ❑ Sauf indication contraire dans la documentation de l'imprimante, ne tentez pas de réparer le produit vous-même.
- ❑ N'intervenez que sur les commandes mentionnées dans les instructions d'utilisation. Tout réglage inadéquat risquerait d'endommager l'imprimante et nécessiterait l'intervention d'un technicien qualifié.

Informations en matière de sécurité

Cordon d'alimentation



Attention :

- ❑ Assurez-vous que le cordon d'alimentation CA répond aux normes de sécurité locales en vigueur. Utilisez uniquement le cordon d'alimentation livré avec le produit. L'utilisation d'un autre cordon peut entraîner un incendie ou une décharge électrique.
Le cordon d'alimentation du produit doit uniquement être utilisé avec le produit. L'utilisation du cordon sur un autre équipement peut entraîner un incendie ou une décharge électrique.
- ❑ En cas de détérioration au niveau de la fiche, remplacez le cordon dans son ensemble ou consultez un électricien qualifié. Si la fiche contient des fusibles, veillez à les remplacer par des fusibles de même taille et de même calibre.

Étiquettes de sécurité relatives au laser



Avertissement :

La réalisation de procédures et de réglages autres que ceux définis dans la documentation de l'imprimante peut entraîner une exposition à des radiations dangereuses.
Votre imprimante est un produit laser de classe 1, comme indiqué dans les spécifications IEC60825.
L'étiquette représentée est apposée sur la partie arrière de l'imprimante dans les pays où elle est nécessaire.



Radiations laser internes

Puissance de radiation moyenne maximale :	10 mW lors de l'ouverture du laser
Longueur d'onde :	775 à 800 nm

L'imprimante est un ensemble à diode laser de classe III b, équipé d'un rayon laser invisible. L'unité de la tête de l'imprimante NE PEUT PAS FAIRE L'OBJET D'UN ENTRETIEN. Par conséquent, elle ne doit en aucun cas être ouverte. Une étiquette d'avertissement supplémentaire, relative au laser, est apposée à l'intérieur de l'imprimante.

Sécurité relative à l'ozone

Emission d'ozone

De l'ozone est généré par les imprimantes laser lors du processus d'impression. La production d'ozone a uniquement lieu lorsque l'imprimante procède à des impressions.

Limite d'exposition à l'ozone

La limite d'exposition recommandée à l'ozone est de 0,1 partie par million (ppm), mesure exprimée sous la forme d'une concentration moyenne intégrée dans le temps sur une période de huit (8) heures.

Au cours de huit (8) heures d'impression en continu, l'imprimante laser Epson génère moins de 0,1 ppm.

Réduction des risques

Afin de réduire les risques d'exposition à l'ozone, nous vous recommandons d'éviter les conditions suivantes :

- Utilisation de plusieurs imprimantes laser dans un lieu confiné
- Utilisation de l'imprimante lorsque le taux d'humidité est extrêmement faible.
- Ventilation insatisfaisante de la pièce.
- Impression prolongée et continue dans une des conditions susmentionnées.

Emplacement de l'imprimante

L'imprimante doit être positionnée de manière à ce que les gaz d'échappement et la chaleur générés soient :

- ne soient pas projetés directement dans le visage de l'utilisateur,
- Expulsés du bâtiment aussi rapidement que possible

Précautions de mise sous et hors tension

Ne mettez pas l'imprimante hors tension :

- Lorsque le voyant **Prête** clignote.
- Lorsque le voyant **Data** est allumé ou clignote.
- Lorsqu'une impression est en cours.

Chapitre 1

Présentation de l'imprimante

Où trouver les informations qui vous intéressent ?

Guide d'installation

Fournit toutes les instructions relatives à l'assemblage des différentes parties de l'imprimante et à l'installation de son logiciel.

Guide d'utilisation (le présent manuel)

Fournit des informations détaillées sur les fonctions, les options, l'entretien, le dépannage et les caractéristiques techniques de l'imprimante.

Guide réseau (uniquement pour le modèle DN)

Fournit aux administrateurs réseau des informations sur le pilote d'impression et les paramètres réseau. Pour pouvoir consulter ce guide, vous devez l'installer sur le disque dur de votre ordinateur à partir du CD-ROM Utilitaires réseau*.

*Il est possible que le CD-ROM Utilitaires réseau ne soit pas fourni avec le produit dans certains pays ou certaines régions. Vous pouvez alors installer le Guide du réseau à partir du CD-ROM du logiciel.

Guide des polices

Fournit des informations sur les polices utilisées par l'imprimante. Vous devez copier ce guide ou l'ouvrir directement dans le répertoire suivant sur le CD-ROM du logiciel.

Sous Windows : /COMMON/MANUAL/FRA/FNTG

Sous Macintosh : MANUAL:FRA:FNTG

Aide en ligne du logiciel d'impression

Cliquez sur **Help (Aide)** pour obtenir des instructions et des informations détaillées relatives au logiciel d'impression qui contrôle votre imprimante. L'aide en ligne est automatiquement installée lors de l'installation du logiciel d'impression.

Composants de l'imprimante

Vue avant

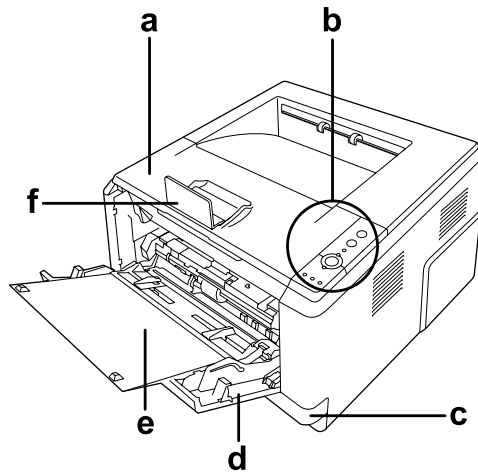

- a. capot supérieur (capot A)
- b. panneau de contrôle
- c. bac inférieur standard
- d. bac BM (bac multi-usages)
- e. bac secondaire
- f. butée

Vue arrière

Modèle D

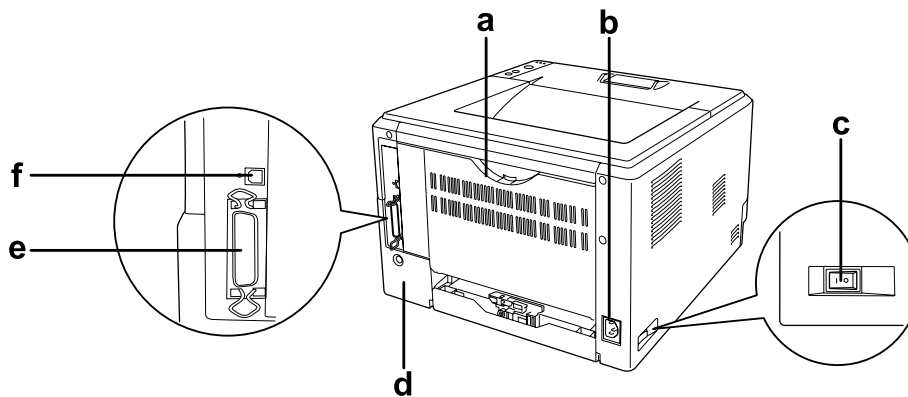

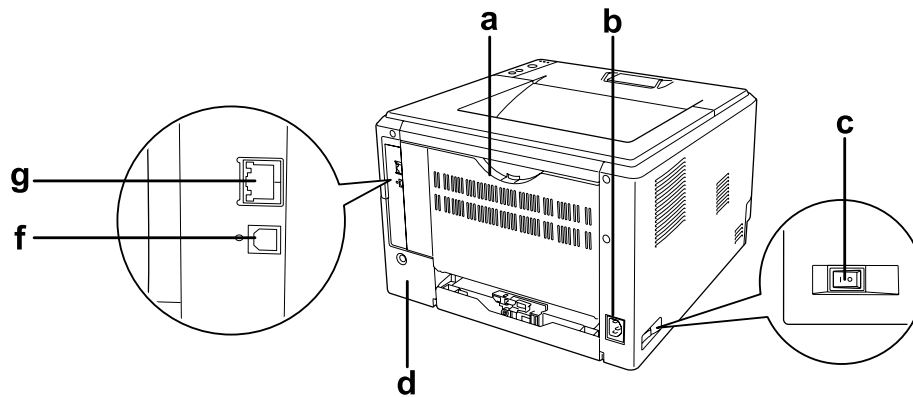
Modèle DN

- a. capot arrière
- b. prise secteur
- c. interrupteur
- d. capot optionnel
- e. connecteur d'interface parallèle (uniquement pour le modèle D)
- f. connecteur d'interface USB
- g. connecteur d'interface réseau (uniquement pour le modèle DN)

Remarque :

Les illustrations de la vue arrière du présent manuel sont basées sur le modèle D.

Intérieur de l'imprimante

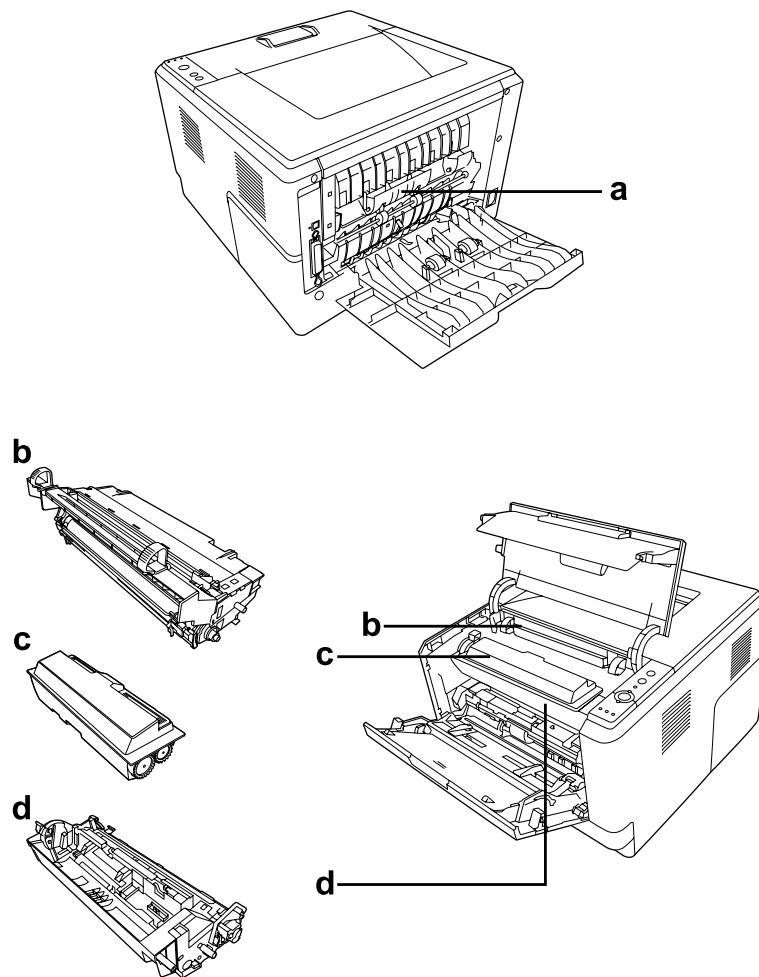

- a. unité de fusion
- b. bloc photoconducteur
- c. cartouche de toner
- d. unité de révélation

Panneau de contrôle

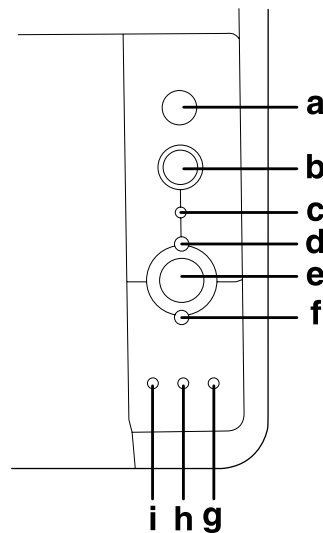

- | | | |
|----|-------------------------------|---|
| a. | touche Information | Imprime des feuilles d'état lorsque le voyant Erreur est éteint et qu'aucun avertissement ne s'affiche. Imprime une feuille d'état lorsque vous appuyez une fois sur cette touche. Si l'imprimante est un modèle DN, imprime une feuille d'état réseau lorsque vous maintenez cette touche enfoncée pendant plus de deux secondes. Efface un avertissement affiché. |
| b. | touche Annulation | Appuyez une fois sur cette touche pour annuler le travail d'impression en cours. Maintenez cette touche enfoncée pendant plus de deux secondes pour supprimer tous les travaux présents dans la mémoire de l'imprimante. |
| c. | voyant Data (vert) | Allumé lorsque les données d'impression sont stockées dans la mémoire tampon (section de la mémoire réservée à la réception de données) de l'imprimante mais pas encore imprimées. Clignotant lors du traitement des données par l'imprimante. Eteint lorsqu'il n'y a pas de données dans la mémoire tampon. |
| d. | voyant Prête (vert) | Allumé lorsque l'imprimante est prête, indiquant qu'elle peut recevoir et imprimer des données. Eteint lorsque l'imprimante n'est pas prête à imprimer. Il s'allume également en même temps que d'autres voyants afin d'indiquer des situations d'erreur. |
| e. | touche Arrêt/Marche | Permet de passer du statut Prête au statut Hors ligne. |
| f. | voyant Erreur (orange) | Allumé ou clignotant lorsqu'une erreur se produit. |

- g. voyant **Papier** (orange) S'allume ou clignote. Si c'est en même temps que le voyant Erreur, cela indique généralement un problème en relation avec le papier. Généralement, ce voyant s'allume pour indiquer un bourrage papier et clignote pour indiquer une erreur ou un avertissement en relation avec le papier, par exemple que la source de papier est vide.
- h. voyant **Toner** (orange) S'allume lorsque la cartouche de toner de l'imprimante ne contient plus de toner. Clignote pour indiquer que le toner est presque épuisé. Si ce voyant clignote, préparez une nouvelle cartouche de toner.
- i. voyant **Mémoire** (orange) S'allume ou clignote généralement en même temps que d'autres voyants afin d'indiquer une erreur ou un avertissement en relation avec la mémoire.

Options et consommables

Options

Vous pouvez augmenter les capacités de l'imprimante en installant les options suivantes.

- Unité papier de 250 feuilles(C12C802461)
Cette unité augmente la capacité de chargement de papier de 250 feuilles. Vous pouvez installer un maximum de deux unités.
- Module mémoire
Cette option augmente la mémoire de l'imprimante et vous permet ainsi d'imprimer des documents complexes et incluant de nombreux graphiques. La mémoire vive (RAM) de l'imprimante peut être augmentée jusqu'à 288 Mo (320 Mo pour les modèles DN) en ajoutant une barrette DIMM de mémoire vive dynamique synchrone (SDRAM) de 64, 128 ou 256 Mo, à 90 broches.

Remarque :

Veillez à ce que le module de mémoire à double rangée de connexions dont vous faites l'acquisition soit compatible avec les produits EPSON. Pour plus de détails, contactez le magasin dans lequel vous avez acheté l'imprimante ou un technicien EPSON qualifié.

Consommables

L'état des consommables suivants est contrôlé par l'imprimante. Vous savez ainsi à quel moment vous devez les remplacer.

Nom du produit	Référence
Cartouche de toner haute capacité	0435/0439
Cartouche de toner capacité standard	0436/0440
Cartouche de toner haute capacité du programme de retour	0437/0441
Cartouche de toner capacité standard du programme de retour	0438/0442

Remarque :

- La référence des cartouches de toner varie d'un pays à l'autre.*
- Les cartouches de toner du programme de retour ne sont pas vendues dans certains pays.*

Chapitre 2

Tâches d'impression

Chargement de papier dans l'imprimante

Cette section détaille la procédure de chargement du papier. Si vous utilisez des supports spéciaux, tels que des transparents ou des enveloppes, reportez-vous également à la section "Sélection et utilisation des supports d'impression" à la page 31. Pour les caractéristiques et les détails concernant les types et formats de papier, reportez-vous à la section "Papier" à la page 160.

Remarque :

Une fois le papier chargé, veillez à définir le format de papier/le type de papier dans la boîte de dialogue Printer Settings (Configuration imprimante) du pilote d'impression, faute de quoi il est possible que le papier ne soit pas entraîné correctement.

Bac BM

Le bac BM (bac multi-usages) est l'alimentation papier disponible pour différents types de papier, tels que les étiquettes, les enveloppes, le papier épais et les transparents.

Remarque :

Pour charger des enveloppes, reportez-vous à la section "Enveloppes" à la page 32.

1. Ouvrez le bac BM et déployez le bac secondaire.

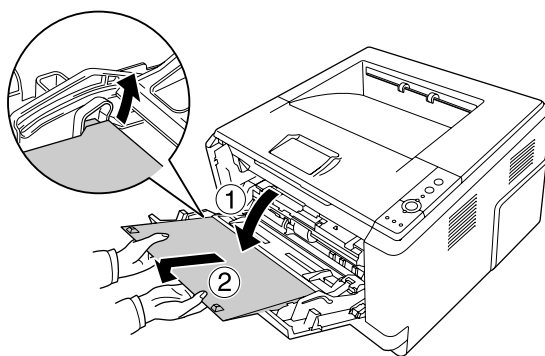

2. Positionnez les guides papier vers l'extérieur, conformément au format de papier que vous chargez.

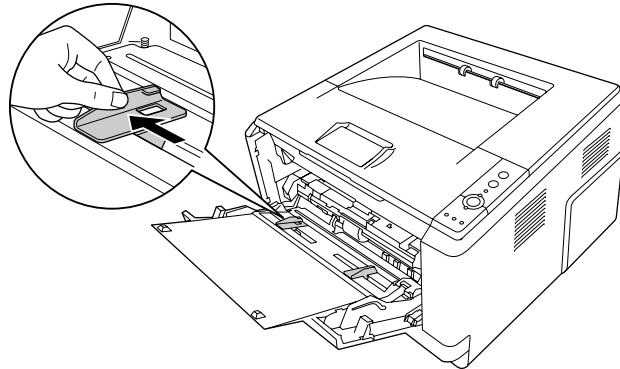

3. Placez une pile du papier souhaité au centre du bac à papier en orientant la face à imprimer vers le haut. Réglez ensuite le guide en fonction de la taille du papier.

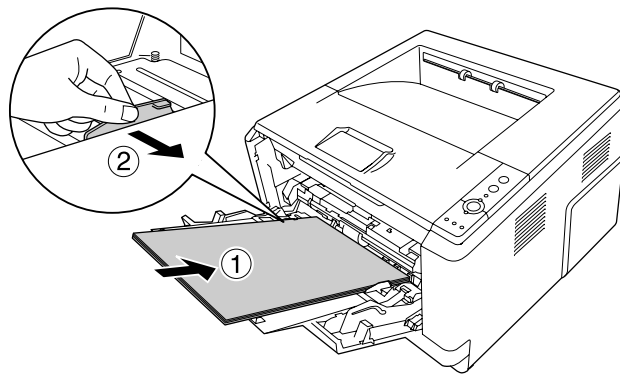

Remarque :

- ❑ *Veillez à charger le papier le plus profondément possible dans le bac BM.*
- ❑ *Veillez à ce que l'épaisseur de la pile de papier ne dépasse pas le repère.*

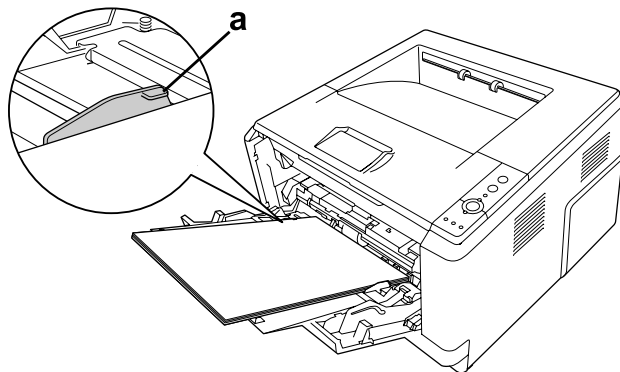

- a. repère
4. Soulevez la butée.

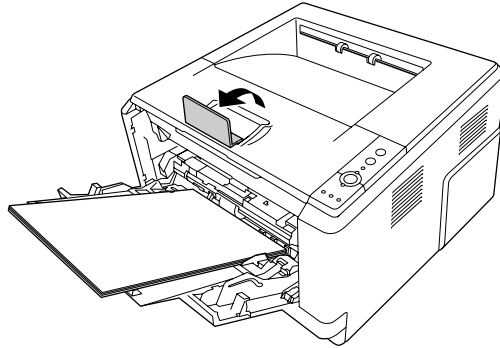

Remarque :

Lors de l'utilisation de papier dont le format est plus long que le format A4, ne soulevez pas la butée. Afin d'éviter que les impressions ne s'empilent et ne soient éjectées du bac de sortie, retirez les impressions du bac au fur et à mesure de leur éjection par l'imprimante.

Bac inférieur

Ce bac vous permet de disposer d'une seconde source d'alimentation papier en plus du bac BM.

1. Retirez le bac à papier de l'unité.

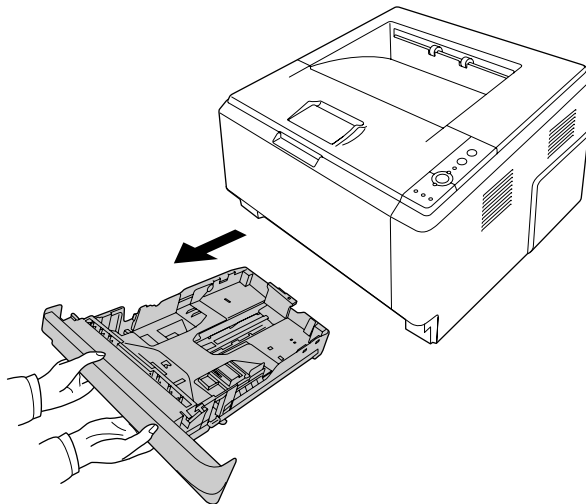

2. Appuyez sur la patte et faites glisser les guides papier en fonction du format du papier.

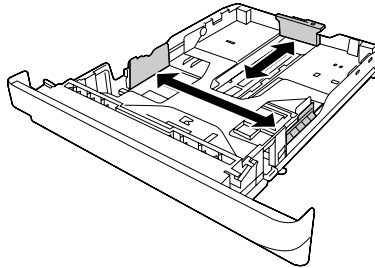

3. Placez une pile du papier souhaité au centre du bac à papier en orientant la face à imprimer vers le bas.

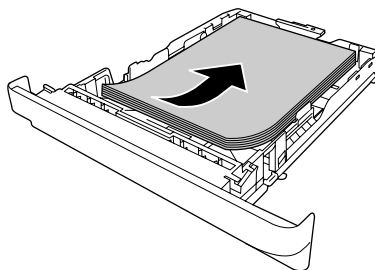

Remarque :

- ❑ *Veillez à ce que l'épaisseur de la pile de papier ne dépasse pas le repère.*

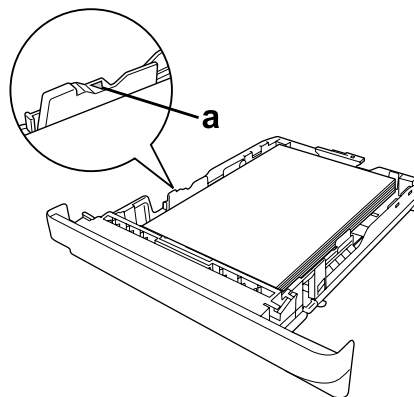

a. repère

- ❑ *Chargez les papiers à en-tête avec la face imprimable tournée vers le bas et l'en-tête orienté vers le fond de l'imprimante.*

4. Insérez le bac à papier chargé dans l'unité.

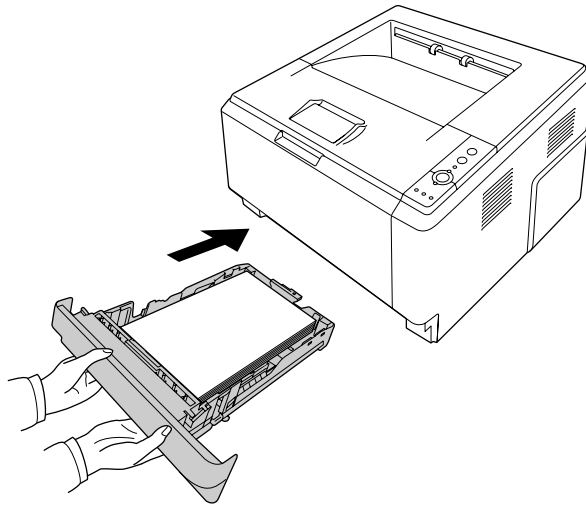

5. Soulevez la butée.

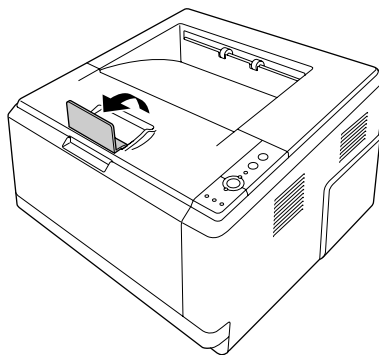

Remarque :

Lors de l'utilisation de papier dont le format est plus long que le format A4, ne soulevez pas la butée. Afin d'éviter que les impressions ne s'empilent et ne soient éjectées du bac de sortie, retirez les impressions du bac au fur et à mesure de leur éjection par l'imprimante.

Sélection et utilisation des supports d'impression

Vous pouvez utiliser des supports spéciaux, tels que des étiquettes, des enveloppes, du papier épais et des transparents.

Remarque :

La qualité d'un type particulier ou d'une marque particulière de support peut à tout moment être modifiée par son fabricant. EPSON ne peut donc garantir la qualité de quelque type de support que ce soit. Procédez toujours à des essais avant d'acheter de grandes quantités de papier ou d'imprimer des travaux importants.

Étiquettes

Étiquettes disponibles :

- Étiquettes conçues pour les imprimantes laser ou les photocopieurs à papier ordinaire
- Étiquettes qui recouvrent la totalité de la surface du support et ne sont séparées par aucun espace.

Alimentation papier disponible :

- Bac BM

Paramètres du pilote d'impression :

Paper Size

(Format papier) : A4, LT

Paper Source

(Alimentation) : MP tray (Bac BM)

Paper Type

(Type de support) : Labels (Étiquettes)

Remarque :

- Selon la qualité des étiquettes, l'environnement d'impression ou la procédure d'impression, les enveloppes risquent d'être froissées. Effectuez un test avant de lancer l'impression de plusieurs étiquettes.*
- L'impression recto-verso n'est pas disponible pour les étiquettes.*
- Posez une feuille de papier sur chaque feuille d'étiquettes et appuyez. Si le papier colle, ne chargez pas les étiquettes dans l'imprimante.*

Enveloppes

Enveloppes disponibles :

- Enveloppes dépourvues de colle ou d'adhésif



Attentions

N'utilisez pas d'enveloppes à fenêtre autres que celles conçues pour les imprimantes laser. Le plastique de la plupart des enveloppes à fenêtre risque de fondre.

Alimentation papier disponible :

- Bac BM

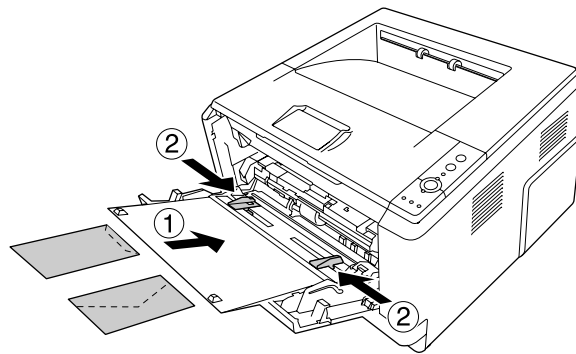

Paramètres du pilote d'impression :

Paper Size
(Format papier) : MON, C10, DL, C5, C6, IB5

Paper Source
(Alimentation) : MP tray (Bac BM)

Remarque :

- Placez l'enveloppe en orientant la surface imprimable vers le haut.
- Selon la qualité des enveloppes, l'environnement d'impression ou la procédure d'impression, les enveloppes risquent d'être froissées. Effectuez un test avant de lancer l'impression de plusieurs enveloppes.
- La fonction d'impression recto-verso n'est pas disponible pour les enveloppes.

papier épais

Alimentation papier disponible :

- Bac BM

Paramètres du pilote d'impression :

Paper Size

(Format papier) : A4, A5, B5, LT, EXE

Paper Source

(Alimentation) : MP tray (Bac BM)

Paper Type

(Type de support) : Thick (Épais) (papier de 121 à 220 g/m²)

Papier semi épais

Alimentation papier disponible :

- Bac BM
- Bac inférieur standard
- Unité papier en option

Paramètres du pilote d'impression :

Paper Size

(Format papier) : A4, A5, B5, LT, EXE

Paper Source

(Alimentation) : sélection automatique

Paper Type

(Type de support) : Semi-Thick (Semi-épais) (papier de 91 à 120 g/m²)

Transparent

Alimentation papier disponible :

- Bac BM

Paramètres du pilote d'impression :

Paper Size

(Format papier) : A4, LT

Paper Source

(Alimentation) : MP tray (Bac BM)

Paper Type

(Type de support) : Transparency (Transparent)

Format personnalisé**Format papier disponible :**

- 70,0 × 148 mm à 215,9 × 356 mm

Alimentation papier disponible :

- Bac BM

Paramètres du pilote d'impression :

Paper Size

(Format papier) : User Defined Size (Format personnalisé)

Paper Source

(Alimentation) : MP tray (Bac BM)

Paper Type

(Type de support) : normal, semi-épais ou épais

Remarque :

Selon la qualité du papier de format non standard, l'environnement d'impression ou la procédure d'impression, le papier risque de se positionner de travers. Effectuez un test avant de lancer l'impression d'un lot de papier de format non standard.

Remarque :

- Sous Windows, accédez au pilote d'impression, puis sélectionnez **User Defined Size (Format personnalisé)** dans la liste Paper Size (Format papier) de l'onglet Basic Settings (Principal). Dans la boîte de dialogue Format personnalisé, définissez les paramètres Largeur papier, Longueur papier et Unité en fonction du papier sélectionné. Cliquez ensuite sur **OK** pour enregistrer votre format personnalisé.*

- ❑ *Il est uniquement possible d'utiliser les formats de papier avec le pilote d'impression avec lequel ils ont été enregistrés. Les paramètres ne sont disponibles que pour l'imprimante pour laquelle ils ont été enregistrés, même si le pilote d'impression est configuré pour plusieurs imprimantes.*
- ❑ *Lors du partage de l'imprimante au niveau d'un réseau, vous ne pouvez pas créer de format défini par l'utilisateur au niveau du client.*
- ❑ *Sous Mac OS X 10.2 ou 10.3, procédez comme suit pour enregistrer le format de papier personnalisé.*
 1. *Ouvrez la zone de dialogue Page Setup (Mise en page).*
 2. *Sélectionnez **Custom Page Size (Format papier personnalisé)** dans la liste déroulante Settings (Paramètres).*
 3. *Cliquez sur **New (Nouveau)**.*
 4. *Saisissez le nom du paramètre et spécifiez le format de papier, puis cliquez sur **OK**.*
- ❑ *Sous Mac OS X 10.4, procédez comme suit pour enregistrer le format de papier personnalisé.*
 1. *Ouvrez la zone de dialogue Page Setup (Mise en page).*
 2. *Sélectionnez **Manage Custom Sizes (Gérer les formats personnalisés)** dans la liste déroulante Paper Size (Format papier).*
 3. *Cliquez sur **+**.*
 4. *Double-cliquez sur **Untitled (Sans titre)** et saisissez le nom du paramètre.*
 5. *Spécifiez le format de papier et cliquez sur **OK**.*

Annulation d'un travail d'impression

Depuis l'imprimante

Appuyez sur la touche  **Annulation** du panneau de contrôle de l'imprimante.

Depuis l'ordinateur

Pour les utilisateurs de Windows

Double-cliquez sur l'icône de votre imprimante dans la barre des tâches. Sélectionnez le travail dans la liste, puis cliquez sur **Cancel (Annuler)** dans le menu Document.



Pour les utilisateurs de Mac OS X

Ouvrez l'**Printer Setup Utility (Configuration d'imprimante)** (Mac OS X 10.3 et 10.4) ou **Print Center (Centre d'impression)** (Mac OS X 10.2 ou une version inférieure) et double-cliquez sur votre imprimante dans la file d'attente. Sélectionnez ensuite l'option **Supprimer le travail** dans le menu des travaux.

Définition de la qualité d'impression

Vous pouvez modifier la qualité d'impression grâce aux paramètres du gestionnaire d'impression.

Le paramètre Automatic (Automatique) vous permet de sélectionner un mode d'impression adapté à vos objectifs d'impression. Le pilote d'impression sélectionne les paramètres optimaux en fonction du mode d'impression sélectionné. Le paramètre Advanced (Avancé) vous permet de disposer de davantage d'options de paramétrage.

Remarque :

L'aide en ligne du gestionnaire d'impression fournit des informations détaillées sur les paramètres de l'imprimante.

Remarque à l'attention des utilisateurs de Macintosh :

L'option Maximum (Maximal) ne peut être sélectionnée à partir des paramètres Automatic (Automatique). Sélectionnez les paramètres Advanced (Avancé), puis l'option Maximum (Maximal).

Utilisation du paramètre Automatique

Pour les utilisateurs de Windows

1. Cliquez sur l'onglet **Basic Settings (Principal)**.
2. Sélectionnez **Automatic (Automatique)**, puis la qualité d'impression souhaitée.

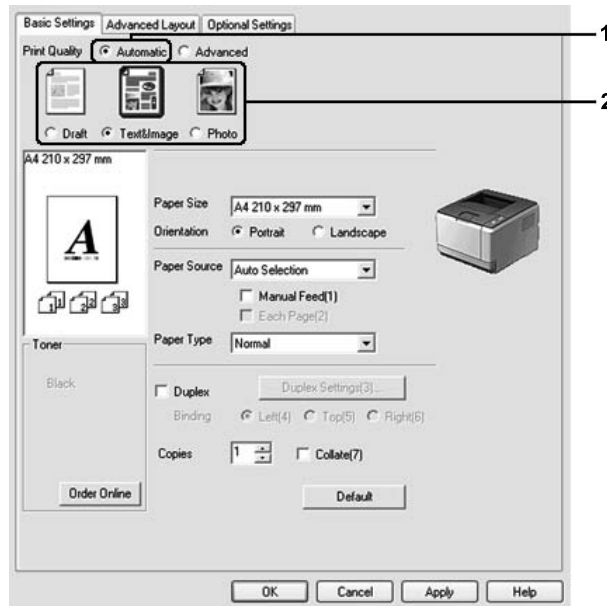

3. Cliquez sur **OK**.

Pour les utilisateurs de Mac OS X

1. Ouvrez la zone de dialogue Imprimer.
2. Sélectionnez **Printer Settings (Configuration imprimante)** dans la liste déroulante et sélectionnez ensuite l'onglet **Basic Settings (Principal)**.

3. Sélectionnez **Automatic (Automatique)**, puis la résolution souhaitée dans la liste déroulante.

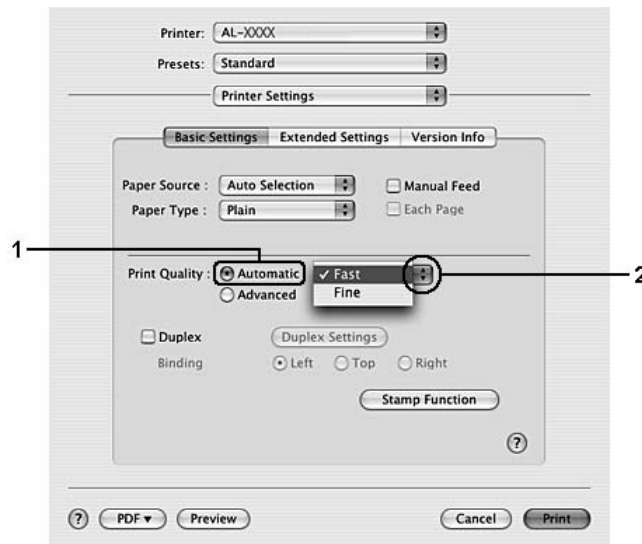

Utilisation du paramètre Avancé

Pour les utilisateurs de Windows

1. Cliquez sur l'onglet **Basic Settings (Principal)**.
2. Sélectionnez l'option **Advanced (Avancé)**. Choisissez ensuite le paramètre approprié dans la liste en fonction du type de document ou d'image à imprimer.

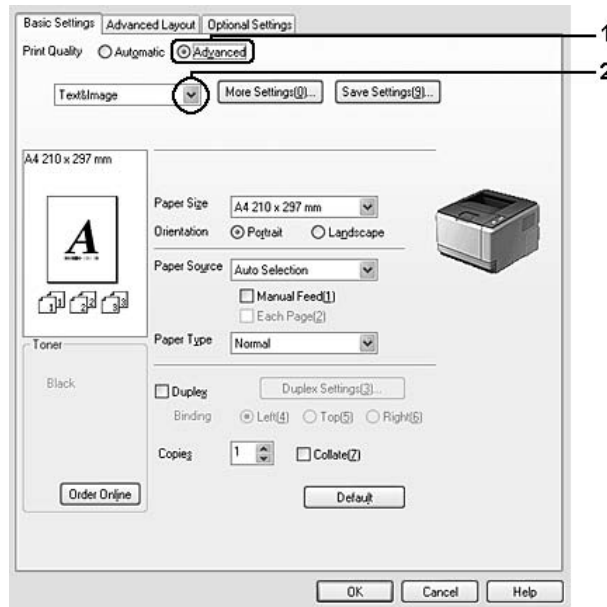

Lorsque vous choisissez un paramètre prédéfini, les autres paramètres, tels que Print Quality (Qualité) et Screen (Type d'impression) sont définis automatiquement. Les modifications sont affichées dans la liste des paramètres sélectionnés de la boîte de dialogue Setting Information (Déf. infos). Cette boîte de dialogue s'affiche lorsque vous cliquez sur le bouton **Setting Info. (Déf. infos...)** de l'onglet Optional Settings (Options).

Pour les utilisateurs de Mac OS X

1. Ouvrez la zone de dialogue Imprimer.
2. Sélectionnez **Printer Settings (Configuration imprimante)** dans la liste déroulante et sélectionnez ensuite l'onglet **Basic Settings (Principal)**.

- Sélectionnez **Advanced (Avancé)**, puis cliquez sur **More Settings (Plus d'options)**.

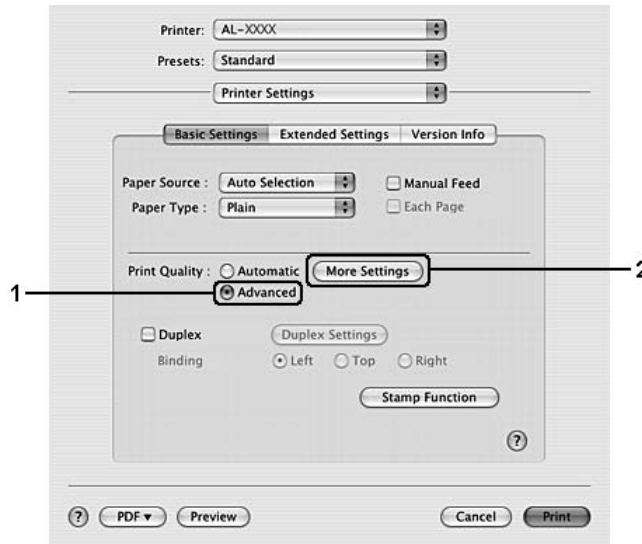

- Sélectionnez le paramètre adapté dans la zone de dialogue Advanced (Avancé).

Lorsque vous choisissez un paramètre prédéfini, les autres paramètres, tels que Print Quality (Qualité) et Screen (Type d'impression) sont définis automatiquement. Les modifications sont affichées dans la liste déroulante Summary (Résumé) de la zone de dialogue Print (Imprimer).

Personnalisation des paramètres d'impression

Si vous devez modifier des paramètres détaillés, sélectionnez-les manuellement.

Remarque :

Pour procéder à l'impression à l'aide de la résolution la plus élevée, réglez le paramètre Print Quality (Qualité) sur **Maximum (Maximal)**.

Pour les utilisateurs de Windows

- Cliquez sur l'onglet **Basic Settings (Principal)**.
- Sélectionnez **Advanced (Avancé)**, puis cliquez sur **More Settings (Plus d'options)**.
- Définissez les paramètres adaptés. Pour plus d'informations sur chaque paramètre, reportez-vous à l'aide en ligne.
- Cliquez sur **OK**.

Pour les utilisateurs de Mac OS X

1. Ouvrez la zone de dialogue Imprimer.
2. Sélectionnez **Printer Settings (Configuration imprimante)** dans la liste déroulante et sélectionnez ensuite l'onglet **Basic Settings (Principal)**.
3. Sélectionnez **Advanced (Avancé)**, puis cliquez sur **More Settings (Plus d'options)**.
4. Définissez les paramètres adaptés. Pour plus d'informations sur chaque paramètre, cliquez sur le bouton .
5. Cliquez sur **OK**.

Enregistrement des paramètres

Vous pouvez enregistrer les paramètres personnalisés.

Remarque :

- Vous ne pouvez pas utiliser le nom d'un paramètre prédéfini pour vos paramètres personnalisés.
- Il est uniquement possible d'utiliser les paramètres personnalisés avec le pilote d'impression avec lequel ils ont été enregistrés. Les paramètres ne sont disponibles que pour l'imprimante pour laquelle ils ont été enregistrés, même si le pilote d'impression est configuré pour plusieurs imprimantes.
- Vous ne pouvez pas supprimer des paramètres prédéfinis.

Pour les utilisateurs de Windows

Remarque :

Si l'imprimante est partagée au sein d'un réseau, l'option **Save Settings (Enregistrer)** est grisée et vous ne pouvez pas créer de paramètre personnalisé au niveau du client.

1. Cliquez sur l'onglet **Basic Settings (Principal)**.
2. Sélectionnez **Advanced (Avancé)**, puis cliquez sur **Save Settings (Enregistrer)** pour ouvrir la boîte de dialogue Custom Settings (Configuration personnalisée).
3. Saisissez le nom de vos paramètres personnalisés dans le champ Name (Nom) et cliquez ensuite sur **Save (Enregistrer)**.

Vos paramètres s'affichent alors dans la liste de l'onglet Basic Settings (Principal).

Remarque :

Pour supprimer un paramètre personnalisé, suivez les étapes 1 et 2, sélectionnez le paramètre dans la boîte de dialogue Custom Settings (Configuration personnalisée) et cliquez sur **Delete (Supprimer)**.

Vous pouvez créer de nouveaux paramètres dans la boîte de dialogue More Settings (Plus d'options). Lors de la création de nouveaux paramètres, l'option Custom Settings (Configuration personnalisée) apparaît dans la liste de l'onglet Basic Settings (Principal). Le paramètre original n'est alors pas écrasé. Enregistrez les nouveaux paramètres sous un nouveau nom.

Pour les utilisateurs de Mac OS X

1. Ouvrez la zone de dialogue Imprimer.
2. Cliquez sur **Save (Enregistrer)** ou **Save As (Enregistrer sous)** sous Presets (Préréglage).
3. Saisissez le nom de vos paramètres personnalisés dans le champ Name (Nom) et cliquez ensuite sur **OK**.

Les paramètres apparaissent alors dans la liste déroulante Presets (Préréglage).

Remarque :

- Pour supprimer un paramètre personnalisé, sélectionnez le paramètre, puis **Delete (Supprimer)** dans la liste déroulante Presets (Préréglage).*
- L'option Custom Setting (Réglages personnalisés) est une fonction standard de Mac OS X.*

Mode d'économie de toner

Pour réduire la quantité de toner utilisée lors de l'impression de documents, vous pouvez imprimer des brouillons en utilisant le mode d'économie de toner.

Remarque :

Cette fonction est uniquement destinée à Windows.

1. Cliquez sur l'onglet **Basic Settings (Principal)**.
2. Sélectionnez **Advanced (Avancé)**, puis cliquez sur **More Settings (Plus d'options)** pour ouvrir la boîte de dialogue More Settings (Plus d'options).
3. Activez la case à cocher **Toner Save (Economie de toner)** et cliquez sur **OK**.

Définition de la disposition avancée

Impression recto verso

Cette fonction vous permet d'imprimer automatiquement sur les deux faces du papier.

Pour les utilisateurs de Windows

1. Cliquez sur l'onglet **Basic Settings (Principal)**.
2. Activez la case à cocher **Duplex (Recto/Verso)** et sélectionnez ensuite l'option **Left (Gauche)**, **Top (Haut)** ou **Right (Droite)** pour la position de la reliure.

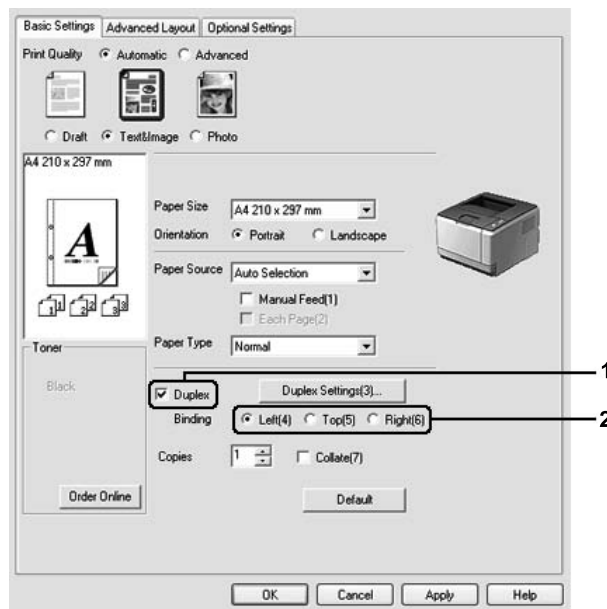

3. Si vous souhaitez définir des paramètres détaillés, cliquez sur **Duplex Settings (Configurer Recto/Verso)** pour ouvrir la boîte de dialogue Duplex Settings (Configurer Recto/Verso).
4. Définissez les paramètres adaptés. Pour plus d'informations sur chaque paramètre, reportez-vous à l'aide en ligne.
5. Cliquez sur **OK**.

Remarque :

L'écran d'alerte apparaît sur l'ordinateur. Cliquez sur **OK**.

Pour les utilisateurs de Mac OS X

1. Ouvrez la zone de dialogue Imprimer.
2. Sélectionnez **Printer Settings (Configuration imprimante)** dans la liste déroulante et sélectionnez ensuite l'onglet **Basic Settings (Principal)**.
3. Activez la case à cocher **Duplex (Recto/Verso)** et sélectionnez ensuite l'option **Left (Gauche), Top (Haut)** ou **Right (Droite)** pour la position de la reliure.

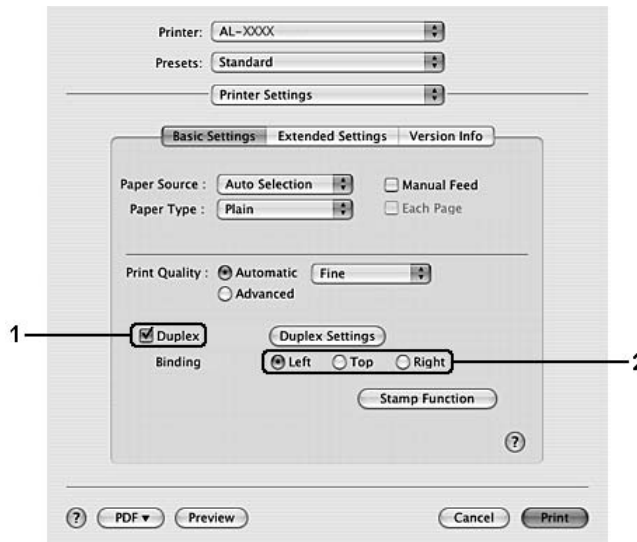

4. Si vous souhaitez définir des paramètres détaillés, cliquez sur **Duplex Settings (Configurer Recto/Verso)** pour ouvrir la zone de dialogue Duplex Settings (Configurer Recto/Verso).
5. Définissez les paramètres adaptés. Pour plus d'informations sur chaque paramètre, reportez-vous à l'aide en ligne.
6. Cliquez sur **Print (Impr.)**.

Modification de l'organisation d'une impression

Cette fonction vous permet d'imprimer plusieurs pages sur des feuilles de papier simples.

Pour les utilisateurs de Windows

1. Cliquez sur l'onglet **Advanced Layout (Disposition avancée)**.

2. Activez la case à cocher **Print Layout (Organisation)** et sélectionnez le nombre de pages que vous souhaitez imprimer sur une feuille de papier.
3. Si vous souhaitez définir des paramètres détaillés, cliquez sur **More Settings (Plus d'options)**. La boîte de dialogue Print Layout Settings (Configurer organisation) s'affiche.

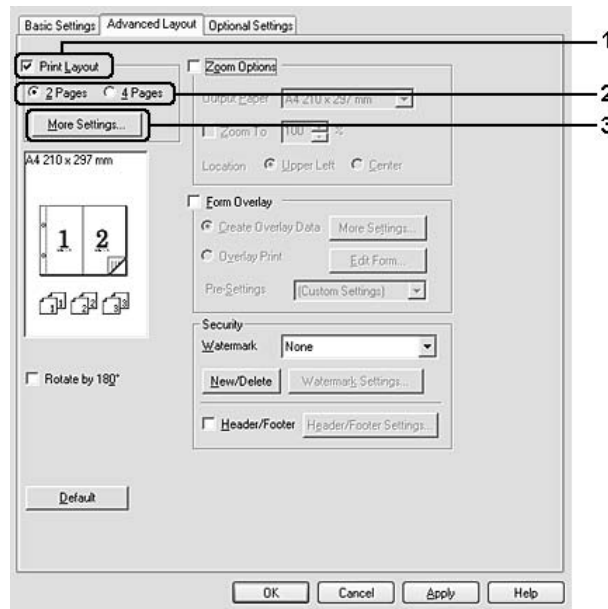

4. Définissez les paramètres adaptés. Pour plus d'informations sur chaque paramètre, reportez-vous à l'aide en ligne.
5. Cliquez sur **OK**.

Pour les utilisateurs de Mac OS X

1. Ouvrez la zone de dialogue Imprimer.
2. Sélectionnez **Disposition** dans la liste déroulante.

- Sélectionnez le nombre de pages à imprimer sur une feuille dans la liste déroulante.

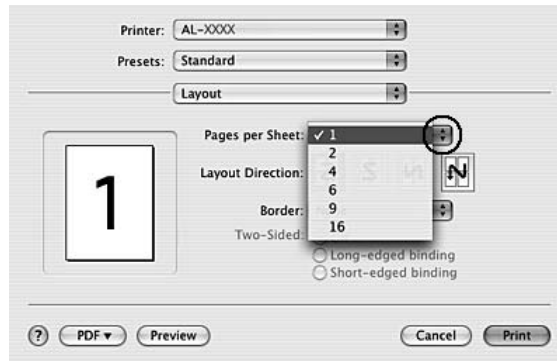

- Cliquez sur **Print (Impr.)**.

Remarque :

L'option Layout (Disposition) est une fonction standard de Mac OS X.

Redimensionnement des impressions

Cette fonction vous permet d'agrandir ou de réduire le document.

Pour les utilisateurs de Windows

- Cliquez sur l'onglet **Advanced Layout (Disposition avancée)**.

2. Activez la case à cocher **Zoom Options (Impression proportionnelle)**.

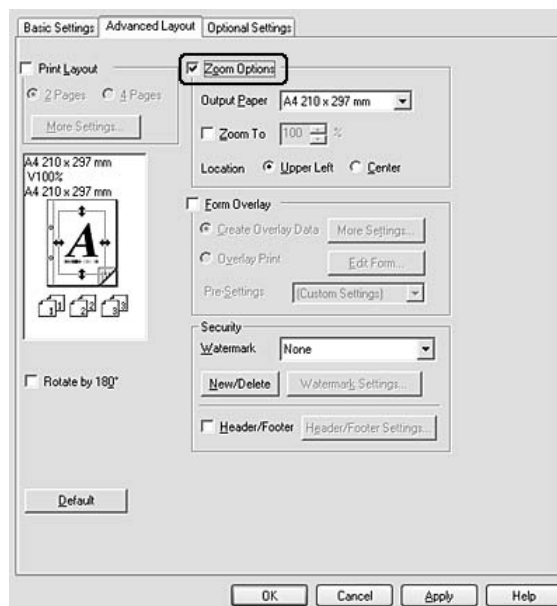

3. Si vous souhaitez redimensionner automatiquement les pages en fonction du papier utilisé pour l'impression, sélectionnez le format de papier souhaité dans la liste déroulante Output Paper (Format papier).
Si vous souhaitez redimensionner les pages conformément à un taux d'agrandissement précis, activez la case à cocher **Zoom To (Zoom à)** et définissez le pourcentage d'agrandissement. Vous pouvez également sélectionner le format de papier imprimé.
4. Sélectionnez **Upper Left (Haut-Gauche)** (pour imprimer une image réduite en haut à gauche de la page) ou **Center (Centre)** (pour imprimer une image réduite centrée) dans la section Location (Position).

Remarque :

Ce paramètre n'est pas disponible lorsque la case à cocher **Zoom To (Zoom à)** est activée.

5. Cliquez sur **OK**.

Pour les utilisateurs de Mac OS X

Remarque :

- Le taux d'agrandissement ou de réduction est automatiquement défini, en fonction du format de papier sélectionné.
- Cette fonction n'est pas disponible sous Mac OS X 10.2 et 10.3.

1. Ouvrez la zone de dialogue Imprimer.

- Sélectionnez **Alimentation en papier** dans la liste déroulante.
- Sélectionnez **Cadrer pour adapter au format de papier** et sélectionnez le format de papier souhaité à partir de la liste déroulante.

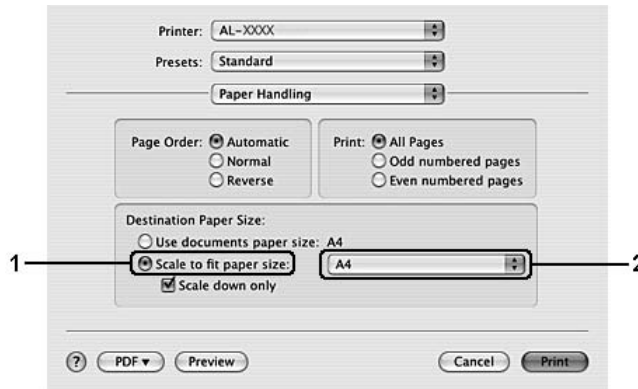

Remarque :

Si vous sélectionnez **Cadrer uniquement vers le bas**, vos documents ne sont pas agrandis, même si vous sélectionnez le grand format de papier.

Impression de filigranes

Cette fonction vous permet d'imprimer un filigrane, basé sur un texte ou une image, sur le document.

Pour les utilisateurs de Windows

- Cliquez sur l'onglet **Advanced Layout (Disposition avancée)**.

- Sélectionnez le filigrane que vous souhaitez utiliser dans la liste déroulante Watermark (Filigrane).

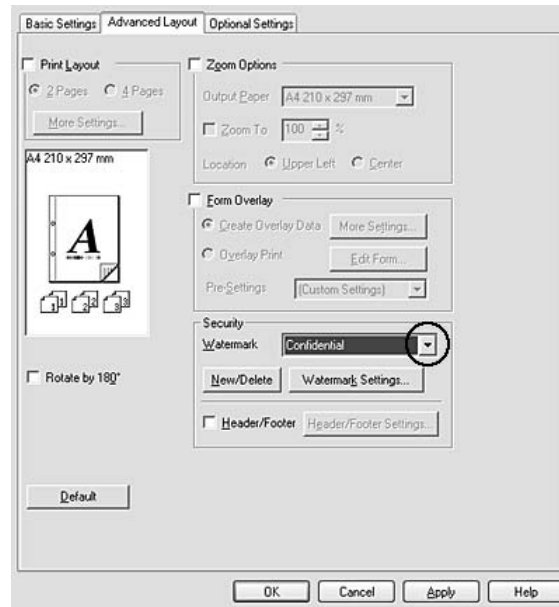

- Si vous souhaitez définir des paramètres détaillés, cliquez sur **Watermark Settings (Configurer filigrane)** et définissez les paramètres adaptés. Pour plus d'informations sur chaque paramètre, reportez-vous à l'aide en ligne.
- Cliquez sur **OK**.

Pour les utilisateurs de Mac OS X

- Ouvrez la zone de dialogue Imprimer.
- Sélectionnez **Printer Settings (Configuration imprimante)** dans la liste déroulante et sélectionnez ensuite l'onglet **Basic Settings (Principal)**.

3. Cliquez sur **Stamp Function (Fonction tampon)**.

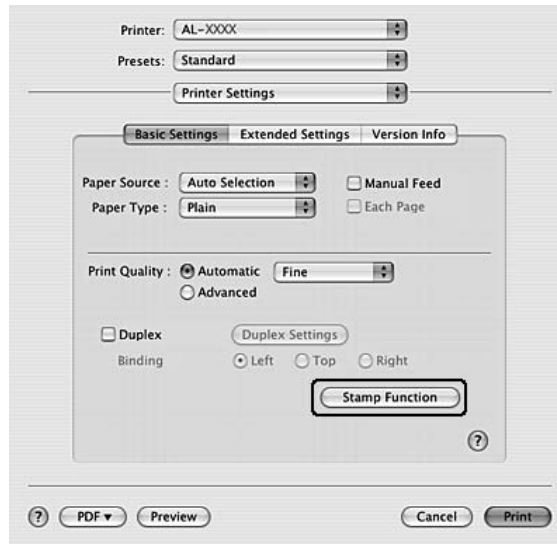

4. Activez la case à cocher **Watermark (Filigrane)** et cliquez sur **Watermark Settings (Configurer filigrane)**.
5. Sélectionnez un filigrane à partir de la liste déroulante Watermark (Filigrane).
6. Définissez les paramètres adaptés. Pour plus d'informations sur chaque paramètre, reportez-vous à l'aide en ligne.
7. Cliquez sur **OK**.

Création d'un filigrane

Pour les utilisateurs de Windows

1. Cliquez sur l'onglet **Advanced Layout (Disposition avancée)**.
2. Cliquez sur **New/Delete (Nouveau/Supprimer)**.
3. Sélectionnez **Text (Texte)** ou **BMP** et attribuez un nom au nouveau filigrane dans la zone de texte Name (Nom).
4. Si vous sélectionnez l'option **Text (Texte)**, saisissez le texte du filigrane dans la zone **Text (Texte)**. Si vous sélectionnez **BMP**, cliquez sur **Browse (Parcourir...)**, sélectionnez le fichier BMP à utiliser, puis cliquez sur **OPEN**.
5. Saisissez le nom du filigrane dans la zone **Name (Nom)**.

6. Cliquez sur **Save (Enregistrer)**. Votre filigrane apparaît dans la zone List (Liste).

Remarque :

- Pour modifier le texte d'un filigrane enregistré, sélectionnez-le dans la zone List (Liste) et suivez les étapes 4 à 6.
- Pour supprimer un filigrane enregistré, sélectionnez-le dans la zone List (Liste) et cliquez sur **Delete (Supprimer)**. Après la suppression, n'oubliez pas de cliquer sur **OK** pour fermer la boîte de dialogue.

7. Cliquez sur **OK**.

Remarque :

- Vous pouvez enregistrer jusqu'à 10 filigranes personnalisés.
- Les filigranes peuvent uniquement être utilisés avec le pilote d'impression avec lequel ils ont été enregistrés. Les paramètres ne sont disponibles que pour l'imprimante pour laquelle ils ont été enregistrés, même si le pilote d'impression est configuré pour plusieurs imprimantes.
- Lors du partage de l'imprimante au niveau d'un réseau, vous ne pouvez pas créer de filigrane défini par l'utilisateur au niveau du client.

Pour les utilisateurs de Mac OS X

1. Ouvrez la zone de dialogue Imprimer.
2. Sélectionnez **Printer Settings (Configuration imprimante)** dans la liste déroulante et sélectionnez ensuite l'onglet **Basic Settings (Principal)**.
3. Cliquez sur **Stamp Function (Fonction tampon)**.

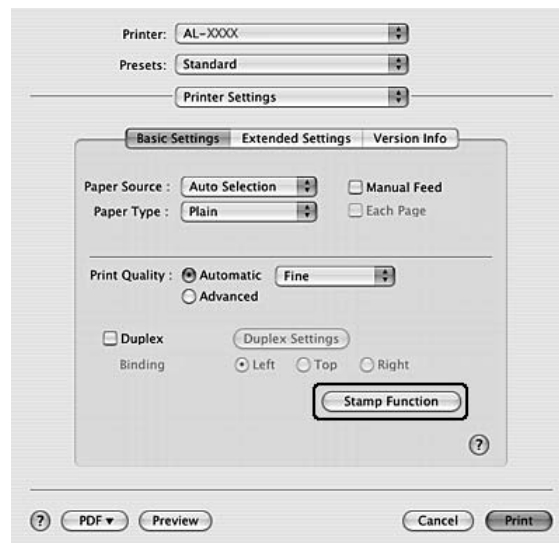

4. Activez la case à cocher **Watermark (Filigrane)** et cliquez sur **Watermark Settings (Configurer filigrane)**.
5. Cliquez sur **New/Delete (Nouveau/Supprimer)**.
6. Cliquez sur **Add Text (Ajouter Texte)** ou **Add Image (Ajouter une image)** dans la zone de dialogue Custom Settings (Configuration personnalisée).
7. Si vous sélectionnez **Add Text (Ajouter Texte)**, saisissez le texte du filigrane, définissez les paramètres **Font (Police)** et **Style**, puis cliquez sur **OK** dans la zone de dialogue Edit Text (Texte). Si vous sélectionnez **Add Image (Ajouter une image)**, sélectionnez un fichier image (PDF, PNG ou JPG) et cliquez sur **Open (Ouvrir)**.

Remarque :

*Pour saisir le texte du filigrane, cliquez sur la zone de texte pour ouvrir la zone de dialogue Text Input (Saisie de texte). Saisissez le texte et cliquez sur **OK**.*

8. Saisissez le nom du fichier dans le champ Watermark (Filigrane), puis cliquez sur **Save (Enregistrer)**.

Remarque :

*Pour modifier le texte d'un filigrane enregistré, sélectionnez-le dans la zone Mark List (Liste des repères) et cliquez sur **Edit Text (Texte)**. Une fois les modifications effectuées, veillez à cliquer sur **Save (Enregistrer)**.*

*Pour supprimer un filigrane enregistré, sélectionnez-le dans la zone Mark List (Liste des repères) et cliquez sur **Mark Delete (Suppr repère)**. Une fois la suppression effectuée, veillez à cliquer sur **Save (Enregistrer)**.*

9. Sélectionnez un filigrane personnalisé que vous avez enregistré dans la liste déroulante Watermark (Filigrane) de la zone de dialogue Watermark Setting (Configurer filigrane) et cliquez sur **OK**.

Remarque :

Vous pouvez enregistrer jusqu'à 32 filigranes personnalisés.

Impression d'en-têtes et de pieds de page

Cette fonction vous permet d'imprimer le nom de l'utilisateur, le nom de l'ordinateur, la date, l'heure ou le numéro d'assemblage en haut ou en bas de chaque page d'un document.

Pour les utilisateurs de Windows

1. Cliquez sur l'onglet **Advanced Layout (Disposition avancée)**.

2. Activez la case à cocher **Header/Footer (En-tête/Pied de page)** et cliquez ensuite sur **Header/Footer Settings (Configuration de l'en-tête/du pied de page)**.

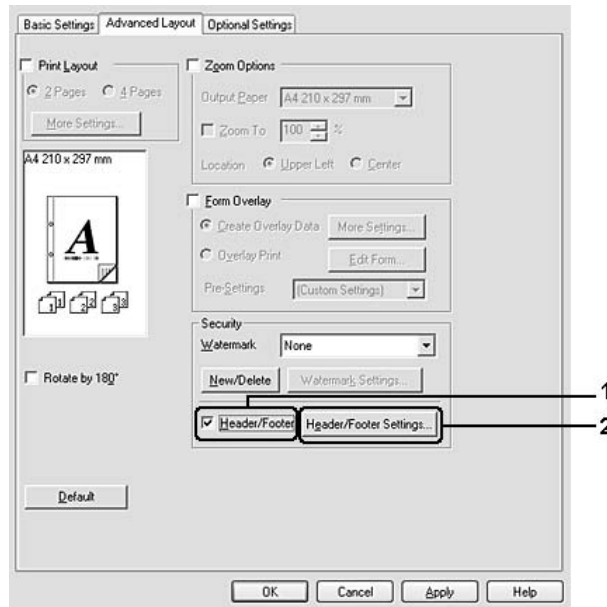

3. Sélectionnez les éléments dans la liste déroulante.

Remarque :

Si vous sélectionnez l'option **Collate Number (Assembler le numéro)**, le nombre de copies est imprimé.

4. Cliquez sur **OK**.

Pour les utilisateurs de Mac OS X

1. Ouvrez la zone de dialogue Imprimer.
2. Sélectionnez **Printer Settings (Configuration imprimante)** dans la liste déroulante et sélectionnez ensuite l'onglet **Basic Settings (Principal)**.

3. Cliquez sur **Stamp Function (Fonction tampon)**.

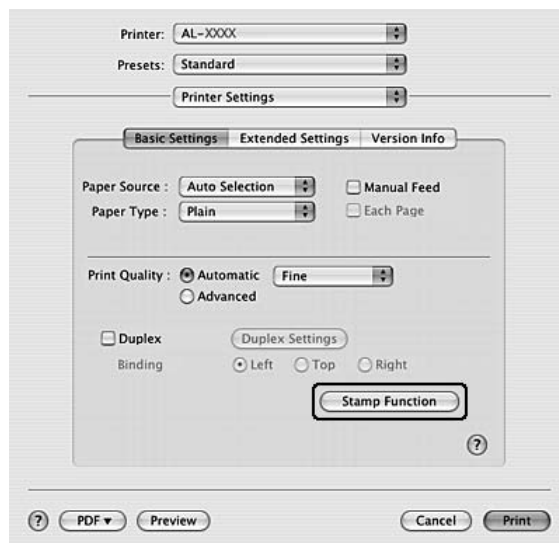

4. Activez la case à cocher **Header/Footer (En-tête/Pied de page)** et cliquez ensuite sur **Header/Footer Settings (Configuration de l'en-tête/du pied de page)**.
5. Sélectionnez les éléments dans la liste déroulante.

Remarque :

Si vous sélectionnez l'option **Collate Number (Assembler le numéro)**, le nombre de copies est imprimé.

6. Cliquez sur **OK**.

Impression avec un fond de page

Cette fonction vous permet d'imprimer un en-tête ou un fond de page standard sur le document original.

Remarque :

- Cette fonction est uniquement destinée à Windows.
- La fonction de fond de page est uniquement disponible lorsque l'option **High Quality (Printer) (Haute qualité (Imprimante))** est sélectionnée pour le paramètre **Printing Mode (Mode d'impression)** dans la boîte de dialogue **Extended Settings (Configuration avancée)** de l'onglet **Optional Settings (Options)**.

Création d'un fond de page

1. Ouvrez le fichier pour lequel vous souhaitez créer un fond de page.

2. A partir de l'application, accédez au pilote d'impression. Pour plus d'informations, reportez-vous à la section "Accès au pilote d'impression" à la page 116.
3. Cliquez sur l'onglet **Advanced Layout (Disposition avancée)**.
4. Activez la case à cocher **Form Overlay (Fond de page)**.

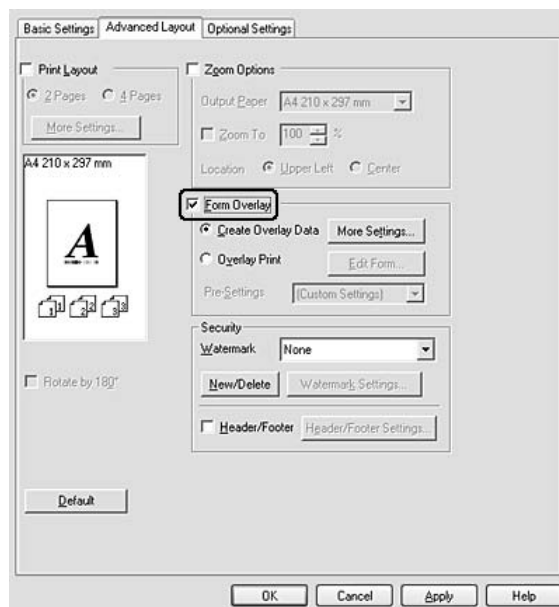

5. Sélectionnez l'option **Create Overlay Data (Création d'un fond de page)** et cliquez ensuite sur **More Settings (Plus d'options)**. La boîte de dialogue Create Form (Créer un formulaire) s'affiche.
6. Saisissez le nom du formulaire dans la zone Form Name (Nom du formulaire) et sa description dans la zone Description.
7. Sélectionnez l'option **Foreground Document (Document au premier plan)** ou **Background Document (Document à l'arrière-plan)** pour indiquer si le fond de page doit être imprimé au premier plan ou en arrière-plan du document.
8. Activez la case à cocher **Assign to Paper Source (Affecter à alimentation)** pour afficher le nom du fond de page dans la liste déroulante Paper Source (Alim. papier) de l'onglet Basic Settings (Principal).
9. Cliquez sur **OK** dans la boîte de dialogue Create Form (Créer un formulaire).
10. Cliquez sur **OK** (sous Windows 2000, cliquez sur **Apply (Appliquer)**) au niveau de l'onglet Advanced Layout (Disposition avancée).

Remarque :

Pour modifier les paramètres du fond de page créé, accédez au pilote d'impression et répétez l'ensemble des étapes de cette page. A l'étape 5, vous devez cependant sélectionner **Overlay Print (Impression du fond de page)**, puis cliquer sur **Edit Form (Editer le formulaire)**.

Impression d'un document disposant d'un fond de page

Vous pouvez sélectionner les fonds de page enregistrés dans la liste déroulante Paper Source (Alimentation) de l'onglet Basic Settings (Principal). Pour l'enregistrement des fonds de page sous Paper Source (Alimentation), reportez-vous à l'étape 8 de la section "Création d'un fond de page" à la page 54.

Si les fonds de page ne sont pas enregistrés sous Paper Source (Alimentation) ou si vous souhaitez définir des paramètres détaillés, procédez comme suit.

1. Ouvrez le fichier à imprimer avec un fond de page.
2. A partir de l'application, accédez au pilote d'impression. Pour plus d'informations, reportez-vous à la section "Accès au pilote d'impression" à la page 116.
3. Cliquez sur l'onglet **Advanced Layout (Disposition avancée)**.
4. Activez la case à cocher **Form Overlay (Fond de page)**.
5. Activez la case à cocher **Overlay Print (Impression du fond de page)** et cliquez ensuite sur **More Settings (Plus d'options)**. La boîte de dialogue Form Selection (Sélection d'un formulaire) s'affiche.
6. Définissez les paramètres adaptés. Pour plus d'informations sur chaque paramètre, reportez-vous à l'aide en ligne.
7. Cliquez sur **OK** dans la boîte de dialogue Form Selection (Sélection d'un formulaire).
8. Cliquez sur **OK** au niveau de l'onglet Advanced Layout (Disposition avancée).
9. Cliquez sur **OK** (sous Windows 2000, cliquez sur **Print (Imprimer)**).

Enregistrement des paramètres prédéfinis d'un fond de page

Cette fonction vous permet d'enregistrer les paramètres définis sous "Impression d'un document disposant d'un fond de page" à la page 56.

1. Dans la boîte de dialogue Form Selection (Sélection d'un formulaire), cliquez sur **Save/Delete (Enregistrer/Supprimer)**. Pour ouvrir la boîte de dialogue, reportez-vous à la section "Impression d'un document disposant d'un fond de page" à la page 56.

2. Saisissez le nom des paramètres prédéfinis dans le champ Form Pre-Settings Name (Nom des paramètres prédéfinis du formulaire) et cliquez sur **Save (Enregistrer)**. Le nom des paramètres prédéfinis apparaît dans la liste déroulante Form Pre-Settings (Paramètres prédéfinis du formulaire) de la boîte de dialogue Form Selection (Sélection d'un formulaire).
3. Cliquez sur **OK**. Le nom des paramètres prédéfinis apparaît dans la liste déroulante Pre-Settings (Paramètres prédéfinis) de la boîte de dialogue Advanced Layout (Disposition avancée).

Remarque :

- Pour supprimer les paramètres prédéfinis d'un fond de page, suivez l'étape 1, sélectionnez le nom des paramètres prédéfinis que vous souhaitez supprimer dans la liste déroulante Form Pre-Settings (Paramètres prédéfinis du formulaire), cliquez sur **Delete (Supprimer)**, puis cliquez sur **OK**.
- Vous pouvez enregistrer un maximum de 20 paramètres prédéfinis.

Impression de pages Web conformément au format de papier sélectionné

Cette fonction vous permet d'adapter les pages Web au format de votre papier lors de l'impression. Installez EPSON Web-To-Page depuis le CD-ROM du logiciel de l'imprimante.

Remarque :

Ce logiciel est uniquement destiné à Windows.

Après avoir installé EPSON Web-To-Page, la barre de menus s'affiche dans la barre d'outils de Microsoft Internet Explorer. Si elle n'apparaît pas, sélectionnez **Toolbars (Barres d'outils)** dans le menu Affichage d'Internet Explorer, puis sélectionnez **EPSON Web-To-Page**.

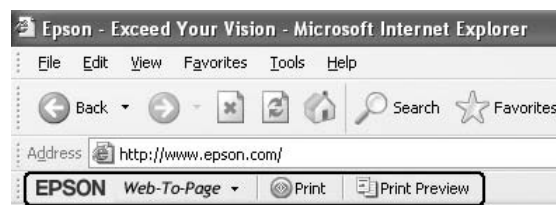

Chapitre 3

Installation des options

Unité papier en option

Pour plus de détails sur les types et formats de papier que vous pouvez utiliser avec le bac optionnel, reportez-vous à la section "Bac inférieur" à la page 28. Pour les caractéristiques, reportez-vous à la section "Unité papier en option" à la page 165.

Précautions de manipulation

Tenez toujours compte des précautions de manipulation suivantes avant d'installer l'option :

Veillez à soulever l'imprimante en la saisissant aux emplacements indiqués ci-dessous.

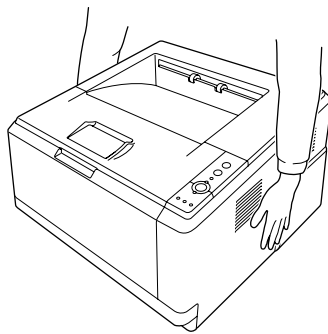

Avertissement :

Pour soulever l'imprimante en toute sécurité, vous devez la tenir aux emplacements indiqués ci-dessus. Si l'imprimante n'est pas soulevée correctement, elle risque de tomber et d'être endommagée ou d'occasionner des blessures.

Installation de l'unité papier en option

1. Mettez l'imprimante hors tension et débranchez le cordon d'alimentation et l'ensemble des câbles d'interface.

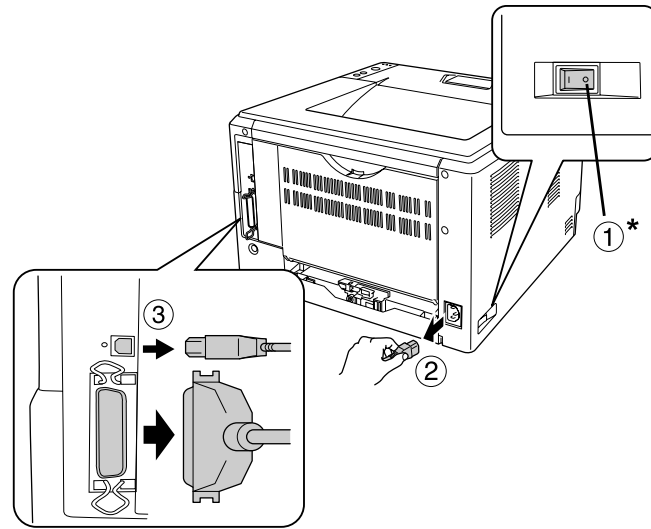
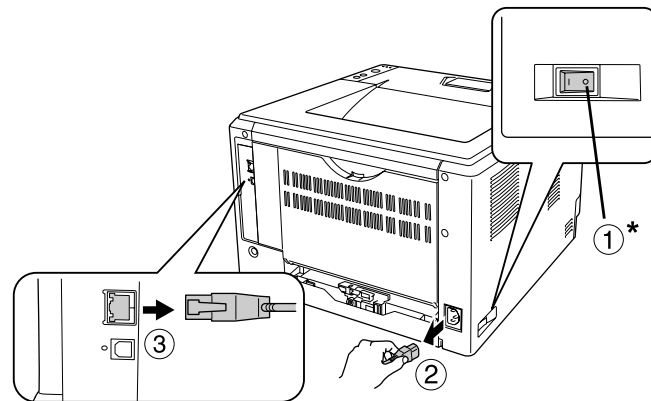
Modèle D**Modèle DN**

* HORS TENSION

**Attention :**

N'oubliez pas de débrancher le cordon d'alimentation de l'imprimante pour éviter de vous électrocuter.

- Retirez avec précaution l'unité papier en option de son carton et posez-la à l'endroit où vous avez l'intention d'installer l'imprimante.

Remarque :

- Retirez les matériaux de protection de l'unité.

- ❑ *Conservez les matériaux de protection de l'unité papier en option pour le cas où vous devriez la transporter.*
3. Saisissez l'imprimante avec précaution par l'emplacement indiqué ci-dessous et soulevez-la prudemment.

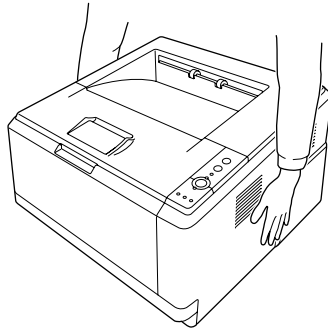

4. Alignez les coins de l'imprimante et de l'unité et posez ensuite délicatement l'imprimante sur l'unité de façon à ce que le connecteur et les deux broches situées sur la partie supérieure de l'unité s'engagent respectivement dans le terminal et dans les trous pratiqués à la base de l'imprimante.

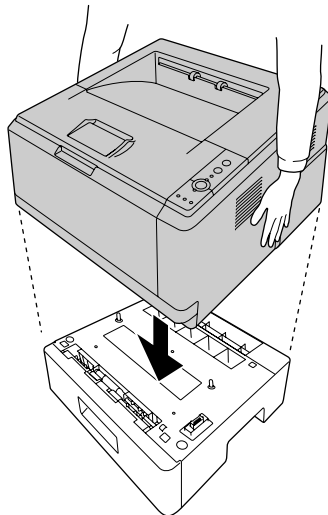

Remarque :

Vous pouvez installer un maximum de deux unités papier en option. Lors de l'installation de deux unités, empilez les unités l'une sur l'autre, puis placez l'imprimante sur les unités.

5. Retirez le bac à papier de l'unité.

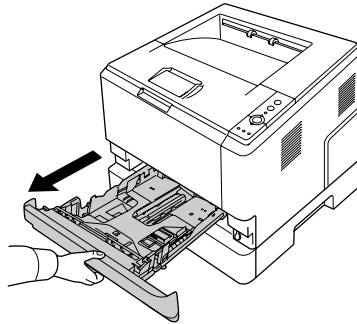

6. Placez le levier dans la position indiquée ci-dessous pour verrouiller l'unité papier en option.

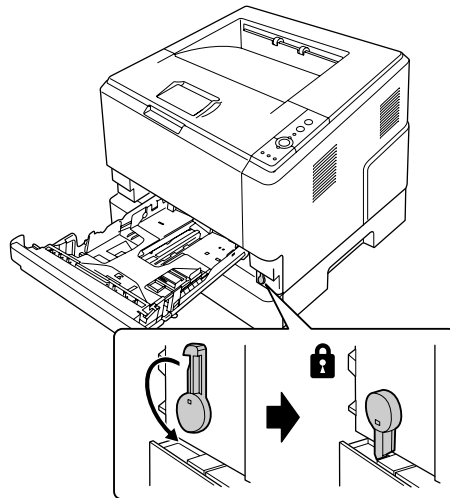

7. Réinsérez le bac à papier dans l'unité.

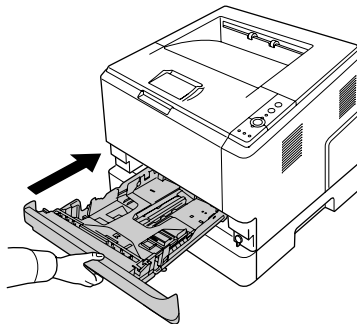

8. Reconnectez tous les câbles d'interface et le cordon d'alimentation.

9. Branchez le cordon d'alimentation de l'imprimante dans une prise électrique.
10. Mettez l'imprimante sous tension.

Pour vérifier que les éléments optionnels sont correctement installés, imprimez une feuille d'état. Reportez-vous à la section "Impression d'une feuille d'état" à la page 93.

Remarque à l'attention des utilisateurs de Windows :

Si EPSON Status Monitor n'est pas installé, vous devez effectuer les paramétrages manuellement via le pilote d'impression. Reportez-vous à la section "Configuration des options" à la page 117.

Remarque à l'attention des utilisateurs de Macintosh :

*Lorsque vous installez ou supprimez des options du produit, vous devez supprimer l'imprimante à l'aide de **Utilitaire de configuration d'impression** (Mac OS X 10.3 et 10.4) ou du **Print Center (Centre d'impression)** (Mac OS X 10.2) et réenregistrer l'imprimante.*

Retrait de l'unité papier en option

Effectuez la procédure d'installation dans l'ordre inverse.

Module mémoire

En installant une barrette DIMM, vous portez la mémoire de l'imprimante à 288 Mo (320 Mo pour les modèles DN). Il se peut que vous souhaitiez ajouter de la mémoire supplémentaire si vous avez des difficultés à imprimer des graphiques complexes.

Installation d'un module mémoire



Avertissement :

En cas d'intervention à l'intérieur de l'imprimante, n'oubliez pas que certains composants sont tranchants et peuvent vous blesser.



Attention :

Avant d'installer un module mémoire, n'oubliez pas d'éliminer l'électricité statique en touchant une surface métallique reliée à la masse. Sinon, vous risquez d'endommager les composants sensibles à l'électricité statique.

1. Mettez l'imprimante hors tension et débranchez le cordon d'alimentation.

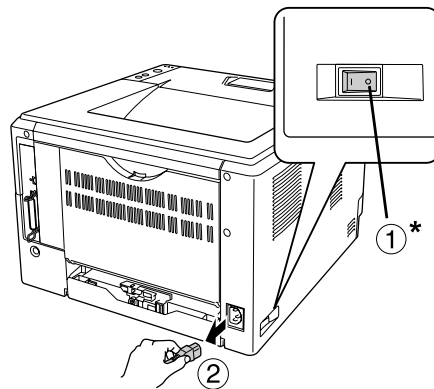

* HORS TENSION



Attention :

N'oubliez pas de débrancher le cordon d'alimentation de l'imprimante pour éviter de vous électrocuter.

- Retirez la vis du capot optionnel situé à l'arrière de l'imprimante à l'aide d'un tournevis.

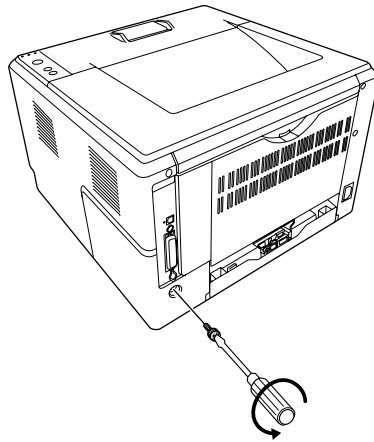

- Retirez le capot optionnel.

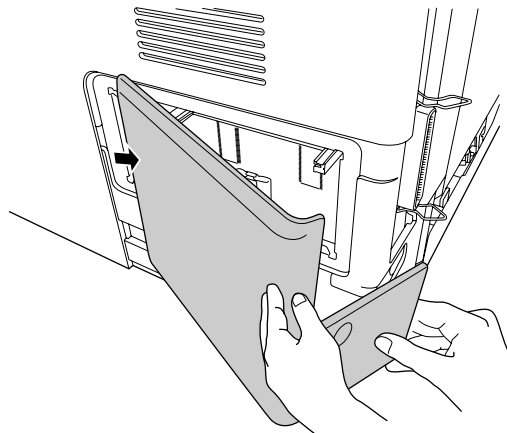

- Repérez l'emplacement du module mémoire. L'emplacement est indiqué ci-dessous.

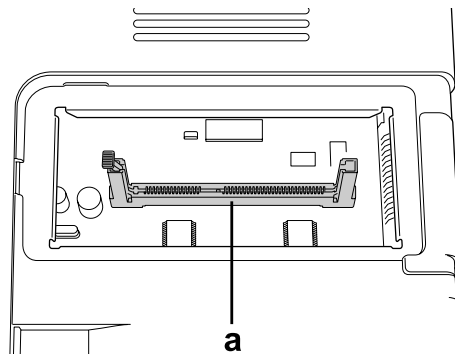

a. emplacement du module mémoire

5. Poussez au maximum la butée blanche.

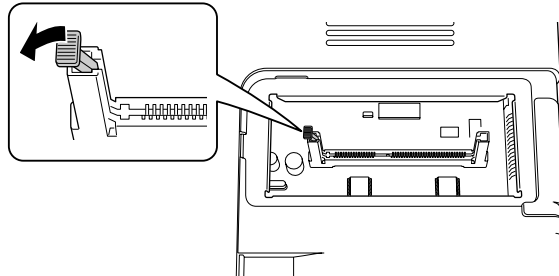

6. Insérez au maximum le module mémoire.

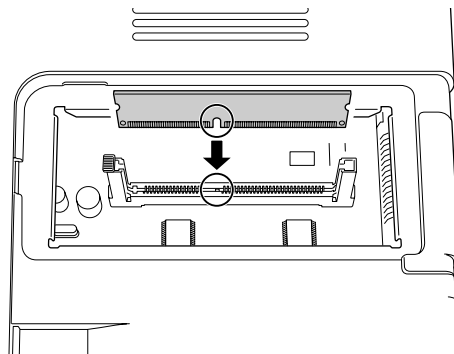

7. Faites glisser la butée blanche vers vous de manière à verrouiller le module mémoire.

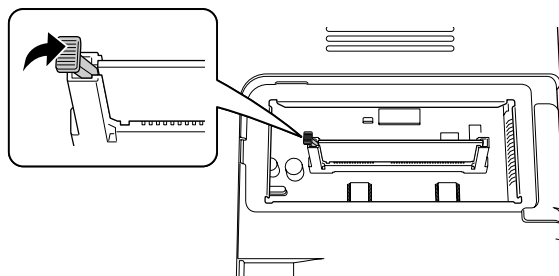

Attention :

- Ne forcez pas.
- Veillez à l'insérer dans le bon sens.
- Ne retirez aucun module de la carte de circuit imprimé, sinon l'imprimante ne fonctionnera pas.

8. Réinstallez le capot optionnel.
9. Serrez la vis du capot optionnel à l'aide d'un tournevis.
10. Reconnectez tous les câbles d'interface et le cordon d'alimentation.
11. Branchez le cordon d'alimentation de l'imprimante dans une prise électrique.
12. Mettez l'imprimante sous tension.

Pour vérifier que les éléments optionnels sont correctement installés, imprimez une feuille d'état. Reportez-vous à la section "Impression d'une feuille d'état" à la page 93.

Remarque à l'attention des utilisateurs de Windows :

Si EPSON Status Monitor n'est pas installé, vous devez effectuer les paramétrages manuellement via le pilote d'impression. Reportez-vous à la section "Configuration des options" à la page 117.

Remarque à l'attention des utilisateurs de Macintosh :

*Lorsque vous installez ou supprimez des options du produit, vous devez supprimer l'imprimante à l'aide de **Print Setup Utility (Utilitaire de configuration d'impression)** (Mac OS X 10.3 et 10.4) ou de **Print Center (Centre d'impression)** (Mac OS X 10.2) et réenregistrer l'imprimante.*

Retrait d'un module mémoire



Avertissement :

En cas d'intervention à l'intérieur de l'imprimante, n'oubliez pas que certains composants sont tranchants et peuvent vous blesser.



Attention :

Avant de retirer un module mémoire, n'oubliez pas d'éliminer l'électricité statique en touchant une surface métallique reliée à la masse. Sinon, vous risquez d'endommager les composants sensibles à l'électricité statique.

Effectuez la procédure d'installation dans l'ordre inverse.

Chapitre 4

Remplacement des consommables

Précautions en cours de remplacement

Lisez attentivement les précautions de manipulations suivantes avant de remplacer les consommables.

Pour plus de détails au sujet du remplacement, reportez-vous aux instructions figurant sur l'emballage.

- Ménagez un espace suffisant pour l'exécution de la procédure de remplacement. Pour remplacer les consommables, vous allez devoir ouvrir certaines parties de l'imprimante (telles que son capot).
- N'installez pas des consommables quasiment en fin de vie dans l'imprimante.



Avertissement :

- Veillez à ne pas toucher l'unité de fusion qui porte la mention **ATTENTION TEMPÉRATURE ÉLEVÉE** ni la zone environnante. Si l'imprimante vient d'être utilisée, l'unité de fusion et cette zone risquent d'être très chaudes.*
- Ne jetez pas au feu les consommables usagés car ils risqueraient d'exploser et de blesser quelqu'un. Pour vous en débarrasser, conformez-vous à la réglementation en vigueur dans votre région.*

Précautions lors du remplacement de la cartouche de toner

Si les voyants Toner et Erreur sont allumés, l'imprimante ne contient plus de toner. Si les voyants s'allument de cette façon ou si un message s'affiche sur l'écran de EPSON Status Monitor, remplacez la cartouche de toner.

Lisez attentivement les précautions de manipulations suivantes avant de remplacer les consommables.

- Il est recommandé d'installer un consommable authentique. L'utilisation d'un consommable non authentique risque d'affecter la qualité d'impression. EPSON ne peut pas être tenu pour responsable de dommages ou problèmes résultant de l'utilisation de consommables non fabriqués ou approuvés par EPSON.
- Lorsque vous manipulez une cartouche de toner, posez-la toujours sur une surface propre et lisse.
- Si vous déplacez une cartouche de toner d'un environnement froid vers un environnement chaud, laissez-la reposer une heure au moins avant de l'utiliser pour éviter les dommages éventuels pouvant être causés par la condensation.
- N'exposez pas la cartouche de toner à la lumière ambiante plus longtemps que nécessaire.
- La cartouche de toner n'est pas une unité indépendante qui s'installe directement dans l'imprimante. La cartouche doit être insérée dans le boîtier de l'unité de révélation avant d'être installée dans l'imprimante.



Avertissement :

- Ne touchez pas le toner. Ne l'approchez pas trop près des yeux. En cas de contact du toner avec la peau ou les vêtements, lavez immédiatement à l'eau et au savon.*
- Conservez les consommables hors de portée des enfants.*
- Ne jetez pas au feu les consommables usagés car ils risqueraient d'exploser et de blesser quelqu'un. Pour vous en débarrasser, conformez-vous à la réglementation en vigueur dans votre région.*
- Si du toner a été renversé, nettoyez-le avec un balai et une pelle à poussière ou bien à l'eau et au savon avec un chiffon. Les fines particules pouvant provoquer un incendie ou une explosion au contact d'une étincelle, n'utilisez pas d'aspirateur.*
- Veillez à ne pas toucher l'unité de fusion qui porte la mention **ATTENTION TEMPÉRATURE ÉLEVÉE** ni la zone environnante. Si l'imprimante vient d'être utilisée, l'unité de fusion et la zone environnante sont probablement très chaudes. Si vous devez toucher ces zones, attendez 30 minutes de manière à ce que la chaleur se dissipe.*

**Attention :**

- ❑ *Pour remplacer la cartouche de toner, vous devez ouvrir entièrement l'imprimante, sans quoi vous risquez de l'endommager.*
- ❑ *Ne touchez jamais le rouleau de développement qui est exposé après retrait du cache de protection car cela pourrait altérer la qualité d'impression.*

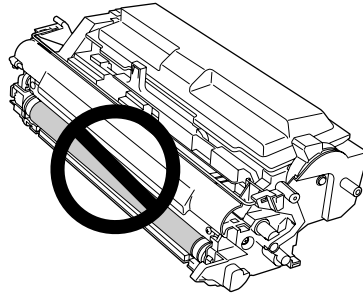

- ❑ *Lors du remplacement de la cartouche de toner, essuyez les traces et la poussière de papier présentes au niveau du rouleau métallique situé dans l'imprimante à l'aide d'un chiffon sec et doux, comme indiqué ci-dessous.*

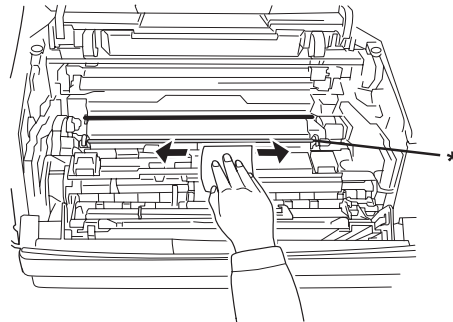

* Rouleau métallique

Chapitre 5

Nettoyage et transport de l'imprimante

Nettoyage de l'imprimante

L'imprimante ne requiert qu'un nettoyage minimal. Si son boîtier extérieur est sale ou poussiéreux, mettez l'imprimante hors tension et nettoyez-la en utilisant un chiffon doux et propre légèrement humecté de détergent doux.

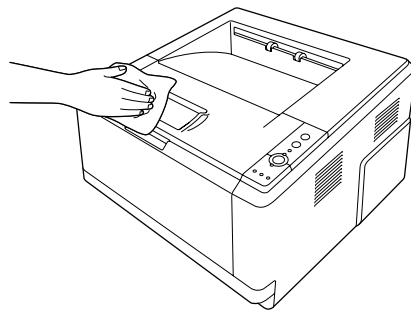
**Attention :**

Ne nettoyez jamais le capot de l'imprimante à l'aide d'alcool ou d'un diluant. Ces produits chimiques peuvent endommager les composants et le boîtier. Veillez à ne pas renverser d'eau à l'intérieur de l'imprimante ou sur ses composants électriques.

Nettoyage du rouleau du capteur

1. Mettez l'imprimante hors tension.

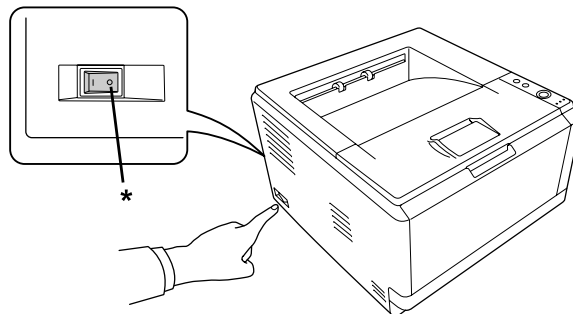

* HORS TENSION

2. Tirez l'unité papier vers l'extérieur et retirez le papier.

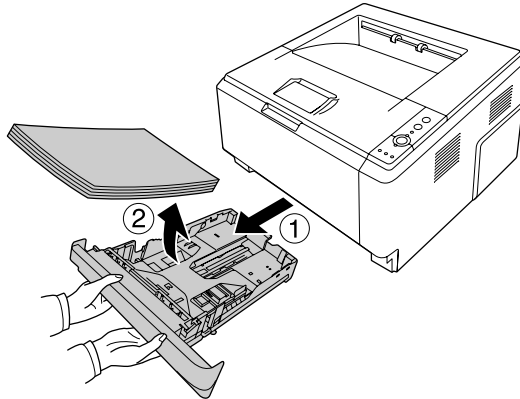

3. Essuyez doucement les pièces en caoutchouc du rouleau du capteur de l'imprimante avec un chiffon humide bien essoré.

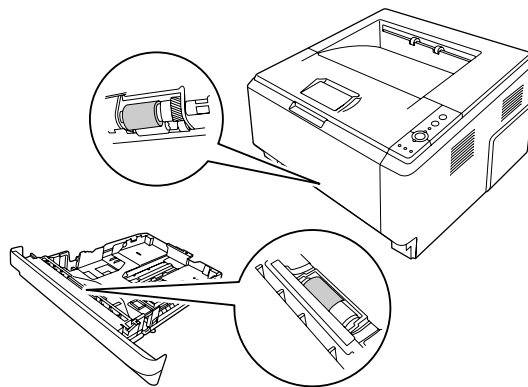

4. Rechargez le papier dans l'unité papier et réinstallez le bac.

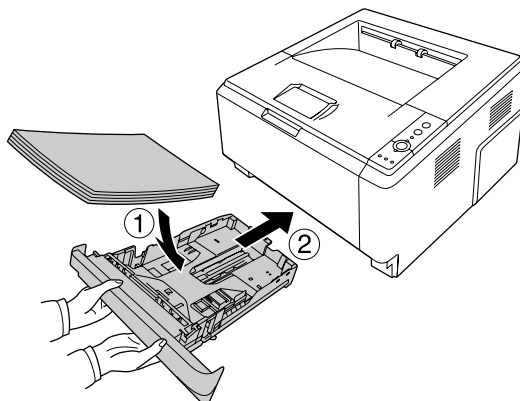

Nettoyage à l'intérieur de l'imprimante

1. Ouvrez le capot supérieur et le bac BM.

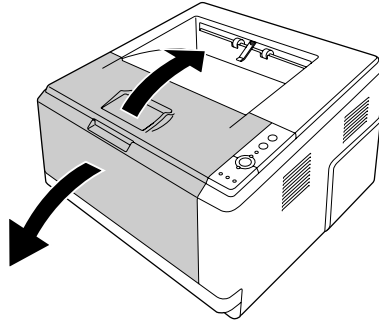

2. Retirez l'unité de révélation contenant la cartouche de toner.

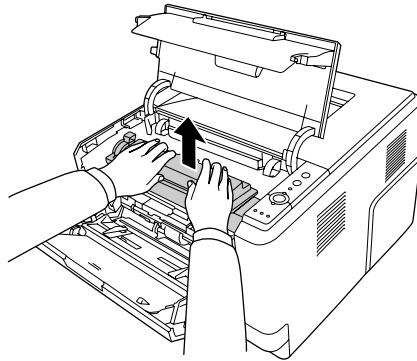

3. Placez le doigt dans le trou des boutons extérieurs verts situés de chaque côté du bloc photoconducteur. Tirez ensuite le bloc photoconducteur vers vous.

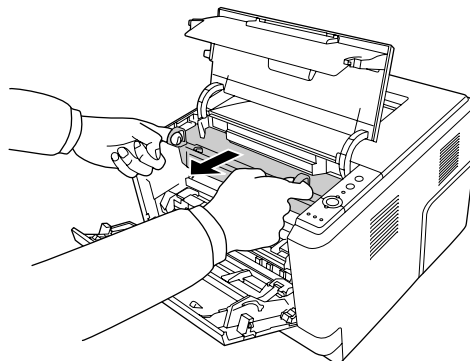

**Avertissement :**

Veillez à ne pas toucher l'unité de fusion qui porte la mention **ATTENTION TEMPÉRATURE ÉLEVÉE** ni la zone environnante. Si l'imprimante vient d'être utilisée, l'unité de fusion et la zone environnante sont probablement très chaudes. Si vous devez toucher ces zones, attendez 30 minutes de manière à ce que la chaleur se dissipe.

**Attention :**

- Ne touchez jamais le rouleau de développement qui est exposé après retrait du cache de protection car cela pourrait altérer la qualité d'impression.

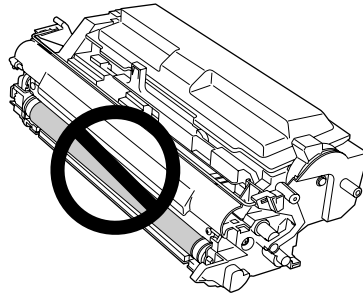

- N'exposez pas le bloc photoconducteur à la lumière ambiante plus longtemps que nécessaire.
- Ne touchez jamais le tambour photosensible du bloc photoconducteur ; cela pourrait altérer la qualité d'impression.

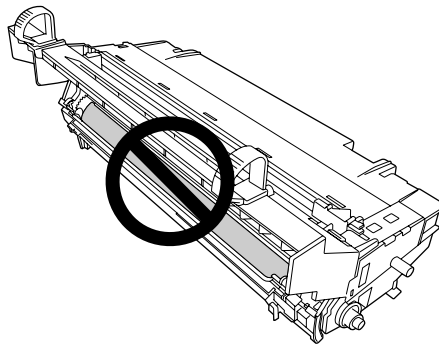

4. Essuyez les traces et la poussière de papier présentes au niveau du rouleau métallique situé dans l'imprimante à l'aide d'un chiffon sec et doux, comme indiqué ci-dessous.

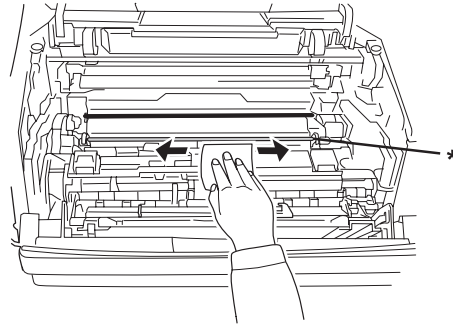

* Rouleau métallique

5. Déplacez doucement le levier de nettoyage vert du fil photoconducteur d'avant en arrière plusieurs fois (d'une extrémité à l'autre).

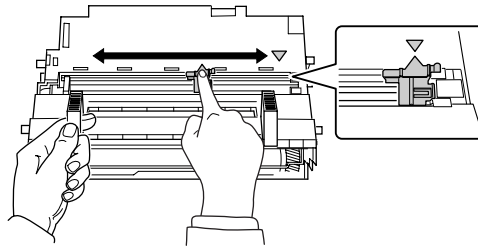

Remarque :

- Si le ruban de protection est collé sur le bloc photoconducteur, retirez le ruban avant de déplacer le levier de nettoyage.
- Après le nettoyage, veuillez à placer le levier de nettoyage vert en position initiale (un déclic doit être émis).

6. Insérez doucement et complètement le bloc photoconducteur.

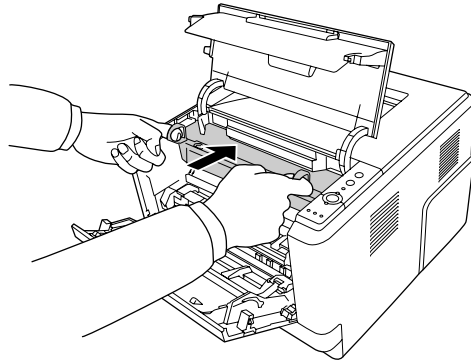

7. Insérez doucement et complètement l'unité de révélation contenant la cartouche de toner.

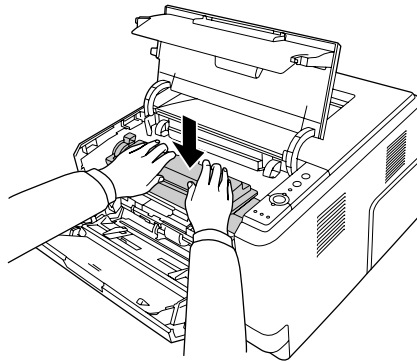

8. Fermez le capot supérieur et le bac BM.

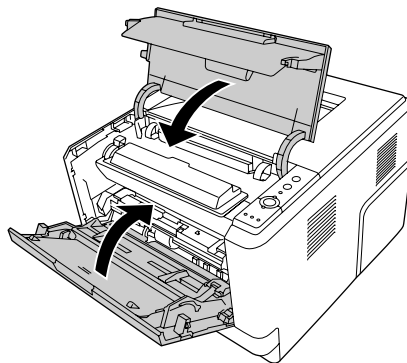

Transport de l'imprimante

Choix de l'emplacement de l'imprimante

L'imprimante doit toujours être placée dans un endroit suffisamment spacieux pour faciliter son fonctionnement et son entretien. Les illustrations suivantes indiquent l'espace minimal recommandé pour assurer un bon fonctionnement de l'imprimante.

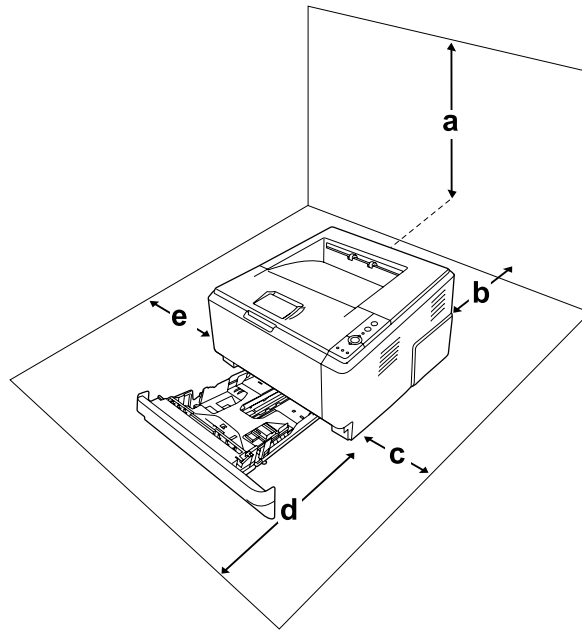

- a. 20 cm
- b. 20 cm
- c. 30 cm
- d. 50 cm
- e. 30 cm

Pour installer et utiliser les options suivantes, vous devez disposer de l'espace supplémentaire indiqué.

L'unité papier de 250 feuilles ajoute 10 cm (3,9") sous la base de l'imprimante.

Outre les considérations relatives à l'espace, respectez les consignes suivantes lorsque vous choisissez un emplacement pour l'imprimante :

- Placez l'imprimante dans un endroit où son câble d'alimentation pourra être débranché facilement.

- Eloignez le système informatique et l'imprimante des sources potentielles d'interférences, notamment des enceintes acoustiques et des bases émettrices-réceptrices de téléphones sans fil.
- Évitez d'utiliser une prise électrique commandée par un interrupteur mural ou un programmeur automatique. Une coupure de courant accidentelle peut effacer des informations importantes de la mémoire de votre ordinateur ou de votre imprimante.



Attention :

- Prévoyez un espace suffisant autour de l'imprimante pour permettre une bonne ventilation.*
- Évitez les endroits exposés à la lumière directe du soleil ou à une chaleur excessive, ainsi que les endroits humides ou poussiéreux.*
- Évitez d'utiliser une prise électrique sur laquelle d'autres appareils sont branchés.*
- Utilisez une prise secteur reliée à la terre qui soit adaptée à la prise d'alimentation de l'imprimante. N'utilisez pas d'adaptateur.*
- Utilisez exclusivement une prise conforme aux spécifications électriques de l'imprimante.*

Longues distances

Remballage de l'imprimante

Si vous devez transporter votre imprimante sur de longues distances, replacez-la soigneusement dans son carton d'origine avec ses éléments de protection.

1. Mettez l'imprimante hors tension et retirez les éléments suivants :

- Cordon d'alimentation
- Câbles d'interface
- Papier chargé
- Cartouche de toner
- Unité de révélation
- Options installées



Attention :

Ne retirez pas le bloc photoconducteur. L'imprimante risque d'être endommagée si vous la transportez alors que le bloc photoconducteur n'est pas installé.

2. Remplacez les éléments de protection sur l'imprimante, puis remettez cette dernière dans son carton d'origine.

**Attention :**

Veillez à toujours maintenir l'imprimante en position horizontale lors de son déplacement.

Courtes distances

Lisez attentivement les précautions de manipulation suivantes avant de transporter l'imprimante sur de courtes distances.

1. Mettez l'imprimante hors tension et retirez les éléments suivants :
 - Cordon d'alimentation
 - Câbles d'interface
 - Papier chargé
 - Options installées
2. Veillez à soulever l'imprimante en la saisissant aux endroits prévus à cet effet, comme illustré ci-dessous.

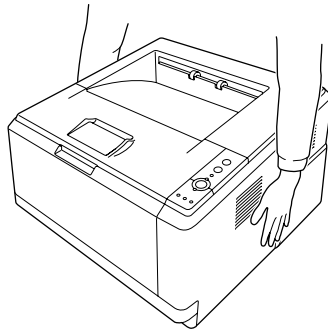
**Attention :**

Veillez à toujours maintenir l'imprimante en position horizontale lors de son déplacement.

Chapitre 6

Dépannage

Élimination des bourrages papier

Si du papier est coincé dans l'imprimante, EPSON Status Monitor émet des messages d'alerte.

Précautions à prendre lorsque vous retirez le papier coincé

Respectez les points suivants lorsque vous résolvez un bourrage papier.

- Ne retirez pas de force le papier coincé. S'il se déchire, il sera difficile à retirer et pourrait causer d'autres bourrages. Tirez délicatement dessus afin d'éviter qu'il ne se déchire.
- Essayez toujours de retirer le papier coincé des deux mains afin d'éviter de le déchirer.
- Si le papier se déchire et que certains morceaux restent coincés dans l'imprimante ou si le bourrage survient à un endroit inhabituel non mentionné dans cette section, contactez votre revendeur.
- Assurez-vous que le type de papier chargé correspond au paramétrage de l'option Paper Type (Type de support) du pilote d'imprimante.
- N'exposez pas le bloc photoconducteur à la lumière du soleil.



Avertissement :

- Veillez à ne pas toucher l'unité de fusion qui porte la mention **ATTENTION TEMPÉRATURE ÉLEVÉE** ni la zone environnante. Si l'imprimante vient d'être utilisée, l'unité de fusion et la zone environnante sont probablement très chaudes.*
- N'introduisez pas la main profondément dans l'unité de fusion car certains composants sont tranchants et peuvent vous blesser.*

Bourrage papier au niveau du bac inférieur standard

1. Retirez le bac à papier standard, retirez délicatement les feuilles de papier et réinstallez le bac à papier.

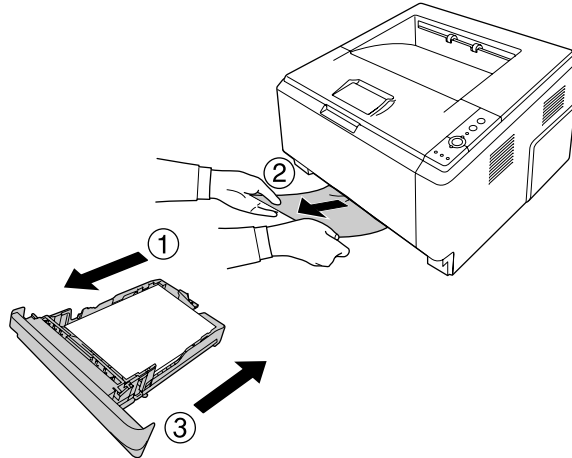

Bourrage papier au niveau de l'unité papier de 250 feuilles

1. Retirez le bac à papier optionnel, retirez délicatement les feuilles de papier et réinstallez le bac à papier.

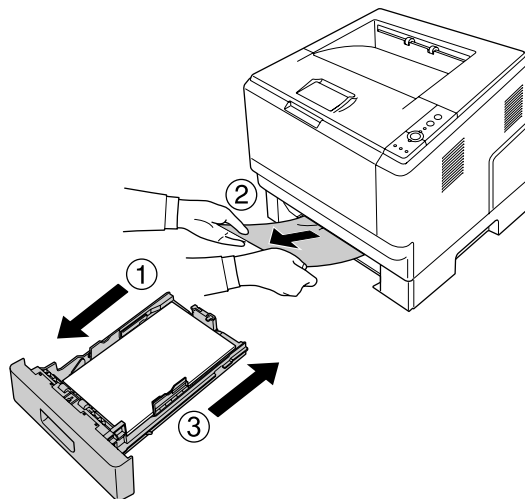

2. Retirez le bac à papier standard, retirez délicatement les feuilles de papier et réinstallez le bac à papier.

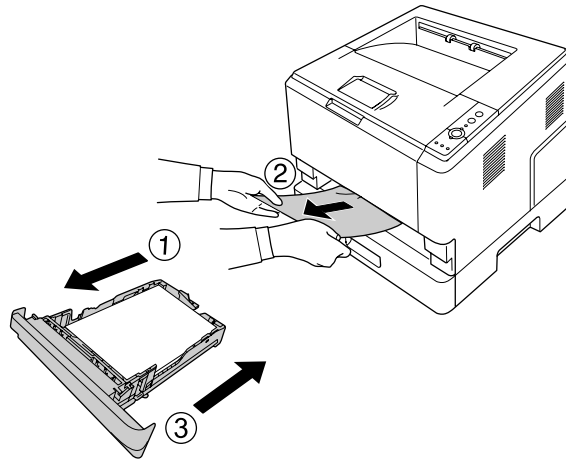

Bourrage papier dans l'unité papier de 250 feuilles

1. Retirez les bacs à papier optionnels en partant du bas, puis retirez délicatement les feuilles de papier.

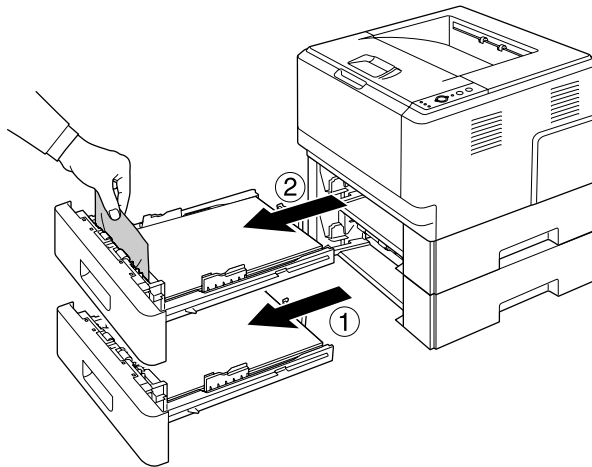

2. Réinstallez les bacs à papier.

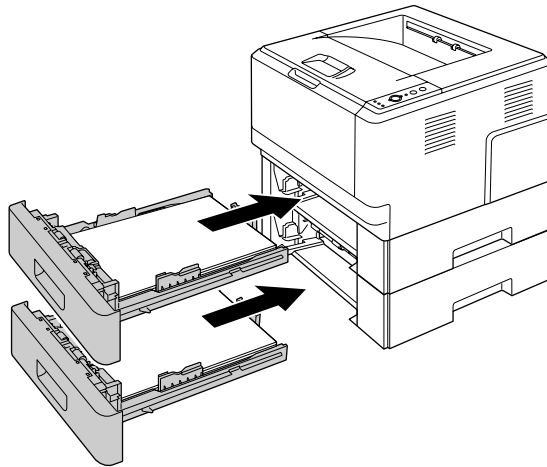

Bourrage papier dans l'imprimante

1. Ouvrez le capot supérieur et le bac BM.

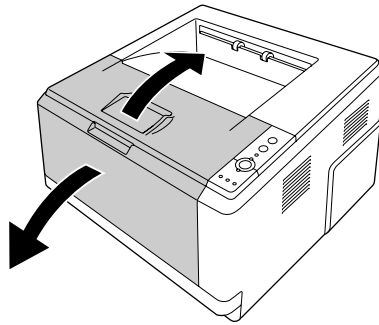

2. Retirez l'unité de révélation contenant la cartouche de toner.

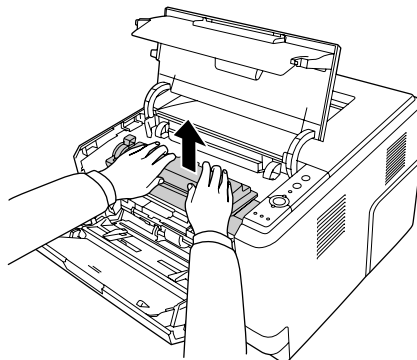

3. Placez le doigt dans le trou des boutons extérieurs verts situés de chaque côté du bloc photoconducteur. Tirez ensuite le bloc photoconducteur vers vous.

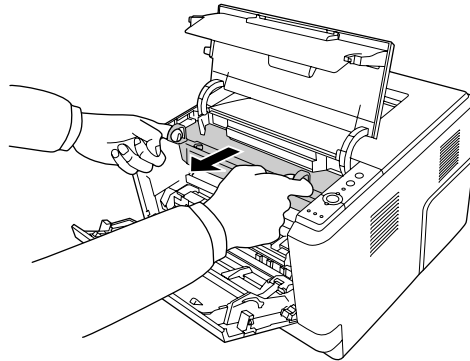

Avertissement :

*Veillez à ne pas toucher l'unité de fusion qui porte la mention **ATTENTION TEMPÉRATURE ÉLEVÉE** ni la zone environnante. Si l'imprimante vient d'être utilisée, l'unité de fusion et la zone environnante sont probablement très chaudes. Si vous devez toucher ces zones, attendez 30 minutes de manière à ce que la chaleur se dissipe.*

**Attention :**

- ❑ *Ne touchez jamais le rouleau de développement qui est exposé après retrait du cache de protection car cela pourrait altérer la qualité d'impression.*

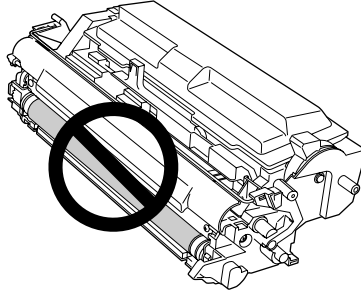

- ❑ *N'exposez pas le bloc photoconducteur à la lumière ambiante plus longtemps que nécessaire.*
- ❑ *Ne touchez jamais le tambour photosensible du bloc photoconducteur ; cela pourrait altérer la qualité d'impression.*

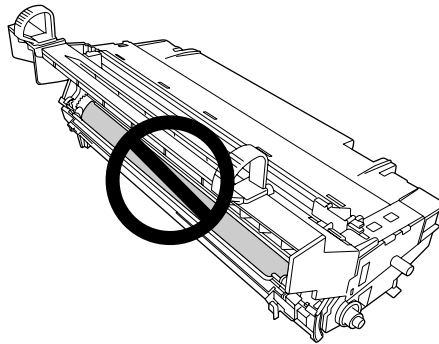

4. Retirez délicatement les feuilles de papier en tirant droit vers vous.

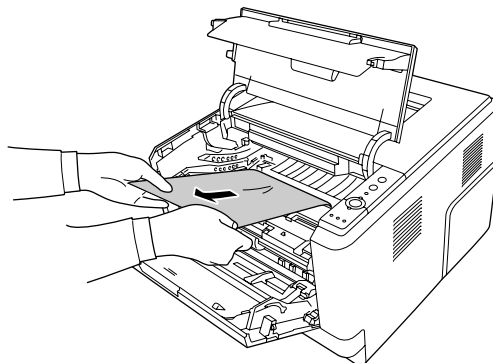

5. Insérez doucement et complètement le bloc photoconducteur.

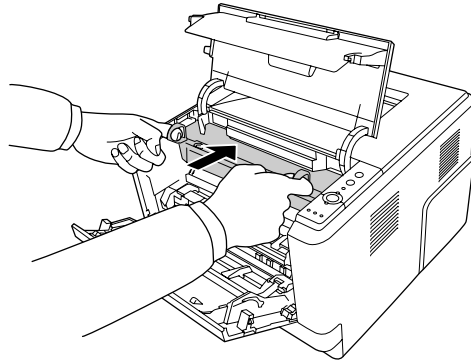

6. Insérez doucement et complètement l'unité de révélation contenant la cartouche de toner.

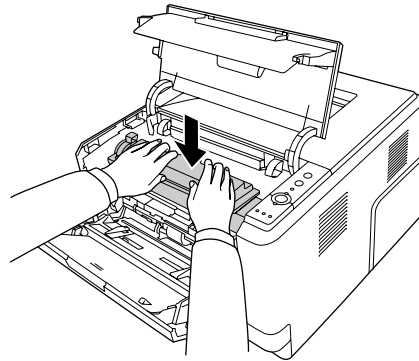

Remarque :

Si vous ne parvenez pas à insérer complètement l'unité de révélation, retirez et insérez le bloc photoconducteur, puis réinsérez l'unité de révélation.

7. Fermez le capot supérieur et le bac BM.

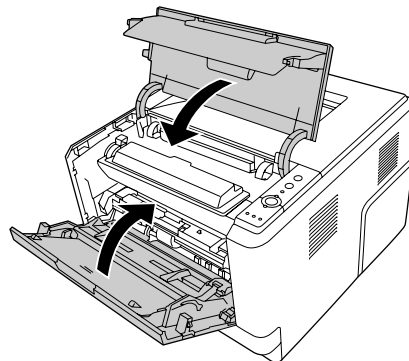

Bourrage papier au niveau du bac BM

1. Retirez le papier du bac secondaire et réinstallez le bac secondaire dans le bac BM.

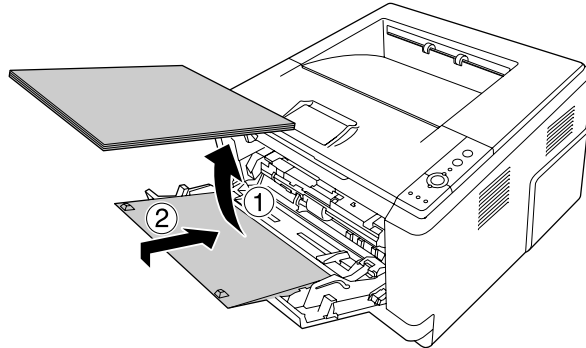

Attention :

Si vous voyez du papier coincé lorsque vous effectuez cette étape, ne tirez pas sur le papier, faute de quoi vous risquez d'endommager l'imprimante.

2. Ouvrez le capot supérieur.

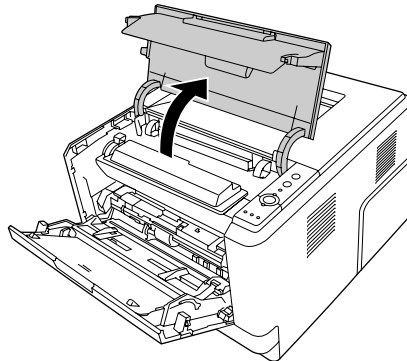

3. Retirez l'unité de révélation contenant la cartouche de toner.

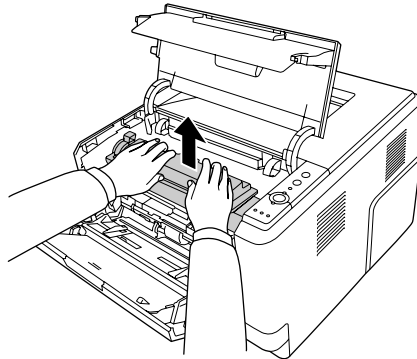

4. Placez le doigt dans le trou des boutons extérieurs verts situés de chaque côté du bloc photoconducteur. Tirez ensuite le bloc photoconducteur vers vous.

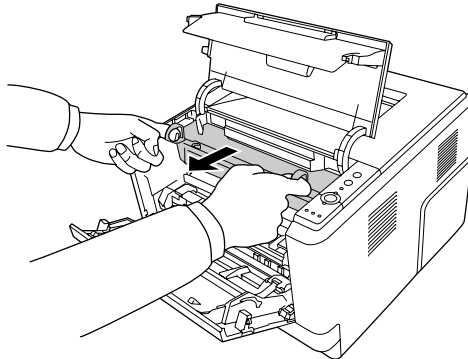

Avertissement :

*Veillez à ne pas toucher l'unité de fusion qui porte la mention **ATTENTION TEMPÉRATURE ÉLEVÉE** ni la zone environnante. Si l'imprimante vient d'être utilisée, l'unité de fusion et la zone environnante sont probablement très chaudes. Si vous devez toucher ces zones, attendez 30 minutes de manière à ce que la chaleur se dissipe.*

**Attention :**

- ❑ *Ne touchez jamais le rouleau de développement qui est exposé après retrait du cache de protection car cela pourrait altérer la qualité d'impression.*

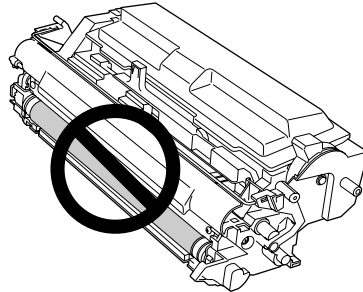

- ❑ *N'exposez pas le bloc photoconducteur à la lumière ambiante plus longtemps que nécessaire.*
- ❑ *Ne touchez jamais le tambour photosensible du bloc photoconducteur ; cela pourrait altérer la qualité d'impression.*

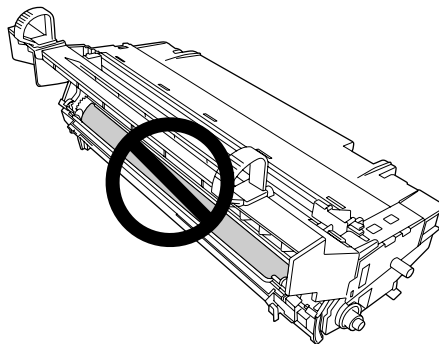

5. Retirez délicatement les feuilles de papier en tirant droit vers vous.

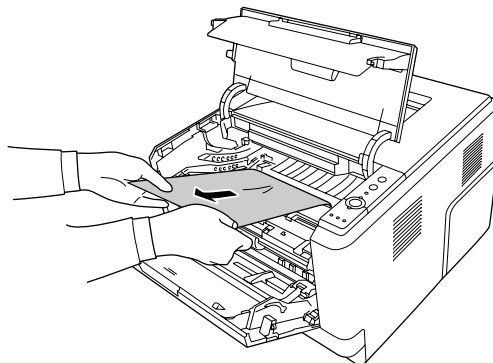

6. Insérez doucement et complètement le bloc photoconducteur.

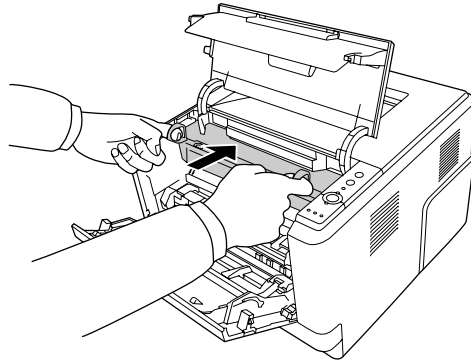

7. Insérez doucement et complètement l'unité de révélation contenant la cartouche de toner.

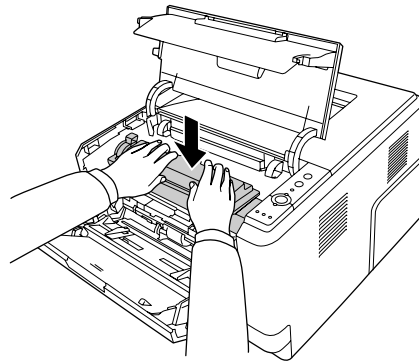

Remarque :

Si vous ne parvenez pas à insérer complètement l'unité de révélation, retirez et insérez le bloc photoconducteur, puis réinsérez l'unité de révélation.

8. Fermez le capot supérieur et remettez du papier dans le bac BM.

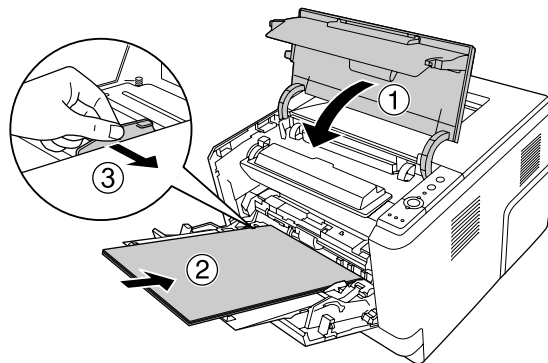

Remarque :

Pour plus de détails au sujet du chargement du papier, reportez-vous à la section "Bac BM" à la page 26.

Bourrage papier au niveau du capot arrière

1. Ouvrez le capot arrière.

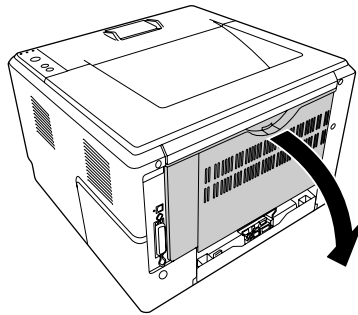

2. Abaissez le levier portant l'étiquette verte et retirez délicatement les feuilles de papier.

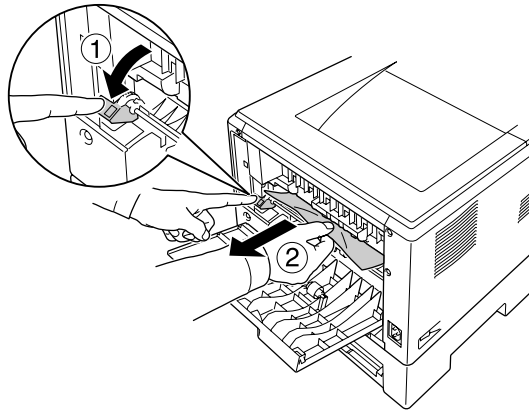

3. Fermez le capot arrière.

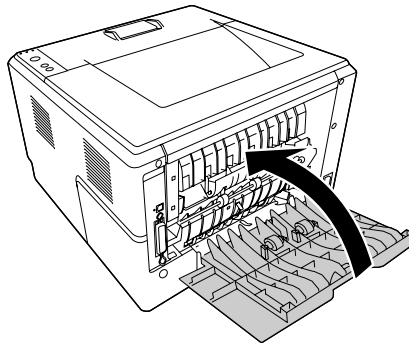

4. Ouvrez et fermez le capot supérieur.

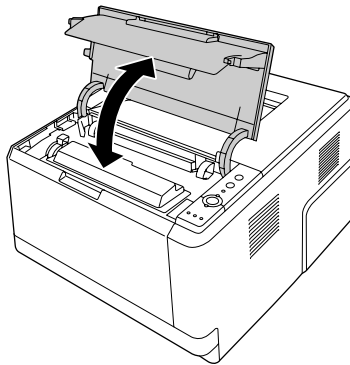

Bourrage papier au niveau du bac DM

1. Retirez le bac à papier standard.

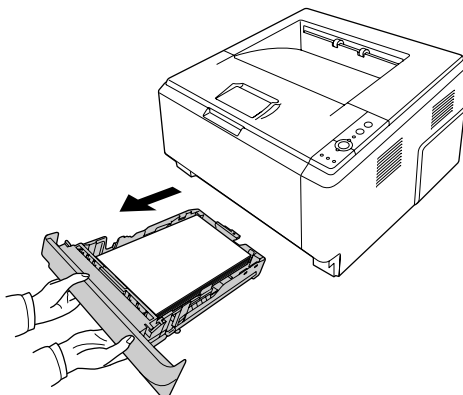

2. Poussez le bac DM et retirez délicatement les feuilles de papier par l'arrière.

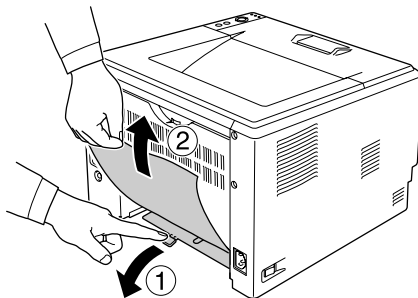

Remarque :

Ne touchez aucune pièce métallique, à l'exception du levier vert du bac DM.

3. Poussez le bac DM et retirez délicatement les feuilles de papier par l'avant.

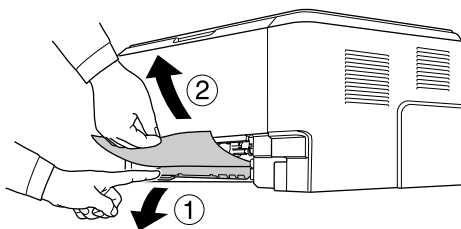

4. Réinstallez le bac à papier.
5. Ouvrez et fermez le capot supérieur.

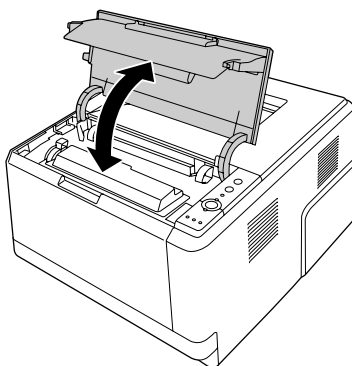

Impression d'une feuille d'état

Pour vérifier l'état actuel de l'imprimante et vous assurer que les options sont correctement installées, imprimez une feuille d'état à l'aide du panneau de contrôle de l'imprimante ou du pilote d'impression.

Pour imprimer une feuille d'état à l'aide du panneau de contrôle de l'imprimante, reportez-vous à la section "Panneau de contrôle" à la page 23.

Pour imprimer une feuille d'état à l'aide du pilote d'impression (Windows), reportez-vous à la section "Impression d'une feuille d'état" à la page 117.

Problèmes de fonctionnement

Le voyant *Prête* ne s'allume pas

Motif	Marche à suivre
Le cordon d'alimentation n'est pas correctement branché.	Mettez l'imprimante hors tension et vérifiez la connexion du cordon d'alimentation entre l'imprimante et la prise électrique. Remettez ensuite l'imprimante sous tension.
La prise électrique est commandée par un interrupteur extérieur ou un minuteur automatique.	Vérifiez que l'interrupteur est bien allumé ou branchez un autre appareil électrique sur la prise pour vérifier qu'elle fonctionne correctement.

Le document ne s'imprime pas (voyant *Prête* éteint).

Motif	Marche à suivre
L'imprimante est hors ligne.	Appuyez une fois sur la touche Arrêt/Marche pour commuter l'état de l'imprimante.
Une erreur a pu se produire.	Assurez-vous que les voyants d'erreur ne sont pas allumés et ne clignotent pas. Reportez-vous à la section "Voyants d'état et d'erreur" à la page 104.

Le voyant *Prête* est allumé, mais rien ne s'imprime.

Motif	Marche à suivre
Il se peut que votre ordinateur ne soit pas connecté correctement à l'imprimante.	Suivez les instructions illustrées dans le <i>Guide d'installation</i> .

Il est possible que le câble d'interface ne soit pas correctement branché.	Vérifiez les deux extrémités du câble entre l'imprimante et l'ordinateur.
Vous n'utilisez peut-être pas le câble d'interface approprié.	Si la connexion se fait via l'interface USB, utilisez un câble conforme à la révision 2.0.
Votre logiciel d'application n'a pas été correctement configuré pour votre imprimante.	Vérifiez que l'imprimante est bien sélectionnée dans le logiciel.
Votre ordinateur ne possède pas suffisamment de mémoire pour traiter le volume de données de votre document.	Essayez de réduire la résolution de l'image de votre document dans le logiciel d'application ou, si vous le pouvez, installez de la mémoire supplémentaire sur votre ordinateur.

Le produit optionnel n'est pas disponible.

Motif	Marche à suivre
L'imprimante ne reconnaît pas le produit optionnel.	Imprimez une feuille d'état afin de déterminer si l'imprimante reconnaît le produit optionnel. Si ce n'est pas le cas, réinstallez le produit optionnel.
Pour les utilisateurs de Windows, EPSON Status Monitor n'est pas installé. Pour les utilisateurs de Macintosh, l'imprimante n'est pas enregistrée de nouveau.	<p>Pour les utilisateurs de Windows : Vous devez installer EPSON Status Monitor ou effectuer les paramétrages manuellement via le pilote d'impression. Reportez-vous à la section "Configuration des options" à la page 117.</p> <p>Pour les utilisateurs de Macintosh : Lorsque vous installez ou supprimez des options de l'imprimante, vous devez lancer EPSON Status Monitor ou supprimer et enregistrer de nouveau l'imprimante. Pour supprimer l'imprimante, utilisez Print Setup Utility (Utilitaire de configuration d'impression) (Mac OS X 10.3 et 10.4) ou Print Center (Centre d'impression) (Mac OS X 10.2).</p>

La durée de vie restante de la cartouche de toner n'est pas mise à jour (pour les utilisateurs de Windows uniquement).

Motif	Marche à suivre
L'intervalle entre les mises à jour des informations relatives aux consommables est trop long.	Cliquez sur le bouton Get Information Now (Obtenir infos maintenant) dans la boîte de dialogue Consumable Info Settings (Paramètres infos consommables). Vous pouvez également modifier cet intervalle de mise à jour des informations relatives aux consommables dans la boîte de dialogue Consumable Info Settings (Paramètres infos consommables).

Problèmes d'impression

Impossible d'imprimer la police

Motif	Marche à suivre
Il se peut que vous utilisiez les polices de l'imprimante à la place des polices TrueType spécifiées (Windows).	Dans la boîte de dialogue Extended Settings (Configuration avancée) du pilote d'impression, activez la case à cocher Print TrueType fonts as bitmap (Imprimer les True Type en tant que bitmaps) .
Votre imprimante ne prend pas en charge la police sélectionnée.	Vérifiez que vous avez installé la bonne police. Pour plus d'informations sur chaque paramètre, reportez-vous au <i>Guide des polices</i> .

L'impression contient des caractères incorrects.

Motif	Marche à suivre
Il est possible que le câble d'interface ne soit pas correctement branché.	Assurez-vous que les deux extrémités du câble d'interface sont correctement branchées.
Vous n'utilisez peut-être pas le câble d'interface approprié.	Si la connexion se fait via l'interface USB, utilisez un câble conforme à la révision 2.0.

Remarque :

Si la feuille d'état ne s'imprime pas correctement, votre imprimante a peut-être été endommagée. Contactez votre revendeur ou un technicien qualifié.

La position de l'impression n'est pas correcte.

Motif	Marche à suivre
La longueur et les marges de la page n'ont peut-être pas été correctement configurées dans votre application.	Assurez-vous que les paramètres des marges et de longueur de la page sont correctement définis dans votre logiciel.
Il est possible que le paramètre Paper Size (Format papier) ne soit pas correct.	Assurez-vous d'avoir sélectionné le format papier approprié dans les paramètres du pilote d'impression.
Il est possible que le paramètre MP Tray Size (Format Bac BM) ne soit pas correct.	Vérifiez que l'option MP Tray (Bac BM) a été sélectionnée dans la liste déroulante Paper Source (Alim. papier) et que le format de papier adapté a été sélectionné dans les paramètres du pilote d'impression.

Les graphiques ne sont pas imprimés correctement.

Motif	Marche à suivre
Le paramètre d'émulation de l'imprimante dans votre logiciel n'est pas correct.	Vérifiez que votre logiciel est défini pour l'émulation d'imprimante que vous utilisez. Par exemple, si vous utilisez le mode ESC/Page, votre application doit être définie pour utiliser une imprimante ESC/Page.
La mémoire dont vous disposez est insuffisante.	Les graphiques nécessitent une grande quantité de mémoire. Installez un module de mémoire approprié. Reportez-vous à la section "Module mémoire" à la page 63.

Problèmes de qualité d'impression**L'arrière-plan est foncé ou sale.**

Motif	Marche à suivre
Il se peut que vous n'utilisiez pas un type de papier adapté pour votre imprimante.	Si la surface de votre papier est trop rugueuse, les caractères imprimés peuvent être déformés ou incomplets. Pour un résultat optimal, il est recommandé d'utiliser du papier lisse de qualité supérieure. Pour plus d'informations sur le choix du papier, reportez-vous à la section "Types de papier disponibles" à la page 160.
Le chemin du papier à l'intérieur de l'imprimante est peut-être poussiéreux.	Nettoyez les composants internes de l'imprimante en imprimant trois pages comprenant chacune un seul caractère.
Le paramètre Density (Densité) est peut-être réglé sur une valeur trop foncée.	Dans le pilote d'impression, cliquez sur l'onglet Optional Settings (Options) de la boîte de dialogue Extended Settings (Configuration avancée), puis sélectionnez une valeur plus claire pour le paramètre Density (Densité) .

Des points blancs apparaissent sur le document imprimé.

Motif	Marche à suivre
Le chemin du papier à l'intérieur de l'imprimante est peut-être poussiéreux.	Nettoyez les composants internes de l'imprimante en imprimant trois pages comprenant chacune un seul caractère.

L'impression ou la teinte est d'une qualité inégale.

Motif	Marche à suivre
Il se peut que le papier soit humide.	Ne stockez pas votre papier dans un environnement humide.
La cartouche de toner peut s'approcher de la fin de sa durée d'utilisation.	<p>Si le message affiché dans EPSON Status Monitor indique que la cartouche de toner est quasiment en fin de vie, remplacez-la. Reportez-vous à la section "Précautions lors du remplacement de la cartouche de toner" à la page 68.</p> <p>Utilisateurs de Windows : vous pouvez également vérifier la durée de vie restante de la cartouche de toner en consultant l'onglet Basic Settings (Principal) du pilote d'impression.</p>

Une ligne verticale apparaît sur l'impression

Motif	Marche à suivre
Le rouleau métallique ou le fil photoconducteur situé à l'intérieur de l'imprimante est sale.	Nettoyez le rouleau métallique et le fil photoconducteur situé à l'intérieur de l'imprimante. Pour plus d'informations, reportez-vous à la section "Nettoyage à l'intérieur de l'imprimante" à la page 72.

Taches de toner

Motif	Marche à suivre
Il se peut que le papier soit humide.	Ne stockez pas votre papier dans un environnement humide.
Il se peut que vous n'utilisiez pas un type de papier adapté pour votre imprimante.	Pour un résultat optimal, il est recommandé d'utiliser du papier lisse de qualité supérieure. Pour plus d'informations sur le choix du papier, reportez-vous à la section "Types de papier disponibles" à la page 160.
Le chemin du papier à l'intérieur de l'imprimante est peut-être poussiéreux.	Nettoyez les composants internes de l'imprimante en imprimant trois pages comprenant chacune un seul caractère.

Des parties de l'image sont manquantes dans l'impression.

Motif	Marche à suivre
Il se peut que le papier soit humide.	L'imprimante est sensible à l'humidité absorbée par le papier. Plus le papier contient d'humidité, plus l'impression est pâle. Ne stockez pas votre papier dans un environnement humide.
Il se peut que vous n'utilisiez pas un type de papier adapté pour votre imprimante.	Si la surface de votre papier est trop rugueuse, les caractères imprimés peuvent être déformés ou incomplets. Pour un résultat optimal, il est recommandé d'utiliser du papier lisse de qualité supérieure. Pour plus d'informations sur le choix du papier, reportez-vous à la section "Types de papier disponibles" à la page 160.

Les pages sorties de l'imprimante sont complètement vierges.

Motif	Marche à suivre
L'imprimante a chargé plusieurs feuilles en même temps.	Retirez la pile de papier et déramez-la. Taquez-la sur une surface plane pour en aligner les bords et rechargez le papier.
Il se peut que le problème soit lié à votre logiciel ou à votre câble d'interface.	Imprimez une feuille d'état. Reportez-vous à la section "Impression d'une feuille d'état" à la page 93. Si une page blanche sort, le problème peut venir de votre imprimante. Mettez l'imprimante hors tension et contactez votre revendeur.
Il est possible que le paramètre Paper Size (Format papier) ne soit pas correct.	Assurez-vous d'avoir sélectionné le format papier approprié dans les paramètres du pilote d'impression.
Il est possible que le paramètre MP Tray Size (Format Bac BM) ne soit pas correct.	Vérifiez que l'option MP Tray (Bac BM) a été sélectionnée dans la liste déroulante Paper Source (Alim. papier) et que le format de papier adapté a été sélectionné dans les paramètres du pilote d'impression.
Il est possible que le sceau de la cartouche de toner n'ait pas été retiré.	Vérifiez que le sceau a été complètement retiré. Pour plus de détails, reportez-vous aux instructions figurant sur l'emballage de la cartouche de toner.
La cartouche de toner peut s'approcher de la fin de sa durée d'utilisation.	Si le message affiché dans EPSON Status Monitor indique que la cartouche de toner est quasiment en fin de vie, remplacez-la. Reportez-vous à la section "Précautions lors du remplacement de la cartouche de toner" à la page 68. Utilisateurs de Windows : vous pouvez également vérifier la durée de vie restante de la cartouche de toner en consultant l'onglet Basic Settings (Principal) du pilote d'impression.

L'image imprimée est claire ou pâle.

Motif	Marche à suivre
Il se peut que le papier soit humide.	Ne stockez pas votre papier dans un environnement humide.
Il est possible que le mode Toner Save (Economie de toner) soit activé.	Désactivez le mode Toner Save (Economie de toner) à l'aide du pilote d'impression. Si vous souhaitez modifier le mode Toner Save (Economie de toner) à l'aide du pilote d'impression, sélectionnez le bouton Advanced (Avancé) de l'onglet Basic Settings (Principal) et cliquez sur More Settings (Plus d'options) . Désactivez la case à cocher Toner Save (Economie de toner) dans la boîte de dialogue More Settings (Plus d'options) (Windows) ou dans la boîte de dialogue Advanced (Avancé) (Macintosh).
La cartouche de toner peut s'approcher de la fin de sa durée d'utilisation.	Si le message affiché dans EPSON Status Monitor indique que la cartouche de toner est quasiment en fin de vie, remplacez-la. Reportez-vous à la section "Précautions lors du remplacement de la cartouche de toner" à la page 68. Utilisateurs de Windows : vous pouvez également vérifier la durée de vie restante de la cartouche de toner en consultant l'onglet Basic Settings (Principal) du pilote d'impression.

Le côté non imprimé de la page est sale.

Motif	Marche à suivre
Il se peut que du toner se soit renversé dans le chemin du papier.	Nettoyez les composants internes de l'imprimante en imprimant trois pages comprenant chacune un seul caractère.
L'impression a été effectuée juste après la suppression d'un bourrage papier.	Effectuez plusieurs impressions d'un côté des feuilles.

Moins bonne qualité d'impression

Motif	Marche à suivre
L'imprimante ne peut pas imprimer au niveau de qualité requis en raison d'une mémoire insuffisante et diminue automatiquement la qualité afin de pouvoir poursuivre l'impression.	Vérifiez si l'impression est acceptable. Si ce n'est pas le cas, ajoutez de la mémoire pour résoudre définitivement le problème ou diminuez temporairement la qualité d'impression dans le pilote d'impression.

Problèmes de mémoire

Mémoire insuffisante pour la tâche en cours

Motif	Marche à suivre
La mémoire de l'imprimante est insuffisante pour l'exécution de la tâche en cours.	Ajoutez de la mémoire pour résoudre définitivement le problème ou diminuez temporairement la qualité d'impression dans le pilote d'impression.

Mémoire insuffisante pour imprimer toutes les copies

Motif	Marche à suivre
L'imprimante ne dispose pas de suffisamment de mémoire pour assembler les travaux d'impression.	Seul un jeu de copies sera imprimé. Diminuez le contenu des travaux d'impression ou ajoutez de la mémoire. Pour plus d'informations sur l'installation de mémoire supplémentaire, reportez-vous à la section "Module mémoire" à la page 63.

Problèmes liés à l'alimentation en papier

L'entraînement du papier ne s'effectue pas correctement.

Motif	Marche à suivre
Les guides papier ne sont pas correctement positionnés.	Vérifiez que les guides papier de tous les bacs à papier et du bac BM sont positionnés en fonction du format du papier.
Le paramètre d'alimentation papier n'est peut-être pas correct.	Assurez-vous d'avoir sélectionné la source d'alimentation papier adéquate dans votre logiciel.
Il est possible que l'alimentation papier ne contienne pas de papier.	Chargez le papier dans l'alimentation papier sélectionnée.
Le format du papier chargé diffère de celui sélectionné dans le pilote d'impression.	Assurez-vous d'avoir sélectionné le format papier approprié dans les paramètres du pilote d'impression.
Le format/type de papier chargé n'est pas sélectionné dans la boîte de dialogue Printer Settings (Configuration imprimante).	Définissez correctement le format/type du papier chargé dans la boîte de dialogue Printer Settings (Configuration imprimante) du pilote d'impression.
Le bac BM ou les bacs à papier contiennent peut-être trop de papier.	Vérifiez que la quantité de feuilles chargées est correcte. Pour connaître la capacité maximale de chaque alimentation papier, reportez-vous à la section "Général" à la page 162.

Si le papier n'est pas entraîné depuis l'unité papier en option, il est possible que l'unité ne soit pas installée correctement.	Pour plus d'informations sur l'utilisation de l'unité, reportez-vous à la section "Unité papier en option" à la page 58.
Lors de l'impression recto-verso à partir du bac BM, le bac à papier standard n'est pas installé.	Installez le bac à papier standard.
Lorsque le bac à papier optionnel est installé, les bacs situés au-dessus du bac d'alimentation ne sont pas installés.	Installez tous les bacs à papier situés au-dessus du bac d'alimentation.
Le rouleau du capteur est sale.	Nettoyez le rouleau du capteur. Pour obtenir des instructions, reportez-vous à la section "Nettoyage du rouleau du capteur" à la page 70.
Le bac à papier en option n'est peut-être pas installé correctement.	Reportez-vous à la section "Unité papier en option" à la page 58 pour plus d'informations sur l'installation d'une unité papier en option.

Problèmes lors de l'utilisation des options

Pour vérifier que les options sont correctement installées, imprimez une feuille d'état. Pour plus d'informations, reportez-vous à la section "Impression d'une feuille d'état" à la page 93.

Bourrage papier avec le bac optionnel

Motif	Marche à suivre
Un bourrage papier se produit au niveau du bac optionnel.	Reportez-vous à la section "Élimination des bourrages papier" à la page 79 pour retirer le papier coincé.

Impossible d'utiliser une option installée

Motif	Marche à suivre
L'option installée n'est pas configurée dans le pilote d'impression.	<p>Pour les utilisateurs de Windows : Vous devez définir manuellement les paramètres du pilote d'impression. Reportez-vous à la section "Configuration des options" à la page 117.</p> <p>Pour les utilisateurs de Macintosh : Lorsque vous installez ou supprimez des options de l'imprimante, vous devez lancer EPSON Status Monitor ou supprimer et enregistrer de nouveau l'imprimante. Pour supprimer l'imprimante, utilisez Print Setup Utility (Utilitaire de configuration d'impression) (Mac OS X 10.3 et 10.4) ou Print Center (Centre d'impression) (Mac OS X 10.2).</p>

Correction des problèmes USB

Si vous avez des difficultés à utiliser l'imprimante avec une connexion USB, vérifiez si le problème que vous rencontrez est répertorié ci-après et appliquez les actions recommandées.

Connexion USB

Il arrive que les câbles ou connexions USB soient à l'origine de problèmes USB.

Pour obtenir de meilleurs résultats, vous devez connecter l'imprimante directement au port USB de l'ordinateur. Si vous devez utiliser plusieurs concentrateurs USB, nous vous recommandons de raccorder l'imprimante au concentrateur de premier niveau.

Système d'exploitation Windows

Votre ordinateur doit disposer d'un système Windows Vista, Vista x64, XP, XP x64, 2000, Server 2003 ou Server 2003 x64 préinstallé ou d'un système Windows 2000, Server 2003 ou Server 2003 x64 préinstallé et mis à niveau vers Windows Vista, Vista x64, XP ou XP x64. Vous ne pourrez pas installer ou exécuter un pilote d'impression USB sur un ordinateur qui n'est pas conforme à ces spécifications ou qui n'intègre pas un port USB.

Pour plus d'informations sur votre ordinateur, contactez votre revendeur.

Installation du logiciel d'impression

Une installation incorrecte ou incomplète du logiciel peut engendrer des problèmes d'USB. Prenez note des indications ci-dessous et effectuez les vérifications recommandées pour garantir une installation adéquate.

Vérification de l'installation du logiciel d'impression

Si vous utilisez Windows Vista, Vista x64, XP, XP x64, 2000, Server 2003 ou Server 2003 x64, vous devez vous conformer à la procédure du *Guide d'installation* fourni avec l'imprimante pour installer le logiciel d'impression. Dans le cas contraire, le pilote universel de Microsoft risque d'être installé à la place. Pour vérifier si le pilote universel a été installé, procédez comme suit :

1. Ouvrez le dossier **Printers (Imprimantes)** et cliquez avec le bouton droit de la souris sur l'icône de votre imprimante.

2. Cliquez sur **Printing Preferences (Options d'impression)** dans le menu contextuel affiché et cliquez ensuite avec le bouton droit de la souris sur n'importe quelle partie du pilote.

Si l'option **About (A propos de)** figure dans le menu contextuel, cliquez dessus. Si une boîte de message contenant le texte "Pilote d'impression Unidrv" s'affiche, vous devez réinstaller le logiciel d'impression en suivant la procédure du *Guide d'installation*. Si l'option A propos de ne s'affiche pas, cela signifie que le logiciel d'impression a été installé correctement.

Remarque :

*Sous Windows 2000, si la boîte de dialogue Signature numérique introuvable s'affiche lors de la procédure d'installation, cliquez sur **Yes (Oui)**. Si vous cliquez sur **No (Non)**, vous devrez de nouveau procéder à l'installation du logiciel d'impression.*

*Sous Windows Vista, Vista x64, XP, XP x64, Server 2003 ou Server 2003 x64, si la boîte de dialogue Software Installation (Installation des logiciels) s'affiche au cours de la procédure d'installation, cliquez sur **Continue Anyway (Continuer)**. Si vous cliquez sur **STOP Installation (ARRETER l'installation)**, vous devrez de nouveau procéder à l'installation du logiciel d'impression.*

Problèmes de connexion réseau (uniquement pour le modèle DN)

Impossible d'installer les logiciels ou les pilotes

Motif	Marche à suivre
Vous ne vous connectez pas au système d'exploitation à l'aide de droits d'administrateur.	Connectez-vous au système d'exploitation à l'aide de droits d'administrateur.

Impossible d'accéder à l'imprimante partagée

Motif	Marche à suivre
Le nom de partage de l'imprimante partagée contient des caractères non adaptés.	Le nom de partage ne doit pas contenir d'espaces ou de tirets.
Il n'est pas possible d'installer un autre pilote sur l'ordinateur client, même si le système d'exploitation du serveur d'impression et le système d'exploitation du client sont différents.	Installez les pilotes d'impression à partir du CD-ROM.
Le système réseau est à l'origine du problème.	Demandez l'aide de l'administrateur réseau.

Remarque :

Veillez consulter le tableau ci-dessous pour installer un autre pilote.

SE serveur	SE client	Pilote supplémentaire
Windows 2000	Clients Windows XP ou 2000	Intel Windows 2000
Windows XP*	Clients Windows XP ou 2000	Intel Windows 2000 ou XP
	Clients Windows XP x64	x64 Windows XP
Windows XP x64, Server 2003 ou Server 2003 x64*	Clients Windows XP ou 2000	x86 Windows 2000, Windows XP et Windows Server 2003
	Clients Windows XP x64	x64 Windows XP et Windows Server 2003
Windows Vista, Vista x64	Clients Windows Vista, XP, 2000 ou Server 2003	x86 type 3 - mode utilisateur
	Clients Windows Vista x64, XP x64 ou Server 2003 x64	x64 type 3 - mode utilisateur

* Le pilote additionnel pour Windows XP x64 et Server 2003 x64 peut être utilisé avec Windows XP Service Pack 2, Windows 2003 Service Pack 1, ou une version ultérieure.





Voyants d'état et d'erreur

Vous pouvez vérifier l'état de l'imprimante à l'aide de l'association et de l'état des voyants d'erreur du panneau de contrôle. Pour plus d'informations sur l'emplacement des voyants, reportez-vous à la section "Panneau de contrôle" à la page 23.

Remarque :

EPSON Status Monitor vous permet de vérifier facilement les erreurs et l'état de l'imprimante depuis votre ordinateur. Pour plus de détails au sujet de EPSON Status Monitor, reportez-vous à la section "Utilisation de EPSON Status Monitor" à la page 118 (Windows) ou "Utilisation de EPSON Status Monitor" à la page 140 (Macintosh).





Les états des voyants sont détaillés ci-dessous.





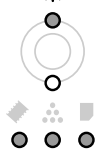
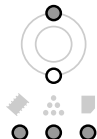
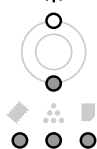

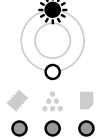





	allumé
	clignotement rapide (toutes les 0,3 secondes)
	clignotement lent (toutes les 0,6 secondes)
	clignotement très lent (voyant allumé pendant 0,6 seconde, puis éteint pendant 2,4 secondes)
	éteint

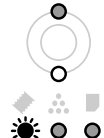

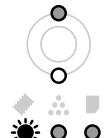

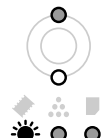
Remarque :

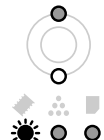

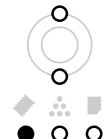

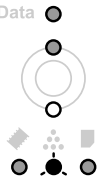
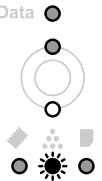
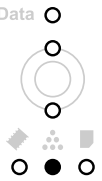
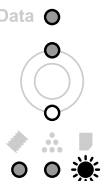
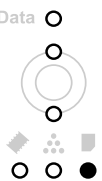
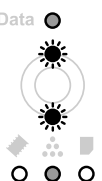
L'état des voyants varie en fonction du type d'erreurs. Ne tenez pas compte de ce repère.

<p>Data ●</p> 	<p>Réinitialiser</p> <p>Explication :</p> <p>L'interface actuelle de l'imprimante a été réinitialisée et le contenu de la mémoire tampon effacé. Les autres interfaces restent cependant actives et conservent leurs paramètres et données.</p>
<p>Data ●☀</p> 	<p>Avance Papier</p> <p>Explication :</p> <p>L'imprimante éjecte le papier à la demande de l'utilisateur. Cet avertissement s'affiche lorsque vous appuyez une fois sur la touche Arrêt/Marche pour mettre l'imprimante hors ligne et lorsque vous maintenez la touche Arrêt/Marche enfoncée pendant plus de 2 secondes pour ne pas recevoir la commande d'avance papier.</p>
<p>Data ●☀</p> 	<p>Feuille d'état</p> <p>Explication :</p> <p>L'imprimante imprime actuellement la feuille d'état. Attendez la fin de l'impression.</p>
<p>Data ●☀</p> 	<p>Ecriture ROM</p> <p>Explication :</p> <p>Une opération d'écriture est en cours au niveau du module ROM inséré dans l'emplacement. Attendez que le voyant s'éteigne.</p>
<p>Data ●</p> 	<p>Mode Veille</p> <p>Explication :</p> <p>L'imprimante est en mode d'économie d'énergie. Ce mode est désactivé lorsque l'imprimante reçoit les données d'impression.</p>
<p>Data ●☀</p> 	<p>Préchauffage</p> <p>Explication :</p> <p>Le préchauffage de l'imprimante est en cours afin que l'unité de fusion soit prête à imprimer.</p>
<p>Data ●</p> 	<p>Prête</p> <p>Explication :</p> <p>L'imprimante est prête à recevoir des données à imprimer.</p>

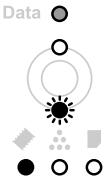
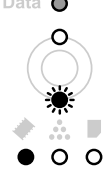
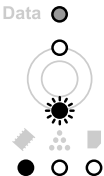
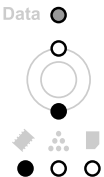
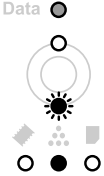
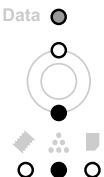
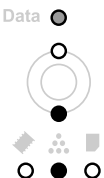
 	<p>Hors ligne</p> <p>Explication :</p> <p>L'imprimante n'est pas prête à imprimer. Appuyez sur la touche Arrêt/Marche.</p>
 	<p>Capot ouvert</p> <p>Explication :</p> <p>Le capot de l'imprimante est ouvert. Fermez le capot.</p>
 	<p>Erreur au niveau des données d'impression</p> <p>Explication :</p> <p>Les données d'impression sont supprimées car elles sont incorrectes. Assurez-vous que le pilote d'impression correct est utilisé.</p>
 	<p>Mémoire insuffisante pour imprimer toutes les copies</p> <p>Explication :</p> <p>Il n'est plus possible d'imprimer le nombre de copies indiqué en raison du manque de mémoire vive (RAM). N'imprimez qu'une copie à la fois.</p>
 	<p>Baisse de qualité d'impression</p> <p>Explication :</p> <p>L'imprimante ne dispose pas de suffisamment de mémoire pour imprimer la page dans la qualité d'impression spécifiée. Elle réduit automatiquement la qualité de l'impression de manière à poursuivre l'impression. Si la qualité de l'impression ne convient pas, simplifiez la page en limitant le nombre de graphiques ou en réduisant le nombre et la taille des polices. Il est possible que vous deviez augmenter la quantité de mémoire de l'imprimante de manière à obtenir la qualité d'impression souhaitée pour votre document. Pour plus d'informations sur l'installation de mémoire supplémentaire, reportez-vous à la section "Module mémoire" à la page 63.</p>
 	<p>Mémoire insuffisante pour la tâche en cours</p> <p>Explication :</p> <p>La mémoire de l'imprimante est insuffisante pour terminer le travail d'impression en cours. Appuyez sur la touche Information du panneau de contrôle pour effacer l'avertissement. Pour annuler l'impression, supprimez le travail de la file d'attente d'impression depuis votre ordinateur. Pour éviter que ce problème ne se reproduise, ajoutez de la mémoire à votre imprimante, comme indiqué dans la section "Modules mémoire" à la page 165 ou réduisez la résolution de l'image à imprimer.</p>
 	<p>Auto Test</p> <p>Explication :</p> <p>L'imprimante procède à un auto test et à une initialisation.</p>

	<p>La cartouche de toner installée n'est pas un produit d'origine EPSON</p> <p>Explication :</p> <p>La cartouche de toner installée n'est pas un produit d'origine EPSON. Il est recommandé d'installer une cartouche de toner d'origine. L'utilisation d'une cartouche de toner non d'origine risque d'affecter la qualité d'impression. EPSON ne peut pas être tenu pour responsable de dommages ou problèmes résultant de l'utilisation de consommables non fabriqués ou approuvés par EPSON.</p> <p>Installez un produit d'origine EPSON. Pour obtenir des instructions relatives au remplacement des cartouches de toner, reportez-vous à la section "Précautions lors du remplacement de la cartouche de toner" à la page 68.</p>
	<p>Niveau de toner faible</p> <p>Explication :</p> <p>La durée d'utilisation limite de la cartouche de toner est bientôt atteinte. Préparez une cartouche de toner neuve.</p>
	<p>Vérification RAM</p> <p>Explication :</p> <p>L'imprimante vérifie la mémoire vive (RAM).</p>
	<p>Vérifier type papier</p> <p>Explication :</p> <p>Le papier chargé dans l'imprimante ne correspond pas au type de papier défini dans le pilote d'impression. Chargez le bon type de papier dans l'imprimante. Pour effacer l'avertissement, appuyez sur la touche Information du panneau de contrôle.</p>
	<p>Vérification ROM</p> <p>Explication :</p> <p>L'imprimante vérifie la mémoire morte (ROM).</p>
	<p>Annuler impression</p> <p>Explication :</p> <p>L'imprimante annule le travail d'impression en cours. Attendez la fin de l'annulation.</p>
	<p>Annuler impression (par hôte)</p> <p>Explication :</p> <p>Le travail d'impression est annulé au niveau du pilote d'impression. Attendez la fin de l'annulation.</p>

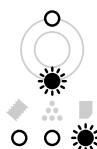
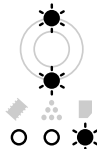
	<p>Mémoire insuffisante pour la tâche en cours</p>
	<p>Mémoire insuffisante pour l'impression recto-verso</p>
	<p>La page contient trop de données à traiter</p>
	<p>Erreur d'écriture ROM</p>
	<p>La cartouche de toner installée n'est pas un produit d'origine EPSON</p>
	<p>Aucune cartouche de toner/unité de révélation installée</p>
	<p>Erreur d'identification de la cartouche de toner</p>

<p>Data ●</p> 	<p>Erreur mémoire de la cartouche de toner</p>
<p>Data ●</p> 	<p>Remplacer toner</p> <p>Explication :</p> <p>Les cartouches de toner indiquées ont atteint la fin de leur durée d'utilisation et doivent être remplacées. Lorsque le voyant d'erreur s'allume, vous ne pouvez pas poursuivre l'impression. Remplacez la cartouche de toner par une neuve. Pour obtenir des instructions, reportez-vous à la section "Précautions lors du remplacement de la cartouche de toner" à la page 68.</p>
<p>Data ●</p> 	<p>Vérif. format papier</p> <p>Explication :</p> <p>Le papier chargé dans l'alimentation papier indiquée n'a pas le format requis. Remplacez le papier chargé par du papier au format correct et appuyez sur la touche Arrêt/Marche pour reprendre l'impression ou sur la touche Annulation pour annuler le travail d'impression.</p>
<p>Data ●</p> 	<p>Al. manuelle</p> <p>Explication :</p> <p>Indique que les paramètres de l'alimentation manuelle sont sélectionnés dans le pilote d'impression. Assurez-vous que le papier désiré est affiché dans pilote d'impression et qu'il est chargé dans la fente d'alimentation manuelle du bac BM. Vous devez appuyer une fois sur la touche Arrêt/Marche lorsque vous souhaitez effectuer un travail d'impression en mode d'alimentation manuelle. Si vous souhaitez procéder à l'impression à partir du bac BM ou de l'unité papier de 250 feuilles en option après impression en mode manuel, veillez à désactiver les paramètres d'alimentation manuelle dans le pilote d'impression.</p> <p>Remarque :</p> <p>Avant d'imprimer en mode d'alimentation manuelle, retirez le papier présent dans les autres sources d'alimentation.</p>
<p>Data ●</p> 	<p>Erreur d'impression recto-verso</p> <p>Explication :</p> <p>L'imprimante a rencontré des problèmes lors de l'impression recto verso. Cette erreur peut être occasionnée par des paramètres non adaptés à l'alimentation papier utilisée. Assurez-vous que le type et le format de papier utilisés sont adaptés à l'impression recto verso.</p>
<p>Data ●</p> 	<p>Bac à papier non installé</p> <p>Explication :</p> <p>Le bac à papier n'est pas installé ou n'est pas installé correctement. Installez le bac à papier correctement.</p>

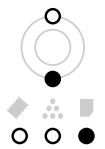
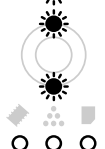
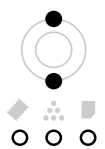
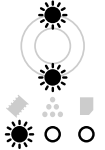
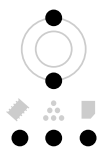
<p>Data ●</p> 	<p>Papier épuisé</p> <p>Explication :</p> <p>L'alimentation papier indiquée ne contient pas de papier. Chargez du papier au format indiqué dans l'alimentation papier.</p>
<p>Data ●</p> 	<p>Bourrage papier</p> <p>Explication :</p> <p>Un bourrage papier est survenu. Supprimez le bourrage papier. Pour obtenir des instructions, reportez-vous à la section "Elimination des bourrages papier" à la page 79.</p>
<p>Data ●</p> 	<p>Tout réinitialiser</p> <p>Explication :</p> <p>Tous les paramètres de l'imprimante ont été réinitialisés conformément à la configuration par défaut ou en fonction des derniers paramètres qui ont été enregistrés.</p>
<p>Data ●</p> 	<p>Technicien requis (erreur du moteur)</p> <p>Explication :</p> <p>Une erreur a été détectée sur le moteur d'impression. Mettez l'imprimante hors tension. Attendez au moins cinq secondes et remettez l'imprimante sous tension. Si les voyants se rallument, mettez l'imprimante hors tension, débranchez le cordon d'alimentation et contactez un technicien qualifié.</p>
<p>Data ●</p> 	<p>Annulation de tous les travaux d'impression</p> <p>Explication :</p> <p>L'imprimante annule tous les travaux d'impression stockés dans sa mémoire, y compris ceux en cours de réception ou d'impression. Attendez la fin de l'annulation.</p>
<p>Data ●</p> 	<p>Technicien requis (erreur de contrôleur)</p> <p>Explication :</p> <p>Une erreur de contrôleur a été détectée. Mettez l'imprimante hors tension. Attendez au moins cinq secondes et remettez l'imprimante sous tension. Si tous les voyants se rallument, mettez l'imprimante hors tension, débranchez le cordon d'alimentation et contactez un technicien qualifié.</p>

Annulation de l'impression

Appuyez sur la touche  **Annulation** du panneau de contrôle de l'imprimante.

Pour annuler un travail d'impression avant son envoi à partir de l'ordinateur, reportez-vous à la section "Annulation d'un travail d'impression" à la page 35.

Problèmes relatifs à l'impression en mode PostScript 3

Cette section répertorie les problèmes que vous pouvez rencontrer lors de l'impression à l'aide du pilote PostScript. Les instructions procédurales se rapportent au pilote d'impression PostScript.

L'imprimante n'imprime pas correctement en mode PostScript.

Motif	Marche à suivre
Le paramétrage du mode d'émulation de l'imprimante n'est pas correct.	L'imprimante est réglée en mode Auto par défaut afin de pouvoir déterminer automatiquement le codage utilisé dans les données du travail d'impression reçu et sélectionner le mode d'émulation approprié. Dans certains cas, cependant, l'imprimante ne peut sélectionner le mode d'émulation approprié. Dans ce cas, elle doit être réglée manuellement sur PS3 . Réglez le mode d'émulation dans le menu Emulation Menu (Menu Emulation) SelecType de l'imprimante. Pour plus de détails au sujet du paramétrage, reportez-vous au Guide réseau.
Le paramétrage du mode d'émulation de l'imprimante n'est pas correct pour l'interface que vous utilisez.	Il est possible de régler le mode d'émulation individuellement pour chaque interface recevant les données d'un travail d'impression. Réglez le mode d'émulation de l'interface que vous utilisez sur PS3 . Réglez le mode d'émulation dans le menu Emulation Menu (Menu Emulation) SelecType de l'imprimante. Pour plus de détails au sujet du paramétrage, reportez-vous au Guide réseau.

L'imprimante n'imprime pas.

Motif	Marche à suivre
La case à cocher Imprimer dans fichier est activée dans la boîte de dialogue Imprimer (sauf sous Mac OS X).	Désactivez la case à cocher Imprimer dans fichier dans la boîte de dialogue Imprimer.
La case à cocher Save as File (Enregistrer en tant que fichier) est activée au niveau de l'onglet Output Options (Options de sortie) de la zone de dialogue Print (Imprimer) (Mac OS X uniquement).	Désactivez la case à cocher Save as File (Enregistrer en tant que fichier) au niveau de l'onglet Output Options (Options de sortie) de la zone de dialogue Print (Imprimer).

Un pilote d'impression incorrect est sélectionné.	Assurez-vous que le pilote d'impression PostScript utilisé pour imprimer est sélectionné.
Le menu Emulation Menu (Menu Emulation) du panneau de contrôle de l'imprimante est réglé sur un mode autre que le mode Auto ou PS3 pour l'interface utilisée.	Réglez le paramètre du mode sur Auto ou sur PS3 . Pour plus de détails au sujet du paramétrage, reportez-vous au Guide réseau.

Le gestionnaire d'impression ou l'imprimante utilisé(e) n'apparaît pas dans l'application Configuration d'imprimante (Mac OS 10.3.x et 10.4.x) ou Centre d'impression (Mac OS 10.2).

Motif	Marche à suivre
Le nom de l'imprimante a été modifié.	Renseignez-vous auprès de l'administrateur réseau et sélectionnez le nom d'imprimante approprié.
Le paramètre de zone AppleTalk est incorrect.	Ouvrez l'application Printer Setup Utility (Configuration d'imprimante) (Mac OS 10.3.x et 10.4.x) ou Print Center (Centre d'impression) (Mac OS 10.2), puis sélectionnez la zone AppleTalk à laquelle l'imprimante est connectée.

La police imprimée est différente de celle qui est affichée.

Motif	Marche à suivre
Les polices d'écran PostScript ne sont pas installées.	Les polices d'écran PostScript doivent être installées sur l'ordinateur que vous utilisez. Dans le cas contraire, la police sélectionnée est remplacée par une autre police pour l'affichage à l'écran.
Pour les utilisateurs de Windows uniquement Les polices de substitution adaptées ne sont pas définies de manière correcte au niveau de l'onglet Device Settings (Paramètres du périphérique) de la boîte de dialogue Properties (Propriétés) de l'imprimante	Spécifiez les polices de substitution appropriées en utilisant la table de substitution des polices.

Impossible d'installer les polices d'imprimante

Motif	Marche à suivre
Le menu Emulation du panneau de contrôle de l'imprimante n'est pas réglé sur PS3 pour l'interface utilisée.	Réglez le menu Emulation Menu (Menu Emulation) sur PS3 pour l'interface utilisée et essayez de réinstaller les polices d'imprimante. Pour plus de détails au sujet du paramétrage, reportez-vous au Guide réseau.

Le bord des textes et/ou des images est crénelé.

Motif	Marche à suivre
La Print Quality (Qualité) est réglée sur Fast (Rapide) .	Sélectionnez l'option Fine (Fin) ou Maximum (Maximal) pour le paramètre Print Quality (Qualité).
L'imprimante ne dispose pas de suffisamment de mémoire.	Augmentez la mémoire de l'imprimante.

L'imprimante n'imprime pas normalement via l'interface USB.

Motif	Marche à suivre
<p>Pour les utilisateurs de Windows uniquement</p> <p>Le paramètre Data Format (Format de données) de la boîte de dialogue Properties (Propriétés) de l'imprimante n'est pas réglé sur ASCII ou TBCP.</p>	<p>L'imprimante ne peut pas imprimer de données binaires lorsqu'elle est connectée à l'ordinateur via l'interface USB. Vérifiez que le paramètre Data Format (Format de données), accessible en cliquant sur l'option Advanced (Avancé) de la feuille PostScript de la boîte de dialogue Properties (Propriétés) de l'imprimante, est réglé sur ASCII ou TBCP.</p> <p>Si votre ordinateur fonctionne sous Windows Vista, Vista x64, XP ou XP x64, cliquez sur l'onglet Device Settings (Paramètres du périphérique) dans la boîte de dialogue Properties (Propriétés) de l'imprimante, puis sur le paramètre Output Protocol (Protocole de sortie) et sélectionnez ASCII ou TBCP.</p>

L'imprimante n'imprime pas de manière correcte via l'interface réseau (uniquement pour le modèle DN)

Motif	Marche à suivre
Le paramètre Data Format (Format de données) ne correspond pas au format de données défini dans l'application (sauf sous Mac OS X).	Si le fichier est créé dans une application qui vous permet de modifier le format ou le codage de données, Photoshop par exemple, vérifiez que le paramètre de l'application correspond à celui du gestionnaire d'impression.
<p>Pour les utilisateurs de Windows uniquement</p> <p>L'ordinateur est connecté au réseau à l'aide du protocole AppleTalk dans un environnement Windows 2000 et le paramètre Send CTRL+D Before Each Job (Envoyer CTRL+D avant chaque tâche) ou Send CTRL+D After Each Job (Envoyer CTRL+D après chaque tâche) de l'onglet Device Settings (Paramètres du périphérique) de la boîte de dialogue Properties (Propriétés) de l'imprimante est réglé sur Yes (Oui).</p>	Assurez-vous que les paramètres Send CTRL+D Before Each Job (Envoyer CTRL+D avant chaque tâche) et Send CTRL+D After Each Job (Envoyer CTRL+D après chaque tâche) sont réglés sur No (Non) .
La connexion réseau n'utilise pas le protocole AppleTalk et le paramètre Data Format (Format de données) n'est pas réglé sur ASCII .	La connexion réseau n'utilise pas le protocole AppleTalk et le paramètre Data Format (Format de données) n'est pas réglé sur ASCII .

<p>Pour les utilisateurs de Windows uniquement Les données à imprimer sont trop volumineuses.</p>	<p>Cliquez sur l'option Advanced (Avancé) de l'onglet PostScript dans la boîte de dialogue Propriétés (Propriétés) de l'imprimante et, pour le paramètre Data Format (Format des données), passez de l'option ASCII data (Données ASCII) (par défaut) à l'option TBCP (protocole de communications binaires référencées).</p> <p>Lorsque le paramètre Binary (Binaire) est réglé sur <input type="checkbox"/> (Oui), l'option TBCP n'est pas disponible. Utilisez le protocole Binary (Binaire). Pour plus de détails au sujet du paramétrage, reportez-vous au Guide réseau.</p>
<p>Pour les utilisateurs de Windows uniquement Impossible d'imprimer à l'aide de l'interface réseau</p>	<p>Cliquez sur l'option Advanced (Avancé) de l'onglet PostScript dans la boîte de dialogue Propriétés (Propriétés) de l'imprimante et, pour le paramètre Data Format (Format des données), passez de l'option ASCII data (Données ASCII) (par défaut) à l'option TBCP (protocole de communications binaires référencées).</p> <p>Lorsque le paramètre Binary (Binaire) est réglé sur <input type="checkbox"/> (Oui), l'option TBCP n'est pas disponible. Utilisez le protocole Binary (Binaire). Pour plus de détails au sujet du paramétrage, reportez-vous au Guide réseau.</p>

Erreur de type inconnu (Macintosh uniquement)

Motif	Marche à suivre
La version de Mac OS que vous utilisez n'est pas prise en charge.	Le pilote de cette imprimante ne peut être utilisé que sur des ordinateurs Macintosh avec système d'exploitation Mac OS X version 10.2.8 ou ultérieure.

Problèmes relatifs à l'impression en mode PCL6/PCL5

Cette section répertorie les problèmes que vous pouvez rencontrer lors de l'impression en mode PCL6. Les instructions procédurales se rapportent au pilote d'impression PCL6.

L'imprimante n'imprime pas.

Motif	Marche à suivre
La case Print to file (Imprimer dans fichier) est cochée dans la boîte de dialogue Print (Imprimer).	Désactivez la case à cocher Imprimer dans fichier dans la boîte de dialogue Imprimer.

L'imprimante n'imprime pas correctement en mode PCL.

Motif	Marche à suivre
(Mode PCL6 uniquement) Le mode Graphics Mode (Mode graphique) peut être réglé sur Vector (Vecteur) et les données d'impression peuvent inclure les données qui ne peuvent pas être imprimées dans le paramètre.	Accédez au pilote d'impression, cliquez sur l'onglet Graphics (Graphiques) , cliquez sur Options , puis sélectionnez Raster as Graphics Mode (Trame comme mode graphique) .

L'imprimante ne lance pas l'impression recto-verso manuelle (PCL6 uniquement)

Motif	Marche à suivre
La case à cocher Print directly to the printer (Imprimer directement sur l'imprimante) n'est pas sélectionnée.	Activez la case à cocher Print directly to the printer (Imprimer directement sur l'imprimante) de l'onglet Details (Détails) .
Le port Network (Réseau) est sélectionné.	Sélectionnez le port LPT ou USB . L'ordre des pages de l'impression recto-verso sera corrigé.

La police imprimée est différente de celle qui est affichée.

Motif	Marche à suivre
Les EPSON Screen Fonts ne sont pas installées.	Les polices d'écran doivent être installées sur l'ordinateur que vous utilisez. Dans le cas contraire, la police sélectionnée est remplacée par une autre police pour l'affichage à l'écran.

Le bord des textes et/ou des images est crénelé.

Motif	Marche à suivre
(Mode PCL6 uniquement) La résolution est réglée sur Fast (300 dpi) (Rapide (300 ppp)) .	Accédez au pilote d'impression, cliquez sur l'onglet Graphics (Graphiques) et sélectionnez l'option Fine (600 dpi) (Fine (600 ppp)) comme résolution.
L'imprimante ne dispose pas de suffisamment de mémoire.	Augmentez la mémoire de l'imprimante.
(Mode PCL6 uniquement) L'option RITech est réglée sur Off (Non) .	Accédez au pilote d'impression, cliquez sur l'onglet Graphics (Graphiques) et sélectionnez l'option On (Oui) pour RITech dans la liste déroulante.

Chapitre 7

A propos du logiciel d'impression (Windows)

Utilisation du gestionnaire d'impression

Le pilote d'impression est un logiciel qui vous permet de régler les paramètres de l'imprimante de manière à obtenir des résultats optimaux.

Remarque :

L'aide en ligne du pilote d'impression fournit des informations détaillées sur les paramètres du pilote.

Remarque destinée aux utilisateurs de Windows Vista :

N'appuyez pas sur la touche d'alimentation et n'activez pas manuellement le mode de veille de l'ordinateur lors de l'impression.

Accès au pilote d'impression

Vous pouvez accéder au pilote d'impression à partir de n'importe quel programme ou à partir de votre système d'exploitation Macintosh.

Les paramètres d'impression définis à partir des applications Windows annulent les paramètres définis à partir du système d'exploitation.

A partir de l'application

Cliquez sur **Print (Impr.)**, **Print Setup (Configuration de l'impression)** ou **Page Setup (Format d'impression)** dans le menu File (Fichier). Si nécessaire, cliquez sur **Setup (Configuration)**, sur **Options**, sur **Properties (Propriétés)** ou sur plusieurs de ces boutons.

Utilisateurs de Windows Vista

Cliquez sur  **Start (Démarrer)**, sur **Control Panel (Panneau de configuration)**, puis double-cliquez sur **Printers (Imprimantes)**. Cliquez avec le bouton droit de la souris sur l'icône de l'imprimante et cliquez ensuite sur **Printing Preferences (Options d'impression)**.

Utilisateurs de Windows XP ou Server 2003

cliquez sur **Start (Démarrer)**, puis sur **Printers and Faxes (Imprimantes et télécopieurs)**. Cliquez avec le bouton droit de la souris sur l'icône de l'imprimante et cliquez ensuite sur **Printing Preferences (Options d'impression)**.

Utilisateurs de Windows 2000

Cliquez sur **Start (Démarrer)**, pointez vers **Settings (Paramètres)**, puis cliquez sur **Printers (Imprimantes)**. Cliquez avec le bouton droit de la souris sur l'icône de l'imprimante et cliquez ensuite sur **Printing Preferences (Options d'impression)**.

Impression d'une feuille d'état

Si vous souhaitez vérifier l'état de l'imprimante, imprimez une feuille d'état à partir du pilote d'impression.

1. Accédez au pilote d'impression.
2. Cliquez sur l'onglet **Optional Settings (Options)**, puis sur **Status Sheet (Feuille d'état)**.

Modification des paramètres de l'imprimante

Vous pouvez modifier les paramètres de l'imprimante, tels que le menu des bacs, le menu d'impression ou le menu de configuration. Pour ouvrir cette boîte de dialogue, cliquez sur **Printer Settings (Configuration imprimante)** au niveau de l'onglet **Optional Settings (Options)**.

Configuration avancée

La boîte de dialogue **Extended Settings (Configuration avancée)** vous permet de définir différents paramètres. Pour ouvrir cette boîte de dialogue, cliquez sur **Configuration avancée** au niveau de l'onglet **Optional Settings (Options)**.

Configuration des options

Vous pouvez mettre à jour manuellement les données relatives aux options installées sur votre imprimante, le cas échéant.

1. Accédez au gestionnaire d'impression.
2. Cliquez sur l'onglet **Optional Settings (Options)** et sélectionnez l'option **Update the Printer Option Info Manually (Configuration manuelle des options de l'imprimante)**.
3. Cliquez sur **Settings (Paramètres)**. La boîte de dialogue **Optional Settings (Options)** s'affiche.
4. Effectuez les paramétrages pour chaque option installée, puis cliquez sur **OK**.

Affichage des informations relatives aux consommables

La durée de vie restante de la cartouche de toner est affichée au niveau de l'onglet Basic Settings (Principal).

Remarque :

- Cette fonction n'est disponible que lorsque l'application EPSON Status Monitor est installée.
- Il est possible que ces informations ne correspondent pas à celles affichées sous EPSON Status Monitor. Utilisez EPSON Status Monitor pour obtenir des informations plus détaillées au sujet des consommables.
- Si la cartouche de toner utilisée n'est pas une cartouche d'origine EPSON, l'indicateur de niveau et l'icône d'alerte affichant la durée de vie restante ne sont pas affichés.

Commande de consommables

Cliquez sur le bouton **Order Online (Commander en ligne)** de l'onglet Basic Settings (Principal). Pour plus d'informations, reportez-vous à la section "Commander en ligne" à la page 126.

Remarque :

Cette fonction n'est disponible que lorsque l'application EPSON Status Monitor est installée.

Utilisation de EPSON Status Monitor

EPSON Status Monitor est un utilitaire qui contrôle votre imprimante et fournit des informations sur son état.

Installation de EPSON Status Monitor

1. Assurez-vous que l'imprimante est hors tension et que Windows est en cours d'exécution sur votre ordinateur.
2. Insérez le CD-ROM du logiciel d'impression dans le lecteur correspondant.

Remarque :

- Si l'écran du programme d'installation Epson ne s'affiche pas automatiquement, cliquez sur  **Start (Démarrer)**, sur **Computer (Ordinateur)** (Windows Vista) ou sur l'icône **My Computer (Poste de travail)** du bureau (Windows XP, 2000 ou Server 2003). Cliquez avec le bouton droit de la souris sur l'icône CD-ROM, cliquez sur **Open (Ouvrir)** dans le menu qui s'affiche, puis double-cliquez sur **Epsetup.exe**.
- Si la fenêtre de sélection de la langue s'affiche, sélectionnez la langue utilisée.

3. Cliquez sur **Installation personnalisée**.



Remarque :

- Pour obtenir des informations relatives à l'installation de EPSON Status Monitor dans un réseau, reportez-vous au Guide du réseau.
 - Si vous souhaitez utiliser l'imprimante via le serveur d'impression, vous devez installer EPSON Status Monitor à partir du CD-ROM en vous connectant à chaque client en tant qu'utilisateur disposant de droits d'administrateur.
4. Cliquez sur **EPSON Status Monitor**.
 5. Vérifiez que l'icône de l'imprimante utilisée est sélectionnée et cliquez sur **OK**.
 6. Lisez les termes du contrat de licence et cliquez sur **Accept (Accepter)**.
 7. Sélectionnez votre pays ou région et cliquez sur **OK**. Le site Web de EPSON est enregistré.

Remarque :

- Veillez à enregistrer le site Web dans le cadre de la commande de consommables en ligne.
 - Si vous cliquez sur le bouton **Cancel (Annuler)**, le site Web n'est pas enregistré, l'installation de EPSON Status Monitor se poursuit néanmoins.
8. Une fois l'installation terminée, cliquez sur **OK**.

Accès à EPSON Status Monitor

Cliquez avec le bouton droit sur l'icône EPSON Status Monitor dans la barre des tâches et sélectionnez le nom et le menu de l'imprimante auxquels vous souhaitez accéder.



Remarque :

- ❑ Vous pouvez également accéder à EPSON Status Monitor en cliquant sur le bouton **Simple Status (État simple)** de l'onglet *Optional Settings (Options)* du pilote d'impression.
- ❑ La boîte de dialogue *Order Online (Commander en ligne)* apparaît également lorsque vous cliquez sur le bouton **Order Online (Commander en ligne)** de l'onglet *Basic Settings (Principal)* dans le pilote d'impression.

About (A propos de)	Vous pouvez obtenir des informations relatives à EPSON Status Monitor telles que les versions du produit ou de l'interface.
Simple Status (État simple)	Vous pouvez vérifier les avertissements, les erreurs et l'état de l'imprimante.
Detailed Status (État détaillé)*	Vous pouvez surveiller l'état détaillé de l'imprimante. Lorsqu'un problème survient, la solution la plus probable est mentionnée. Reportez-vous à la section "État détaillé" à la page 121.
Consumables Information (Informations relatives aux consommables)*	Vous pouvez obtenir des informations relatives aux alimentations papier et aux produits consommables. Reportez-vous à la section "Informations relatives aux consommables" à la page 122.
Job Information (Informations jobs)*	Vous pouvez consulter les informations relatives aux travaux d'impression. Reportez-vous à la section "Informations jobs" à la page 123.
Notice Settings (Paramètres Avertissement)	Vous pouvez définir des paramètres de surveillance spécifiques. Reportez-vous à la section "Paramètres Avertissement" à la page 125.
Order Online (Commander en ligne)	Vous pouvez commander des consommables en ligne. Reportez-vous à la section "Commander en ligne" à la page 126.
Paramètres de l'icône du bac	Vous pouvez définir les informations qui doivent être affichées lorsque vous double-cliquez sur l'icône du bac.

* Vous pouvez également accéder aux menus en cliquant sur l'onglet adapté de chaque fenêtre d'information.

Remarque destinée aux utilisateurs de Windows Vista :

EPSON Status Monitor n'est pas disponible dans le cadre de la surveillance des imprimantes Netware.

Remarque pour les utilisateurs de Windows XP :

L'utilitaire EPSON Status Monitor n'est pas disponible en cas d'impression à partir d'une connexion en mode Bureau à distance.

Remarque à l'attention des utilisateurs de Netware :

Lors du contrôle des imprimantes NetWare, vous devez utiliser un Client Novell correspondant à votre système d'exploitation. L'opération est confirmée pour les versions suivantes :

- Sous Windows XP ou 2000 :
Client Novell 4.91 SP1 pour Windows 2000/XP
- Si vous souhaitez contrôler une imprimante NetWare, ne connectez qu'un seul serveur d'impression par file d'attente. Pour obtenir des instructions, reportez-vous au Guide du réseau de l'imprimante.
- Vous ne pouvez pas contrôler les imprimantes NetWare situées au-delà du routeur IPX, le paramètre pour les bonds IPX est en effet équivalent à 0.
- Ce produit prend en charge les imprimantes NetWare configurées par un système d'impression basé sur une file d'attente, tel que Bindery ou NDS, par exemple. Vous ne pouvez pas contrôler les imprimantes NDPS (Novell Distributed Print Services).

État détaillé

Informations relatives aux consommables

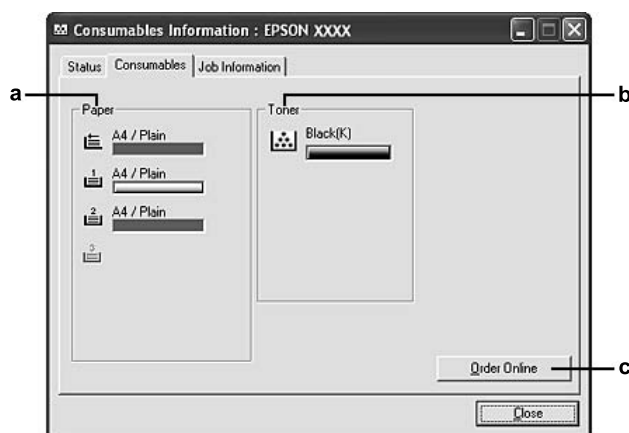

a.	Paper (Papier) :	Affiche le format et le type de papier, ainsi que la quantité approximative de papier restant dans l'alimentation papier.
b.	Toner :	Indique la durée de vie restante de la cartouche de toner. L'icône du toner clignote lorsque la cartouche de toner est défaillante ou approche de la fin de sa durée de vie.
c.	bouton Order Online (Commander en ligne) :	Ce bouton vous permet de commander des consommables en ligne. Pour plus d'informations, reportez-vous à la section "Commander en ligne" à la page 126.

Remarque :

La durée de vie restante de la cartouche de toner n'est affichée que lors de l'utilisation d'une cartouche de toner d'origine EPSON.

Informations jobs

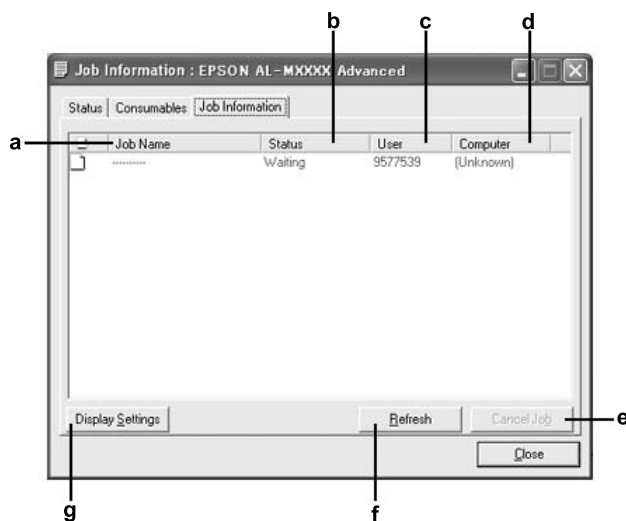

a.	Job Name (Nom de job) :	Affiche les noms des travaux d'impression de l'utilisateur. Les travaux d'impression d'un autre utilisateur sont désignés par-----.	
b.	Status (Statut) :	Waiting (En attente) :	Indique que le travail est en attente d'impression.
		Spooling (Bobinage) :	Indique que le travail d'impression est envoyé au spouleur de l'ordinateur.
		Deleting (Suppression) :	Indique que le travail d'impression est en cours de suppression.
		Printing (Impression en cours) :	Indique que le travail est en cours d'impression.
		Completed (Terminée) :	Indique que le travail d'impression est terminé.
		Canceled (Annulée) :	Indique que le travail d'impression a été annulé.
	Held (Suspendue) :	Indique que le travail d'impression est suspendu.	
c.	User (Utilisateur) :	Affiche le nom de l'utilisateur.	
d.	Computer (Ordinateur) :	Affiche le nom de l'ordinateur à partir duquel le travail d'impression est envoyé.	
e.	bouton Cancel Job (Annulation) :	Annule le travail d'impression sélectionné.	

f.	bouton Refresh (Actualiser) :	Actualise les informations du menu.
g.	bouton Display Settings (Paramètres d'affichage) :	Ouvre la boîte de dialogue Display Settings (Paramètres d'affichage) dans laquelle vous pouvez sélectionner les éléments et l'ordre de leur apparition sur l'écran Job Information (Informations jobs) ainsi que le type de travaux à afficher.

Remarque pour les utilisateurs de Windows XP :

Les connexions partagées TCP/IP (standard) et LPR de Windows XP avec les clients Windows ne prennent pas en charge la fonction de gestion des travaux d'impression.

L'onglet **Job Information (Informations jobs)** est disponible avec les connexions suivantes :

Environnements serveurs et clients :

- Lors de l'utilisation d'une connexion LPR Windows 200, Server 2003 ou Server 2003 x64 partagée avec des clients Windows Vista, Vista x64, XP, XP x64 ou 2000.
- Lors de l'utilisation d'une connexion standard TCP/IP Windows Vista, Vista x64, 2000, Server 2003 ou Server 2003 x64 partagée avec des clients Windows Vista, Vista x64, XP, XP x64 ou 2000.
- Lors de l'utilisation d'une connexion TCP/IP EpsonNet Print Windows Vista, Vista x64, 2000, Server 2003 ou Server 2003 x64 partagée avec des clients Windows Vista, Vista x64, XP, XP x64 ou 2000.

Environnements clients uniquement :

- Lors de l'utilisation d'une connexion LPR (sous Windows Vista, Vista x64, XP, XP x64, 2000, Server 2003 ou Server 2003 x64).
- Lors de l'utilisation d'une connexion TCP/IP standard (sous Windows Vista, Vista x64, XP, XP x64, 2000, Server 2003 ou Server 2003 x64).
- Lors de l'utilisation d'une connexion TCP/IP EpsonNet Print (sous Windows Vista, Vista x64, XP, XP x64, 2000, Server 2003 ou Server 2003 x64).

Remarque :

Vous ne pouvez pas utiliser cette fonction dans les cas suivants :

- si vous utilisez une carte d'interface Ethernet optionnelle qui ne prend pas en charge cette fonction,*
- si les connexions NetWare ne prennent pas en charge cette fonction,*
- si les travaux d'impression de NetWare et NetBEUI comportent l'indication "Unknown (Inconnu)" dans le menu Job Management (Gestion des travaux),*
- si le compte utilisateur permettant de se connecter à un client est différent de celui utilisé pour se connecter au serveur.*

Paramètres Avertissement

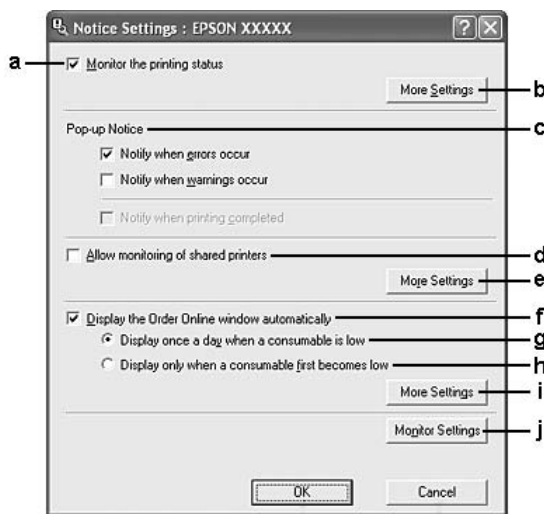

a.	case à cocher Monitor the printer status (Contrôler l'état de l'imprimante) :	Lorsque cette case à cocher est activée, EPSON Status Monitor contrôle l'état de l'imprimante lors du traitement des travaux d'impression.
b.	bouton More Settings (Plus d'options) :	Ouvre la boîte de dialogue More Settings (Plus d'options) dans laquelle vous pouvez définir la méthode d'affichage de l'icône du bac.
c.	Pop-up Notice (Avertissement contextuel) :	Définit la notification qui doit être affichée.
d.	case à cocher Allow monitoring of the shared printers (Autoriser le contrôle des imprimantes partagées) :	Lorsque cette case à cocher est activée, il est possible de gérer une imprimante partagée avec d'autres ordinateurs. Si vous connectez l'imprimante via un serveur avec Windows Point & Print et que le serveur et le client fonctionnent tous deux avec Windows XP ou une version ultérieure, elle communique grâce à la fonction de communication OS. Par conséquent vous pouvez contrôler l'imprimante sans avoir à activer cette case à cocher.
e.	bouton More Settings (Plus d'options) :	Ouvre la boîte de dialogue More Settings (Plus d'options) dans laquelle vous pouvez définir la méthode de communication avec l'imprimante partagée.
f.	case à cocher Display the Order Online window automatically (Afficher automatiquement la fenêtre Commander en ligne) :	Lorsque cette case à cocher est activée, la fenêtre Order Online (Commander en ligne) s'affiche automatiquement lorsque le niveau d'un consommable devient faible ou lorsqu'un consommable atteint la fin de sa durée d'utilisation. La fenêtre s'affiche une fois par jour jusqu'à ce que le consommable soit remplacé.

g.	case à cocher Display once a day when a consumable is low (Afficher une fois par jour lorsqu'un consommable est en fin de vie) :	Lorsque cette case à cocher est activée, la fenêtre Order Online (Commander en ligne) s'affiche automatiquement une fois par jour lorsque vous lancez l'impression ou affichez l'état de l'imprimante via EPSON Status Monitor.
h.	case à cocher Display only when a consumable first becomes low (Afficher uniquement au moment où un consommable est en fin de vie) :	Lorsque cette case à cocher est activée, la fenêtre Order Online (Commander en ligne) ne s'affiche automatiquement que lorsque le niveau d'un consommable devient faible.
i.	bouton More Settings (Plus d'options) :	Ouvre la boîte de dialogue More Settings (Plus d'options) dans laquelle vous pouvez définir l'adresse Internet via laquelle vous pouvez passer des commandes.
j.	bouton Monitor Settings (Paramètres de contrôle) :	Ouvre la boîte de dialogue Monitor Settings (Paramètres de contrôle) dans laquelle l'intervalle de contrôle peut être défini.

Remarque destinée aux utilisateurs de Windows Vista :

Lorsque la case à cocher **Allow monitoring of the shared printers (Autoriser le contrôle des imprimantes partagées)** est activée, la boîte de dialogue de User Account Control (Contrôle de compte d'utilisateur) s'affiche. Cliquez ensuite sur **Continue (Continuer)** pour définir les paramètres.

Remarque :

Lorsque vous partagez une imprimante, assurez-vous que EPSON Status Monitor est configuré de façon à permettre le contrôle de l'imprimante à partir du serveur d'impression.

Commander en ligne

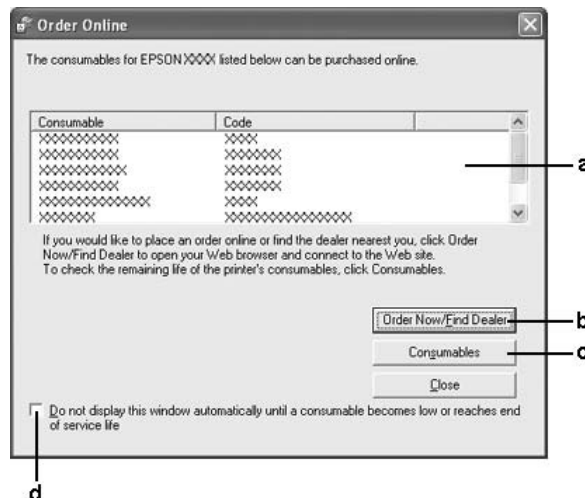

a.	Zone de texte :	Permet d'afficher les consommables et les codes.
b.	bouton Order Now/Find Dealer (Commander maintenant/Rechercher un fournisseur) :	Permet d'afficher le site Internet sur lequel vous pouvez passer commande ou trouver le revendeur le plus proche. Si vous ne souhaitez pas afficher le message de confirmation, activez la case à cocher Do not display the confirmation message before connecting (Ne pas afficher le message de confirmation avant connexion) dans la boîte de dialogue More Settings (Plus d'options). Vous pouvez afficher la boîte de dialogue More Settings (Plus d'options) en cliquant sur le bouton More Settings (Plus d'options) de la boîte de dialogue Notice Settings (Paramètres de notification).
c.	bouton Consumables (Consommables) :	Affiche des informations sur les consommables.
d.	case à cocher Do not display this window automatically until a consumable becomes low or reaches end of service life (Ne pas afficher cette fenêtre automatiquement avant qu'un consommable ne soit en fin de vie ou quasiment en fin de vie) :	Lorsque cette case à cocher est activée, la fenêtre Order Online (Commander en ligne) ne s'affiche automatiquement que lorsque le niveau d'un consommable devient faible ou qu'un consommable atteint la fin de sa durée d'utilisation.

Remarque :

Si vous n'enregistrez pas l'adresse Internet lors de l'installation de Epson Status Monitor, il ne vous est pas possible de commander en ligne. Si nécessaire, désinstallez Epson Status Monitor, enregistrez l'adresse Internet et réinstallez Epson Status Monitor.

Désinstallation du logiciel d'impression

Remarque :

Les illustrations utilisées dans cette section représentent des écrans de Windows XP. L'aspect des écrans de votre système d'exploitation peut être différent.

1. Fermez toutes les applications.
2. Sous Windows Vista, cliquez sur  **Start (Démarrer)**, puis sur **Control Panel (Panneau de configuration)**.
Sous Windows XP, XP x64, Server 2003 ou Server 2003 x64, cliquez sur **Start (Démarrer)**, **Control Panel (Panneau de configuration)**, puis sur **Add or Remove Programs (Ajouter ou supprimer des programmes)**.
Sous Windows 2000, cliquez sur **Start (Démarrer)**, pointez vers **Settings (Paramètres)** et cliquez sur **Control Panel (Panneau de configuration)**.

3. Sous Windows Vista, double-cliquez sur l'icône **Programs and Features (Programmes et fonctionnalités)**.
Sous Windows XP, XP x64, Server 2003 ou Server 2003 x64, cliquez sur l'icône **Change or Remove Programs (Modifier ou supprimer des programmes)**.
Sous Windows 2000, double-cliquez sur l'icône **Add/Remove Programs (Ajout/Suppression de programmes)**.
4. Sous Windows Vista, sélectionnez **EPSON Printer Software** et cliquez sur **Uninstall/Change (Désinstaller/Modifier)**.
Sous Windows XP, XP x64, 2000, Server 2003 ou Server 2003 x64, sélectionnez **EPSON Printer Software**, puis cliquez sur **Change/Remove (Modifier/Supprimer)**.

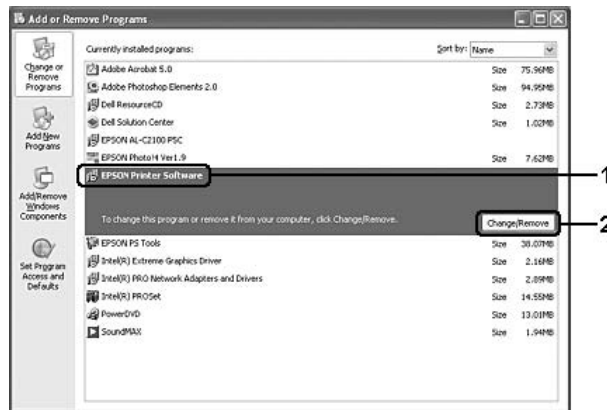

5. Cliquez sur l'onglet **Modèle de l'imprimante** et sélectionnez l'icône de votre imprimante.
6. Si vous souhaitez désinstaller uniquement l'utilitaire, cliquez sur l'onglet **Utilitaires (Utilitaires)** et activez la case à cocher du logiciel d'impression que vous souhaitez désinstaller.

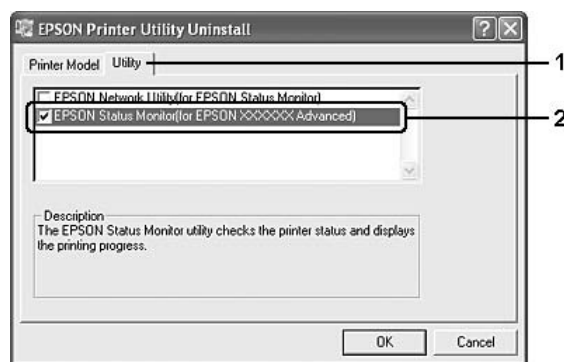

7. Cliquez sur **OK**.

Remarque :

Vous pouvez désinstaller EPSON Network Utility. Lorsque cet utilitaire est désinstallé, vous ne pouvez pas afficher l'état des autres imprimantes depuis EPSON Status Monitor.

8. Suivez les instructions qui s'affichent à l'écran.

Partage de l'imprimante sur un réseau

Partage de l'imprimante

Cette section explique comment partager une imprimante sur un réseau Windows standard.

Les ordinateurs appartenant à un même réseau peuvent partager une imprimante qui est directement connectée à l'un d'eux. L'ordinateur directement connecté à l'imprimante est appelé serveur d'impression, les autres ordinateurs sont des clients qui ont besoin d'une autorisation pour partager l'imprimante avec le serveur d'impression. Les clients partagent l'imprimante par l'intermédiaire du serveur d'impression.

Paramétrez le serveur d'impression et les clients en fonction de la version de Windows utilisée et de vos droits d'accès au réseau.

Configuration du serveur d'impression

Reportez-vous à la section "Utilisation d'un pilote supplémentaire" à la page 130.

Configuration des clients

Reportez-vous à la section "Sous Windows Vista, Vista x64, XP, XP x64 ou 2000" à la page 134.

Remarque :

- Lorsque vous partagez une imprimante, assurez-vous qu'EPSON Status Monitor est configuré de façon à permettre le contrôle de l'imprimante à partir du serveur d'impression. Reportez-vous à la section "Paramètres Avertissement" à la page 125.*
- Le serveur d'impression et les clients doivent appartenir au même réseau et être placés au préalable sous la même autorité de gestion.*

Utilisation d'un pilote supplémentaire

Si le système d'exploitation utilisé sur le serveur d'impression est Windows Vista, Vista x64, XP, XP x64, 2000, Server 2003 ou Server 2003 x64, vous pouvez installer des pilotes additionnels sur le serveur. Il s'agit de pilotes additionnels pour les clients qui sont équipés d'un système d'exploitation différent de celui du serveur.

Procédez comme suit pour configurer un serveur d'impression sous Windows Vista, Vista x64, XP, XP x64, 2000, Server 2003 ou Server 2003 x64. Installez ensuite les pilotes additionnels.

Remarque :

Vous devez accéder à Windows XP, XP x64, 2000, Server 2003 ou Server 2003 x64 en tant qu'administrateur de la machine locale.

1. Si vous utilisez un serveur d'impression Windows Vista ou Vista x64, cliquez sur  **Start (Démarrer)**, sur **Control Panel (Panneau de configuration)**, puis double-cliquez sur **Printers (Imprimantes)**.

Si vous utilisez un serveur d'impression Windows XP, XP x64, Server 2003 ou Server 2003 x64, cliquez sur **Start (Démarrer)** et pointez sur **Printers and Faxes (Imprimantes et télécopieurs)**.

Si vous utilisez un serveur d'impression Windows 2000, cliquez sur **Start (Démarrer)**, pointez sur **Settings (Paramètres)** et cliquez ensuite sur **Printers (Imprimantes)**.

2. Cliquez avec le bouton droit de la souris sur l'icône de l'imprimante et cliquez ensuite sur **Sharing (Partage)** dans le menu affiché.

Sous Windows Vista, cliquez sur **Change sharing options (Modifier les options de partage)**, puis sur **Continue (Continuer)**.

Sous Windows XP, XP x64, Server 2003 ou Server 2003 x64, si le menu suivant s'affiche, cliquez sur **Network Setup Wizard (Assistant de configuration réseau)** ou sur **If you understand the security risks but want to share printers without running the wizard, click here (Si vous avez compris les risques de sécurité, mais que vous souhaitez partager les imprimantes sans exécuter l'Assistant, cliquez ici)**.

Dans un cas comme dans l'autre, suivez les instructions qui s'affichent à l'écran.

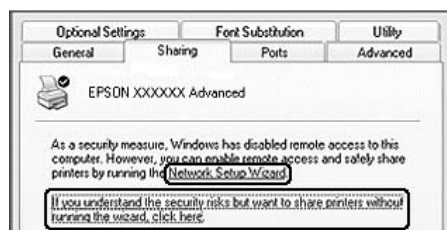

3. Pour un serveur d'impression fonctionnant sous Windows Vista, Vista x64, XP, XP x64, Server 2003 ou Server 2003 x64, sélectionnez **Share this printer (Partager cette imprimante)**, et saisissez un nom dans le champ Nom de partage.

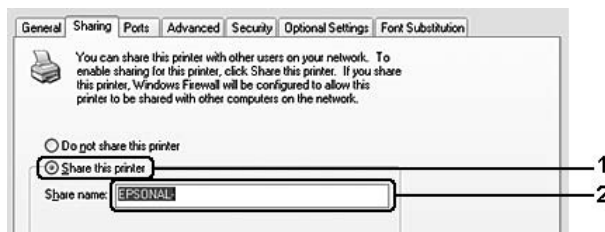

Remarque :

Le nom de partage ne doit pas comporter d'espace, ni de tiret, une erreur risquerait de se produire.

Si vous utilisez un serveur d'impression Windows 2000, sélectionnez **Shared as (Partagé en tant que)** et saisissez un nom dans la zone Nom de partage.

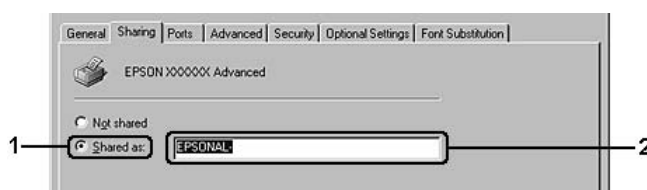

4. Sélectionnez les pilotes additionnels.

Remarque :

*L'installation de pilotes additionnels n'est pas nécessaire lorsque le serveur et les clients utilisent le même système d'exploitation. Dans ce cas, cliquez sur **OK** une fois l'étape 3 terminée.*

Sur le serveur d'impression Windows XP, XP x64, 2000, Server 2003 ou Server 2003 x64.

Cliquez sur **Additional Drivers (Pilotes supplémentaires)**.

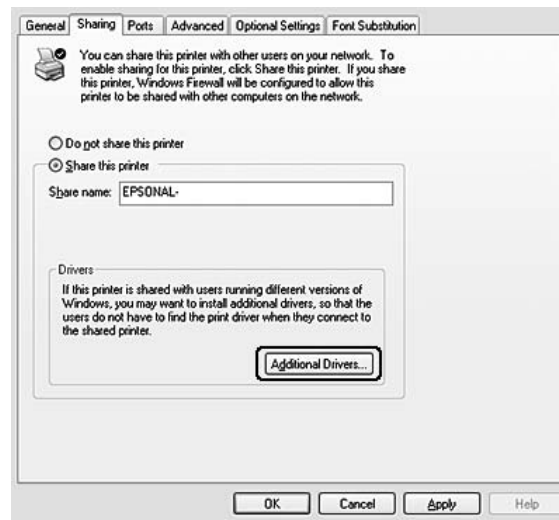

Sélectionnez la version de Windows utilisée sur les clients et cliquez sur **OK**.

Nom de serveur	SE client	Pilote
Windows 2000	Clients Windows XP ou 2000	Intel Windows 2000
Windows XP*	Clients Windows XP ou 2000	Intel Windows 2000 ou XP
	Clients Windows XP x64	x64 Windows XP
Windows XP x64, Server 2003 ou Server 2003 x64*	Clients Windows XP ou 2000	x86 Windows 2000, Windows XP et Windows Server 2003
	Clients Windows XP x64	x64 Windows XP et Windows Server 2003
Windows Vista, Vista x64	Clients Windows Vista, XP, 2000 ou Server 2003	x86 type 3 - mode utilisateur
	Clients Windows Vista x64, XP x64 ou Server 2003 x64	x64 type 3 - mode utilisateur

* Le pilote additionnel pour Windows XP x64 et Server 2003 x64 peut être utilisé avec Windows XP Service Pack 2, Windows 2003 Service Pack 1, ou une version ultérieure.

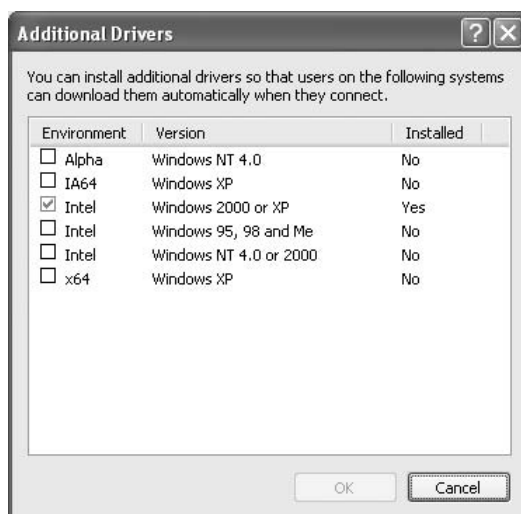

Remarque :

- Il n'est pas nécessaire d'installer les pilotes additionnels mentionnés ci-dessous, ces pilotes sont en effet déjà installés :
 - Intel Windows 2000 (pour Windows 2000)
 - Intel Windows 2000 ou XP (pour Windows XP)
 - x86 Windows 2000, Windows XP et Windows Server 2003 (pour Windows Server 2003)
 - x64 Windows XP et Windows Server 2003 (édition Windows XP x64 ou Windows Server 2003 x64)
 - x86 type 3 - mode utilisateur (pour les clients Windows Vista, XP, 2000 ou Server 2003)
 - x64 type 3 - mode utilisateur (pour les clients Windows Vista x64, XP x64 ou Server 2003 x64)
- Ne sélectionnez pas de pilotes additionnels autres que les pilotes répertoriés dans le tableau ci-dessus. Aucun autre pilote n'est disponible.

Configuration des clients

Cette section explique comment installer le pilote d'impression en accédant à l'imprimante partagée via un réseau.

Remarque :

- ❑ *Pour partager une imprimante sur un réseau Windows, vous devez définir un serveur d'impression. Pour plus d'informations, reportez-vous à la section "Utilisation d'un pilote supplémentaire" à la page 130.*
- ❑ *Cette section explique comment accéder à une imprimante partagée sur un réseau standard à l'aide d'un serveur (Microsoft Workgroup). Si le réseau ne permet pas cet accès, demandez l'aide de votre administrateur.*
- ❑ *Cette section explique comment installer le pilote d'impression en accédant à l'imprimante partagée à partir du dossier **Printers (Imprimantes)**. Vous pouvez également y accéder en cliquant sur Réseau, Voisinage réseau ou Mon réseau, à partir du bureau de Windows.*
- ❑ *Vous ne pouvez pas ajouter le pilote additionnel sur le système d'exploitation du serveur.*
- ❑ *Lorsque vous souhaitez utiliser EPSON Status Monitor chez un client, vous devez installer EPSON Status Monitor depuis le CD-ROM avec des droits d'administrateur pour chaque client.*
- ❑ *Sous Windows Vista, si vous souhaitez surveiller une imprimante partagée, disposant de plusieurs utilisateurs, sur un ordinateur client, activez la case à cocher **Autoriser le contrôle des imprimantes partagées** dans **EPSON Status Monitor**.*

Sous Windows Vista, Vista x64, XP, XP x64 ou 2000

Procédez comme suit pour configurer des clients Windows Vista, Vista x64, XP, XP x64 ou 2000.

Pour installer le pilote de l'imprimante partagée, aucun droit d'administration n'est requis, il suffit de vous connecter en tant que super utilisateur ou avec des droits supérieurs.

Sous Windows Vista ou Vista x64, vous pouvez installer le pilote d'impression en cliquant sur **Continue (Continuer)** lorsque l'invite d'installation s'affiche et ce, même si vous n'êtes pas un administrateur ou un super utilisateur.

Remarque :

Les illustrations utilisées dans cette section représentent des écrans de Windows XP. L'aspect des écrans de votre système d'exploitation peut être différent.

1. Pour les clients Windows 2000, cliquez sur **Start (Démarrer)**, pointez vers **Settings (Paramètres)** et cliquez sur **Printers (Imprimantes)**.
Pour les clients Windows XP ou XP x64, cliquez sur **Start (Démarrer)** et pointez vers **Printers and Faxes (Imprimantes et télécopieurs)**.
Sous les clients Windows Vista ou Vista x64, cliquez sur  **Start (Démarrer)**, sur **Control Panel (Panneau de configuration)**, puis double-cliquez sur **Printers (Imprimantes)**.

2. Sous Windows 2000, double-cliquez sur l'icône **Add Printer (Ajouter une imprimante)**, puis cliquez sur **Next (Suivant)**.
Sous Windows XP ou XP x64, cliquez sur **Add a printer (Ajouter une imprimante)** dans le menu Printer Tasks (Tâches d'impression).

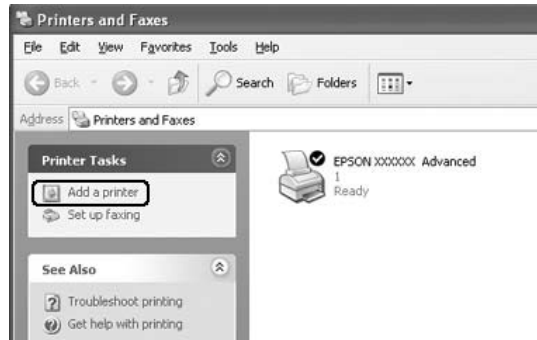

Sous Windows Vista ou Vista x64, cliquez sur **Ajouter une imprimante** dans la barre de menus.

3. Sous Windows 2000, sélectionnez **Network printer (Imprimante réseau)** et cliquez sur **Next (Suivant)**.
Sous Windows XP ou XP x64, sélectionnez **A network printer, or a printer attached to another computer (Une imprimante réseau ou une imprimante connectée à un autre ordinateur)** et cliquez sur **Next (Suivant)**.
Sous Windows Vista ou Vista x64, cliquez sur **Add a network, wireless or Bluetooth printer (Ajouter une imprimante réseau, sans fil ou Bluetooth)**. Si l'imprimante partagée est automatiquement détectée, passez à l'étape 5. Dans le cas contraire, cliquez sur **Arrêter**, puis sur **L'imprimante que je recherche n'est pas dans la liste**. Passez ensuite à l'étape 4.
4. Sous Windows 2000, entrez le nom de l'imprimante partagée, puis cliquez sur **Next (Suivant)**.

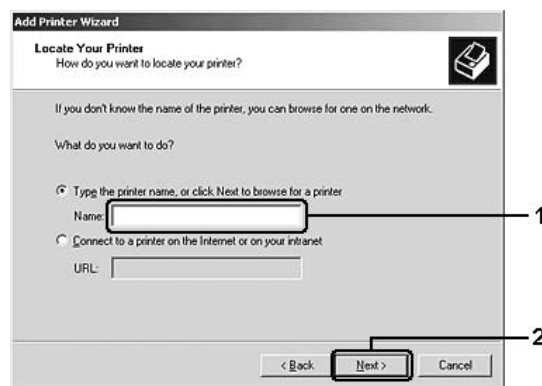

Remarque :

- ❑ Vous pouvez également entrer "**\\(nom de l'ordinateur connecté en local à l'imprimante partagée)\(nom de l'imprimante partagée)**" dans le chemin du réseau ou le nom de file d'attente.
- ❑ Il n'est pas indispensable d'entrer le nom de l'imprimante.

Sous Windows XP ou XP x64, sélectionnez **Rechercher une imprimante**.

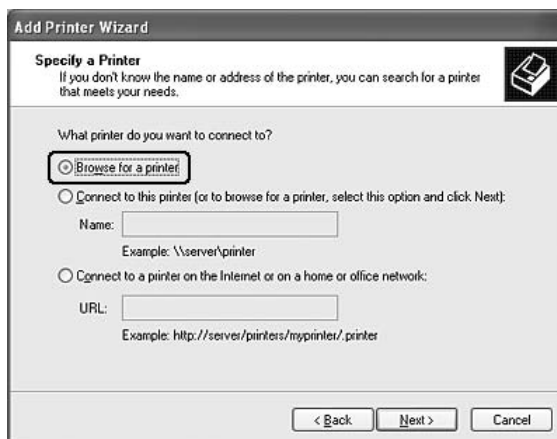

Sous Windows Vista ou Vista x64, cliquez sur **Sélectionner une imprimante partagée par son nom** dans la boîte de dialogue qui s'affiche, puis cliquez sur **Next (Suivant)**.

5. Sous Windows XP, XP x64, 2000, Server 2003 ou Server 2003 x64, cliquez sur l'icône de l'ordinateur ou du serveur connecté à l'imprimante partagée, puis sur le nom de l'imprimante partagée. Cliquez ensuite sur **Next (Suivant)**.

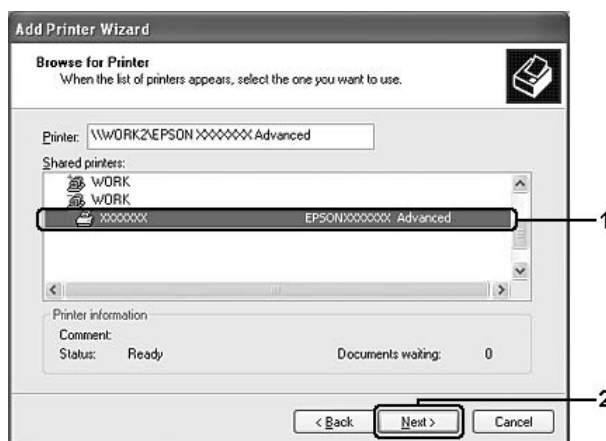

Remarque destinée aux utilisateurs de Windows Vista :

Lorsque la boîte de dialogue de saisie du nom d'utilisateur et du mot de passe s'affiche, saisissez les informations relatives au serveur d'impression, puis cliquez sur le nom de l'imprimante partagée. Lorsque la boîte de dialogue d'ajout d'imprimante s'affiche, cliquez sur **Next (Suivant)**.

Remarque :

- ❑ Il peut arriver que le nom de l'imprimante partagée ait été modifié par l'ordinateur ou le serveur auquel elle est connectée. Pour ne pas vous tromper de nom, contactez l'administrateur de votre réseau.
 - ❑ Si vous avez installé le pilote d'impression en premier sur le client, vous devez sélectionner le nouveau pilote ou le pilote courant. Lorsque l'invite de choix du pilote d'impression s'affiche, opérez votre sélection conformément au message.
 - ❑ Si le pilote additionnel du système Windows correspondant est installé au niveau du serveur d'impression, passez à l'étape suivante.
6. Indiquez si vous souhaitez utiliser l'imprimante comme imprimante par défaut, puis cliquez sur **Next (Suivant)**.
7. Vérifiez vos paramètres, puis cliquez sur **Terminer**.



Installation du pilote d'impression à partir du CD-ROM

Cette section indique comment installer le pilote d'impression au niveau des clients lors de la configuration du système réseau, sans installer aucun pilote additionnel au niveau du serveur d'impression.

Les captures d'écran qui figurent dans les pages suivantes peuvent différer selon la version de Windows utilisée.

Remarque :

- ❑ Lors de l'installation sur des clients Windows XP, XP x64 ou 2000, vous devez accéder à Windows XP, XP x64 ou 2000 en tant qu'administrateur.
 - ❑ Sous Windows Vista ou Vista x64, vous pouvez installer le pilote d'impression en cliquant sur **Continuer (Continuer)** lorsque l'invite d'installation s'affiche et ce, même si vous n'êtes pas un administrateur ou un super utilisateur.
 - ❑ Si les pilotes additionnels sont déjà installés ou si le serveur et les clients ont le même système d'exploitation, il n'est pas nécessaire de procéder à l'installation du pilote à partir du CD-ROM.
1. Accédez à l'imprimante partagée, une invite s'affiche. Cliquez sur **OK** et suivez les instructions qui s'affichent à l'écran pour installer le pilote.
 2. Insérez le CD-ROM, saisissez les noms de l'unité du lecteur et du dossier où figure le pilote d'impression des clients et cliquez sur **OK**.



Lors de l'installation des pilotes, il est possible que le message "Signature numérique introuvable" s'affiche. Cliquez sur **Yes (Oui)** (Windows 2000) ou sur **Continuer Anyway (Continuer)** (Windows Vista, Vista x64, XP, XP x64, Server 2003 ou Server 2003 x64) et poursuivez l'installation.

Le nom du dossier diffère selon le système d'exploitation utilisé.

SE du client	Nom du dossier
Windows Vista, XP ou 2000	\\<Langue>\WINVISTA_XP_2K
Windows Vista x64 ou XP x64	\\<Langue>\VISTA_XP64

3. Sélectionnez le nom de l'imprimante, cliquez sur **OK** et suivez les instructions qui s'affichent à l'écran.

Chapitre 8

A propos du logiciel d'impression (Macintosh)

Utilisation du gestionnaire d'impression

Le gestionnaire d'impression est un logiciel qui vous permet de régler les paramètres de l'imprimante de manière à obtenir des résultats optimaux.

Remarque :

- ❑ *L'aide en ligne du gestionnaire d'impression fournit des informations détaillées sur les paramètres de l'imprimante.*
- ❑ *Vous devez réinstaller le gestionnaire d'impression après avoir effectué des mises à jour importantes du système d'exploitation comme OSX 10.3 à 10.4, mais vous ne devez pas le réinstaller pour des mises à jour mineures comme 10.3.1 à 10.3.2.*

Accès au pilote d'impression

Vous pouvez accéder au gestionnaire d'impression à partir de n'importe quel programme ou à partir de votre système d'exploitation Macintosh.

Mac OS X

Enregistrez votre imprimante dans **Printer Setup Utility (Configuration d'imprimante)** (Mac OS X 10.3 et 10.4) ou **Print Center (Centre d'impression)** (Mac OS X 10.2), cliquez sur **Print (Impr.)** dans le menu File (Fichier) de votre application et sélectionnez votre imprimante.

A partir d'une application

- ❑ Pour ouvrir la zone de dialogue Paper Setting (Format d'impression), sélectionnez **Page Setup (Format d'impression)** dans le menu File (Fichier) de n'importe quelle application.
- ❑ Pour ouvrir l'onglet Basic Settings (Principal), sélectionnez **Print (Impr.)** dans le menu File (Fichier) de n'importe quelle application.

Modification des paramètres de l'imprimante

Vous pouvez modifier les paramètres de l'imprimante, tels que l'alimentation papier, le type de papier et la qualité d'impression.

Ouvrez la zone de dialogue Print (Imprimer), sélectionnez **Printer Settings (Configuration imprimante)** dans la liste déroulante, puis l'onglet **Basic Settings (Principal)**.

Configuration avancée

La zone de dialogue Extended Settings (Configuration avancée) vous permet de définir différents paramètres (Page Protect (Protection page), par exemple).

Ouvrez la zone de dialogue Print (Imprimer), sélectionnez **Printer Settings (Configuration imprimante)** dans la liste déroulante, puis l'onglet **Extended Settings (Configuration avancée)**.

Utilisation de EPSON Status Monitor

EPSON Status Monitor est un utilitaire qui contrôle votre imprimante et fournit des informations sur son état.

Accès à EPSON Status Monitor

Pour les utilisateurs de Mac OS X

Remarque :

Après avoir installé EPSON Status Monitor et avant de suivre la procédure ci-dessous, vous devez ouvrir la zone de dialogue Print (Imprimer) pour que EPSON Status Monitor puisse afficher l'état actuel de l'imprimante.

1. Ouvrez le dossier Applications de votre lecteur de disque dur et ouvrez ensuite le dossier Utilities (Utilitaires).
2. Double-cliquez sur l'icône **Printer Setup Utility (Configuration d'imprimante)** (Mac OS X 10.3 et 10.4) ou **Print Center (Centre d'impression)** (Mac OS X 10.2).

3. Sélectionnez l'imprimante utilisée dans la liste Name (Nom) et cliquez sur l'icône **Utility (Utilitaire)** (Mac OS X 10.3 et 10.4) ou **Configure (Configurer)** (Mac OS X 10.2) dans la zone de dialogue Printer List (Liste des imprimantes).

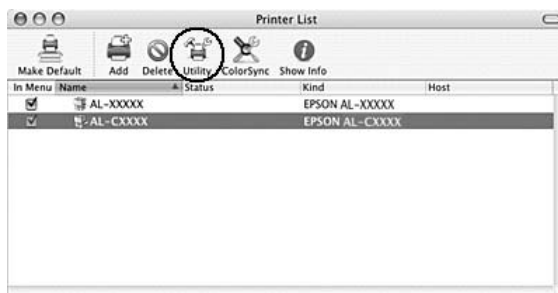

Remarque :

*Vous pouvez également accéder à l'utilitaire EPSON Status Monitor en cliquant sur l'icône **EPSON Status Monitor** située dans le Dock.*

Simple Status (État simple)	Vous pouvez consulter le type d'erreurs et les solutions disponibles. Cette fenêtre s'affiche en cas d'erreur ou d'avertissement et se ferme automatiquement une fois le problème résolu.
Detailed Status (État détaillé)*	Vous pouvez surveiller l'état détaillé de l'imprimante. Lorsqu'un problème survient, la solution la plus probable est mentionnée. Reportez-vous à la section "État détaillé" à la page 142.
Consumables Information (Informations relatives aux consommables)*	Vous pouvez obtenir des informations relatives aux alimentations papier et aux produits consommables. Reportez-vous à la section "Informations relatives aux consommables" à la page 142.
Job Information (Informations jobs)*	Vous pouvez consulter les informations relatives aux travaux d'impression. Reportez-vous à la section "Informations jobs" à la page 143.
Notice Settings (Paramètres Avertissement)	Vous pouvez définir des paramètres de surveillance spécifiques. Accédez à EPSON Status Monitor et sélectionnez Notice Settings (Paramètres Avertissement) dans le menu File (Fichier). Reportez-vous à la section "Paramètres Avertissement" à la page 144.

* Vous pouvez également accéder aux menus en cliquant sur l'onglet adapté de chaque fenêtre d'information.

État détaillé

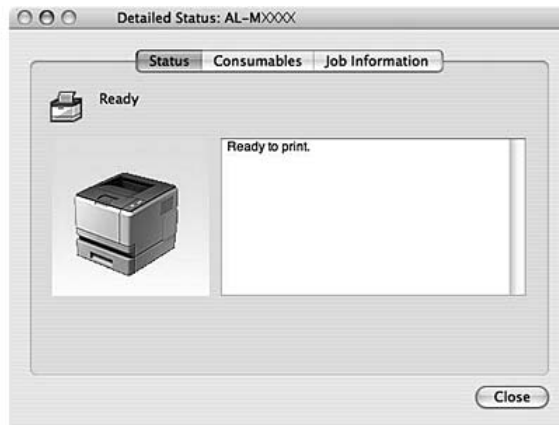

Informations relatives aux consommables

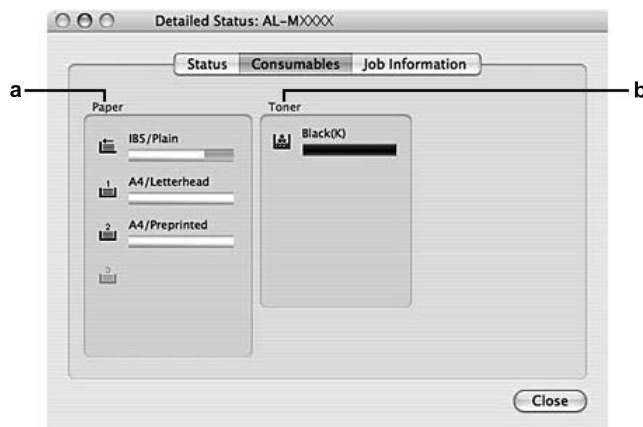

a.	Paper (Papier) :	Affiche le format et le type de papier, ainsi que la quantité approximative de papier restant dans l'alimentation papier.
b.	Toner :	Indique la durée de vie restante de la cartouche de toner. L'icône du toner clignote lorsque la cartouche de toner est défaillante ou approche de la fin de sa durée de vie.

Remarque :

La durée de vie restante de la cartouche de toner n'est affichée que lors de l'utilisation d'une cartouche de toner d'origine EPSON.

Informations jobs

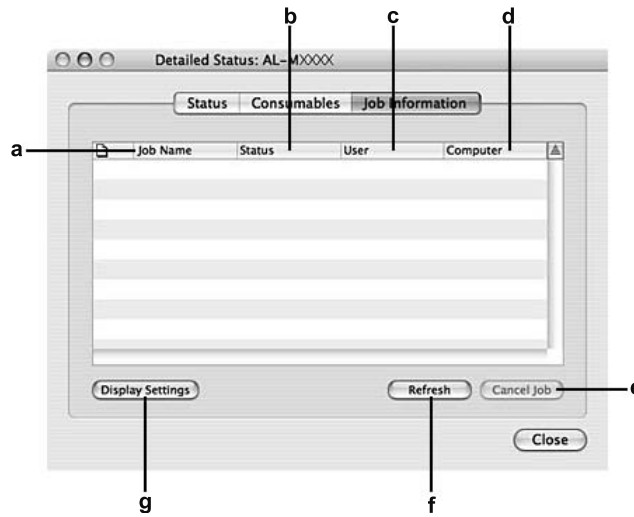

a.	Job Name (Nom de job) :	Affiche les noms des travaux d'impression de l'utilisateur. Les travaux d'impression d'un autre utilisateur sont désignés par-----.	
b.	Status (Statut) :	Waiting (En attente) :	Indique que le travail est en attente d'impression.
		Spooling (Bobinage) :	Indique que le travail d'impression est envoyé au spouleur de l'ordinateur.
		Deleting (Suppression) :	Indique que le travail d'impression est en cours de suppression.
		Printing (Impression en cours) :	Indique que le travail est en cours d'impression.
		Completed (Terminée) :	Indique que le travail d'impression est terminé.
	Canceled (Annulée) :	Indique que le travail d'impression a été annulé.	
c.	User (Utilisateur) :	Affiche le nom de l'utilisateur.	
d.	Computer (Ordinateur) :	Affiche le nom de l'ordinateur à partir duquel le travail d'impression est envoyé.	
e.	bouton Cancel Job (Annulation) :	Annule le travail d'impression sélectionné. Vous ne pouvez annuler que les travaux que vous envoyez.	
f.	bouton Refresh (Actualiser) :	Actualise les informations du menu.	
g.	bouton Display Settings (Paramètres d'affichage) :	Affiche la zone de dialogue Display Settings (Paramètres d'affichage) dans laquelle vous pouvez sélectionner les éléments que vous souhaitez afficher.	

Paramètres Avertissement

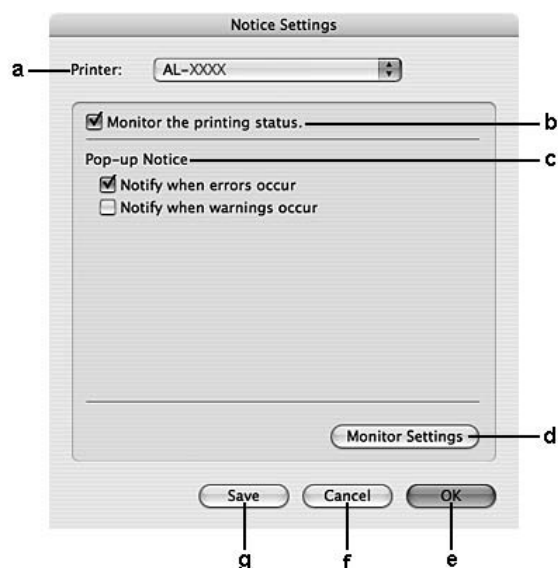

a.	liste déroulante Printer (Imprimante) :	Sélectionnez l'imprimante utilisée dans la liste déroulante.
b.	case à cocher Monitor the printing status (Contrôler l'état d'impression) :	Lorsque cette case à cocher est activée, EPSON Status Monitor contrôle l'état de l'imprimante lors du traitement des travaux d'impression.
c.	Pop-up Notice (Avertissement contextuel) :	Définit la notification qui doit être affichée.
d.	bouton Monitor Settings (Paramètres de contrôle) :	Ouvre la boîte de dialogue Monitor Settings (Paramètres de contrôle) dans laquelle l'intervalle de contrôle peut être défini.
e.	bouton OK :	Enregistre les paramètres et ferme la zone de dialogue.
f.	bouton Cancel (Annuler) :	Ferme la zone de dialogue sans enregistrer les paramètres.
g.	bouton Save (Enregistrer) :	Enregistre les modifications et ferme la zone de dialogue.

Désinstallation du logiciel d'impression

Pour les utilisateurs de Mac OS X

1. Fermez toutes les applications de l'ordinateur.
2. Insérez le CD-ROM du logiciel de l'imprimante EPSON dans le lecteur correspondant.
3. Double-cliquez sur le dossier **Mac OS X**.
4. Double-cliquez sur le dossier **Printer Driver (Pilote d'impression)**.
5. Double-cliquez sur l'icône de votre imprimante.

Remarque :

*Si la zone de dialogue Authorization (Autorisation) s'affiche, saisissez le mot de passe ou la phrase mot de passe, puis cliquez sur **OK**.*

6. Lorsque l'écran du contrat de licence du logiciel s'affiche, lisez les termes du contrat, cliquez sur **Continue (Continuer)**, puis sur **Agree (Accepter)**.
7. Sélectionnez **Désinstaller** dans le menu situé dans la partie supérieure gauche et cliquez sur **Désinstaller**.
8. Suivez les instructions qui s'affichent à l'écran.

Partage de l'imprimante sur un réseau

Partage de l'imprimante

Cette section explique comment partager une imprimante sur un réseau AppleTalk.

Les ordinateurs appartenant au même réseau peuvent partager une imprimante qui est directement connectée à l'un d'eux. L'ordinateur directement connecté à l'imprimante est appelé serveur d'impression, les autres ordinateurs sont des clients qui ont besoin d'une autorisation pour partager l'imprimante avec le serveur d'impression. Les clients partagent l'imprimante par l'intermédiaire du serveur d'impression.

Pour les utilisateurs de Mac OS X

Utilisez le paramètre Partage d'imprimantes. Il s'agit d'une fonction standard de Mac OS X 10.2 ou ultérieur.

Reportez-vous à la documentation de votre système d'exploitation pour plus d'informations.

Chapitre 9

A propos du pilote d'impression PostScript

Configuration requise

Configuration matérielle requise de l'imprimante

	Recommandée
Mémoire	Standard + 64 Mo (pour l'impression recto-verso des données image à la résolution Maximum (Maximal))

Remarque :

Si la quantité de mémoire actuellement installée ne permet pas de répondre à vos besoins en matière d'impression, équipez l'imprimante de modules de mémoire optionnels.

Configuration système requise de l'ordinateur

Système d'exploitation	Microsoft Windows Vista, Vista x64, XP, XP x64 ou 2000 Mac OS X version 10.2.8 ou version ultérieure
-------------------------------	---

Remarque :

Pour utiliser le pilote d'impression PostScript 3 avec une interface USB, votre ordinateur doit fonctionner sous Macintosh OS X 10.3.9 ou version ultérieure.

Windows XP, XP x64 ou 2000

Ces systèmes ne présentent aucune limitation.

Mac OS X

	Minimale	Recommandée
Ordinateur	Power Mac G3, G4, G5, iMac, eMac, PowerBook G3, G4 ou iBook	
Disque dur	—	
Mémoire	128 Mo	

Remarque :

Si vous souhaitez utiliser des données binaires, Epson vous recommande de connecter l'imprimante au réseau à l'aide du protocole AppleTalk. Si vous utilisez un protocole autre que le protocole AppleTalk dans le cadre de la connexion réseau, vous devez régler le paramètre **Binary** (Binaire) sur **On** (Oui) dans le menu **PS3** du panneau de contrôle. Pour plus de détails au sujet du paramétrage, reportez-vous au Guide réseau. Si vous utilisez l'imprimante via une connexion locale, l'utilisation de données binaires est impossible.

Utilisation du pilote d'impression PostScript sous Windows

Si vous souhaitez imprimer en mode PostScript, vous devez installer le pilote d'impression. Reportez-vous aux sections appropriées ci-dessous où vous trouverez les instructions d'installation correspondant à l'interface utilisée pour imprimer.

Installation du pilote d'impression PostScript pour l'interface parallèle (uniquement pour le modèle D)

**Attention :**

N'utilisez jamais EPSON Status Monitor et le pilote PostScript 3 en même temps lorsque l'imprimante est connectée via un port parallèle. Cela risquerait d'endommager le système.

Remarque :

- Il est possible que vous deviez disposer de droits d'administrateur lors de l'installation du logiciel d'impression sous Windows Vista, Vista x64, XP, XP x64 ou 2000. Si vous rencontrez des difficultés, renseignez-vous auprès de votre administrateur.
 - Avant de procéder à l'installation du logiciel d'impression, désactivez tous les programmes de protection antivirus.
1. Assurez-vous que l'imprimante est hors tension. Insérez le CD-ROM du logiciel d'impression dans le lecteur de CD-ROM.
 2. Sous Windows 2000, cliquez sur **Start (Démarrer)**, pointez vers **Settings (Paramètres)** et cliquez sur **Printers (Imprimantes)**. Puis, double-cliquez sur l'icône **Add Printer (Ajouter une imprimante)**.
Sous Windows Vista, Vista x64 ou XP, cliquez sur **Start (Démarrer)**, pointez vers **Printer and Faxes (Imprimantes et télécopieurs)** et cliquez sur **Add a printer (Ajouter une imprimante)** dans le menu Printer Tasks (Tâches d'impression).
 3. L'assistant Ajout d'imprimante s'affiche. Cliquez sur **Next (Suivant)**.
 4. Sélectionnez **Local printer (Imprimante locale)** et cliquez sur **Next (Suivant)**.

Remarque :

*N'activez pas la case à cocher **Automatically detect and install my Plug and Play printer (Détection et installation automatique de l'imprimante Plug and Play)**.*

5. Sélectionnez **LPT1** comme port de connexion de l'imprimante, puis cliquez sur **Next (Suivant)**.
6. Cliquez sur **Have Disk (Disque fourni)** et définissez le chemin du CD-ROM comme suit. Si la lettre correspondant à votre lecteur de CD-ROM est D:, le chemin sera D:\ADOBEPS\FRANCAIS\PS_SETUP.
Cliquez ensuite sur **OK**.

Remarque :

Modifiez la lettre du lecteur conformément aux spécifications de votre système.

7. Sélectionnez l'imprimante et cliquez sur **Next (Suivant)**.
8. Suivez les instructions qui s'affichent à l'écran pour poursuivre l'installation.
9. Une fois l'installation terminée, cliquez sur **Finish (Terminer)**.

Installation du pilote d'impression PostScript pour l'interface USB

**Attention :**

N'utilisez jamais EPSON Status Monitor et le pilote PostScript 3 en même temps lorsque l'imprimante est connectée via un port USB. Cela risquerait d'endommager le système.

Remarque :

- Il est possible que vous deviez disposer de droits d'administrateur lors de l'installation du logiciel d'impression sous Windows Vista, Vista x64, XP, XP x64 ou 2000. Si vous rencontrez des difficultés, renseignez-vous auprès de votre administrateur.*
 - Avant de procéder à l'installation du logiciel d'impression, désactivez tous les programmes de protection antivirus.*
1. Assurez-vous que l'imprimante est hors tension. Insérez le CD-ROM du logiciel d'impression dans le lecteur de CD-ROM.
 2. Reliez l'ordinateur et l'imprimante à l'aide d'un câble USB et mettez l'imprimante sous tension.

Remarque à l'attention des utilisateurs de Windows Vista :

*Si le pilote Windows ou Adobe PS n'est pas installé, l'écran "Nouveau matériel détecté" s'affiche. Cliquez alors sur **Ask me again later (Me redemander plus tard)**.*

3. Sous Windows Vista, Vista x64, XP ou XP x64, cliquez sur **Start (Démarrer)**, pointez vers **Printer and Faxes (Imprimantes et télécopieurs)** et cliquez sur **Add a printer (Ajouter une imprimante)** dans le menu Printer Tasks (Tâches d'impression).
Sous Windows 2000, cliquez sur **Start (Démarrer)**, pointez vers **Settings (Paramètres)** et cliquez sur **Printers (Imprimantes)**. Puis, double-cliquez sur l'icône **Add Printer (Ajouter une imprimante)**.
4. L'assistant Ajout d'imprimante s'affiche. Cliquez sur **Next (Suivant)**.
5. Sélectionnez **Local printer (Imprimante locale)** et cliquez sur **Next (Suivant)**.

Remarque :

*N'activez pas la case à cocher **Automatically detect and install my Plug and Play printer (Détection et installation automatique de l'imprimante Plug and Play)**.*

6. Sélectionnez **USB** comme port de connexion de l'imprimante, puis cliquez sur **Next (Suivant)**.
7. Cliquez sur **Have Disk (Disque fourni)** et définissez le chemin du CD-ROM comme suit. Si la lettre correspondant à votre lecteur de CD-ROM est D:, le chemin sera D:\ADOBEPS\FRANCAIS\PS_SETUP. Cliquez ensuite sur **OK**.

Remarque :

Modifiez la lettre du lecteur conformément aux spécifications de votre système.

8. Sélectionnez l'imprimante et cliquez sur **Next (Suivant)**.
9. Suivez les instructions qui s'affichent à l'écran pour poursuivre l'installation.
10. Une fois l'installation terminée, cliquez sur **Finish (Terminer)**.

Installation du pilote d'impression PostScript pour l'interface réseau

Remarque :

- Définissez les paramètres réseau avant de procéder à l'installation du pilote d'impression. Pour plus de détails, reportez-vous au Guide du réseau fourni avec votre imprimante.*
 - Avant de procéder à l'installation du logiciel d'impression, désactivez tous les programmes de protection antivirus.*
1. Assurez-vous que l'imprimante est sous tension. Insérez le CD-ROM du logiciel d'impression dans le lecteur de CD-ROM.

2. Sous Windows Vista, Vista x64, XP ou XP x64, cliquez sur **Start (Démarrer)**, pointez vers **Printer and Faxes (Imprimantes et télécopieurs)** et cliquez sur **Add a printer (Ajouter une imprimante)** dans le menu Printer Tasks (Tâches d'impression).
Sous Windows 2000, cliquez sur **Start (Démarrer)**, pointez vers **Settings (Paramètres)** et cliquez sur **Printers (Imprimantes)**. Puis, double-cliquez sur l'icône **Add Printer (Ajouter une imprimante)**.
3. L'assistant Ajout d'imprimante s'affiche. Cliquez sur **Next (Suivant)**.
4. Sélectionnez **Local printer (Imprimante locale)** et cliquez sur **Next (Suivant)**.

Remarque :

*N'activez pas la case à cocher **Automatically detect and install my Plug and Play printer (Détection et installation automatique de l'imprimante Plug and Play)**.*

5. Activez la case à cocher **Créer un nouveau port** et sélectionnez l'option **Port TCP/IP standard** dans la liste déroulante. Cliquez sur **Next (Suivant)**.
6. Cliquez sur **Next (Suivant)**.
7. Indiquez l'adresse IP et le nom du port et cliquez sur **Next (Suivant)**.
8. Cliquez sur **Terminer**.
9. Cliquez sur **Have Disk (Disque fourni)** dans l'assistant Ajout d'imprimante et définissez le chemin du CD-ROM comme suit. Si la lettre correspondant à votre lecteur de CD-ROM est D:, le chemin sera D:\ADOBEPS\FRANCAIS\PS_SETUP.
Cliquez ensuite sur **OK**.

Remarque :

Modifiez la lettre du lecteur conformément aux spécifications de votre système.

10. Sélectionnez l'imprimante et cliquez sur **Next (Suivant)**.
11. Suivez les instructions qui s'affichent à l'écran pour poursuivre l'installation.
12. Une fois l'installation terminée, cliquez sur **Finish (Terminer)**.

Accès au pilote d'impression PostScript

Vous pouvez modifier les paramètres du pilote d'impression PostScript dans le pilote d'impression PostScript. Pour accéder au pilote d'impression, reportez-vous à la section "Accès au pilote d'impression" à la page 116.

Utilisation du protocole AppleTalk sous Windows 2000

Utilisez les paramètres suivants si votre ordinateur fonctionne sous Windows 2000 et si l'imprimante est connectée par l'intermédiaire d'une interface réseau utilisant le protocole AppleTalk :

- Sélectionnez **PS3** pour le paramètre Network (Réseau) dans le **menu Emulation** du panneau de contrôle. Pour plus de détails au sujet du paramétrage, reportez-vous au Guide réseau.
- Dans l'onglet Device Settings (Paramètres du périphérique) de la boîte de dialogue Properties (Propriétés) de l'imprimante, assurez-vous que les paramètres **SEND CTRL-D Before Each Job (Envoyer CTRL-D avant chaque tâche)** et **SEND CTRL-D After Each Job (Envoyer CTRL-D après chaque tâche)** sont réglés sur **No (Non)**.
- Le protocole TBCP (protocole de communications binaires référencées) ne peut être utilisé comme paramètre Output Protocol (Protocole de sortie).
- Dans l'onglet Job Settings (Paramètres de gestion des jobs) de la boîte de dialogue Properties (Propriétés) de l'imprimante, veillez à désactiver la case à cocher **Job Management On (Gestion des travaux activée)**.

Utilisation du gestionnaire d'impression PostScript sous Macintosh

Installation du gestionnaire d'impression PostScript

Remarque :

Assurez-vous qu'aucune application ne tourne sur votre ordinateur Macintosh avant d'installer le gestionnaire d'impression.

Pour les utilisateurs de Mac OS X

Remarque :

Assurez-vous que l'utilitaire **Printer Setup Utility (Configuration d'imprimante)** (Mac OS X 10.3 et 10.4) ou **Print Center (Centre d'impression)** (Mac OS X 10.2) est fermé.

1. Insérez le CD-ROM du logiciel d'impression dans le lecteur de CD-ROM.
2. Double-cliquez sur l'icône du CD-ROM.
3. Double-cliquez sur **Mac OS X**, puis sur **Programme d'installation PS**.

Remarque :

Sous Mac OS X 10.2, si la fenêtre d'authentification s'affiche, saisissez le nom d'utilisateur et le mot de passe administrateur.

4. L'écran Install EPSON PostScript Software (Installer le logiciel EPSON PostScript) s'affiche. Cliquez sur **Continue (Continuer)** et suivez les instructions qui s'affichent à l'écran.
5. L'option Installation facile s'affiche à l'écran. Cliquez sur **Install (Installer)**.

Remarque :

Sous Mac OS X 10.3 et 10.4, si la fenêtre d'authentification s'affiche, saisissez le nom d'utilisateur et le mot de passe administrateur.

6. Une fois l'installation terminée, cliquez sur **Close (Quitter)**.

Sélection de l'imprimante

Une fois le gestionnaire d'impression PostScript 3 installé, vous devez sélectionner l'imprimante.

Dans un environnement réseau

Pour les utilisateurs de Mac OS X

Remarque :

- Bien que **EPSON FireWire** apparaisse dans la liste contextuelle d'interfaces, vous ne pouvez pas l'utiliser pour la connexion de l'imprimante en mode PostScript 3.
 - Vous devez paramétrer vos options installées manuellement lorsque l'imprimante est connectée en utilisant USB, Impression IP ou Bonjour (Rendezvous). Une fois l'imprimante connectée avec AppleTalk, le logiciel d'imprimante effectue automatiquement les réglages.
 - Veillez à sélectionner ASCII comme format de données dans l'application.
1. Ouvrez le dossier **Applications**, puis le dossier **Utilities (Utilitaires)** et double-cliquez sur **Printer Setup Utility (Configuration d'imprimante)** (Mac OS X 10.3 et 10.4) ou **Print Center (Centre d'impression)** (Mac OS X 10.2).
La fenêtre Printer List (Liste des imprimantes) s'affiche.
 2. Cliquez sur **Ajouter** dans la fenêtre Liste des imprimantes.
 3. Sélectionnez le protocole ou l'interface utilisé dans la liste contextuelle.

Remarque à l'attention des utilisateurs d'AppleTalk :

*Veillez à sélectionner l'option **AppleTalk**. Ne sélectionnez pas l'option **EPSON AppleTalk** : cette fonction ne peut pas être utilisée avec le gestionnaire d'impression PostScript 3.*

Remarque à l'attention des utilisateurs du protocole Impression IP :

- Veillez à sélectionner l'option **Impression IP**. Ne sélectionnez pas l'option **EPSON TCP/IP** : cette fonction ne peut pas être utilisée avec le gestionnaire d'impression PostScript 3.

- ❑ Une fois l'option **Impression IP** sélectionnée, saisissez l'adresse IP de l'imprimante. Veuillez ensuite à activer la case à cocher **Utiliser la file d'attente par défaut du serveur**.

Remarque à l'attention des utilisateurs du protocole USB :

Veillez à sélectionner l'option **USB**. Ne sélectionnez pas l'option **EPSON USB** : cette fonction ne peut pas être utilisée avec le gestionnaire d'impression PostScript 3.

4. Suivez les instructions ci-dessous pour sélectionner votre imprimante.

AppleTalk

Sélectionnez votre imprimante dans la liste Name (Noms), puis **Auto Select (Sélection auto.)** dans la liste Printer Model (Modèles d'imprimante).

Impression IP

Sélectionnez **Epson** dans la liste Name (Noms) et sélectionnez votre imprimante dans la liste Printer Model (Modèles d'imprimante).

USB

Sélectionnez votre imprimante dans la liste Name (Noms) et sélectionnez votre imprimante dans la liste Printer Model (Modèles d'imprimante).

Remarque pour les utilisateurs de Mac OS X 10.3 et 10.4 :

Si le pilote ESC/Page n'est pas installé, le modèle de votre imprimante est automatiquement sélectionné dans la liste Modèles d'imprimante lorsque vous sélectionnez votre imprimante dans la liste Noms et que l'imprimante est sous tension.

Bonjour (Rendezvous)

Sélectionnez votre imprimante (le nom de l'imprimante est suivi de la mention (**PostScript**)) dans la liste Name (Noms). Le modèle de votre imprimante est automatiquement sélectionné dans la liste Modèles d'imprimante.

Remarque à l'attention des utilisateurs du protocole USB (Mac OS X 10.2) ou Bonjour (Rendezvous) :

Si le modèle de votre imprimante n'est pas sélectionné automatiquement dans la liste Modèles d'imprimante, vous devez réinstaller le gestionnaire d'impression PostScript. Reportez-vous à la section "Installation du gestionnaire d'impression PostScript" à la page 152.

5. Cliquez sur **Ajouter**.

Remarque à l'attention des utilisateurs du protocole Impression IP, USB ou Bonjour (Rendezvous) :

Sélectionnez votre imprimante dans la liste des imprimantes et sélectionnez l'option **Afficher informations** dans le menu Imprimantes. La boîte de dialogue Infos imprimante s'ouvre. Sélectionnez **Options d'installation** dans la liste contextuelle et définissez les paramètres nécessaires.

6. Vérifiez que le nom de votre imprimante est ajouté à la liste des imprimantes. Fermez ensuite l'utilitaire **Printer Setup Utility (Configuration d'imprimante)** (Mac OS X 10.3 et 10.4) ou **Print Center (Centre d'impression)** (Mac OS X 10.2).

Accès au pilote d'impression PostScript

Vous pouvez modifier les paramètres du gestionnaire d'impression PostScript dans le gestionnaire d'impression PostScript. Pour accéder au gestionnaire d'impression, reportez-vous à la section "Accès au pilote d'impression" à la page 139.

Modification des paramètres d'impression

Vous pouvez modifier ou mettre à jour les paramètres d'impression en fonction des options installées sur l'imprimante.

Remarque pour les utilisateurs de Mac OS X

*Lorsque l'option **Super** est sélectionnée en guise de résolution, les fonctions suivantes du gestionnaire d'impression ne peuvent pas être utilisées.*

RI Tech : Oui

Pour les utilisateurs de Mac OS X

1. Accédez au gestionnaire d'impression. La fenêtre Liste des imprimantes s'affiche.
2. Sélectionnez l'imprimante dans la liste.
3. Sélectionnez **Afficher informations** dans le menu Imprimantes. La boîte de dialogue Printer Info (Infos imprimante) s'ouvre.
4. Modifiez les paramètres souhaités et fermez la boîte de dialogue.
5. Fermez l'utilitaire **Printer Setup Utility (Configuration d'imprimante)** (Mac OS X 10.3 et 10.4) ou **Print Center (Centre d'impression)** (Mac OS X 10.2).

Chapitre 10

A propos du pilote d'impression PCL6/PCL5

A propos du mode PCL

Configuration matérielle

Si vous souhaitez utiliser le pilote d'impression PCL6/PCL5, votre imprimante doit disposer de la configuration matérielle suivante.

La quantité de mémoire nécessaire à l'utilisation du pilote d'impression PCL6/PCL5 est détaillée ci-dessous. Si la quantité de mémoire actuellement installée ne permet pas de répondre à vos besoins en matière d'impression, équipez l'imprimante de modules de mémoire optionnels.

Mémoire minimale	Mémoire conseillée
128 Mo* (pour un simple travail d'impression à 600 ppp)	256 Mo* ou plus

* Selon les caractéristiques du travail en cours d'impression, il est possible que l'impression avec cette quantité de mémoire ne soit pas possible.

Configuration requise

La configuration système nécessaire à l'utilisation du pilote d'impression PCL6/PCL5 est la suivante.

Pour utiliser le pilote d'impression PCL6/PCL5, votre ordinateur doit fonctionner sous Microsoft Windows Vista, Vista x64, XP, XP x64, Server 2003 ou Server 2003 x64 ou disposer du Service Pack 3, 2000 ou version ultérieure.

Sous Windows Vista

	Minimale	Recommandée
Ordinateur	PC IBM ou compatible IBM avec processeur Pentium III 800 MHz ou supérieur	PC IBM ou compatible IBM avec processeur Pentium III 1 GHz ou supérieur
Disque dur	Espace disponible de 10 à 25 Mo (pour l'installation du pilote)	
Mémoire	512MB	512 Mo
Affichage	Super VGA pris en charge	DirectX 9 avec mémoire graphique de 32 Mo ou plus

Sous Windows Vista x64

	Minimale	Recommandée
Ordinateur	PC IBM ou compatible IBM avec processeur Intel EM64T ou AMD/64	PC IBM ou compatible IBM avec processeur Intel EM64T ou AMD/64
Disque dur	Espace disponible de 10 à 25 Mo (pour l'installation du pilote)	
Mémoire	512MB	512 Mo
Affichage	Super VGA pris en charge	DirectX 9 avec mémoire graphique de 32 Mo ou plus

Sous Windows XP ou 2000

	Minimale	Recommandée
Ordinateur	PC IBM ou compatible IBM avec processeur Pentium ou supérieur	PC IBM ou compatible IBM avec processeur Pentium II ou supérieur
Disque dur	Espace disponible de 10 à 25 Mo (pour l'installation du pilote)	
Mémoire	128 Mo (256 Mo pour Server 2003)	256 Mo
Affichage	Super VGA prenant en charge 640 × 480	Super VGA prenant en charge 800 × 600 ou plus

Pour Windows XP x64 ou 2003 Server x64

	Minimale	Recommandée
Ordinateur	PC IBM ou compatible IBM avec processeur Intel EM64T ou AMD/64	
Disque dur	Espace disponible de 10 à 25 Mo (pour l'installation du pilote)	
Mémoire	256 Mo	512 Mo
Affichage	Super VGA prenant en charge 640 × 480	Super VGA prenant en charge 800 × 600 ou plus

Utilisation du pilote d'impression PCL6/PCL5

Si vous souhaitez imprimer en mode PCL, vous devez installer le pilote d'impression. Consultez le service clientèle de votre région pour savoir comment obtenir le pilote d'impression.

Remarque :

Le pilote d'impression PCL6/PCL5 et l'utilitaire EPSON Status Monitor ne peuvent être utilisés en même temps.

Installation du pilote d'impression PCL6

Remarque :

- Il est possible que vous deviez disposer de droits d'administrateur lors de l'installation du logiciel d'impression sous Windows XP ou 2000. Si vous rencontrez des difficultés, renseignez-vous auprès de votre administrateur.*
- Avant de procéder à l'installation du logiciel d'impression, désactivez tous les programmes de protection antivirus.*
- Les exemples de cette section correspondent au système d'exploitation Windows XP. Il est possible qu'ils ne correspondent pas tout à fait à l'affichage de votre écran. Les instructions sont cependant les mêmes.*
- Lors de la désinstallation du pilote d'impression, sélectionnez **EPSON Monochrome Laser P6** dans le programme de désinstallation. Si vous sélectionnez **EPSON Printer Software**, il est possible que la désinstallation ne soit pas effectuée correctement.*

1. Assurez-vous que l'imprimante est hors tension.
2. Double-cliquez sur le fichier **SETUP.EXE**. La boîte de dialogue End User License Agreement (Contrat de licence de l'utilisateur final) s'affiche.
3. Lisez le contrat de licence. Si vous en acceptez les conditions, activez la case à cocher **I accept the terms of the above License Agreement (J'accepte les conditions du contrat de licence ci-dessus)**. Cliquez sur **Next (Suivant)**.
4. Sélectionnez le nom de l'imprimante utilisée, puis cliquez sur **Next (Suivant)**.
5. Sélectionnez le système d'exploitation utilisé et activez la case à cocher Yes (Oui) ou No (Non) selon que vous souhaitez ou non partager l'imprimante sur le réseau. Cliquez sur **Next (Suivant)**.

Remarque :

- Si vous utilisez le fichier setup.exe dans le cadre de l'installation, vous pouvez sélectionner une plate-forme différente du système d'exploitation Windows actuellement utilisé sous Available Platforms (Plates-formes disponibles). Vous pourrez alors télécharger les pilotes d'impression d'autres plates-formes lors d'une installation Point & Print.*

- ❑ *Si vous installez un pilote d'impression pour l'ordinateur PC actuellement utilisé, sélectionnez le système d'exploitation Windows qui sert de plate-forme à l'ordinateur PC. Si vous sélectionnez un autre système d'exploitation Windows, le pilote d'impression ne sera pas installé correctement.*
6. Assurez-vous que le port d'imprimante que vous souhaitez utiliser est sélectionné et que le nom de l'imprimante est affiché. Dans le cas contraire, sélectionnez le port que vous souhaitez utiliser dans la liste déroulante et saisissez le nom de l'imprimante dans la zone Printer Name (Nom de l'imprimante). Activez la case à cocher Yes (Oui) ou No (Non) selon que vous souhaitez ou non utiliser l'imprimante comme imprimante par défaut. Cliquez sur **Next (Suivant)**.
 7. Vous pouvez maintenant lancer l'installation. Cliquez sur **Finish (Terminer)** pour poursuivre.
 8. L'installation est terminée. Cliquez sur **Exit to Windows (Retourner à Windows)**.

Une fois l'installation terminée, cliquez sur **Printer Properties (Propriétés de l'imprimante)** pour définir les paramètres adaptés.

Remarque :

*Si vous souhaitez modifier les paramètres, vous pouvez accéder au pilote d'impression PCL6 en cliquant sur **Document Default (Paramètres par défaut du document)**.*

Accès au pilote d'impression PCL6

Vous pouvez modifier les paramètres de l'imprimante PCL6 dans le pilote d'impression PCL6. Pour accéder au pilote d'impression, reportez-vous à la section "Accès au pilote d'impression" à la page 116.

Mise à jour du pilote d'impression

Lorsque vous installez des produits optionnels, vous devez mettre le pilote d'impression à jour manuellement.

1. Cliquez sur l'onglet **Printer (Imprimante)** de la boîte de dialogue Properties (Propriétés).
2. Sélectionnez l'option installée.

Annexe A

Caractéristiques techniques

Papier

La qualité d'un type ou d'une marque particulière de papier peut à tout moment être modifiée par son fabricant. Epson ne peut donc garantir la qualité de quelque type de papier que ce soit. Procédez à des essais avant d'acheter de grandes quantités de papier ou d'imprimer des travaux importants.

Types de papier disponibles

Type de papier	Description
Papier ordinaire	Grammage : 60 à 90 g/m ² (utilisation de papier recyclé possible [*])
Papier semi-épais	Grammage : 91 à 120 g/m ² (utilisation de papier recyclé possible [*])
Transparent	Transparents pour photocopieurs ou imprimantes laser noir et blanc
Enveloppes	Sans colle ni adhésif. Sans fenêtre plastifiée (à moins qu'elle ne soit spécialement conçue pour les imprimantes laser).
Étiquettes	La feuille de support doit être complètement recouverte, sans espace entre les étiquettes.
papier épais	Grammage : 121 à 220 g/m ²

^{*} N'utilisez du papier recyclé que dans des conditions de température et d'humidité normales. L'utilisation de papier de qualité médiocre peut réduire la qualité d'impression ou entraîner des bourrages papier, voire d'autres problèmes.

Papier déconseillé

Les types de papier suivants ne peuvent pas être utilisés avec cette imprimante. Ils risqueraient d'endommager l'imprimante, de provoquer des bourrages papier et de produire des impressions de qualité médiocre :

- Supports conçus pour imprimantes laser couleur ou monochromes, pour photocopieurs couleur ou monochromes ou pour imprimantes à jet d'encre.
- Papier déjà imprimé sur une imprimante laser couleur ou monochrome, sur un photocopieur couleur ou monochrome, sur une imprimante à jet d'encre ou sur une imprimante à transfert thermique
- Papier carbone, papier autocopiant, papier thermosensible, papier sensible à la pression, papier acide ou papier utilisant de l'encre sensible aux températures élevées (225°C environ)

- Etiquettes qui se détachent facilement de leur support ou qui ne recouvrent pas complètement la feuille de support
- Papier couché ou papier de couleur à surface spéciale.
- Papier à trous pour reliure ou perforé
- Papier collé, agrafé, avec trombone ou ruban adhésif
- Papier sensible à l'électricité statique
- Papier humide
- Papier d'épaisseur irrégulière
- Papier trop épais ou trop fin
- Papier trop lisse ou trop rugueux
- Papier dont le recto et le verso sont différents
- Papier plié, recourbé, ondulé ou déchiré
- Papier de forme irrégulière ou dont les coins ne sont pas à angle droit

Zone imprimable

Marges de 4 mm minimum sur tous les côtés. (la largeur imprimable doit être équivalente ou inférieure à 202 mm)

Remarque :

- La zone imprimable varie en fonction du mode d'émulation utilisé.*
- Si vous utilisez le langage ESC/Page, il y a des marges de 5 mm minimum sur tous les côtés*
- Selon le type de papier utilisé, il est possible que la qualité d'impression ne soit pas régulière. Imprimez sur une ou deux feuilles de papier afin de vérifier la qualité d'impression.*

Imprimante

Général

Méthode d'impression :	Numérisation par rayon laser et procédé électrophotographique sec	
Résolution :	600 × 600 ppp, 1 200 × 1 200 ppp	
Vitesse d'impression continue* ¹ :	Jusqu'à 28 pages par minute à 600 ppp sur du papier de format A4 Jusqu'à 14 pages par minute à 1 200 ppp sur du papier de format A4	
Chargement du papier :	Alimentation automatique ou manuelle	
Alignement du papier :	Centré pour tous les formats	
Alimentation papier :		
Bac BM :	Jusqu'à 50 feuilles de papier ordinaire (60 à 90 g/m ²) Jusqu'à 5 feuilles de papier semi-épais/épais (91 à 220 g/m ²) Jusqu'à 5 feuilles d'enveloppes/de transparents/d'étiquettes	
Bac inférieur standard :	Jusqu'à 28 mm de papier ordinaire (60 à 120 g/m ²) (jusqu'à 250 feuilles de papier ordinaire (80 g/m ²))	
Sortie papier :	Pour tous les types et formats de papier	
Capacité de sortie en papier :	Jusqu'à 250 feuilles de papier ordinaire (80 g/m ²)/200 feuilles de papier ordinaire pour l'impression recto-verso (80 g/m ²)	
Recto-verso :	Papier :	Paper Size (Format papier) :
	Papier ordinaire, papier semi-épais	A4, Letter (LT)
Langage de l'imprimante :	Langage d'imprimante ECP/Page	
	Emulation d'imprimante à 24 broches ESC/P 2 (mode ESC/P 2)	
	Emulation d'imprimante à 9 broches ESC/P (mode FX)	
	Emulation d'imprimante IBM Proprinter (mode I239X)	
	Adobe PostScript3 (mode PS3) Emulation PCL6/PCL5 (mode PCL) Adobe PDF 1.3 (mode PDF 1.3)	
Polices intégrées :	84 polices de taille variable et 7 polices bitmap pour ESC/Page 93 polices de taille variable et 7 langages d'impression PCL5c bitmap 17 polices de taille variable pour PostScript3	
RAM :	32 Mo, extensible à 288 Mo (64 Mo, extensible à 320 Mo pour le modèle DN)	

*¹ La vitesse d'impression varie en fonction de l'alimentation papier ou d'autres conditions.

Environnement

Température :	En fonctionnement :*	10 à 32,5°C (50 à 90,5°F)
	Au repos :	0 à 35°C (32 à 95°F)
Humidité :	En fonctionnement :*	15 à 80 % d'humidité relative
	Au repos :	5 à 85 % d'humidité relative
Altitude :	2500 mètres (8200 pieds) maximum	

* L'environnement recommandé est de 15 à 28°C (59 à 82°F) et de 20 à 70 % d'humidité relative.

Caractéristiques mécaniques

Dimensions	Hauteur :	255 mm (10")
	Largeur :	378 mm (14,9")
	Profondeur :	390 mm (15,4")
Poids	Environ 11,5 kg (environ 25,4 livres) (options et consommables non inclus)	

Caractéristiques électriques

Tension nominale		110 V - 120 V	220 V - 240 V	
Fréquence nominale		50 Hz/60 Hz	50 Hz/60 Hz	
Intensité nominale		8,9 A	3,9 A	
Consommation électrique	En cours d'impression	Moyenne	449 W	465 W
		MAX	780 W	840 W
	En mode Prête		7 W	7 W
	En mode Veille*		3 W	3 W

* Les valeurs représentent la consommation électrique lorsque toutes les opérations sont complètement suspendues. La consommation électrique varie en fonction des erreurs et des conditions de fonctionnement.

Normes et homologations

Modèle européen :

Directive basse tension 2006/95/CE	EN 60950-1
Directive CEM 2004/108/CE	EN 55022 Class B
	EN 55024
	EN 61000-3-2
	EN 61000-3-3

Modèle australien :

CEM	AS/NZS CISPR22 Class B
-----	------------------------

Interfaces

Interface USB

Mode USB 2.0 haute vitesse

Remarque :

- Seuls les ordinateurs équipés d'un connecteur USB et fonctionnant sous Mac OS X et Windows Vista, Vista x64, XP, XP x64, 2000, Server 2003 ou Server 2003 x64 prennent en charge l'interface USB.
- Si vous souhaitez utiliser l'interface USB 2.0 pour relier l'ordinateur à l'imprimante, votre ordinateur doit prendre en charge USB 2.0.

Interface Ethernet

Vous pouvez utiliser un câble d'interface IEEE 802.3 100BASE-TX/10 BASE-T à paire torsadée blindé intermédiaire avec un connecteur RJ45.

Remarque :

Selon le modèle d'imprimante utilisé, il est possible que l'interface Ethernet ne soit pas disponible.

Options et consommables

Unité papier en option

Référence :	C12C802461
Format du papier :	A4, A5, B5, Letter (LT), Legal (LGL), Executive (EXE), Government Legal (GLG), F4
Grammage du papier :	60 à 120 g/m ² (16 à 32 livres)
Chargement du papier :	Un bac à papier installé Système d'alimentation automatique Capacité de 250 feuilles pour chaque bac
Types de papier :	Papier ordinaire, papier semi-épais
Alimentation électrique :	24 V CC/0,7 A et 3,3 V CC/0,34 A fournie par l'imprimante
Dimensions et poids :	
Hauteur :	100 mm (3,9")
Largeur :	375 mm (14,8")
Profondeur :	390 à 447 mm (15,4 à 17,6")
Poids :	3 kg (6,6 livres), avec le bac

* Ce produit est conforme aux exigences du marquage CE aux termes de la directive CE 2004/108/CE.

Modules mémoire

Veillez à ce que le module mémoire à double rangée de connexions dont vous faites l'acquisition soit compatible avec les produits EPSON. Pour plus de détails, contactez le magasin dans lequel vous avez acheté l'imprimante ou le service commercial d'EPSON.

Taille de la mémoire :	64 Mo, 128 Mo ou 256 Mo
------------------------	-------------------------

Cartouche de toner

Référence/Modèle* ¹ :	Cartouche de toner haute capacité	0435/0439
	Cartouche de toner capacité standard	0436/0440
	Cartouche de toner haute capacité du programme de retour* ²	0437/0441
	Cartouche de toner capacité standard du programme de retour* ²	0438/0442
Température de stockage :	0 à 35°C (32 à 95°F)	
Humidité de stockage :	15 à 80 % d'humidité relative	

*¹ Ce produit est conforme aux exigences du marquage CE aux termes de la directive CE 2004/108/CE.

*² Les cartouches de toner du programme de retour ne sont pas vendues dans certains pays.

Annexe B

Service clientèle

Contacter le service clientèle

Avant de contacter Epson

Si votre produit Epson ne fonctionne pas correctement et que vous ne parvenez pas à résoudre le problème à l'aide des informations de dépannage contenues dans la documentation du produit, appelez le service assistance clientèle. Si le service clientèle de votre région n'est pas répertorié ci-dessous, contactez le revendeur qui vous a vendu le produit.

Le service clientèle pourra vous aider beaucoup plus rapidement si vous lui transmettez les informations suivantes :

- Numéro de série du produit
(l'étiquette portant le numéro de série se trouve habituellement au dos de l'appareil)
- Modèle
- Version du logiciel
(pour connaître le numéro de version, cliquez sur **About (A propos de)**, **Version Info (Version)** ou sur un bouton similaire dans le logiciel du produit)
- Marque et modèle de votre ordinateur
- Nom et version de votre système d'exploitation
- Nom et version des logiciels que vous utilisez habituellement avec le produit

Aide destinée aux utilisateurs d'Europe

Consultez votre **document de garantie paneuropéenne** pour obtenir des informations relatives à la procédure à suivre pour contacter l'assistance clientèle EPSON.

Aide destinée aux utilisateurs en Australie

Epson Australia souhaite vous proposer un service clientèle haut de gamme. Outre la documentation de votre produit, nous vous proposons les sources suivantes pour obtenir des informations.

Votre revendeur

Gardez à l'esprit que votre revendeur peut souvent vous aider à identifier et à résoudre les problèmes. Le revendeur doit toujours être la première personne à contacter pour obtenir des conseils en cas de problème ; les revendeurs peuvent souvent résoudre rapidement et facilement les problèmes et porter conseil en ce qui concerne les mesures à prendre.

Adresse URL Internet <http://www.epson.com.au>

Accédez aux pages Web Epson Australia. A l'occasion, n'hésitez pas à vous connecter pour surfer ! Le site propose une zone de téléchargement de pilotes, des points de contact Epson, de nouvelles informations sur les produits et une assistance technique (e-mail).

Service d'assistance Epson

Le service d'assistance Epson est proposé en tant qu'assistance finale pour garantir à nos clients un accès à des conseils. Les opérateurs du service d'assistance peuvent vous aider à installer, à configurer et à faire fonctionner votre produit Epson. Notre équipe du service d'assistance pré-vente peut vous fournir de la documentation sur les nouveaux produits Epson et des conseils sur l'emplacement du revendeur ou de l'agent de service le plus proche. Vous y trouverez les réponses à plusieurs types de questions.

Les numéros du service d'assistance sont :

Téléphone : 1300 361 054

Télécopie : (02) 8899 3789

Nous vous encourageons à disposer de toutes les informations pertinentes lors de votre appel. Plus vous disposerez d'informations, plus vite nous vous aiderons à résoudre votre problème. Ces informations incluent la documentation de votre produit Epson, le type d'ordinateur, le système d'exploitation, les programmes d'application et toutes les informations que vous jugez utiles.

Aide destinée aux utilisateurs à Singapour

Les sources d'informations, l'assistance et les services mis à disposition par Epson Singapore sont :

World Wide Web (<http://www.epson.com.sg>)

Des informations sur les spécifications des produits, des pilotes de téléchargement, une foire aux questions, des demandes de renseignement et une assistance technique via e-mail sont disponibles.

Service d'assistance Epson (Téléphone : (65) 6586 3111)

L'équipe de notre service d'assistance peut vous aider par téléphone en ce qui concerne les éléments suivants :

- Demandes de renseignement et informations sur les produits
- Questions ou problèmes relatifs à l'utilisation des produits
- Renseignements sur les réparations et la garantie

Aide destinée aux utilisateurs en Thaïlande

Les contacts pour obtenir des informations, l'assistance et les services sont :

World Wide Web (<http://www.epson.co.th>)

Des informations sur les spécifications des produits, des pilotes de téléchargement, une foire aux questions et une adresse e-mail sont disponibles.

Service d'assistance téléphonique Epson (Téléphone : (66)2685-9899)

L'équipe de notre service d'assistance téléphonique peut vous aider par téléphone en ce qui concerne les éléments suivants :

- Demandes de renseignement et informations sur les produits
- Questions ou problèmes relatifs à l'utilisation des produits
- Renseignements sur les réparations et la garantie

Aide destinée aux utilisateurs au Viêt Nam

Les contacts pour obtenir des informations, l'assistance et les services sont :

Service d'assistance
téléphonique Epson
(Téléphone) :

84-8-823-9239

Centre de services :

80 Truong Dinh Street, District 1, Hô Chi Minh Ville Viêt Nam

Aide destinée aux utilisateurs en Indonésie

Les contacts pour obtenir des informations, l'assistance et les services sont :

World Wide Web (<http://www.epson.co.id>)

- Informations sur les spécifications des produits, pilotes de téléchargement
- foire aux questions, demandes de renseignement, questions posées via e-mail

Service d'assistance téléphonique Epson

- Demandes de renseignement et informations sur les produits
- Support technique

Téléphone (62) 21-572 4350

Télécopie (62) 21-572 4357

Centre de services Epson

Jakarta Mangga Dua Mall 3rd floor No 3A/B
Jl. Arteri Mangga Dua,
Jakarta
Téléphone/télécopie : (62) 21-62301104

Bandung Lippo Center 8th floor
Jl. Gatot Subroto No.2
Bandung
Téléphone/télécopie : (62) 22-7303766

Surabaya Hitech Mall It IIB No. 12
Jl. Kusuma Bangsa 116 – 118
Surabaya
Téléphone : (62) 31-5355035
Télécopie : (62)31-5477837

Yogyakarta Hotel Natour Garuda
Jl. Malioboro No. 60
Yogyakarta
Téléphone : (62) 274-565478

Medan Wisma HSBC 4th floor
Jl. Diponegoro No. 11
Medan
Téléphone/télécopie : (62) 61-4516173

Makassar MTC Karebosi Lt. III Kav. P7-8
Jl. Ahmad Yani No.49
Makassar
Téléphone : (62)411-350147/411-350148

Aide destinée aux utilisateurs à Hong Kong

Pour bénéficier d'une assistance technique comme d'autres services après-vente, les utilisateurs sont invités à contacter Epson Hong Kong Limited.

Page d'accueil Internet

Epson Hong Kong dispose d'une page d'accueil locale en chinois et en anglais sur Internet pour proposer aux utilisateurs les informations suivantes :

- Informations sur les produits
- Réponses de la foire aux questions
- Dernières versions des pilotes des produits Epson

Les utilisateurs peuvent accéder à notre page d'accueil Web à l'adresse suivante :

<http://www.epson.com.hk>

Service d'assistance technique téléphonique

Vous pouvez également contacter notre personnel technique aux numéros de téléphone et de télécopie suivants :

Téléphone : (852) 2827-8911

Télécopie : (852) 2827-4383

Aide destinée aux utilisateurs en Malaisie

Les contacts pour obtenir des informations, l'assistance et les services sont :

World Wide Web (<http://www.epson.com.my>)

- Informations sur les spécifications des produits, pilotes de téléchargement
- foire aux questions, demandes de renseignement, questions posées via e-mail

Epson Trading (M) Sdn. Bhd.

Siège social.

Téléphone : 603-56288288

Télécopie : 603-56288388/399

Service d'assistance Epson

- Demandes de renseignement et informations sur les produits (Infoline)

Téléphone : 603-56288222

- Renseignements sur les réparations et la garantie, utilisation des produits et assistance technique (Techline, ligne d'assistance technique)

Téléphone : 603-56288333

Aide destinée aux utilisateurs en Inde

Les contacts pour obtenir des informations, l'assistance et les services sont :

World Wide Web (<http://www.epson.co.in>)

Des informations sur les spécifications des produits, des pilotes de téléchargement et des demandes de renseignement sur les produits sont disponibles.

Siège social de Epson Inde - Bangalore

Téléphone : 080-30515000

Télécopie : 30515005

Bureaux régionaux Epson India :

Position	Numéro de téléphone	Numéro de télécopie
Mumbai	022-28261515 /16/17	022-28257287
Delhi	011-30615000	011-30615005
Chennai	044-30277500	044-30277575
Kolkata	033-22831589 / 90	033-22831591

Hyderabad	040-66331738/ 39	040-66328633
Cochin	0484-2357950	0484-2357950
Coimbatore	0422-2380002	NA
Pune	020-30286000 /30286001/30286002	020-30286000
Ahmedabad	079-26407176 / 77	079-26407347

Ligne d'assistance

Pour les services, pour des informations relatives aux produits ou pour commander une cartouche - 18004250011 (de 9h00 à 21h00) - numéro gratuit

Pour les services (accès multiple par répartition en code et utilisateurs mobiles) - 3900 1600 (de 9h00 à 18h00) Indicatif régional

Aide destinée aux utilisateurs aux Philippines

Pour bénéficier d'une assistance technique comme d'autres services après-vente, les utilisateurs sont invités à contacter Epson Philippines Corporation aux numéros de téléphone et de télécopie et à l'adresse e-mail ci-dessous :

Téléphone : (63) 2-813-6567

Télécopie : (63) 2-813-6545

E-mail : epchelpdesk@epc.epson.com.ph

World Wide Web (<http://www.epson.com.ph>)

Des informations sur les spécifications des produits, des pilotes de téléchargement, une foire aux questions et des renseignements via e-mail sont disponibles.

Service d'assistance Epson (Téléphone : (63) 2-813-6567)

L'équipe de notre service d'assistance téléphonique peut vous aider par téléphone en ce qui concerne les éléments suivants :

- Demandes de renseignement et informations sur les produits
- Questions ou problèmes relatifs à l'utilisation des produits
- Renseignements sur les réparations et la garantie

Index

- A**
- Aide
 - Epson, 167
 - Alimentation
 - Bac BM, 26
 - Annulation de l'impression, 111
- B**
- Bac BM
 - Papier pris en charge, 26
 - Spécifications, 162
 - Bourrages papier
 - élimination, 79
- C**
- Cartouche de toner
 - spécifications, 166
 - Consommables
 - Remplacement, 67
 - spécifications (cartouche), 166
 - Contacteur Epson, 167
- D**
- Dépannage, 79, 93, 111
 - Mode PCL6/PCL5, 114
 - Mode PostScript 3, 111
 - options, 101
 - problèmes de fonctionnement, 93
 - problèmes de mémoire, 100
 - problèmes de qualité d'impression, 96
 - problèmes liés à l'alimentation en papier, 100
 - problèmes USB, 102
- E**
- En-têtes et pieds de page
 - procédure d'utilisation, 52
 - Entretien
 - imprimante, 70
 - imprimante (intérieur de l'imprimante), 72
 - imprimante (rouleau du capteur), 70
 - EPSON Status Monitor
 - Accès à EPSON Status Monitor (Macintosh), 140
 - Accès à EPSON Status Monitor (Windows), 120
 - Commander en ligne, 126
 - Contrôle de l'imprimante avec EPSON Status Monitor (Macintosh), 140
 - Informations jobs (Windows), 123
 - Informations relatives aux consommables (Windows), 122
 - Installation de EPSON Status Monitor (Windows), 118
 - Obtention de détails au sujet de l'état de l'imprimante (Windows), 121
 - Onglet Etat (Macintosh), 142
 - Onglet Informations jobs (Macintosh), 143
 - Onglet Informations relatives aux consommables (Windows), 142
 - Paramètres Avertissement (Windows), 125
 - Ethernet, 164
- F**
- Feuille d'état
 - procédure d'impression, 93
 - Filigrane
 - procédure d'utilisation, 48
 - procédure de création, 50
 - Fond de page
 - procédure d'impression (Windows), 56
 - procédure d'utilisation (Windows), 54
 - procédure de création (Windows), 54
- G**
- Gestionnaire d'impression
 - Accès au gestionnaire d'impression (Macintosh), 139
 - Désinstallation du logiciel d'impression (Macintosh), 145
 - Gestionnaire d'impression PostScript
 - Accès au gestionnaire d'impression PostScript (Macintosh), 155
 - Installation du gestionnaire d'impression PostScript pour les utilisateurs de Mac OS X, 152
 - Sélection d'une imprimante dans un environnement réseau pour les utilisateurs de Mac OS X, 153
 - Guides
 - Aide en ligne, 19
 - Guide d'installation, 19
 - Guide d'utilisation, 19
 - Guide des polices, 19
 - Guide réseau, 19

- I**
- Impression recto verso, 43
 - Imprimante
 - caractéristiques électriques, 163
 - caractéristiques mécaniques, 163
 - composants (intérieur), 22
 - composants (vue arrière), 20
 - composants (vue avant), 20
 - consommables, 25
 - environnement, 163
 - général, 162
 - nettoyage, 70
 - nettoyage (intérieur de l'imprimante), 72
 - nettoyage (rouleau du capteur), 70
 - normes et homologations, 164
 - produits optionnels, 25
 - transport, 76
 - transport (courte distance), 78
 - transport (longue distance), 77
 - Installation des options
 - installation d'un module mémoire, 63
 - installation de l'unité papier, 58
 - module mémoire, 63
 - retrait d'un module mémoire, 66
 - retrait de l'unité papier, 62
 - unité papier, 58
 - Installation du pilote d'impression PostScript pour l'interface réseau (Windows), 150
 - Installation du pilote d'impression PostScript pour l'interface USB (Windows), 149
 - Interfaces
 - ethernet, 164
 - USB, 164
- L**
- Logiciel d'impression (Windows)
 - A propos de, 116
- M**
- Mode d'économie de toner, 42
 - Module mémoire
 - procédure d'installation, 63
 - procédure de retrait, 66
 - spécifications, 165
- O**
- Options
 - spécifications (module mémoire), 165
 - spécifications (unité papier en option), 165
 - Organisation de l'impression
 - Modification de l'organisation d'une impression (Windows), 44
- P**
- Panneau de contrôle
 - aperçu, 23
 - Papier
 - papier disponible, 160
 - papier non disponible, 160
 - Support spécial, 31
 - zone imprimable, 161
 - Papier disponible, 160
 - Papier non disponible, 160
 - Paramètres du gestionnaire d'impression
 - Configuration avancée (Macintosh), 140
 - Paramètres du pilote d'impression
 - Configuration avancée (Windows), 117
 - Configuration des options (Windows), 117
 - Création d'un filigrane (Windows), 50
 - Création d'un fond de page (Windows), 54
 - Impression avec un fond de page (Windows), 56
 - organisation de l'impression, 44
 - Utilisation d'en-têtes et de pieds de page, 52
 - Utilisation d'un filigrane (Windows), 48
 - Utilisation d'un fond de page (Windows), 54
 - Paramètres du pilote d'impression PostScript
 - Utilisation du protocole AppleTalk sous Windows 2000, 152
 - Partage de l'imprimante
 - Configuration des clients (Windows), 134
 - Installation du pilote d'impression à partir du CD-ROM (Windows), 137
 - Partage de l'imprimante (Windows), 129
 - Utilisation d'un pilote supplémentaire (Windows), 130
 - Pilote d'impression PCL
 - à propos du mode PCL, 156
 - configuration matérielle, 156
 - configuration requise, 156
 - Pilote d'impression PostScript
 - Accès au pilote d'impression PostScript (Windows), 151
 - configuration matérielle, 147
 - Précautions
 - Remplacement des consommables, 67

Problèmes, résolution
contacter Epson, 167

R

Remplacement de l'imprimante, 76

S

Service, 167
Support spécial
Impression sur, 31

T

Toner
Mode d'économie de toner, 42
Transport de l'imprimante (courte distance), 78
Transport de l'imprimante (longue distance), 77

U

Unité papier en option
procédure d'installation, 58
procédure de retrait, 62
spécifications, 165
USB, 164