

# EPSON STYLUS™ PRO 11880 EPSON STYLUS™ PRO 11880C

## ***Розпакування і посібник зі встановлення***

|  |    |
|--|----|
| Вказівки з безпеки .....   | 1  |
| Розпакування та збирання базового блока .....                    | 3  |
| Розпакування принтера .....                                      | 4  |
| Монтаж принтера на базовому блоці .....                          | 5  |
| Установлення пристрою автоматичного прийому .....                | 6  |
| Вибір місця для принтера .....                                   | 9  |
| Установлення принтера .....                                      | 10 |
| Підтвердження друку .....  | 13 |
| Завантаження порізаних аркушів матеріалу для друку .....         | 16 |
| Підключення принтера до свого комп'ютера .....                   | 21 |
| Установлення драйвера принтера та програмного забезпечення ..... | 21 |
| Вирівнювання друкувальної голівки .....                          | 23 |
| Використання електронного посібника користувача .....            | 25 |

## Частини принтера

### Вигляд спереду

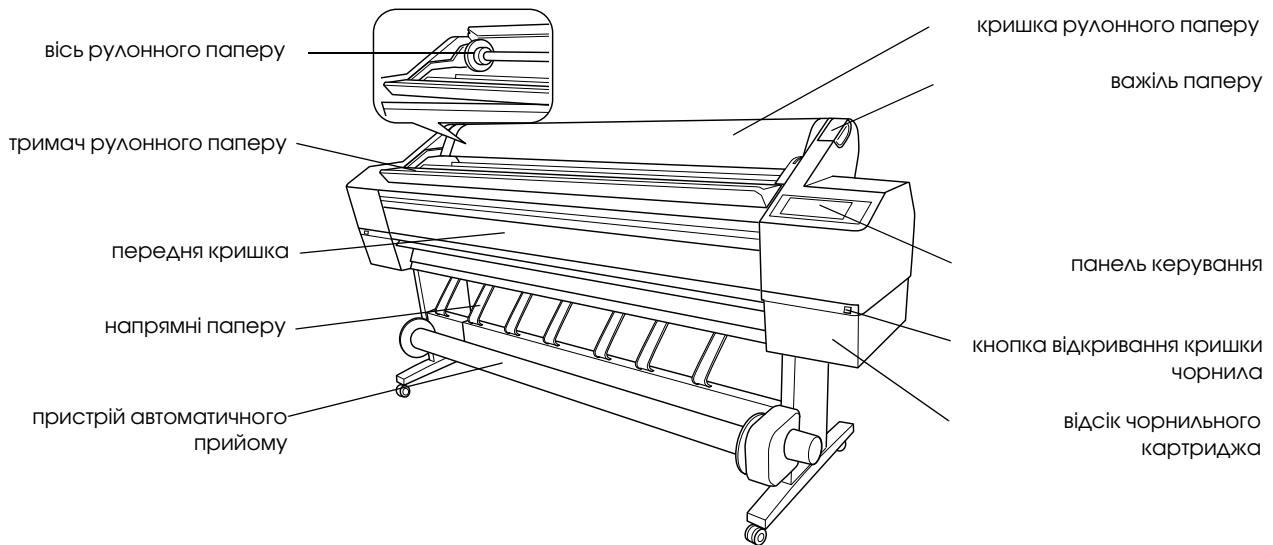

### Вигляд ззаду

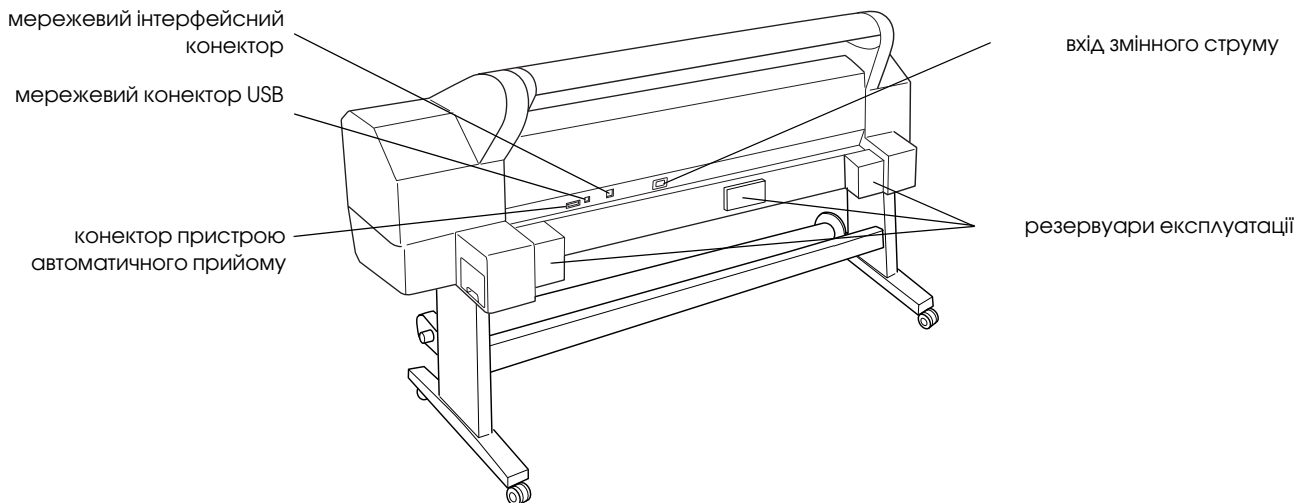

Без попереднього письмового дозволу корпорації Seiko Epson жодну частину цього документа не можна відтворювати, зберігати в пошуковій системі або передавати в будь-якому вигляді й будь-якими засобами: електронними, механічними, фотографічними, шляхом відеозапису або іншим способом. Інформація, що міститься тут, призначається тільки для використання з цим принтером Epson. Корпорація Epson не несе відповідальності за будь-які наслідки використання цієї інформації з іншими принтерами.

Ані корпорація Seiko Epson, ані її філії не несуть відповідальності за шкоду, збитки, витрати або видатки покупця цього продукту або третіх сторін, завдані в результаті аварій, неправильного або неналежного використання цього продукту, його несанкціонованих модифікацій, виправлень і змін, або (за винятком США) будь-якого відхилення від інструкцій з експлуатації й технічного обслуговування, наданих корпорацією Seiko Epson.

Корпорація Seiko Epson не несе відповідальності за будь-яку шкоду або проблеми, що виникнуть у результаті використання будь-яких параметрів або будь-яких продуктів споживання, відмінних від тих, які призначені корпорацією Seiko Epson як Original Epson Products (оригінальні продукти Epson) або Epson Approved Products (продукти, затвержені корпорацією Epson).

Корпорація Seiko Epson не несе відповідальності за будь-яку шкоду, завдану електромагнітним впливом будь-якого інтерфейсного кабелю, використаного у будь-який спосіб, якщо цей кабель не є продуктом, затвердженим корпорацією Seiko Epson.

EPSON® є реєстрованою товарним знаком, а EPSON STYLUS™ та Exceed Your Vision є товарними знаками корпорації Seiko Epson. Microsoft® і Windows® товарними знаками корпорації Microsoft. Apple® і Macintosh® товарними знаками корпорації Apple Inc.

Загальне зауваження. Інші назви продуктів, використані тут, призначені лише для ідентифікації і можуть бути товарними знаками відповідних власників. Epson відмовляється від будь-яких або всіх прав на ці товарні знаки.

Copyright © 2007 Seiko Epson Corporation. All rights reserved.

## Вказівки з безпеки

Прочитайте всі вказівки перед використанням свого принтера. Також виконуйте усі попередження та вказівки, зазначені на принтері.

### Попередження, застереження і примітки



**Попередження** слід дотримуватися, щоб уникнути тілесних пошкоджень.



**Застереження** слід дотримуватися, щоб уникнути пошкодження обладнання.

**Примітки** містять важливу інформацію та корисні поради з використання принтера.

### Важливі вказівки з безпеки

Прочитайте всі вказівки перед використанням свого принтера. Також виконуйте усі попередження та вказівки, зазначені на принтері.

- ❑ Не блокуйте і не закривайте отвори у корпусі принтера.
- ❑ Не вставляйте сторонні об'єкти у роз'єми. Намагайтеся не розлити рідину на принтер.
- ❑ Використовуйте лише вказане на етикетці принтера джерело живлення.
- ❑ Не використовуйте пошкоджений кабель чи кабель, що протерся.
- ❑ Якщо використовуєте подовжувальний кабель, переконайтеся, що загальний номінальний струм підключених до нього, не перевищує номінальний струм кабелю. Також переконайтеся, що загальний номінальний струм усіх пристроїв, підключених у розетку не перевищує номінальний струм розетки.
- ❑ Не намагайтеся здійснювати технічне обслуговування самостійно.
- ❑ Відключіть принтер з мережі живлення і зверніться до кваліфікованого персоналу за таких умов:

Кабель живлення чи вилку пошкоджено; рідина потрапила у принтер; принтер впав чи корпус пошкоджено; принтер не працює у звичайному режимі чи помітно змінив свою роботу.

- ❑ Інтерфейсні конектори (для інтерфейсів USB та мережі) та конектор для пристрою автоматичного прийому є пристроями з обмеженим джерелом живлення.
- ❑ Якщо пошкоджується вилка, замініть кабельний комплект, чи проконсультуйтеся з кваліфікованим електриком. Якщо вилка має запобіжники, переконайтеся, що замінені запобіжники мають правильний розмір та швидкість.

### Кілька зауважень

#### При виборі місця для принтера

- ❑ Уникайте місць зі швидкими змінами температури та вологості. Тримайте принтер подалі від прямих сонячних променів, сильного світла та нагрівальних пристроїв.
- ❑ Уникайте місць, де можуть траплятися удари чи вібрація.
- ❑ Тримайте принтер подалі від заплених місць.
- ❑ Розташуйте принтер біля розетки, щоб принтер легко було відключити від мережі.

#### При використанні принтера

- ❑ Не засовуйте руку в принтер і не торкайтеся чорнильних картриджів протягом друку.
- ❑ Не пересувайте друкувальні голівки вручну, можна пошкодити принтер.

### Використання чорнильних картриджів

- ❑ тримайте чорнильні картриджі подалі від дітей, не пийте їх вміст.
- ❑ Зберігайте чорнильні картриджі у прохолодному і темному місці.
- ❑ Якщо чорнило потрапить на шкіру, змийте його милом та водою. Якщо чорнило потрапить в очі, негайно промийте їх водою.

- ❑ Потрясіть чорнильний картридж перед встановленням для отримання кращих результатів.

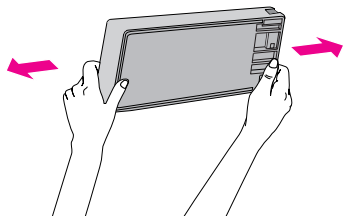

#### **Застереження.**

Не трясіть картриджі (встановленні перед тим) занадто сильно.

- ❑ Не використовуйте чорнильний картридж після дати, надрукованої на картонній коробці.
- ❑ Використовуйте верхні картриджі протягом шести місяців встановлення для отримання кращих результатів.
- ❑ Не розбирайте чорнильні картриджі і не намагайтеся наповнити їх знову. Це може пошкодити чорнильну голівку.
- ❑ Не торкайтеся порту постачання чорнила чи навколишньої області та зеленої інтегральної схеми збоку чорнильного картриджа. Торкання може вплинути на нормальну роботу та друк.
- ❑ Якщо чорнильний картридж забрати з холодного місця у тепле, може відбутися конденсація. Перед використанням залишіть картридж при кімнатній температурі довше, ніж на чотири години.

## **Для користувачів у Великобританії**

### **Використання додаткових продуктів**

Корпорація EPSON (UK) Limited не несе відповідальності за будь-яку шкоду або проблеми, що виникнуть у результаті використання будь-яких параметрів або будь-яких продуктів споживання, відмінних від тих, які призначені корпорацією EPSON (UK) Limited як Original Epson Products (оригінальні продукти Epson) або Epson Approved Products (продукти, затверджені корпорацією Epson).

## **Інформація з безпеки**



### **Попередження.**

Цей прилад повинен бути заземлений. Зверніться до таблички з технічними даними, щоб дізнатися про напругу, і перевірте відповідність пристрою цій напрузі.

### **Важливо**

Дроти у силовому проводі, що підходять цьому пристрою, мають такі кольори згідно з таким кодом.

Зелений та жовтий - заземлення

Блакитний - нейтральний

Коричневий - під напругою

Щоб приладити вилку

Кольори силового шнура цього пристрою можуть не збігатися з кольоровими позначками для визначення терміналів вилки, тому виконуйте такі вказівки.

Зелений і жовтий провід повинні бути підключені у термінал вилки, що має позначку літери E або символ землі ( $\perp$ ).

Блакитний провід слід підключити у термінал розетки з позначкою N.

Коричневий провід слід підключити у термінал розетки з позначкою L.

Якщо пошкоджується вилка, замініть кабельний комплект, чи проконсультуйтеся з кваліфікованим електриком.

Замінюйте запобіжники новими правильного розміру та швидкості.

## **Сумісність з ENERGY STAR®**



## Розпакування та збирання базового блока

### Перевірка вмісту

1. Відкрийте коробку, підніміть коробку з базовим блоком та заберіть її від принтера.

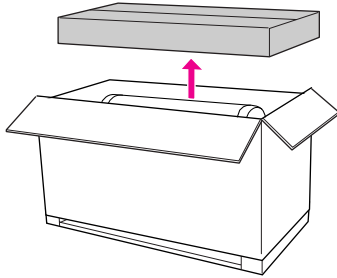

2. Відкрийте коробку з базовим блоком, переконайтеся, що присутні всі елементи, вказані нижче, і що вони не ушкоджені.

Базовий вертикальний елемент, лівий / базовий вертикальний елемент, правий

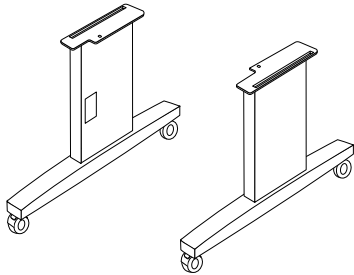

Горизонтальна опора

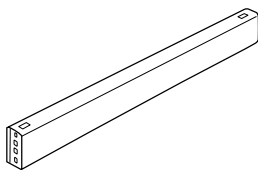

Шестигранний гайковий ключ

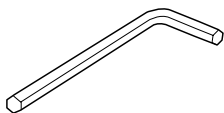

Болти з шестигранною головкою (4)

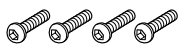

Крилові гайки, пружинні шайби та шайби (4)



## Збирання базового блока



### Попередження.

Для збирання базового блока потрібно двоє людей з кожного боку (вага блока 23,2 кг).

1. Поставте вертикальний базовий елемент та горизонтальну опору як показано на малюнку. Тоді прикрутіть опору до елемента за допомогою двох болтів з шестигранною головкою та шестигранного гайкового ключа.

### Примітка.

Закручіть шурупи не дуже щільно. Залишіть місце для налаштування положення після прикручення іншого вертикального елемента.

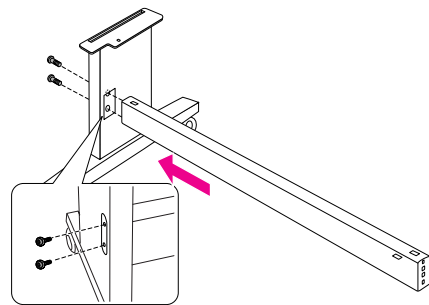

2. Відповідно до кроку 1 прикрутіть інший бік опори до елемента.

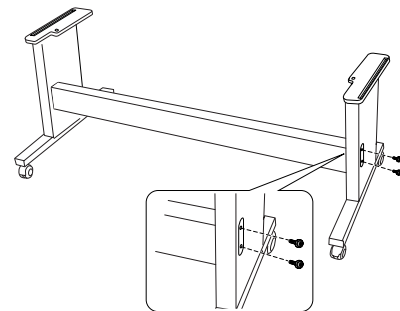

3. Надійно прикрутіть 4 шурупи з двох боків вертикального базового елемента.

Це буде завершенням збирання базового блока. Тоді див. наступний розділ для розпакування принтера.

## Розпакування принтера



### Попередження.

Принтер важкий та об'ємний. Потрібно двоє людей для розпакування принтера.

1. Витягніть вісь рулонного паперу з рулонним папером, пенополістирол та картонні прокладки навколо принтера.

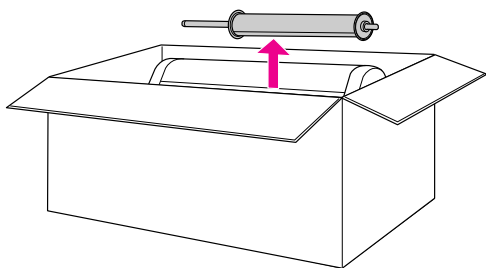

2. Підніміть коробку і заберіть її від принтера. Витягніть усі предмети, розташовані позаду принтера.

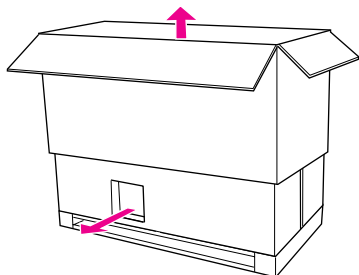

### Примітка.

Чорнильні картриджі, що надаються з принтером, призначені для першого встановлення.

3. Витягніть картонні панелі з принтера.
4. Витягніть пластикову кришку з принтера.

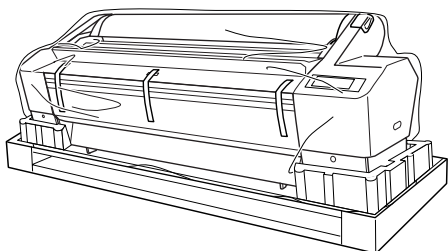

## Перевірка вмісту

Переконайтеся, що присутні всі елементи, вказані нижче, і що вони неушкоджені.

### Вісь рулонного паперу з рулонним папером

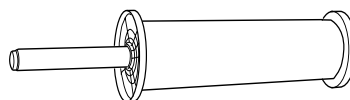

### Чорнильні картриджі (9)

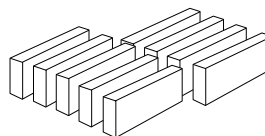

### Кабель живлення

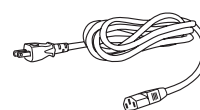

### Сірі додатки (2)

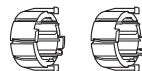

### Напрямні паперу (7)



## Монтаж принтера на базовому блоці



### Попередження.

Не намагайтеся підняти принтер (близько 127,3 кг) з меншою кількістю, ніж людини.

1. Заблокуйте два передні ролики.  
Розташуйте ролики збоку та заблокуйте так, щоб вони не рухалися.

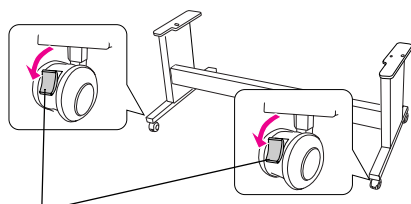

Блокування ролика

2. Розташуйте базовий блок перед принтером, тоді монтуйте принтер на базовому блоці, якщо зображено нижче.

### Примітка.

При розташуванні принтера на базовому блоці, слід стежити, щоб правий квадратний кінець принтера збігся з такою ж частиною базового блока.

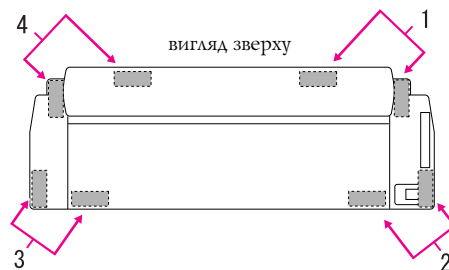

вигляд зверху

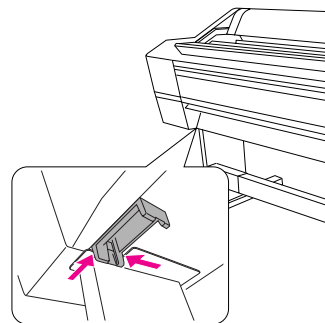
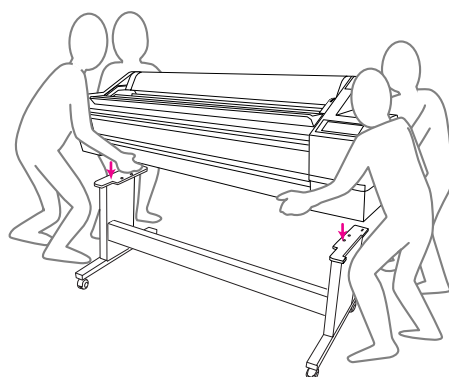

3. Прикрутіть дно принтера до базового блока за допомогою крилової гайки, пружинних шайб та шайб.

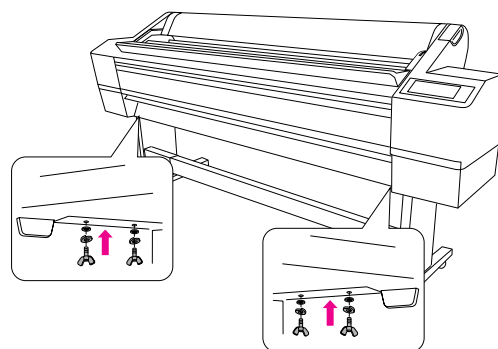

## Установлення пристрою автоматичного прийому

### Перевірка вмісту

Переконайтеся, що присутні всі елементи, вказані нижче, і що вони неушкоджені.

Вузол привода

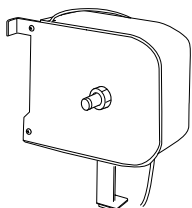

Рухомий блок

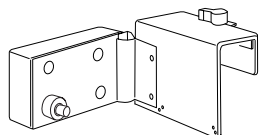

Фланець (для вузла привода)



Фланець (для рухомого блока)



Рефлектор

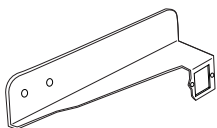

Обмежувач рухомого блока

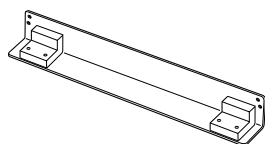

Основа пристрою прийому (3 дюйми)



Шурупи (Великі 2 (чорні), маленькі 4)

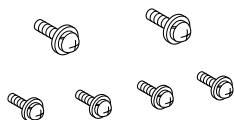

Кабельні затискувачі (2)



Витяжна стрічка

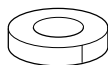

## Установлення пристрою автоматичного прийому

1. Приєднайте вузол привода до горизонтальної опори як показано нижче, закрутіть чорні шурупи, щоб надійно закріпити вузол привода до принтера.

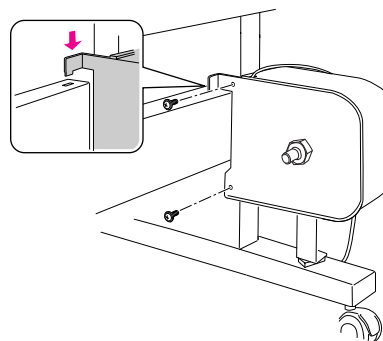

2. Приєднайте фланець (з позначкою R) до вузла привода, затиснувши ручку.

Фланець є двостороннім. Один бік для 3-дюймової основи, інший - для 2-дюймової. Виберіть правильний бік для основи.

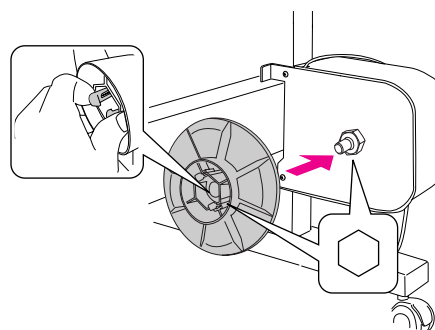

3. Приєднайте затискувачі праворуч базового блока, прокладіть кабель через затискувачі.

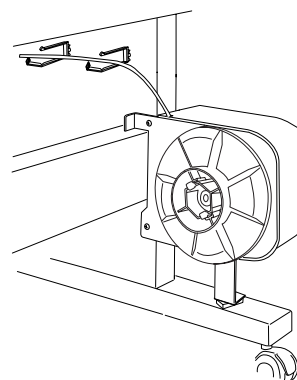



4. Вставте конектор кабелю у конектор позаду принтера як показано нижче, тоді закрутіть шурупи з двох боків конектора.

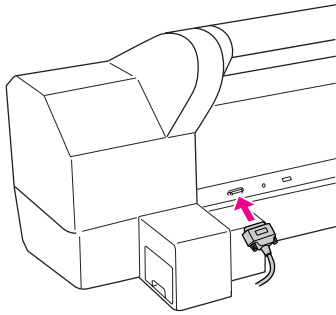

5. Посуньте важіль блокування ліворуч, щоб розблокувати.

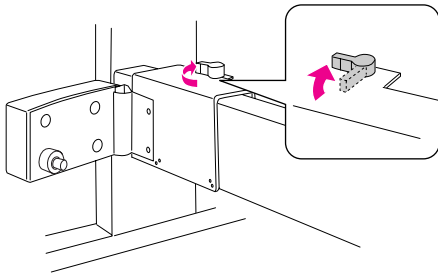

6. Притримуючи рухомий блок, приєднайте його обмежувач до дна рухомого блока. Вставляйте два виступи обмежувача у рухомий блок, поки вони не клацнуть, щоб обмежувач не випав. Закрутіть два шурупи, щоб приєднати рухомий блок до горизонтальної опори.

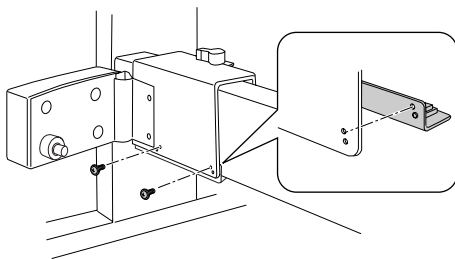

7. Приєднайте фланець (з позначкою L) до рухомого блока, затиснувши ручку.

Фланець є двостороннім. Один бік для 3-дюймової основи, інший - для 2-дюймової. Виберіть правильний бік для основи.

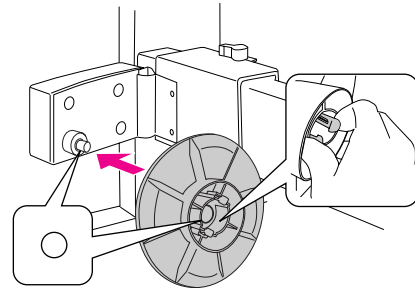

8. Приєднайте рефлектор позаду зліва базового блока, тоді закрутіть два шурупи.

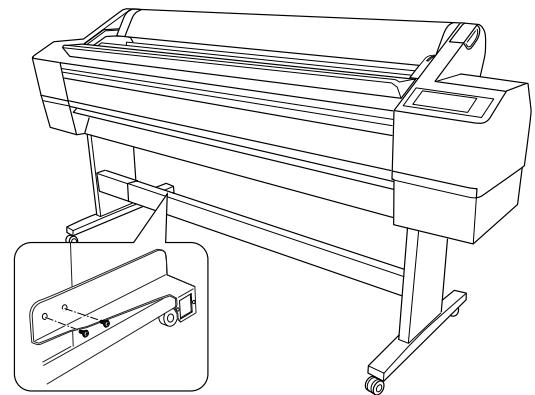

## Установлення основи пристрою прийому

1. Переконайтеся, що важіль блокування розблоковано (повернено ліворуч). Посуньте рухомий блок ліворуч до кінця горизонтальної опори.

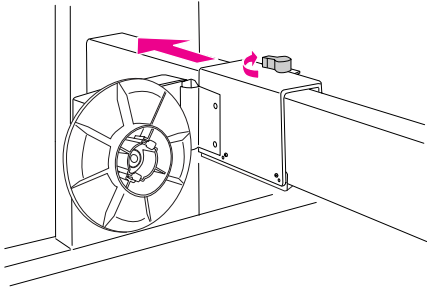

2. Посуньте один край основи пристрою прийому за ручку фланця вузла привода.

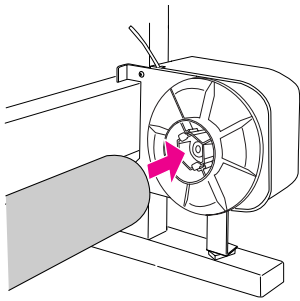

3. Вставте ручку фланця у рухомий блок з іншого кінця основи пристрою прийому.

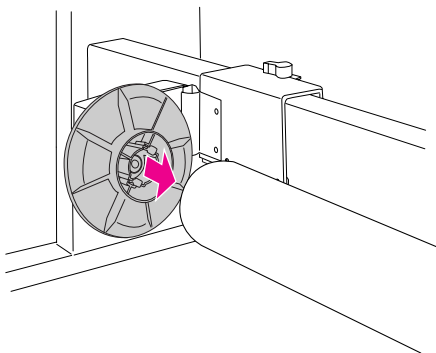

4. Розмістіть важіль спереду для блокування рухомого блока.

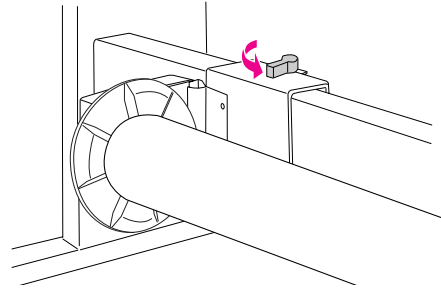

Переконайтеся, що основу закріплено правильно.

## Приєднання напрямних паперу

Приєднайте напрямні паперу після встановлення пристрою автоматичного прийому.

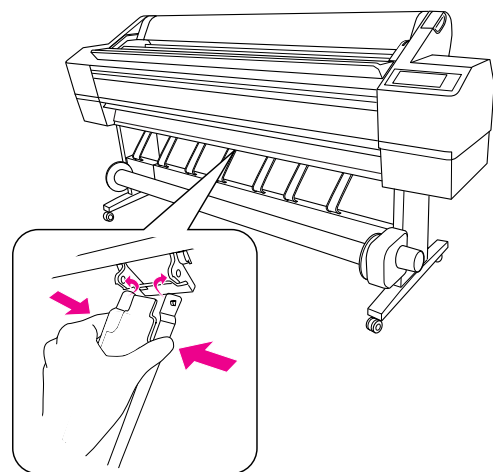

## Вибір місця для принтера

### Вказівки з розміщення принтера

- ❑ Виберіть рівну та стабільну поверхню, що витримає вагу принтера (прибл. 150,5 кг).
- ❑ Використовуйте такі розетки, що відповідають вимогам цього принтера.
- ❑ Використовуйте принтер за таких умов:

температура: від 10 до 35°C

вологість: 20-80% без конденсації

Навіть якщо умови, зазначені вище, виконуються, друк може відбуватися неправильно, якщо умови довкілля не підходять паперу. Переконайтеся, що виконуються умови для використання паперу. Див. вказівки для паперу для отримання докладнішої інформації. Тримайте принтер подалі від висушення, прямого сонячного проміння та нагрівальних пристроїв, щоб забезпечити потрібну вологість.

- ❑ Залишіть достатньо місця для легкого використання, технічного використання та вентиляції.  
Див. наступний розділ для отримання докладної інформації щодо вільного місця біля принтера.



### Попередження.

- ❑ Уникайте місць з підвищеною температурою, недостатньою вентиляцією, такі місця можуть спричинити появу диму чи вогню.
- ❑ Уникайте місць під прямим сонячним промінням чи поряд з повітряними кондиціонерами.
- ❑ Не блокуйте вентиляційні отвори.
- ❑ Не розташовуйте принтер у місцях з недостатньою вентиляцією.
- ❑ Не розміщуйте принтера на килимі чи ковдрі.
- ❑ Не накривайте принтер тканиною, типу ковдри чи скатертини, при його використанні.
- ❑ Залишіть відстань принаймні 30 см між задньою стінкою принтера та стіною.
- ❑ Не розміщуйте принтер в нестабільному місці. При падінні може пошкодитися корпус.

### Місце навколо принтера

Залишіть достатньо місця для легкого використання, технічного використання та вентиляції як вказано нижче. (Значення на малюнку є мінімальними.)

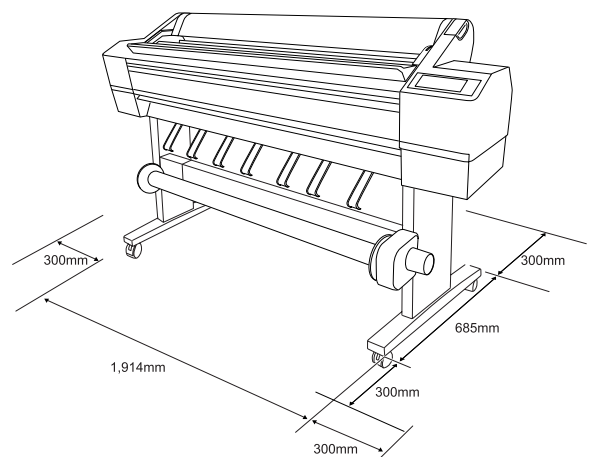

## Установлення принтера

1. Розблокуйте передні ролики.

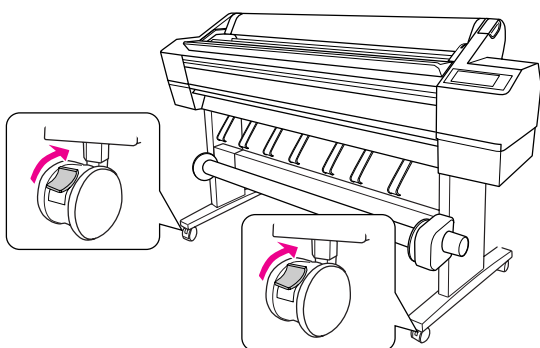

2. Пересуньте принтер у те місце, де ним будуть користуватися (недалеко).

### **Примітка.**

На відміну від візка, що використовується для роботи з матеріалом обладнання, ці ролики, приєднані до принтера, створено для пересування пристрою на невеликій відстані на плоскій поверхні у приміщенні.

3. Заблокуйте два передні ролики. Розташуйте ролики збоку та заблокуйте так, щоб вони не рухалися.

## Установлення принтера

### Видалення матеріалів

1. Витягніть усі захисні стрічки з принтера та захисні матеріали з роз'ємів для чорнильних картриджів.

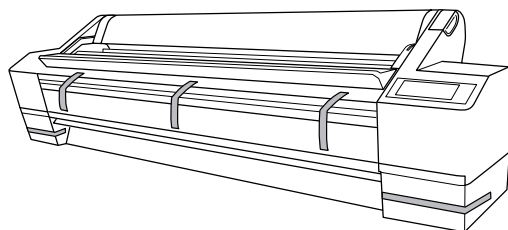

2. Відкрийте передню кришку. Відкрутіть шурупи і заберіть дві металеві пластини зі сторони відсіку друкувальної голівки.

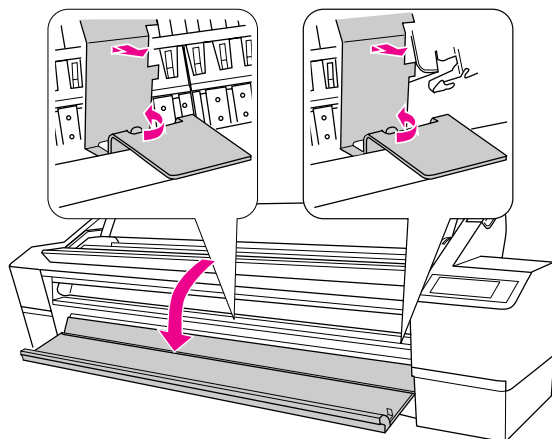

### **Примітка.**

- ❑ Не встановлюйте ще раз металеві плати. Зберігайте їх для подальшого використання.

- ❑ Намагайтеся не торкатися кабелів навколо друкувальної голівки, бо принтер може пошкодитися.

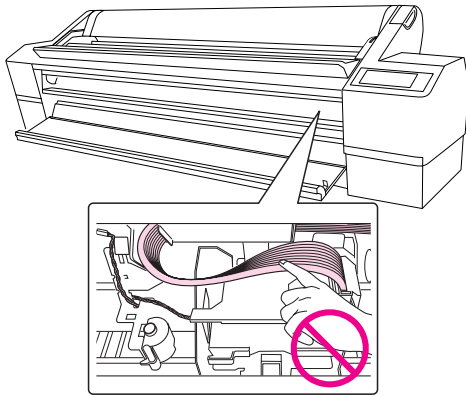

- Закрийте передню кришку.

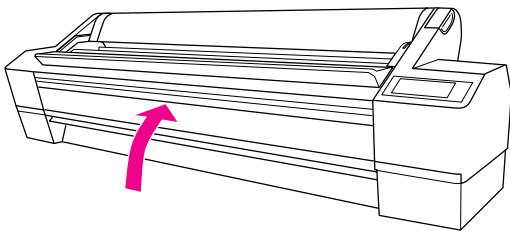

## Підключення кабелю живлення

- Перевірте етикетку позаду принтера, щоб переконатися, що напруга потрібна для принтера підходить напрузі у розетці. Також переконайтеся, що маєте правильний кабель живлення для вашого джерела живлення.
- Підключіть кабель живлення у вхід змінного струму в принтері.

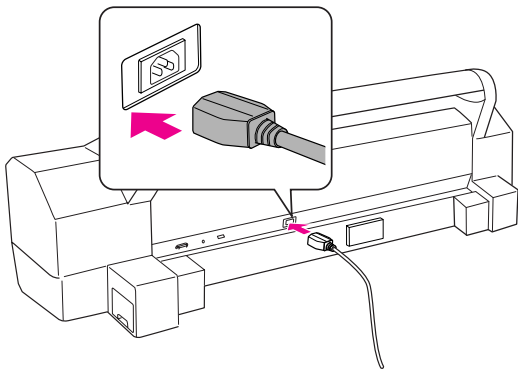

- Прокладіть кабель живлення через затискувачі позаду принтера. Кабель можна прокласти зліва чи справа.

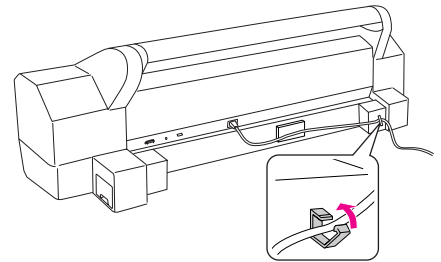
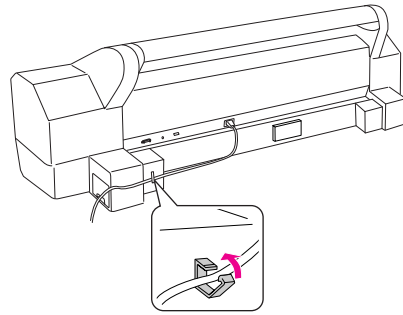

- Підключіть кабель живлення у правильно заземлену електричну розетку.



### **Застереження.**

Не використовуйте розетку, яка контролюється автоматичним таймером чи настінним перемикачем. Може трапитися випадкове вимикання чи пошкодження принтера.

## Установлення чорнильних картриджів

Виконуйте вказані нижче інструкції для встановлення чорнильних картриджів.



### Попередження.

Чорнильні картриджі є замкнутими пристроями. При звичайному використанні чорнило не витече з картриджів. Якщо чорнило потрапить на руки, ретельно змийте його милом та водою. Якщо чорнило потрапить в очі, негайно промийте їх водою.

### Примітка.

Чорнильні картриджі, що надаються з принтером, частково використовуються протягом першого встановлення. Щоб отримати високоякісні відбитки, друкувальна голівка вашого принтера повинна бути повністю заряджена чорнилом. Цей одноразовий процес споживає певну кількість чорнила, тому ці картриджі матимуть ресурс на кілька сторінок менший за ресурс наступних картриджів.

1. Увімкніть принтер, натиснувши кнопку Живлення .

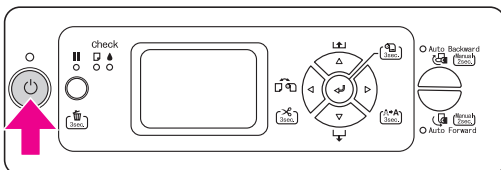

2. Коли індикатор починає блимати, а кришка ледь відкрита, відкрийте її вручну повністю.

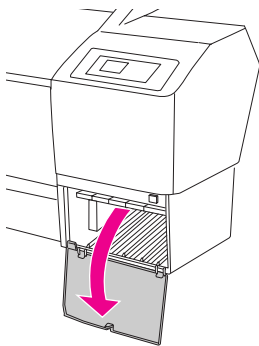

3. Перевірте чорнильний картридж та роз'єм.

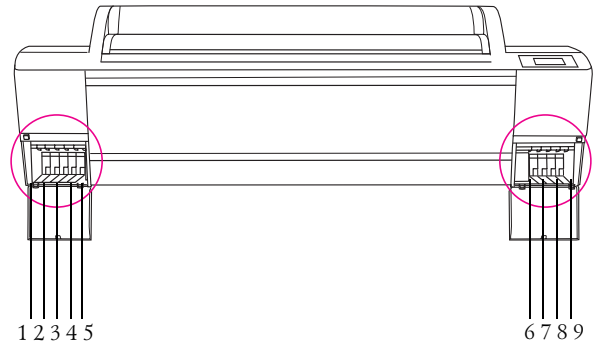

| Номер роз'єлочму | Колір чорнила                                    |
|------------------|--|
| #1               | Vivid Light Magenta (Насичений світло-малиновий) |
| #2               | Light Light Black (Світло-сірий)                 |
| #3               | Matte Black (Матовий чорний)                     |
| #4               | Light Black (Сірий)                              |
| #5               | Light Cyan (Світло-блакитний)                    |
| #6               | Cyan (Блакитний)                                 |
| #7               | Vivid magenta (Насичений малиновий)              |
| #8               | Photo Black (Чорний фото)                        |
| #9               | Yellow (Жовтий)                                  |

4. Витягніть чорнильний картридж з упаковки та потрісіть його секунд 5.

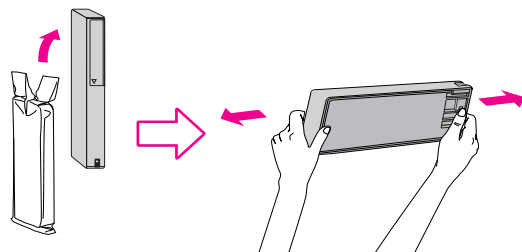

### Застереження.

Не торкайтеся зеленої інтегральної схеми збоку чорнильного картриджа. Торкання може вплинути на нормальну роботу та друк.

5. Тримайте чорнильний картридж позначкою зі стрілкою до себе, вказуючи на задній бік принтера, тоді вставте у роз'єм якнайдалі, поки не почуєте звук клацання.

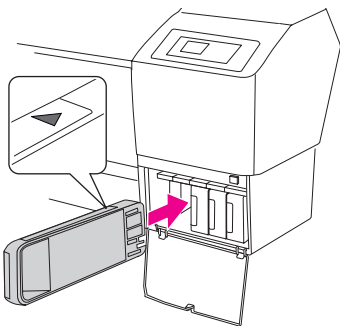

**Примітка.**

Переконайтеся, що вставили всі дев'ять картриджів, інакше зарядження чорнила не розпочнеться.

6. Вставивши всі чорнильні картриджі у їхні відповідні роз'єми, закрийте кришку чорнильного відсіку.

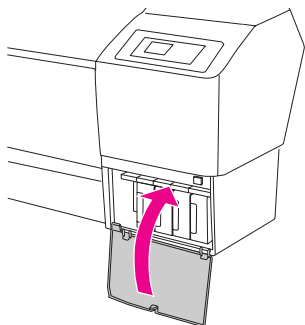

Принтер почне початкове зарядження чорнила, індикатор Живлення буде блимати (приблизно протягом 10 хв.).



**Застереження.**

Ніколи не виконуйте такі дії, коли блимає індикатор Живлення; це може призвести до пошкодження

- Вимкніть принтер
- Від'єднайте шнур живлення
- Відкрийте передню кришку
- Пересуньте важіль у вільне положення
- Відкрийте кришку чорнильного відсіку
- Видалити експлуатаційний резервуар

7. На РК-панелі з'явиться PAPER OUT. LOAD PAPER (ПАПІР ЗАКІНЧИВСЯ. ЗАВАНТАЖИТИ ПАПІР), що означає завершення першого зарядження чорнила.

## Підтвердження друку

### Завантаження рулонного паперу

Щоб завантажити рулонний папір, виконайте інструкції нижче.

1. Відкрийте кришку рулонного паперу.

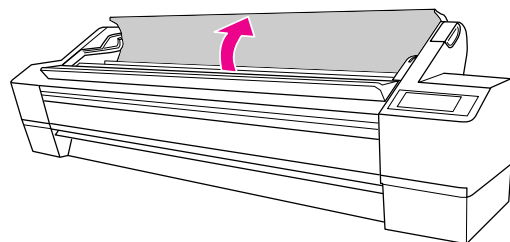

2. З зафіксованим обмежувачем паперу (сірий) праворуч підніміть рулон паперу і помістіть його у тримач рулонного паперу. Тоді посуньте рулон праворуч.



**Попередження.**

Рулонний папір є важким, двоє людей повинні піднімати його, тримаючи обмежувачі паперу з двох кінців.

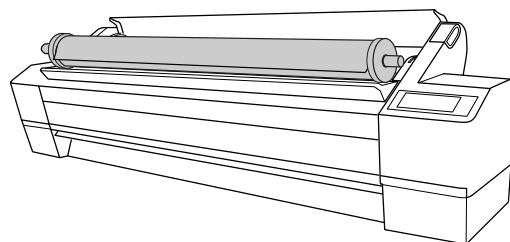

3. Вирівнявши з рейками з двох боків, повільно посуňte рулон на місце, тоді закріпіть з'єднувальні скоби всередині принтера.

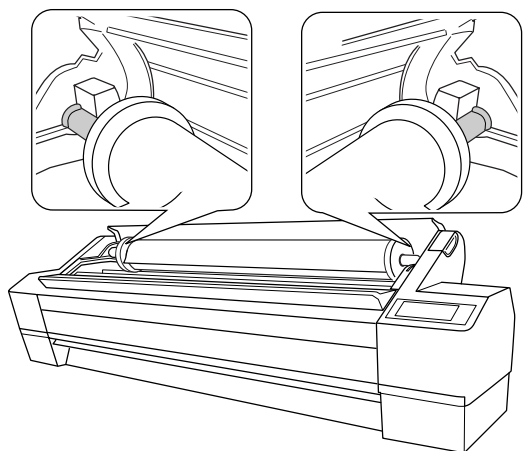
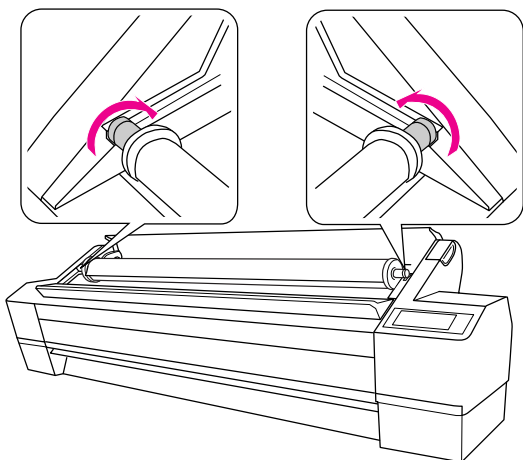

4. Переконайтеся, що горить індикатор Пауза, тоді встановіть важіль у вільне положення.

На РК-панелі з'явиться напис LEVER RELEASED . LOAD PAPER (ВАЖИЛЬ РОЗБЛОКОВАНО. ЗАВАНТАЖТЕ ПАПІР).

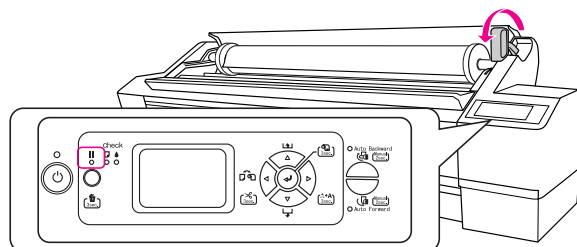

5. Вставте папір у роз'єм вставлення паперу. Потягніть папір донизу через роз'єм, щоб край трохи виступав.

Постарайтеся не зігнути край паперу, вставте так, щоб не було провисань.

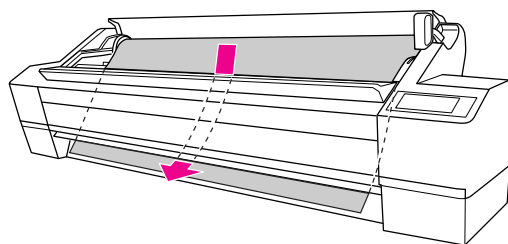

6. Налаштуйте інтенсивність подачі, натискаючи кнопку Подача паперу  $\Delta$  на панелі керування.

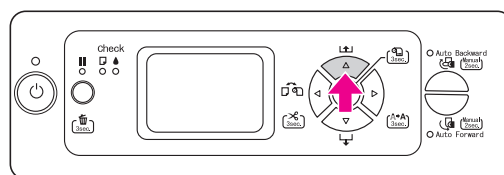



- Тримаючи за дно, поверніть рулонний папір, щоб уникнути провисання паперу. Переконайтеся, що нижній край паперу прямий і вирівняний за горизонтальною лінією.

Використовуючи щільний, важкий чи закручений папір, натисніть кнопку Подача паперу  $\Delta$  для підвищення потужності. Використовуючи тонкий чи легкий папір, натисніть кнопку Подача паперу  $\nabla$  для зменшення потужності.

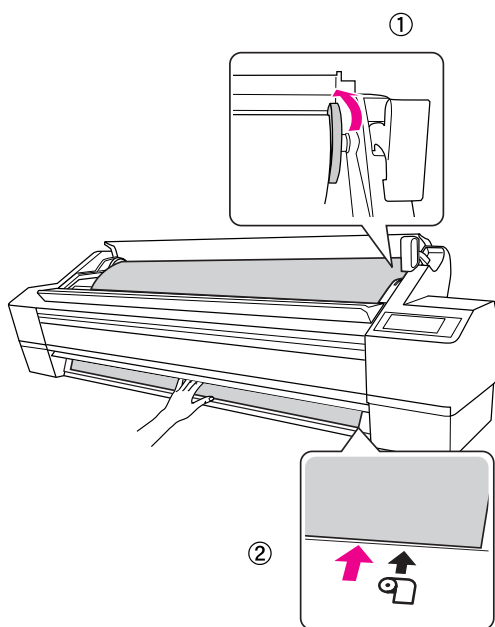

**Примітка.**

Якщо папір завантажено не рівно, друк відбудеться неправильно. Переконайтеся, що його вирівняно за квадратними налаштуванням положення паперу.

- Установіть важіль паперу у безпечне положення, тоді закрийте кришку рулонного паперу.

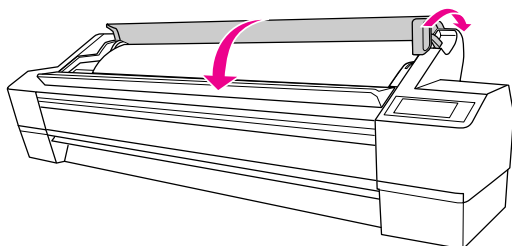

Натисніть кнопку  $\mathbb{I}$  чи трохи почекайте.

- Якщо на РК-панелі з'явиться напис DO YOU WANT TO USE THE FOLLOWING PAPER? (БАЖАЄТЕ ВИКОРИСТОВУВАТИ ТАКИЙ ПАПІР), натисніть кнопку Меню  $\triangleright$ , щоб встановити тип матеріалу для друку.

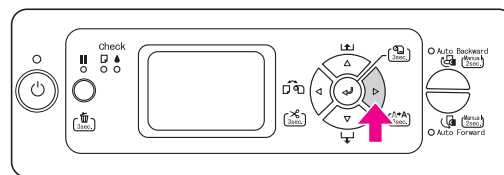

- Натисніть кнопку Подача паперу  $\Delta$  /  $\nabla$ , щоб вибрати тип матеріалу для друку, тоді натисніть кнопку Меню  $\triangleright$ .

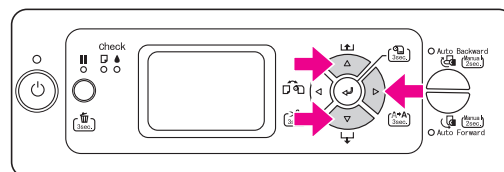

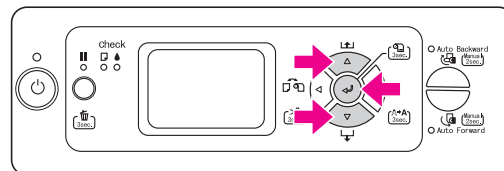

- Натисніть кнопку Подача паперу  $\Delta$  /  $\nabla$ , щоб вибрати тип матеріалу для друку, тоді натисніть кнопку Увести  $\leftarrow$ .

READY (ГОТОВО) з'явиться на РК-панелі.





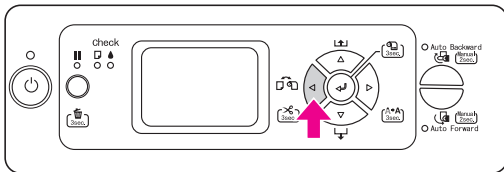

## Друк аркуша стану

1. Натисніть кнопку Джерело паперу  для відображення Автоматичне розрізання рулонного паперу .

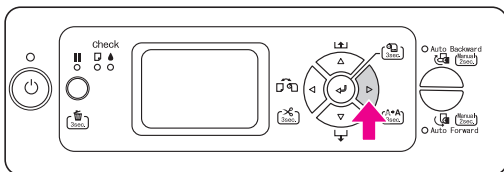

2. Натисніть кнопку Меню , щоб перейти у режим Меню.



3. Натисніть кнопку Подача паперу  () для відображення TEST PRINT (ТЕСТОВИЙ ДРУК), тоді натисніть кнопку Меню .

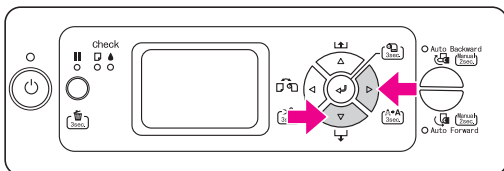

4. Натисніть кнопку Подача паперу  для відображення STATUS SHEET (АРКУШ СТАНУ), тоді натисніть кнопку Меню .

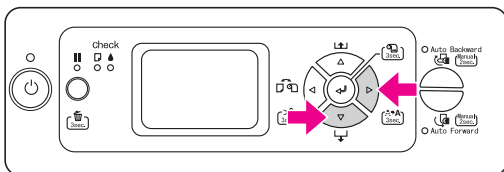

5. Натисніть кнопку Увести  для друку аркуша стану.

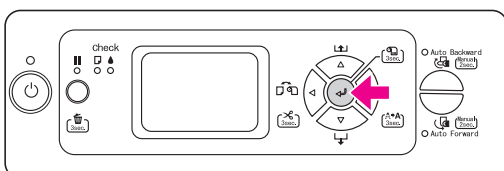

Коли друк завершиться, виконуйте вказівку напису на РК-панелі, щоб повернутися у стан READY (ГОТОВО).

## Завантаження порізаних аркушів матеріалу для друку



Щоб завантажити порізані аркуші матеріалу для друку, довші за формат Super A3/B (483 мм), див. наступний розділ. Щоб завантажити порізані аркуші матеріалу для друку довжиною A3/B (483 мм) чи менше, див. “Завантаження порізаних аркушів матеріалу для друку довжиною A3/B (483 мм) чи менше” на стор. 18.

Якщо друкуєте на щільному папері (0,5-1,5 мм), див. “Друк на щільному папері (0,5-1,5 мм)” на стор. 19.

### Примітка.

Якщо використовуєте папір, відмінний від спеціального матеріалу для друку Epson, див. вказівки, що надаються з папером чи зверніться до постачальника для отримання докладнішої інформації.

## Завантаження порізаних аркушів матеріалу для друку довших за Super A3/B (483 мм)

1. Переконайтеся, що принтер увімкнено, а кришку рулонного паперу закрито.
2. Кілька разів натисніть кнопку Джерело паперу , поки не з'явиться Аркуш .
3. Переконайтеся, що горить індикатор Перевірка паперу, тоді встановіть важіль у вільне положення. На РК-панелі з'явиться напис LEVER RELEASED. LOAD PAPER (ВАЖИЛЬ РОЗБЛОКОВАНО. ЗАВАНТАЖТЕ ПАПІР).

Важіль паперу може бути заблокований, якщо REMAINING PPR SETUP (УСТАНОВЛЕННЯ ЗАЛИШКОВОГО PPR) встановлено на ON: AT ROLL EXCHANGE (ВКА. ПРИ ЗАМІНІ РУЛОНУ). У такому випадку натисніть і тримайте кнопку Увести  протягом 3 секунд для друку штрих-коду, тоді можна розблокувати важіль паперу.

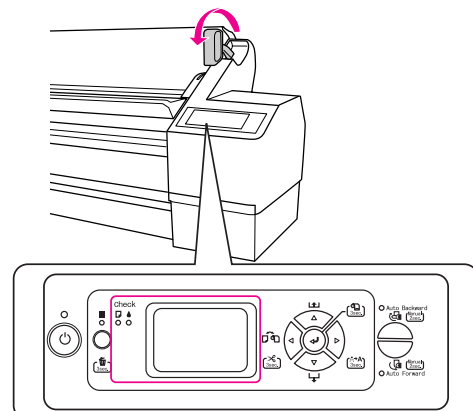



### **Застереження.**

Не встановлюйте важіль паперу у вільне положення, коли блимає індикатор Живлення чи Пауза, бо інакше може відбутися пошкодження.

4. Завантажте аркуш у роз'єм паперу, поки він не висунеться знизу.

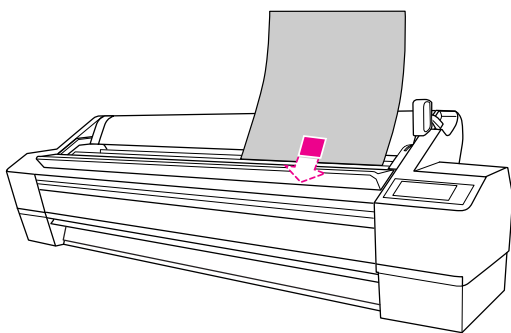

### **Примітка.**

Тримайте аркуш вертикально, як більшість журналів.

5. Переконайтеся, що правий і нижній краї аркуша є прямим і вирівняними за горизонтальною та вертикальною лінією.

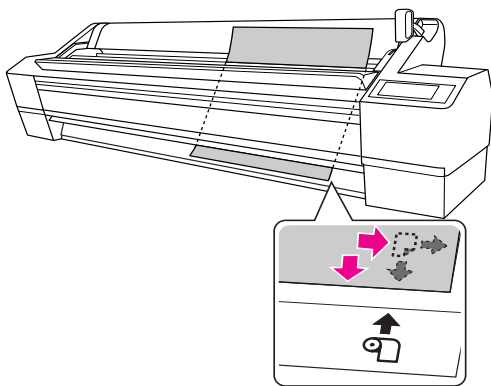



### **Примітка.**

- ❑ Правильно вирівняйте папір за вертикальним і горизонтальним налаштуванням положення. Якщо ведучий край паперу виходить за межі налаштування положення паперу чи не достає до них, це призведе до помилки.
- ❑ Якщо ведучий край паперу не висунеться з-під передньої кришки, відкрийте її і завантажте папір донизу.

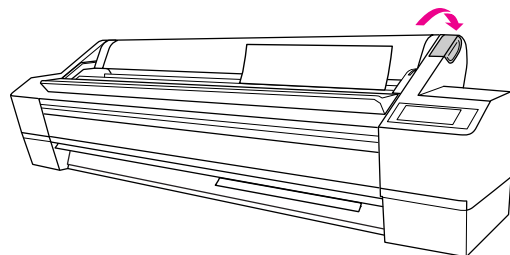
6. Пересуньте важіль у безпечне положення. Натисніть кнопку  чи трохи почекайте.



7. Якщо на РК-панелі з'явиться напис DO YOU WANT TO USE THE FOLLOWING PAPER? (БАЖАЄТЕ ВИКОРИСТОВУВАТИ ТАКИЙ ПАПІР), натисніть кнопку Меню  для вибору матеріалу для друку, тоді натисніть кнопку Увести  для встановлення матеріалу для друку.

Попереднє налаштування з'явиться на РК-панелі. Якщо тип матеріалу для друку правильний, натисніть кнопку Джерело паперу .

Тепер принтер готовий друкувати. Протягом друку не відкривайте передню кришку. Якщо передня кришка відкривається протягом процесу друку, принтер припиняє друкувати, а коли передня кришка закривається, продовжує друк. Припинення і продовження друку може понизити якість друку.

### **Примітка.**

Не залишайте папір у принтері на тривалий час, бо якість паперу може погіршитися. Ми рекомендуємо забирати папір з принтера після друку.

## Завантаження порізаних аркушів матеріалу для друку довжиною А3/В (483 мм) чи менше

1. Переконайтеся, що принтер увімкнено, а кришку рулонного паперу закрито.
2. Кілька разів натисніть кнопку Джерело паперу ◀, поки не з'явиться Аркуш □.
3. Переконайтеся, що важіль паперу у безпечному положенні, тоді вставляйте папір у роз'єм паперу, поки папір не наткнеться на опір.

Переконайтеся, що правий край паперу прямий і вирівняний за правим краєм відповідно до шкали на кришці рулонного паперу. На РК-панелі з'явиться напис **PRESS THE ■ BUTTON** (НАТИСНІТЬ КНОПКУ).

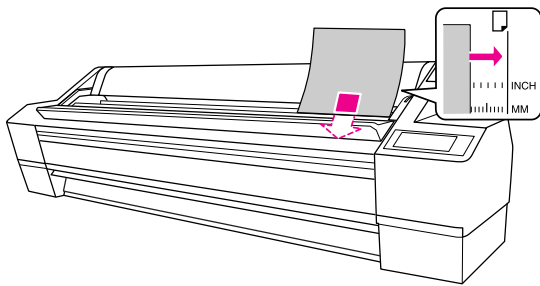

### Примітка.

Тримайте аркуш вертикально, як більшість журналів.

4. Натисніть кнопку Пауза ■■.

Друкувальні голівки почнуть рухатися, аркуші подаватимуться у положення друку автоматично.

5. Якщо на РК-панелі з'явиться напис **DO YOU WANT TO USE THE FOLLOWING PAPER?** (БАЖАЄТЕ ВИКОРИСТОВУВАТИ ТАКИЙ ПАПІР), натисніть кнопку Меню ▷ для вибору матеріалу для друку, тоді натисніть кнопку Увести ◀◀ для встановлення матеріалу для друку.

Попереднє налаштування з'явиться на РК-панелі. Якщо тип матеріалу для друку правильний, натисніть кнопку Джерело паперу ◀.

Тепер принтер готовий друкувати. Протягом друку не відкривайте передню кришку. Якщо передня кришка відкривається протягом процесу друку, принтер припиняє друкувати, а коли передня кришка закривається, продовжує друк. Припинення і продовження друку може понизити якість друку.

Коли друк завершиться, принтер підтримує матеріал для друку, з'являється **PAPER OUT. LOAD PAPER** (ПАПІР ЗАКІНЧИВСЯ. ЗАВАНТАЖТЕ ПАПІР). Щоб забрати папір, натисніть кнопку Подача паперу ▽ (і вивільніть важіль, тримаючи папір. Папір можна витягати з принтера.

### Примітка.



Не залишайте папір у принтері на тривалий час, бо якість паперу може погіршитися. Ми рекомендуємо забирати папір з принтера після друку.

## Друк на щільному папері (0,5-1,5 мм)

Якщо завантажуєте порізані аркуші щільного паперу (0,5-1,5 мм), наприклад картон, виконуйте такі кроки.

### Примітка.

Не завантажуйте щільний папір (0,5-1,5 мм) довше за 728 мм, бо може трапитися зім'яття паперу.

1. Переконайтеся, що принтер увімкнено, а кришку рулонного паперу закрито.
2. Кілька разів натисніть кнопку Джерело паперу , поки не з'явиться Аркуш .
3. Переконайтеся, що горить індикатор Paper Check (Перевірка паперу), тоді встановіть важіль у вільне положення. На РК-панелі з'явиться напис LEVER RELEASED. LOAD PAPER (ВАЖИЛЬ РОЗБЛОКОВАНО. ЗАВАНТАЖТЕ ПАПІР).

Важіль паперу може бути заблокований, якщо REMAINING PPR SETUP (УСТАНОВЛЕННЯ ЗАЛИШКОВОГО PPR) встановлено на ON: AT ROLL EXCHANGE (ВКЛ. ПРИ ЗАМІНІ РУЛОНУ). У такому випадку натисніть і тримайте кнопку Увести  протягом 3 секунд для друку штрих-коду, тоді можна розблокувати важіль паперу.

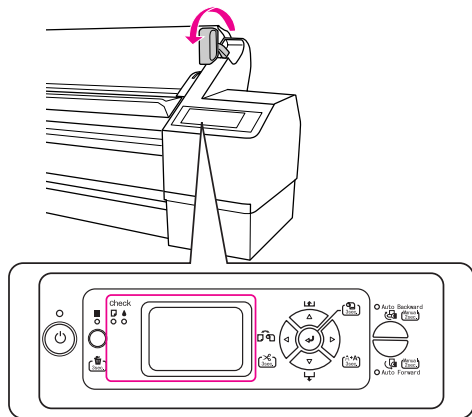

### Застереження.

Не встановлюйте важіль паперу у вільне положення, коли блимає індикатор Живлення чи Пауза, бо інакше може відбутися пошкодження.

4. Відкрийте передню кришку.

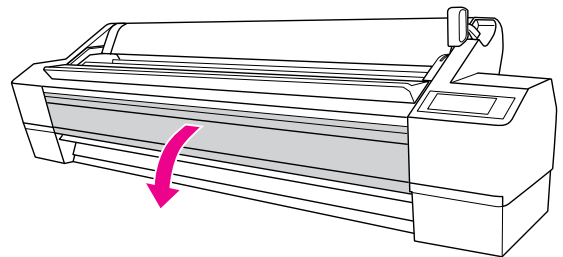

### Застереження.

Намагайтеся не торкатися кабелів навколо друкувальної голівки, бо принтер може пошкодитися.

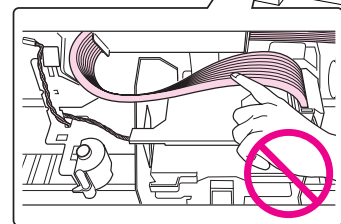
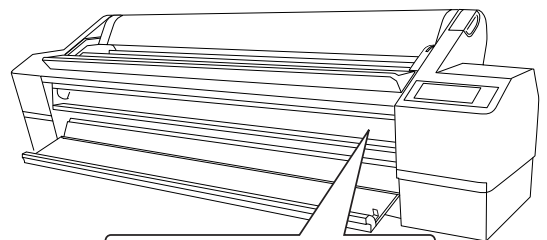

5. Завантажте аркуш у роз'єм паперу, щоб нижній край паперу звисав з відкритої передньої кришки.

Переконайтеся, що правий і нижній краї аркуша є прямим і вирівняними за вертикальною лінією.

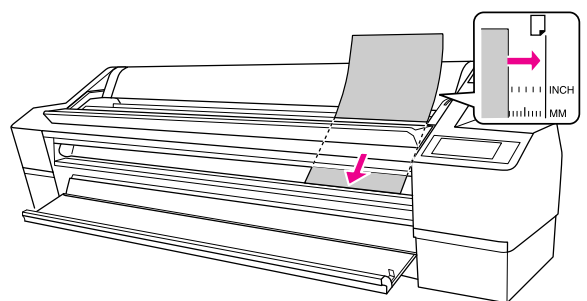

### Примітка.

Тримайте аркуші вертикально, як більшість журналів.

6. Установіть важіль паперу у безпечне положення, тоді закрийте передню кришку.

Натисніть кнопку **II** чи трохи почекайте.

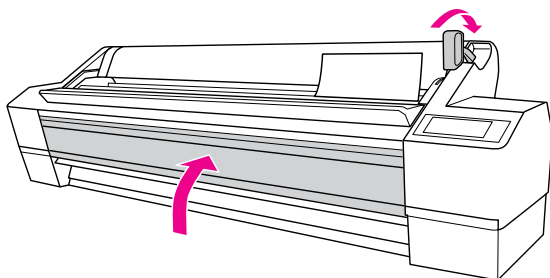

7. Якщо на РК-панелі з'явиться напис DO YOU WANT TO USE THE FOLLOWING PAPER? (БАЖАЄТЕ ВИКОРИСТОВУВАТИ ТАКИЙ ПАПІР), натисніть кнопку Меню **▷** для вибору матеріалу для друку, тоді натисніть кнопку Увести **↵** для встановлення матеріалу для друку.

Попереднє налаштування з'явиться на РК-панелі. Якщо тип матеріалу для друку правильний, натисніть кнопку Джерело паперу **◀**.

#### **Примітка.**

Не залишайте папір у принтері на тривалий час, бо якість паперу може погіршитися. Ми рекомендуємо забирати папір з принтера після друку.

## **Підключення принтера до свого комп'ютера**

Підключіть принтер і комп'ютер через кабель USB чи Ethernet. Використовуйте такі кабелі.

- Кабель USB
- 100BaseTX або кабель екранованої витвої пари 1000BaseT категорії 6

1. Переконайтеся, що принтер вимкнено.
2. Підключіть кабель до принтера, інший кінець кабелю USB - до комп'ютера або інший кінець кабелю Ethernet у концентратор Ethernet.

Підключення USB:

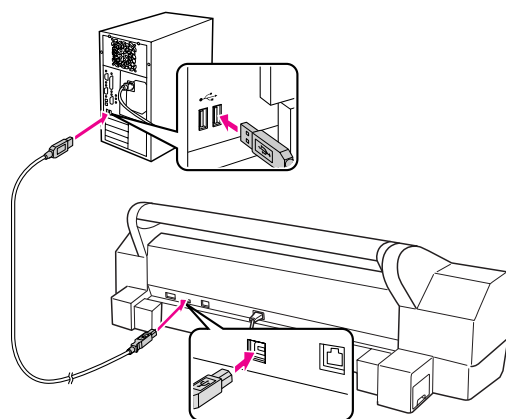

Мережеве підключення:

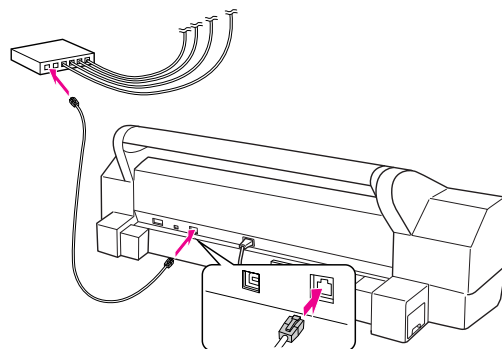

#### **Примітка.**

При підключенні кабелю USB та Ethernet встановлюйте програмне забезпечення з кожного комп'ютера окремо. Можна одночасно підключити кабелі USB та Ethernet до принтера.

## Установлення драйвера принтера та програмного забезпечення

Після підключення принтера до комп'ютера слід встановити програмне забезпечення принтера з диска CD-ROM, який надається з вашим принтером. Щоб встановити програмне забезпечення принтера, виконайте такі кроки, вказані нижче.

### Примітка.

Переконайтеся, що маєте права адміністратора для встановлення програмного забезпечення.

1. Вставте диск CD-ROM програмного забезпечення принтера, що надається з принтером, у привод CD-ROM.
2. Коли з'явиться таке діалогове вікно, установіть драйвер принтера відповідно до підключення. Виберіть *Set up the printer via a local connection* (Установити принтер через локальне підключення), коли принтер підключено безпосередньо до комп'ютера, або *Set up the printer via a network connection* (Установити принтер через мережеве підключення), коли принтер підключено до мережі. Виконуйте вказівки на екрані.

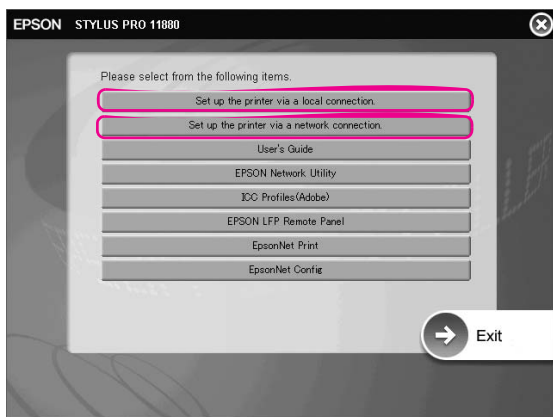

### Примітка.

Якщо з'явиться діалогове вікно, переконайтеся, що видавець SEIKO EPSON, тоді натисніть Unblock (Розблокувати).



3. Якщо бажаєте встановити інше програмне забезпечення принтера, виберіть його у діалоговому вікні у кроці 2.

## Додавання принтера для Mac OS X

Після установки програмного забезпечення принтера на свій комп'ютер слід вибрати принтер. Треба вибрати принтер першого разу, коли використовуєте, або коли бажаєте перемкнутися на інший принтер. Ваш комп'ютер для друку використовуватиме той принтер, який вибирався останнього разу.

1. Увімкніть принтер

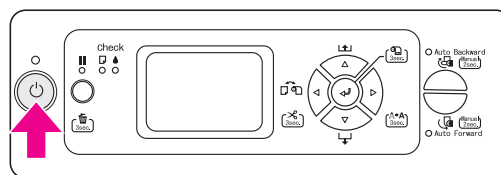

2. Двічі натисніть папку Applications (Прикладні програми), тоді двічі папку Utilities. Двічі натисніть Print Center (Центр друку) (для Mac OS X 10.2.x) чи Printer Setup Utility (Утиліта встановлення принтера) (для Mac OS X 10.3.x чи пізніше).

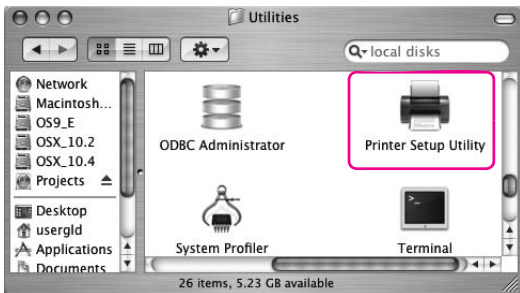

3. Натиснути Add (Додати).

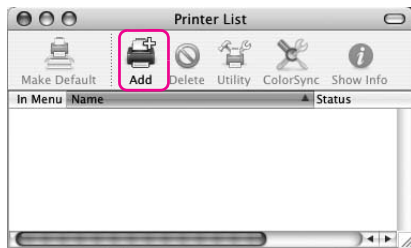

4. Виберіть принтер, тоді натисніть Add (Додати).

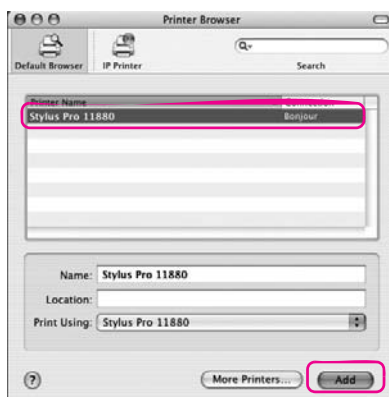

Якщо принтер не з'являється у списку, натисніть More Printers (Більше принтерів), тоді виберіть підключення, наприклад EPSON TCP/IP. Виберіть принтер зі списку, тоді натисніть Add (Додати).

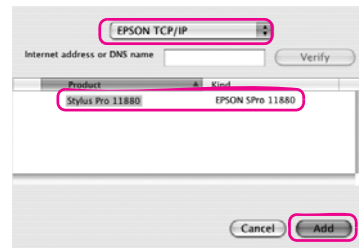

5. Переконайтеся, що список принтерів містить щойно доданий принтер. Тоді закрийте діалогове вікно списку принтерів.

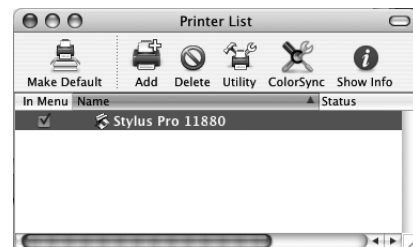



## Вирівнювання друкувальної голівки

Перед початком друку даних слід виконати вирівнювання друкувальних голівок. Це запобігатиме погіршенню якості друку, спричиненому зміщенням друкувальної голівки. Вирівнювання друкувальної голівки покращує якість друку ваших даних.

### Для Windows

1. Відкрийте папку Printers and Faxes (Принтери і факси) чи Printers (Принтери).

Windows XP:

Натисніть Start (Пуск), тоді Control Panel (Панель керування), тоді Printers and Other Hardware (Принтери та інше апаратне забезпечення), а тоді натисніть Printers and Faxes (Принтери і факси).

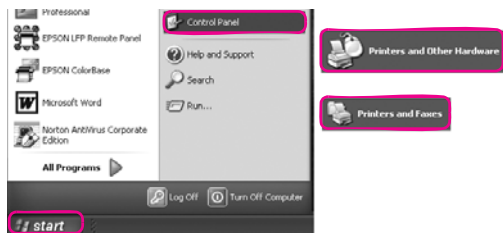

#### Примітка.

Якщо панель керування має класичний вигляд, натисніть Start (Пуск), Control Panel (Панель керування), тоді натисніть Printers and Faxes (Принтери і факси).

Windows Vista:

Натисніть , тоді Control Panel (Панель керування), тоді Hardware and Sound (Апаратне забезпечення і звук), а тоді натисніть Printers (Принтери).

Windows 2000:

Натисніть Start (Пуск), наведіть на Settings (Настройки), тоді виберіть Printers (Принтери).

2. Правою клавішею миші натисніть значок свого принтера, тоді натисніть Printing Preferences (Властивості друку).

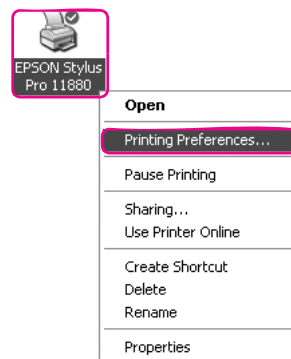

3. Натисніть закладку Utility (Утиліта).

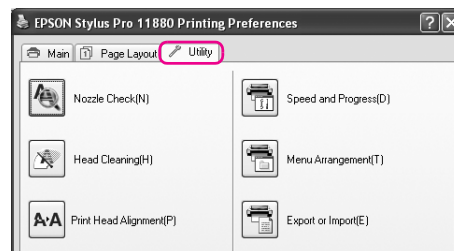

4. Виберіть Print Head Alignment (Вирівнювання друкувальної голівки). Виконуйте вказівки на екрані, щоб завершити вирівнювання друкувальної голівки.



## Для Mac OS X

1. Двічі натисніть папку Applications (Прикладні програми), тоді значок EPSON Printer Utility2.

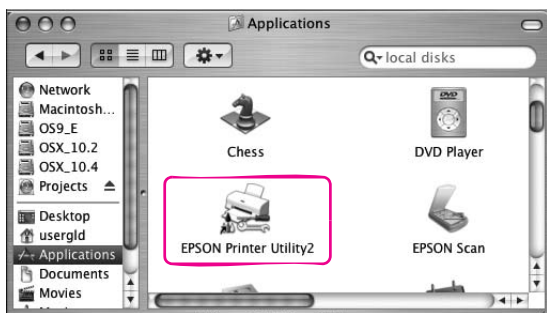

2. Якщо з'явиться список принтерів, виберіть принтер і натисніть ОК.
3. Виберіть Print Head Alignment (Вирівнювання друкувальної голівки). Виконуйте вказівки на екрані, щоб завершити вирівнювання друкувальної голівки.
- 4.

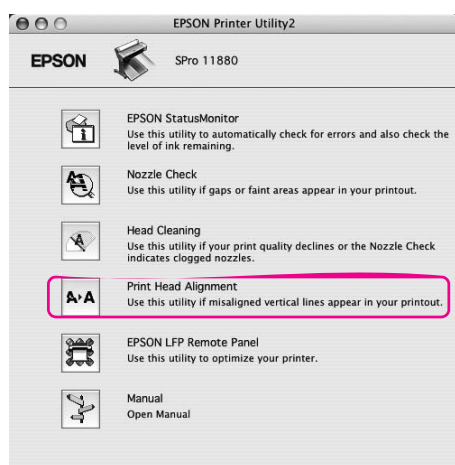

## Використання електронного посібника користувача

### Що робити далі

Після встановлення апаратного забезпечення та драйвера див. *User's Guide* (Посібник користувача) для отримання докладної інформації про функції принтера, технічне обслуговування, усунення несправностей, технічні характеристики та додаткові продукти.

### Використання електронного посібника користувача

Містить докладні інструкції з використання принтера та додаткових продуктів.

Щоб переглянути *User's Guide* (Посібник користувача) два рази натисніть значок EPSON Stylus Pro 11880\_11880C Manual на робочому столі.

У Windows можна отримати доступ до *User's Guide* (Посібник користувача) через меню Start (Пуск). Натисніть Start (Пуск), наведіть на All Programs (Усі програми) у Windows XP/Vista чи Programs (Програми) у Windows 2000. Виберіть EPSON, а тоді EPSON Stylus Pro 11880\_11880C Manual.

### Примітка.

Щоб прочитати електронний посібник, слід мати Adobe Acrobat Reader 5.0 чи пізнішу версію або Adobe Reader, встановлений на вашому комп'ютері.



**EPSON**  
EXCEED YOUR VISION