

EPSON STYLUS™ PRO 11880 EPSON STYLUS™ PRO 11880C

Poistaminen pakkauksesta ja asennusopas

Turvallisuusohjeet	1
Kantayksikön poistaminen pakkauksesta ja kokoaminen	3
Tulostimen poistaminen pakkauksesta	4
Tulostimen asentaminen kantayksikköön	5
Automaattisen kiinniottorullayksikön asentaminen	6
Tulostimen paikan valitseminen	9
Tulostimen asentaminen	10
Tulostuksen vahvistaminen	13
Leikattujen arkkien lataaminen	16
Tulostimen liittäminen tietokoneeseen	20
Tulostinohjaimen ja -ohjelmiston asentaminen	21
Tulostuspään kohdistaminen	22
Online-käyttöoppaan käyttäminen	24

Tulostimen osat

Näkymä edestä

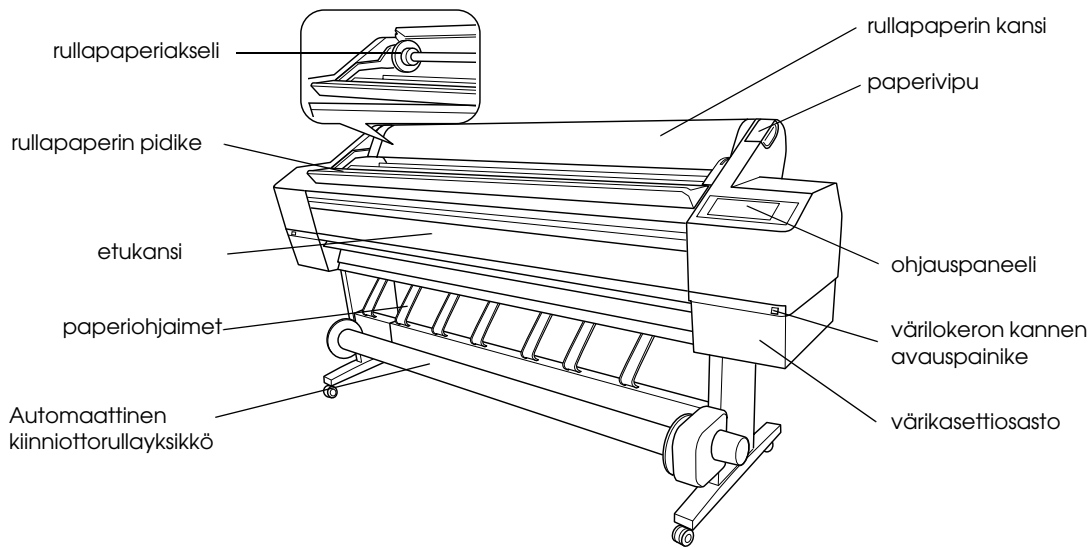

Näkymä takaa

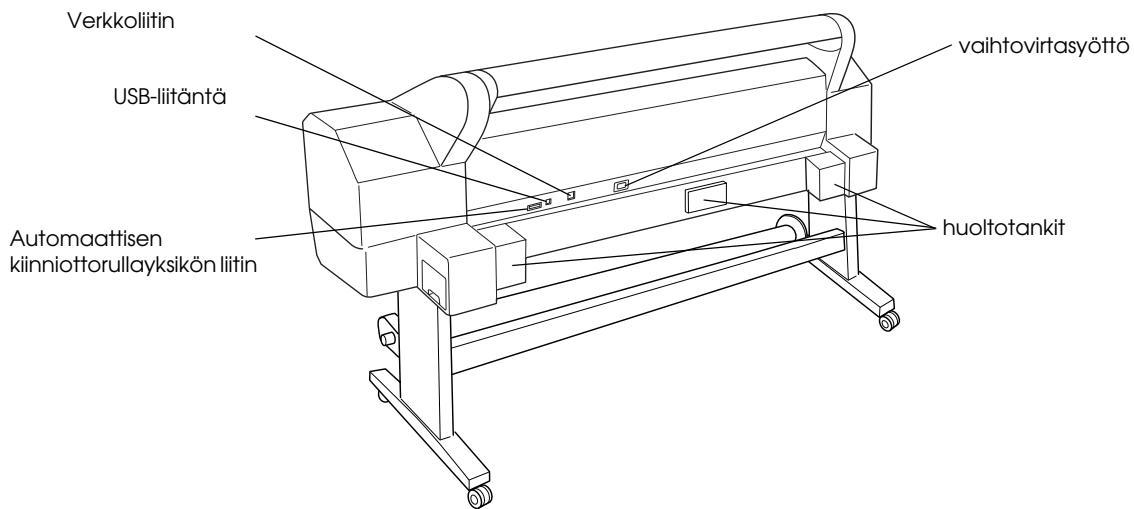

Mitään tämän julkaisun osaa ei saa kopioida, tallentaa mihinkään hakujärjestelmään eikä siirtää elektronisesti, mekaanisesti, valokopioimalla, äänittämällä tai muulla tavalla ilman Seiko Epson Corporationilta etukäteen hankittua kirjallista lupaa. Tässä oppaassa annettuja tietoja on tarkoitus käyttää vain tämän Epson-tulostimen yhteydessä. Epson ei vastaa vahingoista, jotka aiheutuvat näiden tietojen soveltamisesta muihin tulostimiin.

Seiko Epson Corporation ja sen tytäryritykset eivät vastaa tämän tuotteen ostajalle tai kolmansille osapuolille koituvista vahingoista, hävikistä, kuluista tai kustannuksista, jotka johtuvat onnettomuudesta, tämän tuotteen väärinkäytöstä tai siihen tehdyistä luvattomista muunnoksista, korjauksista tai muutoksista tai (Yhdysvaltoja lukuun ottamatta) siitä, että Seiko Epson Corporationin antamia käyttö- ja huolto-ohjeita ei noudateta tarkoin.

Seiko Epson Corporation ei ole vastuussa vahingoista tai vaikeuksista, jotka aiheutuvat muiden lisävarusteiden tai tarvikkeiden kuin Seiko Epson Corporationin ilmoittamien alkuperäisten Epson-tuotteiden tai Epson-hyväksynnän saaneiden tuotteiden käytöstä.

Seiko Epson Corporation ei vastaa mistään sähkömagneettisista häiriöistä johtuvista vahingoista, mikäli niihin on syytä muiden kuin Epson-hyväksynnän saaneiden liitäntäkappaleiden käyttöä.

EPSON® on Seiko Epson Corporationin rekisteröity tavaramerkki ja EPSON STYLUS™ ja Exceed Your Vision ovat Seiko Epson Corporationin tavaramerkkejä.

Microsoft® ja Windows® ovat Microsoft Corporationin rekisteröityjä tavaramerkkejä.

Apple® ja Macintosh® ovat Apple Computer Inc. -yhtiön rekisteröityjä tavaramerkkejä.

Yleinen ilmoitus: Tässä oppaassa mainittuja tuotenimiä on käytetty vain tunnustustarkoituksessa, ja ne voivat olla omistajiensa tavaramerkkejä. Epson ei vaadi itselleen mitään oikeuksia näihin tuotenimiin.

Turvallisuusohjeet

Lue kaikki nämä ohjeet, ennen kuin alat käyttää tulostinta. Noudata ehdottomasti kaikkia tulostimeen merkittyjä varoituksia ja ohjeita.

Varoitukset, muistutukset ja huomautukset



Varoituksia on noudatettava tarkoin henkilövahinkojen välttämiseksi.



Muistutukset on otettava huomioon laitevaurioiden välttämiseksi.

Huomautukset sisältävät tulostimen käyttöön liittyviä tärkeitä tietoja ja käyttöä helpottavia vinkkejä.

Tärkeitä turvallisuusohjeita

Lue kaikki nämä ohjeet, ennen kuin alat käyttää tulostinta. Noudata ehdottomasti kaikkia tulostimeen merkittyjä varoituksia ja ohjeita.

- Älä tuki tai peitä tulostinkotelon aukkoja.
- Älä työnnä mitään esineitä aukkoihin. Varo läikyttämästä nesteitä tulostimen päälle.
- Käytä vain tulostimen tyyppikilven mukaista virtalähdettä.
- Älä käytä vahingoittunutta tai hankautunutta verkkojohtoa.
- Jos tulostimen kanssa käytetään jatkojohtoa, varmista, ettei jatkojohtoon kytkettyjen laitteiden yhteisvirtamäärä ylitä johdon ilmoitettua virtamäärää. Varmista myös, ettei kaikkien samaan pistorasiaan kytkettyjen laitteiden yhteenlaskettu ampeerimäärä ylitä pistorasialle määritettyä ampeeriarvoa.
- Älä yritä huoltaa tulostinta itse.
- Irrota tulostin sähköverkosta ja vie laite ammattitaitoiseen huoltoon seuraavissa tilanteissa:

Jos verkkojohto tai -pistoke on vahingoittunut; tulostimeen on päässyt nestettä; tulostin on pudonnut tai sen kotelo on vahingoittunut; tulostin ei toimi normaalisti tai sen toiminta on muuttunut huomattavasti.

- Liittimet (USB ja verkko) ja automaattisen kiinniottorullan liitäntä ovat rajoitettuja virtalähteitä (LPS).
- Jos pistoke vahingoittuu, vaihda virtajohto tai ota yhteyttä valtuutettuun sähköasentajaan. Jos pistokkeessa on sulakkeita, varmista, että korvaat ne oikeankokoisilla ja -arvoisilla sulakkeilla.

Joitakin varotoimia

Tulostimen sijoittaminen

- Vältä paikkoja, joissa lämpötila ja kosteus vaihtelevat nopeasti. Älä aseta tulostinta alttiiksi suoralle auringonvalolle, muulle voimakkaalle valolle tai lämmönlähteille.
- Vältä sijoituspaikkoja, jotka ovat alttiina iskuille ja värinälle.
- Älä vie tulostinta pölyisiin paikkoihin.
- Sijoita tulostin lähelle pistorasiaa niin, että tulostimen verkkopistoke on helppo irrottaa.

Tulostimen käyttäminen

- Älä työnnä kättäsi tulostimen sisään äläkä kosketa värikasetteja tulostuksen aikana.
- Älä siirrä tulostuspäitä käsin, ettei tulostin vahingoitu.

Värikasettien käsitteleminen

- Pidä värikasetit poissa lasten ulottuvilta äläkä juo niiden sisältöä.
- Säilytä värikasetit viileässä, kuivassa paikassa.
- Jos mustetta pääsee iholle, muste on pestävä pois vedellä ja saippualla. Jos mustetta joutuu silmiin, huuhtelee ne välittömästi vedellä.

- ❑ Saat parhaan tuloksen, kun ravistat värikasettia hyvin ennen asentamista.

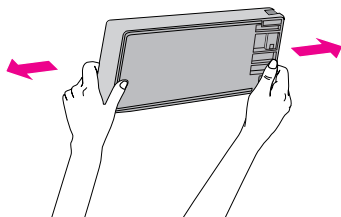

Muistutus:

Älä ravista kasetteja (jotka on asennettu aiemmin) liian voimakkaasti.

- ❑ Älä käytä värikasettia sen pakkaukseen painetun päivämäärän jälkeen.
- ❑ Käytä värikasetit loppuun kuuden kuukauden kuluessa niiden asennuksesta.
- ❑ Älä yritä avata värikasetteja tai täyttää niitä uudelleen. Muutoin tulostuspää voi vahingoittua.
- ❑ Älä kosketa musteensyöttöaukkoa tai sitä ympäröivää aluetta tai kasetin sivussa olevaa vihreää mikropiiriä. Se voi vaikuttaa normaaliin käyttöön ja tulostukseen.
- ❑ Jos siirrät värikasetin kylmästä lämpimään paikkaan, kosteuden tiivistymistä saattaa ilmetä. Jätä kasetti huoneenlämpöön yli neljäksi tunniksi ennen sen käyttöä.

Yhdistynyt kuningaskunta

Lisävarusteiden käyttäminen

EPSON (UK) Limited ei vastaa mistään vahingoista tai vaikeuksista, jotka aiheutuvat muiden lisävarusteiden tai tarvikkeiden kuin EPSON (UK) Limitedin ilmoittamien alkuperäisten EPSON-tuotteiden tai EPSON-hyväksynnän saaneiden tuotteiden käytöstä.

Turvallisuustietoja



Varoitus:

Tämä laite on maadoitettava. Tarkista jännite arvokilvestä ja varmista, että laitteen käyttöjännite vastaa syöttöjännitettä.

Tärkeää:

Tämän laitteen virtajohtoon johtimet on merkitty värein seuraavasti:

vihreä ja keltainen - maa
sininen - jännitteetön
ruskea - jännitteellinen

Pistokkeen kytkeminen:

Koska laitteen virtajohtimien värimerkinnot eivät välttämättä vastaa pistokkeessa käytettyjä värimerkintöjä, toimi seuraavasti.

Vihreä ja keltainen johdin kytketään pistokkeen liittimeen, joka on merkitty kirjaimella E tai maadoitussymbolilla (\perp).

Sininen johdin kytketään liitäntään, joka on merkitty kirjaimella N.

Ruskea johdin kytketään liitäntään, joka on merkitty kirjaimella L.

Jos pistoke vahingoittuu, vaihda virtajohto tai ota yhteyttä valtuutettuun sähköasentajaan.

Sulakkeet saa korvata vain oikeankokoisilla ja -arvoisilla sulakkeilla.

ENERGY STAR® -yhteensopiva



Kantayksikön poistaminen pakkauksesta ja kokoaminen

Sisällön tarkistaminen

1. Avaa laatikko ja nosta tulostimen päältä laatikko, joka sisältää kantayksikön.

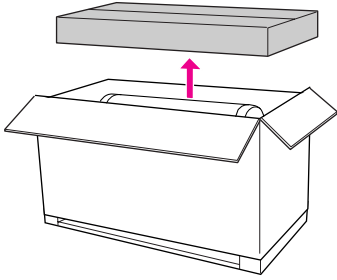

2. Avaa kantayksikön laatikko ja varmista, että sait kaikki tässä näkyvät tuotteet ja että ne ovat vahingoittumattomia.

Kannan vasen pylväs/kannan oikea pylväs

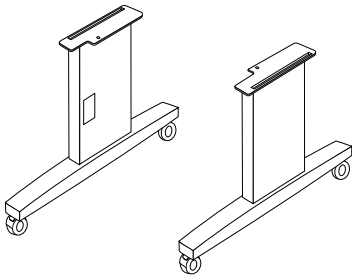

Vaakakannatin

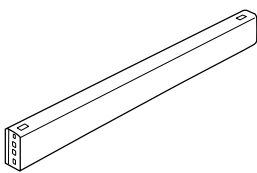

Kuusioavain

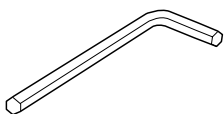

Kuusiokantaiset kansiruuvit (4)



Siipimutterit, jousialuslevyt ja tiivisteet (4)



Kantayksikön kokoaminen



Varoitus:

Kantayksikköä (paino 23,2 kg) kokoamaan tarvitaan kaksi ihmistä kummallekin puolelle laitetta.

1. Pidä kannan vasenta pylvästä ja vaakakannattinta kuvatulla tavalla. Kiinnitä sitten tuki kantaan kuusioavaimella käyttämällä kahta kuusiokantaruuvia.

Huomautus:

Älä kiristä ruuveja liian tiukalle. Jätä tilaa asennon säätämiseen, kun kiinnität ruuvit toiseen kantapylväeseen.

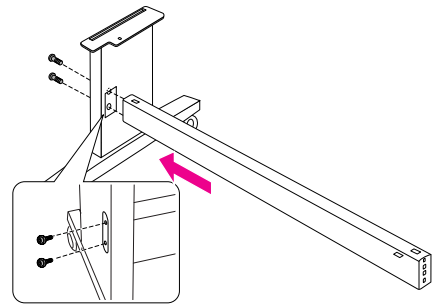

2. Kiinnitä vaakakannattimen toinen puoli kantaan vaiheen 1 ohjeiden mukaisesti.

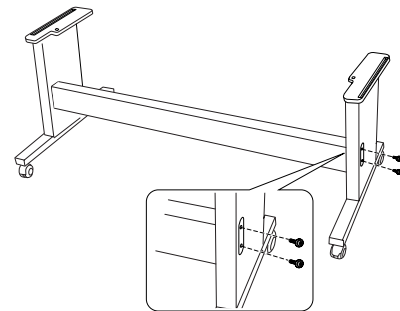

3. Kiinnitä neljä ruuvia lujasti kantapylvään molemmille puolille.

Nyt kantayksikkö on koottu. Katso seuraavasta osasta ohjeet tulostimen poistamiseen pakkauksesta.

Tulostimen poistaminen pakkauksesta



Varoitus:

Tulostinyksikkö on raskas ja hankalasti käsiteltävä laite. Tulostimen pakkausta purkamaan tarvitaan ainakin kaksi henkilöä.

1. Siirrä rullapaperiakseli rullapapereineen, polystyreenivaahtoineen ja kartonkipehmyksineen pois tulostimen ympäriltä.

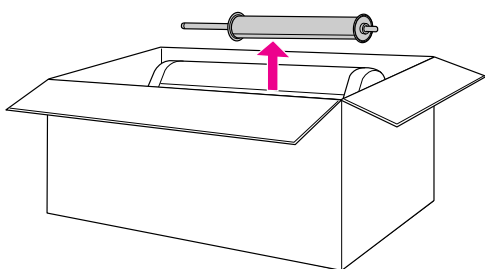

2. Nosta laatikko pois tulostimen päältä. Poista kaikki irtoesineet tulostimen takaosan ontosta tilasta.

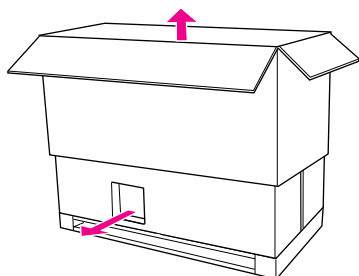

Huomautus:

Tulostimen pakkauksessa mukana toimitettavat kasetit on tarkoitettu käytettäväksi ennen kaikkea alkuasennuksen yhteydessä.

3. Poista pahvipaneelit tulostimesta.
4. Poista muovisuojus tulostimesta.

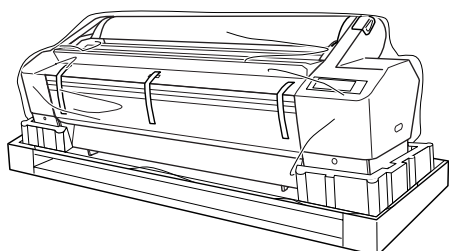

Sisällön tarkistaminen

Varmista, että sait kaikki tässä näkyvät tuotteet ja että ne ovat vahingoittumattomia.

Rullapaperiakseli ja rullapaperi

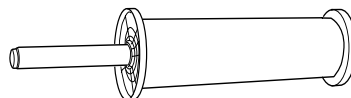

Värikasetit (9)

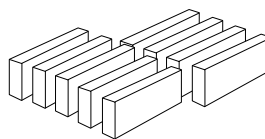

Virtajohto

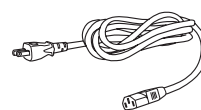

Harmaat kiinnittimet (2)

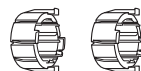

Paperiohjaimet (7)



Tulostimen asentaminen kantayksikköön



Varoitus:

Tulostinta (paino noin 127,3 kg) nostamaan tarvitaan vähintään neljä ihmistä.

1. Lukitse eturullat.
Aseta rullat sivusuuntaan ja lukitse ne niin, etteivät ne pääse liikkumaan.

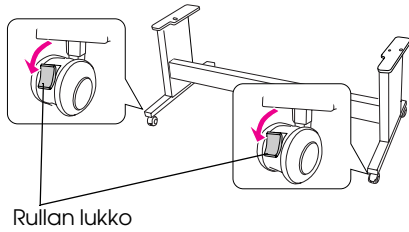

2. Aseta kantayksikkö tulostimen eteen ja asenna tulostin kantayksikön päälle alla kuvatulla tavalla.

Huomautus:

Kun sijoitat tulostimen kantayksikköön, sovita tulostimen oikeassa päässä oleva neliö samassa paikassa olevaan kantayksikön neliöön.

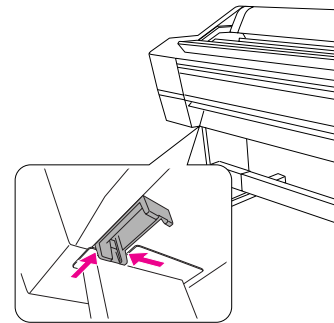
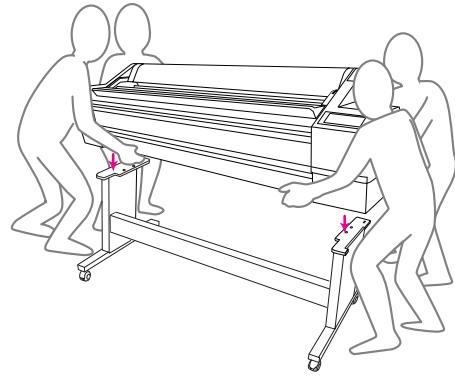
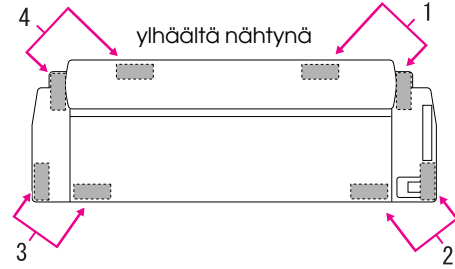

3. Kiinnitä tulostimen pohja ja kantayksikkö siipimutterilla, jousialuslevyillä ja tiivisteillä.

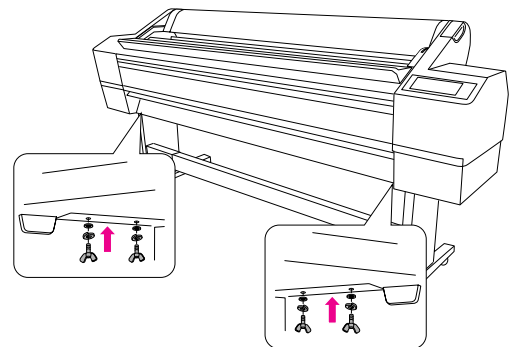

Automaattisen kiinnittorullayksikön asentaminen

Sisällön tarkistaminen

Varmista, että sait kaikki tässä näkyvät tuotteet ja että ne ovat vahingoittumattomia.

Ohjain

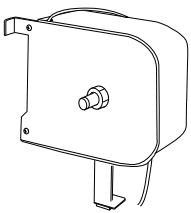

Liikkuva yksikkö

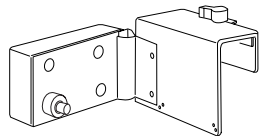

Laippa (ohjaimelle)



Laippa (liikkuvalle yksikölle)



Heijastin

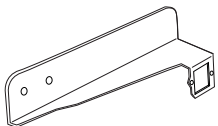

Liikkuvan yksikön pysäytin

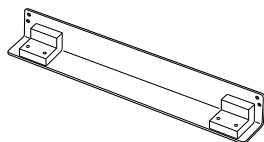

Kiinnittorullan rullahylsy (7,6 cm)



Ruuvit (Isoja 2 (musta), pieniä 4)

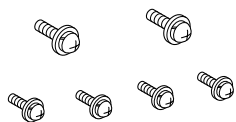

Kaapelin pidikkeet (2)

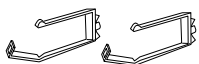

Maalarinteippi



Automaattisen kiinnittorullayksikön asentaminen

1. Kiinnitä ohjain vaakakannattimeen alla kuvatulla tavalla ja kiristä mustat ruuvit, jotta ohjain kiinnittyy tulostimeen kunnolla.

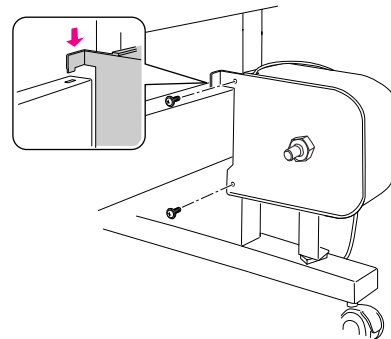

2. Kiinnitä laippa (merkintä R) ohjaimen puristamalla nuppia.

Laippa voidaan kääntää. Sen toinen puoli on tarkoitettu 7,6 cm:n hylsulle ja toinen 5 cm:n hylsulle. Aseta laippa hylsyn mukaisesti.

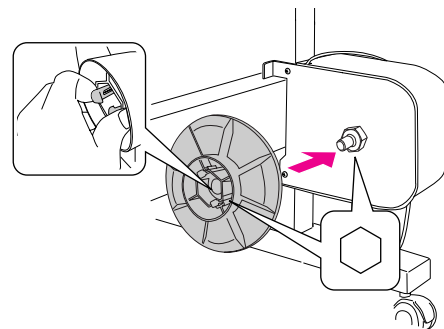

3. Kiinnitä pidikkeet kantayksikön oikealle puolelle, ja kuljeta virtajohto pidikkeiden kautta.

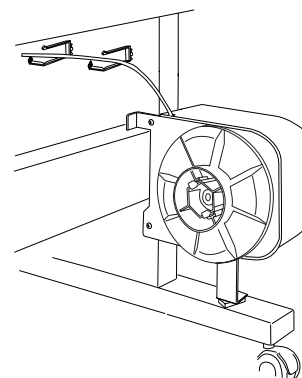

4. Kytke kaapelin liitin tulostimen takana olevaan liittimeen alla kuvatulla tavalla, ja kiristä ruuvit liittimen molemmin puolin.

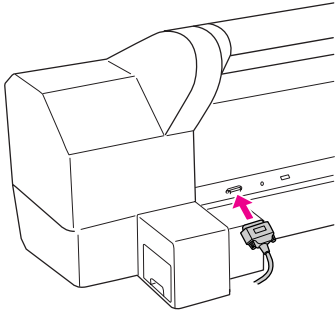

5. Käännä lukon vipua vasemmalle, jotta lukko avautuu.

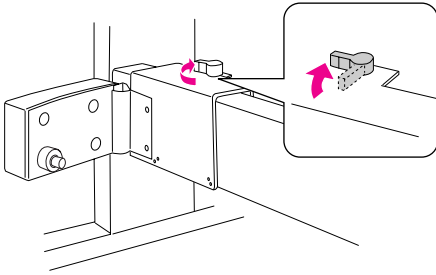

6. Kannattele liikkuvaa yksikköä ja kiinnitä sen pysäytin liikkuvan yksikön alapuolelle. Napsauta pysäyttimen kaksi uloketta liikkuvaan yksikköön, jotta pysäytin ei putoa. Kiinnitä liikkuva yksikkö vaakakannattimeen kiristämällä kaksi ruuvia.

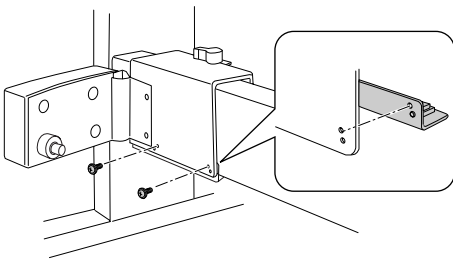

7. Kiinnitä laippa (merkintä L) liikkuvaan yksikköön puristamalla nuppia.

Laippa voidaan kääntää. Sen toinen puoli on tarkoitettu 7,6 cm:n hylsulle ja toinen 5 cm:n hylsulle. Aseta laippa hylsyn mukaisesti.

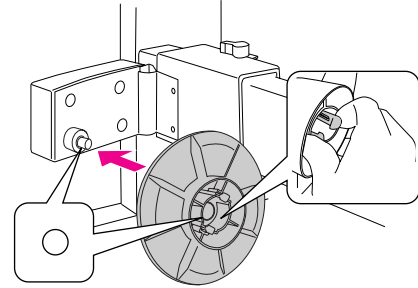

8. Kiinnitä heijastin kantayksikön taakse vasemmalle puolelle ja kiristä kaksi ruuvia.

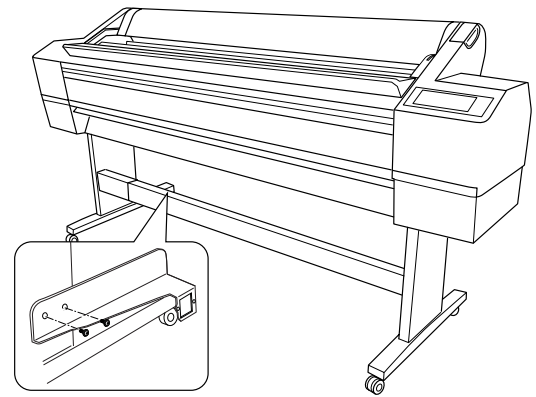

Kiinniottorullan rullahylsyn asennus

1. Varmista, että lukon vipu on vapautettu (käännetty vasemmalle). Liu'uta liikkuva yksikkö vaakakannattimen vasempaan päähän.

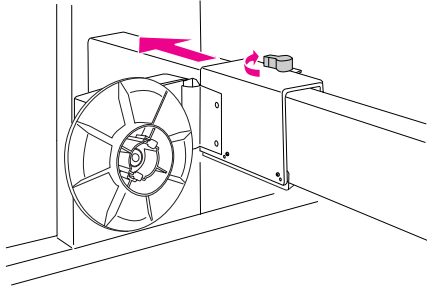

2. Kiinnitä kiinniottorullan rullahylsy toinen pää laipan ja nupin yläpuolelle ohjaimessa.

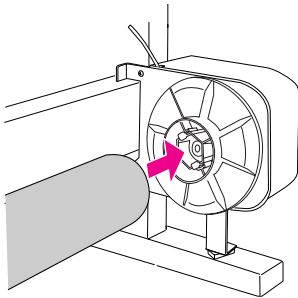

3. Aseta liikkuvan yksikön laippa ja nappi kiinniottorullan rullahylsyn toiseen päähän.

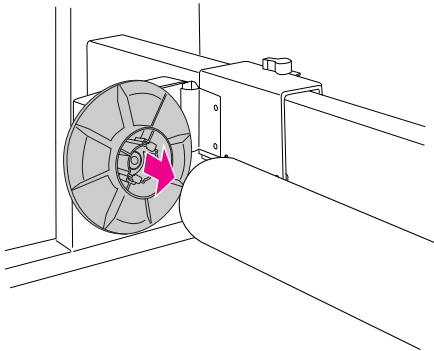

4. Käännä lukon vipua eteen, jotta liikkuva yksikkö lukittuu.

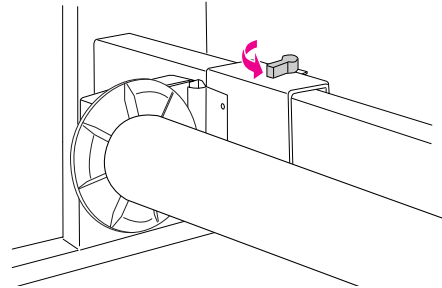

Varmista, että hylsy on kiinnitetty kunnolla.

Paperiohjaimien kiinnittäminen

Kun automaattinen kiinniottorulla on asennettu, kiinnitä paperiohjaimet.

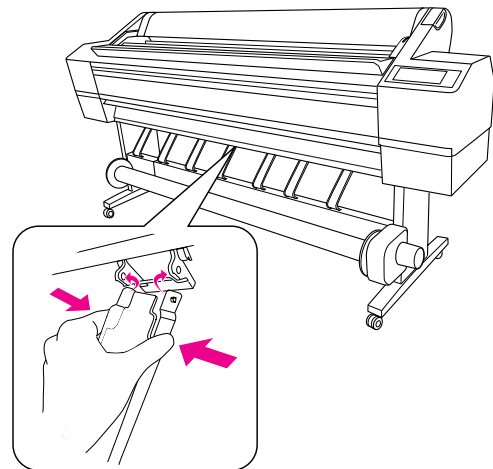

Tulostimen paikan valitseminen

Tulostimen sijoittaminen

- ❑ Valitse tasainen ja vakaa sijoituspaikka, joka kestää tulostimen painon (noin 150,5 kg).
- ❑ Käytä ainoastaan tulostimen vaatimuksia vastaavaa virtalähdettä.
- ❑ Käytä tulostinta seuraavissa olosuhteissa:

Lämpötila: 10–35°C

Suhteellinen kosteus: 20–80% ilman kosteuden tiivistymistä

Vaikka yllä mainitut ehdot täyttyvät, tulostaminen saattaa epäonnistua, jos olosuhteet eivät sovellu valitulle paperille. Käytä tulostinta olosuhteissa, jotka soveltuvat paperille. Katso tarkemmat ohjeet papereihin liittyvistä ohjeista.

Älä aseta tulostinta alttiiksi suoralle auringonpaisteelle tai lämmönlähteille, jotta sopiva kosteus säilyy.

- ❑ Jätä tulostimen ympärille riittävästi tilaa tulostimen käyttöä, huoltoa ja tuuletusta varten. Katso tarkemmat ohjeet tulostimen ympärille jätettävästä tilasta seuraavasta osasta.



Varoitus:

- ❑ Älä sijoita laitetta paikkaan, jossa on liian kuuma, huono tuuletus tai pölyistä, koska nämä voivat aiheuttaa savun muodostumista tai tulipalon.
- ❑ Älä sijoita laitetta suoraan auringonvaloon tai lähelle ilmastointilaitteita.
- ❑ Älä peitä tuuletusaukkoja.
- ❑ Älä sijoita tulostinta huonosti tuuletettuun paikkaan.
- ❑ Älä aseta tulostinta matolle tai peitolle.
- ❑ Älä peitä tulostinta kankaalla, kuten peitolla tai pöytäliinalla, kun se on käytössä.
- ❑ Jätä vähintään 30 cm vapaata tilaa tulostimen ja seinän väliin.
- ❑ Älä aseta tulostinta epävakaalle alustalle. Laitteen putoaminen voi aiheuttaa henkilövahinkoja.

Tulostimen ympärille jätettävä tila

Varaa tulostimen ympärille tarpeeksi tilaa tulostimen käyttöä ja huoltoa sekä tuuletusta varten, ks. alla. (Kuvan mitat ovat vähimmäisarvoja.)

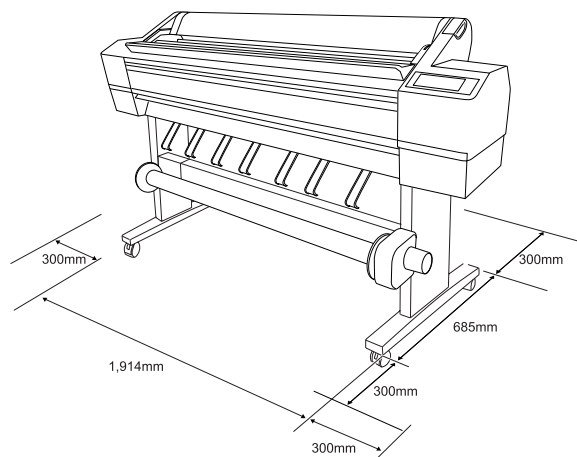

Tulostimen asennus

1. Vapauta eturullat.

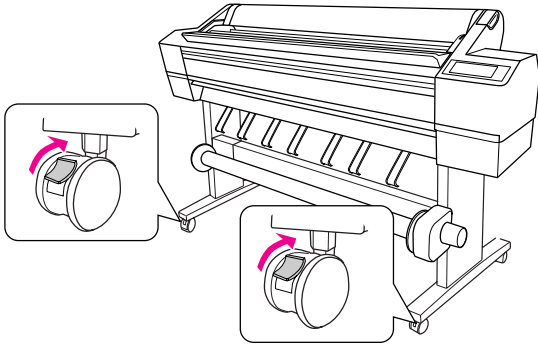

2. Siirrä tulostin sen käyttöpaikkaan (lyhyen matkan päähän).

Huomautus:

Toisin kuin esimerkiksi tavaroiden kuljetukseen tarkoitettujen kärryjen rullat, tulostimen jalustan rullat on tarkoitettu tulostimen siirtämiseen lyhyitä matkoja sisätiloissa ja tasaisella alustalla.

3. Lukitse eturullat.
Aseta rullat sivusuuntaan ja lukitse ne niin, etteivät ne pääse liikkumaan.

Tulostimen asentaminen

Materiaalien poistaminen

1. Poista kaikki suojaavat teipit tulostimesta ja suojamateriaalit värikerroista.

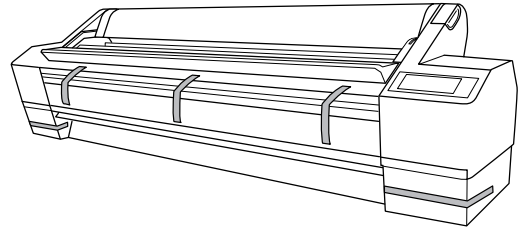

2. Avaa etukansi. Löysää ruuvia ja poista kaksi metallilevyä tulostuspäälokeron puolelta.

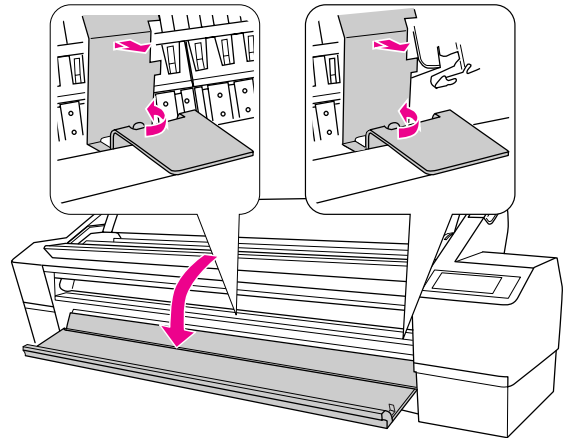

Huomautus:

- ❑ Älä asenna metallilevyjä paikalleen uudestaan. Pidä ne tallessa tulevaa käyttöä varten.

- ❑ Varo koskettamasta tulostuspään ympärillä olevia kaapeleita. Muutoin tulostin saattaa vahingoittua.

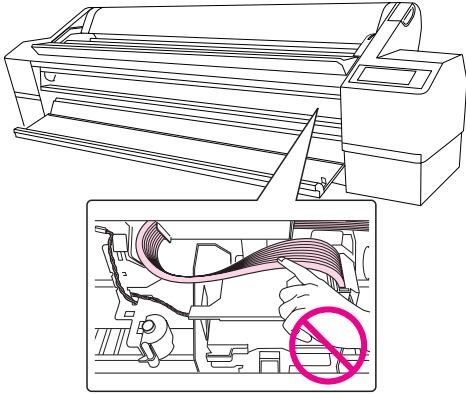

3. Sulje etukansi.

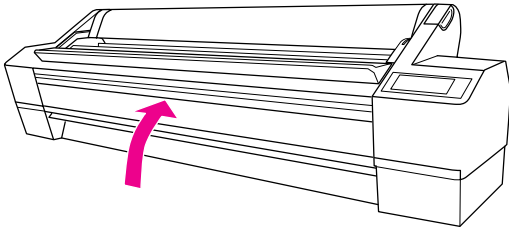

Virtajohto liittäminen

1. Tarkista tulostimen takana olevasta tyyppikilvestä, että sen käyttöjännite vastaa pistorasian jännitettä. Varmista myös, että käytät oikeanlaista virtajohtoa virtalähteessä.
2. Kytke virtajohto tulostimen takana olevaan virtapistokkeeseen.

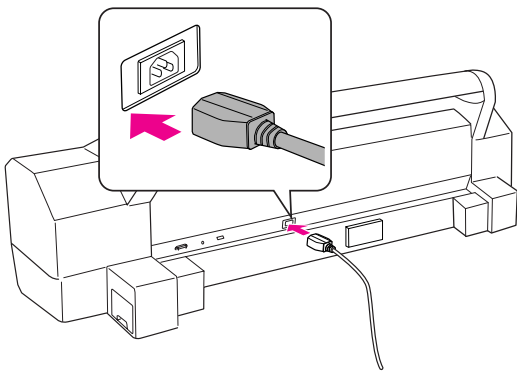

3. Kuljeta virtajohto tulostimen takaosassa olevien pidikkeiden kautta. Johto voidaan kuljettaa joko vasemmalta tai oikealta puolelta.

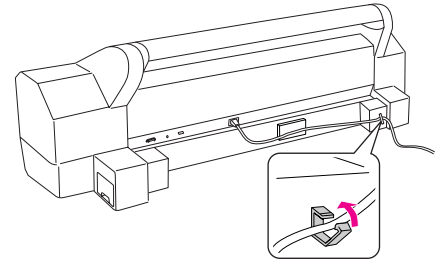
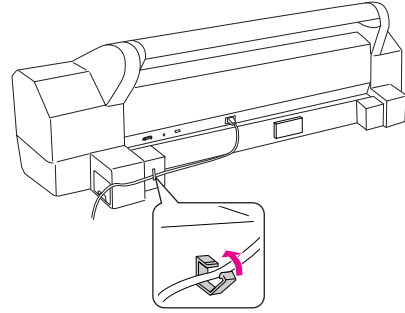

4. Yhdistä virtajohto maadoitettuun pistorasiaan.



Muistutus:

Älä käytä pistorasiaa, joka on varustettu automaattijäähdyttimellä tai seinäkatkaisimella. Muussa tapauksessa tulostin saattaa pysähtyä äkillisesti tai tulostimeen voi tulla vaurio.

Värikasettien asentaminen

Voit asentaa värikasetit noudattamalla alla olevia ohjeita.



Varoitukset:

Mustekasetit ovat itsenäisiä yksiköitä. Tavallisessa käytössä muste ei vuoda kaseteista. Jos mustetta pääsee käsille, ne on pestävä vedellä ja saippualla. Jos mustetta joutuu silmiin, huuhtelee ne välittömästi vedellä.

Huomautus:

Tulostimen mukana toimitettavat kasetit käytetään osin alkuasennuksen yhteydessä. Jotta tulosteista tulee laadukkaita, tulostimen tulostuspää latautuu täyteen mustetta. Tämä kertalataus käyttää tietyn määrän mustetta, ja siksi nämä värikasetit tulostavat vähemmän sivuja kuin seuraavat värikasetit.

1. Kytke tulostimeen virta painamalla Virta  -painiketta.

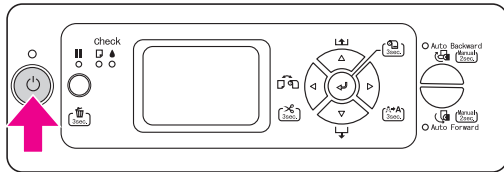

2. Kun valo alkaa vilkkua ja kansi avautuu hiukan, avaa kansi käsin kokonaan.

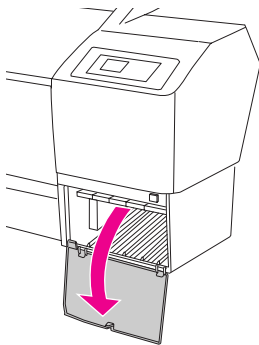

3. Tarkista värikasetti ja sen aukko.

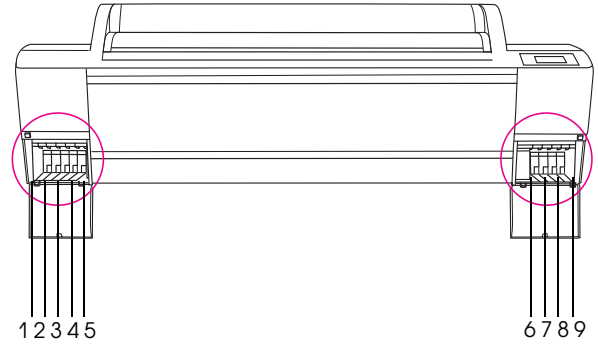

Aukko nro	Musteen väri
#1	Vivid Light Magenta (Kirkas vaalea magenta)
#2	Light Light Black (Vaalean vaalea musta)
#3	Matte Black (Mattamusta)
#4	Light Black (Vaalea musta)
#5	Light Cyan (Vaalea syaani)
#6	Cyan (Syaani)
#7	Vivid Magenta (Kirkas magenta)
#8	Photo Black (Valokuvamusta)
#9	Yellow (Keltainen)

4. Poista värikasetti pakkauksesta ja ravista sitä noin viiden sekunnin ajan.

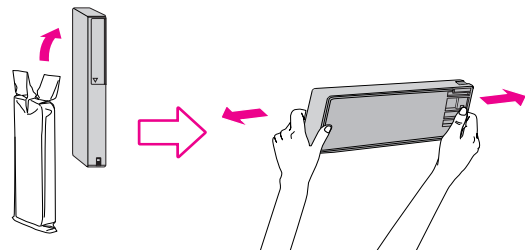

Muistutus:

Älä kosketa värikasetin sivussa olevaa vihreää mikropiiriä. Se voi estää normaalin käytön ja tulostuksen.

5. Aseta värikasetti aukkoon niin, että nuoli on ylöspäin ja osoittaa tulostimen takaosaan. Työnnä kasetti niin pitkälle, että kuulet napsahduksen.

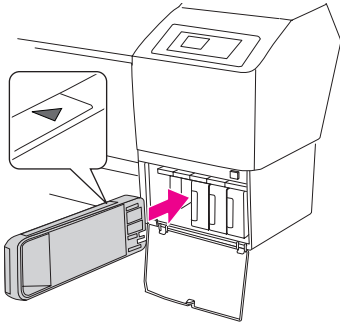

Huomautus:

Varmista, että asennat kaikki yhdeksän värikasettia. Muutoin värin lataaminen ei käynnisty.

6. Kun olet asentanut kaikki värikasetit oikeisiin aukkoihinsa, sulje värilokeron kansi.

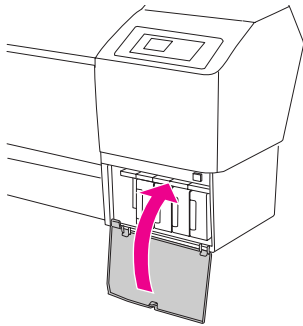

7. Tulostin aloittaa aloitusvärin lataamisen ja virran merkivalo vilkkuu (noin 10 minuutin ajan).



Muistutus:

Älä koskaan tee seuraavia toimia virran merkkivalon vilkkuessa, tai tulostin voi vahingoittua:

- Tulostimen virran katkaisu
- Virtajohdon irrottaminen
- Etukannen avaaminen
- Paperivivun siirtäminen vapautusasentoon
- Värilokeron kannen avaaminen
- Huoltotankin poistaminen

8. PAPER OUT. LOAD PAPER (Paperi loppu. Lataa paperia) tulee näkyviin nestekidenäyttöön. Tämä tarkoittaa, että aloitusvärin lataus on valmis.

Tulostuksen vahvistaminen

Rullapaperin lataaminen

Lataa rullapaperi tulostimeen alla olevien ohjeiden mukaan.

1. Avaa rullapaperin kansi.

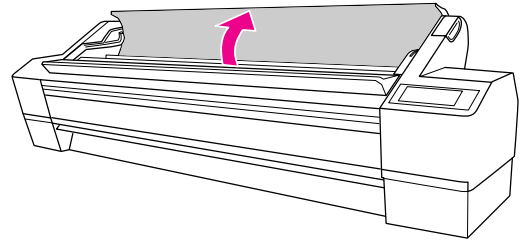

2. Kun paperin pysäytin (harmaa) on oikealla, nosta rullaa ja aseta se rullapaperin pidikkeeseen. Siirrä sitten rullaa oikealle.



Varoitus:

Rulla on painava, joten rullan nostamiseen molemmista päistä pysäyttimien kohdalta tarvitaan kaksi henkilöä.

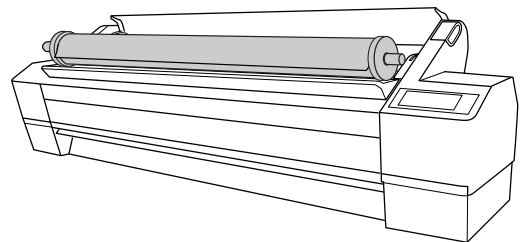

3. Kohdista se reunoissa oleviin kiskoihin, rullaa paperirulla paikoilleen ja aseta se tulostimen sisällä oleviin asennuskohtiin.

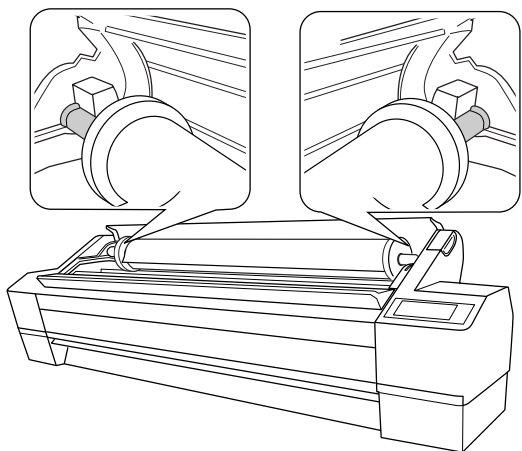
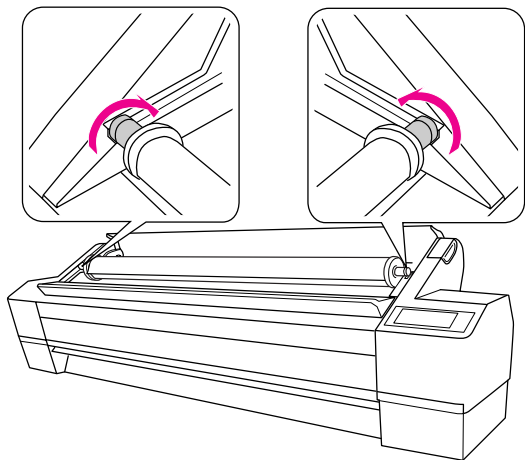

4. Varmista, että Pysäytä -merkkivalo ei vilku, ja aseta sitten paperivipu vapautusasentoon.

LEVER RELEASED. LOAD PAPER (Vipu vapautettu. Lataa paperia) näkyy nestekidenäytöllä.

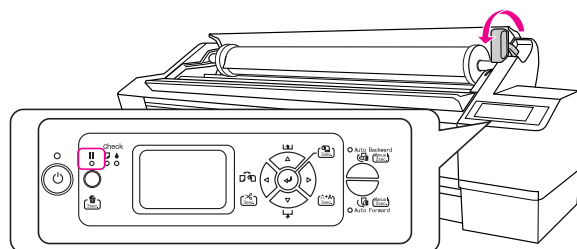

5. Aseta paperi paperin syöttöraoon. Vedä paperi syöttöraon läpi niin, että se tulee ulos alapuolelta.
6. Varo taittamasta paperin reunaa ja aseta paperi tiiviisti laitteeseen.

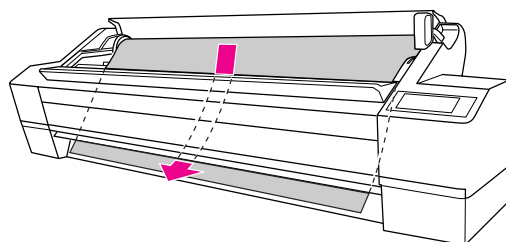

7. Säädä syöttövoima painamalla hallintapaneelin Paperinsyöttö Δ -painiketta.

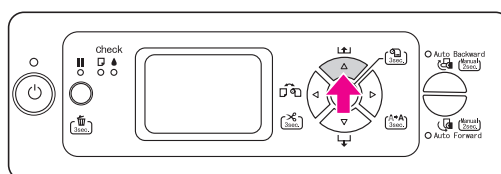

8. Pitele paperin alareunaa ja käännä rullapaperia löysän poistamiseksi. Varmista, että paperin alareuna on suorassa ja vaakasuunnassa.

Jos käytät paksua, raskasta tai rypistynyttä paperia, voit lisätä tehoa painamalla Paperinsyöttö Δ -painiketta. Jos käytät ohutta tai kevyttä paperia, voit vähentää tehoa painamalla Paperinsyöttö ∇ -painiketta.

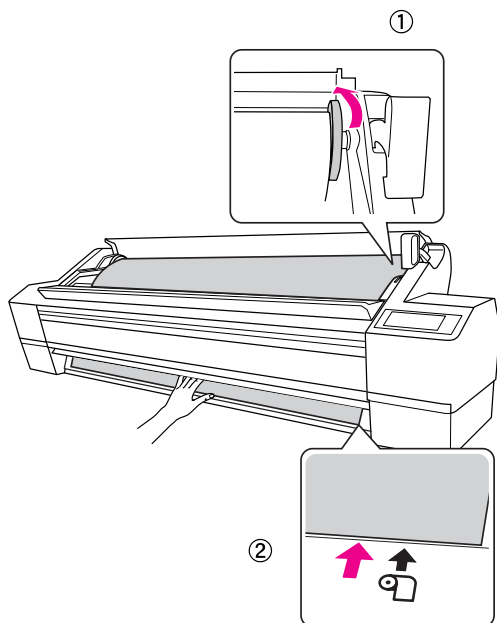

Huomautus:

Jos paperi on ladattu vinoon, tulostus epäonnistuu. Kohdista se suoraan paperin sijoitusasentoon.

9. Aseta paperivipu varmistusasentoon ja sulje rullapaperikansi.

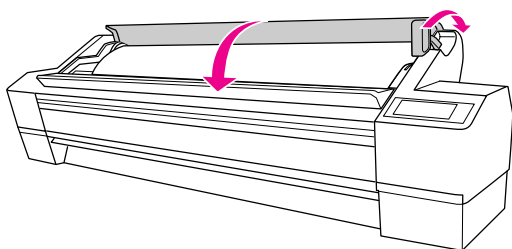

Paina \blacksquare -painiketta tai odota hetki.

10. Jos DO YOU WANT TO USE THE FOLLOWING PAPER? (Haluatko käyttää seuraavaa paperia?) tulee näkyviin näytölle, valitse materiaali painamalla Valikko \triangleright -painiketta.

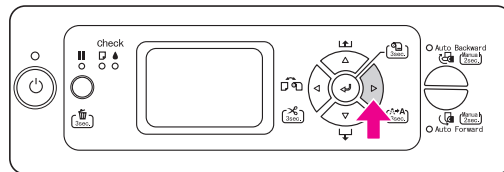

11. Valitse materiaali painamalla Paperinsyöttö Δ / ∇ -painiketta ja paina sitten Valikko \triangleright -painiketta.

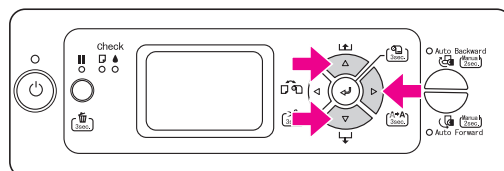

12. Valitse materiaali painamalla Paperinsyöttö Δ / ∇ -painiketta ja paina sitten Enter \blacktriangleleft -painiketta.

Tulostimen nestekidenäyttöön tulee ilmoitus READY (Valmis).

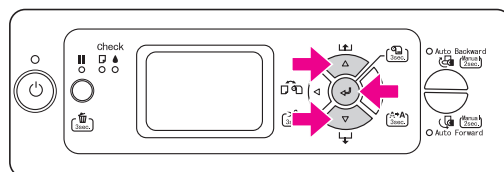

Tilatietojen tulostaminen

1. Paina Paperin lähde ◀ -painiketta, jotta näyttöön tulee Katkaise automaattisesti ☞✂

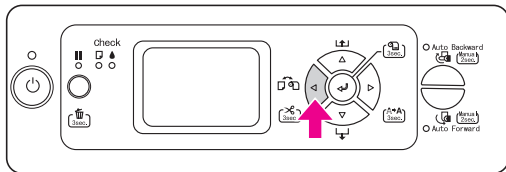

2. Siirry valikkotilaan painamalla Valikko ▷ -painiketta.

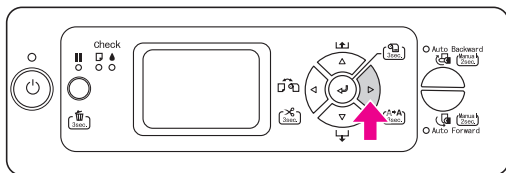

3. Paina Paperinsyöttö ▽ -painiketta, jotta näyttöön tulee TEST PRINT (Testituloste) ja paina sitten Valikko ▷ -painiketta.

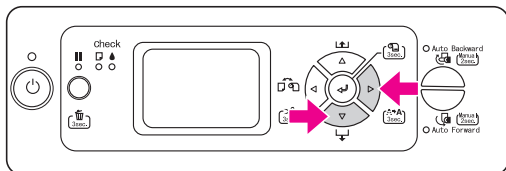

4. Paina Paperinsyöttö ▽ -painiketta, jotta näyttöön tulee STATUS SHEET (Tilätiedot) ja paina sitten Valikko ▷ -painiketta.

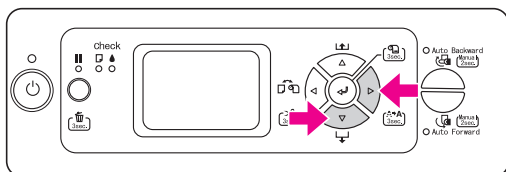

5. Tulosta tilätiedot painamalla Enter ◀◀ -painiketta.

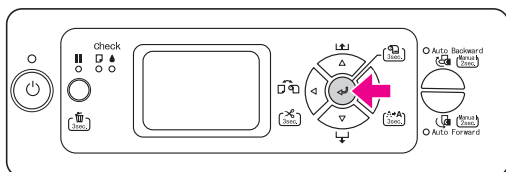

Kun tulostus on valmis, seuraa näytön ohjeita ja palaa READY (Valmis) -tilaan.

Leikattujen arkkien lataaminen

Lataa 483 mm:n kokoa (Super A3/B) pitemmät leikatut arkit seuraavassa osiossa kuvatulla tavalla. Jos haluat ladata leikattuja arkkeja, joiden koko on 483 mm (Super A3/B) tai pienempi, katso kohta "483 mm pituisten (Super A3/B) tai lyhyempien arkkien lataaminen" sivulla 18.

Jos tulostat paksulle paperille (0,5–1,5 mm), katso "Paksulle paperille tulostaminen (0,5–1,5 mm)" sivulla 19.

Huomautus:

Jos käytät muuta paperia kuin Epsonin erikoismateriaaleja, tutustu paperin mukana tuleviin ohjeisiin tai kysy lisätietoja myyjältä.

483 mm:n kokoa (Super A3/B) pitempien leikattujen arkkien lataaminen

1. Varmista, että tulostimeen on kytketty virta ja että rullapaperikansi on kiinni.
2. Paina Paperin lähde ◀ -painiketta useita kertoja, kunnes Arkki ☐ tulee näyttöön.
3. Varmista, että Paper Check (Paperin tarkistus) -valo palaa, ja aseta sitten paperivipu vapautusasentoon. LEVER RELEASED . LOAD PAPER (Vipu vapautettu. Lataa paperia) näkyy nestekidenäytöllä.

Paperivipu saattaa olla lukittu, jos REMAINING PPR SETUP (Jäljellä olevan paperin asetus) on ON: AT ROLL EXCHANGE (Päällä: rullaa vaihdettaessa). Paina tässä tapauksessa Enter ◀◀ -painiketta ja pidä sitä alhaalla 3 sekunnin ajan, jotta viivakoodi tulostuu ja voit vapauttaa paperivivun.

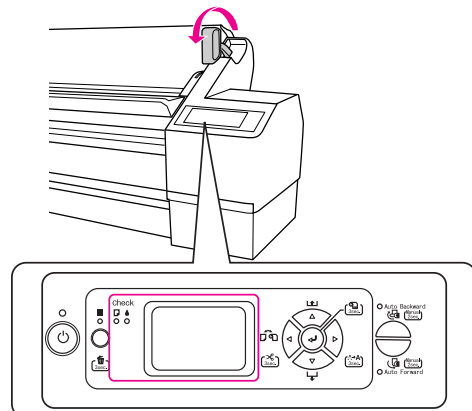

**Muistutus:**

Älä aseta paperivipua vapautusasentoon, jos virran merkkivalo tai Pause (Pysäytä) -valo vilkkuu. Muuten laite voi vaurioitua.

4. Lataa paperi syöttöraon läpi niin, että se tulee ulos alapuolelta.

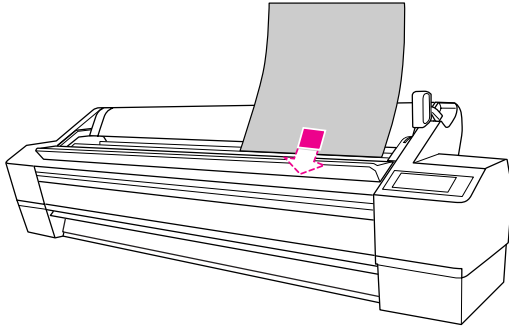
**Huomautus:**

Lataa arkit pystysuorassa aikakauslehtien tapaan.

5. Varmista, että paperin alareuna ja oikea reuna ovat suorassa, alareuna vaaka- ja oikea reuna pystysuunnassa.

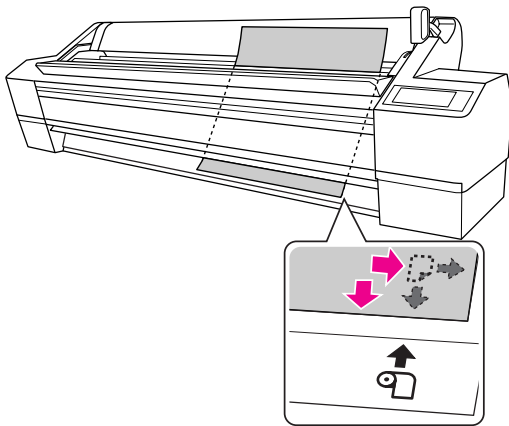
**Huomautus:**

- ❑ Kohdista paperi oikein pysty- ja vaakasuoriin sijoitusasentoihin nähden. Jos paperin etureuna ylittää sijoitusasennon tai ei yletä siihen, tästä seuraa virhe.
- ❑ Jos paperin etureuna ei tule esiin etukannen alta, avaa etukansi ja syötä paperi alaspäin.

6. Aseta paperivipu varmistusasentoon. Paina **||**-painiketta tai odota hetki.

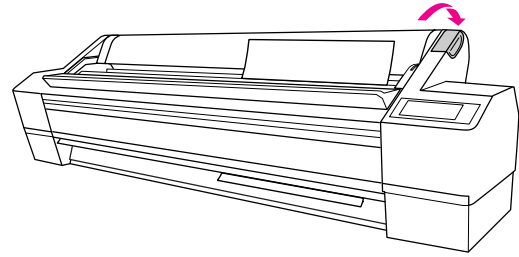

7. Jos DO YOU WANT TO USE THE FOLLOWING PAPER? (Haluatko käyttää seuraavaa paperia?) tulee näkyviin näytölle, valitse materiaali painamalla Valikko **▷** -painiketta ja aseta materiaali painamalla Enter **↵** -painiketta.

Edellinen asetus näkyy nestekidenäytöllä. Jos materiaalityyppi on oikea, paina Paperin lähde **◀** -painiketta.

Tulostin on nyt valmis tulostamaan. Älä avaa etukantta, kun tulostin on käynnissä. Jos etukansi avataan kesken tulostuksen, tulostin lakkaa tulostamasta ja käynnistyy uudelleen vasta kun kansi on taas kiinni. Pysäyttäminen ja uudelleen käynnistäminen voi heikentää tulostuslaatua.

Huomautus:

Älä jätä paperia tulostimeen pitkiksi ajoiksi, sillä sen laatu heikkenee. Suosittelemme, että poistat paperin tulostimesta tulostuksen päätyttyä.

483 mm pituisten (Super A3/B) tai lyhyempien arkkien lataaminen

1. Varmista, että tulostimeen on kytketty virta ja että rullapaperikansi on kiinni.
2. Paina Paperin lähde ◀ -painiketta useita kertoja, kunnes Arkki ☐ tulee näyttöön.
3. Varmista, että paperivipu on varmistusasennossa, ja lataa liuska paperin syöttörukkoon, kunnes vastusta tuntuu.

Varmista, että paperin oikea reuna on suorassa ja että se on linjassa rullapaperikannen asteikon oikean reunan kanssa. PRESS THE ■ BUTTON (Paina painiketta) näkyy nestekidenäytöllä.

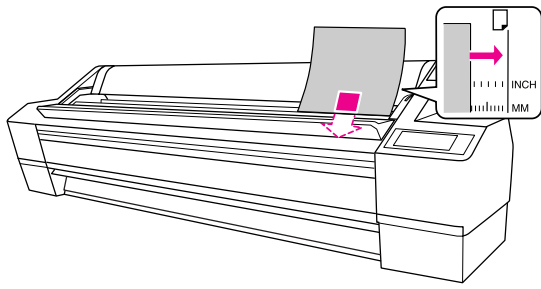

Huomautus:

Lataa arkit pystysuorassa aikakauslehtien tapaan.

4. Paina Tauko ■ -painiketta.

Tulostinpäät liikkuvat ja paperiliuska siirtyy automaattisesti tulostusasemaan.

5. Jos DO YOU WANT TO USE THE FOLLOWING PAPER? (Haluatko käyttää seuraavaa paperia?) tulee näkyviin näytölle, valitse materiaali painamalla Valikko ▷ -painiketta ja aseta materiaali painamalla Enter ↵ -painiketta.

Edellinen asetus näkyy nestekidenäytöllä. Jos materiaalityyppi on oikea, paina Paperin lähde ◀ -painiketta.

Tulostin on nyt valmis tulostamaan. Älä avaa etukantta, kun tulostin on käynnissä. Jos etukansi avataan kesken tulostuksen, tulostin lakkaa tulostamasta ja käynnistyy uudelleen vasta kun kansi on taas kiinni. Pysäyttämisen ja uudelleen käynnistäminen voi heikentää tulostuslaatua.

Kun tulostus on valmis, tulostin tukee tulostettua materiaalia ja PAPER OUT. LOAD PAPER (Paperi loppu. Lataa paperia) näkyy nestekidenäytöllä. Poista paperi painamalla Paperinsyöttö ▽ -painiketta ja vapauta sitten paperivipu samalla, kun pidät kiinni paperista. Paperi voidaan poistaa tulostimesta.

Huomautus:



Älä jätä paperia tulostimeen pitkiksi ajoiksi, sillä sen laatu heikkenee. Suosittelemme, että poistat paperin tulostimesta tulostuksen päätyttyä.

Paksulle paperille tulostaminen (0,5–1,5 mm)

Kun lataat paksuja leikattuja arkkeja (0,5–1,5 mm), kuten kartonkia, seuraa alla kuvattuja vaiheita.

Huomautus:

Älä lataa paksua paperia (0,5–1,5 mm), jonka pituus on enemmän kuin 728 mm. Muuten voi ilmetä paperitukoksia.

1. Varmista, että tulostimeen on kytketty virta ja että rullapaperikansi on kiinni.
2. Paina Paperin lähde  -painiketta useita kertoja, kunnes Arkki  tulee näyttöön.
3. Varmista, että Paper Check (Paperin tarkistus) -valo palaa, ja aseta sitten paperivipu vapautusasentoon. LEVER RELEASED. LOAD PAPER (Vipu vapautettu. Lataa paperia) näkyy nestekidenäytöllä.

Paperivipu saattaa olla lukittu, jos REMAINING PPR SETUP (Jäljellä olevan paperin asetus) on ON: AT ROLL EXCHANGE (Päällä: rullaa vaihdettaessa). Paina tässä tapauksessa Enter  -painiketta ja pidä sitä alhaalla 3 sekunnin ajan, jotta viivakoodi tulostuu ja voit vapauttaa paperivivun.

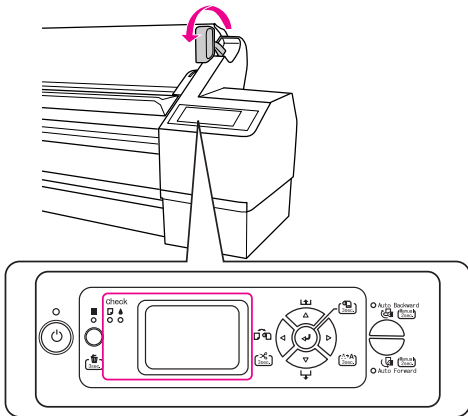

Muistutus:

Älä aseta paperivipua vapautusasentoon, jos virran merkkivalo tai Pysäytä -valo vilkkuu. Muuten laite voi vaurioitua.

4. Avaa etukansi.

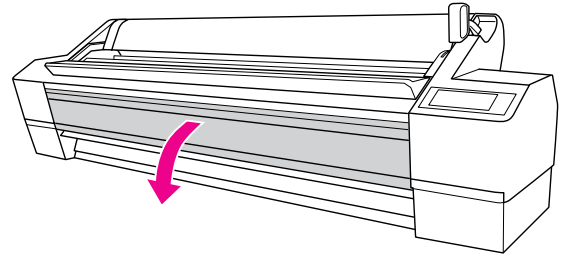

Muistutus:

Varo koskettamasta tulostuspään ympärillä olevia kaapeleita. Muutoin tulostin saattaa vahingoittua.

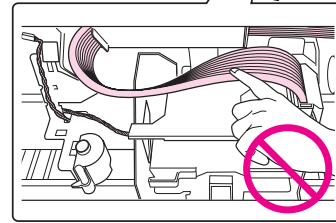
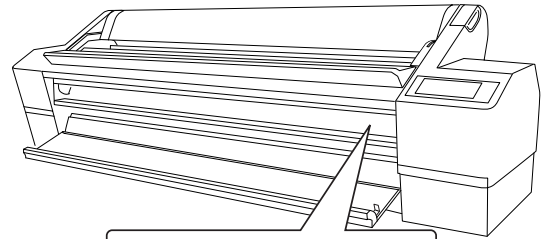

5. Lataa arkki paperin syöttörukkoon niin, että paperin alareuna on avoimen etukannen takana.

Varmista, että paperin alareuna ja oikea reuna ovat suorassa ja pystysuunnan mukaiset.

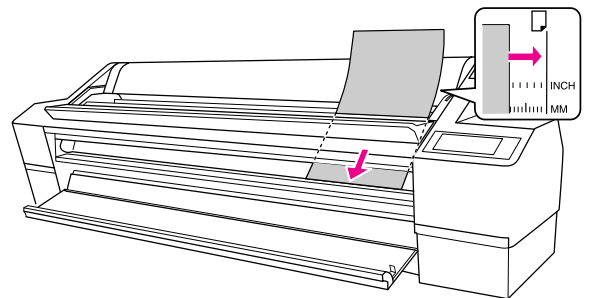

Huomautus:

Lataa arkit pystysuorassa aikakauslehtien tapaan.

6. Aseta paperivipu varmistusasentoon ja sulje etukansi.

Paina **■** -painiketta tai odota hetki.

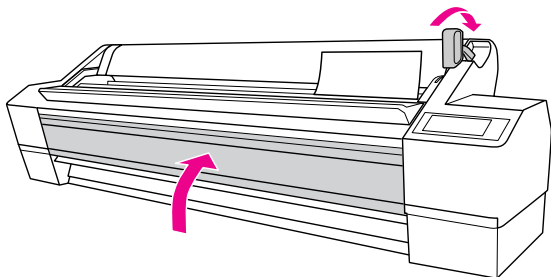

7. Jos DO YOU WANT TO USE THE FOLLOWING PAPER? (Haluatko käyttää seuraavaa paperia?) tulee näkyviin näytölle, valitse materiaali painamalla Valikko **▷** -painiketta ja aseta materiaali painamalla Enter **↵** -painiketta.

Edellinen asetus näkyy nestekidenäytöllä. Jos materiaalityyppi on oikea, paina Paper Source **◀** (Paperin lähde) -painiketta.

Huomautus:

Älä jätä paperia tulostimeen pitkiksi ajoiksi, sillä sen laatu heikkenee. Suosittelemme, että poistat paperin tulostimesta tulostuksen päätyttyä.

Tulostimen liittäminen tietokoneeseen

Kytke tulostin ja tietokone USB-kaapelilla tai Ethernet-kaapelilla. Käytä seuraavia kaapeleita:

- ❑ USB-kaapeli
- ❑ 100BaseTX- tai 1000BaseT luokan 6 suojattu kierretty parikaapeli

1. Varmista, että kirjoittimen virta on pois päältä.
2. Kytke kaapeli tulostimeen, ja kytke USB-kaapelin toinen pää tietokoneeseen tai Ethernet-kaapelin toinen pää Ethernet-keskittimeen.

USB-yhteys:

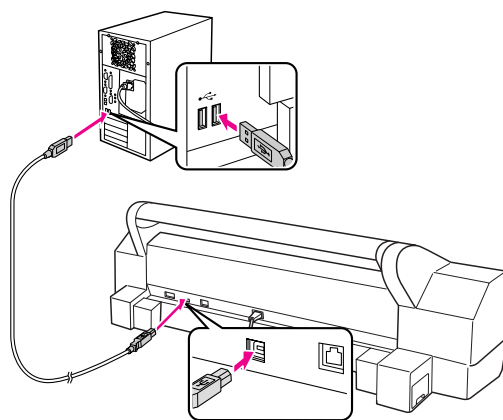

Verkkoyhteys:

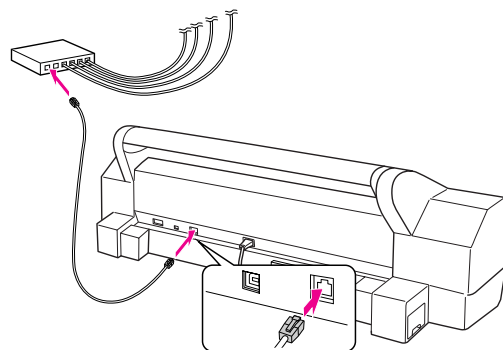

Huomautus:

Kun kytket sekä USB- ja Ethernet-kaapelin, asenna tulostinohjelmisto jokaisesta tietokoneesta erikseen. Voit kytkeä sekä USB- että Ethernet-kaapelin tulostimeen samanaikaisesti.

Tulostinohjaimen ja -ohjelmiston asentaminen

Asenna tulostimen mukana toimitetulla CD-ROM-levyllä oleva tulostinohjelmisto liitettyäsi tulostimen tietokoneeseen. Voit asentaa tulostinohjelmiston seuraavalla tavalla.

Huomautus:

Varmista, että sinulla on järjestelmänvalvojan oikeudet ohjelmiston asentamiseen.

1. Aseta kirjoittimen mukana toimitetulla CD-ROM-levyllä oleva kirjoitinohjelmisto CD-asemaan.
2. Kun seuraava valintaikkuna tulee näkyviin, asenna tulostinohjain yhteytesi mukaisesti. Valitse **Set up the printer via a local connection** (Asenna tulostin paikallisen yhteyden kautta), kun tulostin on kytketty suoraan tietokoneeseen tai **Set up the printer via a network connection** (Asenna tulostin verkkoyhteyden kautta), kun tulostin on kytketty verkkoon. Toimi näytön ohjeiden mukaan.

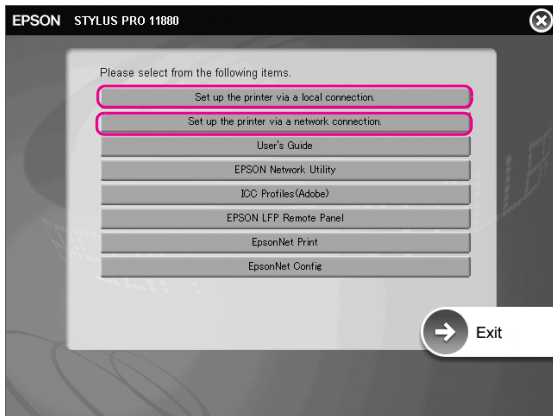

Huomautus:

Jos seuraava valintaikkuna avautuu, varmista, että julkaisija on SEIKO EPSON, ja napsauta sitten Unblock (Avaa).



3. Jos haluat asentaa muun tulostinohjelmiston, valitse vaiheen 2 valintaikkunasta.

Tulostimen lisääminen Mac OS X -käyttöjärjestelmään

Valitse kirjoitin asennettuasi kirjoitinohjelmiston tietokoneeseen. Valitse kirjoitin ensimmäisellä käyttökerralla tai koska tahansa, kun haluat siirtää käyttämään eri kirjoitinta. Tietokone tulostaa aina käyttäen viimeksi valittua kirjoitinta.

1. Kytke tulostimeen virta.

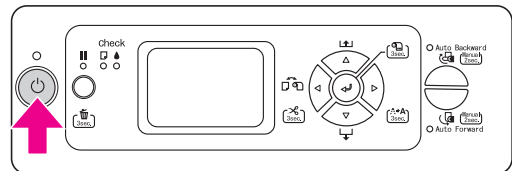

2. Kaksoisosoita Applications (Sovellukset) -kansiota ja kaksoisosoita sitten Utilities (Apuohjelmat) -kansiota. Kaksoisosoita Print Center (Tulostuskeskus) (Mac OS X 10.2.x) tai Printer Setup Utility (Tulostimen asennusapuohjelma) (Mac OS X 10.3.x tai uudempi).

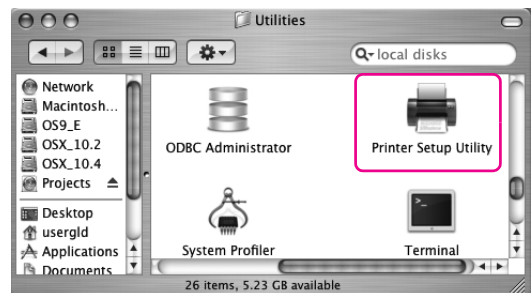

- Osoita Add (Lisää).

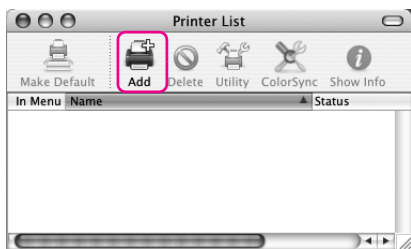

- Valitse tulostin ja osoita Add (Lisää).

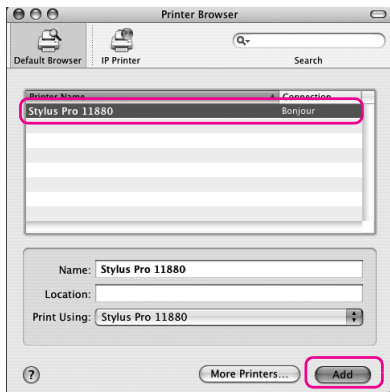

Jos tulostimesi ei näy luettelossa, osoita More Printers (Lisää tulostimia) ja valitse yhteys, kuten esimerkiksi EPSON TCP/IP. Valitse tulostin luettelosta ja osoita Add (Lisää).

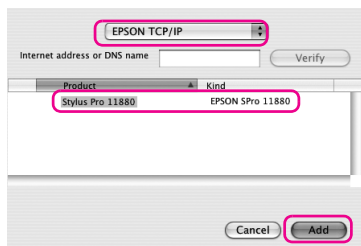

- Varmista, että tulostinluettelo sisältää juuri lisäämäsi tulostimen. Sulje sitten tulostinluettelon valintaikkuna.

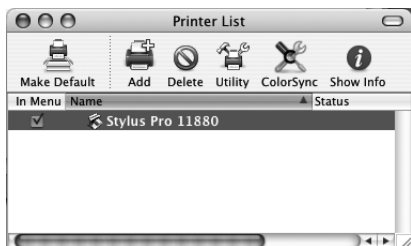

Tulostuspään kohdistaminen

Ennen kuin aloitat tietojen tulostamisen, sinun on kohdistettava tulostuspää. Tämä estää tulostuslaadun heikkenemisen, joka johtuu tulostuspään väärästä asennosta. Tulostuspään kohdistus parantaa tulostettujen tietojen tulostuslaatua.

Windows

- Avaa Printers and Faxes (Tulostimet ja faksit)- tai Printers (Tulostimet) -kansio.

Windows XP:

Napsauta Start (Käynnistä), napsauta Control Panel (Ohjauspaneeli), napsauta Printers and Other Hardware (Tulostimet ja muut laitteet) ja napsauta sitten Printers and Faxes (Tulostimet ja faksit).

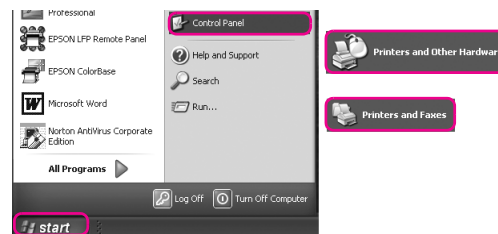

Huomautus:

Jos Ohjauspaneelissa on klassinen näkymä, napsauta Start (Käynnistä), napsauta Control Panel (Ohjauspaneeli) ja napsauta sitten Printers and Faxes (Tulostimet ja faksit).

Windows Vista:

Napsauta , napsauta Control Panel (Ohjauspaneeli), napsauta Hardware and Sound (Laitteisto ja äänet) ja napsauta sitten Printers (Tulostimet).

Windows 2000:

Napsauta Start (Käynnistä), valitse Settings (Asetukset) ja valitse sitten Printers (Tulostimet).

- Napsauta hiiren oikealla painikkeella tulostimen kuvaketta ja napsauta Printing Preferences (Tulostusasetukset).

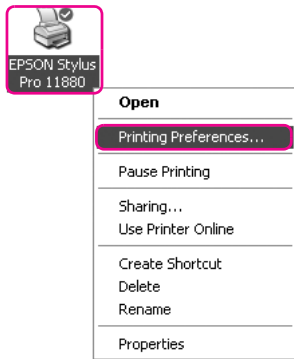

- Napsauta Utility (Apuohjelma) -välilehtä.

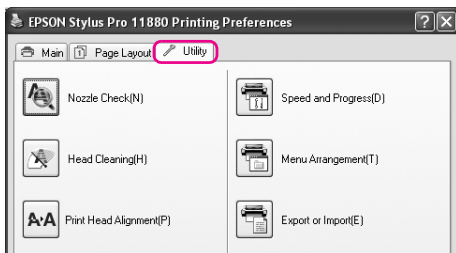

- Valitse Print Head Alignment (Tulostuspään kohdistus). Suorita tulostuspään kohdistus noudattamalla näyttöön tulevia ohjeita.

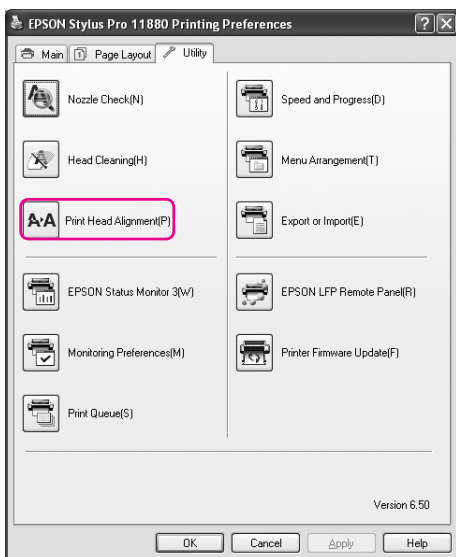

Mac OS X

- Kaksoisosoita Applications (Sovellukset) -kansiota ja kaksoisosoita sitten EPSON Printer Utility2 -kuvaketta.

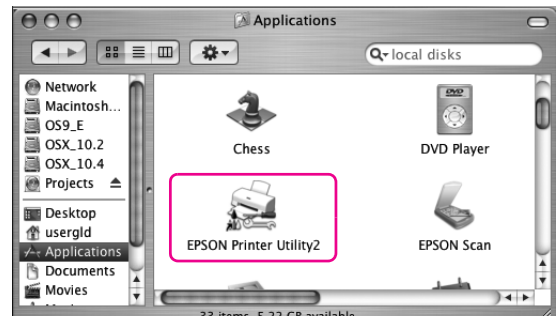

- Jos tulostinluettelo tulee näyttöön, valitse tulostin ja osoita OK.
- Valitse Print Head Alignment (Tulostuspään kohdistus). Suorita tulostuspään kohdistus noudattamalla näyttöön tulevia ohjeita.

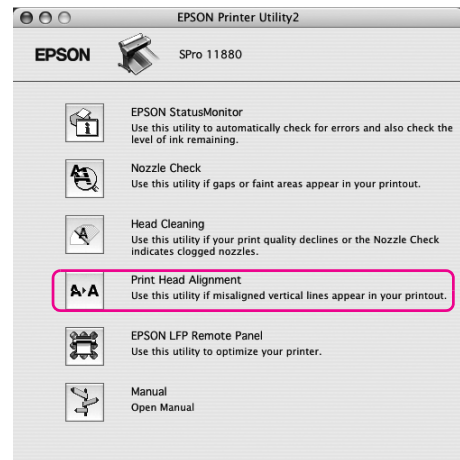

Online-käyttöoppaan käyttäminen

Seuraavat toimet

Katso laitteiston ja ohjaimen asennuksen jälkeen lisätietoja tulostimen toiminnoista, huollosta, vianmäärityksestä, teknisistä määrittämisistä ja valinnaisista tuotteista *User's Guide (käyttöoppaasta)*.

Online-käyttöoppaan käyttäminen

Käyttöoppaassa on yksityiskohtaiset ohjeet tulostimen käyttämisestä ja tietoja valinnaisten tuotteiden käyttämisestä.

Voit avata *User's Guide (käyttöoppaan)* kaksoisnapsauttamalla työpöydän EPSON Stylus Pro 11880_11880C Manual (EPSON Stylus Pro 11880_11880C -käyttöopas) -kuvaketta.

Windowsissa voit avata *User's Guide (käyttöoppaan)* myös Start (Käynnistä) -valikosta. Napsauta Start (Käynnistä), valitse All Programs (Kaikki ohjelmat) Windows XP:ssä ja Vistassa tai Programs (Ohjelmat) Windows 2000:ssä. Valitse EPSON ja valitse sitten EPSON Stylus Pro 11880_11880C Manual (EPSON Stylus Pro 11880_11880C -käyttöopas).

Huomautus:

Online-oppaan lukeminen edellyttää, että tietokoneessa on asennettuna Adobe Acrobat Reader 5.0 tai uudempi, tai Adobe Reader.

EPSON
EXCEED YOUR VISION