

EPSON STYLUS™ PRO 11880 EPSON STYLUS™ PRO 11880C

Håndbok for utpakking og innstilling

Sikkerhetsinstruksjoner	1
Pakke ut og montere understellet	3
Pakke ut skriveren	4
Montere skriveren på understellet	5
Installere enheten for automatisk opprulling av utskrift	6
Velge plassering for skriveren	9
Konfigurere skriveren	10
Bekreft utskrift	13
Bruke enkeltark i skriveren	16
Koble skriveren til datamaskinen	20
Installere driver og programvare for skriveren ...	21
Justere skriverhodet	22
Bruke online brukerhåndboken	24

Skriverdeler

Vist forfra

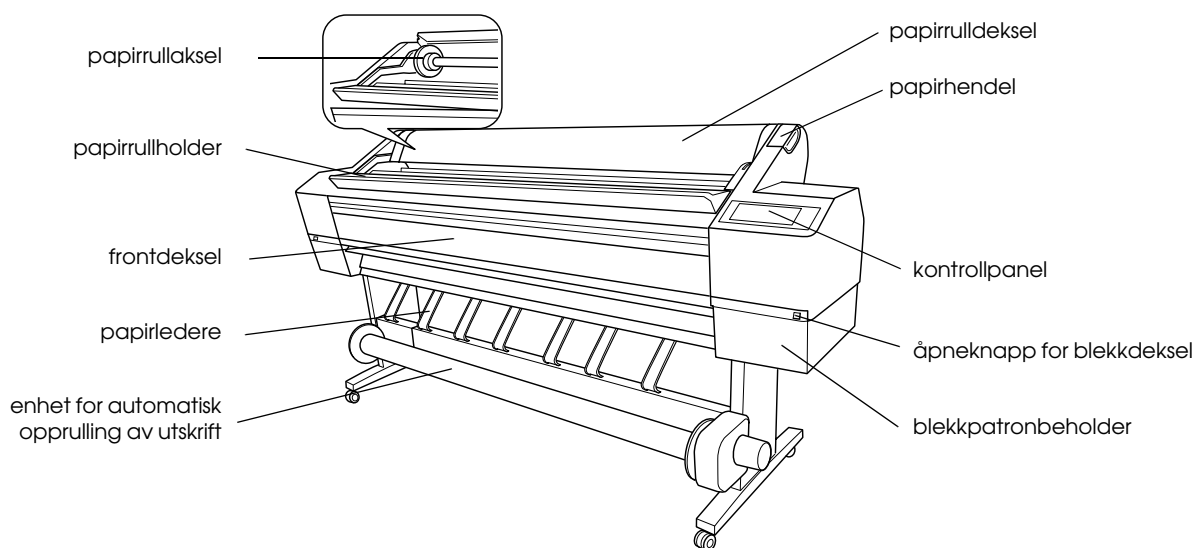

Vist bakfra

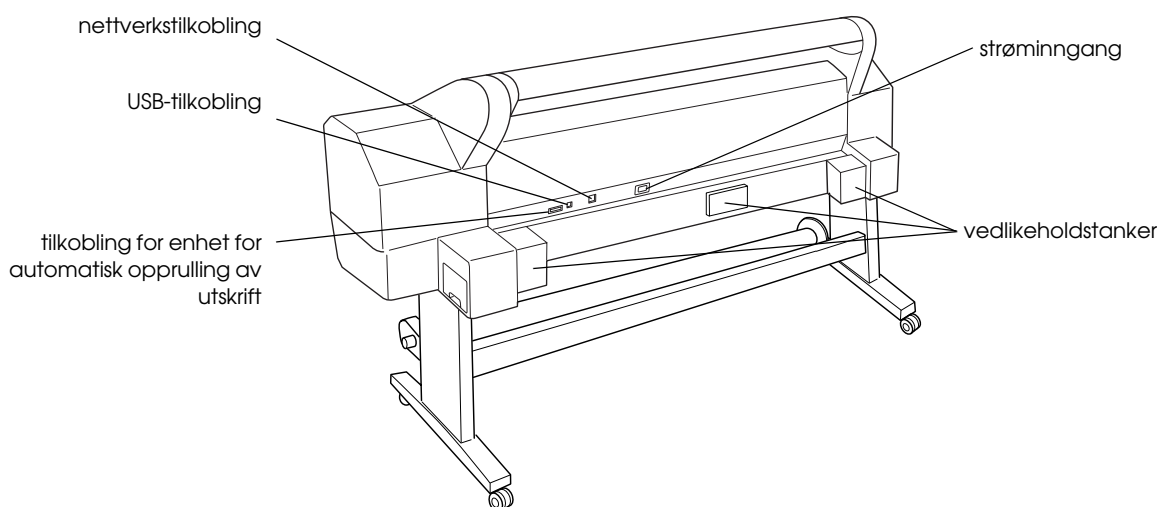

Ingen del av denne håndboken kan reproduseres, lagres i et gjenfinningssystem eller overføres i noen form eller på noen måte, elektronisk, mekanisk, ved fotokopiering, innspilling eller på annen måte, uten skriftlig forhåndstillatelse fra Seiko Epson Corporation. Informasjonen i denne håndboken er utarbeidet til bruk bare med denne Epson-skriveren. Epson er ikke ansvarlig for bruk av denne informasjonen i forhold til andre skrivere.

Hverken Seiko Epson Coporation eller deres samarbeidspartnere skal være ansvarlig overfor kjøper av dette produktet eller tredjepart, for skader, tap, kostnader, eller utgifter påløpt kjøper eller tredjepart som et resultat av uhell eller misbruk av dette produktet eller uautoriserte endringer, reparasjoner eller forandringer på dette produktet, eller (med unntak av USA) ikke overholdelse av Seiko Epson Corporations drifts- og vedlikeholdsinstruksjoner.

Seiko Epson Corporation kan ikke holdes ansvarlig for skader eller problemer som oppstår ved bruk av noe tilleggsutstyr eller noen forbruksprodukter andre enn dem som Seiko Epson Corporation har angitt som originale Epson-produkter eller Epson-godkjente produkter.

Seiko Epson Corporation skal ikke stilles til ansvar for skader grunnet elektromagnetiske forstyrrelser som oppstår på grunn av bruk av andre grensesnittkabler enn de som er angitt som Epson-godkjente produkter av Seiko Epson Corporation.

EPSON® er et registrert varemerke, og EPSON STYLUS™ og Exceed Your Vision er varemerker for Seiko Epson Corporation.

Microsoft® og Windows® er registrerte varemerker for Microsoft Corporation.

Apple® og Macintosh® er registrerte varemerker for Apple Inc.

Generell merknad: Andre produktnavn i denne håndboken er bare brukt til identifikasjonsformål, og kan være varemerker for sine respektive eierselskaper. Epson fraskriver seg alle rettigheter til disse merkene.

Sikkerhetsinstruksjoner

Les alle disse instruksjonene før du tar i bruk skriveren. Følg også alle advarsler og instruksjoner som er merket på skriveren.

Advarsler, forholdsregler og merknader



Advarsler må følges nøye for å unngå fysiske skader.



Forholdsregler må overholdes for å unngå skader på utstyret.

Merknader inneholder viktig informasjon og nyttige tips om bruken av skriveren.

Viktige sikkerhetsinstruksjoner

Les alle disse instruksjonene før du tar i bruk skriveren. Følg også alle advarsler og instruksjoner som er merket på skriveren.

- Åpningene i skriverkabinettet må ikke blokkeres eller tildekkes.
- Ikke før inn gjenstander gjennom åpningene. Vær forsiktig så du ikke søler væske på skriveren.
- Bruk bare den typen strømkilde som er angitt på skriveretiketten.
- Ikke bruk en skadet eller slitt strømkabel.
- Hvis du bruker en skjøteledning, må du kontrollere at den totale ampereverdien for enhetene som er koblet til skjøteledningen, ikke overstiger ledningens ampereverdi. Kontroller også at den totale angitte mengden strøm (ampere) for alle enhetene som er koblet til strømuttaket, ikke overskrider tillatt strømmengde for strømuttaket.
- Ikke prøv å utføre service på skriveren selv.
- Koble fra skriveren, og overlatt servicearbeidet til kvalifisert personell i følgende situasjoner:

Strømkabelen eller støpselet er skadet, væske har kommet inn i skriveren, skriveren er mistet i gulvet eller kabinettet er skadet, skriveren fungerer ikke som normalt eller viser en betydelig ytelsesendring.

- Grensesnittkontakten (både USB og nettverk) og kontakten for enheten for automatisk opprulling av utskrift har LPS (limited power sources (begrenset strømtilførsel)).
- Hvis støpselet blir skadet, må ledningen skiftes ut, kontakt eventuelt en kvalifisert elektriker. Hvis det er sikringer i støpselet, må du kontrollere at du erstatter dem med sikringer av samme størrelse og styrke.

Noen forholdsregler

Ved valge av plassering av skriveren

- Unngå steder som er utsatt for raske svingninger i temperatur og luftfuktighet. Unngå steder med direkte sollys, sterkt lys eller varmekilder.
- Unngå steder som er utsatt for støt og vibrasjoner.
- Unngå støvete områder.
- Plasser skriveren nær en stikkontakt der det er enkelt å trekke ut støpselet.

Ved bruk av skriveren

- Du må ikke berøre innmaten i skriveren eller blekkpatronene med hendene under utskrift.
- Du må ikke bevege skriverhodene med hendene, ettersom dette kan skade skriveren.

Ved håndtering av blekkpatroner

- Oppbevar blekkpatroner utilgjengelige for barn. Innholdet i blekkpatroner må ikke drikkes.
- Blekkpatroner bør oppbevares på et kjølig, mørkt sted.
- Hvis du får blekk på huden, må du vaske det av med såpe og vann. Hvis du får blekk i øynene, må du øyeblikkelig skylle med vann.

- ❑ For best mulig resultat bør du riste blekkpatronen godt før du installerer den.

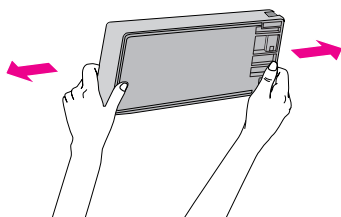

Forholdsregel:

Patroner som allerede har vært installert, må ikke ristes for kraftig.

- ❑ Du må ikke bruke en blekkpatron etter utløpsdatoen som står på emballasjen.
- ❑ En blekkpatron bør helst brukes opp i løpet av seks måneder etter installasjon for å oppnå best resultat.
- ❑ Du må ikke demontere eller etterfylle blekkpatroner. Dette kan skade skriverhodet.
- ❑ Ikke rør blekkforsyningsporten eller det omkringliggende området og den grønne IC-kretsen på siden av patronen. Dette kan hindre normal bruk og utskrift.
- ❑ Hvis du flytter blekkpatronen fra et kaldt til et varmt sted, kan det oppstå kondensering. Oppbevar den ved romtemperatur i minst fire timer før du bruker patronen.

For brukere i Storbritannia

Bruk av tilleggsutstyr

EPSON (UK) Limited skal ikke være ansvarlig for skader eller problemer som oppstår som følge av bruk av tilleggsutstyr eller forbruksartikler, unntatt det som er definert som originale EPSON-produkter eller EPSON-produkter godkjent av EPSON (UK) Limited.

Sikkerhetsinformasjon



Advarsel:

Dette apparatet må jordes. Se merkeplaten for spenningsnivå, og kontroller at apparatets spenning er i overensstemmelse med spenningstilførselen.

Viktig:

Trådene i strømforsyningen til dette apparatet er fargekodet på følgende måte:

Grønn og jul - Jord

Blå - Neutral

Bruk - Aktiv

Hvis du må koble på et støpselet:

Sidene trådfargene i ledningen til dette apparatet kanskje ikke stemmer overens med fargekodene brukt i støpselet, bruker du følgende fremgangsmåte:

Den grønne og gule tråden skal kobles til inngangen i støpselet merket med bokstaven E eller jord-symbolet (\perp).

Den blå tråden skal kobles til inngangen i støpselet merket med bokstaven N.

Den brune tråden skal kobles til inngangen i støpselet merket med bokstaven L.

Hvis støpselet blir skadet, må ledningen skiftes ut, kontakt eventuelt en kvalifisert elektriker.

Erstatt bare sikringer med sikringer av korrekt størrelse og styrke.

ENERGY STAR® konformitet



Pakke ut og montere understellet

Kontroller innholdet

1. Åpne esken, og ta ut esken som inneholder understellet.

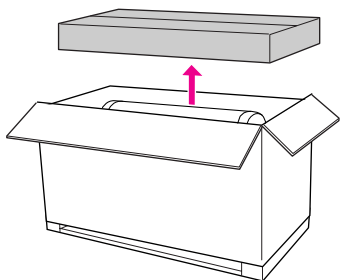

2. Åpne esken som inneholder understellet, og kontroller at alle delene vist nedenfor er inkludert og uten skader.

Understell, stående, venstre / understell, stående, høyre

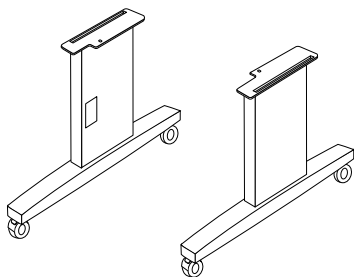

Horisontal bjelke

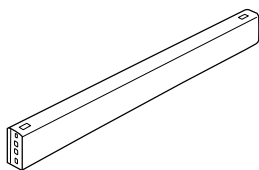

Unbrakonøkkel

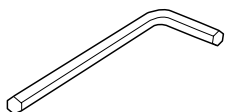

Skruer med unbrakohode (4)



Vingemutter, fjærskive og skive (4)



Montere understellet



Advarsel:

To personer må jobbe på hver sin side av enheten for å montere understellet (23,2 kg).

1. Hold venstre stående understell og bjelken som vist. Fest så bjelken til understellet. Bruk to skruer med unbrakohode og skru fast med unbrakonøkkelen.

Obs!

Ikke fest skruene for fast. La det være rom for å justere posisjonen når du fester tilsvarende skruene på høyre stående understell.

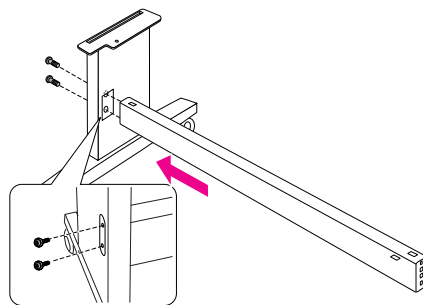

2. Se trinn 1, og fest andre siden av bjelken til understellet.

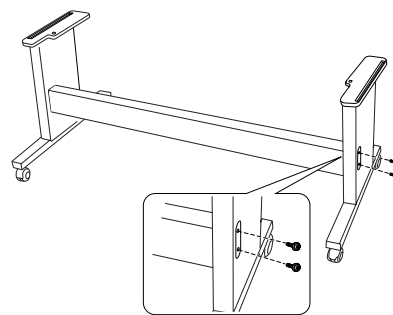

3. Stram de fire skruene på begge sider av understellet godt.

Monteringen av understellet er nå fullført. Se neste avsnitt for utpakking av skriveren.

Pakke ut skriveren



Advarsel:

Skriveren er tung og uhåndterlig. Det trengs to personer for å pakke ut skrivere.

1. Fjern papirrullen med papir, polystyrenskummet og pappisolasjonen rundt skriveren.

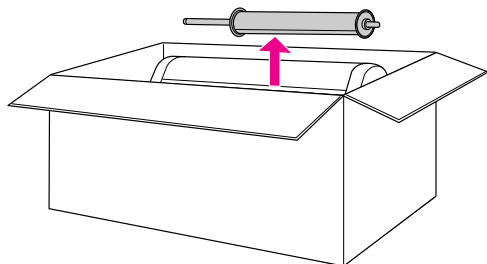

2. Løft esken opp og bort fra skriveren. Fjern alle objekter fra hulen på baksiden av skriveren.

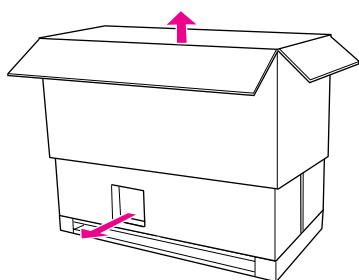

Obs!

Blekkpartonene som leveres med skriveren er i utgangspunktet bare tenkt brukt under installeringen.

3. Ta papp-platene ut av skriveren.
4. Fjern plastikken som beskytter skriveren.

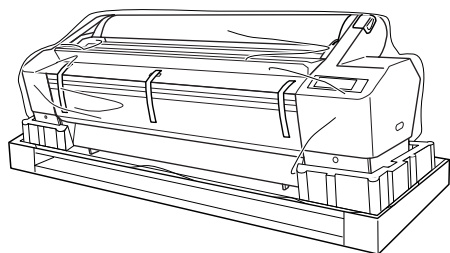

Kontroller innholdet

Se etter at alle delene vist nedenfor er inkludert og uten skader.

Papirrulle med papir

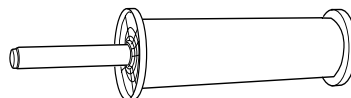

Blekkpatroner (9)

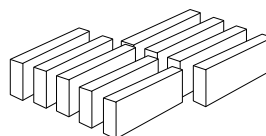

Strømkabel



Grå vedlegg (2)

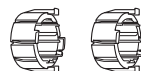

Papirledere (7)



Montere skriveren på understellet



Advarsel:

Ikke prøv å løfte skriveren (127,3 kg) med mindre enn fire personer.

1. Lås de to fremste hjulene.
Plasser hjulene sidelengs og lås dem så de ikke kan bevege seg.

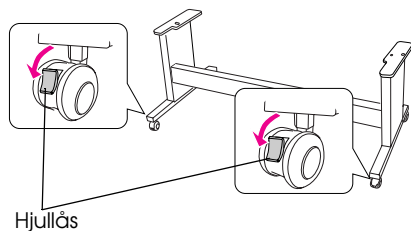

2. Plasser understellet forran skriveren, og monter skriveren på understellet som vist nedenfor.

Obs!

Når du plasserer skriveren på understellet, må du kontrollere at det høye hjørnet på skriveren treffer høye hjørnet på understellet.

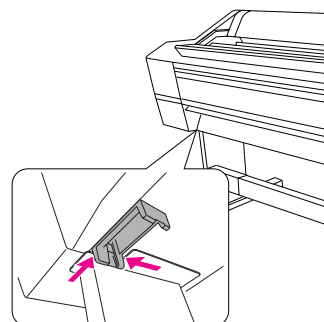
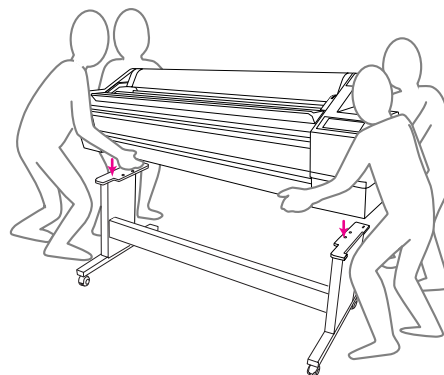
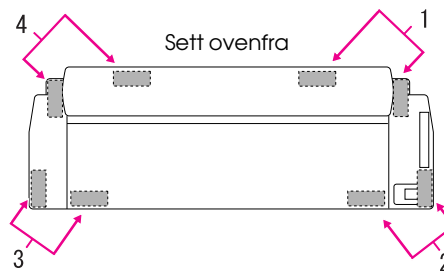

3. Fest bunnen av skriveren til understellet med vingemuttere, fjærskiver og skiver.

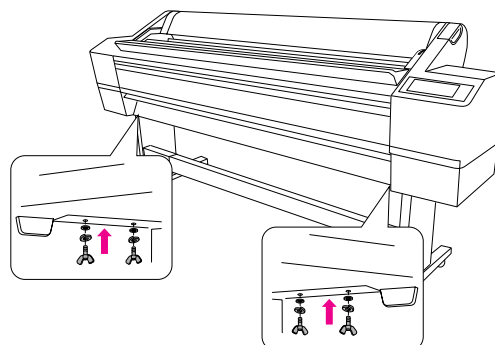

Installere enheten for automatisk opprulling av utskrift

Kontroller innholdet

Se etter at alle delene vist nedenfor er inkludert og uten skader.

Drivenhet

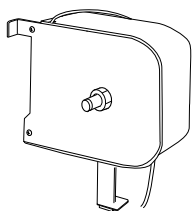

Bevegelig enhet

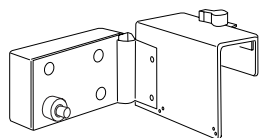

Flens (for drivenhet)



Flens (for bevegelig enhet)



Reflektor

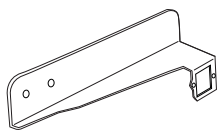

Stopper for bevegelig enhet

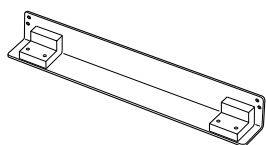

Opprullingskjerne (3 tommer)



Skruer (Store 2 (svarte), små 4)

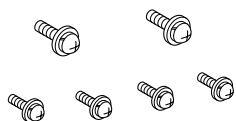

Kabelklemmer (2)

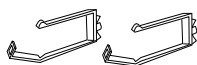

Maskeringstape



Installere enheten for automatisk opprulling av utskrift

1. Fest drivenheten til den horisontale bjelken som vist nedenfor, og stram de svarte skruene for å feste drivenheten godt til skriveren.

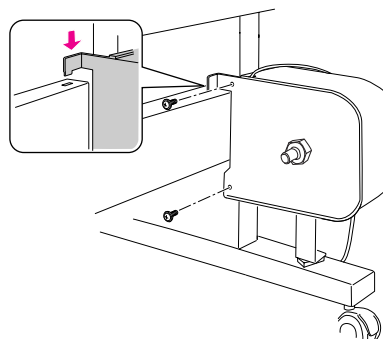

2. Fest flensen (merket med R) til drivenheten ved å klemme knappen.

Flensen er reversibel. Den ene siden brukes sammen med kjernen på 3 tommer, den andre med kjernen på 2 tommer. Velg riktig side i henhold til aktuell kjerne.

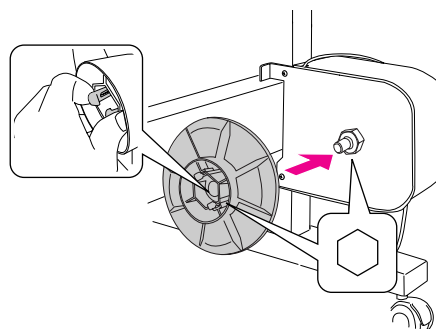

3. Fest klemmene på høyre understell, og før snoren gjennom klemmene.

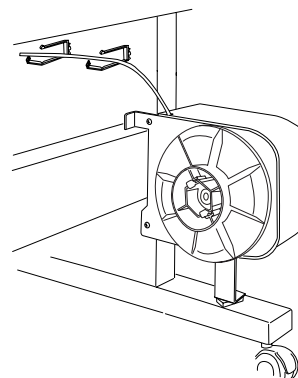

4. Plugg kabelkontakten i kontakteten på baksiden av skriveren som vist nedenfor, fest så skruene på begge sider av kontakten godt.

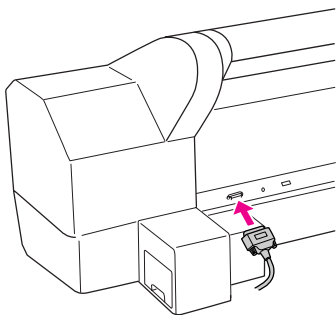

5. Vri låsespaken til venstre for å løse ut.

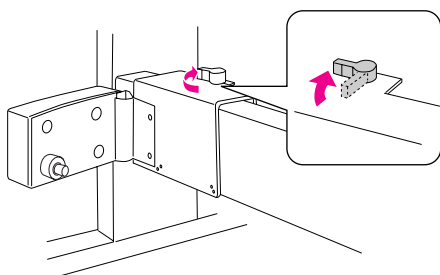

6. Hold den bevegelige enheten og fest stopperen for den bevegelige enheten til bunnen av den bevegelige enheten. Klikk de to fremspringene på stopperen på plass i den bevegelige enheten slik at stopperen henger fast. Stram de to skruene for å feste den bevegelige enheten til den horisontale bjelken.

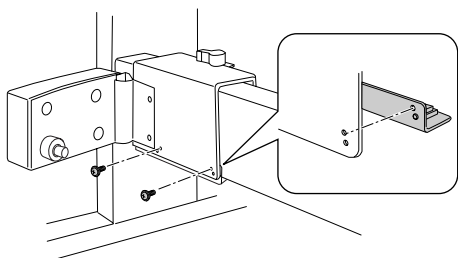

7. Fest flensen (merket med L) til den bevegelige enheten ved å klemme knappen.

Flensen er reversibel. Den ene siden brukes sammen med kjernen på 3 tommer, den andre med kjernen på 2 tommer. Velg riktig side i henhold til aktuell kjerne.

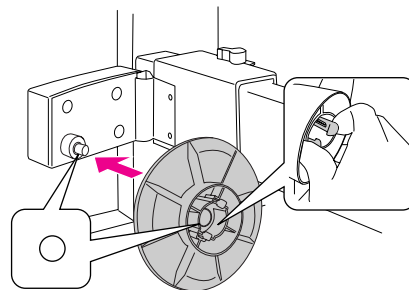

8. Fest reflektoren på baksiden av venstre understell, og stram de to skruene.

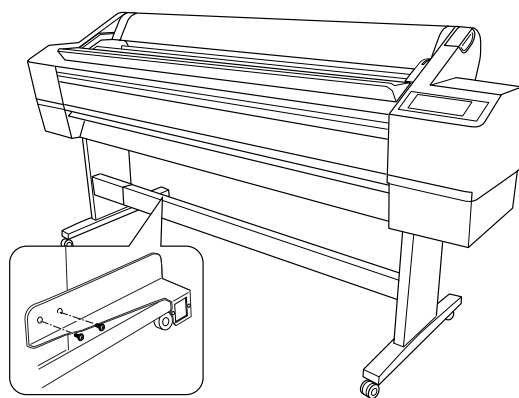

Installere opprullingskjernen

1. Kontroller at låsespaken er løst ut (i venstre stilling). Skyv den bevegelige enheten til venstre siden på den horisontale bjelken.

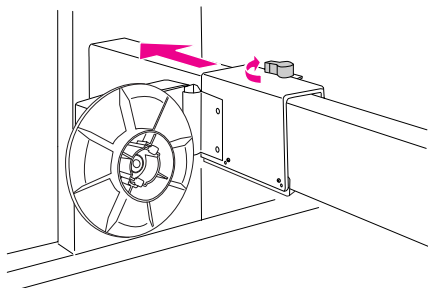

2. Sett den ene enden av opprullingskjernen på flenseknappen på drivenheten.

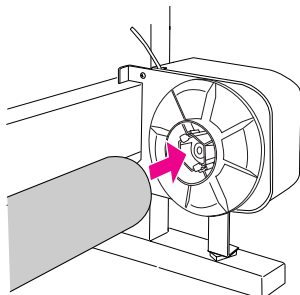

3. Sett flenseknappen på den bevegelige enheten i den andre enden av opprullingskjernen.

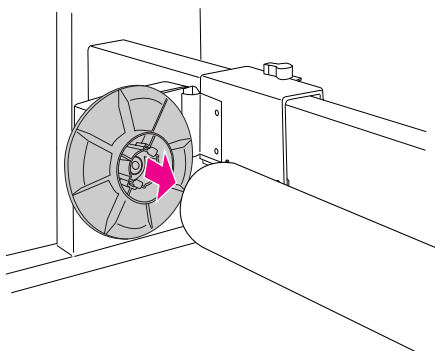

4. Vri låsespaken fremover for å låse den bevegelige enheten.

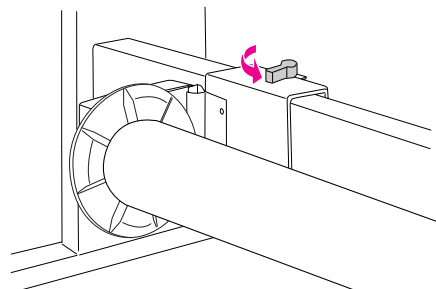

Kontroller at kjernen sitter ordentlig fast.

Sette på papirlederne

Etter at enheten for automatisk opprulling av utskrift er installert, settes papirlederne på.

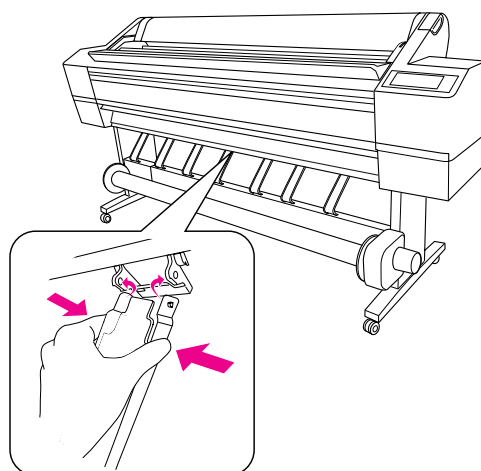

Velge plassering for skriveren

Instruksjoner for plassering av skriver

- ❑ Velg et ståsted som er flatt og stabilt, slik at vekten av skriveren fordeles korrekt (150,5 kg).
- ❑ Bruk bare et strømuttak som oppfyller strømkravene til skriveren.
- ❑ Skriveren skal bare brukes ved følgende betingelser:

Temperatur: 10 til 35°C

Luftfuktighet: 20 til 80% uten kondensering

Selv om betingelsene ovenfor er oppfylt, kan det hende at utskriften ikke blir som forventet hvis miljøbetingelsene for papiret ikke er oppfylt. Kontroller at betingelsene for papiret er oppfylt før du bruker skriveren. Se instruksjonene til papiret for mer informasjon.

Unngå steder med uttørrkende, direkte sollys eller varmekilder for å opprettholde korrekt fuktighet.

- ❑ La det være nok plass rundt skriveren, slik at bruk, vedlikehold og ventilasjon ikke blir forhindret. Se neste avsnitt for mer informasjon om plassen rundt skriveren.



Advarsel:

- ❑ Unngå plasseringer som utsettes for sterk varme, dårlig ventilering eller støv; ellers kan det oppstå røykdannelser eller brann.
- ❑ Unngå plasseringer som utsettes for direkte sollys eller er i nærheten av klimaanlegg.
- ❑ Ikke blokker ventilasjonsåpningene.
- ❑ Ikke plasser skriveren et sted den er dårlig ventilert.
- ❑ Ikke plasser skriveren på tepper eller pledd.
- ❑ Ikke dekk til skriveren med en duk, som f.eks. et pledd eller en bordduk, når skriveren brukes.
- ❑ La det være minst 30 cm fra baksiden av skriveren til veggen.
- ❑ Ikke plasser skriveren på et ustabilt underlag. Personskader kan oppstå dersom skriveren velter.

Plass rundt skriveren

La det være nok plass rundt skriveren til bruk, vedlikehold og ventilasjon. (Verdiene på illustrasjonen nedenfor er minimumsverdier.)

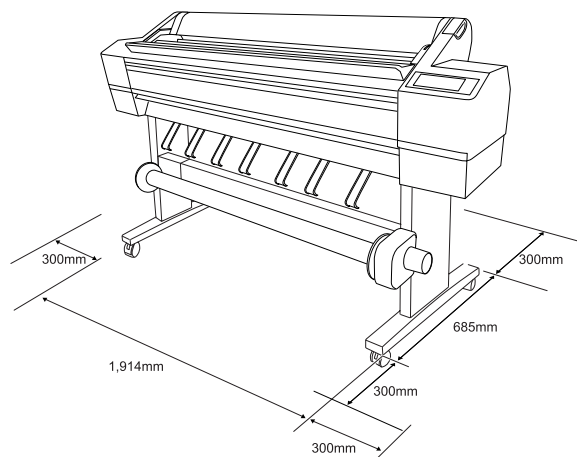

Sette skriveren på plass

1. Lås opp de to fremste hjulene.

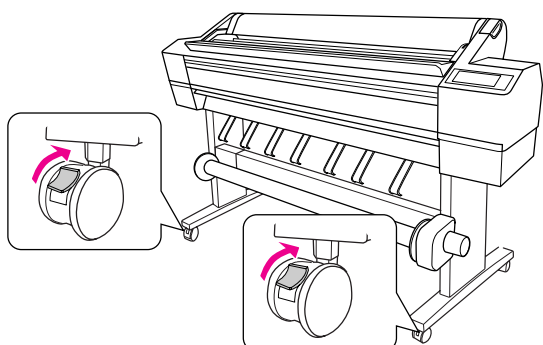

2. Flytt skriveren dit den skal stå (i nærheten).

Obs!

I motsetning til hjulene på f.eks. traller for transport av materialer, er hjulene på skriveren laget for å flytte skriveren korte avstander på et jevnt innendørs underlag.

3. Lås de to fremste hjulene.
Plasser hjulene sidelengs og lås dem så de ikke kan bevege seg.

Konfigurere skriveren

Fjerne materialer

1. Fjern alle beskyttende taper fra skriveren samt beskyttende materialer inni blekkpatronbeholderne.

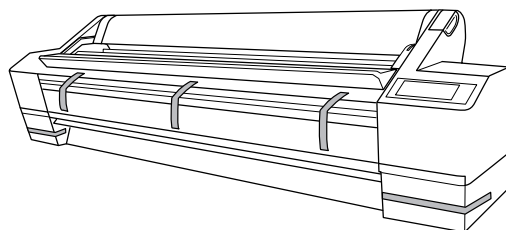

2. Åpne frontdekselet. Løs skruene og fjern de to metallplatene fra innsiden av skriverhodebeholderne.

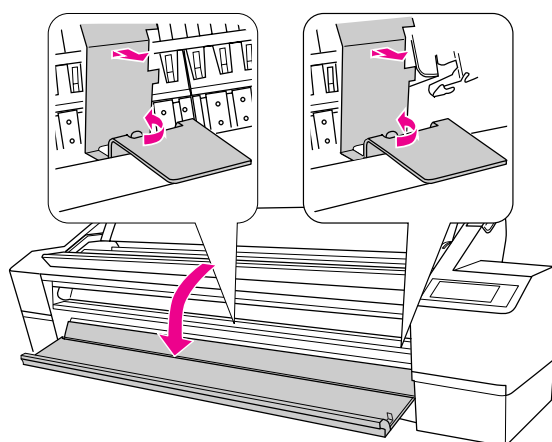

Obs!

- ❑ Ikke sett inn igjen metallplatene. Lagre dem for senere bruk.

- ❑ Vær forsiktig og ikke rør kablene rundt skriverhodet; ellers kan skriveren bli ødelagt.

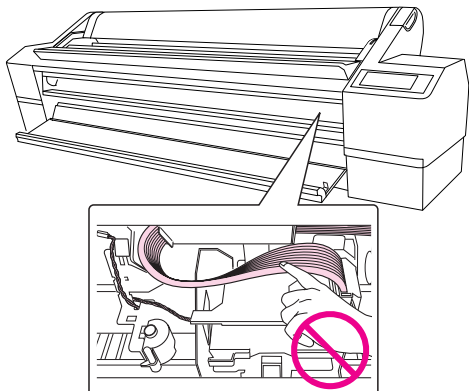

3. Lukk frontdekslet.

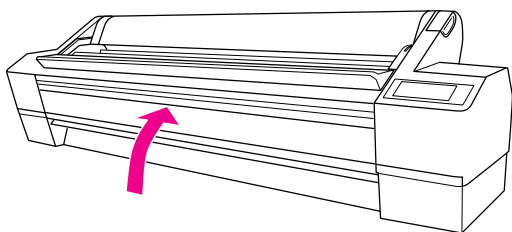

Koble til strømkabelen

1. Kontroller etiketten bak på skriveren for å sikre at spenningen fra strømuttaket er riktig for skriveren. Kontroller også at du har riktig strømledning for strømkilden.
2. Koble strømkabelen til porten på baksiden av skriveren.

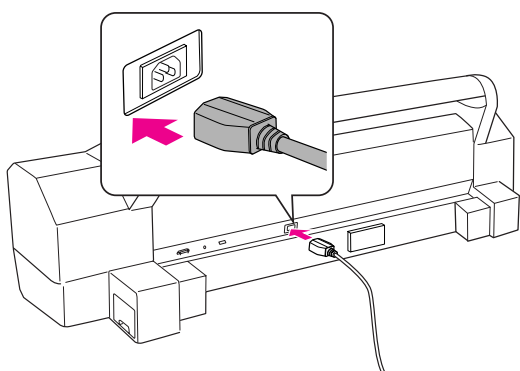

3. Før strømkabelen gjennom klemmene på baksiden av skriveren. Kabelen kan føres enten til venstre eller høyre siden.

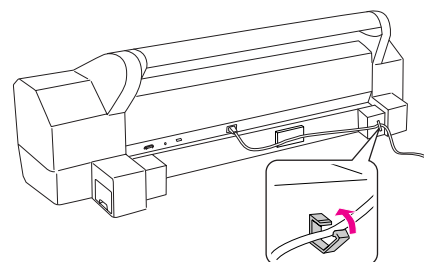
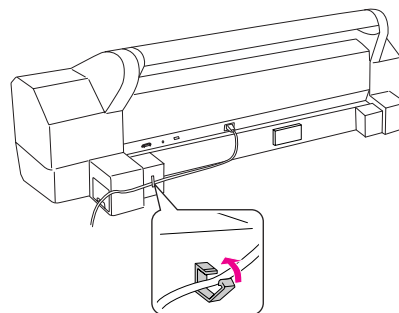

4. Koble strømkabelen til en jordet stikkontakt.



Forholdsregel:

Du må ikke bruke en stikkontakt som styres av en automatisk tidtaker eller en veggbryter. Dette kan føre til at skriveren slår seg av eller påføres skade.

Installere blekkpatronene

Følg instruksjonene nedenfor for å sette i blekkpatronene.



Advarsler:

Blekkpatronene er selvstendige enheter. Ved normal bruk vil det ikke lekke blekk fra patronene. Hvis du får blekk på hendene, må du vaske dem grundig med såpe og vann. Hvis du får blekk i øynene, må du umiddelbart skylle dem med vann.

Obs!

Blekkpatronene som leveres med skriveren brukes under den oppstartende installeringsprosessen. For å lage utskrifter med høy kvalitet, fylles skriverhodene i skriveren fullstending med blekk. Denne engangsprosessen krever mye blekk. Disse patronene varer derfor kortere sammenlignet med påfølgende patroner.

1. Slå på skriveren ved å trykke på knappen Strøm .

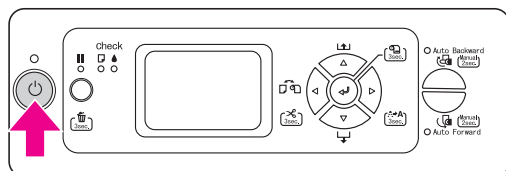

2. Når lampen begynner å blinke og dekselet er litt åpnet, åpne det helt for hånd.

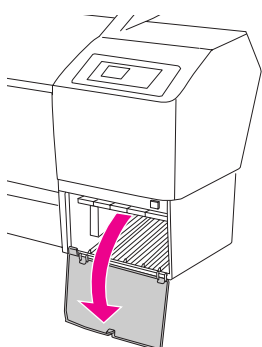

3. Kontroller blekkpatronen og sporet.

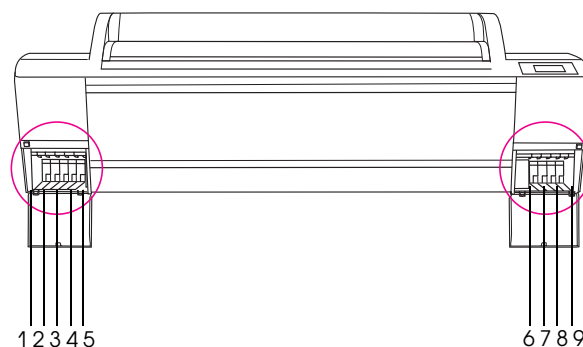

Spor nr.	Blekkfarge
#1	Vivid Light Magenta (Klar lys magenta)
#2	Light Light Black (Lys lys svart)
#3	Matte Black (Matt svart)
#4	Light Black (Lys svart)
#5	Light Cyan (Lys cyan)
#6	Cyan (Cyan)
#7	Vivid Magenta (Klar magenta)
#8	Photo Black (Foto-svart)
#9	Yellow (Gul)

4. Fjern blekkpatronen fra pakken og rist den i ca. 5 sekunder.

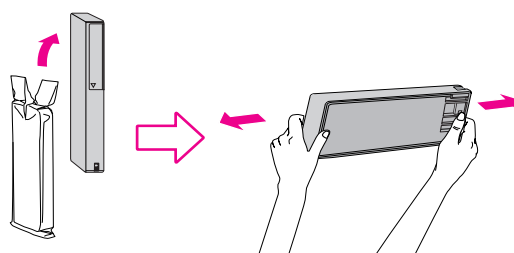

Forholdsregel:

Ikke rør den grønne IC-kretsen på siden av blekkpatronen. Dette kan påvirke normal bruk og utskrift.

5. Hold blekkpatronen slik at pilmerket vender oppover og peker mot skriveren, og sett patronen inn i sporet så lang den går til den klikker på plass.

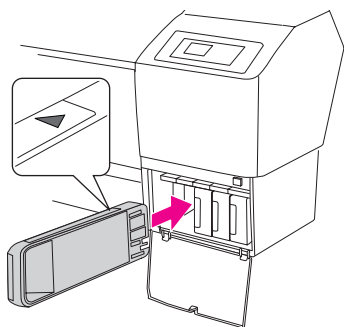

Obs!

Sett i alle ni blekkpatronene, ellers starter ikke blekklastingene.

6. Når du har satt inn alle blekkpatronene i sine respektive spor, lukker du blekkbeholderdekslet.

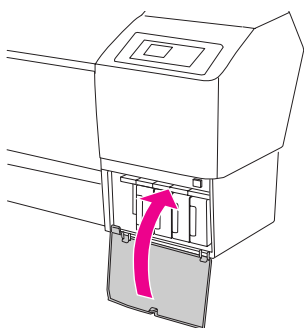

Skriveren begynner med den oppstartende påfyllingen av blekk, og Strøm -lampen blinker (omtrent 10 minutter).



Forholdsregel:

Hvis du vil unngå å skade skriveren, må du aldri gjøre følgende mens Strøm -lampen blinker.

- Slå av skriveren
 - Ta ut strømkabelen
 - Åpne frontdekslet
 - Flytte papirspaken til fri-stilling
 - Åpne dekslet til blekkpatronbeholderen
 - Fjerne vedlikeholdstanken
7. PAPER OUT (TOMT FOR PAPIR). LOAD PAPER (FYLL PÅ PAPIR) vises på LCD-displayet og indikerer at den oppstartende blekkpåfyllingen er fullført.

Bekreftede utskrift

Sette i papirrullen

Følg instruksjonene nedenfor for å feste papirrullen på skriveren.

1. Åpne dekslet til papirrullen.

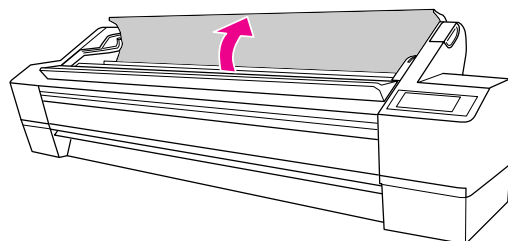

2. Plukk opp papirrullen med den faste stopperen (grå) til høyre, og plasser papiret i papirrullholderen. Flytt så papirrullen til høyre.



Advarsel:

Papirrullen er tung, så to personer må plukke den opp etter papirstopperne på begge sider.

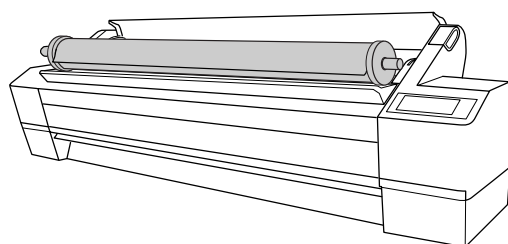

3. Juster den etter skinnene på begge sider, rull papirrullen sakte på plass, og sett den i monteringsstøttene inne i skriveren.

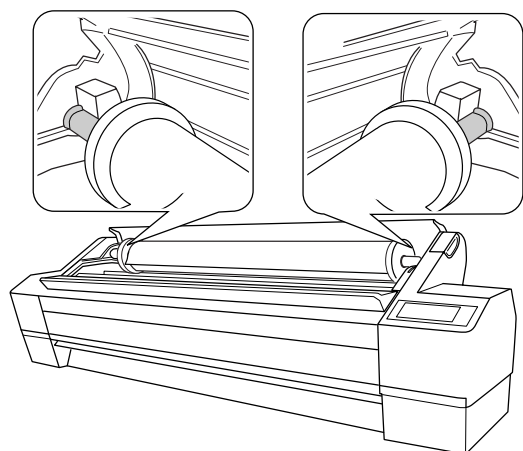
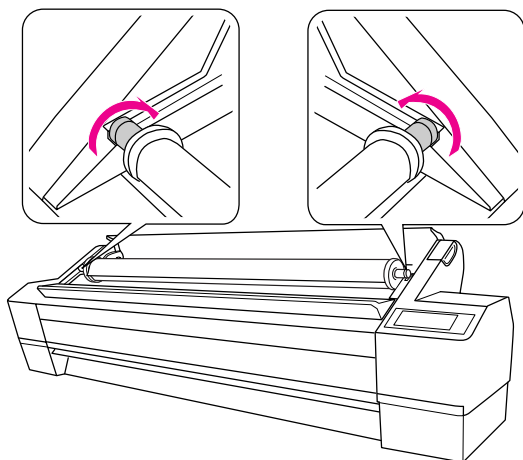

4. Kontroller at Pause (Pause)-lampen ikke blinker, og plasser papirhendelen i fri-stillingen.

LEVER RELEASED (SPAKE FRI). LOAD PAPER (FYLL PÅ PAPIR) vises på LCD-displayet.

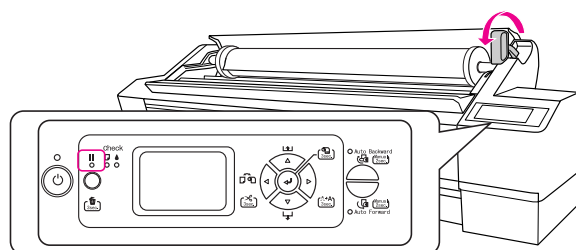

5. Sett papiret inn i sporet for papirinnmating. Dra papiret ned gjennom sporet for papirinnmating slik at papiret kommer ut nedenfor.

Pass på å ikke brette kanten på papiret, og sett papiret i slik at det er stramt.

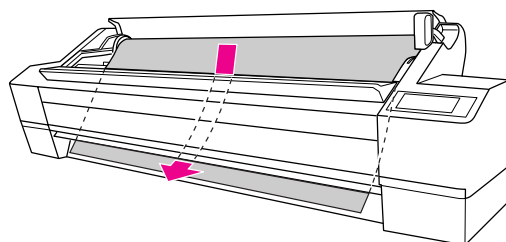

6. Juster innmatingsstyrken ved å trykke på knappen Papir-innmating Δ på kontrollpanelet.

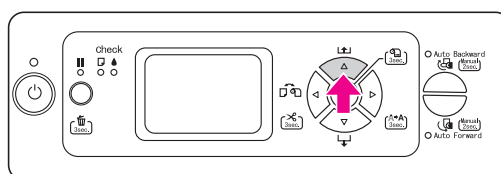

- Hold på den nederste kanten av papiret og rull papirrullen for å stramme papiret. Kontroller at den nederste kanten av papiret er vinkelrett og rettet inn etter den horisontale linjen.

Ved bruk av tykt, tungt eller ujevnt papir, trykk på knappen Papir-innmating Δ for å øke styrken. Ved bruk av tynt eller lett papir, trykk på knappen Papir-innmating ∇ for å redusere styrken.

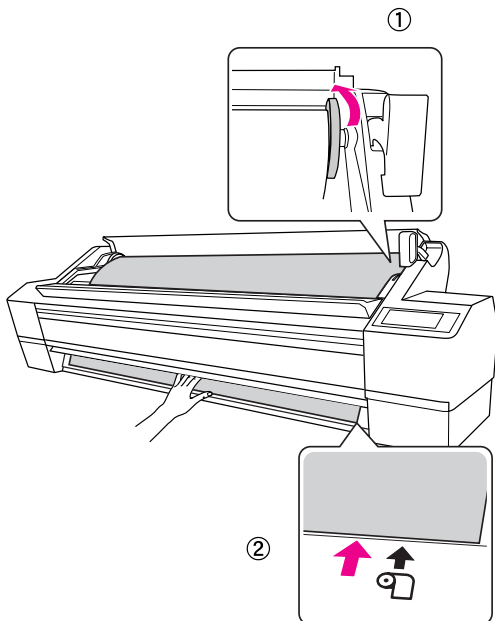

Obs!

Hvis papiret er ført inn på skrå, blir det ikke skrevet ut korrekt. Kontroller at det er justert i overensstemmelse med papirinnstillingsposisjonen.

- Sett papirhendelen i lukket stilling, og lukk papirruldekslet.

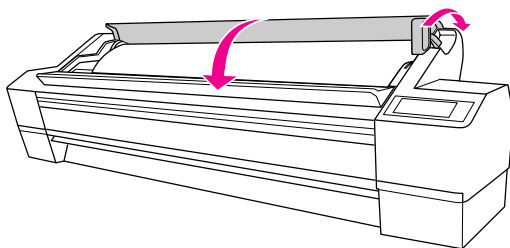

Trykk på knappen \mathbb{I} eller vent et øyeblikk.

- Hvis DO YOU WANT TO USE THE FOLLOWING PAPER? (ØNSKER DU Å BRUKE FØLGENDE PAPIR?) vises på LCD-displayet, trykk på knappen Meny \triangleright for å stille inn medietypen.

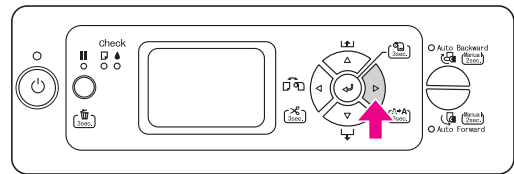

- Trykk på knappen Papir-innmating Δ/∇ for å velge medietypen, trykk så på knappen Meny \triangleright .

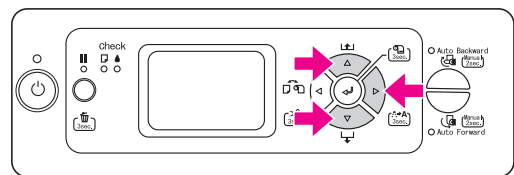

- Trykk på knappen Papir-innmating Δ/∇ for å velge medietypen, trykk så på knappen Enter \leftarrow .

READY (KLAR) vises på LCD-displayet.

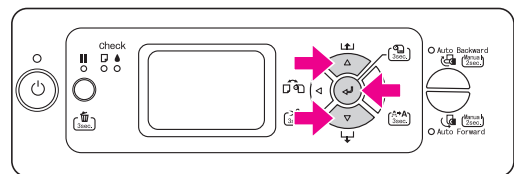

Skrive ut et statusark

1. Trykk på knappen Papirkilde ◀ for å vise Automatisk skjæring på >8 på displayet.

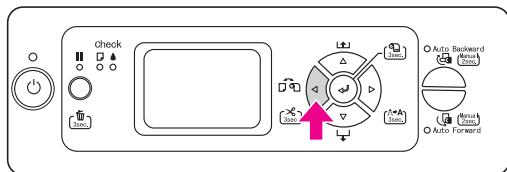

2. Trykk på knappen Meny ▷ for å gå til meny-modus.

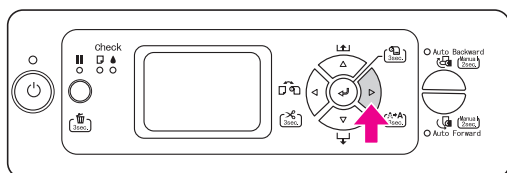

3. Trykk på knappen Papir-innmating ▽ for å vise TEST PRINT (TESTUTSKRIFT) på displayet, trykk så på knappen Meny ▷.

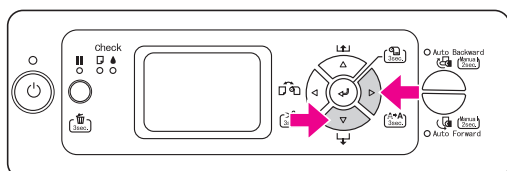

4. Trykk på knappen Papir-innmating ▽ for å vise STATUS SHEET (STATUSARK) på displayet, trykk så på knappen Meny ▷.

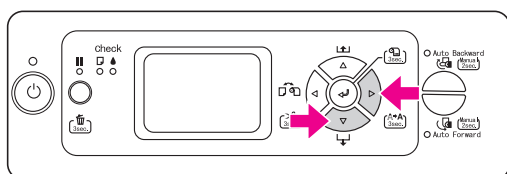

5. Trykk på knappen Enter ↵ for å skrive ut et statusark.

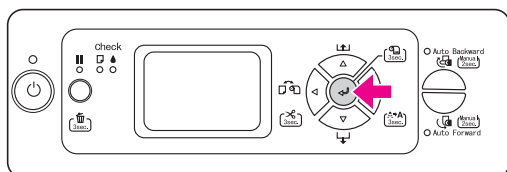

Etter at utskriften er fullført, følg meldingene på LCD-displayet for å gå tilbake til status READY (KLAR).

Bruke enkeltark i skriveren

For å bruke enkeltark lengre enn Super A3/B (483 mm), se neste avsnitt. For å bruke enkeltark som har en lengde tilsvarende Super A3/B (483 mm) eller kortere, se "Bruke enkeltark som har en lengde tilsvarende Super A3/B (483 mm) eller kortere" på side 18.

Ved bruk av tykt papir (0,5 til 1,5 mm), se "Skrive ut på tykt papir (0,5 til 1,5 mm)" på side 19.

Obs!

Hvis du bruker annet papir enn Epson spesialmedier, se instruksjonene som følger med papiret, eller kontakt din lokale leverandør for ytterligere informasjon.

Bruke enkeltark lengre enn Super A3/B (483 mm)

1. Kontroller at skriveren er slått på og at papirruldekslet er lukket.
2. Trykk på knappen Papirkilde ◀ flere ganger, til Ark □ vises på displayet.
3. Kontroller at Paper Check (Papirkontroll)-lampen er på, og plasser papirhendelen i fri-stillingen. LEVER RELEASED (SPAKE FRI). LOAD PAPER (FYLL PÅ PAPIR) vises på LCD-displayet.

Papirhendelen kan være låst hvis REMAINING PPR SETUP (INNSTILLING AV GJENV. PAPIR) er satt til ON: AT ROLL EXCHANGE (PÅ: SKIFTE AV RULL). Hvis dette er tilfellet, trykk ned og hold inne knappen Enter ↵ i 3 sekunder for å skrive ut strekkoden, slik at du kan løse ut papirhendelen.

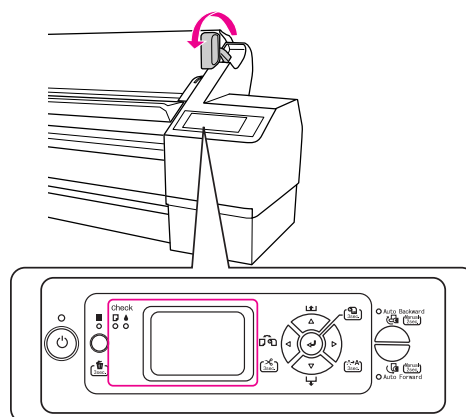

**Forholdsregel:**

Ikke sett papirhendelen til fri-stillingen mens Power (Strøm)-lampen eller Pause (Pause)-lampen blinker, ellers kan det oppstå skader på skriveren.

4. Før papiret inn i sporet for papirinnmating til det kommer ut igjen nedenfor.

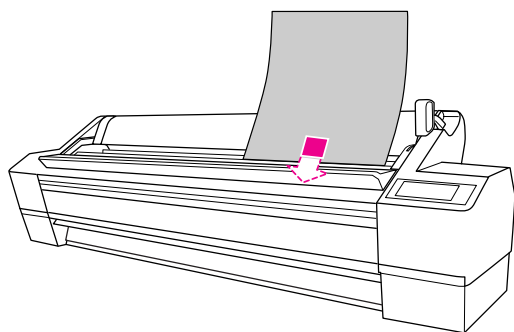
**Obs!**

Før inn papiret vertikalt, som de fleste tidsskrifter.

5. Kontroller at høyre kant og bunnkant på papiret er vinkelrett og i linje med de horisontale og vertikale linjene.

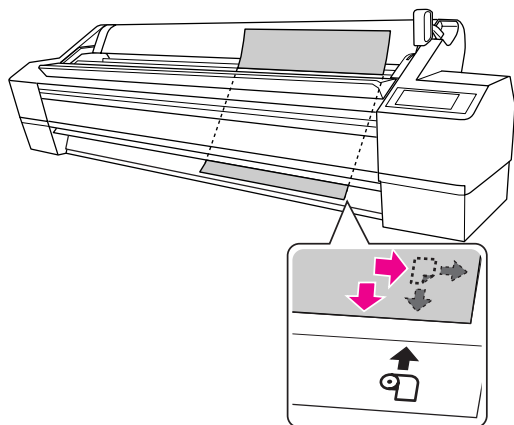
**Obs!**

- ❑ Juster papiret korrekt etter de vertikale og horisontale innstillingsposisjonene. Hvis papiret er lengre eller kortere enn innstillingsposisjonen for papiret, fører dette til en feilmelding.
- ❑ Hvis ikke papiret kommer ut fra frontdekselet, åpner du frontdekselet og mater papiret nedover.

6. Sett papirhendelen i den låste stillingen. Trykk på knappen eller vent et øyeblikk.

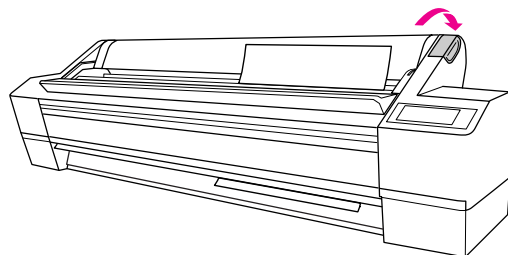

7. Hvis DO YOU WANT TO USE THE FOLLOWING PAPER? (ØNSKER DU Å BRUKE FØLGENDE PAPIR?) vises på LCD-displayet, trykker du på knappen Meny for å velge medie. Trykk så på knappen Enter for å velge medie.

Forrige innstilling vises på LCD-displayet. Hvis medietypen er riktig, trykker du på knappen Papirkilde .

Skriveren er nå klar til å skrive ut. Ikke åpne frontdekselet mens skriveren skriver ut. Hvis frontdekselet åpnes mens skriveren skriver ut, stopper skriveren utskriften. Når dekselet lukkes, fortsetter utskrivningen. Hvis utskrivningen stoppes og startes på denne måten, kan kvaliteten på utskriften bli redusert.

Obs!

Ikke la papiret ligge i skriveren i lange perioder. Kvaliteten vil bli redusert. Vi anbefaler at du tar ut papirer fra skriveren når du er ferdig med å skrive ut.

Bruke enkeltark som har en lengde tilsvarende Super A3/B (483 mm) eller kortere

1. Kontroller at skriveren er slått på og at papirrulldekselet er lukket.
2. Trykk på knappen Papirkilde ◀ flere ganger, til Ark □ vises på displayet.
3. Kontroller at papirhendelen er i låst stilling, før så arket inn i sporet for papirinnmating til du møter motstand.

Kontroller at høyre kanten på arket er vinkelrett og på linje med høyre kanten på skalaen på papirrulldekselet. **PRESS THE ■■ BUTTON (TRYKK PÅ KNAPPEN)** vises på LCD-displayet.

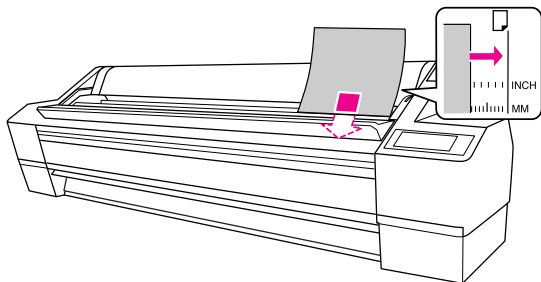

Obs!

Før inn papiret vertikalt, som de fleste tidsskrifter.

4. Trykk på knappen Pause ■■.

Skriverhodene beveger seg og arket mates automatisk til korrekt stilling.

5. Hvis **DO YOU WANT TO USE THE FOLLOWING PAPER? (ØNSKER DU Å BRUKE FØLGENDE PAPIR?)** vises på LCD-displayet, trykker du på knappen Meny ▷ for å velge medie. Trykk så på knappen Enter ↵ for å velge medie.

Forrige innstilling vises på LCD-displayet. Hvis medietypen er riktig, trykker du på knappen Papirkilde ◀.

Skriveren er nå klar til å skrive ut. Ikke åpne frontdekselet mens skriveren skriver ut. Hvis frontdekselet åpnes mens skriveren skriver ut, stopper skriveren utskriften. Når dekselet lukkes fortsetter utskrivningen. Hvis utskrivningen stoppes og startes på denne måten, kan kvaliteten på utskriften bli redusert.

Når utskriften er fullført vises **PAPER OUT (TOMT FOR PAPIR)**. **LOAD PAPER (FYLL PÅ PAPIR)** på LCD-displayet. For å fjerne papiret trykker du på knappen Papir-innmatning ▾ så løser du ut papirhendelen mens du holder papiret. Papiret kan nå fjernes fra skriveren.

Obs!



Ikke la papiret ligge i skriveren i lange perioder. Kvaliteten vil bli redusert. Vi anbefaler at du tar ut papirer fra skriveren når du er ferdig med å skrive ut.

Skrive ut på tykt papir (0,5 til 1,5 mm)

Følg trinnene nedenfor ved utskrift på tykt papir (0,5 til 1,5 mm), som f.eks. papp.

Obs!

Ikke bruk tykt papir (0,5 til 1,5 mm) som er lengre enn 728 mm; ellers kan det oppstå papirkrasj.

1. Kontroller at skriveren er slått på og at papirrulldekselet er lukket.
2. Trykk på knappen Papirkilde  flere ganger, til Ark  vises på displayet.
3. Kontroller at Paper Check (Papirkontroll)-lampen er på, og plasser papirhendelen i fri-stillingen. LEVER RELEASED (SPAKE FRI). LOAD PAPER (FYLL PÅ PAPIR) vises på LCD-displayet.

Papirhendelen kan være låst hvis REMAINING PPR SETUP (INNSTILLING AV GJENV. PAPIR) er satt til ON: AT ROLL EXCHANGE (PÅ: SKIFTE AV RULL). Hvis dette er tilfellet, trykk ned og hold inne knappen Enter (Enter)  i 3 sekunder for å skrive ut strekkoden, slik at du kan løse ut papirhendelen.

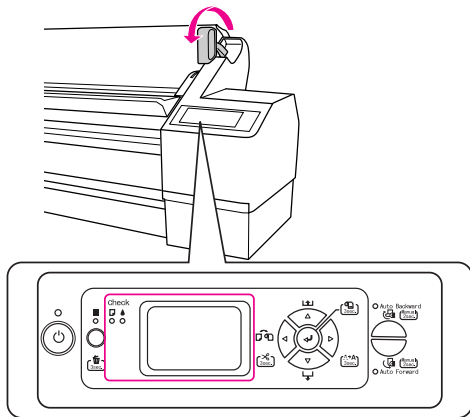

Forholdsregel:

Ikke sett papirhendelen til fri-stillingen mens Strøm-lampen eller Pause-lampen blinker, ellers kan det oppstå skader på skriveren.

4. Åpne frontdekselet.

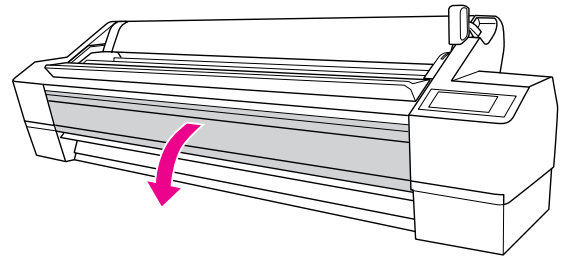

Forholdsregel:

Vær forsiktig og ikke rør kablene rundt skriverhodet; ellers kan skriveren bli ødelagt.

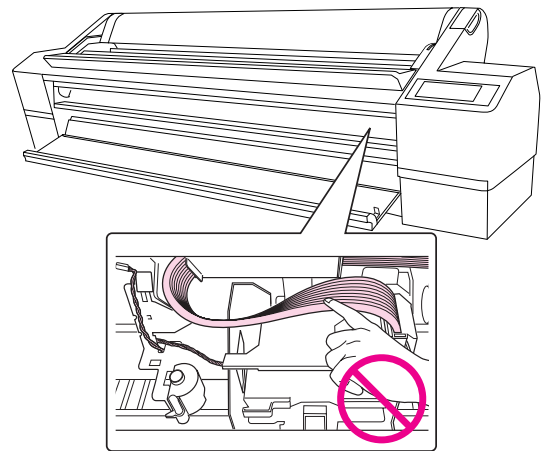

5. Før arket inn i sporet for papirinnmatning slik at bunnkanten på papiret er bak det åpne frontdekselet.

Kontroller at høyre kant og bunnkanten på papiret er vinkelrett og på linje med den vertikale linjen.

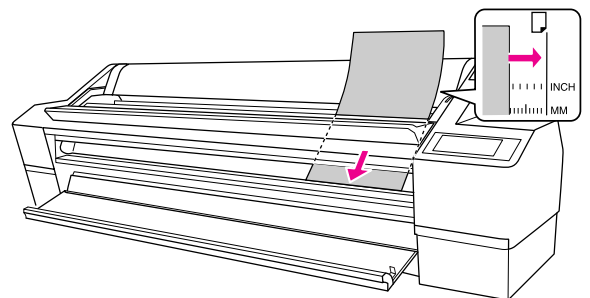

Obs!

Før inn papiret vertikalt, som de fleste tidsskrifter.

6. Sett papirhendelen i låst stilling, og lukk frontdekselet.

Trykk på knappen **■**, eller vent et øyeblikk.

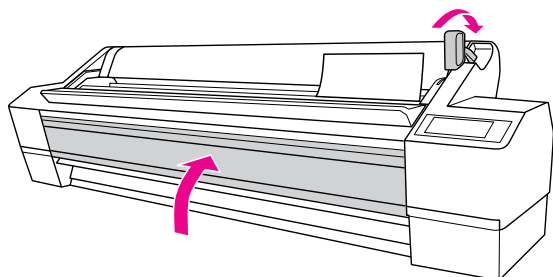

7. Hvis DO YOU WANT TO USE THE FOLLOWING PAPER? (ØNSKER DU Å BRUKE FØLGENDE PAPIR?) vises på LCD-displayet, trykker du på knappen Meny **▷** for å velge medie. Trykk så på knappen Enter **↵** for å velge medie.

Forrige innstilling vises på LCD-dispayet. Hvis medietypen er riktig, trykker du på knappen Papirkilde **◀**.

Obs!

Ikke la papiret ligge i skriveren i lange perioder. Kvaliteten vil bli redusert. Vi anbefaler at du tar ut papirer fra skriveren når du er ferdig med å skrive ut.

Koble skriveren til datamaskinen

Koble sammen skriver og datamaskin med en USB-kabel eller en ethernetkabel. Bruk følgende kabler.

- ❑ USB-kabel
- ❑ 100BaseTX eller 1000BaseT, kat. 5, STP kabel

1. Kontroller at skriveren er slått av.
2. Koble kabelen til skriveren, og plugg andre enden av USB-kabelen til datamaskinen eller den andre enden av ethernetkabelen til ethernethubben.

USB-tilkobling:

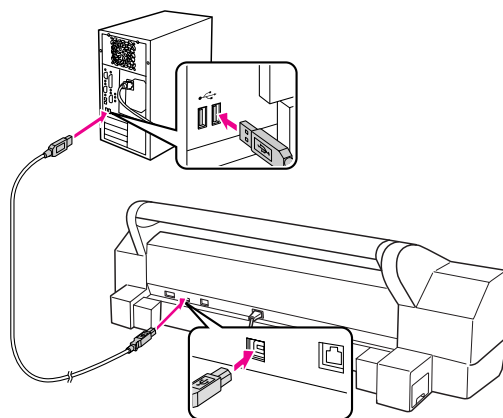

Nettverkstilkobling:

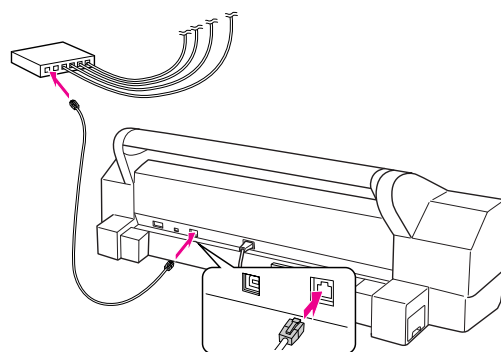

Obs!

Når du kobler til både USB-kabel og ethernetkabel, må du installere skriverprogramvaren fra hver datamaskin for seg. Du kan koble til både USB-kabel og ethernetkabel til datamaskinen samtidig.

Installere driver og programvare for skriveren

Når du har koblet skriveren til datamaskinen, må du installere programvaren på CD-ROM-en som leveres med skriveren. Følg anvisningene nedenfor for å installere skriverprogramvaren.

Obs!

Du trenger administratorrettigheter for å installere programvaren.

1. Sett CD-ROM-en med skriverprogramvare som ble levert med skriveren, inn i CD-ROM-stasjonen.
2. Når følgende dialogboks vises, velger du installeringstype i henhold til tilkoblingen din. Velg **Set up the printer via a local connection** (Installer skriveren via en lokal tilkobling) når skriveren er koblet direkte til datamaskinen eller **Set up the printer via a network connection** (Installer skriveren via en nettverkstilkobling) når skriveren er koblet til nettverket. Følg instruksjonene på skjermen.

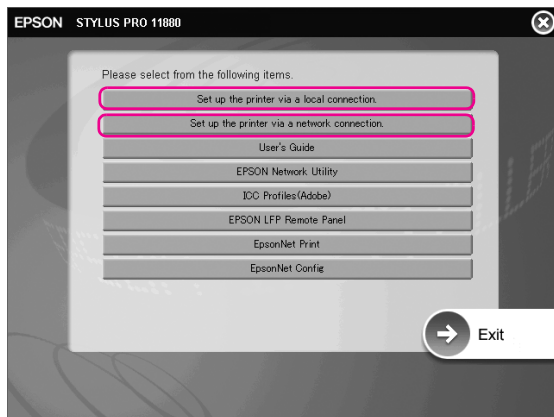

Obs!

Hvis følgende dialogboks vises, kontroller at publisher (produsent) er SEIKO EPSON, og klikk så på Unblock (Lås opp).



3. Hvis du vil installere annen skriverprogramvare, velger du denne fra dialogboksen i trinn 2.

Legge til skriveren for Mac OS X

Når du har installert skriverprogramvaren på datamaskinen, må du velge skriveren. Du må velge en skriver første gang du bruker den, eller når du vil bytte til en annen skriver. Utskriftsjobber skrives alltid ut på den sist valgte skriveren.

1. Slå på skriveren.

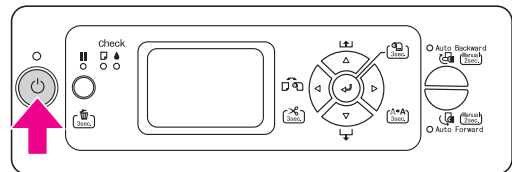

2. Dobbelklikk på mappen Applications (Programmer), og dobbeltklikk så på mappen Utilities (Verktøy). Dobbelklikk Print Center (Utskriftssenter) (for Mac OS X 10.2.x) eller Printer Setup Utility (Installasjon av skriververktøy) (for Mac OS X 10.3.x eller senere).

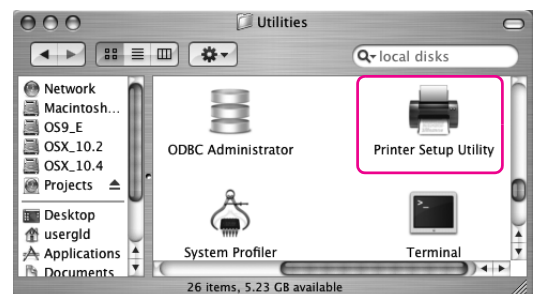

3. Klikk Add (Legg til).

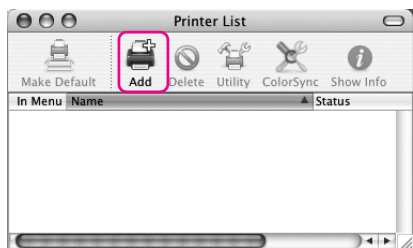

4. Velg skriveren din, og klikk så på Add (Legg til).

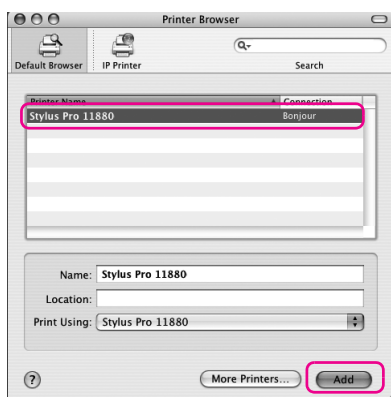

Hvis skriveren din ikke vises i listen, klikk på More Printers (Flere skrivere), og velg en tilkobling, som f.eks. EPSON TCP/IP. Velg skriveren din fra listen, og klikk så på Add (Legg til).

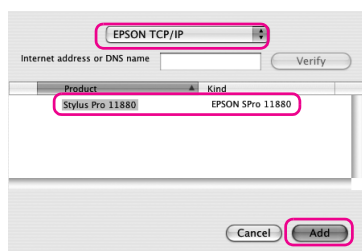

5. Kontroller at skriverlisten inneholder skriveren du har lagt til. Lukk så Printer List (Skriverliste)-dialogboksen.

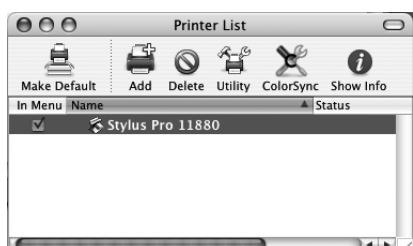

Justere skriverhodet

Du må justere skriverhodet før du begynner å skrive ut. Dette hindrer at utskriftskvaliteten blir dårlig på grunn av feiljustert skriverhode. Skriverhodejustering forbedrer utskriftskvaliteten.

For Windows

1. Åpne mappen Printers and Faxes (Skrivere og telefakser) eller mappen Printers (Skrivere).

Windows XP:

Klikk på Start (Start), klikk på Control Panel (Kontrollpanel), klikk på Printers and Other Hardware (Skrivere og annen programvare), klikk så på Printers and Faxes (Skrivere og telefakser).

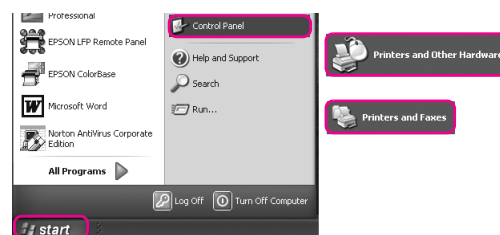

Obs!

Hvis kontrollpanel er normal visning, klikk på Start (Start), klikk Control Panel (Kontrollpanel), og klikk så på Printers and Faxes (Skrivere og telefakser).

Windows Vista:

Klikk på Start (Start), klikk på Control Panel (Kontrollpanel), klikk på Hardware and Sound (Maskinvare og lyd), og klikk så på Printers (Skrivere).

Windows 2000:

Klikk på Start (Start), pek på Settings (Innstillinger), og velg så Printers (Skrivere).

- Høyreklikk på skriverikonet, og klikk så Printing Preferences (Utskriftsinnstillinger).

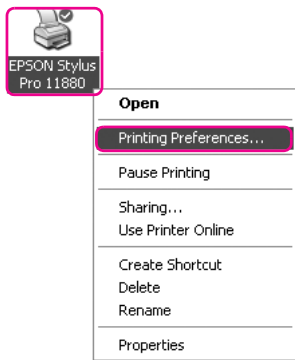

- Klikk på fanen Utility (Verktøy).

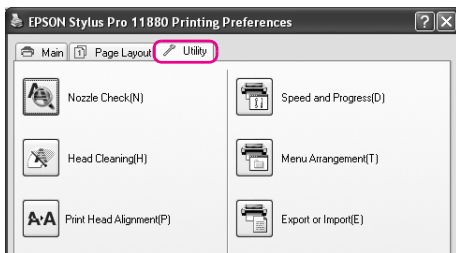

- Velg Print Head Alignment (Skriverhodejustering). Følg instruksjonene på skjermen for å fullføre justeringen av skriverhodet.

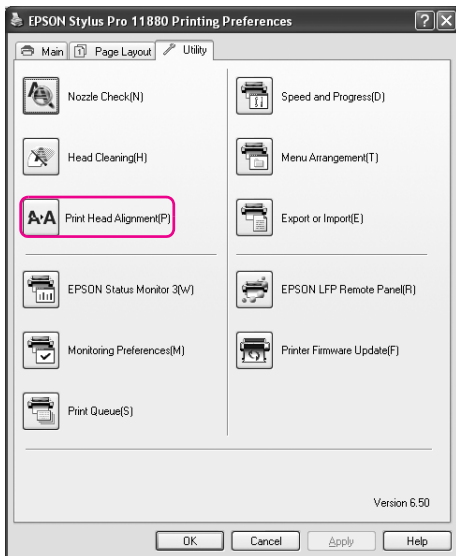

For Mac OS X

- Dobbelklikk på mappen Applications (Programmer), og dobbeltklikk så på ikonet EPSON Printer Utility2.

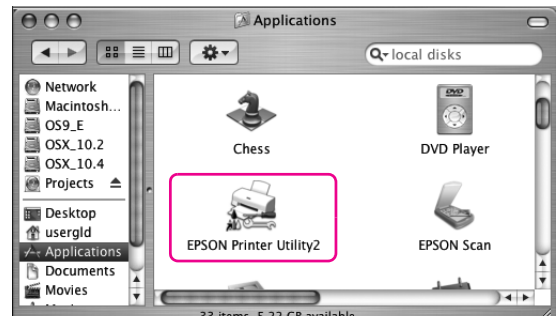

- Hvis skriverlisten vises, velg skriver og klikk på OK.
- Velg Print Head Alignment (Skriverhodejustering). Følg instruksjonene på skjermen for å fullføre justeringen av skriverhodet.

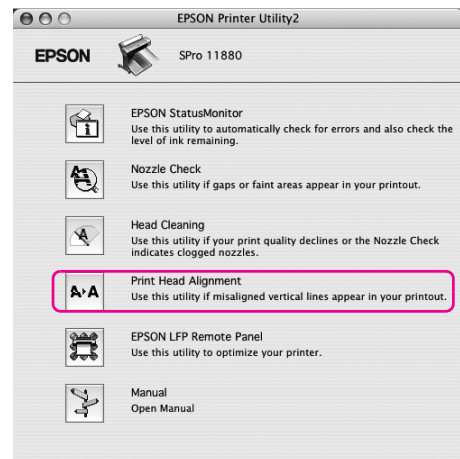

Bruke online brukerhåndboken

Hva gjør jeg nå?

Når du er ferdig med å konfigurere maskinvaren og installere driveren, kan du se i *User`s Guide (brukerhåndboken)* for å få detaljert informasjon om funksjonene til skriveren samt vedlikehold, feilsøking, tekniske spesifikasjoner og tilleggsprodukter.

Bruke online brukerhåndboken

Den inneholder detaljerte anvisninger om bruk av skriveren og informasjon om bruk av tilleggsprodukter.

For å se i *User`s Guide (brukerhåndboken)*, dobbeltklikker du på ikonet EPSON Stylus Pro 11880_11880C Manual (Håndbok for EPSON Stylus Pro 11880_11880C) på skrivebordet.

I Windows får du også tilgang til *User`s Guide (brukerhåndboken)* via menyen Start. Klikk på Start, pek på Alle programmer i Windows XP/VISTA eller Programmer i Windows 2000. Velg EPSON, og velg så EPSON Stylus Pro 11880_11880C Manual (Håndbok for EPSON Stylus Pro 11880_11880C).

Obs!

For å lese online brukerhåndboken må du ha Adobe Acrobat Reader 5.0 eller senere, eller Adobe Reader, installert på datamaskinen din.

EPSON
EXCEED YOUR VISION