

EPSON STYLUS™ PRO 11880 EPSON STYLUS™ PRO 11880C

Uppacknings- och installationshandbok

Säkerhetsinformation	1
Packa upp och montera basenheten	3
Packa upp skrivaren	4
Montera skrivaren på basenheten	5
Installera den automatiska upprullningsenheten	6
Välja en plats för skrivaren	9
Förbereda skrivaren för användning	10
Bekräfta utskriften	13
Fylla på pappersark	16
Ansluta skrivaren till datorn	20
Installera skrivarens drivrutin och programvara	21
Justera skrivarhuvudet	22
Använda Onlinehandboken	24

Skrivarens delar

Framsidan

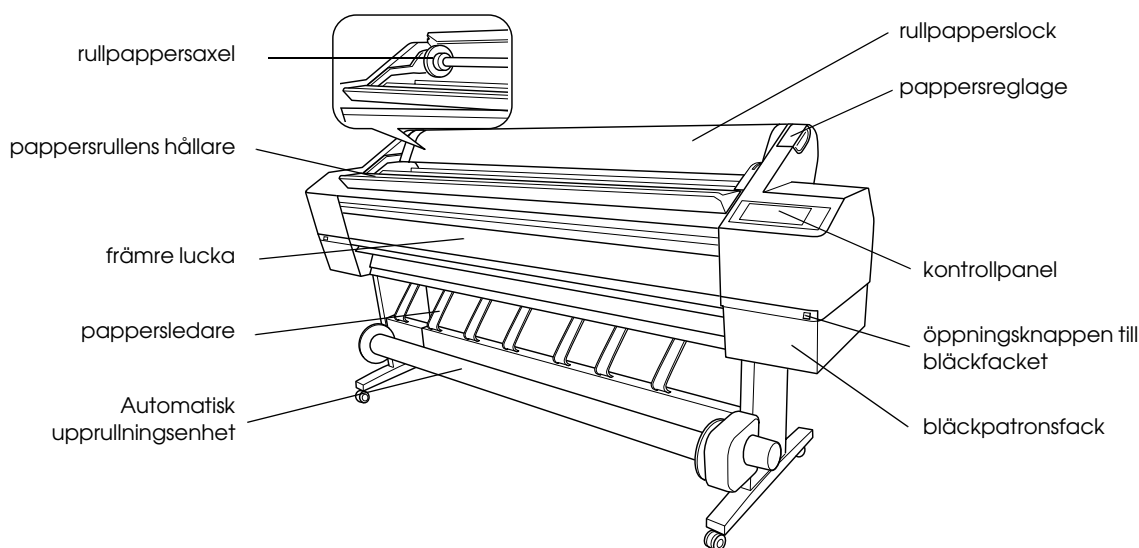

Baksidan

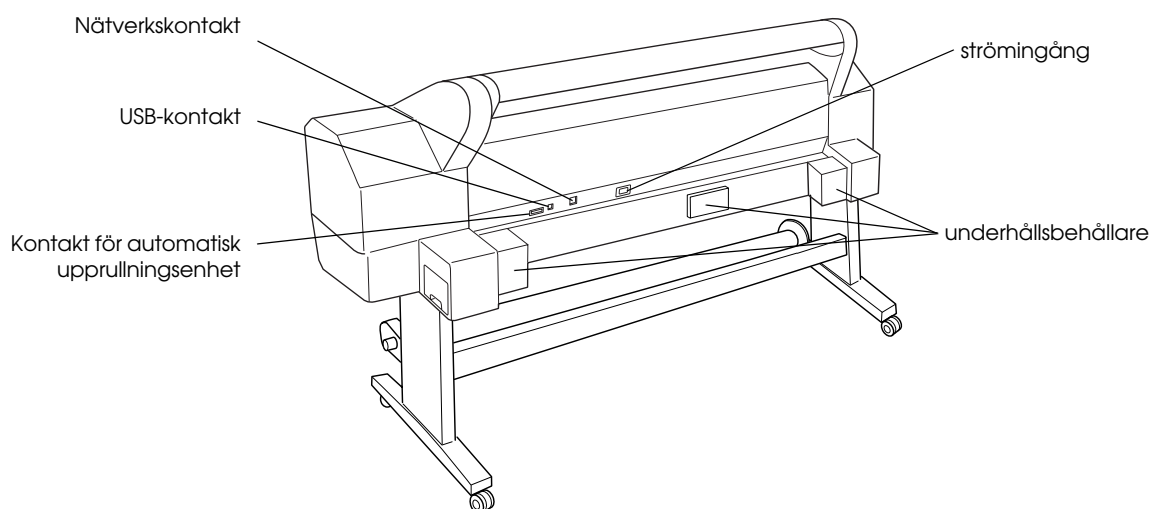

Ingen del av denna publikation får återges, lagras i ett återvinningssystem eller överföras i någon form eller på något sätt, vare sig elektroniskt, mekaniskt, genom fotokopiering, inspelning eller på något annat sätt, utan föregående skriftligt tillstånd från Seiko Epson Corporation. Informationen i detta dokument är endast avsedd för den här Epson-skrivaren. Epson ansvarar inte för att denna information är tillämplig för andra skrivare.

Vare sig Seiko Epson Corporation eller dess dotterbolag påtar sig något ansvar gentemot köparen av denna produkt eller tredje man vad gäller skador, förluster, kostnader eller utgifter som köparen eller tredje man ådragit sig till följd av olycka, felaktig användning, missbruk, otillåtna modifieringar, reparationer eller ändringar av produkten eller (utom USA) underlåtenhet att följa användnings- och underhållsanvisningarna från Seiko Epson Corporation.

Seiko Epson Corporation kan inte hållas ansvarigt för skador eller problem som uppstår vid användning av andra eventuella tillval eller förbrukningsartiklar än sådana som är märkta Original Epson Products (Epsons originalprodukter) eller Epson Approved Products by Seiko Epson Corporation (Epson-godkända produkter från Seiko Epson Corporation).

Seiko Epson Corporation kan inte hållas ansvarigt för skador som uppstår till följd av elektromagnetiska störningar som uppstår för att andra gränssnittskablar än de som är märkta Epson Approved Products by Seiko Epson Corporation har använts.

EPSON® är ett registrerat varumärke och EPSON STYLUS™ och Exceed Your Vision är varumärken som tillhör Seiko Epson Corporation. Microsoft® och Windows® är registrerade varumärken som tillhör Microsoft Corporation. Apple® och Macintosh® är registrerade varumärken som tillhör Apple Computer, Inc.

Allmänt: Andra produktnamn som förekommer i detta dokument används endast i identifieringssyfte och kan vara varumärken som tillhör respektive ägare. EPSON fransäger sig alla rättigheter till dessa varumärken.

Säkerhetsinformation

Läs anvisningarna i det här dokumentet innan du använder skrivaren. Var även uppmärksam på de varningar och anvisningar som finns på skrivaren.

Varningar, Obs!-meddelanden och anmärkningar



Varningar måste alltid följas noga för att undvika kroppsskada.



Obs!-meddelanden måste iakttas för att utrustningen inte ska skadas.

Anmärkningar innehåller viktig information och praktiska tips om hur du använder skrivaren.

Viktig säkerhetsinformation

Läs anvisningarna i det här dokumentet innan du använder skrivaren. Var även uppmärksam på de varningar och anvisningar som finns på skrivaren.

- Du bör inte blockera eller täcka över öppningarna i skrivarens hölje.
- För inte in några föremål i springorna. Var noga med att inte spilla någon vätska på skrivaren.
- Använd endast den typ av strömkälla som finns angiven på skrivarens etikett.
- Använd inte en skadad eller nött nätsladd.
- Om du använder en förlängningssladd till skrivaren bör du se till att den totala strömstyrkan (i ampere) för de enheter som är anslutna till förlängningssladden inte överskrider sladdens kapacitet. Kontrollera även att den totala strömstyrkan (i ampere) för alla enheter som är anslutna till vägguttaget inte överskrider vägguttagets kapacitet.
- Försök inte att reparera skrivaren själv.
- Dra ut kontakten till skrivaren och låt kvalificerad servicepersonal utföra reparationer i följande situationer:
 - Nätsladden eller kontakten är skadad, vätska har runnit in i skrivaren, skrivaren har tappats eller höljet har skadats, skrivaren fungerar inte som den ska eller fungerar märkbart sämre.
- Gränssnittskontakterna (både USB och nätverksgränssnittet) och kontakten till den automatiska upprullningsenheten är begränsade strömkällor.
- Om kontakten blir skadad bör du byta ut kabelsatsen eller ta hjälp av en kvalificerad elektriker. Om kontakten innehåller säkringar som ska bytas måste du kontrollera noga att utbytessäkringarna har rätt storlek och spänning.

Några försiktighetsåtgärder

När du väljer plats för skrivaren

- Undvik platser där temperatur och luftfuktighet kan förändras snabbt. Undvik även att placera skrivaren i direkt solljus, starkt ljus eller nära värmekällor.
- Undvik platser där det finns risk för stötar och vibrationer.
- Placera inte skrivaren i dammiga miljöer.
- Placera skrivaren nära ett vägguttag där kontakten enkelt kan dras ut.

När du använder skrivaren

- Stick inte in handen i skrivaren och rör inte bläckpatronerna medan utskrift pågår.
- Flytta inte skrivarhuvudet manuellt eftersom det kan skada skrivaren.

När du hanterar bläckpatroner

- Förvara bläckpatronerna utom räckhåll för barn och drick inte innehållet.
- Förvara bläckpatroner på en mörk och sval plats.
- Om du får bläck på huden tvättar du bort det med tvål och vatten. Om du får bläck i ögonen sköljer du omedelbart ögonen med vatten.

- ❑ Utskrifterna blir bäst om du skakar bläckpatronen ordentligt innan du installerar den.

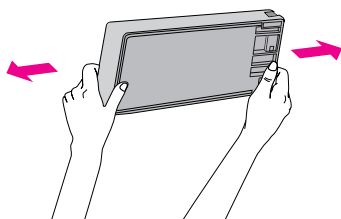

Obs!

Skaka inte bläckpatroner (som tidigare installerats) alltför häftigt.

- ❑ Använd inte en bläckpatron om datumet på kartongen har gått ut.
- ❑ Utskrifterna blir bäst om du förbrukar bläckpatronen inom sex månader från att den har installerats.
- ❑ Plocka inte isär bläckpatronerna och försök inte fylla på dem. Det kan skada skrivarhuvudet.
- ❑ Ta inte i området där bläcket kommer ut eller i de omgivande områdena och heller inte på det gröna chipet på patronens sida. Det kan påverka användning och utskrift negativt.
- ❑ Om du flyttar bläckpatronen från en kall till en varm miljö kan kondens uppstå. Låt patronen ligga i över fyra timmar i rumstemperatur innan den tas i bruk.

För användare i Storbritannien

Användning av tillvalsutrustning

EPSON (UK) Limited kan inte hållas ansvarig för skador eller problem som uppstår vid användning av andra eventuella tillval eller förbrukningsprodukter än sådana som är märkta Original EPSON Products (EPSONs originalprodukter) eller EPSON Approved Products av EPSON (UK) Limited (EPSON-godkända produkter från EPSON (UK) Limited).

Säkerhetsinformation



Varning:

Denna produkt måste jordas. Kontrollera den angivna spänningen på märkskylten och kontrollera att den överensstämmer med matarspänningen.

Viktigt:

Ledningarna i nätsladden på apparaten är färgkodade enligt följande kod:

Grön och gul - jord

Blå - nolla

Brun - fas

Om du behöver montera en kontakt:

Då färgerna på apparatens kabeltrådar kanske inte stämmer överens med de färger som används för att identifiera stiften i en kontakt bör du göra följande:

Den gulgröna ledningen måste anslutas till den anslutningspunkt på kontakten som är märkt med bokstaven E eller symbolen för jord (\perp).

Den blå ledningen måste anslutas till den anslutningspunkt på kontakten som märkts med bokstaven N.

Den bruna ledningen måste anslutas till den anslutningspunkt på kontakten som märkts med bokstaven L.

Om kontakten blir skadad bör du byta ut kabelsatsen eller ta hjälp av en kvalificerad elektriker.

Byt endast ut säkringar med säkringar av rätt storlek och spänning.

Överensstämmer med ENERGY STAR®



Packa upp och montera basenheten

Kontrollera innehållet

1. Öppna kartongen och lyft sedan ut den mindre kartongen som innehåller basenheten bort från skrivaren.

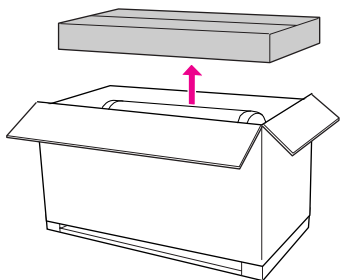

2. Öppna kartongen som innehåller basenheten och försäkra dig om att alla saker som visas på bilden nedan finns med och är oskadade.

Vänster benstativ / höger benstativ

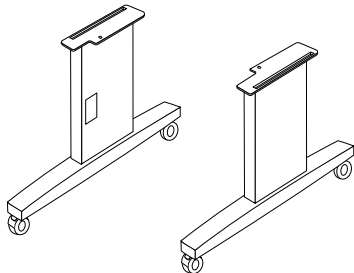

Tvärbjälke

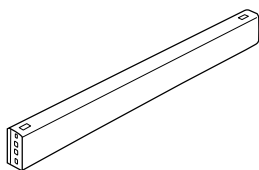

Sexkantnyckel

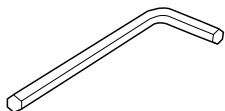

Skrubar med sexkanthål (4)



Vingmuttrar, fjäderbrickor och brickor (4)



Montera ihop basenheten



Varning:

Två personer bör arbeta på varje sida när basenheten ska monteras ihop (23,2 kg).

1. Håll upp vänster ben och tvärbjälken som på bilden. Skruva sedan fast tvärbjälken med hjälp av de två skruvarna med sexkanthål och sexkantnyckeln.

Anm.:

Dra inte åt skruvarna för hårt. Lämna lite plats så att du kan justera skruvarna när du skruvar fast det andra benet.

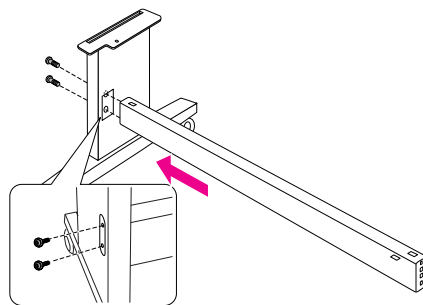

2. Sätt fast andra sidan på tvärbjälken i benet enligt steg 1.

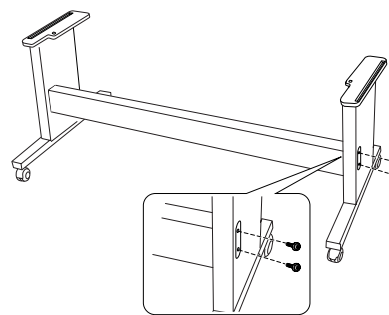

3. Dra åt de fyra skruvarna på båda sidorna av basenheten ordentligt.

Nu är basenheten monterad. Nästa avsnitt beskriver upppackning av skrivaren.

Packa upp skrivaren



Varning:

Skrivarenheten är tung och otymplig. Var två när ni packar upp skrivaren.

1. Ta bort rullpappersaxeln med rullpapper, frigolit och kartonginlägg som ligger runt skrivaren.

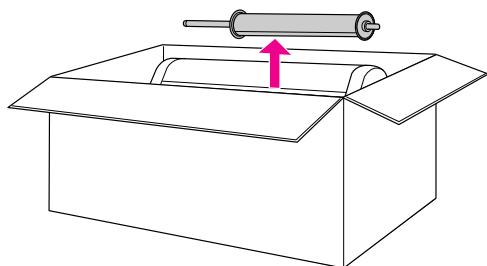

2. Lyft upp kartongen och ta bort den från skrivaren. Ta bort alla objekt från håligheten på baksidan av skrivaren.

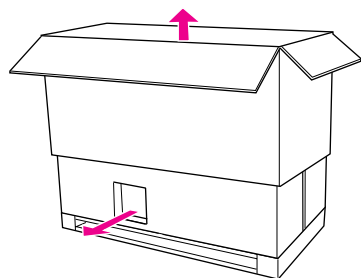

Anm.:

Bläckpatronerna som levereras med skrivaren är främst avsedda för grundinstallationen.

3. Ta bort kartongpanelerna från skrivaren.
4. Ta bort skyddsplasten från skrivaren.

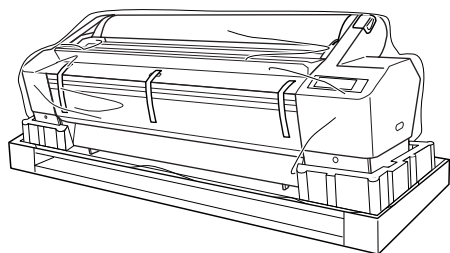

Kontrollera innehållet

Kontrollera att allt som visas på bilden nedan finns med och är oskadat.

Rullpappersaxel med rullpapper

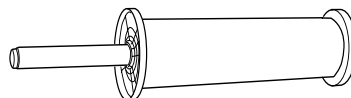

Bläckpatroner (9)

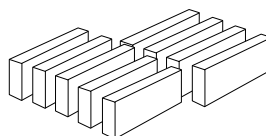

Nätsladd

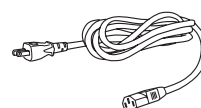

Grå anslutningar (2)

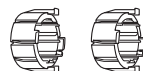

Pappersledare (7)



Montera skrivaren på basenheten



Varning:

Försök inte lyfta skrivaren (vikt cirka 127,3 kg) på färre än fyra personer.

1. Lås de två framhjulen.
Ställ hjulen åt sidorna och lås dem så att de inte rör sig.

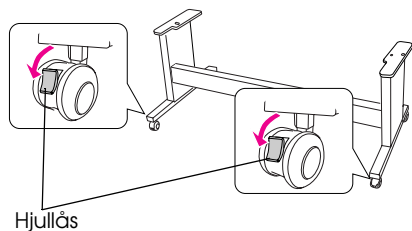

2. Placera basenheten framför skrivaren, och montera därefter skrivaren på basenheten som bilden visar.

Anm.:

När du ställer skrivaren på basenheten ska fyrkanten på skrivarens högra sida passas in med fyrkanten på samma del på basenheten.

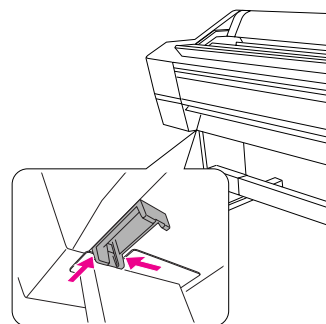
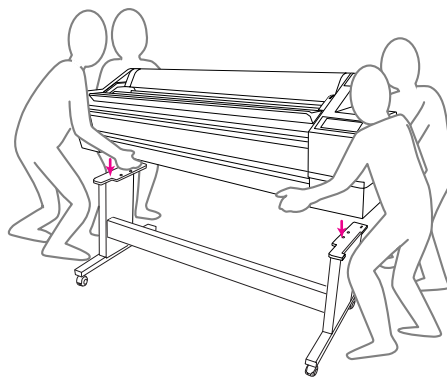
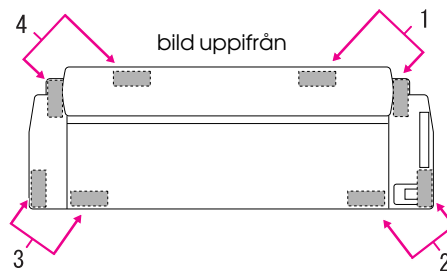

3. Skruva ihop skrivarens underdel och basenheten med vingmuttrarna, fjäderbrickorna och brickorna.

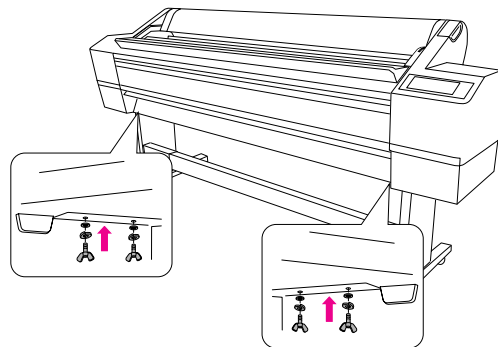

Installera den automatiska upprullningsenheten

Kontrollera innehållet

Kontrollera att allt som visas på bilden nedan finns med och är oskadat.

Drivenhet

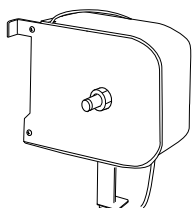

Rörlig enhet

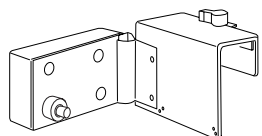

Fläns (för drivenhet)



Fläns (för rörlig enhet)



Reflektor

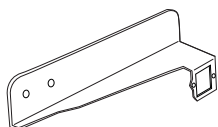

Stoppare för den rörliga enheten

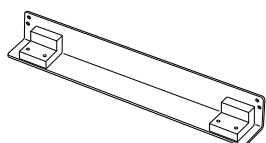

Upprullningsenhetens kärna (7,62 cm)



Skrivar (Stor 2 (svart), liten 4)

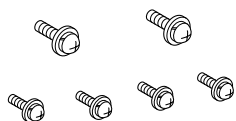

Kabelklämmor (2)

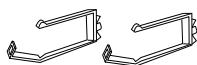

Maskeringstejp



Installera den automatiska upprullningsenheten

1. Fäst drivenheten på tvärbjälken som på bilden nedan och skruva fast drivenheten ordentligt i skrivaren med de svarta skruvarna.

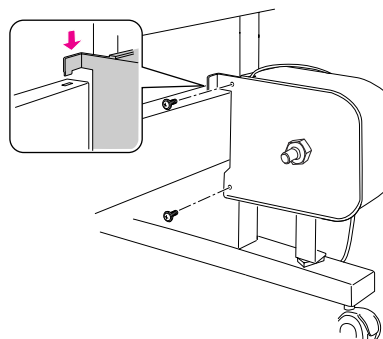

2. Fäst flänsen (märkt med R) på drivenheten genom att nypa till knoppen.

Flänsen går att vända. Ena sidan är avsedd för kärnan på 7,62 cm och den andra sidan är avsedd för kärnan på 5,08 cm. Använd den sida som passar ihop med kärnan.

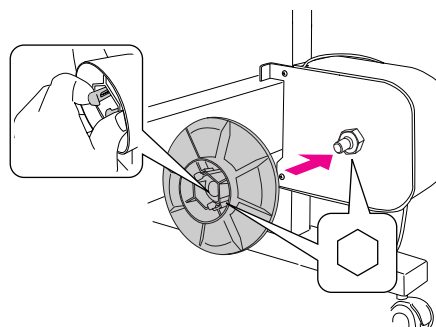

3. Sätt fast klämmorna på den högra basenheten och dra sladden genom klämmorna.

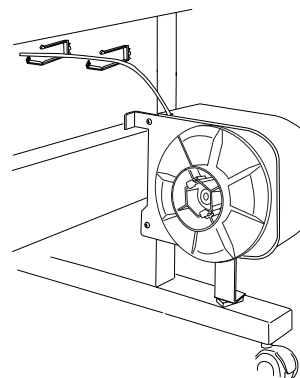

4. Anslut kabelns kontaktdon till kontakten på skrivarens baksida som på bilden nedan och skruva sedan åt skruvarna på kontaktdonets båda sidor.

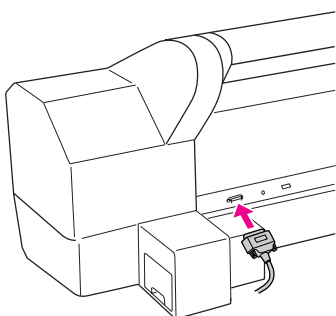

5. Dra låsspaken till vänster för att frigöra den.

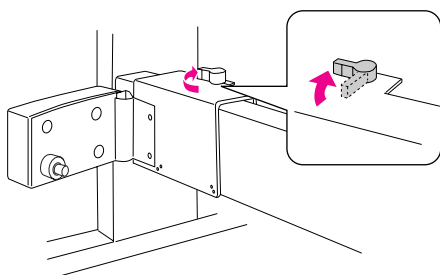

6. Håll fast den rörliga enheten och fäst stopparen på undersidan av den rörliga enheten. Knäpp fast de två utstickande delarna på stopparen i den rörliga enheten så att stopparen inte kan ramla av. Fäst den rörliga enheten vid tvärbjälken genom att skruva åt de två skruvarna.

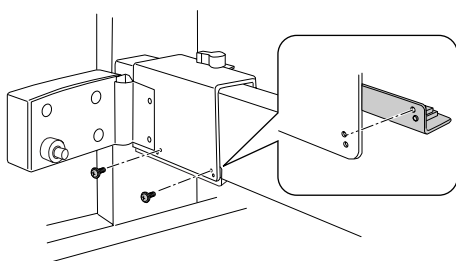

7. Fäst flänsen (märkt med L) på den rörliga enheten genom att nypa till knoppen.

Flänsen går att vända. Ena sidan är avsedd för kärnan på 7,62 cm och den andra sidan är avsedd för kärnan på 5,08 cm. Använd den sida som passar ihop med kärnan.

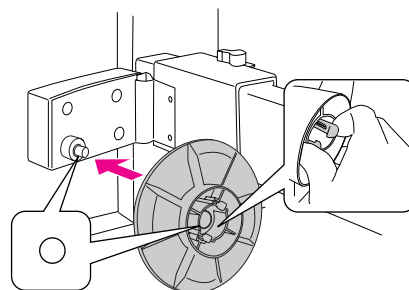

8. Fäst reflektorn på baksidan av den vänstra basenheten och dra sedan åt de två skruvarna.

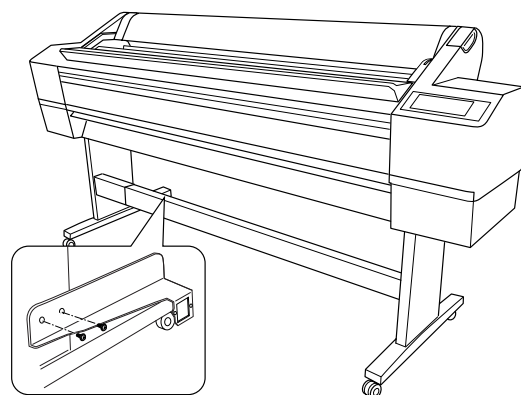

Installera upprullningsenhetens kärna

1. Kontrollera att låsspaken är frigjord (vriden åt vänster). Flytta den rörliga enheten längst ut till vänster på tvärbjälken.

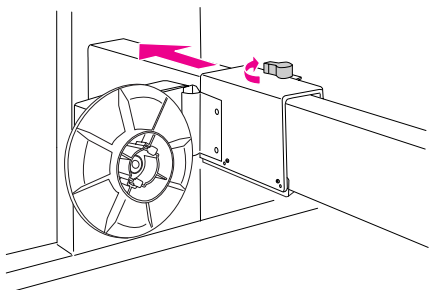

2. Trä ena änden av upprullningsenhetens kärna över den flänsförsedda knoppen på drivenheten.

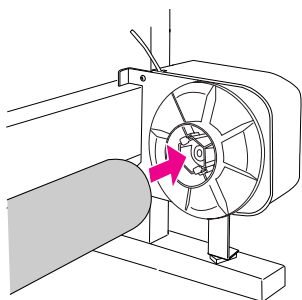

3. För in den flänsförsedda knoppen på den rörliga enheten i den andra änden av upprullningsenhetens kärna.

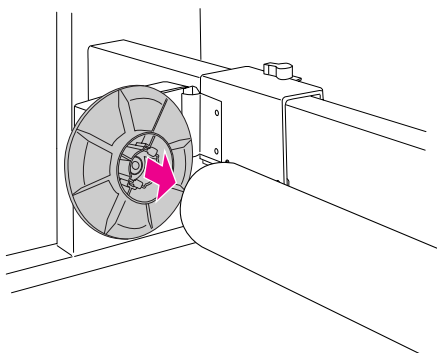

4. Vrid låsspaken till sitt främre läge för att låsa den rörliga enheten.

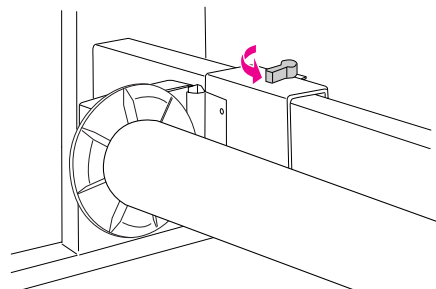

Kontrollera att kärnan sitter ordentligt på plats.

Montera pappersledarna

När du har installerat den automatiska upprullningsenheten ska pappersledarna sättas på plats.

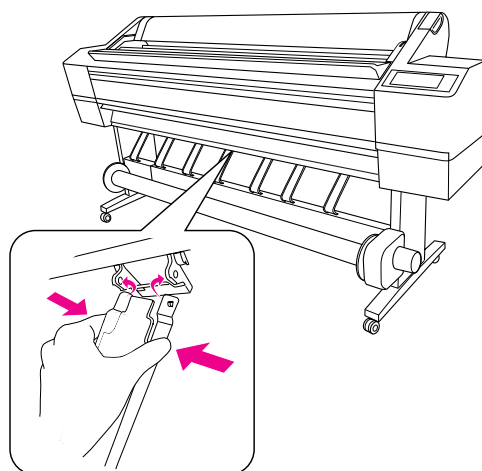

Välja en plats för skrivaren

Anvisningar för placering av skrivaren

- ❑ Välj en plan och stabil yta som kan bära upp skrivarens tyngd (cirka 150,5 kg).
- ❑ Använd endast uttag som uppfyller strömkraven för den här skrivaren.
- ❑ Använd skrivaren under följande förhållanden:
Temperatur: 10 till 35°C
Luftfuktighet: 20 till 80 %, utan kondensering

Även om ovanstående villkor är uppfyllda kan det uppstå utskriftsproblem om miljöförhållandena inte är rätt för papperet. Var noga med att använda skrivaren i miljöer som följer papperets begränsningar. Se anvisningarna som följer med papperet för mer information.

För att upprätthålla rätt fuktighet ska du undvika att använda skrivaren i direkt solljus eller vid värmekällor som kan torka ut papperet.

- ❑ Lämna tillräckligt med utrymme runt skrivaren för ventilation och för att enkelt kunna använda och underhålla den.
Se nästa avsnitt för ingående anvisningar om utrymmet runt skrivaren.



Varning:

- ❑ Undvik platser med dålig ventilation, hög värme eller damm på grund av risken för rökutveckling eller eldsvåda.
- ❑ Undvik att placera skrivaren på platser med direkt solljus eller bredvid luftkonditioneringsanläggningar.
- ❑ Täck inte över ventilationsöppningarna.
- ❑ Placera inte skrivaren där det är dålig ventilation.
- ❑ Placera inte skrivaren på en matta eller filt.
- ❑ Täck inte skrivaren med tyg som filter eller bordsdukar när du använder den.
- ❑ Lämna minst 30 cm mellan skrivarens baksida och väggen.
- ❑ Placera inte skrivaren på instabila strukturer eller underlag. Om skrivaren faller kan den orsaka personskador.

Utrymme kring skrivaren

Lämna tillräckligt med plats för att enkelt kunna använda och underhålla skrivaren samt för ventilation enligt nedan. (Måtten på bilden är det minsta som krävs.)

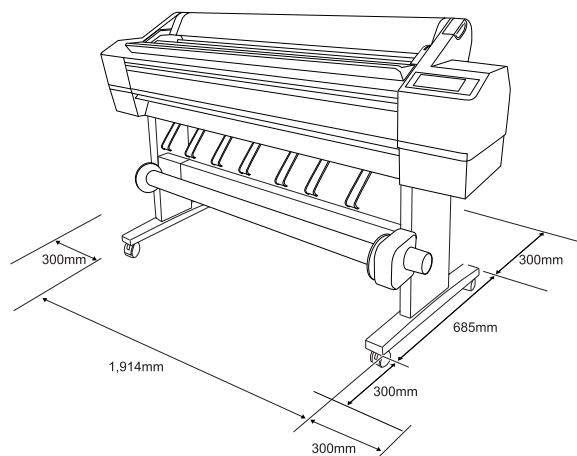

Ställa skrivaren på plats

1. Frigör de två framhjulen.

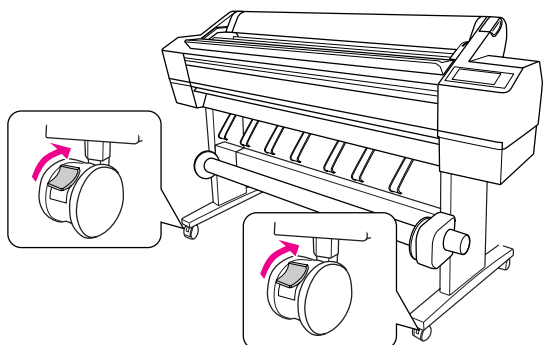

2. Flytta skrivaren till den plats där den ska stå (i närheten).

Anm.:

Hjulen på skrivarstativet är konstruerade för att flytta skrivaren en korta sträcka på en plan yta inomhus, till skillnad från t.ex. hjul på transportvagnar.

3. Lås de två framhjulen.
Ställ hjulen åt sidorna och lås dem så att de inte rör sig.

Förbereda skrivaren för användning

Ta bort skyddsmaterial

1. Ta bort alla skyddstejper på skrivarens utsida och skyddsmaterialen inuti bläckfacken.

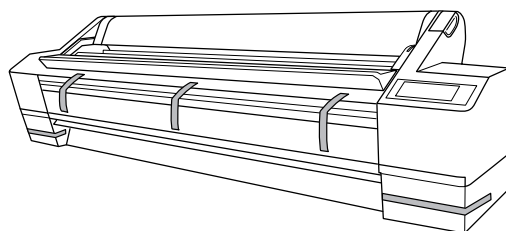

2. Öppna den främre luckan. Lossa skruven och ta bort de två metallplattorna som sitter på sidan av skrivarhuvudets utrymme.

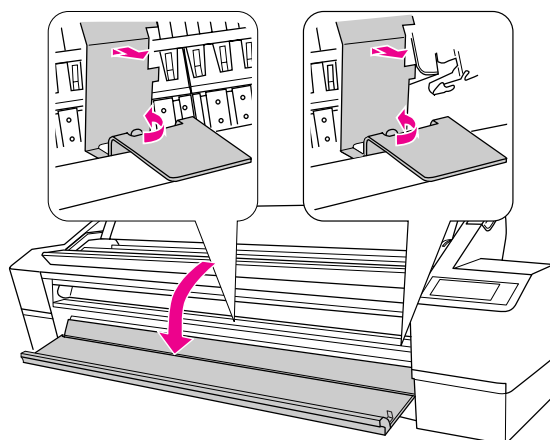

Anm.:

- ❑ Sätt inte tillbaka metallplattorna. Spara dem till senare.

- ❑ Var noga med att inte röra vid kablarna kring skrivarhuvudet eftersom du då kan skada skrivaren.

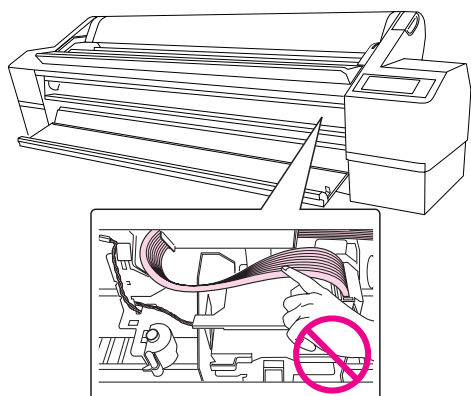

3. Stäng den främre luckan.

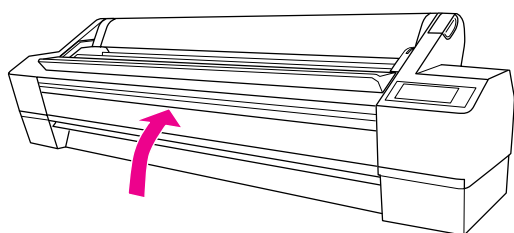

Ansluta nätsladden

1. Läs på etiketten på skrivarens baksida och kontrollera att skrivarens spänning stämmer överens med eluttagets. Kontrollera också att du använder rätt nätsladd.
2. Anslut nätsladden till elkontakten på skrivarens baksida.

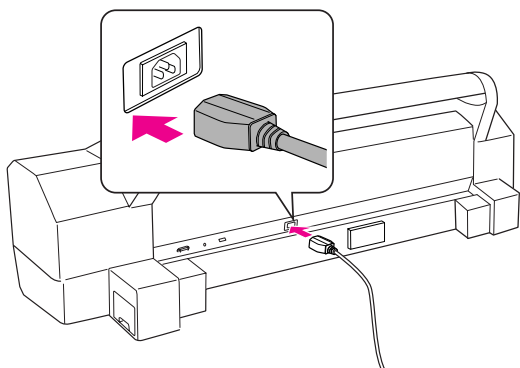

3. Dra sladden genom klämmorna baktill på skrivaren. Sladden kan dras antingen till höger eller till vänster.

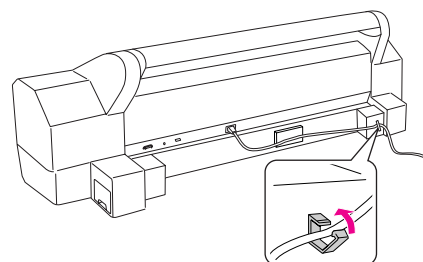
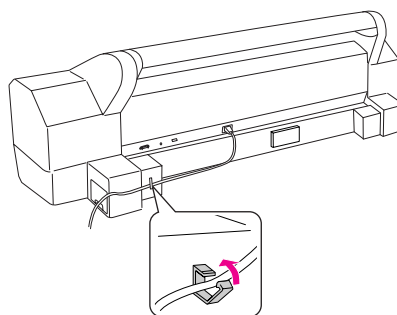

4. Anslut nätsladden till ett jordat eluttag.



Obs!

Använd inte ett uttag som styrs av en automatisk timer eller strömbrytare. Om du gör det kan skrivaren av misstag stängas av eller skadas.

Sätta i bläckpatronerna

Följ anvisningarna nedan för att sätta i bläckpatronerna.



Varning:

Bläckpatronerna är slutna enheter. Under normala omständigheter läcker inget bläck från patronerna. Om du får bläck på händerna tvättar du dem ordentligt med tvål och vatten. Om du får bläck i ögonen måste du genast skölja dem med vatten.

Anm.:

Vid grundinstallationen töms de medföljande patronerna på en viss mängd bläck. För att tillförsäkra hög utskriftskvalitet laddas skrivarhuvudet i skrivaren helt med bläck. På grund av detta skriver de här patronerna ut färre sidor jämfört med följande bläckpatroner.

1. Starta skrivaren genom att trycka på knappen På/av .

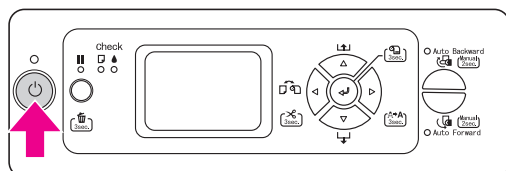

2. När lampan börjar blinka och locket öppnas en aning öppnar du det helt för hand.

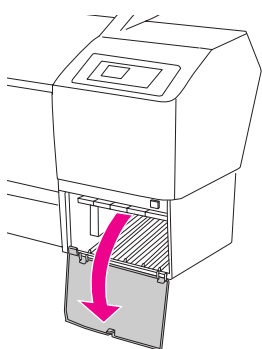

3. Kontrollera bläckpatronens märkning och vilken plats den ska sitta på.

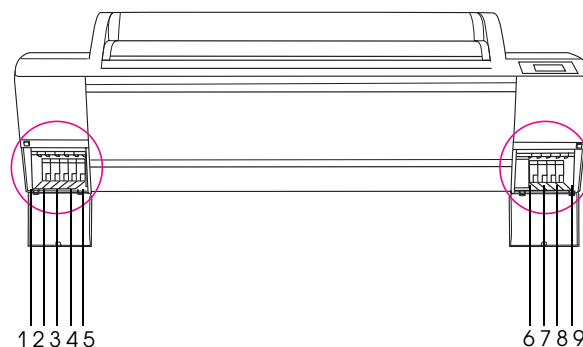

Plats nr.	Bläckfärg
#1	Vivid Light Magenta (Intensiv ljus magenta)
#2	Light Light Black (Ljus ljus svart)
#3	Matte Black (Matt svart)
#4	Light Black (Ljus svart)
#5	Light Cyan (Ljus cyan)
#6	Cyan (Cyan)
#7	Vivid Magenta (Intensiv magenta)
#8	Photo Black (Foto svart)
#9	Yellow (Gul)

4. Ta ut bläckpatronen ur förpackningen och skaka den i cirka 5 sekunder.

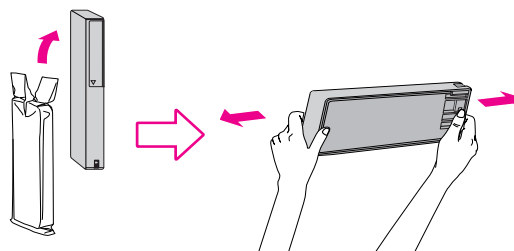

Obs!

Vidrör inte det gröna chipet på sidan av patronen. Det kan orsaka fel vid utskrift och drift av skrivaren.

5. Håll bläckpatronen med pilen vänd uppåt och mot skrivarens baksida och för sedan in patronen på platsen så långt du kan tills det klickar till.

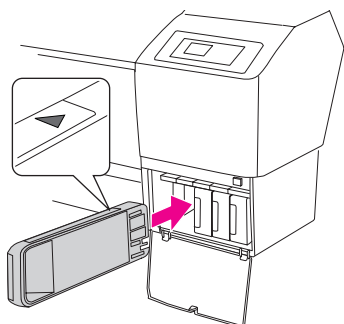

Anm.:

Du måste installera alla nio bläckpatronerna, annars startar inte bläckladdningen.

6. Stäng locket till bläckfacket när du har satt i alla bläckpatroner på deras respektive platser.

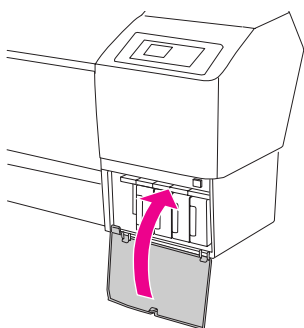

Skrivaren startar den inledande bläckladdningen och strömindikatorn blinkar (i cirka 10 minuter).



Obs!

När strömindikatorn blinkar ska man aldrig göra något av följande eftersom skrivaren kan skadas:

- Stänga av skrivaren
 - Dra ut nätsladden
 - Öppna det främre locket
 - Flytta pappersreglaget till frigörningsläget.
 - Öppna locket till bläckfacket
 - Ta bort underhållsbehållaren
7. PAPER OUT . LOAD PAPER (PAPPERSLUT. MATA IN PAPPER) visas på displayen, vilket innebär att den inledande bläckladdningen har slutförts.

Bekräfta utskriften

Sätta i rullpapper

Följ anvisningarna nedan för att fylla på rullpapper i skrivaren.

1. Öppna rullpapperslocket.

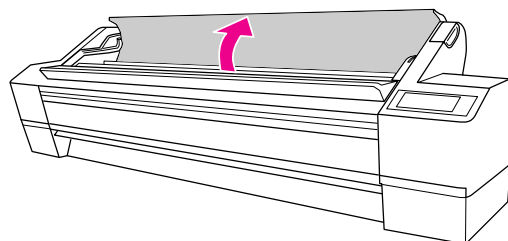

2. Med den fasta pappersstopparen (grå) till höger, lyft upp pappersrullen och placera den i pappersrullens hållare. Flytta sedan pappersrullen till höger.



Varning:

Pappersrullen är tung så det krävs två personer för att fatta tag i pappersstopparna på varje sida och lyfta upp den.

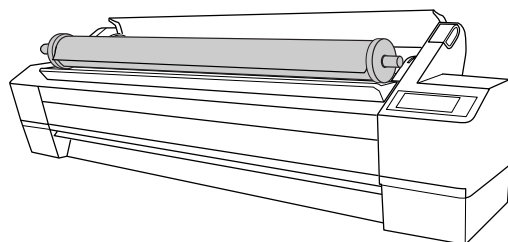

3. Justera pappersrullen med skenorna på varje sida och rulla långsamt pappersrullen på plats och placera den på hållarna inuti skrivaren.

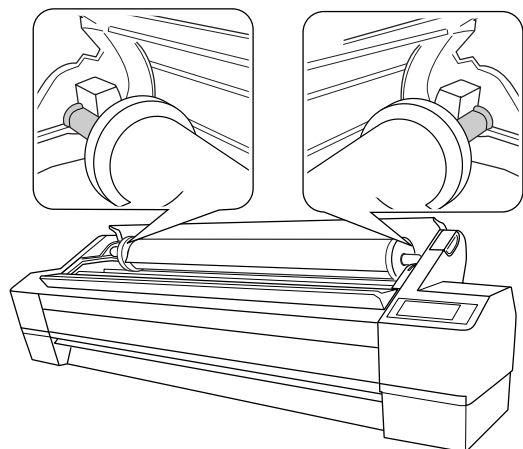
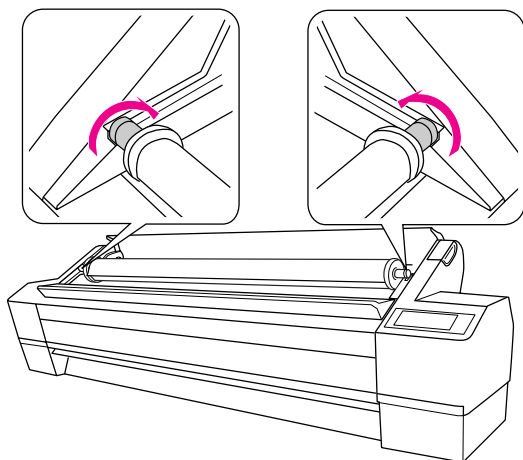

4. Kontrollera att pauslampan inte blinkar och ställ pappersreglaget i frigörningsläge.

Meddelandet LEVER RELEASED . LOAD PAPER (REGLAGET FRIGJORT. MATA IN PAPPER) visas på displayen.

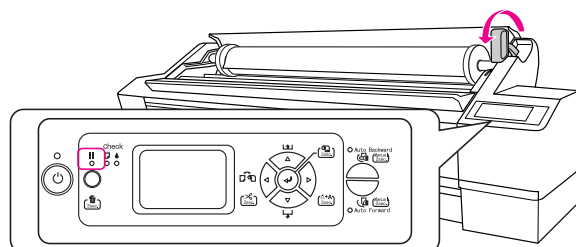

5. Mata in papperet i pappersöppningen. Dra papperet genom öppningen så att det kommer ut nedanför.

Sätt i det så att det är åtstramat men var försiktig så att papperskanten inte viks.

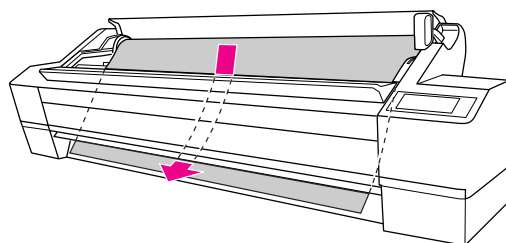

6. Anpassa matningsstyrkan genom att trycka på knappen Pappersmatning Δ på kontrollpanelen.

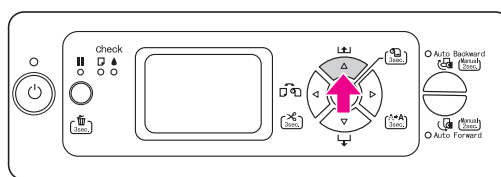

- Håll i papperets nederkant och vrid rullpappret tills det är åtstramat. Se till att nederkanten på papperet är rak och sitter utmed den horisontella linjen.

Om du använder tjockt, tungt eller böjt papper trycker du på knappen Pappersmatning Δ för mer kraft. Om du använder tunt eller lätt papper trycker du på knappen Pappersmatning ∇ för att minska kraften.

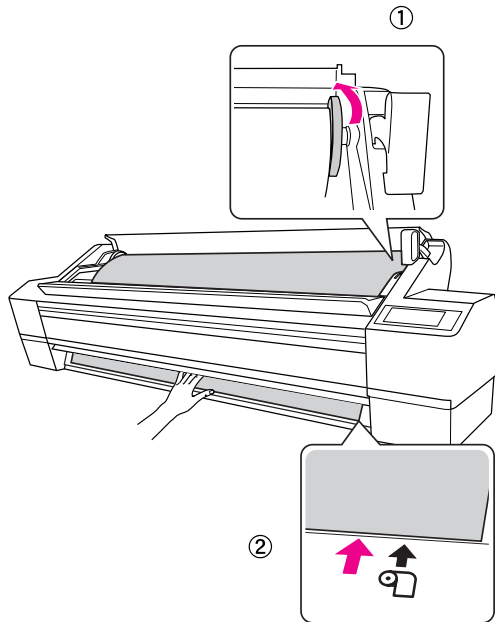

Anm.:

Om papperet matas snett blir utskriften felaktig. Se till att det ligger vinkelrätt mot pappersinställningsläget.

- Lås fast pappersreglaget och stäng rullpapperslocket.

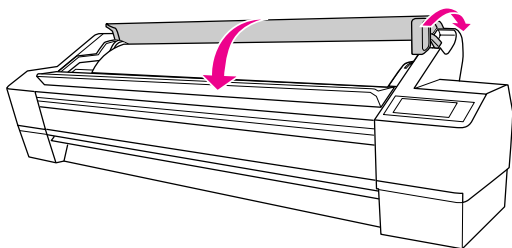

Tryck på knappen $\mathbb{1}$ eller vänta en stund.

- Om texten DO YOU WANT TO USE THE FOLLOWING PAPER? (VILL DU ANVÄNDA FÖLJANDE PAPPER?) visas på displayen trycker du på knappen Meny \triangleright för att ställa in medietyp.

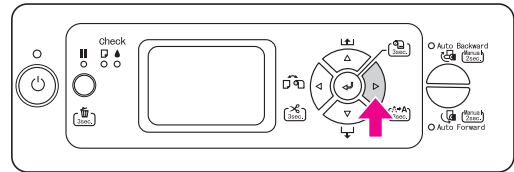

- Tryck på knappen Pappersmatning Δ / ∇ för att välja medietyp och tryck sedan på knappen Meny \triangleright .

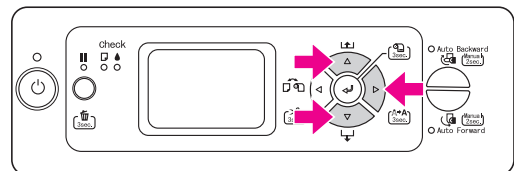

- Tryck på knappen Pappersmatning Δ / ∇ för att välja medietyp och tryck sedan på knappen Enter \leftarrow .

READY (KLAR) visas på displayen.

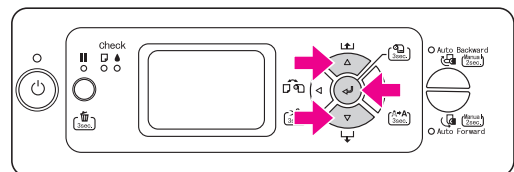

Skriva ut ett statusark

1. Tryck på knappen Pappersskälla ◀ för att visa Automatisk rullkap på .

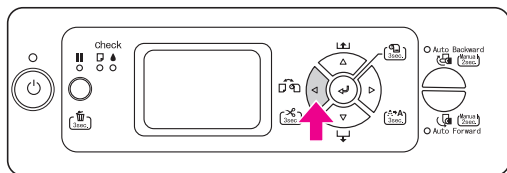

2. Tryck på knappen Meny ▶ för att öppna menyläget.

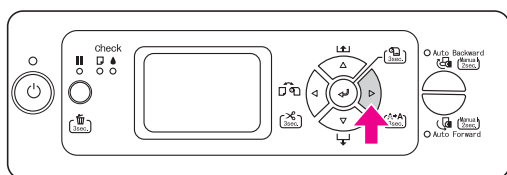

3. Tryck på knappen Pappersmatning ▼ för att visa TEST PRINT (PROVUTSKRIFT) och tryck sedan på knappen Meny ▶.

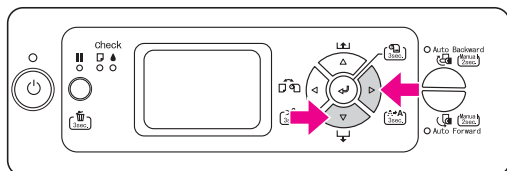

4. Tryck på knappen Pappersmatning ▼ för att visa STATUS SHEET (STATUSARK) och tryck sedan på knappen Meny ▶.

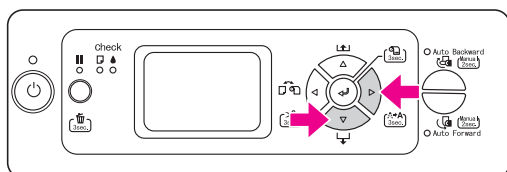

5. Tryck på knappen Enter ↵ för att skriva ut ett statusark.

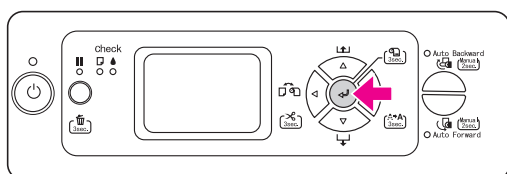

När utskriften är färdig följer du anvisningarna på displayen för att återgå till läget READY (KLAR).

Fylla på pappersark

För att fylla på ark som är längre än Super A3/B (483 mm), gå till nästa avsnitt. För att fylla på ark av samma längd som Super A3/B (483 mm) eller kortare, se “Fylla på ark av samma längd som Super A3/B (483 mm) eller kortare” på sidan 18.

Om utskriften är på tjockt papper (0,5 till 1,5 mm), gå till “Skriva ut på tjockt papper (0,5 till 1,5 mm)” på sidan 19.

Anm.:

När du använder annat papper än Epsons specialmedier bör du kontrollera anvisningarna från papperstillverkaren eller kontakta försäljningsstället för mer information.

Fylla på ark som är längre än Super A3/B (483 mm)

1. Se till att skrivaren är på och rullpapperslocket är stängt.
2. Tryck på knappen Pappersskälla ◀ upprepade gånger tills Ark  visas.
3. Kontrollera att lampan Paper Check (Papperskontroll) är tänd och ställ pappersreglaget i frigörningsläge. Meddelandet LEVER RELEASED . LOAD PAPER (REGLAGET FRIGJORT. MATA IN PAPPER) visas på displayen.

Pappersreglaget kan låsas om alternativet REMAINING PPR SETUP (ÅTERST PPR.INST.) ställs till ON: AT ROLL EXCHANGE (PÅ: VID RULLBYTE). Tryck och håll in knappen Enter ↵ i 3 sekunder för att skriva ut streckoden så du kan frigöra pappersreglaget.

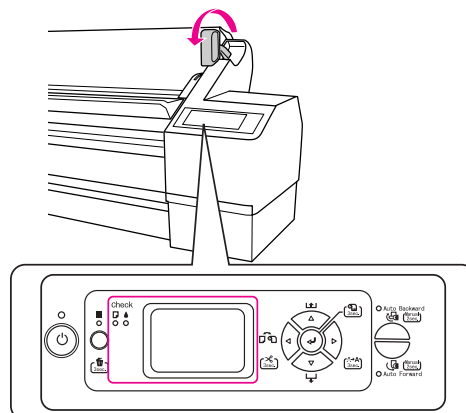

**Obs!**

Ställ inte pappersreglaget i frigörningsläge när strömindikatorn eller pauslampan blinkar. Då kan skador uppstå.

4. Mata in arket i pappersöppningen tills det kommer ut nedanför.

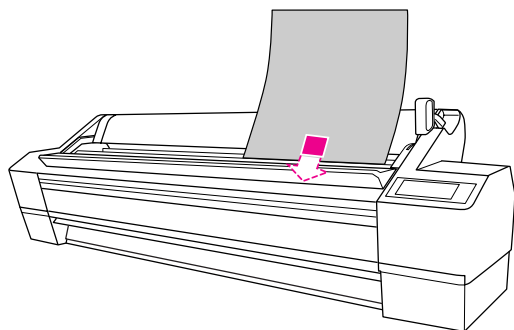
**Anm.:**

Mata in arket på högkant som i de flesta kassetter.

5. Se till att höger och vänster nederkant på arket sitter rakt och i linje med den horisontella och den vertikala linjen.

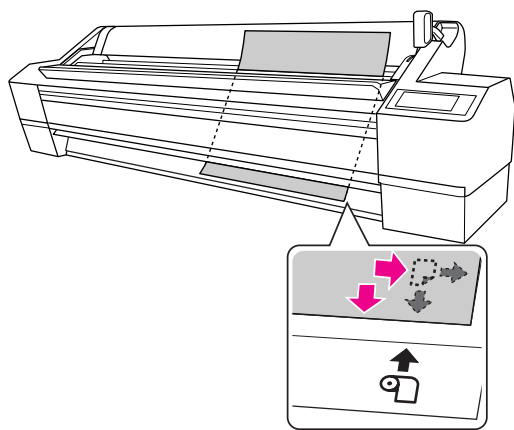
**Anm.:**

- ❑ Justera papperet i linje med de horisontella och vertikala inställningslägena. Om papperets framkant är för långt framför eller bakom inställningsläget kommer det att matas fel.
- ❑ Om papperets framkant inte matas fram under den främre luckan ska du öppna den främre luckan och mata ner papperet.

6. Ställ pappersreglaget i låst läge. Tryck på knappen **||** eller vänta en stund.

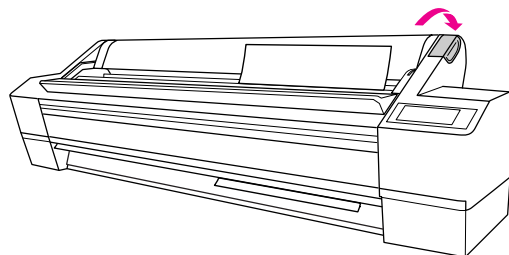

7. Om DO YOU WANT TO USE THE FOLLOWING PAPER? (VILL DU ANVÄNDA FÖLJANDE PAPPER?) visas på displayen trycker du på knappen Meny **▷** för att välja media eller trycker på knappen Enter **↵** för att ställa in media.

Den tidigare inställningen visas på displayen. Om medietypen stämmer trycker du på knappen Papperskälla **◀**.

Skrivaren är nu klar för utskrift. Öppna inte den främre luckan medan utskriften pågår. Om luckan öppnas under utskrift, stannar skrivaren och fortsätter sedan att skriva ut när luckan stängs igen. Utskriften kan bli sämre om utskriften avbryts och återupptas.

Anm.:

Om du låter papperet sitta kvar i skrivaren under en längre tid försämras papperskvaliteten. Vi rekommenderar att du tar bort papperet från skrivaren efter utskrift.

Fylla på ark av samma längd som Super A3/B (483 mm) eller kortare

1. Se till att skrivaren är på och rullpapperslocket är stängt.
2. Tryck på knappen Papperskälla ◀ upprepade gånger tills Ark □ visas.
3. Se till att pappersreglaget står i låst läge och mata sedan in papperet i pappersöppningen tills det tar emot.

Se till att högerkanten på papperet ligger rakt och i linje med högerkanten på rullpapperslockets gradering. PRESS THE ■ BUTTON (TRYCK PÅ KNAPPEN) visas på displayen.

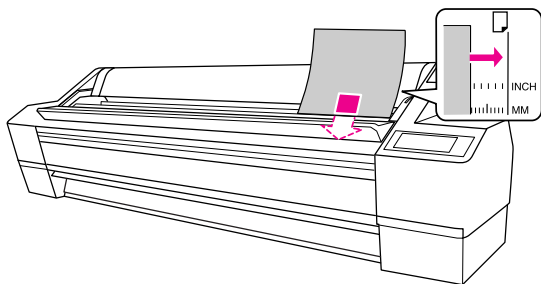

Anm.:

Mata in arket på högkant som i de flesta kassetter.

4. Tryck på knappen Paus ■■.

Skrivarhuvudet flyttas och papperet matas automatiskt till utskriftsläge.

5. Om DO YOU WANT TO USE THE FOLLOWING PAPER? (VILL DU ANVÄNDA FÖLJANDE PAPPER?) visas på displayen trycker du på knappen Menu ▷ (Meny) för att välja media eller trycker på knappen Enter ↵ för att ställa in media.

Den tidigare inställningen visas på displayen. Om medietypen stämmer trycker du på knappen Paper Source ◀ (Papperskälla).

Skrivaren är nu klar för utskrift. Öppna inte den främre luckan medan utskriften pågår. Om luckan öppnas under utskrift, stannar skrivaren och fortsätter sedan att skriva ut när luckan stängs igen. Utskriften kan bli sämre om utskriften avbryts och återupptas.

När utskriften är klar hålls den fast av skrivaren och PAPER OUT. LOAD PAPER (PAPPER SLUT. MATA IN PAPPER) visas på displayen. Ta bort papperet genom att trycka på knappen Pappersmatning ▽ och frigöra pappersreglaget medan du håller i papperet. Då kan papperet tas bort från skrivaren.

Anm.:

Om du låter papperet sitta kvar i skrivaren under en längre tid försämras papperskvaliteten. Vi rekommenderar att du tar bort papperet från skrivaren efter utskrift.

Skriva ut på tjockt papper (0,5 till 1,5 mm)

Utför stegen nedan för att fylla på tjocka ark (0,5 till 1,5 mm), t.ex. kartong.

Anm.:

Fyll inte på tjockt papper (0,5 till 1,5 mm) som är längre än 728 mm, det kan orsaka pappersstopp.

1. Se till att skrivaren är på och rullpapperslocket är stängt.
2. Tryck på knappen Pappersskälla ◀ upprepade gånger tills Ark □ visas.
3. Kontrollera att lampan Paper Check (Papperskontroll) är tänd och ställ pappersreglaget i frigörningsläge. Meddelandet LEVER RELEASED . LOAD PAPER (REGLAGET FRIGJORT. MATA IN PAPPER) visas på displayen.

Pappersreglaget kan låsas om alternativet REMAINING PPR SETUP (ÅTERSTÅENDE PPR.INST.) ställs till ON: AT ROLL EXCHANGE (PÅ: VID RULLBYTE). Tryck och håll in knappen Enter ↵ (Enter) i 3 sekunder för att skriva ut streckkoden så du kan frigöra pappersreglaget.

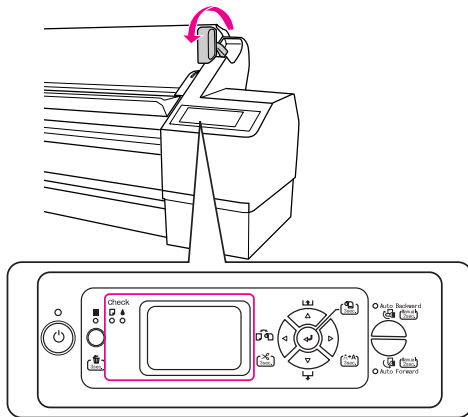

Obs!

Ställ inte pappersreglaget i frigörningsläge när strömindikatorn eller pauslampan blinkar. Då kan skador uppstå.

4. Öppna den främre luckan.

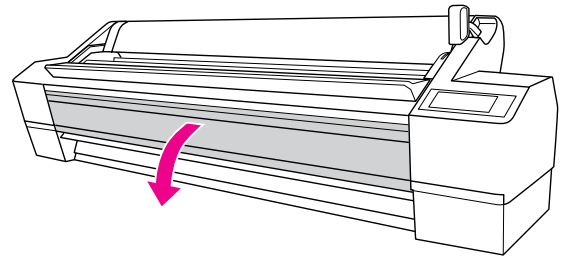

Obs!

Var noga med att inte röra vid kablarna kring skrivarhuvudet eftersom du annars kan skada skrivaren.

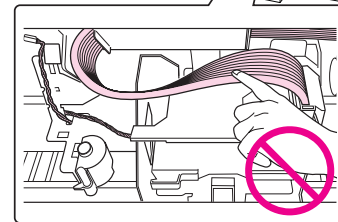
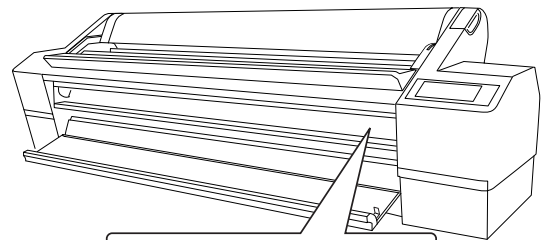

5. Mata in papperet i pappersöppningen så att nederkanten på papperet vilar bakom den öppna luckan.

Se till att arkets högerkant och nederkant sitter rakt och i linje med den vertikala linjen.

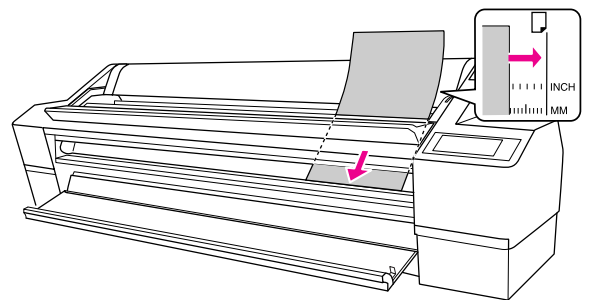

Anm.:

Mata in arket på högkant som i de flesta kassetter.

6. Lås fast pappersreglaget och stäng sedan det främre locket.

Tryck på knappen **■** eller vänta en stund.

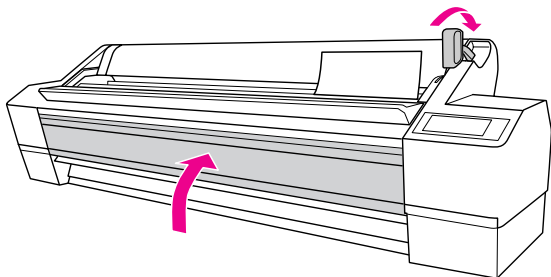

7. Om DO YOU WANT TO USE THE FOLLOWING PAPER? (VILL DU ANVÄNDA FÖLJANDE PAPPER?) visas på displayen trycker du på knappen Meny **▷** för att välja media eller trycker på knappen Enter **↵** för att ställa in media.

Den tidigare inställningen visas på displayen. Om medietypen stämmer trycker du på knappen Papperskälla **◀**.

Anm.:

Om du låter papperet sitta kvar i skrivaren under en längre tid försämras papperskvaliteten. Vi rekommenderar att du tar bort papperet från skrivaren efter utskrift.

Ansluta skrivaren till datorn

Anslut skrivaren till datorn med en USB-kabel eller nätverkskabel (Ethernet). Använd följande kablar.

- ❑ USB-kabel
- ❑ 100BaseTX eller 1000BaseT kategori 6 skärmd partvinnad kabel

1. Kontrollera att skrivaren är avstängd.
2. Anslut kabeln till skrivaren och anslut den andra änden av USB-kabeln till datorn, eller den andra änden av nätverkskabeln till en ethernethubb.

USB-anslutning:

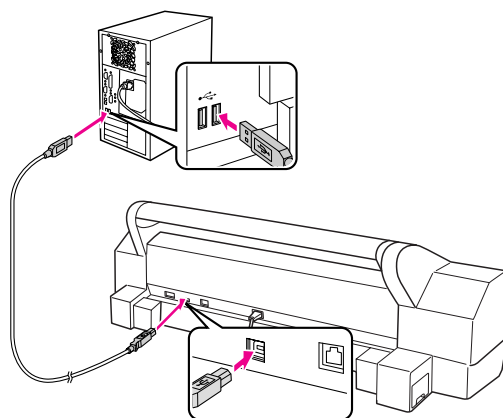

Nätverksanslutning:

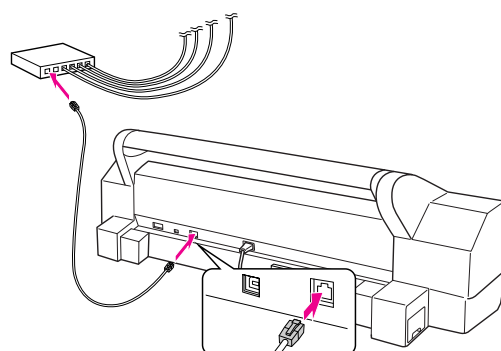

Anm.:

Vid anslutning av både en USB-kabel och en nätverkskabel måste du installera skrivarprogrammet separat i varje dator. Du kan ansluta både en USB-kabel och en nätverkskabel till skrivaren samtidigt.

Installera skrivarens drivrutin och programvara

När du har anslutit skrivaren till datorn installerar du programmet som finns på cd-skivan som levereras med skrivaren. Följ anvisningarna nedan när du installerar skrivarprogramvaran.

Anm.:

Se till att du har administratörsrättigheter för att installera programvaran.

1. Sätt i cd-skivan med skrivarprogramvaran i datorns cd-enhet.
2. När följande dialogruta visas installerar du skrivardrivrutinen för den aktuella anslutningen. Välj **Set up the printer via a local connection** (Installera skrivaren via en lokal anslutning) när skrivaren är direkt ansluten till datorn eller **Set up the printer via a network connection** (Installera skrivaren via en nätverksanslutning) när skrivaren är ansluten till nätverket. Följ anvisningarna på skärmen.

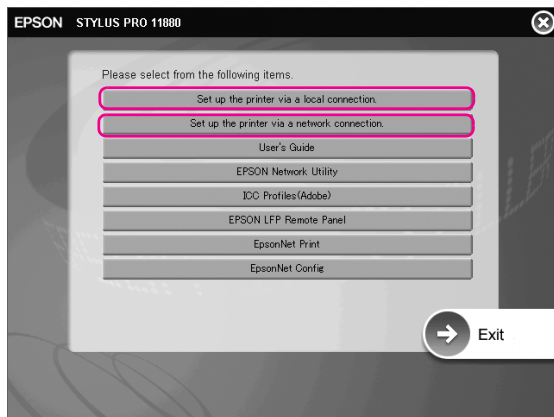

Anm.:

Om följande dialogruta visas ska du först kontrollera att utgivaren är SEIKO EPSON och sedan klicka på **Unblock** (Tillåt).



3. Om du vill installera annan skrivarprogramvara väljer du den från dialogrutan i steg 2.

Lägga till skrivaren i Mac OS X

När du har installerat skrivarprogrammet måste du välja skrivaren. Du måste välja en skrivare första gången du ska använda den och när du vill byta till en annan skrivare. Utskrifter görs alltid på den skrivare som senast har valts.

1. Starta skrivaren.

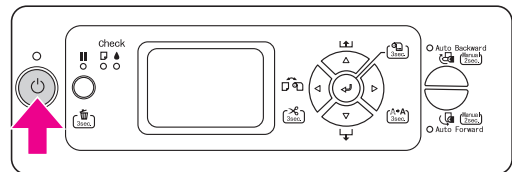

2. Dubbelklicka på mappen **Applications** (Program) och klicka sedan på mappen **Utilities** (Verktyg). Dubbelklicka på **Print Center** (Skrivarcener) (för Mac OS X 10.2.x) eller **Printer Setup Utility** (Verktyg för skrivarinställning) (för Mac OS X 10.3.x eller senare).

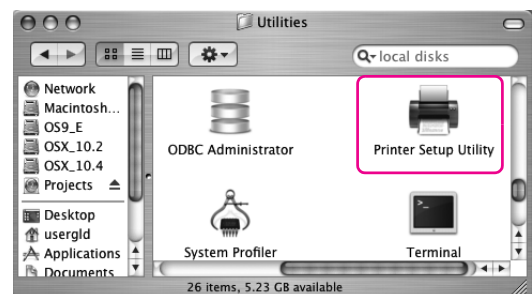

3. Klicka på Add (Lägg till).

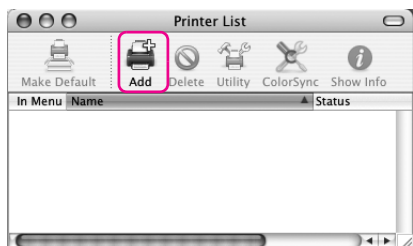

4. Välj din skrivare och klicka på Add (Lägg till).

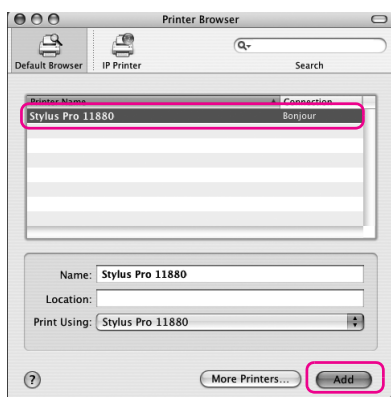

Om din skrivare inte visas i listan klickar du på More Printers (Fler skrivare) och väljer en anslutning som t.ex. EPSON TCP/IP. Välj din skrivare från listan och klicka på Add (Lägg till).

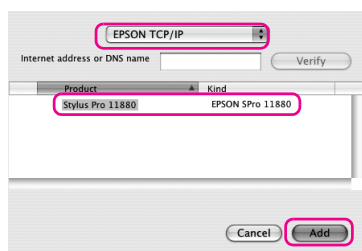

5. Se till att Printer List (Lista över skrivare) innehåller skrivaren du just lagt till. Stäng sedan dialogrutan Printer List (Lista över skrivare).

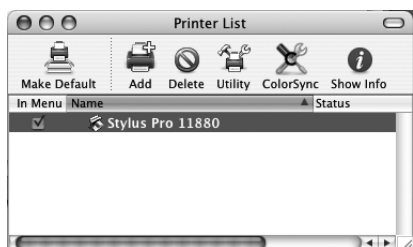

Justera skrivarhuvudet

Du måste genomföra en justering av skrivarhuvudet innan du kan börja skriva ut data. På så sätt förhindrar du att utskriftskvaliteten försämras på grund av att skrivarhuvudet är feljusterat. Justering av skrivarhuvudet ger förbättrad utskriftskvalitet.

Windows

1. Öppna mappen Printers and Faxes (Skrivare och fax) eller Printers (Skrivare).

Windows XP:

Klicka på Start, klicka på Control Panel (Kontrollpanelen), klicka på Printers and Other Hardware (Skrivare och annan maskinvara) och klicka sedan på Printers and Faxes (Skrivare och fax).

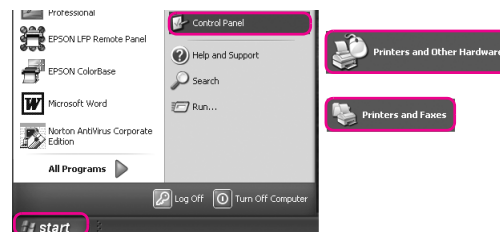

Anm.:

Om Kontrollpanelen visas i klassiskt läge ska du klicka på Start, klicka på Control Panel (Kontrollpanelen) och klicka sedan på Printers and Faxes (Skrivare och fax).

Windows Vista:

Klicka på Start, klicka på Control Panel (Kontrollpanelen), klicka på Hardware and Sound (Maskinvara och ljud) och klicka sedan på Printers (Skrivare).

Windows 2000:

Klicka på Start gå till Settings (Inställningar) och välj sedan Printers (Skrivare).

- Högerklicka på ikonen för din skrivare och klicka på Printer Preferences (Skrivaregenskaper).

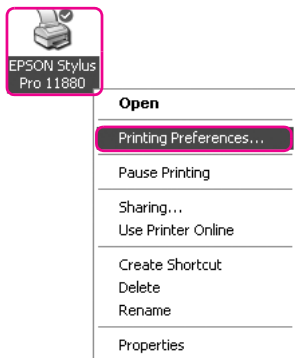

- Klicka på fliken Utility (Verktyg).

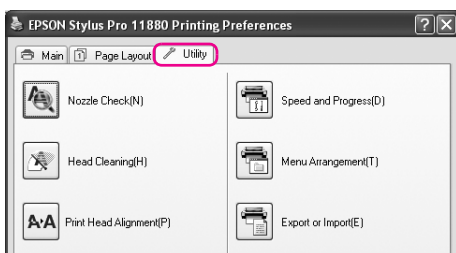

- Välj Print Head Alignment (Justera skrivarhuvudet). Följ anvisningarna på skärmen för att slutföra justeringen av skrivarhuvudet.

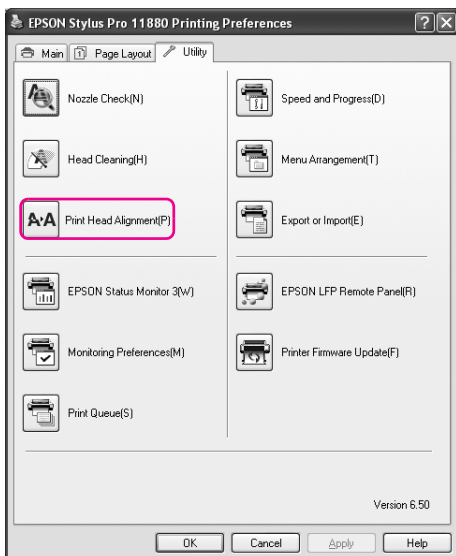

Mac OS X

- Dubbelklicka på mappen Applications (Program) och dubbelklicka sedan på ikonen Epson Printer Utility2 (Epson skrivare verktyg2).

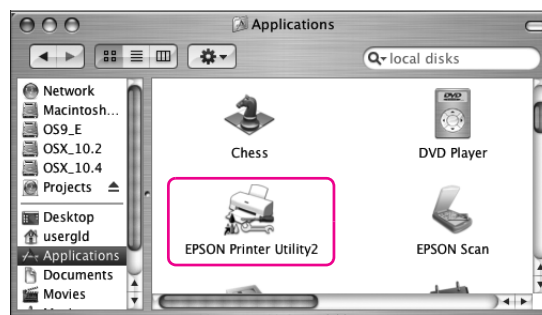

- Om listan med skrivare visas väljer du skrivaren och klickar på OK.
- Välj Print Head Alignment (Justera skrivarhuvudet). Följ anvisningarna på skärmen för att slutföra justeringen av skrivarhuvudet.

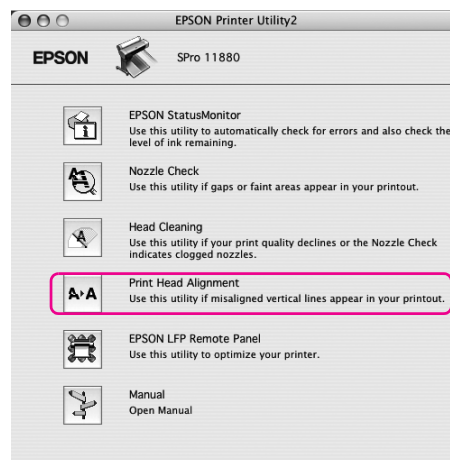

Använda Onlinehandboken

Nästa steg

När du har installerat maskinvaran och drivrutinen kan du läsa om skrivarens funktioner, underhåll, felsökning, tekniska specifikationer och tillvalsprodukter i *User's Guide (Onlinehandboken)*.

Använda Onlinehandboken

Onlinehandboken innehåller detaljerade anvisningar om hur du använder skrivaren och information om hur du använder tillvalsprodukterna.

För att läsa *User's Guide (Onlinehandboken)* dubbelklickar du på skrivbordsikonen EPSON Stylus Pro 11880_11880C Manual (EPSON Stylus Pro 11880_11880C handbok).

I Windows kan du även öppna *User's Guide (Onlinehandboken)* via Start-menyn. Klicka på Start, peka på All Programs (Alla program) i Windows XP/Vista eller Programs (Program) i Windows 2000. Klicka på EPSON, och välj sedan EPSON Stylus Pro 11880_11880C Manual (EPSON Stylus Pro 11880_11880C handbok).

Anm.:

För att kunna läsa onlinehandboken måste du ha Adobe Acrobat Reader 5.0 eller senare, eller Adobe Reader installerade i din dator.

EPSON
EXCEED YOUR VISION