

EPSON STYLUS™ PRO 11880 EPSON STYLUS™ PRO 11880C

Průvodce vybalením a instalací

Bezpečnostní pokyny	1
Vybalení a montáž základny	3
Vybalení tiskárny.	4
Montáž tiskárny na základnu	5
Instalace jednotky pro automatické navíjení.	6
Umístění tiskárny.	9
Nastavení tiskárny.	10
Potvrzení tisku.	14
Zavedení samostatných listů	17
Připojení tiskárny k počítači.	22
Instalace ovladače a softwaru tiskárny	22
Nastavení tiskové hlavy	24
Použití online uživatelské příručky	26

Součásti tiskárny

Čelní pohled

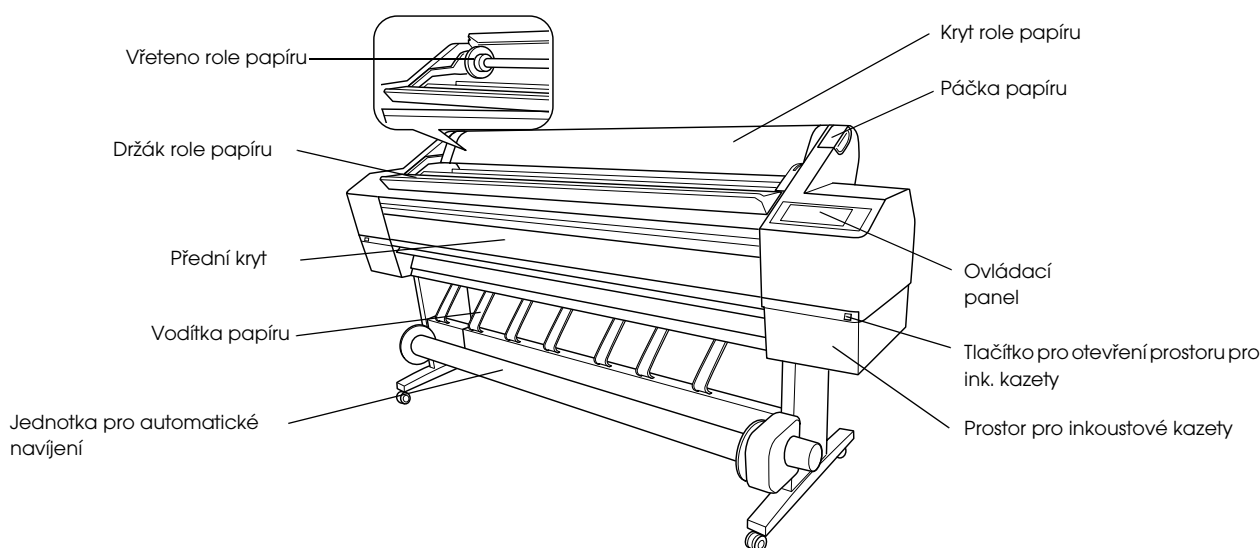

Zadní pohled

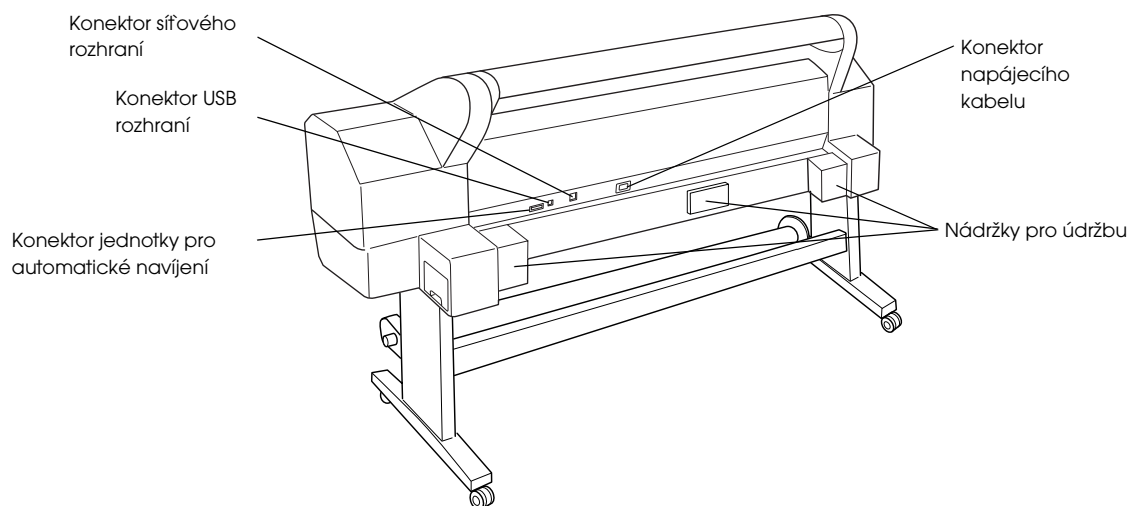

Bez předchozího písemného povolení společnosti Seiko Epson Corporation je zakázáno reprodukovat libovolnou část této publikace, ukládat ve vyhledávacím systému nebo přenášet libovolnou formou nebo prostředky, a to elektronicky, mechanicky, kopírováním, nahráváním nebo jakýmkoli jiným způsobem. Informace, které jsou zde obsaženy, jsou určeny výhradně k použití při práci s tiskárnou Epson. Společnost Epson neodpovídá za důsledky použití těchto informací při práci s jinými tiskárnami.

Společnost Seiko Epson Corporation ani její přidružené společnosti nejsou vůči spotřebiteli tohoto produktu nebo jiným osobám zodpovědné za škody, ztráty, náklady nebo výdaje způsobené spotřebitelem nebo jinou osobou v důsledku nehody, nesprávného použití nebo zneužití tohoto produktu nebo neoprávněné úpravy, opravy nebo změny tohoto produktu nebo (s výjimkou USA) nedodržení právního souladu s provozními a servisními pokyny společnosti Seiko Epson Corporation.

Společnost Seiko Epson Corporation neodpovídá za žádné škody nebo problémy způsobené použitím jakéhokoli příslušenství nebo spotřebního materiálu, na nichž není uvedeno označení originálních produktů Original Epson Products nebo Epson Approved Products od společnosti Seiko Epson Corporation.

Společnost Seiko Epson Corporation nezodpovídá za žádné škody způsobené elektromagnetickým rušením vzniklým v důsledku použití kabelů rozhraní, které nejsou označeny jako schválené produkty Epson Approved Products společnosti Seiko Epson Corporation.

EPSON® je registrovaná ochranná známka a EPSON STYLUS™ a Exceed Your Vision jsou ochranné známky společnosti Seiko Epson Corporation.

Microsoft® a Windows® jsou registrované ochranné známky společnosti Microsoft Corporation.

Apple® a Macintosh® jsou registrované obchodní známky společnosti Apple Inc.

Obecná poznámka: Další zde použité názvy produktů slouží pouze k identifikacím účelům a mohou být ochrannými známkami příslušných vlastníků. Společnost Epson se vzdává všech práv na tyto značky.

Copyright © 2007 Seiko Epson Corporation. All rights reserved.

Bezpečnostní pokyny

Před použitím tiskárny si přečtete všechny pokyny. Dbejte rovněž na všechna varování a pokyny uvedené na tiskárně.

Varování, upozornění a poznámky



Varování je nutno respektovat, aby nedošlo ke zranění.



Upozornění je nutno respektovat, aby nedošlo k poškození zařízení.

Poznámky obsahují důležité informace a užitečné tipy pro práci s touto tiskárnou.

Důležité bezpečnostní pokyny

Před použitím tiskárny si přečtete všechny pokyny. Dbejte rovněž na všechna varování a pokyny uvedené na tiskárně.

- Neblokujte ani nezakrývejte otvory ve skříni tiskárny.
- Nezasouvejte žádné předměty do otvorů. Dávejte pozor, aby se na tiskárnu nerozlila kapalina.
- Používejte pouze typ napájecího zdroje, který je vyznačen na štítku tiskárny.
- Nepoužívejte poškozený nebo oděný napájecí kabel.
- Pokud pro zapojení tiskárny používáte prodlužovací kabel, celková kapacita proudu pro zařízení zapojená pomocí tohoto kabelu nesmí překročit kapacitu kabelu v ampérech. Zkontrolujte také, zda celkový příkon všech zařízení zapojených do elektrické zásuvky nepřekračuje maximální proud této zásuvky.
- Nesnažte se provádět servis tiskárny vlastními silami.
- V následujících případech odpojte tiskárnu od elektrické sítě a svěřte opravu kvalifikovanému servisnímu technikovi:

Napájecí kabel nebo zástrčka je poškozena; do tiskárny pronikla kapalina; tiskárna upadla nebo byla její skříň poškozena, tiskárna nefunguje normálně nebo vykazuje výraznou změnu funkčnosti.

- Konektory rozhraní (USB i síťové rozhraní) a konektor pro jednotku pro automatické navijení jsou jednotky typu LPS (limited power source - omezený napájecí zdroj).
- Pokud dojde k poškození zástrčky, vyměňte celý kabel nebo se poraďte s kvalifikovaným elektrikářem. Je-li zástrčka vybavena pojistkami, dbejte při jejich výměně na to, aby měly pojistky odpovídající velikost a kapacitu.

Několik pokynů

Výběr umístění tiskárny

- Neumísťujte zařízení na místa vystavená náhlým změnám teploty a vlhkosti. Tiskárnu rovněž nevystavujte přímému slunečnímu záření, silnému světlu nebo tepelným zdrojům.
- Nepoužívejte zařízení v místech, kde dochází k otřesům a vibracím.
- Neumísťujte tiskárnu v prašném prostředí.
- Tiskárnu umístěte v blízkosti elektrické zásuvky, kde lze snadno vytáhnout napájecí kabel.

Během používání tiskárny

- Během tisku nedávejte ruce do tiskárny a nedotýkejte se inkoustových kazet.
- Nepřesunujte tiskovou hlavu rukou, v opačném případě by mohlo dojít k poškození tiskárny.

Manipulace s inkoustovými kazetami

- Inkoustové kazety uchovávejte mimo dosah dětí a nepijte jejich obsah.
- Inkoustové kazety uchovávejte na chladném a temném místě.
- Pokud si pokožku znečistíte inkoustem, umyjte se důkladně mýdlem a vodou. Dostane-li se inkoust do očí, vypláchněte je ihned vodou.

- ❑ Nejlepších výsledků dosáhnete tehdy, pokud před instalací kazetu protřepete.

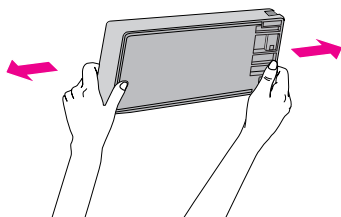

Upozornění:

Kazetami, které byly nainstalovány již dříve, netřepajte příliš silně.

- ❑ Nepoužívejte inkoustovou kazetu po datu uvedeném na obalu.
- ❑ Doporučujeme spotřebovat inkoust v kazeti do šesti měsíců po instalaci.
- ❑ Nerozebírejte inkoustové kazety ani se je nepokoušejte znovu naplnit. Mohli byste poškodit tiskovou hlavu.
- ❑ Nedotýkejte se prostoru pro oděrpávání inkoustu ani jeho okolí, ani zeleného čipu IC na boku inkoustové kazety. Mohli byste tím ovlivnit normální provoz tiskárny a tisk.
- ❑ Pokud přenesete tiskovou kazetu z chladného na teplé místo, může dojít ke kondenzaci. Kazetu v tom případě před jejím použitím ponechte stát při pokojové teplotě alespoň čtyři hodiny.

Pro uživatele ve Spojeném království

Použití doplňků

Společnost EPSON (UK) Limited nezodpovídá za žádné škody nebo problémy způsobené použitím jakýchkoli příslušenství nebo spotřebního materiálu, které nenesou označení původních produktů Original EPSON Products nebo schválených produktů EPSON Approved Products společnosti EPSON (UK) Limited.

Bezpečnostní informace



Varování:

Toto zařízení musí být uzemněno. Ověřte na štítku, zda napětí zařízení odpovídá napětí zdroje napájení.

Důležité:

Barvy vodičů napájecího kabelu připojeného k tomuto zařízení jsou následující:

*zelená a žlutá - uzemnění,
modrá - nulový vodič,
hnědá - napíjecí vodič.*

Zapojení zástrčky:

Vzhledem k tomu, že barvy vodičů napájecího kabelu nemusí odpovídat barevnému označení vývodů v zástrčce, postupujte následujícím způsobem:

Zelený a žlutý vodič musí být připojen ke svorce zástrčky označené písmenem E nebo symbolem uzemnění (\perp).

Modrý vodič musí být připojen ke svorce zástrčky označené písmenem N.

Hnědý vodič musí být připojen ke svorce zástrčky označené písmenem L.

Pokud dojde k poškození zástrčky, vyměňte celý kabel nebo se poraďte s kvalifikovaným elektrikářem.

Při výměně pojistek dbejte na to, aby pojistky měly odpovídající velikost a kapacitu.

Vyhovuje ENERGY STAR®



Vybalení a montáž základny

Kontrola obsahu

1. Otevřete krabici, potom vytáhněte krabici se základnou a krabici odstraňte.

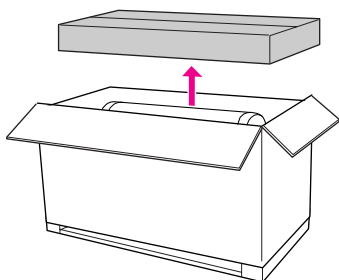

2. Otevřete krabici se základnou a ujistěte se, že obsahuje všechny níže zobrazené položky a že nejsou poškozeny.

Základna na výšku, vlevo / Základna na výšku, vpravo

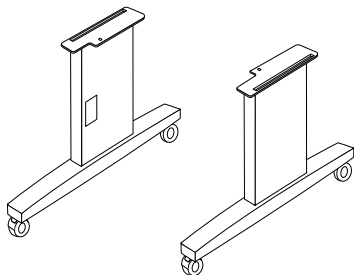

Vodorovná podpěra

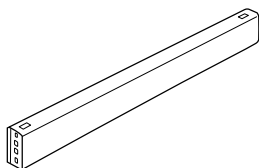

Šestihranný klíč

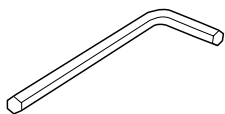

Šestihranné šrouby (4)



Křídlové matice, pérové podložky a podložky (4)



Montáž základny



Varování:

Montáž základny (23,2 kg) musí provádět dvě osoby.

1. Držte základnu na výšku vlevo a vodorovnou podpěru (viz obrázek). Poté připevněte podpěru k základni dvěma šestihrannými šrouby pomocí šestihranného klíče.

Poznámka:

Šrouby příliš neutahujte. Ponechte prostor pro úpravy pozice při utahování šroubů na protilehlé základni vpravo.

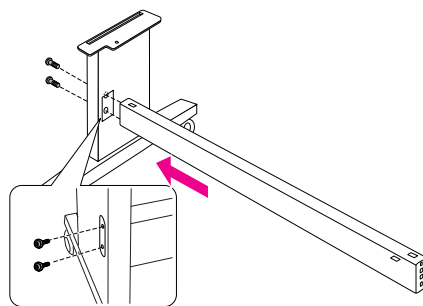

2. Podle kroku è. 1 připevněte k základni druhou stranu podpěry.

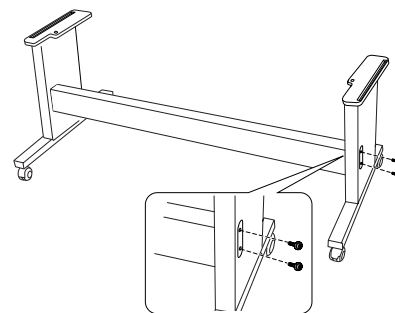

3. Nyní řádně utáhněte všechny čtyři šrouby na obou stranách základny.

Tím je montáž základny ukončena. Nyní pokračujte podle pokynů v části vybalení tiskárny.

Vybalení tiskárny



Varování:

Tiskárna je velká a těžká. Tiskárnu musí vybalovat dvě osoby.

1. Odstraňte všechny role papíru, polystyrén a výplň krabice z prostoru kolem tiskárny.

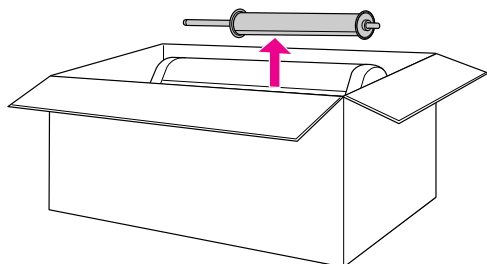

2. Zvedněte krabici a odstraňte ji. Odstraňte všechny předměty z otvoru v zadní části tiskárny.

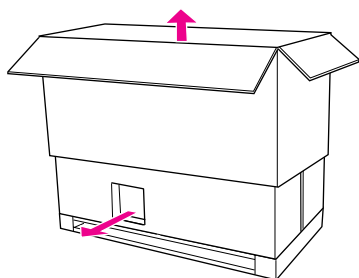

Poznámka:

Inkoustové kazety dodané s tiskárnou jsou určeny především k provedení počátečního nastavení.

3. Odstraňte z tiskárny kartóny.
4. Odstraňte z tiskárny plastový kryt.

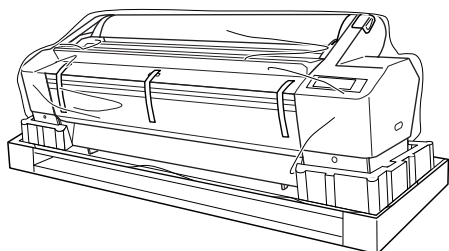

Kontrola obsahu

Ujistěte se, že balení obsahuje všechny níže zobrazené položky a že nejsou poškozeny.

Role papíru na vřetení

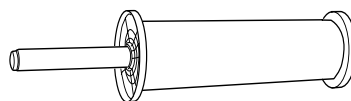

Inkoustové kazety (9)

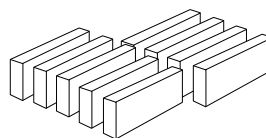

Napájecí kabel

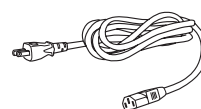

Šedé spojky (2)

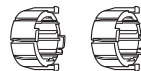

Vodítka papíru (7)



Montáž tiskárny na základnu



Varování:

Tiskárnu (cca 127,3 kg) musí zvedat alespoň čtyři osoby.

1. Zablokujte obě přední kolečka.
Posuňte kolečka do stran a zablokujte je, aby se nemohla hýbat.

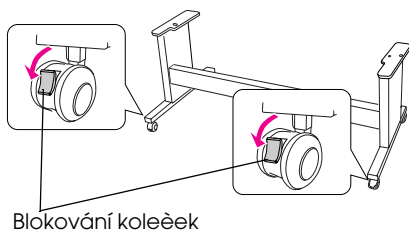

2. Umístíte základnu před tiskárnu a poté tiskárnu nainstalujete na základnu, jak je znázorněno na obrázku.

Poznámka:

Po usazení tiskárny na základnu vyrovnejte pravý zadní čtyřhran tiskárny se stejným čtyřhranem, který je součástí základny.

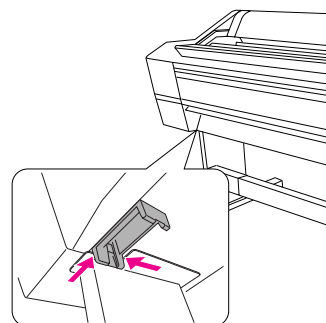
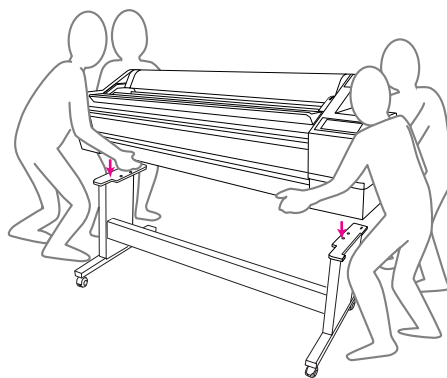
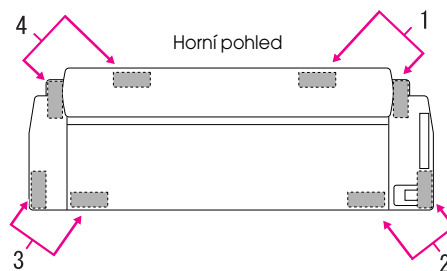

3. Upevníte spodní část tiskárny a základnu pomocí kóidlové matice, pérových podložek a podložek.

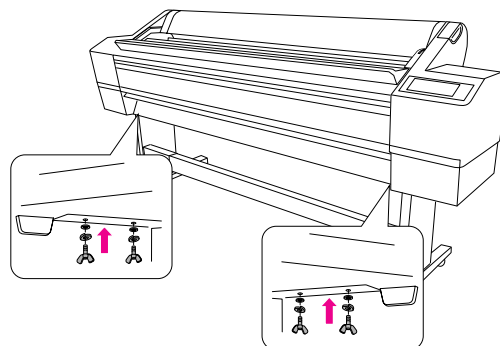

Instalace jednotky pro automatické navíjení

Kontrola obsahu

Ujistěte se, že balení obsahuje všechny níže zobrazené položky a že nejsou poškozeny.

Hnací jednotka

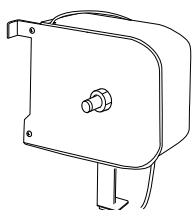

Jezdec

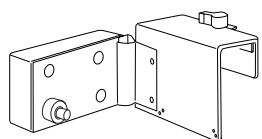

Kolečko (pro hnací jednotku)



Kolečko (pro jezdec)



Reflektor

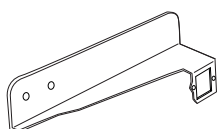

Doraz jezdcce

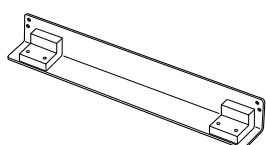

Válec jednotky pro automatické navíjení (3 palce)



Šrouby (velké 2 (černé), malé 4)

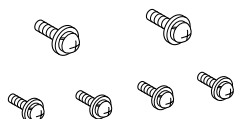

Kabelové držáky (2)

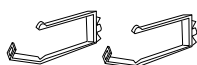

Páska



Instalace jednotky pro automatické navíjení

1. Nasaďte hnací jednotku na vodorovnou podporu (viz obrázek níže) a pevně ji k tiskárně připevněte černými šrouby.

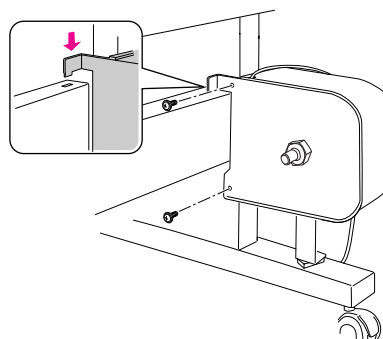

2. Kolečko označené písmenem R nasaďte při současném stlačení tlačítka na hnací jednotku.

Kolečko je oboustranné. Jedna strana je určena pro 3palcové válce, druhá strana pro 2palcové válce. Zvolte stranu odpovídající rozměru válce.

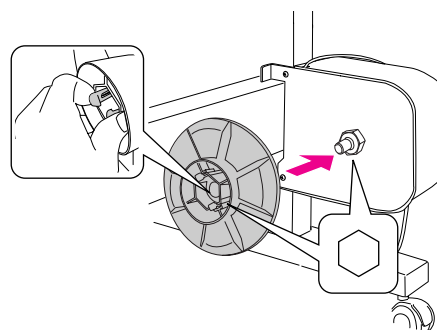

3. Pravou základnu osajte kabelovými držáky a protáhněte jimi kabel.

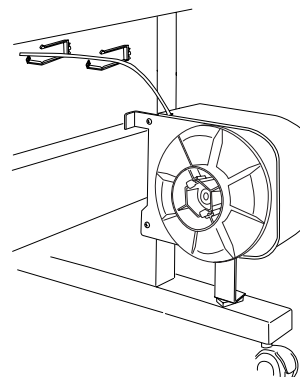

4. Do konektoru na zadní straně tiskárny zastrčte kabelový konektor (viz obrázek níže), poté utáhněte šrouby na obou stranách konektoru.

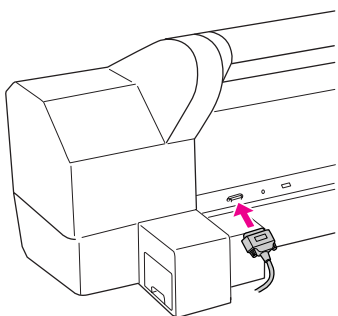

5. Blokovací páčku otočte doleva, provedete odblokování.

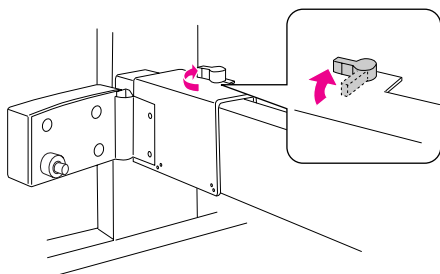

6. Půdržte jezdec a k jeho spodní straně připevněte doraz. Zacvakněte oba výstupky dorazu do jezdece tak, aby doraz neodpadl. Dvěma šrouby připevněte jezdec k vodorovné podpoře.

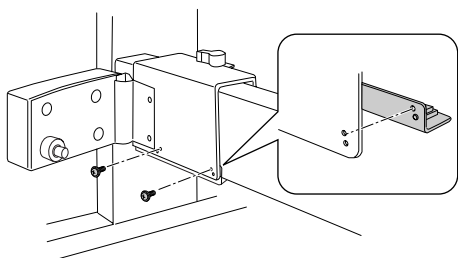

7. Kolečko označené písmenem L nasaďte při současném stlačení tlačítka na jezdec.

Kolečko je oboustranné. Jedna strana je určena pro 3palcové válce, druhá strana pro 2palcové válce. Zvolte stranu odpovídající rozměru válce.

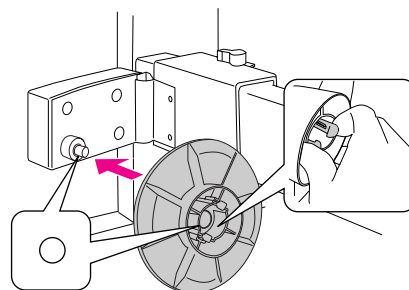

8. Na zadní stranu levé základny nasaďte reflektor, utáhněte dva šrouby.

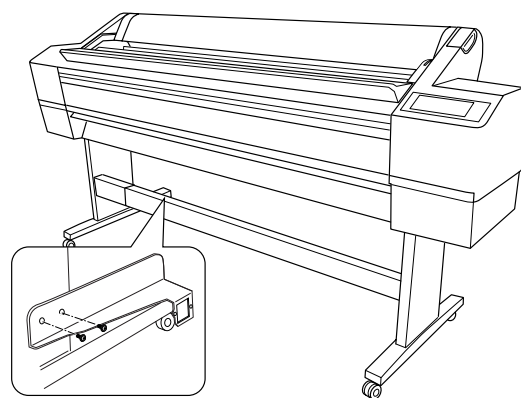

Instalace válce jednotky pro automatické navíjení

1. Zkontrolujte, že je blokovácí páčka odblokovaná (otožená doleva). Přejeďte jezdcem na levý konec vodorovné podpíry.

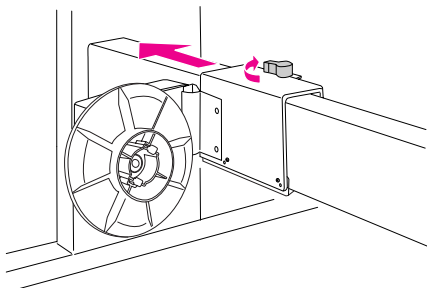

2. První konec válce vsaďte do kolečka na hnací jednotce.

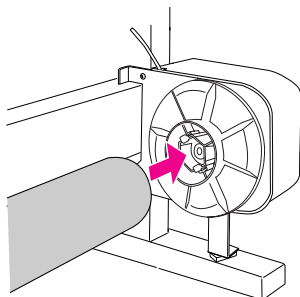

3. Druhý konec válce vsaďte do kolečka na jezdci.

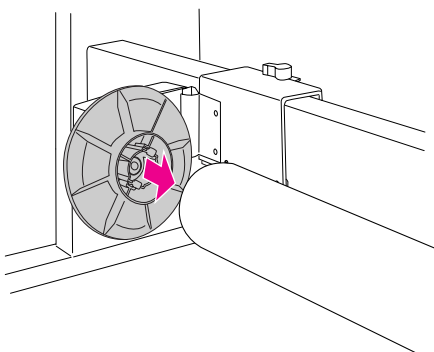

4. Blokovácí páčku otočte vpřed, provedete zablokování jezdce.

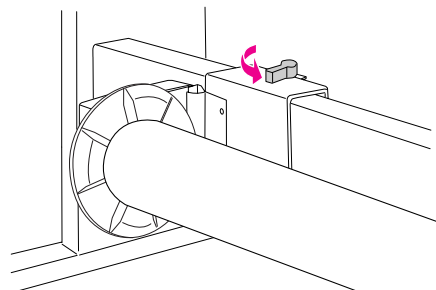

Zkontrolujte, že je válec oádní zafixován.

Nasazení vodiček papíru

Po nainstalování jednotky pro automatické navíjení nyní nasáíte vodička papíru.

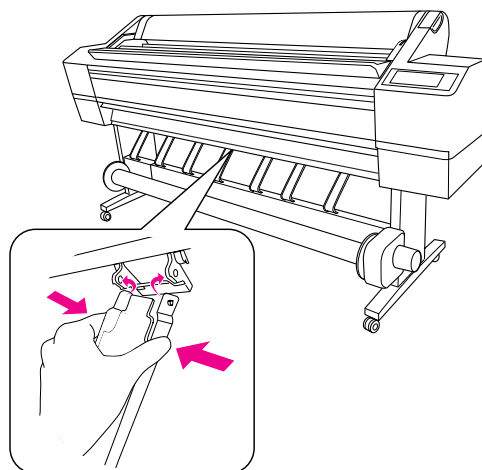

Umístění tiskárny

Pokyny pro umístění tiskárny

- ❑ Vyberte rovné a stabilní místo, které udrží váhu tiskárny (cca 150,5 kg).
- ❑ Použitá zásuvka musí splňovat požadavky této tiskárny.
- ❑ Provozní podmínky tiskárny jsou následující:

Teplota: 10 až 35°C

Vlhkost: 20 až 80 % bez kondenzace

I v případě, že budou splněny výše uvedené podmínky, se může stát, že výsledný tisk nebude kvalitní, jestliže nebudou současně zajištěny vhodné podmínky pro použitý papír. Používejte tiskárnu v podmínkách, které jsou vhodné i pro použitý papír. Podrobnější informace najdete v pokynech k papíru.

Zajistěte stálou a pro tiskárnu vhodnou hladinu vlhkosti, chraňte tiskárnu před vysoušením, přímým slunečním zářením, tepelnými zdroji.

- ❑ Ponechejte kolem tiskárny dostatečně velký prostor pro snadnou obsluhu, údržbu a větrání. Podrobnější informace k prostoru kolem tiskárny najdete v následující části.



Varování:

- ❑ Neumísťujte tiskárnu do prostředí s nadměrnou teplotou, prašností či nedostatečným větráním, v opačném případě by mohlo dojít k tvorbě dýmu či vzniku požáru.
- ❑ Neumísťujte tiskárnu na přímé sluneční světlo nebo v blízkosti klimatizace.
- ❑ Neblokujte větrací otvory.
- ❑ Neumísťujte tiskárnu na nedostatečně větraná místa.
- ❑ Neumísťujte tiskárnu na koberec a pokrývky.
- ❑ Během provozu nezakrývejte tiskárnu textiliemi, jako jsou pokrývky či ubrusy.
- ❑ Ponechejte nejméně 30 cm volného prostoru mezi zadní částí tiskárny a zdí.
- ❑ Neumísťujte tiskárnu na nestabilní podklad. V případě pádu tiskárny hrozí nebezpečí zranění osob.

Volný prostor kolem tiskárny

Ponechejte kolem tiskárny dostatečně velký prostor pro snadnou obsluhu, údržbu a větrání, jak je zobrazeno níže. (Hodnoty uvedené na obrázku jsou minimální.)

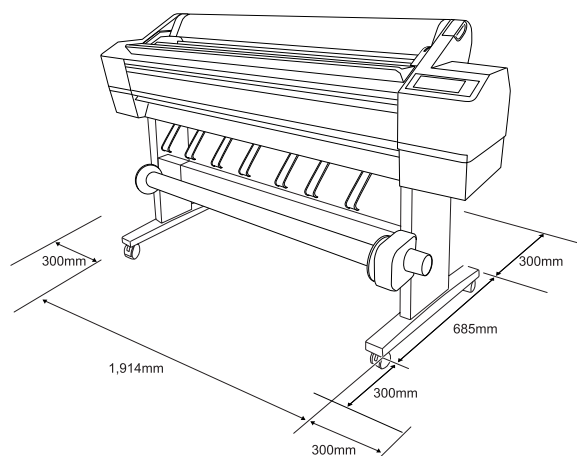

Ustavení tiskárny

1. Odblokujte přední kolečka.

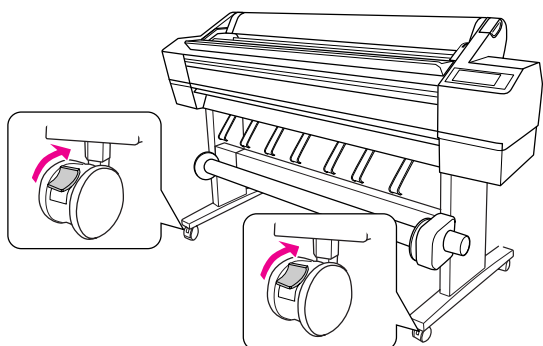

2. Přemístíte tiskárnu na místo jejího použití (krátká vzdálenost).

Poznámka:

Na rozdíl od výrobků určených pro manipulaci s materiály (vozíky apod.) jsou kolečka použita u základní tiskárny určena pouze pro manipulaci s tiskárnou na krátkou vzdálenost a to na rovném povrchu v interiéru.

3. Zablokujte obě přední kolečka.
Posuňte kolečka do stran a zablokujte je, aby se nemohla hýbat.

Nastavení tiskárny

Odstranění obalů

1. Odstraňte z tiskárny všechny ochranné pásky a ostatní obaly, které se nacházejí uvnitř prostoru pro inkoustové kazety.

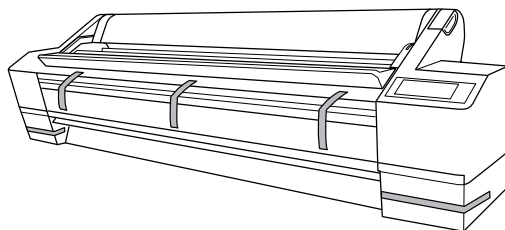

2. Otevřete přední kryt. Povolte šroub a odstraňte obě kovové destičky z boční strany prostoru tiskové hlavy.

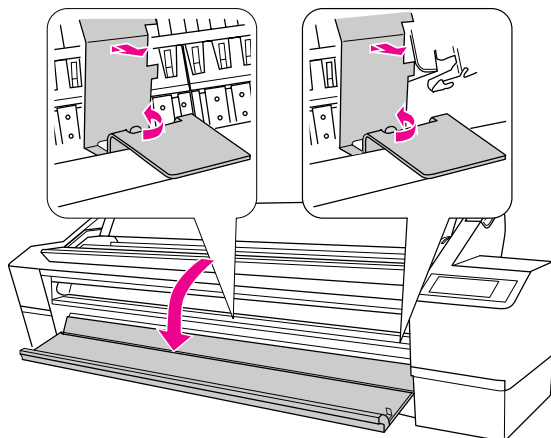

Poznámka:

- ❑ Kovové destičky na původní místo znovu neupravujte. Uchovejte je pro pozdější použití.

- ❑ *Pozor, nedotýkejte se kabelů tiskové hlavy. V opačném případě by mohlo dojít k poškození tiskárny.*

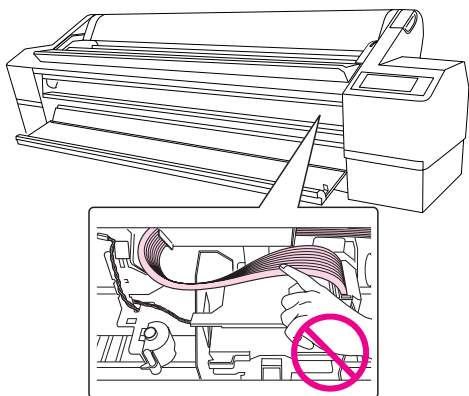

3. Zavěte přední kryt.

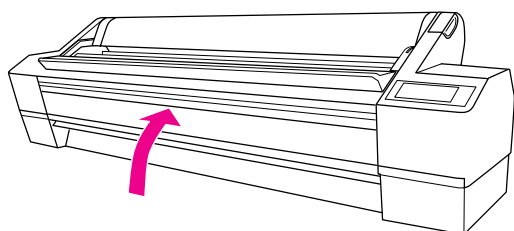

Připojení napájecího kabelu

1. Zkontrolujte štítek na zadní straně tiskárny a zkontrolujte, zda se požadované napětí shoduje s napětím elektrické zásuvky. Zkontrolujte, zda máte napájecí kabel odpovídající zdroji napájení.
2. Zapojte napájecí kabel do konektoru napájení na zadní straně tiskárny.

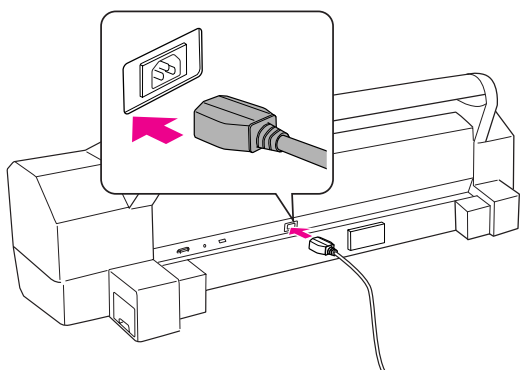

3. Napájecí kabel veďte držáky v zadní části tiskárny. Kabel lze vést buď doleva, nebo doprava.

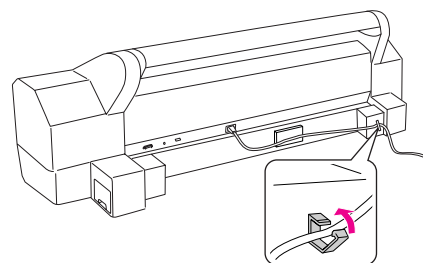
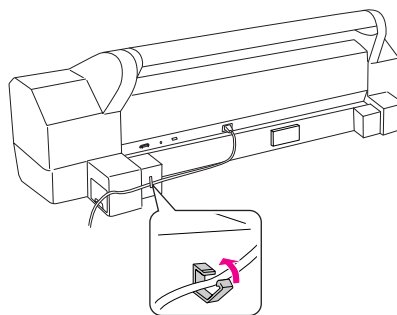

4. Napájecí kabel poté zapojte do vhodné uzemněné elektrické zásuvky.



Upozornění:

Nepoužívejte zásuvku řízenou časovým spínačem ani spínačem na stěně. V opačném případě hrozí nebezpečí náhodného vypnutí nebo poškození tiskárny.

Instalace inkoustových kazet

Při instalaci inkoustových kazet postupujte podle následujících pokynů.



Varování:

Inkoustové kazety jsou samostatné jednotky. V běžných podmínkách nedochází k unikání inkoustu z kazety. Pokud si znečistíte pokožku inkoustem, důkladně umyjte zasažené místo mýdlem a vodou. Dostane-li se inkoust do očí, vypláchněte je ihned vodou.

Poznámka:

Inkoustové kazety dodané s tiskárnou jsou částečně spotřebovány během počátečního nastavení. Pro zajištění maximální kvality výsledného tisku je tisková hlava tiskárny zcela naplněna inkoustem. Během tohoto jednorázového procesu se spotřebuje velké množství inkoustu. Proto je s těmito inkoustovými kazetami možné vytisknout menší počet stran než s kazetami instalovanými později.

1. Stisknutím tlačítka Napájení  zapněte tiskárnu.

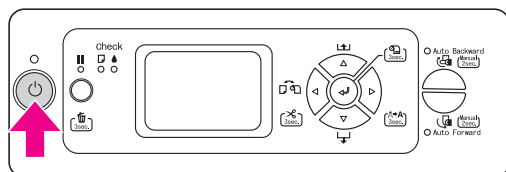

2. Když začne indikátor blikat a kryt se pootočí, zcela otevřete kryt rukou.

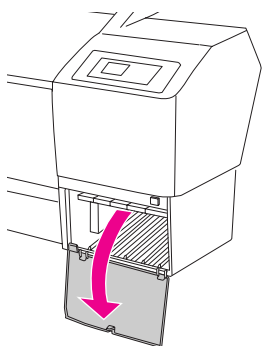

3. Zkontrolujte inkoustovou kazetu a příslušný slot.

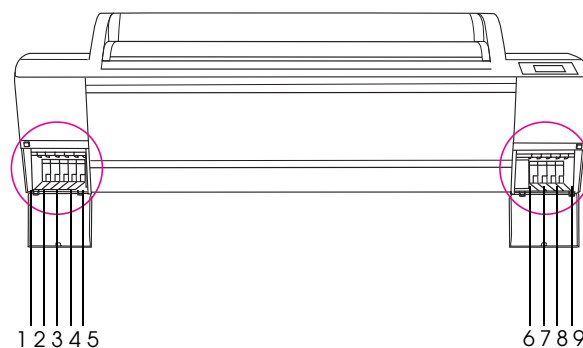

Slot č.	Barva inkoustu
#1	Vivid Light Magenta (Jasná světle purpurová)
#2	Light Light Black (Světle černá)
#3	Matte Black (Matně černá)
#4	Light Black (Normální černá)
#5	Light Cyan (Světle azurová)
#6	Cyan (Azurová)
#7	Vivid Magenta (Jasná purpurová)
#8	Photo Black (Fotografická černá)
#9	Yellow (Žlutá)

4. Vyjměte inkoustovou kazetu z obalu a protřeptejte ji po dobu asi 5 sekund.

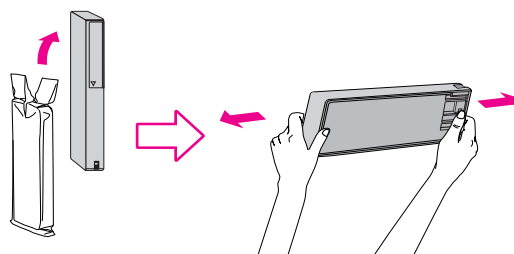

Upozornění:

Nedotýkejte se zeleného čipu IC na boku inkoustové kazety. Mohli byste tím negativně ovlivnit normální provoz tiskárny a tisk.

- Držte kazetu tak, aby šipka byla otočena nahoru a ukazovala směrem k zadní části tiskárny, a vložte ji do slotu co nejdál, dokud nezacvakne.

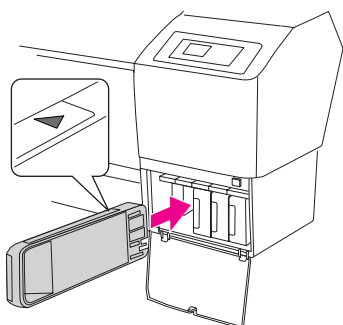

Poznámka:

Nainstalujte všech devět inkoustových kazet, jinak se nezahájí zavádění inkoustu.

- Po vložení všech inkoustových kazet do příslušných slotů zavěste kryt prostoru pro inkoustové kazety.

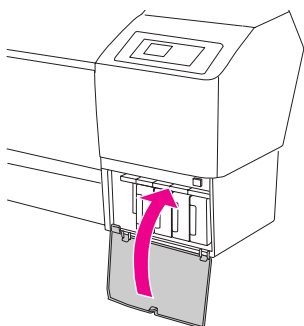

Tiskárna zahájí počáteční zavádění inkoustu a indikátor napájení bliká (po dobu cca 10 minut).



Upozornění:

Když indikátor napájení bliká, nikdy neprovádíte následující činnosti (v opačném případě by mohlo dojít k poškození zařízení):

- vypnutí tiskárny,
- odpojení napájecího kabelu,
- otevření předního krytu,
- přesunutí páčky papíru do odblokované polohy,
- otevření krytu prostoru pro inkoustové kazety,
- vyjmutí nádržky na údržbu.

- Na displeji se objeví zpráva PAPER OUT . LOAD PAPER (DOŠEL PAPÍR. ZAVEĚTE PAPÍR.). Toto hlášení informuje o tom, že zavádění inkoustu bylo dokončeno.

Potvrzení tisku

Zavedení role papíru

Při zavádění role papíru do tiskárny postupujte následujícím způsobem.

- Otevřete kryt role papíru.

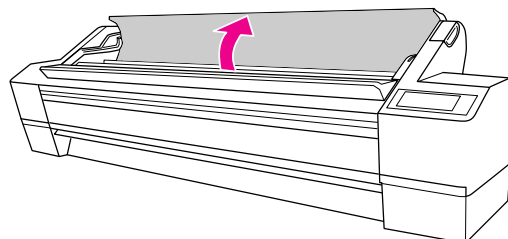

- Se zafixovaným dorazem papíru (šedý) vpravo uchopte roli papíru a vložte ji do držáku role papíru. Poté posuňte roli papíru doprava.



Varování:

Role papíru je těžká, proto s ní při zvedání (za dorazy papíru) musí manipulovat vždy dvě osoby.

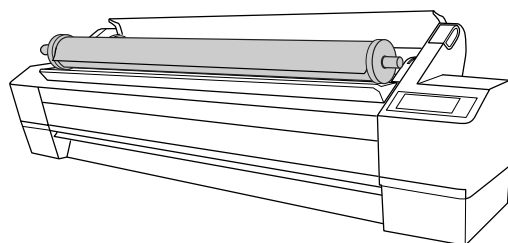

3. Vyrovnajte roli s vodítky na obou stranách, pomalu ji navalte na své místo a nasaďte ji na montážní konzoly uvnitř tiskárny.

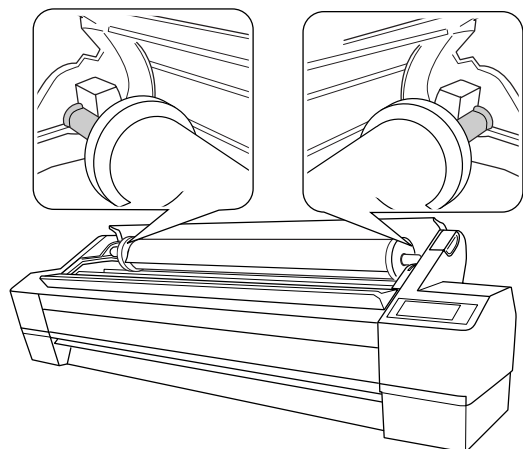
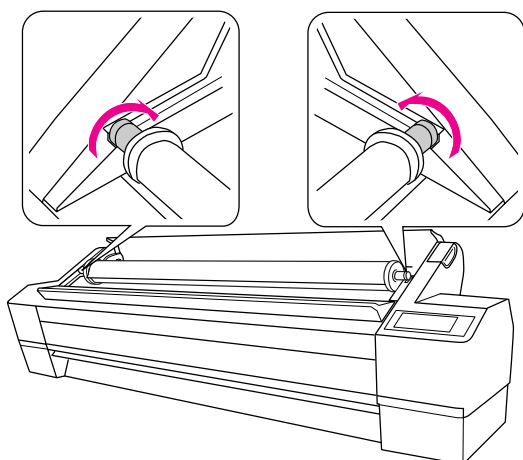

4. Zkontrolujte, že kontrolka Pozastavit neblíká, a poté uveďte páčku papíru do odblokované polohy.

Na displeji se objeví zpráva LEVER RELEASED . LOAD PAPER (PÁČKA UVOLNĚNA. ZAVEĚTE PAPIR.).

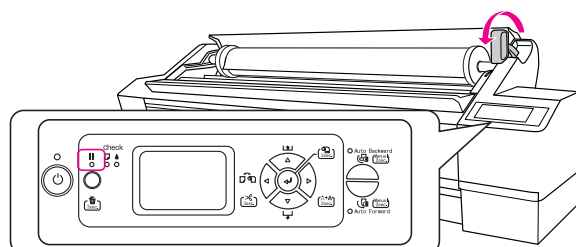

5. Vložte papír do otvoru pro vkládání papíru. Protáhněte papír otvorem pro vkládání papíru tak, aby vycházel dole.

Dbejte na to, aby nedošlo k ohnutí okraje papíru a aby byl papír řádně napnutý.

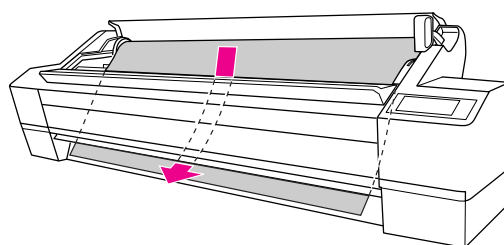

6. Upravte sílu podávání stisknutím tlačítka Podávání papíru Δ na ovládacím panelu.

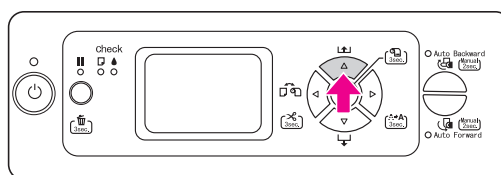

- Uchopte spodní okraj papíru, otočením role papír napněte. Spodní okraj musí být rovný a zarovnaný s vodorovnou linií.

Pokud používáte silný, těžký nebo zvlniný papír, tlačítkem Podávání papíru Δ zvýšte sílu podávání. Pokud používáte slabý nebo lehký papír, tlačítkem Podávání papíru ∇ sílu podávání snižte.

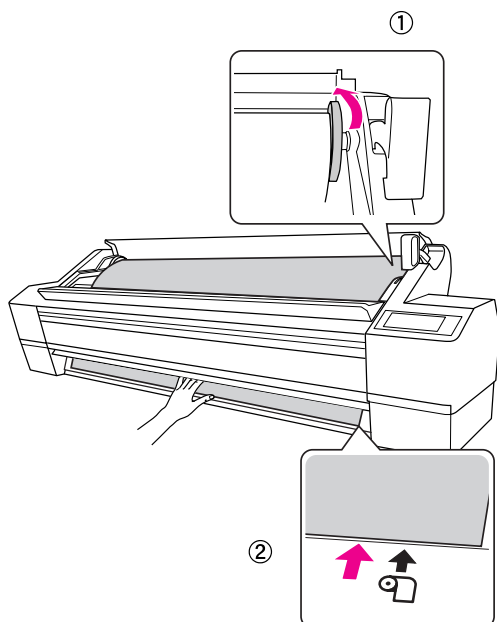

Poznámka:

V případě, že bude papír zaveden zešikma, nebude výsledný tisk kvalitní. Zajistíte oádné ètvercové zarovnání papíru.

- Nastavte páèku papíru do zajištiné pozice a zavøete kryt role papíru.

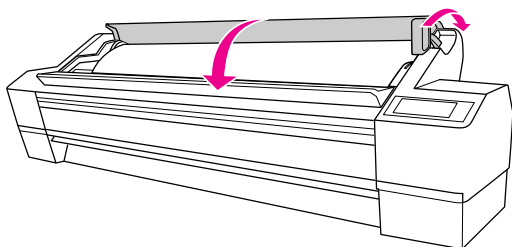

Stisknìte tlačítko \mathbb{I} nebo chvíli vyèkejte.

- Objeví-li se na displeji zpráva DO YOU WANT TO USE THE FOLLOWING PAPER? (CHCETE POUŽÍT NÁSLEDUJÍCÍ TYP PAPIRU?), stisknìte tlačítko Menu \triangleright pro nastavení typu média.

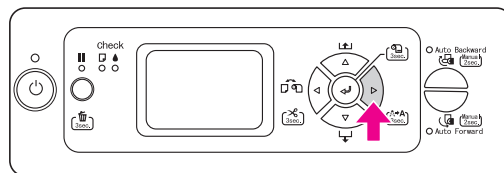

- Stisknìte tlačítko Podávání papíru Δ / ∇ pro volbu typu média a poté stisknìte tlačítko Menu \triangleright .

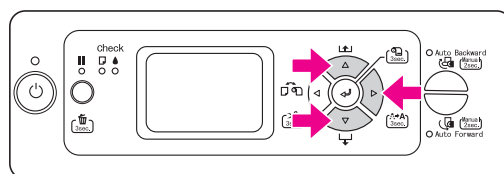

- Stisknìte tlačítko Podávání papíru Δ / ∇ pro volbu typu média a poté stisknìte tlačítko Enter \leftarrow .

Na displeji se objeví zpráva READY (PØIPRAVENO).

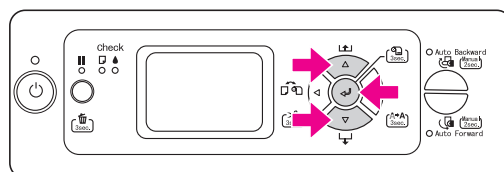

Tisk stránky s informací o stavu tiskárny

1. Stiskněte tlačítko Zdroj papíru ◀, zobrazí se Zap. automatické řezání role ▶✂.

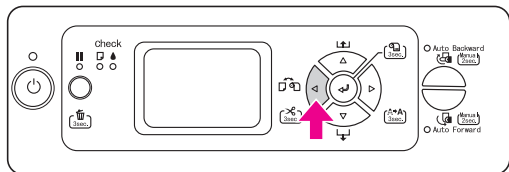

2. Stiskněte tlačítko Menu ▶ pro přechod do režimu menu.

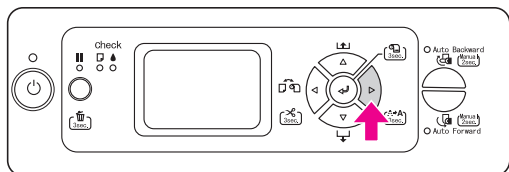

3. Stiskněte tlačítko Podávání papíru ▼ pro zobrazení TEST PRINT (ZKUŠEBNÍ TISK), poté stiskněte tlačítko Menu ▶.

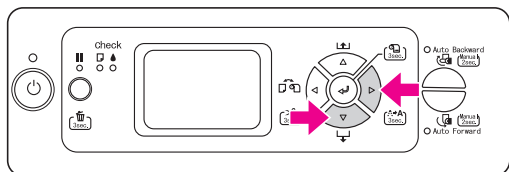

4. Stiskněte tlačítko Podávání papíru ▼ pro zobrazení STATUS SHEET (STRÁNKU S INFORMACÍ O STAVU TISKÁRNY), poté stiskněte tlačítko Menu ▶.

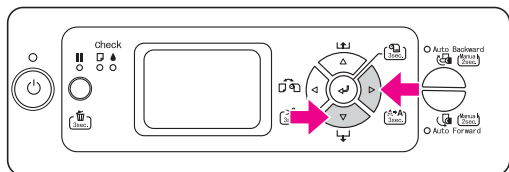

5. Stiskněte tlačítko Enter ↵ pro vytisknutí stránky s informací o stavu tiskárny.

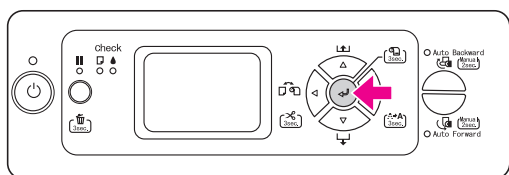

Po dokončení tisku postupujte pro návrat do stavu READY (POIPRAVENO) podle pokynů na displeji.

Zavedení samostatných listů

Pokud chcete zavést samostatné listy delší než 483 mm (formátu Super A3/B), postupujte podle pokynů v následující části. Pokud chcete zavést samostatné listy o délce 483 mm (formátu Super A3/B) nebo kratší, viz "Zavedení samostatných listů o délce 483 mm (formátu Super A3/B) nebo kratších" na str. 18.

Pokud stisknete na silný papír (0,5 až 1,5 mm), viz "Tisk na silný papír (0,5 až 1,5 mm)" na str. 19.

Poznámka:

Používáte-li jiný než speciální papír Epson, přečtěte si pokyny přiložené k používanému papíru nebo se pro další informace obraťte na dodavatele papíru.

Zavedení samostatných listů delších než 483 mm (formátu Super A3/B)

1. Ujistěte se, že je tiskárna zapnutá a že je uzavřen kryt role papíru.
2. Opakovaně stiskněte tlačítko Zdroj papíru ◀, dokud se neobjeví položka List □.
3. Zkontrolujte, že kontrolka Paper Check (Kontrola papíru) svítí, a poté uveďte páčku papíru do odblokované polohy. Na displeji se objeví zpráva LEVER RELEASED. LOAD PAPER (PÁČKA UVOLNĚNA. ZAVEĚTE PAPIR.).

Páčka papíru může být zablokována, jestliže je volba REMAINING PPR SETUP (NASTAVENÍ ZBÝVAJÍCÍHO PAPIRU) nastavena na ON: AT ROLL EXCHANGE (ZAP.: PŮI VÝMĚNĚ PAPIRU). V tom případě stiskněte a podržte tlačítko Enter ↵ na 3 sekundy pro vytisknutí čárového kódu, aby bylo možné páčku papíru odblokovat.

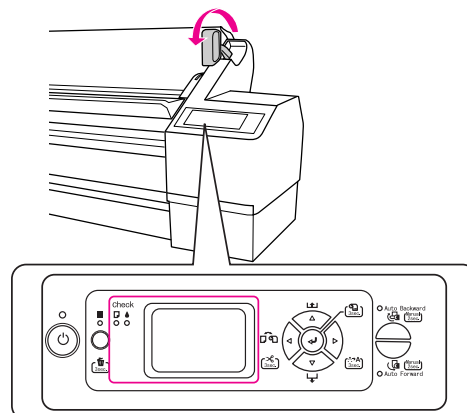

**Upozornění:**

Jestliže bliká indikátor napájení nebo indikátor pozastavení, neuvádíjte páčku papíru do odblokované polohy; v opačném případě by mohlo dojít k poškození zařízení.

4. Zaveďte list do otvoru pro vkládání papíru (papír se musí vysunout ve spodní části).

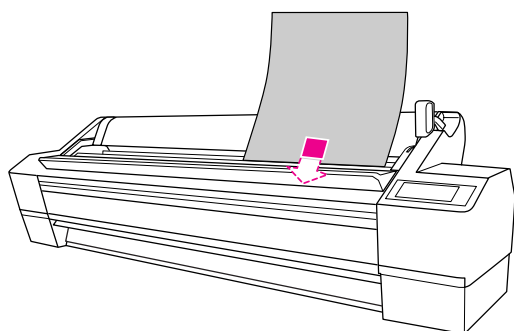
**Poznámka:**

Zaveďte list vertikálně, jako u většiny zásobníků.

5. Zkontrolujte, zda je pravý a spodní okraj papíru rovný a zarovnaný s horizontální a vertikální linií.

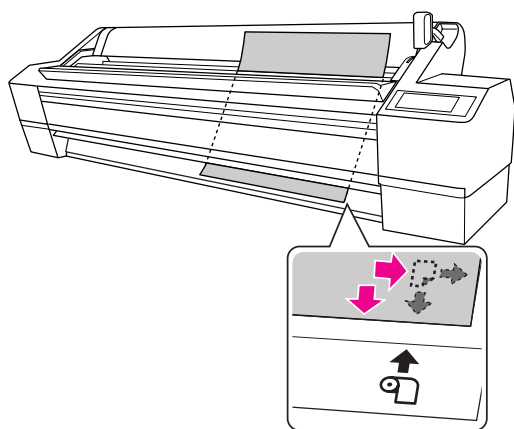
**Poznámka:**

- Papír šádně vyrovnejte ve vertikálním i horizontálním směru. Jestliže čelní okraj papíru přesahuje určenou polohu nastavení, nebo je naopak krátký, dojde k chybě.
- Jestliže čelní okraj papíru nevystupuje spod předního krytu, otevřete přední kryt a zaveďte papír směrem dolů.

6. Pøesuòte páèku do zajištiné pozice. Stisknìte tlačítko **||** nebo chvíli vyèekjte.

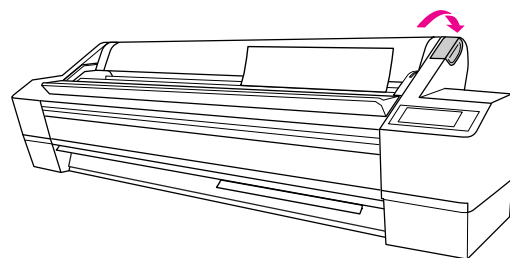

7. Objeví-li se na displeji zpráva DO YOU WANT TO USE THE FOLLOWING PAPER? (CHCETE POUŽÍT NÁSLEDUJÍCÍ TYP PAPIRU?), stisknìte tlačítko Menu **▷** pro volbu média a poté stisknìte tlačítko Enter **↵** pro nastavení média.



Na displeji se objeví předchozí nastavení. Je-li typ média správný, stisknìte tlačítko Zdroj papíru **◀**.

Nyní je tiskárna připravena k tisku. Když tiskárna tiskne, neotvírejte přední kryt. Je-li přední kryt během tisku otevřen, tiskárna se zastaví a obnoví tisk až po opětovném zavření krytu. Zastavení a obnovení tisku může způsobit zhoršení kvality tisku.

Poznámka:

Papír nenechávejte v tiskárně po příliš dlouhou dobu, jeho kvalita by se mohla zhoršit. Papír doporučujeme vyjmout ihned po skončení tisku.

Zavedení samostatných listů o délce 483 mm (formátu Super A3/B) nebo kratších

1. Ujistíte se, že je tiskárna zapnutá a že je uzavřen kryt role papíru.
2. Opakovaně stisknete tlačítko Zdroj papíru , dokud se neobjeví položka List .
3. Ujistíte se, že je páčka papíru v zajištěné pozici, a poté zasuďte list do otvoru pro zavádění papíru (dokud nenarazíte na odpor).

Pravý okraj papíru musí být rovný a zarovnaný s pravým okrajem stupnice na krytu role papíru. Na displeji se objeví zpráva PRESS THE  BUTTON (STISKNĚTE TLAČÍTKO).

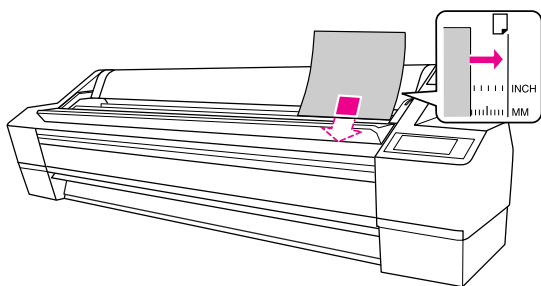



Poznámka:

Zaveďte list vertikálně, jako u většiny zásobníků.

4. Stisknete tlačítko Pozastavit .

Tisková hlava se pohne a papír se automaticky nastaví do tiskové pozice.

5. Objeví-li se na displeji zpráva DO YOU WANT TO USE THE FOLLOWING PAPER? (CHCETE POUŽÍT NÁSLEDUJÍCÍ TYP PAPIRU?), stisknete tlačítko Menu  pro volbu média a poté stisknete tlačítko Enter  pro nastavení média.

Na displeji se objeví předchozí nastavení. Je-li typ média správný, stisknete tlačítko Zdroj papíru .

Nyní je tiskárna připravena k tisku. Když tiskárna tiskne, neotvírejte přední kryt. Je-li přední kryt během tisku otevřen, tiskárna se zastaví a obnoví tisk až po úplném zavěšení krytu. Zastavení a obnovení tisku může způsobit zhoršení kvality tisku.

Po ukončení tisku se vysune potištiné médium a na displeji se objeví zpráva PAPER OUT. LOAD PAPER (PAPÍR VYSUNUT. ZAVEĚTE PAPIR.). Pro vyjmutí papíru stisknete tlačítko Podávání papíru  a při současném držení papíru odblokujete páčku papíru. Nyní můžete papír vytáhnout.

Poznámka:



Papír nenechávejte v tiskárně po příliš dlouhou dobu, jeho kvalita by se mohla zhoršit. Papír doporučujeme vyjmout ihned po skončení tisku.

Tisk na silný papír (0,5 až 1,5 mm)

Při zavádění silných samostatných listů (0,5 až 1,5 mm), například kartonu, postupujte následujícím způsobem.

Poznámka:

Nezavádějte silný papír (0,5 až 1,5 mm) delší než 728 mm, papír by mohl uvíznout.

1. Ujistěte se, že je tiskárna zapnutá a že je uzavřen kryt role papíru.
2. Opakovaně stiskněte tlačítko Zdroj papíru , dokud se neobjeví položka List .
3. Zkontrolujte, že kontrolka Kontrola papíru svítí, a poté uveďte páčku papíru do odblokované polohy. Na displeji se objeví zpráva LEVER RELEASED . LOAD PAPER (PÁČKA UVOLNĚNA. ZAVEĚTE PAPIR.).

Páčka papíru může být zablokována, jestliže je volba REMAINING PPR SETUP (NASTAVENÍ ZBÝVAJÍCÍHO PAPIRU) nastavena na ON: AT ROLL EXCHANGE (ZAP.: PŘI VÝMĚNĚ PAPIRU). V tom případě stiskněte a podržte tlačítko Enter  na 3 sekundy pro vytisknutí čárového kódu, aby bylo možné páčku papíru odblokovat.

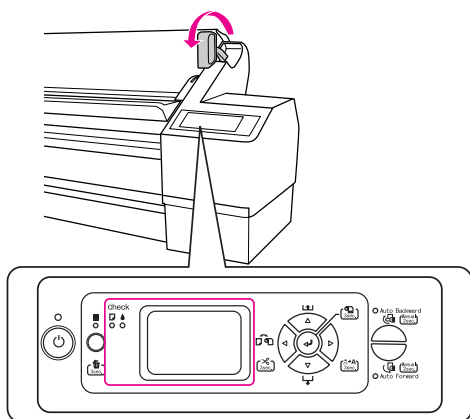

Upozornění:

Jestliže bliká indikátor napájení nebo indikátor pozastavení, neuvádějte páčku papíru do odblokované polohy; v opačném případě by mohlo dojít k poškození zařízení.

4. Otevřete přední kryt.

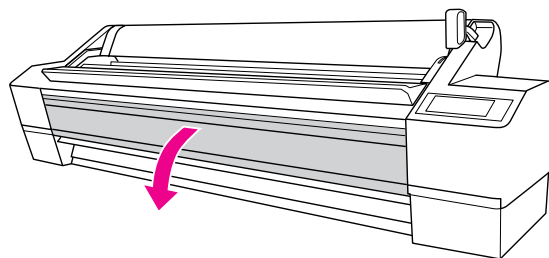

Upozornění:

Pozor, nedotýkejte se kabelů tiskové hlavy. V opačném případě by mohlo dojít k poškození tiskárny.

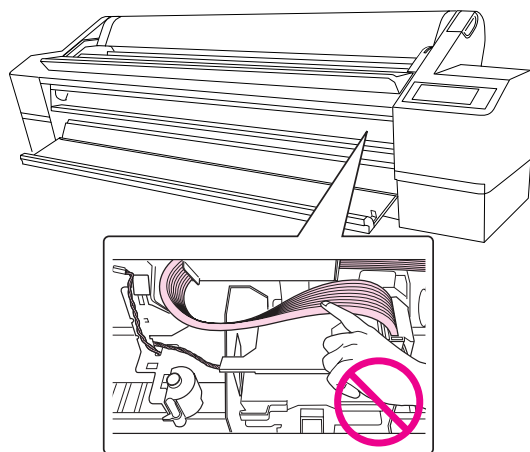

5. Zaveďte list do otvoru pro vkládání papíru tak, aby spodní okraj papíru ležel za otevřeným předním krytem.

Zkontrolujte, zda je pravý a spodní okraj papíru rovný a zarovnaný s vertikální linií.

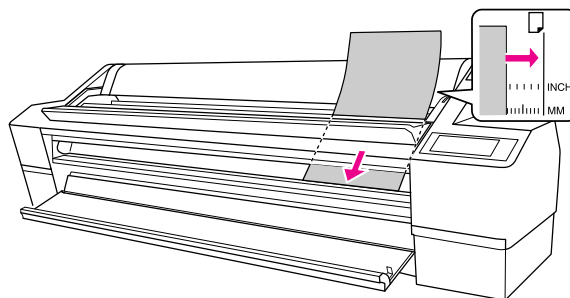

Poznámka:

Zaveďte list vertikálně, jako u většiny zásobníků.

6. Posuňte páčku papíru do zajištěné pozice a poté zavěte přední kryt.

Stiskněte tlačítko **II** nebo chvíli vyčkejte.

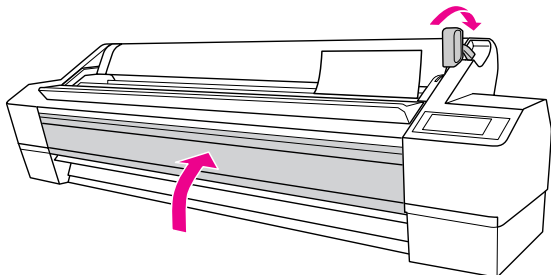

7. Objeví-li se na displeji zpráva DO YOU WANT TO USE THE FOLLOWING PAPER? (CHCETE POUŽÍT NÁSLEDUJÍCÍ TYP PAPÍRU?), stiskněte tlačítko Menu **▷** pro volbu média a poté stiskněte tlačítko Enter **↵** pro nastavení média.

Na displeji se objeví předchozí nastavení. Je-li typ média správný, stiskněte tlačítko Zdroj papíru **◀**.

Poznámka:

Papír nenechávejte v tiskárně po příliš dlouhou dobu, jeho kvalita by se mohla zhoršit. Papír doporučujeme vyjmout ihned po skončení tisku.

Připojení tiskárny k počítači

Tiskárnu připojte k počítači pomocí USB kabelu nebo Ethernet kabelu. Použijte následující kabely.

- ❑ USB kabel
- ❑ 100BaseTX nebo 1000BaseT stínivý kroucený dvoulinkový kabel kategorie 6

1. Zkontrolujte, zda je tiskárna vypnutá.
2. Připojte kabel k tiskárně. Druhý konec USB kabelu zasuněte do počítače, případně druhý konec Ethernet kabelu do ethernetového rozbočovače.

USB připojení:

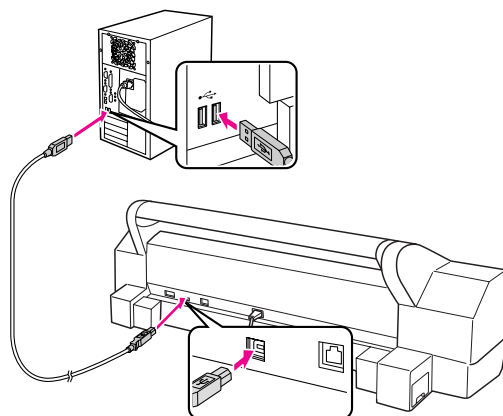

Síťové připojení:

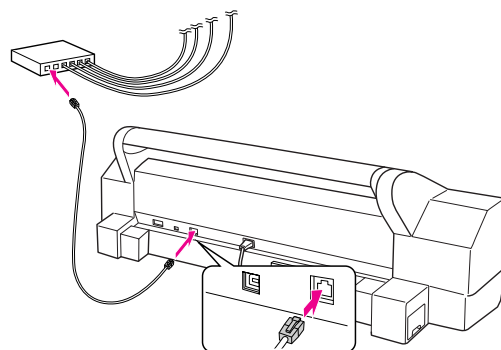

Poznámka:

Pokud připojíte oba kabely (USB i Ethernet), nainstalujte software tiskárny zvláštně každém počítači. K tiskárně je možné připojit současně USB kabel i Ethernet kabel.

Instalace ovladače a softwaru tiskárny

Je-li tiskárna propojená s počítačem, je třeba nainstalovat software z disku CD-ROM se softwarem tiskárny. Tento disk CD-ROM je součástí dodávky tiskárny. Podle následujících pokynů nainstalujte software tiskárny.

Poznámka:

Zkontrolujte, že máte pro provedení instalace softwaru práva administrátora.

1. Vložte dodaný disk CD-ROM se softwarem tiskárny do jednotky CD-ROM.
2. Po zobrazení následujícího dialogového okna proveďte instalaci pro zvolený typ připojení. Zvolte Set up the printer via a local connection (Nainstalovat místní tiskárnu), jestliže je tiskárna připojena přímo k počítači, nebo Set up the printer via a network connection (Nainstalovat tiskárnu v síti), jestliže je tiskárna připojena k síti. Postupujte podle pokynů na obrazovce.

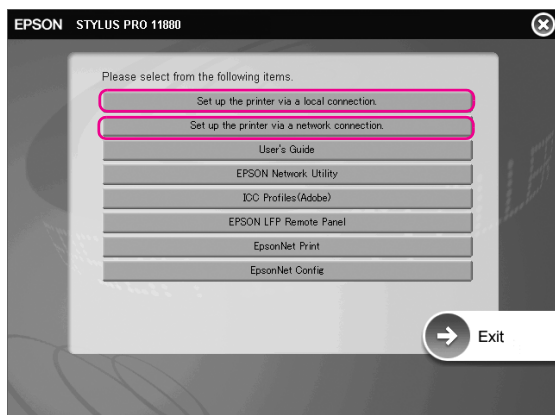

Poznámka:

Jestliže se zobrazí následující dialogové okno, označte jako autora softwaru (publisher) společnost SEIKO EPSON a poté stiskněte Unblock (Odblokovat).



3. Chcete-li nainstalovat jiný software tiskárny, zvolte jej v dialogovém okně v kroku 2.

Přidání tiskárny v systému Mac OS X

Po dokončení instalace softwaru tiskárny do počítače je třeba tiskárnu vybrat. Tiskárnu je třeba vybrat při prvním použití a poté pokaždé, když miněte používanou tiskárnu. Počítač použije vždy naposledy vybranou tiskárnu.

1. Zapněte tiskárnu.

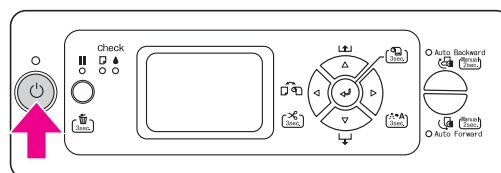

2. Poklepejte na složku Applications (Aplikace) a poté poklepejte na složku Utilities (Nástroje). Poklepejte na položku Print Center (Tiskové středisko, Mac OS X 10.2.x) nebo Printer Setup Utility (Nástroj pro instalaci tiskárny, Mac OS X 10.3.x a vyšší).

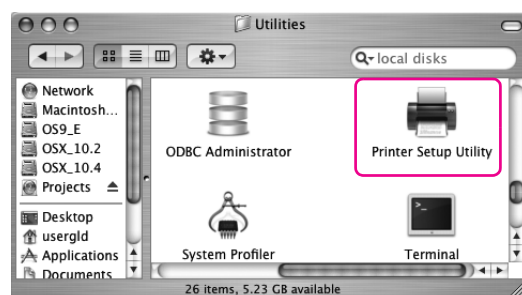

3. Klepněte na tlačítko Add (Přidat).

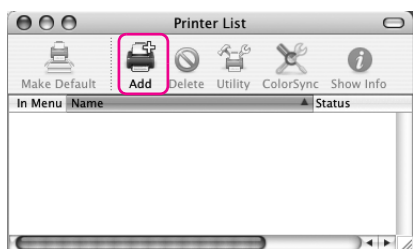

4. Zvolte požadovanou tiskárnu a poté klepněte na Add (Přidat).

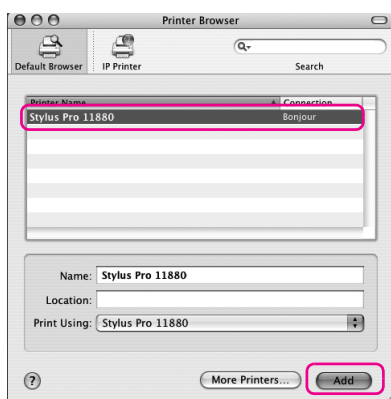

Pokud není tiskárna uvedena v seznamu, klepněte na More Printers (Další tiskárny) a zvolte připojení, např. EPSON TCP/IP. Zvolte požadovanou tiskárnu a poté klepněte na Add (Přidat).

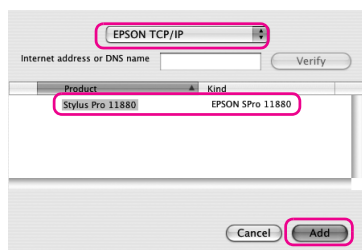

5. Ověřte, zda položka Printer List (Seznam tiskáren) obsahuje právě přidanou tiskárnu. Zavězte dialogové okno Printer List (Seznam tiskáren).

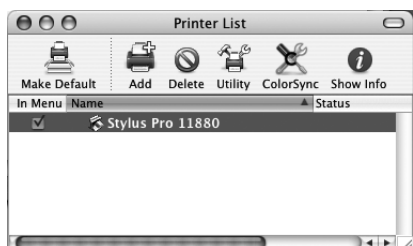

Nastavení tiskové hlavy

Než bude možné tisknout data, je nutné spustit nástroj Print Head Alignment (Nastavení tiskové hlavy). Tímto krokem předejdete zhoršení kvality tisku způsobené nesprávným zarovnáním tiskové hlavy. Nástroj Print Head Alignment (Nastavení tiskové hlavy) umožňuje zlepšit kvalitu tisku tisknutých dat.

Systém Windows

1. Otevřete složku Printers and Faxes (Tiskárny a faxy) nebo Printers (Tiskárny).

Systém Windows XP:

Klepněte na tlačítko Start, klepněte na Control Panel (Ovládací panely), klepněte na Printers and Other Hardware (Tiskárny a jiná zařízení) a poté klepněte na Printers and Faxes (Tiskárny a faxy).

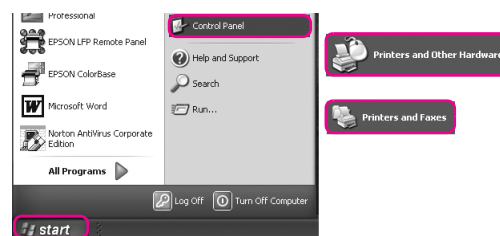

Poznámka:

Pokud je Control Panel (Ovládací panely) v kladiském nastavení, klepněte na tlačítko Start, klepněte na Control Panel (Ovládací panely) a poté klepněte na Printers and Faxes (Tiskárny a faxy).

Systém Windows Vista:

Klepněte na Start, klepněte na Control Panel (Ovládací panely), klepněte na Hardware and Sound (Hardware a zvuk) a poté klepněte na Printers (Tiskárny).

Systém Windows 2000:

Klepněte na tlačítko Start, přejděte na Settings (Nastavení) a poté zvolte Printers (Tiskárny).

2. Klepněte pravým tlačítkem na ikonu tiskárny a klepněte na Printing Preferences (Předvolby tisku).

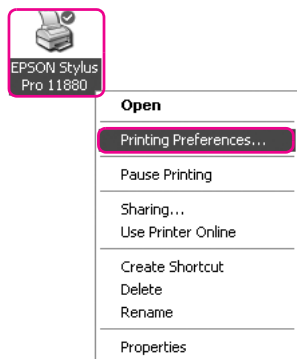

3. Poklepejte na záložku Utilities (Nástroje).

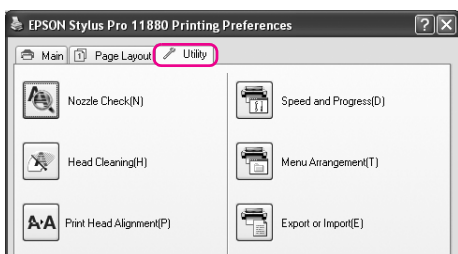

4. Zvolte Print Head Alignment (Nastavení tiskové hlavy). Pro dokončení nastavení tiskové hlavy postupujte podle pokynů na obrazovce.

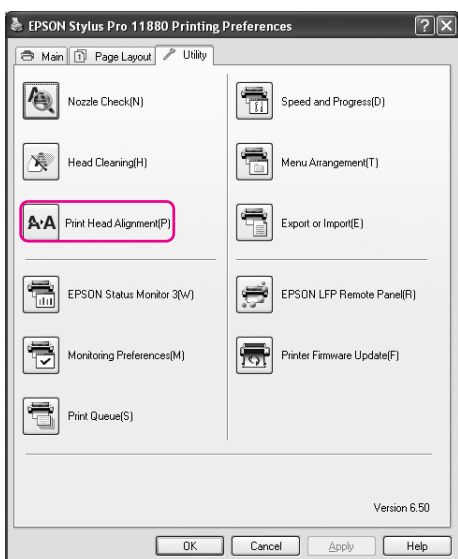

System Mac OS X

1. Poklepejte na složku Applications (Aplikace) a poté poklepejte na ikonu EPSON Printer Utility2 (Nástroje tiskárny EPSON 2).

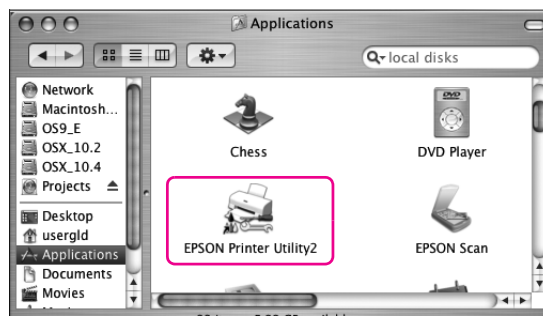

2. Po zobrazení seznamu tiskáren zvolte požadovanou tiskárnu a poté klepněte na OK.
3. Zvolte Print Head Alignment (Nastavení tiskové hlavy). Pro dokončení nastavení tiskové hlavy postupujte podle pokynů na obrazovce.

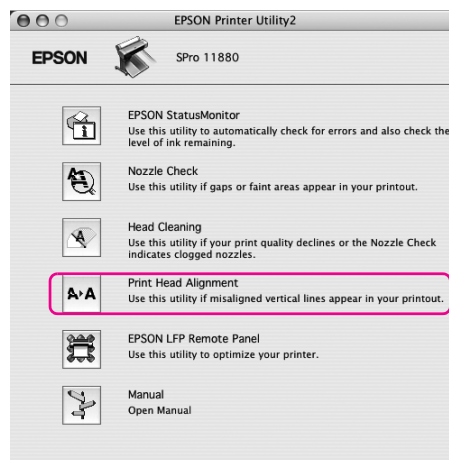

Použití online uživatelské příručky

Další postup

Po dokončení nastavení hardwaru a instalace ovladače najdete podrobné informace o funkcích tiskárny, údržbě, ošetření potíží, technických specifikacích a jiných doplňcích v *User`s Guide (uživatelské příručce)*.

Použití online uživatelské příručky

Příručka obsahuje podrobné informace o používání tiskárny a informace o používání jiných doplňkových produktů.

Chcete-li otevřít *User`s Guide (uživatelskou příručku)*, poklepejte na ikonu EPSON Stylus Pro 11880_11880C Manual na ploše.

V systému Windows můžete *User`s Guide (uživatelskou příručku)* otevřít také z nabídky Start. Klepněte na tlačítko Start, přejděte na položku All Programs (Všechny programy, Windows XP/Vista) nebo Programs (Programy, Windows 2000), přejděte na položku EPSON a poté zvolte položku EPSON Stylus Pro 11880_11880C Manual.

Poznámka:

Pokud si chcete elektronickou příručku přečíst, musíte mít v počítači nainstalovanou aplikaci Adobe Acrobat Reader 5.0 nebo vyšší nebo aplikaci Adobe Reader.

EPSON
EXCEED YOUR VISION