

EPSON STYLUS™ PRO 11880 EPSON STYLUS™ PRO 11880C

Kicsomagolási és üzembe helyezési útmutató

Biztonsági előírások	1
Az állvány kicsomagolása és összeszerelése	3
A nyomtató kicsomagolása	4
A nyomtató ráhelyezése az állványra	5
Az automatikus felszedésű orsó telepítése	6
A nyomtató elhelyezése	9
A nyomtató üzembe helyezése	10
A nyomtatás megerősítése	13
Vágott nyomathordozó betöltése	16
A nyomtató csatlakoztatása a számítógéphez	20
A nyomtató-illesztőprogram és a nyomtatószoftver telepítése	21
A nyomtatófej beigazítása	22
Az online használati útmutató megnyitása	24

A nyomtató részei

Előlnézet

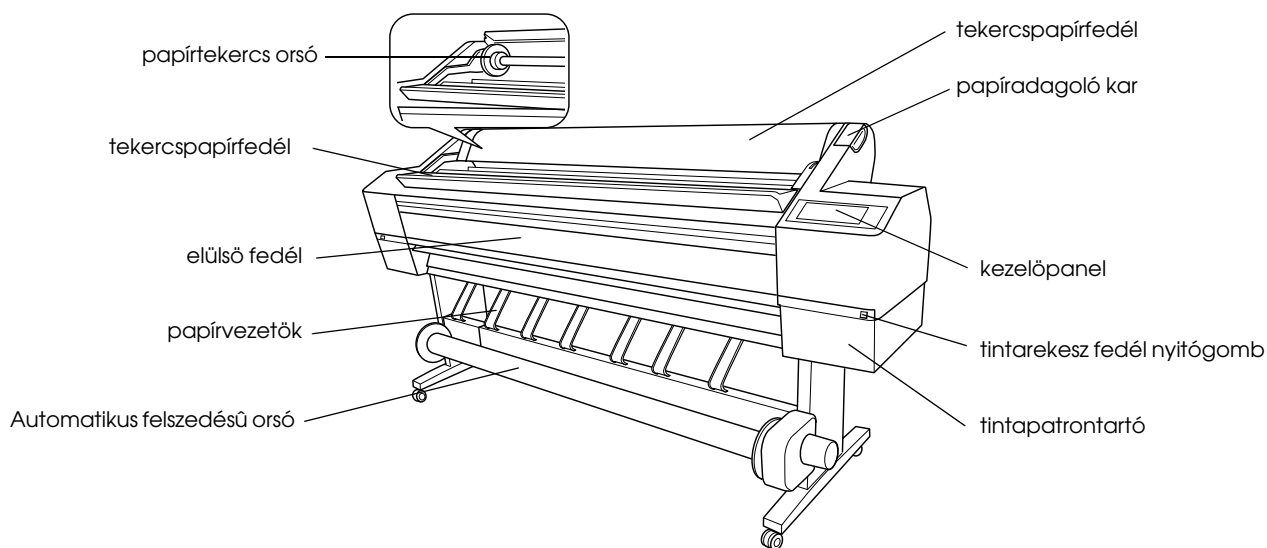

Hátulnézet

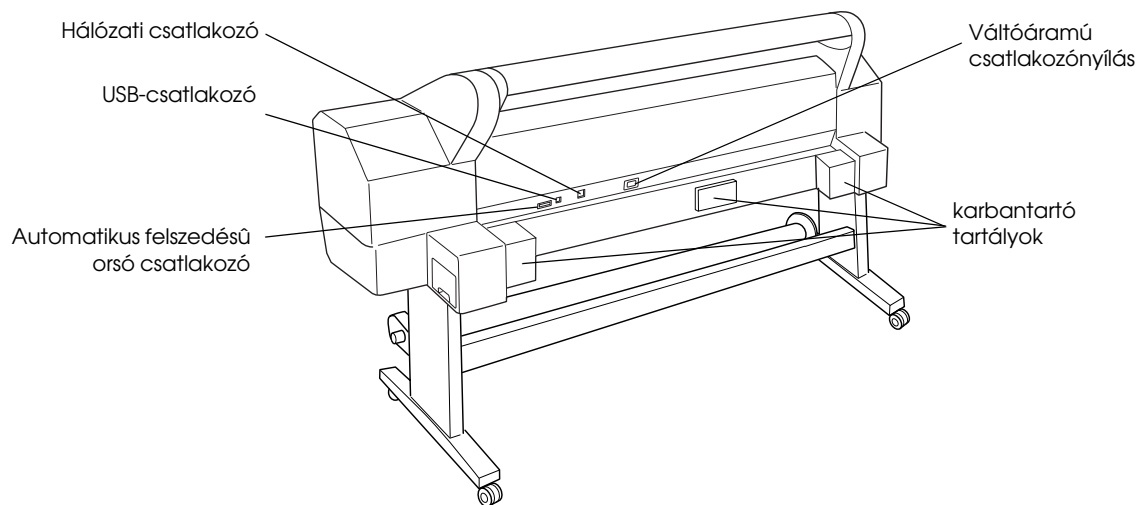

A jelen kiadvány semelyik része sem reprodukálható, tárolható visszakereső-rendszerben vagy vihető át bármiféle eszközzel, elektronikusan, mechanikusan, fénymásolással, felvétellel vagy bármilyen más módszerrel a Seiko Epson Corporation előzetes írásbeli engedélye nélkül. A jelen dokumentumban lévő információk csak az ezzel az Epson készülékkel történő felhasználásra vonatkoznak. Az Epson nem felelős az olyan esetekért, amikor ezeket az információkat más készülékekre alkalmazzák.

Sem a Seiko Epson Corporation, sem bármely leányvállalata nem vállal felelősséget a termék megvásárlójának vagy harmadik félnek olyan káráért, veszteségéért, költségéért vagy kiadásáért, amely a következőkből származik: baleset, a termék nem rendeltetésszerű vagy helytelen használata, a termék jogosulatlan módosítása, javítása vagy megváltoztatása, illetve (az Egyesült Államok kivételével) a Seiko Epson Corporation üzemeltetési és karbantartási utasításainak nem pontos betartása.

A Seiko Epson Corporation nem vállal felelősséget az olyan károkért és problémákért, amelyek a Seiko Epson Corporation által Eredeti Epson terméknek, vagy az Epson által jóváhagyott terméknek nem minősített kiegészítők vagy fogyóeszközök használatából származnak.

A Seiko Epson Corporation nem tehető felelőssé az olyan károkért, amelyek a Seiko Epson Corporation által EPSON jóváhagyott terméknek nem minősített bármely csatlakozókábel használatából következő elektromágneses interferenciából származnak.

Az EPSON® bejegyzett védjegy, az EPSON STYLUS™ és az Exceed Your Vision a Seiko Epson Corporation bejegyzett védjegye. A Microsoft® és a Windows® a Microsoft Corporation bejegyzett védjegye. Az Apple® és a Macintosh® az Apple Inc. bejegyzett védjegyei.

Általános nyilatkozat: Az itt használt egyéb termékevek kizárólag az azonosítás célját szolgálják, és előfordulhat, hogy tulajdonosaik védjeggyel védték azokat. Az Epson ezekkel a védjegyekkel kapcsolatban semmiféle jogra nem tart igényt.

Biztonsági előírások

A nyomtató használata előtt olvasson el minden utasítást. Feltétlenül kövesse a nyomtatón feltüntetett figyelmeztetéseket és utasításokat.

Jelölések



Figyelmeztetés A személyi sérülés elkerülése érdekében a leírtakat be kell tartani.



Vigyázat! A készülék károsodásának elkerülése érdekében a leírtakat figyelembe kell venni.

Megjegyzés A nyomtató használatára vonatkozó fontos információk és hasznos tippek.

Fontos biztonsági előírások

A nyomtató használata előtt olvasson el minden utasítást. Feltétlenül kövesse a nyomtatón feltüntetett figyelmeztetéseket és utasításokat.

- Ne zárja el és ne fedje le a nyomtató burkolatának nyílásait.
- Ne helyezzen tárgyakat a nyílásokba. Ne öntsön folyadékot a nyomtatóba.
- Csak a nyomtatón feltüntetett paraméterekkel rendelkező hálózati feszültséget használjon.
- Ne használjon sérült vagy kopott hálózati kábelt.
- Ha hosszabbító kábellel használja a nyomtatót, ügyeljen rá, hogy a csatlakoztatott berendezések amperben mért áramfelvétele ne haladja meg a hosszabbító vezeték engedélyezett áramerősségét. Figyeljen arra is, hogy a fali csatlakozóaljzatba csatlakoztatott készülékek együttes áramfelvétele ne haladja meg a csatlakozóaljzat terhelhetőségét.
- Ne próbálkozzon a nyomtató megjavításával.
- Ha a következő helyzetek bármelyike előállna, húzza ki a nyomtatót a konnektorból, majd forduljon a javításhoz értő szakemberhez:

A tápvezeték vagy csatlakozója megsérült; folyadék került a nyomtatóba; a nyomtatót leejtették, vagy a burkolata megsérült; a nyomtató nem a megszokott módon működik, vagy feltűnően megváltozott a teljesítménye.

- A csatlakozók (beleértve az USB-t és a hálózati illesztőkártyát) és a külön megvásárolható Automatikus felszedésű orsó egység „LPS” (korlátozott áramforrás) minősítésűek.
- Ha a dugasz megsérül, cserélje ki az egész vezeték, vagy forduljon szakképzett villanyszerelőhöz. Ha van biztosíték a csatlakozóban, biztosítékcseréje alkalmával ügyeljen rá, hogy az új biztosíték mérete és tűrőképessége megfeleljen az előírásoknak.

Óvintézkedések

A nyomtató helyének kiválasztása

- Kerülje az olyan helyet, ahol gyors változások következhetnek be a hőmérsékletben vagy a páratartalomban. Ne tegye a nyomtatót olyan helyre, ahol közvetlen napsugárzásnak, erős fénynek vagy magas hőmérsékletnek lehet kitéve.
- Kerülje az ütés vagy rázkódás veszélyének kitétt helyeket is.
- Ne tartsa a nyomtatót poros helyen.
- A nyomtatót olyan fali konnektor közelébe helyezze, ahonnan könnyen ki lehet húzni a tápkábelt.

A nyomtató használata közben

- Nyomtatás közben ne nyúljon bele a nyomtatóba, és ne érjen a tintapatronokhoz.
- Ne mozgassa kézzel a nyomtatófejeket, mert a nyomtató megsérülhet.

A tintapatronok kezelése

- A tintapatronokat ne tartsa gyerekek által elérhető helyen, és a tintát ne nyelje le.
- A tintapatronokat hűvös, sötét helyen tárolja.

- ❑ Ha a tinta a bőrére kerül, szappanos vízzel mossa le. Ha a tinta a szemébe kerül, azonnal öblítse ki bő vízzel.
- ❑ A tintapatronokat a beszerelés előtt jól rázza fel, hogy a leghatékonyabban működjenek.

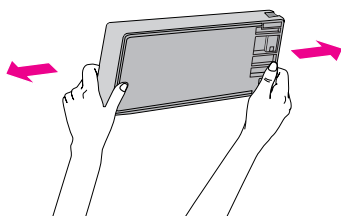

Vigyázat!

Ne rázza fel erősen a korábban már használt tintapatronokat.

- ❑ Ne használja fel a tintapatront a csomagolásra nyomtatott lejáratási idő után.
- ❑ A legjobb minőségű nyomtatás érdekében a tintapatront a beszerelést követő hat hónapban használja fel.
- ❑ Ne szedje szét a tintapatronokat, és ne próbálkozzon az újratöltésükkel. Ezzel kárt okozhat a nyomtatófejben.
- ❑ Ne érjen a tintakiömlő nyíláshoz, annak környékéhez vagy a tintapatron oldalán található zöld IC-chiphez, mert az a nyomtató hibás működéséhez vezethet.
- ❑ Ha a tintapatront hideg helyről melegre viszi, páralecsapódás fordulhat elő. A tintapatront használat előtt tartsa szobahőmérsékleten legalább négy órán keresztül.

Az egyesült királyságbeli felhasználóknak:

Kiegészítők használata

Az Epson (UK) Limited nem vállal felelősséget az olyan károkért és problémákért, amelyek az Epson (UK) Limited által Eredeti EPSON terméknek, vagy az EPSON által jóváhagyott terméknek nem minősített kiegészítők vagy fogyóeszközök használatából származnak.

Biztonsági tájékoztató



Figyelmeztetés:

A készüléket földelni kell. Ellenőrizze, hogy a készüléken feltüntetett névleges feszültség megegyezik-e az elektromos hálózat feszültségével.

Fontos!

A tápkábel vezetékai színekkel vannak kódolva, az alábbiak szerint:

Zöld és sárga - Föld

Kék - Nulla

Barna - Fázis

Ha dugaszt kell felszerelnie:

Ha a készülék tápkábeleinek színei nem egyeznek a dugasz csatlakozóinak színekódolásával, tegye a következőket:

A zöld-sárga vezeték az aljzat E betűvel vagy a föld szimbólummal (⏏) jelölt csatlakozójához kell kötni.

A kék vezeték az aljzat N betűvel jelölt csatlakozójához kell kötni.

A barna vezeték az aljzat L betűvel jelölt csatlakozójához kell kötni.

Ha a dugasz megsérül, cserélje ki az egész vezeték, vagy forduljon szakképzett villanszerelőhöz.

Biztosítékcseréje alkalmával ügyeljen rá, hogy az új biztosíték mérete és tűrőképessége megfeleljen az előírásoknak.

ENERGY STAR® megfelelés



Az állvány kicsomagolása és összeszerelése

A tartalom ellenőrzése

1. Nyissa ki a dobozt, majd emelje fel azt a dobozt, amely tartalmazza az állványt és a nyomtatótól távolabb van.

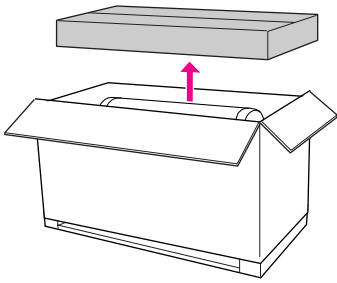

2. Nyissa ki az állványt tartalmazó dobozt, és győződjön meg róla, hogy az alábbi tételek mindegyike sértetlenül benne van.

Függőleges állvány, bal oldali / függőleges állvány, jobb oldali

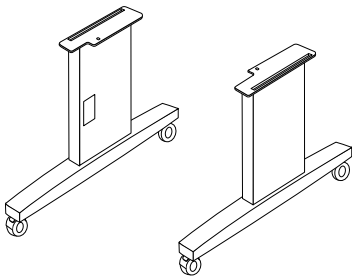

Vízszintes áthidaló

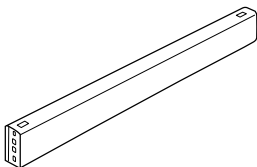

Imbuszkulcs

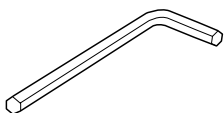

Imbuszcsavar (4 db)



Szárnyas anya, rugós alátét, alátét (4 db)



Az állvány összeszerelése



Figyelmeztetés:

Az állvány (23,2 kg) összeszerelését mindkét oldalon két embernek kell végeznie.

1. Tartsa a bal oldalsó függőleges állványt és a vízszintes áthidalót az ábrának megfelelően. Rögzítse az áthidalót az állványhoz a két imbuszcsavarral és az imbuszkulccsal.

Megjegyzés:

Ne húzza meg erősen a csavarokat. Hagyja őket lazán, hogy meg tudja igazítani az áthidalót, amikor összecsavarozza a másik függőleges állvánnyal.

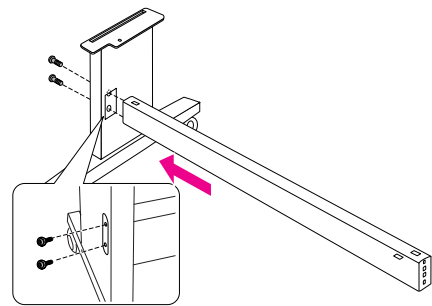

2. Az 1. lépés útmutatása szerint rögzítse az áthidaló másik végét az állványhoz.

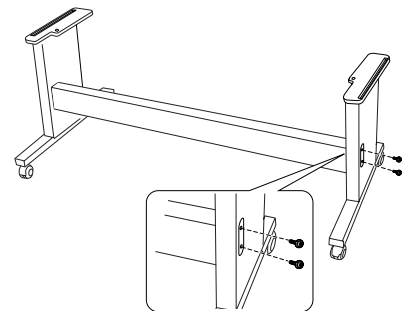

3. Húzza meg szorosra a két oldalsó állványon a négy csavart.

Ezzel befejeződött az állvány összeszerelése. Ezután a nyomtató kicsomagolásának leírását a következő szakaszban találja.

A nyomtató kicsomagolása



Figyelmeztetés:

A nyomtató nehéz és nem jól mozgatható. A nyomtatót két embernek kell kicsomagolnia.

1. Vegye ki a dobozból a papírtekerics orsóját és a nyomtató körül elhelyezett műanyag rögzítőelemeket és a kartonpárnákat.

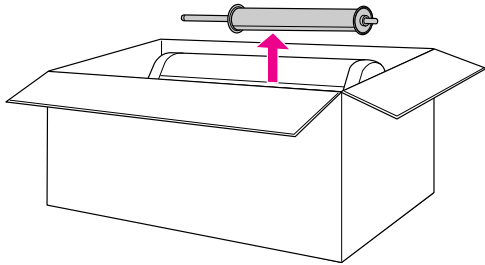

2. Emelje le a dobozt a nyomtatóról. Vegyen ki mindent, ami a nyomtató mögötti üres részben található.

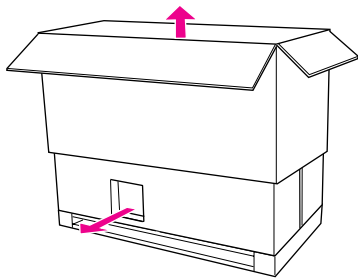

Megjegyzés:

A nyomtatóhoz mellékelt tintapatronok elsősorban a nyomtató üzembe helyezésére szolgálnak.

3. Vegye le a nyomtatóról a kartonlapokat.
4. Vegye le a műanyag fedelet a nyomtatóról.

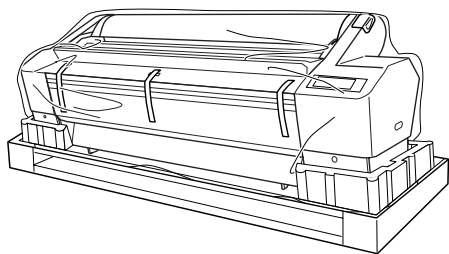

A tartalom ellenőrzése

Győződjön meg róla, hogy az összes alábbi tétel sértetlenül megtalálható.

A papírtekerics orsója a papírtekerccsel

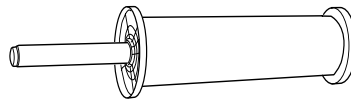

Tintapatronok (9)

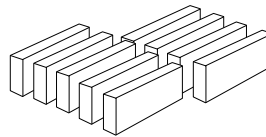

Tápkábel

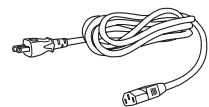

Szürke csatlakozók (2)

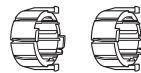

Papírvezetők (7)

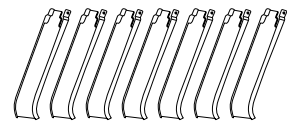

A nyomtató ráhelyezése az állványra



Figyelmeztetés:

Ne próbálják meg négyénél kevesebben megemelni a nyomtatót (kb. 127,3 kg).

1. Zárolja a két elülső görgőt.
Fordítsa oldalt és zárja a görgőket, hogy ne mozdulhassanak el.

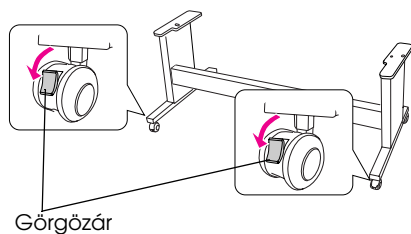

2. Az alábbi ábrán látható módon helyezze az állványt a nyomtató elé, majd szerelje a nyomtatót az állványra.

Megjegyzés:

Amikor ráhelyezik a nyomtatót az állványra, igazítsák a nyomtató jobb oldali négyzetét az állvány ugyanazon részéhez.

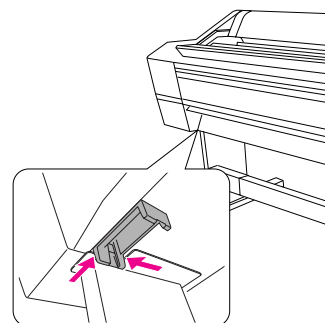
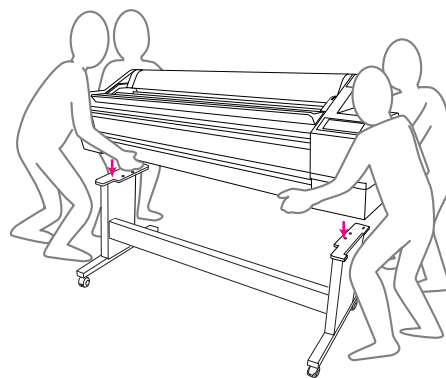
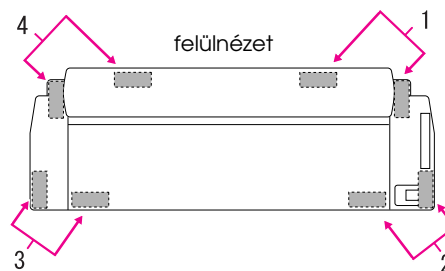

3. Rögzítse egymáshoz a nyomtató alját és az állványt a szárnyas anyával, a rugós alátéttel és az alátéttel.

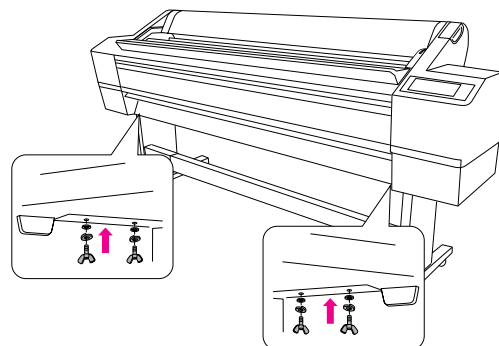

Az automatikus felszedésű orsó telepítése

A tartalom ellenőrzése

Győződjön meg róla, hogy az összes alábbi tétel sértetlenül megtalálható.

Hajtóegység

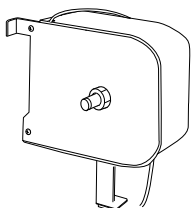

Mozgatható egység

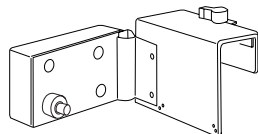

Távtartó (a hajtóegységhez)



Távtartó (a mozgatható egységhez)



Reflektor

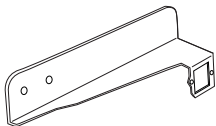

Mozgatható egység ütköző

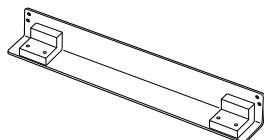

Felszedő orsó mag (3 hüvelyk)



Csavarok (Nagy 2 (fekete), kicsi 4)

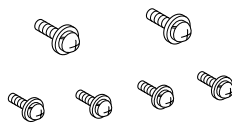

Kábelcsipeszek (2)

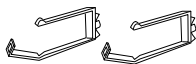

Ragasztószalag



Az automatikus felszedésű orsó telepítése

1. Rögzítse a hajtóegységet a vízszintes áthidalóhoz az alábbi ábra szerint, és húzza meg a fekete csavarokat a hajtóegység nyomtatóhoz való megfelelő erősségű rögzítéséhez.

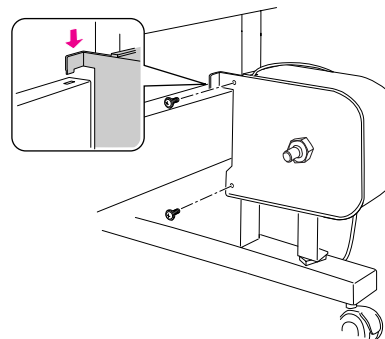

2. Szerelje az R jelölésű távtartót a hajtóegységre a gomb megszorításával.

A távtartót meg lehet fordítani. Az egyik oldal a 3, a másik a 2 hüvelykes maghoz illeszkedik. Helyezze a megfelelő oldalt a maghoz.

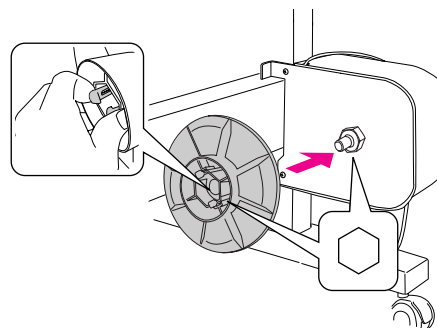

3. Szerelje a csipeszeket a megfelelő állványra, és vezesse a kábelt a csipeszekon keresztül.

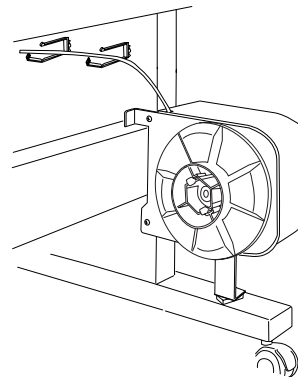

4. Csatlakoztassa a kábelcsatlakozót a nyomtató hátulján lévő csatlakozóhoz az alábbi ábra szerint, majd húzza meg a csavarokat a csatlakozó mindkét oldalán.

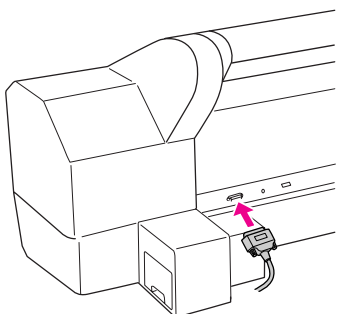

5. Kioldáshoz forgassa balra a zárókart.

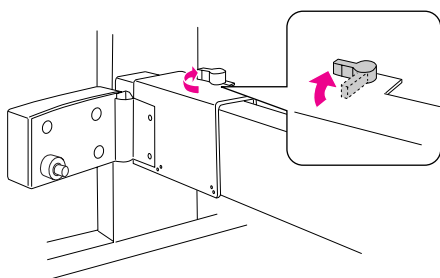

6. A mozgatható egység tartása közben szerelje a mozgatható egység ütközőjét az egység aljára. Pattintsa az ütköző két kiugró részét a mozgatható egységbe, így az ütköző nem esik le. A mozgatható egység vízszintes áthidalóhoz való rögzítéséhez húzza meg a két csavart.

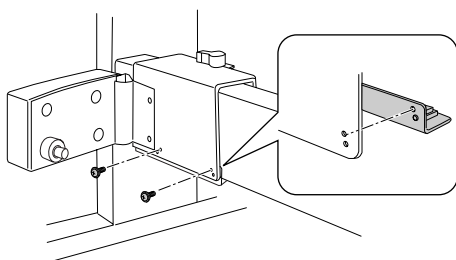

7. Szerelje az L jelölésű távtartót a mozgatható egységre a gomb megszorításával.

A távtartót meg lehet fordítani. Az egyik oldal a 3, a másik a 2 hüvelykes maghoz illeszkedik. Helyezze a megfelelő oldalt a maghoz.

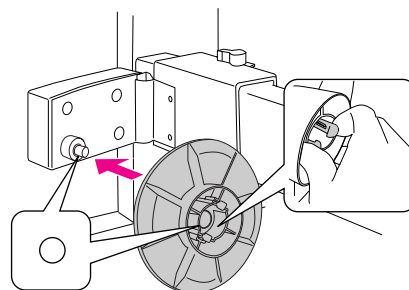

8. Szerelje a reflektort a bal oldali állvány hátuljára, majd húzza meg a két csavart.

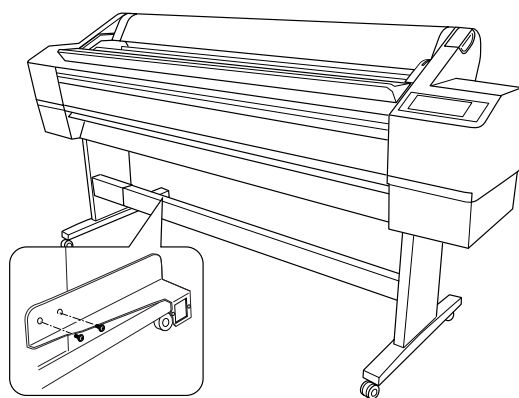

A felszedő orsó magjának telepítése

1. Győződjön meg róla, hogy ki van oldva a zárókar (balra van forgatva). Húzza a mozgatható egységet a vízszintes áthidaló bal oldali végére.

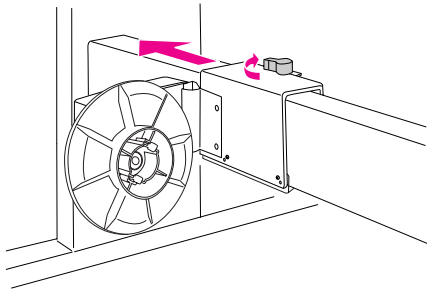

2. Csúsztassa a felszedő orsó magjának egyik végét a hajtóegységen lévő, távtartóval ellátott gomb fölé.

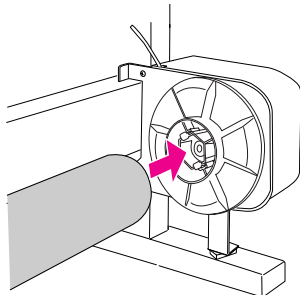

3. Helyezze be a mozgatható egységen lévő, távtartóval ellátott gombot a felszedő orsó magjának másik végébe.

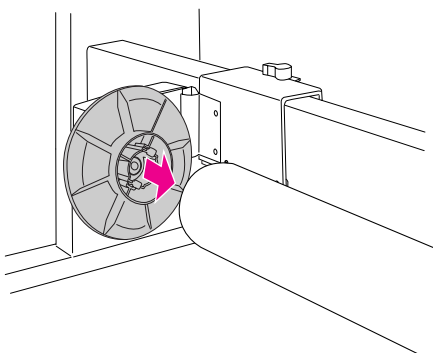

4. Forgassa előre a zárókart a mozgatható egység rögzítéséhez.

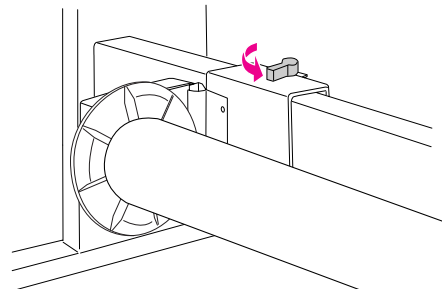

Győződjön meg róla, hogy a mag megfelelően van rögzítve.

A papírvezetők felszerelése

Az automatikus felszedésű orsó telepítése után szerelje fel a papírvezetőket.

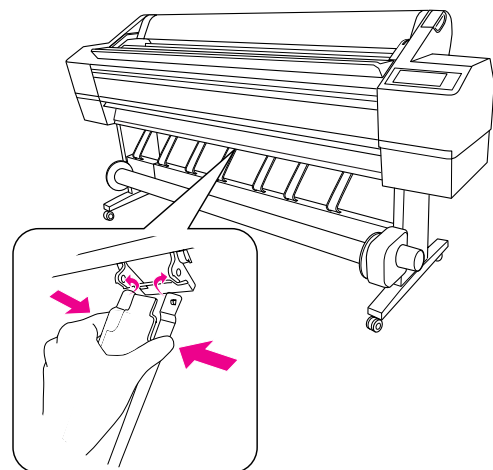

A nyomtató elhelyezése

A nyomtató elhelyezésére vonatkozó utasítások

- ❑ Válasszon olyan lapos, stabil felületet, amely elbírja a nyomtatót (az állvánnyal együtt kb. 150,5 kg).
- ❑ Csak olyan konnektort használjon, amely megfelel a nyomtató elektromos követelményeinek.
- ❑ A nyomtatót a következő környezeti feltételek között szabad üzemeltetni:

Hőmérséklet: 10 - 35°Celsius

Páratartalom: 20–80%, lecsapódás nélkül

A fenti feltételek biztosítása ellenére előfordulhat, hogy a környezeti feltételek nem kedveznek a megfelelő nyomtatásnak. Győződjön meg róla, hogy a papírnak megfelelő körülmények között üzemelteti a nyomtatót. További információ a papírra vonatkozó utasítások között található. A megfelelő páratartalom biztosítása érdekében tartsa távol a nyomtatót szárító hatású, közvetlen napfénytől, vagy hőforrásoktól.

- ❑ Hagyjon elegendő helyet a megfelelő működtetéshez, karbantartáshoz és szellőzéshez. A nyomtató körüli helytel kapcsolatos részletes tudnivalók a következő szakaszban olvashatók.



Figyelmeztetés:

- ❑ Kerülje az olyan helyeket, amelyek magas hőmérsékletnek, rossz szellőzésnek vagy pornak vannak kitéve, mert ez füstképződést vagy tüzet okozhat.
- ❑ Kerülje az olyan helyeket, amelyek erős napsugárzásnak vannak kitéve, vagy légkondicionáló berendezés mellett vannak.
- ❑ Ne torlaszolja el a szellőzőnyílásokat.
- ❑ Ne helyezze a nyomtatót rosszul szellőztetett helyre.
- ❑ Ne helyezze a nyomtatót szőnyegre vagy takaróra.
- ❑ Használat közben ne takarja le a nyomtatót olyan ruhaanyaggal, mint például takaró vagy terítő.
- ❑ Hagyjon legalább 30 cm szabad helyet a nyomtató hátulja és a fal között.
- ❑ Ne helyezze a nyomtatót instabil helyre. A nyomtató leesése testi sérülést okozhat.

A nyomtató körül rendelkezésre álló hely

Az ábra szerint hagyjon annyi helyet a nyomtató körül, hogy megfelelően lehessen működtetni és karbantartani, valamint kielégítő legyen a szellőzése. (Az ábrán a minimális méretek vannak feltüntetve.)

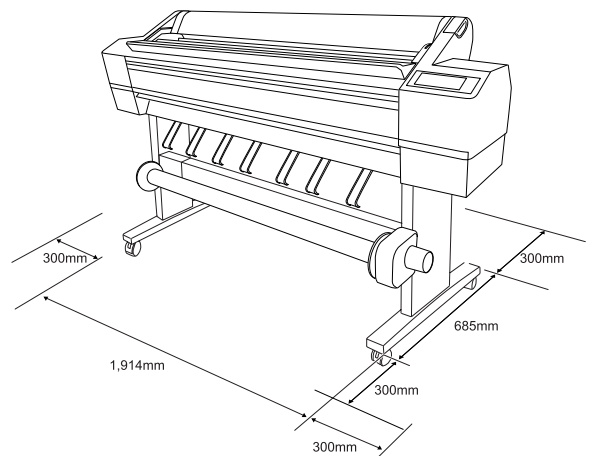

A nyomtató beállítása

1. Oldja ki az elülső görgöket.

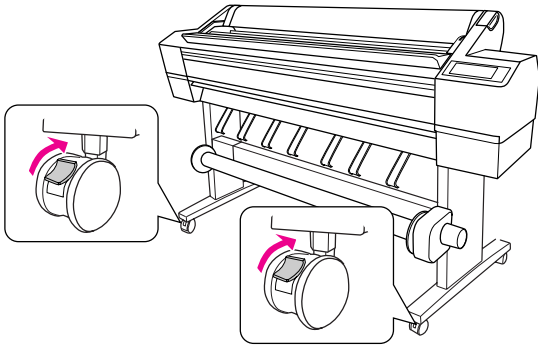

2. Tolja a nyomtatót a (közelen levő) használati helyére.

Megjegyzés:

Az anyagok kezeléséhez használt eszközöktől, például a kiskocsitól eltérően a nyomtatóállványhoz rögzített görgöket a nyomtató kis távolságokon belüli, beltéri, sima felületen történő mozgatására tervezték.

3. Zárolja a két elülső görgöt.
Fordítsa oldalt és zárja a görgöket, hogy ne mozdulhassanak el.

A nyomtató üzembe helyezése

Az anyagok eltávolítása

1. Távolítsa el a nyomtatóról minden védőszalagot és a tintarekeszben lévő védőanyagokat.

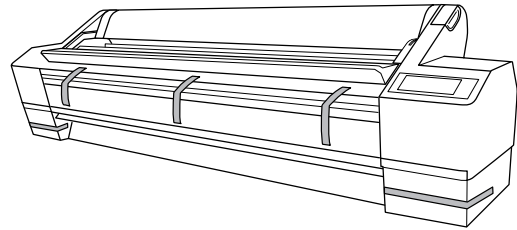

2. Nyissa ki a nyomtató elülső ajtaját. Lazítsa meg a csavart, és távolítsa el a két fémlemezt a nyomtatófej rekeszének oldaláról.

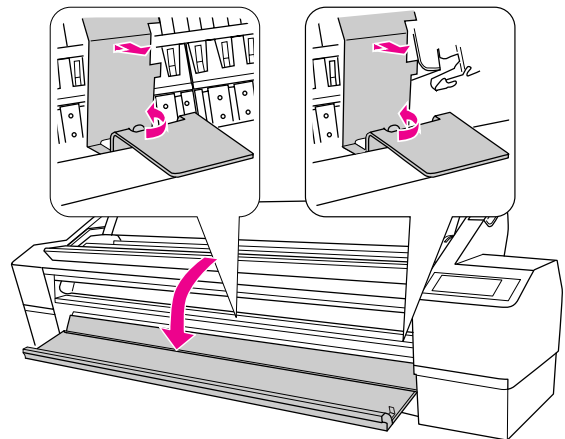

Megjegyzés:

- ❑ Ne szerelje vissza a fémlemezeket. Tárolja ezeket későbbi használat céljából.

- ❑ *Ügyeljen arra, hogy ne érjen a nyomtatófej körül lévő kábelekhez, mert ellenkező esetben a nyomtató károsodhat.*

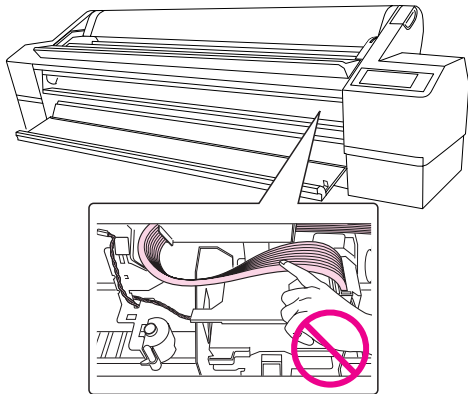

3. Csukja be az elülső ajtót.

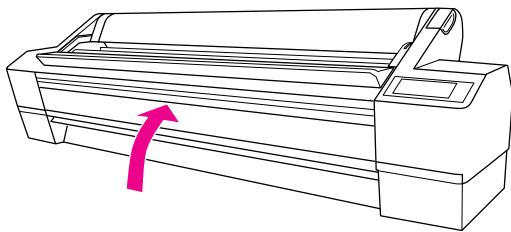

A tápkábel csatlakozása

1. Ellenőrizze, hogy megegyezik-e a nyomtató hátulján levő címkén szereplő feszültségérték és a hálózati aljzat által szolgáltatott feszültség. Arra is ügyeljen, hogy a tápkábel a tápellátásnak megfelelő legyen.
2. Csatlakoztassa a tápkábelt a nyomtató hátoldalán található tápcsatlakozóba.

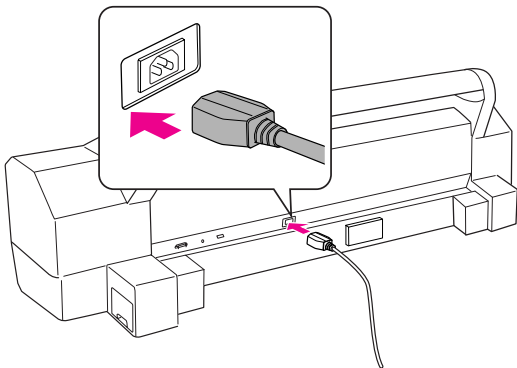

3. Vezesse át a tápkábelt a nyomtató hátoldalán levő csipeszeken. A kábelt jobbra és balra is el lehet vezetni.

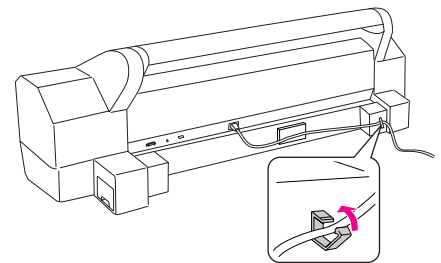
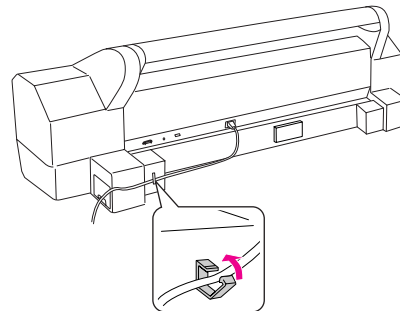

4. Csatlakoztassa a tápkábelt egy előírással földelt hálózati aljzatba.

! Vigyázat!

Ne használjon automatikus időzítővel vagy fali kapcsolóval ellátott aljzatot. Ellenkező esetben előfordulhat, hogy a nyomtatót véletlenül kikapcsolják vagy egyéb módon károsodik.

A tintapatronok beszerelése

A tintapatronok az alábbi útmutatás szerint szerelhetők be.



Vigyázat!

A tintapatronok teljesen lezárt egységek. Rendeltetésszerű használat esetén nem folyhat ki a tinta a patronokból. Ha a tinta a bőrre kerül, alaposan mossa le szappanos vízzel. Ha a tinta a szemébe kerül, azonnal öblítse ki bő vízzel.

Megjegyzés:

A nyomtatóhoz csomagolt tintapatronok részben a nyomtató üzembe helyezésére szolgálnak. A jó minőségű nyomtatás érdekében a nyomtatófej teljesen fel van töltve tintával. Ez az egyszer végrehajtandó eljárás egy kevés tintát igényel, ezért ezek a tintapatronok kevesebb oldalt nyomtatnak, mint a többi tintapatron.

1. Kapcsolja be a nyomtatót a Főkapcsoló  gombbal.

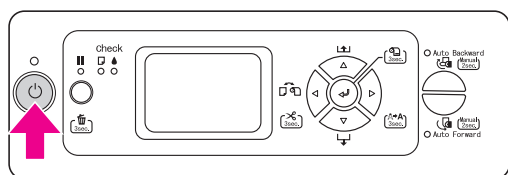

2. Amikor a lámpa elkezd villogni, és a fedél kissé nyitva van, nyissa ki teljesen.

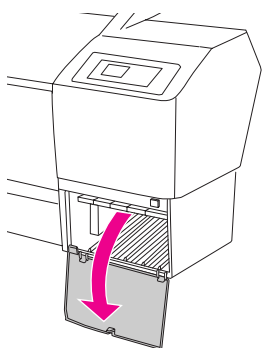

3. Ellenőrizze a tintapatront és annak foglalatát.

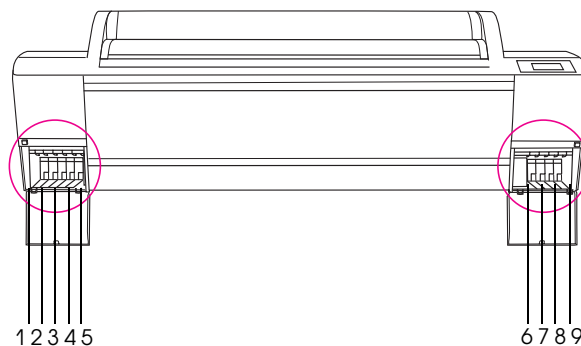

Foglalatszám	Tintaszín
#1	Vivid Light Magenta (élénk világos bíbor)
#2	Light Light Black (nagyon világos fekete)
#3	Matte Black (matt fekete)
#4	Light Black (világos fekete)
#5	Light Cyan (világos ciánkék)
#6	Cyan (ciánkék)
#7	Vivid Magenta (élénk bíbor)
#8	Photo Black (fotó fekete)
#9	Yellow (sárga)

4. Vegye ki a tintapatront a csomagból, és rázza mintegy 5 másodpercig.

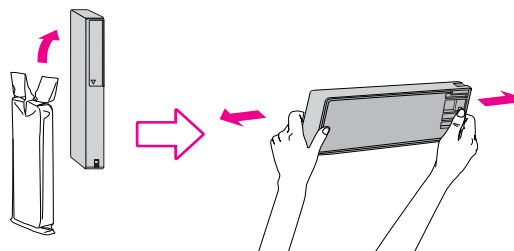

Vigyázat!

Ne érjen a tintapatron oldalán található zöld IC-chiphez. Ez a nyomtató hibás működéséhez vezethet.

5. A tintapatront a rajta levő nyíllal felfelé és a nyomtató hátulja felé fordítva helyezze be a foglalatba egészen addig, amíg bekattan a helyére.

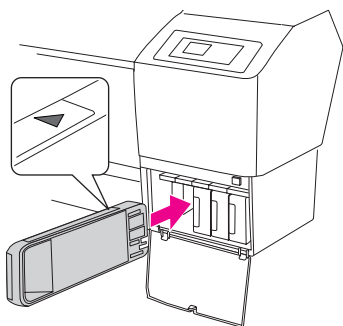

Megjegyzés:

Győződjön meg arról, hogy mind a kilenc tintapatront beszereli, ellenkező esetben nem kezdődik el a tinta feltöltése.

6. Miután mindegyik tintapatront behelyezte a megfelelő nyílásba, zárja a tintarekesz fedelét.

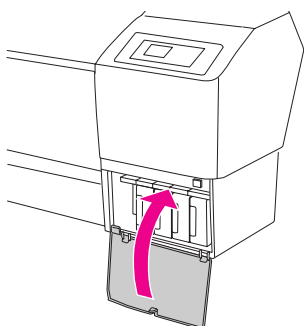

A nyomtató ekkor megkezdí a kezdeti tintafeltöltést, és villog a tápellátás jelzőfénye (kb. 10 percig).



Vigyázat!

Ha villog a Tápellátás jelzőfény, tilos a következő műveleteket elvégezni, mert károsodhat a nyomtató.

- A nyomtató kikapcsolása
 - A tápkábel kihúzása
 - A nyomtató elülső ajtajának kinyitása
 - A papírkar átállítása a felengedett állásba.
 - A tintarekesz fedelének kinyitása
 - A karbantartó tartály eltávolítása
7. PAPER OUT (ELFOGYOTT A PAPIR). LOAD PAPER (TÖLTÖN BE PAPIRT) felirat jelenik meg az LCD-panelen, amely azt jelzi, hogy befejeződött a kezdeti tintafeltöltés.

A nyomtatás megerősítése

A papírtekercs betöltése

Az alábbi útmutatás szerint tölthető be a papírtekercs a nyomtatóba.

1. Nyissa ki a tekerccsapírfedelelet.

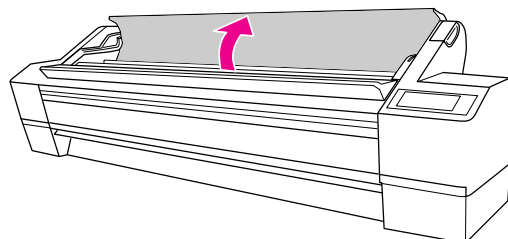

2. Rögzítve a jobb oldali papírútközöt (szürke) vegye fel a papírtekercsset, és helyezze a papírtekercs tartójába. Ezután tolja jobbra a papírtekercsset.



Figyelmeztetés:

A papírtekercs nehéz, ezért két ember szükséges a megemeléséhez az ütközők végeinél fogva.

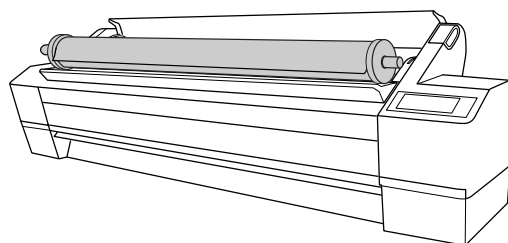

3. Ezt mindkét oldalon a sínekhez igazítva lassan tekerje a papírtekerceszt a helyére, és állítsa a tartóvillára a nyomtató belsejében.

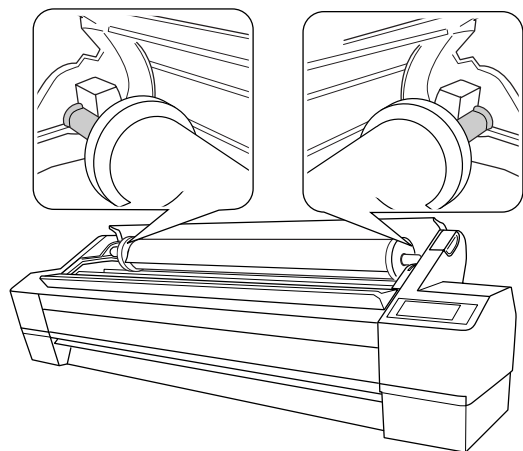
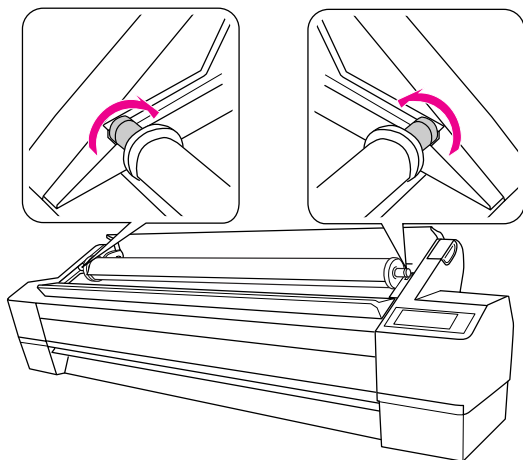

4. Győződjön meg róla, hogy nem villog a Szünet jelzőfény, majd állítsa a papírkart a felengedett állásba.

Az LCD-panelen a LEVER RELEASED . LOAD PAPER (KAR FELENGEDVE. TÖLTÖN BE PAPIRT) felirat jelenik meg.

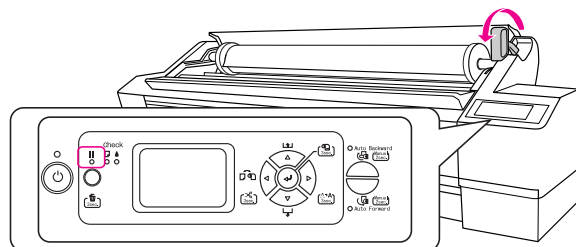

5. Illessze bele a papírt a papírbehelyező nyílásba. Húzza át lefelé a papírt a papírbehelyező nyíláson úgy, hogy alul kijöjjön.

Ügyelve arra, hogy ne hajtódjon össze a papír széle, helyezze be úgy, hogy a papír megfeszüljön.

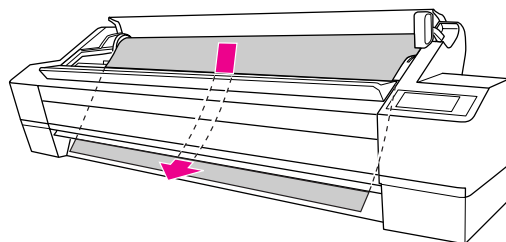

6. Módosítsa az adagolás erősségét a kezelőpanel Papíradagolás Δ gombjával.

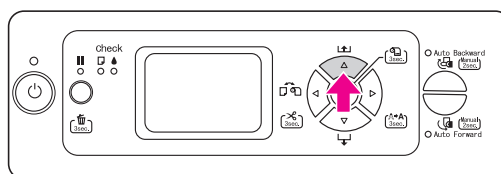

7. A papír alsó szélét fogva forgassa el a papírtekerceset úgy, hogy a papír megfeszüljön. Győződjön meg róla, hogy a papír alsó széle egyenes, és egy vonalba esik a vízszintes vonallal.

Ha vastag, nehéz vagy görbe papírt használ, a Papíradagolás Δ gombbal növelje meg az adagolás erejét. Ha vékony vagy könnyű papírt használ, a Papíradagolás ∇ gombbal csökkentse le az adagolás erejét.

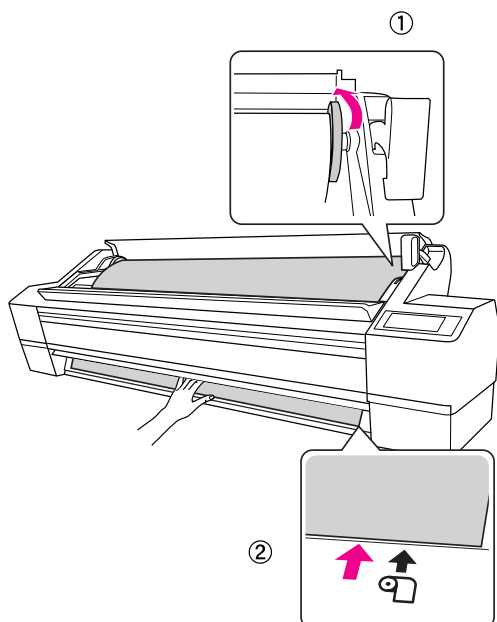

Megjegyzés:

Ha ferdén van betöltve a papír, a nyomtatás nem lesz jó minőségű. Győződjön meg róla, hogy a papír derékszögben, a beállítási pozíciójának megfelelően van behelyezve.

8. Állítsa a papírkart a rögzített állásba, és csukja be a tekerespapírfedelelet.

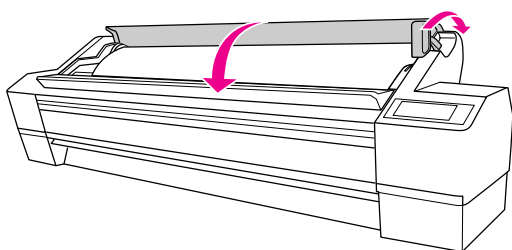

Nyomja meg a \blacksquare gombot, vagy várjon egy rövid ideig.

9. Ha a DO YOU WANT TO USE THE FOLLOWING PAPER (A KÖVETKEZŐ PAPÍRT KÍVÁNJA HASZNÁLNI)? üzenet jelenik meg az LCD-panelen, nyomja meg a Menü (Menü) \triangleright gombot a megfelelő típus kiválasztásához.

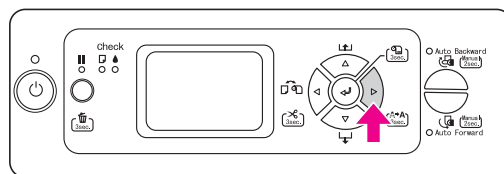

10. Nyomja meg a Paper Feed (Papíradagolás) Δ / ∇ gombot a megfelelő papírtípus kiválasztásához, majd nyomja meg a Menü \triangleright gombot.

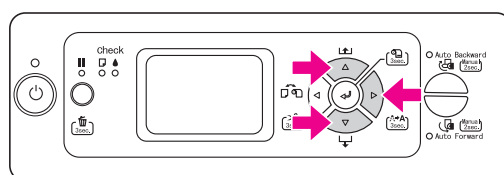

11. Nyomja meg a Papíradagolás Δ / ∇ gombot a megfelelő papírtípus kiválasztásához, majd nyomja meg az Belépés \leftarrow gombot.

Az LCD-panelen megjelenik a READY (KÉSZ) felirat.

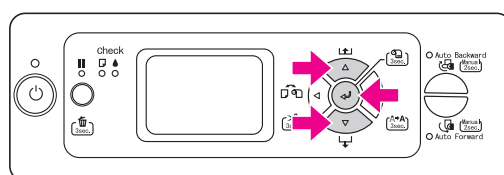

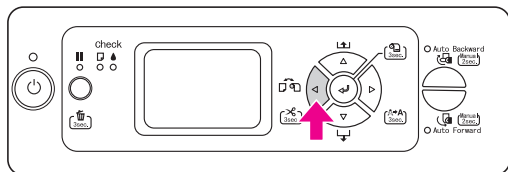

Státuszoldal nyomtatása

1. Nyomja meg a Papírforrás  gombot a Tekerccs automatikus levágás be  megjelenítéséhez.



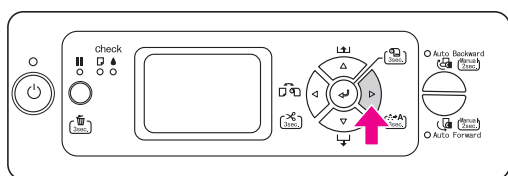

2. Nyomja meg a Menü  gombot a menü módra való belépéshez.

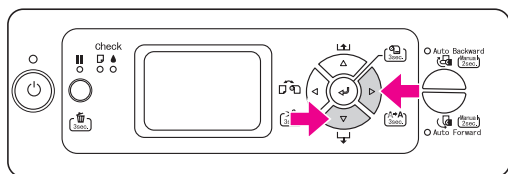

3. Nyomja meg a Papíradagolás  gombot a TEST PRINT (TESZTNYOMTATÁS) megjelenítéséhez, majd nyomja meg a Menü  gombot.



4. Nyomja meg a Papíradagolás  gombot a STATUS SHEET (STÁTUSZOLDAL) megjelenítéséhez, majd nyomja meg a Menü  gombot.

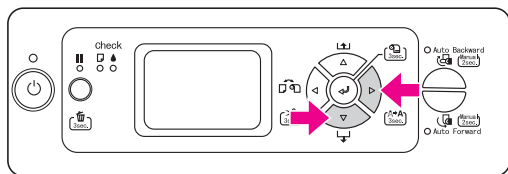

5. Nyomja meg az Belépés  gombot a státuszoldal kinyomtatásához.

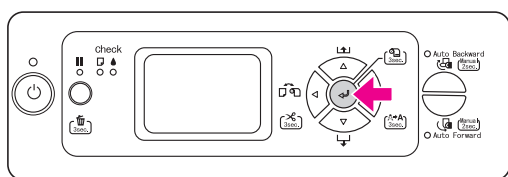

A nyomtatás befejezése után kövesse az LCD-panelen megjelenő üzenetet a READY (KÉSZ) állapotba való visszatéréshez.

Vágott nyomathordozó betöltése



Ha a Super A3/B méretű (483 mm) papírnál hosszabb vágott nyomathordozót szeretne betölteni, olvassa el a következő részt. A Super A3/B (483 mm) hosszúságú vagy ennél rövidebb vágott nyomathordozó betöltésének leírása a következő részben található: "A Super A3/B (483 mm) hosszúságú vagy ennél rövidebb vágott nyomathordozó betöltése" oldalon 18.

Ha vastag papírra nyomtat (0,5 - 1,5 mm), tekintse meg a következő részt: "Nyomtatás vastag papírra (0,5 - 1,5 mm)" oldalon 19.

Megjegyzés:

Ha az Epson különleges hordozótól eltérő papírt használ, részletes tudnivalókhöz olvassa el a papírhoz tartozó utasításokat, vagy lépjen kapcsolatba a szállítójával.

A Super A3/B méretű (483 mm) papírnál hosszabb, vágott nyomathordozó betöltése.

1. Győződjön meg róla, hogy a nyomtató be van kapcsolva, és hogy le van csukva a tekerccsapírfedél.
2. Nyomogassa a Papírforrás  gombot addig, amíg megjelenik a Lap  felirat.
3. Győződjön meg róla, hogy világít a Paper Check (Papírellenőrzés) jelzőfény, majd állítsa a papírkart a felengedett állásba. Az LEVER RELEASED . LOAD PAPER (KAR FELENGEDVE. TÖLTÖN BE PAPÍRT) felirat jelenik meg.

A papírkar zárva lehet, ha a REMAINING PPR SETUP (MARADÉK PPR BEÁLLÍTÁSA) ON: AT ROLL EXCHANGE (BE: TEKERCCSVÁLTÁSKOR). Ebben az esetben nyomja meg, és tartsa lenyomva az Belépés  gombot 3 másodpercig a vonalkód nyomtatásához, így ki lehet oldani a papírkart.

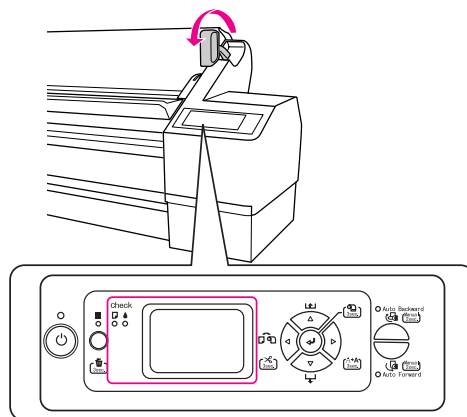



Vigyázat!

Ha villog a Tápellátás vagy a Szünet jelzőfény, ne állítsa felengedett állásba a papírkart, mert a nyomtató károsodhat

4. Töltse be a lapot a papírbehelyező nyílásba úgy, hogy alul kijöjjön.

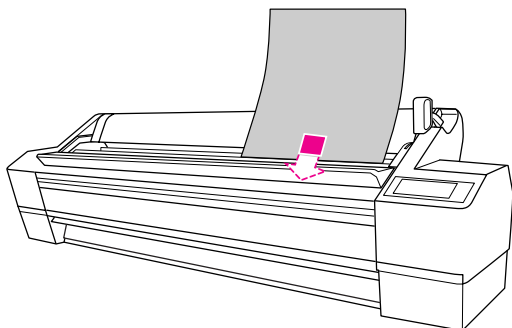

Megjegyzés:

Töltse be a lapot függőlegesen a legtöbb tárolóhoz hasonlóan.

5. Győződjön meg róla, hogy a lap jobb széle és alja egyenes, és hozzá van illesztve a függőleges, illetve a vízszintes vonalhoz.

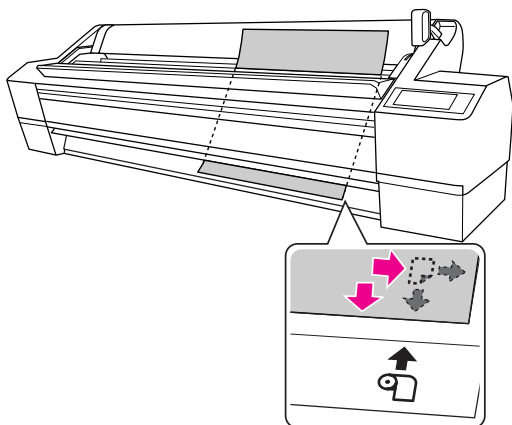

Megjegyzés:

- ❑ Állítsa be a papírt a függőleges és vízszintes pozícióknak megfelelően. Ha a papír elülső széle túlnyúlik a papírbeállítási pozíción, vagy annál rövidebb, akkor hiba lép fel.
- ❑ Ha a papír elülső széle nem jön ki az elülső fedél alól, nyissa ki a fedelet, és adagolja lefelé a papírt.

6. Állítsa a papírkart rögzített állásba. Nyomja meg a **■** gombot, vagy várjon egy rövid ideig.

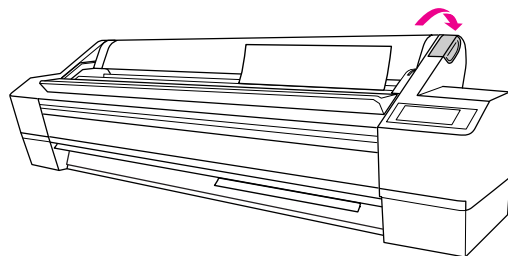

7. Ha a DO YOU WANT TO USE THE FOLLOWING PAPER (A KÖVETKEZŐ PAPÍRT KÍVÁNJA HASZNÁLNI)? üzenet jelenik meg az LCD-panelen, nyomja meg a Menü **▷** gombot a hordozó kiválasztásához, majd nyomja meg az Belépés **⇐** gombot a hordozó beállításához.

Az előző beállítás az LCD-panelen jelenik meg. Ha helyes a hordozó típusa, nyomja meg a Papírforrás **◀** gombot.

A nyomtató készen áll a nyomtatásra. Amíg a nyomtató nyomtat, ne nyissa ki az elülső ajtaját. Ha nyomtatás közben kinyitják az elülső ajtót, a nyomtató abbahagyja a nyomtatást, és akkor folytatja, amikor ismét becsukják az ajtót. A nyomtatás megszakítása és folytatása ronthatja a nyomtatás minőségét.

Megjegyzés:

Ne hagyjon papírt hosszú időre a nyomtatóban, mert romolhat a minősége. Azt ajánljuk, hogy nyomtatás után vegye ki a papírt a nyomtatóból.

A Super A3/B (483 mm) hosszúságú vagy ennél rövidebb vágott nyomathordozó betöltése

1. Győződjön meg róla, hogy a nyomtató be van kapcsolva, és hogy le van csukva a tekerccsapírfedél.
2. Nyomogassa a Papírforrás \triangleleft gombot addig, amíg megjelenik a Lap \square .
3. Győződjön meg róla, hogy a papírkár a rögzített állásban van, majd tolja be a lapot a papírbehelyező nyílásba, amíg ellenállásba nem ütközik.

Győződjön meg róla, hogy a papír egyenesen áll, és az éle egybeesik a tekerccsapírfedél jobb szélén levő skálával. A PRESS THE (NYOMJA MEG A) \blacksquare BUTTON (GOMBOT) felirat jelenik meg az LCD-panelen.

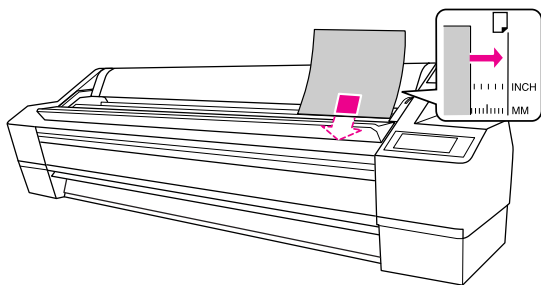

Megjegyzés:

Töltse be a lapot függőlegesen a legtöbb tárolóhoz hasonlóan.

4. Nyomja meg a Szünet \blacksquare gombot.

A nyomtatófejek elmozdulnak, a lap automatikusan betöltődik a nyomtatási pozícióba.

5. Ha a DO YOU WANT TO USE THE FOLLOWING PAPER (A KÖVETKEZŐ PAPÍRT KÍVÁNJA HASZNÁLNI)? üzenet jelenik meg az LCD-panelen, nyomja meg a Menü \triangleright gombot a hordozó kiválasztásához, majd nyomja meg az Enter (Belépés) \leftarrow gombot a hordozó beállításához.

Az előző beállítás az LCD-panelen jelenik meg. Ha helyes a hordozó típusa, nyomja meg a Papírforrás \triangleleft gombot.

A nyomtató készen áll a nyomtatásra. Amíg a nyomtató nyomtat, ne nyissa ki az elülső ajtaját. Ha nyomtatás közben kinyitják az elülső ajtót, a nyomtató abbahagyja a nyomtatást, és akkor folytatja, amikor ismét becsukják az ajtót. A nyomtatás megszakítása és folytatása ronthatja a nyomtatás minőségét.

Amikor befejeződött a nyomtatás, a nyomtató megtartja a kinyomtatott hordozót, és a PAPER OUT (ELFOGYOTT A PAPÍR) . LOAD PAPER (TÖLTÖN BE PAPÍRT) felirat jelenik meg az LCD-panelen. A papír eltávolításához nyomja meg a Papíradagolás ∇ gombot, majd oldja ki a papírkart, miközben tartja a papírt. Ekkor kiveheti a papírt a nyomtatóból.

Megjegyzés:



Ne hagyjon papírt hosszú időre a nyomtatóban, mert romolhat a minősége. Azt ajánljuk, hogy nyomtatás után vegye ki a papírt a nyomtatóból.

Nyomtatás vastag papírra (0,5 - 1,5 mm)

Ha vastag vágott papírlapot (0,5 - 1,5 mm), például kartont tölt a nyomtatóba, az alábbi lépések szerint járjon el.

Megjegyzés:

Ne töltsön be vastag papírt (0,5 - 1,5 mm), amely hosszabb, mint 728 mm, ellenkező esetben papírelakadás következhet be.

1. Győződjön meg róla, hogy a nyomtató be van kapcsolva, és hogy le van csukva a tekerccsapírfedél.
2. Nyomogassa a Papírforrás  gombot addig, amíg megjelenik a Lap  .
3. Győződjön meg róla, hogy világít a Paper Check (Papírelőellenőrzés) jelzőfény, majd állítsa a papírkart a felengedett állásba. Az LCD-panelen a LEVER RELEASED . LOAD PAPER (KAR FELENGEDVE. TÖLTÖN BE PAPIRT) felirat jelenik meg.

A papírkar zárva lehet, ha a REMAINING PPR SETUP (MARADÉK PPR BEÁLLÍTÁSA) ON: AT ROLL EXCHANGE (BE: TEKERCSVÁLTÁSKOR). Ebben az esetben nyomja meg, és tartsa lenyomva az Belépés  gombot 3 másodpercig a vonalkód nyomtatásához, így ki lehet oldani a papírkart.

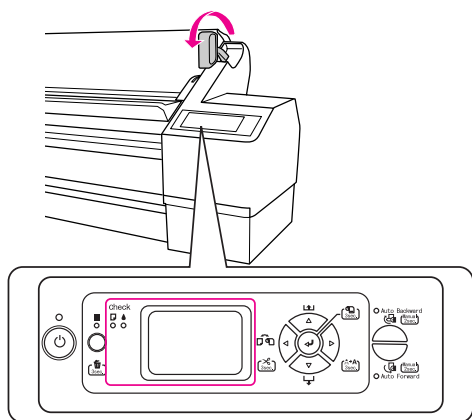

Vigyázat!

Ha villog a Power (Tápellátás) vagy a Pause (Szünet) jelzőfény, ne állítsa felengedett állásba a papírkart, mert a nyomtató károsodhat

4. Nyissa ki a nyomtató elülső ajtaját.

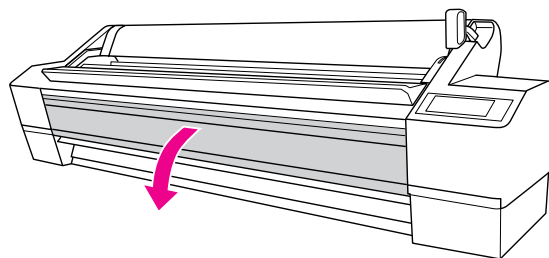

Vigyázat!

Ügyeljen arra, hogy ne érjen a nyomtatófej körül lévő kábelekhöz, mert ellenkező esetben a nyomtató károsodhat.

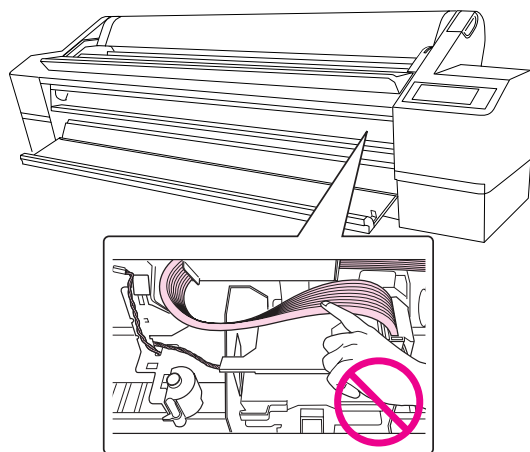

5. Tegye bele a lapot a papírbehelyező nyílásba úgy, hogy a papír alsó éle a felnyitott elülső ajtó mögött fekdjön.

Győződjön meg róla, hogy a lap jobb széle és alja egyenes, és a függőleges vonalhoz van illesztve.

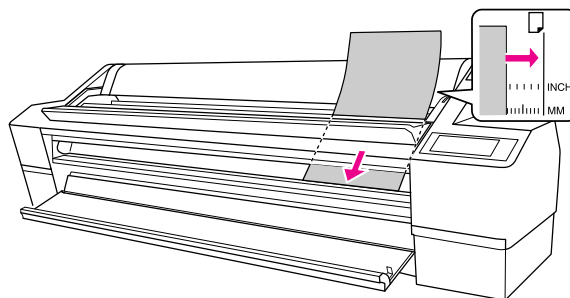

Megjegyzés:

Töltse be a lapot függőlegesen a legtöbb tárolóhoz hasonlóan.

6. Állítsa a papírkart a rögzített állásba, és csukja be az elülső ajtót.

Nyomja meg a **■** gombot, vagy várjon egy rövid ideig.

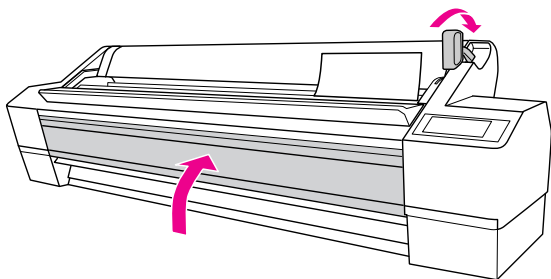

7. Ha a DO YOU WANT TO USE THE FOLLOWING PAPER (A KÖVETKEZŐ PAPIRT KÍVÁNJA HASZNÁLNI)? üzenet jelenik meg az LCD-panelen, nyomja meg a Menü **▷** gombot a hordozó kiválasztásához, majd nyomja meg az Belépés **↵** gombot a hordozó beállításához.

Az előző beállítás megjelenik az LCD-panelen. Ha helyes a hordozó típusa, nyomja meg a Papírforrás **◀** gombot.

Megjegyzés:

Ne hagyjon papírt hosszú időre a nyomtatóban, mert romolhat a minősége. Azt ajánljuk, hogy nyomtatás után vegye ki a papírt a nyomtatóból.

A nyomtató csatlakoztatása a számítógéphez

Kösse össze a nyomtatót és a számítógépet egy USB vagy egy Ethernet kábellel. Alkalmazza a következő kábeleket.

- ❑ USB kábel
 - ❑ 100BaseTX vagy 1000BaseT 6. kategóriájú árnyékolt, csavart érpárral rendelkező kábel
1. Győződjön meg róla, hogy a nyomtató ki van kapcsolva.
 2. Csatlakoztassa a kábelt a nyomtatóhoz, és dugja az USB kábel másik végét a számítógépbe, vagy az Ethernet kábel másik végét dugja az Ethernet hubba.

USB csatlakozás:

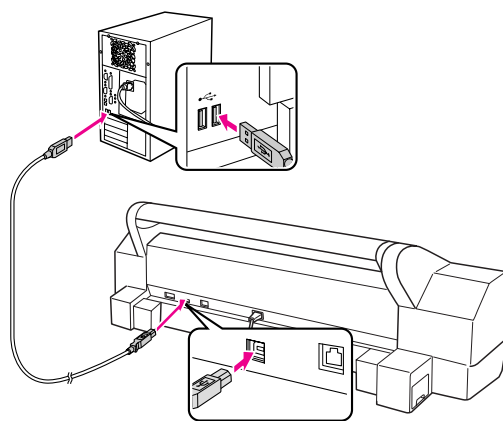

Hálózati csatlakozás:

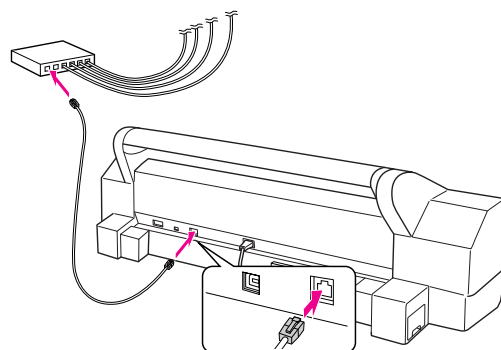

Megjegyzés:

Ha USB és Ethernet kábelt is csatlakoztat, telepítse a nyomtatószoftvert külön, minden számítógépen. Lehetőség van az USB és az Ethernet kábel nyomtatóhoz való egyidejű csatlakoztatására.

A nyomtató-illesztőprogram és a nyomtatószoftver telepítése

Miután csatlakoztatta a nyomtatót a számítógéphez, telepítenie kell a nyomtatószoftvert, amely a nyomtatóhoz mellékelt CD-lemezen található. Az alábbi lépések szerint telepítheti a nyomtatószoftvert.

Megjegyzés:

Ügyeljen arra, hogy rendelkezik a szoftver telepítéséhez szükséges rendszergazda jogokkal.

1. Helyezze a nyomtatóhoz mellékelt CD-lemezt a CD-ROM-meghajtóba.
2. Ha megjelenik a következő párbeszédablak, telepítse a nyomtató-illesztőprogramot a kapcsolatnak megfelelően. Válassza a *Set up the printer via a local connection* (Nyomtató beállítása helyi kapcsolaton keresztül) lehetőséget, amikor a nyomtató közvetlenül van a számítógéphez csatlakoztatva, vagy a *Set up the printer via a network connection* (Nyomtató beállítása hálózaton keresztül) lehetőséget, amikor a nyomtató hálózathoz kapcsolódik. Kövesse a képernyőn megjelenő utasításokat.

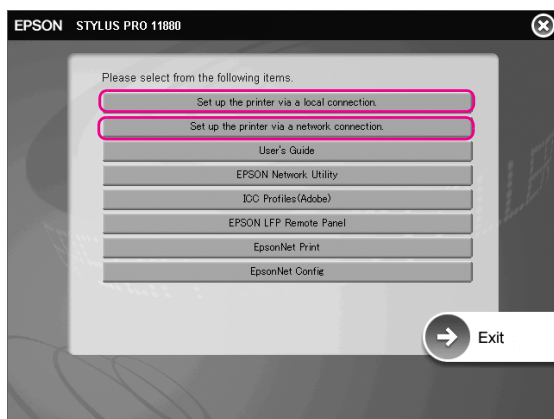

Megjegyzés:

Ha megjelenik a következő párbeszédablak, győződjön meg arról, hogy a közlétevé a SEIKO EPSON, majd kattintson a Unblock (Kioldás) gombra.



3. Ha másik nyomtatószoftvert kíván telepíteni, válassza ki a párbeszédablakban a 2. lépésben.

Nyomtató hozzáadása Mac OS X esetén

Miután telepítette a nyomtatószoftvert a számítógépre, ki kell választania a nyomtatót. A nyomtatót az első használata alkalmával kell kiválasztania, és minden további esetben, amikor másik nyomtatóra kíván váltani. A számítógép mindig az utoljára kiválasztott nyomtatóval nyomtat.

1. Kapcsolja be a nyomtatót.

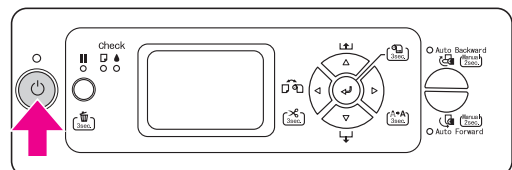

2. Kattintson kétszer az Applications (Alkalmazások) mappára, majd kétszer a Utilities (Segédprogramok) mappára. Kattintson kétszer a Print Center (Nyomtatóközpont) (Mac OS X 10.2.x) vagy Printer Setup Utility (Nyomtatóbeállítási segédprogram) (Mac OS X 10.3.x vagy későbbi verziók számára).

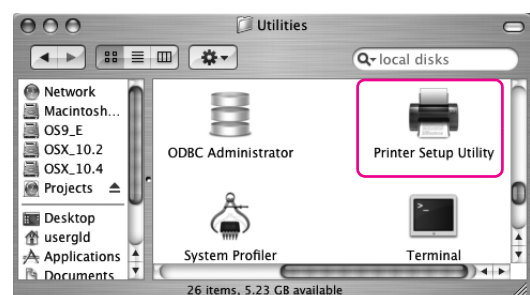

3. Kattintson az Add (Hozzáadás) gombra.

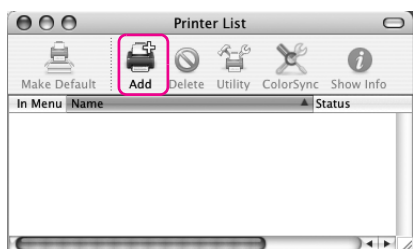

4. Válassza ki a nyomtatót, majd kattintson az Add (Hozzáadás) gombra.

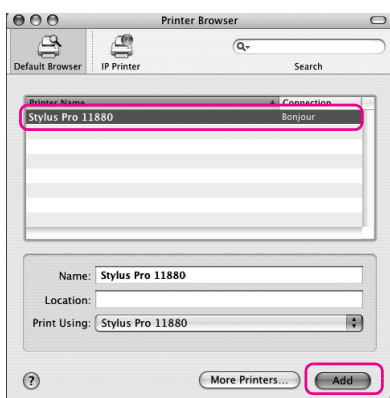

Ha a nyomtató nem jelenik meg a listában, kattintson a More Printers (Egyéb nyomtatók) gombra, és válassza ki a kapcsolatot, például az EPSON TCP/IP-t. Válassza ki a nyomtatót a listából, majd kattintson az Add (Hozzáadás) gombra.

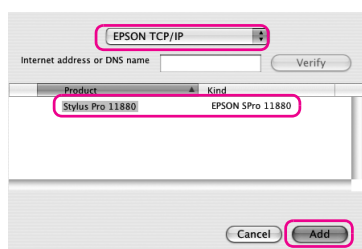

5. Ellenőrizze, hogy a Printer List (Nyomtatólista) párbeszédpanelen megjelenik-e a felvett nyomtató. Ezután zárja be a Printer List (Nyomtatólista) párbeszédpanelét.

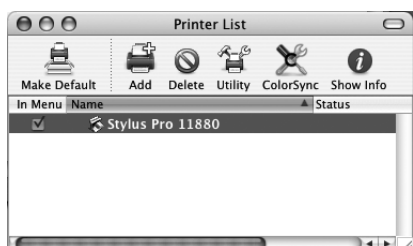

A nyomtatófej beigazítása

A nyomtatás előtt végre kell hajtania a nyomtatófej beállítását. Ez megakadályozza a nyomtatófej rossz beállításából adódó nyomtatási minőségcsökkenést. A nyomtatófej beállítása növeli a nyomtatás minőségét.

Windows rendszer

1. Nyissa meg a Printers and Faxes (Nyomtatók és faxok) vagy a Printers (Nyomtatók) mappát.

Windows XP:

Kattintson a Start menü, Control Panel (Vezérlőpult), Printers and Other Hardware (Nyomtatók és egyéb hardver), Printers and Faxes (Nyomtatók és faxok) menüpontra.

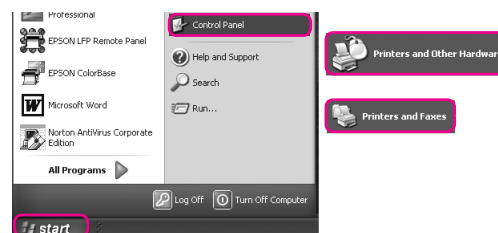

Megjegyzés:

Ha a Vezérlőpult a klasszikus nézet szerinti, kattintson a Start, Control Panel (Vezérlőpult), Printers and Faxes (Nyomtatók és faxok) menüpontra.

Windows Vista:

Kattintson a Start gombra, Control Panel (Vezérlőpult), Hardware and Sound (Hardver és hangok), Printers (Nyomtatók) menüpontra.

Windows 2000:

Kattintson a Start menüre, mutasson az egérrel a Settings (Beállítások) lehetőségre, majd válassza a Printers (Nyomtatók) pontot.

- Kattintson a jobb oldali egérgombbal a nyomtatóikonra, majd kattintson a Printing Preferences (Nyomtatási beállítások) pontra.

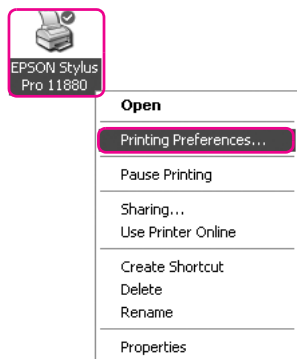

- Kattintson a Utility (Segédprogram) fülre.

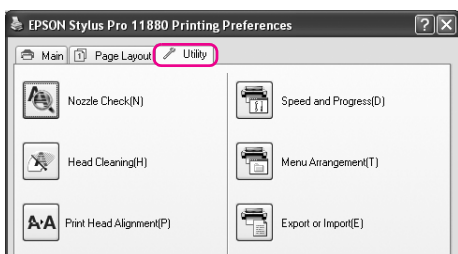

- Válassza ki a Print Head Alignment (Nyomtatófej beállítása) lehetőséget. Kövesse a képernyőn megjelenő utasításokat a nyomtatófej beállításának végrehajtásához.

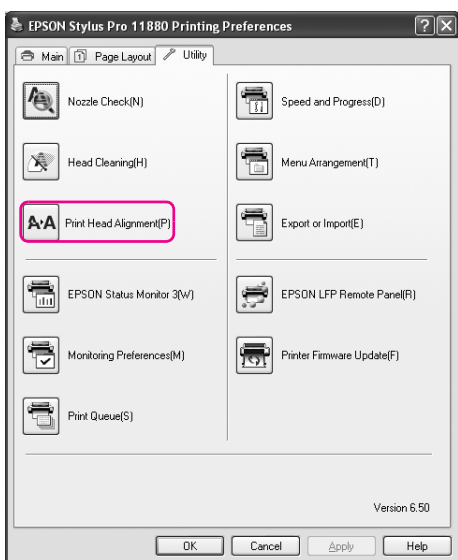

Mac OS X rendszer

- Kattintson kétszer az Applications (Alkalmazások) mappára, majd kétszer az EPSON Printer Utility2 (EPSON Nyomtató segédprogram2) ikonra.

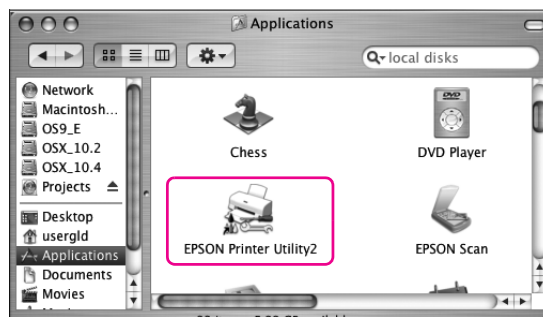

- Ha megjelenik a nyomtatólista, válassza ki a nyomtatót, majd kattintson az OK gombra.
- Válassza ki a Print Head Alignment (Nyomtatófej beállítása) lehetőséget. Kövesse a képernyőn megjelenő utasításokat a nyomtatófej beállításának végrehajtásához.

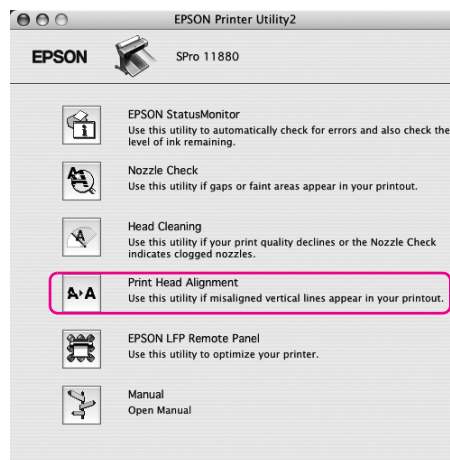

Az online használati útmutató megnyitása

Mi a következő teendő?

Miután befejezte a hardver üzembe helyezését és az illesztőprogram telepítését, olvassa el a *User's Guide* (Használati útmutató) részletes tájékoztatását a nyomtató funkcióiról, a karbantartásról, a hibakereséséről, a műszaki adatokról és a külön rendelhető termékekről.

Az online használati útmutató megnyitása

Részletes utasításokat közöl a nyomtató használatáról, valamint bemutatja a külön rendelhető termékeket.

A *User's Guide* (Használati útmutató) megtekintéséhez kattintson kétszer az EPSON Stylus Pro 11880_11880C Manual (EPSON Stylus Pro 11880_11880C kézikönyv) ikonra az asztalon.

Windows rendszerben a *User's Guide* (Használati útmutató) elérhető a Start menüből is. Kattintson a Start menüre, Windows XP/Vista rendszerben vigye az egeret az All Programs (Minden program) vagy Windows 2000-ben a Programs (Programok) menüpontra. Válassza az EPSON pontot, majd az EPSON Stylus Pro 11880_11880C Manual (EPSON Stylus Pro 11880_11880C kézikönyv) lehetőséget.

Megjegyzés:

Az online használati útmutató megjelenítéséhez Adobe Acrobat Reader 5.0 vagy ennél újabb, illetve Adobe Reader szükséges.

EPSON
EXCEED YOUR VISION