

EPSON STYLUS™ PRO 11880
EPSON STYLUS™ PRO 11880C

Išpakavimo ir parengties vadovas

Saugumo instrukcijos	1
Kaip išpakuoti ir sumontuoti pagrindo dalį.....	3
Kaip išpakuoti spausdintuvą	4
Kaip pritvirtinti spausdintuvą ant pagrindo dalies..	5
Kaip sumontuoti automatinį popieriaus paėmimo elementą „Auto Take-Up Reel Unit“	6
Kaip parinkti vietą spausdintuvui	9
Kaip parengti spausdintuvą	10
Kaip atspausdinti bandinį.....	13
Kaip įdėti atskirų lapų laikmenas	16
Kaip sujungti spausdintuvą su kompiuteriu	21
Kaip įdiegti spausdintuvo tvarkyklę ir programinę įrangą	21
Kaip išlygiuoti spausdinimo galvutę	23
Kaip naudotis elektroniniu vartotojo vadovu	25

Spausdintuvo dalys

Priekinės dalies vaizdas

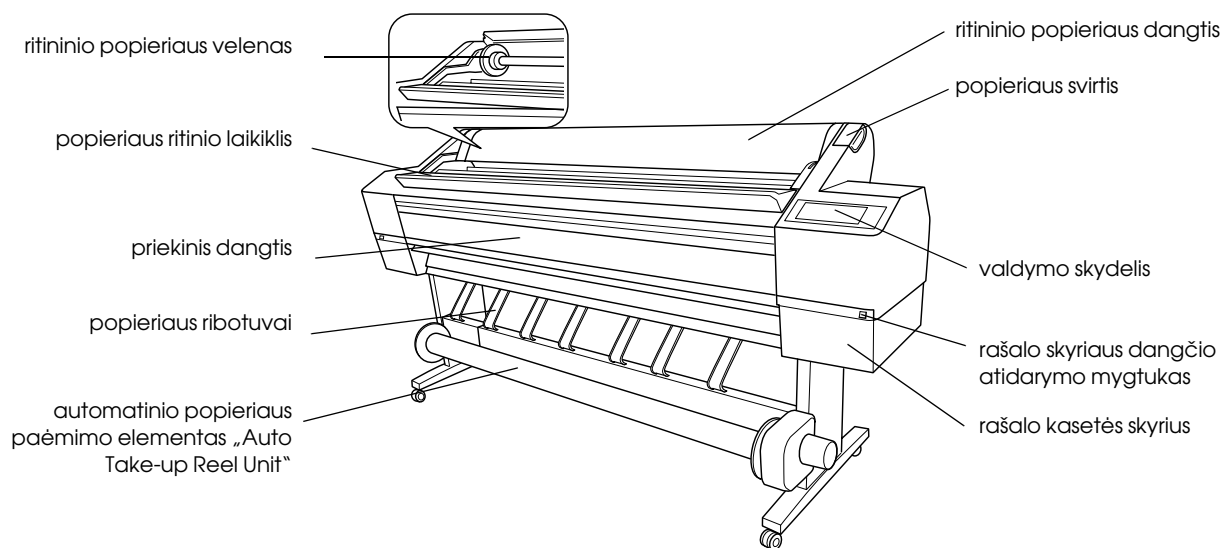

Užpakalinės dalies vaizdas

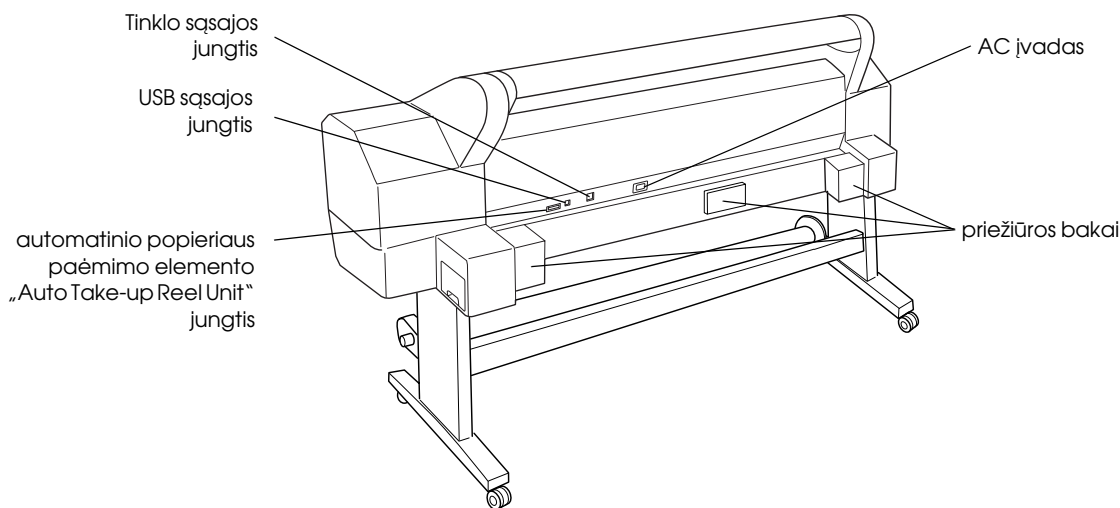

Jokios šio leidinio dalies negalima atgaminti, išsaugoti atgaminamų laikmenų sistemoje arba perduoti bet kokiaje formoje ir bet koku elektroniniu, mechaniniu, kopijavimo, įrašymo ar kitokiu būdu be išankstinio raštiško „Seiko Epson Corporation“ leidimo. Čia esanti informacija yra parengta naudoti tik su šiuo „Epson“ spausdintuvu. „Epson“ nėra atsakinga už bet kokias jos informacijos panaudojimo su kitais spausdintuvais pasekmes.

Nei „Seiko Epson Corporation“, nei jos dukterinės bendrovės neatsakingos prieš šį produktą įsigijusįjį asmenį arba trečiąją šalį už šio produkto pažeidimus, su juo susijusias įmokas arba išlaidas dėl įsigijusių asmenų arba trečiųjų šalių šiam produktui padarytos atsitiktinės žalos, netinkamo produkto naudojimo, neleistino jo modifikavimo, taisymo arba perdarymo (išskyrus JAV) giežtai neislaikant „Seiko Epson Corporation“ naudojimo ir priežiūros instrukcijų nesilaikymo.

„Seiko Epson Corporation“ nėra atsakinga už jokių nuostolių ar problemas, kylančias dėl bet kokio kitų vartotinių produktų pasirinkimo, negu tie, kurie sukurti kaip originalūs „Epson“ produktai arba „Seiko Epson Corporation“ pripažinti „Epson“ produktai.

„Seiko Epson Corporation“ nėra atsakinga už jokių gedimų, kylančių dėl elektromagnetinių laukų poveikio, kylančio naudojant bet kokius kitus nei bendrovės „Seiko Epson Corporation“ sukurtus ir patvirtintus „Epson“ produktams sąsajos kabelius.

„EPSON“® yra įregistruotas prekės ženklas, „EPSON STYLUS“™ ir „Exceed Your Vision“ yra „Seiko Epson Corporation“ prekės ženklas.

„Microsoft“® ir „Windows“® yra registruotieji „Microsoft Corporation“ prekių ženklai.

„Apple“® ir „Macintosh“® yra registruotieji „Apple Inc.“ prekių ženklai.

Bendra pastaba: kiti čia paminėti produktų pavadinimai naudoti tik atpažinimo tikslais ir gali būti jų savininkų prekių ženklai. „Epson“ atsako bet kokių teisių į šiuos ženklus.

Saugumo instrukcijos

Prieš pradėdami naudotis spausdintuvu, perskaitykite visas šias instrukcijas. Taip pat laikykitės visų perspėjimų ir instrukcijų, parašytų ant spausdintuvo.

Perspėjimas, įspėjimai ir pastabos



Perspėjimų reikia laikytis tiksliai, kad išvengtumėte traumų.



Įspėjimų reikia laikytis, kad nesugadintumėte įrangos.

Pastabose yra svarbi informacija ir naudingi patarimai, kaip valdyti spausdintuvą.

Svarbios saugumo instrukcijos

Prieš pradėdami naudotis spausdintuvu, perskaitykite visas šias instrukcijas. Taip pat laikykitės visų perspėjimų ir instrukcijų, parašytų ant spausdintuvo.

- Neužblokuokite ir neuždenkite spausdintuvo korpuse esančių angų.
- Nekiškite objektų į angas. Stenkitės neaplieti spausdintuvo skysčiais.
- Naudokite tik spausdintuvo etiketėje nurodytą elektros šaltinį.
- Nenaudokite pažeisto arba atšiususio elektros laido.
- Jeigu su spausdintuvu naudojate ilgintuvą, patikrinkite, ar bendras į ilgintuvą įjungtų prietaisų pajėgumas amperais neviršija ilgintuvo pajėgumo. Taip pat įsitinkite, ar bendras į sieninę rozetę įjungtų prietaisų pajėgumas amperais neviršija sieninės rozetės pajėgumo.
- Nebandykite patys taisyti spausdintuvo.
- Išjunkite spausdintuvą ir kreipkitės į kvalifikuotą aptarnavimo tarnybos personalą šiais atvejais:

Jei sugedo elektros laidas arba AC jungiklis; į spausdintuvą pateko skysčio; spausdintuvas buvo numestas arba pažeistas jo korpusas; spausdintuvas blogai veikia arba dirba ne taip.

- Sąsajos jungtys (USB ir tinklo sąsaja) ir automatinio popieriaus paėmimo elemento „Auto Take-up Reel Unit“ jungtis yra „LPS“ (riboto energijos šaltinio).
- Jeigu jungiklis sugenda, pakeiskite laidų rinkinį arba kreipkitės į kvalifikuotą elektriką. Jei jungiklyje yra saugiklių, patikrinkite, ar juos pakeitėte į reikiamo dydžio ir galingumo.

Keletas atsargumo priemonių

Parenkant vietą šiam spausdintuvui

- Venkite vietų, kuriose greitai kinta temperatūra ir drėgmė. Spausdintuvą laikykite vietose, kurių nepasiekia tiesioginiai saulės spinduliai ar stipri šviesa, toliau nuo šildymo šaltinių.
- Venkite vietų, kuriuose galimi sukretimai ir vibracijos.
- Laikykite šį spausdintuvą atokiau nuo dulketų vietų.
- Padėkite spausdintuvą arti sieninės rozetės, iš kurios galima nesunkiai ištraukti kištuką.

Naudojant spausdintuvą

- Spausdinimo metu nekiškite rankos į spausdintuvą ir nelieskite rašalo kasetės.
- Nejudinkite spausdinimo galvūčių ranka, nes taip galite ją sugadinti.

Naudojant rašalo kasetes

- Rašalo kasetes laikykite vaikams neprieinamose vietose ir negerkite jų turinio.
- Rašalo kasetes laikykite vėsioje, tamsioje vietoje.
- Jeigu rašalas patenka ant jūsų odos, nuplaukite jį muilu ir vandeniu. Jeigu rašalas patenka į akis, nedelsiant jas praplaukite vandeniu.

- ❑ Norėdami gauti geriausius rezultatus, prieš įdėdami rašalo kasetę gerai ją supurtykite.

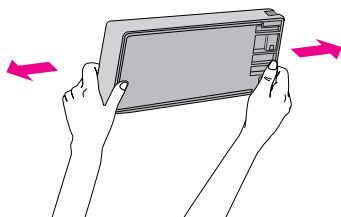

Áspėjimas:

Rašalo kasečių (kurios buvo įdėtos anksčiau) nekratykite per smarkiai.

- ❑ Nenaudokite pasibaigusio galiojimo (nurodyto ant įpakavimo dėžutės) spausdinimo kasetės.
- ❑ Norėdami gauti geriausius rezultatus, išnaudokite rašalo kasetę per šešis mėnesius nuo jos įdėjimo.
- ❑ Neardykite rašalo kasetės ir nebandykite jos naujai užpildyti. Tai gali sugadinti spausdinimo galvutę.
- ❑ Nelieskite rašalo tiekimo prievado bei jo prieigų, ir žaliosios IC mikroschemos, esančios rašalo kasetės šone. Dėl to gali sutrikti įprastinis darbas ir spausdinimas.
- ❑ Kai pernešate kasetę iš šaltos vietos į šiltą, gali atsirasti kondensato. Prieš naudodami, ją palikite kambario temperatūroje daugiau nei keturioms valandoms.

Jungtinės karalystės vartotojams

Pasirinkčių naudojimas

„EPSON (UK) Limited“ nėra atsakinga už jokių pažeidimus ar problemas, kylančias naudojant bet kokias kitų gamintojų, o ne „EPSON (UK) Limited“ specialiai sukurtas ir patvirtintas „EPSON“ produktams atsargines dalis.

Saugumo informacija



Perspėjimas:

Šis prietaisas turi būti įžemintas. Duomenų lentelėje žiūrėkite, kokią įtampą naudoja prietaisas, ir patikrinkite, ar prietaiso įtampa atitinka elektros tinklo įtampą.

Svarbu:

Laidai maitinimo tinklo jungiklyje, pritvirtintame prie šio prietaiso, nuspalvoti pagal šį kodą:

Žalias ir geltonas – įžeminimas

Mėlynas – neutralus

Rudas – srovė

Jeigu turite pritaikyti jungiklį:

Kadangi šio prietaiso maitinimo tinklo jungiklio laidai gali neatitikti jungiklių terminalų spalvinio žymėjimo, darykite taip, kaip aprašyta toliau:

Žalias ir geltonas laidas turi būti pritvirtintas prie jungiklio terminalo, kuris pažymėtas raide „E“ arba įžeminimo simboliu (\perp).

Mėlynas laidas turi būti pritvirtintas prie jungiklio terminalo, kuris pažymėtas raide „N“.

Rudas laidas turi būti pritvirtintas prie jungiklio terminalo, kuris pažymėtas raide „L“.

Jeigu jungiklis sugenda, pakeiskite laidų rinkinį arba kreipkitės į kvalifikuotą elektriką.

Saugiklį pakeiskite tik tai to paties dydžio ir pajėgumo saugikliu.

Atitinka programą „ENERGY STAR“®



Kaip išpakuoti ir sumontuoti pagrindo dalį

Turinio patikrinimas

1. Atidarykite dėžutę ir iškelkite vidinę pakuotę, kurioje yra pagrindinė dalis, ją padėkite toliau nuo spausdintuvo.

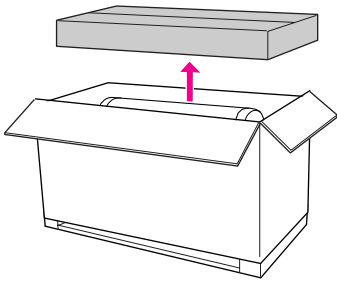

2. Atidarykite pagrindinės dalies pakuotę ir patikrinkite, ar joje yra visi toliau parodyti elementai ir ar jie nepažeisti.

Kairys pagrindo ramstis / dešinys pagrindo ramstis

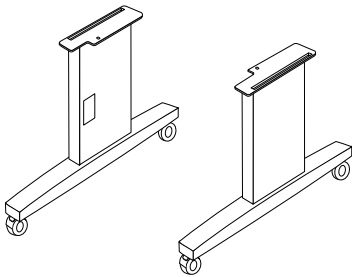

Horizontali atrama

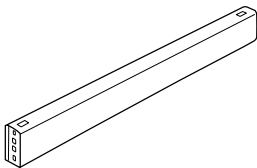

Veržliaraktis

Varžtai (4)

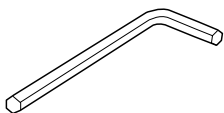

Sparninis varžtas, poveržlės ir veržlės (4)



Pagrindo dalies surinkimas



Perspėjimas:

Pasirūpinkite, kad prie kiekvienos pagrindo dalies (po 23,2 kg) surinkimo dirbtų du žmonės.

1. Laikykite pagrindo kairiosios pusės ramstį ir horizontalią atramą taip, kaip parodyta. Tada pritvirtinkite atramą prie pagrindo prisukdami varžtus su veržliarakčiu.

Pastaba:

Nepriveržkite varžtų per stipriai. Kai tvirtinate varžtą prie kito pagrindo ramsčio, palikite vietos sureguliuoti padėtį.

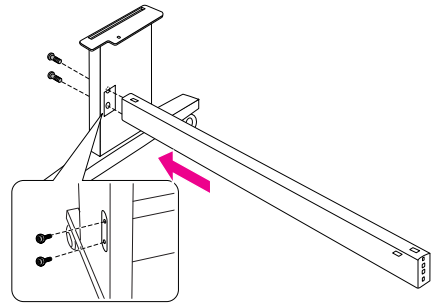

2. Žiūrėdami į 1 veiksmą, pritvirtinkite kitą pagrindo atramos pusę.

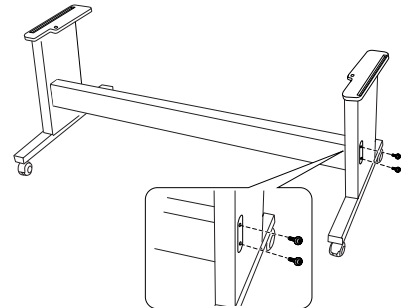

3. Tvirtai prisukite keturis varžtus abiejose pagrindo ramsčio pusėse.

Tuo baigiasi pagrindo dalies surinkimas. Kaip išpakuoti spausdintuvą, žr. kitą skyrių.

Kaip išpakuoti spausdintuvą



Perspėjimas:

Spausdinimo dalis yra sunki ir didelių matmenų.
Spausdintuvą išpakuoti reikia dviejų žmonių.

1. Nuo spausdintuvo nuimkite ritininio popieriaus veleną su ritininiu popieriumi, poliesterio putas ir kartonines pagalvėles.

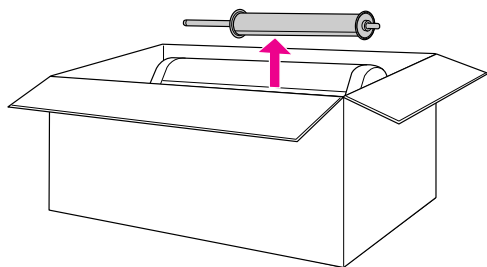

2. Dėžę pakelkite į viršų ir nuimkite nuo spausdintuvo. Nuimkite visus daiktus nuo užpakalinėje spausdintuvo dalyje esančių įdubų.

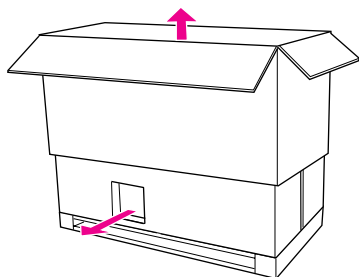

Pastaba:

Prie jūsų spausdintuvo pridėtos rašalo kasetės pirmiausia skirtos pirminiam parengimui.

3. Nuo spausdintuvo nuimkite kartonines plokštes.
4. Nuo spausdintuvo nuimkite plastikinį dangtį.

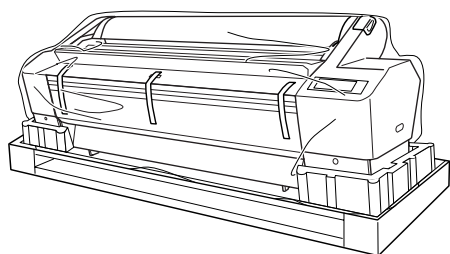

Turinio patikrinimas

Patikrinkite, ar pakuotėje yra visos toliau nurodytos dalys ir ar jos nepažeistos.

Ritininio popieriaus velenas su ritininiu popieriumi

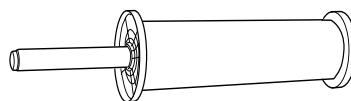

Rašalo kasetės (9)

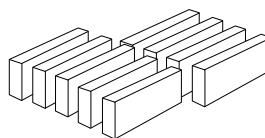

Elektros laidas

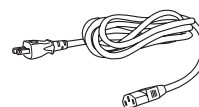

Pilki papildomi prietaisai (2)

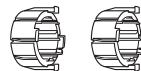

Popieriaus ribotuvai (7)



Kaip pritvirtinti spausdintuvą ant pagrindo dalies



Perspėjimas:

Nebandykite kelti spausdinimo dalies (ji sveria apie 127,3 kg) esant mažiau nei keturiems žmonėms.

1. Užfiksuo­kite du priekinius ratukus. Įtvirtinkite ratukus ant šono ir užfiksuo­kite juos taip, kad jie nejudėtų.

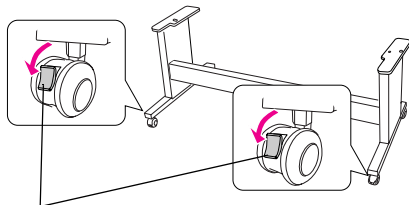

Ratuko fiksatorius

2. Padėkite pagrindinę dalį prieš spausdintuvą ir, kaip toliau parodyta, sumontuo­kite spausdintuvą ant pagrindinės dalies.

Pastaba:

Kai padedate spausdintuvą ant pagrindo dalies, išlyginkite dešinę kvadratinę spausdintuvo dalį (4 numeris toliau esančioje iliustracijoje) su kvadratine pagrindo dalimi.

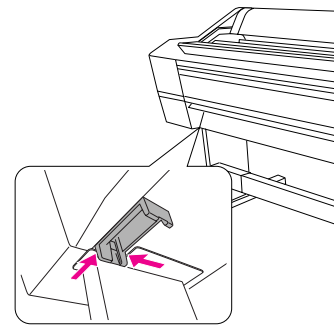
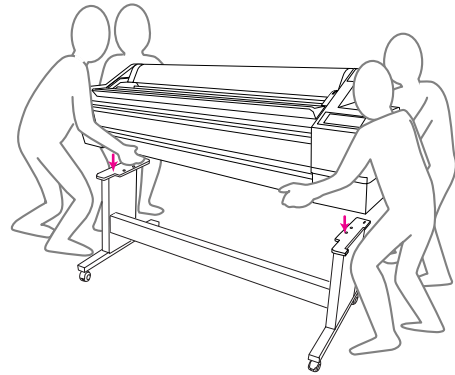
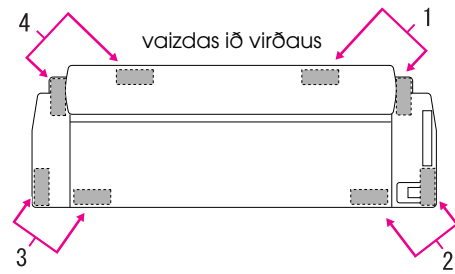

3. Pritvirtinkite spausdintuvo apačią prie pagrindo dalies sparniniais varžtais, poveržlėmis ir veržlėmis.

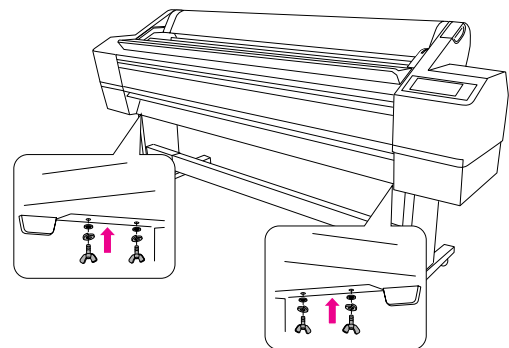

Kaip sumontuoti automatinį popieriaus paėmimo elementą „Auto Take-Up Reel Unit“

Turinio patikrinimas

Patikrinkite, ar pakuotėje yra visos toliau nurodytos dalys ir ar jos nepažeistos.

Varantysis elementas

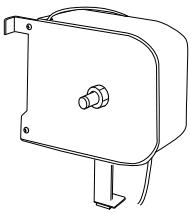

Judantysis elementas

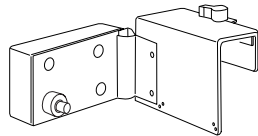

Antgalis (varančiojo elemento)

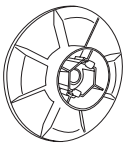

Antgalis (judančiojo elemento)

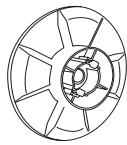

Reflektorius

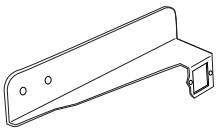

Judančiojo elemento stabdiklis

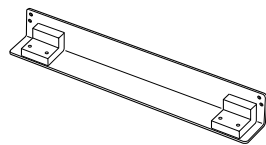

Paėmimo elemento ašis (3")

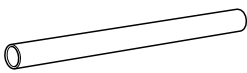

Varžtai (2 dideli (juodi), 4 maži)

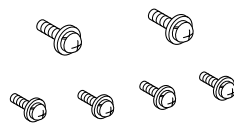

Laido laikikliai (2)

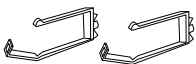

Braižybos juostelė



Kaip sumontuoti automatinį popieriaus paėmimo elementą „Auto Take-Up Reel Unit“

1. Kaip toliau parodyta, pritvirtinkite varantįjį elementą ant horizontalaus ramsčio, tada šį nukreipimo elementą prisukite prie spausdintuvo juodais varžtais.

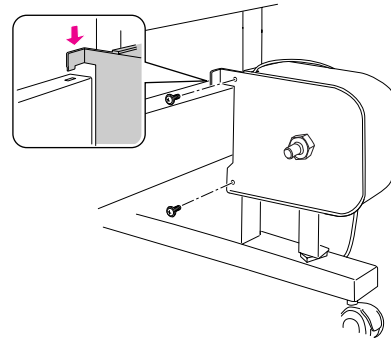

2. Prisukite antgalį (pažymėtą R) prie varančiojo elemento varžteliu.

Antgalis yra abipusis. Viena jo pusė skirta 3" ašiai, kita – 2" ašiai. Nustatykite reikiamą antgalio ašių angų pusę.

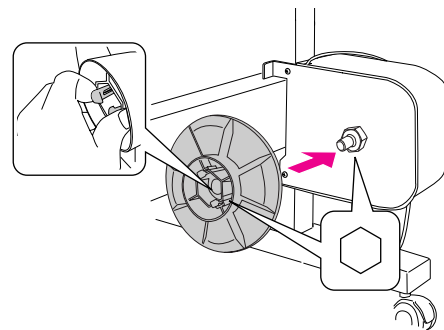

3. Pritvirtinkite laikiklius pagrindo dalies dešinėje ir per juos perkiškite laidą.

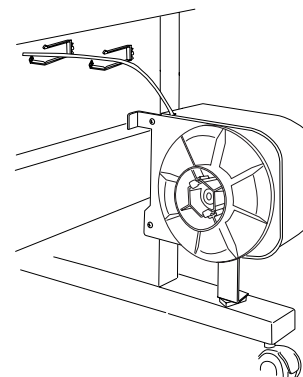

4. Kaip parodyta toliau, įkiškite kabelio jungtį į spausdintuvo užpakalinės dalies jungtį, tada prisukite abiejų jungties pusių varžtus.

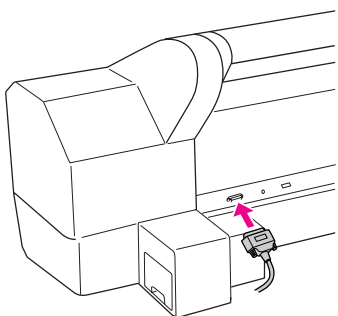

5. Pastumkite fiksavimo svirtį į kairę, kad ją atlaisvintumėte.

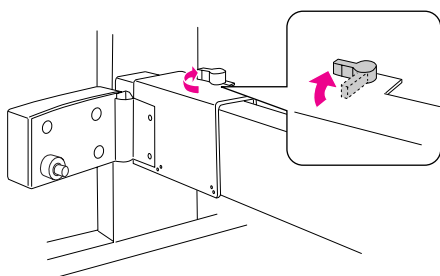

6. Kol laikote judantįjį elementą, jo apačioje pritvirtinkite stabdiklį. Įkiškite du stabdiklio išsikišimus į judantįjį elementą, kad stabdiklis neiškristų. Judantįjį mechanizmą prie horizontalaus laikiklio pritvirtinkite dviem varžtais.

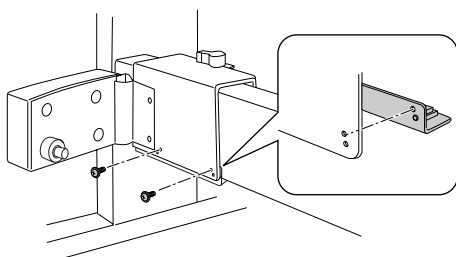

7. Prisukite antgalį (pažymėtą L) prie judančiojo elemento varžteliu.

Antgalis yra abipusis. Viena jo pusė skirta 3" ašiai, kita – 2" ašiai. Nustatykite reikiamą antgalio ašių angų pusę.

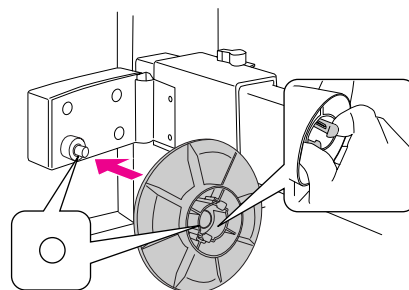

8. Prie pagrindinės dalies užpakalinės kairės dalies pritvirtinkite reflektorių, tada prisukite jį dviem varžtais.

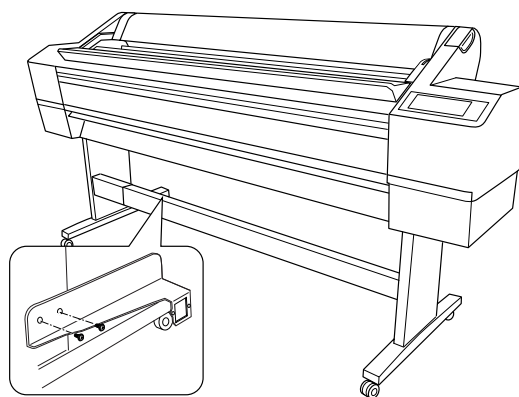

Kaip pritvirtinti popieriaus paėmimo ašį

1. Patikrinkite, ar atlaisvinta fiksavimo rankenėlė (pasukta į kairę). Pastumkite judantįjį elementą į horizontalaus laikiklio kairę iki galo.

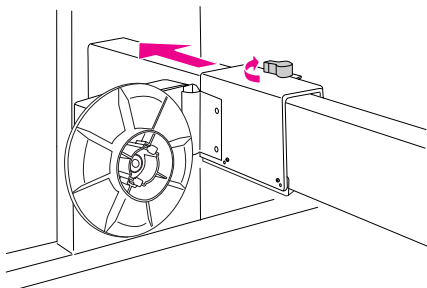

2. Užmaukite popieriaus paėmimo elemento ašį ant varančiojo elemento antgalio varžtelio.

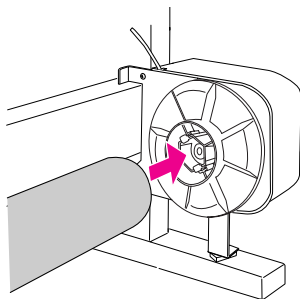

3. Įkiškite judančiojo elemento antgalio varžtelį į kitą popieriaus paėmimo elemento ašies galą.

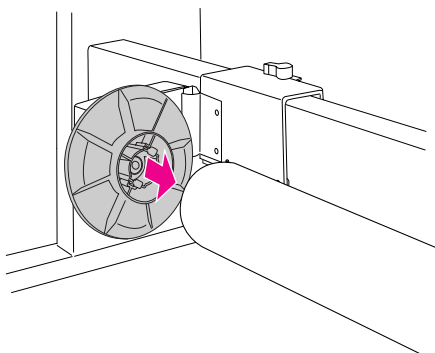

4. Pastumkite fiksavimo svirtį į priekį, kad užfiksuotumėte judantį elementą.

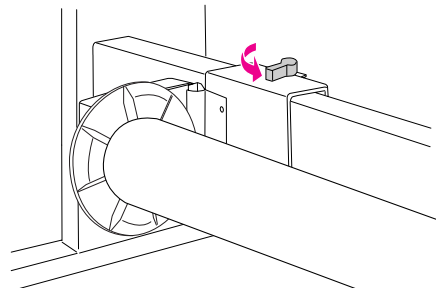

Patikrinkite, ar ašis tinkamai užfiksuota.

Kaip pritvirtinti popieriaus ribotuvus

Sumontavę automatinio popieriaus paėmimo elementą „Auto Take-up Reel Unit“, pritvirtinkite popieriaus ribotuvus.

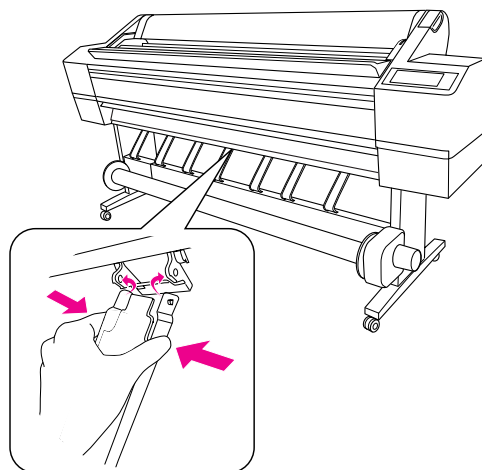

Kaip parinkti vietą spausdintuvui

Instrukcijos, kur pastatyti spausdintuvą

- ❑ Pasirinkite lygų ir stabilų paviršių, kad išlaikytų spausdintuvo svorį (jis sveria apie 150,5 kg).
- ❑ Naudokite tik tai tokią rozetę, kuri atitinka šio spausdintuvo elektros reikalavimus.
- ❑ Spausdintuvą naudokite esant šioms sąlygoms:
Temperatūra: nuo 10 iki 35°C
Drėgmė: nuo 20 iki 80 % be kondensavimosi

Net jei atitinka anksčiau nurodytos sąlygos, gali nepavykti tinkamai spausdinti, jei aplinkos sąlygos netinkamos popieriui. Naudokite spausdintuvą tokiomis sąlygomis, kurios tinka popieriui. Išsamesnės informacijos apie popierių ieškokite instrukcijose. Laikykite spausdintuvą toliau nuo džiovinančių tiesioginių saulės spindulių arba karščio šaltinių, kad būtų išlaikoma atitinka drėgmė.

- ❑ Kaip parodyta toliau, palikite pakankamai vietos nevaržomam darbui, įrenginio priežiūrai ir ventiliavimui. Išsamesnės informacijos apie vietą aplink spausdintuvą žr. kitą skyrių.



Perspėjimas:

- ❑ Venkite vietų, kuriose galimas aplinkos įkaitimas, netinkamas ventiliavimas arba dulkės, galinčios sukelti rūkimą arba gaisrą.
- ❑ Venkite vietų, kurias pasiekia tiesioginė saulės šviesa, arba prie oro kondicionierių.
- ❑ Neuždenkite ventiliavimo angų.
- ❑ Nestatykite spausdintuvo blogai ventiliuojamose patalpose.
- ❑ Nestatykite spausdintuvo ant kilimo arba kiliminės dangos.
- ❑ Nedekite spausdintuvo audeklu, pvz.: paklode arba staltiese, kai jį naudojate.
- ❑ Palikite bent 30 cm tarp spausdintuvo užpakalinės dalies ir sienos.
- ❑ Nestatykite spausdintuvo ant netvirto paviršiaus. Galite susižaloti, jei spausdintuvas nuo netvirto pagrindo nukris.

Vieta aplink spausdintuvą

Kaip parodyta toliau, palikite pakankamai vietos nevaržomam darbui, įrenginio priežiūrai ir ventiliavimui. (Toliau esančioje iliustracijoje nurodytos vertės yra minimalios.)

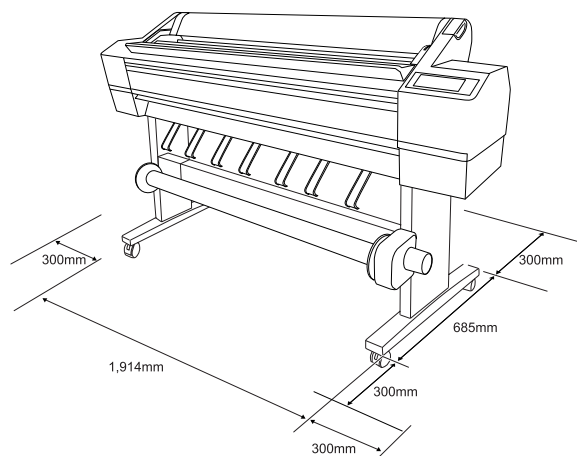

Kaip parengti spausdintuvą

1. Atlaisvinkite du priekinius ratukus.

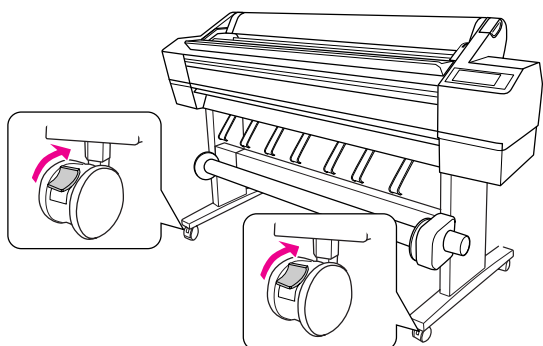

2. Pastumkite spausdintuvą į naudojimo vietą (trumpą atstumą).

Pastaba:

Kitaip nei ratukai, sumontuoti ant pervežimo mechanizmo, šie ratukai skirti pastumti spausdintuvą nedidelį atstumą patalpoje ant lygaus paviršiaus.

3. Užfiksuokite du priekinius ratukus. Įtvirtinkite ratukus ant šono ir užfiksuokite juos taip, kad jie nejudėtų.

Kaip parengti spausdintuvą

Kaip nuimti apsaugines dalis

1. Nuo spausdintuvo nuplėškite visas apsaugines plėveles ir iš rašalo skyriaus išimkite visas apsaugines dalis.

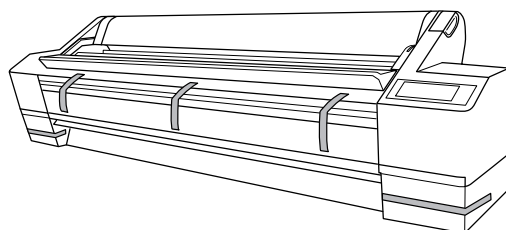

2. Atidarykite priekinį dangtį. Atlaisvinkite varžtą ir iš spausdinimo galvutės skyriaus šono ištraukite dvi metalines plokštes.

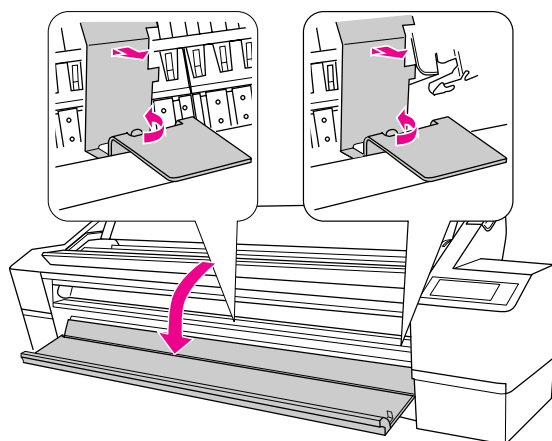

Pastaba:

- ❑ *Neprisukinėkite metalinių plokščių dar kartą. Jas pasilikite naudoti vėliau.*
- ❑ *Nelieskite laidų aplink spausdinimo galvutę, nes galite pažeisti spausdintuvą.*

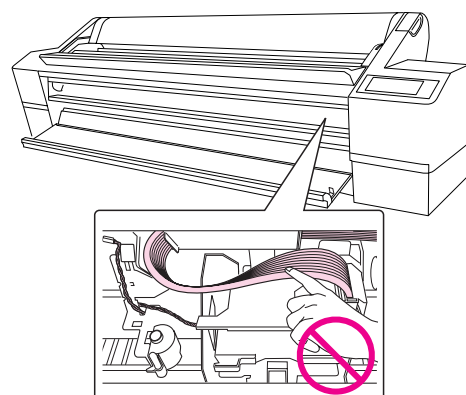

- Uždarykite priekinį dangtį.

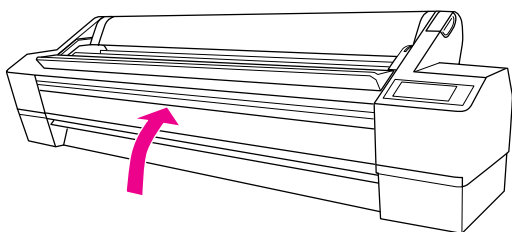

Kaip prijungti maitinimo laidą

- Pažiūrėkite etiketę ant spausdintuvo užpakalinės dalies ir įsitikinkite, kad spausdintuvui reikiama įtampa sutampa su elektros rozetės įtampa. Taip pat patikrinkite, ar turite elektros šaltiniui tinkamą maitinimo laidą.
- Įkiškite maitinimo laidą į AC lizdą spausdintuvo užpakalinėje dalyje.

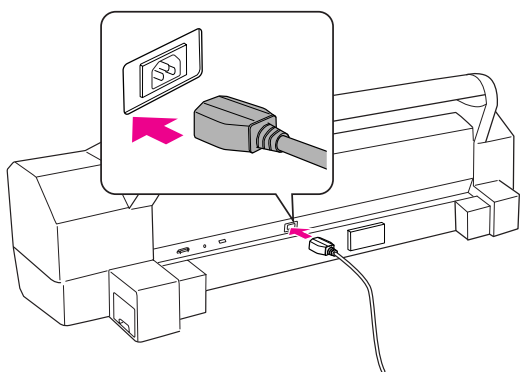

- Perkiškite maitinimo laidą per laikiklius spausdintuvo užpakalinėje dalyje. Laidas gali būti perkištas ir per kairę, ir per dešinę pusę.

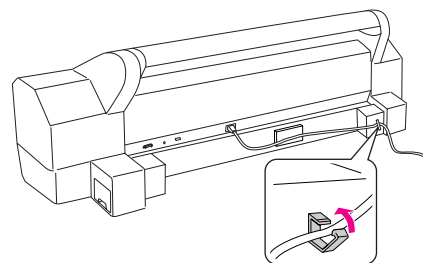
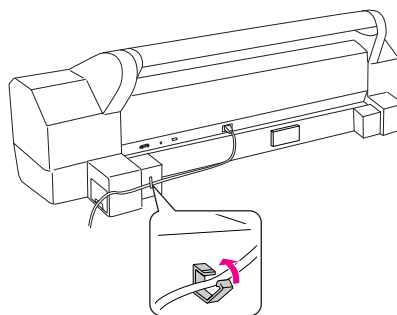

- Maitinimo laidą įjunkite į tinkamai įžemintą elektros rozetę.



Áspėjimas:

Nenaudokite rozetės, kuri valdoma automatinio chronometru arba sieniniu jungikliu. Priešingu atveju, spausdintuvas gali būti išjungtas atsitiktinai; jis gali būti pažeistas.

Kaip įdėti rašalo kasetes

Norėdami įdėti rašalo kasetes, vadovaukitės toliau pateiktomis instrukcijomis.



Perspėjimai:

Rašalo kasetės yra sandarios. Naudojant įprastai iš rašalo kasečių rašalas nesilieja. Rašalui patekus ant rankų, nusiplaukite jas muilu ir vandeniu. Jeigu rašalas patenka į akis, nedelsiant jas praplaukite su vandeniu.

Pastaba:

Prie pausdintuvo pridėtos rašalo kasetės pirmiausia skirtos pirminiam parengimui. Norint išgauti aukštos kokybės spaudinius, spausdintuvo spausdinimo galvutė turi užsipildyti rašalu. Šio proceso metu sunaudojama daug rašalo, todėl šiomis kasetėmis atspausdinama mažiau lapų nei kitomis įprastinėmis kasetėmis.

1. Įjunkite spausdintuvą paspaudę „Maitinimo“ mygtuką .

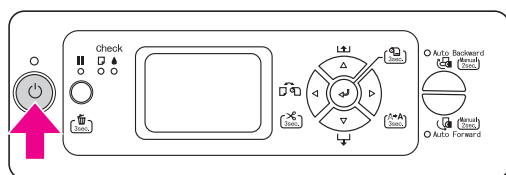

2. Kai lemputė pradeda mirksėti ir lėtai atsidaro dangtis, jį iki galo atidarykite ranka.

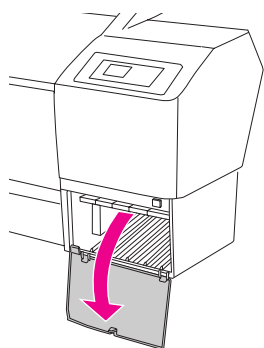

3. Patikrinkite rašalo kasetę ir jos lizdą.

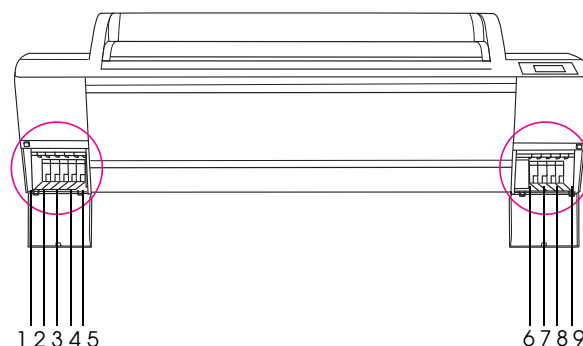

Lizdas Nr.	Rašalo spalva
#1	Vivid Light Magenta (ryški rausvai raudona)
#2	Light Light Black (šviesiai juoda)
#3	Matte Black (matinė juoda)
#4	Light Black (šviesiai pilka)
#5	Light Cyan (šviesiai žalsvai mėlyna)
#6	(Cyan) žalsvai mėlyna
#7	Vivid magenta (ryškiai rusvai raudona)
#8	Photo Black (fotojuoda)
#9	Yellow (geltona)

4. Išimkite rašalo kasetę iš pakuotės, ją purtykite apie 5 sekundes.

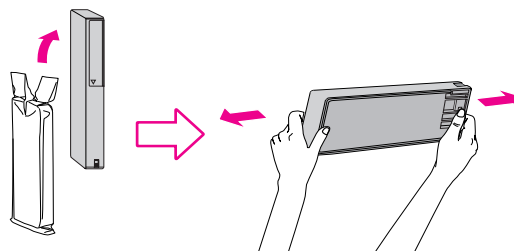

Áspėjimas:

Nelieskite rašalo kasetės šone esančios žalios IC mikroschemos. Dėl to gali sutrikti įprastinis darbas ir spausdinimas.

5. Rašalo kasetę paimkite taip, kad rodyklė būtų nukreipta į viršų ir spausdintuvo užpakalinę dalį, o tada kiškite ją į angą, kol išgirsite užsifiksavimo garsą.

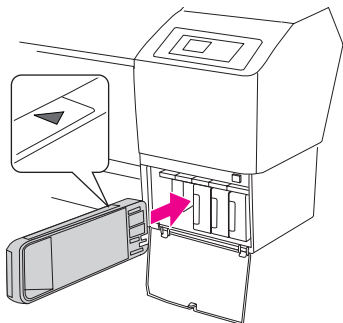

Pastaba:

Būtinai sudėkite visas devynias rašalines, nes kitaip, rašalas į spausdinimo galvę nebus perduotas.

6. Įdėję visas rašalines į atitinkamas vietas, nuleiskite rašalo skyriaus dangtį.

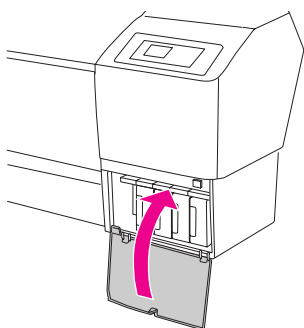

Spausdintuvą pradės vidinio rašalo sistemos pildymo procedūrą; maitinimo lemputė mirksės (apie 10 minučių).



Áspėjimas:

Niekada neatlikite šių veiksmų tol, kol mirksi maitinimo lemputė, priešingu atveju gali atsirasti gedimų:

- Išjunkite spausdintuvą
- Ištraukite maitinimo laidą
- Atidarykite priekinį dangtį
- Atlaisvinkite popieriaus svirtį
- Atidarykite rašalo skyriaus dangtį
- Išimkite priežiūros baką

7. LCD ekrane bus matomas pranešimas „PAPER OUT. LOAD PAPER“ (NĖRA POPIERIAUS. ĮDĖKITE POPIERIAUS), nurodoma, kad pradinis rašalo sistemos užpildymas baigtas.

Kaip atspausdinti bandinį

Kaip įdėti ritininį popierių

Norėdami į spausdintuvą įdėti ritininį popierių, atlikite toliau pateiktus nurodymus.

1. Atidarykite ritininio popieriaus dangtį.

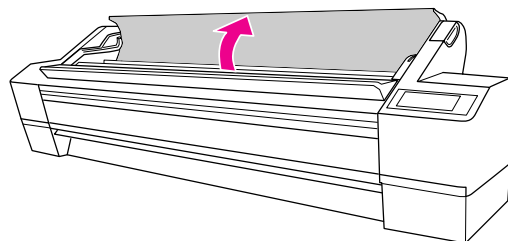

2. Su dešinėje pritvirtintu popieriaus stabdikliu (pilku) paimkite popieriaus ritinį ir užmaukite jį ant popieriaus ritinio laikiklio. Pasukite popieriaus ritinį į dešinę.



Perspėjimas:

Popieriaus ritinys yra sunkus, todėl du žmonės turėtų suimti popieriaus stabdiklius abiejuose galuose.

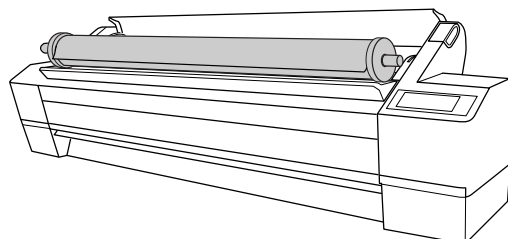

3. Išlygiuokite ritinį ant bėgelių abiejuose galuose ir lėtai pasukite popieriaus ritinį į jo vietą, tada ritinį įstumkite į spausdintuve esančius rėmus.

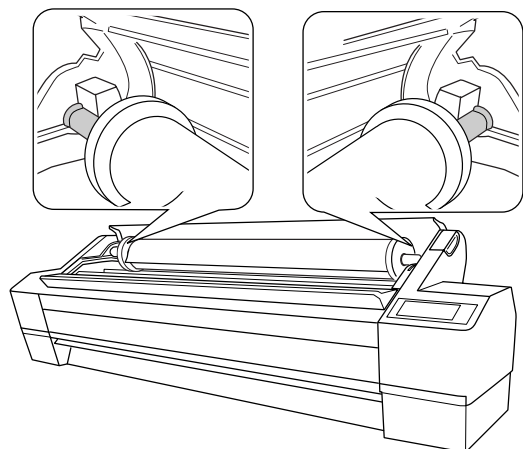
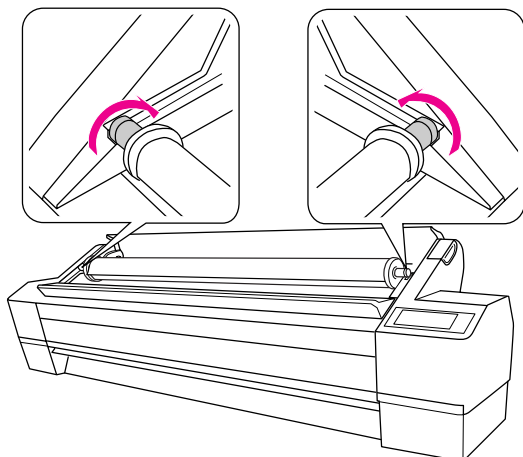

4. Patikrinkite, ar nemirksi pauzės lemputė, tada atlaisvinkite popieriaus svirtį.

LCD ekrane bus rodomas pranešimas „LEVER RELEASED. LOAD PAPER“ (SVIRTIS ATLAISVINTA. ĮDĖKITE POPIERIAUS).

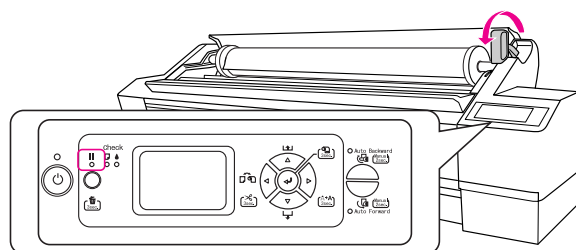

5. Įkiškite popierių į popieriaus įdėjimo angą. Perkiškite jį žemyn per popieriaus įdėjimo angą taip, kad jis išlystų žemiau.

Kišdami nesulankstykite popieriaus krašto; kiškite jį taip, kad jis nebūtų per laisvas.

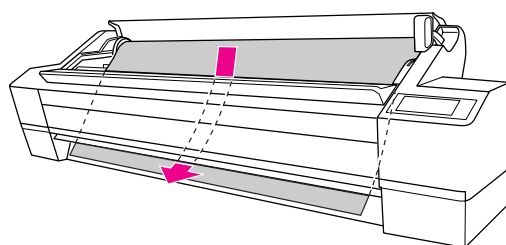

6. Nustatykite tiekimo stiprumą valdymo skydelyje paspausdami mygtuką „Popieriaus tiekimas“ Δ .

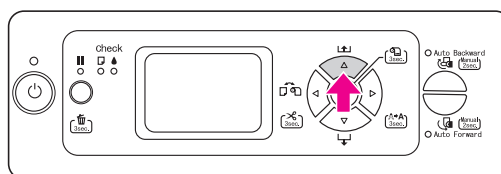

- Laikydami apatinį popieriaus kraštą, pasukite popieriaus ruloną, kad nuimtumėte atsilaisvinusį popierių. Patikrinkite, ar apatinis popieriaus kraštas yra lygus ir sulygintas su horizontalia linija.

Naudodami storą, sunkų ar sulankstytą popierių, padidinti spausdintuvo pajėgumą paspauskite mygtuką „Popieriaus tiekimas“ Δ .
Naudodami ploną ar lengvą popierių, sumažinti pajėgumą paspauskite mygtuką „Popieriaus tiekimas“ ∇ .

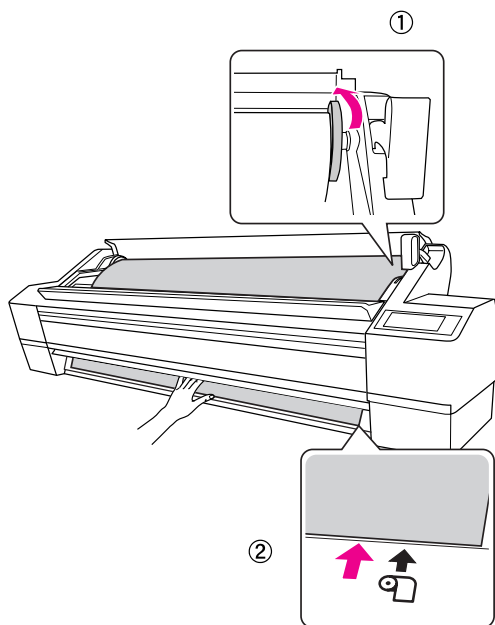

Pastaba:

Jei popierius įdėtas kreivai, spausdintuvas ant jo tinkamai nespausdins. Jį išlygiuokite lygiai su popieriaus ribotuvais.

- Nustatykite popieriaus svirtį į užfiksuotą padėtį ir uždarykite ritininio popieriaus dangtį.

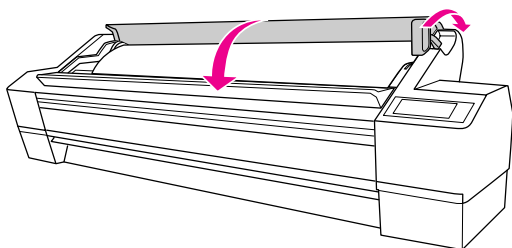

Paspauskite mygtuką \blacksquare arba truputį palaukite.

- Jei ekrane atsiranda pranešimas „DO YOU WANT TO USE THE FOLLOWING PAPER?“ (AR NORITE NAUDOTI ŠĮ POPIERIŲ?), paspauskite „Meniu“ \triangleright ir nustatykite laikmenos tipą.

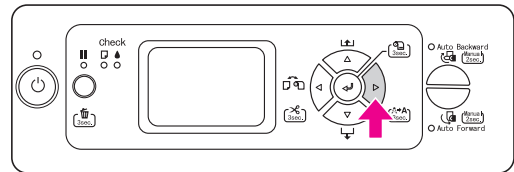

- Norėdami pasirinkti laikmenos tipą, paspauskite mygtuką „Popieriaus tiekimas“ Δ / ∇ , tada – „Meniu“ \triangleright .

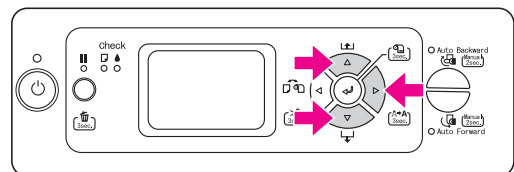

- Norėdami pasirinkti laikmenos tipą, paspauskite mygtuką „Popieriaus tiekimas“ Δ / ∇ , tada – „leiti“ \leftarrow .

LCD skydelyje atsiranda pranešimas „READY“ (PARENGTA).

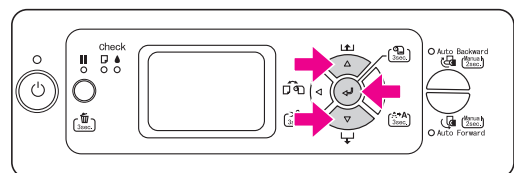

Kaip atspausdinti spausdintuvo būsenos lapą

1. Paspauskite mygtuką „Popieriaus šaltinis“ ◀, kad būtų rodoma parinktis „Ąjungtas ritinio automatinis nupjovimas“ ⓂⓈ.

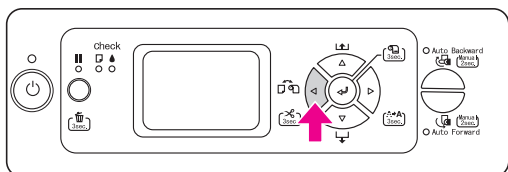

2. Norėdami įjungti „Meniu“ ▷ režimą, paspauskite mygtuką „Meniu“ ▷.

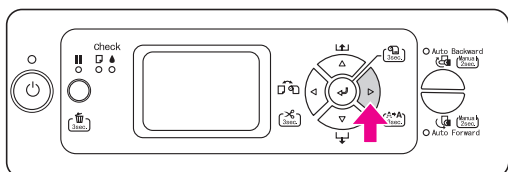

3. Paspauskite mygtuką „Popieriaus tiekimas“ ▽, kad būtų rodoma parinktis „TEST PRINT“ (TESTINIS SPAUDINYS), tada paspauskite mygtuką „Meniu“ ▷.

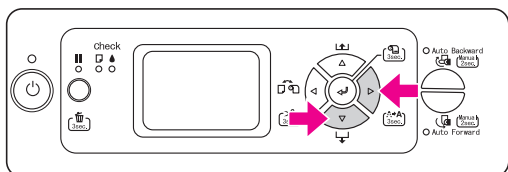

4. Paspauskite mygtuką „Popieriaus tiekimas“ ▽, kad būtų rodoma parinktis „STATUS SHEET“ (BŪSENOS SPAUDINYS), tada paspauskite mygtuką „Meniu“ ▷.

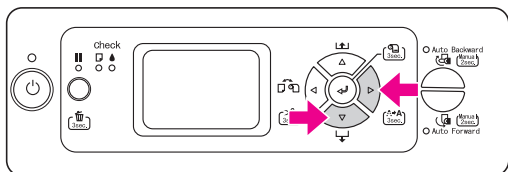

5. Spausdinti būsenos spaudinį paspauskite mygtuką „Ieiti“ ◀.

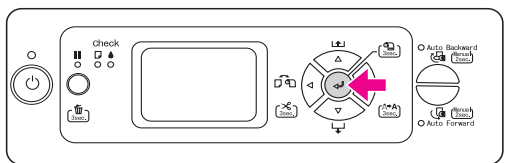

Baigus spausdinti, vadovaukitės ekrane rodomu pranešimu ir grįžkite į būseną „READY“ (PARENGTA).

Kaip įdėti atskirų lapų laikmenas

Norėdami įdėti atskirų lapų laikmenas, ilgesnes nei 483 mm („Super A3/B“), žiūrėkite kitą skyrių. Norėdami įdėti 483 mm („Super A3/B“) ilgio atskirų lapų laikmenas, žiūrėkite skyrių „Kaip įdėti 483 mm („Super A3/B“) ilgio atskirų lapų laikmenas, žiūrėkite toliau“ puslapyje 18.

Jeigu spausdinate ant storo popieriaus (nuo 0,5 iki 1,5 mm), žiūrėkite skyrių „Kaip spausdinti ant storo popieriaus (nuo 0,5 iki 1,5 mm)“ puslapyje 19.

Pastaba:

Jei naudojate kitas nespacialiąsias „Epson“ laikmenas, skaitykite su popieriumi pateiktas instrukcijas arba daugiau informacijos apie jų naudojimą kreipkitės į tiekėją.

Kaip įdėti atskirų lapų laikmenas, ilgesnes nei 483 mm („Super A3/B“)

1. Patikrinkite, ar spausdintuvas įjungtas, ir ritinio popieriaus dangtis uždarytas.
2. Kelis kartus spauskite mygtuką „Popieriaus šaltinis“ ◀, kol bus rodoma parinktis „Lapai“ □.
3. Patikrinkite, ar nemirksi popieriaus tikrinimo lemputė, tada atlaisvinkite popieriaus svirtį. LCD ekrane bus rodomas pranešimas „LEVER RELEASED. LOAD PAPER“ (SVIRTIS ATLAISVINTA. ĮDĖKITE POPIERIAUS.).

Popieriaus svirtis gali būti užfiksuota, jei parinktis „REMAINING PPR SETUP“ (LIKUSIO POPIERIAUS NUSTATYMAS) nustatyta į „ON“: „AT ROLL EXCHANGE“ (IJUNGTĄ: KEIČIANT RITINĮ). Tokiu atveju paspauskite ir laikykite nuspaudę mygtuką „|eiti“ ◀ 3 sekundes, tada bus atspausdintas brūkšninis kodas, kad galėtumėte atlaisvinti popieriaus svirtį.

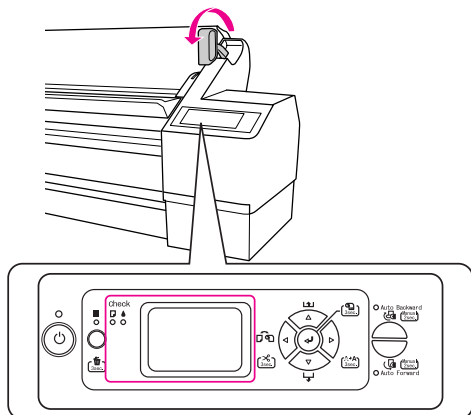

Áspėjimas:

Neatlaisvinkite popieriaus svirties, kol mirksi maitinimo arba pauzės lemputė, nes galite sugadinti spausdintuvą.

4. Kiškite popieriaus lapą į popieriaus įvedimo angą tol, kol jis iššlys žemiau.

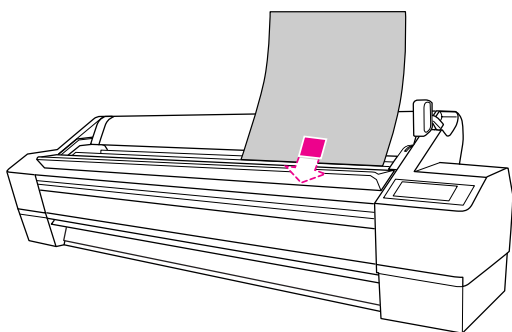

Pastaba:

Kiškite popieriaus lapą vertikalčiai kaip ir daugelį žurnaly.

5. Patikrinkite, ar dešinys ir apatinis kraštas yra lygus ir sulygintas su horizontalia, bei vertikalia linija.

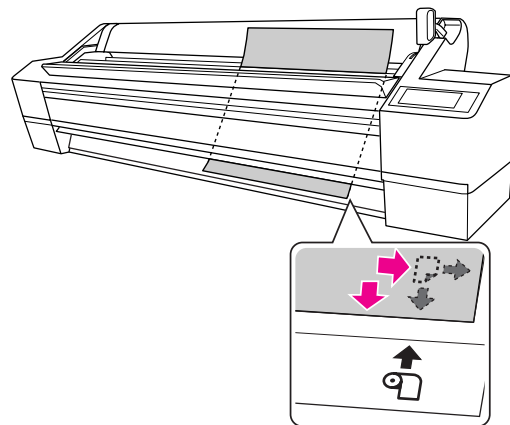

Pastaba:

Teisingai vertikalčiai ir horizontalčiai išlygiuokite popierių. Jei popieriaus kraštas išlindęs už ribotuvo arba per trumpos, gali būti netinkamai spausdinama.

Jei popieriaus kraštas neišlenda iš už priekinio dangčio, atidarykite priekinį dangtį ir nukreipkite popierių teikti žemyn.

6. Užfiksuokite popieriaus svirtį. Paspauskite mygtuką ■ arba truputį palaukite.

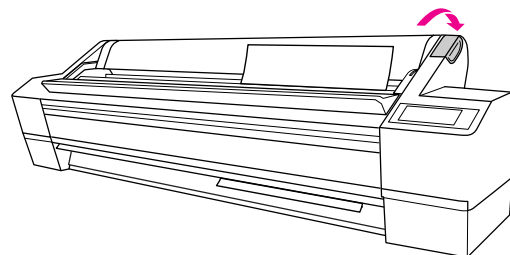

7. Jei ekrane atsiranda pranešimas „DO YOU WANT TO USE THE FOLLOWING PAPER?“ (AR NORITE NAUDOTI ŠĮ POPIERIŲ?), paspauskite mygtuką „Menu“ ▷ (menu) ir nustatykite laikmenos tipą, tada paspauskite mygtuką „|eiti“ ◀.

LCD ekrane matomas ankstesnis nustatymas. Jei laikmenos tipas teisingas, paspauskite mygtuką „Popieriaus šaltinis“ ◀.

Dabar spausdintuvas parengtas spausdinti. Kol spausdintuvas spausdina, neatidarykite priekinio dangčio. Jeigu priekinis dangtis atidaromas spausdinimo metu, spausdintuvas nustoja spausdinti ir vėl pradeda spausdinti uždarius priekinį dangtį. Spausdinimo sustabdymas ir pradėjimas spausdinti iš naujo gali sumažinti spausdinimo kokybę.

Pastaba:

Nepalikite popieriaus spausdintuve ilgesniam laikui, jo kokybė suprastės. Mes siūlome po spausdinimo popierių iš spausdintuvo išimti.

Kaip įdėti 483 mm („Super A3/B“) ilgio atskirų lapų laikmenas, žiūrėkite toliau

1. Patikrinkite, ar spausdintuvas įjungtas, ir ritinio popieriaus dangtis uždarytas.
2. Kelis kartus spauskite mygtuką „Popieriaus šaltinis“ ◀, kol bus rodoma parinktis „Lapai“ □.
3. Patikrinkite, ar popieriaus svirtis yra užfiksuotoje padėtyje, tada kiškite lapą į popieriaus įvedimo angą tol, kol pajausite popieriui pasipriešinimą.

Patikrinkite, ar dešinys popieriaus kraštas tiesus ir vienoje linijoje su ritinio popieriaus dangčio liniuotės dešiniuoju kraštu. LCD ekrane bus rodomas pranešimas „PRESS THE ■ BUTTON“ (PASPAUSKITE MYGTUKĄ).

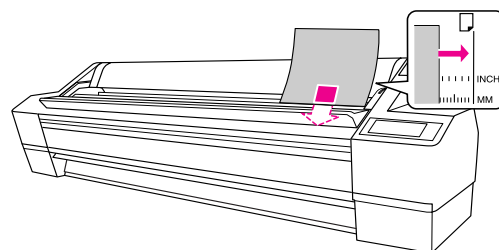

Pastaba:

Kiškite popieriaus lapą vertikaliai kaip ir daugelį žurnalų.

4. Paspauskite „Pauzės“ ■■ mygtuką.
Spausdinimo galvutės juda, ir popierius automatiškai atiduria spausdinimo padėtyje.
5. Jei ekrane atsiranda pranešimas „DO YOU WANT TO USE THE FOLLOWING PAPER?“ (AR NORITE NAUDOTI ŠĮ POPIERIŲ?), paspauskite mygtuką „Meniu“ ▷ ir nustatykite laikmenos tipą, tada paspauskite mygtuką Įėjti ◀◀.

LCD ekrane matomas ankstesnis nustatymas. Jei laikmenos tipas teisingas, paspauskite mygtuką „Popieriaus šaltinis“ ◀.

Dabar spausdintuvas parengtas spausdinti. Kol spausdintuvas spausdina, neatidarykite priekinio dangčio. Jeigu priekinis dangtis atidaromas spausdinimo metu, spausdintuvas nustoja spausdinti ir vėl pradeda spausdinti uždarius priekinį dangtį. Spausdinimo sustabdymas ir pradėjimas spausdinti iš naujo gali sumažinti spausdinimo kokybę.

Pasibaigus spausdinimui, spausdintuvas laiko atspausdintą spaudinį ir rodo pranešimą „PAPER OUT. LOAD PAPER“ (POPIERIUS PASIBAIGĖ. ĮDĖKITE POPIERIAUS.). Išimti popierių paspauskite mygtuką „Popieriaus tiekimas“ ▾, tada laikydami popierių atlaisvinkite popieriaus svirtį. Popierių galite išimti iš spausdintuvo.

Pastaba:

Nepalikite popieriaus spausdintuve ilgesniam laikui, jo kokybė suprastės. Mes siūlome po spausdinimo popierių iš spausdintuvo išimti.

Kaip spausdinti ant storo popieriaus (nuo 0,5 iki 1,5 mm)

Jei dedate storus lakštus, pavyzdžiui, kartono, atlikite toliau nurodytus veiksmus.

Pastaba:

Nedėkite storo popieriaus (0,5 – 1,5 mm) ilgesnio nei 728 mm, nes priešingu atveju popierius gali užstrigti.

1. Patikrinkite, ar spausdintuvas įjungtas, ir ritininio popieriaus dangtis uždarytas.
2. Kelis kartus spauskite mygtuką „Popieriaus šaltinis“ ◀, kol bus rodoma parinktis Lapai □.
3. Patikrinkite, ar nemirksi popieriaus tikrinimo lemputė, tada atlaisvinkite popieriaus svirtį. LCD ekrane bus rodomas pranešimas „LEVER RELEASED. LOAD PAPER“ (SVIRTIS ATLAISVINTA. ĮDĖKITE POPIERIAUS.)

Popieriaus svirtis gali būti užfiksuota, jei parinktis „REMAINING PPR SETUP“ (LIKUSIO POPIERIAUS NUSTATYMAS) nustatyta į „ON“: AT ROLL EXCHANGE“ (IJUNGTĄ: KEIČIANT RITINĮ). Tokiu atveju paspauskite ir laikykite nuspaudę mygtuką „Išiti“ ◀ 3 sekundes, tada bus atspausdintas brūkšninis kodas, kad galėtumėte atlaisvinti popieriaus svirtį.

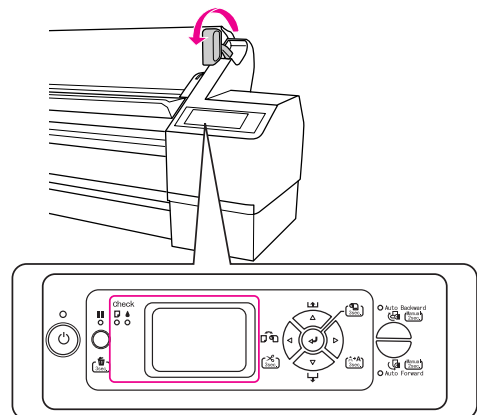

Áspėjimas:

Neatlaisvinkite popieriaus svirties, kol mirksi maitinimo arba pauzės lemputė, nes galite sugadinti spausdintuvą.

4. Atidarykite priekinį dangtį.

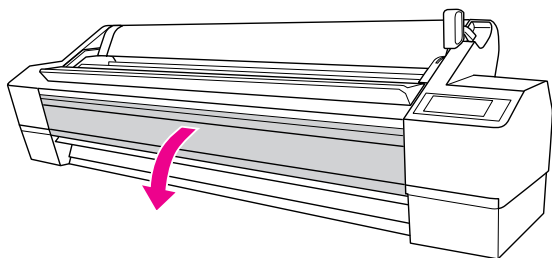

Áspėjimas:

Nelieskite laidų aplink spausdinimo galvutę, nes galite pažeisti spausdintuvą.

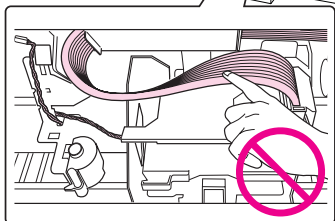
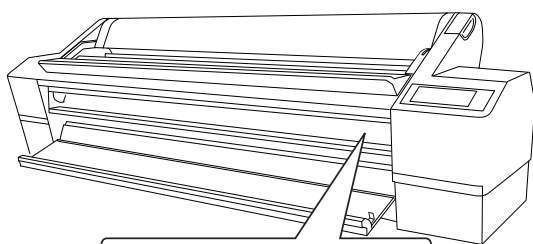

5. Įdėkite lakštą į popieriaus įdėjimo angą taip, kad apatinis popieriaus kraštas atsiremtų už atviro priekinio dangčio.

Patikrinkite, ar dešinysis ir apatinysis kraštas yra lygus ir sulygintas su horizontalia, bei vertikalia linija.

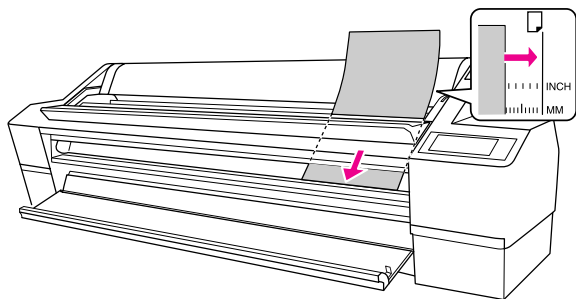



Pastaba:

Kiškite popieriaus lapą vertikaliai kaip ir daugelį žurnalų.

6. Nustatykite popieriaus svirtį į užfiksuotą poziciją ir uždarykite priekinį dangtį.

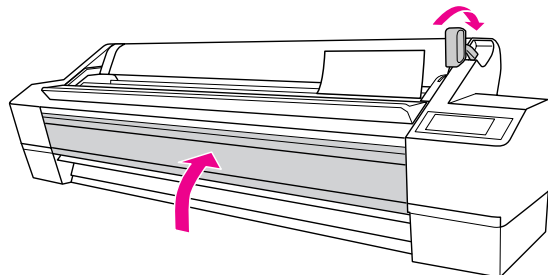
Paspauskite mygtuką  arba truputį palaukite.



7. Jei ekrane atsiranda pranešimas „DO YOU WANT TO USE THE FOLLOWING PAPER?“ (AR NORITE NAUDOTI ŠĮ POPIERIŲ?), paspauskite mygtuką „Menu“  ir nustatykite laikmenos tipą, tada paspauskite mygtuką „Ieiti“ .

LCD ekrane matomas ankstesnis nustatymas. Jei laikmenos tipas teisingas, paspauskite mygtuką „Popieriaus šaltinis“ .

Pastaba:

Nepalikite popieriaus spausdintuve ilgesniam laikui, jo kokybė suprastės. Mes siūlome po spausdinimo popierių iš spausdintuvo išimti.

Kaip sujungti spausdintuvą su kompiuteriu

Prijunkite spausdintuvą prie kompiuterio USB arba eterneho kabeliu. Naudokite tokius kabelius.

- ❑ USB kabelį
 - ❑ „100BaseTX“ arba „1000BaseT“ 6 kategorijos ekranuotą dvigyslį kabelį
1. Patikrinkite, ar spausdintuvas išjungtas.
 2. Prijunkite kabelį prie spausdintuvo, jo kitą galą įkiškite į kompiuterio USB lizdą arba eterneho kabelio kitą galą į kompiuterio eterneho lizdą.

USB jungtis:

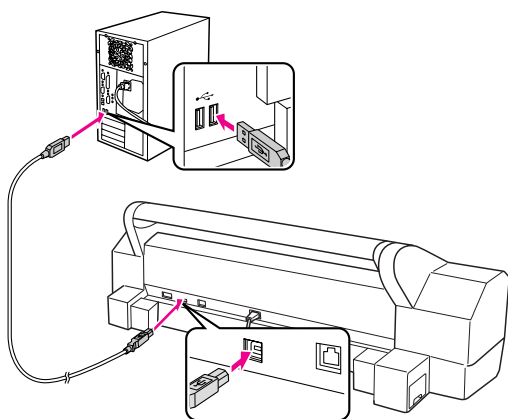

Tinklo jungtis:

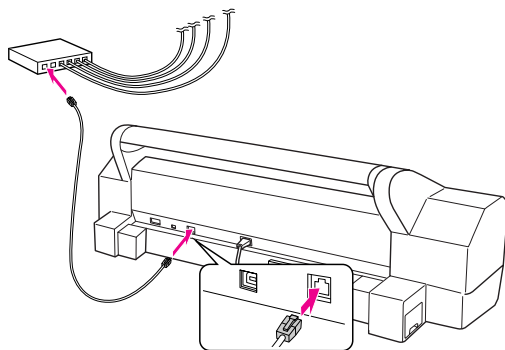

Pastaba:

Jei jungiate ir USB, ir eterneho kabelį, iš kiekvieno kompiuterio atskirai įdiekite spausdintuvo programinę įrangą. Vienu metu prie spausdintuvo jungti USB ir eterneho kabelio negalima.

Kaip įdiegti spausdintuvo tvarkyklę ir programinę įrangą

Prijungę spausdintuvą prie kompiuterio, turite įdiegti programinę įrangą, esančią su spausdintuvu pateiktame spausdintuvo programinės įrangos kompaktiniame diske. Norėdami įdiegti programinę įrangą, atlikite toliau pateiktus nurodymus.

Pastaba:

Patikrinkite, ar turite administratoriaus teises diegti programinę įrangą.

1. Įdėkite spausdintuvo programinės įrangos kompaktinį diską į kompaktinių diskų įrenginį.
2. Atsiradus atitinkamam dialogo langui, pagal jungtį įdiekite spausdintuvo tvarkyklę. Jei spausdintuvas tiesiogiai prijungtas prie kompiuterio, pasirinkite parinktį „Set up the printer via a local connection“ (nustatyti spausdintuvą per vietinį ryšį), jei spausdintuvas prijungtas prie tinklo – „Set up the printer via a network connection“ (nustatyti spausdintuvą per tinklo ryšį). Vadovaukitės instrukcijomis ekrane.

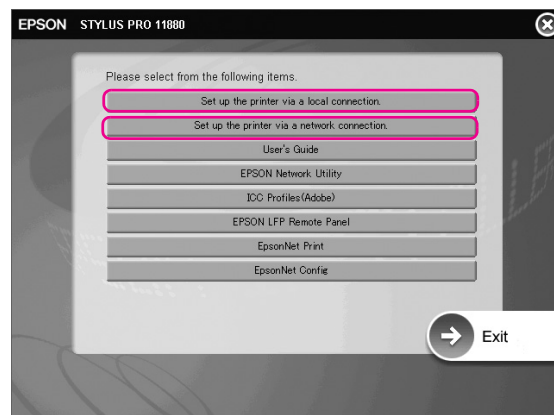

Pastaba:

Jei atsiranda dialogo langas, patikrinkite, ar jame įrašytas leidėjas „SEIKO EPSON“, tada spustelėkite „Unblock“ (atrankinti).



3. Jei norite įdiegti kito spausdintuvo programinę įrangą, pasirinkite ją iš dialogo lango 2 veiksmu.

Kaip pridėti spausdintuvą prie „Mac OS X“

Įdiegę savo kompiuteryje programinę įrangą turite pasirinkti spausdintuvą. Spausdintuvą turite pasirinkti, kai pirmą kartą jį naudojate arba kai norite pasirinkti kitą spausdintuvą. Jūsų kompiuteris visada spausdins naudodamasis paskutiniu juo pasirinktu spausdintuvu.

1. Išjunkite spausdintuvą

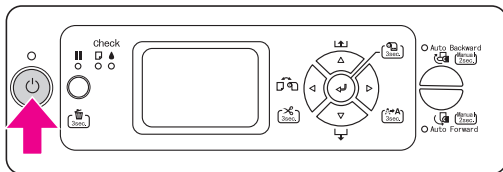

2. Dukart spustelėkite aplanką „Applications“ (programos) ir dukart „Utilities“ (pagalbinės priemonės). Du kartus spustelėkite „Print Center“ (spausdinimo centrą) („Mac OS“ X 10.2.x aplinkoje) arba „Printer Setup Utility“ (spausdintuvo parengties pagalbinę priemonę) („Mac OS“ X 10.3.x aplinkoje).

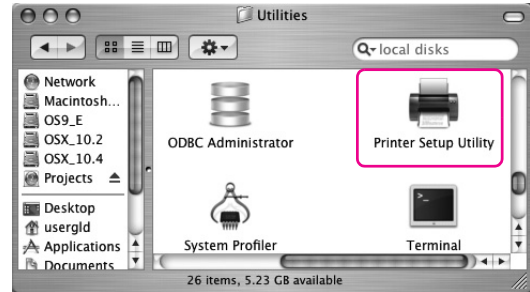

3. Spustelėkite parinktį „Add“ (įtraukti).

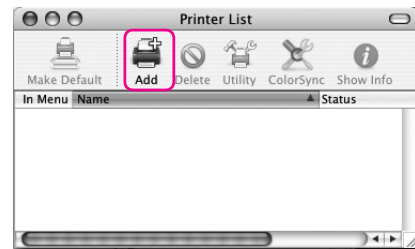

4. Pasirinkite savo spausdintuvą ir spustelėkite parinktį „Add“ (įtraukti).

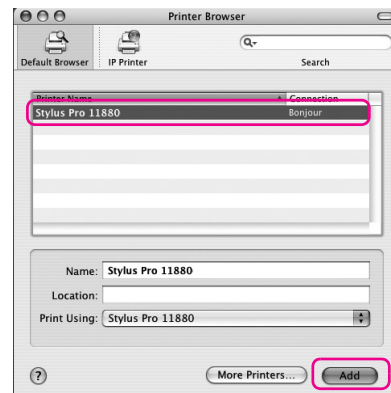

Jei spausdintuvo sąrašas nėra, spustelėkite parinktį „More Printers“ (daugiau spausdintuvų) ir pasirinkite ryšį, pvz.: „EPSON TCP/IP“ (EPSON TCP/IP). Iš sąrašo pasirinkite savo spausdintuvą ir spustelėkite parinktį „Add“ (įtraukti).

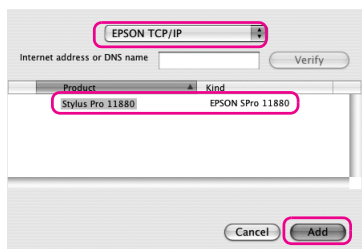

- Įsitinkinkite, kad spausdintuvų sąrašas yra spausdintuvas, kurį ką tik prijungėte. Tada uždarykite spausdintuvų sąrašo dialogo langą.

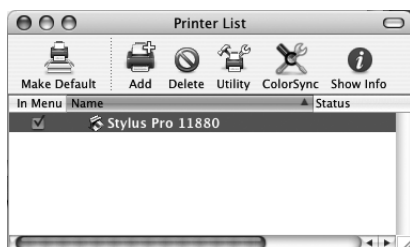

Kaip išlygiuoti spausdinimo galvutę

Prieš spausdindami duomenis turite atlikti spausdinimo galvutės išlygiavimą. Taip išvengsite spausdinimo kokybės pablogėjimo, kurį sukelia neišlygiuota spausdinimo galvutė. Spausdinimo galvutės išlygiavimas pagerina spaudinių kokybę.

„Windows“ vartotojams

- Atidarykite parinktį „Printers and Faxes“ (spausdintuvai ir faksai) arba aplanką „Printers“ (spausdintuvai).

„Windows XP“:

Spustelėkite meniu „Start“ (pradėti), tada „Control Panel“ (valdymo skydas), dar „Printers and Other Hardware“ (spausdintuvai ir kita aparatūra) ir „Printers and Faxes“ (spausdintuvai ir faksai).

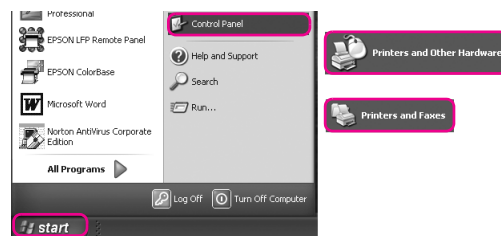

Pastaba:

Jei „Control Panel“ (valdymo skydo) vaizdas klasikinis, spustelėkite meniu „Start“ (pradėti), tada „Control Panel“ valdymo skydas ir „Printers and Faxes“ (spausdintuvai ir faksai).

„Windows Vista“:

Spustelėkite , tada „Control Panel“ (valdymo skydas), dar „Hardware and Sound“ (aparatūra ir garsas) ir „Printers“ (spausdintuvai).

„Windows 2000“:

Spustelėkite meniu „Start“ (pradėti), pelės žymiklį nukreipkite į „Settings“ (parametrai), tada spustelėkite parinktį „Printers“ (spausdintuvai).

- Dešiniuoju pelės klavišu spustelėkite spausdintuvo piktogramą ir parinktį „Printing Preferences“ (spausdinimo savybės).

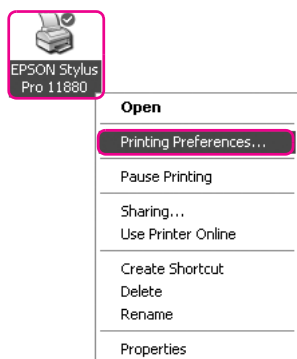

- Spustelėkite skirtuką „Utility“ (pagalbinė priemonė).

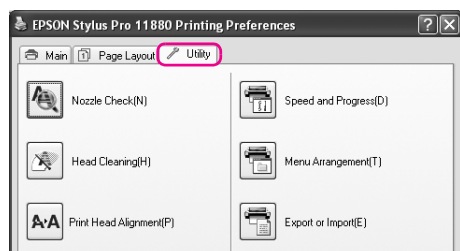

- Pasirinkite parinktį „Print Head Alignment“ (spausdinimo galvutės išlygiavimas). Vadovaukitės ekrane pateiktomis instrukcijomis ir įdėkite programinę įrangą.



„Mac OS X“ vartotojams

- Dukart spustelėkite aplanką „Applications“ (programos) ir dukart „EPSON Printer Utility2“ („EPSON“ spausdintuvo 2 pagalbinė priemonė).

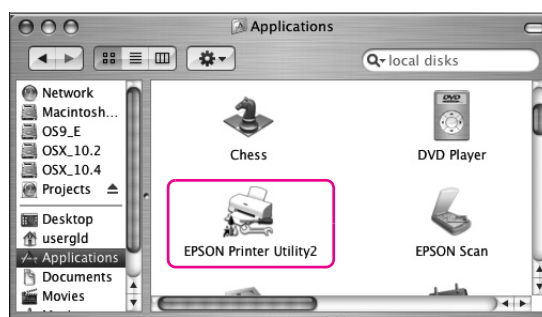

- Iš sąrašo pasirinkite savo spausdintuvą ir spustelėkite parinktį „OK“ (gerai).
- Pasirinkite parinktį „Print Head Alignment“ (spausdinimo galvutės išlygiavimas). Vadovaukitės ekrane pateiktomis instrukcijomis ir išlygiuokite spausdinimo galvutę.

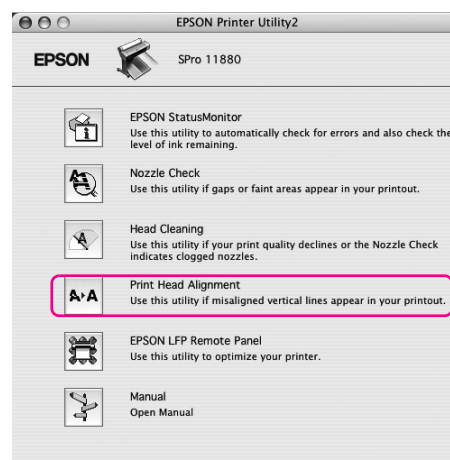

Kaip naudotis elektroniniu vartotojo vadovu

Tolimesni veiksmai

Baigę parengti aparatūrą ir įdiegę tvarkyklę, detalios informacijos apie savo spausdintuvo veikimą, priežiūrą, trikčių šalinimą, techninius duomenis ir papildomai įsigijamus priedus ieškokite *User's Guide* (Vartotojo vadove).

Kaip naudotis elektroniniu vartotojo vadovu

Jame yra detalūs nurodymai, kaip naudoti spausdintuvą, taip pat informacija apie papildomai įsigijamų priedų naudojimą.

Norėdami peržiūrėti *User's Guide* (Vartotojo vadovą), du kartus spustelėkite „EPSON Stylus Pro 11880_11880C“ vadovo piktogramą darbastalyje.

„Windows“ aplinkoje taip pat galite atsidaryti *User's Guide* (Vartotojo vadovą) per meniu „Start“ (pradėti). „Windows XP“/„Vista“ aplinkoje spustelėkite meniu „Start“ (pradėti) ir pelės žymiklį nukreipkite į parinktį „All Programs“ (visos programos) arba „Windows 2000“ aplinkoje į Programs (programos). Pasirinkite „EPSON“ (EPSON) ir „EPSON Stylus Pro 11880_11880C Manual“ („EPSON Stylus Pro 11880_11880C“ vadovas“).

Pastaba:

Norėdami perskaityti elektroninį žinyną, turite kompiuteryje turėti „Adobe Acrobat Reader 5.0“ arba naujesnę versiją, arba „Adobe Reader“.

EPSON
EXCEED YOUR VISION