

SpectroProofer Mounter 24"/44"

Guide d'utilisation

Copyrights et marques commerciales

Aucune partie de ce manuel ne peut être reproduite, enregistrée sur un système de recherche automatique ou transmise sous quelque forme que ce soit ou par quelque moyen que ce soit, électronique, mécanique, photocopie, enregistrement ou autre, sans l'accord écrit de Seiko Epson Corporation. Les informations contenues dans ce manuel sont exclusivement destinées à l'utilisation de cette imprimante Epson. Epson n'est pas responsable de l'utilisation de ces informations pour d'autres imprimantes.

Ni Seiko Epson Corporation ni ses filiales ne pourront être tenues pour responsables vis à vis de l'acheteur de ce produit ou d'autres tiers des dommages, pertes, frais et dépenses incombant à l'acheteur ou à des tiers suite à un accident, une mauvaise utilisation ou une utilisation abusive de ce produit ou des modifications non autorisées, réparations ou altérations de ce produit, ou (à l'exception des États-Unis) du non-respect des instructions d'utilisation et d'entretien de Seiko Epson Corporation.

Seiko Epson Corporation ne pourra être tenue pour responsable des dommages ou problèmes découlant de l'utilisation des options ou des consommables autres que les consommables désignés comme étant des produits Epson originaux ou agréés par Seiko Epson Corporation.

Seiko Epson Corporation ne pourra être tenue pour responsable des dommages découlant d'interférences électromagnétiques suite à l'utilisation de câbles d'interfaces autres que ceux désignés comme étant des produits Epson agréés par Seiko Epson Corporation.

EPSON[®] est une marque déposée et EPSON STYLUS[™] et Exceed Your Vision sont des marques commerciales de Seiko Epson Corporation.

Microsoft[®], Windows[®] et Windows Vista[®] sont des marques déposées de Microsoft Corporation.

Apple[®] et Macintosh[®] sont des marques déposées d'Apple Inc.

Remarque générale : les autres noms de produit cités dans ce manuel sont utilisés à des fins d'identification uniquement et peuvent être des marques commerciales de leurs propriétaires respectifs. Epson dénie toute responsabilité vis-à-vis de ces marques.

Copyright© 2008 Seiko Epson Corporation. Tous droits réservés.

Table des matières

Copyrights et marques commerciales

Instructions de sécurité

Instructions de sécurité importantes	4
Avertissements, mises en garde et remarques	4

Introduction

Monteur (vue de face)	5
Monteur (vue de dessous)	6
Accessoires	6
Périphérique de mesure des couleurs (ILS20EP/ILS20EPUV)	7
Instructions de manipulation	7
Périphérique de mesure des couleurs (ILS20EP/ILS20EPUV)	7
Plaque de dessous	8
Monteur	8

Procédure d'utilisation

Procédures	9
Mise sous/hors tension de ce produit	10
Supports pris en charge	10
Configuration des paramètres initiaux	10
Mesure des couleurs	11
Lancement de SpectroProofer Utilities	11
Calibrage des couleurs	11
Préparation et exécution d'un travail de mesure des couleurs	12

Entretien

Nettoyage des pièces du périphérique ILS20EP/ILS20EPUV	13
Procédures de nettoyage	13
Recertification du périphérique de mesure des couleurs ILS20EP/ILS20EPUV	15
Retrait du monteur	15
Déplacement ou transport du produit	17

Dépannage

Lorsqu'un message d'erreur apparaît sur le panneau de commande de l'imprimante	18
--	----

Si de l'encre se répand sur le recto ou le verso du papier	18
Si SpectroProofer Utilities se termine par une erreur	20
Problème au niveau des données de mesure des couleurs	22

Annexe

Désinstallation de SpectroProofer Utilities	23
Windows 2000/Windows XP	23
Windows Vista	23
Mac OS	23
Spécifications requises	24
Caractéristiques	24

Besoin d'aide

Site Web de support technique	26
Contacteur le support client	26
Avant de contacter Epson	26
Aide pour les utilisateurs d'Amérique du Nord	27
Aide pour les utilisateurs en Europe	27
Aide pour les utilisateurs en Australie	27
Aide pour les utilisateurs de Singapour	28
Aide pour les utilisateurs de Thaïlande	28
Aide pour les utilisateurs du Vietnam	28
Aide pour les utilisateurs en Indonésie	29
Aide pour les utilisateurs de Hong Kong	29
Aide pour les utilisateurs de Malaisie	30
Aide pour les utilisateurs d'Inde	30
Aide pour les utilisateurs des Philippines	31

Instructions de sécurité

Lisez complètement ces instructions avant d'utiliser votre produit. Veillez à respecter tous les avertissements et toutes les instructions signalés sur le produit.

Instructions de sécurité importantes

- ❑ Veillez à ne pas bloquer ni obstruer les ouvertures dont le boîtier de ce produit est muni.
- ❑ N'insérez aucun objet dans les fentes. Veillez à ne pas renverser de liquide sur le produit.
- ❑ Utilisez uniquement le type de source d'alimentation indiqué sur l'étiquette du produit.
- ❑ Utilisez uniquement le cordon d'alimentation livré avec le produit. L'utilisation d'un autre cordon pourrait entraîner un incendie ou un choc électrique.
- ❑ L'imprimante et les accessoires possèdent chacun leur système d'alimentation. Si tous les câbles d'alimentation ne sont pas débranchés pendant l'entretien, vous risquez un choc électrique.
- ❑ N'essayez pas de réparer le produit vous-même à moins que la procédure ne soit spécifiquement expliquée dans la documentation.
- ❑ Débranchez le produit et contactez le support technique dans les conditions suivantes : le cordon d'alimentation ou la prise est endommagé ; du liquide a pénétré dans le produit ; le produit est tombé ou son boîtier est endommagé ; le produit ne fonctionne pas normalement ou ses performances ont considérablement changé.

- ❑ Le produit est lourd et encombrant. Il doit être déballé et transporté par deux personnes.

Avertissements, mises en garde et remarques



Avertissements

À suivre à la lettre pour éviter des blessures corporelles.



Mises en garde

À respecter pour éviter d'endommager le matériel.

Remarques

Contiennent des informations importantes et des conseils pratiques sur le fonctionnement du produit.

Introduction

Monteur (vue de face)

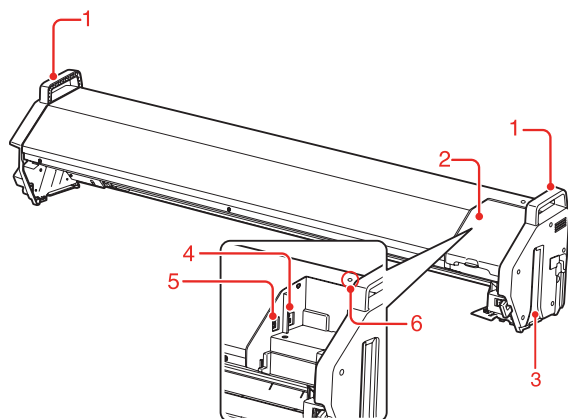

1. Poignées

Utilisez les poignées lors de la pose et du retrait du monteur.



Mise en garde :

N'utilisez pas ces poignées pour déplacer l'imprimante.

2. Capot

Ouvrez le capot pour installer ou retirer le périphérique ILS20EP/ILS20EPUV et pour connecter les câbles.

3. Rails de guidage (droit et gauche)

Alignez les rails de guidage avec les guides de montage lors de l'installation de l'imprimante.

4. Connecteur de la bobine réceptrice automatique (pour le SpectroProofer Mounter 44" uniquement)

Reliez la bobine réceptrice automatique à ce connecteur. Ce connecteur est utilisé lors de la configuration simultanée de la bobine réceptrice automatique et du monteur. Un câble de connexion est fourni avec la bobine réceptrice automatique.

Remarque :



La bobine réceptrice automatique est livrée en option avec l'imprimante Epson Stylus Pro 9900/9910. Le monteur SpectroProofer Mounter 24" pour l'imprimante Epson Stylus Pro 7900/7910 ne prend pas en charge la bobine réceptrice automatique.

5. Connecteur d'interface de l'imprimante

Reliez le monteur à votre imprimante à l'aide de ce connecteur. Un câble d'interface est fourni avec ce produit.

6. Voyant

Indique l'état du SpectroProofer. Reportez-vous au tableau suivant pour les détails.

Activé 	Ce produit est activé et prêt à l'emploi.
Clignotant 	Ce produit est en cours d'utilisation ou une erreur s'est produite. Vous pouvez vérifier de quelle erreur il s'agit en contrôlant les messages sur le panneau de commande de l'imprimante.
Désactivé 	Ce produit est désactivé. Ou, ce produit est en mode sommeil.

Remarque :

Ce produit ne possède pas de bouton d'alimentation.

→ Voir « Mise sous/hors tension de ce produit » à la page 10

Monteur (vue de dessous)

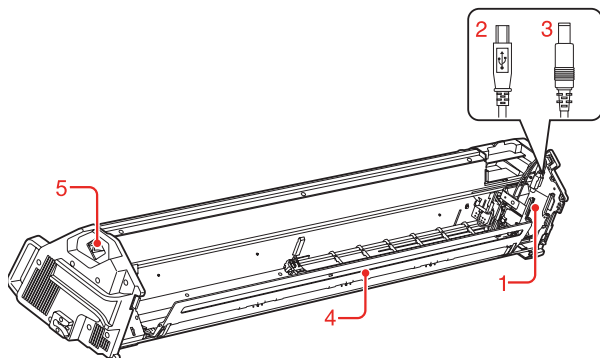

1. Chariot du périphérique de mesure des couleurs

Déplace le périphérique ILS20EP/ILS20EPUV de la gauche vers la droite et inversement.

2. Câble d'interface mini USB

Reçoit les données du périphérique ILS20EP/ILS20EPUV.

3. Câble CC

Alimente le périphérique ILS20EP/ILS20EPUV.

4. Presse-papier

Retient le papier pendant la mesure des couleurs.

5. Entrée CA

Branchez le cordon d'alimentation ici.

Accessoires

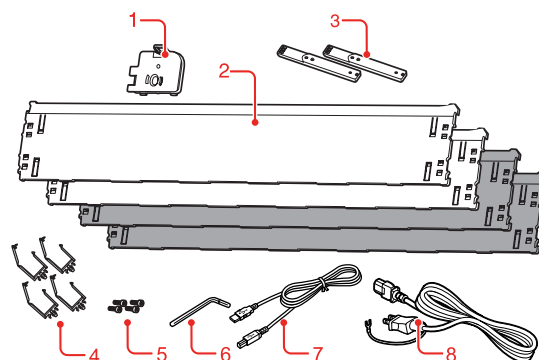

1. Support de la plaque de calibration des blancs
Retient la plaque de calibration des blancs.

2. Plaque de dessous

La plaque de dessous est un support placé sous le papier pendant la mesure des couleurs. Fixez une plaque de dessous noire ou blanche sur l'imprimante.

Remarque :

Le monte SpectroProofer Mounter 44" est fourni avec deux plaques de dessous de chaque couleur (noire et blanche). Le monte SpectroProofer Mounter 24" est fourni avec une plaque de dessous de chaque couleur (noire et blanche).

3. Guide de montage

Guide pour l'installation du monte sur l'imprimante.

4. Serre-joint

Fixez le serre-joint au bâti de l'imprimante pour attacher le câble de connexion de l'imprimante et le cordon d'alimentation.

5. Boulons à tête hexadécimale

Fixez le guide de montage sur l'imprimante à l'aide de boulons à tête hexadécimale.

6. Clé hexadécimale

Outil utilisé une fois les boulons à tête hexadécimale montés.

7. Câble de connexion de l'imprimante

Ce câble est utilisé pour relier le monte à l'imprimante.

8. Cordon d'alimentation

Ce cordon est utilisé pour relier le monte à l'entrée CA.

Périphérique de mesure des couleurs (ILS20EP/ILS20EPUV)

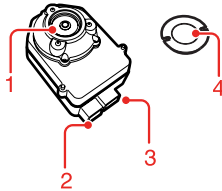

1. Lentille

Numériser l'impression pendant la mesure des couleurs.

2. Connecteur CC

Reliez le connecteur CC au câble CC du chariot du périphérique de mesure des couleurs situé sous le monte.

3. Connecteur d'interface mini USB

Reliez le connecteur d'interface mini USB au câble d'interface mini USB situé sur le chariot du périphérique de mesure des couleurs sous le monte.

4. Plaque de calibrage des blancs

Plaque des blancs pour les données de mesure des couleurs.

Utilisez cette plaque en installant le support de la plaque de calibrage des blancs.

Instructions de manipulation

Périphérique de mesure des couleurs (ILS20EP/ILS20EPUV)

- ❑ Ne touchez pas directement la lentille et ne l'orientez pas face vers le bas.

Toute rayure, poussière ou autre sur la lentille peut nuire au résultat de la mesure des couleurs.



- ❑ Ne touchez pas la surface blanche de la plaque de calibrage des blancs.

Toute rayure, poussière ou autre sur la surface peut nuire au résultat de la mesure des couleurs.

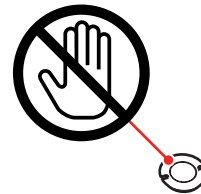

Mise en garde :

Ne cassez ou ne perdez pas la plaque de calibrage des blancs. Vous ne pouvez pas acheter de plaque de calibrage des blancs seule. Pour ce faire, vous devez acheter un kit ILS20EP/ILS20EPUV.

Introduction

- Utilisez le périphérique ILS20EP/ILS20EPUV et la plaque de calibrage des blancs fournis avec ce produit.

Le périphérique ILS20EP/ILS20EPUV et la plaque de calibrage des blancs constituent un kit et possèdent la même référence attribuée en usine. Si vous achetez deux ou plusieurs produits, veillez à utiliser les produits de même référence par paire.

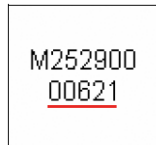

Étiquette du périphérique
ILS20EP/ILS20EPUV

CAL PLAQUE
00621

Étiquette de la plaque de calibrage des blancs

Plaque de dessous

Veillez à ne pas rayer ou salir la surface de la plaque de dessous.

Toute rayure, poussière ou autre sur la plaque de dessous peut nuire au résultat de la mesure des couleurs.



Mise en garde :

Veillez à ce que la plaque de dessous ne tombe pas ou ne heurte pas d'objets durs car elle est fragile.



Monteur

Ne touchez pas la partie suivante lorsque l'appareil est sous tension.

Toucher sans raison la partie interne du monteur peut endommager le produit.

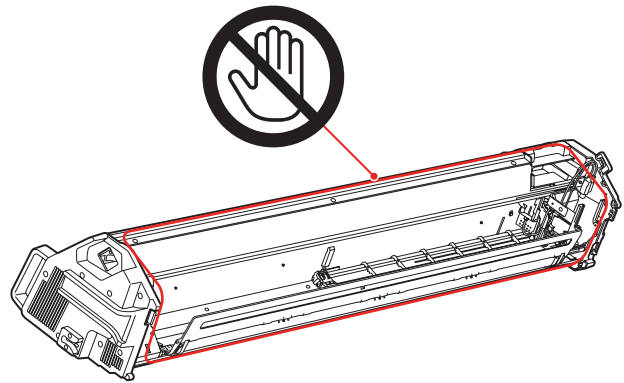

Procédure d'utilisation

Ce produit intègre un système de mesure des couleurs automatique utilisé en le montant sur une imprimante Epson Stylus Pro 9900/7900/9910/7910.

Le pilote d'impression doit être installé sur l'ordinateur.

Pour procéder à la gestion des couleurs, installez SpectroProofer Utilities au moyen du CD fourni avec ce produit.

Procédures

1. Validation de l'installation de l'imprimante → Voir le Guide d'installation du SpectroProofer Mounter 24"/44"

Veillez à bien terminer l'installation de l'imprimante (installation de l'imprimante et du pilote d'impression). Mettez l'imprimante sous tension et vérifiez qu'elle est prête à l'emploi.



2. Configuration initiale de SpectroProofer → Voir « Configuration des paramètres initiaux » à la page 10

Exécutez les paramètres initiaux de SpectroProofer.



3. Calibrage des couleurs → Voir « Calibrage des couleurs » à la page 11

Calibrez votre imprimante à l'aide du processus Printer Linearization sous SpectroProofer Utilities.



4. Mesure des couleurs → Voir « Préparation et exécution d'un travail de mesure des couleurs » à la page 12

Sélectionnez un travail en exécutant **Preparing and executing a color measurement job (Préparation et exécution d'un travail de mesure des couleurs)** dans SpectroProofer Utilities.

Lorsque vous exécutez **Job status confirmation (Confirmation de l'état du travail)** dans SpectroProofer Utilities, vous pouvez vérifier l'état du travail en cours.

Reportez-vous à l'aide en ligne pour plus d'informations.

Mise sous/hors tension de ce produit

Ce produit ne possède pas de bouton d'alimentation.

Ce produit est alimenté lorsque vous branchez le cordon d'alimentation dans la prise (100 V ca).

Ce produit n'est pas alimenté lorsque vous débranchez le cordon d'alimentation de la prise murale.



Mise en garde :

Si vous utilisez ce produit, branchez son cordon d'alimentation dans la prise, puis mettez l'imprimante sous tension. Ce produit ne fonctionne pas correctement si vous commencez par mettre l'imprimante sous tension.

Supports pris en charge

Certains supports pris en charge par les imprimantes Epson Stylus Pro 9900/7900/9910/7910 ne sont pas compatibles avec ce produit. Reportez-vous à l'aide en ligne de SpectroProofer Utilities pour plus d'informations sur les supports pris en charge.

Configuration des paramètres initiaux

Une fois ce produit installé sur l'imprimante, commencez par configurer les paramètres initiaux avant de l'utiliser.

Vous définissez les paramètres initiaux une seule fois. Vous n'avez pas besoin de redéfinir les paramètres initiaux à chaque installation/retrait du monteurt.

Procédez comme suit :

1

Installez le papier rouleau dans l'imprimante.

Reportez-vous à l'aide en ligne de SpectroProofer Utilities pour plus d'informations sur les supports pris en charge.

2

Sélectionnez `OPTIONS SETUP` (`CONFIGURATION OPTIONS`), `SpectroProofer`, `DEVICE ALIGNMENT` (`ALIGNEMENT PÉRIPH`) et `EXECUTE` (`EXÉC`), puis appuyez sur le bouton **OK** sur le panneau de commande de l'imprimante.

L'imprimante imprime et mesure automatiquement le schéma de réglage pour exécuter la configuration. Ce processus dure environ une minute.

Une fois la configuration des paramètres initiaux terminée, `READY` (`PRÊT`) s'affiche sur le panneau de commande de l'imprimante.

Mesure des couleurs

Cette section présente les procédures de mesure de couleurs à l'aide de SpectroProofer Utilities, l'outil d'utilisation de ce logiciel.

Reportez-vous à l'aide en ligne de SpectroProofer Utilities pour plus d'informations.

Lancement de SpectroProofer Utilities

Suivez les instructions ci-dessous pour lancer SpectroProofer Utilities.

Windows

Cliquez sur **Start (Démarrer)**, sélectionnez **All Programs (Tous les programmes)** et **SpectroProofer Utilities**, puis cliquez sur **SpectroProofer Utilities**.

Mac OS X

Double-cliquez sur l'icône du disque dur, le dossier **Applications**, le dossier **SpectroProofer Utilities**, puis l'icône de **SpectroProofer Utilities**.

Calibrage des couleurs

Vous pouvez calibrer les couleurs pour maintenir un niveau de qualité d'impression élevé avec une différence de couleur réduite.

Nous vous recommandons de procéder au calibrage des couleurs une ou deux fois par mois.

- 1 Lancez SpectroProofer Utilities.
→ Voir « Lancement de SpectroProofer Utilities » à la page 11
- 2 Cliquez sur Printer Linearization.

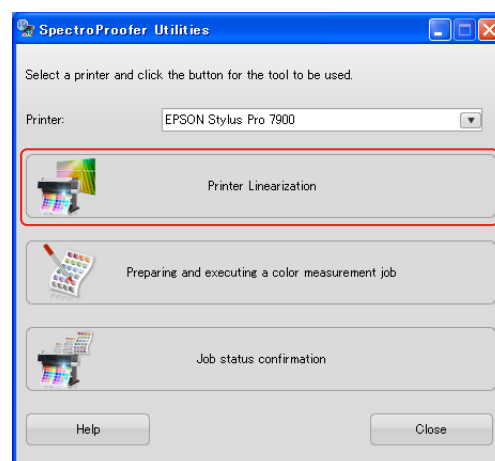

- 3 Suivez l'assistant pour calibrer les couleurs.

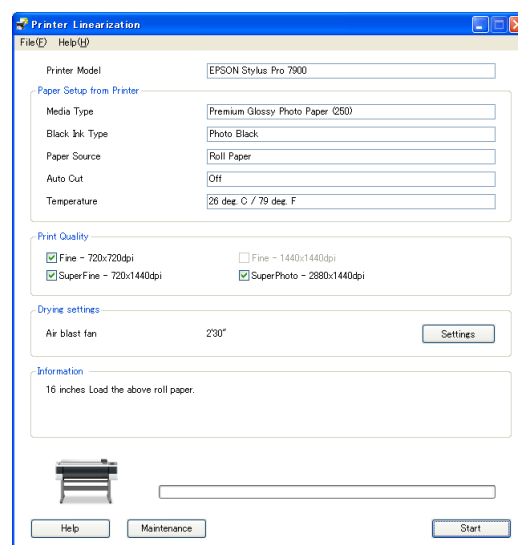

Cliquez sur le bouton **Help (Aide)** pour afficher l'aide en ligne pour obtenir plus d'informations.

Procédure d'utilisation

Préparation et exécution d'un travail de mesure des couleurs

Cette section présente les procédures de mesure des couleurs **Preparing and executing a color measurement job** (Préparation et exécution d'un travail de mesure des couleurs).

Reportez-vous à l'aide en ligne pour plus d'informations.

- 1 Mettez l'imprimante sous tension. Vérifiez que l'imprimante et ce produit sont prêts à l'emploi.

Configurez les paramètres initiaux si vous utilisez ce produit pour la première fois.

→ Voir « Configuration des paramètres initiaux » à la page 10

Exécutez l'entretien, si nécessaire.

→ Voir « Nettoyage des pièces du périphérique ILS20EP/ILS20EPUV » à la page 13

- 2 Installez le papier dans l'imprimante.

Reportez-vous à l'aide en ligne de SpectroProofer Utilities pour plus d'informations sur les supports pris en charge.

Consultez le *Guide d'utilisation* de l'imprimante pour l'installation du papier.

- 3 Lancez SpectroProofer Utilities.

→ Voir « Lancement de SpectroProofer Utilities » à la page 11

- 4 Cliquez sur **Preparing and executing a color measurement job** (Préparation et exécution d'un travail de mesure des couleurs).

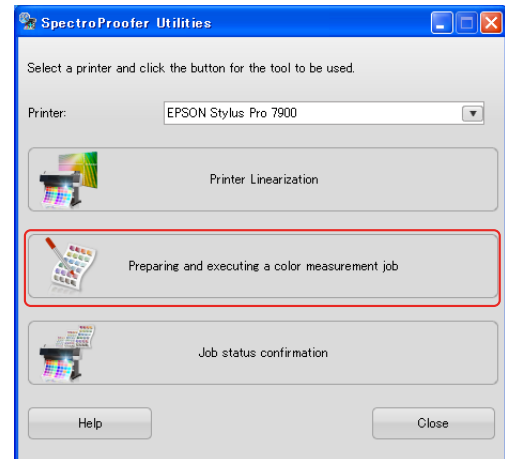

- 5 Sélectionnez le travail à exécuter.

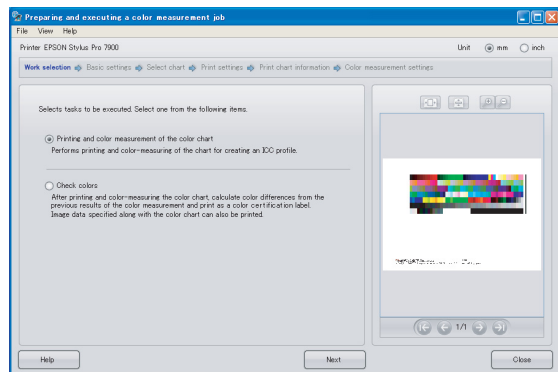

Suivez l'assistant pour terminer la configuration des paramètres.

Cliquez sur le bouton **Help (Aide)** pour afficher l'aide en ligne pour obtenir plus d'informations.

Remarque :

Vous ne pouvez pas créer le profil ICC à partir de SpectroProofer Utilities seul. Il vous faut un logiciel de création.

Entretien

Nettoyage des pièces du périphérique ILS20EP/ILS20EPUV

Si la valeur de mesure des couleurs indique une valeur anormale, nettoyez le produit. Pour maintenir le produit en bon état de marche, nous vous recommandons d'exécuter une procédure d'entretien une fois par mois.

Procédures de nettoyage

Nettoyez les trois pièces suivantes :

- la surface de la plaque de dessous
- la surface de la plaque de calibration des blancs
- la lentille du périphérique ILS20EP/ILS20EPUV

Les procédures sont les suivantes :

- 1** Retirez le périphérique ILS20EP/ILS20EPUV et le monteure de l'imprimante.

→ Voir « Retrait du monteure » à la page 15

- 2** Retirez le support de la plaque de calibration des blancs de l'imprimante.

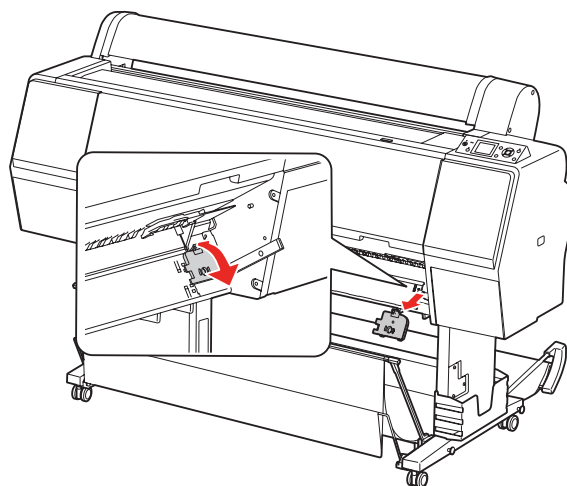

- 3** Retirez la plaque de calibration des blancs du support de la plaque de calibration des blancs.

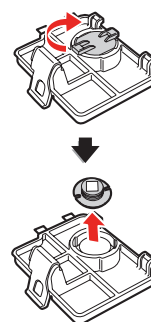

- 4** Retirez la plaque de dessous de l'imprimante.

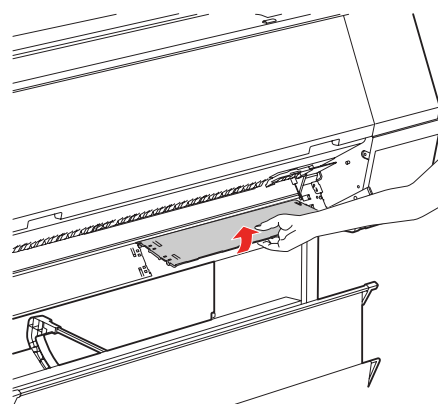

Mise en garde :

La plaque de dessous étant fragile, ne la laissez pas tomber lors de son retrait.

Entretien

- 5** Utilisez un chiffon propre et sec pour supprimer délicatement la poussière de la surface de la plaque de calibrage des blancs ou de la plaque de dessous.

Si cela ne suffit pas pour retirer la poussière, utilisez un chiffon propre et doux, humidifié avec de l'eau. Essuyez ensuite avec un chiffon propre et sec.

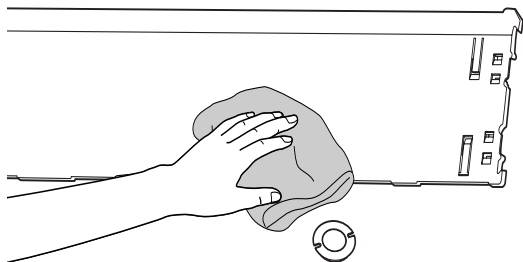

- 6** Utilisez un vaporisateur d'air pour nettoyer la lentille du périphérique ILS20EP/ILS20EPUV.

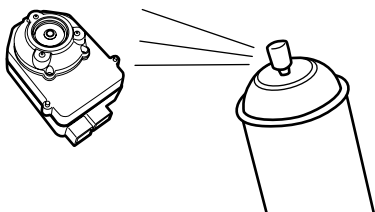
**Mise en garde :**

Ne touchez pas directement la lentille du périphérique ILS20EP/ILS20EPUV.

- 7** Installez la plaque de dessous sur l'imprimante.

→ Reportez-vous au *Guide d'installation du SpectroProofer Mounter 24"/44"*

- 8** Placez la plaque de calibration des blancs dans le support de la plaque de configuration des blancs et installez ce dernier sur l'imprimante.

→ Reportez-vous au *Guide d'installation du SpectroProofer Mounter 24"/44"*

- 9** Installez le monte sur l'imprimante.

→ Reportez-vous au *Guide d'installation du SpectroProofer Mounter 24"/44"*

- 10** Installez le périphérique ILS20EP/ILS20EPUV sur le monte.

→ Reportez-vous au *Guide d'installation du SpectroProofer Mounter 24"/44"*

Recertification du périphérique de mesure des couleurs ILS20EP/ILS20EPUV

Nous vous recommandons de contrôler le périphérique ILS20EP/ILS20EPUV une fois par an.

Pour plus d'informations et de l'aide, contactez le support client. Si le support client de votre région ne figure pas dans la liste ci-dessous, contactez votre revendeur.

→ Voir « Besoin d'aide » à la page 26

Reportez-vous aux instructions ci-dessous pour procéder à la recertification du périphérique ILS20EP/ILS20EPUV.

- ❑ Lors de la recertification, vérifiez que la plaque de calibrage des blancs et le périphérique ILS20EP/ILS20EPUV sont intégrés.



Mise en garde :

Le périphérique ILS20EP/ILS20EPUV et la plaque de calibrage des blancs constituent un kit et possèdent la même référence attribuée en usine. Lors de la recertification, veillez à transmettre les mêmes références par paire.

- ❑ Emballez les périphériques dans les emballages d'origine.

Retrait du monte

Lors du transport ou de l'entretien de l'imprimante et du monte, retirez le monte de l'imprimante en procédant comme suit.

1

Mettez l'imprimante hors tension.

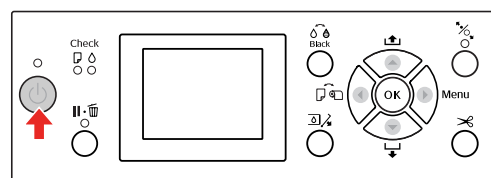

2

Débranchez le cordon d'alimentation du monte.

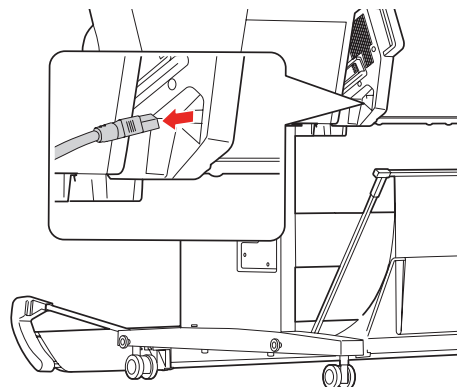

Entretien

- 3** Ouvrez le capot, débranchez le câble de connexion de l'imprimante et le câble de connexion de la bobine réceptrice automatique.

**Mise en garde :**

- ❑ Retirez le périphérique ILS20EP/ILS20EPUV du monte-charge avant de retirer le monte-charge. Si le périphérique ILS20EP/ILS20EPUV reste dans le monte-charge, la lentille risque d'être endommagée lors de la dépose du monte-charge sur le sol.
- ❑ Ne touchez pas la lentille du périphérique ILS20EP/ILS20EPUV.

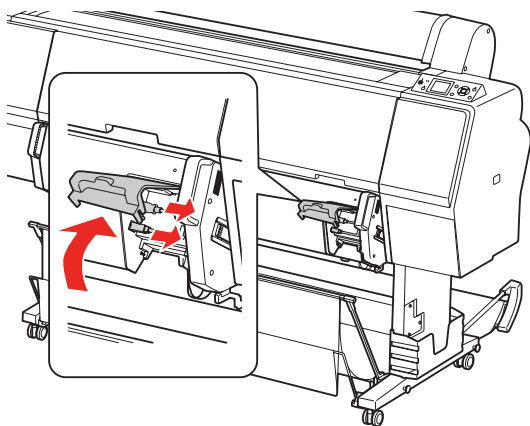
**Remarque :**

La bobine réceptrice automatique est livrée en option avec l'imprimante Epson Stylus Pro 9900/9910. Le monte-charge SpectroProofer Mounter 24" pour l'imprimante Epson Stylus Pro 7900/7910 ne prend pas en charge la bobine réceptrice automatique.

- 4** Débranchez les deux câbles d'interface reliés au périphérique ILS20EP / ILS20EPUV.

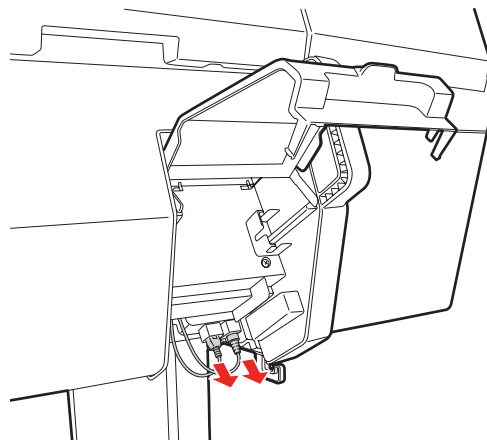

- 5** Retirez le périphérique ILS20EP / ILS20EPUV tout en le soulevant légèrement vers vous et en le maintenant par l'arrière.

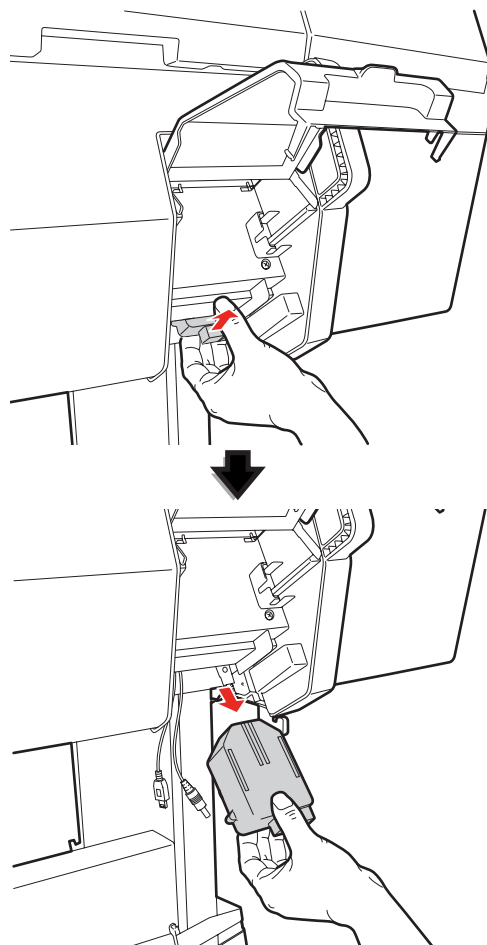

**Mise en garde :**

Ne laissez pas le périphérique ILS20EP/ILS20EPUV tomber sur le sol. Cela pourrait rayer la lentille ou endommager le périphérique ILS20EP/ILS20EPUV.

6

Fermez le capot et retirez le monte-charge de l'imprimante.

Le monte-charge étant lourd, deux personnes doivent le maintenir par ses poignées.

**Avvertissement :**

- ❑ Soulevez le produit conformément aux illustrations fournies dans le Guide d'utilisation. Si vous ne soulevez pas le produit correctement, il risque de tomber et de vous blesser.
- ❑ Lorsque vous soulevez le produit, adoptez la posture adéquate. Si votre posture n'est pas appropriée, vous risquez de vous blesser en soulevant le produit.

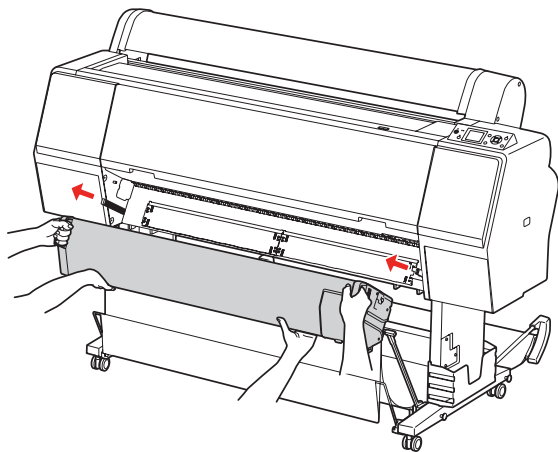

Déplacement ou transport du produit

Lors du transport du produit, reportez-vous au Guide d'installation et n'oubliez pas de réemballer le produit dans son emballage d'origine.

→ Reportez-vous au Guide d'installation du SpectroProofer Mounter 24"/44"

Reportez-vous à la section suivante pour retirer le monte-charge et le périphérique ILS20EP/ILS20EPUV de l'imprimante.

→ Voir « Retrait du monte-charge » à la page 15

Dépannage

Lorsqu'un message d'erreur apparaît sur le panneau de commande de l'imprimante

Le message d'erreur apparaît sur le panneau de commande de l'imprimante lorsqu'une erreur se produit sur ce produit. Reportez-vous au *Guide d'utilisation* de l'imprimante pour en savoir plus sur l'erreur et comment la résoudre.

Si de l'encre se répand sur le recto ou le verso du papier

L'encre du presse-papier ou de la plaque de dessous peut être transférée sur le papier. Procédez comme suit pour nettoyer le presse-papier et la plaque de dessous.

- 1 Retirez le monte-charge de l'imprimante et posez-le, la base tournée vers vous.
→ Voir « Retrait du monte-charge » à la page 15
- 2 Déplacez le chariot du périphérique de mesure des couleurs vers la droite et soulevez le presse-papier vers vous.

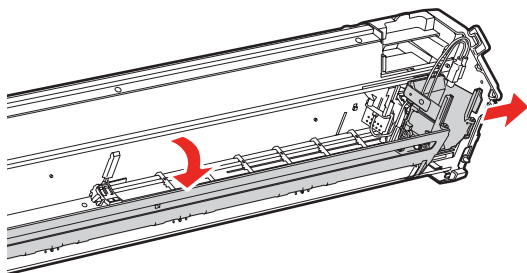

- 3 Nettoyez le presse-papier à l'aide d'un chiffon propre et doux humidifié avec un détergent doux. Essuyez-le comme illustré ci-dessous.

Essuyez-le ensuite avec un chiffon propre et sec.

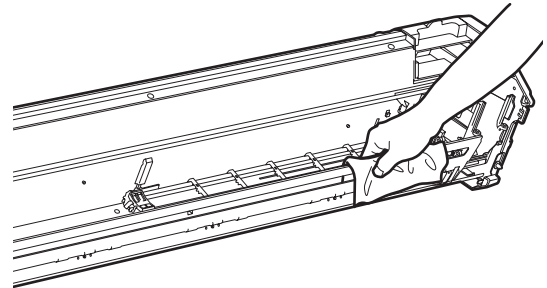

- 4 Remettez le presse-papier en place et faites glisser le chariot du périphérique de mesure des couleurs vers la gauche jusqu'à ce qu'il touche le presse-papier.

Ceci permet de fixer le presse-papier et d'empêcher la plaque de tomber pendant que vous soulevez le monte-charge.

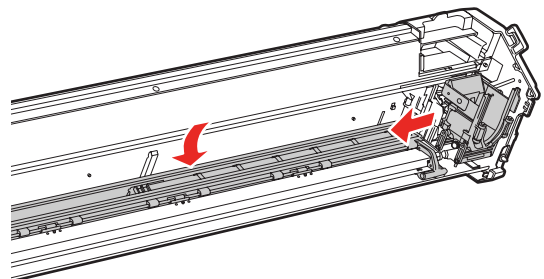

Dépannage

- 5** Retirez le support de la plaque de calibration des blancs de l'imprimante.

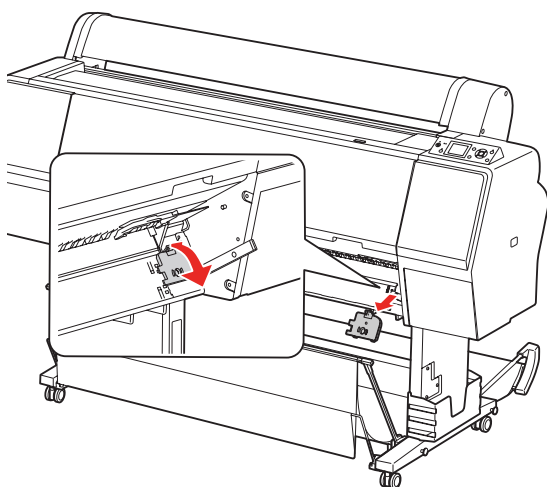

- 6** Retirez la plaque de dessous de l'imprimante.

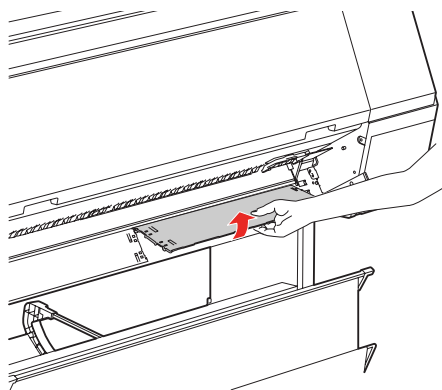
**Mise en garde :**

La plaque de dessous étant fragile, ne la laissez pas tomber lors de son retrait.

- 7** Nettoyez la poussière et autre saleté à la surface de la plaque de dessous.

Nettoyez-la à l'aide d'un chiffon propre et doux humidifié avec un détergent doux. Essuyez-la ensuite avec un chiffon propre et sec.

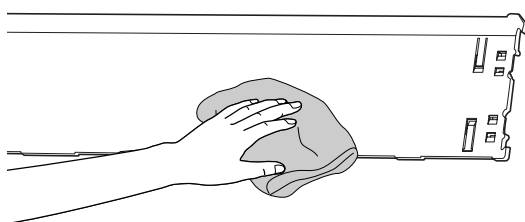

- 8** Installez la plaque de dessous sur l'imprimante.

→ Reportez-vous au *Guide d'installation du SpectroProofer Mounter 24"/44"*

- 9** Installez le support de la plaque de calibration des blancs sur l'imprimante.

→ Reportez-vous au *Guide d'installation du SpectroProofer Mounter 24"/44"*

- 10** Installez le monte sur l'imprimante.

→ Reportez-vous au *Guide d'installation du SpectroProofer Mounter 24"/44"*

- 11** Installez le périphérique ILS20EP/ILS20EPUV sur le monte.

→ Reportez-vous au *Guide d'installation du SpectroProofer Mounter 24"/44"*

Dépannage

Si SpectroProofer Utilities se termine par une erreur

Vérifiez le message d'erreur à l'aide de **Job status confirmation (Confirmation de l'état du travail)** si l'état du travail bascule sur **Error completion (Erreur de finalisation)**.

Vous pouvez contrôler les messages d'erreur comme décrit ci-dessous.

- 1 Dans l'écran de travail, sélectionnez **Job (Travail)**, puis **Property (Propriété)**.

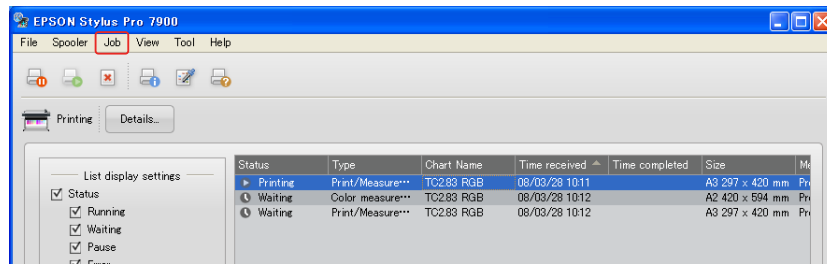

- 2 Cliquez sur l'onglet **Error log (Journal d'erreur)**.

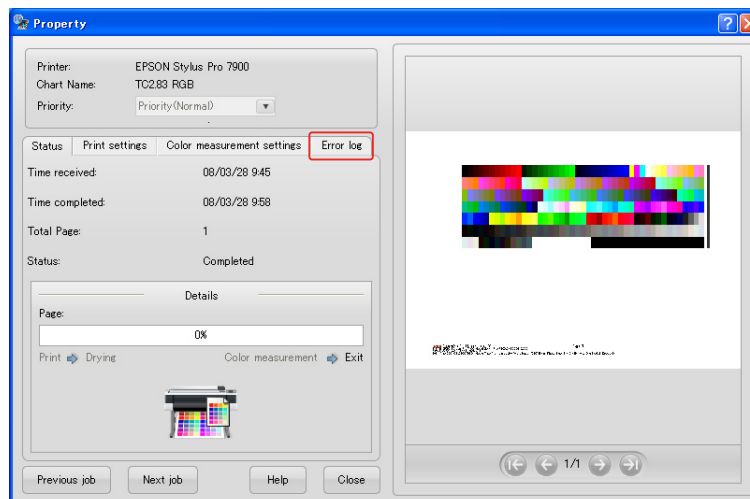

Dépannage

3 Confirmez le message affiché dans **Error log (Journal d'erreur)**.

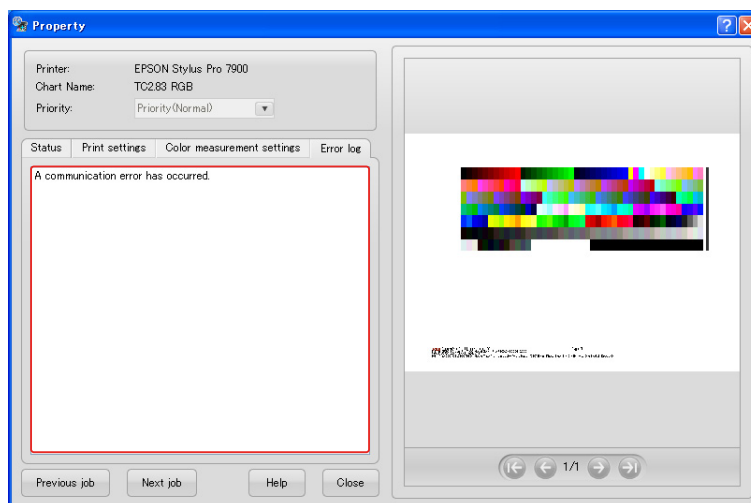

Consultez les messages suivants pour résoudre les problèmes.

Remarque :

Un message d'erreur apparaît également lorsque le travail a été annulé ou que l'imprimante rencontre une erreur.

Messages d'erreur	Action
A communication error has occurred (Une erreur de communication est survenue).	Mettez l'imprimante hors tension, puis confirmez l'état du câble d'interface. Si le câble est débranché ou branché dans une mauvaise prise, branchez-le correctement, puis remettez l'imprimante sous tension.
Color measurement has failed (La mesure des couleurs a échoué).	Vérifiez si des points sont manquants sur l'impression ou si un problème est survenu. En cas de problème, confirmez l'état de l'imprimante. → Reportez-vous au <i>Guide d'utilisation</i> de l'imprimante Epson Stylus Pro 9900/7900/9910/7910
Canceled due to a printer error (Annulé en raison d'une erreur de l'imprimante).	Confirmez le message sur le panneau de commande de l'imprimante et corrigez l'erreur sur l'imprimante. → Reportez-vous au <i>Guide d'utilisation</i> de l'imprimante Epson Stylus Pro 9900/7900/9910/7910
Canceled due to a SpectroProofer error (Annulé en raison d'une erreur SpectroProofer).	Confirmez l'état du produit et procédez à l'entretien, si nécessaire. → « Entretien » à la page 13
The results of the color measurement could not be saved (Les résultats de la mesure des couleurs n'ont pas pu être enregistrés).	Augmentez la mémoire si l'ordinateur dispose d'une mémoire insuffisante pour enregistrer les données. Lors de l'enregistrement des données, vérifiez qu'un fichier n'est pas protégé en écriture.

Problème au niveau des données de mesure des couleurs

En cas de problème au niveau des données de mesure des couleurs, confirmez l'état de SpectroProofer et exécutez l'entretien si nécessaire.

→ « Entretien » à la page 13

Pour plus d'informations sur la recertification du périphérique ILS20EP/ILS20EPUV et obtenir de l'aide, contactez le support client. Si le support client de votre région ne figure pas dans la liste ci-dessous, contactez votre revendeur.

→ « Besoin d'aide » à la page 26

Annexe

Désinstallation de SpectroProofer Utilities

Suivez les instructions ci-dessous pour désinstaller SpectroProofer Utilities.

Windows 2000/Windows XP

- 1 Quittez SpectroProofer Utilities.
- 2 Cliquez sur **Control Panel (Panneau de configuration)** dans le menu **Start (Démarrer)**, puis sur **Add or Remove Programs (Ajout ou suppression de programmes)** (ou **Add/Remove Programs (Ajout/Suppression de programmes)**).
- 3 Cliquez sur **SpectroProofer Utilities**, puis sur **Change/Remove (Modifier/Supprimer)**.

Suivez les instructions à l'écran pour terminer la désinstallation.

Windows Vista

- 1 Quittez SpectroProofer Utilities.
- 2 Cliquez sur **Start (Démarrer)**, puis sur **Control Panel (Panneau de configuration)**.
- 3 Cliquez sur **Programs (Programmes)**.
- 4 Cliquez sur **Programs and Features (Programmes et fonctionnalités)**.
- 5 Cliquez sur **SpectroProofer Utilities**, puis sur **Uninstall/Change (Désinstaller/Modifier)**.

Suivez les instructions à l'écran pour terminer la désinstallation.

Mac OS

- 1 Quittez SpectroProofer Utilities.
- 2 Insérez le CD-ROM du logiciel dans l'ordinateur.
- 3 Double-cliquez sur l'icône Setup.



- 4 Suivez les instructions à l'écran pour désinstaller le logiciel.
- 5 Dans la boîte de dialogue Setup (Configurer), sélectionnez **Uninstall (Désinstaller)**, puis cliquez sur **Uninstall (Désinstaller)**.
- 6 Suivez les instructions à l'écran pour terminer la désinstallation.



Mise en garde :

- ❑ Lors de la désinstallation du logiciel sous Windows XP/Vista, n'oubliez pas de vous connecter à l'ordinateur en tant que compte utilisateur administrateur. Lors de la désinstallation du logiciel sous Windows Vista, vous serez peut-être invité à saisir le mot de passe de l'administrateur. Le cas échéant, saisissez le mot de passe pour continuer.
- ❑ Lors de la désinstallation du logiciel sous Windows 2000, n'oubliez pas de vous connecter en tant qu'utilisateur possédant les droits d'administration (utilisateur appartenant au groupe administrateur).

Annexe

Spécifications requises

Consultez le fichier ReadMe.txt de votre logiciel pour en savoir plus sur les spécifications minimales et recommandées requises pour utiliser ce produit.

Mise en garde :

Pour utiliser ce produit, vous devez installer le pilote d'impression et SpectroProofer Utilities sur votre ordinateur.

Caractéristiques

Caractéristiques	
Température	Fonctionnement : 10 à 35 °C (50 à 95 °F) Stockage (avec emballage) : -20 à 60 °C (-4 à 140 °F) (Moins de 120 mois à 60 °C (140 °F). Moins de 1 mois à 40 °C (104 °F)) Stockage (sans emballage) : -20 à 40 °C (-4 à 104 °F) (Moins de 1 mois à 40 °C (104 °F))
Humidité	Fonctionnement : 30 à 80 % (sans condensation) Stockage (avec emballage) : 5 à 85 % (sans condensation) Stockage (sans emballage) : 5 à 85 % (sans condensation)
Qualité garantie	Température : 20 à 26 °C (68 à 78,8 °F) Humidité : 35 à 65 %
Poids	Pour le SpectroProofer Mounter 44" : Environ 13,5 Kg (sans accessoires ni périphérique ILS20EP/ILS20EPUV) Pour le SpectroProofer Mounter 24" : Environ 9 Kg (sans accessoires ni périphérique ILS20EP/ILS20EPUV)

Dimensions	Pour le SpectroProofer Mounter 44" : 1295 (L) × 199 (P) × 267 (H) mm Pour le SpectroProofer Mounter 24" : 787 (L) × 199 (P) × 267 (H) mm
------------	---

Caractéristiques du périphérique ILS20EP/ILS20EPUV	
Modèle de produit	X-Rite ILS20EP, ILS20EPUV
Condition de géométrie de mesure	0°/ 45° ANSI / ISO 5.4
Ouverture de mesure	3,55 mm de diamètre
Source d'éclairage	Lampe à incandescence de 2850°K
Spectre	Mesure : 16 points Sortie : 31 points
Angle de champ	2°/ 10°
Source du type d'éclairage	A, C, D50, D55, D65, D75, F2, F7, F11, F12
Zone de longueur d'onde du spectre	400 - 700 nm
Plage de mesure	0 à 150 % R (réflexion)
Précision de répétition	Max 0,2 dE cmc / Plaque blanche Max 0,8 dE cmc / Plaque noire
Erreur d'indication	Ave 0,5 dE cmc / Plaque 12BCRA ILS20EP standard Ave 1 dE cmc / Plaque 12BCRA ILS20EP standard
Fréquence de recertification recommandée	Une fois par an

Annexe

Caractéristiques électriques		
Tension nominale	100 à 240 Vca	
Plage de tension d'entrée	90 à 264 Vca	
Sortie CC (alimentation du périphérique ILS20EP/ILS20EP UV)	5,5 V 1 A	
Plage de fréquences nominales	50 à 60 Hz	
Plage de fréquences d'entrée	49,5 à 60,5 Hz	
Courant nominal	SpectroProofer Mounter 44" :	0,3 A/100 V
	SpectroProofer Mounter 24" :	0,25 A/100 V
Consommation électrique	SpectroProofer Mounter 44" :	Environ 10,5 W Environ 5 W en mode prêt Environ 3,5 W en mode sommeil
	SpectroProofer Mounter 24" :	Environ 8,5 W Environ 5 W en mode prêt Environ 3,5 W en mode sommeil

Normes et approbations	
Modèle américain :	
Sécurité	UL60950-1 CAN/CSA-C22.2 No.60950-1
Compatibilité électro-magnétique	FCC Section 15 Sous-section B Classe B CAN/CSA-CEI/IEC CISPR 22 Classe B
Modèle européen :	
Direction 2006/95/CE sur les basses tensions	EN60950-1
Directive 2004/108/CE sur la compatibilité électro-magnétique	EN55022 Classe B EN61000-3-2 EN61000-3-3 EN55024
Modèle australien :	
Compatibilité électro-magnétique	AS/NZS CISPR22 Classe B

Besoin d'aide

Site Web de support technique

Le site Web de support technique de Epson propose des solutions aux problèmes que vous ne pouvez pas résoudre à l'aide des informations de dépannage contenues dans la documentation de votre produit. Si vous disposez d'un navigateur Web, connectez-vous à Internet et accédez au site suivant :

<http://support.epson.net/>

Si vous recherchez les derniers pilotes, FAQ, manuels ou autres documents téléchargeables, visitez le site suivant :

<http://www.epson.com>

Sélectionnez la section assistance de votre site Web Epson local.

Contactez le support client

Avant de contacter Epson

Si votre produit Epson ne fonctionne pas correctement et que vous ne pouvez pas résoudre le problème à l'aide des informations contenues dans la documentation du produit, contactez le support client. Si le support client de votre région ne figure pas dans la liste ci-dessous, contactez votre revendeur.

Le support client sera en mesure de vous aider plus rapidement si vous fournissez les informations suivantes :

- Numéro de série du produit
(Il figure généralement au dos du produit.)
- Modèle du produit
- Version logicielle
(Cliquez sur **About (À propos de)**, **Version Info (Info version)** ou un bouton similaire dans le logiciel.)
- Marque et modèle de votre ordinateur
- Système d'exploitation et version
- Noms et versions des applications logicielles que vous utilisez habituellement avec votre produit

Aide pour les utilisateurs d'Amérique du Nord

Epson propose les services de support technique suivants.

Support Internet

Visitez le site Web de Epson à l'adresse <http://epson.com/support> et sélectionnez votre produit pour obtenir les solutions aux problèmes les plus courants. Vous pouvez télécharger les pilotes et la documentation, consultez les FAQ et les conseils de dépannage ou envoyer un e-mail à Epson contenant vos questions.

Contacteur un technicien

Numéro : (562) 276-1300 (États-Unis) ou (905) 709-9475 (Canada), 6 h - 18 h, heure du pacifique du lundi au vendredi. Les jours et heures d'assistance sont susceptibles d'être modifiés sans préavis. Les coûts de communication (longue distance, etc.) ne sont pas forcément gratuits.

Avant d'appeler le support d'Epson, préparez les informations suivantes :

- Nom du produit
- Numéro de série du produit
- Preuve d'achat (reçu, par exemple) et date d'achat
- Configuration de l'ordinateur
- Description du problème

Remarque :

Pour de l'aide concernant tout autre logiciel sur votre système, reportez-vous à la documentation de ce logiciel pour en savoir plus sur le support technique correspondant.

Achat des fournitures et accessoires

Vous pouvez acheter des cartouches d'encre Epson authentiques, des cartouches de ruban et des accessoires auprès d'un revendeur agréé Epson. Pour trouver le revendeur le plus proche de chez vous, appelez le 800-GO-EPSON (800-463-7766). Vous pouvez également effectuer vos achats en ligne <http://www.epsonstore.com> (États-Unis) ou <http://www.epson.ca> (Canada).

Aide pour les utilisateurs en Europe

Consultez le **Document de garantie paneuropéen** pour plus d'informations sur la procédure permettant de contacter le support client EPSON.

Aide pour les utilisateurs en Australie

Epson Australie souhaite vous proposer un haut niveau de service client. Outre la documentation de votre produit, nous proposons les sources d'obtentions d'informations suivantes :

Votre revendeur

N'oubliez pas que votre revendeur peut souvent identifier et résoudre les problèmes. Commencez toujours par contacter votre revendeur en cas de problème car il peut bien souvent résoudre rapidement et facilement les problèmes que vous rencontrez et vous donner des conseils sur la marche à suivre.

URL Internet

<http://www.epson.com.au>

Visitez les pages Web du site australien d'Epson. Ce site propose une zone de téléchargement des pilotes, les points de contact d'Epson et des informations sur les nouveaux produits et le support technique (e-mail).

Besoin d'aide

Epson Helpdesk

Epson Helpdesk est un service de support final qui fournit des conseils à nos clients. Les opérateurs du centre Helpdesk peut vous assister au niveau de l'installation, de la configuration et du fonctionnement de votre produit Epson. Le personnel commercial du centre Helpdesk peuvent vous fournir la documentation sur les nouveaux produits Epson et vous indiquez le revendeur ou le technicien d'entretien le plus proche de chez vous. Ce service répond à de nombreux types de questions.

Coordonnées des centres Helpdesk :

Téléphone : 1300 361 054

Fax : (02) 8899 3789

Nous vous encourageons à vous munir de toutes les informations appropriées avant de contacter le service. Plus vous préparerez d'informations à l'avance, plus nous pourrons résoudre le problème rapidement. Entre autres informations figurent la documentation de votre produit Epson, le type d'ordinateur, votre système d'exploitation, vos applications et toutes autres informations qui vous semblent utiles.

Aide pour les utilisateurs de Singapour

Sources d'informations, support et services disponibles sur le site Epson de Singapour :

Site Web
(<http://www.epson.com.sg>)

Informations sur les caractéristiques des produits, les pilotes à télécharger, les FAQ, le service commercial et le support technique disponibles par e-mail.

Epson HelpDesk (tél : (65) 6586 3111)

Notre équipe HelpDesk peut vous aider par téléphone dans les cas suivants :

- Problèmes commerciaux et informations sur les produits
- Questions ou problèmes concernant l'utilisation des produits
- Questions sur la garantie et le service de réparation

Aide pour les utilisateurs de Thaïlande

Coordonnées pour obtenir des informations et une assistance commerciale et technique :

Site Web
(<http://www.epson.co.th>)

Informations sur les caractéristiques des produits, les pilotes à télécharger et les FAQ disponibles par e-mail.

Hotline Epson (tél : (66) 2685 -9899)

Notre Hotline peut vous aider par téléphone dans les cas suivants :

- Problèmes commerciaux et informations sur les produits
- Questions ou problèmes concernant l'utilisation des produits
- Questions sur la garantie et le service de réparation

Aide pour les utilisateurs du Vietnam

Coordonnées pour obtenir des informations et une assistance commerciale et technique :

Hotline Epson (tél) : 84-8-823-9239

Service technique : 80 Truong Dinh Street,
District 1, Hochiminh City
Vietnam

Besoin d'aide

Aide pour les utilisateurs en Indonésie

Coordonnées pour obtenir des informations et une assistance commerciale et technique :

Site Web (<http://www.epson.co.id>)

- Informations sur les caractéristiques des produits et les pilotes à télécharger
- FAQ, service commercial et questions par e-mail

Hotline Epson

- Problèmes commerciaux et informations sur les produits
- Support technique

Téléphone : (62) 21-572 4350

Fax : (62) 21-572 4357

Service technique Epson

Jakarta	Mangga Dua Mall 3rd floor No 3A/B Jl. Arteri Mangga Dua, Jakarta Tél/Fax : (62) 21-62301104
Bandung	Lippo Center 8th floor Jl. Gatot Subroto No.2 Bandung Tél/Fax : (62) 22-7303766
Surabaya	Hitech Mall It IIB No. 12 Jl. Kusuma Bangsa 116 - 118 Surabaya Tél : (62) 31-5355035 Fax : (62)31-5477837
Yogyakarta	Hotel Natour Garuda Jl. Malioboro No. 60 Yogyakarta Tél : (62) 274-565478
Medan	Wisma HSBC 4th floor Jl. Diponegoro No. 11 Medan Tél/Fax : (62) 61-4516173

Makassar MTC Karebosi Lt. III Kav. P7-8
Jl. Ahmad Yani No.49
Makassar
Tél : (62)411-350147/411-350148

Aide pour les utilisateurs de Hong Kong

Pour obtenir un support technique et commercial, les utilisateurs sont invités à contacter Epson Hong Kong Limited.

Page d'accueil Internet

Epson Hong Kong a créé une page d'accueil locale en chinois et en anglais sur Internet pour fournir aux utilisateurs les informations suivantes :

- Informations sur les produits
- FAQ
- Dernières versions des pilotes Epson

Les utilisateurs peuvent accéder à notre page d'accueil Internet à l'adresse suivante :

<http://www.epson.com.hk>

Hotline du support technique

Vous pouvez également contacter nos techniciens aux coordonnées suivantes :

Téléphone : (852) 2827-8911

Fax : (852) 2827-4383

Besoin d'aide

Aide pour les utilisateurs de Malaisie

Coordonnées pour obtenir des informations et une assistance commerciale et technique :

Site Web

(<http://www.epson.com.my>)

- Informations sur les caractéristiques des produits et les pilotes à télécharger
- FAQ, service commercial et questions par e-mail

Epson Trading (M) Sdn. Bhd.

Siège social

Téléphone : 603-56288288

Fax : 603-56288388/399

Epson Helpdesk

- Problèmes commerciaux et informations sur les produits (Ligne d'informations)

Téléphone : 603-56288222

- Questions sur la garantie et les réparations, utilisation des produits et support technique (ligne technique)

Téléphone : 603-56288333

Aide pour les utilisateurs d'Inde

Coordonnées pour obtenir des informations et une assistance commerciale et technique :

Site Web

(<http://www.epson.co.in>)

Informations sur les caractéristiques des produits, les pilotes à télécharger et les questions concernant les produits.

Siège social Epson India - Bangalore

Téléphone : 080-30515000

Fax : 30515005

Bureaux régionaux Epson India :

Site	Téléphone	Fax
Mumbai	022-28261515 /16/17	022-28257287
Delhi	011-30615000	011-30615005
Chennai	044-30277500	044-30277575
Kolkata	033-22831589 / 90	033-22831591
Hyderabad	040-66331738 / 39	040-66328633
Cochin	0484-2357950	0484-2357950
Coimbatore	0422-2380002	Non disponible
Pune	020-30286000 /30286001 /30286002	020-30286000
Ahmedabad	079-26407176 / 77	079-26407347

Ligne d'assistance

Pour toute assistance, informations sur les produits ou commander une cartouche : 18004250011 (9 - 21 h) - numéro vert.

Pour toute assistance (CDMA & utilisateurs itinérants) - 3900 1600 (9 - 18h) préfixe local requis

Aide pour les utilisateurs des Philippines

Pour obtenir une assistance technique et commerciale, les utilisateurs sont invités à contacter Epson Philippines Corporation aux coordonnées suivantes :

Téléphone : (63-2) 706 2609

Fax : (63-2) 706 2665

Ligne directe du centre Helpdesk : (63-2) 706 2625

E-mail : epchelpdesk@epc.epson.com.ph

Site Web (<http://www.epson.com.ph>)

Informations sur les caractéristiques des produits, les pilotes à télécharger et les FAQ disponibles par e-mail. Réponses aux questions par e-mail.

Numéro vert : 1800-1069-EPSON(37766)

Notre Hotline peut vous aider par téléphone dans les cas suivants :

- Problèmes commerciaux et informations sur les produits
- Questions ou problèmes concernant l'utilisation des produits
- Questions sur la garantie et le service de réparation