

---

**EPSON AcuLaser CX28 Series**  
**Guida utente**

---

**NPD3982-00 IT**

---

## **Avviso sui diritti d'autore**

Non è consentito riprodurre, conservare in un sistema di recupero dati o trasmettere in nessun modo e mediante nessun mezzo di tipo meccanico, adibito a fotocopiatura, a registrazione o di altro tipo, nessuna parte di questa pubblicazione senza previo permesso scritto di Seiko Epson Corporation. Il produttore non si assume nessuna responsabilità per quanto riguarda l'utilizzo delle informazioni contenute in questo documento, né si assume alcuna responsabilità per eventuali danni derivati dall'uso di tali informazioni.

Né Seiko Epson Corporation né le sue affiliate saranno ritenute responsabili nei confronti dell'acquirente di questo prodotto o di terzi per eventuali danni, perdite, costi o spese causate da: incidenti, uso errato o abuso di questo prodotto o modifiche, riparazioni o alterazioni non autorizzate del prodotto, oppure (a esclusione degli Stati Uniti) la mancata osservanza delle istruzioni operative e di manutenzione fornite da Seiko Epson Corporation.

Seiko Epson Corporation e le sue affiliate non saranno responsabili di eventuali danni o problemi che dovessero insorgere dall'utilizzo di opzioni o prodotti di consumo diversi da quelli designati come Prodotti Originali Epson o Prodotti Approvati Epson da Seiko Epson Corporation.

---

# ACCORDO DI LICENZA DEL SOFTWARE

In questa confezione sono contenuti i seguenti materiali forniti da Seiko Epson Corporation (Epson): software incluso come parte del sistema di stampa, i dati di outline a codifica digitale leggibili dall'apparecchiatura codificati in formato speciale e in forma criptata ("Programmi dei caratteri"), un altro software funzionante in un sistema computerizzato da utilizzare assieme al software di stampa ("Software host") e relativo materiale esplicativo scritto ("Documentazione"). Per indicare il Software di stampa, i Programmi dei caratteri e/o il Software host sarà utilizzato il termine "Software" che includerà anche eventuali aggiornamenti, versioni modificate, aggiunte e copie del Software.

Il Software viene concesso in licenza all'utente ai termini previsti da questo Accordo.

Epson garantisce all'utente una sottoliscenza non esclusiva per l'utilizzo del Software e della Documentazione, purché l'utente accetti le seguenti condizioni:

1. Il Software di stampa e i relativi Programmi dei caratteri possono essere utilizzati per la riproduzione di immagini nel dispositivo/i di stampa concesso in licenza esclusivamente ai propri fini lavorativi interni.
  2. Oltre alla licenza per i Programmi dei caratteri di cui al paragrafo 1 ("Software di stampa") riportato sopra, è possibile utilizzare Programmi di caratteri romani per riprodurre pesi, stili e versioni di lettere, cifre, caratteri e simboli ("Tipo carattere") sul display o monitor per i propri fini lavorativi interni.
  3. È possibile eseguire una copia di backup del Software host, purché tale copia non venga installata o utilizzata in un computer. Nonostante le restrizioni specificate sopra, il Software host può essere installato sul numero di computer che si desidera per l'utilizzo esclusivo con uno o più sistemi di stampa che utilizzano il Software di stampa.
  4. I diritti previsti da questo Accordo possono essere assegnati a un cessionario di tutti i diritti e gli interessi del concessionario per tale Software e Documentazione ("Cessionario") purché gli vengano trasmesse tutte le copie del Software e della Documentazione e il Concessionario accetti di essere vincolato da tutti i termini e le condizioni di questo Accordo.
  5. L'utente acconsente a non eseguire modifiche, adattamenti o traduzioni del Software e della Documentazione.
  6. L'utente acconsente a non tentare di alterare, disassemblare, decriptare, eseguire interventi di reverse engineering o di decompilazione sul Software.
  7. I diritti sul Software e la proprietà della Documentazione e di loro eventuali riproduzioni rimarrà di Epson e dei suoi concessionari.
  8. I marchi di fabbrica dovranno essere utilizzati in accordo con le pratiche accettate sui marchi di fabbrica, inclusa l'identificazione del nome del proprietario del marchio. I marchi di fabbrica possono essere utilizzati solo per l'identificazione dei risultati di stampa prodotti dal Software e tale utilizzo non comporta l'acquisizione dei diritti di proprietà sul marchio di fabbrica stesso.
  9. L'utente non è autorizzato ad affittare, concedere in leasing, concedere in sottoliscenza, concedere in prestito o trasferire versioni o copie del Software non utilizzate dal concessionario o il Software contenuto in eventuali dispositivi non utilizzati, eccettuato il caso di un trasferimento permanente di tutto il complesso di Software e Documentazione come descritto sopra.
-

10. In nessun caso Epson o il suo concessionario saranno considerati responsabili di eventuali danni consequenziali, incidentali, INDIRETTI, PUNITIVI o speciali, comprese eventuali perdite di profitti o di risparmi, anche se Epson fosse stata avvisata della possibilità di tali danni, o per reclami da parte di terzi. Epson o il suo concessionario non riconoscono nessuna garanzia relativa al software, espressa o implicita, incluse, senza limitazioni, garanzie implicite di commerciabilità, idoneità per uno scopo o un titolo particolare e di non violazione dei diritti di terzi. Alcuni stati o giurisdizioni non consentono l'esclusione o la limitazione di danni incidentali, consequenziali o speciali, quindi le limitazioni di cui sopra potrebbero non essere applicabili a un caso specifico.
  11. Avviso agli utenti finali governativi: il Software è un "articolo commerciale," in base alla definizione del termine in 48 C.F.R.2.101, ed è costituito da un "software commerciale per computer" e dalla "documentazione del software commerciale per computer", in base all'utilizzo di tali termini in 48 C.F.R. 12.212. In conformità con 48 C.F.R. 12.212 e da 48 C.F.R. 227.7202-1 a 227.7202-4, tutti gli utenti finali che appartengono al governo degli Stati Uniti acquistano il Software esclusivamente con i diritti previsti in questo documento.
  12. L'acquirente acconsente a non esportare sotto nessuna forma il Software in violazione delle leggi e delle normative applicabili relative al controllo delle esportazioni di qualsiasi Paese.
-

## Restrizioni legali sulla copia di documenti

Nel caso di certi tipi di documenti, non è mai consentita l'esecuzione di copie con lo scopo o l'intento di diffonderle come se si trattasse di originali.

Quello che segue non è un elenco esaustivo, ma intende essere una guida per la copia responsabile dei documenti.

### Documenti finanziari

- Assegni
- Traveler's check
- Vaglia
- Certificati di deposito
- Obbligazioni o altri certificati di debito
- Certificati azionari

### Documenti legali

- Tessere alimentari
- Francobolli (timbrati o non timbrati)
- Assegni o tratte emessi da agenzie governative
- Marche da bollo interne (annullate o non annullate)
- Passaporti
- Moduli di immigrazione
- Patenti e certificati di veicoli a motore
- Titoli e atti di case e proprietà

### Documenti generici

- Carte di identità, tesserini o distintivi
- Lavori protetti da copyright senza il permesso del titolare del copyright

Inoltre, è proibita in qualsiasi circostanza la copia di valuta interna o estera o di opere d'arte senza il permesso del titolare del copyright.

In caso di dubbio sulla natura di un documento, rivolgersi a un consulente legale.



*Al fine di impedire la riproduzione illegale di certi documenti, come ad esempio la valuta cartacea, questo apparecchio è dotato di una funzione di prevenzione delle contraffazioni.*

*A causa della presenza di tale funzione, le immagini possono risultare distorte.*

---

## Solo per gli stati membri dell'Unione Europea

Questo simbolo significa: **non smaltire questo prodotto con i normali rifiuti urbani.**

Per istruzioni sullo smaltimento appropriato, rivolgersi alle autorità locali. In caso di acquisto di un dispositivo nuovo, è possibile consegnare quello usato al nostro rivenditore per uno smaltimento appropriato. Il riciclaggio di questo prodotto favorirà la conservazione delle risorse naturali e la prevenzione di potenziali ripercussioni negative sull'ambiente e sulla salute delle persone riconducibili a uno smaltimento inappropriato.

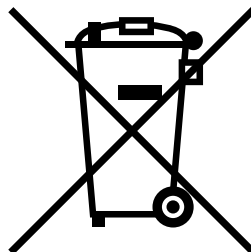

Questo prodotto è conforme alla direttiva RoHS (2002/95/CE).

---

---

# Indice

---

<b>1</b>	<b>Introduzione .....</b>	<b>1</b>
	<b>Informazioni sull'apparecchio 2</b>	
	Requisiti di spazio 2	
	Nomi delle parti 4	
	Vista frontale 4	
	Vista posteriore 6	
	Vista frontale con opzioni 6	
	CD-ROM del software 7	
	Driver della stampante (driver PostScript) 7	
	Driver della stampante (driver PCL) 7	
	Driver della stampante (file PPD) 7	
	Driver dello scanner 8	
	Documentazione 8	
	Requisiti di sistema 10	
<b>2</b>	<b>Pannello di controllo e menu di configurazione .....</b>	<b>11</b>
	<b>Informazioni sul pannello di controllo 12</b>	
	Spie e tasti del pannello di controllo 12	
	Indicazioni di visualizzazione 14	
	Schermata principale (modalità Copia) 14	

	Schermata principale (modalità Scan)	17
	Schermata di stampa	21
	<b>Verifica dello stato e delle impostazioni dell'apparecchio</b>	<b>22</b>
	Toner residuo	22
	Menu Rapporto/stato	22
	Tot stampe	23
	Stato Mat. Cons.	23
	Risult. TX	24
	Rapporto	24
	<b>Descrizione generale del menu di configurazione</b>	<b>25</b>
	Menu Utilità	25
	Menu Impostazioni	27
	Menu Conf orig carta	31
	Menu Gestione ammin.	34
	Menu Settaggi copia	48
	Menu Registr. indir.	50
	Menu Report	51
	Menu Impost. scanner	51
	Menu Stampa diretta	53
	<b>Menu Stampa PS/PCL</b>	<b>55</b>
	Prova/Menu St	55
	Menu Carta	57
	Menu Qualità	60
	Menu val.pre.sist.	80
	<b>Menu Stampa memoria</b>	<b>86</b>
<b>3</b>	<b>Utilizzo dei supporti</b> .....	<b>89</b>
	<b>Supporti di stampa</b>	<b>90</b>
	Specifiche	90
	Tipi	91
	Carta normale (carta riciclata)	91
	Cartoncino	92
	Busta	93
	Etichette	94
	Carta intestata	95
	Cartolina	96
	Lucidi	97
	Supporti di stampa patinati	98
	Area per la creazione dell'immagine (stampabile) garantita	99
	Area per la creazione dell'immagine—Buste	99
	Margini della pagina	99
	<b>Caricamento dei supporti di stampa</b>	<b>100</b>
	Come caricare un supporto di stampa?	100
	Vassoio 1 (vassoio di alimentazione manuale)	100
	Caricamento della carta normale	100
	Altri supporti di stampa	102



	Caricamento di buste	103
	Caricamento fogli etichette/Carta intestata/Cartoline/Cartoncino/Supporti di stampa patinati e Lucidi	105
	Vassoio 2	107
	Caricamento della carta normale	107
	Vassoio 3 (unità di alimentazione inferiore opzionale)	110
	Caricamento della carta normale	110
	<b>Stampa Duplex</b>	<b>113</b>
	Come eseguire la stampa autoduplex?	113
	<b>Vassoio di uscita</b>	<b>115</b>
	<b>Conservazione dei supporti di stampa</b>	<b>116</b>
	<b>Supporto di stampa originale</b>	<b>117</b>
	Specifiche	117
	Documenti che possono essere posizionati sul vetro originale	117
	Documenti che possono essere caricati nell'AAD	117
	<b>Caricamento di un documento da copiare</b>	<b>119</b>
	Posizionamento di un documento sul vetro originale	119
	Caricamento di un documento nell'AAD	120
<b>4</b>	<b>Utilizzo del driver della stampante</b> .....	<b>121</b>
	<b>Selezione delle opzioni/impostazioni predefinite della stampante (per Windows)</b>	<b>122</b>
	Windows Vista/XP/Server 2003/2000 (PCL6, PS)	122
	<b>Disinstallazione del driver della stampante (per Windows)</b>	<b>124</b>
	Windows Vista/XP/Server 2003/2000 (PCL6, PS)	124
	<b>Visualizzazione delle impostazioni del driver della stampante (per Windows)</b>	<b>125</b>
	Windows Vista	125
	Windows XP/Server 2003	125
	Windows 2000	125
	<b>Impostazioni del driver della stampante</b>	<b>126</b>
	Pulsanti comuni	126
	Scheda Avanzate (solo driver della stampante PostScript)	127
	Scheda Normal	127
	Scheda Layout	128
	Scheda Impostazione per pagina	128
	Scheda Filigrana/Overlay	129
	Scheda Qualità	129
	Scheda Altri	130
	Limitazioni delle funzioni del driver della stampante installato con Point and Print	130
<b>5</b>	<b>Telecamera diretta</b> .....	<b>131</b>
	<b>Telecamera diretta</b>	<b>132</b>
	Stampa diretta da una telecamera digitale	132

<b>6</b>	<b>Memoria diretta .....</b>	<b>133</b>
	<b>Memoria diretta 134</b>	
	Stampa da un dispositivo di memoria USB collegato	134
<b>7</b>	<b>Utilizzo della copiatrice .....</b>	<b>137</b>
	<b>Esecuzione di copie di base 138</b>	
	Funzionamento della copia di base	138
	Specifica delle impostazioni di qualità della copia	139
	Selezione del tipo di documento	139
	Specifica della densità della copia	140
	Specifica del rapporto zoom	140
	Selezione di un rapporto zoom preimpostato	140
	Indicazione di un rapporto zoom personalizzato	141
	Selezione del vassoio del supporto di stampa	141
	<b>Esecuzione di copie avanzate 142</b>	
	Impostazione della copia 2in1/4in1	142
	Copia 2in1/4in1 dall'AAD	142
	Copia 2in1/4in1 dal vetro originale	142
	Impostazione di una funzione di copia	143
	Copia ID Card	144
	Ripetizione di copie	145
	Copia di poster	146
	Impostazione della copia duplex (fronte-retro)	147
	Copia duplex (fronte-retro) dall'AAD	147
	Copia duplex (fronte-retro) dal vetro originale	148
	Copia di documenti duplex (fronte-retro)	149
	Impostazione della copia in fascicoli (fascicolata)	149
	Copia in fascicoli (fascicolata) dall'AAD	149
	Copia in fascicoli (fascicolata) dal vetro originale	149
<b>8</b>	<b>Utilizzo dello scanner .....</b>	<b>151</b>
	<b>Scansione da un'applicazione del computer 152</b>	
	Operazioni basiche per la scansione	152
	Impostazioni del driver Windows TWAIN	153
	Impostazioni del driver Windows WIA	155
	Impostazioni del driver Macintosh TWAIN	156
	<b>Scansione con l'apparecchio 158</b>	
	Operazioni basiche per la scansione	158
	Indicazione della posizione dei dati	160
	Salvataggio dei dati in un dispositivo di memoria USB (Scan in mem. USB)	160
	Indicazione dell'indirizzo di destinazione (Scan su e-mail/FTP/SMB)	161
	Immissione diretta dell'indirizzo e-mail	161
	Selezione dall'elenco dei preferiti	162
	Selezione di un indirizzo di destinazione	162
	Selezione di una destinazione di gruppo	163

Selezione dall'agenda telefon.	164
Ricerca nell'agenda telefonica	164
Ricerca in un server LDAP	165
Indicazione di indirizzi di destinazione multipli	167
Modifica di un indirizzo di destinazione specificato	168
Eliminazione di un indirizzo di destinazione specificato	168
Registrazione/Modifica di indirizzi	169
Registrazione nell'Elenco preferiti	169
Eliminazione dall'elenco dei preferiti	170
Registrazione di indirizzi di destinazione (immissione diretta)	170
Registrazione di indirizzi di destinazione (ricerca LDAP)	171
Modifica/Eliminazione di indirizzi di destinazione	173
Registrazione di destinazioni di gruppo	174
Modifica/Eliminazione delle destinazioni di gruppo	175
Selezione del formato dei dati	176
Selezione dell'impostazione della qualità di scansione	176
Selezione della risoluzione	176
Selezione della modalità di scansione	177
Selezione della densità di scansione	177
Impostazione della scansione duplex (fronte-retro)	177
Impostazione del formato di scansione	178
Impostazione del colore di scansione	178
Indicazione dell'oggetto	179
Eliminazione di un lavoro di trasmissione in coda	179
<b>9 Sostituzione dei materiali di consumo</b>	<b>181</b>
<b>Sostituzione dei materiali di consumo</b>	<b>182</b>
Cartucce di toner	182
Sostituzione di una cartuccia di toner	184
Sostituzione di un'unità di riproduzione delle immagini	188
Sostituzione del raccoglitore del toner di scarto	194
<b>10 Manutenzione</b>	<b>199</b>
<b>Manutenzione dell'apparecchio</b>	<b>200</b>
<b>Pulizia dell'apparecchio</b>	<b>202</b>
Esterno	202
Rulli del supporto di stampa	203
Pulizia dei rulli di alimentazione del supporto di stampa (vassoio di alimentazione manuale)	203
Pulizia dei rulli di alimentazione del supporto di stampa (Vassoio 2/3)	205
Pulizia dei rulli di trasferimento del supporto di stampa per il vassoio 3	206
Pulizia dei rulli di alimentazione del supporto di stampa per l'AAD	207
Pulizia dei rulli di alimentazione del supporto di stampa per il duplex	208
Lente laser	209
<b>11 Risoluzione dei problemi</b>	<b>211</b>

<b>Introduzione</b>	<b>212</b>
<b>Stampa di una pagina di configurazione</b>	<b>213</b>
<b>Sblocco dello scanner</b>	<b>214</b>
<b>Prevenzione degli errori di alimentazione del supporto di stampa</b>	<b>215</b>
<b>Conoscenza del percorso del supporto di stampa</b>	<b>216</b>
<b>Risoluzione dei problemi di alimentazione dei supporti di stampa</b>	<b>216</b>
Messaggi di inceppamento del supporto di stampa e procedure di cancellazione	217
Risoluzione di un inceppamento del supporto di stampa dal vassoio 1 (vassoio di alimentazione manuale) e del rullo di trasferimento	218
Risoluzione di un inceppamento del supporto di stampa nel vassoio 2	221
Risoluzione di un inceppamento del supporto di stampa nel vassoio 3	224
Risoluzione di un inceppamento del supporto di stampa nell'AAD	227
Risoluzione di un inceppamento del supporto di stampa nel duplex	229
Risoluzione di un inceppamento del supporto di stampa nell'unità del fusore	230
Risoluzione di un inceppamento del supporto di stampa nel dispositivo di switchback	234
Risoluzione di un inceppamento del supporto di stampa nell'area di trasporto orizzontale	236
<b>Risoluzione dei problemi di inceppamento dei supporti di stampa</b>	<b>238</b>
<b>Risoluzione di altri problemi</b>	<b>241</b>
<b>Risoluzione dei problemi relativi alla qualità di stampa</b>	<b>249</b>
<b>Messaggi di stato, errore e assistenza</b>	<b>255</b>
Messaggi di stato	255
Messaggi di errore	256
Messaggi di assistenza	265
<b>12 Installazione degli accessori</b>	<b>267</b>
<b>Introduzione</b>	<b>268</b>
<b>Protezione antistatica</b>	<b>269</b>
<b>Modulo di memoria Dual In-Line (DIMM)</b>	<b>270</b>
Installazione di un modulo DIMM	270
<b>Disco rigido</b>	<b>273</b>
Installazione del disco rigido	273
<b>Vassoio 3 (unità di alimentazione inferiore)</b>	<b>277</b>
Contenuto del kit	277
Installazione del vassoio 3	278
<b>A Appendice</b>	<b>281</b>
<b>Specifiche tecniche</b>	<b>282</b>
<b>Immissione di testi</b>	<b>285</b>
Funzionamento dei tasti	285
Immissione di nomi	285
Immissione di indirizzi e-mail	286
Modifica della modalità di inserimento	286

Esempio di inserimento	286
Correzione di un testo e precauzioni di inserimento	288
<b>Il nostro impegno in materia di protezione ambientale</b>	<b>289</b>
Che cos'è un prodotto ENERGY STAR?	289



---

***Introduzione***

---

**1**

# Informazioni sull'apparecchio

## Requisiti di spazio

Per garantire il facile svolgimento delle operazioni di funzionamento, sostituzione dei materiali di consumo e di manutenzione, attenersi ai requisiti di spazio consigliati riportati sotto.

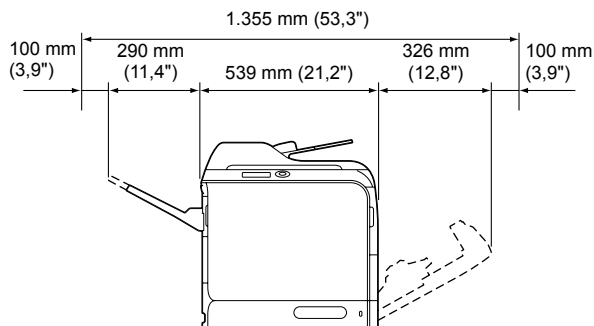

Vista frontale

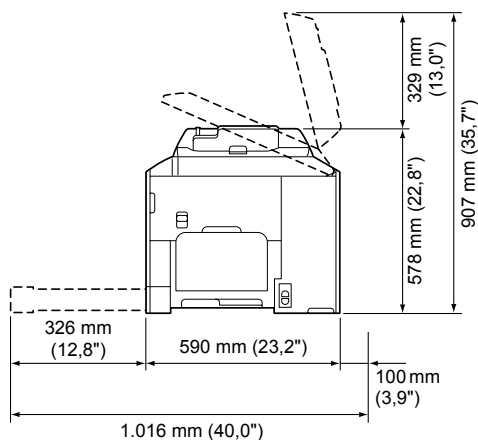

Vista laterale



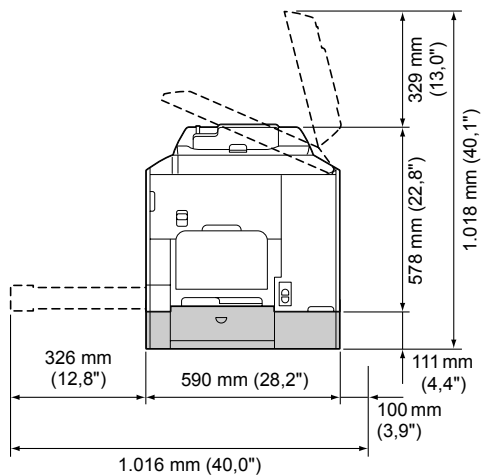

Vista laterale con opzioni



*Nelle illustrazioni riportate sopra l'opzione appare ombreggiata.*

## Nomi delle parti

Nelle seguenti immagini sono illustrate le parti dell'apparecchio alle quali viene fatto riferimento in questa guida e con le quali si consiglia di acquisire familiarità.

### Vista frontale

- 1—Pannello di controllo
- 2—Alimentatore automatico di documenti (AAD)
  - 2-a: coperchio alimentazione AAD
  - 2-b: guida documenti
  - 2-c: vassoio di alimentazione documenti
  - 2-d: vassoio di uscita documenti
  - 2-e: dispositivo di arresto documenti



*Nei messaggi di stato o di errore, l'AAD può essere indicato come "coperchio documenti".*



*Durante la scansione della carta in formato Legal con l'AAD, abbassare il dispositivo di arresto dei documenti.*

- 3—Vassoio 1 (vassoio di alimentazione manuale)
- 4—Vassoio 2
- 5—Vassoio di uscita
- 6—Vassoio di estensione
- 7—Leva di bloccaggio scanner
- 8—Vetro originale
- 9—Cuscinetto originale del coperchio
- 10—Scanner

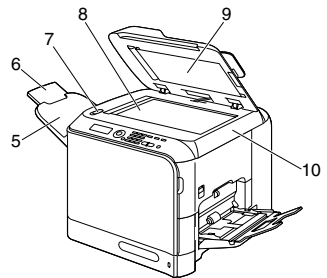
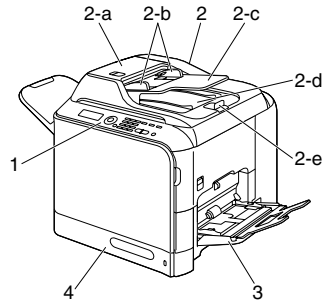

- 11— Fusore
- 12— Sportello destro
- 13— Rullo di trasferimento
- 14— Unità della cinghia di trasferimento
- 15— Unità di riproduzione delle immagini
- 16— Strumento di pulizia della lente laser
- 17— Coperchio anteriore
- 18— Raccogliitore del toner di scarto
- 19— Cartuccia/e toner
- 20— Filtro ozono

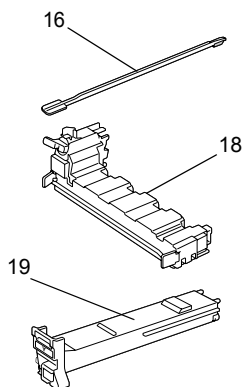
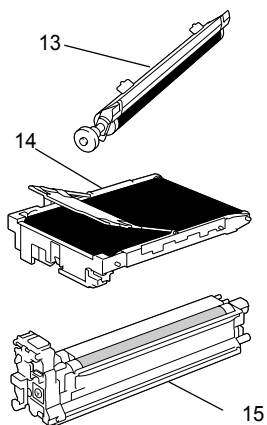
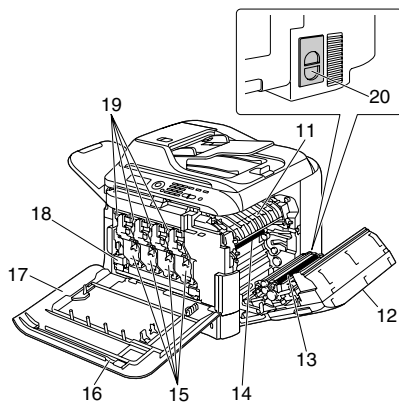

## Vista posteriore

- 1—Interruttore alimentazione
- 2—Connessione alimentazione
- 3—Porta di interfaccia Ethernet  
10Base-T/100Base-TX/  
1000Base-T
- 4—Porta USB
- 5—Coperchio posteriore
- 6—Porta USB HOST

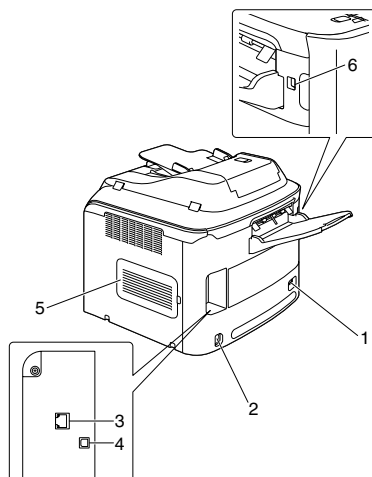

## Vista frontale con opzioni

- 1—Unità di alimentazione inferiore  
(Vassoio 3)

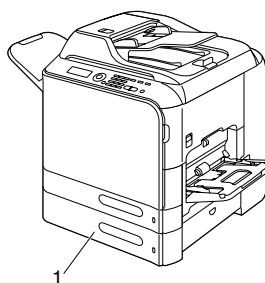

## CD-ROM del software

### Driver della stampante (driver PostScript)

Driver	Utilizzo/Vantaggio
Windows Vista/XP/Server 2003/2000	Questi driver consentono l'accesso a tutte le funzioni della stampante, tra cui rifinitura e layout avanzato. Per ulteriori dettagli, fare riferimento a "Visualizzazione delle Impostazioni del driver della stampante (per Windows)" a pagina 125.
Windows Vista/XP/Server 2003 per 64 bit	



*Per applicazioni (quali Page Maker e Corel Draw) che richiedono l'indicazione di un file PPD durante la stampa, è stato preparato un file PPD specifico.*

*Quando viene indicato un file PPD durante la stampa su Windows Vista, XP, Server 2003 e 2000, utilizzare il file PS specifico fornito nel CD-ROM del software.*

### Driver della stampante (driver PCL)

Driver	Utilizzo/Vantaggio
Windows Vista/XP/Server 2003/2000	Questi driver consentono l'accesso a tutte le funzioni della stampante, tra cui rifinitura e layout avanzato. Per ulteriori dettagli, fare riferimento a "Visualizzazione delle Impostazioni del driver della stampante (per Windows)" a pagina 125.
Windows Vista/XP/Server 2003 per 64 bit	

### Driver della stampante (file PPD)

Driver	Utilizzo/Vantaggio
Macintosh OS X (10.2.8, 10.3, 10.4, 10.5)	Questi file sono necessari per l'utilizzo del driver della stampante per ciascun sistema operativo.  Per i dettagli relativi al driver della stampante di Macintosh e Linux, vedere la Reference Guide nel CD-ROM del software.
Red Hat Linux 9.0, SuSE Linux 8.2	

## Driver dello scanner

Driver	Utilizzo/Vantaggio
Driver TWAIN per Windows Vista/XP/Server 2003/2000	Questi driver consentono di impostare le funzioni di scansione, come le impostazioni dei colori e le regolazioni delle dimensioni.  Per ulteriori dettagli, fare riferimento a "Impostazioni del driver Windows TWAIN" a pagina 153.
Driver TWAIN per Macintosh OS X 10.2.8 o successivo	
Driver WIA per Windows Vista/XP	Questo driver consente di impostare le funzioni di scansione, come le impostazioni dei colori e le regolazioni delle dimensioni.  Per ulteriori dettagli, fare riferimento a "Impostazioni del driver Windows WIA" a pagina 155.
Driver WIA per Windows Vista/XP per 64 bit	



*Per i dettagli relativi ai driver di Windows, vedere la Guida di installazione nel CD-ROM del software.*



*Per i dettagli relativi ai driver di Macintosh e Linux, vedere la Reference Guide nel CD-ROM del software.*



*Il driver Windows TWAIN non corrisponde ad applicazioni a 64 bit ma ad applicazioni a 32 bit in un sistema operativo a 64 bit.*

## Documentazione

Documentazione	Utilizzo/Vantaggio
Guida di installazione	In questo manuale sono forniti i dettagli sulle operazioni di installazione che devono essere eseguite per utilizzare l'apparecchio, come l'impostazione dell'apparecchio stesso e l'installazione dei driver.
Guida utente (questo manuale)	In questo manuale vengono forniti i dettagli sulle operazioni generali che si svolgono giornalmente, come l'utilizzo dei driver e del pannello di controllo e la sostituzione dei materiali di consumo.

<b>Documentazione</b>	<b>Utilizzo/Vantaggio</b>
Reference Guide	In questo manuale sono forniti i dettagli sull'installazione dei driver di Macintosh e Linux e su come specificare le impostazioni per la rete.
Informazioni sulla sicurezza	In questa guida sono forniti i dettagli sulle condizioni operative e sulle precauzioni da osservare. Assicurarsi di leggere queste informazioni prima di utilizzare l'apparecchio.

## Requisiti di sistema

- Personal computer
  - Pentium II: 400MHz o superiore
  - PowerPC G3 o successivo (si consiglia G4 o successivo)
  - Macintosh dotato di processore Intel
- Sistema operativo
  - Microsoft Windows Vista Home Basic/Home Premium/Ultimate/Business/Enterprise, Windows Vista Home Basic/Home Premium/Ultimate/Business/Enterprise x64 Edition, Windows XP Home Edition/Professional (Service Pack 2 o successivo), Windows XP Professional x64 Edition, Windows Server 2008 Standard/Enterprise, Windows Server 2008 Standard/Enterprise x64 Edition, Windows Server 2003, Windows Server 2003 x64 Edition, Windows 2000 (Service Pack 4 o successivo)
  - Mac OS X (10.2.8 o successivo; si consiglia di installare la patch più recente)
  - Red Hat Linux 9.0, SuSE Linux 8.2
- Spazio libero sul disco rigido  
256 MB o superiore
- RAM  
128 MB o superiore
- Lettore CD
- Interfaccia I/O
  - Porta di interfaccia Ethernet 10Base-T/100Base-TX/1000Base-T (IEEE 802.3)
  - Porta USB Revision 2.0 e USB Revision 1.1 compatibile



*Il cavo Ethernet e il cavo USB non sono in dotazione con l'apparecchio.*



*Per i dettagli relativi ai driver di Macintosh e Linux, vedere la Reference Guide nel CD-ROM del software.*



---

***Pannello di  
controllo e menu  
di configurazione***

---

**2**

# Informazioni sul pannello di controllo

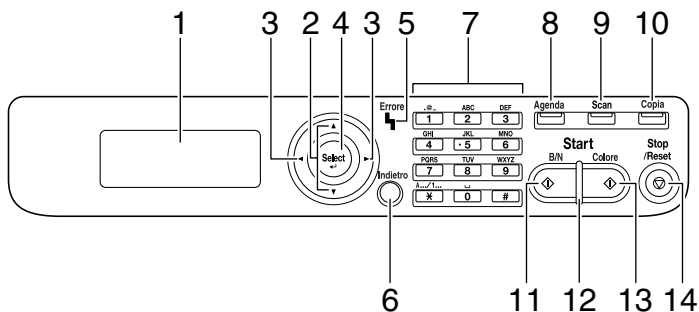

## Spie e tasti del pannello di controllo

N.	Nome	Funzione
1	<b>Finestra dei messaggi</b>	Consente di visualizzare impostazioni, menu e messaggi.
2	Tasti ▲/▼	Consentono di spostarsi verso l'alto o verso il basso all'interno di menu, opzioni o scelte.
3	Tasti ◀/▶	Consentono di spostarsi a sinistra e a destra all'interno di menu, opzioni o scelte.
4	Tasto <b>Select</b>	Premere per selezionare l'impostazione attualmente visualizzata.
5	Spia <b>Errore</b>	Indica una condizione di errore.
6	Tasto <b>Indietro</b>	Consente di cancellare il numero di copie specificato e il testo immesso.  Premere per tornare alla schermata precedente.  Premere per annullare l'impostazione attualmente visualizzata.
7	<b>Tastiera</b>	Consente di immettere il numero di copie desiderato. Consente di immettere indirizzi di posta e nomi di destinatari.
8	Tasto <b>Agenda</b>	Consente di visualizzare le informazioni registrate nell'elenco dei preferiti, gli indirizzi di destinazione e le destinazioni a composizione di gruppo.

N.	Nome	Funzione
9	Tasto/LED <b>Scan</b>	<p>Consente di entrare in modalità Scan. (Scan in E-mail, Scan in FTP, Scan in una cartella condivisa in un computer oppure Scan in mem. USB)</p> <p>Si accende la luce verde per indicare che l'apparecchio è in modalità Scan.</p> <p>Per ulteriori dettagli sulle funzioni dello scanner, fare riferimento a capitolo 8, "Utilizzo dello scanner".</p>
10	Tasto/LED <b>Copia</b>	<p>Consente di entrare in modalità Copia.</p> <p>Si accende la luce verde per indicare che l'apparecchio è in modalità Copia.</p> <p>Per ulteriori dettagli sulle funzioni di copia, fare riferimento a capitolo 7, "Utilizzo della copiatrice".</p>
11	Tasto <b>Start</b> (B/N)	<p>Consente di iniziare le operazioni di copia o scansione.</p>
12	Spia <b>Start</b>	<p>Si accende la luce blu quando è possibile l'esecuzione di copie.</p> <p>Si accende la luce arancio quando l'esecuzione di copie non è possibile, ad esempio durante il riscaldamento o se si è verificato un errore.</p>
13	Tasto <b>Start</b> (Colore)	<p>Consente di iniziare le operazioni di copia o scansione a colori.</p>
14	Tasto <b>Stop/Reset</b>	<p>Consente di riportare le impostazioni ai loro valori predefiniti e di interrompere le funzioni.</p> <p>Per iniziare un lavoro, premere il tasto ◀ prima di premere il tasto <b>Stop/Reset</b>.</p>

## Indicazioni di visualizzazione

### Schermata principale (modalità Copia)

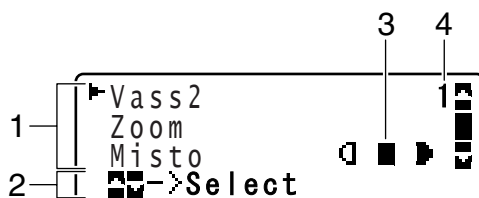

N.	Indicazioni	Descrizione
1	Settaggi copia	Consente di verificare le impostazioni attuali e di modificare le varie impostazioni. Per ulteriori dettagli, fare riferimento a "Settaggi copia" a pagina 15.
2	Stato	In base alla situazione, è possibile che venga visualizzato lo stato dell'apparecchio o un messaggio di errore.
3	Densità copia	Indica la densità della copia. Auto appare quando la Densità è impostata su Auto ed è selezionata la modalità di copia Testo.
4	Numero di copie	Indica il numero delle copie.

■ Settaggi copia

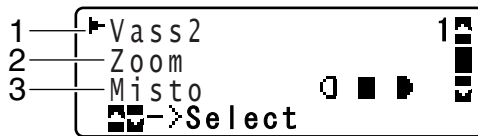

Premere ▲/▼

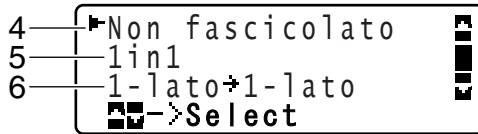

Premere ▲/▼



Premere ▲/▼

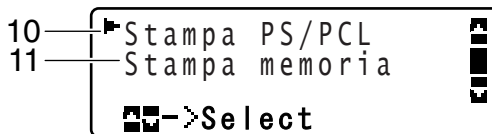

N.	Indicazioni	Descrizione
1	Vassoio dei supporti di stampa	Indica il vassoio dei supporti di stampa selezionato. Per ulteriori dettagli sulla selezione del vassoio dei supporti di stampa, fare riferimento a “Selezione del vassoio del supporto di stampa” a pagina 141.
2	Rapporto zoom	Indica il rapporto zoom specificato. Per ulteriori dettagli sull'indicazione del rapporto zoom, fare riferimento a “Specifica del rapporto zoom” a pagina 140.
3	Qualità copia	Indica la qualità di copia selezionata. Per ulteriori dettagli sulla selezione della qualità di copia, fare riferimento a “Specifica delle impostazioni di qualità della copia” a pagina 139.

N.	Indicazioni	Descrizione
4	Copia in fascicoli (fascicolata)	Indica se è selezionata la copia in fascicoli (fascicolata). Per ulteriori dettagli sulla selezione della copia in fascicoli (fascicolata), fare riferimento a "Impostazione della copia in fascicoli (fascicolata)" a pagina 149.
5	Copia 2in1/4in1	Indica se è selezionata la copia 2in1/4in1. Per ulteriori dettagli sulla selezione della copia 2in1/4in1, fare riferimento a "Impostazione della copia 2in1/4in1" a pagina 142.
6	Copia fronte-retro/ solo fronte	Indica se è selezionata la copia fronte-retro o solo fronte. Per ulteriori dettagli sulla selezione della copia fronte-retro/solo fronte, fare riferimento a "Impostazione della copia duplex (fronte-retro)" a pagina 147.
7	Funzione di copia	Indica la funzione di copia impostata. Per ulteriori dettagli sull'impostazione di una funzione di copia, fare riferimento a "Impostazione di una funzione di copia" a pagina 143.
8	Utilità	Selezionare questa voce del menu per modificare le varie impostazioni dell'apparecchio. Per ulteriori dettagli, fare riferimento a "Menu Utilità" a pagina 25.
9	Rapporto/ stato	Selezionare questa voce del menu per visualizzare il numero totale di pagine stampate dall'apparecchio e per stampare i rapporti. Per ulteriori dettagli, fare riferimento a "Menu Rapporto/stato" a pagina 22.
10	Stampa PS/ PCL	Selezionare questa voce del menu per stampare o eliminare lavori memorizzati nel disco rigido dell'apparecchio (opzionale) e per modificare le impostazioni relative alla stampa PS/PCL. Per ulteriori dettagli, fare riferimento a "Menu Stampa PS/PCL" a pagina 55.
11	Stampa memoria	<p>Selezionare questa voce del menu per eseguire operazioni di stampa dirette dalla memoria e per specificare le relative impostazioni. Per ulteriori dettagli, fare riferimento a "Menu Stampa memoria" a pagina 86.</p> <p> Questa voce del menu appare solo se è installato un disco rigido opzionale.</p>

## Schermata principale (modalità Scan)

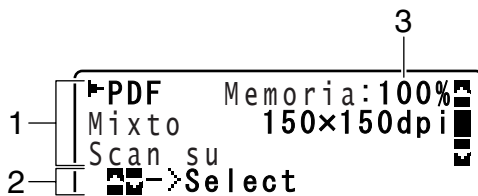

N.	Indicazioni	Descrizione
1	Impost. scanner	Consente di verificare le impostazioni attuali e di modificare le varie impostazioni. Per ulteriori dettagli, fare riferimento a "Impost. scanner" a pagina 18.
2	Stato	In base alla situazione, è possibile che venga visualizzato lo stato dell'apparecchio o un messaggio di errore.
3	Memoria disponibile	Indica la percentuale di memoria disponibile per le operazioni di scansione.

■ Impost. scanner

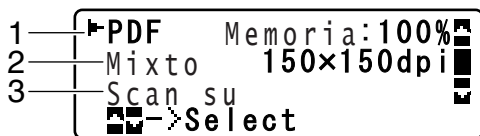

Premere ▲/▼

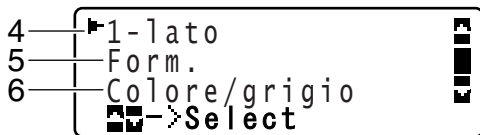

Premere ▲/▼







Premere ▲/▼



N.	Indicazioni	Descrizione
1	Formato dati	Indica il formato dei dati selezionato. Per ulteriori dettagli sulla selezione del formato dei dati, fare riferimento a “Selezione del formato dei dati” a pagina 176.
2	Qualità di scansione	Indica la qualità di scansione selezionata. Per ulteriori dettagli sulla selezione della qualità di scansione, fare riferimento a “Selezione dell'impostazione della qualità di scansione” a pagina 176.



N.	Indicazioni	Descrizione
3	Destinazione dei dati di scansione	<p>Indica la destinazione specificata per i dati di scansione. Per ulteriori dettagli su come specificare la destinazione dei dati, fare riferimento a "Indicazione della posizione dei dati" a pagina 160 e "Indicazione dell'indirizzo di destinazione (Scan su e-mail/FTP/SMB)" a pagina 161.</p> <p> <i>Se non è stata specificata nessuna destinazione, viene visualizzato Scan su.</i></p>
4	Scansione solo fronte/ fronte-retro	<p>Indica se è selezionata la scansione fronte-retro o solo fronte. Per ulteriori dettagli sulla selezione della scansione fronte-retro/solo fronte, fare riferimento a "Impostazione della scansione duplex (fronte-retro)" a pagina 177.</p>
5	Formato di scansione	<p>Indica il formato di scansione selezionato. Per ulteriori dettagli sulla selezione del formato di scansione, fare riferimento a "Impostazione del formato di scansione" a pagina 178.</p>
6	Colore di scansione	<p>Indica il colore di scansione selezionato. Per ulteriori dettagli sulla selezione del colore di scansione, fare riferimento a "Impostazione del colore di scansione" a pagina 178.</p>
7	Oggetto	<p>Selezionare questa voce del menu per specificare l'oggetto. Per ulteriori dettagli su come specificare l'oggetto, fare riferimento a "Indicazione dell'oggetto" a pagina 179.</p> <p> <i>Questa voce del menu non compare se come destinazione è stato indicato un indirizzo FTP o SMB.</i></p>
8	Ann. prenotazio.	<p>Selezionare questa voce del menu per visualizzare l'elenco dei lavori messi in coda per la trasmissione e per eliminare un lavoro. Per ulteriori dettagli, fare riferimento a "Eliminazione di un lavoro di trasmissione in coda" a pagina 179.</p> <p> <i>Questa voce del menu non compare se come destinazione è stato indicato un indirizzo e-mail, FTP o SMB.</i></p>

N.	Indicazioni	Descrizione
9	Utilità	<p>Selezionare questa voce del menu per modificare le varie impostazioni dell'apparecchio. Per ulteriori dettagli, fare riferimento a "Menu Utilità" a pagina 25.</p> <p> <i>Questa voce del menu non compare se come destinazione è stato indicato un indirizzo e-mail, FTP o SMB.</i></p>
10	Rapporto/ Stato	<p>Selezionare questa voce del menu per visualizzare il numero totale di pagine stampate dall'apparecchio e per stampare i rapporti. Per ulteriori dettagli, fare riferimento a "Menu Rapporto/stato" a pagina 22.</p> <p> <i>Questa voce del menu non compare se come destinazione è stato indicato un indirizzo e-mail, FTP o SMB.</i></p>

## Schermata di stampa

Quando viene ricevuto un lavoro di stampa, nella sezione dello stato della schermata principale viene visualizzato Stampante: in stampa. Per visualizzare la schermata principale (come indicato sotto), premere il tasto ◀ quando è visualizzato Stampante: in stampa.

Per annullare la stampa, premere il tasto **Stop/Reset** quando viene visualizzata la schermata di stampa. Premere il tasto **Select** per selezionare Sì.

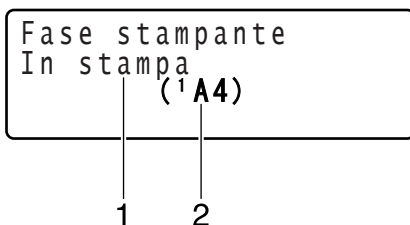

N.	Indicazioni	Descrizione
1	Stato	Consente di visualizzare i messaggi che indicano le operazioni come quelle di stampa.
2	Vassoio supporti di stampa/ formato supporto di stampa	Indica il vassoio e il formato del supporto di stampa selezionato.

# Verifica dello stato e delle impostazioni dell'apparecchio

## Toner residuo

Con la schermata principale visualizzata, premere il tasto ◀ per visualizzare la schermata Toner residuo. Da questa schermata è possibile visualizzare una stima generica della quantità di toner residuo nelle cartucce.

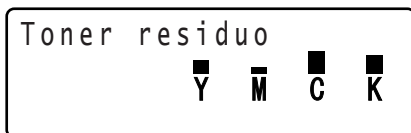

Per tornare alla schermata principale, premere il tasto **Indietro**.



Se il tasto **Select** viene tenuto premuto per almeno 2 secondi mentre è visualizzata la schermata descritta sopra, verrà stampata la pagina di configurazione.

## Menu Rapporto/stato

Per visualizzare la schermata Rapporto/stato, selezionare **Rapporto/stato** nella schermata principale e premere il tasto **Select**. Da questo menu, è possibile visualizzare il numero totale di pagine stampate da questo apparecchio. Inoltre, è possibile stampare i rapporti. Il menu Rapporto/stato è strutturato come indicato sotto.



Per tornare alla schermata precedente, premere il tasto **Indietro**. Per visualizzare la schermata principale, premere il tasto **Stop/Reset**.

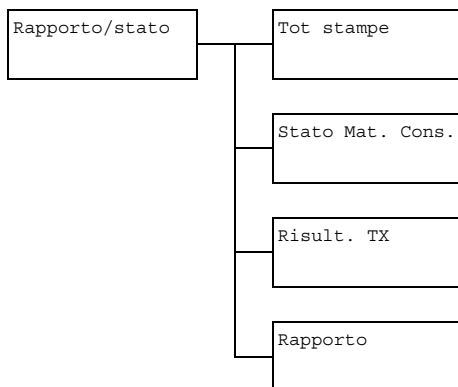

## Tot stampe

È possibile verificare il numero totale di pagine per ciascuna delle seguenti voci.

Tot stampe	Questo contatore indica il numero totale di pagine stampate.
Copia B/N	Questo contatore indica il numero totale di pagine copiate in bianco e nero.
Copia col.	Questo contatore indica il numero totale di pagine copiate a colori.
Stampa B/N	Questo contatore indica il numero totale di pagine stampate in bianco e nero.
Stampa col.	Questo contatore indica il numero totale di pagine stampate a colori.
Scan Totale	Questo contatore indica il numero totale di pagine del documento scansionate.

## Stato Mat. Cons.

È possibile visualizzare come percentuale la quantità residua di toner nelle cartucce e la durata residua delle unità di riproduzione delle immagini.

Toner C	Consente di visualizzare come percentuale la quantità residua di toner nella cartuccia di ciano (C).
Toner M	Consente di visualizzare come percentuale la quantità residua di toner nella cartuccia di magenta (M).
Toner Y	Consente di visualizzare come percentuale la quantità residua di toner nella cartuccia di giallo (Y).
Toner K	Consente di visualizzare come percentuale la quantità residua di toner nella cartuccia di nero (K).
Unità C I	Consente di visualizzare come percentuale la durata residua dell'unità di riproduzione delle immagini ciano (C).
Unità M I	Consente di visualizzare come percentuale la durata residua dell'unità di riproduzione delle immagini magenta (M).

Unità Y I	Consente di visualizzare come percentuale la durata residua dell'unità di riproduzione delle immagini giallo (Y).
Unità K I	Consente di visualizzare come percentuale la durata residua dell'unità di riproduzione delle immagini nero (K).

## Risult. TX

È possibile visualizzare la cronologia delle trasmissioni di Scan in e-mail, Scan in SMB e Scan in FTP.

Per ulteriori dettagli, fare riferimento a “Indicazione dell'indirizzo di destinazione (Scan su e-mail/FTP/SMB)” a pagina 161.

## Rapporto

È possibile stampare le impostazioni dell'apparecchio, gli elenchi e i rapporti relativi alla scansione.

Rapporto DI Risultato TX	Consente di stampare il risultato dell'ultima scansione.
Elenco preferiti	Consente di stampare un elenco delle destinazioni registrate nell'elenco dei preferiti.
Elenco indirizzi	Consente di stampare un elenco degli indirizzi di destinazione.
Elenco gruppi	Consente di stampare un elenco delle destinazioni di gruppo.
Mappa menu	Consente di stampare il menu Utilità con le relative impostazioni.
Map menu PS/PCL	Consente di stampare il menu Stampa PS/PCL con le relative impostazioni.
Configuraz. pagi.	Consente di stampare una stima della percentuale di toner residuo e le impostazioni, informazioni e stato dell'apparecchio.
Elenco car. PS	Consente di stampare l'elenco dei caratteri PostScript.
Elenco car. PCL	Consente di stampare l'elenco dei caratteri PCL.
Elenco directory	Consente di stampare l'elenco delle directory del disco rigido.

# Descrizione generale del menu di configurazione

Per visualizzare il menu delle impostazioni dell'apparecchio, selezionare **Utilità** nella schermata principale e premere il tasto **Select**. Dal menu **Utilità**, è possibile modificare le impostazioni relative alle varie funzioni dell'apparecchio.

Inoltre, è possibile specificare le impostazioni della modalità Copia per la stampa PS/PCL e la stampa diretta dalla memoria. Per ulteriori dettagli, fare riferimento a “Menu Stampa PS/PCL” a pagina 55 e “Menu Stampa memoria” a pagina 86.

## Menu Utilità

Da questo menu, è possibile modificare varie impostazioni dell'apparecchio. Il menu **Utilità** è strutturato come indicato sotto.



*Per tornare alla schermata precedente del menu **Utilità**, premere il tasto **Indietro**. (Se il tasto **Indietro** viene premuto durante l'indicazione delle impostazioni, queste non vengono salvate.)*



*Il menu **Gestione Ammin.** è accessibile solo da parte dell'amministratore. Per visualizzare le impostazioni di questo menu, selezionare **Gestione Ammin.**, digitare con la tastiera il codice di accesso a 6 cifre dell'amministratore (codice predefinito: **000000**) e premere il tasto **Select**.*

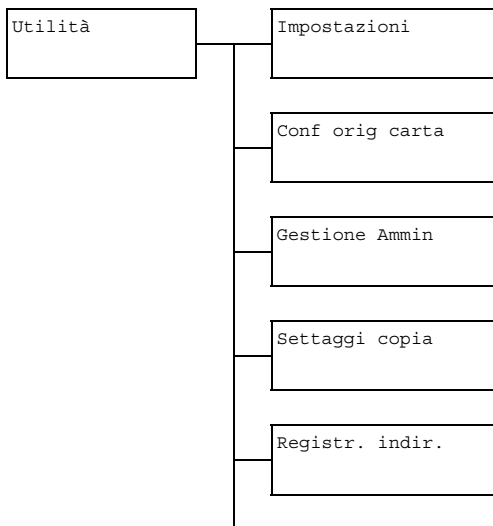

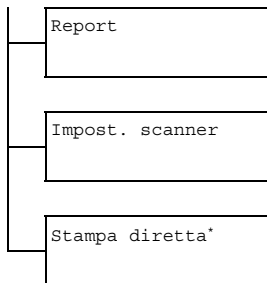

\* Questa voce del menu appare quando Gestione Ammin/  
Dirett. camera è impostato su Abilita.



## Menu Impostazioni

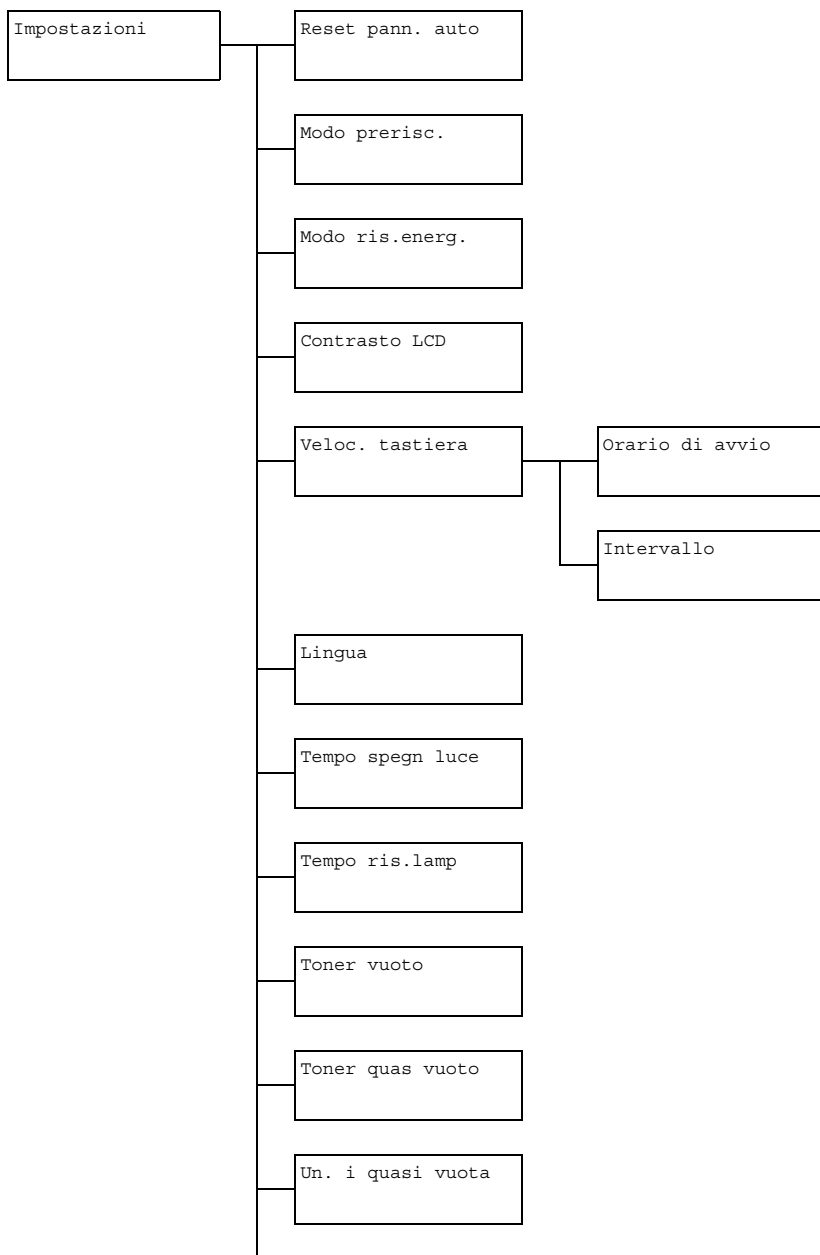

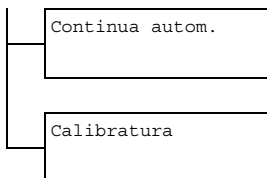

Le impostazioni predefinite dal produttore appaiono in grassetto.

Reset pann. auto	Impostazione	Spento / <b>30sec</b> / <b>1min</b> / <b>2min</b> / <b>3min</b> / <b>4min</b> / <b>5min</b>
	<p>Specificare la durata di tempo entro la quale tutte le impostazioni che non sono state programmate, come ad esempio il numero di copie, vengono cancellate e riportate alle loro impostazioni predefinite quando non viene effettuata nessuna operazione.</p> <p>Per impostare l'apparecchio in modo che esegua l'operazione di reset del pannello auto, selezionare tra 30sec, 1min, 2min, 3min, 4min o 5min il tempo precedente all'inizio dell'operazione.</p>	
Modo prerisc.	Impostazione	Da 1 a 120 min (Impostazione predefinita: <b>1 min</b> )
	<p>Consente di entrare in modalità Prerisc. (prima fase della modalità di risparmio energia) per risparmiare energia quando non viene eseguita nessuna operazione. Specificare il tempo necessario in minuti affinché l'apparecchio entri in modalità Prerisc.</p>	
Modo ris.energ.	Impostazione	Da 3 a 120 min (Impostazione predefinita: <b>3 min</b> )
	<p>Consente di entrare in modalità di risparmio energia al fine di risparmiare energia quando non viene effettuata nessuna operazione. Specificare il tempo necessario in minuti affinché l'apparecchio entri in modalità di risparmio energia.</p>	
Contrasto LCD	Impostazione	(Luce)  (Buio)
	<p>Specificare la luminosità della finestra dei messaggi.</p>	

Veloc. tastiera	Orario DI Avvio	Impostazione	0,1sec / 0,3sec / 0,5sec / <b>1,0sec</b> / 1,5sec / 2,0sec / 2,5sec / 3,0sec
		Specificare la durata di tempo prima che il cursore inizi a muoversi con un moto continuo quando un tasto viene tenuto premuto.	
	Intervallo	Impostazione	0,1sec / 0,3sec / 0,5sec / <b>1,0sec</b> / 1,5sec / 2,0sec / 2,5sec / 3,0sec
		Specificare la durata di tempo in cui il cursore si muove con un moto continuo tra impostazioni o caratteri.	
Lingua		Impostazione	<b>Inglese</b> / Francese / Tedesco / Italiano / Spagnolo / Portoghese / Russo / Ceco / Slovacco / Ungherese / Polacco / Giapponese
		Selezionare la lingua dei menu e dei messaggi visualizzati nella finestra dei messaggi.	
Tempo spegn luce		Impostazione	<b>Modo1</b> / Modo2
		<p>Selezionare il tempo necessario affinché la lampada dell'unità scanner si spenga quando non viene eseguita nessuna operazione.</p> <p>Se è selezionato <b>Modo1</b>, la lampada si spegne quando l'apparecchio entra in modo Prerisc.</p> <p>Se è selezionato <b>Modo2</b>, la lampada si spegne quando l'apparecchio entra in modo Ris. energ.</p>	

Tempo ris.lamp	Impostazione	Auto / <b>Fisso</b>
	<p>Specificare il tempo di riscaldamento della lampada dell'unità scanner.</p> <p>Se è selezionato <b>Auto</b>, il tempo necessario per uscire dal modo <b>Ris. energ.</b> quando l'apparecchio viene acceso viene regolato in base alla temperatura ambiente. Dal momento che l'apparecchio non può essere utilizzato prima che le sue condizioni siano completamente stabilizzate, selezionare questa impostazione, ad esempio, se si desidera eseguire una scansione con un'alta qualità dell'immagine fin dalla prima pagina.</p> <p>Se è selezionato <b>Fisso</b>, l'apparecchio può essere utilizzato alla fine del riscaldamento della lampada. Con una temperatura ambiente bassa, la qualità della prima pagina di una copia o di un'immagine scansionata potrebbe non essere altrettanto buona quanto selezionando <b>Auto</b>.</p>	
Toner vuoto	Impostazione	<b>Stop</b> / Continua B/N
	<p>Selezionare se la stampa e la copia si devono interrompere quando il toner si è esaurito.</p> <p>Se è selezionato <b>Stop</b>, quando il toner si esaurisce, la stampa e la copia si interrompono.</p> <p>Se è selezionato <b>Continua B/N</b>, se il toner di uno o più colori si esaurisce ma rimane quello nero, la stampa e la copia in bianco e nero possono continuare.</p>	
Toner quas vuoto	Impostazione	<b>Spento</b> / <b>Acceso</b>
	Quando il toner è quasi esaurito, appare un messaggio di errore.	
Un. i quasi vuota	Impostazione	<b>Spento</b> / <b>Acceso</b>
	Quando l'unità di riproduzione delle immagini è quasi esaurita, appare un messaggio di errore.	
Continua autom.	Impostazione	Spento / <b>Acceso</b>
	Selezionare se continuare la stampa quando si verifica un errore di formato durante l'operazione.	
Calibratura	Impostazione	Spento / <b>Acceso</b>
	Selezionare se eseguire la stabilizzazione delle immagini. Se è selezionato <b>Acceso</b> , viene avviata la stabilizzazione delle immagini.	

## Menu Conf orig carta

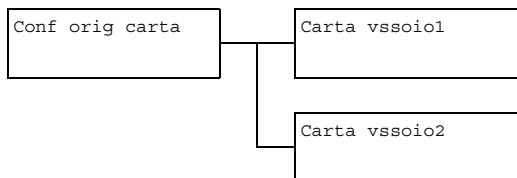



Le impostazioni predefinite dal produttore appaiono in grassetto.

Carta vassoio1	Tipo di supporto di stampa	<b>Carta normale</b> / Carta spessa / Carta spessa2 / Lucidi / Etichette / Carta intestata / Patinata / Patinata2 / Busta / Cartolina
	Formato carta	<p>Quando è selezionata un'impostazione diversa da Busta o Cartolina:  <b>A4</b> / A5 / B5 / Legal / <b>Letter</b> / G Letter / Statement / Executive / Folio / G Legal / Person.</p> <p>Quando è selezionata l'impostazione Busta: <b>Com10</b> / C6 / DL / Monarch / Chou#3 / Person.</p> <p>Quando è selezionata l'impostazione Cartolina: <b>Cartolina G 100x148</b> / Cartolina doppia 148x200 / Person.</p>
		<p>Selezionare il tipo e il formato del supporto di stampa caricato nel vassoio 1. Se come formato carta è selezionato <i>Person.</i>, specificare le impostazioni per <i>Lungh.</i> e <i>Larg.</i> separatamente.</p> <p>L'intervallo di impostazione per <i>Lungh.</i> è compreso tra 148 e 356 mm.</p> <p>L'impostazione predefinita è <b>297 mm</b>.</p> <p>L'intervallo di impostazione per <i>Larg.</i> è compreso tra 92 e 216 mm.</p> <p>L'impostazione predefinita è <b>210 mm</b>.</p> <p>Quando viene selezionato un tipo di supporto di stampa, appare una schermata in cui vengono visualizzati i formati disponibili. I formati disponibili si differenziano in base al tipo di supporto di stampa selezionato.</p> <p> <i>L'impostazione relativa a Person. è visualizzata in unità metriche (mm) anche se Gestione ammin/Impostaz. utente/Preimposta zoom è impostato su Pollice.</i></p>

Carta vassoio2	Formato carta	<b>A4</b> / A5 / B5 / <b>Letter</b> / G Letter / Statement / Executive / Person.
<p>Selezionare il tipo e il formato del supporto di stampa caricato nel vassoio 2. Se come formato carta è selezionato <i>Person.</i>, specificare le impostazioni per <i>Lungh.</i> e <i>Larg.</i> separatamente.</p> <p>L'intervallo di impostazione per <i>Lungh.</i> è compreso tra 148 e 297 mm.</p> <p>L'impostazione predefinita è <b>297</b> mm.</p> <p>L'intervallo di impostazione per <i>Larg.</i> è compreso tra 92 e 216 mm.</p> <p>L'impostazione predefinita è <b>210</b> mm.</p> <p>Nel Vassoio 2 è possibile caricare solo carta normale.</p> <p> <i>L'impostazione relativa a <b>Person.</b> è visualizzata in unità metriche (mm) anche se Gestione ammin/Impostaz. utente/Preimposta zoom è impostato su Pollice.</i></p>		

## Menu Gestione ammin.



Il menu *Gestione ammin.* è accessibile solo da parte dell'amministratore. Per visualizzare le impostazioni di questo menu, selezionare *Gestione ammin.*, digitare con la tastiera il codice di accesso a 6 cifre dell'amministratore (codice predefinito: **000000**) e premere il tasto **Select**.

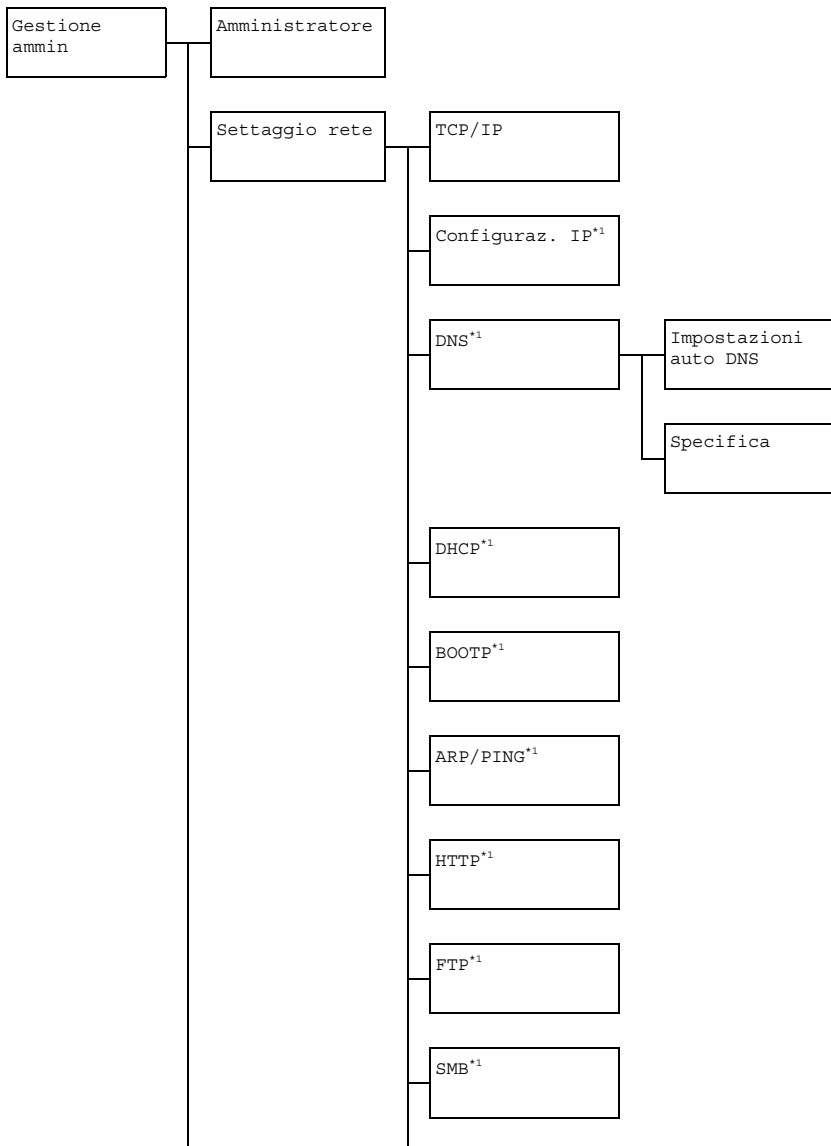



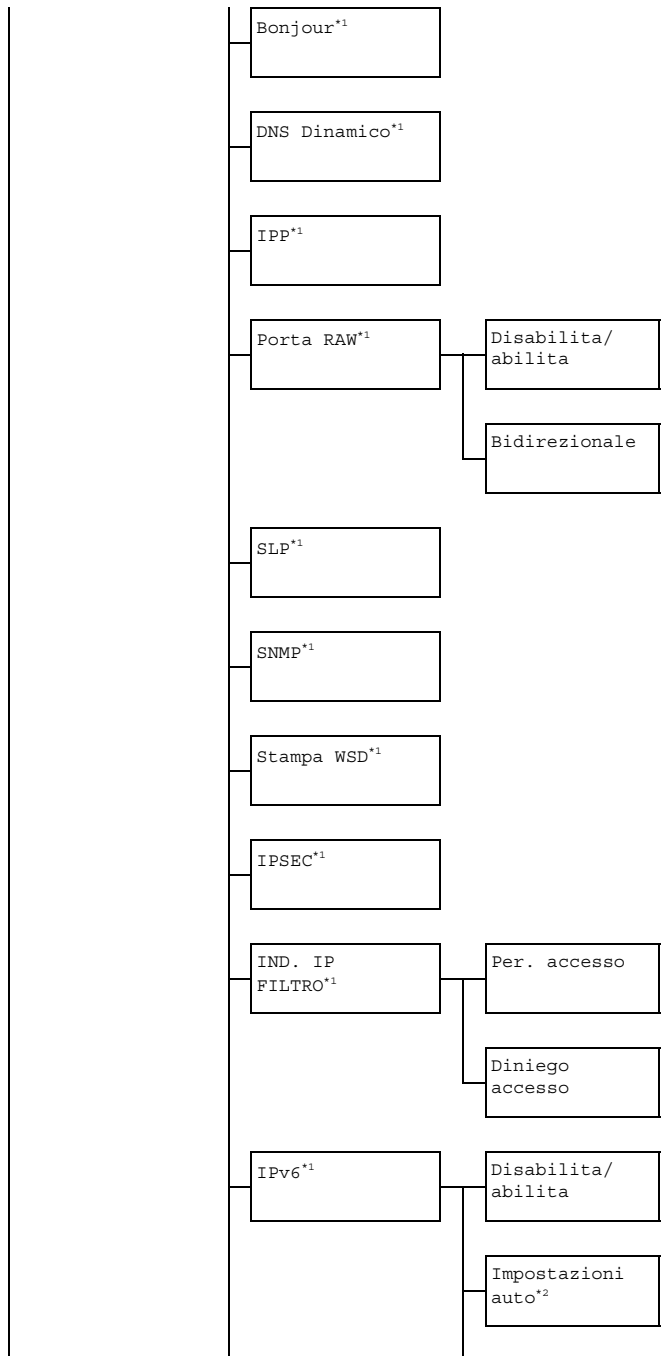

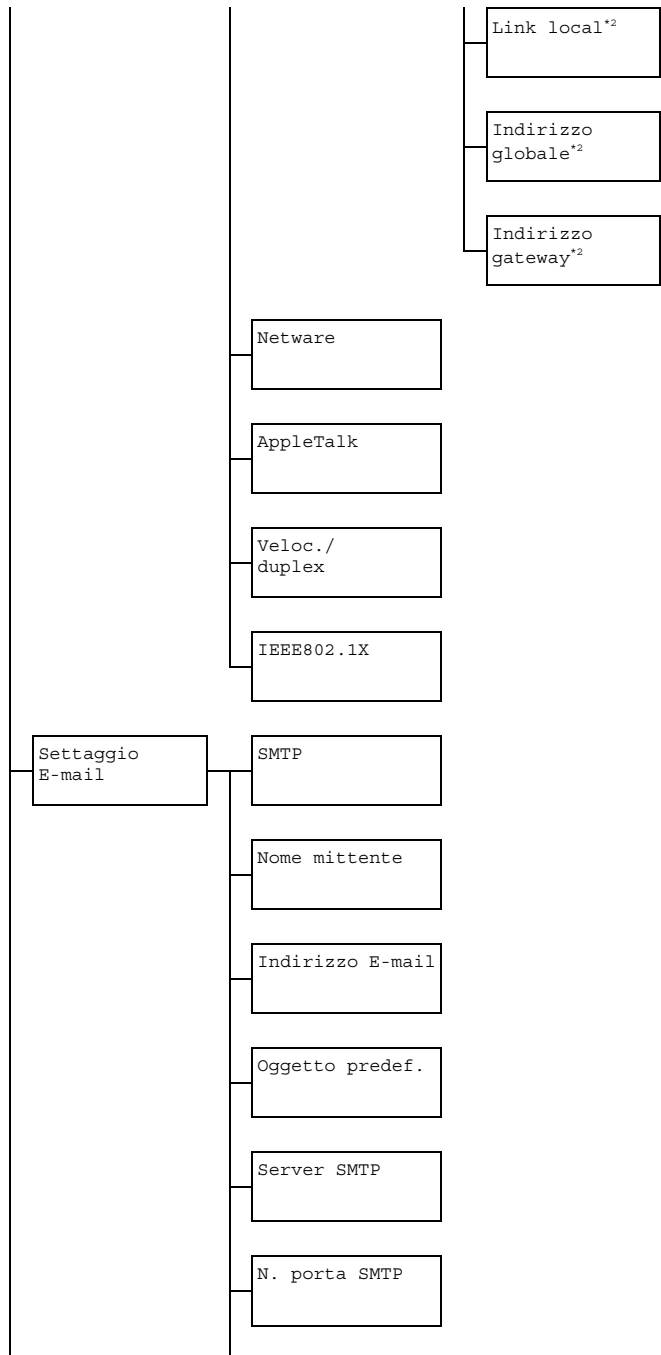

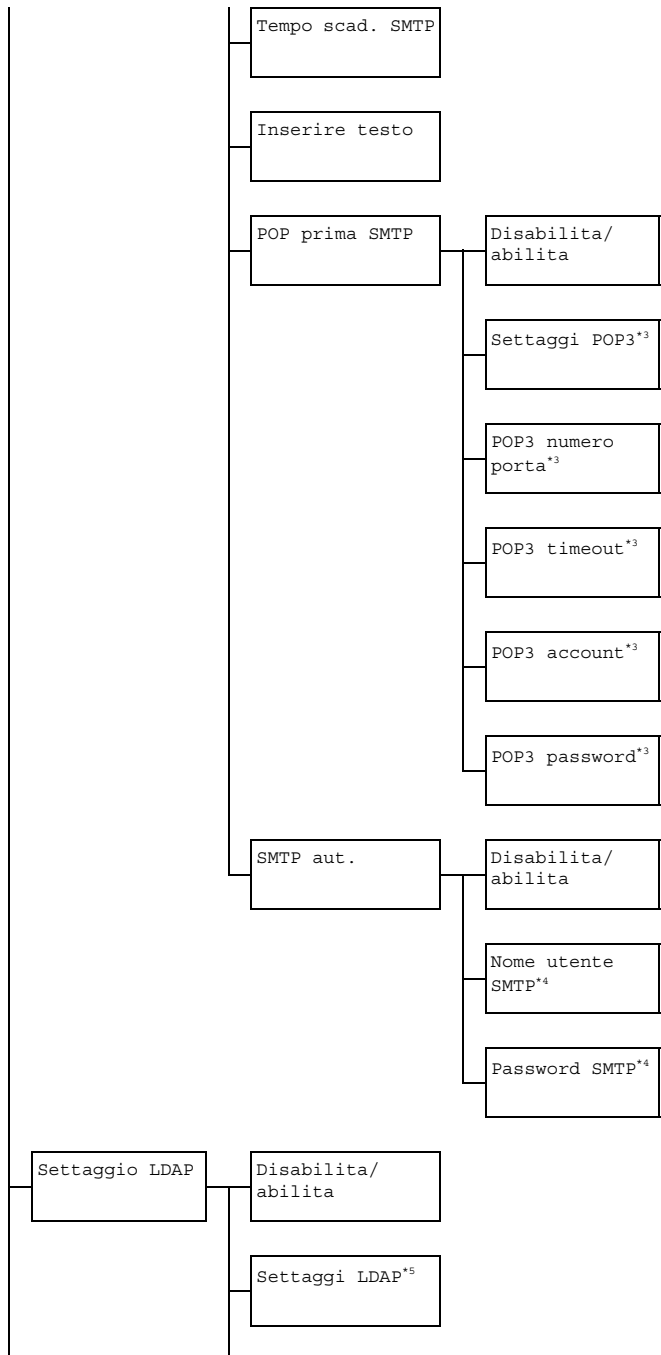

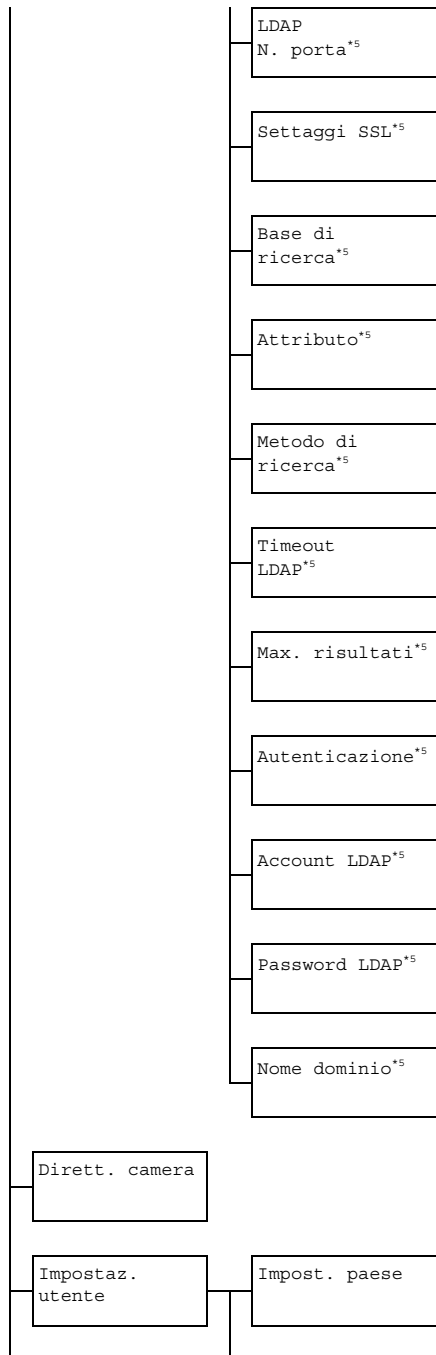

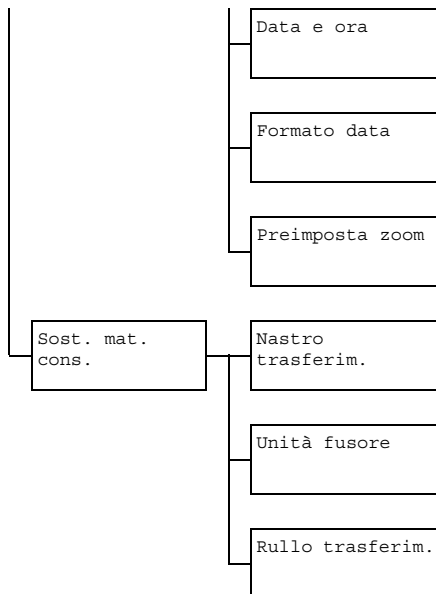

<sup>\*1</sup> Questa voce del menu appare quando Gestione ammin./  
Settaggio rete/TCP/IP è impostato su Abilita.

<sup>\*2</sup> Questa voce del menu appare quando Gestione ammin/  
Settaggio rete/IPv6/Disabilita/Abilita è  
impostato su Abilita.

<sup>\*3</sup> Questa voce del menu appare quando Gestione ammin./  
Settaggio E-mail/POP prima SMTP/Disabilita/  
Abilita è impostato su Abilita.

<sup>\*4</sup> Questa voce del menu appare quando Gestione ammin./  
Settaggio E-mail/SMTP aut./Disabilita/Abilita è  
impostato su Abilita.

<sup>\*5</sup> Questa voce del menu appare quando Gestione Ammin./  
Settaggio LDAP/Disabilita/Abilita è impostato su  
Abilita.



Le impostazioni predefinite dal produttore appaiono in grassetto.

Amministratore		Specificare il nuovo codice di accesso dell'amministratore.		
Settaggio rete	TCP/IP		Impostazione	<b>Disabilita / Abilita</b>
			Selezionare l'impostazione per la connessione all'apparecchio attraverso una rete.	
	IND. IP Configuraz.		Impostazione	<b>Auto / Specifica</b>
			Consente di impostare l'indirizzo IP di questa stampante nella rete. Se è selezionato <b>Auto</b> , l'indirizzo IP verrà assegnato automaticamente. Se è selezionato <b>Specifica</b> , specificare manualmente le impostazioni per Indirizzo IP, Masch. Sottorete e Gateway.	
	DNS	Impostazioni auto DNS	Impostazione	<b>Disabilita / Abilita</b>
Selezionare se l'indirizzo del server DNS viene assegnato automaticamente dal server DHCP oppure no.				
	Specifica	Specificare l'indirizzo del server DNS (massimo tre indirizzi). L'impostazione predefinita è " <b>0.0.0.0</b> ".		
DHCP		Impostazione	<b>Disabilita / Abilita</b>	
		Se nella rete è presente un server DHCP, specificare se provvede all'assegnazione automatica dell'indirizzo IP e di altre informazioni di rete.		
BOOTP		Impostazione	<b>Disabilita / Abilita</b>	
		Se nella rete è presente un server BOOTP, specificare se provvede all'assegnazione automatica dell'indirizzo IP e altre informazioni di rete.		
ARP/PING		Impostazione	<b>Disabilita / Abilita</b>	
		Selezionare se il comando ARP/PING viene utilizzato durante l'assegnazione dell'indirizzo IP.		

HTTP		Impostazione	Disabilita / <b>Abilita</b>
		Selezionare se abilitare o meno l'HTTP.	
FTP		Impostazione	Disabilita / <b>Abilita</b>
		Selezionare se abilitare o meno il server FTP.	
SMB		Impostazione	Disabilita / <b>Abilita</b>
		Selezionare se abilitare o meno l'SMB.	
Bonjour		Impostazione	Disabilita / <b>Abilita</b>
		Selezionare se abilitare o meno Bonjour.	
DNS dinamico		Impostazione	<b>Disabilita</b> / Abilita
		Selezionare se abilitare o meno DNS dinamico.	
IPP		Impostazione	Disabilita / <b>Abilita</b>
		Selezionare se abilitare o meno IPP.	
		 <i>Se HTTP è impostato su Disabilita, non è possibile impostare IPP.</i>	
Porta RAW	Disabilita/abilita	Impostazione	Disabilita / <b>Abilita</b>
	Selezionare se abilitare o meno la porta raw.		
	Bidirezionale	Impostazione	<b>Disabilita</b> / Abilita
		Selezionare se abilitare o meno la comunicazione bidirezionale della porta raw.	
SLP		Impostazione	Disabilita / <b>Abilita</b>
		Selezionare se abilitare o meno SLP.	
SNMP		Impostazione	Disabilita / <b>Abilita</b>
		Selezionare se abilitare o meno SNMP.	
Stampa WSD		Impostazione	Disabilita / <b>Abilita</b>
		Selezionare se abilitare o meno la stampa WSD.	
IPSEC		Impostazione	<b>Disabilita</b> / Abilita
		Selezionare se abilitare o meno l'IPsec.	

Filtro indir. IP	Per. accesso	Impostazione	<b>Disabilita</b> / Abilita
		Specificare i permessi di accesso per il filtro dell'indirizzo IP.	
	Diniego accesso	Impostazione	<b>Disabilita</b> / Abilita
		Specificare i blocchi di accesso per il filtro dell'indirizzo IP.	
IPv6	Disabilita/abilita	Impostazione	Disabilita / <b>Abilita</b>
		Selezionare se abilitare o meno l'IPv6.	
	Impostazioni auto	Impostazione	<b>Si</b> / No
		Selezionare se abilitare o meno l'impostazione automatica IPv6.	
	Link local	Consente di visualizzare l'indirizzo link-local.	
	Indirizzo globale	Consente di visualizzare l'indirizzo globale.	
Indirizzo gateway	Consente di visualizzare l'indirizzo gateway.		
Netware		Impostazione	<b>Disabilita</b> / Abilita
		Selezionare se abilitare o meno il NetWare.	
AppleTalk		Impostazione	Disabilita / <b>Abilita</b>
		Selezionare se abilitare o meno l'AppleTalk.	
Veloc./duplex		Impostazione	<b>Auto</b> / 10base-T full / 10base-T half / 100base-TX full / 100base-TX half / 1000base full
		Consente di specificare la velocità di trasmissione per la rete e il metodo di trasmissione per la trasmissione bi-direzionale.	



	IEEE802.1X	Impostazione	<b>Disabilita</b> / Abilita
		Selezionare se abilitare o meno IEEE802.1X.	
Settaggio E-mail	SMTP	Impostazione	Disabilita / <b>Abilita</b>
		Selezionare se abilitare o disabilitare le operazioni di trasmissione via e-mail per l'apparecchio.	
	Nome mittente	Specificare il nome del mittente dell'e-mail (massimo 20 caratteri) utilizzato per la scansione di rete.  L'impostazione predefinita è " <b>EPSON AL-CX28</b> ".	
	Indirizzo E-mail	Specificare l'indirizzo e-mail (massimo 64 caratteri) del mittente dell'e-mail utilizzato per la scansione di rete.	
	Oggetto predef.	Specificare l'oggetto (massimo 20 caratteri) del messaggio e-mail utilizzato per la scansione di rete.  L'impostazione predefinita è " <b>from EPSON AL-CX28</b> ".	
	Server SMTP	Specificare l'indirizzo IP o il nome host (massimo 64 caratteri) per il server SMTP.  L'impostazione predefinita è " <b>0.0.0.0</b> ".	
	N. Porta SMTP	Impostazione	Da 1 a 65535 (Impostazione predefinita: <b>25</b> )
		Specificare il numero di porta in comunicazione con il server SMTP.	
	Tempo scad. SMTP	Impostazione	Da 30 a 300 sec (Impostazione predefinita: <b>60 sec</b> )
Selezionare la quantità di tempo (in secondi) fino allo scadere della connessione con il server SMTP.			
Inserire testo	Impostazione	<b>Spento</b> / Acceso	
	Selezionare se il testo specificato deve essere inserito nel messaggio e-mail.		

POP prima SMTP	Disabi- lita/ abilita	Impostazione	<b>Disabilita</b> / Abilita
		Selezionare se abilitare o meno POP prima SMTP.  Se è selezionato <b>Abilita</b> , specificare il tempo (tra 0 e 60 secondi). L'impostazione predefinita è <b>1sec</b> .	
	Settaggi POP3	Specificare il nome host o l'indirizzo IP per il server POP3 utilizzato per l'autenticazione con POP prima SMTP.  L'impostazione predefinita è " <b>0.0.0.0</b> ".	
	POP3 numero porta	Impostazione	Da 1 a 65535 (Impostazione predefinita: <b>110</b> )
		Specificare il numero di porta per la comunicazione con il server POP3.	
	POP3 timeout	Impostazione	Da 30 a 300 sec (Impostazione predefinita: <b>30 sec</b> )
		Selezionare la quantità di tempo (in secondi) fino allo scadere della connessione con il server POP3.	
	POP3 account	Specificare il nome utente (massimo 63 caratteri) utilizzato per l'autenticazione con il server POP3.	
	POP3 password	Specificare la password (massimo 15 caratteri) utilizzata per l'autenticazione con il server POP3.	
	SMTP aut.	Disabi- lita/ abilita	Impostazione
Selezionare se abilitare o meno l'autenticazione SMTP.			
Nome utente SMTP		Specificare il nome utente (massimo 63 caratteri) utilizzato per l'autenticazione SMTP.	
Password SMTP		Specificare la password (massimo 15 caratteri) utilizzata per l'autenticazione SMTP.	

Settaggio LDAP	Disabilita/abilita	Impostazione	Disabilita / <b>Abilita</b>
		Selezionare se abilitare o meno la funzione LDAP.	
	Settaggi LDAP	Specificare l'indirizzo (massimo 64 caratteri) del server LDAP. L'impostazione predefinita è "0.0.0.0".	
	No. porta LDAP	Impostazione	Da 1 a 65535 (Impostazione predefinita: <b>389</b> )
		Specificare il numero di porta del server LDAP.	
	Settaggi SSL	Impostazione	<b>Disabilita</b> / Abilita
		Selezionare se abilitare o meno SSL.	
	Base di ricerca	Specificare il punto di inizio della ricerca (massimo 64 caratteri) in una struttura gerarchica organizzata nel server LDAP.	
	Attributo	Le condizioni per le ricerche possono essere specificate sotto forma di nome o di indirizzo e-mail (massimo 32 caratteri). L'impostazione predefinita è "cn".	
	Metodo ricerca	Impostazione	Inizia con/ <b>Contiene</b> /Finisce con
		I caratteri specificati possono essere cercati all'inizio, all'interno o alla fine.	
	Timeout LDAP	Impostazione	Da 5 a 300 sec (Impostazione predefinita: <b>60 sec</b> )
		Specificare il tempo di attesa massimo durante una ricerca.	
	Max.risultati	Impostazione	Da 5 a 100 (Impostazione predefinita: <b>100</b> )
		Specificare il numero massimo delle destinazioni visualizzate dopo una ricerca.	
	Autenticazione	Impostazione	<b>Anonimo</b> / Semplice / Digest-MD5 / GSS-SPNEGO
Selezionare il metodo di autenticazione utilizzato per il collegamento al server LDAP.			

	Account LDAP	Specificare l'account (massimo 64 caratteri) utilizzato per connettersi al server LDAP.	
	Password LDAP	Specificare la password (massimo 32 caratteri) utilizzata per connettersi al server LDAP.	
	Nome dominio	Specificare il nome del dominio (massimo 64 caratteri) utilizzato per connettersi al server LDAP.	
Dirett. camera		Impostazione	Disabilita / <b>Abilita</b>
Impostaz. utente	Impost. paese	Impostazione	Argentina / Australia / Austria / Belgio / Brasile / Canada / Cina / Ceco / Danimarca / Europa / Finlandia / <b>Francia</b> / Germania / Grecia / Hong Kong / Ungheria / Irlanda / Israele / Italia / Giappone / Corea / Malaysia / Messico / Paesi Bassi / Nuova Zelanda / Norvegia / Filippine / Polonia / Portogallo / Russia / Arabia Saudita / Singapore / Slovacchia / Sudafrica / Spagna / Svezia / Svizzera / Taiwan / Turchia / U.S.A. / Regno Unito / Vietnam
		Selezionare il Paese in cui l'apparecchio è installato.	

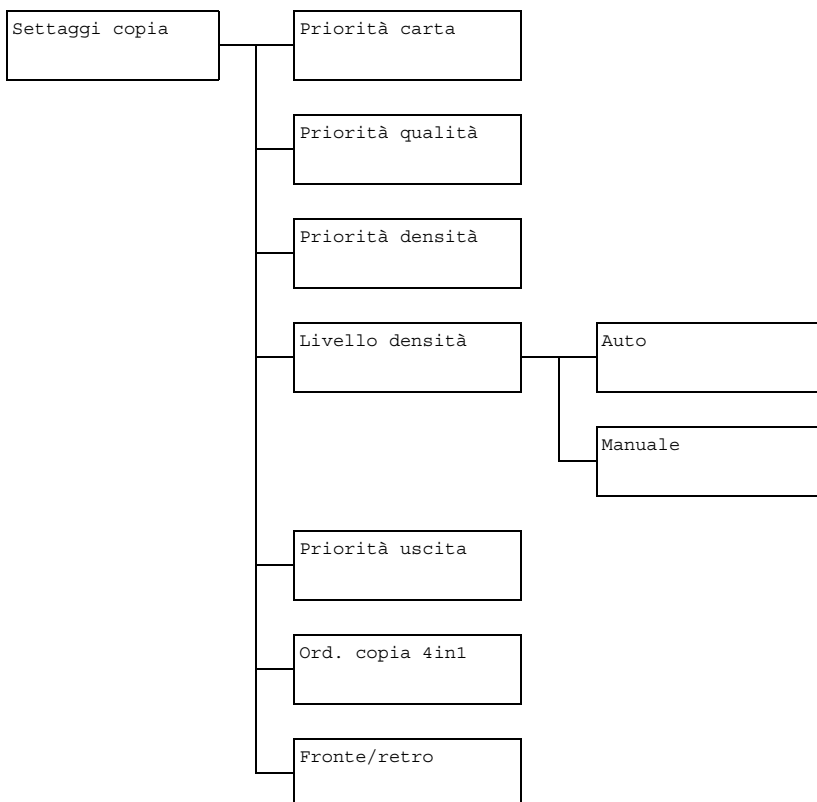

	Data e ora	Impostazione	Orario: 00:00-23:59 (Impostazione predefinita: <b>00 : 00</b> )  Data: '00/01/01-'99/12/31 (Impostazione predefinita: <b>'09/01/01</b> )  Zona: GMT+12:00-GMT-12:00 (in intervalli di 30 minuti) (Impostazione predefinita: <b>GMT+00 : 00</b> )
		Utilizzare la tastiera per specificare la data, l'ora e il fuso orario attuali.	
	Formato data	Impostazione	<b>MM/GG/AA</b> / GG/MM/AA / AA/MM/GG
		Selezionare il formato di visualizzazione per rapporti ed elenchi.	
Preimposta zoom	Impostazione	<b>Pollice</b> / Metrico	
	Selezionare le unità di misura per i rapporti zoom preimpostati.		
Sost. mat. cons.	Nastro trasferim.	Quando l'unità della nastro di trasferimento viene sostituita con una nuova, sostituire il contatore.	
	Unità fusore	Quando l'unità del fusore viene sostituita con una nuova, sostituire il contatore.	
	Rullo trasferim.	Quando il rullo di trasferimento viene sostituito con uno nuovo, sostituire il contatore.	

## Menu Settaggi copia



*Le impostazioni predefinite dal produttore appaiono in grassetto.*

Priorità carta	Impostazione	Vassoio1 / <b>Vassoio2</b> / Vassoio3
	Specificare il vassoio della carta normalmente utilizzato.  <i>Se non è installata un'unità di alimentazione inferiore opzionale, Vassoio3 non appare.</i>	

Priorità qualità	Impostazione	<b>Misto</b> , Testo , Foto , Fine/ misto , Fine/testo , Fine/foto	
	<p>Selezionare il tipo di documento da copiare.</p> <p>Se è selezionato <b>Misto</b> o <b>Fine/misto</b>, selezionare <b>Auto ON</b> o <b>Auto Off</b> per la segmentazione automatica (per quanto riguarda il testo la densità è più scura).</p>		
Priorità densità	Impostazione	<b>Auto</b> / Manuale	
	Selezionare la densità normalmente utilizzata.		
Livello densità	Auto	Impostazione	(Luce)  (Buio)
		Regolare la densità del colore di fondo.	
	Manuale	Impostazione	(Luce)  (Buio)
		Specificare la densità di copia predefinita.	
Priorità uscita	Impostazione	<b>Non-fascicolato</b> / Fascicolato	
	Selezionare se ordinare le copie in serie.		
Ord. copia 4in1	Impostazione	<b>Lateralmente</b> / Verso il basso	
	Selezionare la disposizione dei documenti scansionati con la copia 4in1.		
Fronte/retro	Impostazione	<b>Spento</b> / Lato lungo / Lato corto	
	<p>Selezionare l'impostazione predefinita per la copia duplex (fronte-retro).</p> <p>Se è selezionato <b>Spento</b>, la copia duplex (fronte-retro) non viene eseguita come impostazione predefinita.</p> <p>Se è selezionato <b>Lato lungo</b>, la copia duplex (fronte-retro) viene eseguita come impostazione predefinita e le pagine fuoriescono con la rilegatura sul lato lungo.</p> <p>Se è selezionato <b>Lato corto</b>, la copia duplex (fronte-retro) viene eseguita come impostazione predefinita e le pagine fuoriescono con la rilegatura sul lato corto.</p>		

## Menu Registr. indir.

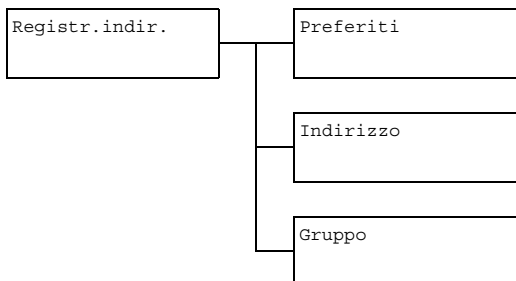

Preferiti	<p>Consente di registrare gli indirizzi e-mail utilizzati con frequenza nell'elenco dei preferiti. Invece di essere inseriti manualmente, gli indirizzi e-mail possono essere semplicemente richiamati in modo da essere certi che le informazioni sulla destinazione siano registrate correttamente.</p> <p>Nell'elenco dei preferiti è possibile registrare al massimo 20 destinazioni.</p>
Indirizzo	<p>Consente di registrare gli indirizzi e-mail utilizzati con frequenza come gli indirizzi di destinazione. Invece di essere inseriti manualmente, gli indirizzi e-mail possono essere semplicemente richiamati in modo da essere certi che le informazioni sulla destinazione siano registrate correttamente.</p> <p>È possibile registrare al massimo 250 indirizzi di destinazione.</p> <p>Per ulteriori dettagli, fare riferimento a “Registrazione di indirizzi di destinazione (immissione diretta)” a pagina 170 e “Registrazione di indirizzi di destinazione (ricerca LDAP)” a pagina 171.</p>
Gruppo	<p>Consente di registrare le destinazioni broadcast utilizzate con frequenza come destinazioni di gruppo. Le destinazioni multiple possono essere richiamate semplicemente selezionando un gruppo registrato.</p> <p>È possibile registrare con una destinazione di gruppo al massimo 50 destinazioni.</p> <p>È possibile registrare al massimo 9 destinazioni di gruppo.</p> <p>Per ulteriori dettagli, fare riferimento a “Registrazione di destinazioni di gruppo” a pagina 174.</p>



## Menu Report

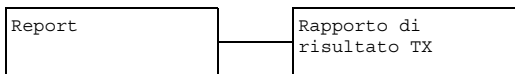

*Le impostazioni predefinite dal produttore appaiono in grassetto.*



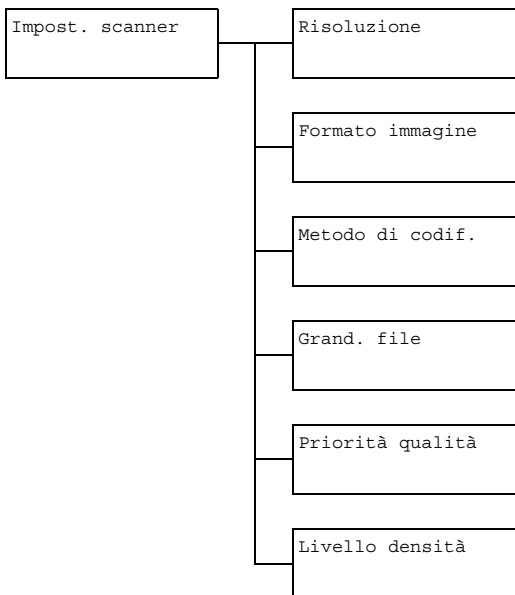

Rapporto di risultato TX	Impostazione	Acceso / <b>Acc. (stampa)</b> / Spento
	Selezionare se il rapporto con i risultati di una trasmissione deve essere stampato automaticamente al termine della trasmissione stessa.	
	Acceso: il rapporto viene stampato dopo ogni trasmissione.	
	Acc. (stampa): il rapporto viene stampato dopo una trasmissione solo se si è verificato un errore.	
	Spento: il rapporto non viene stampato dopo ogni trasmissione, nemmeno se si è verificato un errore.	
	Il rapporto con i risultati della trasmissione normalmente viene stampato dopo una trasmissione broadcast.	



## Menu Impost. scanner





Le impostazioni predefinite dal produttore appaiono in grassetto.

Risoluzione	Impostazione	<b>150×150dpi</b> / 300×300dpi / 600×600dpi
	<p>Selezionare la risoluzione di scansione predefinita per operazioni scan in e-mail.</p> <p> <i>Quando si utilizza l'AAD per eseguire scansioni a colori o in scala di grigi, viene selezionata automaticamente l'impostazione 300×300dpi, anche se la risoluzione era stata impostata su 600×600dpi.</i></p>	
Formato immagine	Impostazione	TIFF / <b>PDF</b> / JPEG
	<p>Selezionare il formato predefinito per il salvataggio di file con operazioni scan in e-mail.</p> <p> <i>I dati PDF possono essere aperti in Adobe Acrobat Reader.</i></p> <p> <i>I file di immagini TIFF che sono stati scansionati con l'impostazione <i>Colore</i> o <i>Grigio</i> non possono essere aperti con il visualizzatore di immagini e fax di Windows, che è in dotazione con Windows XP come componente standard. Questi file possono essere aperti con applicazioni di elaborazione di immagini come PhotoShop, Microsoft Office Document Imaging o ACDsee.</i></p>	
Metodo di codif.	Impostazione	<b>MH</b> / MR / MMR
	<p>Selezionare il metodo di compressione predefinito per operazioni scan in e-mail.</p> <p>Il rapporto di compressione per questi metodi aumenta nel seguente ordine: MH &gt; MR &gt; MMR.</p> <p> <i>Queste impostazioni sono disponibili solo se per quanto riguarda l'impostazione del colore durante la trasmissione via e-mail è stato selezionato B/N.</i></p>	

Grand. file	Impostazione	<b>Nessuna divisione /</b> Divisione
	Selezionare se limitare o meno le dimensioni dei dati di scansione inviati come allegati di e-mail.  Se è selezionato <b>Divisione</b> , specificare le dimensioni massime tra 1 e 10 Mb. Se i dati da inviare superano le dimensioni massime consentite, i dati vengono divisi e inviati come file allegati multipli.   <i>Per ricevere allegati di file multipli, è richiesta un'applicazione e-mail compatibile con trasmissioni divise.</i>	
Priorità qualità	Impostazione	<b>Misto /</b> Testo / Foto
	Selezionare la qualità dei dati di scansione utilizzata come impostazione predefinita.	
Livello densità	Impostazione	(Luce)  (Buio)
	Selezionare la densità dei dati di scansione utilizzata come impostazione predefinita.	

## Menu Stampa diretta



*Questa voce del menu appare quando Utilità/Gestione ammin/Dirett. camera è impostato su Abilita.*

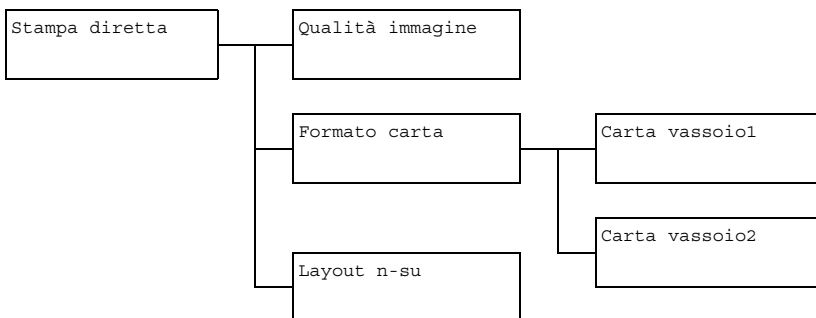

*Le impostazioni predefinite dal produttore appaiono in grassetto.*

Qualità immagine	Impostazione	<b>Normale /</b> Fine
	Selezionare la qualità immagine utilizzata con la stampa direttamente dalla telecamera.	

Formato carta	Carta vassoio1	Tipo di supporto di stampa	<b>Carta normale</b> / Carta spessa / Carta spessa2 / Etichette / Cartolina / Patinata / Patinata2
		Formato carta	Quando è selezionata un'impostazione diversa da Cartolina: Letter / <b>A4</b> / A5 / Statement / B5  Quando è selezionata l'impostazione Cartolina: Letter / <b>A4</b> / A5 / Statement / B5 / J-Postcard 100×148  Quando è selezionata l'impostazione Patinata o Patinata2: Letter / <b>A4</b> / A5 / Statement / B5 / Formato foto 4x6 / Formato foto 10x15 / LTR 2 SU SPL / A4 4 SU SPL / A4 2 SU SPL
		In caso di utilizzo del Vassoio 1 con la stampa diretta dalla telecamera, selezionare il tipo di supporto di stampa e il formato carta.  Quando viene selezionato un tipo di supporto di stampa, appare una schermata in cui vengono visualizzati i formati disponibili. I formati disponibili si differenziano in base al tipo di supporto di stampa selezionato.	
	Carta vassoio2	Formato carta	Letter / <b>A4</b>
		In caso di utilizzo del Vassoio 2 con la stampa diretta dalla telecamera, selezionare il formato carta.  Nel Vassoio 2 è possibile caricare solo carta normale.	
Layout n-su	Impostazione		<b>1</b> / 2 / 3 / 4 / 6 / 8
	Selezionare il numero di immagini che verranno stampate su una sola pagina con la stampa diretta dalla telecamera.		

# Menu Stampa PS/PCL

Per visualizzare il menu Stampa PS/PCL, selezionare **Stampa PS/PCL** nella schermata principale (modalità Copia) e premere il tasto **Select**. Da questo menu, è possibile stampare o eliminare i lavori memorizzati nel disco rigido dell'apparecchio (opzionale) e modificare varie impostazioni di stampa PS/PCL.

Il menu Stampa PS/PCL è strutturato come indicato sotto.



*Per tornare alla schermata precedente del menu Stampa PS/PCL, premere il tasto **Indietro**. (Se il tasto **Indietro** viene premuto durante l'indicazione delle impostazioni, queste non vengono salvate.)*

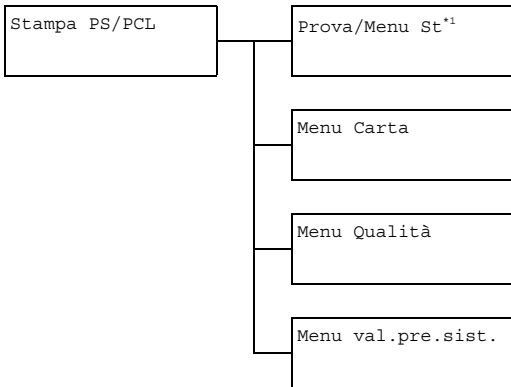

*\*1 Questa voce del menu appare solo se è installato un disco rigido opzionale.*

## Prova/Menu St

Da questo menu, è possibile stampare o eliminare i lavori memorizzati nel disco rigido dell'apparecchio (opzionale).



*Questa voce del menu appare solo se è installato un disco rigido opzionale.*

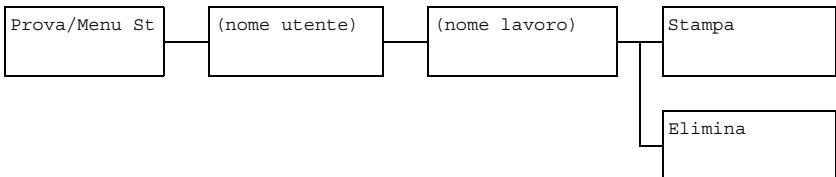



Se nel disco rigido non è stato memorizzato nessun lavoro, viene visualizzato il messaggio Lavoro non memo. quando è visualizzato il menu Prova/Menu St.

Stampa	<p>Per stampare il lavoro selezionato seguire la procedura riportata sotto.</p> <ol style="list-style-type: none"><li>1. Se per il lavoro selezionato è stata specificata una password, digitarla e premere il tasto <b>Select</b>.</li><li>2. Specificare il numero di copie (da 1 a 9999) e premere il tasto <b>Select</b>.</li><li>3. Per stampare copie a colori, premere il tasto <b>Start-Colore</b>. Per stampare copie in bianco e nero, premere il tasto <b>Start-B/N</b>.</li></ol>
Elimina	<p>Per eliminare il lavoro selezionato seguire la procedura riportata sotto.</p> <ol style="list-style-type: none"><li>1. Se per il lavoro selezionato è stata specificata una password, digitarla e premere il tasto <b>Select</b>.</li><li>2. Selezionare <b>Si</b> e premere il tasto <b>Select</b>.</li></ol>

# Menu Carta

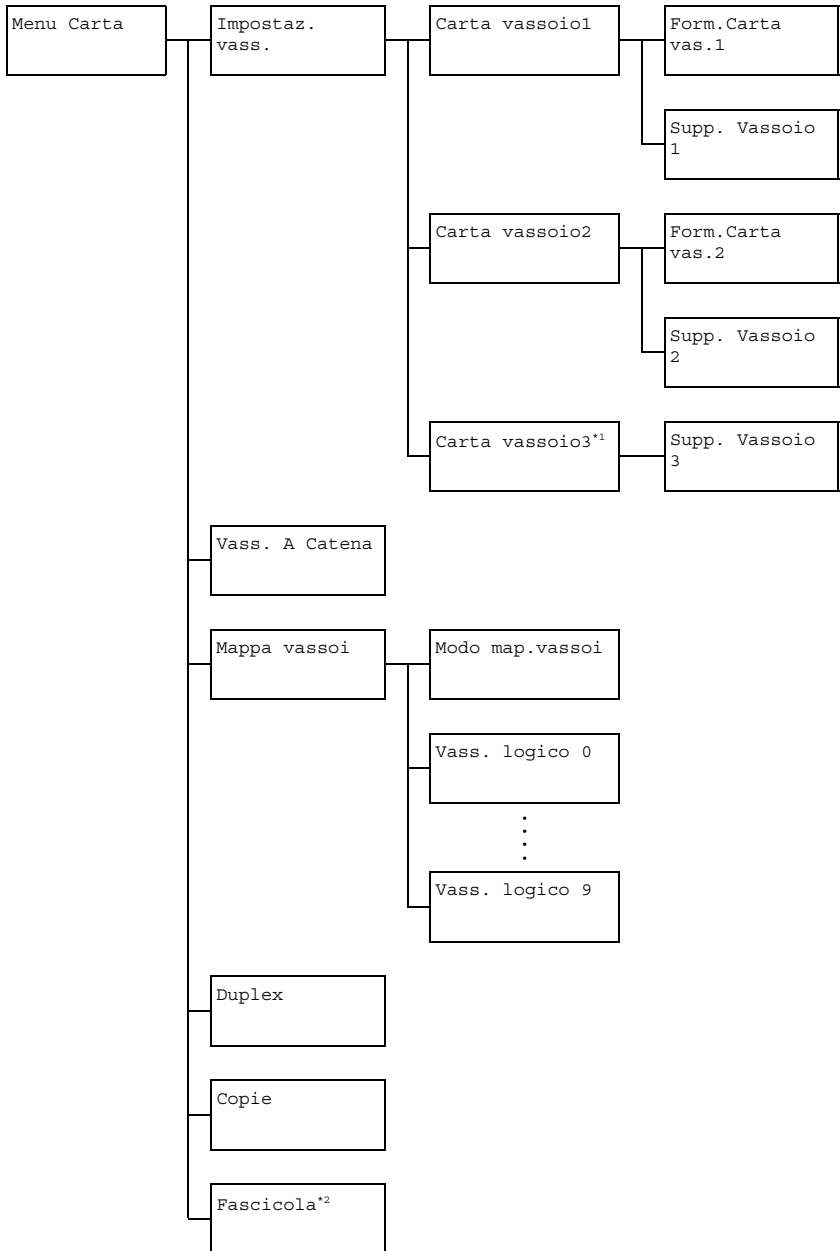



\*1 Questa voce del menu appare solo se è installata un'unità di alimentazione inferiore opzionale.

\*2 Questa voce del menu appare solo se è installato un disco rigido opzionale.



Le impostazioni predefinite dal produttore appaiono in grassetto.

Impostaz. vass.	Carta vassoio1	Form. Carta vas.1	Impostazione	Acceso / <b>Spento</b>
			Selezionare se per il vassoio 1 è selezionata l'impostazione Qualsiasi formato carta.	
	Supp. Vassoio 1		Impostazione	Acceso / <b>Spento</b>
			Selezionare se per il vassoio 1 è selezionata l'impostazione Qualsiasi tipo di supporto.	
	Carta vassoio2	Form. Carta vas.2	Impostazione	Acceso / <b>Spento</b>
			Selezionare se per il vassoio 2 è selezionata l'impostazione Qualsiasi formato carta.	
Supp. Vassoio 2		Impostazione	Acceso / <b>Spento</b>	
		Selezionare se per il vassoio 2 è selezionata l'impostazione Qualsiasi tipo di supporto.		
Carta vassoio3	Supp. Vassoio 3	Impostazione	Acceso / <b>Spento</b>	
		Selezionare se per il vassoio 3 è selezionata l'impostazione Qualsiasi tipo di supporto.		
Vass. A Catena			Impostazione	<b>Acceso</b> / Spento
			Se è selezionato <i>Acceso</i> e durante la stampa nel vassoio specificato si esaurisce la carta, viene selezionato automaticamente un vassoio in cui sia caricata carta dello stesso formato in modo che la stampa possa continuare.	
			Se è selezionato <i>Spento</i> e nel vassoio selezionato si esaurisce la carta, la stampa si interrompe.	



Mappa Vassoi	Modo Map.Vassoi	Impostazione	Acceso / <b>Spento</b>
		Selezionare se viene utilizzata o meno la funzione Mappa vassoi.	
	Vass. logico 0-9	Impostazione	<b>Vass. Fisico 1</b> / <b>Vass. Fisico 2</b> / Vass. Fisico 3
		<p>Quando un lavoro di stampa proviene dal driver della stampante di un altro produttore, selezionare il vassoio utilizzato per la stampa.</p> <p>Le impostazioni predefinite sono <b>Vass. Fisico 1</b> per Vass. Logico 1 e <b>Vass. Fisico 2</b> per altri vassoi.</p> <p> <i>Vass. Fisico 3 appare solo se è installata un'unità di alimentazione inferiore opzionale.</i></p>	
Duplex		Impostazione	<b>Spento</b> / Lato lungo / Lato corto
		<p>Se è selezionato Lato lungo, le pagine verranno stampate su entrambi i lati della carta per una rilegatura sul lato lungo.</p> <p>Se è selezionato Lato corto, le pagine verranno stampate su entrambi i lati della carta per una rilegatura sul lato corto.</p> <p>L'impostazione specificata nel driver della stampante avrà la priorità rispetto a questa impostazione del menu.</p>	
Copie		Impostazione	Da 1 a 9999 (Impostazione predefinita: 1)
		<p>Specificare il numero di copie da stampare.</p> <p>L'impostazione specificata nel driver della stampante avrà la priorità rispetto a questa impostazione del menu.</p>	
Fascicola		Impostazione	Acceso / <b>Spento</b>
		<p>Selezionare se abilitare o meno la stampa in fascicoli (fasciolata).</p> <p>L'impostazione specificata nel driver della stampante avrà la priorità rispetto a questa impostazione del menu.</p>	

## Menu Qualità

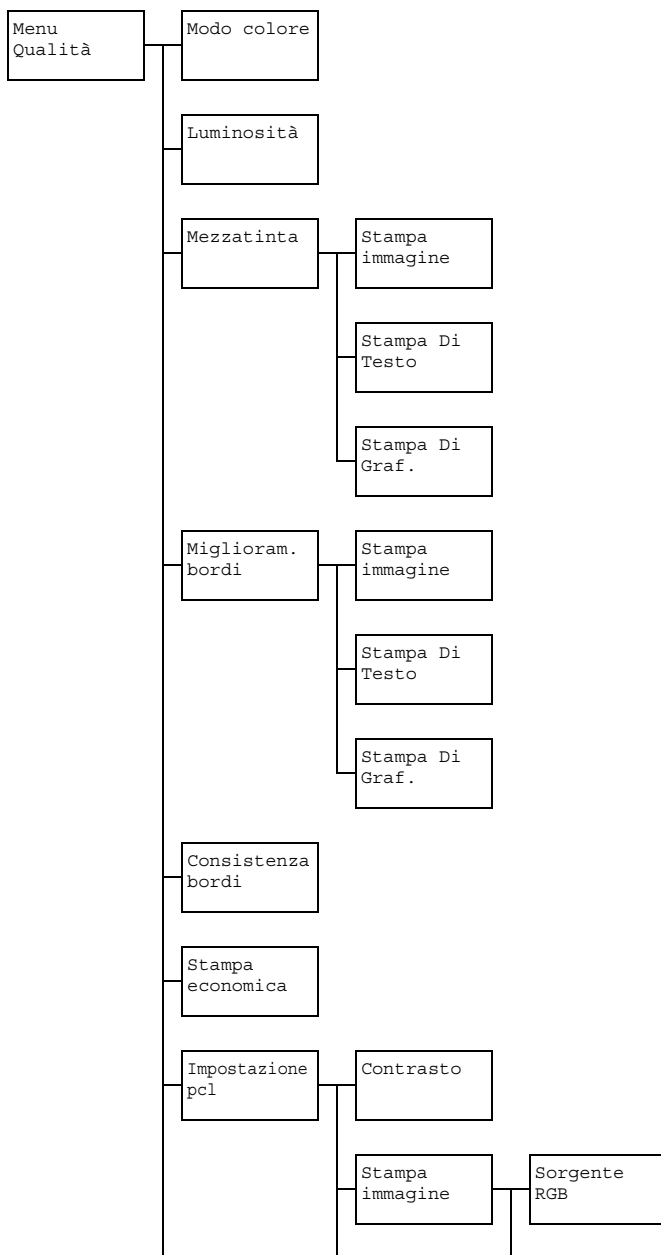

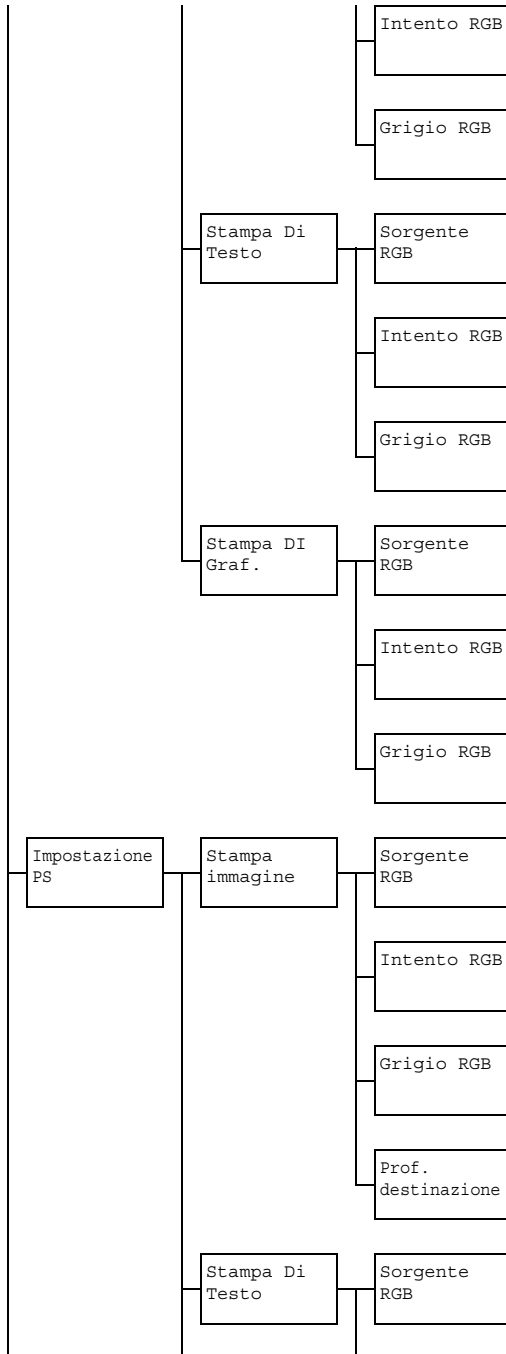

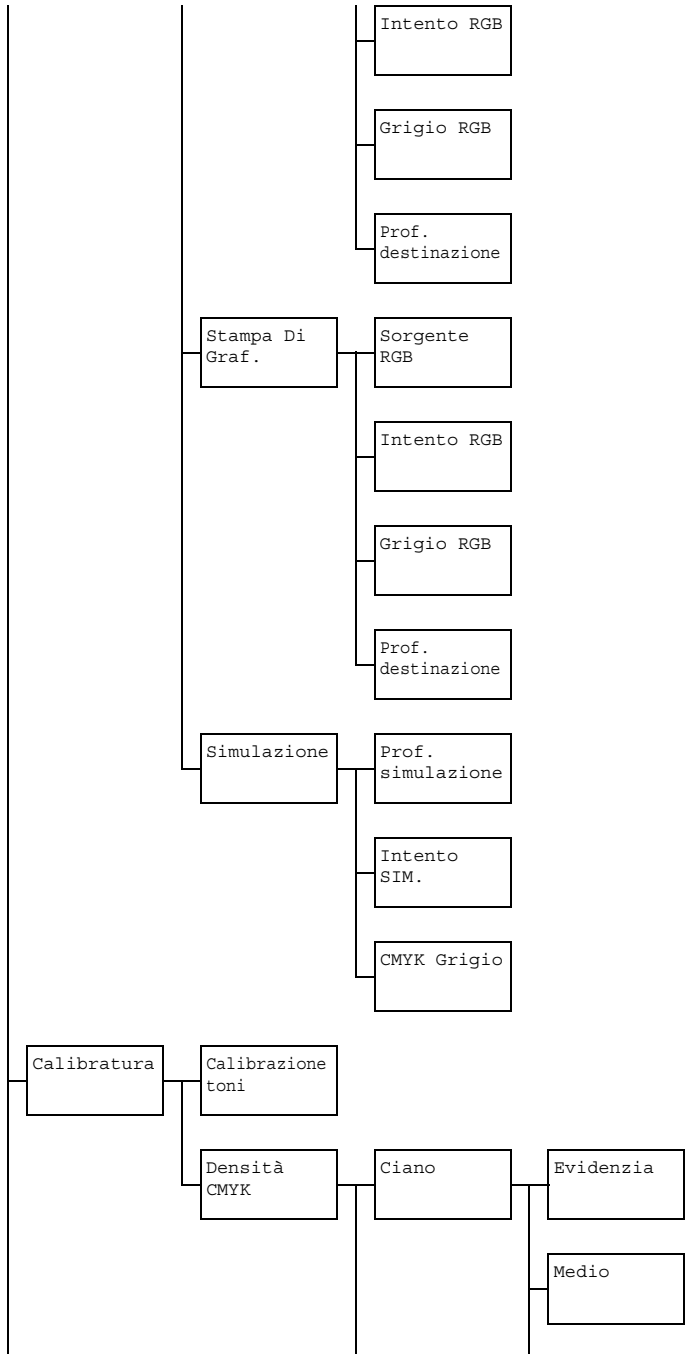

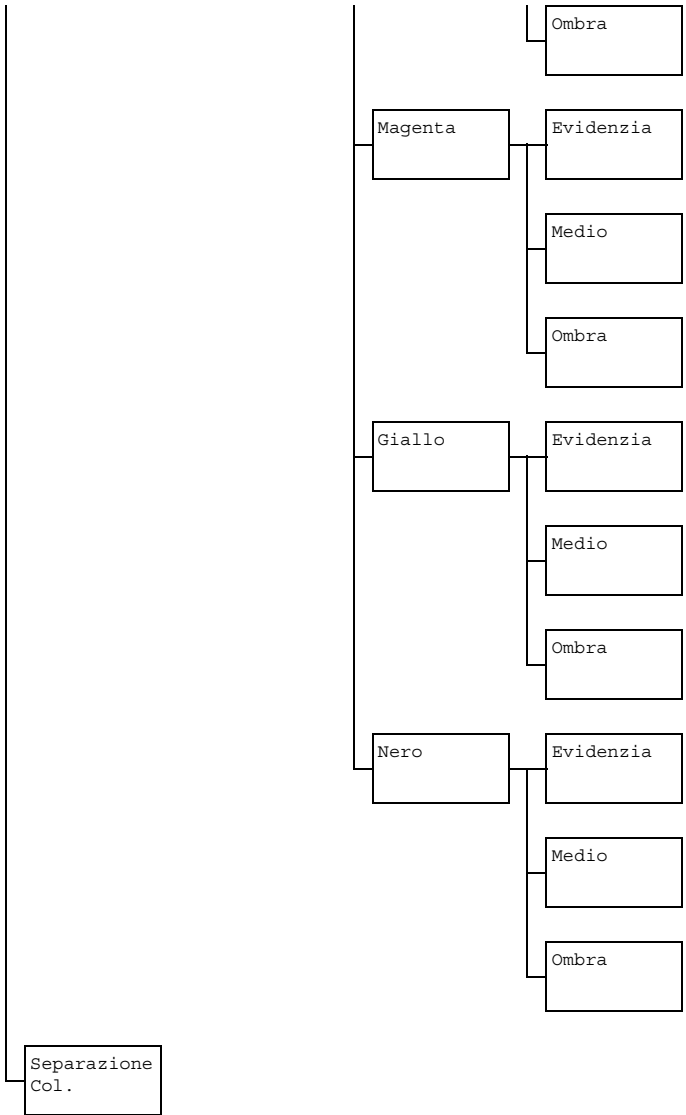







Le impostazioni predefinite dal produttore appaiono in grassetto.

Modo Colore	Impostazione	<b>Colore</b> /Scala Di Grigi	
	Se è selezionato <b>Colore</b> , le pagine vengono stampate a colori.  Se è selezionato <b>Scala Di Grigi</b> , le pagine vengono stampate in bianco e nero.		
Luminosità	Impostazione	+15%/+10%/+5%/0%/-5%/-10%/-15%	
	La luminosità dell'immagine stampata può essere regolata.		
Mezzatinta	Stampa immagine	Impostazione	Line art/ <b>Dettaglio</b> / Levigato
		Selezionare il modo in cui vengono riprodotte nelle immagini le mezzetinte.  Se è selezionato <b>Line art</b> , le mezzetinte vengono riprodotte con grande precisione.  Se è selezionato <b>Dettaglio</b> , le mezzetinte vengono riprodotte con dettaglio.  Se è selezionato <b>Levigato</b> , le mezzetinte vengono riprodotte con levigatezza.	

	Stampa Di Testo	Impostazione	<b>Line art</b> /Dettaglio/ Levigato
		<p>Selezionare il modo in cui vengono riprodotte le mezzetinte nel testo.</p> <p>Se è selezionato <b>Line art</b>, le mezzetinte vengono riprodotte con grande precisione.</p> <p>Se è selezionato <b>Dettaglio</b>, le mezzetinte vengono riprodotte con dettaglio.</p> <p>Se è selezionato <b>Levigato</b>, le mezzetinte vengono riprodotte con levigatezza.</p>	
	Stampa Di Graf.	Impostazione	<b>Line art</b> / <b>Dettaglio</b> / Levigato
		<p>Selezionare il modo in cui vengono riprodotte le mezzetinte nei grafici.</p> <p>Se è selezionato <b>Line art</b>, le mezzetinte vengono riprodotte con grande precisione.</p> <p>Se è selezionato <b>Dettaglio</b>, le mezzetinte vengono riprodotte con dettaglio.</p> <p>Se è selezionato <b>Levigato</b>, le mezzetinte vengono riprodotte con levigatezza.</p>	
Miglioram. Bordi	Stampa Immagine	Impostazione	<b>Acceso</b> / <b>Spento</b>
		<p>Selezionare se i bordi delle immagini vengono evidenziati.</p> <p>Se è selezionato <b>Acceso</b>, i bordi vengono evidenziati.</p> <p>Se è selezionato <b>Spento</b>, i bordi non vengono evidenziati.</p> <p> <i>Se Stampa economia è impostata su <b>Acceso</b>, non è possibile evidenziare i bordi.</i></p>	

	Stampa Di Testo	Impostazione	<b>Acceso</b> /Spento
		<p>Selezionare se i bordi del testo vengono evidenziati.</p> <p>Se è selezionato <b>Acceso</b>, i bordi vengono evidenziati.</p> <p>Se è selezionato <b>Spento</b>, i bordi non vengono evidenziati.</p>	
	Stampa Di Graf.	Impostazione	<b>Acceso</b> /Spento
		<p>Selezionare se i bordi dei grafici vengono evidenziati.</p> <p>Se è selezionato <b>Acceso</b>, i bordi vengono evidenziati.</p> <p>Se è selezionato <b>Spento</b>, i bordi non vengono evidenziati.</p> <p> <i>Se Stampa economia è impostata su <b>Acceso</b>, non è possibile evidenziare i bordi.</i></p>	
Consistenza bordi	Impostazione	Spento/Basso/ <b>Medio</b> /Alto	
		<p>Selezionare la misura in cui si desidera che i bordi vengano evidenziati.</p> <p>Se è selezionato <b>Spento</b>, i bordi non vengono evidenziati.</p> <p>Se è selezionato <b>Basso</b>, i bordi vengono evidenziati leggermente.</p> <p>Se è selezionato <b>Medio</b>, i bordi vengono evidenziati in misura media.</p> <p>Se è selezionato <b>Alto</b>, i bordi vengono evidenziati molto.</p> <p> <i>Se è selezionato <b>Spento</b>, i bordi non vengono evidenziati, nemmeno se la voce del menu Miglioram. Bordi è impostata su <b>Acceso</b>.</i></p>	



Stampa economica	Impostazione	Acceso/ <b>Spento</b>		
	<p>Selezionare se stampare i grafici con una densità ridotta riducendo la quantità di toner utilizzato.</p> <p>Se è selezionato <b>Acceso</b>, la quantità di toner utilizzato viene ridotta durante la stampa.</p> <p>Se è selezionato <b>Spento</b>, la quantità di toner utilizzato non viene ridotta durante la stampa.</p> <p> <i>Se è selezionato <b>Acceso</b>, i bordi non vengono evidenziati, nemmeno se Stampa Immagine e Stampa Di Graf. della voce del menu Miglioram. Bordi sono impostati su Acceso.</i></p>			
Impostazione PCL	Contrasto	Impostazione	+15%/+10%/+5%/0%/-5%/-10%/-15%	
		Il contrasto dell'immagine può essere regolato.		
	Stampa Immagine	Sorgente RGB	Impostazione	Colore Per./ <b>sRGB</b>
			<p>Specificare lo spazio del colore per i dati di immagine RGB.</p> <p>Se è selezionato <b>Colore Per.</b>, non è specificato nessuno spazio del colore.</p> <p>I profili delle sorgenti RGB scaricati con Web-based EpsonNet config sono disponibili come Sorgente RGB.</p>	
Intento RGB	Intento RGB	Impostazione	Vivido/ <b>Fotografico</b>	
		<p>Specificare le caratteristiche applicate durante la conversione dei dati di immagine RGB in dati CMYK.</p> <p>Se è selezionato <b>Vivido</b>, viene prodotto un risultato vivido.</p> <p>Se è selezionato <b>Fotografico</b>, viene prodotto un risultato più luminoso.</p>		

		Grigio RGB	Impostazione	<b>Nero composito/</b> Nero e grigio/ Solo nero
			<p>Specificare il modo in cui vengono riprodotti il nero e i grigi nei dati di immagine RGB.</p> <p>Se è selezionato <b>Nero composito</b>, il nero viene riprodotto mediante i colori CMYK.</p> <p>Se è selezionato <b>Nero e grigio</b>, il nero e il grigio vengono riprodotti utilizzando solo il nero.</p> <p>Se è selezionato <b>Solo nero</b>, il nero viene riprodotto utilizzando solo il nero.</p>	
	Stampa Di Testo	Sorgente RGB	Impostazione	<b>Colore Per./</b> <b>sRGB</b>
			<p>Specificare lo spazio del colore per i dati di testo RGB.</p> <p>Se è selezionato <b>Colore Per.</b>, non è specificato nessuno spazio del colore.</p> <p>I profili delle sorgenti RGB scaricati con Web-based EpsonNet config sono disponibili come <b>Sorgente RGB</b>.</p>	

		Intento RGB	Impostazione	<b>Vivido</b> / Fotografico
			<p>Specificare le caratteristiche applicate durante la conversione dei dati di testo RGB in dati CMYK.</p> <p>Se è selezionato <b>Vivido</b>, viene prodotto un risultato vivido.</p> <p>Se è selezionato <b>Fotografico</b>, viene prodotto un risultato più luminoso.</p>	
		Grigio RGB	Impostazione	Nero composito/ <b>Nero e grigio</b> /Solo nero
			<p>Specificare il modo in cui vengono riprodotti il nero e i grigi nei dati di testo RGB.</p> <p>Se è selezionato <b>Nero composito</b>, il nero viene riprodotto mediante i colori CMYK.</p> <p>Se è selezionato <b>Nero e grigio</b>, il nero e il grigio vengono riprodotti utilizzando solo il nero.</p> <p>Se è selezionato <b>Solo nero</b>, il nero viene riprodotto utilizzando solo il nero.</p>	
	Stampa Di Graf.	Sorgente RGB	Impostazione	Colore Per./ <b>sRGB</b>
			<p>Specificare lo spazio del colore per i dati di grafici RGB.</p> <p>Se è selezionato <b>Colore Per.</b>, non è specificato nessuno spazio del colore.</p> <p>I profili delle sorgenti RGB scaricati con Web-based EpsonNet config sono disponibili come Sorgente RGB.</p>	

		Intento RGB	Impostazione	<b>Vivido</b> / Fotografico
			<p>Specificare le caratteristiche applicate durante la conversione dei dati di grafici RGB in dati CMYK.</p> <p>Se è selezionato <b>Vivido</b>, viene prodotto un risultato vivido.</p> <p>Se è selezionato <b>Fotografico</b>, viene prodotto un risultato più luminoso.</p>	
		Grigio RGB	Impostazione	Nero composito/ <b>Nero e grigio</b> /Solo nero
			<p>Specificare il modo in cui vengono riprodotti il nero e i grigi nei dati di grafici RGB.</p> <p>Se è selezionato <b>Nero composito</b>, il nero viene riprodotto mediante i colori CMYK.</p> <p>Se è selezionato <b>Nero e grigio</b>, il nero e il grigio vengono riprodotti utilizzando solo il nero.</p> <p>Se è selezionato <b>Solo nero</b>, il nero viene riprodotto utilizzando solo il nero.</p>	

Impostazioni PS	Stampa Immagine	Sorgente RGB	Impostazione	Colore Per./ <b>sRGB</b> / AppleRGB/ AdobeRGB1998/ ColorMatchRGB/ BlueAdjustRGB
			<p>Specificare lo spazio del colore per i dati di immagine RGB.</p> <p>Se è selezionato Colore Per., non è specificato nessuno spazio del colore.</p> <p>I profili delle sorgenti RGB scaricati con Web-based EpsonNet config sono disponibili come Sorgente RGB.</p>	
		Intento RGB	Impostazione	Vivido/ <b>Fotografico</b> / Colore relativo/ Colore assoluto
			<p>Specificare le caratteristiche applicate durante la conversione dei dati di immagine RGB in dati CMYK.</p> <p>Se è selezionato Vivido, viene prodotto un risultato vivido.</p> <p>Se è selezionato Fotografico, viene prodotto un risultato più luminoso.</p> <p>Se è selezionato Colore relativo, al profilo della sorgente RGB viene applicato un colore relativo.</p> <p>Se è selezionato Colore assoluto, al profilo della sorgente RGB viene applicato un colore assoluto.</p>	

		Grigio RGB	Impostazione	<b>Nero composito/</b> Nero e grigio/ Solo nero
			<p>Specificare il modo in cui vengono riprodotti il nero e i grigi nei dati di immagine RGB.</p> <p>Se è selezionato <b>Nero composito</b>, il nero viene riprodotto mediante i colori CMYK.</p> <p>Se è selezionato <b>Nero e grigio</b>, il nero e il grigio vengono riprodotti utilizzando solo il nero.</p> <p>Se è selezionato <b>Solo nero</b>, il nero viene riprodotto utilizzando solo il nero.</p>	
		Prof. desti- nazione	Impostazione	<b>Auto</b>
			<p>Specificare il profilo di destinazione.</p> <p>Se è selezionato <b>Auto</b>, viene selezionato un profilo di destinazione che viene adattato automaticamente dall'apparecchio, basato su una combinazione della corrispondenza colore specificata, delle mezzetinte e di altri profili.</p> <p>I profili di destinazione scaricati con Web-based EpsonNet config sono disponibili come Prof. destinazione.</p>	

	Stampa Di Testo	Sorgente RGB	Impostazione	Colore Per./ <b>sRGB</b> / AppleRGB/ AdobeRGB1998/ ColorMatchRGB/ BlueAdjustRGB
			<p>Specificare lo spazio del colore per i dati di testo RGB.</p> <p>Se è selezionato Colore Per., non è specificato nessuno spazio del colore.</p> <p>I profili delle sorgenti RGB scaricati con Web-based EpsonNet config sono disponibili come Sorgente RGB.</p>	
		Intento RGB	Impostazione	<b>Vivido</b> / Fotografico/ Colore relativo/ Colore assoluto
			<p>Specificare le caratteristiche applicate durante la conversione dei dati di testo RGB in dati CMYK.</p> <p>Se è selezionato Vivido, viene prodotto un risultato vivido.</p> <p>Se è selezionato Fotografico, viene prodotto un risultato più luminoso.</p> <p>Se è selezionato Colore relativo, al profilo della sorgente RGB viene applicato un colore relativo.</p> <p>Se è selezionato Colore assoluto, al profilo della sorgente RGB viene applicato un colore assoluto.</p>	

		Grigio RGB	Impostazione	Nero composito/ <b>Nero e grigio</b> /Solo nero
			<p>Specificare il modo in cui vengono riprodotti il nero e i grigi nei dati di testo RGB.</p> <p>Se è selezionato Nero composito, il nero viene riprodotto mediante i colori CMYK.</p> <p>Se è selezionato Nero e grigio, il nero e il grigio vengono riprodotti utilizzando solo il nero.</p> <p>Se è selezionato Solo nero, il nero viene riprodotto utilizzando solo il nero.</p>	
		Prof. desti- nazione	Impostazione	<b>Auto</b>
			<p>Specificare il profilo di destinazione.</p> <p>Se è selezionato Auto, viene selezionato un profilo di destinazione che viene adattato automaticamente dall'apparecchio, basato su una combinazione della corrispondenza colore specificata, delle mezzetinte e di altri profili.</p> <p>I profili di destinazione scaricati con Web-based EpsonNet config sono disponibili come Prof. destinazione.</p>	



	Stampa Di Graf.	Sorgente RGB	Impostazione	Colore Per./ <b>sRGB</b> / AppleRGB/ AdobeRGB1998/ ColorMatchRGB/ BlueAdjustRGB
			<p>Specificare lo spazio del colore per i dati di grafici RGB.</p> <p>Se è selezionato Colore Per., non è specificato nessuno spazio del colore.</p> <p>I profili delle sorgenti RGB scaricati con Web-based EpsonNet config sono disponibili come Sorgente RGB.</p>	
		Intento RGB	Impostazione	<b>Vivido</b> / Fotografico/ Colore relativo/ Colore assoluto
			<p>Specificare le caratteristiche applicate durante la conversione dei dati di grafici RGB in dati CMYK.</p> <p>Se è selezionato Vivido, viene prodotto un risultato vivido.</p> <p>Se è selezionato Fotografico, viene prodotto un risultato più luminoso.</p> <p>Se è selezionato Colore relativo, al profilo della sorgente RGB viene applicato un colore relativo.</p> <p>Se è selezionato Colore assoluto, al profilo della sorgente RGB viene applicato un colore assoluto.</p>	

		Grigio RGB	Impostazione	Nero composito/ <b>Nero e grigio</b> / Solo nero
			<p>Specificare il modo in cui vengono riprodotti il nero e i grigi nei dati di grafici RGB.</p> <p>Se è selezionato Nero composito, il nero viene riprodotto mediante i colori CMYK.</p> <p>Se è selezionato Nero e grigio, il nero e il grigio vengono riprodotti utilizzando solo il nero.</p> <p>Se è selezionato Solo nero, il nero viene riprodotto utilizzando solo il nero.</p>	
		Prof. desti- nazione	Impostazione	<b>Auto</b>
			<p>Specificare il profilo di destinazione.</p> <p>Se è selezionato Auto, viene selezionato un profilo di destinazione che viene adattato automaticamente dall'apparecchio, basato su una combinazione della corrispondenza colore specificata, delle mezzetinte e di altri profili.</p> <p>I profili di destinazione scaricati con Web-based EpsonNet config sono disponibili come Prof. destinazione.</p>	

	Simulazione	Prof. simula- zione	Impostazione	<b>Nessuno</b> /Swop/ Euroscale/ CommercialPre ss/Toyo/DIC
			<p>Specificare il profilo di simulazione.</p> <p>Se è selezionato <b>Nessuno</b>, non è specificato nessun profilo di simulazione.</p> <p>I profili di simulazione scaricati con Web-based EpsonNet config sono disponibili come Prof. simulazione.</p>	
		Intento SIM.	Impostazione	<b>Colore relativo</b> / Colore assoluto
			<p>Specificare la caratteristica del profilo di simulazione.</p> <p>Se è selezionato <b>Colore relativo</b>, al profilo della sorgente RGB viene applicato un colore relativo.</p> <p>Se è selezionato <b>Colore assoluto</b>, al profilo della sorgente RGB viene applicato un colore assoluto.</p>	

		CMYK Grigio	Impostazione	<b>Nero composito/</b> Nero e grigio/Solo nero
				<p>Specificare il modo in cui vengono riprodotti nero e grigi mediante i quattro colori CMYK.</p> <p>Se è selezionato <b>Nero composito</b>, il nero viene riprodotto mediante i colori CMYK.</p> <p>Se è selezionato <b>Nero e grigio</b>, il nero e il grigio vengono riprodotti utilizzando solo il nero.</p> <p>Se è selezionato <b>Solo nero</b>, il nero viene riprodotto utilizzando solo il nero.</p>
Calibratura	Calibratura Toni	Impostazione	<b>Acceso/Spento</b>	
			<p>Se è selezionato <b>Acceso</b>, vengono applicate regolazioni delle immagini.</p> <p>Se è selezionato <b>Spento</b>, non vengono applicate regolazioni delle immagini.</p>	

	Densità CMYK	Ciano/ Magenta/ Giallo/ Nero	Evidenzia	Impostazione	+3/+2/ +1/0/ -1/-2/ -3	
			La densità del colore evidenziato nelle immagini può essere regolata.			
			Medio	Impostazione	+3/+2/ +1/0/ -1/-2/ -3	
			La densità del colore intermedio nelle immagini può essere regolata.			
			Ombra	Impostazione	+3/+2/ +1/0/ -1/-2/ -3	
			La densità del colore delle ombre nelle immagini può essere regolata.			
Separazione Colori	Impostazione	Acceso/ <b>Spento</b>				
	<p>Se è selezionato <b>Acceso</b>, viene eseguita la separazione dei colori. Il contenuto di una pagina a colori viene separato nelle pagine a colori per giallo, magenta, ciano e nero e le pagine vengono stampate con gradazioni di nero come pagine individuali. L'ordine di stampa è giallo, magenta, ciano e nero.</p> <p>Se è selezionato <b>Spento</b>, la separazione dei colori non viene eseguita. Viene eseguita una separazione di colori normale.</p>					

## Menu val.pre.sist.

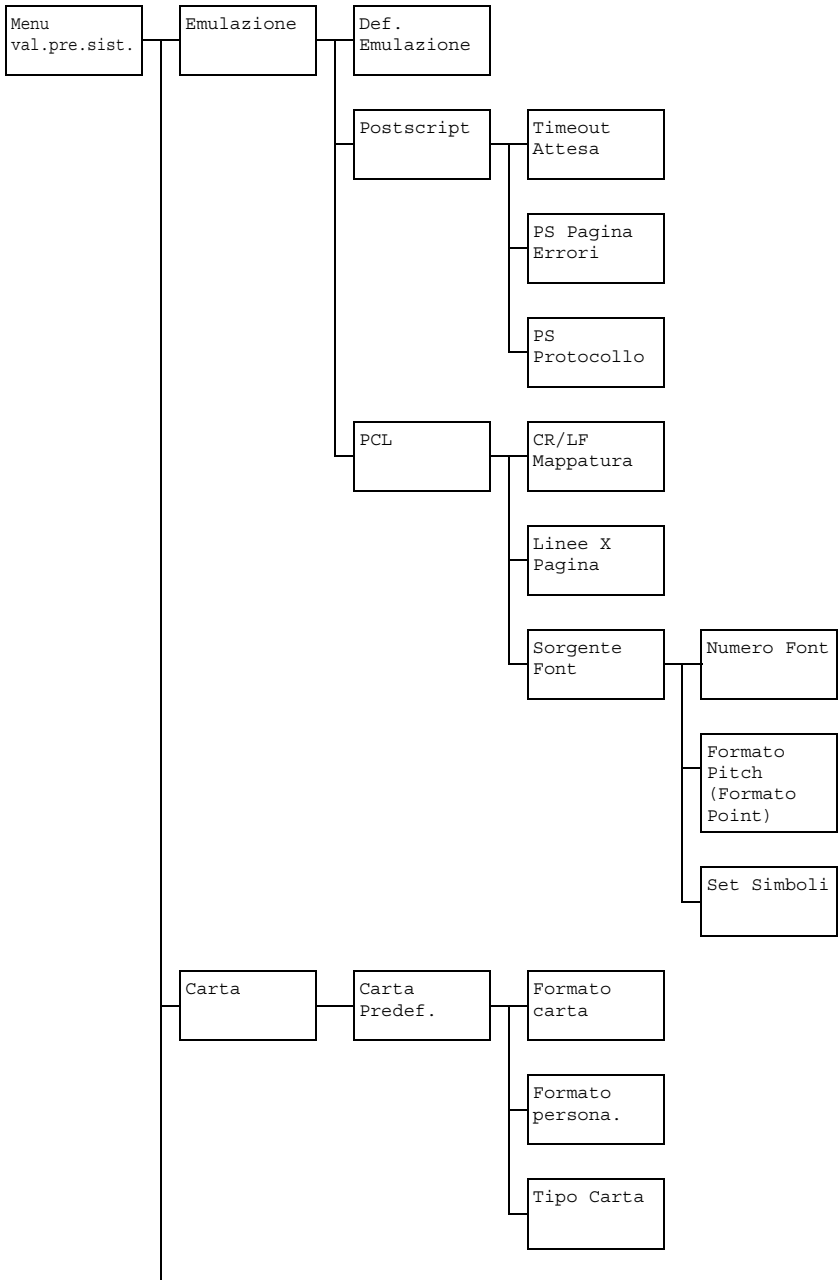

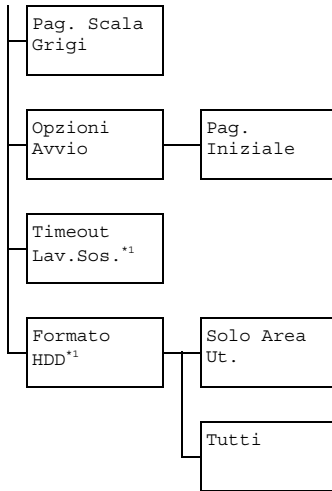

\*1 Questa voce del menu appare solo se è installato un disco rigido opzionale.



Le impostazioni predefinite dal produttore appaiono in grassetto.

Emulazione	Def. Emulazione	Impostazione	<b>Auto</b> /Postscript/PCL	
		Specificare la lingua di emulazione dell'apparecchio. Se è selezionato <b>Auto</b> , l'apparecchio seleziona automaticamente la lingua di emulazione dal flusso di dati.		
	Post script	Timeout Attesa	Impostazione	Da <b>0</b> a 300 (Impostazione predefinita: <b>0</b> )
			Specificare il tempo necessario per determinare che un errore è un errore di PostScript. Se è selezionato <b>0</b> , non viene effettuato nessun timeout.	
	PS Pagina Errori	PS	Impostazione	<b>Acceso</b> / <b>Spento</b>
Selezionare se quando si verifica un errore di Postscript viene stampata o meno una pagina di errore.				
PS Protocollo	PS	Impostazione	<b>Auto</b> /Normale/Binario	
		Specificare il protocollo per la trasmissione dei dati con un flusso di dati di PostScript. Se è selezionato <b>Auto</b> , l'apparecchio seleziona automaticamente un protocollo applicabile dal flusso dei dati.		



	PCL	CR/LF Mappa- tura	Impostazione	<b>CR=CR LF=LF</b> /CR=CRLF LF=LF/CR=CR LF=LFCR/CR=CRLF LF=LFCR		
			Selezionare le definizioni dei codici CR/LF in lingua PCL.			
	Linee X Pagina	Impostazione	Da 5 a 128 (Impostazione predefinita: <b>60</b> )			
		Specificare il numero di linee per pagina in lingua PCL.				
	Sorgente Font	Numero Font	Impostazione	Da 0 a 102 (Impostazione predefinita: <b>0</b> )		
			Specificare il font predefinito in lingua PCL.  I numeri dei font che appaiono si riferiscono all'elenco dei font PCL. Per ulteriori dettagli sulla stampa dell'elenco dei font, fare riferimento a "Rapporto" a pagina 24.			
Formato pitch (Formato point)		Impostazione	Da 0.44 a 99.99 (Impostazione predefinita: <b>10.00</b> )  (Da 4.00 a 999.75 (Impostazione predefinita: <b>12.00</b> ))			
Specificare il formato dei font in lingua PCL.  Se il Numero Font selezionato si riferisce a un font di bitmap, viene visualizzato Formato pitch. Se il Numero Font selezionato si riferisce a un font di contorni, viene visualizzato Formato point.						
Set simboli	Specificare il set di simboli utilizzato con la lingua PCL.  L'impostazione predefinita è <b>PC8</b> .					

Carta	Carta Predef.	Formato carta	Impostazione Letter/Legal/Executive/ <b>A4</b> /A5/A6/B5 (JIS)/B6 (JIS)/Govt Letter/Statement/Folio/SP Folio/UK Quarto/Foolscap/Govt Legal/16K/Formato Foto 4×6/KAI 16/KAI 32/Busta C6/Busta DL/Busta MONARCH/Busta Chou#3/Busta Chou#4/B5 (ISO)/Busta #10/Cart G 100x148/Cart G-D 148x200/Person.
			Selezionare il formato del supporto di stampa normalmente utilizzato.   <i>In base all'impostazione selezionata per Utilità / Gestione ammin. / Impostaz. utente / Preimpostata zoom, Formato foto 4×6 può cambiare in Formato foto 10×15.</i>
		Formato persona.	Specificare il formato del supporto di stampa quando Formato carta è impostato su Person. L'intervallo di impostazione per Larg è compreso tra 92 e 216 mm (3, 63 e 8, 50 pollici).  L'impostazione predefinita è <b>210 mm (8, 27 pollici)</b> .  L'intervallo di impostazione per Lungh. è compreso tra 148 e 356 mm (5, 83 e 14, 00 pollici).  L'impostazione predefinita è <b>297 mm (11, 69 pollici)</b> .

		Tipo Carta	Impostazione	<b>Carta normale/</b> Riciclata/ Cartoncino 1/ Cartoncino 2/ Etichetta/Lucidi/ Busta/Cartolina/ Carta Intestata/ Patinata 1/ Patinata 2
				Selezionare il tipo del supporto di stampa normalmente utilizzato.
Pag. Scala Grigi	Impostazione	<b>Auto/</b> Stam. Scala Grigi/Stampa col.		
	<p>Specificare l'operazione da effettuare per le pagine in bianco e nero in un lavoro specificato per la stampa a colori.</p> <p>Se è selezionato <b>Auto</b>, la stampa viene eseguita automaticamente in base alla prima pagina del lavoro.</p> <p>Se è selezionato <b>Stam. Scala Grigi</b>, viene eseguita automaticamente la stampa in bianco e nero in base a ciascuna pagina.</p> <p>Se è selezionato <b>Stampa col.</b>, viene eseguita la stampa a colori, anche per le pagine in bianco e nero.</p>			
Opzioni Avvio	Pag. Iniziale	Impostazione	<b>Acceso/Spento</b>	
	Selezionare se eseguire o meno la stampa di una pagina iniziale all'accensione dell'apparecchio.			
Timeout Lav. Sos.	Impostazione	<b>Disabilita</b> /1 ora/4 ore/1 giorno/ 1 settimana		
	Specificare il tempo trascorso il quale i lavori di stampa salvati nel disco rigido vengono eliminati. Se è selezionato <b>Disabilita</b> , i lavori di stampa non vengono eliminati in un momento specifico.			
Formato HDD	Solo Area Ut.	Inizializzare l'area utente del disco rigido. Quando viene selezionata questa voce del menu, l'apparecchio si riavvia automaticamente.		
	Tutti	Inizializzare il disco rigido. Quando viene selezionata questa voce del menu, l'apparecchio si riavvia automaticamente.		

# Menu Stampa memoria

Per visualizzare il menu Stampa memoria, selezionare `Stampa memoria` nella schermata principale (modalità Copia) e premere il tasto **Select**. Da questo menu, è possibile effettuare operazioni di stampa diretta dalla memoria e specificare varie impostazioni di stampa diretta dalla memoria.



Il menu Stampa memoria è strutturato come indicato sotto.

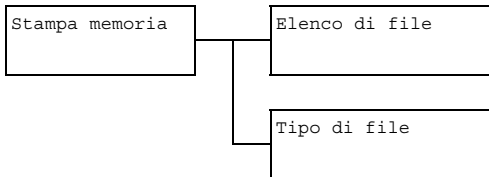

*Questa voce del menu appare solo se è installato un disco rigido opzionale. Inoltre, questa voce del menu non appare se mediante le impostazioni di autenticazione non è stato consentito l'accesso agli utenti pubblici. Per ulteriori dettagli sulle impostazioni di autenticazione, fare riferimento alla Reference Guide nel CD-ROM del software.*



*Le impostazioni predefinite dal produttore appaiono in grassetto.*

Elenco di file	<p>Selezionare il file che si desidera stampare e premere il tasto <b>Select</b>.</p> <p>Se il file da stampare si trova in una cartella, selezionare la cartella e premere il tasto <b>Select</b>.</p>	
	Selezione carta	<p>Impostazione Letter/Legal/Executive/<b>A4</b>/A5/A6/B5 (JIS) /B6 (JIS) /Govt Letter/Statement/Folio/SP Folio/UK Quarto/Foolscap/ Govt Legal/16K/Formato Foto 4×6/KAI 16/KAI 32/Busta C6/ Busta DL/Busta MONARCH/ Busta Chou#3/Busta Chou#4/ B5 (ISO) /Busta #10/Cart G 100×148/Cart G-D 148×200/ Person.</p>
	<p>Modifica del formato della carta.</p> <p> <i>In base all'impostazione selezionata per Utilità / Gestione ammin / Impostaz. utente / Preimpostaz. zoom, Formato foto 4×6 può cambiare in Formato foto 10×15.</i></p> <p> <i>Questa voce del menu non appare se il file selezionato è un file PDF.</i></p>	
Fronte/ fron-ret	Impostazione	<p><b>1-Lato</b>/2-Lati</p> <p>Se è selezionato <b>2-Lati</b>, è possibile eseguire la stampa fronte-retro.</p> <p>Se è selezionato Lato lungo, la pagina verrà stampata su entrambi i lati della carta per una rilegatura sul lato lungo.</p> <p>Se è selezionato Lato corto, la pagina verrà stampata su entrambi i lati della carta per una rilegatura sul lato corto.</p> <p>Se è selezionato Spento, la stampa fronte-retro non viene eseguita.</p>

	Quant. copie	Impostazione	Da <b>1</b> a 9999 (Impostazione predefinita: <b>1</b> )
		Specificare il numero di copie da stampare (tra 1 e 9999).	
	Finitura copia	Impostazione	<b>Non-fascicolato</b> /Fascicolato
		<p>Selezionare se fascicolare le copie.</p> <p>Se è selezionato <b>Non-fascicolato</b>, la stampa in fascicoli non viene eseguita.</p> <p>Se è selezionato <b>Fascicolato</b>, la stampa in fascicoli viene eseguita.</p> <p> Questa voce del menu appare solo se è installato il disco rigido opzionale.</p>	
Tipo di file	Impostazione	PDF, JPEG, TIFF/ <b>PDF</b>	
	Selezionare il tipo di file da visualizzare.		

---

***Utilizzo dei  
supporti***

---

**3**

# Supporti di stampa

## Specifiche

Supporto	Dimensioni del supporto		Vassoio*	Duplex	Copia	Stampa
	Pollici	Millimetri				
A4	8,2 x 11,7	210,0 x 297,0	1/2/3	Sì	Sì	Sì
B5 (JIS)	7,2 x 10,1	182,0 x 257,0	1/2/3	Sì	Sì	Sì
A5	5,9 x 8,3	148,0 x 210,0	1/2	No	Sì	Sì
B6	7,2 x 5,0	182,0 x 128,0	1/2	No	No	Sì
A6	10,1 x 4,1	257,0 x 105,0	1/2	No	No	Sì
Legal	8,5 x 14,0	215,9 x 355,6	1/3	Sì	Sì	Sì
Letter	8,5 x 11,0	215,9 x 279,4	1/2/3	Sì	Sì	Sì
Statement	5,5 x 8,5	139,7 x 215,9	1/2	No	Sì	Sì
Executive	7,25 x 10,5	184,2 x 266,7	1/2/3	Sì	Sì	Sì
Folio	8,25 x 13,0	210,0 x 330,0	1	Sì	Sì	Sì
Letter Plus	8,5 x 12,69	215,9 x 322,3	1	Sì	No	Sì
UK Quarto	8,0 x 10,0	203,2 x 254,0	1/2	No	No	Sì
Protocollo	8,0 x 13,0	203,2 x 330,2	1	Sì	No	Sì
Government Legal	8,5 x 13,0	215,9 x 330,2	1/3	Sì	Sì	Sì
Kai 16	7,3 x 10,2	185,0 x 260,0	1/2	Sì	No	Sì
Kai 32	5,1 x 7,3	130,0 x 185,0	1/2	No	No	Sì
Government letter	8,0 x 10,5	203,2 x 266,7	1/2	Sì	Sì	Sì
16 K	7,7 x 10,6	195,0 x 270,0	1/2	Sì	No	Sì
Oficio**	8,5 x 13,5	215,9 x 342,9	1	Sì	Sì	Sì
Formato foto 4x6"	4,0 x 6,0	101,6 x 152,4	1/2	No	No	Sì
Formato foto 10x15	3,9 x 5,9	100,0 x 150,0	1/2	No	No	Sì
Cartolina G	3,9 x 5,8	100,0 x 148,0	1	No	Sì	Sì
Cartolina doppia	5,8 x 7,9	148,0 x 200,0	1	No	Sì	Sì
B5 (ISO)	6,9 x 9,8	176,0 x 250,0	1	No	No	Sì
Busta Com10	4,125 x 9,5	104,8 x 241,3	1	No	Sì	Sì
Busta DL	8,7 x 4,3	220,0 x 110,0	1	No	Sì	Sì
Busta Monarch	7,5 x 3,875	190,5 x 98,4	1	No	Sì	Sì
Busta C6	6,4 x 4,5	162,0 x 114,0	1	No	Sì	Sì
Busta Chou #3	4,7 x 9,2	120,0 x 235,0	1	No	Sì	Sì
Busta You #6	7,5 x 3,875	190,5 x 98,4	1	No	No	Sì
Person., Minimo	3,6 x 5,9	92,0 x 148,0	1/2	Sì****	Sì	Sì
Person., Massimo	8,5 x 14,0	216,0 x 356,0	1/2***	Sì	Sì	Sì
Cartoncino—Supportato solo per supporti di stampa letter, A4 e di formato inferiore.						
<b>Note:</b> *Vassoio 1 = multifunzione Vassoio 2/3 = solo carta normale **Oficio = solo Messico ***Vassoio 2 = 216,0 x 297,0 ****182,0 x 257,0						



## Tipi

Prima di acquistare una grossa quantità di supporti di stampa speciali, eseguire una stampa di prova per verificare la qualità di stampa.

Conservare il supporto di stampa su una superficie piana e uniforme mantenendolo nel suo involucro originale fino al momento di caricarlo.

### Carta normale (carta riciclata)

<b>Capacità</b>	<b>Vassoio 1</b>	Fino a 100 fogli, a seconda del peso del supporto di stampa
	<b>Vassoio 2</b>	Fino a 250 fogli, a seconda del peso del supporto di stampa
	<b>Vassoio 3</b>	Fino a 500 fogli, a seconda del peso del supporto di stampa
<b>Orientamento</b>	<b>Vassoio 1</b>	Verso il basso
	<b>Vassoio 2/3</b>	Verso l'alto
<b>Tipo di supporto nel driver</b>	Carta normale (riciclata)	
<b>Peso</b>	Da 60 a 90 g/m <sup>2</sup> (da 16 a 24 lb bond)	
<b>Duplex</b>	Fare riferimento a "Specifiche" a pagina 90.	

#### Utilizzare carta normale che sia

- adatta a stampanti e copiatrici per carta normale, come la carta per ufficio standard o riciclata.

#### Note

---

**Non utilizzare i tipi di supporti elencati sotto, in quanto potrebbero causare una qualità di stampa scarsa, problemi di alimentazione del supporto di stampa o danni all'apparecchio.**

---

#### NON utilizzare supporti di stampa che siano

- rivestiti con una lavorazione superficiale (come ad esempio carta carbone e carta colorata trattata)
- rivestiti con carbone
- supporti di stampa iron-on-transfer non approvati (come carta sensibile al calore, carta sensibile alla pressione e carta trasferibile mediante calore e pressione)
- carta da trasferimento in acqua fredda

- sensibili alla pressione
- progettati specificamente per stampanti a getto d'inchiostro (come carta superfine, pellicola lucida e cartoline)
- già stampati con un'altra stampante o copiatrice
- coperti di polvere
- bagnati (o umidi)



*Conservare il supporto di stampa a un'umidità relativa compresa tra il 15% e l'85%. Il toner non aderisce bene ai supporti di stampa umidi o bagnati.*

- stratificati
- adesivi
- piegati, sgualciti, accartocciati, goffrati, non integri o raggrinziti
- perforati, con tre fori o strappati
- troppo lisci, troppo ruvidi o con una struttura troppo evidente
- con struttura diversa (relativamente alla ruvidità) sul fronte e sul retro
- troppo sottili o troppo spessi
- attaccati mediante elettricità statica
- laminati o dorati; troppo luminosi
- sensibili al calore o non resistenti alla temperatura di fusione (205°C [401°F])
- con forma irregolare (non rettangolare o non tagliata ad angoli retti)
- attaccati con colla, nastro adesivo, graffette, punti metallici, nastri, ganci o bottoni
- acidi
- qualsiasi altro supporto di stampa non approvato

## Cartoncino

La carta con uno spessore superiore a 90 g/m<sup>2</sup> (24 lb bond) viene definita "cartoncino". Sottoporre a test tutti i cartoncini per verificare che offrano prestazioni accettabili e che l'immagine non slitti.

Con il cartoncino è possibile utilizzare la modalità di stampa continua, tuttavia questo potrebbe danneggiare l'alimentazione del supporto di stampa, a seconda della qualità di quest'ultimo e dell'ambiente in cui viene eseguita la stampa. In caso di problemi, interrompere la stampa continua e stampare un foglio alla volta.

<b>Capacità</b>	<b>Vassoio 1</b>	Fino a 20 fogli, a seconda dello spessore
	<b>Vassoio 2/3</b>	Non supportato

<b>Orientamento</b>	Verso il basso
<b>Tipo di supporto nel driver</b>	Cartoncino 1 Cartoncino 2
<b>Peso</b>	Da 91 a 210 g/m <sup>2</sup> (da 25 a 25,36 kg bond)
<b>Duplex</b>	Non supportato

### NON utilizzare cartoncino che sia

- mescolato ad altri supporti di stampa nei vassoi (in quanto si potrebbero causare problemi di alimentazione dei supporti di stampa)

### Busta

Stampare solo sulla parte frontale (indirizzo). In alcune parti delle buste si sovrappongono tre strati di carta—parte anteriore, posteriore e linguetta. Qualsiasi elemento stampato in queste zone di sovrapposizione potrebbe andare perduto o risultare sbiadito.

Con le buste è possibile utilizzare la modalità di stampa continua, tuttavia questo potrebbe danneggiare l'alimentazione del supporto di stampa, a seconda della qualità di quest'ultimo e dell'ambiente in cui viene eseguita la stampa. In caso di problemi, interrompere la stampa continua e stampare un foglio alla volta.

<b>Capacità</b>	<b>Vassoio 1</b>	Fino a 10 fogli, a seconda dello spessore
	<b>Vassoio 2/3</b>	Non supportato
<b>Orientamento</b>	Verso il basso	
<b>Tipo di supporto nel driver</b>	Buste	
<b>Peso</b>	Da 91 a 163 g/m <sup>2</sup> (da 25 a 43 lb bond)	
<b>Duplex</b>	Non supportato	

### Utilizzare buste che siano

- comuni buste da ufficio approvate per la stampa laser con giunzioni diagonali, piegature e bordi netti e linguette gommate



*Dal momento che le buste devono passare attraverso i rulli caldi, la zona gommata delle linguette potrebbe sigillarsi. L'utilizzo di buste con colla a base d'emulsione consente di evitare questo problema.*

- approvate per la stampa laser
- asciutte

### **NON utilizzare buste con**

- linguette adesive
- chiusure con nastro adesivo, fermagli metallici, graffette, dispositivi di fissaggio o strisce adesive per la chiusura
- finestre trasparenti
- superfici troppo ruvide
- materiale che potrebbe sciogliersi, evaporare, offset, scolorirsi o emettere vapori pericolosi
- buste presigillate

## **Etichette**

Un foglio di etichette è costituito da un foglio superiore (la superficie di stampa), adesivo, e da un foglio di supporto:

- Il foglio superiore deve corrispondere alle specifiche della carta normale.
- La superficie del foglio superiore deve coprire l'intero foglio di supporto, senza che il materiale adesivo arrivi alla superficie.

Con i fogli di etichette è possibile utilizzare la modalità di stampa continua, tuttavia questo potrebbe danneggiare l'alimentazione del supporto di stampa, a seconda della qualità di quest'ultimo e dell'ambiente in cui viene eseguita la stampa. In caso di problemi, interrompere la stampa continua e stampare un foglio alla volta.

Prima della stampa, eseguire una prova stampando i dati su un foglio di carta normale per verificare il posizionamento. Per ulteriori informazioni sulle etichette di stampa, controllare la documentazione dell'applicazione.

<b>Capacità</b>	<b>Vassoio 1</b>	Fino a 20 fogli, a seconda dello spessore
	<b>Vassoio 2/3</b>	Non supportato
<b>Orientamento</b>	Verso il basso	
<b>Tipo di supporto nel driver</b>	Etichette	
<b>Peso</b>	Da 60 a 163 g/m <sup>2</sup> (da 16 a 43 lb bond)	
<b>Duplex</b>	Non supportato	

### **Utilizzare fogli di etichette che siano**

- consigliati per la stampa laser

## NON utilizzare fogli di etichette con

- etichette che si stacchino facilmente o parti di etichetta già rimosse
- fogli posteriori staccati o parti adesive esposte



*Le etichette si possono attaccare al fusore, staccandosi dal foglio di supporto e causando problemi di alimentazione del supporto di stampa.*

- pretagliate o perforate

Non utilizzare

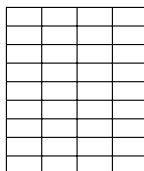
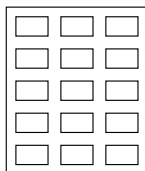
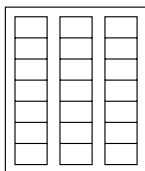

Carta con retro lucido

Approvato per  
l'utilizzo

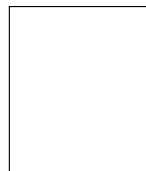

Etichette a  
pagina intera  
(non tagliate)

## Carta intestata

Con la carta intestata è possibile utilizzare la modalità di stampa continua, tuttavia questo potrebbe danneggiare l'alimentazione del supporto di stampa, a seconda della qualità di quest'ultimo e dell'ambiente in cui viene eseguita la stampa. In caso di problemi, interrompere la stampa continua e stampare un foglio alla volta.

Prima della stampa, eseguire una prova stampando i dati su un foglio di carta normale per verificare il posizionamento.

<b>Capacità</b>	<b>Vassoio 1</b>	Fino a 20 fogli, a seconda del formato e dello spessore
	<b>Vassoio 2/3</b>	Non supportato
<b>Orientamento</b>	Verso il basso	
<b>Tipo di supporto nel driver</b>	Carta intestata	
<b>Peso</b>	Da 60 a 90 g/m <sup>2</sup> (da 16 a 24 lb bond)	
<b>Duplex</b>	Fare riferimento a "Specifiche" a pagina 90.	

## Cartolina

Con le cartoline è possibile utilizzare la modalità di stampa continua, tuttavia questo potrebbe danneggiare l'alimentazione del supporto di stampa, a seconda della qualità di quest'ultimo e dell'ambiente in cui viene eseguita la stampa. In caso di problemi, interrompere la stampa continua e stampare un foglio alla volta.

Prima della stampa, eseguire una prova stampando i dati su un foglio di carta normale per verificare il posizionamento.

<b>Capacità</b>	<b>Vassoio 1</b>	Fino a 20 fogli, a seconda dello spessore
	<b>Vassoio 2/3</b>	Non supportato
<b>Orientamento</b>	Verso il basso	
<b>Tipo di supporto nel driver</b>	Cartolina	
<b>Peso</b>	Da 60 a 163 g/m <sup>2</sup> (da 16 a 43 lb bond)	
<b>Duplex</b>	Non supportato	

### Utilizzare cartoline che siano

- approvate per la stampa laser

### NON utilizzare cartoline che siano

- rivestite
- progettate per stampanti a getto d'inchiostro
- pretagliate o perforate
- prestampate o multicolori



*Se la cartolina è piegata, premere sulla zona della piega prima di inserirla nel vassoio.*

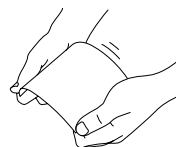

- piegate o raggrinzite

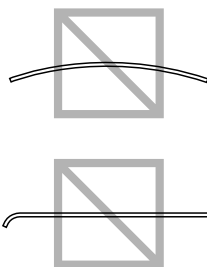

## Lucidi



*Non sfogliare velocemente i lucidi prima di caricarli. L'elettricità statica risultante può causare errori di stampa.*



*Se la superficie superiore dei lucidi viene toccata con le mani nude, la qualità di stampa può risultare compromessa.*



*Mantenere pulito il percorso del supporto di stampa. I lucidi sono particolarmente sensibili alla presenza di sporcizia nel percorso del supporto di stampa. Se si notano ombre sulla parte superiore o inferiore dei fogli, vedere capitolo 10, "Manutenzione".*



*Rimuovere più velocemente possibile i lucidi dal vassoio di uscita in modo da evitare l'accumulo di cariche elettrostatiche.*

Con i lucidi è possibile utilizzare la modalità di stampa continua, tuttavia questo potrebbe danneggiare l'alimentazione del supporto di stampa, a seconda della qualità di quest'ultimo, dell'accumulo di cariche elettrostatiche e dell'ambiente in cui viene eseguita la stampa.

Prima della stampa, eseguire una prova stampando i dati su un foglio di carta normale per verificare il posizionamento.



*In caso di problemi con il caricamento di 20 fogli, provare a caricare solo 1–10 fogli alla volta. Il caricamento di molti lucidi contemporaneamente può causare l'accumulo di cariche elettrostatiche, con conseguenti problemi di alimentazione.*

<b>Capacità</b>	<b>Vassoio 1</b>	Fino a 20 fogli, a seconda dello spessore
	<b>Vassoio 2/3</b>	Non supportato
<b>Orientamento</b>	Verso il basso	
<b>Tipo di supporto nel driver</b>	Lucidi	
<b>Duplex</b>	Non supportato	



*Prima, eseguire sempre un test su una piccola quantità di un particolare tipo di lucido.*

### Utilizzare lucidi che siano

- approvate per la stampa laser

### NON utilizzare lucidi che

- abbiano accumulato elettricità statica che li faccia aderire uno all'altro
- siano specifici solo per stampanti a getto d'inchiostro

## Supporti di stampa patinati

Sottoporre a test tutti i supporti di stampa patinati per verificare che offrano prestazioni accettabili e che l'immagine non slitti.

Con i supporti di stampa patinati è possibile utilizzare la modalità di stampa continua, tuttavia questo potrebbe danneggiare l'alimentazione del supporto di stampa, a seconda della qualità di quest'ultimo e dell'ambiente in cui viene eseguita la stampa. In caso di problemi, interrompere la stampa continua e stampare un foglio alla volta.

<b>Capacità</b>	<b>Vassoio 1</b>	Fino a 20 fogli, a seconda dello spessore
	<b>Vassoio 2/3</b>	Non supportato
<b>Orientamento</b>	Verso il basso	
<b>Tipo di supporto nel driver</b>	Patinata 1 Patinata 2	
<b>Duplex</b>	Non supportato	

### **NON utilizzare supporti di stampa patinati che siano**

- mescolato ad altri supporti di stampa nei vassoi (in quanto si potrebbero causare problemi di alimentazione dei supporti di stampa)
- specifici solo per stampanti a getto d'inchiostro



## Area per la creazione dell'immagine (stampabile) garantita

In tutti i supporti di stampa di dimensioni medie l'area stampabile arriva fino a 4 mm (0,157") dai bordi.

A ogni formato dei supporti di stampa corrisponde un'area specifica per la creazione dell'immagine (l'area massima sulla quale il dispositivo è in grado di stampare in modo chiaro e senza alterazioni).

Tale area è soggetta sia a limiti di hardware (le dimensioni fisiche del supporto di stampa e i margini richiesti dal dispositivo) che a vincoli di software (la quantità di memoria disponibile per il frame buffer a pagina intera). In tutti i supporti di stampa di dimensioni medie l'area per la creazione dell'immagine (stampabile) garantita corrisponde alle dimensioni della pagina meno 4,0 mm (0,157") dai bordi.

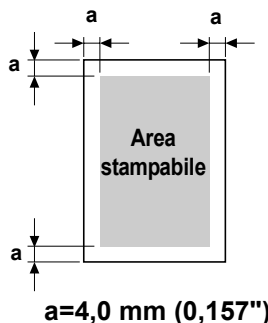

## Area per la creazione dell'immagine—Buste

Le buste presentano un'area per la creazione dell'immagine non garantita che varia a seconda del tipo.



*L'orientamento di stampa della busta è determinato dall'applicazione e utilizzata.*



*In caso di buste DL*

*(alimentazione sul lato lungo), le aree non per la creazione dell'immagine sui lati destro e sinistro sono di 6 mm.*



## Margini della pagina

I margini vengono impostati mediante l'applicazione utilizzata. Alcune applicazioni consentono di impostare formati e margini di pagina personalizzati mentre altre prevedono esclusivamente formati e margini di pagina standard da cui scegliere. Se si sceglie un formato standard, è possibile che venga persa parte dell'immagine (a causa dei vincoli dell'area per la creazione dell'immagine). Se l'applicazione consente di personalizzare le dimensioni della pagina, per ottenere risultati ottimali utilizzare le dimensioni fornite per l'area per la creazione dell'immagine.

# Caricamento dei supporti di stampa

## Come caricare un supporto di stampa?

Togliere il primo e l'ultimo foglio di una risma di carta. Tenendo una pila di circa 100 fogli alla volta, sfogliarli velocemente per evitare che si attacchino tra loro prima di inserirli nel vassoio.

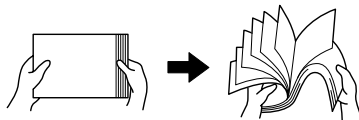

*Non sfogliare velocemente i lucidi.*

### Note

**Benché questo apparecchio sia stato progettato per stampare su una vasta gamma di tipi di supporti, non è prevista la possibilità di stampare esclusivamente su un solo tipo di supporto a parte la carta normale. La stampa continua su supporti diversi dalla carta normale (come ad esempio buste, etichette, cartoncino o lucidi) può compromettere la qualità della stampa o ridurre la durata del dispositivo.**

Quando si sostituisce il supporto di stampa, rimuovere anzitutto il materiale rimasto nel vassoio. Impilare il materiale vecchio con quello nuovo, pareggiare i bordi e ricaricare il supporto nella stampante.

## Vassoio 1 (vassoio di alimentazione manuale)

Per i dettagli relativi ai tipi e ai formati dei supporti di stampa stampabili dal vassoio 1, fare riferimento a "Specifiche" a pagina 90.

### Caricamento della carta normale

1 Aprire il vassoio 1.

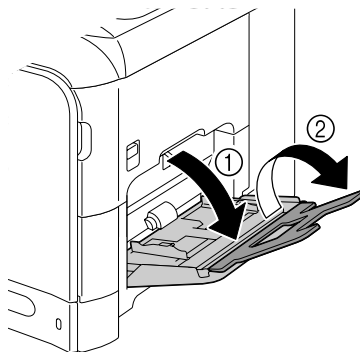

- 2** Allargare le guide del supporto di stampa in modo da ottenere uno spazio maggiore nel mezzo.

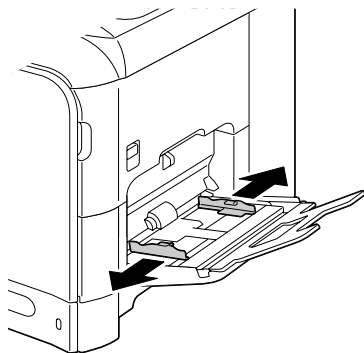

- 3** Premere verso il basso al centro della piastra di sollevamento della carta fino a bloccare in posizione le linguette di fermo (bianche) sinistra e destra.

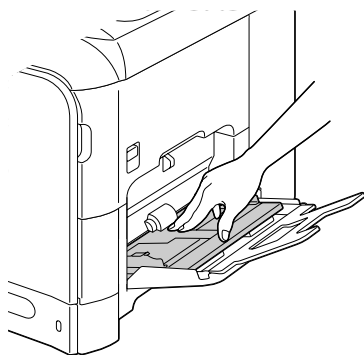

- 4** Caricare la carta rivolta verso il basso nel vassoio.

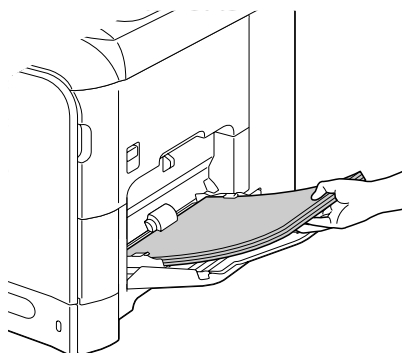



*Non caricare una quantità di carta tale per cui la parte superiore della pila sia più alta della guida del limite massimo. Nel vassoio è possibile caricare fino a 100 fogli (80 g/m<sup>2</sup> [22 lb]) di carta normale alla volta.*

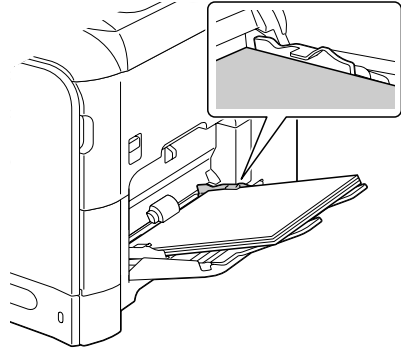

- 5** Stringere le guide del supporto di stampa contro i bordi della carta.

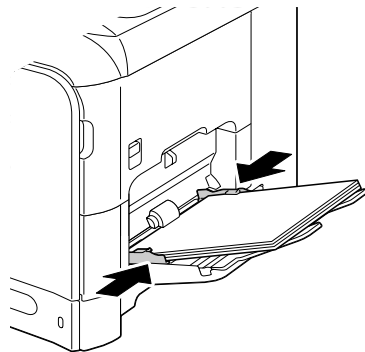

- 6** Selezionare `Conf orig carta/ Carta vassoio1` nel menu `Utilità`, quindi selezionare le impostazioni relative al formato e il tipo di carta caricato. Vedere anche “Specifiche” a pagina 90.

## **Altri supporti di stampa**

In caso di caricamento di supporti di stampa diversi dalla carta normale, per una qualità di stampa ottimale impostare la modalità del supporto di stampa (Busta, Etichetta, Carta intestata, Cartoncino 1, Cartoncino 2, Patinata 1, Patinata 2 o Lucidi) nel driver.

## Caricamento di buste

1 Aprire il vassoio 1.

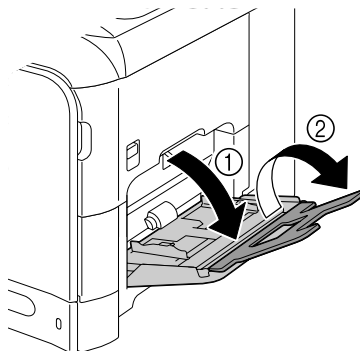

2 Allargare le guide del supporto di stampa in modo da ottenere uno spazio maggiore nel mezzo.

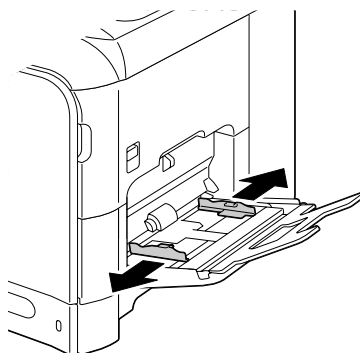

3 Premere verso il basso al centro della piastra di sollevamento della carta fino a bloccare in posizione le linguette di fermo (bianche) sinistra e destra.



- 4** Caricare le buste con il lato della linguetta rivolto verso l'alto nel vassoio.



*Prima di caricare le buste, premerle verso il basso per assicurarsi di rimuovere tutta l'aria e verificare che le pieghe delle linguette siano ben premute; in caso contrario la busta potrebbe raggrinzirsi o potrebbe verificarsi un inceppamento.*

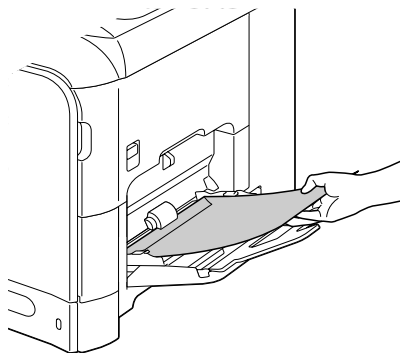

*Nel vassoio è possibile caricare fino a 10 buste alla volta.*



*Nel caso di buste con la linguetta lungo il lato lungo (busta Chou #3, busta C6, busta Monarch e busta DL), caricarle inserendo per primo il lato con la linguetta.*

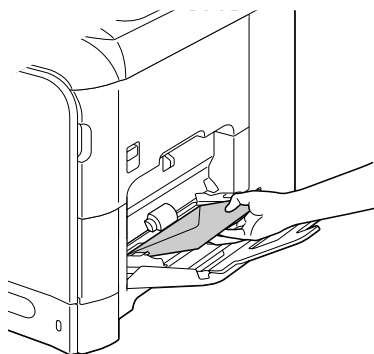

- 5** Stringere le guide del supporto di stampa contro i bordi delle buste.

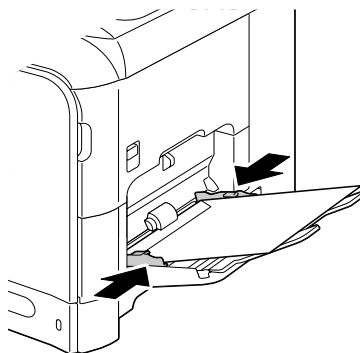

- 6** Selezionare *Conf orig carta/Carta vassoio1* nel menu *Utilità*, quindi selezionare le impostazioni relative al formato e il tipo di supporto caricato. Vedere anche “Specifiche” a pagina 90.

### **Caricamento fogli etichette/Carta intestata/Cartoline/ Cartoncino/Supporti di stampa patinati e Lucidi**

- 1** Aprire il vassoio 1.

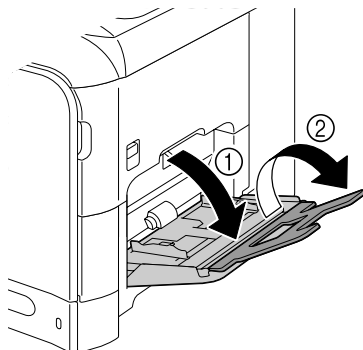

- 2** Allargare le guide del supporto di stampa in modo da ottenere uno spazio maggiore nel mezzo.

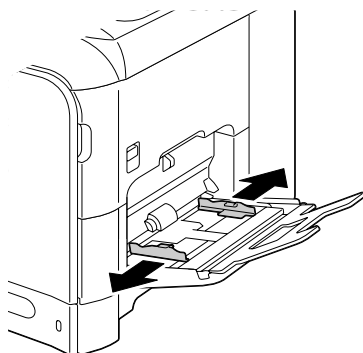

- 3** Premere verso il basso al centro della piastra di sollevamento della carta fino a bloccare in posizione le linguette di fermo (bianche) sinistra e destra.



- 4** Caricare il supporto di stampa rivolto verso il basso nel vassoio.



*Nel vassoio è possibile caricare fino a 20 fogli alla volta.*

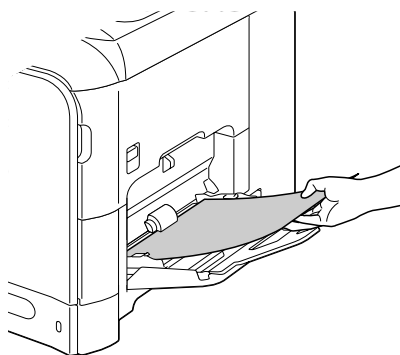

- 5** Stringere le guide del supporto di stampa contro i bordi del supporto stesso.

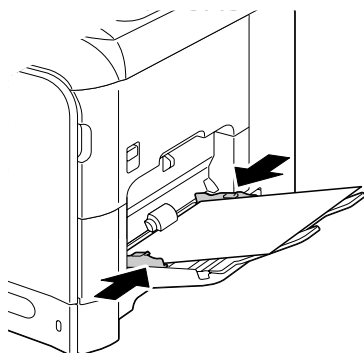

- 6** Selezionare `Conf orig carta/Carta vassoio1` nel menu `Utilità`, quindi selezionare le impostazioni relative al formato e il tipo di supporto caricato. Vedere anche “Specifiche” a pagina 90.



## Vassoio 2

 Nel Vassoio 2 è possibile caricare solo carta normale.

### Caricamento della carta normale

1 Estrarre il vassoio 2.

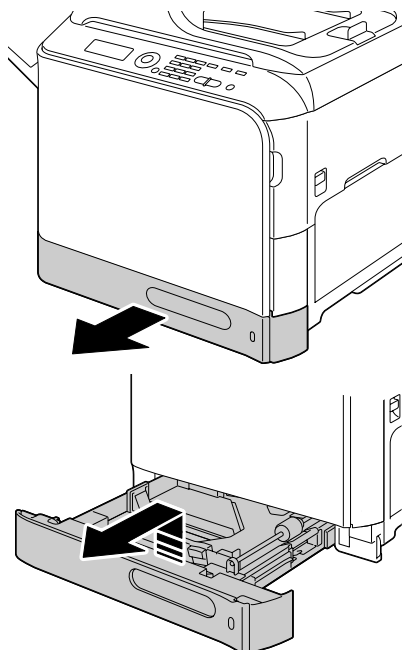

2 Premere la piastra a pressione del supporto di stampa per bloccarla in posizione.

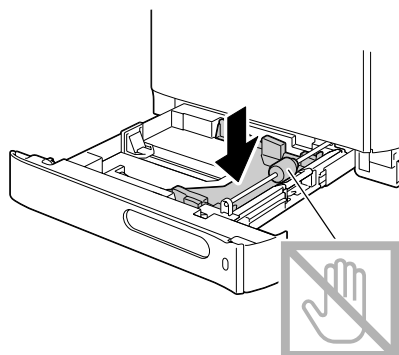

- 3** Allargare le guide del supporto di stampa in modo da ottenere uno spazio maggiore nel mezzo.

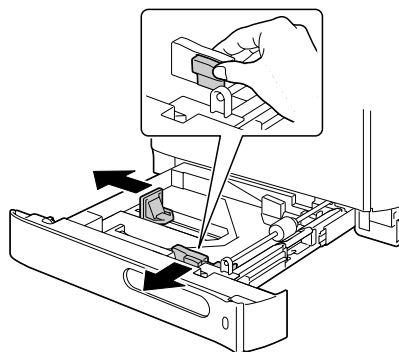

- 4** Caricare la carta rivolta verso l'alto nel vassoio.

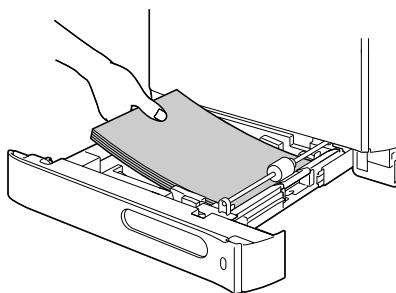

*Non caricare oltre il segno ▼. Nel vassoio è possibile caricare fino a 250 fogli (80 g/m<sup>2</sup> [22 lb]) di carta normale alla volta.*

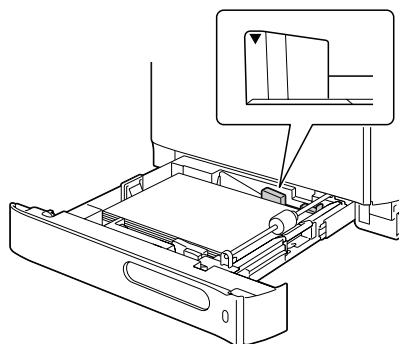

- 5** Stringere le guide del supporto di stampa contro i bordi della carta.

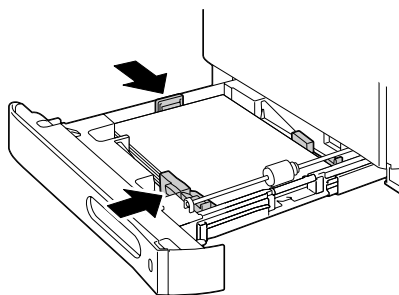

- 6** Chiudere il vassoio 2.

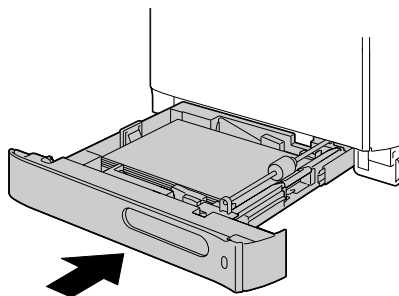

- 7** Selezionare *Conf orig carta/Carta vassoio2* nel menu *Utilità*, quindi selezionare le impostazioni relative al formato e il tipo di carta caricato. Vedere anche “Specifiche” a pagina 90.

## Vassoio 3 (unità di alimentazione inferiore opzionale)

 *Nel Vassoio 3 è possibile caricare solo carta normale.*

### Caricamento della carta normale

**1** Estrarre il vassoio 3.

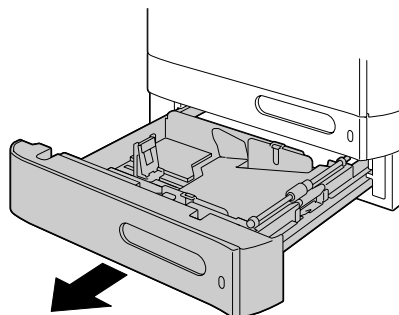

**2** Premere la piastra a pressione del supporto di stampa per bloccarla in posizione.

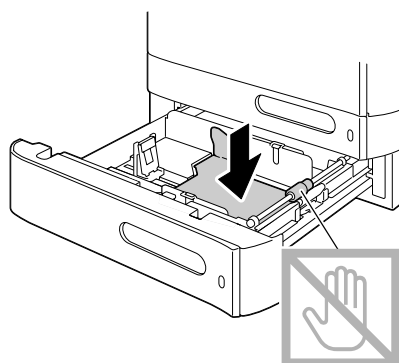

**3** Allargare le guide del supporto di stampa in modo da ottenere uno spazio maggiore nel mezzo.

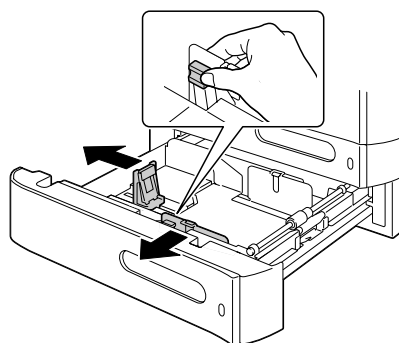

- 4** Caricare la carta rivolta verso l'alto nel vassoio.

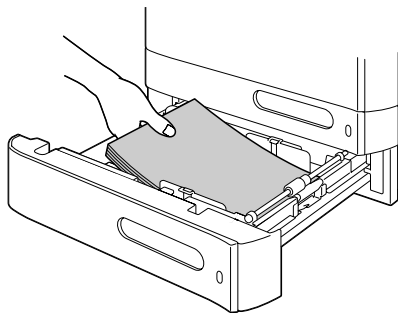

*Non caricare oltre il segno ▼. Nel vassoio è possibile caricare fino a 500 fogli (80 g/m<sup>2</sup> [22 lb]) di carta normale alla volta.*

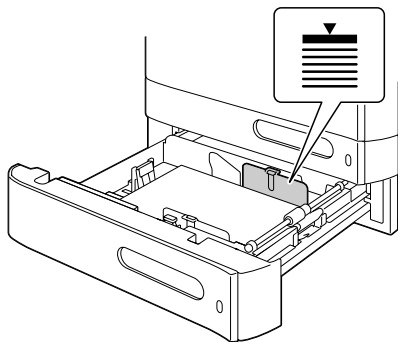

- 5** Stringere le guide del supporto di stampa contro i bordi della carta.

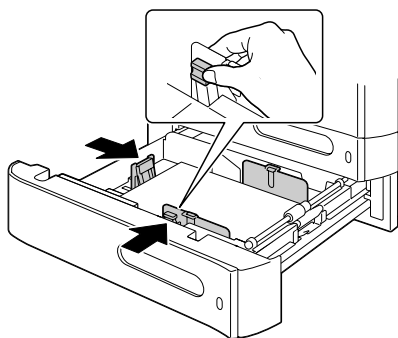

**6** Chiudere il vassoio 3.

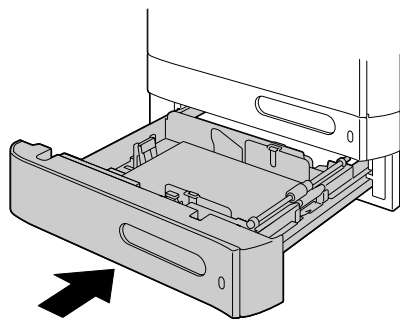

# Stampa Duplex

La stampa Duplex (fronte-retro) può essere eseguita con questa stampante, che ha l'unità duplex incorporata come standard. Se la carta presenta una bassa opacità (elevata trasparenza), i dati stampati su un lato della pagina appariranno anche sull'altro lato. Per informazioni sui margini controllare la propria applicazione. Per ottenere risultati ottimali, eseguire una piccola stampa per verificare che l'opacità sia accettabile.

## Note

---

**L'autoduplex è possibile solo con carta normale, 60–90 g/m<sup>2</sup> (16–24 lb bond). Fare riferimento a “Specifiche” a pagina 90.**

**La stampa fronte-retro di buste, etichette, carta intestata, cartoline, cartoncino, supporti patinati o lucidi non è supportata.**

---

## Come eseguire la stampa autoduplex?

Controllare la propria applicazione per determinare come impostare i margini per la stampa duplex (fronte-retro).

Sono disponibili le seguenti impostazioni per le posizioni di rilegatura.

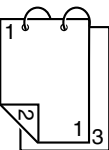
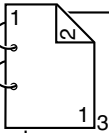
	Se è selezionato “Lato corto (in alto)”, le pagine saranno disposte in modo da consentire la rilegatura sul margine superiore.
	Se è selezionato “Lato lungo (sinistra)”, le pagine saranno disposte in modo da consentire la rilegatura laterale.

Inoltre, se “Combinazione” è stato impostato su “Libretto”, viene effettuata la stampa autoduplex.

Quando è selezionato “Libretto” sono disponibili le seguenti impostazioni di Ordine.

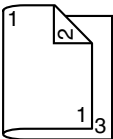
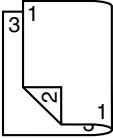
	Se è selezionato “Rilegatura a sx”, le pagine possono essere piegate come un libretto con rilegatura a sinistra.
	Se è selezionato “Rilegatura a dx”, le pagine possono essere piegate come un libretto con rilegatura a destra.

- 1 Caricare la carta normale nel vassoio.
- 2 Dal driver della stampante, specificare stampa duplex (fronte-retro) (scheda Layout in Windows).
- 3 Fare clic su **OK**.



*Con la stampa autoduplex, viene stampata prima la pagina posteriore e poi quella anteriore.*



## Vassoio di uscita

Tutti i supporti di stampa fuoriescono rivolti verso il basso nel vassoio di uscita che si trova sul lato sinistro dell'apparecchio e che ha una capacità di circa 250 fogli (A4/Letter) di carta da 80 g/m<sup>2</sup>.



*Se la pila di fogli nel vassoio di uscita è troppo alta, si possono verificare problemi di alimentazione del supporto di stampa, eccessivo accartocciamento o inceppamento della carta.*



*Rimuovere più velocemente possibile i lucidi dal vassoio di uscita in modo da evitare l'accumulo di cariche elettrostatiche.*

Il vassoio di uscita può essere estratto per aumentarne la lunghezza. Regolare il vassoio di uscita in base al formato della carta su cui eseguire la stampa.

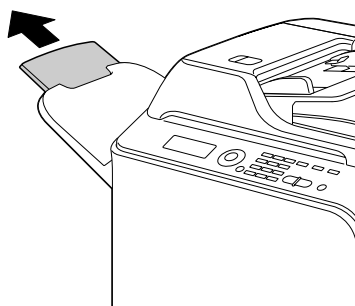

# Conservazione dei supporti di stampa

- Conservare il supporto di stampa su una superficie piana e uniforme mantenendolo nel suo involucro originale fino al momento di caricarlo.

*I supporti di stampa che sono rimasti immagazzinati per un lungo tempo fuori dalla loro confezione possono seccarsi troppo e causare problemi di alimentazione della stampante.*

- Se un supporto di stampa è stato tolto dal suo involucro, rimetterlo nella confezione originale e conservarlo in un luogo fresco e scuro su una superficie piana.
- Evitare condensa, umidità eccessiva, luce solare diretta, calore eccessivo (oltre 35°C [95°F]) e polvere.
- Evitare di appoggiare i supporti di stampa contro altri oggetti o di collocarli in posizione verticale.

Prima di utilizzare i supporti di stampa immagazzinati, eseguire una prova e verificare la qualità di stampa.

# Supporto di stampa originale

## Specifiche

### Documenti che possono essere posizionati sul vetro originale

Sul vetro originale è possibile posizionare i seguenti tipi di documenti.

Tipo di documento	Fogli o libri
Dimensioni massime del documento	Legal
Peso massimo	3 kg (6,6 lb)

Durante il posizionamento di un documento sul vetro originale, osservare le seguenti precauzioni.

- Non appoggiare oggetti con un peso superiore a 3 kg (6,6 lb) sul vetro originale, che altrimenti potrebbe essere danneggiato.
- Non esercitare una pressione eccessiva su un libro aperto sul vetro originale, che altrimenti potrebbe essere danneggiato.

### Documenti che possono essere caricati nell'AAD

Nell'AAD è possibile caricare i seguenti tipi di documenti.

Tipo di supporto di stampa del documento / Peso	Carta normale / da 50 a 128 g/m <sup>2</sup> (da 13 a 34 lb)
Dimensioni massime del documento	Legal
Capacità del supporto di stampa	50 fogli (peso del supporto di stampa: 80 g/m <sup>2</sup> )

Non caricare i seguenti tipi di documenti nell'AAD.

- Documenti contenenti pagine di formati diversi
- Documenti raggrinziti, piegati, accartocciati o strappati
- Documenti molto lucidi o trasparenti, come lucidi o carta fotosensibile diazo
- Documenti con rivestimento come la carta carbone
- Documenti stampati su carta con uno spessore superiore a 128 g/m<sup>2</sup> (34 lb)
- Documenti con pagine trattenute da graffette o punti metallici

- Documenti rilegati in forma di libro o di libretto
- Documenti con pagine trattenute da colla
- Documenti con pagine che siano state tagliate o ritagliate
- Fogli di etichette
- Master per stampa offset
- Documenti con fori per rilegatura

# Caricamento di un documento da copiare

## Posizionamento di un documento sul vetro originale

- 1 Aprire il coperchio dell'AAD sollevandolo.

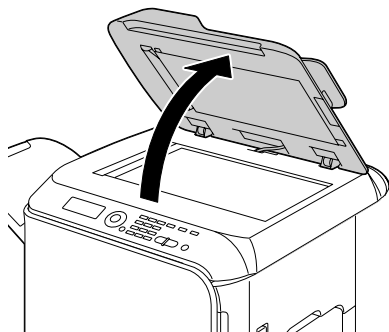

- 2 Posizionare il documento sul vetro originale.

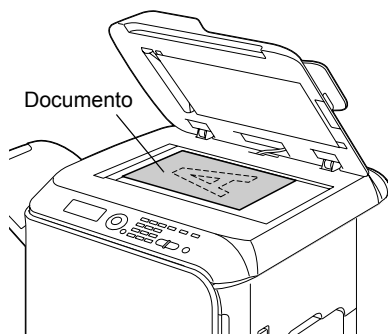

*Allineare il documento con la freccia sul lato sinistro rivolta verso la parte posteriore dell'apparecchio.*

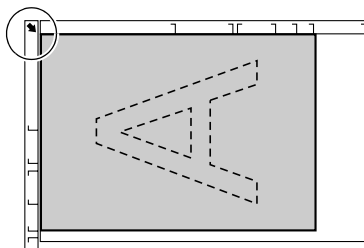

- 3** Chiudere delicatamente il coperchio dell'AAD.

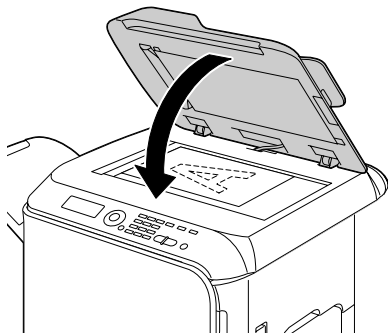

## Caricamento di un documento nell'AAD

- 1** Inserire il documento rivolto verso l'alto nel vassoio di alimentazione documenti AAD.



*Prima di caricare un documento nell'AAD, verificare che sul vetro originale non siano presenti altre pagine.*



*Caricare le pagine del documento in modo che la parte superiore del documento sia rivolta verso la parte posteriore o il lato destro dell'apparecchio.*

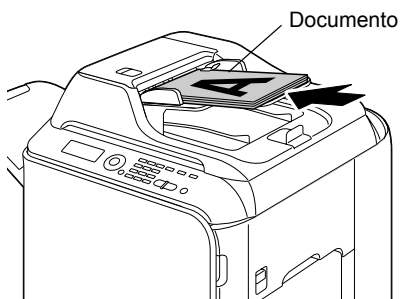

- 2** Regolare le guide del documento adattandole alle dimensioni del documento.

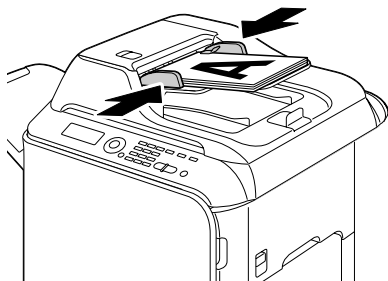

*Per ulteriori dettagli sulla copia del documento caricato, fare riferimento a "Utilizzo della copiatrice" a pagina 137. Per i dettagli relativi alla scansione, fare riferimento a "Utilizzo dello scanner" a pagina 151.*

---

***Utilizzo del  
driver della  
stampante***



---

**4**

# Selezione delle opzioni/impostazioni predefinite della stampante (per Windows)

Prima di iniziare a lavorare con l'apparecchio, verificare/modificare le impostazioni predefinite del driver. Inoltre, nel caso in cui siano state installate delle opzioni, è necessario indicare la loro presenza al driver.

## Windows Vista/XP/Server 2003/2000 (PCL6, PS)

- 1 Scegliere le proprietà del driver nel seguente modo:
  - (Windows Vista)  
Dal menu **Start**, fare clic su **Pannello di controllo**, quindi su **Hardware e suoni** e infine su **Stampanti** per aprire la directory Stampanti. Fare clic con il pulsante destro sull'icona della stampante EPSON CX28 P6 o EPSON CX28 PS e quindi su **Proprietà**.
  - (Windows XP/Server 2003)  
Dal menu **Start**, scegliere **Stampanti e fax** per visualizzare la directory **Stampanti e fax**. Fare clic con il pulsante destro sull'icona della stampante EPSON CX28 P6 or EPSON CX28 PS e scegliere **Proprietà**.
  - (Windows 2000)  
Dal menu **Start**, scegliere **Impostazioni** e quindi **Stampanti** per visualizzare la directory **Stampanti**. Fare clic con il pulsante destro sull'icona della stampante EPSON CX28 P6 or EPSON CX28 PS e scegliere **Proprietà**.
- 2 Se sono state installate delle opzioni, procedere con il punto successivo, altrimenti, passare al punto 9.
- 3 Selezionare la scheda **Configura**.
- 4 Verificare che le opzioni installate siano elencate correttamente. Se non lo sono, procedere con il punto successivo, altrimenti, continuare con il punto 8.
- 5 Fare clic su **Aggiorna** per configurare automaticamente le opzioni installate.
  -  *L'opzione **Aggiorna** è disponibile solo se per l'apparecchio è disponibile la comunicazione bidirezionale; altrimenti l'opzione è offuscata.*
- 6 Dall'elenco **Opzioni periferica**, selezionare un'opzione, una alla volta, quindi selezionare **Abilita** o **Disabilita** dal menu **Impostazioni**.
  -  *Se è selezionato **Memoria stampante**, selezionare **256 MB**, **512 MB** o **768 MB** in base alla memoria installata. L'impostazione predefinita alla fabbrica è **256 MB**.*



- 7 Fare clic su **Applica**.  
 *In base alla versione del sistema operativo, **Applica** potrebbe non apparire. In questo caso, continuare con il punto successivo.*
- 8 Selezionare la scheda **Generale**.
- 9 Fare clic su **Preferenze di stampa**.  
Viene visualizzata la finestra di dialogo Preferenze di stampa.
- 10 Selezionare le impostazioni predefinite per l'apparecchio, come ad esempio il formato predefinito dei supporti di stampa utilizzato, nelle relative schede.
- 11 Fare clic su **Applica**.
- 12 Fare clic su **OK** per uscire dalla finestra di dialogo Preferenze di stampa.
- 13 Fare clic su **OK** per uscire dalla finestra di dialogo Proprietà.

# Disinstallazione del driver della stampante (per Windows)

In questo paragrafo viene descritto come disinstallare il driver della stampante se necessario.

## Windows Vista/XP/Server 2003/2000 (PCL6, PS)

- 1 Chiudere tutte le applicazioni.
- 2 Scegliere il programma di disinstallazione nel seguente modo:
  - (Windows Vista/XP/Server 2003)  
Dal menu **Start**, scegliere **Tutti i programmi, SEIKO EPSON, AL-CX28 e Disinstalla driver stampante**.
  - (Windows 2000)  
Dal menu **Start**, scegliere **Programmi, SEIKO EPSON, AL-CX28 e Disinstalla driver stampante**.
- 3 Quando viene visualizzata la finestra di dialogo Disinstalla, selezionare il nome del driver da eliminare e fare clic sul pulsante **Disinstalla**.
- 4 Fare clic su **Disinstalla**.
- 5 Fare clic su **OK** e riavviare il computer.
- 6 Il driver della stampante verrà disinstallato dal computer.

# Visualizzazione delle Impostazioni del driver della stampante (per Windows)

## Windows Vista

- 1 Dal menu **Start**, fare clic su **Pannello di controllo**, quindi su **Hardware e suoni** e infine su **Stampanti** per aprire la directory Stampanti.
- 2 Fare clic con il pulsante destro sull'icona della stampante EPSON CX28 P6 o EPSON CX28 PS e quindi su **Preferenze di stampa**.

## Windows XP/Server 2003

- 1 Dal menu **Start**, scegliere **Stampanti e fax** per visualizzare la directory **Stampanti e fax**.
- 2 Fare clic con il pulsante destro sull'icona della stampante EPSON CX28 P6 o EPSON CX28 PS e scegliere **Preferenze di stampa**.

## Windows 2000

- 1 Dal menu **Start**, puntare su **Impostazioni** e fare clic su **Stampanti** per visualizzare la directory **Stampanti**.
- 2 Fare clic con il pulsante destro sull'icona della stampante EPSON CX28 P6 o EPSON CX28 PS e scegliere **Preferenze di stampa**.

# Impostazioni del driver della stampante

## Pulsanti comuni

I pulsanti descritti sotto appaiono in ogni scheda.

### ■ OK

Fare clic per uscire dalla finestra di dialogo Proprietà salvando le modifiche effettuate.

### ■ Annulla

Fare clic per uscire dalla finestra di dialogo Proprietà senza salvare le modifiche effettuate.

### ■ Applica

Fare clic per salvare tutte le modifiche senza uscire dalla finestra di dialogo Proprietà.

### ■ ?

Fare clic per visualizzare la guida.

### ■ Impostaz. preferite

Fare clic su **Aggiungi** per salvare le impostazioni attuali. Specificare le seguenti impostazioni e fare clic su **OK**.

**Nome:** digitare il nome delle impostazioni da salvare.

**Icona:** selezionare un'icona dal relativo elenco per identificare facilmente le impostazioni. L'icona selezionata appare nell'elenco a discesa.

**Condivisione:** specificare se le impostazioni da salvare possono o meno essere usate da altri utenti collegati al computer.

**Commento:** aggiungere un semplice commento alle impostazioni da salvare.

In seguito è possibile selezionare le impostazioni salvate dall'elenco a discesa. Per modificare le impostazioni registrate, fare clic su **Modifica**.

Selezionare **Predefinito** dall'elenco a discesa per riportare le funzioni di tutte le schede alle loro impostazioni predefinite.

### ■ Visualizzazione carta

Fare clic sul pulsante per visualizzare un esempio del layout di pagina nell'area delle immagini.



*Questo pulsante non appare nella scheda **Qualità**.*

### ■ Visualizz. stampante

Fare clic sul pulsante per visualizzare un'immagine della stampante nell'area delle immagini.

#### ■ Visualizzazione qualità

Fare clic sul pulsante per visualizzare un esempio delle impostazioni selezionate nella scheda **Qualità**.



*Questo pulsante appare solo quando è selezionata la scheda **Qualità**.*

#### ■ Predefinito

Fare clic sul pulsante per riportare le impostazioni ai loro valori predefiniti.



*Facendo clic su questo pulsante, le impostazioni nella finestra di dialogo visualizzata vengono riportate ai loro valori predefiniti. Le impostazioni delle altre schede non vengono modificate.*

## Scheda Avanzate (solo driver della stampante PostScript)

La scheda Avanzate consente di

- Selezionare se abilitare o disabilitare le impostazioni relative alle funzioni avanzate della stampante (come ad esempio la stampa di libretti)
- Specificare il metodo di uscita PostScript
- Specificare se stampare o meno i messaggi di errore di un lavoro di stampa
- Stampare un'immagine speculare
- Specificare se l'applicazione può produrre direttamente dati PostScript

## Scheda Normal

La scheda Normal consente di

- Specificare l'orientamento del supporto
- Specificare le dimensioni del documento originale
- Selezionare le dimensioni del supporto di stampa
- Registrare/modificare le dimensioni del supporto personalizzato
- Modificare le dimensioni (espandere/ridurre) dei documenti
- Specificare la sorgente della carta
- Specificare il tipo di supporto
- Specificare il numero di copie
- Attivare/disattivare la fascicolazione dei lavori
- Salvare un lavoro di stampa nell'apparecchio e stamparlo successivamente (memorizzazione del lavoro)

- Salvare un lavoro confidenziale nell'apparecchio e proteggerlo con una password
- Stampare una copia singola per prova
- Specificare le impostazioni di autenticazione utente
- Stampare sul retro della carta su cui è già stata eseguita una stampa



*Utilizzare carta già stampata con questo apparecchio.*

*Il risultato di una stampa eseguita con queste impostazioni non è garantito.*



*Non utilizzare i seguenti tipi di carta.*

- Carta già stampata con una stampante a getto d'inchiostro
- Carta già stampata con una stampante/fotocopiatrice laser in bianco e nero/a colori
- Carta già stampata con qualsiasi altra stampante

## Scheda Layout

La scheda Layout consente di:

- Stampare diverse pagine di un documento nella stessa pagina (stampa N-up)
- Stampare una sola copia per ingrandimento e stampare diverse pagine (solo driver della stampante PCL)
- Ruotare l'immagine di stampa di 180 gradi
- Specificare se stampare o meno pagine bianche (solo driver della stampante PCL)
- Specificare la stampa fronte-retro
- Specificare la stampa di libretti
- Specificare la posizione sulla carta in cui stampare il documento
- Specificare le impostazioni di spostamento immagine (solo driver della stampante PCL)
- Regolare la posizione di stampa (solo driver della stampante PCL)

## Scheda Impostazione per pagina

La scheda Impostazione per pagina consente di

- Stampare le pagine iniziali fronte-retro e le pagine di separazione
- Specificare il vassoio che contiene la carta per le pagine iniziali fronte-retro e le pagine di separazione

## Scheda Filigrana/Overlay



*Per stampe con dimensioni e orientamento della carta che corrispondono al modulo overlay, assicurarsi di utilizzare gli overlay. Inoltre, se nel driver della stampante sono state specificate delle impostazioni relative a "N-up" o "Libretto", il modulo overlay non può essere regolato per corrispondere alle impostazioni specificate.*

Le impostazioni relative alla funzione "Filigrana" della scheda Filigrana/Overlay consentono di

- Selezionare la filigrana da utilizzare
- Creare, modificare o eliminare filigrane
- Alleggerire la densità della filigrana
- Stampare una cornice attorno alle filigrane
- Stampare filigrane trasparenti (ombreggiate)
- Stampare la filigrana solo sulla prima pagina
- Stampare ripetutamente la filigrana in tutte le pagine

Le impostazioni relative alla funzione "Overlay" della scheda Filigrana/Overlay consentono di

- Selezionare il modulo da utilizzare
- Aggiungere o eliminare i file di overlay
- Creare un modulo (solo driver della stampante PCL)
- Specificare che il documento e il modulo vengano stampati sovrapposti (solo driver della stampante PCL)
- Visualizzare le informazioni sul modulo (solo driver della stampante PCL)
- Stampare il modulo su tutte le pagine, sulla prima pagina, sulle pagine pari e sulle pagine dispari
- Posizionare il modulo in fondo al documento o davanti al documento stampato (solo driver della stampante PCL)

## Scheda Qualità

La scheda Qualità consente di

- Commutare tra stampa a colori e con scala di grigi
- Controllare la luminosità di un'immagine (Luminosità)
- Controllare i toni di un'immagine (Contrasto) (solo driver della stampante PCL)
- Specificare le impostazioni dei colori (Quick Color)

- Specificare la quantità di dettagli nei modelli grafici (solo driver della stampante PCL)
- Specificare il metodo di compressione immagine (solo driver della stampante PCL)
- Eseguire la separazione dei colori
- Selezionare se utilizzare o meno la stampa economia
- Impostare la consistenza dei bordi su Bassa, Media o Alta
- Specificare il formato dei font da scaricare
- Stampare utilizzando i font
- Impostazioni di sostituzione dei font per i font TrueType

## Scheda Altri

La scheda Altri consente di

- Indicare che i fogli di Microsoft Excel non devono essere divisi durante la stampa
- Indicare che lo sfondo bianco dei dati di Microsoft PowerPoint non nasconda i file di overlay (solo driver della stampante PCL)
- Inviare una notifica via e-mail al termine della stampa
- Prevenire perdite durante la stampa di linee sottili (solo driver della stampante PCL)
- Visualizzare le informazioni sulla versione del driver della stampante

## Limitazioni delle funzioni del driver della stampante installato con Point and Print

Se Point and Print viene eseguito con le seguenti combinazioni di server e client, ci sono delle limitazioni relative ad alcune funzioni del driver della stampante.

- Combinazioni di server e client  
Server: Windows Vista/XP/Server2003/2000  
Client: Windows Vista/XP/Server2003/2000
- Funzioni con applicazione di limitazioni  
Libretto, Salta pagine bianche, Copertina, Quarta di copertina, Pagine di separazione, Crea overlay, Stampa overlay, Filigrana  
\*Output JOBNAME, USERNAME e HOSTNAME di PJJ



---

***Telecamera  
diretta***

---

**5**

# Telecamera diretta

Se una telecamera digitale con PictBridge (1.0 o successivo) è collegata all'apparecchio attraverso la porta Host USB, le immagini memorizzate nella telecamera digitale possono essere stampate direttamente dall'apparecchio.



*Per i dettagli relativi all'utilizzo della telecamera digitale, fare riferimento al relativo manuale.*



*Con la funzione **Dirett. camera**, le seguenti funzioni non sono supportate.*

- *Stampa di immagini Dpof autoprint*
- *Senza bordi*
- *Abilita disconnessione cavo (informazioni sullo stato della stampante)*
- *Ripristino dalla disconnessione del cavo DPOF*

## Stampa diretta da una telecamera digitale

- 1 Selezionare **Stampa diretta** nel menu **Utilità**, quindi specificare le impostazioni per **Qualità immagine**, **formato carta** e **layout n-su**.



*Per ulteriori dettagli sul menu **Stampa diretta**, fare riferimento a "Menu **Stampa diretta**" a pagina 53.*



*Se le impostazioni della telecamera digitale sono state modificate, hanno la priorità.*

- 2 Collegare il cavo USB alla telecamera digitale e alla porta Host USB.



*Con l'apparecchio non è in dotazione un cavo USB che dovrà essere acquistato separatamente, se non è fornito con la telecamera digitale.*

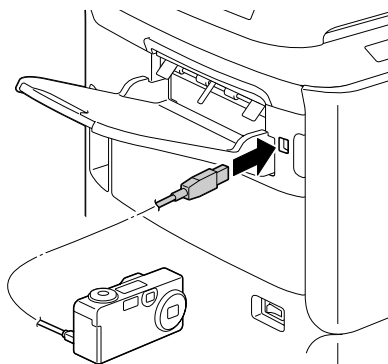

- 3 Dalla telecamera digitale, specificare l'immagine che si desidera stampare e il numero di copie desiderato.
- 4 Avviare la stampa dalla telecamera digitale.

---

***Memoria diretta***

---

**6**

# Memoria diretta

I file PDF, JPEG e TIFF salvati nei dispositivi di memoria USB possono essere stampati inserendo tali dispositivi nell'apparecchio.



*La funzione Dirett. memoria può essere utilizzata solo se è installato il disco rigido opzionale.*

*Per poter eseguire la stampa in fascicoli con la funzione Dirett. memoria, è necessario aver installato il disco rigido opzionale.*



*Per ulteriori dettagli su come specificare le impostazioni con il pannello di controllo, fare riferimento a "Menu Stampa memoria" a pagina 86.*

## Stampa da un dispositivo di memoria USB collegato

- 1 Inserire il dispositivo di memoria USB nella porta HOST USB.

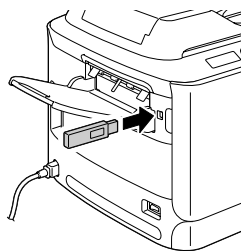

- 2 Nella schermata principale, premere il tasto ▲ o ▼ per selezionare *Stampa memoria*, quindi premere il tasto **Select**.
- 3 Premere il tasto ▲ o ▼ per selezionare *Elenco di file*, quindi premere il tasto **Select**.
- 4 Dall'elenco dei file, selezionare il file che si desidera stampare e premere il tasto **Select**.  
Se il file da stampare si trova in una cartella, selezionare la cartella e premere il tasto **Select**.



*Quando tutti i file (PDF, JPEG e TIFF) sono visualizzati, selezionare *Tipo di file*, quindi premere il tasto **Select**.*



*È possibile selezionare al massimo 99 cartelle e file.*



*Si possono visualizzare al massimo 7 livelli di cartelle.*

- 5 Specificare le impostazioni di stampa desiderate.



*Per ulteriori dettagli sulla funzione Dirett. memoria, fare riferimento a "Menu Stampa memoria" a pagina 86.*

**6** Premere il tasto **Start-Colore** o il tasto **Start-B/N** per iniziare la stampa.



*Non staccare il dispositivo di memoria USB dalla porta HOST USB durante la stampa diretta dalla memoria.*



---

***Utilizzo della  
copiatrice***

---

**7**

## Esecuzione di copie di base

In questo paragrafo sono riportate le descrizioni della procedura di base per le operazioni di copia e le funzioni usate con frequenza durante l'esecuzione di copie, come l'indicazione del rapporto di zoom e della densità della copia.



*Prima di eseguire copie, verificare che il tasto **Copia** sia illuminato in verde. Se il tasto non è illuminato da una luce verde, premere il tasto **Copia** per entrare in modalità Copia.*



*L'impostazione predefinita del formato della carta può essere modificata mediante **Conf orig carta** nel menu **Utilità**. Per ulteriori dettagli, fare riferimento a "Menu Conf orig carta" a pagina 31.*

Se, durante la specifica delle impostazioni, non viene premuto nessun tasto per la durata di tempo specificata per **Reset pann. auto**, le impostazioni inserite vengono annullate e viene visualizzata la schermata principale (modalità Copia).

### Funzionamento della copia di base

- 1 Posizionare il documento da copiare.



*Per ulteriori dettagli sul posizionamento del documento, fare riferimento a "Posizionamento di un documento sul vetro originale" a pagina 119 e "Caricamento di un documento nell'AAD" a pagina 120.*

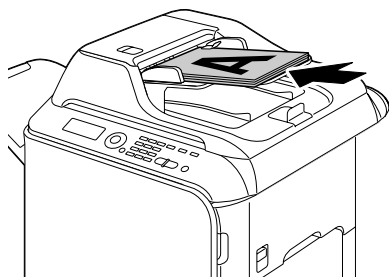
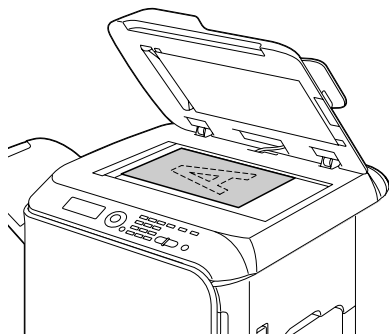

- 2 Premere il tasto **Copia**.



### 3 Specificare le impostazioni di copia desiderate.



*Per ulteriori dettagli su come specificare la modalità e la densità di copia, fare riferimento a “Specifiche delle impostazioni di qualità della copia” a pagina 139.*

*Per ulteriori dettagli sull'indicazione del rapporto zoom, fare riferimento a “Specifiche del rapporto zoom” a pagina 140.*

*Per ulteriori dettagli sulla selezione del vassoio dei supporti di stampa, fare riferimento a “Selezione del vassoio del supporto di stampa” a pagina 141.*

*Per ulteriori dettagli sull'impostazione della copia 2in1 e 4in1, fare riferimento a “Impostazione della copia 2in1/4in1” a pagina 142.*

*Per ulteriori dettagli sulla copia ID card, la ripetizione di copie o la copia di poster, fare riferimento a “Impostazione di una funzione di copia” a pagina 143.*

*Per ulteriori dettagli sulla copia duplex (fronte-retro), fare riferimento a “Impostazione della copia duplex (fronte-retro)” a pagina 147.*

*Per ulteriori dettagli sull'impostazione della copia in fascicoli, fare riferimento a “Impostazione della copia in fascicoli (fascicolata)” a pagina 149.*

### 4 Mediante la tastiera, specificare il numero di copie desiderato.



*Se il numero di copie è stato inserito in modo errato, premere il tasto **Indietro**, quindi specificare il numero di copie corretto.*

### 5 Per stampare copie a colori, premere il tasto **Start-Colore**. Per stampare copie in bianco e nero, premere il tasto **Start-B/N**.

*La copia inizia.*



*Se durante l'esecuzione delle copie viene premuto il tasto **Stop/Reset**, appare **Lavoro annullato**. Per interrompere la copia, selezionare **Sì**. Per proseguire la copia, selezionare **No**.*

## Specifiche delle impostazioni di qualità della copia

Selezionare il tipo di documento e la densità della copia appropriati per il contenuto e la densità del documento da copiare.

### Selezione del tipo di documento

- 1 Nella schermata principale (modalità Copia), premere il tasto ▲ o ▼ per selezionare l'impostazione attuale della qualità di copia e premere il tasto **Select**.
- 2 Premere il tasto ▲ o ▼ per selezionare **Modalità**, quindi premere il tasto **Select**.
- 3 Premere il tasto ▲ o ▼ per selezionare **Misto**, **Testo**, **Foto**, **Fine/misto**, **Fine/testo** o **Fine/foto**, quindi premere il tasto **Select**. Viene visualizzata nuovamente la schermata principale (modalità Copia).

## Specifica della densità della copia

- 1 Nella schermata principale (modalità Copia), premere il tasto ▲ o ▼ per selezionare l'impostazione attuale della qualità di copia e premere il tasto **Select**.
- 2 Premere il tasto ▲ o ▼ per selezionare *Densità*, quindi premere il tasto **Select**.
- 3 Premere il tasto ◀ o ▶ per selezionare la densità della copia desiderata, quindi premere il tasto **Select**.  
Spostando l'indicatore verso destra, la densità diventa più scura.



*Se come modalità di copia è selezionato Testo o Fine/testo, al punto 3 selezionare Auto o Manuale. Se è selezionato Manuale, specificare la densità di copia.*

## Specifica del rapporto zoom

Il rapporto zoom può essere specificato selezionando un rapporto zoom preimpostato o specificandone uno personalizzato.

### Selezione di un rapporto zoom preimpostato

- 1 Nella schermata principale (modalità Copia), premere il tasto ▲ o ▼ per selezionare l'impostazione attuale di rapporto zoom, quindi premere il tasto **Select**.
- 2 Premere il tasto ▲ o ▼ per selezionare *Fisso*, quindi premere il tasto **Select**.
- 3 Premere il tasto ▲ o ▼ per selezionare il rapporto zoom desiderato, quindi premere il tasto **Select**.



*È possibile selezionare i seguenti rapporti zoom.*

*In unità metriche:*

*25%, 50%, 70% (A4→A5), 81% (A4→B5), 100%, 115% (B5→A4), 141% (A5→A4), 200%, 400%*

*In pollici:*

*25%, 50%, 64% (LT→ST), 78% (LG→LT), 100%, 129% (ST→LT), 154% (ST→LG), 200%, 400%*

*Il rapporto zoom non può essere modificato mediante la tastiera.*

## Indicazione di un rapporto zoom personalizzato

- 1 Nella schermata principale (modalità Copia), premere il tasto ▲ o ▼ per selezionare l'impostazione attuale di rapporto zoom, quindi premere il tasto **Select**.
- 2 Premere il tasto ▲ o ▼ per selezionare **Manuale**, quindi premere il tasto **Select**.
- 3 Utilizzare la tastiera per digitare il rapporto zoom desiderato oppure premere il tasto ▲ o ▼ per specificare il rapporto zoom e premere il tasto **Select**.



*Ogni volta che viene premuto il tasto ▲ o ▼ il rapporto zoom cambia dell'1%.*

*È possibile specificare un'impostazione tra il 25% e il 400%.*

## Selezione del vassoio del supporto di stampa



*Se non è installata l'unità di alimentazione inferiore opzionale, il Vassoio3 non appare.*

- 1 Nella schermata principale (modalità Copia), premere il tasto ▲ o ▼ per selezionare l'attuale impostazione del vassoio del supporto di stampa, quindi premere il tasto **Select**.
- 2 Premere il tasto ▲ o ▼ per selezionare il vassoio del supporto di stampa desiderato, quindi premere il tasto **Select**.



*Se non è caricata carta, a destra del tipo del supporto di stampa appare **Vuoto**.*

# Esecuzione di copie avanzate

In questo paragrafo sono riportate le descrizioni sull'impostazione della copia 2in1/4in1, della copia ID card, della ripetizione di copie, della copia di poster, della copia duplex (fronte-retro) e della copia in fascicoli (fascicolata).



*La copia ID card, la ripetizione di copie o la copia di poster non possono essere impostate contemporaneamente alla copia 2in1/4in1, duplex (fronte-retro) o in fascicoli (fascicolata).*

## Impostazione della copia 2in1/4in1

Se è impostata la copia 2in1, è possibile copiare assieme due pagine di un documento in una sola pagina. Se è impostata la copia 4in1, è possibile copiare assieme quattro pagine di un documento in una sola pagina.

### Copia 2in1/4in1 dall'AAD

**1** Nella schermata principale (modalità Copia), premere il tasto ▲ o ▼ per selezionare l'impostazione attuale del layout di pagina, quindi premere il tasto **Select**.

**2** Premere il tasto ▲ o ▼ per selezionare 2in1 o 4in1, quindi premere il tasto **Select**.

Il rapporto zoom viene impostato automaticamente in base al formato del supporto di stampa specificato. Se necessario, modificarlo.



*Per eseguire la copia duplex (fronte-retro) o in fascicoli (fascicolata) con la copia 2in1/4in1, prima di avviare la copia specificare le impostazioni necessarie. Per ulteriori dettagli, fare riferimento a "Impostazione della copia duplex (fronte-retro)" a pagina 147 e "Impostazione della copia in fascicoli (fascicolata)" a pagina 149.*





*La copia 2in1/4in1 non può essere impostata se l'AAD è aperto.*



*Se, dopo aver impostato la copia 2in1 e aver selezionato le buste come tipo di supporto di stampa, il rapporto zoom è inferiore al 50%, verrà impostato al 50%.*

### Copia 2in1/4in1 dal vetro originale

**1** Nella schermata principale (modalità Copia), premere il tasto ▲ o ▼ per selezionare l'impostazione attuale del layout di pagina, quindi premere il tasto **Select**.

- 2 Premere il tasto ▲ o ▼ per selezionare 2in1 o 4in1, quindi premere il tasto **Select**.  
Il rapporto zoom viene impostato automaticamente in base al formato del supporto di stampa specificato. Se necessario, modificarlo.
- 3 Posizionare la prima pagina del documento sul vetro originale.  
 *Per i dettagli relativi al posizionamento del documento sul vetro originale, fare riferimento a "Posizionamento di un documento sul vetro originale" a pagina 119.*
- 4 Per stampare copie a colori, premere il tasto **Start-Colore**. Per stampare copie in bianco e nero, premere il tasto **Start-B/N**.  
Inizia la scansione del documento.  
 *Per eseguire la copia duplex (fronte-retro) o in fascicoli (fascicolata) con la copia 2in1/4in1, prima di eseguire il punto 4 specificare le impostazioni necessarie. Per ulteriori dettagli, fare riferimento a "Impostazione della copia duplex (fronte-retro)" a pagina 147 e "Impostazione della copia in fascicoli (fascicolata)" a pagina 149.*
- 5 Quando nella finestra dei messaggi appare Pag . succ . ?, posizionare la seconda pagina del documento sul vetro originale e premere il tasto **Select**.
- 6 Ripetere il punto 5 fino a terminare la scansione di tutte le pagine del documento.  
Se è impostato 2in1, la stampa inizia automaticamente dopo la scansione di due pagine del documento (quattro pagine se è stata impostata la copia duplex (fronte-retro)). Se è impostato 4in1, la stampa inizia automaticamente dopo la scansione di quattro pagine del documento (otto pagine se è stata impostata la copia duplex (fronte-retro)).
- 7 Al termine della scansione di tutte le pagine del documento, premere il tasto **Start-Colore** o il tasto **Start-B/N** per iniziare la stampa delle restanti pagine.

## Impostazione di una funzione di copia

È possibile impostare la copia ID card, la ripetizione di copie e la copia di poster.



*Se è stata impostata una funzione di copia diversa da Copia normale, non è possibile impostare la copia 2in1/4in1, la copia in fascicoli (fascicolata) e la copia duplex (fronte-retro). Inoltre, il rapporto zoom viene impostato automaticamente (e non può essere modificato).*



La copia ID card, la ripetizione di copie e la copia di poster possono essere eseguite solo con il vetro originale. Posizionare le pagine del documento da scansionare in modo che siano allineate nell'angolo superiore sinistro del vetro originale. Dal momento che l'immagine viene stampata a 4 mm dalla parte superiore e dal lato sinistro, regolare la posizione del documento in base alla necessità. Per i dettagli relativi al posizionamento del documento sul vetro originale, fare riferimento a "Posizionamento di un documento sul vetro originale" a pagina 119.

## Copia ID Card

Con la copia ID card, la parte posteriore e anteriore di un documento, come ad esempio un certificato, vengono copiate a grandezza normale su un solo foglio di carta.

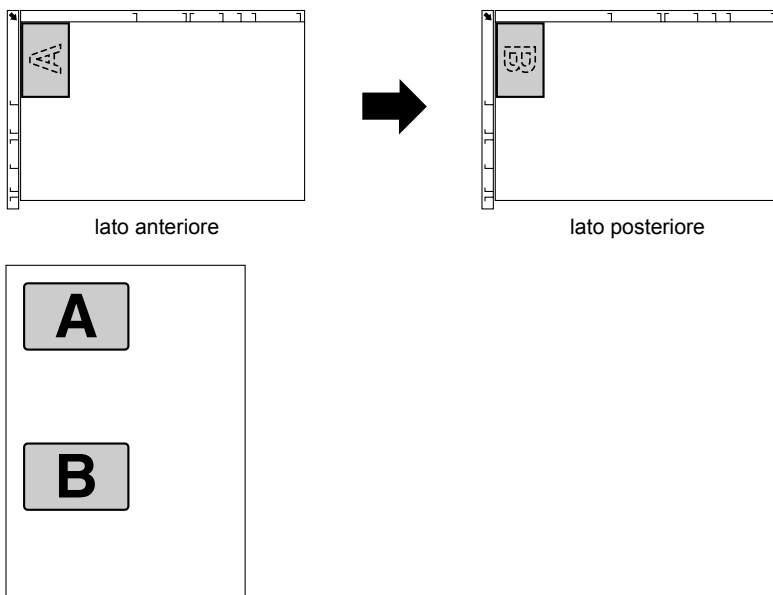

I formati carta disponibili per la copia ID card sono A4, Letter e Legal.

- 1 Posizionare il documento sul vetro originale.



Per i dettagli relativi al posizionamento del documento sul vetro originale, fare riferimento a "Posizionamento di un documento sul vetro originale" a pagina 119.

- 2 Nella schermata principale (modalità Copia), premere il tasto ▲ o ▼ per selezionare l'impostazione attuale della funzione di copia, quindi premere il tasto **Select**.

- 3 Premere il tasto ▲ o ▼ per selezionare *Copia id card*, quindi premere il tasto **Select**.
- 4 Per stampare copie a colori, premere il tasto **Start-Colore**. Per stampare copie in bianco e nero, premere il tasto **Start-B/N**.

*Inizia la scansione del documento.*

- 5 Quando appare *Pag. succ. ?*, posizionare la parte posteriore del documento nella stessa posizione della parte anteriore e premere il tasto **Select**.

*Dopo la scansione della parte posteriore, inizia la stampa automatica.*



*Per stampare solo le parti anteriori che sono state scansionate per prime, premere il tasto **Start-Colore** o il tasto **Start-B/N** al punto 5.*

## Ripetizione di copie

Durante la ripetizione di copie, i documenti piccoli, come i promemoria, vengono disposti a scacchiera e stampati su una sola pagina.

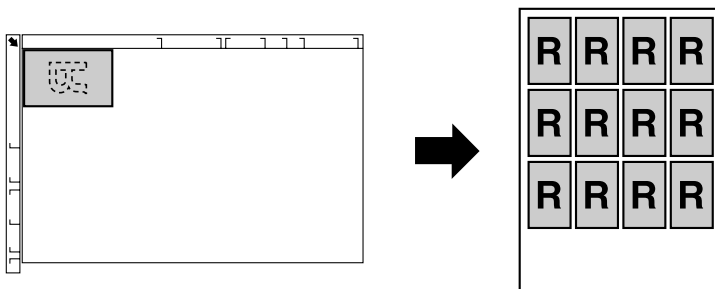

- 1 Posizionare il documento sul vetro originale.  
 *Per i dettagli relativi al posizionamento del documento sul vetro originale, fare riferimento a "Posizionamento di un documento sul vetro originale" a pagina 119.*
- 2 Nella schermata principale (modalità *Copia*), premere il tasto ▲ o ▼ per selezionare l'impostazione attuale della funzione di copia, quindi premere il tasto **Select**.
- 3 Premere il tasto ▲ o ▼ per selezionare *Ripeti copia*, quindi premere il tasto **Select**.
- 4 Quando appare la schermata *Come ripetere copia*, verificare le impostazioni e premere il tasto **Select**.
- 5 Per stampare copie a colori, premere il tasto **Start-Colore**. Per stampare copie in bianco e nero, premere il tasto **Start-B/N**.
- 6 Mediante la tastiera, immettere la lunghezza del documento e premere il tasto **Select**.



Per modificare le dimensioni del documento, premere il tasto **Indietro** per eliminare le dimensioni attuali, quindi specificare le dimensioni desiderate mediante la tastiera.

- 7 Mediante la tastiera, immettere la larghezza del documento e premere il tasto **Select**.

Dopo la scansione del documento, inizia la stampa automatica.



Per modificare le dimensioni del documento, premere il tasto **Indietro** per eliminare le dimensioni attuali, quindi specificare le dimensioni desiderate mediante la tastiera.

## Copia di poster

Con la copia di poster, la lunghezza e la larghezza del documento scansionato vengono entrambe allargate del 200% e stampate su quattro pagine.



Se l'immagine scansionata non corrisponde al formato della carta utilizzata, potrebbero crearsi dei margini sui lati dell'immagine oppure l'immagine potrebbe non entrare nel foglio.

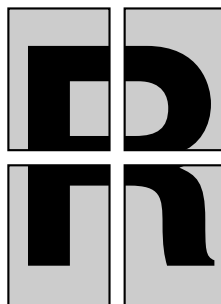
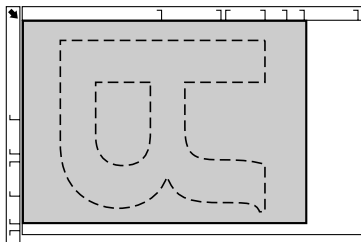

- 1 Posizionare il documento sul vetro originale.



Per i dettagli relativi al posizionamento del documento sul vetro originale, fare riferimento a "Posizionamento di un documento sul vetro originale" a pagina 119.

- 2 Nella schermata principale (modalità Copia), premere il tasto ▲ o ▼ per selezionare l'impostazione attuale della funzione di copia, quindi premere il tasto **Select**.
- 3 Premere il tasto ▲ o ▼ per selezionare **Copia poster**, quindi premere il tasto **Select**.
- 4 Per stampare copie a colori, premere il tasto **Start-Colore**. Per stampare copie in bianco e nero, premere il tasto **Start-B/N**.  
Dopo la scansione del documento, inizia la stampa automatica.



## Impostazione della copia duplex (fronte-retro)

### Copia duplex (fronte-retro) dall'AAD

Con la copia duplex (fronte-retro), è possibile scansionare con l'AAD due pagine di un documento stampate solo su un solo lato e stamparle in un solo foglio di carta.

- 1 Nella schermata principale (modalità Copia), premere il tasto ▲ o ▼ per selezionare l'attuale impostazione fronte/fron-ret (solo fronte/fronte retro) e premere il tasto **Select**.
- 2 Premere il tasto ▲ o ▼ per selezionare 1-Lato→2-Lati, quindi premere il tasto **Select**.
- 3 Premere il tasto ▲ o ▼ per selezionare Lato lungo o Lato corto, quindi premere il tasto **Select**.  
Viene visualizzata nuovamente la schermata principale (modalità Copia).

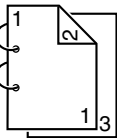
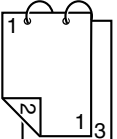

Quando è selezionato *Lato lungo* o *Lato corto*, la copia duplex (fronte-retro) viene effettuata come descritto sotto.

	Se è selezionato <i>Lato lungo</i> , le pagine saranno disposte in modo da consentire la rilegatura sui margini laterali.
	Se è selezionato <i>Lato corto</i> , le pagine saranno disposte in modo da consentire la rilegatura sul margine superiore.

## Copia duplex (fronte-retro) dal vetro originale

La copia duplex (fronte-retro) può essere eseguita anche posizionando il documento sul vetro originale.

- 1 Posizionare il documento sul vetro originale.



*Per i dettagli relativi al posizionamento del documento sul vetro originale, fare riferimento a "Posizionamento di un documento sul vetro originale" a pagina 119.*

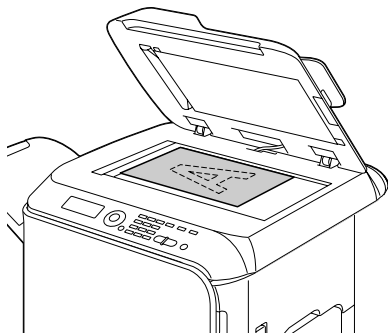

- 2 Nella schermata principale (modalità Copia), premere il tasto ▲ o ▼ per selezionare l'attuale impostazione fronte/fron-ret (solo fronte/fronte retro) e premere il tasto **Select**.
- 3 Premere il tasto ▲ o ▼ per selezionare 1-Lato→2-Lati, quindi premere il tasto **Select**.
- 4 Premere il tasto ▲ o ▼ per selezionare Lato lungo o Lato corto, quindi premere il tasto **Select**.



*Per i dettagli relativi a Lato lungo e Lato corto, fare riferimento a "Copia duplex (fronte-retro) dall'AAD" a pagina 147.*

- 5 Per stampare copie a colori, premere il tasto **Start-Colore**. Per stampare copie in bianco e nero, premere il tasto **Start-B/N**.

*Inizia la scansione del documento.*

- 6 Quando nella finestra dei messaggi appare Pag . succ . ?, posizionare la seconda pagina del documento sul vetro originale e premere il tasto **Select**.

*Dopo la scansione della seconda pagina (retro), la stampa inizia automaticamente.*

## Copia di documenti duplex (fronte-retro)

Un documento duplex (fronte-retro) può essere scansionato e stampato come copia duplex (fronte-retro) o come copia fronte (solo fronte).



*La copia di documenti duplex (fronte-retro) può essere eseguita solo dall'AAD.*

- 1 Nella schermata principale (modalità Copia), premere il tasto ▲ o ▼ per selezionare l'attuale impostazione fronte/fron-ret (solo fronte/fronte retro) e premere il tasto **Select**.
- 2 Premere il tasto ▲ o ▼ per selezionare 2-Lati→2-Lati per una copia duplex (fronte-retro) o 2-Lati→1-Lato per una copia fronte (solo fronte), quindi premere il tasto **Select**.
- 3 Premere il tasto ▲ o ▼ per selezionare Lato lungo o Lato corto come posizione di rilegatura del documento da scansionare, quindi premere il tasto **Select**.
- 4 Se al punto 2 è stato selezionato 2-Lati→2-Lati, selezionare Lato lungo o Lato corto come posizione di rilegatura della copia duplex (fronte-retro), quindi premere il tasto **Select**.

## Impostazione della copia in fascicoli (fascicolata)

Con la copia in fascicoli (fascicolata), è possibile stampare copie multiple di documenti composti da più pagine ordinate e suddivise per serie di copie.

### Copia in fascicoli (fascicolata) dall'AAD

- 1 Nella schermata principale (modalità Copia), premere il tasto ▲ o ▼ per selezionare l'impostazione attuale di fascicolazione e premere il tasto **Select**.
- 2 Premere il tasto ▲ o ▼ per selezionare Fascicolato, quindi premere il tasto **Select**.

*Viene visualizzata nuovamente la schermata principale (modalità Copia).*

### Copia in fascicoli (fascicolata) dal vetro originale

- 1 Posizionare il documento sul vetro originale.



*Per i dettagli relativi al posizionamento del documento sul vetro originale, fare riferimento a "Posizionamento di un documento sul vetro originale" a pagina 119.*

- 2 Nella schermata principale (modalità Copia), premere il tasto ▲ o ▼ per selezionare l'impostazione attuale di fascicolazione e premere il tasto **Select**.
- 3 Premere il tasto ▲ o ▼ per selezionare **Fascicolato**, quindi premere il tasto **Select**.
- 4 Per stampare copie a colori, premere il tasto **Start-Colore**. Per stampare copie in bianco e nero, premere il tasto **Start-B/N**.
- 5 Quando nella finestra dei messaggi appare **Pag . succ . ?**, posizionare la seconda pagina del documento sul vetro originale e premere il tasto **Select**.
- 6 Ripetere il punto 5 fino a terminare la scansione di tutte le pagine del documento.
- 7 Dopo aver eseguito la scansione di tutte le pagine del documento, specificare il numero di copie desiderato mediante la tastiera e premere il tasto **Start-Colore** o il tasto **Start-B/N** per iniziare la stampa.

---

***Utilizzo dello  
scanner***

---

**8**

# Scansione da un'applicazione del computer

È possibile eseguire la scansione di documenti da un computer collegato a questo apparecchio con un cavo USB o mediante una rete. Le impostazioni di scansione possono essere specificate e le operazioni di scansione possono essere effettuate da applicazioni compatibili con TWAIN o WIA. Dal driver dello scanner, è possibile visualizzare un'anteprima ed eseguire varie regolazioni, quali le dimensioni dell'area da scansionare.



*Per ulteriori dettagli sull'installazione del driver dello scanner o sulle impostazioni TWAIN di rete, fare riferimento alla Guida di installazione nel CD-ROM del software.*

## Operazioni basiche per la scansione

- 1 Posizionare il documento da scansionare.



*Per ulteriori dettagli sul posizionamento del documento, fare riferimento a "Posizionamento di un documento sul vetro originale" a pagina 119 e "Caricamento di un documento nell'AAD" a pagina 120.*

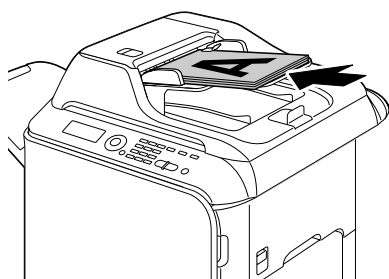
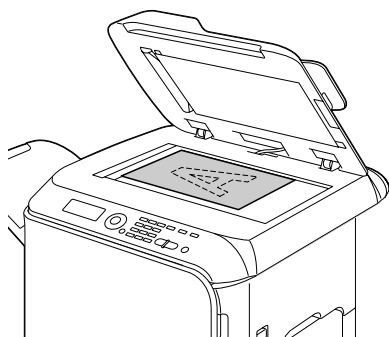

- 2 Avviare l'applicazione da utilizzare per la scansione.
- 3 Avviare il driver dello scanner in base alle impostazioni dell'applicazione.
- 4 Specificare le impostazioni necessarie del driver dello scanner.
- 5 Fare clic sul pulsante **Scan** nel driver dello scanner.

## Impostazioni del driver Windows TWAIN

### ■ Carica

Specificare un file di impostazioni salvato (file dat) per la scansione.

### ■ Salva

Salvare le impostazioni attuali come un file di impostazioni (file dat).

### ■ Predefinito

Riportare tutte le impostazioni ai valori predefiniti.

### ■ Icona ?

Fare clic per visualizzare la Guida.

### ■ Icona Informazioni

Fare clic per visualizzare le informazioni sulla versione del software.

### ■ AAD

Nel caso di scansione di documenti dall'AAD, selezionare se eseguire la scansione solo del lato superiore o di entrambi i lati del documento.

### ■ Formato originale

Specificare il formato originale.

### ■ Tipo scansione

Specificare il tipo di scansione.

### ■ Risoluzione

Specificare la risoluzione.

### ■ Fattore di scala

Specificare il rapporto di ingrandimento o di riduzione per l'area selezionata.



*Se la risoluzione è impostata a 1200 × 1200dpi o superiore, non è possibile specificare un'impostazione superiore al 100%.*

### ■ Modalità di scansione

Selezionare **Auto** o **Manuale**. Quando è selezionato **Manuale**, appare una scheda che consente di specificare le impostazioni dettagliate, ad esempio, per **Luminosità/Contrasto** e **Filtro**.



*I parametri che possono essere impostati cambiano in base alla modalità di scansione selezionata.*



*Se come modalità di scansione è selezionato **Auto**, la scansione dal vetro originale viene effettuata dopo l'esecuzione di una scansione preliminare che consente di verificare l'immagine di anteprima.*

- Dimens. immagine

Consente di visualizzare le dimensioni dei dati dell'immagine scansionata.

- Rotazione

Selezionare l'orientamento dell'immagine da scansionare.



*Se la casella di spunta **Ruota retro** è selezionata, il retro dell'immagine viene ruotato di 180° e scansionato (applicabile solo se è selezionato **AAD (duplex)**).*

- Chiudi

Fare clic per chiudere la finestra del driver TWAIN.

- Anteprima

Fare clic per iniziare la scansione di un'immagine di anteprima.

- Scan

Fare clic per iniziare la scansione.

- Icona Ritaglio automatico

Fare clic per rilevare automaticamente la posizione di scansione in base all'immagine di anteprima.

- Icona Zoom

Fare clic per rieseguire la scansione dell'area selezionata nella finestra di anteprima e ingrandirla in modo da adattarla alla finestra.

- Icona Specchio

Fare clic per visualizzare un'immagine speculare dell'immagine di anteprima.

- Icona Inversione tonalità

Fare clic per invertire i colori dell'immagine di anteprima.

- Icona Cancella

Fare clic per cancellare l'immagine di anteprima.

- Finestra di anteprima

Consente di visualizzare un'immagine di anteprima. Trascinare il rettangolo sopra l'immagine per selezionare un'area.

- Prima/Dopo (RGB)

Spostare il puntatore nella finestra di anteprima per visualizzare in corrispondenza della sua posizione i toni di colore prima e dopo le regolazioni.

- Larghezza/Altezza

Consente di visualizzare la larghezza e l'altezza dell'area selezionata nelle unità di misura selezionate.



## Impostazioni del driver Windows WIA

- Sorgente carta

Selezionare la sorgente della carta.

- Immagine a colori

Selezionare questa impostazione per eseguire la scansione a colori.

- Immagine in scala di grigi

Selezionare questa impostazione per eseguire la scansione in una scala di grigi.

- Immagine in bianco e nero o testo

Selezionare questa impostazione per eseguire la scansione in bianco e nero.

- Impostazioni personalizzate

Selezionare questa impostazione per eseguire la scansione applicando le impostazioni di **Regolazione della qualità dell'immagine scansionata**.



*Se in **Regolazione della qualità dell'immagine scansionata** sono state specificate delle impostazioni, viene selezionato automaticamente **Impostazioni personalizzate**.*

- Regolazione della qualità dell'immagine scansionata

Fare clic su questo messaggio per visualizzare la finestra di dialogo Proprietà avanzate. Nella finestra di dialogo Proprietà avanzate, è possibile specificare le impostazioni per **Luminosità**, **Contrasto**, **Risoluzione** e **Tipo immagine** (selezionare tra colori, scala dei grigi o bianco e nero).



*Queste impostazioni vengono applicate quando è selezionato **Impostazioni personalizzate**.*

- Formato pagina

Specificare il formato della carta quando **Sorgente pagina** è impostato su **Alimentatore documenti**.

- Finestra di anteprima

Consente di visualizzare un'immagine di anteprima. Trascinare il rettangolo sopra l'immagine per selezionare un'area.

- Anteprima

Fare clic per iniziare la scansione di un'immagine di anteprima.

- Scan

Fare clic per iniziare la scansione.

- Annulla

Fare clic per chiudere la finestra del driver WIA.

## Impostazioni del driver Macintosh TWAIN

- Carica

Specificare un file di impostazioni salvato (file dat) per la scansione.

- Salva

Salvare le impostazioni attuali come un file di impostazioni (file dat).

- Predefinito

Riportare tutte le impostazioni ai valori predefiniti.

- Icona ?

Fare clic per visualizzare la Guida.

- Icona Informazioni

Fare clic per visualizzare le informazioni sulla versione del software.

- AAD

Nel caso di scansione di documenti dall'AAD, selezionare se eseguire la scansione solo del lato superiore o di entrambi i lati del documento.

- Formato originale

Specificare il formato originale.

- Tipo scansione

Specificare il tipo di scansione.

- Risoluzione

Specificare la risoluzione.

- Fattore di scala

Specificare il rapporto di ingrandimento o di riduzione per l'area selezionata.



*Se la risoluzione è impostata a 1200 × 1200dpi o superiore, non è possibile specificare un'impostazione superiore al 100%.*

- Modalità di scansione

Selezionare **Auto** o **Manuale**. Quando è selezionato **Manuale**, appare una scheda che consente di specificare le impostazioni dettagliate, ad esempio, per **Luminosità/Contrasto** e **Filtro**.



*I parametri che possono essere impostati cambiano in base alla modalità di scansione selezionata.*



*Se come modalità di scansione è selezionato **Auto**, la scansione dal vetro originale viene effettuata dopo l'esecuzione di una scansione preliminare che consente di verificare l'immagine di anteprima.*

- Dimens. immagine

Consente di visualizzare le dimensioni dei dati dell'immagine scansionata.

- Rotazione

Selezionare l'orientamento dell'immagine da scansionare.



*Se la casella di spunta **Ruota retro** è selezionata, il retro dell'immagine viene ruotato di 180° e scansionato (applicabile solo se è selezionato **AAD (duplex)**).*

- Chiudi

Fare clic per chiudere la finestra del driver TWAIN.

- Anteprima

Fare clic per iniziare la scansione di un'immagine di anteprima.

- Scan

Fare clic per iniziare la scansione.

- Icona Ritaglio automatico

Fare clic per rilevare automaticamente la posizione di scansione in base all'immagine di anteprima.

- Icona Zoom

Fare clic per rieseguire la scansione dell'area selezionata nella finestra di anteprima e ingrandirla in modo da adattarla alla finestra.

- Icona Specchio

Fare clic per visualizzare un'immagine speculare dell'immagine di anteprima.

- Icona Inversione tonalità

Fare clic per invertire i colori dell'immagine di anteprima.

- Icona Cancella

Fare clic per cancellare l'immagine di anteprima.

- Finestra di anteprima

Consente di visualizzare un'immagine di anteprima. Trascinare il rettangolo sopra l'immagine per selezionare un'area.

- Prima/Dopo (RGB)

Spostare il puntatore nella finestra di anteprima per visualizzare in corrispondenza della sua posizione i toni di colore prima e dopo le regolazioni.

- Larghezza/Altezza

Consente di visualizzare la larghezza e l'altezza dell'area selezionata nelle unità di misura selezionate.

# Scansione con l'apparecchio

I tasti dell'apparecchio possono essere utilizzati per eseguire scansioni. Questa operazione si differenzia dalla scansione eseguita dall'applicazione di un computer in quanto è possibile specificare anche la destinazione dei dati di scansione.



*Prima di eseguire la scansione, verificare che il tasto **Scan** sia illuminato in verde. Se il tasto non è illuminato da una luce verde, premere il tasto **Scan** per entrare in modalità Scan.*



*Se, durante la specifica delle impostazioni, non viene premuto nessun tasto per la durata di tempo specificata per *Reset pann. auto*, le impostazioni inserite vengono annullate e viene visualizzata la schermata principale (modalità Scan).*

## Operazioni basiche per la scansione

**1** Posizionare il documento da scansionare.



*Per ulteriori dettagli sul posizionamento del documento, fare riferimento a "Posizionamento di un documento sul vetro originale" a pagina 119 e "Caricamento di un documento nell'AAD" a pagina 120.*

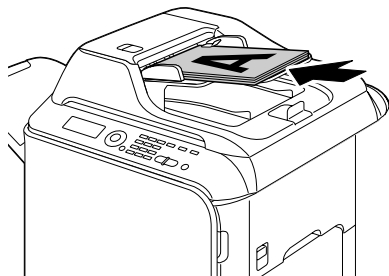
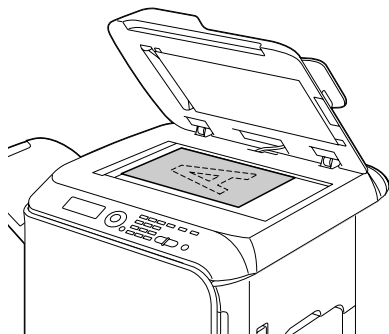

**2** Per entrare in modalità Scan, premere il tasto **Scan**.

### 3 Specificare le impostazioni di scansione desiderate.



*Per ulteriori dettagli su come specificare la destinazione dei dati, fare riferimento a “Indicazione della posizione dei dati” a pagina 160 e “Indicazione dell’indirizzo di destinazione (Scan su e-mail/FTP/SMB)” a pagina 161.*

*Per ulteriori dettagli sulla selezione del formato dei dati, fare riferimento a “Selezione del formato dei dati” a pagina 176.*

*Per ulteriori dettagli sulla selezione dell’impostazione della qualità di scansione, fare riferimento a “Selezione dell’impostazione della qualità di scansione” a pagina 176.*

*Per ulteriori dettagli sull’impostazione della scansione duplex (fronte-retro), fare riferimento a “Impostazione della scansione duplex (fronte-retro)” a pagina 177.*

*Per ulteriori dettagli sull’impostazione del formato di scansione, fare riferimento a “Impostazione del formato di scansione” a pagina 178.*

*Per ulteriori dettagli sull’impostazione del colore dei dati di scansione, fare riferimento a “Impostazione del colore di scansione” a pagina 178.*

*Per ulteriori dettagli su come specificare l’oggetto per l’invio dei dati, fare riferimento a “Indicazione dell’oggetto” a pagina 179.*

### 4 Per eseguire scansioni a colori, premere il tasto **Start-Colorei**. Per eseguire scansioni in bianco e nero, premere il tasto **Start-B/N**.

Se il documento è stato caricato nell’AAD, la scansione inizia e i dati vengono inviati alla posizione specificata. Se il documento è stato posizionato sul vetro originale, continuare con il punto 5.

### 5 Quando nella finestra dei messaggi appare **Pag. succ. ?**, posizionare la seconda pagina del documento sul vetro originale e premere il tasto **Select**.

### 6 Premere il tasto **▲** o **▼** per selezionare il formato del documento posizionato al punto 5, quindi premere il tasto **Select**.

### 7 Dopo aver eseguito la scansione di tutte le pagine del documento, premere il tasto **Start**.

Il documento scansionato viene inviato alla posizione specificata.



*Se durante l’esecuzione della scansione viene premuto il tasto **Stop/Reset**, appare **Lavoro annullato**. Per proseguire la scansione, selezionare **No**. Per interrompere la scansione, selezionare **Sì**.*



*Per annullare un lavoro al termine della scansione e con i dati in coda per essere inviati, fare riferimento a “Eliminazione di un lavoro di trasmissione in coda” a pagina 179.*

## Indicazione della posizione dei dati

Selezionare se la posizione per il salvataggio dei dati scansionati corrisponde al computer o al dispositivo di memoria USB. In caso di trasmissione attraverso una rete, fare riferimento a "Indicazione dell'indirizzo di destinazione (Scan su e-mail/FTP/SMB)" a pagina 161.



*Se come destinazione dei dati è stato specificato un indirizzo, non è possibile selezionare Scan in mem. USB.*

## Salvataggio dei dati in un dispositivo di memoria USB (Scan in mem. USB)

Per salvare i dati scansionati in un dispositivo di memoria USB inserito nella porta HOST USB dell'apparecchio, seguire la procedura riportata sotto.



*Questo apparecchio è compatibile con un dispositivo di memoria USB di massimo 4 GB.*

- 1 Inserire il dispositivo di memoria USB nella porta HOST USB dell'apparecchio.
- 2 Nella schermata principale (modalità Scan), premere il tasto ▲ o ▼ per selezionare "SCAN SU" e premere il tasto **Select**.
- 3 Premere il tasto ▲ o ▼ per selezionare Scan in mem. USB e premere il tasto **Select**.



*In base al dispositivo di memoria USB utilizzato, la trasformazione dei dati scansionati può richiedere un certo tempo.*

## Indicazione dell'indirizzo di destinazione (Scan su e-mail/FTP/SMB)

I dati scansionati possono essere inviati attraverso la rete a un indirizzo specificato (indirizzo e-mail, indirizzo FTP o indirizzo SMB). È possibile inserire direttamente l'indirizzo o selezionarne uno registrato nell'apparecchio.



*Per inviare i dati scansionati attraverso la rete, è necessario specificare le impostazioni relative a **Settaggio rete** e **Settaggio E-mail** (in caso di invio a un indirizzo e-mail).*



*Se le dimensioni dei dati scansionati inviati via e-mail superano le dimensioni specificate con **Grand. file**, i dati vengono automaticamente divisi in messaggi e-mail multipli. Per ulteriori dettagli, fare riferimento a "Menu Impost. scanner" a pagina 51.*



*Per salvare i dati scansionati in una cartella condivisa in un computer con installato Windows o nel server FTP, è necessario registrare l'indirizzo FTP o l'indirizzo SMB come indirizzo di destinazione. Questi indirizzi possono essere registrati solo da EpsonNet config basato sulla rete. Per ulteriori dettagli, fare riferimento alla Reference Guide nel CD-ROM del software.*

## Immissione diretta dell'indirizzo e-mail

L'indirizzo di destinazione (indirizzo e-mail) a cui inviare i dati scansionati può essere inserito direttamente.



*È possibile specificare al massimo 16 indirizzi (totale di indirizzi e-mail da immissione diretta e una ricerca LDAP).*

- 1 Nella schermata principale (modalità Scan), inserire l'indirizzo di destinazione mediante la tastiera.



*Per ulteriori dettagli sull'immissione/modifica di testo, fare riferimento a "Immissione di testi" a pagina 285.*

- 2 Dopo l'immissione del testo, premere il tasto **Select**.

- 3 Se è stato selezionato un indirizzo e-mail, premere il tasto ▲ o ▼ per selezionare **Finitura** e premere il tasto **Select**.



*Per aggiungere un ulteriore indirizzo e-mail, selezionare **Aggiungi** al punto 3 e specificare la destinazione. Per modificare l'indirizzo e-mail specificato, selezionare **Verifica/modifica** al punto 3, quindi proseguire con il punto 2 di "Modifica di un indirizzo di destinazione specificato". Per eliminare un indirizzo, selezionare **Verifica/modifica** al punto 3, quindi proseguire con il punto 2 di "Eliminazione di un indirizzo di destinazione specificato".*

## Selezione dall'elenco dei preferiti

Dagli indirizzi di destinazione e dalle destinazioni a composizione di gruppo registrati nell'apparecchio, registrare al massimo 20 destinazioni nell'elenco dei preferiti per avere un comodo accesso alle destinazioni specificate con frequenza. Per specificare come destinatario dei dati di scansione un indirizzo (indirizzo e-mail, indirizzo FTP o indirizzo SMB) contenuto nell'elenco dei preferiti, seguire la procedura descritta sotto.



*Per i dettagli sulla registrazione di indirizzi nell'elenco dei preferiti, fare riferimento a “Registrazione nell'Elenco preferiti” a pagina 169.*

- 1 Con la schermata principale (modalità Scan) o Si può usare agenda visualizzata, premere il tasto **Agenda** in modo da visualizzare **Preferiti**.
- 2 Premere il tasto ▲ o ▼ per selezionare i dati desiderati, quindi premere il tasto **Select**.
- 3 Premere nuovamente il tasto **Select**.  
Se è stato selezionato un indirizzo FTP o un indirizzo SMB, viene specificato l'indirizzo di destinazione.
- 4 Se è stato selezionato un indirizzo e-mail, premere il tasto ▲ o ▼ per selezionare **Finitura** e premere il tasto **Select**.



*Per aggiungere un ulteriore indirizzo e-mail, selezionare **Aggiungi** al punto 4 e specificare la destinazione. In caso di invio dei dati a un indirizzo FTP o a un indirizzo SMB, non è possibile specificare indirizzi multipli.*

*Per verificare l'indirizzo e-mail specificato, selezionare **Verifica/modifica** al punto 4. Per eliminare un indirizzo, selezionare **Verifica/modifica** al punto 4, quindi proseguire con il punto 2 di “Eliminazione di un indirizzo di destinazione specificato”.*

## Selezione di un indirizzo di destinazione

In questo apparecchio è possibile registrare al massimo 250 indirizzi di destinazione. Per specificare come destinatario dei dati di scansione un indirizzo (indirizzo e-mail, FTP o SMB) tra quelli registrati, seguire la procedura descritta sotto.



*Per ulteriori dettagli sulla registrazione di indirizzi come indirizzi di destinazione, fare riferimento a “Registrazione di indirizzi di destinazione (immissione diretta)” a pagina 170 o “Registrazione di indirizzi di destinazione (ricerca LDAP)” a pagina 171.*

- 1 Con la schermata principale (modalità Scan) o Si può usare agenda visualizzata, premere due volte il tasto **Agenda** in modo da visualizzare **Indirizzo**.



- 2 Digitare il numero (tra 1 e 250) per l'indirizzo di destinazione mediante la tastiera, quindi premere il tasto **Select**.  
Le informazioni registrate per l'indirizzo di destinazione vengono visualizzate per due secondi.
- 3 Premere nuovamente il tasto **Select**.  
Se è stato selezionato un indirizzo FTP o un indirizzo SMB, viene specificato l'indirizzo di destinazione.
- 4 Se è stato selezionato un indirizzo e-mail, premere il tasto ▲ o ▼ per selezionare **Finitura** e premere il tasto **Select**.



*Per aggiungere un ulteriore indirizzo e-mail, selezionare **Aggiungi** al punto 4 e specificare la destinazione. In caso di invio dei dati a un indirizzo FTP o a un indirizzo SMB, non è possibile specificare indirizzi multipli.*

*Per verificare l'indirizzo e-mail specificato, selezionare **Verifica/modifica** al punto 4. Per eliminare un indirizzo, selezionare **Verifica/modifica** al punto 4, quindi proseguire con il punto 2 di "Eliminazione di un indirizzo di destinazione specificato".*

## Selezione di una destinazione di gruppo

In questo apparecchio è possibile registrare al massimo 20 destinazioni di gruppo (in un gruppo è possibile registrare al massimo 50 indirizzi e-mail). Per specificare come destinatari dei dati scansionati gli indirizzi e-mail dalle destinazioni di gruppo registrate, seguire la procedura descritta sotto.



*Per ulteriori dettagli sulla registrazione di indirizzi e-mail come destinazioni di gruppo, fare riferimento a "Registrazione di destinazioni di gruppo" a pagina 174.*

- 1 Con la schermata principale (modalità Scan) o **Si** può usare agenda visualizzata, premere tre volte il tasto **Agenda** in modo da visualizzare **Gruppo**.
- 2 Digitare il numero (tra 1 e 20) per la destinazione di gruppo mediante la tastiera, quindi premere il tasto **Select**.  
Le informazioni registrate per la destinazione di gruppo vengono visualizzate per due secondi.
- 3 Premere nuovamente il tasto **Select**.
- 4 Premere il tasto ▲ o ▼ per selezionare **Finitura**, quindi premere il tasto **Select**.



*Per aggiungere un ulteriore indirizzo e-mail, selezionare **Aggiungi** al punto 4 e specificare la destinazione.*

*Per verificare l'indirizzo e-mail specificato, selezionare **Verifica/modifica** al punto 4. Per eliminare un indirizzo, selezionare **Verifica/modifica** al punto 4, quindi proseguire con il punto 2 di "Eliminazione di un indirizzo di destinazione specificato".*

## Selezione dall'agenda telefon.

Gli indirizzi di destinazione e le destinazioni di gruppo registrate in questo apparecchio vengono salvate nell'agenda telefonica. Per specificare come destinatario dei dati di scansione un indirizzo (indirizzo e-mail, indirizzo FTP o indirizzo SMB) contenuto nell'agenda telefonica, seguire la procedura descritta sotto.



*Questa funzione è disponibile solo se i dati sono stati registrati nell'agenda telefonica.*

- 1 Con la schermata principale (modalità Scan) o Si può usare agenda visualizzata, premere quattro volte il tasto **Agenda** in modo da visualizzare *Agenda telefon.*
- 2 Premere il tasto ▲ o ▼ per selezionare **Elenco**, quindi premere il tasto **Select**.  
Viene visualizzato un elenco del contenuto dell'agenda telefonica.
- 3 Premere il tasto ▲ o ▼ per selezionare i dati desiderati, quindi premere il tasto **Select**.
- 4 Premere nuovamente il tasto **Select**.  
Se è stato selezionato un indirizzo FTP o un indirizzo SMB, viene specificato l'indirizzo di destinazione.
- 5 Se è stato selezionato un indirizzo e-mail, premere il tasto ▲ o ▼ per selezionare **Finitura** e premere il tasto **Select**.



*Per aggiungere un ulteriore indirizzo e-mail, selezionare **Aggiungi** al punto 5 e specificare la destinazione. In caso di invio dei dati a un indirizzo FTP o a un indirizzo SMB, non è possibile specificare indirizzi multipli.*

*Per verificare l'indirizzo e-mail specificato, selezionare **Verifica/modifica** al punto 5. Per eliminare un indirizzo, selezionare **Verifica/modifica** al punto 5, quindi proseguire con il punto 2 di "Eliminazione di un indirizzo di destinazione specificato".*

## Ricerca nell'agenda telefonica

L'indirizzo di destinazione (indirizzo e-mail, indirizzo FTP o indirizzo SMB) a cui inviare i dati scansionati può essere specificato mediante una ricerca nell'agenda telefonica.



*Questa funzione è disponibile solo se i dati sono stati registrati nell'agenda telefonica.*

- 1 Con la schermata principale (modalità Scan) o Si può usare agenda visualizzata, premere quattro volte il tasto **Agenda** in modo da visualizzare *Agenda telefon.*

**2** Premere il tasto ▲ o ▼ per selezionare **Ricerca**, quindi premere il tasto **Select**.

**3** Digitare la parola chiave di ricerca (al massimo 10 caratteri) mediante la tastiera, quindi premere il tasto **Select**.

La ricerca inizia e dopo qualche minuto vengono visualizzati i risultati. Se la parola chiave di ricerca non corrisponde a nessun dato, per circa due secondi viene visualizzato **Nessun risultato**.



*Per ulteriori dettagli sull'immissione/modifica di testo, fare riferimento a "Immissione di testi" a pagina 285.*



*Viene effettuata la ricerca di un testo che inizi con il primo dei 10 caratteri consentiti. Se la parola chiave di ricerca si trova all'interno di una parola, il testo non verrà individuato.*

**4** Premere il tasto ▲ o ▼ per selezionare i dati desiderati, quindi premere il tasto **Select**.



*Per ridurre i risultati di ricerca, premere il tasto **Indietro** e ripetere le operazioni del punto 3.*

**5** Premere nuovamente il tasto **Select**.

Se è stato selezionato un indirizzo FTP o un indirizzo SMB, viene specificato l'indirizzo di destinazione.

**6** Se è stato selezionato un indirizzo e-mail, premere il tasto ▲ o ▼ per selezionare **Finitura** e premere il tasto **Select**.



*Per aggiungere un ulteriore indirizzo e-mail, selezionare **Aggiungi** al punto 6 e specificare la destinazione. In caso di invio dei dati a un indirizzo FTP o a un indirizzo SMB, non è possibile specificare indirizzi multipli.*

*Per verificare l'indirizzo e-mail specificato, selezionare **Verifica/modifica** al punto 6. Per eliminare un indirizzo, selezionare **Verifica/modifica** al punto 6, quindi proseguire con il punto 2 di "Eliminazione di un indirizzo di destinazione specificato".*

## Ricerca in un server LDAP

L'indirizzo e-mail di destinazione a cui è necessario inviare i dati scansionati può essere specificato utilizzando le informazioni contenute nel server LDAP.



*Per collegarsi a un server LDAP, è necessario specificare le impostazioni relative a **Settaggio LDAP**. Per ulteriori dettagli, fare riferimento alla **Reference Guide** nel CD-ROM del software.*



*È possibile specificare al massimo 16 indirizzi (totale di indirizzi da immissione diretta e una ricerca LDAP).*



*Se per la ricerca di informazioni in un server LDAP viene utilizzato l'accesso anonimo, potrebbe non essere possibile raccogliere risultati corretti.*

- 1 Con la schermata principale (modalità Scan) o Si può usare agenda visualizzata, premere quattro volte il tasto **Agenda** in modo da visualizzare Agenda telefon.
- 2 Premere il tasto ▲ o ▼ per selezionare Ricerca LDAP, quindi premere il tasto **Select**.
- 3 Premere il tasto ▲ o ▼ per selezionare Nome o E-mail, quindi premere il tasto **Select**.



*Per la ricerca di nomi registrati, selezionare Nome. Per la ricerca di indirizzi e-mail, selezionare E-mail.*

- 4 Digitare la parola chiave di ricerca (al massimo 10 caratteri) mediante la tastiera, quindi premere il tasto **Select**.  
La ricerca inizia e dopo qualche minuto vengono visualizzati i risultati. Se la parola chiave di ricerca non corrisponde a nessun dato, per circa due secondi viene visualizzato Nessun risultato.



*Per ulteriori dettagli sull'immissione/modifica di testo, fare riferimento a "Immissione di testi" a pagina 285.*



*Viene effettuata la ricerca di un testo che inizi con il primo dei 10 caratteri consentiti. Se la parola chiave di ricerca si trova all'interno di una parola, il testo non verrà individuato.*

- 5 Premere il tasto ▲ o ▼ per selezionare i dati desiderati, quindi premere il tasto **Select**.



*Per verificare le informazioni raccolte, premere il tasto ►.*



*Non è possibile specificare un indirizzo e-mail che superi 64 caratteri. Se viene specificato un indirizzo e-mail di questo tipo, per circa due secondi viene visualizzato Indir. troppo lungo, quindi appare la schermata per l'indicazione dell'indirizzo di destinazione.*



*Per ridurre i risultati di ricerca, premere il tasto **Indietro** e ripetere le operazioni del punto 4.*

- 6 Premere nuovamente il tasto **Select**.
- 7 Premere il tasto ▲ o ▼ per selezionare Finitura, quindi premere il tasto **Select**.



*Per aggiungere un ulteriore indirizzo e-mail, selezionare **Aggiungi** al punto 7 e specificare la destinazione. Per modificare l'indirizzo e-mail specificato, selezionare **Verifica/modifica** al punto 7, quindi proseguire con il punto 2 di "Modifica di un indirizzo di destinazione specificato". Per eliminare un indirizzo e-mail specificato, selezionare **Verifica/modifica** al punto 7, quindi proseguire con il punto 2 di "Eliminazione di un indirizzo di destinazione specificato". L'indirizzo non può essere modificato.*

## **Indicazione di indirizzi di destinazione multipli**

Se viene specificato un indirizzo e-mail di destinazione è possibile aggiungerne un altro.



*Se è stato selezionato un indirizzo FTP o un indirizzo SMB, non è possibile specificare indirizzi di destinazione multipli.*

- 1** Nella schermata principale (modalità Scan), premere il tasto ▲ o ▼ per selezionare l'impostazione attuale di destinazione dei dati e premere il tasto **Select**.
- 2** Premere il tasto ▲ o ▼ per selezionare **Aggiungi**, quindi premere il tasto **Select**.
- 3** Specificare l'indirizzo di destinazione.



*Per ulteriori dettagli sull'immissione di un indirizzo e-mail, fare riferimento a "Immissione diretta dell'indirizzo e-mail" a pagina 161.*

*Per i dettagli sulla selezione dall'elenco dei preferiti, fare riferimento a "Selezione dall'elenco dei preferiti" a pagina 162.*

*Per ulteriori dettagli sulla selezione di un indirizzo di destinazione, fare riferimento a "Selezione di un indirizzo di destinazione" a pagina 162.*

*Per ulteriori dettagli sulla selezione di una destinazione di gruppo, fare riferimento a "Selezione di una destinazione di gruppo" a pagina 163.*

*Per i dettagli sulla selezione dall'agenda telefonica, fare riferimento a "Selezione dall'agenda telefon." a pagina 164.*

*Per i dettagli sulla ricerca nell'agenda telefonica, fare riferimento a "Ricerca nell'agenda telefonica" a pagina 164.*

*Per i dettagli sulla ricerca in un server LDAP, fare riferimento a "Ricerca in un server LDAP" a pagina 165.*

## Modifica di un indirizzo di destinazione specificato

Un indirizzo e-mail di destinazione specificato può essere modificato.



*Gli indirizzi FTP, gli indirizzi SMB e gli indirizzi registrati come indirizzi di destinazione o destinazioni di gruppo non possono essere modificati.*

- 1 Nella schermata principale (modalità Scan), premere il tasto ▲ o ▼ per selezionare l'impostazione attuale di destinazione dei dati e premere il tasto **Select**.
- 2 Premere il tasto ▲ o ▼ per selezionare *Verifica/modifica*, quindi premere il tasto **Select**.
- 3 Premere il tasto ▲ o ▼ per selezionare l'indirizzo e-mail da modificare e premere il tasto **Select**.
- 4 Modificare l'indirizzo e-mail mediante la tastiera e premere il tasto **Select**.



*Per ulteriori dettagli sull'immissione/modifica di testo, fare riferimento a "Immissione di testi" a pagina 285.*

- 5 Per terminare la modifica degli indirizzi, premere il tasto **Indietro**.
- 6 Premere il tasto ▲ o ▼ per selezionare *Finitura*, quindi premere il tasto **Select**.

## Eliminazione di un indirizzo di destinazione specificato

Un indirizzo di destinazione specificato (indirizzo e-mail, indirizzo FTP o indirizzo SMB) può essere eliminato.



*Le modifiche effettuate mediante questa procedura non saranno applicate ai dati originali (indirizzi di destinazione, destinazione di gruppo, ecc.).*

- 1 Nella schermata principale (modalità Scan), premere il tasto ▲ o ▼ per selezionare l'impostazione attuale di destinazione dei dati e premere il tasto **Select**.
- 2 Per eliminare un indirizzo e-mail, premere il tasto ▲ o ▼ per selezionare *Verifica/modifica*, quindi premere il tasto **Select**. Quindi, premere il tasto ▲ o ▼ per selezionare l'indirizzo da eliminare. Per eliminare un indirizzo FTP o SMB, proseguire con il punto 3.
- 3 Premere il tasto **Stop/Reset**.
- 4 Premere il tasto ▲ o ▼ per selezionare *Sì*, quindi premere il tasto **Select**. L'indirizzo selezionato viene eliminato.



*Se vengono eliminati tutti gli indirizzi specificati, appare la schermata principale.*

- 5 Per eliminare un altro indirizzo, ripetere la procedura dal punto 2.
- 6 Per terminare l'eliminazione degli indirizzi, premere il tasto **Indietro**.
- 7 Premere il tasto ▲ o ▼ per selezionare *Finitura*, quindi premere il tasto **Select**.

## Registrazione/Modifica di indirizzi

Gli indirizzi possono essere registrati/modificati nell'elenco dei preferiti, come indirizzi di destinazione o come destinazioni di gruppo.



*Gli indirizzi possono anche essere registrati con EpsonNet config basato sulla rete. Per ulteriori dettagli, fare riferimento alla Reference Guide nel CD-ROM del software.*

## Registrazione nell'Elenco preferiti

Dagli indirizzi di destinazione e dalle destinazioni a composizione di gruppo registrati nell'apparecchio, registrare al massimo 20 destinazioni nell'elenco dei preferiti per avere un comodo accesso alle destinazioni specificate con frequenza. Per registrare un indirizzo (indirizzo e-mail, indirizzo FTP o indirizzo SMB) nell'elenco dei preferiti seguire la procedura riportata sotto.

- 1 Nella schermata principale (modalità Scan), premere il tasto ▲ o ▼ per selezionare *Utilità*, quindi premere il tasto **Select**.
- 2 Premere il tasto ▲ o ▼ per selezionare *Registr. indir.*, quindi premere il tasto **Select**.
- 3 Premere il tasto ▲ o ▼ per selezionare *Preferiti*, quindi premere il tasto **Select**.



*Se i dati sono già registrati nell'elenco dei preferiti, dopo aver completato il punto 3 proseguire con il punto 7.*

- 4 Premere il tasto **Agenda** per commutare tra *Indirizzo* e *Gruppo*.
- 5 Immettere il numero (tra 1 e 250) per l'indirizzo di destinazione o il numero (tra 1 e 20) per la destinazione di gruppo da registrare nell'elenco dei preferiti mediante la tastiera e premere il tasto **Select**.  
Vengono visualizzate le informazioni registrate per l'indirizzo di destinazione o la destinazione di gruppo selezionata.
- 6 Premere nuovamente il tasto **Select**.
- 7 Per registrare un altro indirizzo, premere il tasto ▲ o ▼ per selezionare *Aggiungi*, premere il tasto **Select** e ripetere la procedura dal punto 4.
- 8 Per terminare la registrazione degli indirizzi, premere il tasto ▲ o ▼ per selezionare *Finitura*, quindi premere il tasto **Select**.

## Eliminazione dall'elenco dei preferiti

Le informazioni registrate possono essere eliminate dall'elenco dei preferiti.



*Le modifiche effettuate mediante questa procedura non saranno applicate ai dati originali (indirizzi di destinazione, destinazione di gruppo, ecc.).*

- 1 Nella schermata principale (modalità Scan), premere il tasto ▲ o ▼ per selezionare **Utilità**, quindi premere il tasto **Select**.
- 2 Premere il tasto ▲ o ▼ per selezionare **Registr. indir.**, quindi premere il tasto **Select**.
- 3 Premere il tasto ▲ o ▼ per selezionare **Preferiti**, quindi premere il tasto **Select**.
- 4 Premere il tasto ▲ o ▼ per selezionare **Verifica/modifica**, quindi premere il tasto **Select**.
- 5 Premere il tasto ▲ o ▼ per selezionare l'indirizzo da eliminare dall'elenco dei preferiti e premere il tasto **Stop/Reset**.
- 6 Premere il tasto ▲ o ▼ per selezionare **Sì**, quindi premere il tasto **Select**. L'indirizzo selezionato viene eliminato.
- 7 Per eliminare un altro indirizzo, ripetere la procedura dal punto 5.
- 8 Per terminare l'eliminazione degli indirizzi, premere il tasto **Indietro**.
- 9 Premere il tasto ▲ o ▼ per selezionare **Finitura**, quindi premere il tasto **Select**.

## Registrazione di indirizzi di destinazione (immissione diretta)

Gli indirizzi e-mail possono essere registrati come indirizzi di destinazione. È possibile registrare al massimo 250 indirizzi di destinazione.







*Le operazioni chiave dell'apparecchio non possono essere utilizzate per registrare un indirizzo FTP o un indirizzo SMB come un indirizzo di destinazione. Questi indirizzi possono essere registrati con EpsonNet config basato sulla rete. Per ulteriori dettagli, fare riferimento alla Reference Guide nel CD-ROM del software.*



*I numeri degli indirizzi di destinazione da 221 a 250 sono riservati per la registrazione degli indirizzi FTP e SMB da EpsonNet config basato sulla rete.*

- 1 Nella schermata principale (modalità Scan), premere il tasto ▲ o ▼ per selezionare **Utilità**, quindi premere il tasto **Select**.





- 2 Premere il tasto ▲ o ▼ per selezionare *Registr. indir.*, quindi premere il tasto **Select**.
- 3 Premere il tasto ▲ o ▼ per selezionare *Indirizzo*, quindi premere il tasto **Select**.
- 4 Digitare il numero (tra 1 e 220) per l'indirizzo di destinazione mediante la tastiera, quindi premere il tasto **Select**.
- 5 Premere il tasto ▲ o ▼ per selezionare *Settaggio manuale*, quindi premere il tasto **Select**.  
 *Se non viene specificato un server LDAP, il punto 5 viene saltato.*
- 6 Mediante la tastiera, immettere il nome di registrazione e premere il tasto **Select**.  
 *Per ulteriori dettagli sull'immissione/modifica di testo, fare riferimento a "Immissione di testi" a pagina 285.*  
 *È possibile immettere al massimo 20 caratteri.*
- 7 Immettere l'indirizzo e-mail mediante la tastiera e premere il tasto **Select**.  
Le impostazioni vengono registrate e appare nuovamente il menu *Registr. indir.*  
 *È possibile immettere al massimo 64 caratteri.*

## Registrazione di indirizzi di destinazione (ricerca LDAP)







Gli indirizzi e-mail possono essere registrati come indirizzi di destinazione utilizzando le informazioni contenute nel server LDAP. È possibile registrare al massimo 250 indirizzi di destinazione.

 *Per collegarsi a un server LDAP, è necessario specificare le impostazioni relative a *Settaggio LDAP*. Per ulteriori dettagli, fare riferimento alla *Reference Guide* nel CD-ROM del software.*

 *Le operazioni chiave dell'apparecchio non possono essere utilizzate per registrare un indirizzo FTP o un indirizzo SMB come un indirizzo di destinazione. Questi indirizzi possono essere registrati con *EpsonNet config basato sulla rete*. Per ulteriori dettagli, fare riferimento alla *Reference Guide* nel CD-ROM del software.*

 *I numeri degli indirizzi di destinazione da 221 a 250 sono riservati per la registrazione degli indirizzi FTP e SMB da *EpsonNet config basato sulla rete*.*

- 1 Nella schermata principale (modalità Scan), premere il tasto ▲ o ▼ per selezionare *Utilità*, quindi premere il tasto **Select**.

- 2 Premere il tasto ▲ o ▼ per selezionare `Registr. indir.`, quindi premere il tasto **Select**.
- 3 Premere il tasto ▲ o ▼ per selezionare `Indirizzo`, quindi premere il tasto **Select**.
- 4 Digitare il numero (tra 1 e 220) per l'indirizzo di destinazione mediante la tastiera, quindi premere il tasto **Select**.
- 5 Premere il tasto ▲ o ▼ per selezionare `Ricerca LDAP`, quindi premere il tasto **Select**.  
 *Se non viene specificato un server LDAP, `Ricerca LDAP` non appare.*
- 6 Premere il tasto ▲ o ▼ per selezionare `Nome` o `E-mail`, quindi premere il tasto **Select**.  
 *Per la ricerca di nomi registrati, selezionare `Nome`. Per la ricerca di indirizzi e-mail, selezionare `E-mail`.*
- 7 Digitare la parola chiave di ricerca (al massimo 10 caratteri) mediante la tastiera, quindi premere il tasto **Select**.  
La ricerca inizia e dopo qualche minuto vengono visualizzati i risultati. Se la parola chiave di ricerca non corrisponde a nessun dato, per circa due secondi viene visualizzato `Nessun risultato`.  
 *Per ulteriori dettagli sull'immissione/modifica di testo, fare riferimento a "Immissione di testi" a pagina 285.*  
 *Viene effettuata la ricerca di un testo che inizi con il primo dei 10 caratteri consentiti. Se la parola chiave di ricerca si trova all'interno di una parola, il testo non verrà individuato.*
- 8 Premere il tasto ▲ o ▼ per selezionare i dati desiderati, quindi premere il tasto **Select**.  
 *Per verificare le informazioni raccolte, premere il tasto ►.*  
 *Non è possibile specificare un indirizzo e-mail che superi 64 caratteri. Se viene specificato un indirizzo e-mail di questo tipo, per circa due secondi viene visualizzato `Indir. troppo lungo`, quindi appare la schermata per l'indicazione dell'indirizzo di destinazione.*  
 *Per ridurre i risultati di ricerca, premere il tasto **Indietro** e ripetere le operazioni del punto 7.*
- 9 Se si desidera, modificare il nome di registrazione e premere il tasto **Select**.
- 10 Se si desidera, modificare l'indirizzo e-mail e premere il tasto **Select**.  
Le impostazioni vengono registrate e appare nuovamente il menu `Registr. indir.`

## Modifica/Eliminazione di indirizzi di destinazione

Le informazioni registrate come un indirizzo di destinazione possono essere modificate o eliminate.



*Le operazioni chiave dell'apparecchio non possono essere utilizzate per modificare/eliminare un indirizzo FTP o un indirizzo SMB registrato come un indirizzo di destinazione. Questi indirizzi possono anche essere modificati/eliminati con EpsonNet config basato sulla rete. Per ulteriori dettagli, fare riferimento alla Reference Guide nel CD-ROM del software.*

- 1 Nella schermata principale (modalità Scan), premere il tasto ▲ o ▼ per selezionare **Utilità**, quindi premere il tasto **Select**.
  - 2 Premere il tasto ▲ o ▼ per selezionare **Registr. indir.**, quindi premere il tasto **Select**.
  - 3 Premere il tasto ▲ o ▼ per selezionare **Indirizzo**, quindi premere il tasto **Select**.
  - 4 Digitare il numero (tra 1 e 220) per l'indirizzo di destinazione da modificare/eliminare mediante la tastiera, quindi premere il tasto **Select**.  
Le informazioni attualmente registrate per l'indirizzo di destinazione vengono visualizzate per due secondi.
  - 5 Premere il tasto ▲ o ▼ per selezionare **Modifica** per modificare le informazioni o **Elimina** per eliminare la destinazione, quindi premere il tasto **Select**.  
Se è stato selezionato **Elimina**, le impostazioni vengono eliminate e appare nuovamente il menu **Registr. indir.**
  - 6 Mediante la tastiera, modificare il nome di registrazione e premere il tasto **Select**.
- 7 Modificare l'indirizzo e-mail mediante la tastiera e premere il tasto **Select**.  
Le impostazioni modificate vengono salvate e appare nuovamente il menu **Registr. indir.**



*Per ulteriori dettagli sull'immissione/modifica di testo, fare riferimento a "Immissione di testi" a pagina 285.*



*Se l'indirizzo di destinazione modificato è registrato nell'elenco dei preferiti o con una destinazione di gruppo, dopo aver effettuato l'operazione riportata al punto 7 viene visualizzato un messaggio di conferma in cui si chiede se mantenere o meno la destinazione registrata così come appare. Per mantenere la destinazione registrata com'è, selezionare **Sì**. Per annullare la registrazione, selezionare **No**.*

## Registrazione di destinazioni di gruppo

Un indirizzo e-mail può essere registrato con una destinazione di gruppo. È possibile registrare al massimo 20 destinazioni di gruppo. (in un gruppo è possibile registrare al massimo 50 indirizzi e-mail).



*Gli indirizzi che possono essere registrati come destinazioni di gruppo sono limitati agli indirizzi registrati come indirizzi di destinazione o come altre destinazioni di gruppo.*

- 1 Nella schermata principale (modalità Scan), premere il tasto ▲ o ▼ per selezionare **Utilità**, quindi premere il tasto **Select**.
- 2 Premere il tasto ▲ o ▼ per selezionare **Registr. indir.**, quindi premere il tasto **Select**.
- 3 Premere il tasto ▲ o ▼ per selezionare **Gruppo**, quindi premere il tasto **Select**.
- 4 Digitare il numero (tra 1 e 20) per la destinazione di gruppo mediante la tastiera, quindi premere il tasto **Select**.
- 5 Mediante la tastiera, immettere il nome del gruppo e premere il tasto **Select**.





*Per ulteriori dettagli sull'immissione/modifica di testo, fare riferimento a "Immissione di testi" a pagina 285.*

- 6 Digitare il numero (tra 1 e 220) per l'indirizzo di destinazione da aggiungere al gruppo mediante la tastiera, quindi premere il tasto **Select**. Vengono visualizzate le informazioni registrate per l'indirizzo di destinazione selezionato.
- 7 Premere nuovamente il tasto **Select**.
- 8 Per registrare un altro indirizzo di destinazione, premere il tasto ▲ o ▼ per selezionare **Aggiungi**, premere il tasto **Select** e ripetere la procedura dal punto 6.
- 9 Per terminare la registrazione degli indirizzi di destinazione, premere il tasto ▲ o ▼ per selezionare **Finitura**, quindi premere il tasto **Select**.

## Modifica/Eliminazione delle destinazioni di gruppo

Le informazioni registrate con una destinazione di gruppo possono essere modificate o eliminate.

- 1 Nella schermata principale (modalità Scan), premere il tasto ▲ o ▼ per selezionare **Utilità**, quindi premere il tasto **Select**.
- 2 Premere il tasto ▲ o ▼ per selezionare **Registr. indir.**, quindi premere il tasto **Select**.
- 3 Premere il tasto ▲ o ▼ per selezionare **Gruppo**, quindi premere il tasto **Select**.
- 4 Digitare il numero (tra 1 e 20) per la destinazione di gruppo da modificare/eliminare mediante la tastiera, quindi premere il tasto **Select**.  
Le informazioni attualmente registrate per la destinazione di gruppo vengono visualizzate per circa due secondi.
- 5 Premere il tasto ▲ o ▼ per selezionare **Modifica** per modificare le informazioni o **Elimina** per eliminare la destinazione, quindi premere il tasto **Select**.  
Se è stato selezionato **Elimina**, le impostazioni vengono eliminate e appare nuovamente il menu **Registr. indir.**
- 6 Se si desidera, modificare il nome del gruppo e premere il tasto **Select**.  
 *Per ulteriori dettagli sull'immissione/modifica di testo, fare riferimento a "Immissione di testi" a pagina 285.*
- 7 Premere il tasto ▲ o ▼ per selezionare **Aggiungi** per aggiungere un indirizzo di destinazione, **Verifica/modifica** per eliminare la destinazione o **Finitura** per terminare la modifica, quindi premere il tasto **Select**.  
Se è stato selezionato **Finitura**, le impostazioni modificate vengono salvate e appare nuovamente il menu **Registr. indir.** Se è stato selezionato **Aggiungi**, continuare con il punto 6 di "Registrazione di destinazioni di gruppo" a pagina 174. Se è stato selezionato **Verifica/modifica**, proseguire con il punto 8.
- 8 Premere il tasto ▲ o ▼ per selezionare l'indirizzo di destinazione da eliminare e premere il tasto **Stop/Reset**.  
 *Per verificare le impostazioni dell'indirizzo di destinazione selezionato, premere il tasto **Select**.*
- 9 Premere il tasto ▲ o ▼ per selezionare **Sì**, quindi premere il tasto **Select**.
- 10 Dopo aver eliminato l'indirizzo di destinazione, premere il tasto **Indietro**.
- 11 Per eliminare un altro indirizzo di destinazione, ripetere la procedura dal punto 8.

- 12** Per terminare l'eliminazione degli indirizzi di destinazione, premere il tasto ▲ o ▼ per selezionare **Finitura**, quindi premere il tasto **Select**.



*Se la destinazione di gruppo modificata è registrata nell'elenco dei preferiti, dopo aver effettuato l'operazione riportata al punto 12 viene visualizzato un messaggio di conferma in cui si chiede se mantenere o meno la destinazione registrata così come appare. Per mantenere la destinazione registrata com'è, selezionare **Sì**. Per annullare la registrazione, selezionare **No**.*

## Selezione del formato dei dati

È possibile selezionare il formato dei dati per l'immagine scansionata.

- 1** Nella schermata principale (modalità Scan), premere il tasto ▲ o ▼ per selezionare l'impostazione attuale del formato dei dati e premere il tasto **Select**.

- 2** Premere il tasto ▲ o ▼ per selezionare **TIFF**, **PDF** o **JPEG**, quindi premere il tasto **Select**.  
Viene visualizzata nuovamente la schermata principale (modalità Scan).



*Se **Fronte/fron-ret** è impostato su **2-Lati**, appare solo **PDF**. Inoltre, se per l'impostazione del colore è stato selezionato **B/N**, **JPEG** non appare.*



*I dati **PDF** possono essere aperti in **Adobe Acrobat Reader**.*



*I file di immagini **TIFF** che sono stati scansionati con l'impostazione **Colore/grigio** non possono essere aperti con il visualizzatore di immagini e fax di **Windows**, che è in dotazione con **Windows XP** come componente standard. Questi file possono essere aperti con applicazioni di elaborazione di immagini come **PhotoShop**, **Microsoft Office Document Imaging** o **ACDsee**.*

## Selezione dell'impostazione della qualità di scansione

È possibile selezionare la risoluzione, la modalità di scansione e la densità appropriate per l'immagine scansionata.

### Selezione della risoluzione

- 1** Nella schermata principale (modalità Scan), premere il tasto ▲ o ▼ per selezionare l'impostazione attuale della qualità di scansione, quindi premere il tasto **Select**.
- 2** Premere il tasto ▲ o ▼ per selezionare **Risoluzione**, quindi premere il tasto **Select**.

- 3 Premere il tasto ▲ o ▼ per selezionare 150x150dpi, 300x300dpi o 600x600dpi, quindi premere il tasto **Select**.  
Viene visualizzata nuovamente la schermata principale (modalità Scan).



*Se per il colore di scansione è stato selezionato Colore/grigio, durante la scansione la risoluzione viene modificata automaticamente in 300x300dpi, anche se era stato selezionato 600x600dpi.*

## Selezione della modalità di scansione

- 1 Nella schermata principale (modalità Scan), premere il tasto ▲ o ▼ per selezionare l'impostazione attuale della qualità di scansione, quindi premere il tasto **Select**.
- 2 Premere il tasto ▲ o ▼ per selezionare Modalità, quindi premere il tasto **Select**.
- 3 Premere il tasto ▲ o ▼ per selezionare Misto, Testo o Foto, quindi premere il tasto **Select**.  
Viene visualizzata nuovamente la schermata principale (modalità Scan).

## Selezione della densità di scansione

- 1 Nella schermata principale (modalità Scan), premere il tasto ▲ o ▼ per selezionare l'impostazione attuale della qualità di scansione, quindi premere il tasto **Select**.
- 2 Premere il tasto ▲ o ▼ per selezionare Densità, quindi premere il tasto **Select**.
- 3 Premere il tasto ◀ o ▶ per selezionare la densità di scansione desiderata, quindi premere il tasto **Select**.  
Spostando l'indicatore verso destra, la densità diventa più scura.

## Impostazione della scansione duplex (fronte-retro)

Con l'AAD è possibile eseguire la scansione di pagine di documenti fronte-retro.



*Tali impostazioni sono disponibili solo se il documento viene caricato nell'AAD. Se il documento viene scansionato senza essere caricato nell'AAD, viene selezionata automaticamente l'impostazione 1-Lato e il documento viene scansionato dal vetro originale.*



*Questa impostazione è disponibile solo se come formato dei dati per l'immagine scansionata è selezionato PDF.*

- 1 Nella schermata principale (modalità Scan), premere il tasto ▲ o ▼ per selezionare l'impostazione attuale fronte/fron-ret (solo fronte/fronte-retro) e premere il tasto **Select**.
- 2 Premere il tasto ▲ o ▼ per selezionare 2-Lati e premere il tasto **Select**.
- 3 Premere il tasto ▲ o ▼ per selezionare Lato lungo o Lato corto, quindi premere il tasto **Select**.  
Viene visualizzata nuovamente la schermata principale (modalità Scan).



*Per i dettagli relativi a Lato lungo e Lato corto, fare riferimento a "Copia duplex (fronte-retro) dall'AAD" a pagina 147.*

## Impostazione del formato di scansione

È possibile specificare il formato dei dati di scansione.



*L'impostazione predefinita è A4.*

- 1 Nella schermata principale (modalità Scan), premere il tasto ▲ o ▼ per selezionare l'impostazione attuale del formato di scansione, quindi premere il tasto **Select**.
- 2 Premere il tasto ▲ o ▼ per selezionare il formato desiderato, quindi premere il tasto **Select**.  
Viene visualizzata nuovamente la schermata principale (modalità Scan).

## Impostazione del colore di scansione

È possibile specificare il colore dei dati di scansione.

- 1 Nella schermata principale (modalità Scan), premere il tasto ▲ o ▼ per selezionare l'impostazione attuale del colore di scansione, quindi premere il tasto **Select**.
- 2 Premere il tasto ▲ o ▼ per selezionare B/N o Colore/grigio e premere il tasto **Select**.  
Viene visualizzata nuovamente la schermata principale (modalità Scan).



*Se per il formato dei dati è selezionato JPEG, il colore di scansione è impostato su B/N e il formato dei dati viene impostato automaticamente su PDF.*



*Le impostazioni per Impost. scanner/Metodo di codif. nel menu Utilità sono disponibili solo se è selezionato B/N.*



## Indicazione dell'oggetto

In caso di invio dei dati di scansione via e-mail, specificare l'oggetto.

**1** Nella schermata principale (modalità Scan), premere il tasto ▲ o ▼ per selezionare **Oggetto**, quindi premere il tasto **Select**.

**2** Mediante la tastiera, immettere il nome dell'oggetto e premere il tasto **Select**.

Viene visualizzata nuovamente la schermata principale (modalità Scan).



*Per ulteriori dettagli sull'immissione/modifica di testo, fare riferimento a "Immissione di testi" a pagina 285.*



*Per cancellare il nome dell'oggetto specificato, premere il tasto **Indietro**.*

## Eliminazione di un lavoro di trasmissione in coda

È possibile visualizzare l'elenco dei lavori in coda per la trasmissione ed eliminare un lavoro.

**1** Nella schermata principale (modalità Scan), premere il tasto ▲ o ▼ per selezionare **Ann.prenotazio.** e premere il tasto **Select**.

**2** Premere il tasto ▲ o ▼ per selezionare il lavoro da eliminare, quindi premere il tasto **Select**.



*Per verificare le informazioni relative al lavoro selezionato, premere il tasto ►.*



*Se non ci sono lavori in coda per la trasmissione, viene visualizzato **Nessuno**.*

**3** Premere il tasto ▲ o ▼ per selezionare **Sì**, quindi premere il tasto **Select**.  
Viene visualizzata nuovamente la schermata principale (modalità Scan).



---

***Sostituzione dei  
materiali di  
consumo***

---

**9**

# Sostituzione dei materiali di consumo

## Note

---

---

La mancata osservanza delle istruzioni riportate in questo manuale potrebbe causare l'annullamento della garanzia.

---

---

## Note

---

---

Se viene visualizzato un messaggio di errore (Toner vuoto, Fine un. i., ecc.), stampare la pagina di configurazione e verificare lo stato degli altri materiali di consumo. Per ulteriori dettagli sui messaggi di errore, fare riferimento a “Messaggi di errore” a pagina 256. Per ulteriori dettagli sulla stampa della pagina di configurazione, fare riferimento a “Stampa di una pagina di configurazione” a pagina 213.

---

---

## Cartucce di toner

L'apparecchio utilizza quattro cartucce di toner: nero, giallo, magenta e ciano. Manipolare le cartucce di toner con attenzione in modo da evitare la fuoriuscita del toner all'interno dell'apparecchio o sull'utente.



*Inserire nell'apparecchio solo cartucce di toner nuove. Se viene inserita una cartuccia di toner usata, il messaggio dell'indicatore non verrà cancellato e lo stato dei materiali di consumo nel monitor di stato non verrà aggiornato.*



*Il toner non è tossico. Nel caso in cui il toner venga a contatto con la pelle, lavarlo con acqua fredda e detergente delicato. Nel caso in cui il toner venga a contatto con gli abiti, spolverarli leggermente nel modo migliore possibile. Se sugli abiti rimangono tracce di toner, utilizzare acqua fredda (non calda) per risciacquarli.*



## CAUTION

**Nel caso in cui il toner venga a contatto con gli occhi, lavare immediatamente con acqua fredda e rivolgersi a un medico.**

---

---

## Note

---

---

Non utilizzare cartucce di toner rabboccate o non approvate. Qualsiasi tipo di danno all'apparecchio o di problemi qualitativi causati da una cartuccia di toner rabboccata o non approvata comporterà l'annullamento della garanzia. Non è previsto alcun supporto tecnico per la risoluzione di questo tipo di problemi.

---

---

Durante la sostituzione di una cartuccia di toner, fare riferimento alla seguente tabella. Per una qualità di stampa e prestazioni ottimali, utilizzare solo cartucce di toner Epson approvate, in base a quanto indicato nella tabella riportata sotto. Il codice prodotto delle cartucce di toner si trova nell'etichetta di riordino dei materiali di consumo all'interno del coperchio anteriore dell'apparecchio.

Tipo di cartuccia di toner	Codice prodotto delle cartucce di toner
Cartuccia toner alta capacità - Nero (K)	S050493
Cartuccia toner alta capacità - Giallo (Y)	S050490
Cartuccia toner alta capacità - Magenta (M)	S050491
Cartuccia toner alta capacità - Ciano (C)	S050492



*Per una qualità di stampa e prestazioni ottimali, utilizzare solo cartucce di toner originali Epson del Tipo corrispondente.*

Conservare le cartucce di toner:

- nella loro confezione fino al momento di utilizzarle.
- in un luogo fresco e asciutto lontano dalla luce solare (a causa del calore).
- a una temperatura di conservazione massima di 35°C (95°F) e ad un'umidità di conservazione massima di 85% (senza condensa). Se la cartuccia di toner viene spostata da un luogo fresco a un luogo caldo e umido, potrebbe formarsi della condensa, degradando la qualità di stampa. Lasciare che il toner si adatti alle condizioni ambientali per almeno un'ora prima dell'utilizzo.
- in posizione orizzontale durante la manipolazione e la conservazione.

*Evitare di tenere, appoggiare o conservare le cartucce sulle estremità o di capovolgerle; il toner all'interno delle cartucce potrebbe indurirsi o distribuirsi in modo non uniforme.*

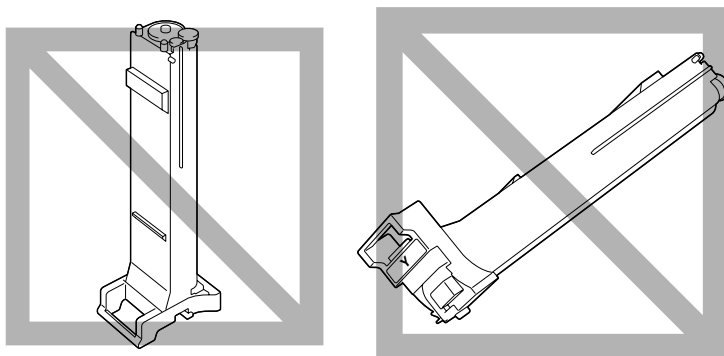

- lontano da aria salmastra e da gas corrosivi quali aerosol.

## Sostituzione di una cartuccia di toner

### Note

**Fare attenzione ad evitare fuoriuscite di toner durante la sostituzione della cartuccia. In caso di fuoriuscite, pulire immediatamente con un panno morbido e asciutto.**

Se Impostazioni/Toner vuoto nel menu Utilità è impostato su Stop, quando la cartuccia di toner è quasi vuota viene visualizzato il messaggio Toner vuoto/Sostit toner X (dove "X" indica il colore del toner). Per sostituire la cartuccia di toner seguire la procedura riportata sotto.

- 1 Verificare nella finestra dei messaggi quale cartuccia di toner è necessario sostituire.
- 2 Aprire il coperchio anteriore dell'apparecchio.

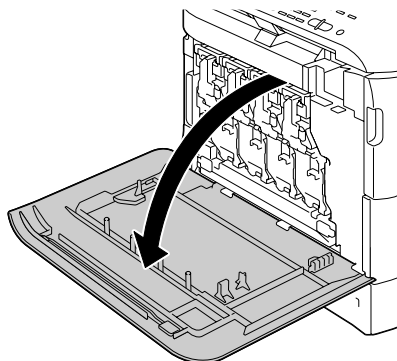

- 3 Tirare la leva anteriore dalla cartuccia di toner colorato indicato a destra.

La procedura di sostituzione della cartuccia di toner è la stessa per tutti i colori (giallo: Y, magenta: M, ciano: C e nero: K).

Le seguenti istruzioni si riferiscono alla procedura di sostituzione della cartuccia di toner (Y).

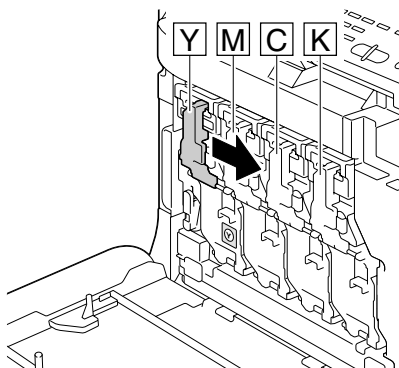

- 4** Abbassare la leva per rilasciare il blocco.

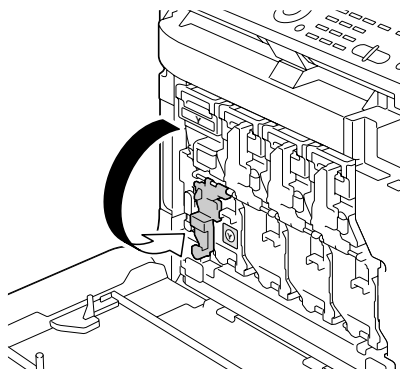

- 5** Afferrare il manico della cartuccia di toner da sostituire ed estrarre la cartuccia.

Le seguenti istruzioni si riferiscono alla procedura di sostituzione della cartuccia di toner (Y).

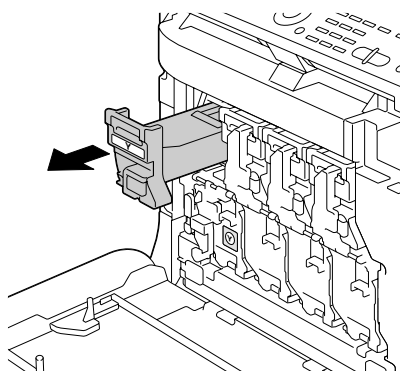

---

### **Note**

---

**Smaltire le cartucce di toner usate in base alle normative locali. Non bruciare le cartucce di toner.**

**Per ulteriori dettagli, fare riferimento a “Cartucce di toner” a pagina 182.**

---

- 6** Verificare il colore della nuova cartuccia di toner da installare.

- 7** Rimuovere la cartuccia di toner dalla sacca.

- 8** Scuotere la cartuccia per distribuire il toner.

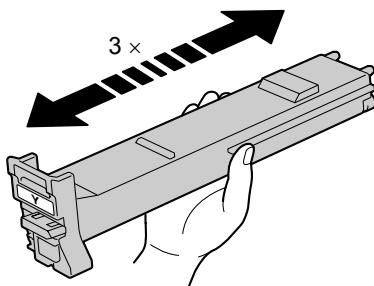

- 9** Verificare che la cartuccia di toner sia dello stesso colore dello scomparto dell'apparecchio e inserirla nell'apparecchio.

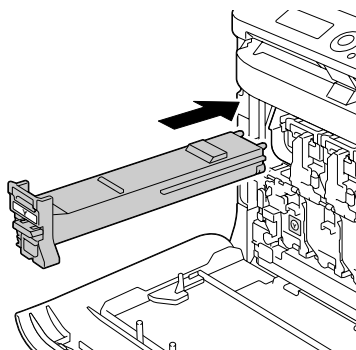

- 10** Verificare che la cartuccia di toner sia saldamente inserita e togliere la pellicola protettiva.

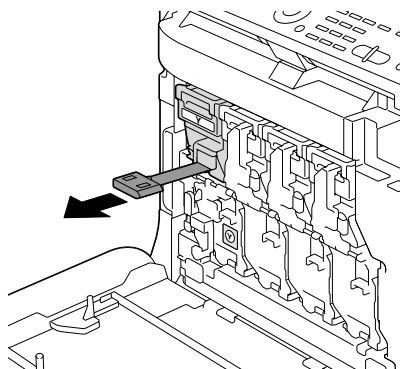



- 11** Sollevare la leva anteriore nella sua posizione originale.

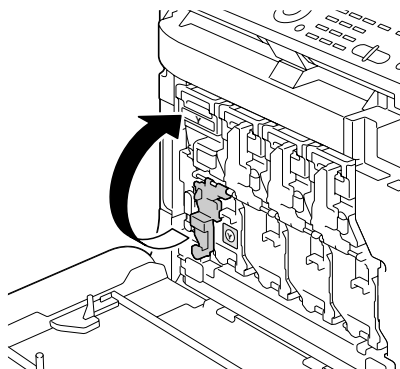

- 12** Tirare la leva verso sinistra per bloccarla in posizione.



*La leva anteriore deve essere riportata saldamente nella sua posizione originale; in caso contrario, non sarebbe possibile chiudere il coperchio anteriore dell'apparecchio.*

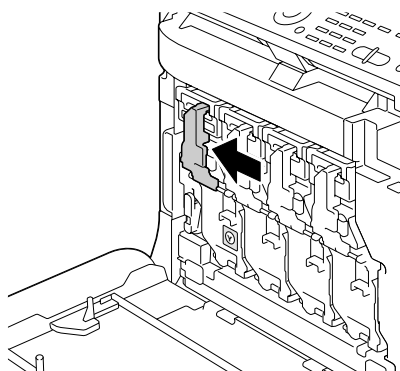

- 13** Chiudere il coperchio anteriore.

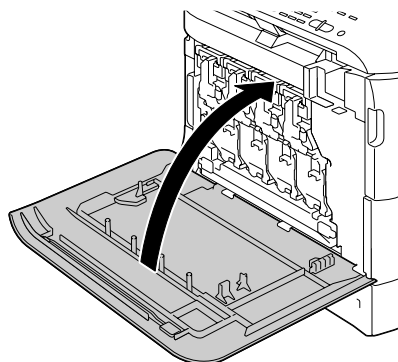

## Sostituzione di un'unità di riproduzione delle immagini

Durante la sostituzione di un'unità di riproduzione delle immagini, fare riferimento alla seguente tabella. Per una qualità di stampa e prestazioni ottimali, utilizzare solo unità di riproduzione delle immagini Epson approvate, in base a quanto indicato nella tabella riportata sotto. Il codice prodotto delle unità di riproduzione delle immagini si trova nell'etichetta di riordino dei materiali di consumo all'interno del coperchio anteriore dell'apparecchio.

Tipo di unità di riproduzione delle immagini	Codice prodotto delle unità di riproduzione delle immagini
Unità di riproduzione delle immagini -Nero (K)	S051194
Unità di riproduzione delle immagini -Giallo (Y)	S051191
Unità di riproduzione delle immagini -Magenta (M)	S051192
Unità di riproduzione delle immagini -Ciano (C)	S051193

### Note

**Non toccare la superficie del tamburo OPC. Potrebbe diminuire la qualità delle immagini. L'esposizione alla luce può danneggiare il tamburo, causando la comparsa di zone scure o chiare sulla pagina stampata e riducendo la durata del tamburo.**

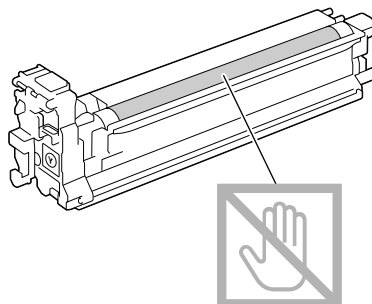

Quando viene visualizzato il messaggio `Fine un.i/Sostitu. X`, sostituire l'unità di riproduzione delle immagini indicata.

- 1 Verificare nella finestra dei messaggi l'unità di riproduzione delle immagini di quale colore è necessario sostituire.

- 2** Aprire il coperchio anteriore dell'apparecchio.

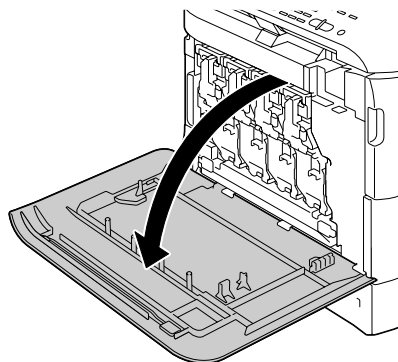

- 3** Tirare la leva anteriore dalla cartuccia di toner colorato indicato a destra.

La procedura di sostituzione dell'unità di riproduzione delle immagini è la stessa per tutti i colori (giallo: Y, magenta: M, ciano: C e nero: K).

Le seguenti istruzioni si riferiscono alla procedura di sostituzione della cartuccia di toner (K).

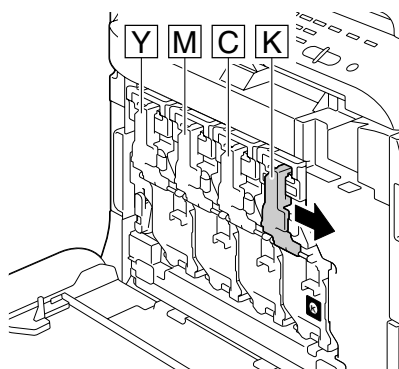

- 4** Abbassare la leva per rilasciare il blocco.

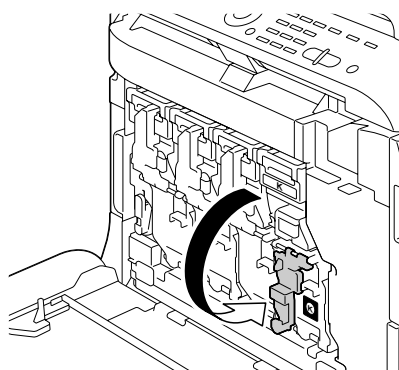

- 5** Premere verso il basso l'area contrassegnata dalla scritta "Spingere" nell'unità di riproduzione delle immagini da sostituire e far scorrere l'unità completamente fuori dall'apparecchio.

Le seguenti istruzioni si riferiscono alla procedura di sostituzione dell'unità di riproduzione delle immagini (K).

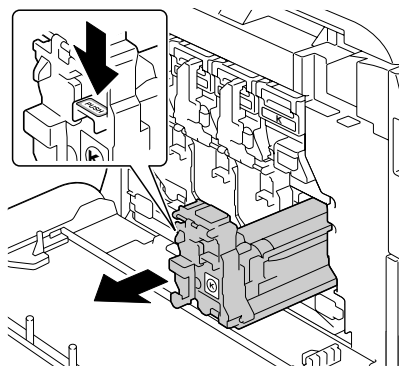

## Note

**Smaltire l'unità di riproduzione delle immagini usata in base alle normative locali.**

**Non bruciare l'unità di riproduzione delle immagini.**

- 6** Verificare il colore della nuova unità di riproduzione delle immagini da installare.



*Per evitare la fuoriuscita di toner, lasciare l'unità di riproduzione delle immagini nella confezione fino al momento di eseguire le istruzioni del punto 5.*

- 7** Rimuovere l'unità di riproduzione delle immagini dalla confezione.

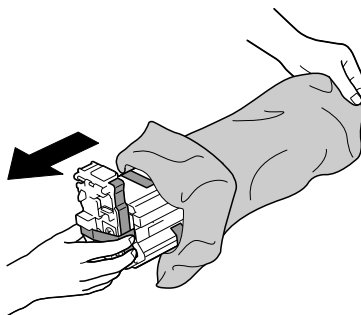

- 8** Tenere l'unità di riproduzione delle immagini con entrambe le mani e scuoterla due volte come illustrato nella figura.



*Non afferrare il fondo della confezione, altrimenti l'unità di riproduzione delle immagini potrebbe riportare danni, con conseguente diminuzione della qualità di stampa.*

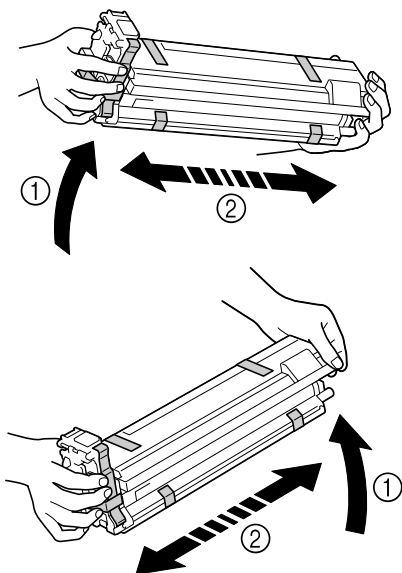

- 9** Rimuovere completamente il nastro di imballaggio dall'unità di riproduzione delle immagini.

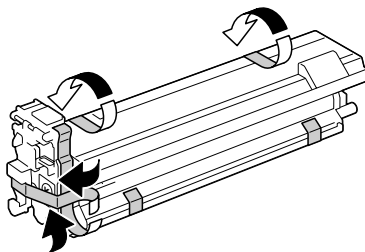

- 10** Rimuovere il coperchio protettivo dall'unità di riproduzione delle immagini. Dopo essere stato ruotato il coperchio protettivo scorre.

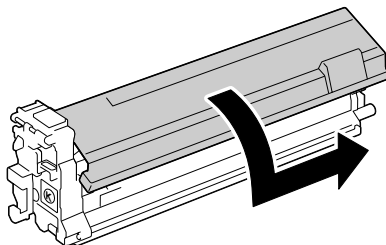

- 11** Verificare che la nuova unità di riproduzione delle immagini da installare sia dello stesso colore dello scomparto dell'apparecchio e inserirla nell'apparecchio.

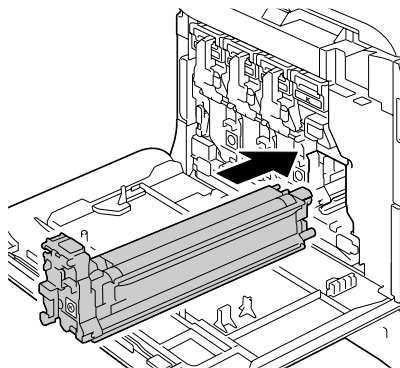

- 12** Sollevare la leva anteriore nella sua posizione originale.

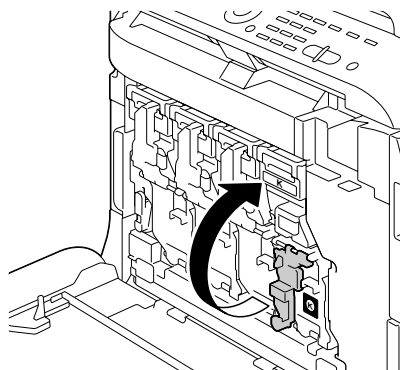

- 13** Tirare la leva verso sinistra per bloccarla in posizione.



*La leva anteriore deve essere riportata saldamente nella sua posizione originale; in caso contrario, non sarebbe possibile chiudere il coperchio anteriore dell'apparecchio.*

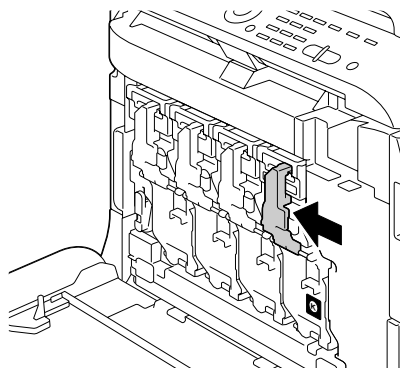

**14** Chiudere il coperchio anteriore.

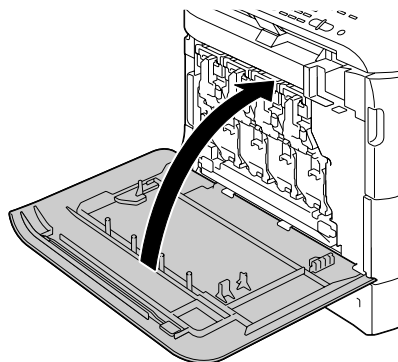

## Sostituzione del raccogliore del toner di scarto

Quando il raccogliore del toner di scarto è pieno, nella finestra dei messaggi appare il messaggio **Toner scarto pieno/Sost. raccogl.** L'apparecchio si ferma e non riparte fino a quando il raccogliore del toner di scarto non è stato sostituito.

Durante la sostituzione di un raccogliore del toner di scarto, fare riferimento alla seguente tabella. Per una qualità di stampa e prestazioni ottimali, utilizzare solo raccoglitori del toner di scarto Epson approvati, in base a quanto indicato nella tabella riportata sotto.

Elemento	Codice prodotto
Raccogliore del toner di scarto	S050498

- 1 Aprire il coperchio anteriore dell'apparecchio.

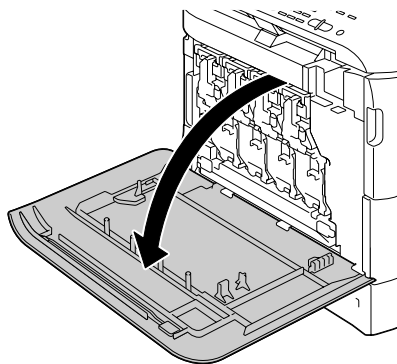



- 2** Far ruotare la rotella sul raccoglitore del toner di scarto in senso antiorario fino a portarla nella posizione di sblocco.

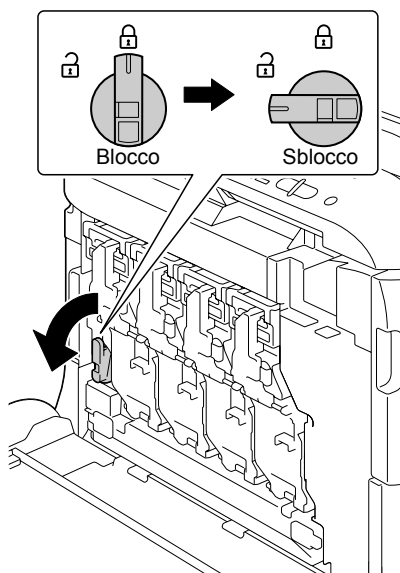

- 3** Aprire le maniglie sinistra e destra del raccoglitore del toner di scarto.

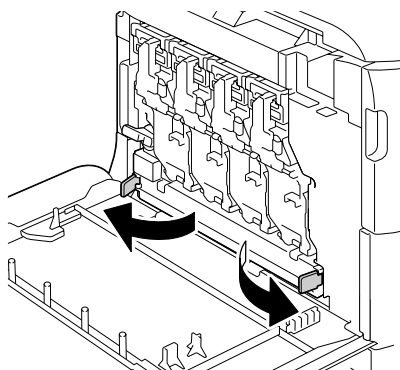

- 4 Afferrare le maniglie sinistra e destra del raccoglitore del toner di scarto ed estrarre lentamente il raccoglitore.



*Fare attenzione in quanto una piccola quantità di toner di scarto potrebbe fuoriuscire se il blocco è chiuso quando il raccoglitore del toner di scarto viene rimosso.*

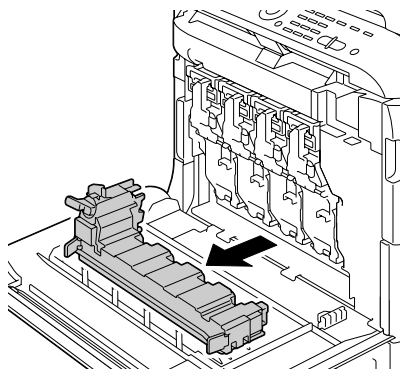

- 5 Togliere il raccoglitore del toner di scarto nuovo dalla sua confezione. Inserire il raccoglitore del toner di scarto usato nel sacchetto di plastica incluso nella scatola e chiuderlo.

### **Note**

**Smaltire il raccoglitore del toner di scarto usato in base alle normative locali. Non bruciare il raccoglitore del toner di scarto.**



*Prima di inserire il raccoglitore del toner di scarto, verificare che la rotella sia sbloccata.*

- 6 Far scorrere il raccoglitore del toner di scarto completamente all'interno dell'apparecchio.

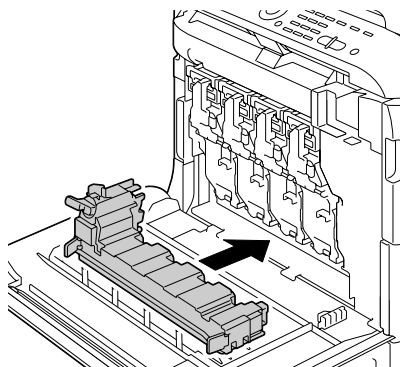

- 7 Far ruotare la rotella in senso orario fino a quando il raccoglitore del toner di scarto non si trova in posizione di blocco.

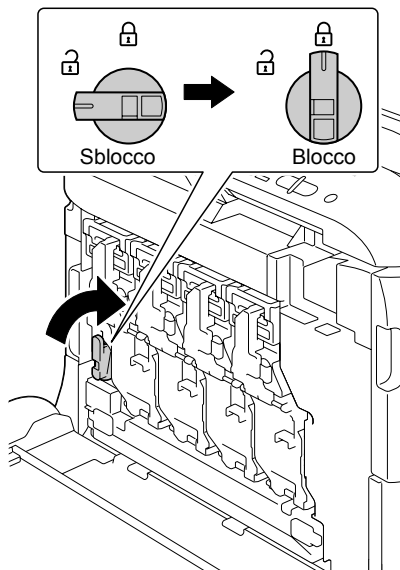

- 8 Chiudere il coperchio anteriore.

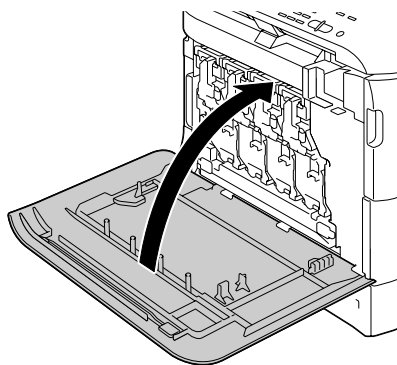

*Se il raccoglitore del toner di scarto non è completamente inserito o se la rotella non è bloccata, non è possibile chiudere il coperchio anteriore.*



---

*Manutenzione*

---

**10**

# Manutenzione dell'apparecchio



## CAUTION

**Leggere attentamente tutte le etichette di avvertenze e precauzioni, assicurandosi di seguire le istruzioni che vi sono riportate. Le etichette sono situate all'interno dei coperchi e del corpo dell'apparecchio.**

Manipolare l'apparecchio con cura per conservarne la durata. Una manipolazione errata può causare danni e annullare la garanzia. La presenza di polvere e di frammenti di carta all'interno o all'esterno dell'apparecchio può comprometterne le prestazioni e la qualità di stampa, quindi l'apparecchio deve essere pulito a intervalli regolari. Tenere presenti le seguenti linee guida.



## WARNING!

**Spegnere l'apparecchio, scollegare il cavo di alimentazione e disconnettere tutti i cavi di interfaccia prima della pulizia. Non versare acqua o detergente nell'apparecchio; in caso contrario si causeranno danni e potrebbe verificarsi una scossa elettrica.**



## CAUTION

**L'unità del fusore è calda. Quando lo sportello destro è aperto, la temperatura dell'unità del fusore diminuisce gradualmente (un'ora di attesa).**



- Fare attenzione durante la pulizia della parte interna dell'apparecchio o la rimozione dei supporti di stampa inceppati, in quanto l'unità del fusore e altre parti interne potrebbero essere molto calde.
- Non appoggiare niente sull'apparecchio.
- Pulire l'apparecchio con un panno morbido.
- Non spruzzare soluzioni detergenti direttamente sulla superficie dell'apparecchio; lo spray potrebbe penetrare attraverso i condotti di ventilazione e danneggiare i circuiti interni.
- Evitare l'utilizzo di soluzioni abrasive o corrosive o di soluzioni che contengano solventi (quali alcol e benzene) per la pulizia dell'apparecchio.
- Provare sempre le soluzioni detergenti (come un detergente delicato) su una piccola zona non esposta dell'apparecchio per verificarne le prestazioni.
- Non utilizzare mai utensili affilati o ruvidi, come spugnette metalliche o di plastica.
- Chiudere sempre i coperchi delicatamente. Non sottoporre l'apparecchio a vibrazioni.

- Non coprire l'apparecchio immediatamente dopo l'uso. Spegnerlo e attendere che si raffreddi.
- Non lasciare i coperchi dell'apparecchio aperti nemmeno per brevi periodi di tempo, specialmente in luoghi ben illuminati, in quanto la luce può danneggiare le cartucce di toner.
- Non aprire l'apparecchio durante la stampa.
- Non picchiettare le pile dei supporti di stampa sull'apparecchio.
- Non lubrificare o disassemblare l'apparecchio.
- Non inclinare l'apparecchio.
- Non toccare i contatti elettrici, gli ingranaggi o i dispositivi al laser; l'apparecchio potrebbe riportare danni e la qualità di stampa potrebbe risultare deteriorata.
- Mantenere i supporti di stampa nel vassoio di uscita a un livello minimo. Se i supporti di stampa si accumulano troppo, potrebbero incepparsi o accartocciarsi.
- Al momento di spostare l'apparecchio, assicurarsi che siano disponibili due persone per sollevarlo.  
Mantenere l'apparecchio orizzontale per evitare fuoriuscite di toner.
- Per sollevare l'apparecchio, ripiegare il Vassoio 1 e rimuovere il vassoio di uscita, quindi sollevare l'apparecchio come indicato nella figura a destra.
- Se il vassoio di uscita e l'unità di alimentazione inferiore sono inseriti, rimuoverli dall'apparecchio e spostare le varie parti separatamente.
- Nel caso in cui il toner venga a contatto con la pelle, lavarlo con acqua fredda e detergente delicato.

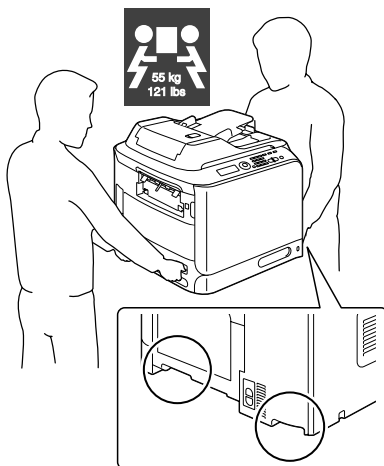

## CAUTION

**Nel caso in cui il toner venga a contatto con gli occhi, lavare immediatamente con acqua fredda e rivolgersi a un medico.**

- Prima di collegare l'apparecchio all'alimentazione, assicurarsi di riposizionare le parti eventualmente rimosse durante la pulizia.

# Pulizia dell'apparecchio



## CAUTION

**Prima di iniziare la pulizia, assicurarsi di spegnere l'apparecchio e di scollegare il cavo di alimentazione.**

### Esterno

- Pannello di controllo

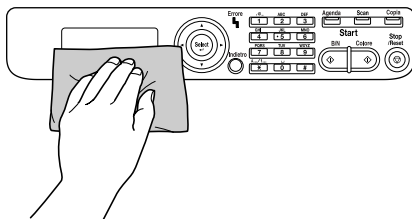

- Grata di ventilazione

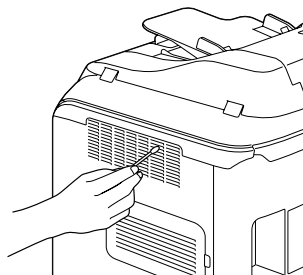

- Esterno dell'apparecchio

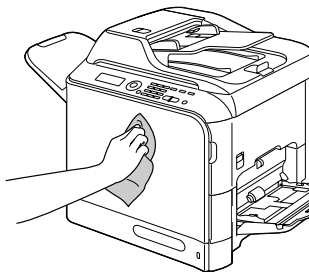

- Finestra originale (a)  
Finestra di esposizione (b)

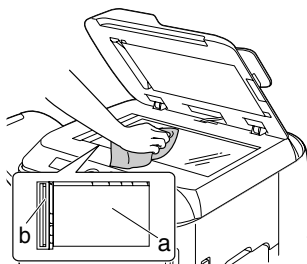

- Cuscinetto originale del coperchio

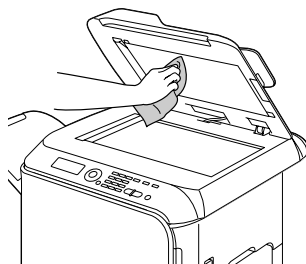



## Rulli del supporto di stampa

L'accumulo di polvere di carta e di altri residui sui rulli del supporto di stampa può causare problemi di alimentazione dei supporti di stampa.

### Pulizia dei rulli di alimentazione del supporto di stampa (vassoio di alimentazione manuale)

**1** Aprire il vassoio 1.

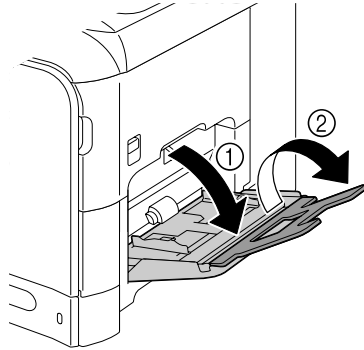

**2** Premere verso il basso al centro della piastra di sollevamento della carta fino a bloccare in posizione le linguette di fermo (bianche) sinistra e destra.

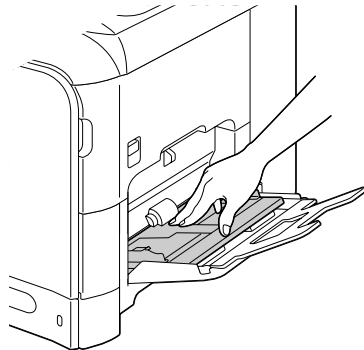

- 3** Pulire i rulli di alimentazione del supporto di stampa strofinandoli con un panno morbido e asciutto.

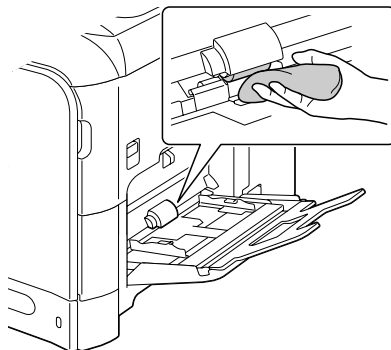

- 4** Chiudere il vassoio.



## Pulizia dei rulli di alimentazione del supporto di stampa (Vassoio 2/3)

**1** Estrarre il vassoio.

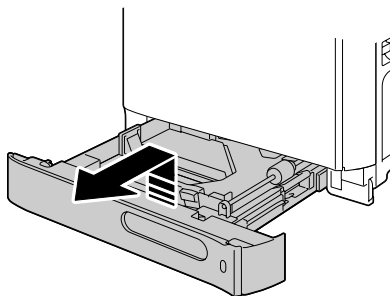

**2** Pulire i rulli di alimentazione del supporto di stampa strofinandoli con un panno morbido e asciutto.

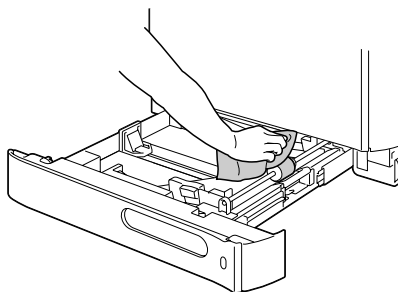

**3** Chiudere il vassoio.

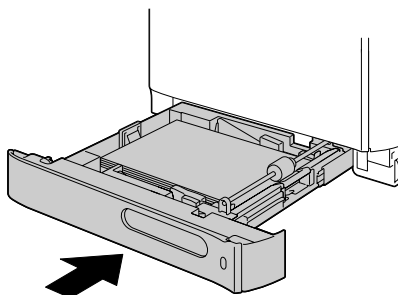

## Pulizia dei rulli di trasferimento del supporto di stampa per il vassoio 3

- 1 Aprire il coperchio di destra del vassoio 3.



*Prima di aprire il coperchio di destra del vassoio 3, ripiegare il vassoio 1.*

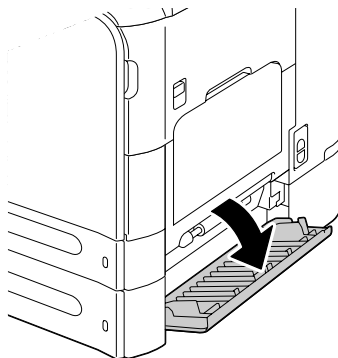

- 2 Pulire i rulli di trasferimento del supporto di stampa strofinandoli con un panno morbido e asciutto.

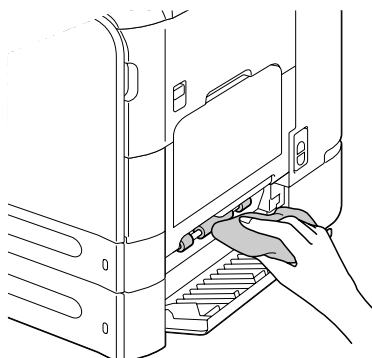

- 3 Chiudere il coperchio di destra del vassoio 3.

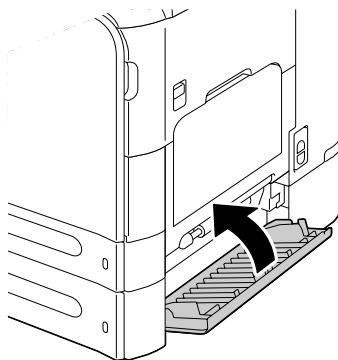

## Pulizia dei rulli di alimentazione del supporto di stampa per l'AAD

- 1 Aprire il coperchio di alimentazione dell'AAD.

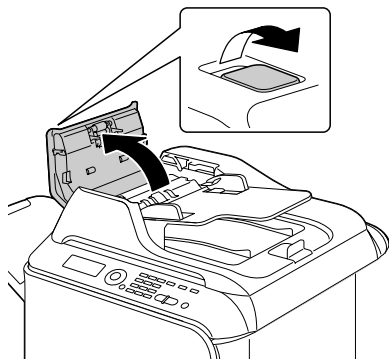

- 2 Pulire i rulli di alimentazione del supporto di stampa strofinandoli con un panno morbido e asciutto.

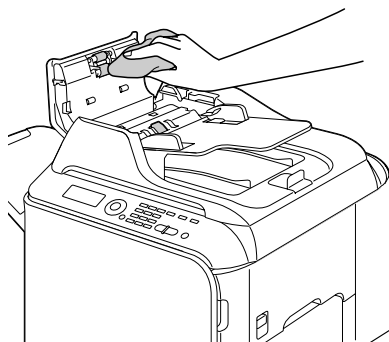

- 3 Chiudere il coperchio di alimentazione dell'AAD.

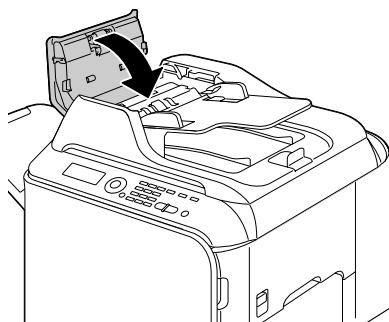

## Pulizia dei rulli di alimentazione del supporto di stampa per il duplex

- 1 Tirare la leva e aprire lo sportello destro.



*Prima di aprire lo sportello destro, ripiegare il vassoio 1.*

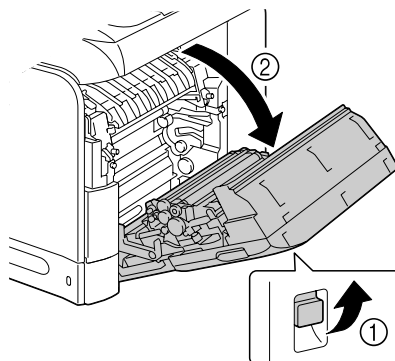

- 2 Pulire i rulli di alimentazione strofinandoli con un panno morbido e asciutto.

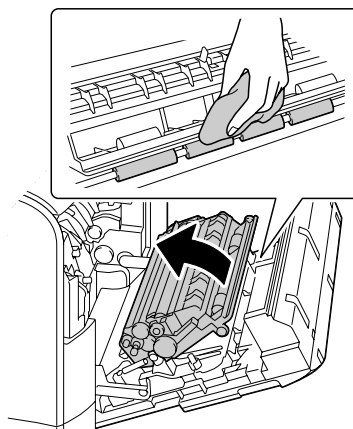

- 3 Chiudere lo sportello destro.

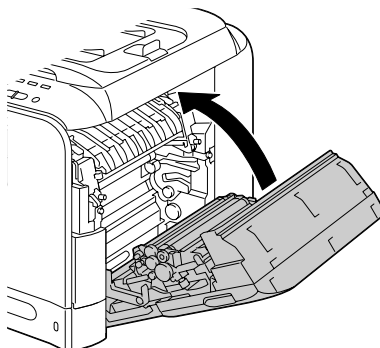

## Lente laser

Questo apparecchio è dotato di quattro lenti laser. Pulire tutte le lenti come indicato sotto. Lo strumento per la pulizia delle lenti laser deve essere attaccato all'interno del coperchio anteriore.

- 1 Aprire il coperchio anteriore dell'apparecchio e rimuovere lo strumento di pulizia.

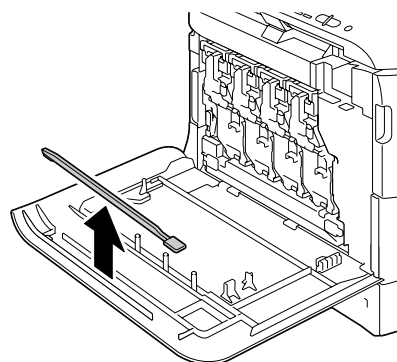
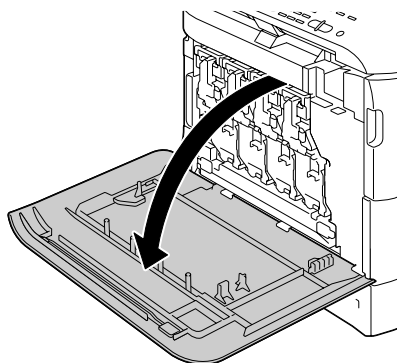

- 2 Inserire lo strumento per la pulizia delle lenti laser nell'apposita apertura, estrarlo e ripetere questo movimento avanti e indietro 2 o 3 volte.

- 3 Pulire lo spazio tra le lenti laser allo stesso modo.



*Lo strumento per la pulizia delle lenti laser è in dotazione con l'apparecchio. Conservare lo strumento per la pulizia delle lenti in un luogo sicuro in modo che non vada perso.*

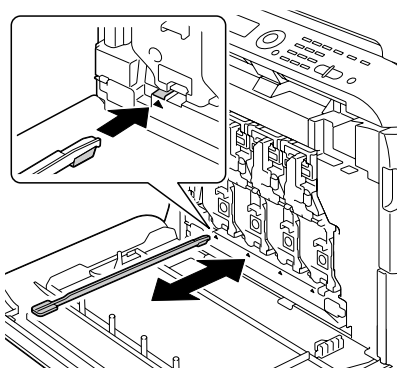

- 4 Riporre lo strumento per la pulizia delle lenti laser nel suo supporto all'interno del coperchio anteriore.
- 5 Chiudere il coperchio anteriore.

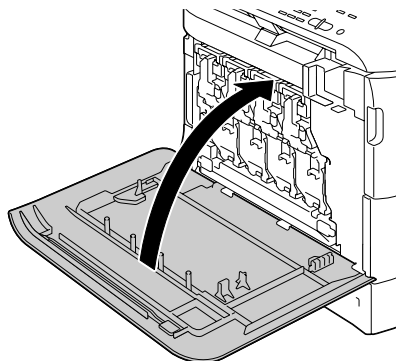



---

*Risoluzione dei  
problemi*

---

**11**

# Introduzione

In questo capitolo vengono fornite le informazioni necessarie per consentire la risoluzione degli eventuali problemi dell'apparecchio o almeno per aiutare l'utente a rivolgersi alle fonti di assistenza appropriate.

Stampa di una pagina di configurazione	pagina 213
Sblocco dello scanner	pagina 214
Prevenzione degli errori di alimentazione del supporto di stampa	pagina 215
Conoscenza del percorso del supporto di stampa	pagina 216
Risoluzione dei problemi di alimentazione dei supporti di stampa	pagina 216
Risoluzione dei problemi di inceppamento dei supporti di stampa	pagina 238
Risoluzione di altri problemi	pagina 241
Risoluzione dei problemi relativi alla qualità di stampa	pagina 249
Messaggi di stato, errore e assistenza	pagina 255

## Stampa di una pagina di configurazione

- 1 Nella schermata principale, premere il tasto ▲ o ▼ per selezionare *Rapporto/stato*, quindi premere il tasto **Select**.
- 2 Premere il tasto ▲ o ▼ per selezionare *Rapporto*, quindi premere il tasto **Select**.
- 3 Premere il tasto ▲ o ▼ per selezionare *Configuraz. pagi.*, quindi premere il tasto **Select**.
- 4 Premere il tasto **Start-B/N** o il tasto **Start-Colore**.

# Sblocco dello scanner

- 1 Aprire il coperchio dell'AAD sollevandolo.

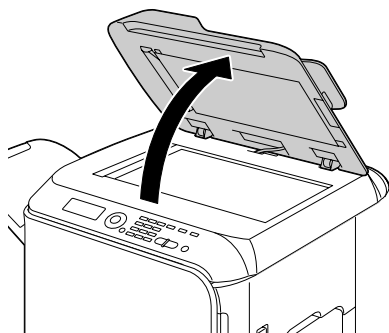

- 2 Spostare la leva di bloccaggio dello scanner a .

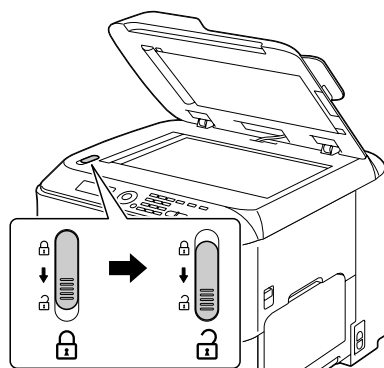

- 3 Chiudere il coperchio dell'AAD.

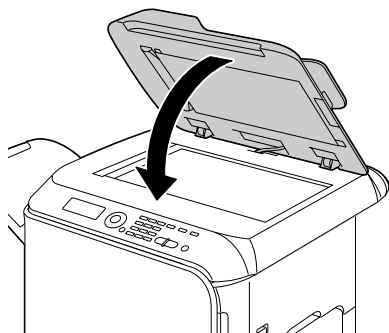

- 4 Spegnere l'apparecchio e riaccenderlo.

# Prevenzione degli errori di alimentazione del supporto di stampa

<b>Verificare che...</b>
il supporto di stampa sia conforme alle specifiche dell'apparecchio.
il supporto sia piatto, specialmente nel bordo superiore.
l'apparecchio sia appoggiato su una superficie dura, piana e non inclinata.
il supporto di stampa sia conservato in un luogo asciutto lontano da condensa e umidità.
i lucidi vengano rimossi dal vassoio di uscita immediatamente dopo la stampa per evitare l'accumulo di cariche elettrostatiche.
le guide del supporto di stampa nel vassoio 2/3 siano sempre regolate correttamente dopo aver inserito il supporto di stampa ( <i>una guida regolata in modo errato può causare una scarsa qualità di stampa, problemi di alimentazione del supporto di stampa e danni all'apparecchio</i> ).
il supporto di stampa sia caricato nel vassoio rivolto verso l'alto ( <i>molti fabbricanti indicano il lato di stampa con una freccia su un'estremità della confezione</i> ).

<b>Evitare...</b>
che il supporto di stampa sia piegato, raggrinzito o eccessivamente accartocciato.
che vengano prelevati due fogli alla volta ( <i>rimuovere il supporto di stampa e sfogliare velocemente i fogli, in modo da evitare che si attacchino tra loro</i> ).
di sfogliare velocemente i lucidi in quanto si possono causare cariche elettrostatiche.
di caricare supporti di stampa di tipo/formato/peso diverso in un vassoio nello stesso tempo.
di riempire eccessivamente i vassoi.
di lasciare che il vassoio di uscita si riempi eccessivamente ( <i>il vassoio di uscita ha una capacità di 250 fogli lasciando che si accumulino più di 250 fogli si potrebbero verificare problemi di alimentazione del supporto di stampa</i> ).
che il vassoio di uscita si riempi con più di qualche lucido.

# Conoscenza del percorso del supporto di stampa

La conoscenza del percorso del supporto di stampa favorirà la localizzazione degli inceppamenti dei supporti di stampa.

1. Rulli di alimentazione del supporto di stampa dell'AAD
2. Vassoio di alimentazione documenti
3. Vassoio di uscita documenti
4. Cartuccia toner
5. Fusore
6. Duplex
7. Vassoio 1 (vassoio di alimentazione manuale)
8. Vassoio 3 (unità di alimentazione inferiore opzionale)
9. Vassoio 2
10. Unità laser
11. Unità di riproduzione delle immagini
12. Unità della cinghia di trasferimento
13. Vassoio di uscita

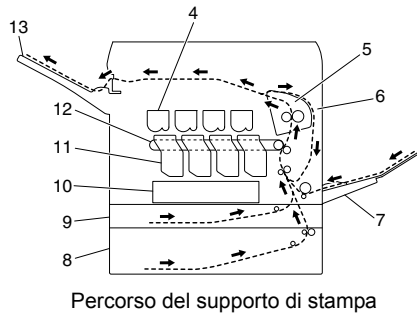
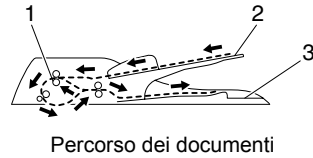

## Risoluzione dei problemi di alimentazione dei supporti di stampa

Per evitare danni, rimuovere sempre delicatamente i supporti di stampa inceppati, senza strapparli. Eventuali pezzi di supporto di stampa lasciati nell'apparecchio, grandi o piccoli, possono ostruire il percorso di stampa e causare ulteriori problemi. Non ricaricare i supporti di stampa che si erano inceppati.

### Note

**L'immagine non viene fissata sul supporto di stampa prima del processo di fusione. Se la superficie stampata viene toccata, il toner si può attaccare alle mani, quindi fare attenzione a non toccarla durante la rimozione dei supporti inceppati. Assicurarsi che non si verifichino fuoriuscite di toner all'interno dell'apparecchio.**



## CAUTION

**Il toner non fuso può rovinare mani, abiti e qualsiasi cosa con cui venga a contatto.**

**Nel caso in cui il toner venga accidentalmente a contatto con gli abiti, spolverarli leggermente nel modo migliore possibile. Se sugli abiti rimangono tracce di toner, utilizzare acqua fredda (non calda) per risciacquarli. Nel caso in cui il toner venga a contatto con la pelle, lavarlo con acqua fredda e detergente delicato.**



## CAUTION

**Nel caso in cui il toner venga a contatto con gli occhi, lavare immediatamente con acqua fredda e rivolgersi a un medico.**

Se, dopo la risoluzione dell'inceppamento, il messaggio nella relativa finestra persiste, aprire e richiudere il coperchio del motore. In questo modo il messaggio di inceppamento dovrebbe sparire.

## Messaggi di inceppamento del supporto di stampa e procedure di cancellazione

Messaggio di inceppamento del supporto di stampa	Riferimento pagina
Err.aliment.carta Aprire sport dx	pagina 221
Err.aliment.carta Aprire sport.trasp.	pagina 224
Inc.fusore Aprire sport dx	pagina 230
Ing.rullo trasfer. Aprire sport.trasp.	pagina 224
Ing.tras.verticale Aprire sport dx	pagina 221
Ing.infer.duplex Aprire sport dx	pagina 229

Messaggio di inceppamento del supporto di stampa	Riferimento pagina
Ing.super.duplex Aprire sport dx	pagina 229
Ing.vass.MP Aprire sport dx	pagina 218
Ing.trasf.orizzon. Apri coperc.ant. Aprire un.scanner	pagina 236
Ing. uscita Apri coperc.ant. Aprire un.scanner	pagina 236
Ing.int.post. Apri coperc.ant. Aprire un.scanner	pagina 234
Incepp.doc.originale Apri coperc.alim.doc	pagina 227

## Risoluzione di un inceppamento del supporto di stampa dal vassoio 1 (vassoio di alimentazione manuale) e del rullo di trasferimento

- 1** Tirare la leva e aprire lo sportello destro.



*Prima di aprire lo sportello destro, ripiegare il vassoio 1.*

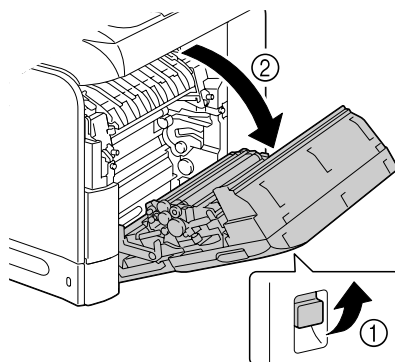



- 2 Estrarre con cautela il supporto di stampa inceppato.

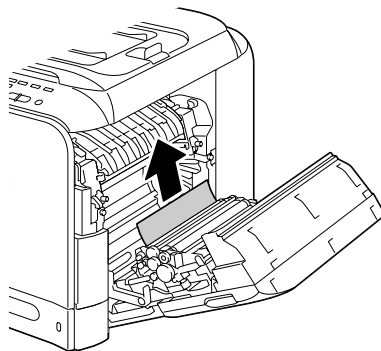

## CAUTION

L'area attorno all'unità del fusore è estremamente calda. Toccando qualsiasi parte tranne le leve indicate si potrebbero riportare ustioni. In caso di ustioni, raffreddare immediatamente la pelle sotto acqua fredda e rivolgersi a un medico.

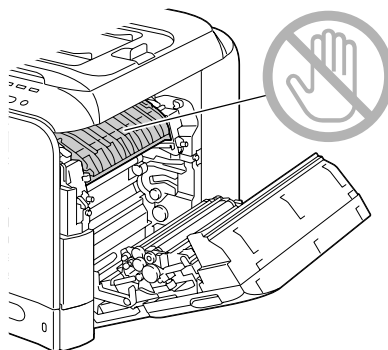

## Note

---

Toccando la superficie del nastro di trasferimento delle immagini o del rullo di trasferimento si potrebbe causare una diminuzione della qualità di stampa.

Fare attenzione a non toccare la superficie del nastro di trasferimento delle immagini o del rullo di trasferimento.

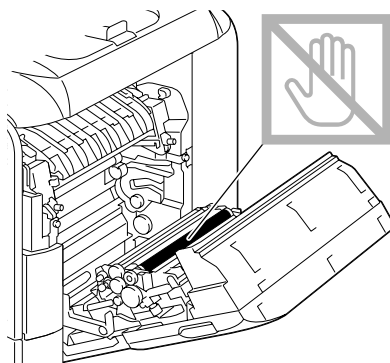
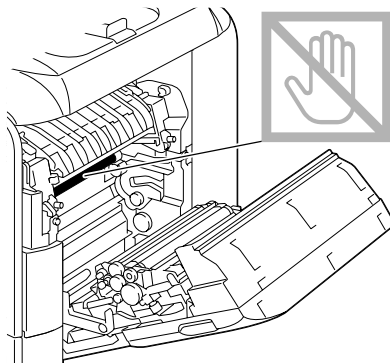

---

**3** Chiudere lo sportello destro.

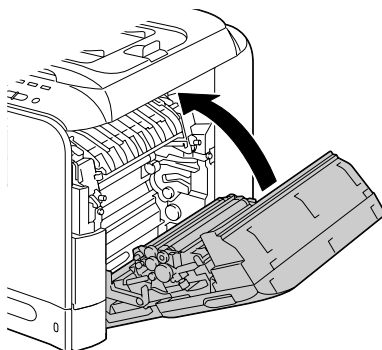

## Risoluzione di un inceppamento del supporto di stampa nel vassoio 2

- 1 Tirare la leva e aprire lo sportello destro.



*Prima di aprire lo sportello destro, ripiegare il vassoio 1.*

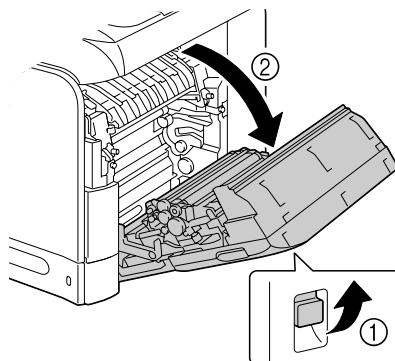

- 2 Estrarre con cautela il supporto di stampa inceppato.

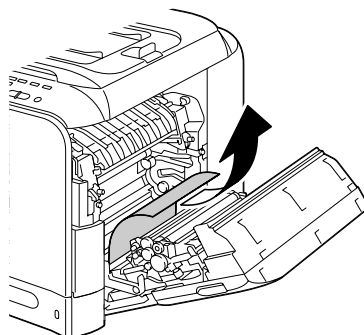



## CAUTION

L'area attorno all'unità del fusore è estremamente calda. Toccando qualsiasi parte tranne le leve indicate si potrebbero riportare ustioni. In caso di ustioni, raffreddare immediatamente la pelle sotto acqua fredda e rivolgersi a un medico.

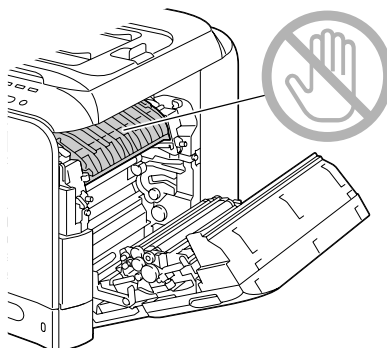

## Note

Toccano la superficie del nastro di trasferimento delle immagini o del rullo di trasferimento si potrebbe causare una diminuzione della qualità di stampa.

Fare attenzione a non toccare la superficie del nastro di trasferimento delle immagini o del rullo di trasferimento.

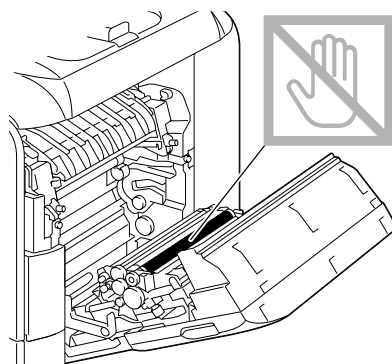
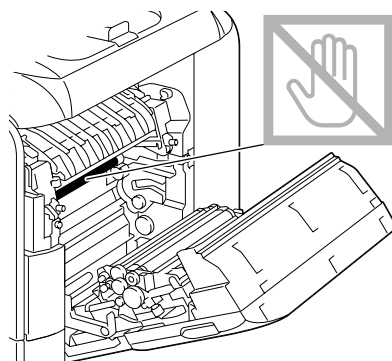

**3** Chiudere lo sportello destro.

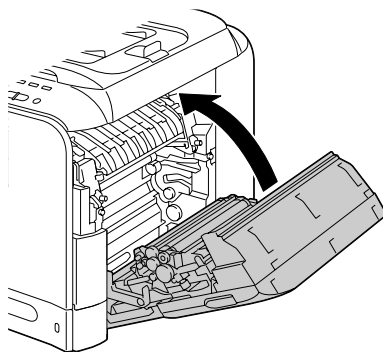

**4** Estrarre il vassoio 2 e togliere tutti i supporti di stampa.

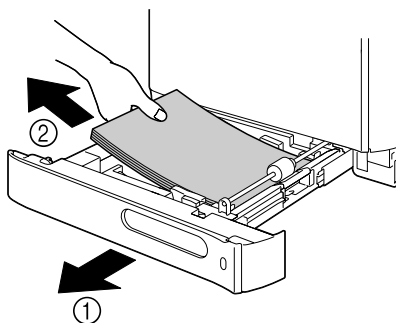

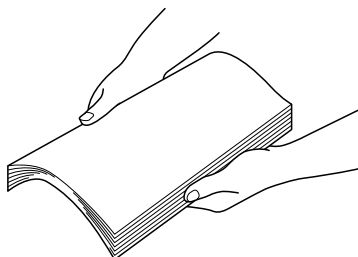

**5** Sfolgiare velocemente i supporti di stampa rimossi e allinearli con precisione.



**6** Caricare i supporti di stampa rivolti verso l'alto nel vassoio 2.

 *Verificare che i supporti di stampa siano piatti.*

 *Non caricare la carta oltre il segno ▼.*

 *Stringere le guide del supporto di stampa contro i bordi del supporto stesso.*

**7** Chiudere il vassoio 2.

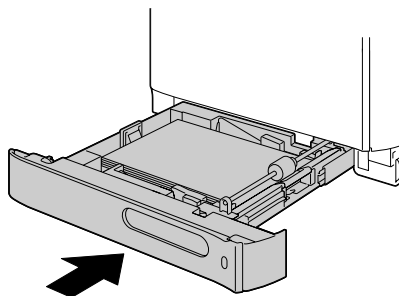

## **Risoluzione di un inceppamento del supporto di stampa nel vassoio 3**

**1** Aprire il coperchio di destra del vassoio 3.

 *Prima di aprire il coperchio di destra del vassoio 3, ripiegare il vassoio 1.*

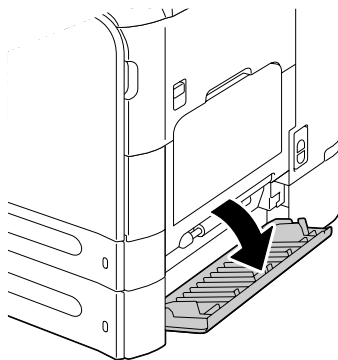

- 2** Estrarre con cautela il supporto di stampa inceppato.

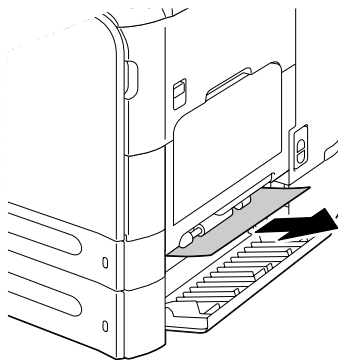

- 3** Chiudere il coperchio di destra del vassoio 3.

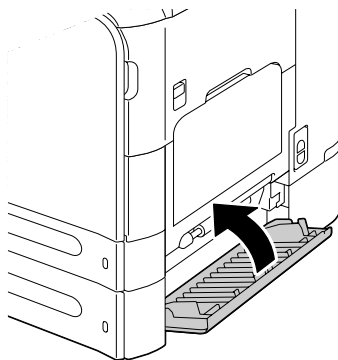

- 4** Estrarre il vassoio 3 e togliere tutta la carta.

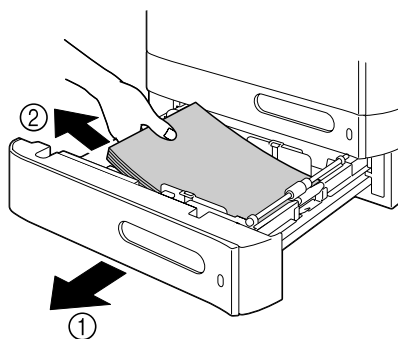

- 5** Sfolgiare velocemente la carta rimossa e allinearla con precisione.

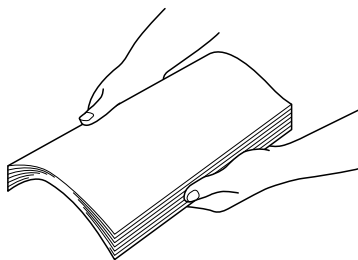

- 6** Caricare la carta rivolta verso l'alto nel vassoio 3.



*Verificare che la carta sia piatta.*



*Non caricare la carta oltre il segno ▼.*



*Stringere le guide del supporto di stampa contro i bordi della carta.*

- 7** Chiudere il vassoio 3.

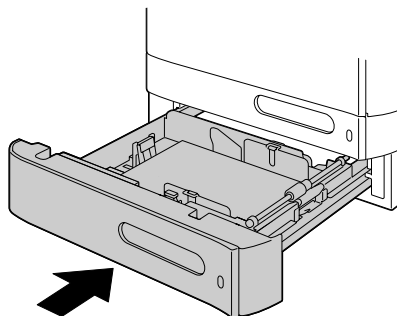



## Risoluzione di un inceppamento del supporto di stampa nell'AAD

- 1 Aprire il coperchio di alimentazione dell'AAD.

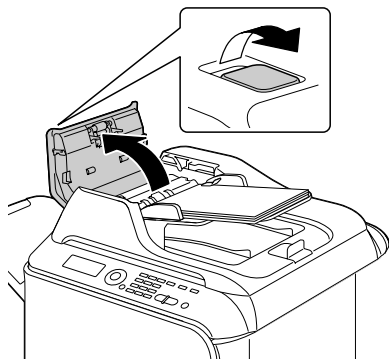

- 2 Rimuovere il documento dal vassoio di alimentazione dei documenti dell'AAD.

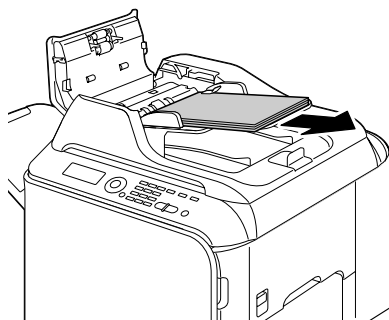

- 3 Aprire il coperchio dell'AAD sollevandolo.

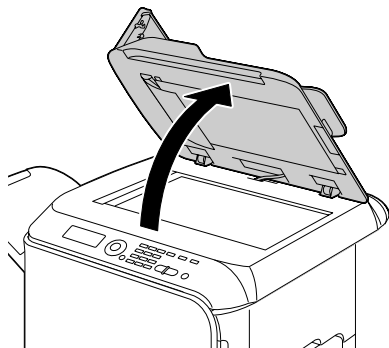

- 4** Rimuovere i supporti di stampa inceppati.

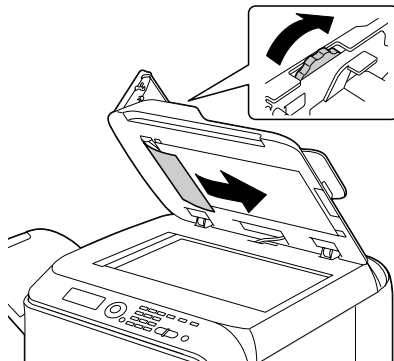

*Se il bordo del foglio superiore bianco inserito nell'AAD fuoriesce, inserirlo com'era prima.*

- 5** Chiudere il coperchio dell'AAD.

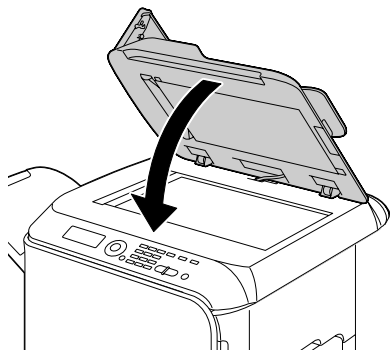

- 6** Chiudere il coperchio di alimentazione dell'AAD.

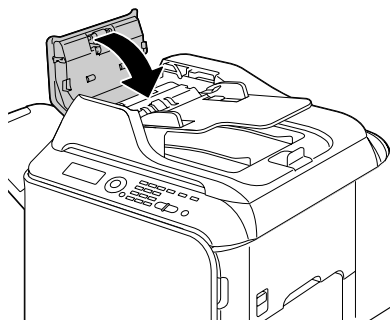

## Risoluzione di un inceppamento del supporto di stampa nel duplex

- 1 Tirare la leva e aprire lo sportello destro.



*Prima di aprire lo sportello destro, ripiegare il vassoio 1.*

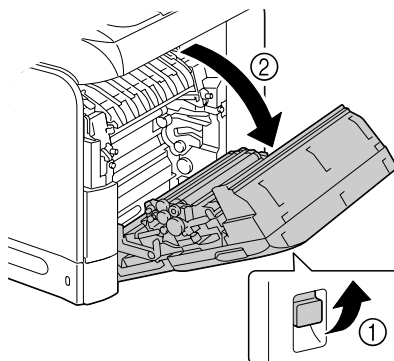

- 2 Estrarre con cautela il supporto di stampa inceppato.

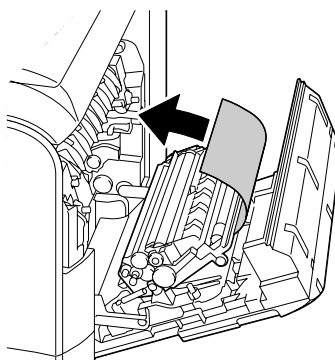

- 3 Chiudere lo sportello destro.

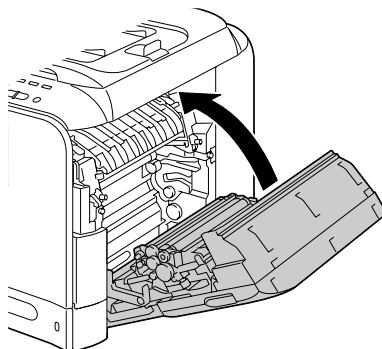

## Risoluzione di un inceppamento del supporto di stampa nell'unità del fusore

- 1 Aprire il coperchio anteriore dell'apparecchio.

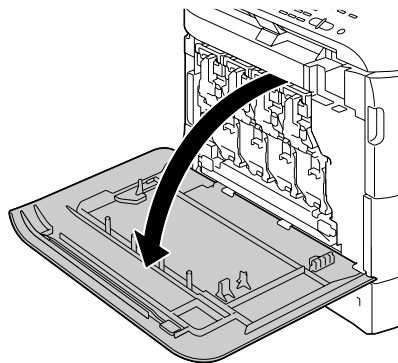

- 2 Sollevare lentamente l'unità scanner e aprire il coperchio.

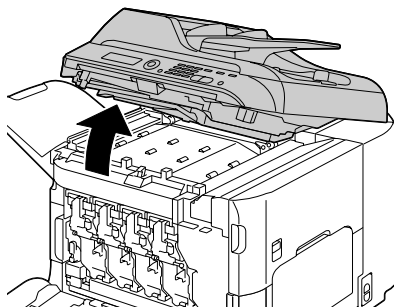

- 3 Tirare la leva e aprire il coperchio destro.



*Prima di aprire lo sportello destro, ripiegare il vassoio 1.*

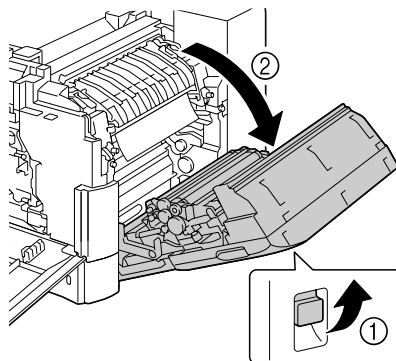

- 4** Spingere verso l'alto le leve del coperchio dell'unità del fusore e aprire il coperchio.

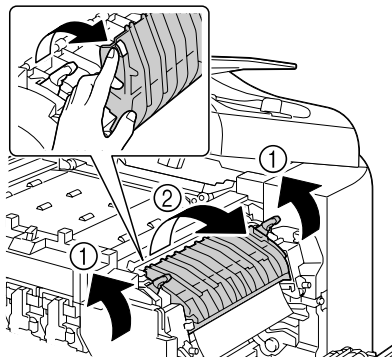

- 5** Estrarre con cautela il supporto di stampa inceppato.

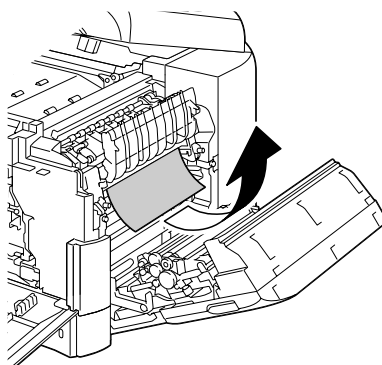

*Nel caso in cui non fosse possibile rimuoverlo tirandolo verso il basso, estrarlo dalla parte superiore dell'unità del fusore.*

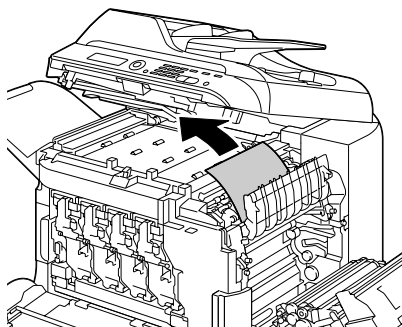



*Se la carta si raggrinzisce e si inceppa nell'unità del fusore, aprire il coperchio di quest'ultima e rimuovere la carta.*

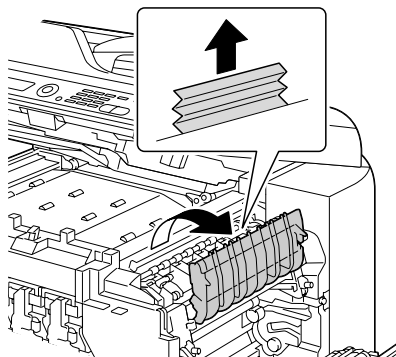

## **CAUTION**

**L'area attorno all'unità del fusore è estremamente calda. Toccando qualsiasi parte tranne le leve indicate si potrebbero riportare ustioni. In caso di ustioni, raffreddare immediatamente la pelle sotto acqua fredda e rivolgersi a un medico.**

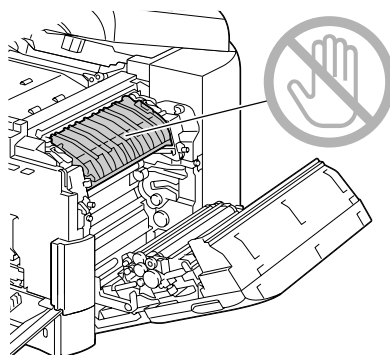

## Note

Toccando la superficie del nastro di trasferimento delle immagini o del rullo di trasferimento si potrebbe causare una diminuzione della qualità di stampa.

Fare attenzione a non toccare la superficie del nastro di trasferimento delle immagini o del rullo di trasferimento.

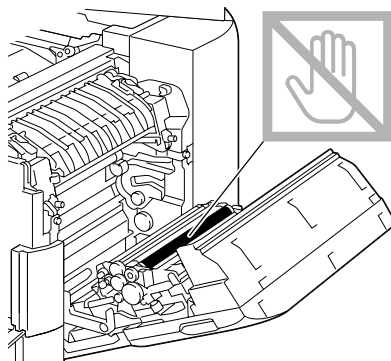
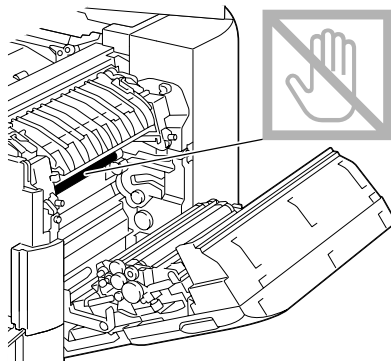

**6** Spingere le leve verso il basso.

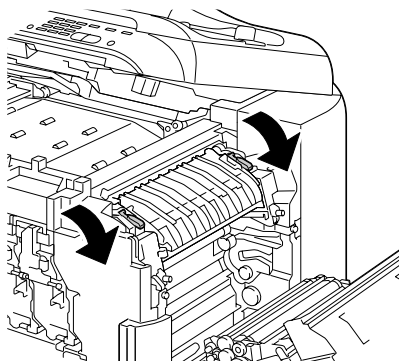

- 7** Chiudere lo sportello destro; abbassare lentamente l'unità scanner e chiudere il coperchio anteriore.

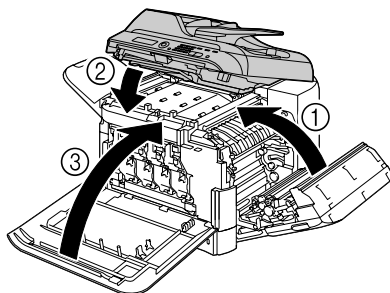

## Risoluzione di un inceppamento del supporto di stampa nel dispositivo di switchback

- 1** Aprire il coperchio anteriore dell'apparecchio.

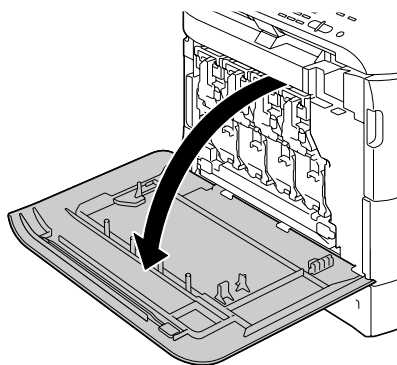

- 2** Sollevare lentamente l'unità scanner e aprire il coperchio.

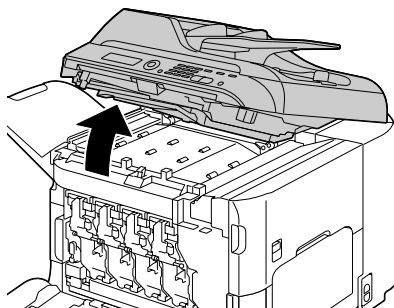



- 3** Abbassare lentamente il coperchio dell'unità di trasporto orizzontale.

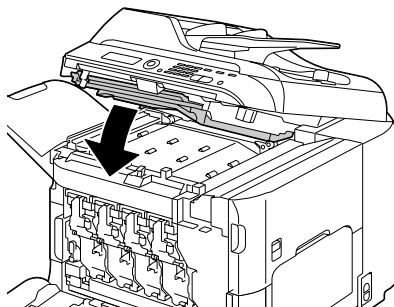

- 4** Estrarre con cautela il supporto di stampa inceppato.

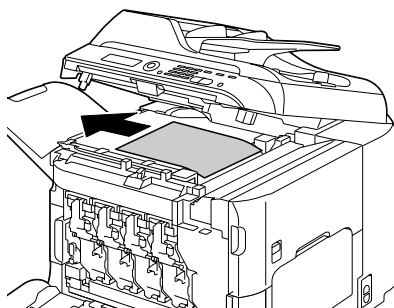

- 5** Abbassare lentamente l'unità scanner.

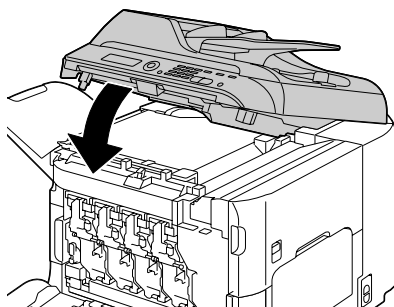

- 6** Chiudere il coperchio anteriore.

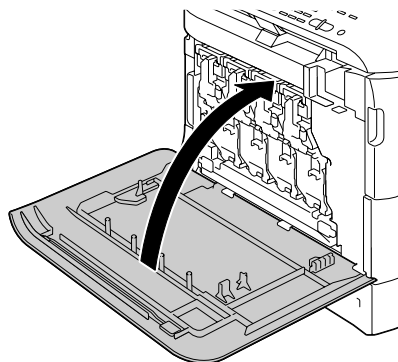

## **Risoluzione di un inceppamento del supporto di stampa nell'area di trasporto orizzontale**

- 1** Aprire il coperchio anteriore dell'apparecchio.

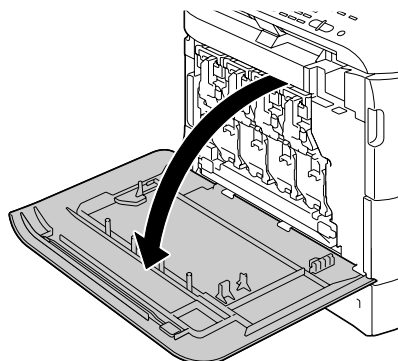

- 2** Sollevare lentamente l'unità scanner e aprire il coperchio.

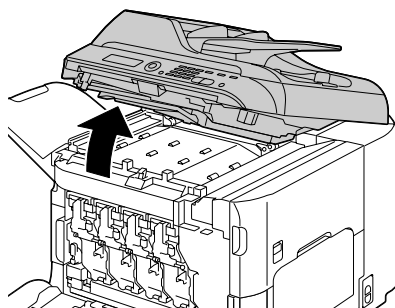

- 3** Estrarre con cautela il supporto di stampa inceppato.

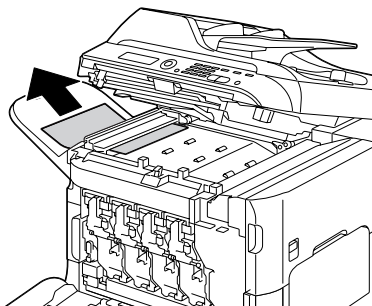

- 4** Chiudere il coperchio e abbassare lentamente l'unità scanner.

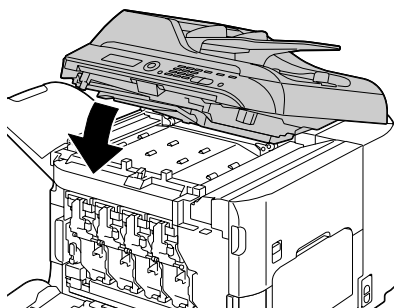

- 5** Chiudere il coperchio anteriore.

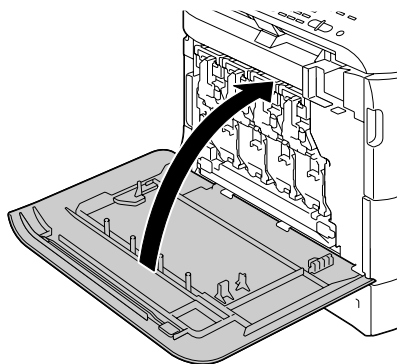

# Risoluzione dei problemi di inceppamento dei supporti di stampa



*L'inceppamento frequente in un'area indica la necessità di controllarla, ripararla o pulirla. L'inceppamento ricorrente si può verificare anche se si utilizzano supporti di stampa non supportati o supporti di stampa originali.*

Sintomo	Causa	Soluzione
Nell'apparecchio entrano più fogli contemporaneamente.	I bordi superiori del supporto di stampa non sono uniformi.	Rimuovere il supporto di stampa e pareggiare i bordi superiori, quindi reinserirlo.
	Il supporto di stampa è umido.	Rimuovere il supporto umido e sostituirlo con uno nuovo e asciutto.
	È presente troppa elettricità statica.	Non sfogliare velocemente i lucidi.
Il messaggio di inceppamento del supporto di stampa non scompare.	Per resettare l'apparecchio è necessario aprire e richiudere il coperchio anteriore.	Aprire e richiudere nuovamente il coperchio anteriore.
	Il supporto di stampa è ancora inceppato nell'apparecchio.	Ricontrollare il percorso della carta per verificare di aver rimosso tutti i supporti di stampa inceppati.
Inceppamenti nel duplex.	Si utilizzano supporti di stampa non supportati (dimensioni, spessore, tipo errato, ecc.).	Utilizzare supporti di stampa approvati da Epson. Fare riferimento a "Specifiche" a pagina 90.
		Se il tipo di supporto di stampa è impostato correttamente nel driver, l'autoduplex è possibile con carta normale o carta riciclata. Fare riferimento a "Specifiche" a pagina 90.
		Verificare di non aver mescolato i tipi di supporto di stampa nel vassoio.
		Non utilizzare l'opzione duplex con buste, etichette, carta intestata, cartoline, cartoncino, supporti patinati o lucidi.
Il supporto di stampa continua a incepparsi.	Ricontrollare il percorso della carta all'interno del duplex per verificare di aver rimosso tutti i supporti di stampa inceppati.	

<b>Sintomo</b>	<b>Causa</b>	<b>Soluzione</b>
Il supporto di stampa è inceppato nell'AAD.	Il documento caricato non corrisponde alle specifiche.	Caricare il documento corrente. Per i dettagli relativi ai documenti che si possono caricare, fare riferimento a "Documenti che possono essere caricati nell'AAD" a pagina 117.
	Il documento caricato supera la capacità massima.	Caricare il documento in modo che non superi la capacità massima. Per i dettagli relativi ai documenti che si possono caricare, fare riferimento a "Documenti che possono essere caricati nell'AAD" a pagina 117.
	Le guide del documento non erano appoggiate ai bordi del documento.	Stringere le guide contro i bordi del documento. Per ulteriori dettagli sul caricamento del documento, fare riferimento a "Caricamento di un documento nell'AAD" a pagina 120.
Errore di alimentazione del supporto di stampa.	Il supporto di stampa non è posizionato correttamente nel vassoio.	Rimuovere il supporto inceppato e riposizionarlo correttamente nel vassoio.
	Il numero di fogli nel vassoio supera il massimo consentito.	Rimuovere la quantità in eccesso e ricaricare nel vassoio il numero di fogli corretto.
	Le guide del supporto di stampa non sono regolate correttamente rispetto al formato del supporto di stampa.	Regolare le guide del supporto di stampa nel vassoio 1 in modo che corrispondano al formato del supporto.
	Nel vassoio è stato caricato un supporto di stampa non integro o raggrinzito.	Rimuovere il supporto, lasciarlo e ricaricarlo. In caso di ulteriori problemi di alimentazione, non utilizzare quel supporto.
	Il supporto di stampa è umido.	Rimuovere il supporto umido e sostituirlo con uno nuovo e asciutto.
	Buste, etichette, cartoline, cartoncino, carta intestata, supporti patinati o lucidi vengono caricati nel vassoio 2.	I supporti di stampa speciali devono essere caricati solo nel vassoio 1.

<b>Sintomo</b>	<b>Causa</b>	<b>Soluzione</b>
Errore di alimentazione e del supporto di stampa.	Il lucido o il foglio di etichette consigliato è rivolto nella direzione errata nel vassoio 1.	Caricare i lucidi o i fogli di etichette in base alle istruzioni del produttore.
	Le buste sono rivolte nella direzione errata nel vassoio 1.	Caricare le buste nel vassoio 1 con le linguette rivolte verso l'alto.
		Se le linguette si trovano nel lato lungo, caricare le buste con il bordo della linguetta rivolto verso l'apparecchio e il lato della linguetta rivolto verso l'alto.
	I lucidi si sono caricati di elettricità statica nel vassoio.	Togliere i lucidi e caricarli nel vassoio 1 un foglio alla volta. Non sfogliare velocemente i lucidi prima di caricarli.
	Si utilizzano supporti di stampa non supportati (dimensioni, spessore, tipo errato, ecc.).	Utilizzare supporti di stampa approvati da Epson.  Fare riferimento a "Specifiche" a pagina 90.
	Il rullo di alimentazione del supporto di stampa è sporco.	Pulire il rullo di alimentazione del supporto di stampa.  Per ulteriori dettagli, fare riferimento a "Rulli del supporto di stampa" a pagina 203.

## Risoluzione di altri problemi

Per ordinare i materiali di consumo Epson, andare all'indirizzo [www.q-shop.com](http://www.q-shop.com).

Sintomo	Causa	Soluzione
L'alimentazione dell'apparecchio non è accesa.	Il cavo di alimentazione non è inserito correttamente nella presa.	Spegnere l'apparecchio, verificare che il cavo di alimentazione sia inserito correttamente nella presa e accendere l'apparecchio.
	La presa collegata all'apparecchio ha qualche problema.	Inserire un altro apparecchio elettrico nella presa e verificare se funziona correttamente.
	L'interruttore di accensione non è nella posizione corretta (posizione I).	Spegnere l'interruttore di alimentazione (posizione O), quindi riaccenderlo (posizione I).
	L'apparecchio è collegato a una presa con una tensione o frequenza che non corrisponde alle specifiche dell'apparecchio.	Utilizzare una sorgente di alimentazione con le specifiche elencate nell'appendice A, "Specifiche tecniche".
Sul pannello di controllo appare Toner basso più spesso del previsto.	Una delle cartucce di toner può essere difettosa.	Rimuovere le cartucce di toner e verificare l'eventuale presenza di danni. In caso di danni, sostituirla.
	La stampa viene effettuata con una copertura eccessiva di toner.	Fare riferimento alle specifiche nell'appendice A.
Impossibile stampare l'elenco dello stato dell'apparecchio.	Il vassoio è vuoto.	Controllare che almeno il vassoio 1 sia caricato con un supporto di stampa e che sia in posizione e fissato.
	Inceppamento del supporto di stampa.	Risolvere l'inceppamento del supporto di stampa.

<b>Sintomo</b>	<b>Causa</b>	<b>Soluzione</b>
Le immagini non possono essere stampate dalla telecamera digitale.	La telecamera digitale collegata non è compatibile con PictBridge.	Utilizzare una telecamera digitale compatibile con PictBridge.
	La modalità di trasferimento della telecamera digitale non è impostata su PictBridge.	Impostare la modalità di trasferimento della telecamera digitale su PictBridge.
	La funzione Dirett. camera per questa unità è impostata su Disabilita.	Modificare l'impostazione per Utilità/gestione Ammin/Dirett. camera su Abilita.
	Per l'autenticazione utente non è specificato un utente pubblico.	Contattare l'amministratore di questa unità.
Impossibile stampare da un dispositivo di memoria USB.	Il formato del file (estensione del file) non è tra quelli che possono essere stampati.	La stampa è possibile solo per file con formato (estensione) JPEG, TIFF o PDF.
	Per l'identificazione utente non è specificato un utente pubblico.	Contattare l'amministratore di questa unità.



<b>Sintomo</b>	<b>Causa</b>	<b>Soluzione</b>
La stampa richiede troppo tempo.	L'apparecchio è impostato su una modalità di stampa lenta (ad esempio "cartoncino" o "lucido").	Quando si utilizzano supporti speciali la stampa richiede più tempo. Quando si utilizza carta normale, verificare che il tipo di supporto sia impostato correttamente nel driver.
	L'apparecchio è impostato nella modalità di risparmio energia.	Per iniziare in modalità di risparmio energia la stampa richiede un certo tempo.
	Il lavoro è molto complesso.	Attendere. Non è necessaria alcuna azione.
	L'apparecchio non ha memoria sufficiente.	Installare la memoria opzionale per aumentare la capacità di memoria dell'apparecchio.
	È inserita una cartuccia di toner per una regione diversa o una cartuccia di toner non approvata (nella finestra dei messaggi è visualizzato il messaggio Toner errato X).	Inserire una cartuccia di toner Epson corretta approvata per l'apparecchio specifico.
	Se durante la trasmissione del lavoro di stampa in modalità Copia è stato rilevato un errore, l'elaborazione dell'errore e la ripresa della stampa richiede un certo tempo.	Attendere. Non è necessaria alcuna azione.
Vengono stampate pagine bianche.	Una o più cartucce di toner sono difettose o vuote.	Controllare le cartucce di toner. Se le cartucce sono vuote, l'immagine non verrà stampata correttamente o non verrà stampata del tutto.
	Viene utilizzato il supporto errato.	Verificare il tipo di supporto di stampa.

<b>Sintomo</b>	<b>Causa</b>	<b>Soluzione</b>
Non vengono stampate tutte le pagine.	Il lavoro è stato involontariamente annullato da un altro utente.	Tentare di stampare le pagine restanti.
	Il vassoio è vuoto.	Controllare che il vassoio sia caricato con un supporto di stampa e che sia in posizione e fissato.
	Un documento viene stampato con un file di overlay creato da un driver della stampante non idoneo.	Stampare il file di overlay con un driver della stampante idoneo.
Con la copia 2in1 (4in1) alcune parti dell'immagine si perdono.	Nel caso della stampa di buste, il rapporto zoom è stato specificato e quindi è stata impostata la copia 2in1 (4in1).	Con la copia 2in1 (4in1), il rapporto zoom viene regolato automaticamente. Nel caso della copia 2in1 (4in1) su supporti di stampa con un'area di stampa ristretta, come le buste, impostare la copia 2in1 (4in1) e poi regolare il rapporto zoom, se necessario.
L'apparecchio si resetta o si spegne con frequenza.	Il cavo di alimentazione non è inserito correttamente nella presa.	Spegnere l'apparecchio, verificare che il cavo di alimentazione sia inserito correttamente nella presa e accendere l'apparecchio.
	Si è verificato un errore di sistema.	Contattare l'assistenza tecnica con le informazioni relative all'errore.

<b>Sintomo</b>	<b>Causa</b>	<b>Soluzione</b>
Si verificano problemi con il duplex.	Supporto di stampa o impostazioni errati.	Verificare di utilizzare il supporto di stampa corretto. <ul style="list-style-type: none"> <li>■ Fare riferimento a “Specifiche” a pagina 90.</li> <li>■ Non utilizzare l'opzione duplex con supporti di stampa personalizzati, buste, etichette, cartoline, cartoncino, carta intestata, supporti patinati o lucidi.</li> <li>■ Verificare di non aver mescolato i tipi di supporto di stampa nel vassoio.</li> </ul>
		Nel driver della stampante di Windows (Layout/Tipo di stampa), scegliere “Due lati”.
		Impostare la copia duplex (fronte-retro). Per ulteriori dettagli sull'impostazione della copia duplex (fronte-retro), fare riferimento a “Impostazione della copia duplex (fronte-retro)” a pagina 147.
		Per N-up su pagine copiate in duplex, scegliere Fascicola solo nella scheda Normal del driver della stampante. Non impostare la fascicolazione nell'applicazione.
Il trasferimento dei dati scansionati nel dispositivo di memoria USB richiede molto tempo.	Il tempo di risposta può essere lento a seconda del dispositivo di memoria USB utilizzato.	Attendere il termine del trasferimento.
Impossibile entrare in modalità Scan.	Si è verificato un errore in modalità Copia.	Correggere la causa dell'errore e entrare in una modalità diversa.

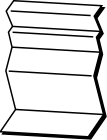

<b>Sintomo</b>	<b>Causa</b>	<b>Soluzione</b>
Con N-up su copie multiple, l'uscita è errata.	Sia il driver della stampante che l'applicazione sono stati impostati per la fascicolazione.	Per N-up su copie multiple, scegliere Fascicola solo nella scheda Normal del driver della stampante. Non impostare la fascicolazione nell'applicazione.
L'uscita Rilegatura a sinistra e a destra del libretto è errata.	Sia il driver della stampante che l'applicazione sono stati impostati per la fascicolazione.	Per la Rilegatura a sinistra libretto e la Rilegatura a destra libretto, scegliere Fascicola solo nella scheda Normal del driver della stampante. Non impostare la fascicolazione nell'applicazione.
Si sentono rumori insoliti.	L'apparecchio non è in posizione orizzontale.	Collocare l'apparecchio su una superficie piana, dura e non inclinata.
	Il vassoio non è inserito correttamente.	Rimuovere il vassoio che si sta utilizzando per la stampa e reinserirlo completamente nell'apparecchio.
	Oggetto estraneo incastrato nell'apparecchio.	Spegnere l'apparecchio e rimuovere l'oggetto. Se ciò non fosse possibile, contattare l'assistenza tecnica.
In caso di copia o scansione con l'AAD, appare una fascia all'estremità dell'immagine o della carta (da 5 a 6 mm).	Può essersi verificato un problema di funzionamento durante il trasferimento della carta con l'AAD.	Se dopo la copia compare una fascia nel foglio, selezionare un'impostazione per scurire la densità di copia di un livello.  Se dopo la scansione compare una fascia nell'immagine, eseguire la scansione con il vetro originale.
Impossibile copiare con l'AAD.	L'AAD è impostato su Busta DL, Busta Monarch o Busta C6.	Collocare il documento sul vetro originale. Con il formato Busta DL, alcune aree potrebbero non essere copiate.

Sintomo	Causa	Soluzione
Durante la scansione con l'AAD a 600 dpi, l'immagine è diventata più chiara e lo sfondo è diventato più scuro.	Immediatamente dopo l'accensione dell'apparecchio, l'intensità della lampada aumenta. Di conseguenza, l'immagine può diventare più chiara e lo sfondo più scuro.	Se l'immagine diventa più chiara o più scura, eseguire la scansione con il vetro originale. Inoltre, eseguire le operazioni di scansione dopo un'ora e mezza o oltre dall'accensione dell'apparecchio e della lampada.
Le immagini scansionate sono rumorose.	La risoluzione è impostata su 150 x 150 dpi mentre la modalità di scansione è impostata su Misto o Testo.	Impostare la modalità di scansione su Foto.
Alcune aree dell'immagine scansionata mancano.	Per la scansione dell'immagine viene utilizzato Acrobat 8 (versione Macintosh).	Con l'impostazione Acrobat Scan, disattivare le funzioni OCR e Filtro.
L'utilità basata sulla rete non è accessibile.	La password dell'amministratore di Web-based EpsonNet config è errata.	La password dell'amministratore di Web-based EpsonNet config è composta da un minimo di 0 caratteri e da un massimo di 16 caratteri. Per i dettagli relativi alla password dell'amministratore di Web-based EpsonNet config, vedere la Reference Guide nel CD-ROM del software.
Il supporto di stampa è raggrinzito. 	Il supporto di stampa è umido a causa dell'umidità o per essere stato bagnato con acqua.	Rimuovere il supporto umido e sostituirlo con uno nuovo e asciutto.
	Il rullo di alimentazione dei supporti di stampa o l'unità del fusore sono difettosi.	Verificare l'eventuale presenza di danni. Se necessario, contattare l'assistenza tecnica con le informazioni relative all'errore.
	Si utilizzano supporti di stampa non supportati (dimensioni, spessore, tipo errato, ecc.).	Utilizzare supporti di stampa approvati da Epson. Fare riferimento a "Specifiche" a pagina 90.



<b>Sintomo</b>	<b>Causa</b>	<b>Soluzione</b>
I dati sono stati inviati all'apparecchio, ma la stampa non inizia.	Nella finestra dei messaggi viene visualizzato un messaggio di errore.	Agire in base al messaggio visualizzato.
	Se viene specificata l'impostazione di autenticazione utente è possibile che un lavoro venga annullato.	Fare clic sul pulsante Autenticazione utente nel driver della stampante e inserire le informazioni necessarie prima della stampa.
Il disco rigido è stato formattato automaticamente.	Il disco rigido era pieno.	Quando sul pannello di controllo appare HDD Quasi pieno, eliminare lavori di stampa e risorse (font, forme, ecc.) che erano stati salvati nel disco rigido mediante Web-based EpsonNet config.



## Risoluzione dei problemi relativi alla qualità di stampa



Sintomo	Causa	Soluzione
<p>Non viene stampato nulla oppure nella pagina stampata appaiono punti bianchi.</p> 	Una o più cartucce di toner possono essere difettose.	Rimuovere le cartucce di toner e verificare che non siano danneggiate.
	Una o più unità di riproduzione delle immagini possono essere difettose.	Rimuovere le unità di riproduzione delle immagini e verificare l'eventuale presenza di danni. In caso di danni, sostituirle.
	Il supporto di stampa è umido.	Regolare l'umidità per la conservazione dei supporti di stampa. Rimuovere il supporto umido e sostituirlo con uno nuovo e asciutto.
	Il supporto di stampa impostato nel driver della stampante non corrisponde a quello caricato nell'apparecchio.	Caricare il supporto corretto nell'apparecchio.
	Sono stati prelevati diversi fogli nello stesso tempo.	Rimuovere il supporto di stampa dal vassoio e verificarne l'elettricità statica. Sfogliare velocemente la carta normale o altri supporti di stampa (ma non i lucidi) e riposizionarli nel vassoio.
<p>L'intero foglio viene stampato in nero o in un colore.</p> 	Una o più cartucce di toner possono essere difettose.	Rimuovere le cartucce di toner e verificare l'eventuale presenza di danni. In caso di danni, sostituirla.
	Una o più unità di riproduzione delle immagini possono essere difettose.	Rimuovere le unità di riproduzione delle immagini e verificare l'eventuale presenza di danni. In caso di danni, sostituirla.

<b>Sintomo</b>	<b>Causa</b>	<b>Soluzione</b>
L'immagine è troppo chiara; densità dell'immagine bassa. 	La lente laser è sporca.	Pulire la lente laser.
	La densità di copia è impostata su un livello troppo chiaro.	Selezionare una densità di copia più scura.
	Il supporto di stampa è umido.	Rimuovere il supporto umido e sostituirlo con uno nuovo e asciutto.
	Nella cartuccia non rimane molto toner.	Sostituire la cartuccia del toner.
	Una o più cartucce di toner possono essere difettose.	Rimuovere le cartucce di toner e verificare l'eventuale presenza di danni. In caso di danni, sostituirla.
	Il tipo di supporto di stampa è impostato in modo errato.	Durante la stampa di buste, etichette, carta intestata, cartoline, cartoncino, supporti patinati o lucidi, specificare il tipo di supporto appropriato nel driver della stampante.
L'immagine è troppo scura. 	La densità di copia è impostata su un livello troppo scuro.	Selezionare una densità di copia più chiara.
	Il documento non è stato premuto abbastanza contro il vetro originale.	Posizionare il documento in modo che sia premuto abbastanza contro il vetro originale. Per i dettagli relativi al posizionamento del documento sul vetro originale, fare riferimento a "Posizionamento di un documento sul vetro originale" a pagina 119.
	Una o più cartucce di toner possono essere difettose.	Rimuovere le cartucce di toner e verificare l'eventuale presenza di danni. In caso di danni, sostituirla.
	Una o più unità di riproduzione delle immagini possono essere difettose.	Rimuovere le unità di riproduzione delle immagini e verificare l'eventuale presenza di danni. In caso di danni, sostituirla.



Sintomo	Causa	Soluzione
L'immagine è offuscata; lo sfondo è leggermente scolorito; lucidità insufficiente dell'immagine stampata. 	Una o più cartucce di toner possono essere difettose.	Rimuovere le cartucce di toner e verificare l'eventuale presenza di danni. In caso di danni, sostituirla.
	Una o più unità di riproduzione delle immagini possono essere difettose.	Rimuovere le unità di riproduzione delle immagini e verificare l'eventuale presenza di danni. In caso di danni, sostituirla.
	Il vetro originale è sporco.	Pulire il vetro originale. Per ulteriori dettagli, fare riferimento a "Pulizia dell'apparecchio" a pagina 202.
	Il cuscinetto originale del coperchio è sporco.	Pulire il cuscinetto originale del coperchio. Per ulteriori dettagli, fare riferimento a "Pulizia dell'apparecchio" a pagina 202.
La densità di stampa o del colore non è uniforme. 	Una o più cartucce di toner possono essere difettose o quasi esaurite.	Rimuovere le cartucce di toner e verificare l'eventuale presenza di danni. In caso di danni, sostituirla.
	Una o più unità di riproduzione delle immagini sono difettose.	Rimuovere le unità di riproduzione delle immagini e verificare l'eventuale presenza di danni. In caso di danni, sostituirla.
	L'apparecchio non è in posizione orizzontale.	Collocare l'apparecchio su una superficie piana, dura e non inclinata.
La stampa è irregolare o l'immagine è screziata. 	Il supporto di stampa è umido.	Regolare l'umidità nell'area di conservazione dei supporti di stampa. Rimuovere il supporto umido e sostituirlo con uno nuovo e asciutto.
	Si utilizzano supporti di stampa non supportati (dimensioni, spessore, tipo errato, ecc.).	Utilizzare supporti di stampa approvati da Epson. Fare riferimento a "Specifiche" a pagina 90.
	Una o più cartucce di toner possono essere difettose.	Rimuovere le cartucce di toner e verificare l'eventuale presenza di danni. In caso di danni, sostituirla.
	Una o più unità di riproduzione delle immagini sono difettose.	Rimuovere le unità di riproduzione delle immagini e verificare l'eventuale presenza di danni. In caso di danni, sostituirla.

Sintomo	Causa	Soluzione
Fusione insufficiente o distacco dell'immagine quando viene strofinata. 	Il supporto di stampa è umido.	Rimuovere il supporto umido e sostituirlo con uno nuovo e asciutto.
	Si utilizzano supporti di stampa non supportati (dimensioni, spessore, tipo errato, ecc.).	Utilizzare supporti di stampa approvati da Epson. Fare riferimento a "Specifiche" a pagina 90.
	Il tipo di supporto di stampa è impostato in modo errato.	Durante la stampa di buste, etichette, carta intestata, cartoline, cartoncino o lucidi, specificare il tipo di supporto appropriato nel driver della stampante.
Macchie di toner o immagini residue. 	Una o più cartucce di toner sono difettose o inserite in modo errato.	Rimuovere le cartucce di toner e verificare l'eventuale presenza di danni. In caso di danni, sostituirle.
Macchie di toner sul retro della pagina (sia che sia stata stampata fronte-retro o meno). 	Il rullo di trasferimento del supporto di stampa è sporco.	Pulire il rullo di trasferimento del supporto di stampa. Se si considera che il rullo di trasferimento debba essere sostituito, contattare l'assistenza tecnica con le informazioni relative all'errore.
	Il percorso del supporto di stampa è sporco di toner.	Stampare alcuni fogli bianchi e il toner in eccesso dovrebbe sparire.
	Una o più cartucce di toner sono difettose.	Rimuovere le cartucce di toner e verificare l'eventuale presenza di danni. In caso di danni, sostituirle.
	Una o più unità di riproduzione delle immagini sono difettose.	Rimuovere le unità di riproduzione delle immagini e verificare l'eventuale presenza di danni. In caso di danni, sostituirle.

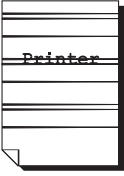
<b>Sintomo</b>	<b>Causa</b>	<b>Soluzione</b>
In un disegno regolare appaiono aree anomale (bianche, nere o a colori). 	La lente laser è sporca.	Pulire la lente laser.
	La finestra di esposizione è sporca.	Pulire la finestra di esposizione. Per ulteriori dettagli, fare riferimento a "Pulizia dell'apparecchio" a pagina 202.
	Una cartuccia di toner potrebbe essere difettosa.	Rimuovere la cartuccia di toner del colore che sta causando le anomalie delle immagini e sostituirla con una cartuccia nuova.
	Una o più unità di riproduzione delle immagini sono difettose.	Rimuovere le unità di riproduzione delle immagini e verificare l'eventuale presenza di danni. In caso di danni, sostituirlle.
Difetti delle immagini. 	La lente laser è sporca.	Pulire la lente laser.
	Una cartuccia di toner potrebbe perdere.	Rimuovere le cartucce di toner e verificare l'eventuale presenza di danni. In caso di danni, sostituirlle.
	Una cartuccia di toner potrebbe essere difettosa.	Rimuovere la cartuccia di toner del colore che sta causando le anomalie delle immagini e sostituirla con una cartuccia nuova.
Sull'immagine appaiono linee o fasce laterali. 	L'apparecchio non è in posizione orizzontale.	Collocare l'apparecchio su una superficie piana, dura e non inclinata.
	Il percorso del supporto di stampa è sporco di toner.	Stampare alcuni fogli e il toner in eccesso dovrebbe sparire.
	Una o più cartucce di toner possono essere difettose.	Rimuovere le cartucce di toner e verificare l'eventuale presenza di danni. In caso di danni, sostituirlle.
	Una o più unità di riproduzione delle immagini sono difettose.	Rimuovere le unità di riproduzione delle immagini e verificare l'eventuale presenza di danni. In caso di danni, sostituirlle.

<b>Sintomo</b>	<b>Causa</b>	<b>Soluzione</b>
I colori risultano decisamente errati.	Una o più cartucce di toner possono essere difettose.	Rimuovere le cartucce di toner e verificare che il toner sia distribuito in modo uniforme su ognuno dei rulli delle cartucce, quindi reinserire le cartucce di toner.
I colori non sono registrati correttamente; i colori vengono miscelati o variano da pagina a pagina.	Le gradazioni non sono regolate correttamente.	Impostare Impostazioni/ Calibratura nel menu Utilità su Acceso ed eseguire la calibrazione del colore AIDC. Per ulteriori dettagli, fare riferimento a "Menu Impostazioni" a pagina 27.
	Durante la calibratura il coperchio anteriore è aperto.	
	Una o più cartucce di toner possono essere difettose.	Rimuovere le cartucce di toner e verificare l'eventuale presenza di danni. In caso di danni, sostituirle.
	Il supporto di stampa è umido.	Rimuovere il supporto umido e sostituirlo con uno nuovo e asciutto.
Il colore viene riprodotto in maniera scarsa o ha una scarsa densità. 	Una o più unità di riproduzione delle immagini possono essere difettose.	Rimuovere le unità di riproduzione delle immagini e verificare l'eventuale presenza di danni. In caso di danni, sostituirle.

Se il problema non viene risolto, anche dopo aver eseguito le operazioni consigliate sopra, contattare l'assistenza tecnica con le informazioni relative all'errore.

# Messaggi di stato, errore e assistenza

I messaggi di stato, errore e assistenza vengono visualizzati nella finestra dei messaggi, forniscono informazioni sull'apparecchio e favoriscono l'individuazione di molti problemi. Quando la condizione associata a un messaggio visualizzato cambia, il messaggio viene cancellato dalla finestra.

## Messaggi di stato

Questo messaggio...	significa...	Eeguire le seguenti operazioni...
Accettato	Le impostazioni vengono applicate.	Non è necessaria alcuna azione.
Ricezione dati	L'apparecchio sta ricevendo dati.	
Risp.energia (Non appare nulla)	L'apparecchio è in modalità di risparmio energia per ridurre il consumo di alimentazione durante i periodi di inattività.	
Nessuno	L'oggetto non esiste.	
Annulla scans.PC	Il lavoro di scansione è stato annullato dal driver.	
Attendere	La calibrazione del colore AIDC è in esecuzione.  La calibrazione del colore AIDC viene effettuata automaticamente nelle seguenti circostanze. <ul style="list-style-type: none"><li>■ Quando l'apparecchio viene acceso</li><li>■ Quando l'apparecchio si riattiva dopo la modalità di risparmio energia (Pausa)</li><li>■ Quando l'apparecchio viene riavviato dopo la modifica delle impostazioni</li><li>■ Dopo la sostituzione di una cartuccia di toner</li></ul> Questo processo consente di mantenere una qualità di stampa ottimale.	

Questo messaggio...	significa...	Eeguire le seguenti operazioni...
Pronta a stampare	L'apparecchio è in attesa di stampare.	
In stampa	L'apparecchio sta stampando.	
Ricerca in corso	L'apparecchio sta cercando dati.	
Scansione	L'apparecchio sta eseguendo la scansione del documento.	
Riscaldam.	L'apparecchio si sta scaldando o è in esecuzione un AIDC.	

## Messaggi di errore

Questo messaggio...	significa...	Eeguire le seguenti operazioni...
Impost.scan.2-lati Imposta orig.in AAD	Il documento non è caricato nell'AAD mentre è impostata la scansione duplex (fronte-retro).	Caricare il documento nell'AAD.
Indir.troppo lungo	L'indirizzo e-mail recuperato dal server LDAP supera i 64 caratteri.	L'apparecchio può gestire indirizzi contenenti al massimo 64 byte. Utilizzare un indirizzo più corto.
Collegam.impossi. Server xxx	Non è stato possibile stabilire una connessione con il server specificato.	Verificare le impostazioni nel menu <b>Settaggio rete</b> e riprovare la connessione.
Acquisiz IP impos. Server xxx	Non è stato possibile ottenere l'indirizzo IP del server specificato dal server DNS.	Verificare le impostazioni nel menu <b>Settaggio rete</b> e riprovare ad inviare i dati.

<b>Questo messaggio...</b>	<b>significa...</b>	<b>Eeguire le seguenti operazioni...</b>
Coll.PC non riuscì.	Durante l'invio dei dati in modalità Scan, la connessione con il computer si è interrotta.	Verificare la connessione con il computer e lo stato del driver dello scanner, quindi riprovare a inviare i dati.
Errore comunicazione Memoria USB	Durante l'invio dei dati in modalità Scan, la connessione con il dispositivo di memoria USB si è interrotta.	Verificare la connessione con il dispositivo di memoria USB e riprovare a inviare i dati.
Errore comunicazione Server xxx	Durante l'invio dei dati in modalità Scan, la connessione con il server si è interrotta.	Verificare le impostazioni nel menu Settaggio rete e riprovare ad inviare i dati.
Scollega Memoria USB	La connessione con il dispositivo di memoria USB si è interrotta.	Verificare la connessione con il dispositivo di memoria USB e riprovare a inviare la scansione.
Scollega Server xxx	La connessione con il server si è interrotta.	Verificare le impostazioni nel menu Settaggio rete e riprovare la connessione.
Vita unità fusore	È arrivato il momento di sostituire l'unità fusore.	Sostituire l'unità fusore.  Contattare un rappresentante dell'assistenza qualificato.
Errore lav.sos. Imposs.mem.lav.	Il disco rigido non è installato nell'apparecchio quindi non è stato possibile ricevere un lavoro da memorizzare.	Per memorizzare lavori, installare il disco rigido opzionale nell'apparecchio.

<b>Questo messaggio...</b>	<b>significa...</b>	<b>Eeguire le seguenti operazioni...</b>
Errore lav.sos. Memoria piena	Poiché la memoria è piena, non è stato possibile stampare i lavori memorizzati.	Liberare spazio nella memoria e riprovare la stampa dei lavori memorizzati.
Errore lav.sos. Vassoio3 assente	Poiché il vassoio 3 non è inserito, non è stato possibile stampare i lavori memorizzati.	Per stampare i lavori, inserire il vassoio 3 e ritentare la stampa dei lavori memorizzati.
HDD Errato	È stato installato un disco rigido precedentemente formattato con un altro apparecchio.	Formattare il disco rigido con questo apparecchio o installare un disco rigido formattato con questo apparecchio.
Fine un.i Sostitu. x	È arrivato il momento di sostituire l'unità di riproduzione delle immagini indicata.	Sostituire l'unità di riproduzione delle immagini indicata.
Un.I fine x	È arrivato il momento di sostituire l'unità di riproduzione delle immagini indicata.	Sostituire l'unità di riproduzione delle immagini indicata.
Un.I vita (x)	È arrivato il momento di sostituire l'unità di riproduzione delle immagini indicata.	Sostituire l'unità di riproduzione delle immagini indicata.
Un.I scarsa x	L'unità di riproduzione delle immagini indicata è quasi esaurita e deve essere sostituita entro 200 pagine al 5% di copertura della carta Letter/A4.	Preparare l'unità di riproduzione delle immagini indicata.



<b>Questo messaggio...</b>	<b>significa...</b>	<b>Eeguire le seguenti operazioni...</b>
HDD Quasi Pieno	È stato ricevuto un lavoro da memorizzare anche se il disco rigido non è installato nell'apparecchio.	Eliminare i lavori memorizzati nel disco rigido o formattare l'area utente appropriata.
Toner scorretto Sostit. toner x	La cartuccia di toner indicata non è corretta.	Sostituire la cartuccia di toner indicata con una corretta.
Dim. carta errata	Il formato carta impostato nel vassoio è errato.	Seguire il messaggio e sostituire la carta.
Lavoro annullato	Durante la scansione di un documento dal vetro originale in modalità Scan, è passato più di un minuto dopo la scansione della prima pagina del documento o non è stato possibile inviare i dati. Di conseguenza, il lavoro di scansione è stato automaticamente annullato.	Spegnere l'apparecchio e riaccenderlo dopo aver atteso qualche secondo. Durante l'invio di più pagine, ad esempio, di un libro, eseguire la scansione della prima pagina, quindi eseguire la scansione della pagina successiva entro un minuto.
Err.tipo supporto Carica xxx	In un vassoio della carta non è caricata carta del tipo selezionato.	Caricare carta del tipo selezionato in un vassoio della carta.
File pieno	È stato raggiunto il numero massimo di 1.024 file di dati di immagine.	Spegnere l'apparecchio e riaccenderlo dopo qualche secondo. Diminuire la quantità di dati da stampare (ad esempio, diminuendo la risoluzione) e riprovare a stampare.

<b>Questo messaggio...</b>	<b>significa...</b>	<b>Eeguire le seguenti operazioni...</b>
Memoria piena	L'apparecchio ha ricevuto più dati di quanti fosse possibile elaborare nella sua memoria interna.	Spegnere l'apparecchio e riaccenderlo dopo qualche secondo. Diminuire la quantità di dati da stampare (ad esempio, diminuendo la risoluzione) e riprovare a stampare.
No carta duplex Chiudi funz. duplex O Mod.form.carta	È specificata la stampa duplex (fronte-retro), ma è stata selezionata la carta di un formato incompatibile con la stampa duplex (fronte-retro).	Passare alla stampa fronte (solo fronte) o selezionare una carta con un formato compatibile alla stampa duplex (fronte-retro).
Ness.imp.di rete	Le impostazioni di rete non sono state specificate completamente quando l'apparecchio è stato commutato in modalità Scan.	Prima di eseguire una scansione in modalità Scan, specificare le impostazioni di rete nei menu Settaggio rete e Settaggio E-mail.
Carta non adatta Carica carta (xxx)	In un vassoio della carta non è caricata carta adatta alla stampa.	Caricare nel vassoio carta adatta alla stampa.
Un.i non installata Contr. x	Unità di riproduzione delle immagini indicata non inserita.	Inserire l'unità di riproduzione delle immagini indicata.
Toner non installato Contr. x	La cartuccia di toner indicata non è inserita.	Inserire la cartuccia di toner indicata.

<b>Questo messaggio...</b>	<b>significa...</b>	<b>Eeguire le seguenti operazioni...</b>
Non registrato	Non è registrato nessun indirizzo di destinazione o destinazione di gruppo.	Digitare direttamente l'indirizzo di destinazione per i dati scansionati o registrare un indirizzo di destinazione o una destinazione di gruppo e riprovare a specificare l'indirizzo di destinazione.
Vass.usc.pieno Togliere carta	Il vassoio di uscita è pieno di carta.	Rimuovere tutta la carta dal vassoio di uscita.
Fuori tem.ricerca	La comunicazione con il server LDAP è terminata.	Stabilire nuovamente una connessione con il server LDAP.
Carta esaurita Carica carta (xxx)	Il vassoio indicato ha esaurito la carta.	Caricare il supporto di stampa nel vassoio indicato.
Err.formato carta Reset carta (xxx)	In un vassoio della carta non è caricata carta del formato selezionato.	Caricare carta del formato selezionato in un vassoio della carta.
Rimuovi orig. IN AAD	Il documento è stato caricato nell'AAD mentre è impostata una funzione che richiede la scansione dal vetro originale.	Collocare il documento sul vetro originale.
Risultati magg. xxx	I risultati di ricerca LDAP superano il massimo specificato con Max . risultati nel menu Settaggio LDAP.	Modificare l'impostazione massima o modificare le condizioni di ricerca (ad esempio, aumentare la lunghezza della parola chiave) e riprovare ad eseguire la ricerca LDAP.

<b>Questo messaggio...</b>	<b>significa...</b>	<b>Eseguire le seguenti operazioni...</b>
Errore moto scanner Contr bloc scanner	Lo scanner è bloccato.	Spostare la leva di bloccaggio dello scanner su  , quindi spegnere e riaccendere l'apparecchio. Per ulteriori dettagli, fare riferimento a "Sblocco dello scanner" a pagina 214.
Unità scanner aperta Chiudi unità scanner	L'unità scanner è aperta.	Chiudere lo scanner.
Memo.server piena Server SMTP	La memoria del server SMTP è piena.	Liberare un po' di spazio nel disco, ad esempio, contattando il proprio amministratore del server.
La parte è piena	È stato raggiunto il numero massimo di 236 destinazioni per i dati scansionati.	Inviare i dati e ritentare con la scansione. In caso contrario, eliminare le destinazioni non necessarie prima di aggiungere quelle desiderate.
Toner vuoto Sostit. toner x	La cartuccia di toner indicata è vuota. (Questo messaggio appare se Toner vuoto nel menu Impostazioni menu è impostato su Stop.)	Sostituire la cartuccia di toner indicata.
Toner basso x	La cartuccia di toner indicata è quasi esaurita e deve essere sostituita entro 200 pagine al 5% di copertura della carta Letter/A4.	Preparare la cartuccia di toner indicata.

<b>Questo messaggio...</b>	<b>significa...</b>	<b>Eeguire le seguenti operazioni...</b>
Vita nastro trasf.	È arrivato il momento di sostituire l'unità del nastro di trasferimento.	Sostituire l'unità del nastro di trasferimento.  Contattare un rappresentante dell'assistenza qualificato.
Vita rullo trasf.	È arrivato il momento di sostituire il rullo di trasferimento.	Sostituire il rullo di trasferimento.  Contattare un rappresentante dell'assistenza qualificato.
Vassx aperto Chiudere vassx	Il vassoio della carta indicato è aperto.	Chiudere il vassoio della carta indicato.
Impossibile Fascicolare lavoro	Poiché il disco rigido (area per il salvataggio di copie durante la stampa di serie) è pieno, le copie non possono essere stampate in serie.	Stampare solo una serie alla volta o ridurre il numero di pagine da stampare.
Per.USB non support	È collegato un dispositivo USB incompatibile con questo apparecchio.	Disconnettere il dispositivo USB dall'apparecchio.
Hub USB non suppor.	Un hub USB è collegato a questo apparecchio.	Questo apparecchio non è compatibile con un hub USB. In caso di connessione di cavi USB a questo apparecchio, non utilizzare un hub USB.
Memoria USB piena	Nel dispositivo di memoria USB collegato a questo apparecchio non c'è spazio disponibile.	Eliminare dati dal dispositivo di memoria USB per liberare spazio o utilizzarne un altro.

<b>Questo messaggio...</b>	<b>significa...</b>	<b>Eseguire le seguenti operazioni...</b>
Coperchio xxx aperto Chiudere coperchio xxx	Il coperchio indicato è aperto.	Chiudere il coperchio indicato.
Sportello xxx aperto Chiudere sportello xxx	Lo sportello indicato è aperto.	Chiudere lo sportello indicato.
Errore server xxx	Non è stato possibile salvare il file nel server indicato.	Verificare lo stato del server indicato.
Toner scarto pieno Sost. raccogl.	Il flacone del toner di scarto è pieno.	Sostituire il flacone del toner di scarto.
Scarto quasi pieno	Il flacone del toner di scarto è quasi pieno.	Preparare un flacone del toner di scarto.
Un. I errata x	È inserita un'unità di riproduzione delle immagini incompatibile con l'apparecchio.	Sostituire l'unità di riproduzione delle immagini indicata con una corretta.
Password errata xxx	La password è errata, quindi non è stato possibile accedere al server indicato.	Verificare la password e specificare quella corretta.
Toner errato x	È inserita una cartuccia di toner incompatibile con l'apparecchio.	Sostituire la cartuccia di toner indicata con una corretta.
xxx disabilitato	Le impostazioni TCP/IP, FTP, SMTP o SMB sono disabilitate.	Abilitare le impostazioni TCP/IP, FTP, SMTP o SMB.
Imposta destinazi. Da manuale fino A 16	Durante una ricerca LDAP sono stati trovati più di 16 indirizzi.	Aumentare il numero dei caratteri inseriti e rieseguire la ricerca.

## Messaggi di assistenza

Questi messaggi indicano un guasto più grave che può essere risolto solo da un tecnico dell'assistenza clienti. Se viene visualizzato uno di questi messaggi, spegnere l'apparecchio e riaccenderlo. Se il problema persiste, rivolgersi al rivenditore locale o al responsabile dell'assistenza autorizzato.

<b>Questo messaggio di assistenza...</b>	<b>significa...</b>	<b>Eeguire le seguenti operazioni...</b>
Problema meccanico Chiam assi (xxxx)	È stato rilevato un errore relativo all'elemento indicato "xxxx" nel messaggio di assistenza.	Riavviare l'apparecchio. Questa operazione spesso serve a cancellare il messaggio di assistenza e il funzionamento dell'apparecchio può riprendere.  Se il problema persiste, contattare l'assistenza tecnica.





---

***Installazione  
degli accessori***

---

**12**

# Introduzione

## Note

---

---

**Qualsiasi danno all'apparecchio causato dall'uso di accessori non prodotti o supportati da Epson renderà nulla la garanzia.**

---

In questo capitolo vengono fornite le informazioni relative ai seguenti accessori.

<b>Modulo di memoria Dual In-Line (DIMM)</b>	DIMM da 256 MB, 512 MB (DDR2-667 SO-DIMM, 166 MHz, 200 pin, Non-ECC, Unbuffered, CL=3) Densità: 512 Mbit Organizzazione: 64 Mword x 8 bit
<b>Vassoio 3</b>	Unità di alimentazione inferiore con vassoio da 500 fogli incluso
<b>Disco rigido</b>	Disco rigido da 40 GB

## Note

---

---

**Il disco rigido non può essere installato per essere utilizzato nello stesso tempo.**

**Durante l'installazione degli accessori è necessario che l'apparecchio e gli accessori siano sempre spenti e scollegati dall'alimentazione.**

---

# Protezione antistatica

## **Note**

---

È molto importante proteggere la scheda di controllo della stampante da eventuali danni elettrostatici durante l'esecuzione di qualsiasi attività che la coinvolga.

Anzitutto spegnere tutti gli interruttori di alimentazione. Se nel kit delle opzioni della stampante è fornito un bracciale antistatico, attaccarne un'estremità al proprio polso e l'altra al telaio metallico non rivestito nella parte posteriore della stampante. Evitare sempre di attaccare il bracciale a parti dell'apparecchiatura in cui ci sia presenza di corrente elettrica. Plastica, gomma, legno e superfici metalliche verniciate non rappresentano punti di messa a terra accettabili.

Se non si dispone di un bracciale antistatico, scaricare la carica elettrostatica del proprio corpo toccando una superficie collegata a terra prima di toccare le schede o i componenti della stampante. Dopo aver scaricato la propria carica elettrostatica evitare di camminare.

---

# Modulo di memoria Dual In-Line (DIMM)



*Per la stampa di grafici complessi e per la stampa duplex (fronte-retro) potrebbe essere necessaria una memoria aggiuntiva (DIMM).*



*Questo apparecchio rileva solo metà della quantità della memoria installata.*

*Il modulo di memoria dual in-line (o DIMM) è una scheda a circuito compatto con chip di memoria a montaggio superficiale.*

*Sono disponibili 256 MB di memoria onboard e uno slot di espansione della memoria. La memoria è espandibile fino a massimo 768 MB (256 MB + 512 MB).*

## Installazione di un modulo DIMM

### Note

---

**È molto importante proteggere la scheda di controllo della stampante e tutte le schede di circuiti associate da eventuali danni elettrostatici.**

**Prima di eseguire questa procedura, riesaminare le avvertenze antistatiche riportate a pagina 253. Inoltre, afferrare sempre le schede di circuiti esclusivamente dai bordi.**

---

- 1 Spegnere l'apparecchio e scollegare il cavo di alimentazione e i cavi di interfaccia.

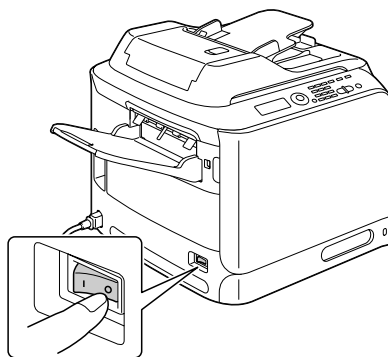

- 2** Rimuovere il coperchio posteriore.

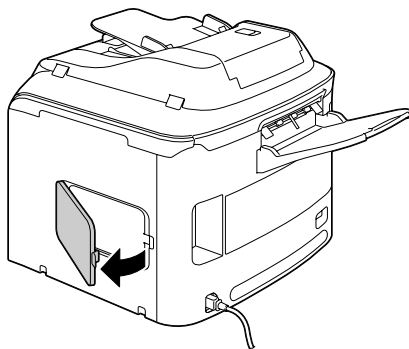

- 3** Con un cacciavite, allentare la vite.



*Non rimuovere altre viti oltre a quella indicata nella figura.*

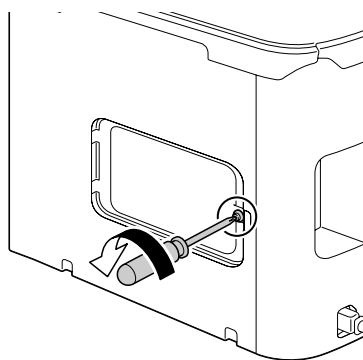

- 4** Aprire il coperchio interno.

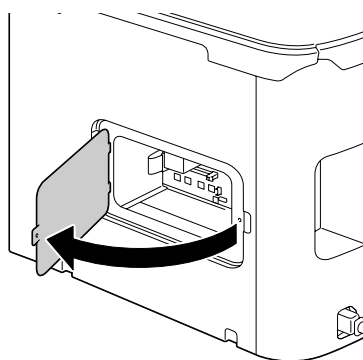

- 5** Inserire il nuovo modulo DIMM direttamente nel connettore DIMM fino a far scattare i fermi nella posizione di bloccaggio. Osservare il lato inchiodato del modulo DIMM per allinearlo al connettore. Se non è possibile far scattare il modulo DIMM in posizione, non forzarlo. Riposizionarlo, assicurandosi che il modulo DIMM sia completamente inserito nel connettore.

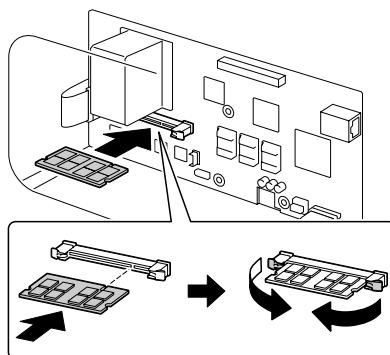

- 6** Chiudere il coperchio interno e serrare la vite.  
**7** Chiudere il coperchio posteriore.  
**8** Ricollegare tutti i cavi di interfaccia.  
**9** Ricollegare il cavo di alimentazione e accendere l'apparecchio.

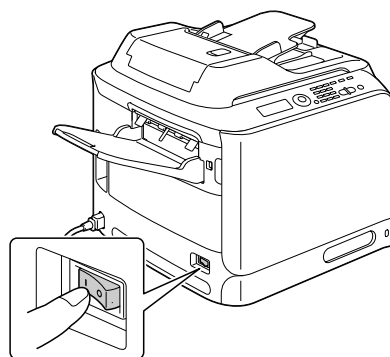

- 10** Indicare la presenza della memoria aggiuntiva della stampante nel driver della stampante Windows (scheda Proprietà/Configurazione).  
**11** Stampare una pagina di configurazione (*Rapporto / Stato / Rapporto / Configuraz. pagi.*) e verificare che sia elencata la quantità totale della RAM installata nella stampante.

# Disco rigido

Installando un disco rigido è possibile eseguire le seguenti operazioni:

- Stampa/salvataggio di lavori
- Download di font/forme/profilo di colori
- Autenticazione utente
- Stampa diretta

## Installazione del disco rigido

### Note

---

**È molto importante proteggere la scheda di controllo della stampante e tutte le schede di circuiti associate da eventuali danni elettrostatici. Prima di eseguire questa procedura, riesaminare le avvertenze antistatiche riportate a pagina 269. Inoltre, afferrare sempre le schede di circuiti esclusivamente dai bordi.**

---

- 1 Spegnere l'apparecchio e scollegare il cavo di alimentazione e i cavi di interfaccia.

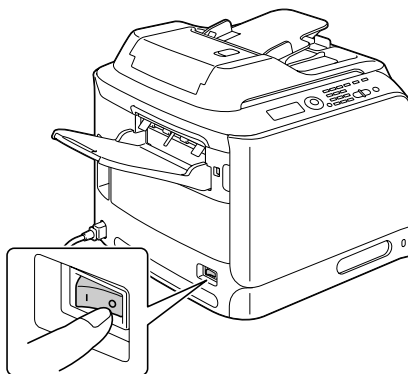

- 2** Rimuovere il coperchio posteriore.

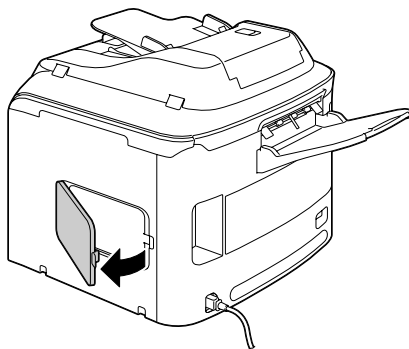

- 3** Con un cacciavite, allentare la vite.



*Non rimuovere altre viti oltre a quella indicata nella figura.*

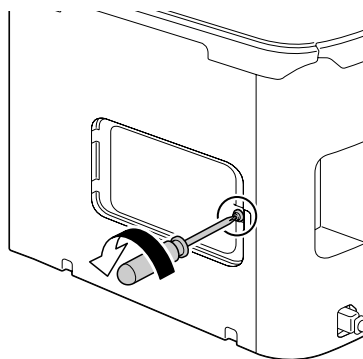

- 4** Aprire il coperchio interno.

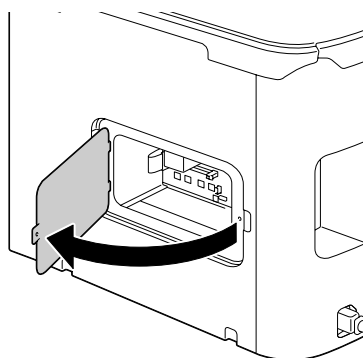



- 5** Inserire il cavo del disco rigido nel connettore della scheda di controllo.

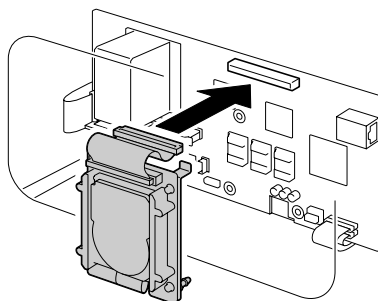

- 6** Inserire i tre piedini di montaggio del disco rigido nei fori della scheda di controllo per montare il disco rigido nella scheda di controllo.

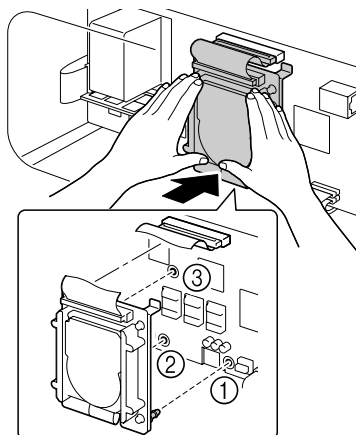

- 7** Chiudere il coperchio interno e serrare la vite.  
**8** Chiudere il coperchio posteriore.  
**9** Ricollegare tutti i cavi di interfaccia.

- 10** Ricollegare il cavo di alimentazione e accendere l'apparecchio.

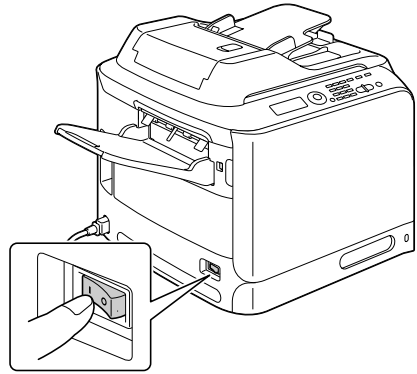

- 11** Indicare la presenza del disco rigido nel driver della stampante Windows (scheda Proprietà/Configurazione).

## Vassoio 3 (unità di alimentazione inferiore)

È possibile installare al massimo un'unità di alimentazione inferiore opzionale (vassoio 3). L'unità di alimentazione inferiore aumenta la capacità di alimentazione di supporti di stampa dell'apparecchio di 500 fogli.

### Contenuto del kit

- Unità di alimentazione inferiore con vassoio (capacità 500 fogli)

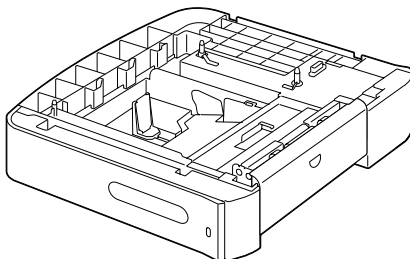

## Installazione del vassoio 3

### Note

---

**Dal momento che l'apparecchio contiene materiali di consumo, assicurarsi di mantenerlo in posizione orizzontale durante lo spostamento al fine di evitare fuoriuscite accidentali.**

---

- 1 Spegner l'apparecchio e scollegare il cavo di alimentazione e i cavi di interfaccia.

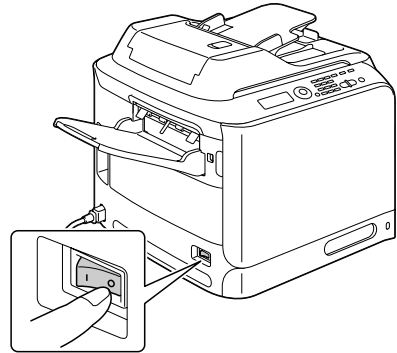

- 2 Preparare l'unità di alimentazione inferiore.



*Appoggiare l'unità di alimentazione inferiore su una superficie piana.*

- 3 Aprire il coperchio a destra dell'unità di alimentazione inferiore.

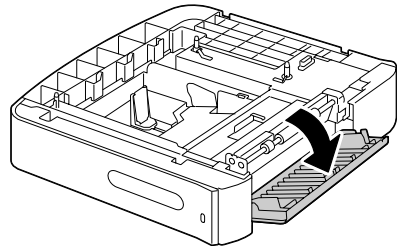

*Il coperchio a destra dell'alimentatore inferiore deve essere aperto prima che questo possa essere installato nell'apparecchio.*

- 4 Con l'aiuto di un'altra persona, posizionare l'apparecchio sull'unità di alimentazione inferiore, assicurandosi che i perni di posizionamento di quest'ultima entrino correttamente nei fori della parte inferiore dell'apparecchio.

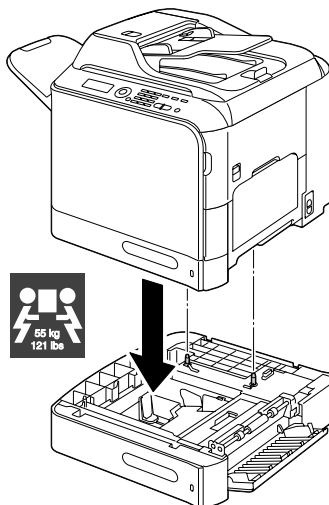

**! WARNING!**

**Questo apparecchio completamente pieno di materiali di consumo pesa circa 55 kg (121 lb). L'apparecchio deve essere sollevato da due persone.**

- 5 Chiudere il coperchio a destra dell'unità di alimentazione inferiore.

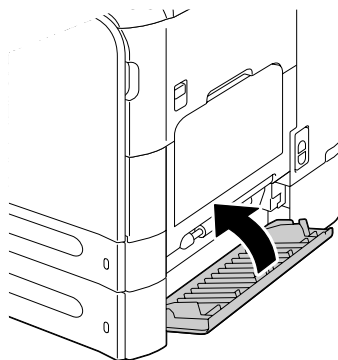

- 6 Ricollegare tutti i cavi di interfaccia.

- 7 Ricollegare il cavo di alimentazione e accendere l'apparecchio.

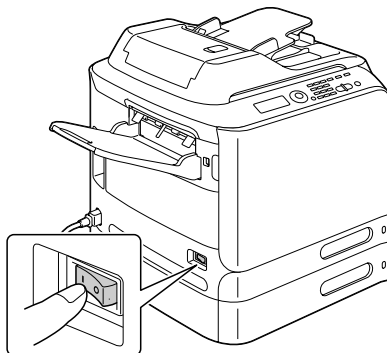

- 8 Indicare la presenza del vassoio 3 nel driver della stampante Windows (scheda Proprietà/Configurazione).

---

***Appendice***

---

**A**

## Specifiche tecniche

Tipo	Da tavolo (stampante laser A4 a colori, all-in-one, configurazione tandem)
Portadocumenti	Fisso
Sistema di sviluppo	SMT monocomponente
Sistema di fusione	Sistema di fusione a nastro
Risoluzione	Copia: 1200 dpi x 600 dpi, 600 dpi x 600 dpi Scansione: 600 dpi x 600 dpi, 600 dpi x 300 dpi (durante l'utilizzo dell'AAD) Stampa: 600 x 600 dpi x 4 bit
Prima stampa	Fronte <ul style="list-style-type: none"><li>■ Bianco e nero/a colori 18,0 secondi per A4/Letter (carta normale)</li></ul>
Prima copia	Fronte <ul style="list-style-type: none"><li>■ In bianco e nero 25,0 secondi per A4/Letter (carta normale) (Normale 600 x 300 dpi)</li><li>■ A colori 28,0 secondi per A4/Letter (carta normale) (Normale 600 x 300 dpi)</li></ul>
Velocità di stampa	Fronte <ul style="list-style-type: none"><li>■ Bianco e nero/a colori 24/24 pagine al minuto per A4 (carta normale)</li></ul>
Velocità di copia	Fronte <ul style="list-style-type: none"><li>■ Bianco e nero/a colori 24/24* pagine al minuto per A4 (carta normale) (Normale 600 x 300 dpi) * Con utilizzo dell'AAD: 20 pagine al minuto (a colori)</li></ul>
Tempo di riscaldamento	In media 50 secondi o meno (tempo necessario per tornare in modalità Pronto dalla modalità Risparmio energia)



Dimensioni del supporto	<p>Vassoio 1 (vassoio di alimentazione manuale)</p> <ul style="list-style-type: none"> <li>■ Larghezza carta: da 92 a 216 mm (da 3,6" a 8,5")</li> <li>■ Lunghezza carta: da 148 a 356 mm (da 5,8" a 14,0")</li> </ul> <p>Vassoio 2</p> <ul style="list-style-type: none"> <li>■ Larghezza carta: da 92 a 216 mm (da 3,6" a 8,5")</li> <li>■ Lunghezza carta: da 148 a 297 mm (da 5,8" a 11,7")</li> </ul> <p>Vassoio 3 (opzionale)</p> <p>A4, B5, Executive, Letter, G-Legal, Legal</p>
Carta/supporto di stampa	<p>Carta normale (da 60 a 90 g/m<sup>2</sup>, da 16 a 24 lb bond)</p> <p>Carta riciclata (da 60 a 90 g/m<sup>2</sup>, da 16 a 24 lb bond)</p> <p>Lucidi</p> <p>Carta intestata</p> <p>Buste</p> <p>Etichette</p> <p>Cartoncino 1 (da 91 a 150 g/m<sup>2</sup>)</p> <p>Cartoncino 2 (da 151 a 210 g/m<sup>2</sup>)</p> <p>Cartolina</p> <p>Patinata 1 (da 100 a 128 g/m<sup>2</sup>)</p> <p>Patinata 2 (da 129 a 158 g/m<sup>2</sup>)</p>
Capacità di ingresso	<p>Vassoio 1 (vassoio di alimentazione manuale)</p> <ul style="list-style-type: none"> <li>■ Carta normale/riciclata: 100 fogli</li> <li>■ Buste: 10 buste</li> <li>■ Lucidi, carta intestata, etichette, cartoncino 1/2, cartolina, supporto patinato 1/2: 20 fogli</li> </ul> <p>Vassoio 2</p> <p>Carta normale/riciclata: 250 fogli</p> <p>Vassoio 3 (opzionale)</p> <p>Carta normale/riciclata: 500 fogli</p>
Capacità di uscita	Vassoio di uscita: 250 fogli

Temperatura operativa	da 10 a 35 °C (da 50 a 95 °F)
Umidità operativa	Da 15% a 85%
Alimentazione elettrica	da 220 a 240 V (da 50 a 60 Hz, ±3%)
Consumo energetico	da 220 a 240 V: 1250 W o inferiore Modalità di risparmio energetico: 25 W o inferiore
Amperaggio	da 220 a 240 V: 6 A o inferiore
Rumore	Standby: 39 dB o inferiore Stampa: 53,5 dB o inferiore Copia: 54,5 dB o inferiore
Dimensioni esterne	Altezza: 578 mm (22,8") Larghezza: 539 mm (21,2") Profondità: 590 mm (23,2")
Peso	50 kg (senza materiali di consumo) 55 kg (con materiali di consumo)
Interfaccia	USB 2.0 (High Speed) compatibile, Ethernet 10Base-T/100Base-TX/1000Base-T, Host USB (PictBridge1.0, stampa con dispositivo USB) connettore RJ-45
Memoria standard	Stampante: 256 MB, Copiatrice: 256 MB

# Immissione di testi

Per indicare il nome dell'utente o programmare il nome del destinatario con tasti per composizione con un solo tocco, è possibile immettere lettere, caratteri accentati, numeri e simboli.

## Funzionamento dei tasti

Immettere numeri, lettere e simboli mediante la tastiera.

Elenco dei caratteri disponibili con ogni tasto della tastiera

## Immissione di nomi

Tastiera	Caratteri disponibili	
	[1]	[A]
1	1	.,'?¿! "1-()@/;:_
2	2	ABC2abcÆÇàáâãääåæç
3	3	DEF3defÐèéêëëð
4	4	GHI4ghiiïï
5	5	JKL5jkl€£¢
6	6	MNO6mnoØŒñóóôôõøœ°
7	7	PQRS7pqrsß\$
8	8	TUV8tuvúúûû
9	9	WXYZ9wxyzþÿ
0	0	(spazio)0
×		
#	#	*+×÷=#%&<>[]{} µ^`~

## Immissione di indirizzi e-mail

Tastiera	Caratteri disponibili	
	[1]	[A]
1	1	._@_-1
2	2	ABC2abc
3	3	DEF3def
4	4	GHI4ghi
5	5	JKL5jkl
6	6	MNO6mno
7	7	PQRS7pqrs
8	8	TUV8tuv
9	9	WXYZ9wxyz
0	0	(spazio)0
×		
#	#	+&/*=!?()%[]^`{ ~\$,:;

## Modifica della modalità di inserimento

Ogni volta che viene premuto il tasto **×** la modalità di inserimento cambia da numeri a lettere e viceversa.

[1...]: è possibile digitare numeri.

[A...]: è possibile digitare lettere.

## Esempio di inserimento

La procedura di immissione di un testo è riportata sotto, utilizzando “NJ Office” come esempio.

- 1** Premere il tasto **×** per modificare la modalità di inserimento in modo da poter immettere lettere.
- 2** Premere due volte il tasto **6**.  
Viene inserito “N”.
- 3** Premere una volta il tasto **5**.  
Viene inserito “J”.
- 4** Premere una volta il tasto **0**.  
Viene inserito uno spazio.

- 5 Premere tre volte il tasto **6**.  
Viene inserito "O".
- 6 Premere sette volte il tasto **3**.  
Viene inserito "f".
- 7 Premere il tasto ►.  
Il cursore si sposta a destra.
- 8 Premere sette volte il tasto **3**.  
Viene inserito "f".
- 9 Premere sette volte il tasto **4**.  
Viene inserito "i".
- 10 Premere sette volte il tasto **2**.  
Viene inserito "c".
- 11 Premere sei volte il tasto **3**.  
Viene inserito "e".

## Correzione di un testo e precauzioni di inserimento

- Per cancellare completamente il testo inserito, tenere premuto il tasto **Indietro**.
- Per eliminare solo parte del testo inserito, utilizzare i tasti ◀ e ▶ per spostare il cursore ( ) sul carattere che si desidera eliminare e premere il tasto **Indietro**.
- Se a un solo tasto vengono assegnati caratteri multipli, nella parte inferiore dello schermo appare “OK=▶”.
- Per utilizzare lo stesso tasto per immettere due caratteri nella stessa riga, dopo aver selezionato il primo carattere premere il tasto ▶. (Fare riferimento all'esempio di inserimento riportato sopra).
- Per immettere uno spazio, premere il tasto **0**.

# Il nostro impegno in materia di protezione ambientale



Come partner di ENERGY STAR®, abbiamo stabilito che questo apparecchio è conforme alle linee guida ENERGY STAR sotto l'aspetto dell'efficienza energetica.

## **Che cos'è un prodotto ENERGY STAR?**

Un prodotto ENERGY STAR è dotato di una funzione speciale che ne consente la commutazione automatica a una modalità di “basso consumo” dopo un periodo di inattività. Un prodotto ENERGY STAR utilizza l'energia in modo più efficiente, consente un risparmio dal punto di vista economico e favorisce la protezione ambientale.





---

# Indice

---

## A

### Agenda telefon.

Ricerca di un indirizzo 164

Selezione dell'indirizzo 164

### Area per la creazione dell'immagine

99

## B

### Buste 93

## C

### Caricamento dei supporti di stampa

100

### Caricamento di un documento 119

### Carta intestata 95

### Carta normale 91

### Carta riciclata 91

### Cartolina 96

### Cartoncino 92

### Conservazione

Supporti di stampa 116

### Copia

Copia 2in1/4in1 142

Copia ID Card 144

Copia in fascicoli 149

Copia poster 146

Densità copia 140

Duplex 147

Modalità Copia 139

Rapporto zoom 140

Ripeti copia 145

Selezione del vassoio del supporto  
di stampa 141

### Copia 2in1/4in1 142

### Copia ID Card 144

### Copia in fascicoli 149

### Copia poster 146

## D

**Disco rigido** 273

**Dispositivo di memoria USB** 160

**Driver della stampante**

Impostazione 126

**Driver della stampante (Postscript, PCL)**

Disinstallazione del 124

Scheda Avanzate 127

Scheda Impostazione per pagina  
128

Scheda Overlay 129

Scheda Qualità 129

Scheda Versione 130

Visualizzazione 125

**Driver della stampante (PPD)**

Visualizzazione 125

**driver della stampante (PPD)**

Disinstallazione 124

**Driver dello scanner**

Driver TWAIN (Macintosh) 156

Driver TWAIN (Windows) 153

Driver WIA (Windows) 155

**Driver TWAIN**

Per Macintosh 156

Per Windows 153

**Driver WIA** 155

**Duplex**

Copia 147

Scan 177

## E

**Elenco preferiti**

Eliminazione di un indirizzo 170

Registrazione di un indirizzo 168,  
169

Selezione dell'indirizzo 162

**Etichette** 94

## F

**Finestra dei messaggi** 12

**Funzionamento dei tasti** 285

## G

**Gruppo**

Modifica/eliminazione di un indirizzo  
175

Registrazione di un indirizzo 174

Selezione dell'indirizzo 163

## I

**Immissione di testi** 285

Correzione di un testo 288

Modalità di inserimento 286

Precauzioni di inserimento 288

**Inceppamento del supporto di stampa**

AAD 227

Area di trasporto orizzontale 236

Dispositivo di switchback 234

Duplex 229

Fusore 230

Rullo di trasferimento 218

Vassoio 1 218

Vassoio 2 221

Vassoio 3 224

**Indirizzo**

Modifica/eliminazione di un indirizzo  
173

Registrazione di indirizzi (ricerca  
LDAP) 171

Registrazione di un indirizzo  
(immissione diretta) 170

Selezione dell'indirizzo 162

**Indirizzo di destinazione dei dati  
scansionati**

Eliminazione di un indirizzo di  
destinazione 168

Modificare l'indirizzo di destinazione  
168

Registrazione di un indirizzo di  
destinazione 169

Specificare destinazioni multiple  
167

Specificare l'indirizzo di  
destinazione 161

## L

Lucidi 97

## M

**Manutenzione** 200

**Margini della pagina** 99

**Materiali di consumo**

Cartuccia toner 182

Raccogliitore del toner di scarto 194

Unità di riproduzione delle immagini  
188

**Memoria diretta** 134

**Menu Carta** 57

**Menu Conf Orig Carta** 31

**Menu di configurazione** 25

**Menu Gestione ammin.** 34

**Menu Impost. scanner** 51

**Menu Impostazioni** 27

**Menu Qualità** 60

**Menu Rapporto/Stato** 22

**Menu Registr. indir.** 50

**Menu Report** 51

**Menu Settaggi copia** 48

**Menu Stampa diretta** 53

**Menu Stampa memoria** 86

**Menu Stampa PS/PCL** 55

Menu Carta 57

Menu Qualità 60

Menu Val.Pre.Sist 80

Prova/Menu St 55

**Menu Utilità** 25

Menu Conf Orig Carta 31

Menu Gestione ammin. 34

Menu Impost. scanner 51

Menu Impostazioni 27

Menu Registr. indir. 50

Menu Report 51

Menu Settaggi copia 48

Menu Stampa diretta 53

**Menu Val.Pre.Sist** 80

**Messaggi**

Messaggi di assistenza 265

Messaggi di errore 256

Messaggi di stato 255

Messaggio di inceppamento del

supporto di stampa 217

**Messaggi di assistenza** 265

**Modalità di inserimento** 286

**Modulo di memoria dual in-line** 270

## P

**Pannello di controllo** 12

**Percorso del supporto di stampa** 216

**Problemi di inceppamento** 238

Percorso del supporto di stampa  
216

Prevenzione 215

Risoluzione 216

**Protezione antistatica** 269

**Prova/Menu St** 55

## Q

**Qualità di stampa** 249

## R

**Rapporto zoom** 140

**Requisiti di sistema** 10

**Ripeti copia** 145

**Risoluzione dei problemi** 211

Inceppamento del supporto di  
stampa 238

Messaggi di stato, errore e  
assistenza 255

## S

**Scan** 152

Colore di scansione 178

Densità di scansione 177

Duplex 177

Eliminazione di un lavoro di  
trasmissione in coda 179

Formato dati 176

Formato di scansione 178

Modalità Scan 177

Oggetto 179

Risoluzione 176

Scan in e-mail 161

Scan in FTP 161

Scan in mem. USB 160  
Scan in SMB 161  
Specificare l'indirizzo di  
destinazione 161  
Specificare la posizione dei dati 160

**Scarica elettrostatica** 269

**Scheda Altri** 130

**Scheda Avanzate** 127

**Scheda Filigrana/Overlay** 129

**Scheda Impostazione per pagina** 128

**Scheda Layout** 128

**Scheda Normal** 127

**Scheda Qualità** 129

**Schermata di stampa** 21

**Selezione del vassoio del supporto di  
stampa** 141

**Server LDAP**

Registrazione di un indirizzo 171

Ricerca di un indirizzo 165

**Supporti di stampa** 90

Area per la creazione dell'immagine  
99

Conservazione 116

**Supporti di stampa patinati** 98

**Supporto**

Caricamento 100

Percorso 216

Prevenzione degli inceppamenti  
215

Risoluzione dei problemi di  
alimentazione 216

**Supporto di stampa originale**

Caricamento 119

## T

**Telecamera diretta** 132

**Tipo di supporto di stampa**

Buste 93

Carta intestata 95

Carta normale 91

Carta riciclata 91

Cartolina 96

Cartoncino 92

Etichette 94

Lucidi 97

Supporti di stampa patinati 98

**Toner residuo** 22

## U

**Unità di alimentazione inferiore** 277

## V

**Vassoio di uscita** 115