EPSON AcuLaser CX28 Series
Guide d'utilisation

NPD3982-01 FR

Copyright

La reproduction, l'enregistrement ou la diffusion de tout ou partie de ce manuel, sous quelque forme et par quelque moyen que ce soit, mécanique, photocopie, sonore ou autres, est interdit sans l'autorisation écrite préalable de Seiko Epson Corporation. Aucune responsabilité n'est assumée quant à l'utilisation des informations de ce manuel relatives aux brevets. Aucune responsabilité n'est également assumée quant aux dommages pouvant résulter de l'utilisation des informations contenues dans ce manuel.

La société Seiko Epson Corporation et ses filiales ne peuvent être tenues pour responsables des préjudices, pertes, coûts ou dépenses encouru(e)s par l'acquéreur de ce produit ou par des tiers, résultant d'un accident, d'une utilisation non conforme ou abusive de l'appareil, de modifications, de réparations ou de transformations non autorisées de ce produit ou encore du non-respect (sauf aux Etats-Unis) des instructions d'utilisation et d'entretien fournies par Seiko Epson Corporation.

Seiko Epson Corporation décline toute responsabilité en cas de dommages ou d'incidents pouvant survenir suite à l'utilisation d'accessoires ou de consommables autres que les produits originaux de Epson ou agréés par la société Seiko Epson Corporation.

ACCORD DE LICENCE LOGICIEL

Ce package contient les éléments suivants fournis par Seiko Epson Corporation (Epson) : le logiciel faisant partie intégrante du système d'impression, les données numériques de contour lisibles par la machine, codées au format spécial et sous forme cryptée ("Programmes de polices"), un autre logiciel fonctionnant sur un système informatique à utiliser avec le Logiciel d'impression ("Logiciel hôte"), et des instructions écrites connexes ("Documentation"). Le terme "Logiciel" s'emploie pour désigner le Logiciel d'impression, les Programmes de polices et/ou le Logiciel hôte, ainsi que toutes mises à jour, versions modifiées, compléments et copies du Logiciel.

Le Logiciel vous est fourni sous licence selon les termes et conditions du présent Accord. Epson vous accorde une sous-licence d'exploitation non exclusive du Logiciel et de sa Documentation, à condition que vous acceptiez ce qui suit :

1. Vous pouvez utiliser le Logiciel d'impression et les Programmes de polices associés pour imprimer sur le(s) périphérique(s) de sortie sous licence, exclusivement à vos propres fins d'exploitation interne.
 2. Outre la licence pour les Programmes de polices mentionnés au paragraphe 1 ("Logiciel d'impression") ci-dessus, vous pouvez utiliser des Programmes de polices Roman pour reproduire des tailles, styles et versions de lettres, chiffres, caractères et symboles ("Polices") à l'écran, à vos propres fins d'exploitation interne.
 3. Vous pouvez faire une copie unique de sauvegarde du Logiciel hôte, à condition que cette copie ne soit pas installée ou utilisée sur un quelconque ordinateur. Nonobstant les restrictions ci-dessus, vous pouvez installer le Logiciel hôte sur un nombre illimité d'ordinateurs dédiés à être utilisés avec un ou plusieurs systèmes d'impression fonctionnant avec le Logiciel d'impression.
 4. Vous pouvez attribuer tous les droits stipulés dans cet Accord à un dépositaire des droits et intérêts de tous les bénéficiaire de cette licence Logiciel et Documentation ("Dépositaire"), à condition de transférer au Dépositaire toutes les copies du Logiciel et sa Documentation associée. Le Dépositaire accepte d'être lié par tous les termes et conditions de cet Accord.
 5. Vous acceptez de ne pas modifier, adapter ou traduire le Logiciel et sa Documentation.
 6. Vous acceptez de ne pas faire de tentatives pour altérer, dissocier, décoder, contrefaire ou décompiler le Logiciel.
 7. Epson et ses ayants droit conservera le titre et la propriété du Logiciel et de sa Documentation ainsi que de toutes leurs éventuelles reproductions.
 8. L'utilisation de noms de marques se fera conformément à la pratique courante, notamment avec mention du nom de leurs propriétaires respectifs. Les noms de marques ne peuvent être utilisés qu'à des fins d'identification de l'imprimé produit par le Logiciel. Cette utilisation ne vous confère aucun droit de propriété sur la marque citée dans ce contexte.
 9. Vous ne pouvez pas louer, céder en bail, sous-licencier, prêter ou transférer des versions ou copies du Logiciel. Le Logiciel ne sera pas utilisé sur support inhabituel, sauf dans le cadre d'un transfert permanent de l'ensemble Logiciel et Documentation mentionné plus haut.
 10. Vous ne pourrez en aucun cas tenir Epson ou agréé pour responsable de dommages consécutifs, fortuits, INDIRECTS, PUNITIFS ou spéciaux, y compris de pertes pécuniaires, même si Epson a été averti de l'éventualité de tels dommages, ou de toute plainte émanant d'une tierce partie. Epson ou agréé rejette toutes formes de garantie concernant le logiciel, expresse ou implicite, incluant sans limitation, des garanties de commercialisation et d'adaptation à des fins particulières, et des droits de titre et d'exclusivité de tierces parties. L'exclusion ou la limitation de dommages fortuits, consécutifs ou spéciaux n'est pas autorisée dans certains états ou sous certaines juridictions. Par conséquent, les limitations ci-dessus peuvent ne pas vous concerner.
-

11. Avis aux utilisateurs finaux dans l'Administration U.S. : Le Logiciel est un "objet commercial" tel que défini à l'article 48 C.F.R.2.101, consistant en un "logiciel informatique commercial" et en une "documentation de logiciel informatique commercial" comme mentionnés à l'article 48 C.F.R. 12.212. Conformément aux articles 48 C.F.R. 12.212 et 48 C.F.R. 227.7202-1 à 227.7202-4, le Logiciel est acquis par tout utilisateur final dans l'Administration U.S. avec les seuls droits stipulés dans le présent Accord.
 12. Vous acceptez de ne pas exporter le Logiciel sous une forme quelconque contrevenant à toutes les lois et réglementations en vigueur pour le contrôle d'exportation dans tout pays.
-

Restrictions légales concernant la copie

Certains types de documents ne doivent jamais être copiés dans le but ou l'intention d'utiliser les copies à la place des originaux.

La liste ci-après, sans être exhaustive, vous donne une indication des documents ne devant en aucun cas être copiés dans toute activité de copie responsable.

Pièces financières et comptables

- Chèques personnels
- Traveller's chèques
- Mandats
- Certificats de dépôt
- Cautions ou autres reconnaissances de dette
- Certificats d'inventaire

Documents légaux

- Bons d'alimentation
- Timbres postaux (oblitérés ou non)
- Chèques ou traites au profit des services publics
- Timbres fiscaux (oblitérés ou non)
- Passeports
- Papiers d'immigration
- Certificats d'immatriculation et permis de conduire
- Titres et actes de propriété immobilière et foncière

Généralités

- Cartes d'identité, badges ou insignes
- Copyrights sans autorisation du détenteur des droits d'auteur

En outre, il est dans tous les cas formellement interdit de copier des billets de banque nationaux ou étrangers ou des oeuvres d'art sans autorisation du détenteur des droits d'auteur.

En cas de doute sur la nature d'un document, consultez votre conseil juridique.



Afin d'empêcher la reproduction illégale de certains documents, tels que des billets de banque, cette machine est équipée d'un dispositif de prévention contre la contrefaçon. celui-ci peut déformer certaines images.

Pour les pays membres de l'UE seulement

Ce symbole signifie : **Ne mettez pas ce produit au rebut avec vos déchets domestiques!**

Pour obtenir des instructions de mise au rebut appropriées, veuillez contacter vos autorités locales. En cas de remplacement d'un produit usagé, vous pouvez confier ce dernier à votre fournisseur pour qu'il le mette au rebut comme il convient. Le recyclage de ce produit permet de préserver les ressources naturelles et de prévenir tous effets nocifs pour l'environnement et la santé, liés à une mauvaise gestion des déchets.

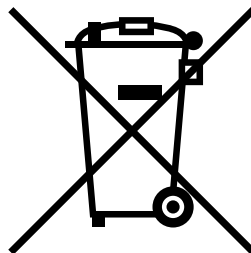

Ce produit est conforme à la directive RoGHS (2002/95/CE)

Table des matières

1	Introduction	1
	Présentation de la machine 2	
	Espace requis 2	
	Composants de la machine 4	
	Vue avant 4	
	Vue arrière 6	
	Vue avant avec options 6	
	CD-ROM du logiciel 7	
	Pilotes de l'imprimante (Pilotes PostScript) 7	
	Pilotes de l'imprimante (Pilotes PCL) 7	
	Pilotes de l'imprimante (Fichiers PPD) 7	
	Pilotes de l'imprimante 8	
	Documentation 9	
	Configuration système requise 10	
2	Panneau de commande et menu de configuration	11
	Présentation du panneau de commande 12	
	Voyants et touches du panneau de commande 12	
	Indications écran 14	
	Ecran principal (Mode Copie) 14	

	Paramètres de copie	15
	Ecran principal (Mode Scan)	17
	Ecran Impression	21
	Vérification de l'état et des paramètres de la machine	22
	Toner restant	22
	Menu Rapport/Etat	22
	total imp.	23
	etat consomm.	23
	Result. TX	24
	Rapports	24
	Présentation du menu de configuration	25
	Menu Utilitaire	25
	Menu Param. Machine	27
	Menu Config. Papier	32
	Menu Gestion admin.	35
	Menu Param. Copie	49
	Menu Enregist. Adress	51
	Menu Rapports	52
	Menu Param. Scanner	52
	Menu Impress. directe	54
	Menu impression PS/PCL	56
	Menu Verif/Impr	56
	Menu Papier	58
	Menu Qualité	61
	Menu Défaut Sys.	81
	Menu impress. memoire	87
3	Gestion des supports	91
	Supports d'impression	92
	Spécifications	92
	Types de support	93
	Papier standard (Papier recyclé)	93
	Papier épais	94
	Enveloppe	95
	Etiquettes	96
	En-tête	97
	Carte	97
	Transparent	98
	Brillant	99
	Surface imprimable garantie	101
	Surface imprimable—Enveloppes	101
	Marges de pages	101
	Chargement des supports d'impression	102
	Recommandations générales	102
	Bac 1 (Alimentation manuelle)	102

	Papier standard	102
	Autres supports	104
	Enveloppes	105
	Planches d'étiquettes/Papier en-tête/Cartes/Papier épais/Papier brillant et transparents	107
	Bac 2	109
	Papier standard	109
	Bac 3 (Chargeur papier inférieur en option)	112
	Papier standard	112
	A propos de l'impression recto-verso	115
	Impression en mode recto-verso automatique	115
	Bac de sortie	117
	Stockage des supports d'impression	118
	Supports originaux	119
	Spécifications	119
	Documents pouvant être placés sur la vitre d'exposition	119
	Documents pouvant être introduits dans le chargeur ADF	119
	Placement d'un document à copier	121
	Placement d'un document sur la vitre d'exposition	121
	Placement d'un document dans le chargeur ADF	122
4	Utilisation du pilote de l'imprimante	123
	Sélection des options/valeurs par défaut du pilote (Windows)	124
	Windows Vista/XP/Server 2003/2000 (PCL6, PS)	124
	Désinstallation du pilote de l'imprimante (Windows)	126
	Windows Vista/XP/Server 2003/2000 (PCL6, PS)	126
	Affichage des paramètres du pilote (Windows)	127
	Windows Vista	127
	Windows XP/Server 2003	127
	Windows 2000	127
	Paramètres du pilote de l'imprimante	128
	Boutons accessibles sur tous les onglets	128
	Onglet Avancé(Pilote d'imprimante PostScript seul)	129
	Onglet Standard	129
	Onglet Mise en page	130
	Onglet Paramétrage par page	130
	Onglet Filigrane/Calque	131
	Onglet Qualité	131
	Onglet Autres	132
	Limitations des fonctions du pilote d'imprimante installé avec Point and Print	132
5	Appareil photo direct	133
	Appareil photo direct	134
	Impression directe depuis un appareil photo numérique	134

6	Mémoire directe	135
	Mémoire directe 136	
	Impression à partir d'une clé USB connectée	136
7	Utilisation du copieur	139
	Copie - Fonctions de base 140	
	Copie de base	140
	Définition de la qualité de copie	141
	Sélection du type de document	141
	Définition de la densité de copie	142
	Définition du pourcentage de Zoom	142
	Sélection d'un pourcentage de zoom prédéfini	142
	Définition d'un pourcentage de zoom personnalisé	143
	Sélection du bac papier	143
	Copie - Fonctions avancées 144	
	Activation de la copie 2en1/4en1	144
	Copie 2en1/4en1 à partir du chargeur ADF	144
	Copie 2en1/4en1 à partir de la vitre d'exposition	144
	Activation d'une fonction de copie	145
	Copie Carte ID	146
	Copie répétée	147
	Copie Poster	148
	Activation de la copie recto-verso	149
	Copie recto-verso à partir du chargeur ADF	149
	Copie recto-verso à partir de la vitre d'exposition	150
	Copie de documents recto-verso	151
	Activation de la fonction Copie assemblée (Tri)	151
	Copie assemblée (Tri) à partir du chargeur ADF	151
	Copie assemblée (Tri) à partir de la vitre d'exposition	151
8	Utilisation du scanner	153
	Numérisation depuis une application sur PC 154	
	Numérisation - Fonctions de base	154
	Paramètres du pilote TWAIN Windows	155
	Paramètres du pilote WIA Windows	157
	Paramètres du pilote TWAIN Macintosh	158
	Numérisation à partir de la machine 160	
	Numérisation - Opérations de base	160
	Définition de la destination des données	161
	Enregistrement des données sur un périphérique mémoire USB (Scan vers Mém. USB)	162
	Spécification d'une adresse de destination (Scan vers E-mail/FTP/SMB)	162
	Saisie directe de l'adresse e-mail	163
	Sélection dans la liste des favoris	163
	Sélection d'une destination de adresses	164

Sélection d'une destination de groupe	165
Sélection dans le carnet d'adresses	165
Recherche dans le carnet d'adresses	166
Recherche sur un serveur LDAP	167
Spécification de plusieurs adresses de destination	169
Modification d'une adresse de destination spécifiée	169
Suppression d'une adresse de destination spécifiée	170
Enregistrement/suppression d'adresses	170
Enregistrement d'adresses dans la liste des favoris	171
Suppression d'adresses de la liste des favoris	171
Enregistrement de destinations de adresses (Saisie directe)	172
Enregistrement de destinations de adresses (Recherche LDAP)	173
Modification/suppression de destinations de adresses	175
Enregistrement de destinations de groupe	176
Modification/suppression de destinations de groupe	176
Sélection du format de données	178
Sélection de la qualité de numérisation	178
Sélection de la résolution	178
Sélection du mode de numérisation	179
Sélection de la densité de numérisation	179
Sélection d'une numérisation en mode recto-verso	179
Définition du format du document numérisé	180
Définition de la couleur de numérisation	180
Spécification du sujet	181
Suppression d'un travail de transmission en attente	181
9 Remplacement des consommables	183
Remplacement des consommables	184
A propos des cartouches de toner	184
Remplacement d'une cartouche de toner	186
Remplacement d'une unité d'imagerie	190
Remplacement du réceptacle de toner usagé	196
10 Entretien	201
Entretien de la machine	202
Nettoyage de la machine	204
Extérieur	204
Rouleaux d'entraînement papier	205
Nettoyage des rouleaux d'entraînement papier (Bac d'alimentation manuel)	205
Nettoyage des rouleaux d'entraînement papier (Bac 2/3)	207
Nettoyage des rouleaux de transposition papier du Bac 3	208
Nettoyage des rouleaux d'entraînement papier du chargeur ADF	209
Nettoyage des rouleaux d'entraînement papier de l'unité recto-verso	210
Nettoyage des lentilles laser	211

11	Résolution de problèmes	213
	Introduction	214
	Impression d'une page de configuration	215
	Déverrouillage du scanner	216
	Prévention des bourrages papier	217
	Description du chemin papier	218
	Suppression des bourrages papier	218
	Messages de bourrage papier et procédures correctives	219
	Suppression d'un bourrage dans le Bac 1 (alimentation manuelle) et au niveau du rouleau de transfert	220
	Suppression d'un bourrage dans le Bac 2	223
	Suppression d'un bourrage dans le Bac 3	226
	Suppression d'un bourrage dans le chargeur ADF	229
	Suppression d'un bourrage dans l'unité recto-verso	231
	Suppression d'un bourrage dans l'unité de fixation	232
	Suppression d'un bourrage dans la zone retour papier	236
	Suppression d'un bourrage dans la zone du transport horizontal	238
	Résolution de problèmes de bourrage	240
	Résolution d'autres problèmes	243
	Résolution de problèmes de qualité	251
	Messages : Etat, Erreur et Maintenance	257
	Messages d'état	257
	Messages d'erreur	258
	Messages de maintenance	267
12	Installation d'options	269
	Introduction	270
	Protection antistatique	271
	Module DIMM (Dual In-Line Memory Module)	272
	Installation d'un module DIMM	272
	Disque dur	275
	Installation du disque dur	275
	Bac 3 (Chargeur papier inférieur)	279
	Contenu du kit	279
	Installation du Bac 3	280
A	Annexe	283
	Spécifications techniques	284
	Saisie de texte	288
	Utilisation du clavier	288
	Saisie de noms	288
	Saisie d'adresses e-mail	289
	Modification du mode de saisie	289
	Exemple de saisie	289
	Correction de texte et instructions de saisie	290
	Protection de l'environnement	291

Qu'est-ce qu'un produit ENERGY STAR ? 291

Introduction

1

Présentation de la machine

Espace requis

Pour permettre une utilisation aisée de la machine et faciliter les opérations de remplacement des consommables et de maintenance, veuillez respecter les indications d'espace requis détaillées ci-dessous.

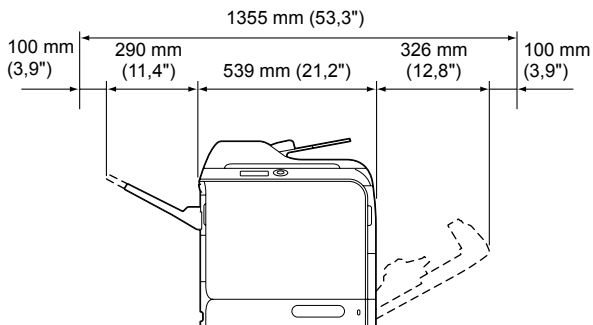

Vue avant

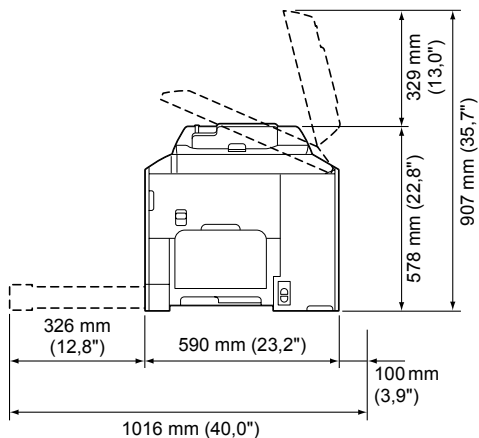

Vue de côté

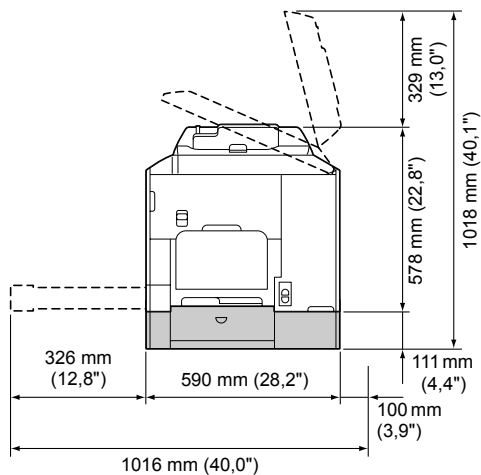

Vue de côté avec options



Sur ces dessins, les options matérielles apparaissent en gris.

Composants de la machine

Les illustrations ci-dessous vous permettent de localiser les différents composants de la machine auxquels il est fait référence dans ce guide.

Vue avant

1—Panneau de commande

2—Chargeur automatique de documents (ADF)

2-a : Capot du chargeur ADF

2-b : Guides latéraux

2-c : Plateau d'introduction

2-d : Plateau de réception

2-e : Butée des documents



Dans des messages, par exemple d'erreur, "capot doc." peut parfois faire référence au chargeur ADF.



Pour numériser un original de format Legal via le chargeur ADF, abaissez la butée des documents.

3—Bac 1 (Alimentation manuelle)

4—Bac 2

5—Bac de sortie

6—Rallonge du bac

7—Lever de verrouillage du scanner

8—Vitre d'exposition

9—Couvercle de la vitre d'exposition

10—Scanner

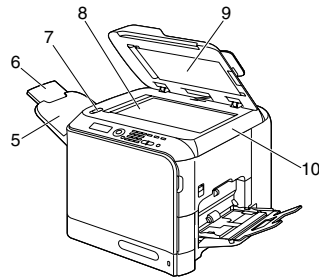
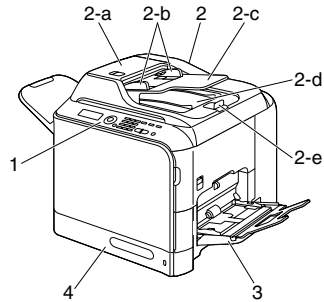

- 11—Unité de fixation
- 12—Capot latéral droit
- 13—Rouleau de transfert
- 14—Courroie de transfert
- 15—Unité(s) d'imagerie
- 16—Barrette de nettoyage des lentilles laser
- 17—Capot avant
- 18—Réceptacle de toner usé
- 19—Cartouche(s) de toner
- 20—Filtre d'ozone

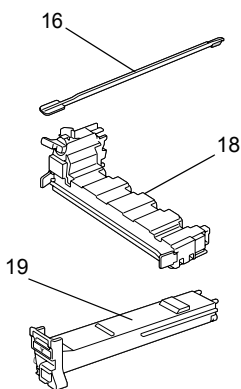
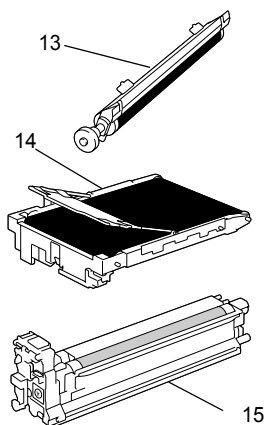
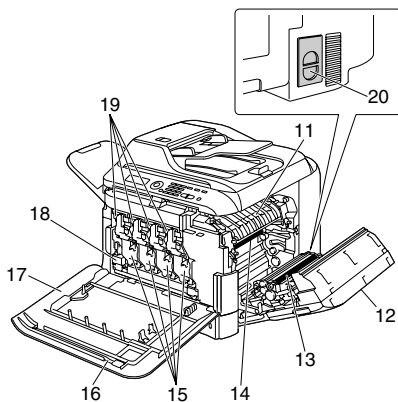

Vue arrière

- 1—Interrupteur Marche/Arrêt
- 2—Prise du cordon secteur
- 3—Port d'interface Ethernet
10Base-T/100Base-TX/
1000Base-T
- 4—Port USB
- 5—Capot arrière
- 6—Port USB HOST

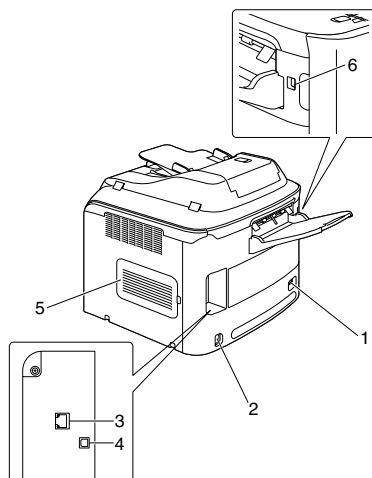

Vue avant avec options

- 1—Chargeur papier inférieur
(Bac 3)

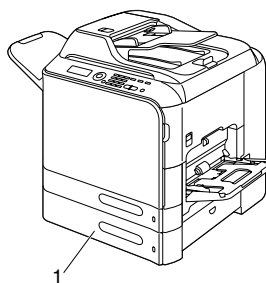

CD-ROM du logiciel

Pilotes de l'imprimante (Pilotes PostScript)

Pilotes	Utilisation/Avantages
Windows Vista/XP/Server 2003/2000	Ces pilotes vous permettent d'accéder à toutes les fonctions de l'imprimante, y compris aux fonctions de finition et de mise en page avancée. Pour des détails, cf. "Affichage des paramètres du pilote (Windows)", page 127.
Windows Vista/XP/Server 2003 pour 64 bits	



Un fichier PPD a été spécifiquement élaboré pour des applications (telles que PageMaker et CorelDraw) qui le réclament lors de l'impression.

Quand vous imprimez sous Windows Vista, XP, Server 2003 et 2000, et si vous y êtes invité, utilisez le fichier PS spécifique fourni sur le CD-ROM du logiciel.

Pilotes de l'imprimante (Pilotes PCL)

Pilotes	Utilisation/Avantages
Windows Vista/XP/Server 2003/2000	Ces pilotes vous permettent d'accéder à toutes les fonctions de l'imprimante, y compris aux fonctions de finition et de mise en page avancée. Pour des détails, cf. "Affichage des paramètres du pilote (Windows)", page 127.
Windows Vista/XP/Server 2003 pour 64 bits	

Pilotes de l'imprimante (Fichiers PPD)

Pilotes	Utilisation/Avantages
Macintosh OS X (10.2.8, 10.3, 10.4, 10.5)	Ces fichiers sont nécessaires pour pouvoir utiliser le pilote de l'imprimante pour chaque système d'exploitation. Pour des détails sur les pilotes d'imprimante pour Macintosh et Linux, cf. le Reference Guide sur le CD-ROM du logiciel.
Red Hat Linux 9.0, SuSE Linux 8.2	

Pilotes de l'imprimante

Pilotes	Utilisation/Avantages
TWAIN Driver pour Windows Vista/XP/Server 2003/2000	Ce pilote vous permet de définir des paramètres de numérisation (entre autres de couleur et de format).
TWAIN Driver pour Macintosh OS X 10.2.8 ou ultérieur	Pour des détails, cf. "Paramètres du pilote TWAIN Windows", page 155.
WIA Driver pour Windows Vista/XP	Ce pilote vous permet de définir des paramètres de numérisation (entre autres de couleur et de format).
WIA Driver pour Windows Vista/XP pour 64 bits	Pour des détails, cf. "Paramètres du pilote WIA Windows", page 157.



Pour installer les pilotes Windows, veuillez consulter le Guide d'installation sur le CD-ROM du logiciel.



Pour plus d'informations sur les pilotes Macintosh et Linux, veuillez consulter le Reference Guide sur le CD-ROM du logiciel.



Le pilote TWAIN Windows ne correspond pas à une application 64 bits mais à une application 32 bits sur système d'exploitation 64 bits.

Documentation

Documentation	Utilisation/Avantages
Guide d'installation	Ce manuel décrit les opérations d'installation à effectuer avant de pouvoir utiliser la machine, entre autres, configuration de la machine et installation des pilotes.
Guide d'utilisation (ce manuel)	Ce manuel décrit comment effectuer des opérations courantes, telles que l'utilisation des pilotes et du panneau de commande et le remplacement de consommables.
Reference Guide	Ce manuel décrit comment installer les pilotes Macintosh et Linux, définir les paramètres pour le réseau, l'utilitaire de gestion d'impression.
Guide d'informations de sécurité	Ce guide fournit des informations sur les conditions et précautions d'utilisation. Il est important de les lire avant d'utiliser la machine.

Configuration système requise

- Un PC
 - Pentium II : 400 MHz ou supérieur
 - PowerPC G3 ou ultérieur (G4 ou ultérieur recommandé)
 - Macintosh avec processeur Intel intégré
- Système d'exploitation
 - Microsoft Windows Vista Edition Familiale basique/Familiale Premium/ Edition Intégrale/Professionnel/Entreprise, Windows Vista Vista Edition Familiale basique/Familiale Premium/Edition Intégrale/Professionnel/Entreprise Edition x64, Windows XP Edition Familiale/ Professionnel (Service Pack 2 ou ultérieur), Windows XP Professionnel x64 Edition, Windows Server 2008 Standard/Entreprise, Windows Server 2008 Standard/Entreprise x64 Edition, Windows Server 2003, Windows Server 2003 Edition x64, Windows 2000 (Service Pack 4 ou ultérieur)
 - Mac OS X (10.2.8 ou ultérieur ; il est recommandé d'installer le dernier correctif)
 - Red Hat Linux 9.0, SuSE Linux 8.2
- Espace requis sur le disque dur
256 Mo ou plus
- RAM
128 Mo ou plus
- Lecteur de CD
- Interface E/S
 - Port d'interface Ethernet 10Base-T/100Base-TX (IEEE 802.3)
 - Port compatible USB Révision 2.0 et Révision 1.1



Les câbles Ethernet et USB ne sont pas fournis avec la machine.



Pour plus d'informations sur les pilotes Macintosh, veuillez consulter le Reference Guide sur le CD-ROM du logiciel.

***Panneau de
commande et
menu de
configuration***

2

Présentation du panneau de commande

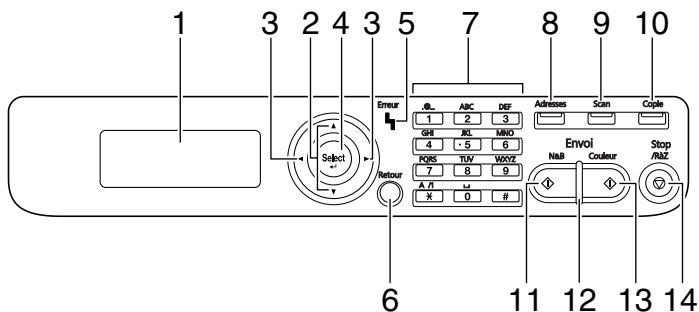

Voyants et touches du panneau de commande

N°	Composant	Utilité
1	Ecran LCD	Affiche les paramètres, les menus et les messages.
2	Touches ▲/▼	Pour monter et descendre dans la structure des menus, dans les options ou valeurs disponibles.
3	Touches ◀/▶	Pour aller à gauche et à droite dans la structure des menus, dans les options ou valeurs disponibles.
4	Touche Select	Pour sélectionner l'option de menu affichée.
5	Voyant Erreur	Indique une condition d'erreur.
6	Touche Retour	Pour effacer le nombre de copies sélectionné et entrer du texte. Pour retourner à l'écran précédent. Pour supprimer le paramètre affiché.
7	Clavier	Pour saisir un nombre de copies souhaité, une adresse email et un nom de destinataire.
8	Touche Adresses	Affiche les informations enregistrées dans la liste du carnet d'adresses, les destinations de adresses et les destinations de groupe.

N°	Composant	Utilité
9	Touche-Témoin Scan	<p>Pour passer en mode Numérisation (Scan vers Email, Scan vers FTP, Scan vers un dossier partagé sur un PC, ou Scan vers Mémoire USB).</p> <p>Cette touche est éclairée en vert quand la machine est dans ce mode.</p> <p>Pour des détails sur les fonctions de numérisation, voir Chapitre 6, "Utilisation du scanner".</p>
10	Touche-Témoin Copie	<p>Pour passer en mode Copie.</p> <p>Cette touche est éclairée en vert quand la machine est dans ce mode.</p> <p>Pour des détails sur les fonctions de copie, voir Chapitre 5, "Utilisation du copieur".</p>
11	Touche Envoi (N&B)	<p>Pour copier ou numériser en Noir & Blanc.</p>
12	Voyant Envoi	<p>S'éclaire en bleu quand la copie est possibles.</p> <p>S'éclaire en orange quand la copie n'est pas possible, par exemple, pendant le préchauffage ou quand une erreur est survenue.</p>
13	Touche Envoi (Couleur)	<p>Pour copier ou numériser en couleur.</p>
14	Touche Stop/RàZ	<p>Pour restaurer les paramètres à leurs valeurs par défaut et arrêter toutes opérations.</p> <p>Pour arrêter un travail, appuyez sur la touche ◀ avant d'appuyer sur la touche Stop/RàZ.</p>

Indications écran

Ecran principal (Mode Copie)

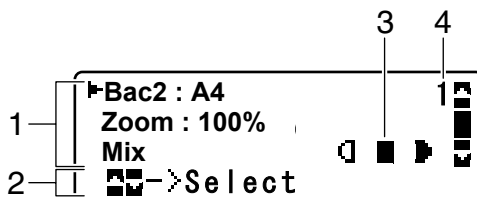

N°	Indication	Description
1	Paramètres de copie	Permet de vérifier les paramètres courants et les différents paramètres à modifier. Voir détails : "Paramètres de copie", page 15.
2	Etat	Suivant le cas, l'état de la machine ou un message d'erreur peut s'afficher.
3	Densité de copie	Indique la densité de copie. Auto apparaît quand Auto est sélectionné pour Densité et quand le mode de copie Texte est activé.
4	Nombre de copies	Indique le nombre de copies.

Paramètres de copie

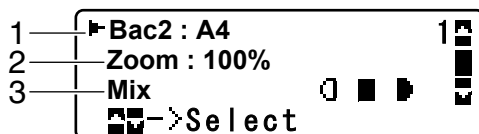

Appuyez sur ▲/▼



Appuyez sur ▲/▼



Appuyez sur ▲/▼

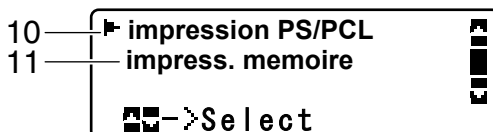

N°	Indication	Description
1	Bac papier	Indique le bac papier sélectionné. Pour sélectionner un bac papier, voir : “Sélection du bac papier”, page 143.
2	Pourcentage de zoom	Indique le pourcentage de zoom. Pour définir le pourcentage de zoom, voir : “Définition du pourcentage de Zoom”, page 142.
3	Qualité de copie	Indique la qualité de copie sélectionnée. Pour sélectionner la qualité de copie, voir : “Définition de la qualité de copie”, page 141.

N°	Indication	Description
4	Copie assemblée (Tri)	Indique si la copie assemblée (Tri) est ou non sélectionnée. Pour sélectionner la copie assemblée (Tri), voir : "Activation de la fonction Copie assemblée (Tri)", page 151.
5	Copie 2en1/4en1	Indique si la copie 2en1/4en1 est ou non sélectionnée. Pour sélectionner la copie 2en1/4en1, voir : "Activation de la copie 2en1/4en1", page 144.
6	Copie recto-verso	Indique si la copie Recto-verso/Recto est ou non sélectionnée. Pour sélectionner la copie Recto-verso/Recto, voir : "Activation de la copie recto-verso", page 149.
7	Option Copie	Indique l'option de copie définie. Pour définir une option de copie, voir : "Activation d'une fonction de copie", page 145.
8	Utilitaire	Sélectionnez cette option de menu pour modifier les divers paramètres de la machine. Voir détails : "Menu Utilitaire", page 25.
9	Rapport/ Etat	Sélectionnez cette option de menu pour afficher le nombre total de pages imprimées par la machine ainsi que pour imprimer des rapports. Voir détails : "Menu Rapport/Etat", page 22.
10	impression PS/PCL	Sélectionnez cette option de menu pour imprimer ou supprimer des travaux stockés sur le disque dur (en option) de la machine et pour modifier les paramètres d'impression PS/PCL. Voir détails : "Menu impression PS/PCL", page 56.
11	impress. memoire	<p>Sélectionnez cette option de menu pour lancer des impressions directement à partir de la mémoire et définir les paramètres pour ces impressions. Voir détails : "Menu impress. memoire", page 87.</p> <p> Cette option de menu n'apparaît que si un disque dur en option est installé.</p>

Ecran principal (Mode Scan)

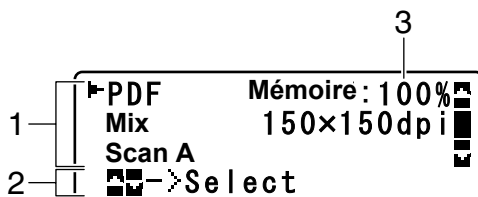



N°	Indication	Description
1	Paramètres de numérisation	Permet de vérifier les paramètres courants et les différents paramètres à modifier. Voir détails : "Paramètres de numérisation", page 18.
2	Etat	Suivant le cas, l'état de la machine ou un message d'erreur peut s'afficher.
3	Mémoire disponible	Indique le pourcentage de mémoire disponible pour les opérations de numérisation.

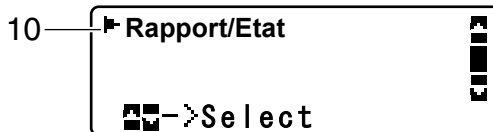
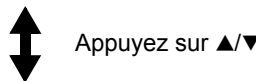
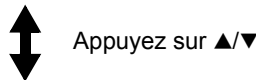
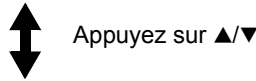
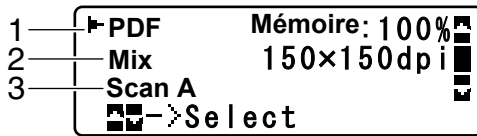

■ Paramètres de numérisation



■

N°	Indication	Description
1	Format de données	Indique le format de données sélectionné. Pour sélectionner le format de données, voir : "Sélection du format de données", page 178.
2	Qualité de numérisation	Indique la qualité de numérisation sélectionnée. Pour sélectionner la qualité de numérisation, voir : "Sélection de la qualité de numérisation", page 178.

N°	Indication	Description
3	Destination des données numérisées	Indique la destination spécifiée pour les données numérisées. Pour spécifier la destination de ces données, voir : “Définition de la destination des données”, page 161 et “Spécification d’une adresse de destination (Scan vers E-mail/FTP/SMB)”, page 162.  <i>Si aucune destination n’a été spécifiée, Scan A s’affiche.</i>
4	Numérisation recto/recto-verso	Indique si la numérisation sélectionnée est recto ou recto-verso. Pour sélectionner une numérisation recto ou recto-verso, voir : “Sélection d’une numérisation en mode recto-verso”, page 179.
5	Format de numérisation	Indique le format de numérisation sélectionné. Pour sélectionner un format de numérisation, voir : “Définition du format du document numérisé”, page 180.
6	Couleur de numérisation	Indique la couleur de numérisation sélectionnée. Pour sélectionner la couleur de numérisation, voir : “Définition de la couleur de numérisation”, page 180.
7	sujet	Option de menu pour spécifier le sujet. Pour spécifier le sujet, voir : “Spécification du sujet”, page 181.  <i>Cette option n’apparaît pas si la destination spécifiée est une adresse FTP ou SMB.</i>
8	Annuler Réserv.	Option de menu pour afficher la liste des travaux en attente de transmission et pour supprimer un travail. Voir détails : “Suppression d’un travail de transmission en attente”, page 181.  <i>Cette option n’apparaît pas si la destination spécifiée est une adresse email, FTP ou SMB.</i>

N°	Indication	Description
9	Utilitaire	<p>Sélectionnez cette option de menu pour modifier les divers paramètres de la machine. Voir détails : "Menu Utilitaire", page 25.</p> <p> Cette option n'apparaît pas si la destination spécifiée est une adresse email, FTP ou SMB.</p>
10	Rapport/ Etat	<p>Sélectionnez cette option de menu pour afficher le nombre total de pages imprimées par la machine ainsi que pour imprimer des rapports. Voir détails : "Menu Rapport/Etat", page 22.</p> <p> Cette option n'apparaît pas si la destination spécifiée est une adresse email, FTP ou SMB.</p>

Ecran Impression

Quand la machine reçoit un travail d'impression, l'indication **Imprimante : Impress.** apparaît dans la section État de l'écran principal. Pour afficher l'écran Impression (comme représenté ci-dessous), appuyez sur la touche ◀ lorsque **Imprimante : Impress.** est affiché à l'écran.

Pour annuler l'impression, appuyez sur la touche **Stop/RàZ** lorsque cet écran s'affiche. Appuyez sur la touche **Select** pour sélectionner **Oui**.

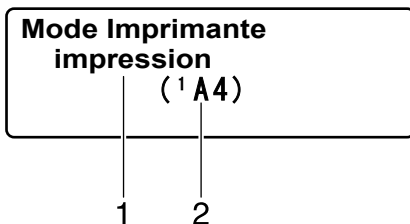

N°	Indication	Description
1	Etat	Affiche des messages indiquant une opération telle qu'une impression.
2	Bac papier/ Format de support	Indique le bac papier avec le format de support sélectionné.

Vérification de l'état et des paramètres de la machine

Toner restant

Lorsque l'écran principal est affiché, appuyez sur la touche ◀ pour afficher *Toner restant*. Vous pouvez alors voir une estimation générale de la quantité de toner restante dans les cartouches de toner.

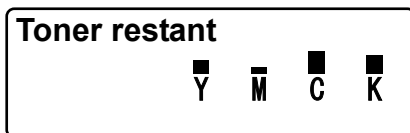

Pour revenir sur l'écran principal, appuyez sur la touche **Retour**.



Pour imprimer la page de configuration, maintenez la touche **Select** enfoncée pendant 2 secondes lorsque l'écran ci-dessus est affiché.

Menu Rapport/Etat

Pour afficher l'écran Rapport/Etat, sélectionnez *Rapport/Etat* sur l'écran principal, et appuyez sur la touche **Select**. Dans ce menu, vous pouvez afficher le nombre total de pages imprimées par la machine. Ces rapports peuvent aussi être imprimés. Le menu Rapport/Etat se présente comme suit.



Pour revenir sur l'écran précédent, appuyez sur la touche **Retour**.
Pour afficher l'écran principal, appuyez sur la touche **Stop/RàZ**

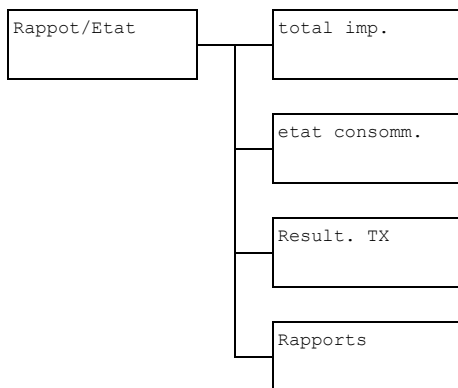

total imp.

Vous pouvez vérifier le nombre total de pages pour chacun des travaux suivants :

total imp.	Ce compteur indique le nombre total de pages produites.
Copie N/B	Ce compteur indique le nombre total de pages copiées en noir et blanc.
Copie coul	Ce compteur indique le nombre total de pages copiées en couleur.
Impres. N/B	Ce compteur indique le nombre total de pages imprimées en noir et blanc.
Impr coul	Ce compteur indique le nombre total de pages imprimées en couleur.
Scan total	Ce compteur indique le nombre total de pages de document numérisées.

etat consomm.

Vous pouvez afficher la quantité de toner restant dans les cartouches et la durée de vie restante des des unités d'imagerie sous forme de pourcentage.

Toner C	Affiche le pourcentage de toner restant dans la cartouche de toner cyan (C).
Toner M	Affiche le pourcentage de toner restant dans la cartouche de toner magenta (M).
Toner Y	Affiche le pourcentage de toner restant dans la cartouche de toner jaune (Y).
Toner K	Affiche le pourcentage de toner restant dans la cartouche de toner noir (K).
u-image C	Affiche le pourcentage de durée de vie restante de l'unité d'imagerie cyan (C).
u-image M	Affiche le pourcentage de durée de vie restante de l'unité d'imagerie magenta (M).
u-image Y	Affiche le pourcentage de durée de vie restante de l'unité d'imagerie jaune (Y).
u-image K	Affiche le pourcentage de durée de vie restante de l'unité d'imagerie noir (K) .

Result. TX

Vous pouvez afficher l'historique des transmissions de Scan vers E-mail, Scan vers SMB et Scan vers FTP. Pour le détail, reportez-vous à "Spécification d'une adresse de destination (Scan vers E-mail/FTP/SMB)", page 162.

Rapports

Vous pouvez imprimer la configuration des paramètres de la machine ainsi que les rapports de scans.

Rapport Envoi	Imprime les résultats du dernier scan.
liste c. adresses	Imprime les destinations enregistrées dans le carnet d'adresses.
Liste Adresses	Imprime la liste des adresses de destination.
Liste Groupes	Imprime la liste du groupe de destinations.
Plan Du Utilitaire	Imprime le menu Utilitaire et ses paramètres.
plan menu PS/PCL	Imprime le menu Impression PS/PCL et ses paramètres.
Page Configuration	Imprime le pourcentage approximatif de toner restant ainsi que les paramètres définis, l'état et autres informations concernant la machine.
polices PS	Imprime la liste des polices PostScript.
polices PCL	Imprime la liste des polices PCL.
liste répertoires	Imprime la liste des répertoires sur le disque dur.

Présentation du menu de configuration

Pour afficher le menu des paramètres de la machine, sélectionnez **Utilitaire** sur l'écran principal, et appuyez sur la touche **Select**. Dans le menu Utilitaire, vous pouvez modifier les paramètres pour les différentes fonctions de la machine.

Vous pouvez en outre définir des paramètres de Copie pour l'impression PS/PCL et l'impression directe à partir de la mémoire. Pour plus de détails, reportez-vous aux sections : "Menu impression PS/PCL", page 56 et "Menu impress. memoire", page 87.

Menu Utilitaire

Dans ce menu, vous pouvez modifier divers paramètres de la machine. La structure du menu Utilitaire est présentée ci-après.



*Pour revenir sur un écran précédent dans le menu Utilitaire, appuyez sur la touche **Retour** (si vous appuyez sur la touche **Retour** lorsque vous définissez des paramètres, ces derniers ne sont pas enregistrés)*



*Le menu **Gestion admin.** n'est accessible qu'à l'Administrateur Système. Pour afficher les paramètres de ce menu, sélectionnez **Gestion admin.**, entrez le code d'accès **Administrateur** à 6 chiffres (par défaut : **000000**) et appuyez sur la touche **Select**.*

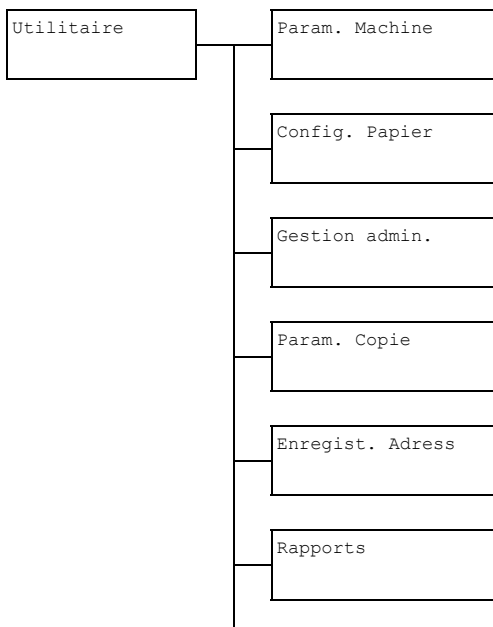

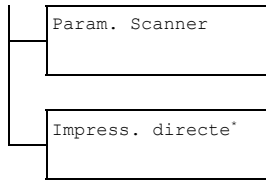

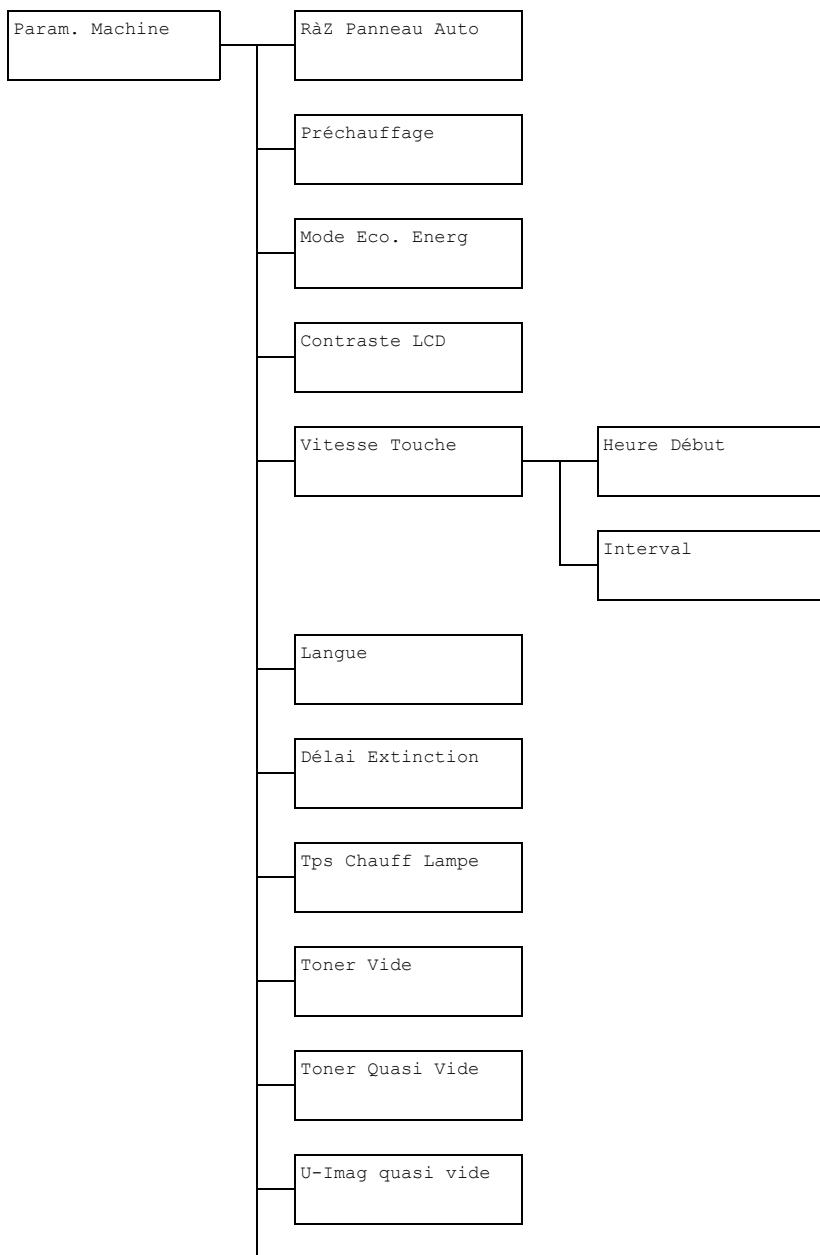

* Cette option de menu apparaît lorsque la sélection pour Gestion admin./app-photo direct **est** Active.

Menu Param. Machine

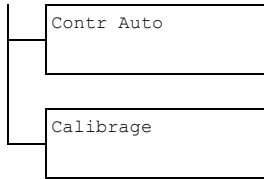



Les paramètres par défaut définis en usine apparaissent en gras.

RàZ Panneau Auto	Options	Off / 30s / 1min / 2min / 3min / 4min / 5min
	<p>Pour définir le délai d'inactivité au bout duquel tous les paramètres qui n'ont pas été programmés, tels que le nombre de copies, doivent être supprimés et restaurés à leur valeur par défaut.</p> <p>Pour définir le délai au bout duquel les paramètres par défaut doivent être restaurés, sélectionnez 30sec, 1min, 2min, 3min, 4min ou 5min.</p>	
Préchauffage	Options	1 à 120 sec (Défaut : 1 sec)
	<p>Pour passer en mode préchauffage (première étape du mode Economie d'énergie) afin d'économiser de l'électricité quand aucune opération n'est effectuée. Spécifiez le délai (en minutes) au bout duquel la machine doit passer en mode préchauffage .</p>	
Mode Eco. Energ	Options	3 à 120 sec (Défaut : 3 sec)
	<p>Pour passer en mode Economie d'énergie afin d'économiser de l'électricité quand aucune opération n'est effectuée. Spécifiez le délai (en minutes) au bout duquel la machine doit passer en mode Economie d'énergie.</p>	
Contraste LCD	Options	(clair)  (foncé)
	<p>Pour spécifier la luminosité de l'écran des messages.</p>	

Vitesse Touche	Heure Début	Options	0.1sec / 0.3sec / 0.5sec / 1.0sec / 1.5sec / 2.0sec / 2.5sec / 3.0sec
		Pour spécifier le délai au bout duquel le curseur commence à se déplacer lorsqu'une touche est maintenue enfoncée.	
	Interval	Options	0.1sec / 0.3sec / 0.5sec / 1.0sec / 1.5sec / 2.0sec / 2.5sec / 3.0sec
		Pour spécifier le délai au bout duquel le curseur se déplace en continu entre les valeurs ou caractères.	
Langue		Options	English / French / German / Italian / Spanish / Portuguese / Russian / Czech / Slovak / Hun- garian / Polish / Japanese
		Pour choisir la langue des menus et messages affichés sur l'écran.	
Délai Extinction		Options	Mode1 / Mode2
		<p>Pour choisir le délai au bout duquel la lampe du scanner s'éteint quand l'unité n'est pas utilisée.</p> <p>Mode1 : la lampe s'éteint dès que la machine passe en mode Préchauffage.</p> <p>Mode2 : la lampe s'éteint dès que la machine passe en mode Economie d'énergie.</p>	

Tps Chauff Lampe	Options	Auto / Régler
	<p>Pour spécifier le temps de préchauffage de la lampe du scanner.</p> <p>Auto : le délai pour revenir en mode de fonctionnement normal en sortant du mode Economie d'énergie est réglé en fonction de la température ambiante. La machine ne pouvant être utilisée tant qu'elle n'est pas complètement stabilisée, sélectionnez cette option, par exemple, si vous voulez numériser avec une haute qualité d'image dès la première page.</p> <p>Régler : la machine peut être utilisée dès la fin du préchauffage de la lampe. A basse température ambiante, la qualité de la première copie ou image numérisée risque de ne pas être aussi bonne qu'avec l'option AUTO sélectionnée.</p>	
Toner Vide	Options	Arrêt / Contr N/B
	<p>Pour spécifier si le travail d'impression ou de copie doit s'interrompre lorsqu'il n'y a plus de toner.</p> <p>STOP : le travail s'arrête lorsqu'il n'y a plus de toner.</p> <p>Contr N/B : l'impression monochrome ou la copie monochrome se poursuit quand il n'y a plus de toner dans une ou plusieurs cartouches couleur mais qu'il en reste dans la cartouche de toner noir.</p>	
Toner Quasi Vide	Options	On / Off
	<p>Pour afficher ou non un message d'avertissement lorsqu'il ne reste presque plus de toner.</p>	
U-Imag quasi vide	Options	On / Off
	<p>Pour afficher ou non un message d'avertissement lorsque l'unité d'imagerie doit bientôt être remplacée.</p>	
Contr Auto	Options	On / Off
	<p>Pour continuer ou arrêter d'imprimer lorsqu'une erreur de format papier survient en cours d'impression.</p>	

Calibrage	Options	On / Off
	Pour spécifier si une stabilisation de l'image doit être effectuée. On : l'image est stabilisée.	

Menu Config. Papier

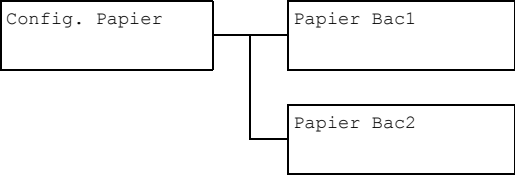



Les paramètres par défaut définis en usine apparaissent en gras.

Papier Bac1	Type de support	Papier standard / Epais / Epais2/ Transparent / Eti-quettes / En-tête / Brillant / Brillant2 / Enveloppe / Carte
	Format papier	Si un type de support autre que Enveloppe ou Carte est choisi : A4 / B5 / A5 / Legal / Letter / Letter o / Statement / Executive / Folio / Perso Si le type Enveloppe est choisi : Com10 / C6 / DL / Monarch / Chou #3 / Perso Si le type Carte est choisi : Carte Japon 100x148 / Double carte 148x200 / Perso
<p>Pour sélectionner le type et le format de support chargé dans le Bac 1. Pour le format Perso, la longueur (long) et la largeur (Large) doivent être spécifiées séparément :</p> <p>long : 148 à 356 mm. Sélection par défaut : 297 mm.</p> <p>large : 92 à 216 mm. Sélection par défaut : 210 mm.</p> <p>Quand vous sélectionnez un type de support, l'écran affiche les formats disponibles. Ceux-ci diffèrent selon le type de support sélectionné.</p> <p> Les dimensions de format Perso s'affichent en unités métriques (mm) même si Inch est sélectionné dans le menu Gestion admin./Param. Utilisat/Zoom prédéfini.</p>		

Papier Bac2	Format papier	A4 / A5 / B5 / Letter / Letter o / Statement / Executive / Perso Pour sélectionner le type et le format de support chargé dans le Bac 2. Pour le format Perso, la longueur (long) et la largeur (large) doivent être spécifiées séparément : long : 148 à 297 mm. Sélection par défaut : 297 mm. large : 92 à 216 mm. Sélection par défaut : 210 mm . Le Bac 2 ne peut recevoir que du papier standard.  <i>Les dimensions de format Perso s'affichent en unités métriques (mm) même si Inch est sélectionné dans le menu Gestion admin./Param. Utilisat/Zoom prédéfini.</i>
-------------	---------------	--

Menu Gestion admin.



Le menu *Gestion admin.* n'est accessible qu'à l'Administrateur Système. Pour afficher les paramètres de ce menu, sélectionnez *Gestion admin.*, entrez le code d'accès Administrateur à 6 chiffres (par défaut : **000000**) à l'aide du clavier, et appuyez sur la touche **Select**.

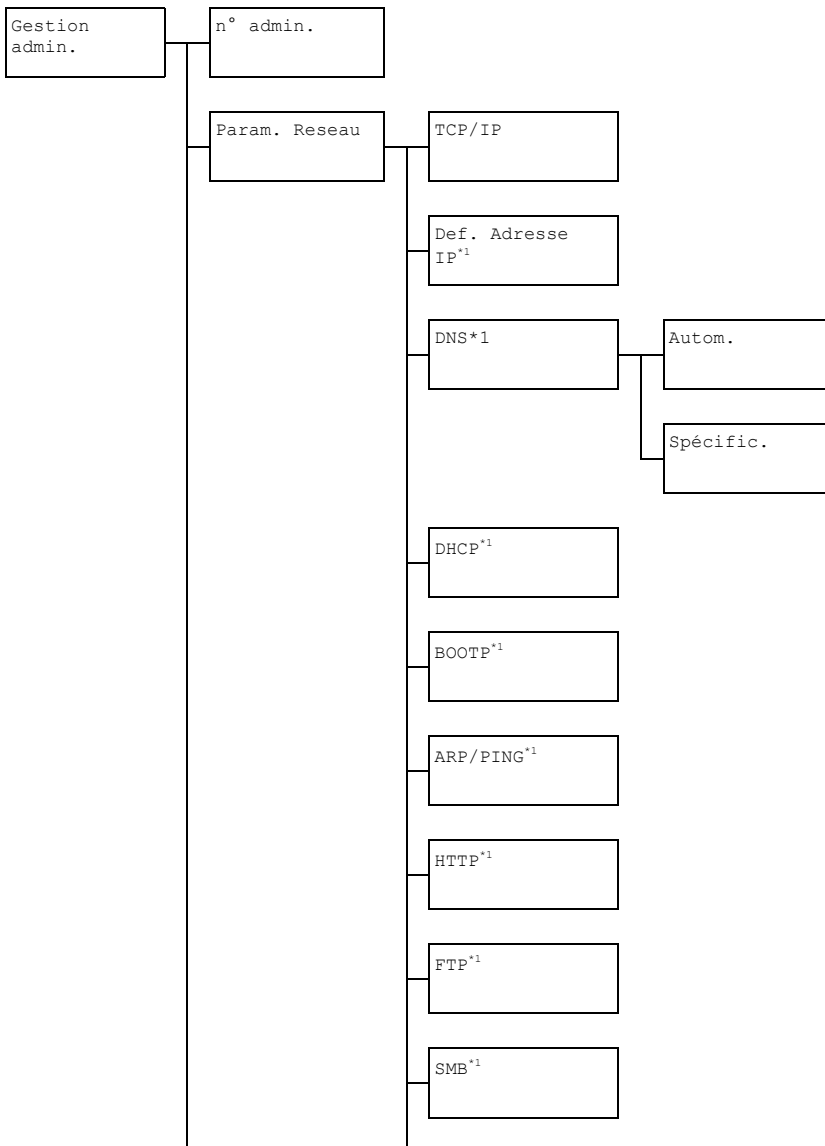

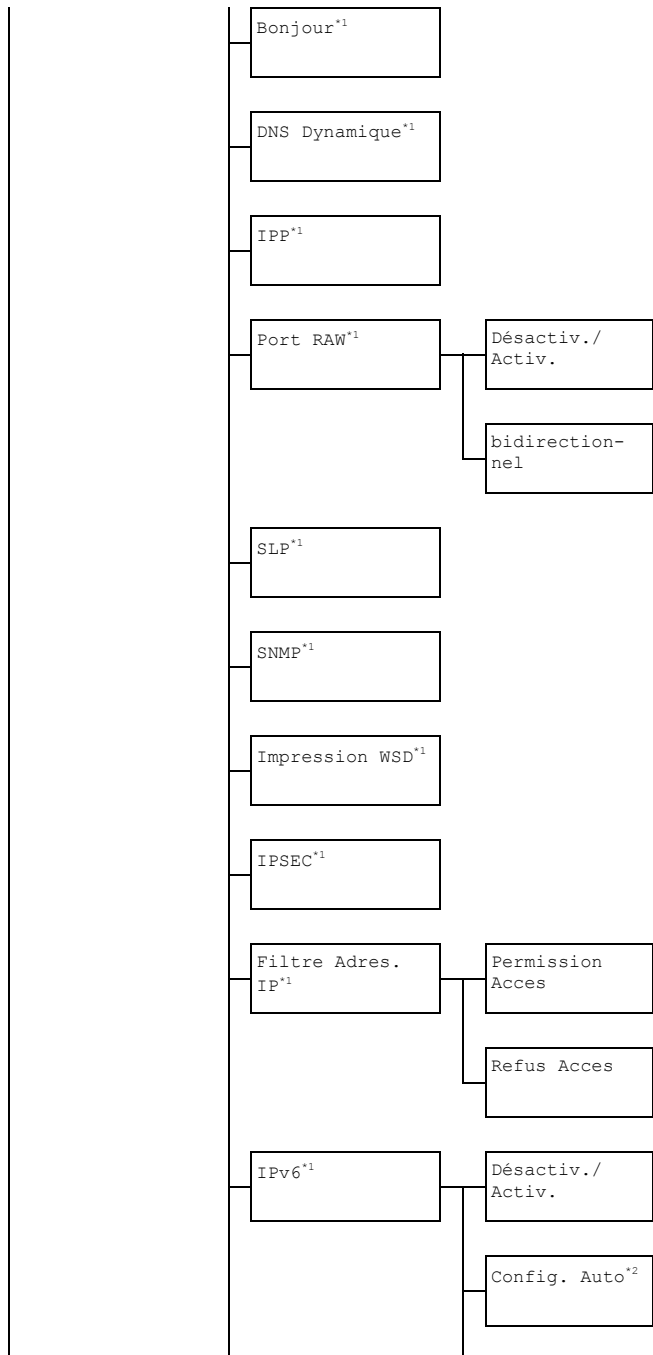

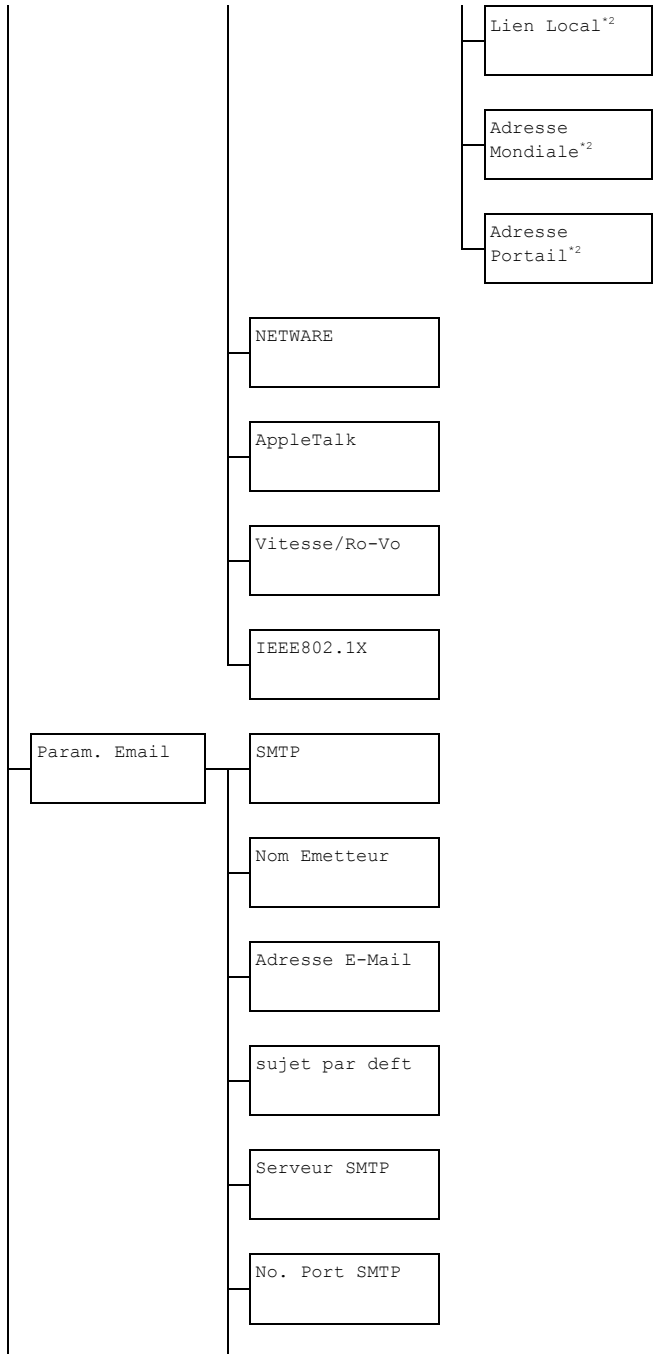

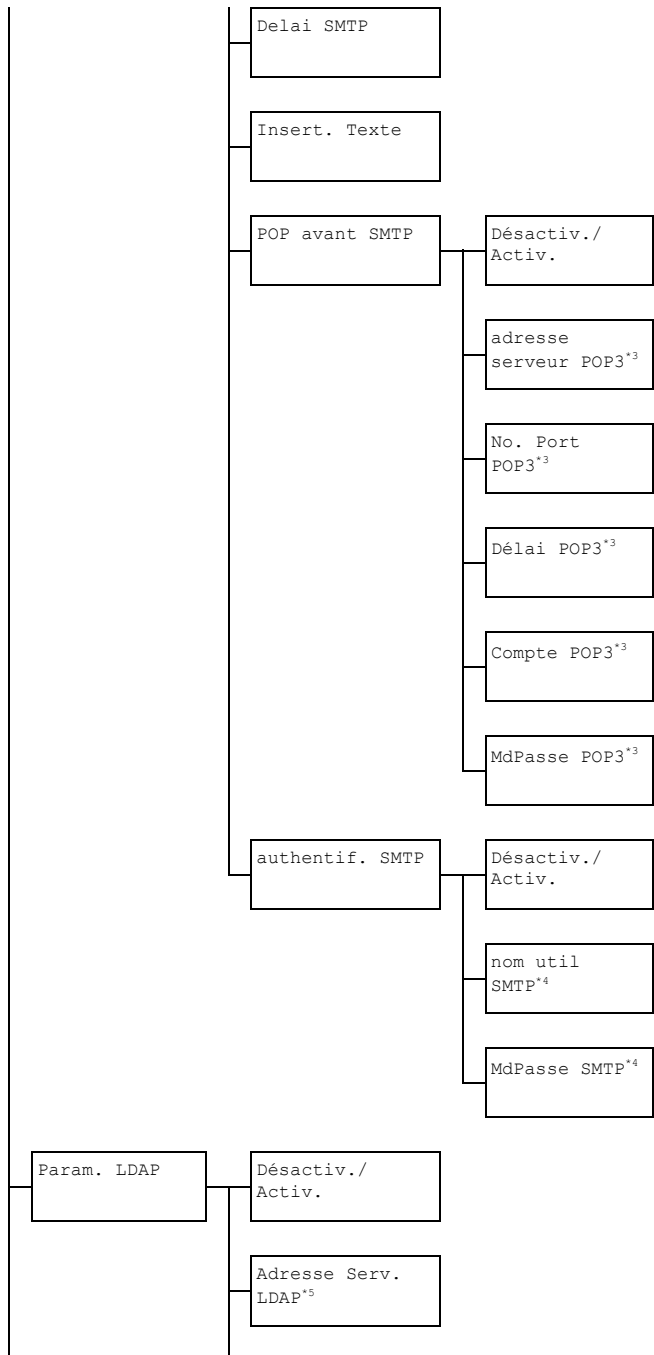

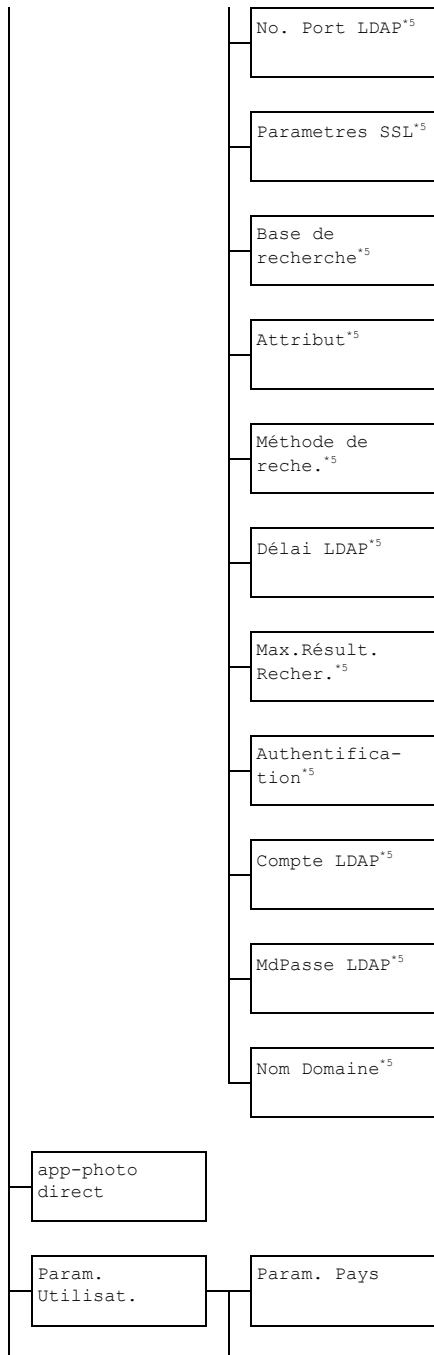

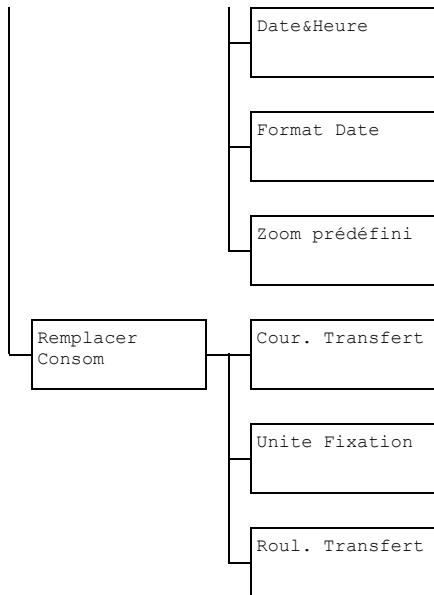

^{*1} Cette option de menu n'apparaît que si le paramètre *Gestion admin./Param. Reseau/TCP/IP* est **Activ.**.

^{*2} Cette option de menu n'apparaît que si le paramètre *Gestion admin./Param. Reseau/IPv6/Désactiv./Activ.* est **Activ.**.

^{*3} Cette option de menu n'apparaît que si le paramètre *Gestion admin./Param. Email/POP avant SMTP/Désactiv./Activ.* est **Activ.**.

^{*4} Cette option de menu n'apparaît que si le paramètre *Gestion admin./Param. Email/authentif. SMTP/Désactiv./Activ.* est **Activ.**.

^{*5} Cette option de menu n'apparaît que si le paramètre *Gestion admin./Param. Reseau/Param. LDAP/Désactiv./Activ.* est **Activ.**.



Les paramètres par défaut définis en usine apparaissent en gras.

n° admin.		Pour spécifier un nouveau code d'accès Administrateur.	
Param. Réseau	TCP/IP		Options Désactiv. / Activ.
			Paramètre à activer pour connecter la machine en réseau.
	Def. Adresse IP		Options Autom. / Spécific.
			Pour spécifier l'adresse IP de l'imprimante sur le réseau. Autom. : l'adresse IP est automatiquement assignée. Spécific. : pour saisie manuelle des paramètres Adresse IP, Masque S-Réseau et Portail.
DNS	Param DNS Auto		Options Désactiv. / Activ.
			Pour activer ou désactiver l'assignation automatique de l'adresse du serveur DNS par le serveur DHCP.
	Spécific.		Pour spécifier l'adresse du serveur DNS (jusqu'à trois adresses). L'adresse par défaut est "0.0.0.0".
DHCP		Options Désactiv. / Activ.	
		En cas de serveur DHCP sur le réseau, permet de spécifier l'assignation automatique de l'adresse IP et autres informations réseau par ce serveur.	
BOOTP		Options Désactiv. / Activ.	
		En cas de serveur BOOTP sur le réseau, permet de spécifier si l'adresse IP et autres informations réseau doivent être automatiquement assignées par ce serveur.	
ARP/PING		Options Désactiv. / Activ.	
		Pour activer/désactiver la commande ARP/PING lors de l'attribution de l'adresse IP.	

HTTP		Options	Désactiv. / Activ.
		Pour activer/désactiver le HTTP.	
FTP		Options	Désactiv. / Activ.
		Pour activer/désactiver le serveur FTP.	
SMB		Options	Désactiv. / Activ.
		Pour activer/désactiver le SMB.	
Bonjour		Options	Désactiv. / Activ.
		Pour activer/désactiver le protocole Bonjour.	
DNS Dynamique		Options	Désactiv. / Activ.
		Pour activer/désactiver le DNS Dynamique.	
IPP		Options	Désactiv. / Activ.
		Pour activer/désactiver le IPP.	
		 <i>Si HTTP est Désactiv., le IPP ne peut pas être défini.</i>	
Port RAW	Désactiv. / Activ.	Options	Désactiv. / Activ.
			Pour activer/désactiver le port brut.
	bidirectionnel	Options	Désactiv. / Activ.
		Pour activer/désactiver la communication birirectionnelle du port brut.	
SLP		Options	Désactiv. / Activ.
		Pour activer/désactiver le SLP.	
SNMP		Options	Désactiv. / Activ.
		Pour activer/désactiver le SNMP.	
Impression WSD		Options	Désactiv. / Activ.
		Pour activer/désactiver l'impression WSD.	
IPSEC		Options	Désactiv. / Activ.
		Pour activer/désactiver IPsec.	

	Filtre Adres. IP	Permis- sion Acces	Options	Désactiv. / Activ.
			Pour spécifier les autorisations d'accès pour le filtrage d'adresse IP.	
	Refus Acces	Options	Désactiv. / Activ.	
		Pour spécifier l'interdiction d'accès pour le filtrage d'adresse IP.		
IPv6	Désac- tiv. / Activ.	Options	Désactiv. / Activ.	
		Pour activer/désactiver IPv6.		
	Config. Auto	Options	Oui / Non	
		Pour activer/désactiver la configuration IPv6 automatique.		
	Lien Local	Pour afficher l'adresse de liaison locale.		
	Adresse Mondiale	Pour afficher l'adresse mondiale.		
Adresse Portail	Pour afficher l'adresse du portail.			
NETWARE	Options	Désactiv. / Activ.		
	Pour activer/désactiver NetWare.			
AppleTalk	Options	Désactiv. / Activ.		
	Pour activer/désactiver AppleTalk.			
Vitesse/Ro-Vo	Options	Autom. / 10Base-T total / 10Base-T demi / 100Base-TX total / 100Base-TX demi		
	Pour spécifier la vitesse de transmission du réseau et la méthode en transmission bidirectionnelle.			
IEEE802.1X	Options	Désactiv. / Activ.		
	Pour activer/désactiver IEEE802.1X.			

Param. Email	SMTP	Options	Désactiv. / Activ.
		Pour activer/désactiver les fonctions de transmission e-mail de la machine.	
	Nom Emetteur	Pour spécifier le nom de l'émetteur E-mail (jusqu'à 20 caractères) utilisé pour la numérisation en réseau. Nom par défaut : " EPSON AL-CX28 ".	
	Adresse E-Mail	Pour spécifier l'adresse E-mail (jusqu'à 64 caractères) de l'émetteur E-mail utilisé pour la numérisation en réseau.	
	sujet par deft	Pour spécifier le sujet (jusqu'à 20 caractères) du message E-mail utilisé pour la numérisation en réseau. Sujet par défaut : " De EPSON AL-CX28 ".	
	Serveur SMTP	Pour spécifier l'adresse IP ou le nom de d'hôte (jusqu'à 64 caractères) du serveur SMTP. Par défaut : " 0.0.0.0 ".	
	No. Port SMTP	Options	1 à 65535 (Défaut : 25)
		Pour spécifier le numéro de port de communication avec le serveur SMTP.	
	Delai SMTP	Options	30 à 300 sec (Défaut : 60 sec)
		Pour sélectionner le délai (en secondes) au bout duquel la connexion avec le serveur SMTP doit prendre fin.	
Insert. Texte	Options	Off / On	
	Pour spécifier l'insertion ou non du texte spécifié dans le message email.		

POP avant SMTP	Désac- tiv. / Activ.	Options	Désactiv. / Activ.
		<p>Pour activer/désactiver le POP Avant SMTP.</p> <p>Activ. : spécifiez le délai (entre 0 et 60 secondes). Délai par défaut : 1sec.</p>	
	adresse serveur POP3	<p>Pour spécifier le nom d'hôte ou l'adresse IP du serveur POP3 utilisé pour l'authentification avec POP Avant SMTP.</p> <p>Par défaut : "0.0.0.0".</p>	
	No. Port POP3	Options	1 à 65535 (Défaut : 110)
		<p>Pour spécifier le numéro de port de communication avec le serveur POP3.</p>	
	Délai POP3	Options	30 to 300 sec (Défaut : 30 sec)
		<p>Pour sélectionner le délai (en secondes) au bout duquel la connexion avec le serveur SMTP doit prendre fin.</p>	
Compte POP3	<p>Pour spécifier le nom d'utilisateur (jusqu'à 63 caractères) utilisé pour l'authentification avec le serveur POP3.</p>		
MdPasse POP3	<p>Pour spécifier le mot de passe (jusqu'à 15 caractères) utilisé pour l'authentification avec le serveur POP3.</p>		
authen- tif. SMTP	Désac- tiv./ Activ.	Options	Désactiv. / Activ.
		<p>Pour activer/désactiver l'authentification SMTP.</p>	
	nom util SMTP	<p>Pour spécifier le nom d'utilisateur (jusqu'à 63 caractères) utilisé pour l'authentification SMTP.</p>	
MdPasse SMTP	<p>Pour spécifier le mot de passe (jusqu'à 15 caractères) utilisé pour l'authentification SMTP.</p>		

Param. LDAP	Désactiv./ Activ.	Options	Désactiv. / Activ.
		Pour activer/désactiver la fonction LDAP.	
	Adresse Serv. LDAP	Pour spécifier l'adresse (jusqu'à 64 caractères) du serveur LDAP.	
		Par défaut : "0.0.0.0" .	
	N° Port LDAP	Options	1 à 65535 (Défaut : 389)
		Pour spécifier le numéro de port du serveur LDAP.	
	Paramètres SSL	Options	Désactiv. / Activ.
		Pour activer/désactiver le SSL.	
	Base de recherche	Pour spécifier le point de départ de la recherche (jusqu'à 64 caractères) dans une structure hiérarchique organisée sur le serveur LDAP.	
	Attribut	Les conditions de recherche peuvent être spécifiées sous forme de nom ou d'adresse e-mail (jusqu'à 32 caractères). Par défaut : "cn" .	
Méthode de reche	Options	Début / Contient / Fin	
	Les caractères spécifiés peuvent être recherchés au début, à l'intérieur ou à la fin.		
Délai LDAP	Options	5 à 300 sec (Défaut : 60 sec)	
	Pour spécifier le temps d'attente maximum durant une recherche.		
Max. Résult. Recher.	Options	5 à 100 (Défaut : 100)	
	Pour spécifier le nombre maximum de destinations affichées par la recherche.		
Authentifica- tion	Options	Anonyme / Simple / DIGEST-MD5 / GSS-SPNEGO	
	Pour choisir la méthode d'authentification utilisée pour la connexion au serveur LDAP.		

	Compte LDAP	Pour spécifier le compte (jusqu'à 64 caractères) utilisé pour la connexion au serveur LDAP.	
	MdPasse LDAP	Pour spécifier le mot de passe (jusqu'à 32 caractères) utilisé pour la connexion au serveur LDAP.	
	Nom Domaine	Pour spécifier le nom du domaine (jusqu'à 64 caractères) utilisé pour la connexion au serveur LDAP.	
app-photo direct		Options	Désactiv. / Activ.
Param. Utilisat.	Param. Pays	Options	Argentina / Australia / Austria / Belgium / Brazil / Canada / China / Czech / Denmark / Europe / Finland / France / Germany / Greece / Hong Kong / Hungary / Ireland / Israel / Italy / Japan / Korea / Malaysia / Mexico / Netherlands / New Zealand / Norway / Philippines / Poland / Portugal / Russia / Saudi Arabia / Singapore / Slovakia / South Africa / Spain / Sweden / Switzerland / Taiwan / Turkey / USA / UK / Vietnam
		Pour sélectionner le pays où la machine est installée.	
	Date&Heure	Options	Heure : 00:00-23:59 (Par défaut : 00 : 00) Date : '00/01/01-'99/12/31 (Par défaut : '09/01/01) Fuseau GMT+ : GMT+12:00-GMT-12:00 (par intervalles de 30 minutes) (Par défaut : GMT+00 : 00)
		Pour spécifier la date, l'heure et la zone horaire. Utilisez le clavier.	

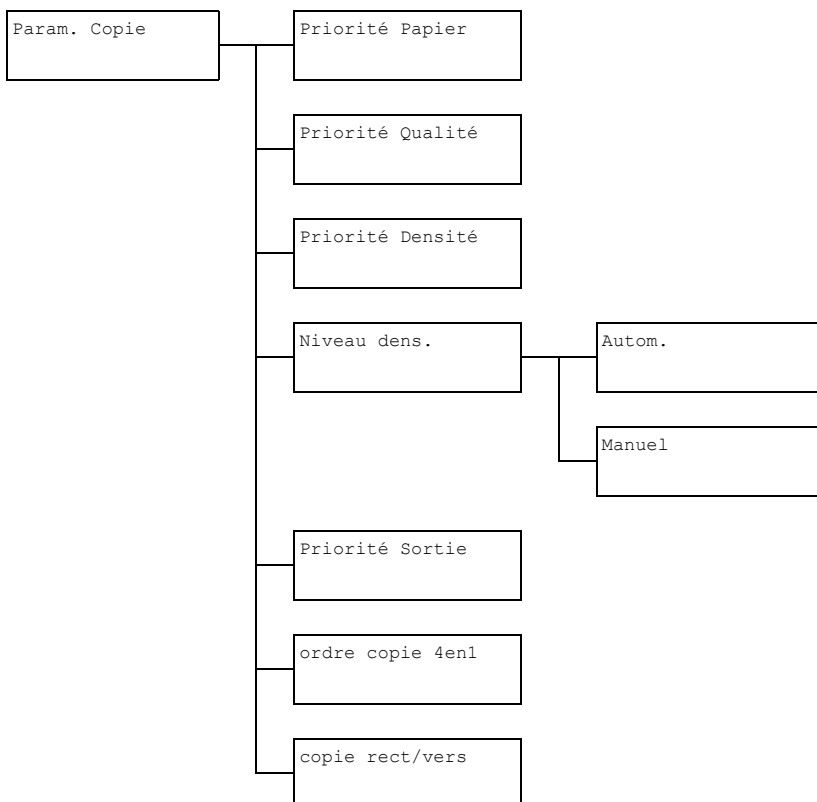

	Format Date	Options	MM/JJ/AA / JJ/MM/AA / AA/MM/JJ
		Pour sélectionner le mode d'affichage de la date dans les rapports et listes.	
	Zoom prédéfini	Options	Inch / Métrique
		Pour choisir les unités de mesure pour les pourcentages de zoom prédéfinis.	
Rem-placer Consom	Cour. Transfert	Pour réinitialiser le compteur après avoir remplacé la courroie de transfert.	
	Unite Fixation	Pour réinitialiser le compteur après avoir remplacé l'unité de fixation.	
	Roul. Transfert	Pour réinitialiser le compteur après avoir remplacé le rouleau de transfert.	

Menu Param. Copie



Les paramètres par défaut définis en usine apparaissent en gras.

Priorité Papier	Options	Bac1 / Bac2 / Bac3
	Pour spécifier le bac papier normalement utilisé.  Si le chargeur papier inférieur en option n'est pas installé, Bac3 n'apparaît pas.	
Priorité Qualité	Options	Mix , Texte, Photo, Fin/Mix, Fin/Texte, Fin/Photo
	Pour sélectionner le type de document à copier. Si vous sélectionnez Mix ou Fin/Mix, choisissez Auto ON ou Auto OFF pour une segmentation automatique (la densité est accrue pour le texte).	

Priorité Densité		Options	Autom. / Manuel
		Pour sélectionner la densité normalement utilisée.	
Niveau dens.	Autom.	Options	(clair)  (foncé)
		Pour régler la densité de la couleur de fond.	
	Manuel	Options	(clair)  (foncé)
		Pour régler la densité par défaut de la copie.	
Priorité Sortie		Options	Non-tri / Tri
		Pour activer/désactiver le tri / assemblage par jeux des copies en sortie.	
ordre copie 4en1		Options	Lateral / Descendant
		Pour définir la disposition des documents numérisés sur la page en mode copie 4en1.	
copie rect/vers		Options	Off / Bord Long / Bord Court
		<p>Pour sélectionner le mode de copie recto-verso à appliquer par défaut.</p> <p>Off : pour ne pas appliquer la copie recto-verso comme mode de copie par défaut.</p> <p>Bord Long : pour appliquer la copie recto-verso par défaut avec la reliure des pages copiées positionnée sur le bord long des feuilles.</p> <p>Bord Court : pour appliquer la copie recto-verso par défaut avec la reliure des pages copiées positionnée sur le bord court des feuilles.</p>	

Menu Enregist. Adress

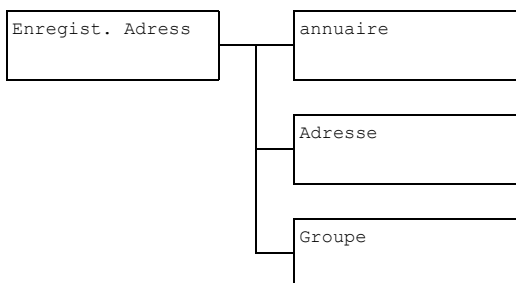

annuaire	<p>Pour enregistrer des adresses email souvent utilisés dans le carnet d'adresses et pouvoir rappeler ces destinations sans avoir à les ressaisir manuellement au risque de commettre des erreurs.</p> <p>Vous pouvez enregistrer jusqu'à 20 destinations dans le carnet d'adresses.</p>
Adresse	<p>Pour enregistrer des adresses email en adresses de destination et pouvoir rappeler ces destinations sans avoir à les ressaisir manuellement au risque de commettre des erreurs.</p> <p>Vous pouvez enregistrer jusqu'à 250 destinations de adresses.</p> <p>Pour des détails, voir : "Enregistrement de destinations de adresses (Saisie directe)", page 172 et "Enregistrement de destinations de adresses (Saisie directe)", page 172.</p>
Groupe	<p>Pour enregistrer des destinations souvent utilisées en large diffusion en une destination de groupe et pouvoir les rappeler en sélectionnant simplement le groupe ainsi enregistré.</p> <p>Vous pouvez enregistrer jusqu'à 50 destinations dans une destination de groupe.</p> <p>Vous pouvez enregistrer jusqu'à 9 destinations de groupe.</p> <p>Pour plus de détails, voir : "Enregistrement de destinations de groupe", page 176.</p>

Menu Rapports

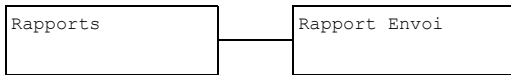

Les paramètres par défaut définis en usine apparaissent en gras.

Rapport Envoi	Options	On / On (Erreur) / Off
	Pour spécifier si un rapport de résultat de transmission doit être non imprimé automatiquement à la fin d'une transmission.	
	On : imprime un rapport après chaque transmission.	
	On (Erreur) : imprime un rapport après une transmission seulement si une erreur est survenue.	
	Off : n'imprime pas de rapport après chaque transmission, même si une erreur est survenue.	
	Le rapport de résultat de transmission est normalement imprimé après une transmission à large diffusion.	



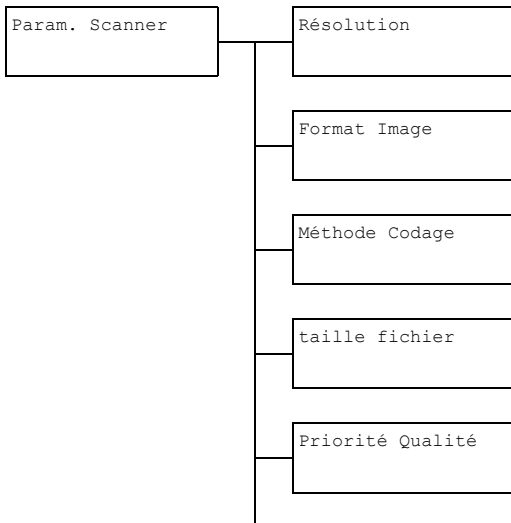

Menu Param. Scanner





Niveau dens.



Les paramètres par défaut définis en usine apparaissent en gras.

Résolution	Options	150×150dpi / 300×300dpi / 600×600dpi
	Pour sélectionner la résolution de numérisation par défaut pour les opérations de Scan vers Email.  Si vous utilisez le chargeur ADF pour numériser en couleur ou en niveaux de gris, la résolution de 300×300dpi est automatiquement sélectionnée, même si vous l'avez définie en 600×600dpi.	
Format Image	Options	TIFF / PDF / JPEG
	Pour sélectionner le format de données par défaut pour enregistrer les fichiers lors des opérations de numérisation Scan vers E-mail.  Les fichiers PDF peuvent être ouverts dans Adobe Acrobat Reader.  Les fichiers d'images TIFF ayant été numérisés avec l'option Couleur ou Gris activée, ne peuvent pas être ouverts avec les outils Windows Picture et FAX Viewer, fournis en standard avec Windows XP. Ces fichiers peuvent être ouverts avec des applications de traitement d'image telles que PhotoShop, Microsoft Office Document Imaging ou ACDsee.	
Méthode Codage	Options	MH / MR / MMR
	Pour sélectionner la méthode de compression par défaut lors des opérations de numérisation Scan vers E-mail. Le taux de compression de ces méthodes augmente dans l'ordre suivant : MH > MR > MMR.  Ces options sont disponibles uniquement si N&B a été sélectionnée comme option couleur durant la transmission e-mail.	

taille fichier	Options	Non Division / Division
	<p>Pour limiter ou non la taille de fichier pour les données numérisées en pièces jointes en e-mail.</p> <p>Division : pour sélectionner une taille de fichier maximum entre 1 et 10 Mo. Si le fichier à envoyer dépasse la taille maximum autorisée, il est divisé en plusieurs fichiers attachés en pièces jointes.</p> <p> Pour recevoir plusieurs fichiers en pièces jointes, une application de messagerie compatible avec des transmissions divisées est requise.</p>	
Priorité Qualité	Options	Mix / Texte / Photo
	<p>Pour sélectionner une qualité d'image à utiliser par défaut pour la numérisation.</p>	
Niveau dens.	Options	(clair)  (foncé)
	<p>Pour sélectionner une densité d'image à utiliser par défaut pour la numérisation.</p>	

Menu Impress. directe



Cette option de menu apparaît quand *Active* est sélectionné dans le menu Utilitaire/Gestion admin../app-photo direct.

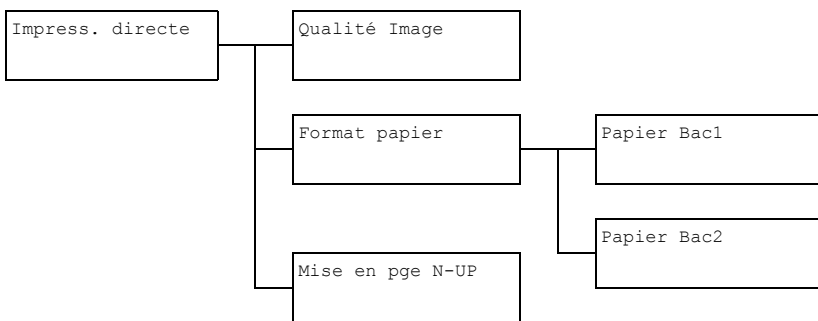

Les paramètres par défaut définis en usine apparaissent en gras..

Qualité Image	Options	Norm. / Fin
	<p>Pour sélectionner la qualité d'image à appliquer en impression directe à partir d'un appareil photo numérique.</p>	

Format papier	Papier Bac1	Type de support	Papier standard / Epais / Epais2 / Etiquettes / Carte / Brillant / Brillant2	
		Format papier	<p>Quand une option autre que Carte est sélectionnée : Letter / A4 / A5 / Statement / B5</p> <p>Quand l'option Carte est sélectionnée : Letter / A4 / A5 / Statement / B5 / Carte Japon 100×148</p> <p>Quand l'option Brillant ou Brillant2 est sélectionnée : Letter / A4 / A5 / Statement / B5 / Format photo 4X6 / Format photo 10X15 / LTR 2UP Special / A4 4UP Special / A4 2UP Special</p>	
		<p>Pour sélectionner le type de support et le format papier pour une impression directe à partir d'un appareil photo en utilisant le Bac 1.</p> <p>Quand un type de support est sélectionné, un écran affiche les formats papier disponibles pour ce type de support.</p>		
	Papier Bac2	Format papier	Letter / A4	
			<p>Pour sélectionner le format papier pour une impression directe à partir d'un appareil photo en utilisant le Bac 2.</p> <p>Seul du papier standard peut être chargé dans le Bac 2.</p>	
Mise en page N-UP	Options		1 / 2 / 3 / 4 / 6 / 8	
	Pour sélectionner le nombre d'images à imprimer sur une page en impression directe à partir d'un appareil photo.			

Menu impression PS/PCL

Pour afficher le menu Impression PS/PCL, sélectionnez `impression PS/PCL` dans le menu principal (mode Copie) et appuyez sur la touche **Select**. Ce menu vous permet d'imprimer ou de supprimer des travaux stockés sur le disque dur (en option) de la machine et de modifier divers paramètres d'impression PS/PCL.

La structure du menu Impression PS/PCL se présente comme indiqué ci-après.



*Pour revenir au menu précédant le menu Impression PS/PCL, appuyez sur la touche **Retour** (si vous appuyez sur la touche **Retour** alors que vous définissez des paramètres, ceux-ci ne seront pas enregistrés).*

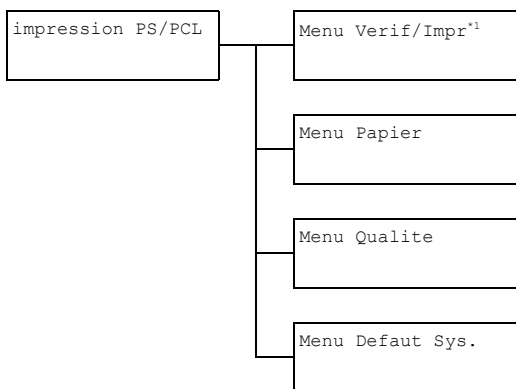

***1 Cette option de menu n'apparaît que si un disque dur en option est installé.*

Menu Verif/Impr

Ce menu vous permet d'imprimer ou de supprimer des travaux stockés sur le disque dur (en option) de la machine.



Cette option de menu n'apparaît que si un disque dur en option est installé.

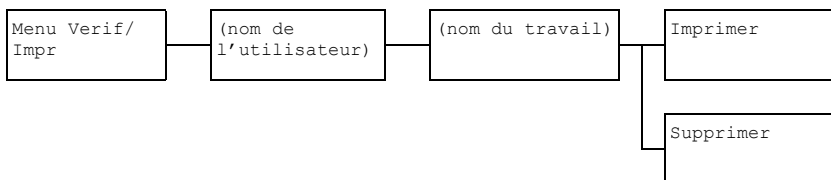



Si aucun travail n'est stocké sur le disque dur, le message 0 Travail Stocke s'affiche lors de la sélection du Menu Verif/Impr.

Imprimer	<p>Pour imprimer le travail sélectionné, procédez comme suit :</p> <ol style="list-style-type: none">1. Si un mot de passe a été spécifié pour le travail sélectionné, saisissez ce mot de passe et appuyez sur la touche Select.2. Spécifiez le nombre de copies (1 à 9999) et appuyez sur la touche Select.3. Pour imprimer des copies couleur, appuyez sur la touche Envoi-Couleur. Pour imprimer des copies monochromes, appuyez sur la touche Envoi-N&B.
Supprimer	<p>Pour supprimer le travail sélectionné, procédez comme suit :</p> <ol style="list-style-type: none">1. Si un mot de passe a été spécifié pour le travail sélectionné, saisissez ce mot de passe et appuyez sur la touche Select.2. Affichez Oui et appuyez sur la touche Select.

Menu Papier

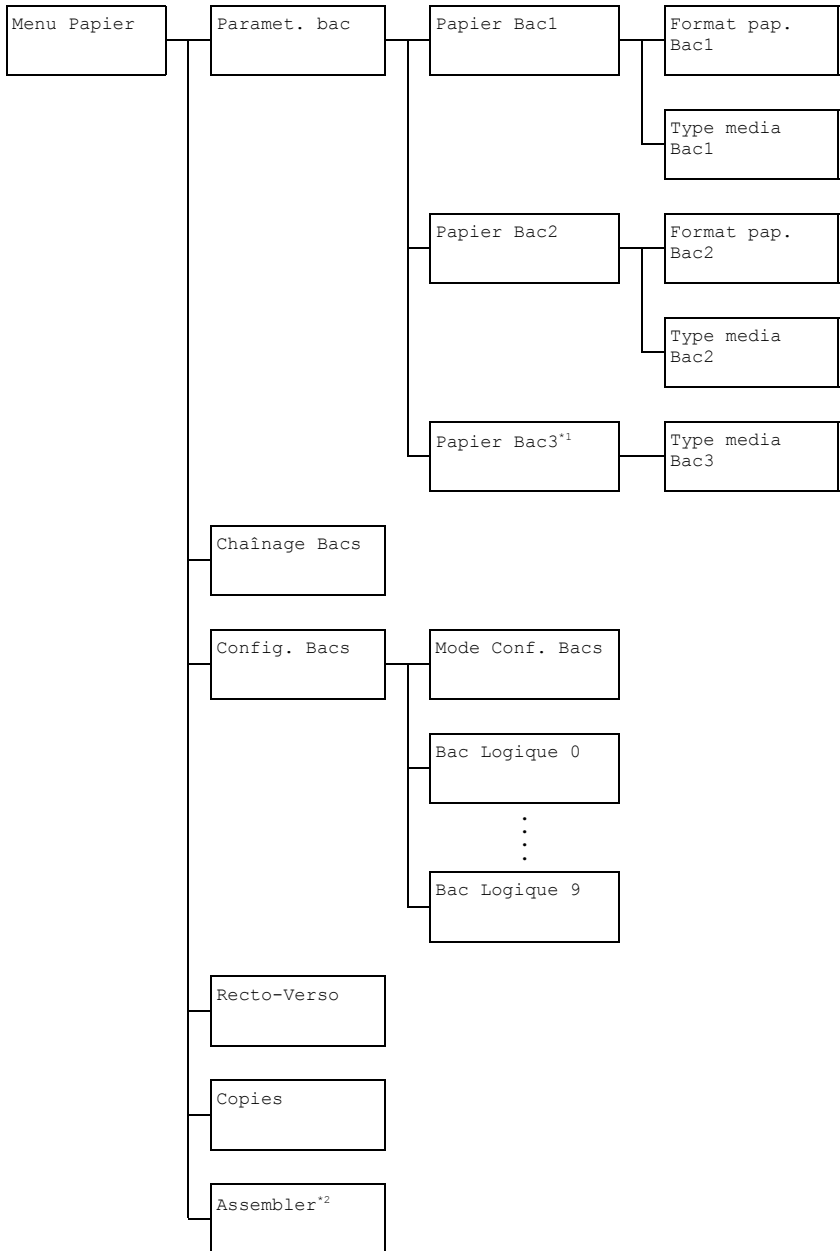



*1 Cette option de menu n'apparaît que si un chargeur papier inférieur (en option) est installé.

*2 Cette option de menu n'apparaît que si un disque dur en option est installé.



Les paramètres par défaut définis en usine apparaissent en gras.

Paramet. bac	Papier Bac1	Format pap. Bac1	Options	Active / Desactive	
		Pour activer ou désactiver le paramètre Tout Format papier pour le Bac 1.			
	Type media Bac1	Options	Active / Desactive		
		Pour activer ou désactiver le paramètre Tout Type de support pour le Bac 1.			
	Papier Bac2	Format pap. Bac2	Options	Active / Desactive	
		Pour activer ou désactiver le paramètre Tout Format papier pour le Bac 2.			
	Type media Bac2	Options	Active / Desactive		
		Pour activer ou désactiver le paramètre Tout Type de support pour le Bac 2.			
	Papier Bac3	Type media Bac3	Options	Active / Desactive	
Pour activer ou désactiver le paramètre Tout Type de support pour le Bac 3.					
Chaînage Bacs			Options	Active / Desactive	
<p>Active : lorsque le bac spécifié ne contient plus de papier, un bac contenant le même format de papier est automatiquement sélectionné afin que l'impression puisse se poursuivre.</p> <p>Desactive : lorsque le bac spécifié ne contient plus de papier, l'impression s'arrête.</p>					

Config. Bacs	Mode Conf. Bacs	Options	Active / Desactive
		Pour activer ou désactiver la fonction de Chaînage de bacs.	
	Bac Logique 0 à 9	Options	Bac Physique 1 / Bac Physique 2 / Bac Physique 3
		<p>Pour sélectionner le bac à utiliser pour imprimer un travail commandé par un pilote d'imprimante d'autre marque.</p> <p>Options par défaut : Bac Physique 1 pour le Bac Logique 1 et Bac Physique 2 les autres bacs.</p> <p> <i>Bac Physique 3 n'apparaît que si un chargeur papier inférieur en option est installé.</i></p>	
Recto-Verso		Options	Desactive / Bord Long / Bord Court
		<p>Bord Long : les pages s'impriment sur les deux côtés de la feuille et de manière à être reliées sur le bord long.</p> <p>Bord Court : les pages s'impriment sur les deux côtés de la feuille et de manière à être reliées sur le bord court.</p> <p>L'option spécifiée dans le pilote de l'imprimante a priorité sur cette sélection de menu.</p>	
Copies		Options	1 à 9999 (Défaut : 1)
		<p>Pour spécifier le nombre de copies à imprimer.</p> <p>L'option spécifiée dans le pilote de l'imprimante a priorité sur cette sélection de menu.</p>	

Assembler	Options	Active / Desactive
	<p>Pour activer ou désactiver l'impression de copies assemblées (fonction Tri).</p> <p>L'option spécifiée dans le pilote de l'imprimante a priorité sur cette sélection de menu.</p>	

Menu Qualité

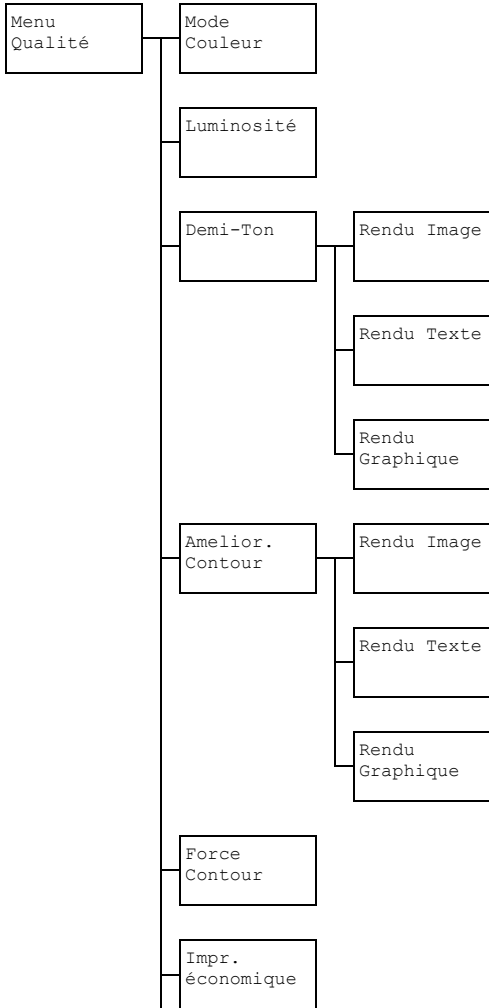

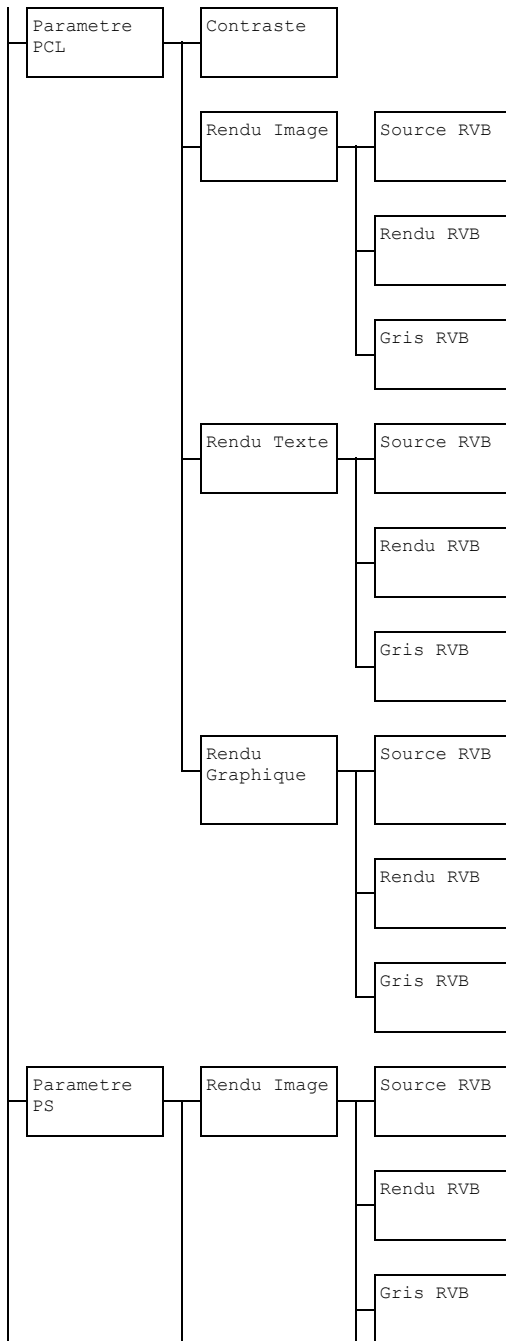

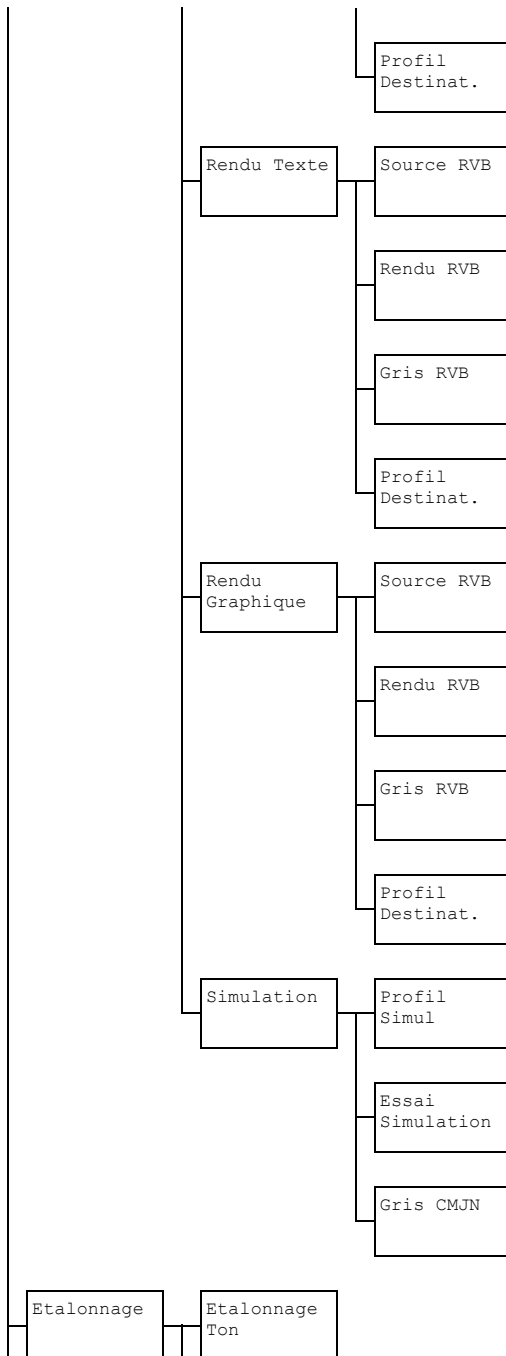

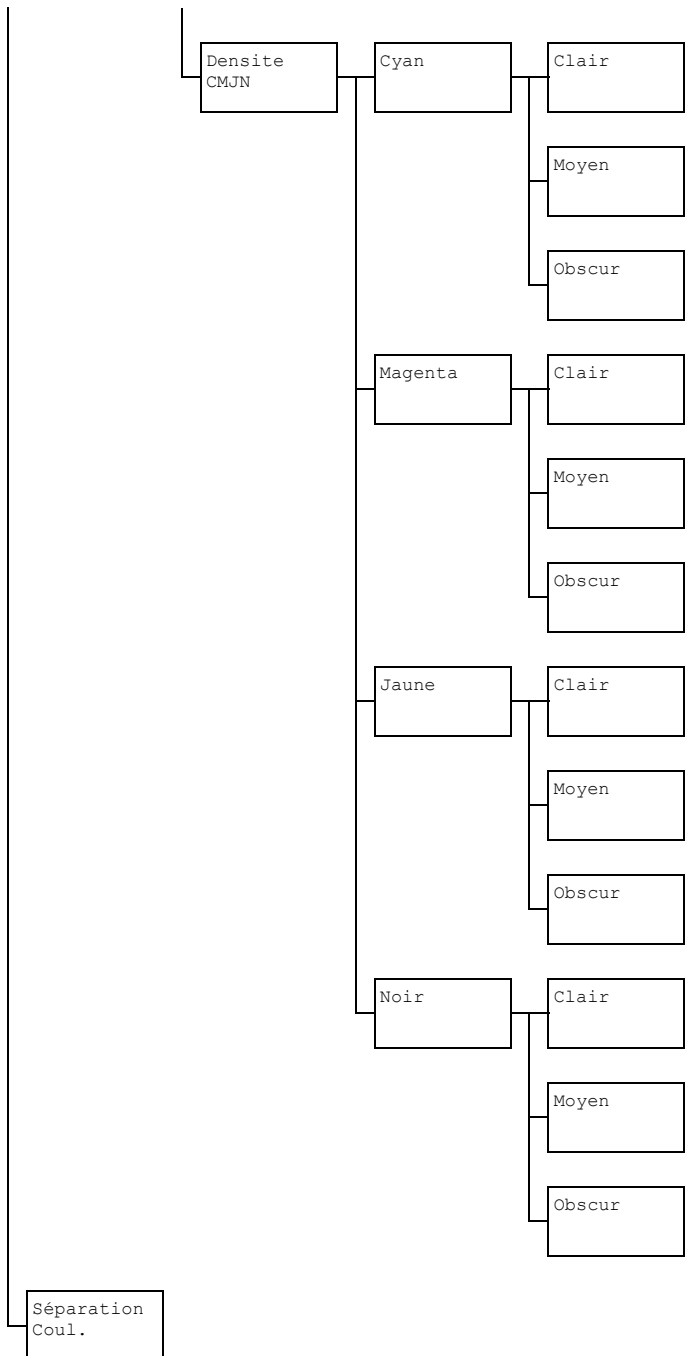







Les paramètres par défaut définis en usine apparaissent en gras.

Mode Couleur	Options	Couleur /Niveaux gris	
	Couleur : les pages s'impriment en couleur. Niveaux gris : les pages s'impriment en noir et blanc.		
Luminosité	Options	+15%/+10%/+5%/0%/-5%/-10%/-15%	
	Vous pouvez régler la luminosité de l'image imprimée.		
Demi-Ton	Rendu Image	Options	Dessin filaire / Détail /Lissage
		Pour sélectionner le mode de restitution des demi-tons dans des images. Dessin filaire : restitution des demi-tons de haute précision. Détail : restitution des demi-tons très détaillée. Lissage : restitution des demi-tons avec dégradés homogènes.	

	Rendu Texte	Options	Dessin filaire / Détail/Lissage
		<p>Pour sélectionner le mode de restitution des demi-tons dans du texte.</p> <p>Dessin filaire : restitution des demi-tons de haute précision.</p> <p>Détail : restitution des demi-tons très détaillée.</p> <p>Lissage : restitution des demi-tons avec dégradés homogènes.</p>	
	Rendu Graphique	Options	Dessin filaire/ Détail /Lissage
		<p>Pour sélectionner le mode de restitution des demi-tons dans des dessins.</p> <p>Dessin filaire : restitution des demi-tons de haute précision.</p> <p>Détail : restitution des demi-tons très détaillée.</p> <p>Lissage : restitution des demi-tons avec dégradés homogènes.</p>	
Amélior. Contour	Rendu Image	Options	Active/ Desactive
		<p>Pour activer ou désactiver le renforcement des contours d'image.</p> <p>Active : les contours sont renforcés.</p> <p>Desactive : les contours ne sont pas renforcés.</p> <p> Si l'option Active est sélectionnée pour Impr. économique, les contours ne peuvent pas être renforcés.</p>	

	Rendu Texte	Options	Active /Desactive
		<p>Pour activer ou désactiver le renforcement des contours de texte.</p> <p>Active : les contours sont renforcés.</p> <p>Desactive : les contours ne sont pas renforcés.</p> <p> <i>Si l'option Active est sélectionnée pour Impr. économique, les contours ne peuvent pas être renforcés.</i></p>	
	Rendu Graphique	Options	Active /Desactive
		<p>Pour activer ou désactiver le renforcement des contours de dessin.</p> <p>Active : les contours sont renforcés.</p> <p>Desactive : les contours ne sont pas renforcés.</p> <p> <i>Si l'option Active est sélectionnée pour Impr. économique, les contours ne peuvent pas être renforcés.</i></p>	
Force Contour	Options	Desactive/Léger/ Moyen /Fort	
		<p>Pour sélectionner le degré de renforcement des contours.</p> <p>Desactive : les contours ne sont pas renforcés.</p> <p>Léger : les contours sont faiblement renforcés.</p> <p>Moyen : les contours sont moyennement renforcés.</p> <p>Fort : les contours sont renforcés au maximum.</p> <p> <i>Si l'option Desactive est sélectionnée, les contours ne sont pas renforcés, même si une option du menu Amélior. Contour est Active.</i></p>	

Impr. économique	Options		Active/ Desactive	
	<p>Pour activer ou désactiver l'impression faible densité par réduction de la quantité de toner utilisée.</p> <p>Active : la quantité de toner utilisée pour imprimer est réduite.</p> <p>Desactive : la quantité de toner utilisée pour imprimer n'est pas réduite.</p> <p> <i>Si l'option Active est sélectionnée, les contours ne sont pas renforcés, même si l'option Active est sélectionnée pour Rendu Image et Rendu Graphique dans le menu Amélior. Contour.</i></p>			
Paramètre PCL	Contraste	Options		+15%/+10%/+5%/ 0% / -5%/-10%/-15%
		Le contraste de l'image peut être réglé.		
	Rendu Image	Source RVB	Options	Couleur périph./ sRGB
			<p>Pour spécifier l'espace couleur des données d'image RVB.</p> <p>Couleur périph. : aucun espace couleur n'est spécifié.</p> <p>Les profils de source RVB téléchargés via Web-based EpsonNet config sont disponibles en tant que SOURCE RVB.</p>	
Rendu RVB	Options	Réaliste/ Photogra- phique		
		<p>Pour spécifier le rendu à appliquer lors de la conversion des données d'image RVB en données CMJN.</p> <p>Réaliste : pour produire des couleurs vives.</p> <p>Photographique : pour produire un aspect plus brillant.</p>		

		Gris RVB	Options	Noir composite /Noir et gris/ Noir seul
			<p>Pour spécifier le mode de reproduction du noir et des gris dans les données d'image RVB.</p> <p>Noir composite : le noir est reproduit à l'aide des couleurs CMJN.</p> <p>Noir et gris : le noir et les gris sont reproduits en utilisant du noir seulement.</p> <p>Noir seul : le noir est reproduit en utilisant du noir seulement.</p>	
	Rendu Texte	Source RVB	Options	Couleur périph./ sRGB
			<p>Pour spécifier l'espace couleur des données de texte RVB.</p> <p>Couleur périph. : aucun espace couleur n'est spécifié.</p> <p>Les profils de source RVB téléchargés via Web-based EpsonNet config sont disponibles en tant que SOURCE RVB.</p>	

		Rendu RVB	Options	Réaliste / Photogra- phique
			<p>Pour spécifier le rendu à appliquer lors de la conversion des données de texte RVB en données CMJN.</p> <p>Réaliste : pour produire des couleurs vives.</p> <p>Photographique : pour produire un aspect plus brillant.</p>	
	Gris RVB	Options	Noir composite/ Noir et gris / Noir seul	
			<p>Pour spécifier le mode de reproduction du noir et des gris dans les données de texte RVB.</p> <p>Noir composite : le noir est reproduit à l'aide des couleurs CMJN.</p> <p>Noir et gris : le noir et les gris sont reproduits en utilisant du noir seulement.</p> <p>Noir seul : le noir est reproduit en utilisant du noir seulement.</p>	
Rendu Graphique	Source RVB	Options	Couleur périph. / sRGB	
			<p>Pour spécifier l'espace couleur des données graphiques RVB.</p> <p>Couleur périph. : aucun espace couleur n'est spécifié.</p> <p>Les profils de source RVB téléchargés via Web-based EpsonNet config sont disponibles en tant que SOURCE RVB.</p>	

		Rendu RVB	Options	Réaliste / Photogra- phique
			<p>Pour spécifier le rendu à appliquer lors de la conversion des données graphiques RVB en données CMJN.</p> <p>Réaliste : pour produire des couleurs vives.</p> <p>Photographique : pour produire un aspect plus brillant.</p>	
		Gris RVB	Options	Noir composite/ Noir et gris / Noir seul
			<p>Pour spécifier le mode de reproduction du noir et des gris dans les données graphiques RVB.</p> <p>Noir composite : le noir est reproduit à l'aide des couleurs CMJN.</p> <p>Noir et gris : le noir et les gris sont reproduits en utilisant du noir seulement.</p> <p>Noir seul : le noir est reproduit en utilisant du noir seulement.</p>	

Paramètre PS	Rendu Image	Source RVB	Options	Couleur périph./ sRGB / AppleRGB/ AdobeRGB1998/ ColorMatchRGB/ BlueAdjustRGB
			<p>Pour spécifier l'espace couleur des données d'image RVB.</p> <p>Couleur périph. : aucun espace couleur n'est spécifié.</p> <p>Les profils de source RVB téléchargés via Web-based EpsonNet config sont disponibles en tant que SOURCE RVB.</p>	
		Rendu RVB	Options	Réaliste/ Photographique / Couleur relative/Couleur absolue
			<p>Pour spécifier le rendu à appliquer lors de la conversion des données d'image RVB en données CMJN.</p> <p>Réaliste : pour produire des couleurs vives.</p> <p>Photographique : pour produire un aspect plus brillant.</p> <p>Couleur relative : pour appliquer une couleur relative au profil de source RVB.</p> <p>Couleur absolue : pour appliquer une couleur absolue au profil de source RVB.</p>	

		Gris RVB	Options	Noir composite /Noir et gris/ Noir seul
			<p>Pour spécifier le mode de reproduction du noir et des gris dans les données d'image RVB.</p> <p>Noir composite : le noir est reproduit à l'aide des couleurs CMJN.</p> <p>Noir et gris : le noir et les gris sont reproduits en utilisant du noir seulement.</p> <p>Noir seul : le noir est reproduit en utilisant du noir seulement.</p>	
		Pro- fil Desti- nat.	Options	Auto
			<p>Pour spécifier le profil de destination.</p> <p>Auto : un profil de destination que la machine adapte automatiquement est sélectionné en fonction de la correspondance couleurs, des demi-tons et autres profils spécifiés.</p> <p>Les profils de destination téléchargés via Download Manager ou Web-based EpsonNet config sont disponibles en tant que PROFIL DESTINAT.</p>	

	Rendu Texte	Source RVB	Options	Couleur périph./ sRGB /AppleRGB/AdobeRGB1998/ColorMatchRGB/BlueAdjustRGB
				<p>Pour spécifier l'espace couleur des données de texte RVB.</p> <p>Couleur périph. : aucun espace couleur n'est spécifié.</p> <p>Les profils de source RVB téléchargés via Web-based EpsonNet config sont disponibles en tant que SOURCE RVB.</p>
		Rendu RVB	Options	Réaliste /Photographique/Couleur relative/Couleur absolue
				<p>Pour spécifier le rendu à appliquer lors de la conversion des données de texte RVB en données CMJN.</p> <p>Réaliste : pour produire des couleurs vives.</p> <p>Photographique : pour produire un aspect plus brillant.</p> <p>Couleur relative : pour appliquer une couleur relative au profil de source RVB.</p> <p>Couleur absolue : pour appliquer une couleur absolue au profil de source RVB.</p>

		Gris RVB	Options	Noir composite/ Noir et gris / Noir seul
			<p>Pour spécifier le mode de reproduction du noir et des gris dans les données de texte RVB.</p> <p>Noir composite : le noir est reproduit à l'aide des couleurs CMJN.</p> <p>Noir et gris : le noir et les gris sont reproduits en utilisant du noir seulement.</p> <p>Noir seul : le noir est reproduit en utilisant du noir seulement.</p>	
		Pro- fil Desti- nat.	Options	Auto
			<p>Pour spécifier le profil de destination.</p> <p>Auto : un profil de destination que la machine adapte automatiquement est sélectionné en fonction de la correspondance couleurs, des demi-tons et autres profils spécifiés.</p> <p>Les profils de destination téléchargés via Web-based EpsonNet config sont disponibles en tant que PROFIL DESTINAT.</p>	

	Rendu Graphique	Source RVB	Options	Couleur périph./ sRGB /AppleRGB/AdobeRGB1998/ColorMatchRGB/BlueAdjustRGB
			<p>Pour spécifier l'espace couleur des données graphiques RVB.</p> <p>Couleur périph. : aucun espace couleur n'est spécifié.</p> <p>Les profils de source RVB téléchargés via Web-based EpsonNet config sont disponibles en tant que SOURCE RVB.</p>	
		Rendu RVB	Options	Réaliste /Photographique/Couleur relative/Couleur absolue
			<p>Pour spécifier le rendu à appliquer lors de la conversion des données graphiques RVB en données CMJN.</p> <p>Réaliste : pour produire des couleurs vives.</p> <p>Photographique : pour produire un aspect plus brillant.</p> <p>Couleur relative : pour appliquer une couleur relative au profil de source RVB.</p> <p>Couleur absolue : pour appliquer une couleur absolue au profil de source RVB.</p>	

		Gris RVB	Options	Noir composite/ Noir et gris / Noir seul
			<p>Pour spécifier le mode de reproduction du noir et des gris dans les données graphiques RVB.</p> <p>Noir composite : le noir est reproduit à l'aide des couleurs CMJN.</p> <p>Noir et gris : le noir et les gris sont reproduits en utilisant du noir seulement.</p> <p>Noir seul : le noir est reproduit en utilisant du noir seulement.</p>	
		Pro- fil Desti- nat.	Options	Auto
			<p>Pour spécifier le profil de destination.</p> <p>Auto : un profil de destination que la machine adapte automatiquement est sélectionné en fonction de la correspondance couleurs, des demi-tons et autres profils spécifiés.</p> <p>Les profils de destination téléchargés via Web-based EpsonNet config sont disponibles en tant que PROFIL DESTINAT.</p>	

	Simulation	Pro- fil Simul	Options	Aucun /SWOP/ Euroscale/ Commercial- Press/TOYO/DIC
			<p>Pour spécifier le profil de simulation.</p> <p>Aucun : aucun profil de simulation n'est spécifié.</p> <p>Les profils de simulation téléchargés via Web-based EpsonNet config sont disponibles en tant que PROFIL SIMUL</p>	
		Essai Simu- lation	Options	Couleur rela- tive /Couleur absolue
			<p>Pour spécifier le rendu du profil de simulation.</p> <p>Couleur relative : pour appliquer une couleur relative au profil de simulation.</p> <p>Couleur absolue : pour appliquer une couleur absolue au profil de simulation.</p>	

		Gris CMJN	Options	Noir composite /Noir et gris/ Noir seul
			<p>Pour spécifier le mode de reproduction du noir et des gris à l'aide des couleurs CMJN.</p> <p>Noir composite : le noir est reproduit à l'aide des couleurs CMJN.</p> <p>Noir et gris : le noir et les gris sont reproduits en utilisant du noir seulement.</p> <p>Noir seul : le noir est reproduit en utilisant du noir seulement.</p>	
Etalonnage	Etalonnage Ton	Options	Active /Desactive	
		<p>Active : les réglages d'image sont appliqués.</p> <p>Desactive : les réglages d'image ne sont pas appliqués.</p>		

	Densite CMJN	Cyan/ Magenta/ Jaune/ Noir	Clair	Options	+3/+2/ +1/ 0 / -1/-2/ -3
				La densité des couleurs claires dans les images peut être ajustée.	
			Moyen	Options	+3/+2/ +1/ 0 / -1/-2/ -3
				La densité des couleurs moyennes dans les images peut être ajustée.	
			Obscur	Options	+3/+2/ +1/ 0 / -1/-2/ -3
				La densité des couleurs foncées dans les images peut être ajustée.	
Sépara- tion Coucl.	Options	Active/ Desactive			
	<p>Active : la séparation couleur est effectuée ; le contenu d'une page couleur est séparé en quatre pages couleur pour le jaune, le magenta, le cyan et le noir respectivement, imprimées chacune dans des dégradés de noir. L'ordre d'impression est : jaune, magenta, cyan et noir.</p> <p>Desactive : la séparation couleur n'est pas effectuée. La séparation couleur s'effectue normalement.</p>				

Menu Défaut Sys.

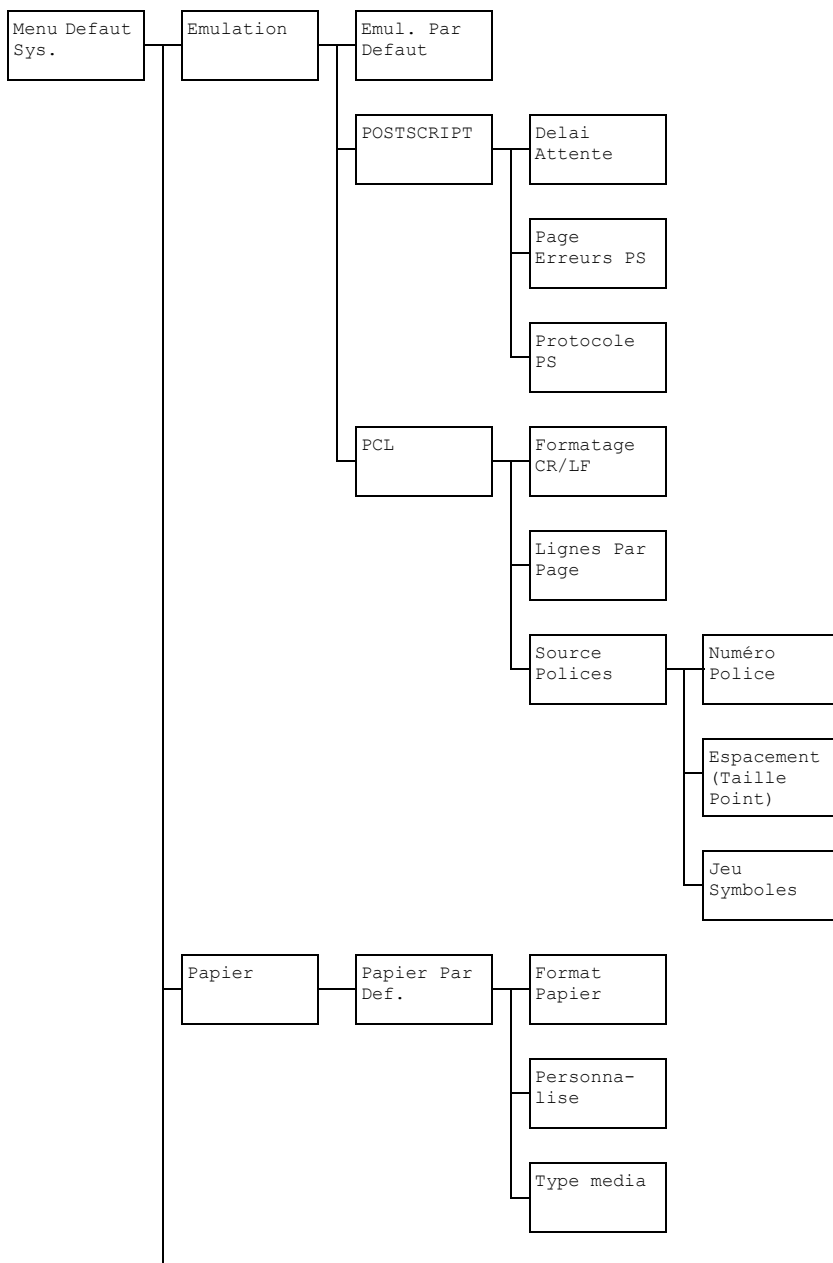

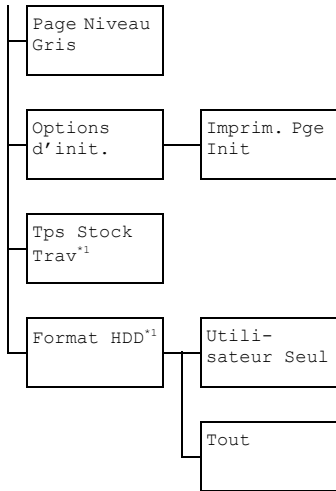

^{*1} Cette option de menu n'apparaît que si un disque dur en option est installé.



Les paramètres par défaut définis en usine apparaissent en gras.

Emulation	Emul. Par Defaut	Options	Auto /POSTSCRIPT/PCL	
		Pour spécifier le langage d'émulation de la machine. Auto : la machine sélectionne automatiquement le langage d'émulation à partir du flux de données.		
	POST-SCRIPT	Delai Attente	Options	0 à 300 (Défaut : 0)
			Pour spécifier le délai au bout duquel une erreur est détectée en tant qu'erreur PostScript. 0 : aucun délai n'est fixé.	
		Page Erreurs PS	Options	Active/ Desactive
	Pour activer ou désactiver l'impression d'une page d'erreur en cas d'erreur Postscript.			
Proto- cole PS	Options	Auto /Normal/Binaire		
	Pour spécifier le protocole de transmission des données pour un flux de données PostScript. Auto : la machine sélectionne automatiquement un protocole approprié à partir du flux de données.			

PCL	Forma- tage CR/LF	Options	CR=CR LF=LF /CR=CRLF LF=LF/CR=CR LF=LFCR/CR=CRLF LF=LFCR	
		Pour sélectionner les définitions de codes CR/LF dans le langage PCL.		
	Lignes Par Page	Options	5 à 128 (Défaut : 60)	
		Pour spécifier le nombre de lignes par page dans le langage PCL.		
	Source Polices	Numéro Police	Options	0 à 102 (Défaut : 0)
			Pour spécifier la police par défaut dans le langage PCL. Les numéros de police affichés correspondent à la liste des polices PCL. Pour imprimer la liste des polices, voir : "Rapports", page 24.	
Espace- ment (Taille Point)		Options	0, 44 à 99, 99 (Défaut : 10, 00) (4, 00 à 999, 75 (Défaut : 12, 00)	
		Pour spécifier la taille de la police dans le langage PCL. Si Numéro Police est sélectionné pour une police bitmap, l'écran affiche Espacement. Si Numéro Police est sélectionné pour une police contour, l'écran affiche Taille Point.		
		Jeu Symboles	Pour spécifier le jeu de symboles à utiliser avec le langage PCL. Le jeu par défaut est PC8 .	

Papier	Papier Par Def.	Format Papier	Options	Letter/Legal/Executive/ A4 /A5/A6/B5 (JIS) / B6 (JIS)/Letter off./ Statement/Folio/SP Folio/UK Quarto/ Foolscap/ Legal off./ 16K/Format photo 4×6/ KAI 16/KAI 32/Env C6/ Env DL/Env Monarch/Env Chou#3/Env Chou#4/ B5 (ISO)/Env #10/JPost 100x148/JPost-D 148x200/Perso
			<p>Pour sélectionner le format papier normalement utilisé.</p> <p> <i>Suivant l'option sélectionnée pour Utilitaire / Gestion admin. / Param. Utilisat. / Zoom prédéfini, Format photo 4×6 peut être remplacé par Format photo 10×15.</i></p>	
		Personnalise	<p>Pour définir le format papier lorsque l'option Personnalise est sélectionnée pour Format Papier. La plage de valeurs pour Largeur va de 3, 63 à 8, 50 pouces (92 à 216 mm).</p> <p>La largeur par défaut est de 8, 27 pouces (210 mm).</p> <p>La plage de valeurs pour Longueur va de 5, 83 à 14, 00 pouces (148 à 356 mm).</p> <p>La longueur par défaut est de 11, 69 pouces (297 mm).</p>	

		Type media	Options	Papier Std/Recycle/ EPAIS 1/EPAIS 2/ Etiquettes/ Transparent/Enveloppe/ Carte/En-Tete/Brillant 1/Brillant 2
			Pour sélectionner le type de support normalement utilisé.	
Page Niveau Gris	Options	Auto/ Impr. Niveau Gris/Impr. Couleur		
	Pour spécifier comment imprimer les pages en noir et blanc dans un travail d'impression commandé en couleur.			
	Auto : l'impression s'effectue automatiquement en fonction de la première page du travail.			
	Impr. Niveau Gris : l'impression s'effectue automatiquement en noir et blanc en fonction de chaque page.			
	Impr. Couleur : l'impression s'effectue en couleur, même celle des pages en noir et blanc.			
Options d'init.	Imprim. Pge Init	Options	Active/ Desactive	
		Pour activer ou désactiver l'impression d'une page d'initialisation lorsque la machine est mise sous tension.		
Tps Stock Trav	Options	Desactive/ 1 heure/4 heures/1 jour/1 semaine		
	Pour spécifier le délai au bout duquel les travaux d'impression stockés sur le disque dur doivent être supprimés. Si l'option Desactive est sélectionnée, aucun des travaux stockés n'est supprimé au bout d'un certain délai.			
Format HDD	Utilisateur seul	Pour initialiser la zone utilisateur sur le disque dur. Lorsque cette option de menu est sélectionnée, la machine redémarre automatiquement.		
	Tout	Pour initialiser le disque dur. Lorsque cette option de menu est sélectionnée, la machine redémarre automatiquement.		

Menu impress. memoire

Pour afficher le menu Impression Mémoire, sélectionnez `impress. memoire` sur l'écran principal (mode Copie) et appuyez sur la touche **Select**. Ce menu vous permet d'effectuer des impressions directement à partir de la mémoire et de définir divers paramètres d'impression directe à partir de la mémoire.

La structure du menu Impression Mémoire se présente comme indiqué ci-après.



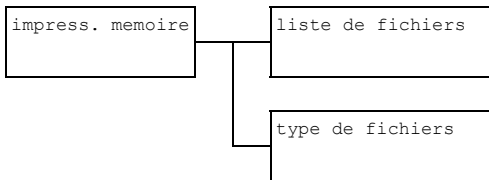

Cette option de menu n'apparaît que si un disque dur en option est installé. Elle n'apparaît pas non plus si l'accès utilisateur public n'a pas été autorisé au moyen des paramètres d'authentification. Pour des détails sur ces paramètres d'authentification, veuillez consulter le Reference Guide sur le CD-ROM du logiciel.





Les paramètres par défaut définis en usine apparaissent en gras.

liste de fichiers	Sélectionnez un fichier à imprimer et appuyez sur la touche Select . Si le fichier à imprimer se trouve dans un dossier, sélectionnez ce dossier et appuyez sur la touche Select .	
	Select. papier	Options Letter/Legal/Executive/ A4 /A5/A6/B5 (JIS) /B6 (JIS) / Letter off./Statement/Folio/SP Folio/UK Quarto/Foolscap/Legal off./16K/Format photo 4×6/KAI 16/KAI 32/Env C6/Env DL/Env Monarch/Env Chou#3/Env Chou#4/B5 (ISO)/Env #10/JPost 100×148/JPost-D 148×200/Perso
	<p>Pour modifier le format papier.</p> <p> <i>Suivant l'option sélectionnée pour Utilitaire / Gestion admin. / Param. Utilisat. / Zoom prédéfini, Format photo 4×6 peut être remplacé par Format photo 10×15.</i></p> <p> <i>Cette option de menu n'apparaît pas si le fichier sélectionné est en format PDF.</i></p>	
Recto/Rect-Vers	Options	Recto seul /Recto-verso
		<p>RECTO-VERSO : pour imprimer en recto-verso.</p> <p>Si l'option Bord Long est sélectionnée, les pages s'impriment sur les deux côtés des feuilles pour être reliées sur le bord long.</p> <p>Si l'option Bord Court est sélectionnée, les pages s'impriment sur les deux côtés des feuilles pour être reliées sur le bord court.</p> <p>Si l'option Desactive est sélectionnée, l'impression ne s'effectue pas en recto-verso.</p>

liste de fichiers	nombre de copies	Options	1 à 9999 (Défaut : 1)
		Pour spécifier le nombre de copies à imprimer (entre 1 et 9999).	
	fini-tion copie	Options	Non-Tri /Tri
		Pour activer ou désactiver l'assemblage des copies. Non-Tri : les copies ne sont pas assemblées. Tri : les copies sont assemblées.  Cette option de menu n'apparaît que si un disque dur en option est installé.	
type de fichiers	Options	PDF, JPEG, TIFF/ PDF	
	Pour sélectionner le type de fichiers à afficher.		

***Gestion des
supports***

3

Supports d'impression

Spécifications

Support	Format		Bac*	Recto-verso	Copie	Impression
	Pouces	Millimètres				
A4	8,2 x 11,7	210,0 x 297,0	1/2/3	Oui	Oui	Oui
B5 (JIS)	7,2 x 10,1	182,0 x 257,0	1/2/3	Oui	Oui	Oui
A5	5,9 x 8,3	148,0 x 210,0	1/2	Non	Oui	Oui
B6	7,2 x 5,0	182,0 x 128,0	1/2	Non	Non	Oui
A6	10,1 x 4,1	257,0 x 105,0	1/2	Non	Non	Oui
Legal	8,5 x 14,0	215,9 x 355,6	1/3	Oui	Oui	Oui
Letter	8,5 x 11,0	215,9 x 279,4	1/2/3	Oui	Oui	Oui
Statement	5,5 x 8,5	139,7 x 215,9	1/2	Non	Oui	Oui
Executive	7,25 x 10,5	184,2 x 266,7	1/2/3	Oui	Oui	Oui
Folio	8,25 x 13,0	210,0 x 330,0	1	Oui	Oui	Oui
Letter Plus	8,5 x 12,69	215,9 x 322,3	1	Oui	Non	Oui
UK Quarto	8,0 x 10,0	203,2 x 254,0	1/2	Non	Non	Oui
Foolscap	8,0 x 13,0	203,2 x 330,2	1	Oui	Non	Oui
Legal officiel	8,5 x 13,0	215,9 x 330,2	1/3	Oui	Oui	Oui
Kai 16	7,3 x 10,2	185,0 x 260,0	1/2	Oui	Non	Oui
Kai 32	5,1 x 7,3	130,0 x 185,0	1/2	Non	Non	Oui
Letter officiel	8,0 x 10,5	203,2 x 266,7	1/2	Oui	Oui	Oui
16 K	7,7 x 10,6	195,0 x 270,0	1/2	Oui	Non	Oui
Oficio**	8,5 x 13,5	215,9 x 342,9	1	Oui	Oui	Oui
Format photo 4x6"	4,0 x 6,0	101,6 x 152,4	1/2	Non	Non	Oui
Format photo 10x15	3,9 x 5,9	100,0 x 150,0	1/2	Non	Non	Oui
JPost	3,9 x 5,8	100,0 x 148,0	1	Non	Oui	Oui
JPost-D	5,8 x 7,9	148,0 x 200,0	1	Non	Oui	Oui
B5 (ISO)	6,9 x 9,8	176,0 x 250,0	1	Non	Non	Oui
Enveloppe Com10	4,125 x 9,5	104,8 x 241,3	1	Non	Oui	Oui
Enveloppe DL	8,7 x 4,3	220,0 x 110,0	1	Non	Oui	Oui
Enveloppe Monarch	7,5 x 3,875	190,5 x 98,4	1	Non	Oui	Oui
Enveloppe C6	6,4 x 4,5	162,0 x 114,0	1	Non	Oui	Oui
Enveloppe Chou #3	4,7 x 9,2	120,0 x 235,0	1	Non	Oui	Oui
Enveloppe You #6	7,5 x 3,875	190,5 x 98,4	1	Non	Non	Oui
Personnalisé, Minimum	3,6 x 5,9	92,0 x 148,0	1/2	Oui	Oui****	Oui
Personnalisé, Maximum	8,5 x 14,0	216,0 x 356,0	1/2***	Oui	Oui	Oui

Papier épais—Accepté uniquement pour les formats Letter, A4 et inférieurs.

Notes : *Bac 1 = Multifonctions ;
 Bacs 2/3 = Papier standard seulement
 **Oficio = Mexique seulement
 ***Bac 2 = 216,0 x 297,0
 ****182,0 x 257,0

Types de support

Avant d'acheter des supports spéciaux en grande quantité, faites des essais d'impression avec chacun d'eux afin de vérifier la qualité produite.

Rangez les supports sur une surface plane et régulière et dans leur emballage d'origine tant que vous n'êtes pas prêt à les utiliser.

Papier standard (Papier recyclé)

Capacité	Bac 1	Jusqu'à 100 feuilles, suivant leur grammage
	Bac 2	Jusqu'à 250 feuilles, suivant leur grammage
	Bac 3	Jusqu'à 500 feuilles, suivant leur grammage
Orientation	Bac 1	Face vers le bas
	Bac 2/3	Face vers le haut
Choix pilote	Papier standard (Recyclé)	
Grammage	60 à 90 g/m ² (16 à 24 lb bond)	
Recto-verso	Voir : "Spécifications", page 92.	

Conseils d'utilisation :

- Utilisez des supports adaptés pour imprimantes et copieurs laser sur papier ordinaire, tels que du papier standard ou recyclé d'usage courant.

Note

N'utilisez pas des supports tels que ceux décrits ci-après, car ils risquent de produire des résultats médiocres, de provoquer des bourrages, voire d'endommager la machine.

N'utilisez pas des supports présentant les caractéristiques suivantes :

- Supports traités en surface (tels que papier carbone et papier couleur ayant subi un traitement)
- Papier avec dos carbone
- Supports non homologués pour transfert thermique (papier thermosensible, papier pour laminage ou pelliculage)
- Supports pour transfert à froid
- Supports pour presse d'imprimerie
- Supports spécifiques pour imprimantes jet d'encre (papier ultra-fin, film brillant et cartes postales)
- Papier pré-imprimé sur une autre machine (imprimante)

- Supports poussiéreux
- Papier mouillé (ou humide)
 -  *Stockez les supports dans un local où l'humidité relative se situe entre 35 % et 85 %. Le toner n'adhère pas sur supports humides.*
- Papier pelliculé
- Papier adhésif
- Papier plié, froissé, gondolé, gaufré, déformé ou plissé
- Papier ajouré, perforé ou déchiré
- Papier trop souple, trop rigide, trop fibreux
- Papier avec recto et verso de texture (rugosité) différente
- Papier trop fin ou trop épais
- Supports chargés d'électricité statique
- Supports laminés ou dorés ; trop lumineux
- Supports ne résistant pas à la température de fixation (205° C [401° F])
- Papier non découpé à angles droits ou de dimensions non uniformes
- Papier avec colle, adhésif, agrafes, attaches, crochets ou oeilletons
- Papier acide
- Et tout autre support non homologué

Papier épais

Est qualifié d'épais tout support dont le grammage est supérieur à 90 g/m² (24 lb bond). Avant de lancer une impression sur ce type de support, procédez à des essais pour vérifier la vitesse et la qualité d'impression.

Vous pouvez imprimer en continu sur cartonnage, mais des bourrages risquent de se produire suivant la qualité du support utilisé et votre environnement d'impression. En cas de problème, arrêtez l'impression en continu et n'imprimez que sur une seule feuille à la fois.

Capacité	Bac 1	Jusqu'à 20 feuilles, suivant leur épaisseur
	Bac 2/3	Non supporté
Orientation	Face vers le bas	
Choix pilote	Papier Epais1	
	Papier Epais2	
Grammage	91 à 210 g/m ² (25 à 55,9 lb bond)	
Recto-verso	Non supporté	

Conseils d'utilisation :

- Evitez de mélanger du papier épais avec tout autre support dans les bacs (car vous risquez de provoquer des bourrages)

Enveloppe

N'imprimez que sur le devant (côté adresse) de l'enveloppe, en évitant les zones de triple épaisseur (devant+dos+rabat) où l'impression risque de se faire avec des lacunes ou des caractères estompés.

Vous pouvez imprimer en continu sur cartonnage, mais des bourrages risquent de se produire suivant la qualité du support utilisé et votre environnement d'impression. En cas de problème, arrêtez l'impression en continu et n'imprimez que sur une seule enveloppe à la fois.

Capacité	Bac 1	Jusqu'à 10 feuilles, suivant leur épaisseur
	Bac 2/3	Non supporté
Orientation	Face vers le bas	
Choix pilote	Enveloppe	
Grammage	91 à 163 g/m ² (25 à 43 lb bond)	
Recto-verso	Non supporté	

Utilisez des enveloppes :

- Courantes pour imprimantes laser, avec fermeture en diagonale, pliures et bords francs, et rabats pré-encollés ordinaires



Les enveloppes à rabats gommés risquent de se coller en passant dans les rouleaux chauffants de l'imprimante. Il vaut donc mieux utiliser des enveloppes à rabats enduits de colle émulsionnée.

- Homologuées pour impression laser
- Sèches

N'utilisez pas des enveloppes :

- Avec rabats auto-collants
- Avec rubans adhésifs, attaches métalliques, clips ou bandes amovibles
- Avec fenêtres transparentes
- De texture trop grossière (ex. : enveloppes renforcées)
- Composées de matière fusible, volatile, décolorante ou émettrice de vapeurs nocives
- Pré-scellées

Étiquettes

Une planche d'étiquettes se compose d'une face recto (surface imprimable) et d'une face verso adhésive, recouverte d'une feuille de protection :

- La face recto doit répondre aux spécifications Papier standard.
- La face recto doit entièrement recouvrir la feuille de protection, et ne doit laisser apparaître aucune substance adhésive en surface.

Vous pouvez imprimer des planches d'étiquettes en continu. Selon la qualité du support utilisé et votre environnement d'impression, vous risquez toutefois de rencontrer des problèmes d'alimentation papier. Si tel est le cas, arrêtez l'impression en continu et imprimez les planches une à une.

Imprimez tout d'abord vos données sur du papier standard pour vérifier leur mise en page. Pour toutes informations concernant l'impression d'étiquettes, consultez la documentation de votre application.

Capacité	Bac 1	Jusqu'à 20 feuilles, suivant leur épaisseur
	Bac 2/3	Non supporté
Orientation	Face vers le bas	
Choix pilote	Étiquettes	
Grammage	60 à 163 g/m ² (16 à 43 lb bond)	
Recto-verso	Non supporté	

Utilisez des planches d'étiquettes :

- Recommandées pour imprimantes laser

N'utilisez pas des planches d'étiquettes :

- Comportant des étiquettes facilement détachables ou des feuilles de protection décollées
- Laissant apparaître toute substance adhésive en surface



Les étiquettes de ces planches peuvent rester collées dans l'unité de fixation et provoquer des bourrages.

■ Pré-découpées ou perforées

Ne pas utiliser



Planche avec feuille de protection siliconée

Utiliser

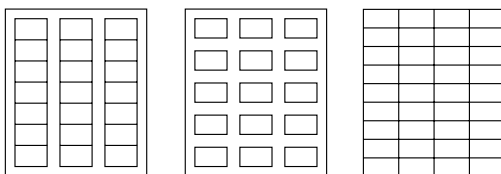

Planche pleine page
(sans prédécoupe)

En-tête

Vous pouvez imprimer en continu sur papier en-tête, mais des bourrages risquent de se produire suivant la qualité du support utilisé et votre environnement d'impression. En cas de problème, arrêtez l'impression en continu et n'imprimez que sur une seule feuille à la fois.

Imprimez tout d'abord sur papier standard pour vérifier la mise en page.

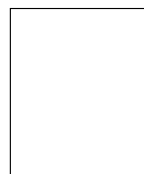
Capacité	Bac 1	Jusqu'à 20 feuilles, suivant leur format et leur épaisseur
	Bac 2/3	Non supporté
Orientation	Face vers le bas	
Choix pilote	En-tête	
Grammage	60 à 90 g/m ² (16 à 24 lb bond)	
Recto-verso	Voir : "Spécifications", page 92.	

Carte

Vous pouvez imprimer en continu sur carte, mais des bourrages risquent de se produire suivant la qualité du support utilisé et votre environnement d'impression. En cas de problème, arrêtez l'impression en continu et n'imprimez que sur une seule carte à la fois.

Imprimez tout d'abord sur papier standard pour vérifier la mise en page.

Capacité	Bac 1	Jusqu'à 20 feuilles, suivant leur épaisseur
	Bac 2/3	Non supporté
Orientation	Face vers le bas	
Choix pilote	Carte	

Grammage	60 à 163 g/m ² (16 à 43 lb bond)
Recto-verso	Non supporté

Conseils d'utilisation :

- Utilisez des cartes recommandées pour imprimantes laser

Évitez d'utiliser des cartes :

- Couchées
- Conçues pour imprimantes jet d'encre
- Pré-coupées ou perforées
- Pré-imprimées ou multicolores



Si les cartes à imprimer sont déformées, aplanissez-les avant de les charger dans le bac.

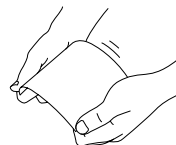

- Courbées ou pliées

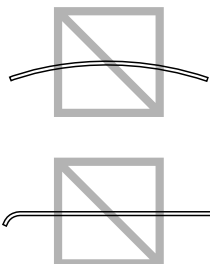

Transparent



N'aérez pas vos transparents avant de les charger. Toute charge statique ainsi générée, peut provoquer des erreurs d'impression.



Évitez de trop manipuler vos transparents avant des les charger. Toute empreinte de doigts peut affecter la qualité d'impression.



Nettoyez régulièrement le chemin papier. Les transparents sont particulièrement sensibles aux salissures. Si des ombres apparaissent en haut et en bas des feuilles, voir le chapitre 10, "Entretien".



Retirer aussitôt les transparents du bac de sortie pour éviter toute accumulation d'électricité statique.

L'impression de transparents en continu est possible, mais des problèmes d'alimentation liés à la qualité du support, à l'accumulation d'électricité statique et à l'environnement d'impression, peuvent survenir.

Imprimez tout d'abord sur papier standard pour vérifier la mise en page.



Si l'alimentation s'effectue mal avec 20 feuilles chargées, essayez de n'en charger que 1 à 10 à la fois. En grande quantité, les transparents risquent de générer de l'électricité statique et créer des problèmes d'alimentation.

Capacité	Bac 1	Jusqu'à 20 feuilles, suivant leur épaisseur
	Bac 2/3	Non supporté
Orientation	Face vers le bas	
Choix pilote	Transparent	
Recto-verso	Non supporté	



Il est conseillé de toujours faire un essai préalable avec une petite quantité des transparents que vous voulez utiliser.

Conseils d'utilisation :

- Utilisez des transparents homologués pour imprimante laser

Évitez d'utiliser :

- Des transparents chargés d'électricité statique et qui, de ce fait, adhèrent entre eux.
- Des transparents spéciaux pour imprimantes jet d'encre.

Brillant

Testez tout d'abord le support brillant que vous voulez utiliser afin de vous assurer d'une vitesse et qualité d'impression acceptables.

Vous pouvez imprimer en continu sur papier brillant, mais des bourrages risquent de se produire suivant la qualité du support utilisé et votre environnement d'impression. En cas de problème, arrêtez l'impression en continu et n'imprimez que sur une seule feuille à la fois.

Capacité	Bac 1	Jusqu'à 20 feuilles, suivant leur épaisseur
	Bac 2/3	Non supporté
Orientation	Face vers le bas	

Choix pilote	Brillant 1 Brillant2
Recto-verso	Non supporté

Evitez d'utiliser du papier brillant :

- mélangé à tout autre type de support dans les bacs (au risque de provoquer des bourrages)
- spécial pour imprimantes jet d'encre

Surface imprimable garantie

Sur tous les formats de support la surface imprimable se situe à 4 mm (0,157") maximum des quatre bords.

Chaque format de support a sa propre surface imprimable, surface maximum dans laquelle l'impression peut se faire clairement et sans distorsion.

Cette surface est limitée par deux contraintes matérielles (la taille physique du support et les marges requises par l'imprimante) et logicielles (espace mémoire disponible pour le tampon de cadres pleine page). La surface imprimable garantie pour tous les formats de support correspond à la taille de la page moins une marge de 4,0 mm (0,157") tout autour de la feuille.

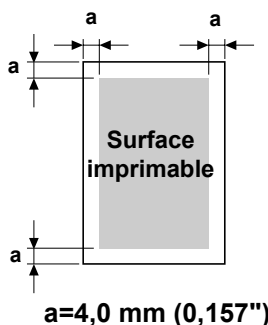

Surface imprimable—Enveloppes

Les enveloppes ont une zone d'impression non garantie variant selon leur type.



L'orientation d'impression des enveloppes est définie par l'application.



Avec des enveloppes de format DL (alimentation Bord long), les marges non imprimables à gauche et à droites sont de 6 mm.

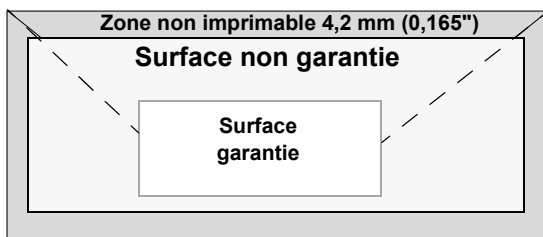

Marges de pages

Les marges se définissent dans votre application. Certaines applications vous permettent de personnaliser des tailles et marges de page, d'autres n'offrent qu'un choix de tailles et marges standard. Avec un format standard, une perte partielle de l'image est possible (due aux contraintes de la zone imprimable). Si vous pouvez personnaliser le format de page dans votre application, utilisez les dimensions indiquées pour la surface imprimable afin d'obtenir les meilleurs résultats.

Chargement des supports d'impression

Recommandations générales

Dans une rame de papier, retirez la première et la dernière feuilles. Prenez un paquet d'environ 100 feuilles à la fois, et aérez-les avant de les charger dans un bac afin de supprimer toute adhérence.

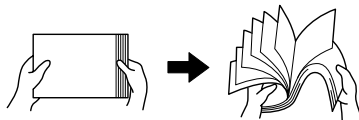

N'aérez pas les transparents.

Note

L'imprimante a été conçue pour imprimer sur tout un choix de supports et n'est pas censée être exclusivement utilisée avec un seul type de support, sauf le papier standard. Une impression continue sur un autre support (enveloppes, étiquettes, papier épais ou transparents) peut nuire à la qualité d'impression ou réduire la durée de vie de la machine.

Quand vous rechargez du support, retirez tout d'abord les feuilles restantes dans le bac. Joignez-les à celles que vous chargez, égalisez les bords du paquet et placez-le dans le bac.

Bac 1 (Alimentation manuelle)

Pour des détails sur les types et formats de support sur lesquels vous pouvez imprimer à partir du Bac 1, voir "Spécifications", page 92.

Papier standard

1 Ouvrez le Bac 1.

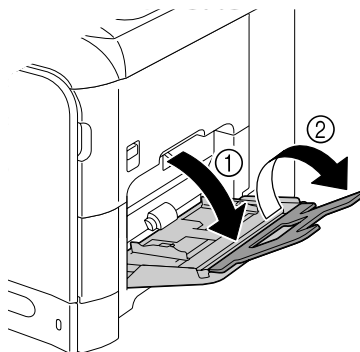

- 2** Faites glisser les guides papier latéraux afin de les écarter.

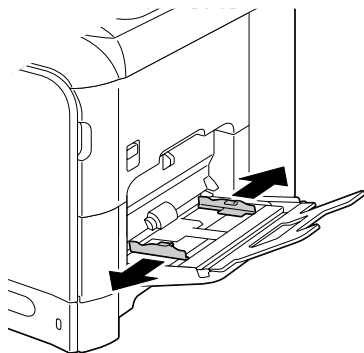

- 3** Appuyez au centre du volet de compression des feuilles jusqu'à ce que les onglets (blancs) de verrouillage à gauche et à droite s'enclenchent.

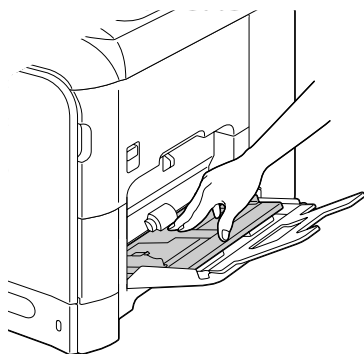

- 4** Charger le support dans le bac, face vers le bas.

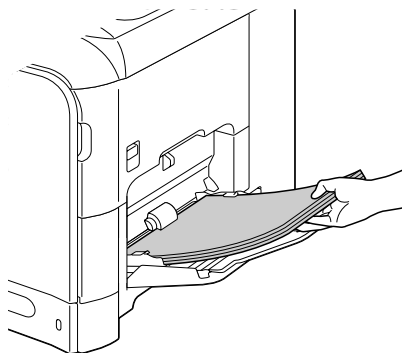



Ne chargez pas des feuilles au-dessus de la limite de remplissage maximum. Ce bac ne peut contenir que 100 feuilles de papier standard (80 g/m² [22 lb]) à la fois.

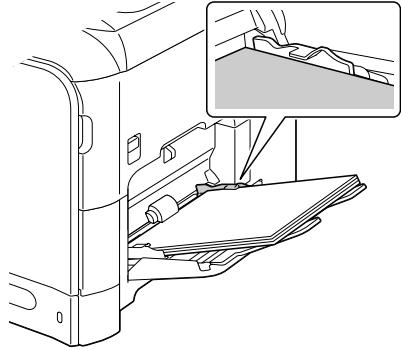

- 5** Ramenez les guides papier contre les bords du support chargé.

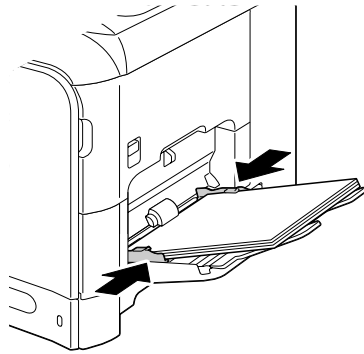

- 6** Dans le menu Utilitaire, sélectionnez *Config. Papier/ Papier Bac1* et définissez les paramètres de type de support et de format papier appropriés. Voir aussi “Spécifications”, page 92.

Autres supports

Quand vous chargez du support autre que du papier standard, définissez le type de support (exemple : Enveloppe, Etiquettes, Epais 1, Epais 2, Brillant 1, Brillant 2 ou Transparent) dans le pilote afin d’obtenir une qualité d’impression optimale.

Enveloppes

1 Ouvrez le Bac 1.

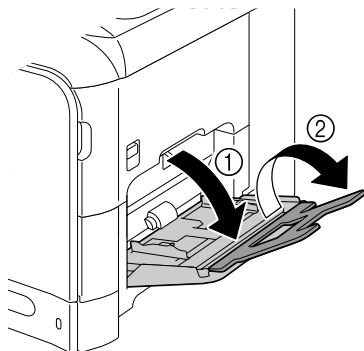

2 Faites glisser les guides papier latéraux afin de les écarter.

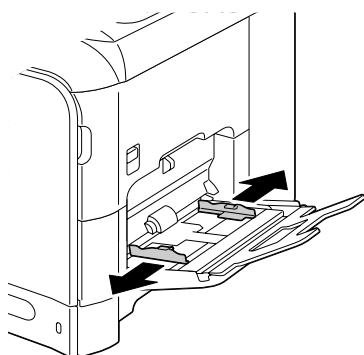

3 Appuyez au centre du volet de compression des feuilles jusqu'à ce que les onglets (blancs) de verrouillage à gauche et à droite s'enclenchent.

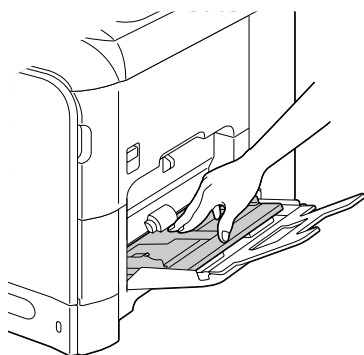

4 Chargez les enveloppes côté rabat vers le haut.



Avant de charger les enveloppes, aplatissez-les pour chasser l'air qui s'y trouve et faire en sorte que les rabats soient bien pliés, sinon les enveloppes peuvent se froisser ou provoquer un bourrage.

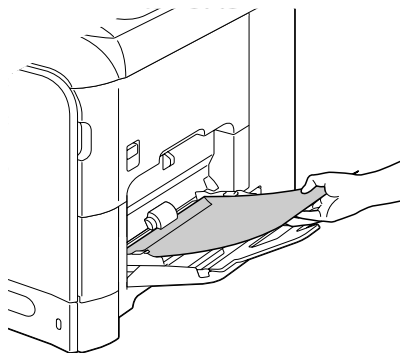

Le bac ne peut contenir que 10 enveloppes à la fois.



Des enveloppes avec rabat sur le bord long (Enveloppe Chou #3, Enveloppe C6, Enveloppe Monarch et Enveloppe DL) doivent également être chargées avec les rabats orientés vers le haut.

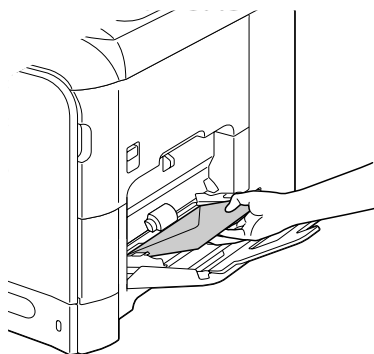

5 Ramenez les guides papier contre les bords des enveloppes chargées.

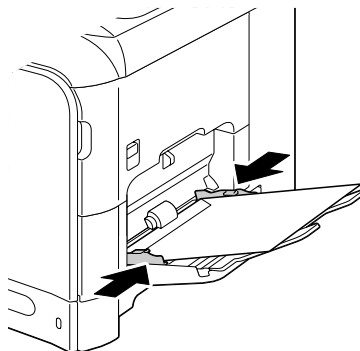

- 6** Dans le menu Utilitaire, sélectionnez Config. Papier/
Papier Bac1 et définissez les paramètres de type de support et de
format papier approprié. Voir aussi “Spécifications”, page 92.

Planches d'étiquettes/Papier en-tête/Cartes/Papier épais/ Papier brillant et transparents

- 1** Ouvrez le Bac 1.

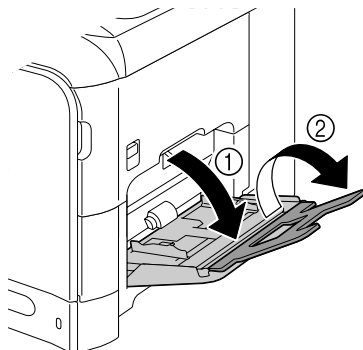

- 2** Faites glisser les guides papier
latéraux afin de les écarter.

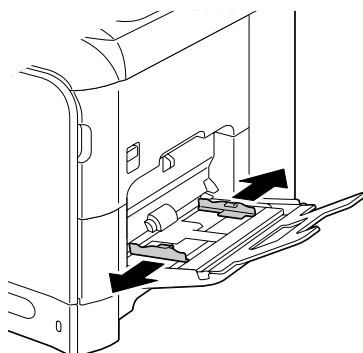

- 3** Appuyez au centre du volet de compression des feuilles jusqu'à ce que les onglets (blancs) de verrouillage à gauche et à droite s'enclenchent.

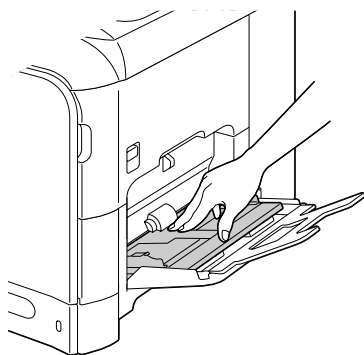

- 4** Charger le support dans le bac, face vers le bas.



Le bac ne peut contenir que 20 feuilles de support à la fois.

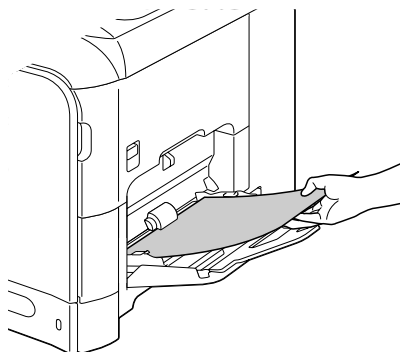

- 5** Ramenez les guides papier contre les bords du support chargé.

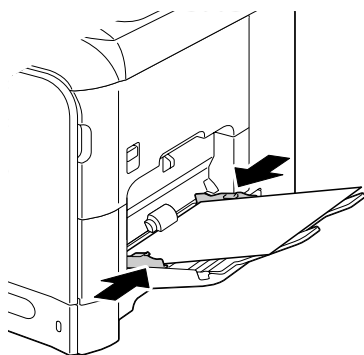

- 6** Dans le menu Utilitaire, sélectionnez **Config. Papier/ Papier Bac1** et définissez les paramètres de type de support et de format papier appropriés. Voir aussi "Spécifications", page 92.

Bac 2

Papier standard

1 Ouvrez le Bac 2.

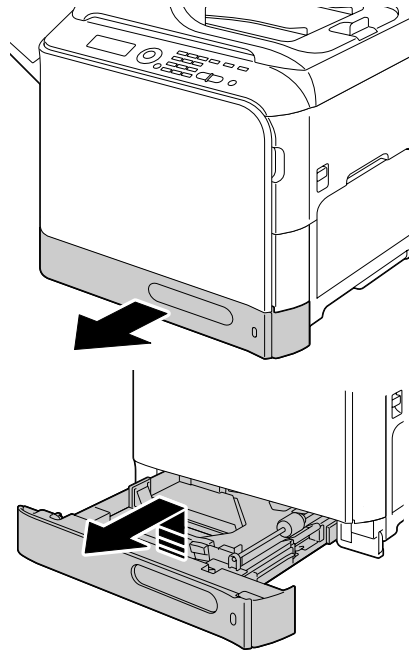

2 Appuyez sur le volet de compression du support afin de le verrouiller.

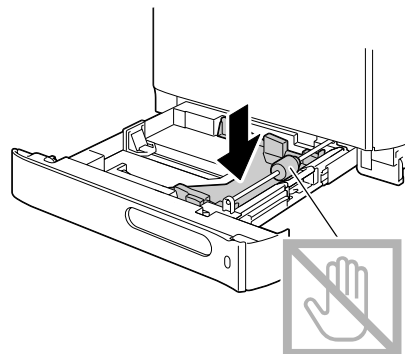

- 3** Faites glisser les guides papier afin de les écarter.

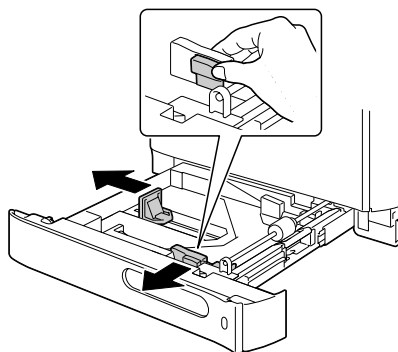

- 4** Chargez le support dans le bac, face vers le haut.

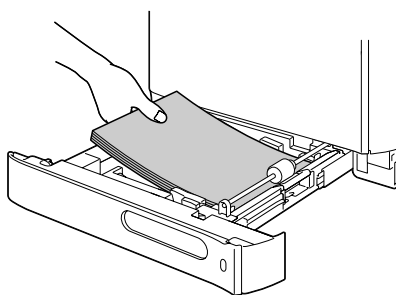

Ne chargez pas des feuilles au-dessus de la limite de remplissage maximum. Ce bac ne peut contenir que 250 de papier standard (80 g/m² [22 lb]) à la fois.

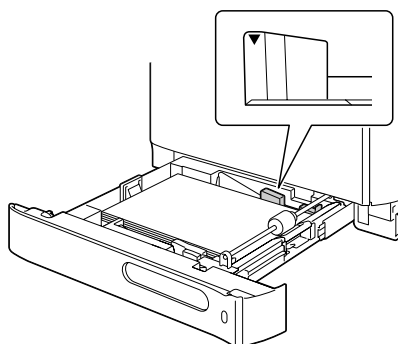

- 5** Ramenez les guides papier contre les bords du support chargé.

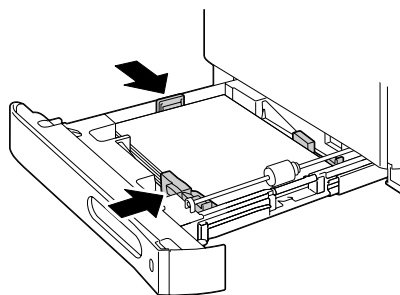

- 6** Fermez le Bac 2.

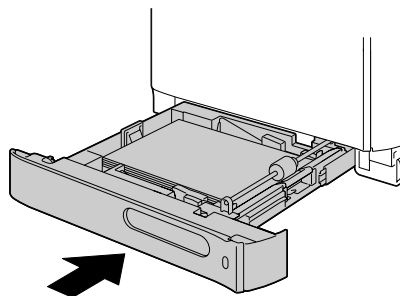

- 7** Dans le menu Utilitaire, sélectionnez Config. Papier/ Papier Bac2 et définissez les paramètres de format papier appropriés. Voir aussi "Spécifications", page 92.

Bac 3 (Chargeur papier inférieur en option)

Papier standard

1 Ouvrez le Bac 3.

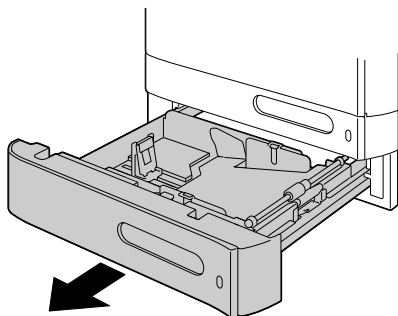

2 Appuyez sur le volet de compression du support afin de le verrouiller.

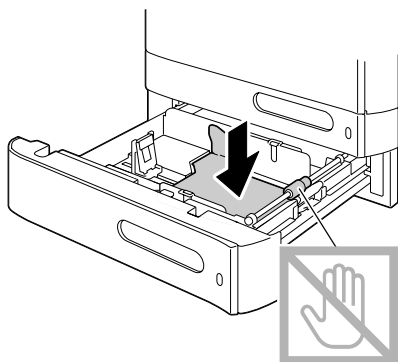

3 Faites glisser les guides papier afin de les écarter.

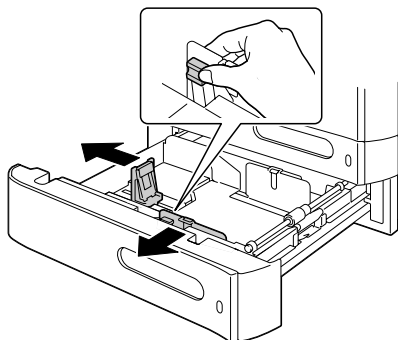

- 4** Chargez le support dans le bac, face vers le haut.

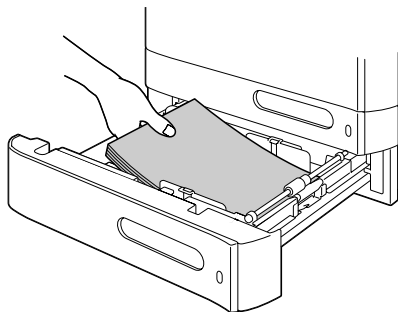

Ne chargez pas des feuilles au-dessus de la limite de remplissage maximum. Ce bac ne peut contenir que 500 feuilles de papier standard (80 g/m² [22 lb]) à la fois.

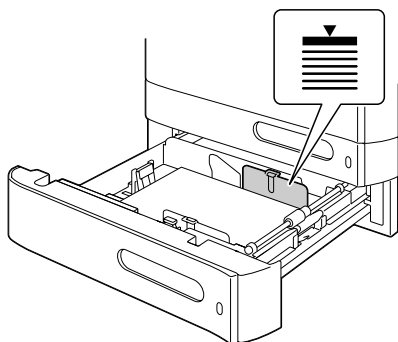

- 5** Ramenez les guides papier contre les bords du support chargé.

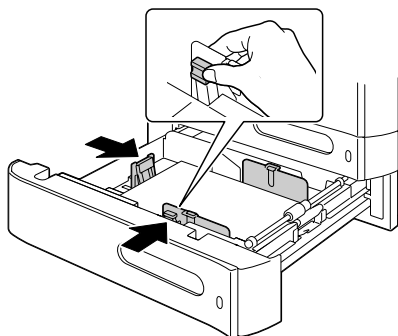

6 Refermez le Bac 3.

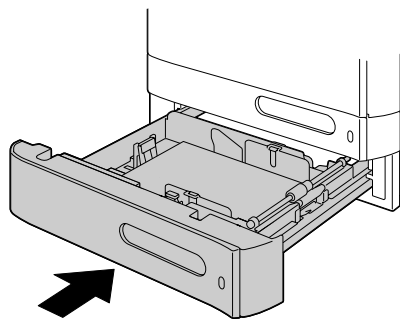

A propos de l'impression recto-verso

Cette imprimante est équipée d'une unité d'impression recto-verso en standard. Avant d'imprimer en mode recto-verso, vérifiez l'opacité du support ; s'il est trop transparent, les données imprimées sur un côté de la feuille risquent de transparaître sur l'autre. Dans votre application, vérifiez aussi la manière de définir les marges pour une impression recto-verso. Pour vérifier les résultats, imprimez tout d'abord une petite quantité de feuilles.

Note

Seul du papier standard 60 à 90 g/m² (16 à 24 lb bond) peut être imprimé en recto-verso. Cf. "Spécifications", page 92.

L'impression recto-verso n'est pas supportée sur enveloppes, étiquettes, papier en-tête, cartes, papier brillant, papier épais et transparents.

Impression en mode recto-verso automatique

Vérifiez dans votre application comment définir les marges pour une impression recto-verso.

Vous pouvez définir les paramètres de reliure suivants :

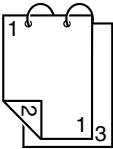
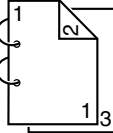
	Si vous sélectionnez l'option "Reliure Bord court", les pages s'impriment de manière à être reliées au sommet et tournées de bas en haut.
	Si vous sélectionnez l'option "Reliure Bord long", les pages s'impriment de manière à être reliées sur le côté gauche et être tournées de droite à gauche.

De plus, si vous sélectionnez “Livret” pour définir la “Combinaison”, l'impression recto-verso s'effectue automatiquement.

En impression “Livret”, vous pouvez définir les options de reliure suivantes :

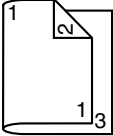
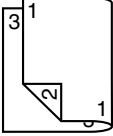
	Si vous sélectionnez l'option “Reliure gauche”, les pages imprimées peuvent être pliées pour former un livret relié à gauche.
	Si vous sélectionnez l'option “Reliure droite”, les pages imprimées peuvent être pliées pour former un livret relié à droite.

- 1 Chargez du papier standard dans le bac.
- 2 Dans le pilote de l'imprimante, sélectionnez une impression recto-verso (Onglet Mise en page dans Windows).
- 3 Cliquez sur **OK**.



En impression recto-verso, le verso de la feuille est imprimé avant le côté recto.

Bac de sortie

Toutes les impressions arrivent dans le bac de sortie face vers le bas. Ce bac contient environ 250 feuilles (A4/Letter) de 80 g/m² (22 lb).



Ne laissez pas les imprimés s'accumuler dans le bac de sortie, car cela risque de provoquer des brouillages, de recourber excessivement le papier et de créer de l'électricité statique.



Retirez les transparents imprimés du bac de sortie dès que possible afin d'éviter une accumulation d'électricité statique.

Le bac de sortie intègre une rallonge que vous pouvez régler en fonction du format papier sur lequel vous imprimez.

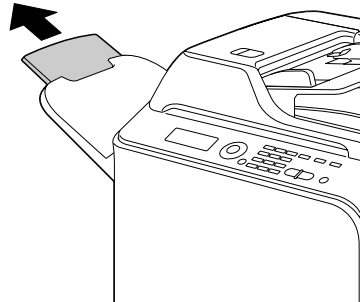

Stockage des supports d'impression

- Rangez les supports sur une surface plane et régulière, en les laissant dans leur emballage d'origine tant que vous n'êtes pas prêt à les utiliser.

Des supports stockés depuis trop longtemps hors de leur emballage risquent d'être trop secs et de provoquer des bourrages.

- Remplacez les supports que vous avez déballés dans leur emballage d'origine, et stockez-les sur une surface plane, dans un local frais et à l'abri de la lumière.
- Rangez-les en les préservant d'une trop grande humidité, des rayons du soleil, d'une chaleur excessive (supérieure à 35° C [95° F]) et de la poussière.
- Évitez de les entreposer au contact d'autres objets ou de les ranger à la verticale.

Avant d'utiliser des supports qui ont été stockés, effectuez un essai d'impression afin de vérifier la qualité du résultat.

Supports originaux

Spécifications

Documents pouvant être placés sur la vitre d'exposition

Les types de document pouvant être placés sur la vitre d'exposition sont les suivants :

Types de document	Feuilles détachées ou livres
Taille maximum du document	Legal
Poids maximum	3 kg (6,6 lb)

Veuillez observer les précautions suivantes :

- Ne placez pas des objets pesant plus de 3 kg (6,6 lb) sur la vitre d'exposition au risque de l'endommager.
- N'exercez pas de pression excessive sur le dos du livret ouvert sur la vitre d'exposition ; ce faisant, vous risquez d'endommager la vitre.

Documents pouvant être introduits dans le chargeur ADF

Les types de document pouvant être introduits dans le chargeur ADF sont les suivants :

Type de support original / Grammage	Papier standard / 50 à 128 g/m ² (13 à 34 lb)
Taille maximum du document	Legal
Capacité de chargement	50 feuilles (80 g/m ²)

Dans le chargeur ADF, ne placez aucun des documents suivants :

- Documents contenant des pages de formats différents
- Documents froissés, pliés, recourbés ou déchirés
- Documents très translucides ou transparents, tels que des transparents de rétro-projection ou du papier diazo photosensible
- Documents couchés tels que des supports à dos carbone
- Documents imprimés sur grammages supérieurs à 128 g/m² (34 lb)
- Documents comportant des pages reliées par des trombones ou agrafes
- Documents reliés en livre ou livret

- Documents avec reliure dos encollé
- Documents comportant des découpes ou des pages découpées
- Planches d'étiquettes
- Epreuves Offset
- Documents comportant des perforations classeur

Placement d'un document à copier

Placement d'un document sur la vitre d'exposition

- 1 Soulevez le couvercle de la vitre d'exposition.

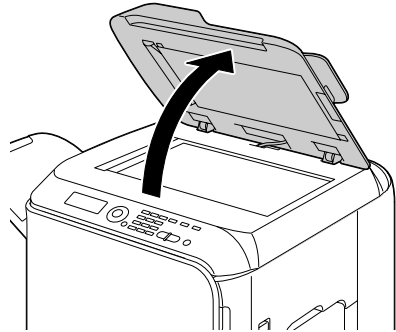

- 2 Placez le document sur la vitre d'exposition.

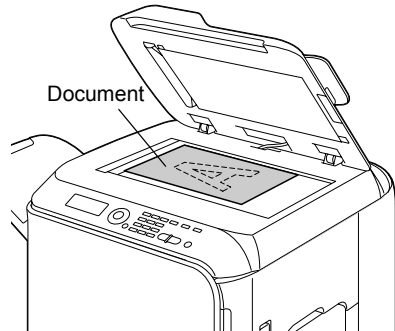

Alignez le document sur la flèche située à gauche à l'arrière de la machine.

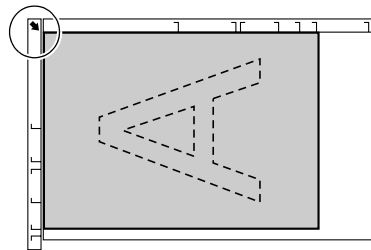

- 3** Abaissez doucement le couvercle de la vitre d'exposition.

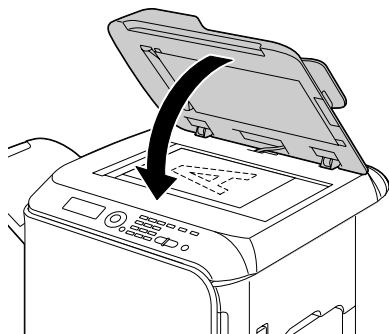

Placement d'un document dans le chargeur ADF

- 1** Placez le document sur le plateau d'introduction du chargeur ADF, face vers le haut.



Avant de placer un document dans le chargeur ADF, vérifiez qu'il n'y a aucune feuille 'oubliée' sur la vitre d'exposition.



Placez le document en orientant le haut des pages vers l'arrière ou vers le côté droit de la machine.

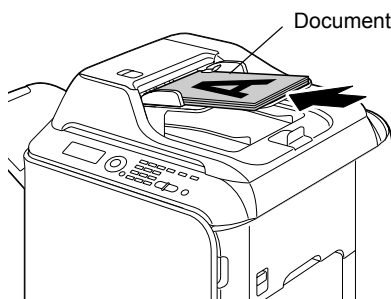

- 2** Ajustez les guides papier en fonction du format du document chargé.

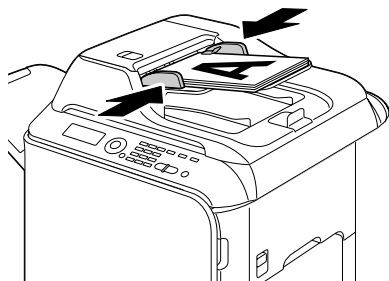

Pour copier le document chargé, voir "Utilisation du copieur", page 139 et pour le numériser, voir "Utilisation du scanner", page 153.

***Utilisation du
pilote de
l'imprimante***

4

Sélection des options/valeurs par défaut du pilote (Windows)

Avant d'utiliser la machine, il est conseillé de vérifier/modifier les paramètres par défaut du pilote si nécessaire. De plus, si des options matérielles sont installées, il convient de les "déclarer" dans le pilote.

Windows Vista/XP/Server 2003/2000 (PCL6, PS)

1 Sélectionnez les propriétés du pilote comme suit :

- (Windows Vista)
Dans le menu **Démarrer**, sélectionnez **Panneau de configuration**, cliquez sur **Périphériques et sons**, puis sur **Imprimantes** pour ouvrir le répertoire Imprimantes. Avec le bouton droit de la souris, cliquez sur l'icône EPSON CX28 P6 ou EPSON CX28 PS, et cliquez sur **Propriétés**.
- (Windows XP/Server 2003)
Dans le menu **démarrer**, sélectionnez **Imprimantes et télécopieurs** pour ouvrir le répertoire **Imprimantes et télécopieurs**. Avec le bouton droit de la souris, cliquez sur l'icône EPSON CX28 P6 ou EPSON CX28 PS, et cliquez sur **Propriétés**.
- (Windows 2000)
Dans le menu **Démarrer**, sélectionnez **Paramètres**, puis **Imprimantes** pour ouvrir le répertoire **Imprimantes**. Avec le bouton droit de la souris, cliquez sur l'icône EPSON CX28 P6 ou EPSON CX28 PS, et cliquez sur **Propriétés**.

2 Si vous avez installé des options matérielles disponibles, passez à l'étape suivante, sinon passez à l'étape 9.

3 Sélectionnez l'onglet **Configurer**.

4 Vérifiez que les options installées figurent toutes dans la liste, sinon, passez à l'étape suivante. Autrement, passez à l'étape 8.

5 Cliquez sur **Rafraîchir** pour configurer automatiquement les options installées.



*Le bouton **Rafraîchir** n'est accessible que si la communication bidirectionnelle avec la machine est disponible ; sinon, il apparaît en grisé.*

6 Dans la liste **Options Périphérique**, sélectionnez une option, une à la fois, puis **Activer** ou **Désactiver** dans le menu **Paramètres**.



*Si **Mémoire Imprimante** est activée, sélectionnez **256 Mo**, **512 Mo** ou **768 Mo** suivant la capacité mémoire installée. La capacité mémoire par défaut est de **256 Mo**.*

7 Cliquez sur **Appliquer**.



*Suivant la version du système d'exploitation que vous utilisez, vous pouvez ne pas avoir accès au bouton **Appliquer**. Dans ce cas, passez à l'étape suivante.*

8 Sélectionnez l'onglet **Général**.

9 Cliquez sur **Options d'impression**.

La boîte de dialogue Options d'impression s'affiche.

10 Sélectionnez les paramètres par défaut pour votre machine, tels que le format papier que vous utilisez par défaut, sur les onglets appropriés.

11 Cliquez sur **Appliquer**.

12 Cliquez sur **OK** pour fermer la boîte de dialogue Options d'impression.

13 Cliquez sur **OK** pour fermer la boîte de dialogue Propriétés.

Désinstallation du pilote de l'imprimante (Windows)

Cette section décrit comment désinstaller le pilote de l'imprimante, si nécessaire.

Windows Vista/XP/Server 2003/2000 (PCL6, PS)

- 1 Fermez toutes les applications.
- 2 Sélectionnez le programme de désinstallation comme suit :
 - (Windows Vista/XP/Server 2003)
Dans le menu **Démarrer**, sélectionnez **Tous les programmes, SEIKO EPSON, AL-CX28**, puis **Désinstaller le pilote de l'imprimante**.
 - (Windows 2000)
Dans le menu **Démarrer**, sélectionnez **Programmes, SEIKO EPSON, AL-CX28**, puis **Désinstaller le pilote de l'imprimante**.
- 3 Dans la fenêtre Désinstaller qui s'affiche, sélectionnez le nom du pilote à désinstaller et cliquez sur le bouton **Désinstaller**.
- 4 Cliquez sur **Désinstaller**.
- 5 Cliquez sur **OK**, et redémarrez votre ordinateur.
- 6 Le pilote de l'imprimante est alors désinstallé de votre ordinateur.

Affichage des paramètres du pilote (Windows)

Windows Vista

- 1 Dans le menu **Démarrer**, sélectionnez **Panneau de configuration**, cliquez sur **Périphériques et sons**, puis sur **Imprimantes** pour ouvrir le répertoire Imprimantes.
- 2 Avec le bouton droit de la souris, cliquez sur l'icône EPSON CX28 P6 ou EPSON CX28 PS, et sélectionnez **Options d'impression**.

Windows XP/Server 2003

- 1 Dans le menu **démarrer**, sélectionnez **Imprimantes et télécopieurs** pour ouvrir le répertoire **Imprimantes et télécopieurs**.
- 2 Avec le bouton droit de la souris, cliquez sur l'icône EPSON CX28 P6 ou EPSON CX28 PS, et sélectionnez **Options d'impression**.

Windows 2000

- 1 Dans le menu **Démarrer**, sélectionnez **Paramètres**, puis **Imprimantes** afin d'afficher le répertoire **Imprimantes**.
- 2 Avec le bouton droit de la souris, cliquez sur l'icône EPSON CX28 P6 ou EPSON CX28 PS, et sélectionnez **Options d'impression**.

Paramètres du pilote de l'imprimante

Boutons accessibles sur tous les onglets

Les boutons décrits ci-dessous se trouvent sur tous les onglets du pilote.

■ OK

Cliquez sur OK pour quitter la boîte de dialogue Propriétés en sauvegardant toutes les modifications effectuées.

■ Annuler

Cliquez sur Annuler pour quitter la boîte de dialogue Propriétés sans sauvegarder les modifications effectuées.

■ Appliquer

Cliquez sur Appliquer pour sauvegarder les modifications effectuées sans fermer la boîte de dialogue Propriétés.

■ Aide

Cliquez sur Aide pour ouvrir le fichier d'aide en ligne.

■ Paramètre Favori

Cliquez sur **Ajouter** pour enregistrer les paramètres courants. Remplissez les champs suivants et cliquez sur **OK**.

Nom : Entrez un nom pour la configuration de paramètres à enregistrer.

Icône : Sélectionnez une icône dans la liste pour identifier aisément la configuration de paramètres enregistrée. L'icône sélectionnée apparaît dans la liste déroulante.

Partage : Spécifiez si les paramètres peuvent ou non être utilisés par d'autres utilisateurs connectés à l'ordinateur.

Commentaire : Ajoutez un petit commentaire définissant ces paramètres.

La configuration de paramètres enregistrée peut ensuite être sélectionnée dans la liste déroulante. Vous pouvez la modifier en cliquant sur **Modifier**.

Sélectionnez **Défaut** dans cette liste déroulante pour restaurer tous les paramètres définis sur les onglets du pilote à leurs valeurs par défaut.

■ Mise en page

Cochez ce bouton radio pour afficher un aperçu de la mise en page dans la zone graphique.



*Ce bouton n'apparaît pas sur l'onglet **Qualité**.*

■ Aperçu de l'imprimante

Cochez ce bouton radio pour afficher un aperçu de la machine dans la zone graphique.



*Ce bouton n'apparaît sur l'onglet **Version**.*

■ Afficher Qualité

Cliquez sur ce bouton pour afficher un aperçu du résultat des paramètres définis sur l'onglet **Qualité**.



*Ce bouton n'apparaît que lorsque l'onglet **Qualité** est sélectionné.*

■ Défaut

Cliquez sur ce bouton pour restaurer tous les paramètres définis à leurs valeurs par défaut.



Quand vous cliquez sur ce bouton, les paramètres dans la boîte de dialogue affichée sont restaurés à leurs valeurs par défaut. Les paramètres sur les autres onglets restent inchangés.

Onglet Avancé(Pilote d'imprimante PostScript seul)

Cet onglet vous permet les fonctions suivantes :

- Activer ou désactiver les paramètres pour des fonctions d'impression avancées (telles que l'impression de livrets)
- Spécifier le mode de sortie PostScript
- Imprimer ou non les messages d'erreur d'un travail d'impression
- Imprimer une image miroir
- Spécifier si l'application peut ou non directement générer des données PostScript

Onglet Standard

Cet onglet vous permet les fonctions suivantes :

- Spécifier l'orientation du support d'impression
- Spécifier le format du document original
- Sélectionner le format papier en sortie
- Appliquer un facteur de zoom (agrandissement/réduction) aux documents
- Spécifier la source d'alimentation papier
- Spécifier le type de support d'impression
- Sélectionner le papier utiliser pour la couverture avant
- Spécifier le nombre de copies
- Activer/désactiver l'assemblage du travail

- Enregistrer un travail d'impression sur la machine pour l'imprimer ultérieurement (Stockage Travail)
- Enregistrer un travail confidentiel sur la machine et le protéger avec un mot de passe
- Imprimer une seule copie d'épreuve
- Spécifier les paramètres d'authentification utilisateur
- Imprimer sur le verso d'une feuille préimprimée



Utilisez une feuille de papier qui a été préimprimée sur cette machine. L'impression avec cette fonction n'est pas garantie.



N'utilisez pas les types de papier suivants :

- Papier préimprimé sur une imprimante jet d'encre
- Papier préimprimé sur un système d'impression/de copie laser monochrome/couleur
- Papier préimprimé sur tout autre système d'impression ou de télécopie

Onglet Mise en page

Cet onglet vous permet les fonctions suivantes :

- Imprimer plusieurs pages d'un document sur une même page (N-up)
- Imprimer une copie à agrandir puis à imprimer sur plusieurs page (pilote PCL seulement)
- Appliquer une rotation à 180 degrés de l'image imprimée
- Activer ou désactiver l'impression de pages blanches (pilote PCL seulement)
- Définir une impression recto-verso
- Définir une impression de livrets
- Spécifier la position du document à imprimer sur la feuille
- Spécifier les paramètres de décalage d'image (pilote PCL seulement)
- Ajuster la position d'impression (pilote PCL seulement)

Onglet Paramétrage par page

Cet onglet vous permet les fonctions suivantes :

- Imprimer des pages de couverture avant et arrière et des intercalaires
- Spécifier le bac contenant le support pour imprimer des pages de couverture avant et arrière et des intercalaires

Onglet Filigrane/Calque



Assurez-vous que le format et l'orientation du calque que vous voulez utiliser correspondent au format et à l'orientation de votre travail d'impression.

De plus, si vous avez défini des paramètres "N-up" ou "Livret" dans le pilote, le calque ne pourra être ajusté en fonction de ces paramètres.

Les paramètres "Filigrane" sur l'onglet Filigrane/Calque vous permettent les fonctions suivantes :

- Sélectionner le filigrane à utiliser
- Créer, modifier ou supprimer des filigranes
- Eclaircir la densité du filigrane
- Imprimer un cadre autour des filigranes
- Imprimer des filigranes transparents (estompés)
- Imprimer le filigrane sur la première page
- Imprimer le filigrane sélectionné de manière répétitive sur toutes les pages

Les paramètres "Calque" sur l'onglet Filigrane/Calque vous permettent les fonctions suivantes :

- Sélectionner le calque à utiliser
- Ajouter ou supprimer des fichiers de calque
- Créer un formulaire (pilote PCL seulement)
- Spécifier une impression du document et de formulaire en superposition (pilote d'imprimante PCL seulement)
- Afficher les informations du formulaire (pilote PCL seulement)
- Imprimer le formulaire sur Toutes les pages, la Première page, les Pages paires ou les Pages impaires
- Placer le formulaire en arrière-plan ou au premier plan du document (pilote PCL seulement)

Onglet Qualité

Cet onglet vous permet les fonctions suivantes :

- Choisir entre une impression couleur et en niveaux de gris
- Régler l'obscurité d'une image (Luminosité)
- Régler les tons d'une image (Contraste) (pilote PCL seulement)
- Spécifier les paramètres couleur (Couleur rapide)

- Spécifier le degré de détails dans les motifs graphiques (pilote PCL seulement)
- Spécifier la méthode de compression d'image (pilote PCL seulement)
- Effectuer la séparation couleur
- Activer ou désactiver l'impression en mode économique
- Définir le renforcement des contours (Léger, Moyen ou Fort)
- Spécifier le format des polices à télécharger
- Imprimer en utilisant les polices
- Définir des paramètres de substitution pour les polices TrueType

Onglet Autres

Cet onglet vous permet les fonctions suivantes :

- Spécifier de ne pas diviser les feuilles de calcul Microsoft Excel lors de l'impression
- Empêcher que le fond blanc de données Microsoft PowerPoint masque des fichiers de calque (pilote PCL seulement)
- Envoyer une notification via e-mail quand l'impression est terminée
- Empêcher la perte de données de lignes fines (pilote PCL seulement)
- Afficher des informations sur la version du pilote de l'imprimante

Limitations des fonctions du pilote d'imprimante installé avec Point and Print

Si la fonction Point and Print est utilisée avec les combinaisons serveurs-clients suivantes, certaines fonctions du pilote d'imprimante sont limitées.

- Combinaisons serveurs-clients
 Serveur : Windows Vista/XP/Server2003/2000
 Client : Windows Vista/XP/Server2003/2000
- Fonctions du pilote avec limitations
 Livret, Ignorer pages blanches, Couverture, Dos de couverture, Intercalaire, Créer Calque, Imprimer Calque, Filigrane
 *Sortie JOBNAME, USERNAME et HOSTNAME de PJL

***Appareil photo
direct***

5

Appareil photo direct

Si un appareil photo numérique avec PictBridge (1.0 ou ultérieur) est connecté à l'imprimante via le port USB HOST, les images qu'il contient peuvent être directement imprimées depuis la machine.



Pour utiliser votre appareil photo numérique, veuillez consulter son manuel d'utilisation.



La fonction Appareil photo direct ne supporte pas les options :

- Impression d'image AUTOPRINT DPOF
- Impression pleine page
- Activation de déconnexion du câble (info d'état de l'imprimante)
- Reprise après déconnexion du câble DPOF

Impression directe depuis un appareil photo numérique

- 1 Dans le menu Utilitaire, sélectionnez *Impress. directe* et définissez les paramètres *Qualité Image*, *Format papier* et *Mise en page N-UP*.



*Pour des détails sur le menu *Impress. directe*, voir : "Menu *Impress. directe*", page 54.*



Les modifications de paramètres sur l'appareil photo numérique sont prioritaires par rapport aux paramètres définis sur la machine.

- 2 Connectez le câble USB à l'appareil photo et au port USB HOST.



Aucun câble USB n'est fourni avec la machine. Si votre appareil photo n'en comporte pas non plus, vous devez l'acheter séparément.

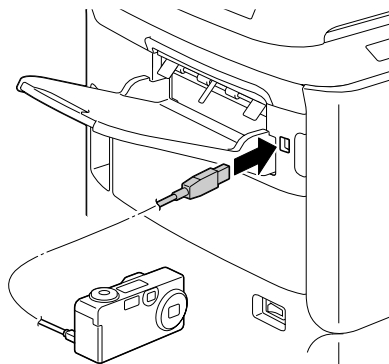

- 3 A partir de l'appareil photo, sélectionnez l'image que vous voulez imprimer ainsi que le nombre de copies.
- 4 Lancez l'impression depuis votre appareil photo

Mémoire directe

6

Mémoire directe

La machine produit directement des fichiers en formats PDF, XPS, JPEG ou TIFF stockés sur tout périphérique mémoire USB qui lui est connecté.



La fonction Mémoire directe ne peut être utilisée que si le disque dur en option est installé.

En impression Mémoire directe, des copies multiples ne peuvent être produites avec la fonction Assembler que si le disque dur en option est installé.



Pour des détails sur les paramètres pouvant être définis sur le panneau de commande de la machine, voir : "Menu impress. memoire", page 87.

Impression à partir d'une clé USB connectée

- 1 Connectez la clé USB sur le port USB HOST.

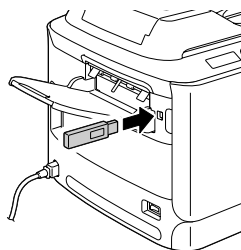

- 2 Sur l'écran principal, appuyez sur la touche ▲ ou ▼ pour afficher impress. memoire, et appuyez sur la touche **Select**.
- 3 Appuyez sur la touche ▲ ou ▼ pour afficher liste de fichiers, et appuyez sur la touche **Select**.



*Quand tous les fichiers (PDF, XPS, JPEG et TIFF) sont affichés, sélectionnez type de fichiers et appuyez sur la touche **Select**.*

- 4 Dans la liste des fichiers, sélectionnez celui que vous voulez imprimer et appuyez sur la touche **Select**.
Si vous voulez imprimer ce fichier dans un dossier, sélectionnez le dossier voulu et appuyez sur la touche **Select**.



Vous pouvez afficher jusqu'à 99 dossiers et fichiers.



Vous pouvez afficher jusqu'à 7 niveaux de dossier.

- 5 Spécifiez les paramètres d'impression désirés.



Pour des détails sur l'impression directe à partir de la mémoire, voir : "Menu impress. mémoire", page 87.

- 6** Appuyez sur la touche **Envoi-Couleur** ou **Envoi-N&B** pour lancer l'impression.



Pendant l'impression directe à partir de la mémoire, ne débranchez pas la clé USB du port USB HOST.

***Utilisation du
copieur***

7

Copie - Fonctions de base

Cette section décrit les opérations de base ainsi que les fonctions les plus souvent utilisées pour produire des copies, telles que la définition d'un pourcentage de zoom et le réglage de la densité de copie.



*Avant de copier, vérifiez que la touche **Copie** est éclairée en vert. Si elle ne l'est pas, appuyez sur la touche **Copie** pour passer dans ce mode.*



*Vous pouvez modifier le format papier par défaut avec le paramètre **Config. Papier** dans le menu Utilitaire. Voir détails : "Menu Config. Papier", page 32.*

Lorsque vous définissez des paramètres, si aucune touche n'est activée pendant le délai spécifié pour RàZ Panneau Auto, les paramètres saisis sont annulés et l'écran principal (mode Copie) s'affiche à nouveau.

Copie de base

1 Placez le document à copier.



Pour des détails sur le placement du document, cf. "Placement d'un document sur la vitre d'exposition", page 121 et "Placement d'un document dans le chargeur ADF", page 122.

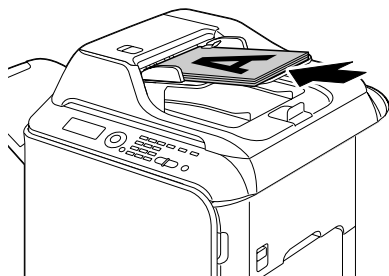
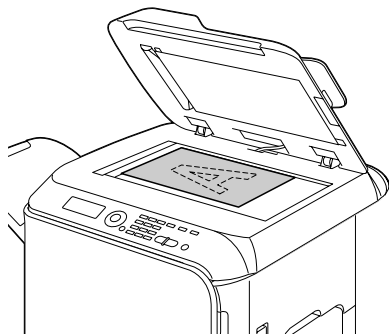

- 2 Appuyez sur la touche **Copie**.
- 3 Spécifiez les paramètres de copie voulus.



Pour définir le mode Copie et la densité de copie, voir les instructions “Définition de la qualité de copie”, page 141.

Pour définir le pourcentage de zoom, voir les instructions “Définition du pourcentage de Zoom”, page 142.

Pour sélectionner le bac papier, voir les instructions “Sélection du bac papier”, page 143.

Pour définir une copie 2en1 et 4en1, voir les instructions “Activation de la copie 2en1/4en1”, page 144.

Pour des instructions sur la copie de carte d'identité, la copie répétée et la copie de poster, voir “Activation d'une fonction de copie”, page 145.

Pour copier en recto-verso (sur les deux côtés d'une feuille), voir les instructions “Activation de la copie recto-verso”, page 149.

Pour produire des copies assemblées, voir les instructions “Activation de la fonction Copie assemblée (Tri)”, page 151.

- 4 Entrez le nombre de copies souhaitées à l'aide du clavier.



*En cas d'erreur de saisie, appuyez sur la touche **Retour**, et entrez à nouveau le nombre de copies voulues.*

- 5 Pour produire des copies couleur, appuyez sur la touche **Envoi-Couleur**. Pour produire des copies monochromes, appuyez sur la touche **Envoi-N&B**.

La copie démarre.



*Si vous appuyez sur la touche **Stop/RàZ** pendant la copie, le message *Travail annulé* s'affiche. Pour arrêter la copie, sélectionnez **Oui**. Pour poursuivre la copie, sélectionnez **Non**.*

Définition de la qualité de copie

Sélectionnez le type de document et la densité de copie appropriés pour le contenu et la densité du document à copier.

Sélection du type de document

- 1 A partir de l'écran principal (mode Copie), appuyez sur la touche ▲ ou ▼ pour afficher le paramètre de qualité de copie courant et appuyez sur la touche **Select**.
- 2 Appuyez sur la touche ▲ ou ▼ pour afficher **Mode**, puis sur **Select**.

- 3 Appuyez sur la touche ▲ ou ▼ pour afficher Mix, Texte, Photo, Fin/Mix, Fin/Texte ou Fin/Photo, puis sur **Select**.
L'écran principal s'affiche à nouveau.

Définition de la densité de copie

- 1 A partir de l'écran principal (mode Copie), appuyez sur la touche ▲ ou ▼ pour afficher le paramètre de qualité de copie courant et appuyez sur la touche **Select**.
- 2 Appuyez sur la touche ▲ ou ▼ pour afficher Densité, puis sur **Select**.
- 3 Appuyez sur la touche ◀ ou ▶ pour afficher la densité de copie désirée, et appuyez sur la touche **Select**.
Vers la droite, vous obtenez une densité plus soutenue.
L'écran principal (mode Copie) s'affiche à nouveau



Si vous avez choisi Texte ou Fin/Texte comme mode de copie, sélectionnez Auto ou Manuel à l'étape 3. Si vous sélectionnez Manuel, définissez alors la densité de copie.

Définition du pourcentage de Zoom

Vous pouvez spécifier un pourcentage de zoom soit en sélectionnant un pourcentage prédéfini, soit en définissant un pourcentage personnalisé.

Sélection d'un pourcentage de zoom prédéfini

- 1 A partir de l'écran principal (mode Copie), appuyez sur la touche ▲ ou ▼ pour afficher le paramètre de zoom courant et appuyez sur la touche **Select**.
- 2 Appuyez sur la touche ▲ ou ▼ pour afficher fixe, puis sur **Select**.
- 3 Appuyez sur la touche ▲ ou ▼ pour afficher le pourcentage de zoom désiré, puis sur **Select**.
L'écran principal (mode Copie) s'affiche à nouveau



Vous pouvez choisir entre les pourcentages de zoom suivants :

En unités métriques (millimètres):
25 %, 50 %, 70 % (A4→A5), 81 % (A4→B5), 100 %, 115 % (B5→A4), 141 % (A5→A4), 200 %, 400 %

En unités anglo-saxonnes (pouces):
25 %, 50 %, 64 % (LT→ST), 78 % (LG→LT), 100 %, 129 % (ST→LT), 154 % (ST→LG), 200 %, 400 %

La valeur de zoom ne peut pas être modifiée à l'aide du clavier.

Définition d'un pourcentage de zoom personnalisé

- 1 A partir de l'écran principal (mode Copie), appuyez sur la touche ▲ ou ▼ pour afficher le paramètre de zoom courant et appuyez sur la touche **Select**.
- 2 Appuyez sur la touche ▲ ou ▼ pour afficher *Manuel*, puis sur **Select**.
- 3 Pour définir le pourcentage de zoom désiré, utilisez le clavier ou appuyez sur la touche ▲ ou ▼, et appuyez sur la touche **Select**.
L'écran principal (mode Copie) s'affiche à nouveau



Chaque appui sur la touche ▲ ou ▼ incrémente la valeur affichée de 1 %. Vous pouvez ajuster une valeur entre 25 % et 400 %.

Sélection du bac papier



Si le chargeur papier inférieur en option n'est pas installé, l'option Bac3 n'apparaît pas.

- 1 A partir de l'écran principal, appuyez sur la touche ▲ ou ▼ pour afficher le bac papier couramment sélectionné et appuyez sur la touche **Select**.
- 2 Appuyez sur la touche ▲ ou ▼ pour afficher le bac papier désiré, puis sur **Select**.
L'écran principal (mode Copie) s'affiche à nouveau



Si aucun support n'est chargé dans ce bac, Vide s'affiche sur la droite du type de support.

Copie - Fonctions avancées

Cette section décrit les fonctions de copie 2en1/4en1, de copie de carte d'identité (carte ID), de copie répétée, de copie poster, de copie recto-verso et de copie assemblée (Tri).



La fonction copie de carte d'identité, copie répétée ou copie poster ne peut pas être sélectionnée lorsque la fonction de copie 2en1/4en1, de copie recto-verso ou de copie assemblée (Tri) est activée.

Activation de la copie 2en1/4en1

Lorsque la copie 2en1 est activée, vous pouvez copier 2 pages d'un document sur une seule page. Lorsque la copie 4en1 est activée, vous pouvez copier 4 pages d'un document sur une seule page.

Copie 2en1/4en1 à partir du chargeur ADF

- 1 A partir de l'écran principal (Mode Copie), appuyez sur la touche ▲ ou ▼ pour afficher le paramètre de mise en page courant et appuyez sur la touche **Select**.
- 2 Appuyez sur ▲ ou ▼ pour afficher 2en1 ou 4en1, puis sur **Select**.
Le pourcentage de zoom se règle automatiquement en fonction du format papier spécifié. Vous pouvez le changer si nécessaire.
L'écran principal (mode Copie) s'affiche à nouveau



Si vous utilisez la fonction de copie recto-verso ou de copie assemblée (Tri) avec la fonction de copie 2en1/4en1, définissez les paramètres requis avant de lancer le travail. Pour des instructions, voir : "Activation de la copie recto-verso", page 149 et "Activation de la fonction Copie assemblée (Tri)", page 151.





La copie 2en1/4en1 ne peut pas être activée si le capot du chargeur ADF est ouvert.



Si le pourcentage de zoom défini est inférieur à 50 % lorsque la copie 2in1 est activée et lorsque le type de support sélectionné est Enveloppes, ce pourcentage est automatiquement défini à 50 %.

Copie 2en1/4en1 à partir de la vitre d'exposition

- 1 A partir de l'écran principal (mode Copie), appuyez sur la touche ▲ ou ▼ pour afficher le paramètre de mise en page courant et appuyez sur la touche **Select**.

- 2 Appuyez sur ▲ ou ▼ pour afficher 2en1 ou 4en1, puis sur **Select**.
Le pourcentage de zoom se règle automatiquement en fonction du format papier spécifié. Vous pouvez le changer si nécessaire.
- 3 Placez la première page du document sur la vitre d'exposition.
 *Pour placer le document sur la vitre d'exposition, voir détails : "Placement d'un document sur la vitre d'exposition", page 121.*
- 4 Pour produire des copies couleur, appuyez sur la touche **Envoi-Couleur**.
Pour produire des copies monochromes, appuyez sur la touche **Envoi-N&B**.
La numérisation du document démarre.
 *Si vous utilisez la fonction de copie recto-verso ou de copie assemblée (Tri) avec la fonction de copie 2en1/4en1, définissez les paramètres requis avant de lancer le travail. Pour des instructions, voir : "Activation de la copie recto-verso", page 149 et "Activation de la fonction Copie assemblée (Tri)", page 151.*
- 5 Quand le message Page suiv. ? apparaît à l'écran, placez la deuxième page du document sur la vitre, et appuyez sur la touche **Select**.
- 6 Recommencez à partir de l'étape 5 pour numériser toutes les pages suivantes de votre document.
Lorsque l'option 2en1 est sélectionnée, l'impression commence automatiquement après la numérisation de deux pages du document (quatre pages, si la copie recto-verso a été sélectionnée). Lorsque l'option 4en1 est sélectionnée, l'impression commence automatiquement après la numérisation de quatre pages du document (huit pages, si la copie recto-verso a été sélectionnée).
- 7 Une fois que toutes les pages du document ont été numérisées, appuyez sur la touche **Envoi-Couleur** ou **Envoi-N&B** pour lancer l'impression des pages restantes.

Activation d'une fonction de copie

Vous pouvez activer une fonction de copie de carte d'identité (Carte ID), de copie répétée et de copie poster.

-  *Si une option autre que copie normal a été sélectionnée, la copie 2en1/4en1, la copie assemblée (Tri) et la copie recto-verso ne peuvent pas être définies. De plus, le pourcentage de zoom est automatiquement réglé (et ne peut pas être modifié).*



La copie de Carte ID, la copie répétée et la copie poster ne peuvent être effectuées qu'à partir de la vitre d'exposition. Alignez les pages du document à numériser dans le coin supérieur gauche de la vitre d'exposition. L'image étant imprimée à 4 mm à partir du sommet et du bord gauche de la page, ajustez la position de la page en conséquence. Pour placer un document sur la vitre d'exposition, voir les instructions : "Placement d'un document sur la vitre d'exposition", page 121.

Copie Carte ID

En mode copie Carte ID, le recto et le verso d'un document, tel qu'un certificat, sont copiés en taille réelle sur une seule feuille de papier.

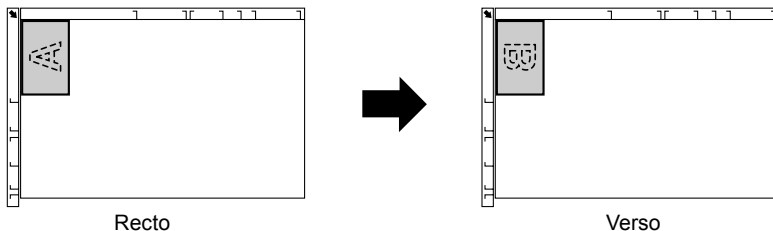

Les formats papier disponibles pour la copie de Carte ID sont : A4, Letter et Legal.

- 1 Placez le document sur la vitre d'exposition.
- 2  Pour placer le document sur la vitre d'exposition, cf. "Placement d'un document sur la vitre d'exposition", page 121.
- 2 A partir de l'écran principal, appuyez sur ▲ ou ▼ pour afficher l'option de copie courante et appuyez sur la touche **Select**.
- 3 Appuyez sur ▲ ou ▼ pour afficher copie carte id, puis sur **Select**.

- 4 Pour produire des copies couleur, appuyez sur la touche **Envoi-Couleur**. Pour produire des copies monochromes, appuyez sur la touche **Envoi-N&B**.

La numérisation du document démarre.

- 5 Lorsque `Page suiv.?` s'affiche, positionnez le verso du document à la même place que le recto, et appuyez sur la touche **Select**.

Après la numérisation du verso, la copie démarre automatiquement.



*Pour n'imprimer que les rectos numérisés en premier, à l'étape 5, appuyez sur la touche **Envoi-Couleur** ou **Envoi-N&B**.*

Copie répétée

Avec la fonction de copie répétée, vous pouvez copier toutes les pages d'un petit document, tel qu'une notice, sur une seule page.

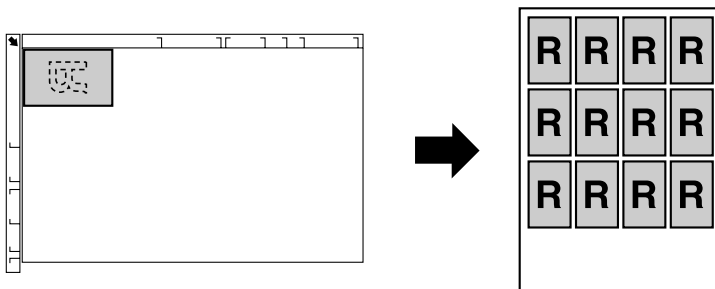

- 1 Placez le document sur la vitre d'exposition.
 *Pour placer le document sur la vitre d'exposition, cf. "Placement d'un document sur la vitre d'exposition", page 121.*
- 2 A partir de l'écran principal (mode Copie), appuyez sur la touche ▲ ou ▼ pour afficher l'option de copie courante et appuyez sur la touche **Select**.
- 3 Appuyez sur la touche ▲ ou ▼ pour afficher `repetier copie`, puis sur **Select**.
- 4 Quand l'écran affiche `Mode Recopie`, vérifiez les options définies et appuyez sur la touche **Select**.
- 5 Pour produire des copies couleur, appuyez sur la touche **Envoi-Couleur**. Pour produire des copies monochromes, appuyez sur la touche **Envoi-N&B**.
- 6 A l'aide du clavier entrez la longueur du document, puis appuyez sur la touche **Select**.



Pour modifier la taille du document, appuyez sur la touche **Retour** pour annuler la taille courante, puis utilisez le clavier pour entrer la taille désirée.

- 7 A l'aide du clavier entrez la largeur du document, puis appuyez sur la touche **Select**.

L'impression démarre automatiquement dès que le document a été numérisé.



Pour modifier la taille du document, appuyez sur la touche **Retour** pour annuler la taille courante, puis utilisez le clavier pour entrer la taille désirée.

Copie Poster

En mode copie Poster, la longueur et la largeur du document numérisé sont agrandies chacune de 200 % et le document s'imprime sur quatre pages.



Si l'image numérisée n'entre pas exactement dans le format de la feuille de support utilisée, elle peut être entourée de marges ou être tronquée par les bords de la feuille.

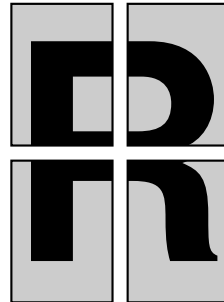
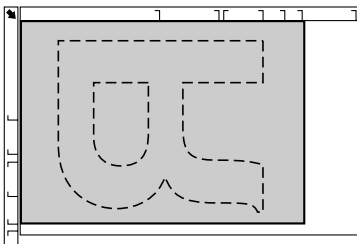

- 1 Placez le document sur la vitre d'exposition.



Pour placer le document sur la vitre d'exposition, cf. "Placement d'un document sur la vitre d'exposition", page 121.

- 2 A partir de l'écran principal (mode Copie), appuyez sur la touche ▲ ou ▼ pour afficher l'option de copie courante et appuyez sur la touche **Select**.

- 3 Appuyez sur la touche ▲ ou ▼ pour afficher `copie poster`, puis sur **Select**.

- 4 Pour produire des copies couleur, appuyez sur la touche **Envoi-Couleur**. Pour produire des copies monochromes, appuyez sur la touche **Envoi-N&B**.

L'impression démarre automatiquement dès que le document a été numérisé.

Activation de la copie recto-verso

Copie recto-verso à partir du chargeur ADF

Lorsque la copie recto-verso est activée, deux documents d'une seule page peuvent être numérisés via le chargeur ADF et imprimés sur une feuille au recto et au verso de cette feuille.

- 1 A partir de l'écran principal (mode Copie), appuyez sur la touche ▲ ou ▼ pour afficher l'option de copie recto/recto-verso courante et appuyez sur la touche **Select**.
- 2 Appuyez sur la touche ▲ ou ▼ pour afficher Recto→recto-verso, puis sur la touche **Select**.
- 3 Appuyez sur la touche ▲ ou ▼ pour afficher Bord long ou Bord Court, puis sur la touche **Select**.
L'écran principal (mode Copie) apparaît à nouveau.



Quand Bord long ou Bord Court est sélectionné, l'impression recto-verso s'effectue comme indiqué ci-dessous.

	Bord long : les pages sont imprimées de manière à être tournées de droite à gauche.
	Bord Court : les pages sont imprimées de manière à être tournées de bas en haut.

Copie recto-verso à partir de la vitre d'exposition

La copie recto-verso peut aussi s'effectuer en plaçant le document sur la vitre d'exposition.

- 1 Placez le document sur la vitre d'exposition.



Pour des détails sur le placement du document sur la vitre d'exposition, cf. "Placement d'un document sur la vitre d'exposition", page 121.

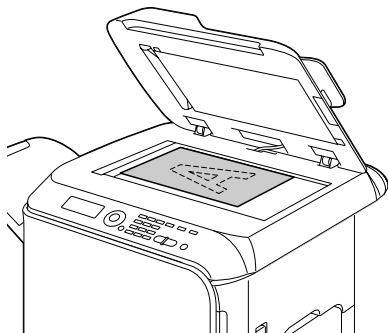

- 2 A partir de l'écran principal (mode Copie), appuyez sur la touche ▲ ou ▼ pour afficher l'option de copie recto/recto-verso courante et appuyez sur la touche **Select**.
- 3 Appuyez sur la touche ▲ ou ▼ pour afficher `recto→recto-verso`, puis sur la touche **Select**.
- 4 Appuyez sur la touche ▲ ou ▼ pour afficher `Bord long` ou `Bord Court`, puis sur la touche **Select**.



Pour des explications sur `Bord long` et `Bord Court`, voir : "Copie recto-verso à partir du chargeur ADF", page 149.

- 5 Pour produire des copies couleur, appuyez sur la touche **Envoi-Couleur**. Pour produire des copies monochromes, appuyez sur la touche **Envoi-N&B**.

La numérisation du document démarre.

- 6 Lorsque `Page suiv.?` s'affiche, positionnez la deuxième page du document sur la vitre d'exposition, et appuyez sur la touche **Select**.
Après la numérisation de la deuxième page (verso), la copie démarre automatiquement.

Copie de documents recto-verso

Un document recto-verso (imprimé des deux côtés) peut être numérisé et imprimé soit en copie recto-verso soit en copie recto seul.



La copie de documents recto-verso ne peut être effectuée qu'à partir du chargeur ADF.

- 1 A partir de l'écran principal (mode Copie), appuyez sur la touche ▲ ou ▼ pour afficher l'option de copie recto/recto-verso courante et appuyez sur la touche **Select**.
- 2 Appuyez sur la touche ▲ ou ▼ pour afficher `recto-ver`→`rect-ver` pour obtenir une copie recto-verso ou `recto-verso`→`recto` pour obtenir une copie imprimée en recto seul, et appuyez sur la touche **Select**.
- 3 Appuyez sur la touche ▲ ou ▼ pour afficher `Bord long` ou `Bord Court` pour spécifier la position de reliure du document à numériser, et appuyez sur la touche **Select**.
- 4 Si vous avez sélectionné `recto-ver`→`rect-ver` à l'étape 3, sélectionnez `Bord long` ou `Bord Court` pour spécifier la position de reliure de la copie recto-verso à effectuer, et appuyez sur la touche **Select**.

Activation de la fonction Copie assemblée (Tri)

Avec la fonction Copie assemblée (Tri), vous pouvez imprimer dans l'ordre plusieurs copies d'un document de plusieurs pages et les trier par jeu.

Copie assemblée (Tri) à partir du chargeur ADF

- 1 A partir de l'écran principal (mode Copie), appuyez sur la touche ▲ ou ▼ pour afficher l'option de Tri courante et appuyez sur la touche **Select**.
- 2 Appuyez sur ▲ ou ▼ pour afficher `Tri`, puis sur la touche **Select**. L'écran principal (mode Copie) apparaît à nouveau.

Copie assemblée (Tri) à partir de la vitre d'exposition

- 1 Placez le document sur la vitre d'exposition.



Pour placer le document sur la vitre d'exposition, cf. "Placement d'un document sur la vitre d'exposition", page 121.

- 2 A partir de l'écran principal (mode Copie), appuyez sur la touche ▲ ou ▼ pour afficher l'option de Tri courante et appuyez sur la touche **Select**.

- 3 Appuyez sur la touche ▲ ou ▼ pour afficher `Tri`, puis sur la touche **Select**.
- 4 Pour produire des copies couleur, appuyez sur la touche **Envoi-Couleur**. Pour produire des copies monochromes, appuyez sur la touche **Envoi-N&B**.
- 5 Lorsque `Page suiv.?` s'affiche, positionnez le verso du document à la même place que le recto, et appuyez sur la touche **Select**.
- 6 Recommencez à partir de l'étape 5 pour numériser toutes les pages suivantes de votre document.
- 7 Une fois que toutes les pages du document ont été numérisées, utilisez le clavier pour spécifier le nombre de copies souhaitées et appuyez sur la touche **Envoi-Couleur** ou **Envoi-N&B** pour lancer le travail de copie.

***Utilisation du
scanner***

8

Numérisation depuis une application sur PC

Vous pouvez numériser des documents depuis un ordinateur connecté à la machine via un câble USB ou réseau. Les paramètres peuvent être définis et la numérisation peut s'effectuer à partir d'applications compatibles TWAIN ou WIA. Dans le pilote du scanner, vous pouvez prévisualiser la numérisation et faire des ajustements tels que la taille de la zone de numérisation.



Pour des détails sur l'installation du pilote du scanner ou la configuration des paramètres TWAIN en réseau, veuillez consulter le Guide d'installation sur le CD-ROM du logiciel.

Numérisation - Fonctions de base

- 1 Placez le document à numériser.



Pour des détails sur le placement du document, cf. "Placement d'un document sur la vitre d'exposition", page 121 et "Placement d'un document dans le chargeur ADF", page 122.

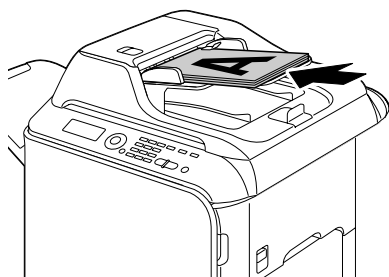
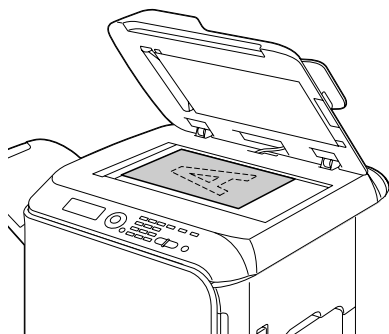

- 2 Démarrez l'application à utiliser pour la numérisation.
- 3 Démarrez le pilote du scanner suivant paramètres de l'application.
- 4 Définissez les paramètres du scanner requis.
- 5 Cliquez sur le bouton **Numériser** dans le pilote du scanner.

Paramètres du pilote TWAIN Windows

- Charger

Pour spécifier un fichier de paramètres enregistrés (fichier .dat file) à utiliser pour la numérisation.

- Enregistrer

Pour enregistrer les paramètres courants en fichier de paramètres (.dat).

- Par défaut

Pour restaurer tous les paramètres à leurs valeurs par défaut.

- Icône Aide

Pour afficher l'Aide en ligne.

- Icône A propos de

Pour afficher des informations de version du logiciel.

- ADF

Lors de la numérisation à partir du chargeur ADF, pour spécifier si elle doit se faire sur un côté (recto) ou les deux côtés (recto-verso) du document.

- Format original

Pour spécifier le format de l'original.

- Type de numérisation

Pour spécifier le type de numérisation.

- Résolution

Pour spécifier la résolution.

- Echelle

Pour spécifier le taux d'agrandissement ou de réduction de la zone sélectionnée.



Si la résolution sélectionnée est de 1200 × 1200dpi ou supérieure, un taux supérieur à 100 % ne peut pas être spécifié.

- Mode de numérisation

Sélectionnez **Auto** ou **Manuel**. Quand l'option **Manuel** est sélectionnée, un onglet permet de spécifier des paramètres détaillés tels que **Luminosité/Contraste** et **Filtre**.



Les paramètres pouvant être définis diffèrent selon le mode de numérisation sélectionné.



*Si le mode de numérisation **Auto** est sélectionné, la numérisation à partir de la vitre d'exposition s'effectue après l'affichage d'une image prénumérisée pour contrôle.*

- **Format image**

Indique la taille du fichier de données de l'image numérisée.

- **Rotation**

Pour sélectionner l'orientation de l'image à numériser.



*Si l'option **Rotation verso** est activée (case cochée), l'image est retournée à 180° est son verso est numérisé (s'applique seulement si l'option **ADF (recto-verso)** est activée)*

- **Fermer**

Pour fermer la fenêtre du pilote TWAIN.

- **Prénumérisation**

Affiche un aperçu dans la fenêtre de prénumérisation.

- **Numériser**

Pour lancer la numérisation.

- **Icône Cadrage auto**

Pour détecter automatiquement la position de numérisation en fonction de l'image d'aperçu.

- **Icône Zoom**

Pour numériser à nouveau la zone sélectionnée dans la fenêtre d'aperçu et l'agrandir pour qu'elle occupe toute la fenêtre.

- **Icône Miroir**

Pour afficher une image miroir de l'image prévisualisée.

- **Icône Inverser Tons**

Pour inverser les couleurs de l'image prévisualisée.

- **Icône Effacer**

Pour effacer l'image prévisualisée.

- **Fenêtre Prévisualisation**

Affiche un aperçu de l'image numérisée. Une zone de cette image peut être sélectionnée en étirant le rectangle de l'outil de sélection.

- **Avant/Après (RVB)**

Déplacez le curseur dans la fenêtre d'aperçu pour afficher les nuances de couleur avant et après ajustements à l'endroit pointé par le curseur.

- **Largeur/Hauteur**

Affiche la largeur et la hauteur de la zone sélectionnée dans les unités de mesure sélectionnées.

Paramètres du pilote WIA Windows

- Source papier

Pour sélectionner la source papier.

- Image couleur

Pour numériser une image couleur.

- Image en niveaux de gris

Pour numériser une image en niveaux de gris.

- Image noir & blanc ou texte

Pour numériser en noir et blanc.

- Paramètres personnalisés

Sélectionnez cette option pour numériser en appliquant les paramètres définis avec **Ajuster la qualité de l'image numérisée**.



*Lorsque des paramètres ont été définis avec **Ajuster la qualité de l'image numérisée**, l'option **Paramètres personnalisés** est automatiquement sélectionnée.*

- Ajuster la qualité de l'image numérisée

Ce bouton affiche la boîte de dialogue Propriétés avancées dans laquelle les paramètres suivants peuvent être définis : **Luminosité**, **Contraste**, **Résolution** et **Type d'image** (couleur, niveaux de gris ou noir et blanc).



*Les paramètres définis s'appliquent lorsque l'option **Paramètres personnalisés** est activée.*

- Format de page

Pour spécifier le format papier lorsque la **Source papier** est le **Chargeur de document**.

- Fenêtre d'aperçu

Affiche un aperçu de l'image numérisée. Une zone de cette image peut être sélectionnée en étirant le rectangle de l'outil de sélection.

- Prévisualiser

Pour afficher l'image numérisée dans la fenêtre d'aperçu.

- Numériser

Pour lancer une numérisation.

- Annuler

Pour fermer la fenêtre du pilote WIA.

Paramètres du pilote TWAIN Macintosh

- Charger

Pour spécifier un fichier de paramètres enregistrés (fichier .dat file) à utiliser pour la numérisation.

- Enregistrer

Pour enregistrer les paramètres courants en fichier de paramètres (.dat).

- Par défaut

Pour restaurer tous les paramètres à leurs valeurs par défaut.

- Icône Aide

Pour afficher l'Aide en ligne.

- Icône A propos de

Pour afficher des informations de version du logiciel.

- ADF

Lors de la numérisation à partir du chargeur ADF, pour spécifier si elle doit se faire sur un côté (recto) ou les deux côtés (recto-verso) du document.

- Format original

Pour spécifier le format de l'original.

- Type de numérisation

Pour spécifier le type de numérisation.

- Résolution

Pour spécifier la résolution.

- Echelle

Pour spécifier le taux d'agrandissement ou de réduction de la zone sélectionnée.



Si la résolution sélectionnée est de 1200 × 1200dpi ou supérieure, un taux supérieur à 100 % ne peut pas être spécifié.

- Mode de numérisation

Sélectionnez **Auto** ou **Manuel**. Quand l'option **Manuel** est sélectionnée, un onglet permet de spécifier des paramètres détaillés tels que **Luminosité/Contraste** et **Filtre**.



Les paramètres pouvant être définis diffèrent selon le mode de numérisation sélectionné.



*Si le mode de numérisation **Auto** est sélectionné, la numérisation à partir de la vitre d'exposition s'effectue après l'affichage d'une image prénumérisée pour contrôle.*

- **Format image**

Indique la taille du fichier de données de l'image numérisée.

- **Rotation**

Pour sélectionner l'orientation de l'image à numériser.



*Si l'option **Rotation verso** est activée (case cochée), l'image est retournée à 180° et son verso est numérisé (s'applique seulement si l'option **ADF (recto-verso)** est activée)*

- **Fermer**

Pour fermer la fenêtre du pilote TWAIN.

- **Prénumérisation**

Affiche un aperçu dans la fenêtre de prénumérisation.

- **Numériser**

Pour lancer la numérisation.

- **Icône Cadrage auto**

Pour détecter automatiquement la position de numérisation en fonction de l'image d'aperçu.

- **Icône Zoom**

Pour numériser à nouveau la zone sélectionnée dans la fenêtre d'aperçu et l'agrandir pour qu'elle occupe toute la fenêtre.

- **Icône Miroir**

Pour afficher une image miroir de l'image prévisualisée.

- **Icône Inverser Tons**

Pour inverser les couleurs de l'image prévisualisée.

- **Icône Effacer**

Pour effacer l'image prévisualisée.

- **Fenêtre Prévisualisation**

Affiche un aperçu de l'image numérisée. Une zone de cette image peut être sélectionnée en étirant le rectangle de l'outil de sélection.

- **Avant/Après (RVB)**

Déplacez le curseur dans la fenêtre d'aperçu pour afficher les nuances de couleur avant et après ajustements à l'endroit pointé par le curseur.

- **Largeur/Hauteur**

Affiche la largeur et la hauteur de la zone sélectionnée dans les unités de mesure sélectionnées.

Numérisation à partir de la machine

Vous pouvez utiliser le panneau de commande de la machine pour numériser des documents. Cette opération diffère d'une numérisation depuis une application sur PC en ce sens que la destination des données numérisées peut également être spécifiée.



*Avant de numériser, vérifiez que la touche **Scan** est éclairée en vert. Si elle ne l'est pas, appuyez sur la touche **Scan** pour passer dans ce mode.*



*Lorsque vous définissez des paramètres, si aucune touche n'est activée pendant le délai spécifié pour **RàZ Panneau Auto**, les paramètres saisis sont annulés et l'écran principal (mode Numérisation) s'affiche à nouveau.*

Numérisation - Opérations de base

1 Placez le document à numériser.



Pour des détails sur le placement du document, cf. "Placement d'un document sur la vitre d'exposition", page 121 et "Placement d'un document dans le chargeur ADF", page 122.

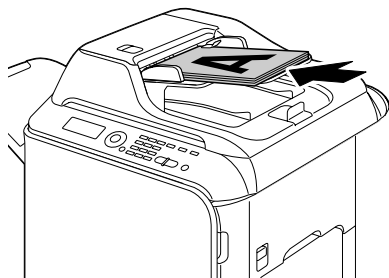
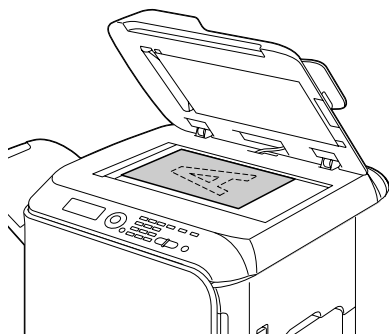

2 Pour entrer dans le mode Numérisation, appuyez sur la touche **Scan**.

3 Définissez les paramètres de numérisation désirés.



Pour définir ces paramètres, voir les rubriques suivantes :

- “Définition de la destination des données”, page 161 et “Spécification d’une adresse de destination (Scan vers E-mail/FTP/SMB)”, page 162;
- “Sélection du format de données”, page 178.
- “Sélection de la qualité de numérisation”, page 178.
- “Sélection d’une numérisation en mode recto-verso”, page 179.
- “Définition du format du document numérisé”, page 180.
- “Définition de la couleur de numérisation”, page 180.
- “Spécification du sujet”, page 181.

4 Pour numériser des documents en couleur, appuyez sur la touche **Envoi-Couleur**. Pour numériser des documents en noir & blanc, appuyez sur la touche **Envoi-N&B**.

Si vous avez placé le document dans le chargeur ADF, la numérisation démarre et les données sont envoyées vers la destination spécifiée. Si vous avez placé le document sur la vitre d’exposition, passez à l’étape 5.

5 Lorsque Page suiv. ? s’affiche, positionnez la deuxième page du document sur la vitre d’exposition, et appuyez sur la touche **Select**.

6 Utilisez la touche ▲ ou ▼ pour sélectionner le format du document placé à l’étape 5, et appuyez sur la touche **Select**.

7 Une fois que toutes les pages du document ont été numérisées, appuyez sur la touche **Envoi**.

Le document numérisé est envoyé vers la destination spécifiée.



*Si vous appuyez sur la touche **Stop/RàZ** pendant la numérisation, le message **Travail Annulé** s’affiche. Pour continuer la numérisation, sélectionnez **Non**. Pour arrêter la numérisation, sélectionnez **Oui**.*



Pour annuler un travail à la fin de la numérisation et lorsque toutes les données numérisées sont en attente d’envoi, voir : “Suppression d’un travail de transmission en attente”, page 181.

Définition de la destination des données

Les données numérisées peuvent être envoyées vers un ordinateur ou une mémoire USB afin d’être stockées. Lorsque vous les transmettez via un réseau, reportez-vous à la rubrique “Spécification d’une adresse de destination (Scan vers E-mail/FTP/SMB)”, page 162.



Si vous avez spécifié une adresse de destination pour les données, les options `Scan A PC` et `scan vers mem. USB` ne peuvent pas être utilisées.

Enregistrement des données sur un périphérique mémoire USB (Scan vers Mém. USB)

Pour envoyer les données numérisées sur un périphérique mémoire connecté sur le port USB HOST de la machine, suivez la procédure décrite ci-après.



Cette machine est compatible avec un périphérique mémoire USB de 4 Go ou moins.

- 1 Connectez le périphérique mémoire USB sur le port USB HOST de la machine.
- 2 A partir de l'écran principal (mode Numérisation), appuyez sur ▲ ou ▼ pour afficher "Scan A", et appuyez sur la touche **Select**.
- 3 Appuyez sur la touche ▲ ou ▼ pour afficher `scan vers mem. USB`, puis sur la touche **Select**.



Suivant le périphérique mémoire USB utilisé, la transmission des données peut prendre un certain temps.

Spécification d'une adresse de destination (Scan vers E-mail/FTP/SMB)

Les données numérisées peuvent être envoyées via le réseau vers une adresse spécifiée (adresse e-mail, FTP ou SMB). Cette adresse peut être directement saisie ou sélectionnée parmi les adresses enregistrées sur la machine.



Pour envoyer des données numérisées via le réseau, les paramètres de `Param. Réseau` et `Param. Email` (pour l'envoi vers une adresse e-mail) doivent être préalablement définis.



Si la taille des données numérisées envoyées via e-mail excède celle qui a été définie avec le paramètre `taille fichier`, les données sont automatiquement scindées en plusieurs messages e-mail. Pour plus de détails, voir : "Menu Param. Scanner", page 52.



Pour enregistrer des données numérisées dans un dossier partagé sur un ordinateur installé sous Windows ou sur un serveur FTP, l'adresse FTP ou l'adresse SMB doit être enregistrée en une adresse destination. Ce type d'adresse ne peut être enregistrée qu'à partir de Web-based EpsonNet Config. Pour plus de détails, reportez vous au Reference Guide sur le CD-ROM du logiciel.

Saisie directe de l'adresse e-mail

Vous pouvez directement saisir l'adresse de destination (adresse e-mail) où vous voulez envoyer vos données numérisées.



Vous pouvez saisir des adresses sur 16 caractères maximum (total des adresses e-mail de saisie directe et recherche LDAP).

- 1 Sur l'écran principal (mode Numérisation), utilisez le clavier pour saisir l'adresse de destination.



Pour des détails sur la saisie/modification de texte, voir : "Saisie de texte", page 288.

- 2 Après avoir saisi l'adresse, appuyez sur la touche **Select**.

- 3 Si vous avez sélectionné une adresse e-mail, appuyez sur la touche ▲ ou ▼ pour afficher **Fin**, puis sur la touche **Select**.



*Pour saisir une autre adresse e-mail, sélectionnez **Ajouter** à l'étape 3, et spécifiez la destination.
Pour modifier l'adresse e-mail spécifiée, sélectionnez **Contrôle/Édition** à l'étape 3, et passez à l'étape 2 de la rubrique "Modification d'une adresse de destination spécifiée", page 169. Pour supprimer une adresse, sélectionnez **Contrôle/Édition** à l'étape 3, et passez à l'étape 2 de la rubrique "Suppression d'une adresse de destination spécifiée", page 170.*

Sélection dans la liste des favoris

Dans la liste des destinations de adresses et groupée enregistrées sur la machine, un maximum de 20 destinations (adresses e-mail, FTP ou SMB) souvent utilisées peuvent être enregistrées dans la liste des favoris. Pour spécifier une adresse figurant dans cette liste comme destinataire des données numérisées, suivez la procédure décrite ci-après.



Pour faire des enregistrements dans la liste des favoris, voir : "Enregistrement d'adresses dans la liste des favoris", page 171.

- 1 Sur l'écran principal (mode Numérisation) ou lorsque le message C-Adress. utilisable est affiché, appuyez sur la touche **Adresses** afin d'afficher Annuaire.
- 2 Appuyez sur la touche ▲ ou ▼ pour afficher l'information désirée, puis sur la touche **Select**.
- 3 Appuyez à nouveau sur la touche **Select**.
Si une adresse FTP ou SMB a été sélectionnée, l'adresse de destination est alors spécifiée.
- 4 Si vous avez sélectionné une adresse e-mail, appuyez sur la touche ▲ ou ▼ pour afficher **Fin**, puis appuyez sur la touche **Select**.



*Pour ajouter une autre adresse e-mail, sélectionnez **Ajouter au lieu de Fin** à l'étape 4, et sélectionnez la destination. Lorsque vous envoyez les données numérisées vers une adresse FTP ou SMB, vous ne pouvez pas spécifier plusieurs adresses. Pour vérifier l'adresse e-mail spécifiée, sélectionnez **Contrôle/Édition** à l'étape 4. Pour supprimer une adresse, sélectionnez **Contrôle/Édition** à l'étape 4, et passez à l'étape 2 de la rubrique "Suppression d'une adresse de destination spécifiée", page 170.*

Sélection d'une destination de adresses

Sur cette machine, vous pouvez enregistrer jusqu'à 250 destinations de adresses. Pour spécifier une adresse (e-mail, FTP ou SMB) parmi les destinations de adresses comme destinataire des données numérisées, suivez la procédure décrite ci-après.



Pour enregistrer des adresses comme destinations de adresses, voir : "Enregistrement de destinations de adresses (Saisie directe)", page 172 ou "Enregistrement de destinations de adresses (Recherche LDAP)", page 173.

- 1 Sur l'écran principal (mode Numérisation) ou lorsque le message C-Adress. utilisable est affiché, appuyez deux fois sur la touche **Adresses** afin d'afficher Adresse.
- 2 A l'aide du clavier, entrez le numéro (de 1 à 250) de la destination de adresses voulue, et appuyez sur la touche **Select**.
L'information enregistrée pour la destination de adresses apparaît en deux secondes.
- 3 Appuyez à nouveau sur la touche **Select**.
Si vous avez sélectionné une adresse FTP ou SMB, l'adresse de destination est alors spécifiée.
- 4 Si vous avez sélectionné une adresse e-mail, appuyez sur la touche ▲ ou ▼ pour afficher **Fin**, puis appuyez sur la touche **Select**.



*Pour ajouter une autre adresse e-mail, sélectionnez **Ajouter** au lieu de **Fini** à l'étape 4, et sélectionnez la destination. Lorsque vous envoyez les données numérisées vers une adresse FTP ou SMB, vous ne pouvez pas spécifier plusieurs adresses. Pour vérifier l'adresse e-mail spécifiée, sélectionnez **Contrôle/Édition** à l'étape 4. Pour supprimer une adresse, sélectionnez **Contrôle/Édition** à l'étape 4, et passez à l'étape 2 de la rubrique "Suppression d'une adresse de destination spécifiée", page 170.*

Sélection d'une destination de groupe

Sur cette machine, vous pouvez enregistrer jusqu'à 20 destinations de groupe (un groupe pouvant contenir un maximum de 50 adresses e-mail). Pour spécifier une adresse e-mail parmi les destinations de adresses comme destinataire des données numérisées, suivez la procédure décrite ci-après.



Pour enregistrer des adresses e-mail comme destinations de groupe, voir : "Enregistrement de destinations de groupe", page 176.

- 1 Sur l'écran principal (Scan mode) ou lorsque le message **C-Adress . utilisable** est affiché, appuyez trois fois sur la touche **Adresses** afin d'afficher **Groupe**.
- 2 A l'aide du clavier, entrez le numéro (de 1 à 20) de la destination de groupe voulue, et appuyez sur la touche **Select**.
L'information enregistrée pour la destination de groupe apparaît en deux secondes.
- 3 Appuyez à nouveau sur la touche **Select**.
- 4 Appuyez sur la touche **▲** ou **▼** pour afficher **Fini**, puis sur la touche **Select**.



*Pour ajouter une autre adresse e-mail, sélectionnez **Ajouter** au lieu de **Fini** à l'étape 4, et sélectionnez la destination. Pour vérifier l'adresse e-mail spécifiée, sélectionnez **Contrôle/Édition** à l'étape 4. Pour supprimer une adresse, sélectionnez **Contrôle/Édition** à l'étape 4, et passez à l'étape 2 de la rubrique "Suppression d'une adresse de destination spécifiée", page 170.*

Sélection dans le carnet d'adresses

Sur cette machine, les destinations de adresses et groupée sont enregistrées dans le carnet d'adresses. Pour spécifier une adresse (e-mail, FTP ou SMB) enregistrée dans le carnet d'adresses comme destinataire des données numérisées, suivez la procédure décrite ci-après.



Cette option n'est disponible que si des données ont été préalablement enregistrées dans le carnet d'adresses.

- 1 Sur l'écran principal ou lorsque le message `C-Address. utilisable` est affiché, appuyez quatre fois sur la touche **Adresses** afin d'afficher `Carnet Adresses`.
- 2 Appuyez sur la touche ▲ ou ▼ pour afficher `Liste`, puis sur la touche **Select**.
Le contenu du carnet d'adresses s'affiche sous forme de liste.
- 3 Appuyez sur la touche ▲ ou ▼ pour afficher l'information désirée, puis sur la touche **Select**.
- 4 Appuyez à nouveau sur la touche **Select**.
Si vous avez sélectionné une adresse FTP ou SMB, l'adresse de destination est alors spécifiée.
- 5 Si vous avez sélectionné une adresse e-mail, appuyez sur la touche ▲ ou ▼ pour afficher `Fin`, puis appuyez sur la touche **Select**.



Pour ajouter une autre adresse e-mail, sélectionnez `Ajouter au lieu de Fin` à l'étape 5, et sélectionnez la destination. Lorsque vous envoyez les données numérisées vers une adresse FTP ou SMB, vous ne pouvez pas spécifier plusieurs adresses. Pour vérifier l'adresse e-mail spécifiée, sélectionnez `Contrôle/Édition` à l'étape 5. Pour supprimer une adresse, sélectionnez `Contrôle/Édition` à l'étape 5, et passez à l'étape 2 de la rubrique "Suppression d'une adresse de destination spécifiée", page 170.

Recherche dans le carnet d'adresses

L'adresse (e-mail, FTP ou SMB) à laquelle les données numérisées sont destinées peut être spécifiée en faisant une recherche dans le carnet d'adresses.



Cette option n'est disponible que si des données ont été préalablement enregistrées dans le carnet d'adresses.

- 1 Sur l'écran principal (mode Numérisation) ou lorsque le message `C-Address. utilisable` est affiché, appuyez quatre fois sur la touche **Adresses** afin d'afficher `Carnet Adresses`.
- 2 Appuyez sur la touche ▲ ou ▼ pour afficher `Recherche`, puis sur la touche **Select**.
- 3 Sur le clavier, saisissez le mot-clé (maximum 10 caractères) pour la recherche, et appuyez sur la touche **Select**.
La recherche démarre et affiche ses résultats dès qu'elle se termine. Si

aucune donnée ne correspond au mot-clé de recherche, le message **non trouvé** apparaît en deux secondes.



Pour des détails sur la saisie/modification de texte, voir : “Saisie de texte”, page 288.



Ce sont les caractères saisis au début du mot-clé de 10 caractères qui sont recherchés. La recherche peut échouer si les caractères déterminants ne se trouvent pas au début du mot-clé.

- 4** Appuyez sur la touche **▲** ou **▼** pour afficher l’information désirée, puis sur la touche **Select**.



*Pour restreindre les résultats de la recherche, appuyez sur la touche **Retour**, et reprenez à l’étape 3.*

- 5** Appuyez à nouveau sur la touche **Select**.

Si vous avez sélectionné une adresse FTP ou SMB, l’adresse de destination est alors spécifiée.

- 6** Si vous avez sélectionné une adresse e-mail, appuyez sur la touche **▲** ou **▼** pour afficher **Fin**, puis appuyez sur la touche **Select**.



*Pour ajouter une autre adresse e-mail, sélectionnez **Ajouter au lieu de Fin** à l’étape 6, et sélectionnez la destination. Lorsque vous envoyez les données numérisées vers une adresse FTP ou SMB, vous ne pouvez pas spécifier plusieurs adresses. Pour vérifier l’adresse e-mail spécifiée, sélectionnez **Contrôle/Édition** à l’étape 6. Pour supprimer une adresse, sélectionnez **Contrôle/Édition** à l’étape 6, et passez à l’étape 2 de la rubrique “Suppression d’une adresse de destination spécifiée”, page 170.*

Recherche sur un serveur LDAP

L’adresse e-mail à laquelle les données numérisées sont destinées peut être spécifiée en faisant une recherche sur un serveur LDAP.



*Pour une connexion à un serveur LDAP, les options **Param. LDAP** doivent être spécifiées. Pour plus de détails, voir le **Reference Guide** sur le CD-ROM du logiciel.*



Un maximum de 16 adresses (total adresses de saisie directe et recherche LDAP) peut être spécifié.



Si vous utilisez un accès anonyme pour faire une recherche d’informations sur un serveur LDAP, vous risquez de ne pas obtenir des résultats de recherche corrects.

- 1 Sur l'écran principal (mode Numérisation) ou lorsque le message C-Adress. utilisable est affiché, appuyez quatre fois sur la touche **Adresses** afin d'afficher `Carnet Adresses`.
- 2 Appuyez sur la touche ▲ ou ▼ pour afficher `recherche LDAP`, puis sur la touche **Select**.
- 3 Appuyez sur la touche ▲ ou ▼ pour afficher `Nom` ou `Email`, puis sur la touche **Select**.



Pour rechercher des noms enregistrés, sélectionnez `NOM`. Pour rechercher des adresses e-mail, sélectionnez `Email`.

- 4 Sur le clavier, saisissez le mot-clé (maximum 10 caractères) pour la recherche, et appuyez sur la touche **Select**.
La recherche démarre et affiche ses résultats dès qu'elle se termine. Si aucune donnée ne correspond au mot-clé de recherche, le message `non trouvé` apparaît en deux secondes.



Pour des détails sur la saisie/modification de texte, voir : "Saisie de texte", page 288.



Ce sont les caractères saisis au début du mot-clé de 10 caractères qui sont recherchés. La recherche peut échouer si les caractères déterminants ne se trouvent pas au début du mot-clé.

- 5 Appuyez sur la touche ▲ ou ▼ pour afficher l'information désirée, puis sur la touche **Select**.



Pour vérifier l'information trouvée, appuyez sur la touche ►.



Une adresse e-mail de plus de 64 caractères ne peut pas être spécifiée. En cas d'adresse dépassant cette longueur, le message `adresse trop longue` apparaît en deux secondes, et l'écran pour spécifier l'adresse de destination apparaît.



*Pour restreindre les résultats de la recherche, appuyez sur la touche **Retour**, et reprenez à l'étape 4.*

- 6 Appuyez à nouveau sur la touche **Select**.
- 7 Appuyez sur la touche ▲ ou ▼ pour afficher `Fin`, puis sur la touche **Select**.



*Pour ajouter une autre adresse e-mail, sélectionnez **Ajouter** au lieu de **Finir** à l'étape 7, et spécifiez la destination. Pour modifier l'adresse e-mail spécifiée, sélectionnez **Contrôle/Édition** à l'étape 7, et passez à l'étape 2 de la rubrique "Modification d'une adresse de destination spécifiée", page 169. Pour supprimer l'adresse e-mail spécifiée, sélectionnez **Contrôle/Édition** à l'étape 7, et passez à l'étape 2 de la rubrique "Suppression d'une adresse de destination spécifiée", page 170. L'adresse ne peut pas être modifiée.*

Spécification de plusieurs adresses de destination

Quand vous spécifiez une adresse de destination e-mail, vous pouvez en spécifier plusieurs autres à la suite.



En cas de sélection d'une adresse FTP ou SMB, d'autres adresses ne peuvent pas être spécifiées.

- 1 A partir de l'écran principal (mode Numérisation), appuyez sur la touche ▲ ou ▼ pour afficher la destination courante des données, puis appuyez sur la touche **Select**.
- 2 Appuyez sur la touche ▲ ou ▼ pour afficher **Ajouter**, puis sur la touche **Select**.
- 3 Spécifiez l'adresse de destination.



Pour spécifier une adresse de destination, voir les rubriques suivantes pour saisie, sélection ou recherche d'adresses :

- "Saisie directe de l'adresse e-mail", page 163.
- "Sélection dans la liste des favoris", page 163.
- "Sélection d'une destination de adresses", page 164.
- "Sélection d'une destination de groupe", page 165.
- "Sélection dans le carnet d'adresses", page 165.
- "Recherche dans le carnet d'adresses", page 166.
- "Recherche sur un serveur LDAP", page 167.

Modification d'une adresse de destination spécifiée

Vous pouvez modifier l'adresse de destination que vous avez spécifiée.



Les adresses FTP et SMB ainsi que les adresses enregistrées en destinations de adresses ou groupée pas être modifiées.

- 1 A partir de l'écran principal (mode Numérisation), appuyez sur la touche ▲ ou ▼ pour afficher la destination des données courante, puis sur la touche **Select**.

- 2 Appuyez sur la touche ▲ ou ▼ pour afficher *Contrôle/Édition*, puis sur la touche **Select**.
- 3 Appuyez sur la touche ▲ ou ▼ pour afficher l'adresse e-mail à modifier, puis sur la touche **Select**.
- 4 Utilisez le clavier pour modifier l'adresse e-mail, puis appuyez sur la touche **Select**.

 *Pour des détails sur la saisie/modification de texte, voir : "Saisie de texte", page 288.*
- 5 Pour terminer la modification d'adresses, appuyez sur la touche **Retour**.
- 6 Appuyez sur la touche ▲ ou ▼ pour afficher *Fin*, puis sur la touche **Select**.

Suppression d'une adresse de destination spécifiée

Une adresse de destination (e-mail, FTP ou SMB) spécifiée peut être supprimée.

 *Les modifications appliquées ici n'ont pas d'incidence sur les entrées initiales (destination de adresses, groupée, etc.).*

- 1 A partir de l'écran principal (mode Numérisation), appuyez sur la touche ▲ ou ▼ pour afficher *Contrôle/Édition*, puis sur la touche **Select**.
- 2 Appuyez ensuite sur la touche ▲ ou ▼ pour afficher l'adresse e-mail à supprimer, puis sur la touche **Select**. Pour supprimer une adresse FTP ou SMB, passez à l'étape 3.
- 3 Appuyez sur la touche **Stop/RàZ**.
- 4 Appuyez sur la touche ▲ ou ▼ pour afficher *Oui*, puis sur **Select**. L'adresse sélectionnée est alors supprimée.

 *Si toutes les adresses spécifiées sont supprimées, l'écran principal s'affiche à nouveau.*

- 5 Pour supprimer une autre adresse, recommencer à partir de l'étape 2.
- 6 Pour terminer la suppression d'adresses, appuyez sur **Retour**.
- 7 Appuyez sur la touche ▲ ou ▼ pour afficher *Fin*, puis sur **Select**.

Enregistrement/suppression d'adresses

Vous pouvez enregistrer/modifier des adresses dans la liste des favoris, en tant que destinations de adresses ou groupée.



Vous pouvez aussi enregistrer/modifier des adresses avec Page-Scope Web Connection. Pour plus de détails, consultez le Reference Guide sur le CD-ROM du logiciel.

Enregistrement d'adresses dans la liste des favoris

Dans la liste des destinations de adresses et groupée enregistrées sur la machine, un maximum de 20 destinations (adresses e-mail, FTP ou SMB) souvent utilisées peuvent être enregistrées dans la liste des favoris. Pour enregistrer une adresse dans cette liste comme destinataire des données numérisées, suivez la procédure décrite ci-après.

- 1 A partir de l'écran principal (mode Numérisation), appuyez sur la touche ▲ ou ▼ pour afficher *Utilitaire*, puis sur la touche **Select**.
- 2 Appuyez sur la touche ▲ ou ▼ pour afficher *Enregist. Adress*, puis sur la touche **Select**.
- 3 Appuyez sur la touche ▲ ou ▼ pour afficher *Annuaire*, puis sur la touche **Select**.



Si l'adresse est déjà enregistrée dans la liste des favoris, passez à l'étape 7.

- 4 Appuyez sur la touche **Adresses** pour permuter entre *Adresse* et *Groupe*.
- 5 A l'aide du clavier, entrez un nombre (entre 1 et 250) pour une destination de adresses ou un nombre (entre 1 et 20) pour une destination de groupe à enregistrer dans la liste des favoris, puis appuyez sur la touche **Select**. Les informations enregistrées pour la destination de adresses ou groupée apparaissent.
- 6 Appuyez à nouveau sur la touche **Select**.
- 7 Pour enregistrer une autre adresse, appuyez sur la touche ▲ ou ▼ pour afficher *Ajouter*, puis sur la touche **Select**, et recommencer la procédure à partir de l'étape 4.
- 8 Pour terminer la procédure d'enregistrement d'adresses, appuyez sur la touche ▲ ou ▼ pour afficher *Fini*, puis sur la touche **Select**.

Suppression d'adresses de la liste des favoris

Vous pouvez supprimer des données enregistrées dans la liste des favoris.



Les modifications appliquées ici n'ont pas d'incidence sur les entrées initiales (destination de adresses, groupée, etc.).

- 1 A partir de l'écran principal (mode Numérisation), appuyez sur la touche ▲ ou ▼ pour afficher *Utilitaire*, puis sur la touche **Select**.

- 2 Appuyez sur la touche ▲ ou ▼ pour afficher *Enregist. Adress*, puis sur la touche **Select**.
- 3 Appuyez sur la touche ▲ ou ▼ pour afficher *Annuaire*, puis sur la touche **Select**.
- 4 Appuyez sur la touche ▲ ou ▼ pour afficher *Contrôle/Édition*, puis sur la touche **Select**.
- 5 Appuyez sur la touche ▲ ou ▼ pour afficher l'adresse à supprimer de la liste des favoris, puis sur la touche **Stop/RàZ**.
- 6 Appuyez sur la touche ▲ ou ▼ pour afficher *Oui*, puis sur la touche **Select**.
L'adresse sélectionnée est alors supprimée.
- 7 Pour supprimer une autre adresse, recommencez à partir de l'étape 5.
- 8 Pour terminer la suppression d'adresses, appuyez sur **Retour**.
- 9 Appuyez sur la touche ▲ ou ▼ pour afficher *Fin*, puis sur **Select**.

Enregistrement de destinations de adresses (Saisie directe)

Des adresses e-mail peuvent être enregistrées en tant que destinations de adresses. Vous pouvez enregistrer jusqu'à 250 destinations de adresses.



Le panneau de commande de la machine ne peut pas être utilisé pour enregistrer des adresses FTP ou SMB en tant que destinations de adresses. Ces adresses peuvent être enregistrées à l'aide de Web-based EpsonNet config. Pour plus de détails, voir le Reference Guide sur le CD-ROM du logiciel.



Les nombres compris entre 221 et 250 sont réservés à l'enregistrement d'adresses FTP et SMB en destinations de adresses via Web-based EpsonNet config.

- 1 A partir de l'écran principal (mode Numérisation), appuyez sur la touche ▲ ou ▼ pour afficher *Utilitaire*, puis sur la touche **Select**.
- 2 Appuyez sur la touche ▲ ou ▼ pour afficher *Enregist. Adress*, puis sur la touche **Select**.
- 3 Appuyez sur la touche ▲ ou ▼ pour afficher *Adresse*, puis sur la touche **Select**.
- 4 A l'aide du clavier, entrez un nombre (entre 1 et 220) pour l'adresse de destination, puis appuyez sur la touche **Select**.
- 5 Appuyez sur la touche ▲ ou ▼ pour afficher *Réglages manuels*, puis sur la touche **Select**.



Si un serveur LDAP n'est pas spécifié, l'étape 5 est ignorée.

- 6 A l'aide du clavier, entrez le nom de l'enregistrement, puis appuyez sur la touche **Select**.



Pour des détails sur la saisie/modification de texte, voir : "Saisie de texte", page 288.



Vous pouvez saisir un maximum de 20 caractères.

- 7 A l'aide du clavier, entrez l'adresse e-mail, puis appuyez sur la touche **Select**.
Les paramètres sont alors enregistrés, et le menu `Enregist. Adress` s'affiche à nouveau.



Vous pouvez saisir un maximum de 64 caractères.

Enregistrement de destinations de adresses (Recherche LDAP)

Des adresses e-mail peuvent être enregistrées en tant que destinations de adresses en utilisant des informations sur le serveur LDAP. Vous pouvez enregistrer jusqu'à 250 destinations de adresses.



Pour une connexion à un serveur LDAP, les options de `Param. LDAP` doivent être définies. Pour des détails, voir le Reference Guide sur le CD-ROM du logiciel.



Le panneau de commande de la machine ne peut pas être utilisé pour enregistrer des adresses FTP ou SMB en tant que destinations de adresses. Ces adresses peuvent être enregistrées à l'aide de `Web-based EpsonNet config`. Pour plus de détails, voir le Reference Guide sur le CD-ROM du logiciel.



Les nombres compris entre 221 et 250 sont réservés à l'enregistrement d'adresses FTP et SMB en destinations de adresses via `Web-based EpsonNet config`.

- 1 A partir de l'écran principal (mode Numérisation), appuyez sur la touche **▲** ou **▼** pour afficher `Utilitaire`, puis sur la touche **Select**.
- 2 Appuyez sur la touche **▲** ou **▼** pour afficher `Enregist. Adress`, puis sur la touche **Select**.
- 3 Appuyez sur la touche **▲** ou **▼** pour afficher `Adresse`, puis sur la touche **Select**.
- 4 A l'aide du clavier, entrez un nombre (entre 1 et 220) pour l'adresse de destination, puis appuyez sur la touche **Select**.
- 5 Appuyez sur la touche **▲** ou **▼** pour afficher `recherche LDAP`, puis sur la touche **Select**.



Si un serveur LDAP n'est pas spécifié, recherche LDAP n'apparaît pas.

- 6** Appuyez sur la touche ▲ ou ▼ pour afficher Nom ou Email, puis sur la touche **Select**.



*Pour une recherche de noms enregistrés, sélectionnez Nom.
Pour une recherche d'adresses e-mail, sélectionnez Email.*

- 7** Sur le clavier, saisissez le mot-clé (maximum 10 caractères) pour la recherche, et appuyez sur la touche **Select**.
La recherche démarre et affiche ses résultats dès qu'elle se termine. Si aucune donnée ne correspond au mot-clé de recherche, le message Non trouvé apparaît en deux secondes.



Pour des détails sur la saisie/modification de texte, voir : "Saisie de texte", page 288.



Ce sont les caractères saisis au début du mot-clé de 10 caractères qui sont recherchés. La recherche peut échouer si les caractères déterminants ne se trouvent pas au début du mot-clé.

- 8** Appuyez sur la touche ▲ ou ▼ pour afficher l'information désirée, puis sur la touche **Select**.



Pour vérifier l'information trouvée, appuyez sur la touche ►.



Une adresse e-mail de plus de 64 caractères ne peut pas être spécifiée. En cas d'adresse dépassant cette longueur, le message adresse trop longue apparaît en deux secondes, et l'écran pour spécifier l'adresse de destination apparaît.



*Pour restreindre les résultats de la recherche, appuyez sur la touche **Retour**, et reprenez à l'étape 7.*

- 9** Vous pouvez, si vous le souhaitez, modifier le nom d'enregistrement ; appuyez ensuite sur la touche **Select**.
- 10** Vous pouvez, si vous le souhaitez, modifier l'adresse e-mail ; appuyez ensuite sur la touche **Select**.
Les paramètres sont alors enregistrés, et le menu Enregist. Adress s'affiche à nouveau.

Modification/suppression de destinations de adresses

Les adresses enregistrées en destination de adresses peuvent être modifiées ou supprimées.



Le panneau de commande de la machine ne peut pas être utilisé pour modifier/supprimer des adresses FTP ou SMB enregistrées en tant que destinations de adresses. Ces adresses peuvent être modifiées/supprimées à l'aide de Web-based EpsonNet config. Pour plus de détails, voir le Reference Guide sur le CD-ROM du logiciel.

- 1 A partir de l'écran principal (mode Numérisation), appuyez sur la touche ▲ ou ▼ pour afficher **Utilitaire**, puis sur la touche **Select**.
- 2 Appuyez sur la touche ▲ ou ▼ pour afficher **Enregist. Adress**, puis sur la touche **Select**.
- 3 Appuyez sur la touche ▲ ou ▼ pour afficher **Adresse**, puis sur la touche **Select**.
- 4 A l'aide du clavier, entrez un nombre (entre 1 et 220) pour l'adresse de destination à modifier/supprimer, puis appuyez sur la touche **Select**.
Les informations enregistrées pour la destination de adresses apparaissent en deux secondes.
- 5 Appuyez sur la touche ▲ ou ▼ pour afficher **Editer** pour modifier les informations ou **Supprimer** pour supprimer la destination, puis appuyez sur la touche **Select**.
Si vous sélectionnez **Supprimer**, tous les paramètres sont supprimés et le menu **Enregist. Adress** s'affiche à nouveau.
- 6 Utilisez le clavier pour modifier le nom d'enregistrement, puis appuyez sur la touche **Select**.



Pour des détails sur la saisie/modification de texte, voir : "Saisie de texte", page 288.

- 7 Utilisez le clavier pour modifier l'adresse e-mail, puis appuyez sur la touche **Select**.
Les paramètres modifiés sont enregistrés et le menu **Enregist. Adress** s'affiche à nouveau.



*Si la destination de adresses est enregistrée dans la liste des favoris ou dans une destination de groupe, à la fin de l'étape 7, un message vous demande de confirmer si la destination doit ou non être conservée telle qu'elle est enregistrée. Pour conserver la destination telle qu'elle est enregistrée, sélectionnez **Oui**. Pour annuler l'enregistrement, sélectionnez **Non**.*

Enregistrement de destinations de groupe

Une adresse e-mail peut être enregistrée dans une destination de groupe. Vous pouvez enregistrer jusqu'à 20 destinations de groupe (un groupe pouvant contenir jusqu'à 50 adresses e-mail).



Les adresses pouvant être enregistrées en destinations de groupe se limitent à celles enregistrées en adresses ou sur d'autres destinations de groupe.

- 1 A partir de l'écran principal (mode Numérisation), appuyez sur la touche ▲ ou ▼ pour afficher **Utilitaire**, puis sur la touche **Select**.
- 2 Appuyez sur la touche ▲ ou ▼ pour afficher **Enregist.** **Adress**, puis sur la touche **Select**.
- 3 Appuyez sur la touche ▲ ou ▼ pour afficher **Groupe**, puis sur la touche **Select**.
- 4 A l'aide du clavier, entrez un nombre (entre 1 et 20) pour la destination de groupe, puis appuyez sur la touche **Select**.
- 5 Utilisez le clavier pour entrer le nom du groupe, puis appuyez sur la touche **Select**.





Pour des détails sur la saisie/modification de texte, voir : "Saisie de texte", page 288.

- 6 A l'aide du clavier, entrez un nombre (entre 1 et 220) pour l'adresse de destination à ajouter au groupe, puis appuyez sur la touche **Select**. Les informations enregistrées pour la destination de adresses apparaissent.
- 7 Appuyez à nouveau sur la touche **Select**.
- 8 Pour enregistrer une autre destination, appuyez sur la touche ▲ ou ▼ pour afficher **Ajouter**, appuyez sur la touche **Select**, puis reprenez la procédure à partir de l'étape 6.
- 9 Pour terminer l'enregistrement de destinations de adresses, appuyez sur la touche ▲ ou ▼ pour afficher **Fini**, puis sur la touche **Select**.

Modification/suppression de destinations de groupe

Les adresses enregistrées en destination de groupe peuvent être modifiées ou supprimées.

- 1 A partir de l'écran principal (mode Numérisation), appuyez sur la touche ▲ ou ▼ pour afficher **Utilitaire**, puis sur la touche **Select**.
- 2 Appuyez sur la touche ▲ ou ▼ pour afficher **Enregist.** **Adress**, puis sur la touche **Select**.

- 3 Appuyez sur la touche ▲ ou ▼ pour afficher *Groupe*, puis sur la touche **Select**.
- 4 A l'aide du clavier, entrez un nombre (entre 1 et 20) pour la destination groupée à modifier/supprimer, puis appuyez sur la touche **Select**.
Les informations enregistrées pour la destination de groupe apparaissent en deux secondes.
- 5 Appuyez sur la touche ▲ ou ▼ pour afficher *Editer* pour modifier les informations ou *Supprimer* pour supprimer la destination, puis appuyez sur la touche **Select**.
Si vous sélectionnez *Supprimer*, tous les paramètres sont supprimés et le menu *Enregist. Adress* s'affiche à nouveau.
- 6 Utilisez le clavier pour modifier le nom du groupe si vous le souhaitez, puis appuyez sur la touche **Select**.
 *Pour des détails sur la saisie/modification de texte, voir : "Saisie de texte", page 288.*
- 7 Appuyez sur la touche ▲ ou ▼ pour afficher *Ajouter* et ajouter une destination de groupe, *Contrôle/Edition* pour supprimer la destination ou *Fini* pour terminer la modification, puis appuyez sur la touche **Select**.
Quand vous sélectionnez *Fini*, les paramètres modifiés sont enregistrés et le menu *Enregist. Adress* s'affiche à nouveau. Si vous sélectionnez *Ajouter*, reportez-vous à l'étape 6 de la rubrique "Enregistrement de destinations de groupe", page 176. Si vous sélectionnez *Contrôle/Edition*, passez à l'étape 8.
- 8 Appuyez sur la touche ▲ ou ▼ pour afficher la destination de adresses à supprimer, puis appuyez sur la touche **Stop/RàZ**.
 *Pour vérifiez les paramètres de la destination de adresses sélectionnée, appuyez sur la touche **Select**.*
- 9 Appuyez sur la touche ▲ ou ▼ pour afficher *Oui*, puis sur la touche **Select**.
- 10 Après avoir supprimé la destination de adresses, appuyez sur la touche **Retour**.
- 11 Pour supprimer une autre destination de adresses, reprenez la procédure à l'étape 8.
- 12 Pour terminer la suppression de destinations destination de adresses, appuyez sur la touche ▲ ou ▼ pour afficher *Fini*, puis sur la touche **Select**.



*Si la destination de adresses est enregistrée dans la liste des favoris, à la fin de l'étape 7, un message vous demande de confirmer si la destination doit ou non être conservée telle qu'elle est enregistrée. Pour conserver la destination telle qu'elle est enregistrée, sélectionnez **Oui**. Pour annuler l'enregistrement, sélectionnez **Non**.*

Sélection du format de données

Vous pouvez choisir un format de données pour l'image numérisée.

- 1 A partir de l'écran principal (mode Numérisation), appuyez sur la touche ▲ ou ▼ pour afficher le format de données courant, puis appuyez sur la touche **Select**.
- 2 Appuyez sur la touche ▲ ou ▼ pour afficher **TIFF**, **PDF** ou **JPEG**, puis sur la touche **Select**.
L'écran principal (mode Numérisation) s'affiche à nouveau.



*Si le paramètre **Recto/Rect-Vers** est défini avec l'option, **Recto-verso**, seul le format **PDF** s'affiche. En outre, si l'option **N/B** est sélectionnée pour le paramètre **couleur**, le format **JPEG** n'apparaît pas.*



*Les données **PDF** peuvent être lues dans **Adobe Acrobat Reader**.*



*Les fichiers d'images **TIFF** ayant été numérisés avec l'option **Couleur** ou **Gris** activée, ne peuvent pas être ouverts avec les outils **Windows Picture** et **FAX Viewer**, fournis en standard avec **Windows XP**. Ces fichiers peuvent être ouverts avec des applications de traitement d'image telles que **PhotoShop**, **Microsoft Office Document Imaging** ou **ACDsee**.*

Sélection de la qualité de numérisation

Vous pouvez sélectionner une résolution, un mode de numérisation et une densité de numérisation appropriés pour l'image numérisée.

Sélection de la résolution

- 1 A partir de l'écran principal (mode Numérisation), appuyez sur la touche ▲ ou ▼ pour afficher la qualité de numérisation courante, et appuyez sur la touche **Select**.
- 2 Appuyez sur la touche ▲ ou ▼ pour afficher **Résolution**, puis sur la touche **Select**.

- 3 Appuyez sur la touche ▲ ou ▼ pour afficher 150×150dpi, 300×300dpi ou 600×600dpi, puis sur la touche **Select**.
L'écran principal (mode Numérisation) s'affiche à nouveau.



Si l'option Couleur ou GRIS a été sélectionnée pour la couleur de numérisation, la résolution passe automatiquement en 300×300dpi lors de la numérisation, même si une résolution de 600×600dpi a été sélectionnée.

Sélection du mode de numérisation

- 1 A partir de l'écran principal (mode Numérisation), appuyez sur la touche ▲ ou ▼ pour afficher la qualité de numérisation courante, et appuyez sur la touche **Select**.
- 2 Appuyez sur la touche ▲ ou ▼ pour afficher Mode, puis sur la touche **Select**.
- 3 Appuyez sur la touche ▲ ou ▼ pour afficher Mix, Texte ou Photo, puis sur la touche **Select**.
L'écran principal (mode Numérisation) s'affiche à nouveau.

Sélection de la densité de numérisation

- 1 A partir de l'écran principal (mode Numérisation), appuyez sur la touche ▲ ou ▼ pour afficher la qualité de numérisation courante, et appuyez sur la touche **Select**.
- 2 Appuyez sur la touche ▲ ou ▼ pour afficher Densité, puis sur la touche **Select**.
- 3 Appuyez sur la touche ◀ ou ▶ pour sélectionner la densité de numérisation souhaitée.
En déplaçant le curseur vers la droite, la densité s'accroît.

Sélection d'une numérisation en mode recto-verso

Vous pouvez numériser des documents imprimés en recto-verso en utilisant le chargeur ADF.



Ces options sont disponibles uniquement si un document est placé dans le chargeur ADF. Si le document à numériser ne se trouve pas dans le chargeur ADF, l'option Recto seul est automatiquement sélectionnée, et le document doit être numérisé via la vitre d'exposition.



Ces options sont disponibles uniquement si le format PDF est sélectionné pour enregistrer les données de l'image numérisée.

- 1 A partir de l'écran principal (mode Numérisation), appuyez sur la touche ▲ ou ▼ pour afficher l'option recto/recto-verso couramment sélectionnée, puis appuyez sur la touche **Select**.
- 2 Appuyez sur la touche ▲ ou ▼ pour afficher **Recto-verso**, puis sur la touche **Select**.
- 3 Appuyez sur la touche ▲ ou ▼ pour afficher **Bord Long** ou **Bord Court**, puis sur la touche **Select**.
L'écran principal (mode Numérisation) s'affiche à nouveau.



*Pour une description des résultats obtenus avec **Bord Long** et **Bord Court**, voir : "Copie recto-verso à partir du chargeur ADF", page 149.*

Définition du format du document numérisé

Vous pouvez spécifier le format du document numérisé.



*Le format sélectionné par défaut est **Letter** pour les USA et le Canada, et **A4** pour les autres pays.*

- 1 A partir de l'écran principal (mode Numérisation), appuyez sur la touche ▲ ou ▼ pour afficher le format du document numérisé courant, puis sur la touche **Select**.
- 2 Appuyez sur la touche ▲ ou ▼ pour afficher le format désiré, puis sur la touche **Select**.
L'écran principal (mode Numérisation) s'affiche à nouveau.

Définition de la couleur de numérisation

Vous pouvez spécifier la couleur des données numérisées.

- 1 A partir de l'écran principal (mode Numérisation), appuyez sur la touche ▲ ou ▼ pour afficher l'option de couleur couramment sélectionnée, puis sur la touche **Select**.
- 2 Appuyez sur la touche ▲ ou ▼ pour afficher **N/B** ou **Couleur** ou **Gris**, puis sur la touche **Select**.
L'écran principal (mode Numérisation) s'affiche à nouveau.



*Si le format de données **JPEG** est sélectionné, l'option de couleur **N/B** et le format **PDF** sont automatiquement sélectionnés.*



*L'option **Param. Scanner/Méthode Codage** est automatiquement modifiée en fonction de l'option de numérisation couleur sélectionnée.*

Spécification du sujet

Cette option vous permet de spécifier le sujet de votre envoi de données numérisées via le réseau.

- 1 A partir de l'écran principal (mode Numérisation), appuyez sur la touche ▲ ou ▼ pour afficher **sujet**, puis sur la touche **Select**.
- 2 En utilisant le clavier, entrez le texte du sujet, et appuyez sur la touche **Select**.
L'écran principal (mode Numérisation) s'affiche à nouveau.



Pour des détails sur la saisie/modification de texte, voir : "Saisie de texte", page 288.



*Pour effacer le texte du sujet que vous avez saisi, appuyez sur la touche **Retour**.*

Suppression d'un travail de transmission en attente

La liste des travaux en attente de transmission peut être affichée. Dans cette liste, vous pouvez supprimer un ou plusieurs travaux.

- 1 A partir de l'écran principal (mode Numérisation), appuyez sur la touche ▲ ou ▼ pour afficher **Annuler Réserv.**, puis sur la touche **Select**.
- 2 Appuyez sur la touche ▲ ou ▼ pour afficher le travail à supprimer, puis sur la touche **Select**.



Pour vérifier les informations concernant le travail sélectionné, appuyez sur la touche ►.



*Si aucun travail ne se trouve en attente de transmission, **Non** apparaît à l'écran.*

- 3 Appuyez sur la touche ▲ ou ▼ pour afficher **Oui**, puis sur la touche **Select**.
L'écran principal (mode Numérisation) s'affiche à nouveau.

***Remplacement
des
consommables***

9

Remplacement des consommables

Note

La non observation des instructions décrites dans ce manuel peut résulter en une annulation de votre garantie.

Note

Lorsqu'un message d'erreur (Toner Vide, Fin U-Image, etc.) s'affiche, imprimez la page de configuration, puis vérifiez l'état des autres consommables. Pour plus de détails sur les messages d'erreur, voir : "Messages d'erreur", page 258. Pour imprimer la page de configuration, voir : "Impression d'une page de configuration", page 215.

A propos des cartouches de toner

Votre machine utilise quatre cartouches de toner : noir, jaune, magenta et cyan. Manipulez les cartouches de toner avec précaution, en évitant de renverser du toner sur vous ou dans l'imprimante.



N'installez que des cartouches de toner neuves dans la machine. Si vous installez une cartouche qui a déjà servi, le message d'erreur sur le panneau de commande ne s'efface pas et aucune mise à jour de l'état des fournitures n'est effectuée dans l'Ecran d'état.



Le toner est un produit non toxique. Sur les mains, il se lave à l'eau froide ou à l'aide d'un détergent doux. Sur les vêtements, il suffit d'épousseter légèrement la poudre, et s'ils sont lavables, de nettoyer toute trace résiduelle à l'aide d'eau froide, et non d'eau chaude.



ATTENTION

Si vous recevez du toner dans les yeux, rincez-vous immédiatement à l'eau froide et consultez un ophtalmologiste.

Note

N'utilisez pas des cartouches de toner recyclées ou non homologuées. Tout dégât matériel ou problème de qualité lié à l'utilisation de ce type de cartouches, invalide votre garantie. Aucun support technique n'est fourni pour résoudre des problèmes de cet ordre.

Pour remplacer une cartouche de toner, reportez-vous au tableau ci-dessous. Les cartouches Epson indiquées sont homologuées pour une qualité et une vitesse optimales. Les numéros de référence des cartouches figurent sur

l'étiquette de renouvellement consommables (face interne du capot supérieur).

Type de cartouche	N° Référence Cartouche Toner
Cartouche Toner Haute capacité -Noir (K)	S050493
Cartouche Toner Haute capacité -Jaune (Y)	S050490
Cartouche Toner Haute capacité -Magenta (M)	S050491
Cartouche Toner Haute capacité -Cyan (C)	S050492



Pour une qualité et une vitesse optimales, n'utilisez que les cartouches de toner Epson authentiques correspondant au TYPE de votre machine.

Stockez les cartouches de toner :

- Dans leur emballage d'origine tant que vous n'êtes pas prêt à les utiliser.
- Dans un local sec et frais, à l'abri du soleil (et de la chaleur).
- La température de stockage ne doit pas dépasser 35° C (95 ° F) et l'humidité 85 % sans condensation. Quand vous déplacez une cartouche de toner d'un lieu frais en un lieu chaud et humide, une condensation peut se produire, nuisant à la qualité d'impression. Avant de l'utiliser, laissez-la s'adapter au nouvel environnement pendant environ une heure.
- Bien à plat.

Ne stockez pas les cartouches verticalement ou sens dessus-dessous, car le toner à l'intérieur risque de se tasser ou de se répartir inégalement.

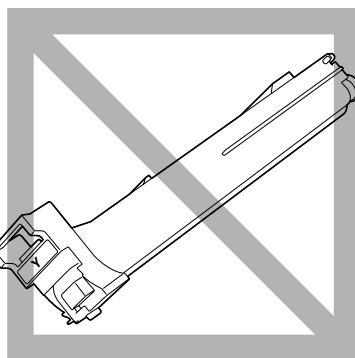
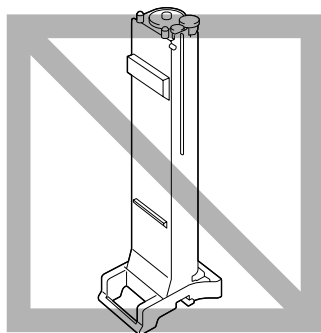

- A l'abri de l'air marin et de vapeurs corrosives (d'aérosols par exemple).

Remplacement d'une cartouche de toner

Note

En remplaçant une cartouche, veillez à ne pas répandre du toner. Si cela se produit, essuyez-le aussitôt avec un chiffon doux et sec.

Si l'option **ARRET** est sélectionnée pour le paramètre **Param. Machine/ Toner Vide** dans le menu **Utilitaire**, le message **Toner Vide/Changer Toner X** ("X" indiquant la couleur du toner) apparaît quand une cartouche ne contient plus beaucoup de toner. Pour remplacer cette cartouche, suivez les instructions ci-après.

- 1 Sur l'écran des messages du panneau de commande, vérifiez la couleur de la cartouche de toner à remplacer.
- 2 Ouvrez le capot avant de la machine.

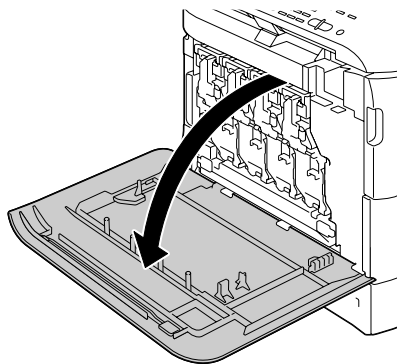

- 3 Tirez le levier frontal de la cartouche de toner de la couleur indiquée vers la droite.

La procédure de remplacement est la même pour toutes les couleurs de toner (jaune : Y, magenta : M, cyan : C et noir : K).

Les instructions ci-après décrivent la procédure de remplacement de la cartouche de toner jaune (Y).

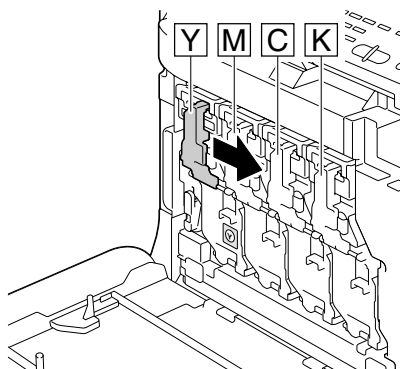

- 4 Abaissez ce levier pour libérer la cartouche de toner.

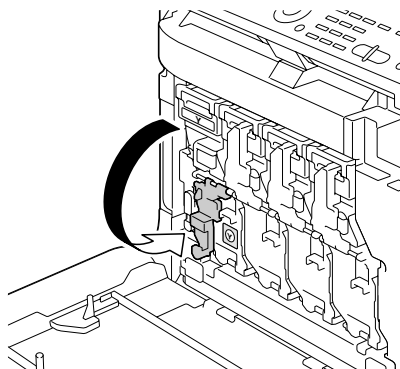

- 5 Saisissez la cartouche de toner à remplacer par sa poignée et retirez-la de la machine.

Dans la procédure décrite, nous procédons au remplacement de la cartouche de toner jaune (Y).

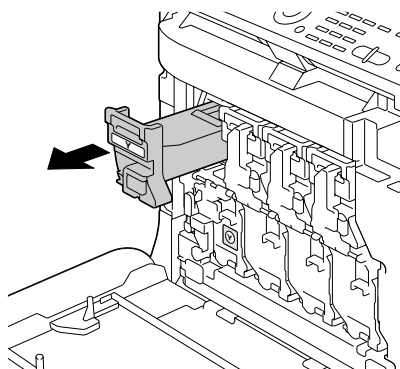

Note

Mettez la cartouche de toner au rebut conformément à la réglementation en vigueur. Ne vous en débarrassez pas en la brûlant. Pour plus de détails, voir : “A propos des cartouches de toner”, page 184.

- 6 Vérifiez la couleur de la nouvelle cartouche à installer.
- 7 Retirez la cartouche de son emballage.

- 8 Secouez la nouvelle cartouche pour répartir le toner à l'intérieur.

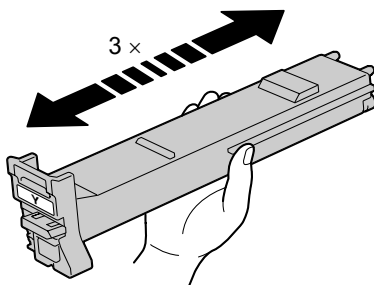

- 9 Assurez-vous que la cartouche est de la même couleur que celle du compartiment dans lequel vous allez la placer, et introduisez-la dans ce compartiment.

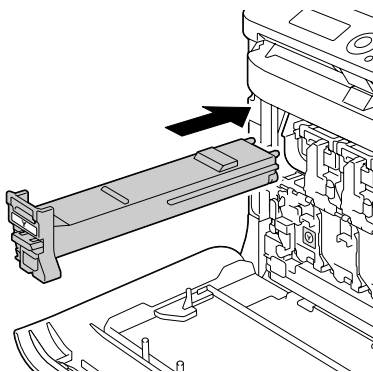

- 10 Vérifiez que la cartouche est bien installée, et retirez son ruban de protection.

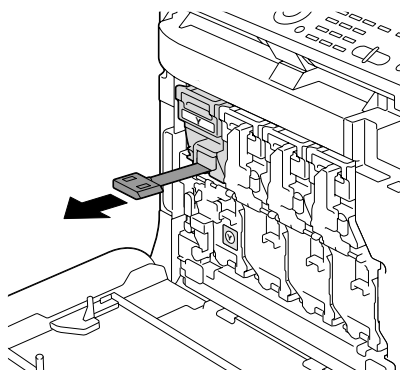

- 11** Relevez le levier frontal dans sa position initiale.

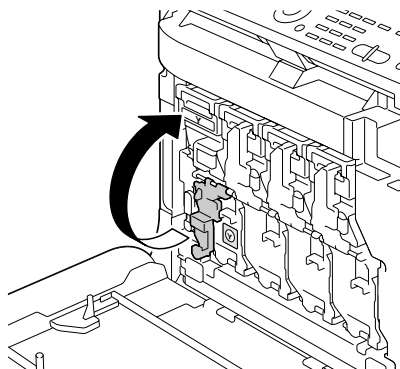

- 12** Tirez le levier vers la gauche pour le verrouiller.



Si ce levier n'est pas replacé exactement dans sa position initiale, le capot avant de la machine ne peut pas être fermé

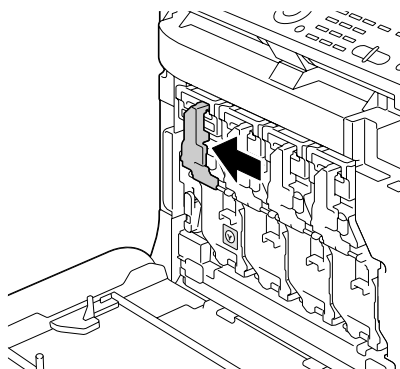

- 13** Refermez le capot avant.

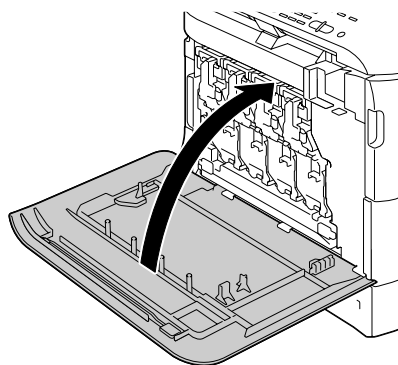

Remplacement d'une unité d'imagerie

Pour remplacer une unité d'imagerie, reportez-vous au tableau ci-dessous. Les unités d'imagerie Epson indiquées sont homologuées pour une qualité et une vitesse optimales. Les numéros de référence des unités d'imagerie figurent sur l'étiquette de renouvellement consommables (face interne du capot supérieur).

Type d'unité d'imagerie	N° Référence Unité d'imagerie
Unité d'imagerie -Noir (K)	S051194
Unité d'imagerie -Jaune (Y)	S051191
Unité d'imagerie -Magenta (M)	S051192
Unité d'imagerie -Cyan (C)	S051193

Note

Ne touchez pas la surface de la cartouche OPC car cela risque de nuire à la qualité d'impression. L'exposition à la lumière peut endommager le tambour, ce qui causera des taches sombres ou claires sur la page imprimée et réduira la durée de service du tambour.

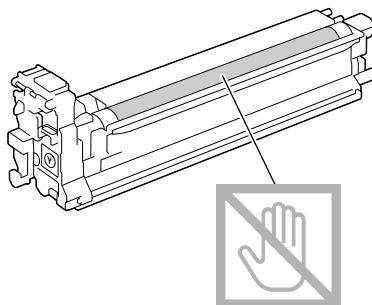

*Il est conseillé de remplacer l'unité d'imagerie indiquée lorsque le message *Fin U-Image Remplacer X* s'affiche.*

- 1 Sur l'écran des messages, vérifiez la couleur de l'unité d'imagerie à remplacer.

- 2** Ouvrez le capot avant de la machine.

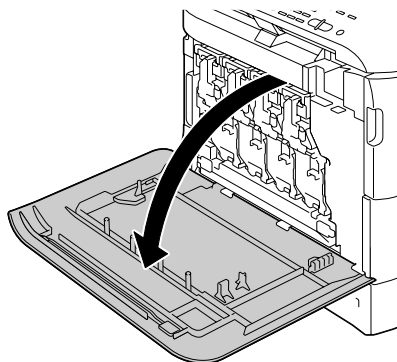

- 3** Tirez le levier frontal de l'unité d'imagerie de la couleur indiquée vers la droite.

La procédure de remplacement est la même pour toutes les couleurs (jaune : Y, magenta : M, cyan : C et noir : K).

Les instructions ci-après décrivent la procédure de remplacement de l'unité d'imagerie pour la couleur noir (K).

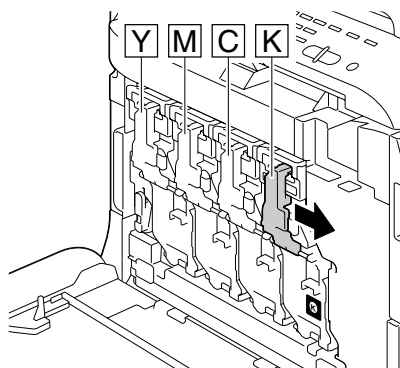

- 4** Abaissez ce levier pour déverrouiller l'unité.

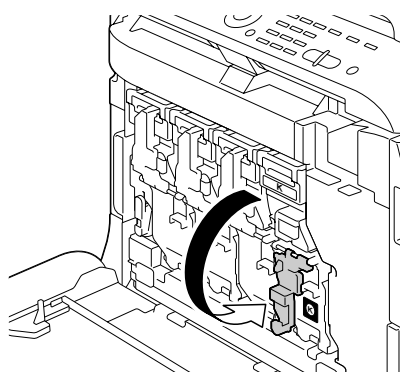

- 5** Appuyez sur l'endroit marqué "Push" sur l'unité d'imagerie, puis tirez sur l'unité afin de la sortir de l'imprimante.

Dans la procédure décrite, nous procédons au remplacement de l'unité d'imagerie pour la couleur noir (K).

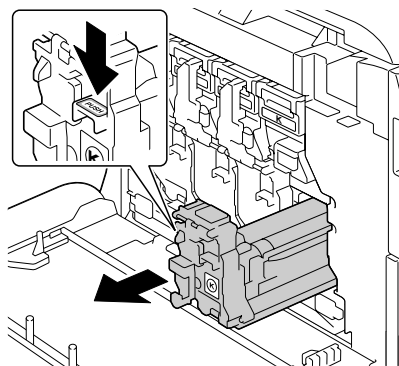

Note

Mettez l'unité d'imagerie au rebut conformément à la réglementation en vigueur. Ne vous en débarrassez pas en la brûlant.

- 6** Vérifiez la couleur de la nouvelle unité d'imagerie à installer.



Pour éviter de renverser du toner, laissez l'unité d'imagerie dans son sachet d'emballage jusqu'à la fin de l'étape 5.

- 7** Retirez l'unité d'imagerie de son sachet d'emballage.

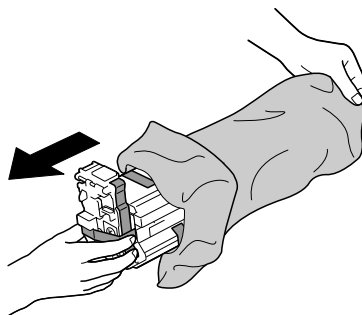

- 8** Prenez l'unité d'imagerie aux deux extrémités et secouez-la deux fois de suite comme indiqué ci-contre.



Ne saisissez pas le corps de l'unité car cela risque de l'abîmer et de nuire à la qualité d'impression.

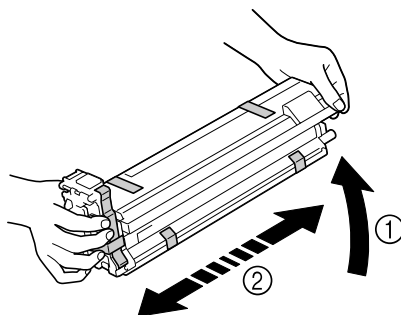
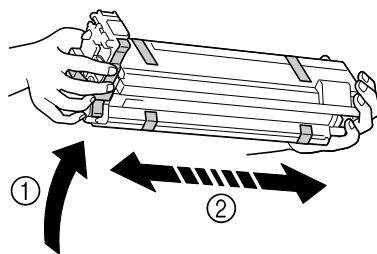

- 9** Retirez tous les adhésifs d'emballage.

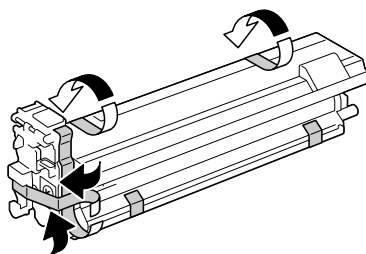

- 10** Retirez le cache de protection de l'unité en le tournant puis en le faisant glisser comme indiqué ci-contre.

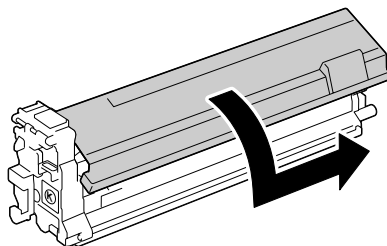

- 11** Assurez-vous que l'unité d'imagerie est de la même couleur que celle du compartiment dans lequel vous allez la placer, et introduisez-la dans ce compartiment.

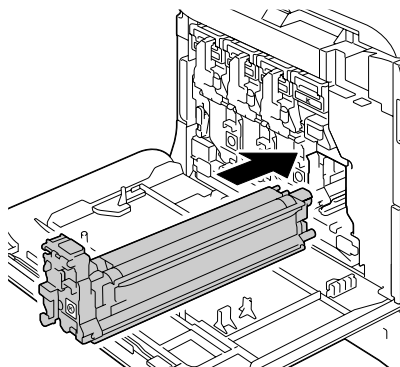

- 12** Relevez le levier frontal dans sa position initiale.

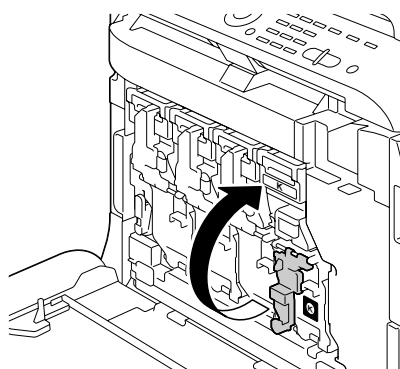

- 13** Tirez le levier vers la gauche pour le verrouiller.



Si ce levier n'est pas replacé exactement dans sa position initiale, le capot avant de la machine ne peut pas être fermé.

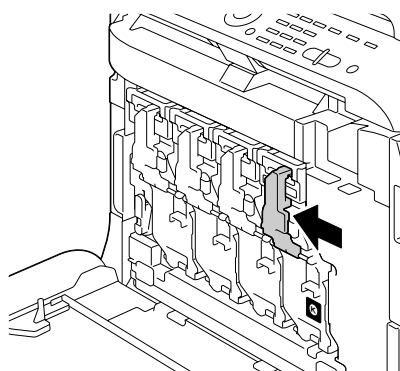

14 Refermez le capot avant.

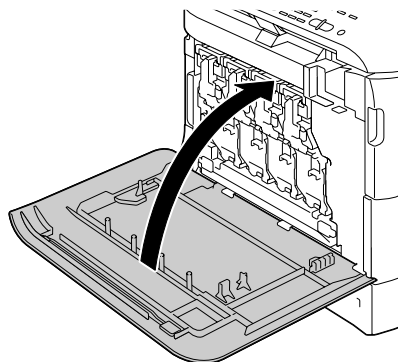

Remplacement du réceptacle de toner usagé

Quand le réceptacle de toner usagé est plein, le message Fl. Toner usé plein/Changer Flaçon apparaît sur l'écran du panneau de commande. L'imprimante s'arrête et ne redémarre pas tant que ce réceptacle n'est pas remplacé.

Pour remplacer une cartouche de toner usée, reportez-vous au tableau suivant. Les cartouches EPSON, indiquées sont homologuées pour une qualité et vitesse optimales.

Consommable	N° Référence
Réceptacle de toner usagé	S050498

- 1 Ouvrez le capot avant de l'imprimante.

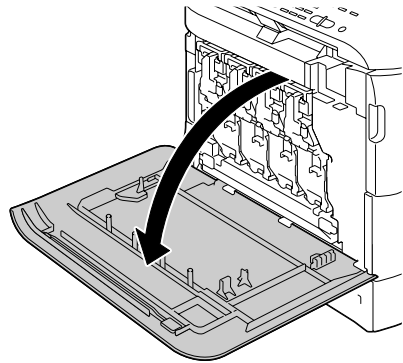

- 2** Tournez le verrou du réceptacle de toner usagé vers la gauche sur la position "Déverrouillé".

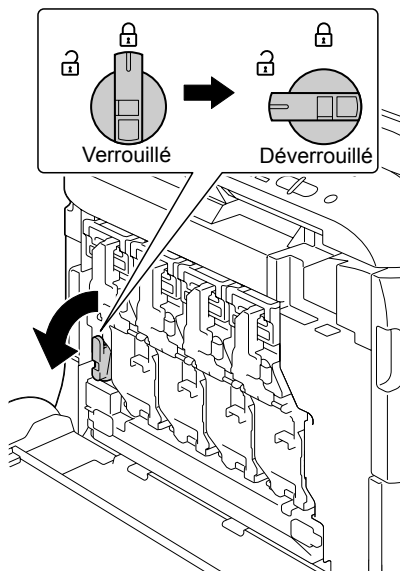

- 3** Dégagez les poignées gauche et droite du receptacle de toner usagé.

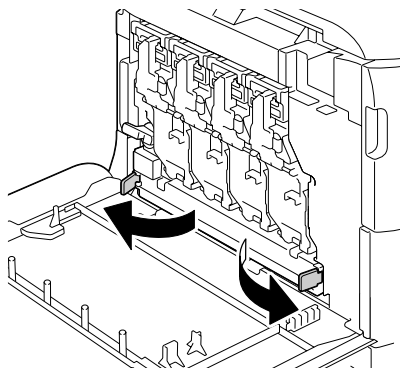

- 4 Sortez doucement le réceptacle de l'imprimante en le tirant par ses poignées.



Faites attention car un peu de toner usagé peut se répandre si vous n'avez pas déverrouillé le réceptacle.

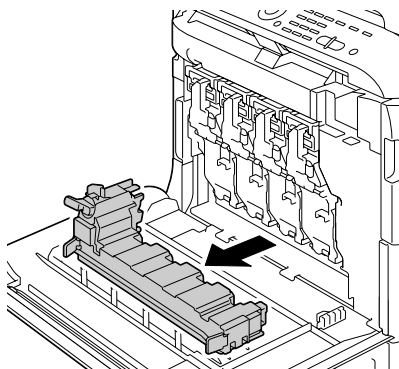

- 5 Sortez le nouveau réceptacle de toner usagé de son emballage. Mettez le réceptacle plein dans le sachet plastique fourni et placez-le dans la boîte d'emballage.

Note

Mettez le réceptacle de toner usagé au rebut conformément à la réglementation en vigueur. Ne vous en débarrassez pas en le brûlant.



Avant d'installer le nouveau réceptacle de toner usagé, vérifiez que son verrou est sur la position "Déverrouillé".

- 6 Glissez le réceptacle de toner usagé complètement dans la machine.

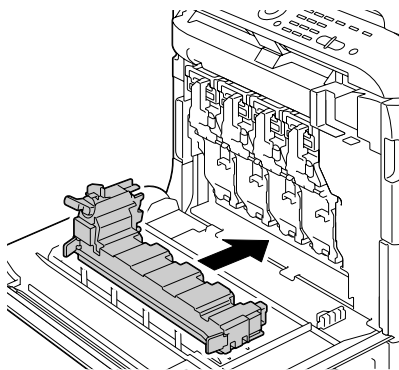

- 7 Tournez le verrou vers la droite sur la position "Verrouillé".

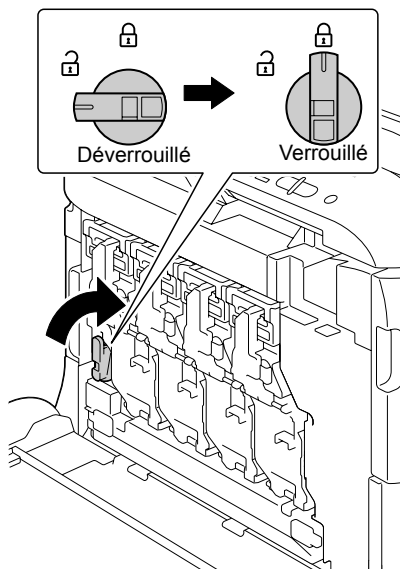

- 8 Refermez le capot avant.

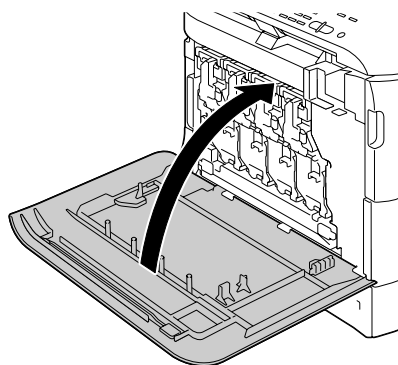

Si le réceptacle de toner usagé n'est pas complètement introduit dans la machine ou si son verrou n'est pas en position "Verrouillé", le capot avant ne peut pas être fermé.

Entretien

10

Entretien de la machine



ATTENTION

Lisez attentivement toutes les étiquettes de sécurité (avertissements et consignes) en vous assurant de suivre toutes leurs instructions. Ces étiquettes se trouvent au dos des portes et à l'intérieur de la machine.

Prenez soin de la machine pour préserver sa durée de vie. Tout dégât causé par négligence n'est pas couvert par la garantie. Nettoyez l'intérieur et l'extérieur de la machine régulièrement pour éliminer poussières et résidus de papier amoindrissant ses performances et la qualité d'impression.



PRUDENCE !

Avant tout, éteignez la machine, débranchez le cordon secteur et le câble d'interface. Veillez à ne pas répandre de l'eau ou du détergent dans la machine, au risque de provoquer des dégâts ou de vous électrocuter.



ATTENTION

L'unité de fixation est brûlante. Si vous ouvrez le capot supérieur de la machine, elle met environ une heure pour refroidir.



- En nettoyant l'intérieur de la machine ou en supprimant des bourrages, veillez à ne pas toucher l'unité de fixation ou d'autres pièces brûlantes.
- Ne posez aucun objet sur la machine.
- Pour nettoyer la machine, utilisez un chiffon doux.
- Ne vaporisez jamais de produit détergent directement sur la machine car il risque de s'infiltrer par les grilles d'aération et d'endommager les circuits internes.
- Pour le nettoyage, évitez d'utiliser des solutions abrasives ou corrosives ou contenant des solvants (alcool ou benzène).
- Commencez toujours par appliquer le produit de nettoyage (détergent doux) sur une petite surface de la machine pour en vérifier le résultat.
- N'utilisez jamais des tampons abrasifs ou rugueux (paille de fer ou matière plastique).
- Fermez toujours les capots doucement et n'exposez jamais la machine à des vibrations excessives.

- Ne recouvrez jamais la machine avec un capot de protection tout de suite après l'avoir utilisée. Eteignez-la et attendez qu'elle refroidisse.
- Ne laissez pas les capots de la machine trop longtemps ouverts sous des éclairages directs pouvant endommager la cartouche OPC.
- N'ouvrez pas les capots de la machine quand elle est en fonctionnement.
- Ne tapotez pas les bords de vos paquets de feuilles sur la machine.
- La machine ne doit jamais être démontée ou lubrifiée.
- Ne basculez pas la machine.
- Ne touchez pas aux plots électriques, engrenages ou dispositifs laser, au risque d'endommager la machine et d'affaiblir la qualité d'impression.
- Ne laissez pas les documents imprimés s'accumuler trop haut dans le bac de sortie car ils peuvent provoquer des bourrages et se recourber excessivement.
- Pour déplacer la machine, deux personnes sont nécessaires.
Maintenez-la à l'horizontale pour éviter de renverser du toner.
- Pour soulever la machine, repliez le Bac 1 et retirez le bac de sortie, puis soulevez la machine aux endroits indiqués ci-contre.
- Si le bac de sortie et le chargeur papier inférieurs optionnels sont installés, retirez-les de la machine et déplacez chaque module séparément.
- Sur la peau, le toner se nettoie à l'eau froide et avec un savon doux.

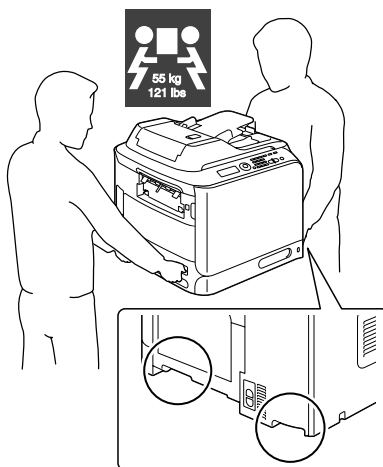

ATTENTION

Si vous recevez du toner dans les yeux, rincez-vous immédiatement à l'eau froide et consultez un ophtalmologiste.

- Avant de rebrancher la machine, assurez-vous de bien remonter toutes les pièces retirées pour le nettoyage.

Nettoyage de la machine



ATTENTION

Avant de procéder au nettoyage, éteignez la machine et débranchez le cordon secteur.

Extérieur

- Panneau de commande

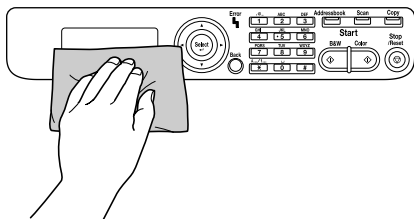

- Grille d'aération

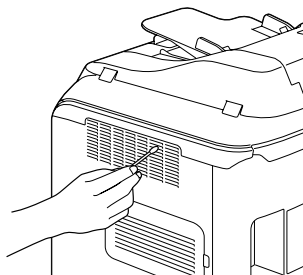

- Extérieur de la machine

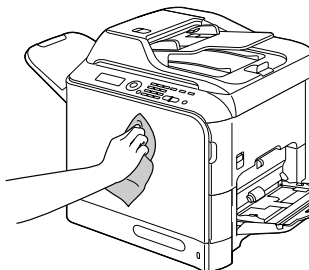

- Fenêtre originale (a)
Fenêtre d'exposition (b)

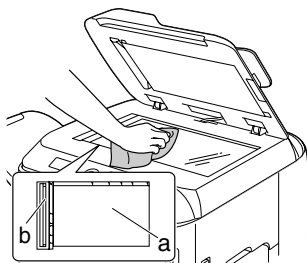

- Tapis du couvercle de la vitre d'exposition

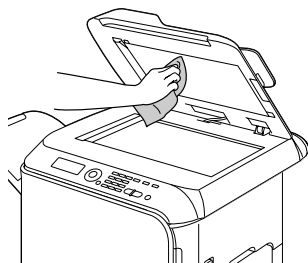

Rouleaux d'entraînement papier

Une accumulation de poussières de papier et autres débris sur les rouleaux d'entraînement papier peut être à l'origine d'incidents papier.

Nettoyage des rouleaux d'entraînement papier (Bac d'alimentation manuel)

- 1 Ouvrez le Bac 1.

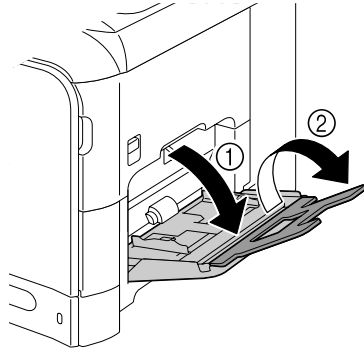

- 2 Appuyez au centre du volet de compression des feuilles jusqu'à ce que les onglets de verrouillage (blancs) à gauche et à droite s'enclenchent.



- 3** Nettoyez les rouleaux d'entraînement papier en les essuyant avec un chiffon doux et sec.

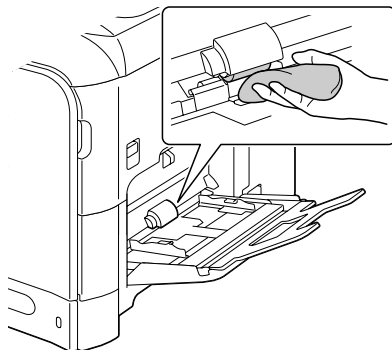

- 4** Refermez le bac.

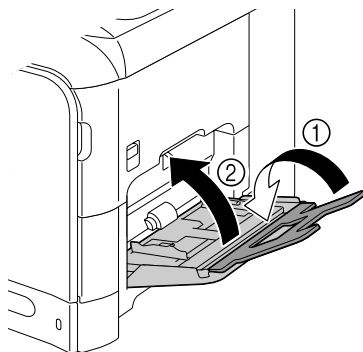

Nettoyage des rouleaux d'entraînement papier (Bac 2/3)

1 Tirez le bac.

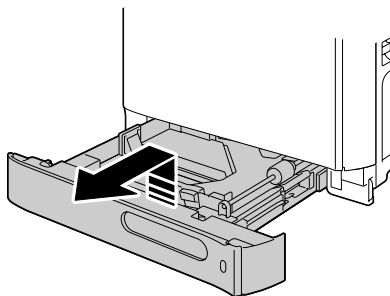

2 Nettoyez les rouleaux d'entraînement papier en les essuyant avec un chiffon doux et sec.

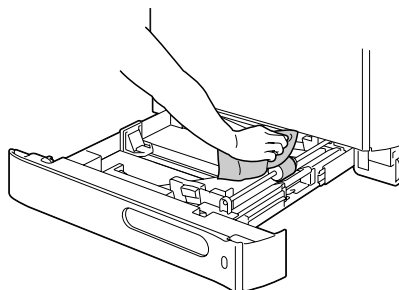

3 Repoussez le bac dans la machine.

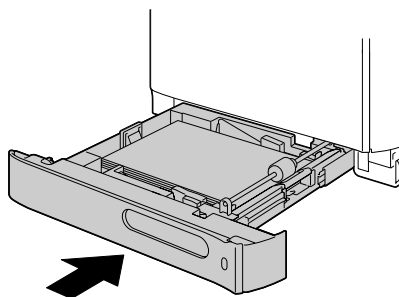

Nettoyage des rouleaux de transposition papier du Bac 3

- 1 Ouvrez le capot latéral droit du Bac 3.



Avant d'ouvrir le capot latéral droit du Bac 3, repliez le Bac 1.

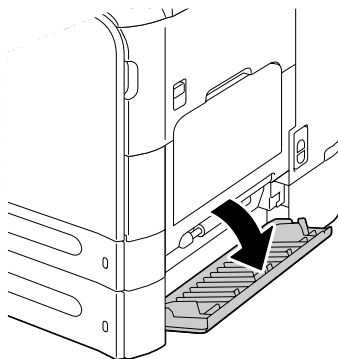

- 2 Nettoyez les rouleaux de transposition papier en les essuyant avec un chiffon doux et sec.

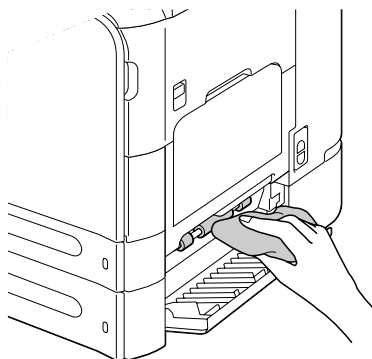

- 3 Refermez le capot latéral droit du Bac 3.

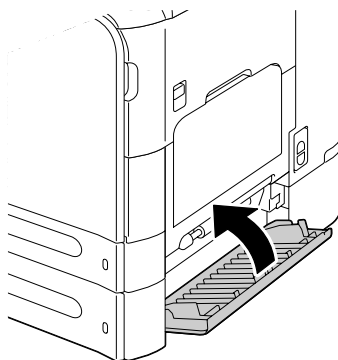

Nettoyage des rouleaux d'entraînement papier du chargeur ADF

- 1 Ouvrez le capot du chargeur ADF.

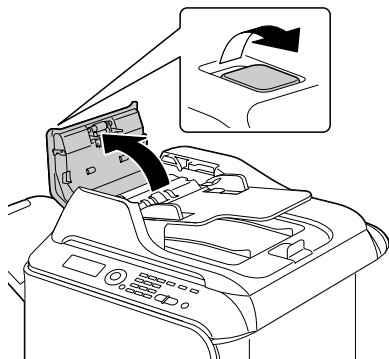

- 2 Nettoyez les rouleaux d'entraînement papier en les essuyant avec un chiffon doux et sec.

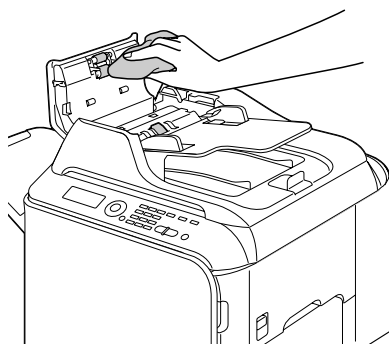

- 3 Refermez le capot du chargeur ADF.

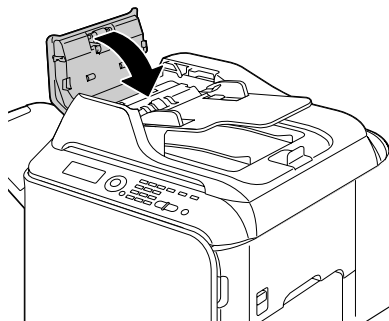

Nettoyage des rouleaux d'entraînement papier de l'unité recto-verso

- 1 Tirez sur le loquet pour ouvrir le capot latéral droit.



Avant d'ouvrir ce capot, repliez le Bac 1.

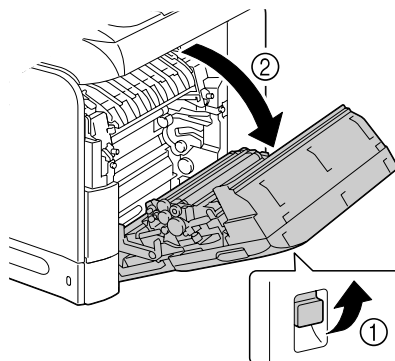

- 2 Nettoyez les rouleaux d'entraînement papier en les essuyant avec un chiffon doux et sec.

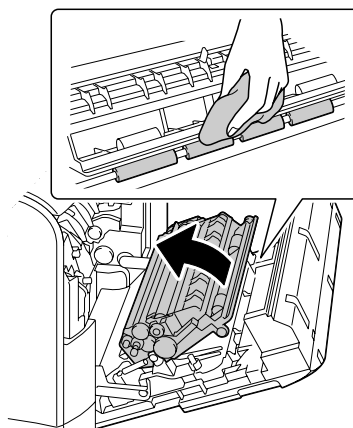

- 3 Refermez le capot latéral droit

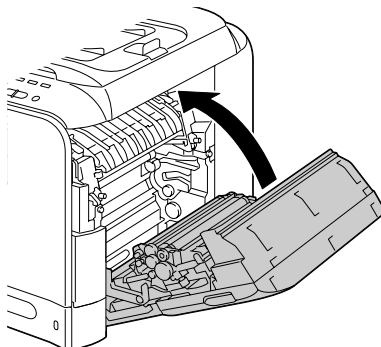

Nettoyage des lentilles laser

La machine est équipée de quatre lentilles laser. Nettoyez chacune de ces lentilles comme indiqué ci-après. La barrette de nettoyage est fixée au dos du capot avant de la machine.

- 1 Ouvrez le capot avant de la machine et retirez la barrette de nettoyage fixée au dos du capot.

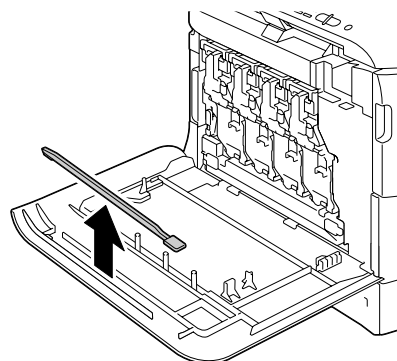
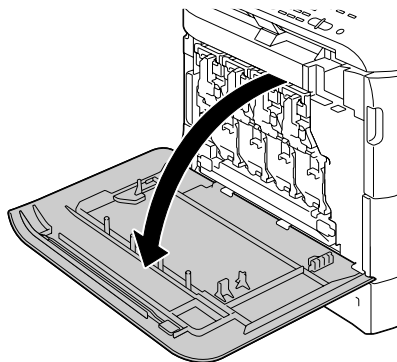

- 2 Introduisez la barrette de nettoyage dans l'ouverture prévue à cet effet et déplacez-la d'arrière en avant 2 à 3 fois de suite.
- 3 Effectuez ce nettoyage pour chaque lentille laser.



La barrette de nettoyage pour lentille laser est fournie avec la machine. Rangez cet outil en lieu sûr afin de ne pas l'égarer.

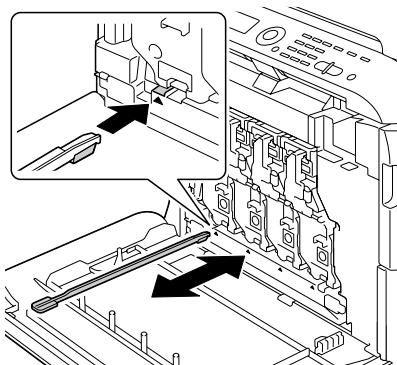

- 4 Remplacez la barrette de nettoyage des lentilles laser sur son support au dos du capot avant de la machine.
- 5 Refermez le capot avant.

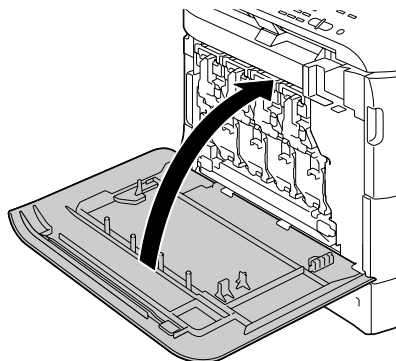

*Résolution de
problèmes*

11

Introduction

Ce chapitre vous fournit des informations utiles pour résoudre des problèmes éventuels avec la machine, ou pour le moins, vous indique où vous adresser pour obtenir de l'aide.

Impression de la page de configuration	page 215
Prévention des bourrages papier	page 216
Description du chemin papier	page 218
Suppression des bourrages papier	page 218
Résolution de problèmes de bourrage	page 218
Résolution d'autres problèmes	page 240
Résolution de problèmes de qualité	page 243
Messages d'état, d'erreur et de maintenance	page 251
Impression de la page de configuration	page 257

Impression d'une page de configuration

- 1 A partir de l'écran principal, appuyez sur la touche ▲ ou ▼ pour afficher `Rapport/Etat`, puis sur la touche **Select**.
- 2 Appuyez sur la touche ▲ ou ▼ pour afficher `Rapport`, puis sur la touche **Select**.
- 3 Appuyez sur la touche ▲ ou ▼ pour afficher `Page Configuration`, puis sur la touche **Select**.
- 4 Appuyez sur la touche **Envoi-N&B** ou **Envoi-Couleur**.

Déverrouillage du scanner

- 1 Soulevez le couvercle de la vitre d'exposition.

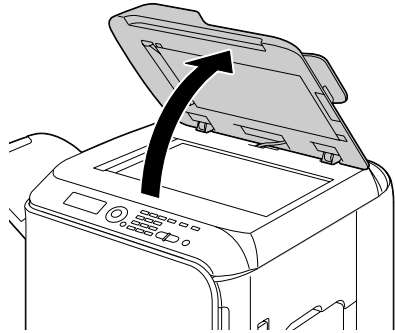

- 2 Positionnez le levier de verrouillage du scanner sur le symbole .

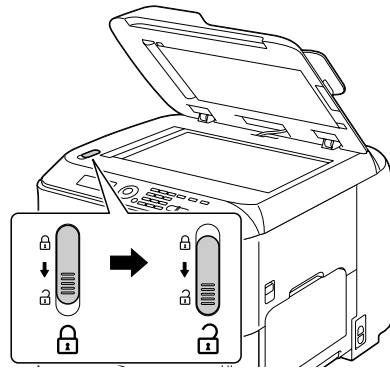

- 3 Abaissez le couvercle de la vitre d'exposition.

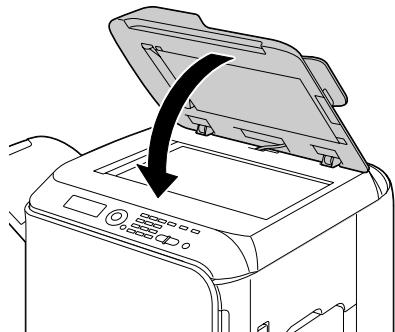

- 4 Eteignez puis rallumez la machine.

Prévention des bourrages papier

Assurez-vous que...
Le support répond aux spécifications de la machine.
Le support repose bien à plat dans le bac, notamment le bord avant.
La machine est installée sur une surface plane et robuste.
Le support est stocké dans un endroit sec à l'abri de toute humidité.
Les transparents sont aussitôt retirés du bac de sortie afin d'éviter une accumulation d'électricité statique.
Vous ajustez toujours les guides papier <i>après</i> avoir chargé le support dans le bac Tray 2/3 (<i>un guide mal ajusté peut être à l'origine d'une mauvaise qualité d'impression, de bourrages, voire de dégât matériel</i>).
Vous chargez le papier avec la face imprimable orientée vers le haut (<i>le côté imprimable des feuilles est en général indiqué sur l'emballage du papier</i>).

Évitez...
d'utiliser un support plié, froissé ou trop recourbé.
de laisser des doubles feuilles s'alimenter dans l'imprimante (<i>retirez le papier et aérez les feuilles pour supprimer toute adhérence</i>).
d'aérer des transparents, car cela génère de l'électricité statique.
de charger différents types, formats, grammages de support à la fois dans le même bac.
de surcharger les bacs d'alimentation papier.
de laisser les imprimés s'accumuler dans le bac de sortie (<i>ce bac peut contenir 250 feuilles—un bourrage peut survenir si le remplissage du bac dépasse cette capacité</i>).
de laisser s'accumuler trop de transparents dans le bac de sortie.

Description du chemin papier

Le dessin ci-dessous indique le chemin emprunté par le papier dans l'imprimante, vous permettant de localiser les bouchages.

1. Rouleaux d'entraînement papier du chargeur ADF
2. Plateau d'introduction des originaux papier
3. Bac de sortie des documents
4. Cartouche de toner
5. Unité de fixation
6. Unité recto-verso
7. Bac 1 (alimentation manuelle)
8. Bac 3 (chargeur papier inférieur en option)
9. Bac 2
10. Unité lentilles laser
11. Unité d'imagerie
12. Courroie de transfert
13. Bac de réception

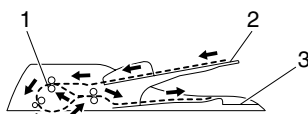

Chemin du document

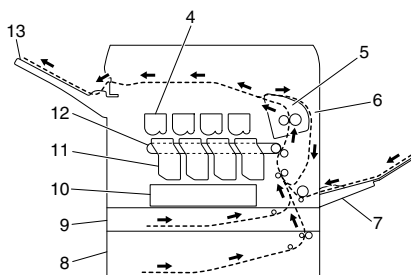

Chemin de la feuille de support

Suppression des bouchages papier

Pour éviter tout dégât, retirez toujours les feuilles à l'origine du bouchage doucement, sans les déchirer. Tout morceau de papier restant dans la machine, quelle que soit sa taille, peut obstruer le chemin papier et provoquer d'autres bouchages. Ne rechargez jamais des feuilles que vous avez retirées d'un bouchage.

Note

Avant son passage dans l'unité de fixation, l'image n'est pas 'fixée' sur le support. En retirant les feuilles d'un bouchage, veillez donc à ne pas toucher la face imprimée car vous risquez de vous salir les mains avec du toner. Veillez aussi à ne pas répandre du toner dans la machine.



ATTENTION

Le toner non fixé peut salir vos mains, vos vêtements ou tout ce qu'il touche. Sur les vêtements, il suffit d'épousseter légèrement la poudre, et de nettoyer toute trace résiduelle à l'aide d'eau froide, et non chaude. Sur la peau, il se lave facilement à l'eau froide ou avec un savon doux.



ATTENTION

Si vous recevez du toner dans les yeux, rincez-vous immédiatement à l'eau froide et consultez un ophtalmologiste.

Après avoir supprimé un bourrage, si le message de bourrage reste affiché sur l'écran du panneau de commande, ouvrez et refermez les capots de machine. Normalement, cela efface le message.

Messages de bourrage papier et procédures correctives

Message de bourrage...	Voir procédure...
Erreur Alim. Papier ouvrir capot droit	page 223
Erreur Alim. Papier ouvrir capot transf.	page 226
serrage u fixation ouvrir capot droit	page 232
serrage roul. transf ouvrir capot transf.	page 226
serrage transf vert. ouvrir capot droit	page 223
serrage u ro-vo inf. ouvrir capot droit	page 231
serrage u ro-vo sup. ouvrir capot droit	page 231

Message de bourrage...	Voir procédure...
serrage bac manuel ouvrir capot droit	page 220
serrage transf horiz ouvrir capot avant ouvrir scanner	page 238
serrage en sortie ouvrir capot avant ouvrir scanner	page 238
serrage retour doc ouvrir capot avant ouvrir scanner	page 236
Bourrage Doc. Orig. Ouvrir Capot ADF	page 229

Suppression d'un bourrage dans le Bac 1 (alimentation manuelle) et au niveau du rouleau de transfert

- 1 Soulevez le loquet du capot latéral droit afin de l'ouvrir.



Avant d'ouvrir le capot latéral droit, repliez le Bac 1.

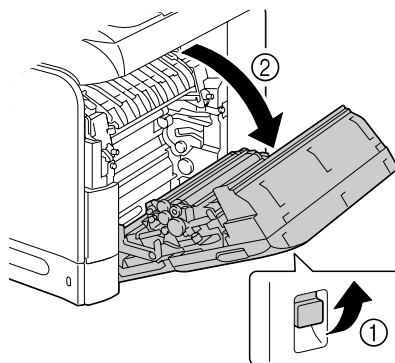

- 2 Retirez doucement la feuille coincée.

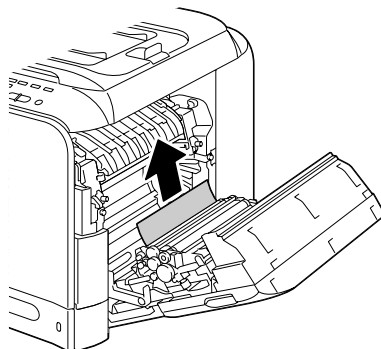

ATTENTION

La zone autour de l'unité de fixation peut atteindre une température très élevée. Ne touchez aucune autre pièce que celles indiquées car vous risquez de vous brûler. En cas d'accident, appliquez immédiatement de l'eau froide sur votre brûlure, et faites-vous prodiguer des soins médicaux.

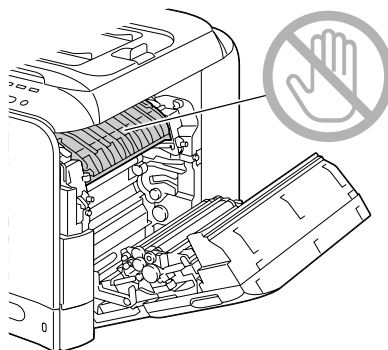

Note

Tout contact avec la surface de la courroie de transfert ou le rouleau de transfert de l'image risque de nuire à la qualité d'impression. Veillez donc à ne pas toucher ces composants.

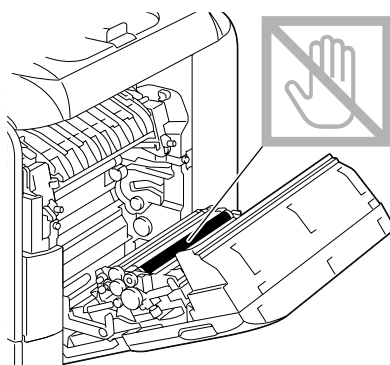
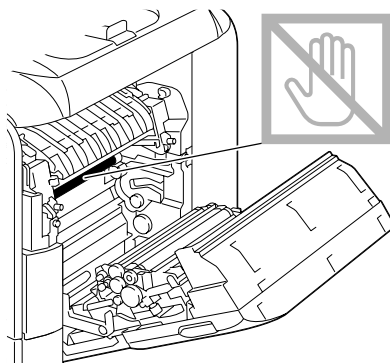

3 Refermez le capot latéral droit.

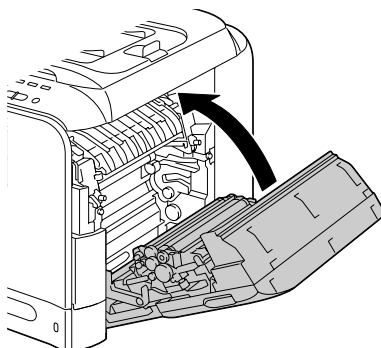

Suppression d'un bouchage dans le Bac 2

- 1 Soulevez le loquet du capot latéral droit afin de l'ouvrir.



Avant d'ouvrir le capot latéral droit, repliez le Bac 1.

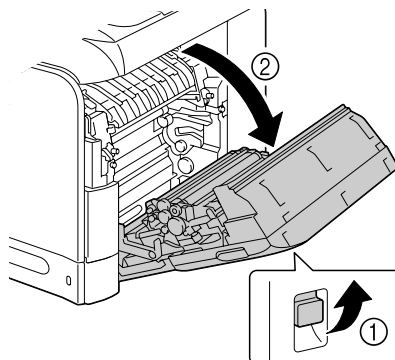

- 2 Retirez doucement la feuille coincée.

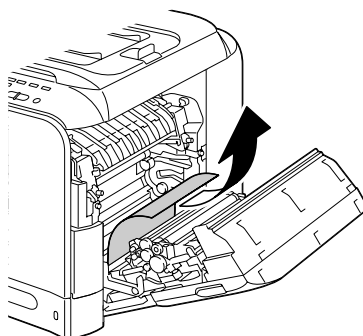



ATTENTION

La zone autour de l'unité de fixation peut atteindre une température très élevée. Ne touchez aucune autre pièce que celles indiquées car vous risquez de vous brûler. En cas d'accident, appliquez immédiatement de l'eau froide sur votre brûlure, et faites-vous prodiguer des soins médicaux.

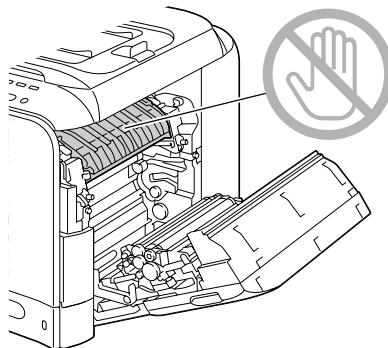

Note

Tout contact avec la surface de la courroie de transfert ou le rouleau de transfert de l'image risque de nuire à la qualité d'impression. Veillez donc à ne pas toucher ces composants.

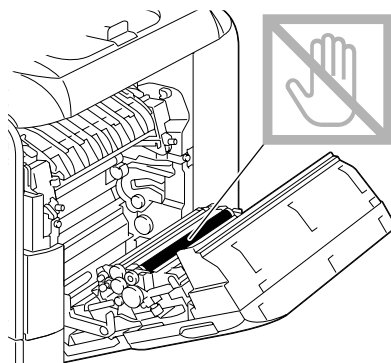
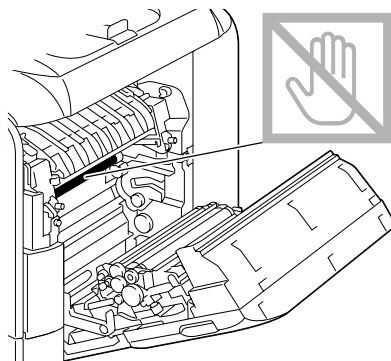

3 Refermez le capot latéral droit.

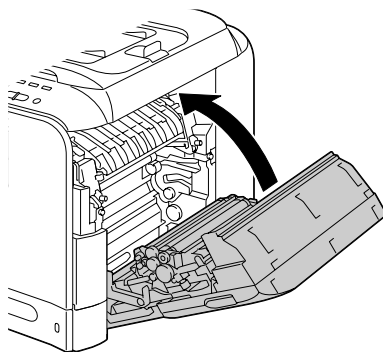

4 Ouvrez le Bac 2, et retirez tout le support chargé dans ce bac.

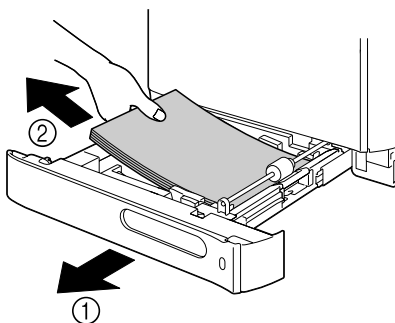

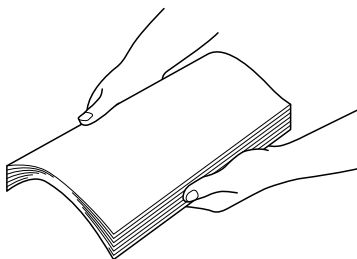

5 Aérez les feuilles que vous avez retirées et égalisez les bords du paquet.



6 Rechargez le support face vers le haut dans le Bac 2.

 *Assurez-vous qu'il repose bien à plat.*

 *Ne chargez pas le bac au-dessus de la limite de remplissage ▼.*

 *Ramenez les guides papier contre les bords du support chargé.*

7 Refermez le Bac 2.

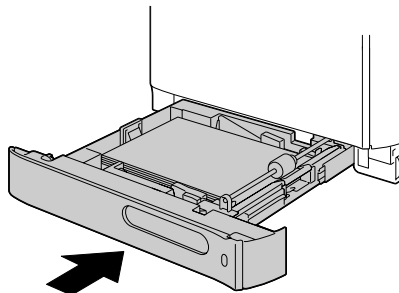

Suppression d'un bouchage dans le Bac 3

1 Ouvrez le capot latéral droit du Bac 3.

 *Avant d'ouvrir le capot latéral droit du Bac 3, repliez le Bac 1.*

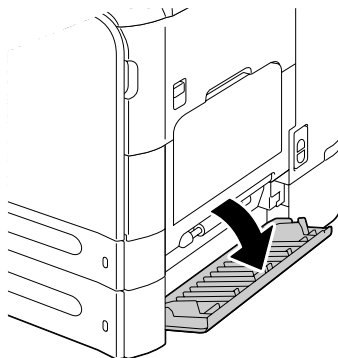

- 2** Retirez doucement la feuille coincée.

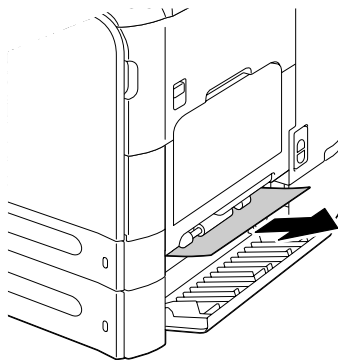

- 3** Refermez le capot latéral droit du Bac 3.

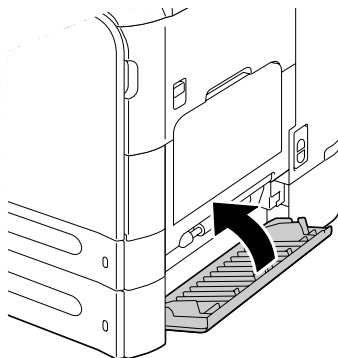

- 4** Ouvrez le Bac 3, et retirez tout le support chargé dans ce bac.

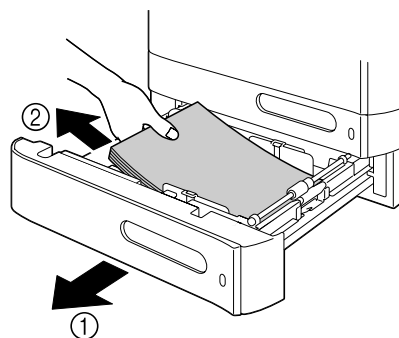

- 5** Aérez les feuilles que vous avez retirées et égalisez les bords du paquet.

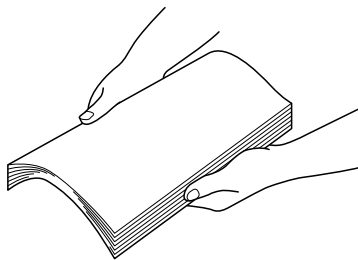

- 6** Rechargez le support dans le Bac 3.



Assurez-vous qu'il repose bien à plat.



Ne chargez pas le bac au-dessus de la limite de remplissage ▼.



Ramenez les guides papier contre les bords du support chargé.

- 7** Refermez le Bac 3.

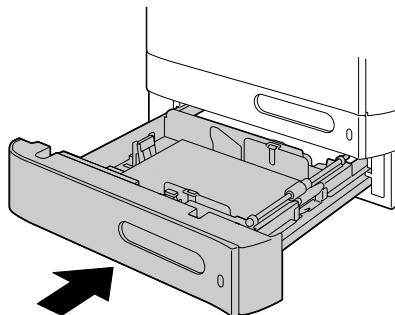

Suppression d'un bouchage dans le chargeur ADF

- 1 Ouvrez le capot du chargeur ADF.

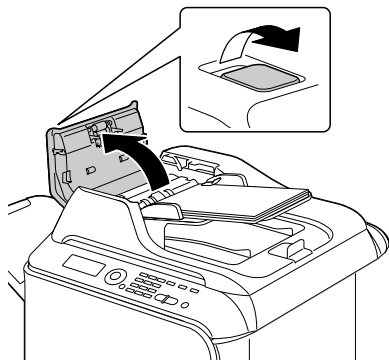

- 2 Retirez le document chargé sur le plateau d'introduction du chargeur.

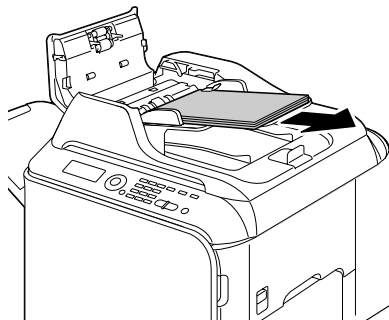

- 3 Soulevez le couvercle de la vitre d'exposition.

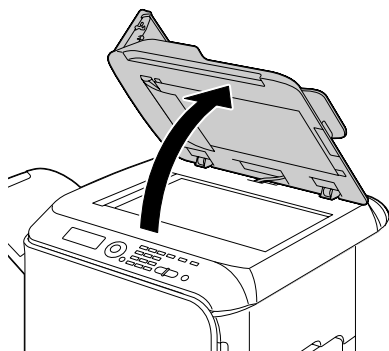

- 4 Retirez toute feuille coincée.

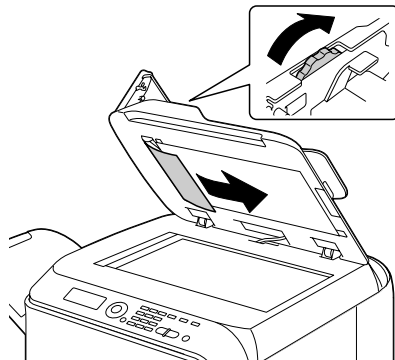

Si le bord avant de la feuille blanche dans l'ADF ressort, insérez-la comme elle était auparavant.

- 5 Abaissez le couvercle de la vitre d'exposition.

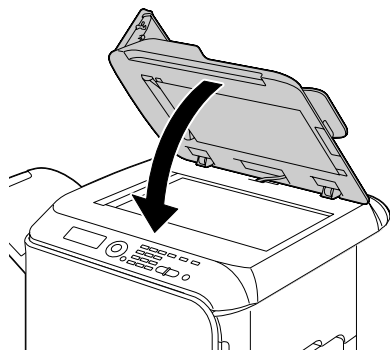

- 6 Refermez le capot du chargeur ADF.

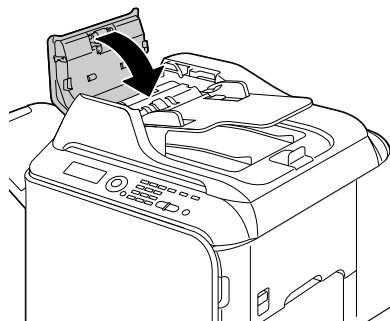

Suppression d'un bouchage dans l'unité recto-verso

- 1 Ouvrez le capot latéral droit de la machine en tirant sur le loquet.



Avant d'ouvrir le capot latéral droit, repliez le Bac 1.

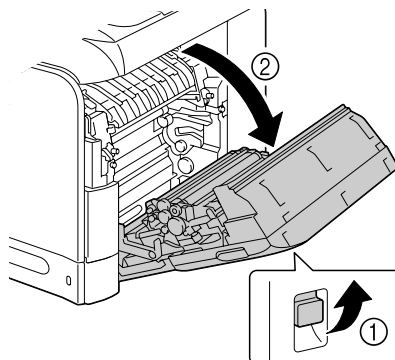

- 2 Retirez doucement la feuille coincée.

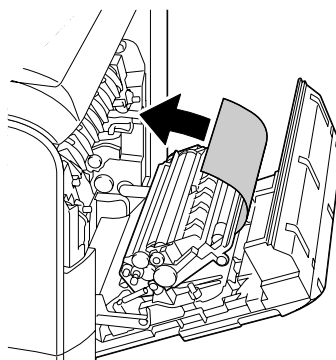

- 3 Refermez le capot latéral droit.

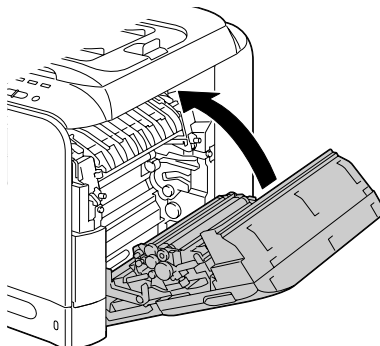

Suppression d'un bouchage dans l'unité de fixation

- 1 Ouvrez le capot latéral droit de la machine en tirant sur le loquet.

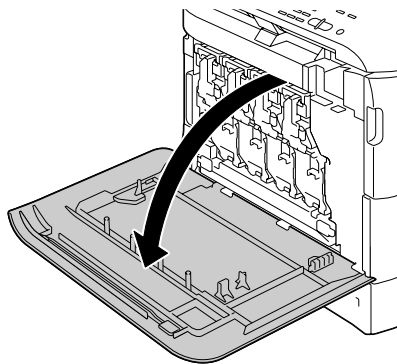

- 2 Soulevez doucement le scanner en le prenant par le socle de la vitre d'exposition.

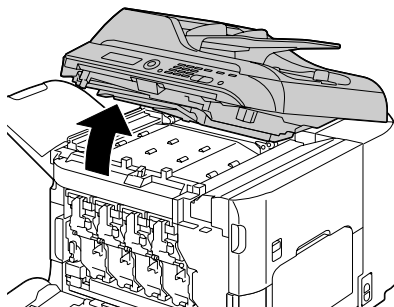

- 3 Tirez sur le loquet pour ouvrir le capot latéral droit.



Avant d'ouvrir ce capot, repliez le Bac 1.

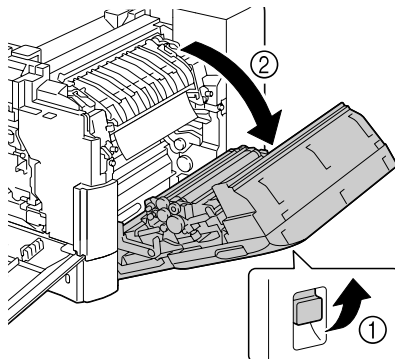

- 4** Soulevez les deux leviers du capot de l'unité de fixation afin de le basculer en position ouverte.

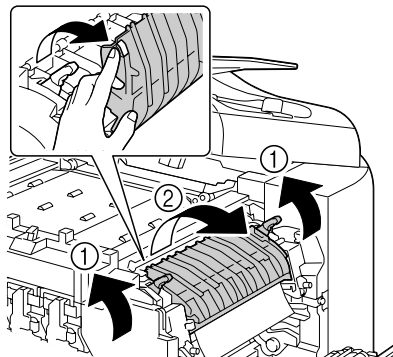

- 5** Retirez doucement la feuille coincée.

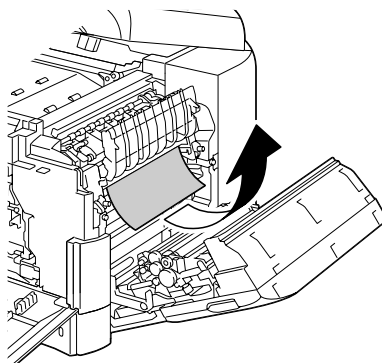

Si vous ne pouvez pas ôter la feuille coincée en la tirant par le bas de l'unité de fixation, retirez-la par le haut.

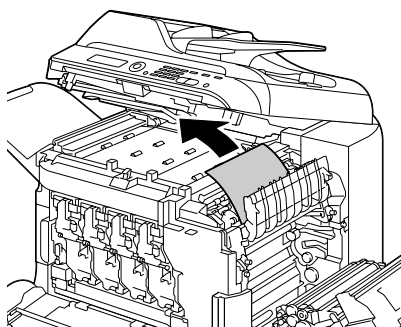



Si la feuille s'est plissée dans l'unité de fixation et y est restée coincée, ouvrez le capot de l'unité afin de la retirer.

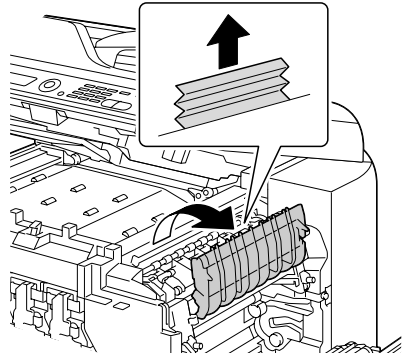

ATTENTION

La zone autour de l'unité de fixation peut atteindre une température très élevée. Ne touchez aucune autre pièce que celles indiquées car vous risquez de vous brûler. En cas d'accident, appliquez immédiatement de l'eau froide sur votre brûlure, et faites-vous prodiguer des soins médicaux.

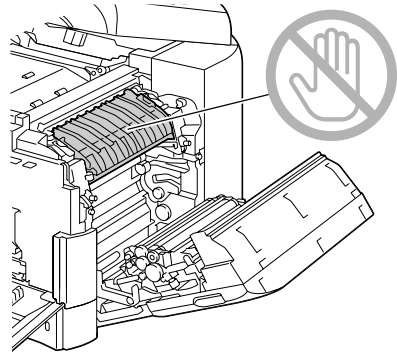

Note

Tout contact avec la surface de la courroie de transfert ou le rouleau de transfert de l'image risque de nuire à la qualité d'impression. Veillez donc à ne pas toucher ces composants.

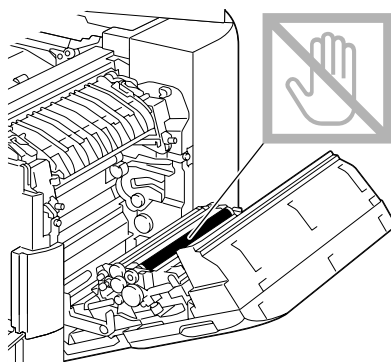
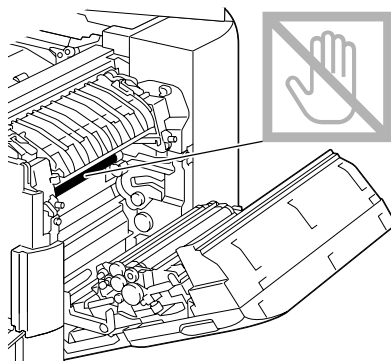

6 Abaissez les deux leviers.

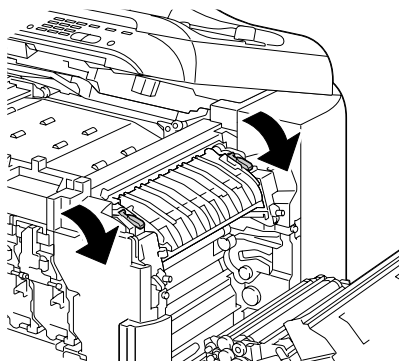

- 7 Refermez le capot latéral droit, abaissez doucement le scanner et refermez le capot avant.

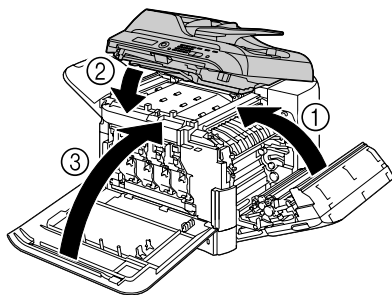

Suppression d'un bouchage dans la zone retour papier

- 1 Ouvrez le capot avant de la machine.

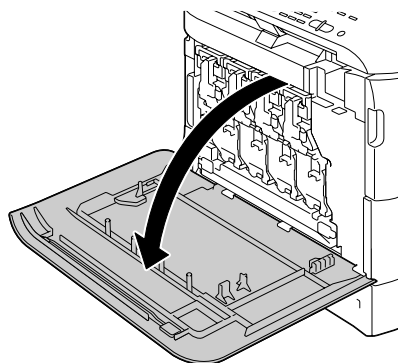

- 2 Soulevez doucement le scanner en le prenant par le socle de la vitre d'exposition.

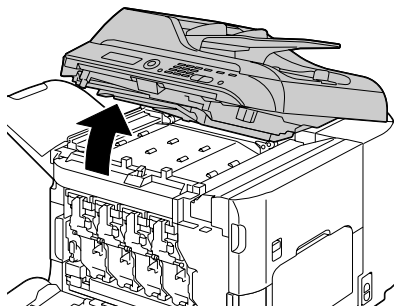

- 3** Abaissez doucement le couvercle de l'unité de transport horizontal.

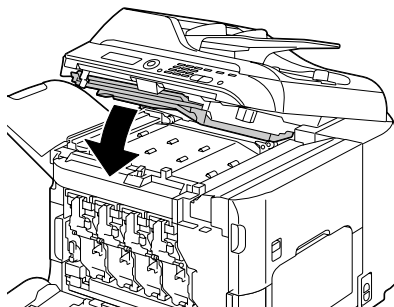

- 4** Retirez doucement la feuille coincée.

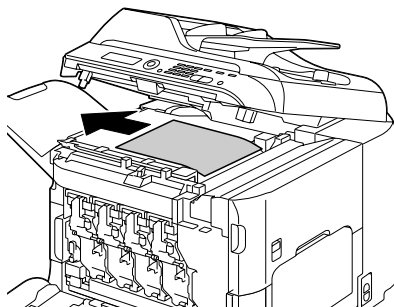

- 5** Abaissez doucement le scanner.

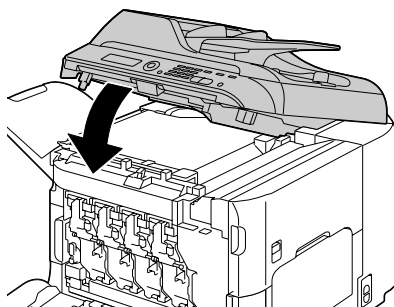

6 Refermez le capot avant.

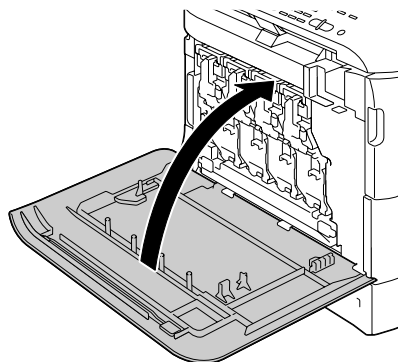

Suppression d'un bouchage dans la zone du transport horizontal

1 Ouvrez le capot avant de la machine.

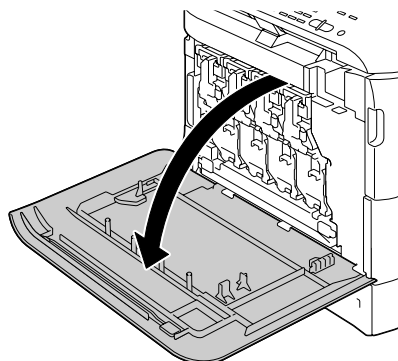

2 Soulevez doucement le scanner en le prenant par le socle de la vitre d'exposition.

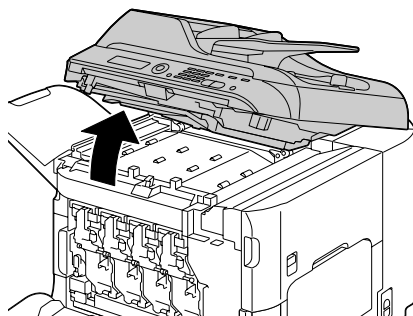

- 3** Retirez doucement la feuille coincée.

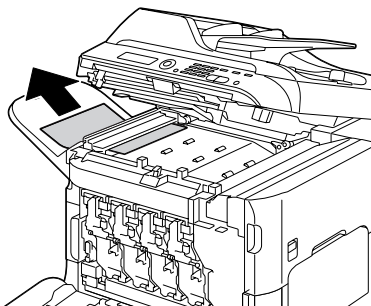

- 4** Abaissez doucement le socle de la vitre d'exposition, puis le scanner.

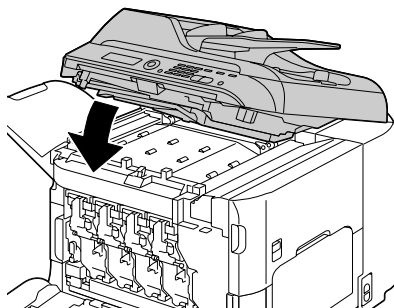

- 5** Refermez le capot avant.

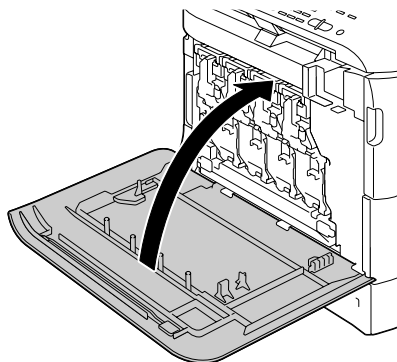

Résolution de problèmes de bourrage



Des bourrages fréquents dans une zone particulière signifient que cette zone nécessite d'être révisée, réparée ou nettoyée. Ils peuvent aussi se produire si vous utilisez un support d'impression ou des documents originaux non acceptés.

Symptôme	Cause possible	Solution
Plusieurs feuilles s'alimentent en même temps dans l'imprimante.	Les bords avant des feuilles ne sont pas alignés.	Retirez les feuilles du bac, alignez leurs bords avant et replacez-les dans le bac.
	Le support utilisé est humide.	Remplacez le support chargé dans le bac par du support sec.
	La charge électrostatique est excessive.	N'aérez pas les transparents.
Le message de bourrage reste affiché.	Le capot avant doit être ouvert et refermé pour réinitialiser l'imprimante.	Ouvrez puis refermez capot avant de la machine.
	Une ou plusieurs feuilles sont restées coincées dans l'imprimante.	Vérifiez à nouveau le chemin papier pour vous assurer d'avoir retiré toutes les feuilles coincées.
Bourrages dans l'unité recto-verso.	Le support utilisé n'est pas supporté (format, épaisseur, type, etc., non accepté).	N'utilisez que des supports homologués Epson. Cf. "Spécifications", page 92.
		L'impression recto-verso automatique peut se faire sur du papier standard ou recyclé correctement spécifié dans le pilote. Cf. "Spécifications", page 92.
		Vérifiez que le bac utilisé ne contient pas différents types de support.
		Enveloppes, étiquettes, papier en-tête, cartes, papier épais, papier brillant ou transparents ne peuvent pas être imprimés en recto-verso.
	Des feuilles peuvent être restées coincées.	Vérifiez à nouveau le chemin papier dans l'unité recto-verso et retirez toute feuille coincée pouvant s'y trouver.

Symptôme	Cause possible	Solution
Les feuilles se coincent dans le chargeur ADF.	Le document chargé n'est pas conforme aux spécifications.	Ne chargez que les documents acceptés. Cf. "Documents pouvant être introduits dans le chargeur ADF", page 119.
	La quantité de feuilles du document chargé dépasse la capacité du chargeur.	Ne chargez pas des feuilles au-delà de la quantité maximum acceptée. Pour des détails. Cf. "Documents pouvant être introduits dans le chargeur ADF", page 119.
	Les guides ne sont pas contre les bords du document.	Glissez les guides contre les bords du document. Cf. "Placement d'un document dans le chargeur ADF", page 122.
Les feuilles ne s'alimentent pas correctement dans la machine.	Le support n'est pas correctement placé dans le bac.	Retirez les feuilles coincées et rechargez le support dans le bac comme il convient.
	Le bac contient des feuilles dépassant la limite de remplissage.	Retirez les feuilles excédentaires et rechargez la quantité de feuilles appropriée.
	Les guides papier ne sont pas bien ajustés au format utilisé.	Ajustez ces guides dans le Bac 1 en fonction du format utilisé.
	Le support chargé est gondolé ou froissé.	Retirez les feuilles, lissez-les et rechargez-les. Si les bourrages persistent, n'utilisez pas ce support.
	Le support utilisé est humide.	Remplacez le support chargé dans le bac par du support sec.
	Des enveloppes, des étiquettes, des cartes, du papier épais, du papier en-tête, du papier brillant ou des transparents sont chargés dans le Bac 2.	Les supports spéciaux doivent être chargés dans le Bac 1 exclusivement.
	La face imprimable recommandée des transparents ou des étiquettes n'est pas tournée du bon côté dans le Bac 1.	Chargez les transparents ou les étiquettes en suivant les instructions du fabricant.

Symptôme	Cause possible	Solution
Les feuilles ne s'alimentent pas correctement dans la machine.	La face imprimable des enveloppes n'est pas tournée du bon côté dans le Bac 1.	Chargez les enveloppes dans le Bac 1 avec les rabats orientés vers le bas. Si les rabats se trouvent sur le bord long des enveloppes, celles-ci doivent être chargées avec les rabats orientés vers le bas et vers l'intérieur de la machine.
	Le bac contient des transparents chargés d'électricité statique.	Retirez les transparents et chargez-les dans le Bac 1 un à un. N'aérez pas les feuilles de transparents avant de les charger.
	Le support utilisé n'est pas supporté (format, épaisseur, type, etc., non accepté).	N'utilisez que des supports homologués par Epson. Cf. "Spécifications", page 92.
	Le rouleau d'entraînement papier doit être nettoyé.	Nettoyez le rouleau d'entraînement papier. Pour des instructions, cf. "Rouleaux d'entraînement papier", page 205.

Résolution d'autres problèmes

Pour commander des consommables Epson, visitez le site www.q-shop.com.

Symptôme	Cause possible	Solution
La machine ne s'allume pas.	Le cordon secteur n'est pas branché correctement sur la prise de courant.	Eteignez la machine, vérifiez le branchement du cordon secteur sur la prise de courant, et rallumez la machine.
	La prise utilisée pour la machine est défectueuse.	Branchez un autre appareil électrique sur cette prise pour vérifier son fonctionnement.
	L'interrupteur Marche/Arrêt n'est pas sur la position I (Marche).	Basculez l'interrupteur sur la position O (Arrêt), puis sur la position I (Marche).
	La prise utilisée pour la machine a une tension ou fréquence non conforme aux spécifications.	Utilisez une prise de courant conforme aux spécifications mentionnées en Annexe A,, "Spécifications techniques".
Le message Toner Bas s'affiche plus souvent que la normale.	Une cartouche de toner est défectueuse.	Retirez les cartouches. Remplacez celle qui est endommagée.
	Vous imprimez des pages avec un fort taux de couverture en toner.	Reportez-vous aux spécifications fournies en Annexe A.
Impossible d'imprimer la liste d'état de la machine.	Le bac papier est vide.	Vérifiez que le Bac 1 (au moins) est chargé, bien en place et fermé.
	Il y a un bourrage.	Localisez et supprimez ce bourrage.

Symptôme	Cause possible	Solution
Impossible d'imprimer des images à partir de l'appareil photo numérique.	L'appareil photo numérique connecté n'est pas compatible avec PictBridge.	Utilisez un appareil photo numérique compatible avec PictBridge.
	Le mode de transfert de l'appareil n'est pas configuré pour Pict-Bridge.	Configurez le mode de transfert de l'appareil photo pour PictBridge.
	app-photo direct pour cette unité est Désactive.	Sélectionnez ACTIVE dans le menu Utilitaire/Gestion admin./app-photo direct.
	Un utilisateur public n'est pas spécifié pour l'authentification.	Contactez l'administrateur pour cette unité.
Impossible d'imprimer à partir d'un périphérique mémoire USB.	Ce format de fichier (voir du nom de fichier extension) ne peut pas être imprimé.	Seules des fichiers de format (avec l'extension) JPEG, TIFF, XPS ou PDF peuvent être imprimés.
	Un utilisateur public n'est pas spécifié pour l'authentification.	Contactez l'administrateur pour cette unité.

Symptôme	Cause possible	Solution
L'impression est trop lente.	La machine est configurée pour imprimer en mode lent (ex. : sur papier épais ou transparent).	L'impression sur support spécial est plus lente. Si vous utilisez du papier standard, assurez-vous que le type de support approprié est défini dans le pilote.
	Le mode économie d'énergie est activé.	Dans ce mode, le démarrage de l'impression prend quelque temps.
	Le travail demandé est très complexe.	Veillez patientez. Aucune action requise.
	La mémoire disponible sur la machine est insuffisante	Installez une mémoire en option pour augmenter la capacité mémoire de la machine.
	Une cartouche de toner destinée à une autre région ou non homologuée est installée (Toner X inadéquat est affiché).	Installez la cartouche de toner Epson homologuée pour votre type de machine.
	Si une erreur a été détectée durant l'exécution d'un travail d'impression en mode Copie, la correction de l'erreur et la reprise du travail peuvent prendre un certain temps.	Veillez patientez. Aucune action requise.
Des pages blanches s'impriment.	Une ou plusieurs cartouches de toner sont vides ou défectueuses.	Vérifiez les cartouches de toner. L'image ne s'imprime pas correctement ou pas du tout si les cartouches sont vides.
	Le support utilisé ne convient pas.	Vérifiez le type de support chargé et celui qui est défini dans le pilote.

Symptôme	Cause possible	Solution
Les pages ne s'impriment pas toutes.	Le travail a été accidentellement annulé par un utilisateur.	Essayez d'imprimer les pages restantes.
	Le bac papier est vide.	Vérifiez que le bac utilisé est chargé, bien en place et fermé.
	Vous imprimez un document avec un fichier calque créé par un pilote incompatible.	Imprimez le fichier calque à l'aide d'un pilote approprié.
Des parties d'image manquent en copie 2en1 (4en1).	Si vous imprimez des enveloppes, le zoom a été automatiquement réglé avant la copie 2en1 (4en1).	En copie 2en1 (4en1), le taux de zoom est automatiquement réglé. Pour la copie 2en1 (4en1) sur des supports de surface imprimable réduite, tels que des enveloppes, définissez la copie et ajustez le taux de zoom, si nécessaire.
La machine redémarre ou s'éteint souvent.	Le cordon secteur n'est pas bien branché sur la prise de courant.	Eteignez la machine, vérifiez le branchement du cordon secteur, et rallumez la machine.
	Une erreur système est survenue.	Communiquez l'erreur à votre Support technique.



Symptôme	Cause possible	Solution
L'impression recto-verso pose des problèmes.	Le support utilisé ou les paramètres définis ne conviennent pas.	<p>Assurez-vous d'imprimer sur le support approprié.</p> <ul style="list-style-type: none"> ■ Cf. "Spécifications", page 92. ■ Vous ne pouvez imprimer en recto-verso sur format personnalisé, enveloppes, étiquettes, cartes, papier épais, papier en-tête, papier brillant ou transparents. ■ Vérifiez que le bac utilisé ne contient pas différents types de support <p>Dans le pilote d'imprimante Windows (Mise en page/Type d'impression), sélectionnez "Recto-verso".</p> <p>Activez le mode copie recto-verso. Pour ce faire, voir : "Activation de la copie recto-verso", page 149.</p> <p>Pour une impression N-up (pages miniatures) sur pages recto-verso, activez la fonction Assembler (Tri) seulement sur l'onglet Standard du pilote de l'imprimante. N'activez pas cette fonction dans votre application.</p>
Le transfert des données numérisées vers le périphérique mémoire USB est très long.	Suivant le le périphérique mémoire USB utilisé, le temps de réponse peut être très long.	Veuillez patienter jusqu'à la fin du transfert de données.
Impossible de passer en mode Numérisation ou en mode Fax.	Une erreur est survenue en mode Copie.	Corrigez l'erreur et choisissez le mode que vous voulez utiliser.

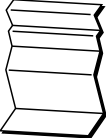

Symptôme	Cause possible	Solution
L'impression N-up en copies multiples ne se fait pas correctement.	La fonction Assembler est activée à la fois dans le pilote de l'imprimante et dans votre application.	Pour une impression N-up sur pages recto-verso, activez la fonction Assembler (Tri) seulement sur l'onglet Standard du pilote de l'imprimante. N'activez pas cette fonction dans votre application.
La fonction Livret Reliure gauche ou droite ne s'exécute pas correctement.	La fonction Assembler est activée à la fois dans le pilote de l'imprimante et dans votre application.	Pour un imprimer un Livret Reliure gauche ou un Livret Reliure droite, activez la fonction Assembler (Tri) seulement sur l'onglet Standard du pilote de l'imprimante. N'activez pas cette fonction dans votre application.
Des bruits inhabituels se font entendre.	La machine n'est pas de niveau.	Placez la machine sur une surface robuste et plane.
	Le bac papier n'est pas correctement installé.	Retirez le bac papier à partir duquel vous imprimez et introduisez-le complètement dans l'imprimante.
	Un objet quelconque se trouve coincé dans la machine.	Eteignez la machine et retirez l'objet. Si vous n'y parvenez pas, contactez votre Support technique.
En mode Copie ou Scan via l'ADF, une bande (5 à 6 mm) apparaît au bas de l'image ou de la feuille.	Un dysfonctionnement est survenu pendant le transfert du papier dans le chargeur ADF.	Si une bande apparaît sur le document après une opération de copie, sélectionnez une densité de copie d'un degré plus foncée. Si une bande apparaît sur l'image après une opération de numérisation, numérisez votre document via la vitre d'exposition.
Impossible de copier via le chargeur ADF.	Vous utilisez un format d'enveloppe DL, Monarch ou C6 dans le chargeur ADF.	Placez ce document sur la vitre d'exposition. Avec le format Enveloppe DL, certaines zones peuvent ne pas être copiées.



Symptôme	Cause possible	Solution
En numérisant en 600 dpi via l'ADF, l'image produite est plus claire et le fond plus foncé.	Tout de suite après un démarrage de la machine, l'intensité de la lampe augmente, ce qui peut produire une image plus claire et un fond plus foncé.	Si l'image devient plus claire ou plus foncée, numérisez votre document via la vitre d'exposition. Autrement, effectuez la numérisation seulement une heure et demie ou plus après avoir mis la machine sous tension et après l'allumage de la lampe.
Les images numérisées sont brouillées.	Vous avez défini une résolution de 150 x 150 avec l'option de numérisation <i>Mix</i> ou <i>Texte</i> sélectionnée.	Sélectionnez l'option de numérisation <i>Photo</i> .
L'image numérisée comporte des lacunes.	Vous utilisez Acrobat 8 (Macintosh) pour numériser.	Dans les paramètres Acrobat Scan, désactivez les fonctions de lecture OCR et de filtrage.
Impossible d'accéder à l'utilitaire Web.	Le mot de passe Administrateur pour la connexion à PageScope Web est incorrect.	Le mot de passe Administrateur pour la connexion à PageScope Web doit comporter entre 4 caractères minimum et 8 caractères maximum. Pour plus de détails sur la connexion Administrateur à PageScope Web, voir le Reference Guide sur le CD-ROM du logiciel.
Le document imprimé est froissé. 	Le support est humide ou a été mouillé.	Retirez le support humide chargé dans le bac et remplacez-le par un nouveau paquet de support sec.
	Une défectuosité existe au niveau du rouleau de transfert ou de l'unité de fixation.	Vérifiez l'état de ces pièces. Si nécessaire, contactez votre Support technique avec l'information d'erreur.
	Le support utilisé n'est pas supporté (format, épaisseur, type, etc., non accepté).	N'utilisez que des supports homologués Epson. Cf. "Spécifications", page 92.



Symptôme	Cause possible	Solution
Des données ont été envoyées à la machine, mais rien ne s'imprime.	Un message d'erreur est affiché sur le panneau de commande.	Menez l'action corrective en fonction du message affiché.
	Un travail a été annulé car un paramètre d'authentification utilisateur est spécifié.	Cliquez sur le bouton Authentification Utilisateur dans le pilote de l'imprimante et saisissez les informations requises avant d'imprimer.
Le disque dur a été automatiquement formaté.	Le disque dur était saturé.	Quand le message HDD espace Mini s'affiche sur le panneau de commande, supprimez des travaux et des ressources (polices, formulaires, etc.) qui ont été enregistrés sur le disque dur via Download Manager ou Web-based EpsonNet config.



Résolution de problèmes de qualité

Symptôme	Cause possible	Solution
Rien ne s'imprime ou des points blancs apparaissent sur la page imprimée. 	Une ou plusieurs cartouches de toner sont défectueuses.	Retirez les cartouches de toner et vérifiez leur état. Remplacez-les si nécessaire.
	Une ou plusieurs unités d'imagerie sont défectueuses.	Retirez les unités d'imagerie et vérifiez leur état. Remplacez-les si nécessaire.
	Le support chargé dans le bac est humide.	Vérifiez l'humidité ambiante dans le local de stockage des supports. Retirez le support humide chargé et remplacez-le par du support sec.
	Le type de support défini dans le pilote ne correspond pas à celui qui est chargé dans le bac.	Chargez le support approprié dans le bac.
	Plusieurs feuilles s'alimentent en même temps dans la machine.	Retirez les feuilles du bac et vérifiez si elles adhèrent les unes aux autres. Aérez les feuilles de papier standard ou autre (mais pas les transparents), et replacez-les dans le bac.
Impression tout en noir ou autre couleur. 	Une ou plusieurs cartouches de toner sont défectueuses.	Retirez les cartouches de toner et vérifiez leur état. Remplacez-les si nécessaire.
	Une ou plusieurs unités d'imagerie sont défectueuses.	Retirez les unités d'imagerie et vérifiez leur état. Remplacez-les si nécessaire.

Symptôme	Cause possible	Solution
L'image imprimée est trop pâle ; sa densité est faible. 	Les lentilles laser doivent être nettoyées.	Nettoyez les lentilles laser.
	La densité de copie définie est trop claire.	Sélectionnez une densité de copie plus foncée.
	Le support chargé est humide.	Retirez le support humide chargé et remplacez-le par du support sec.
	L'une des cartouches de toner est presque vide.	Remplacez la cartouche de toner.
	Une ou plusieurs cartouches de toner sont défectueuses.	Retirez les cartouches de toner et vérifiez leur état. Remplacez-les si nécessaire.
	Le type de support n'est pas bien défini.	Quand vous imprimez sur enveloppes, étiquettes, cartes, papier brillant ou transparents, spécifiez le type de support approprié dans le pilote de l'imprimante.
L'image imprimée est trop foncée. 	La densité de copie définie est trop foncée.	Sélectionnez une densité de copie plus claire.
	Le document original n'a pas été bien appliqué contre la vitre d'exposition.	Placez votre document de manière à ce qu'il soit bien en contact avec la vitre d'exposition. Cf. "Placement d'un document sur la vitre d'exposition", page 121.
	Une ou plusieurs cartouches de toner sont défectueuses.	Retirez les cartouches de toner et vérifiez leur état. Remplacez-les si nécessaire.
	Une ou plusieurs unités d'imagerie sont défectueuses.	Retirez les unités d'imagerie et vérifiez leur état. Remplacez-les si nécessaire.

Symptôme	Cause possible	Solution
L'image est floue; le fond est légèrement maculé ; l'image imprimée manque de brillant. 	Une ou plusieurs cartouches de toner sont défectueuses.	Retirez les cartouches de toner et vérifiez leur état. Remplacez-les si nécessaire.
	Une ou plusieurs unités d'imagerie sont défectueuses.	Retirez les unités d'imagerie et vérifiez leur état. Remplacez-les si nécessaire.
	La vitre d'exposition doit être nettoyée.	Nettoyez la vitre d'exposition. Cf. "Nettoyage de la machine", page 204.
	Le tapis du couvercle de la vitre d'exposition doit être nettoyé.	Nettoyez le tapis de la vitre d'exposition. Cf. "Nettoyage de la machine", page 204.
L'impression ou la densité couleur n'est pas homogène. 	Une ou plusieurs cartouches de toner sont défectueuses.	Retirez les cartouches de toner et vérifiez leur état. Remplacez-les si nécessaire.
	Une ou plusieurs unités d'imagerie sont défectueuses.	Retirez les unités d'imagerie et vérifiez leur état. Remplacez-les si nécessaire.
	La machine n'est pas de niveau.	Placez la machine sur une surface robuste et plane.
L'impression n'est pas régulière ou l'image est mouchetée. 	Le support chargé dans le bac est humide.	Vérifiez l'humidité ambiante dans le local de stockage des supports. Retirez le support humide chargé et remplacez-le par du support sec.
	Le support utilisé n'est pas supporté (format, épaisseur, type, etc., non accepté).	N'utilisez que des supports homologués Epson. Cf. "Spécifications", page 92.
	Une ou plusieurs cartouches de toner sont défectueuses.	Retirez les cartouches de toner et vérifiez leur état. Remplacez-les si nécessaire.
	Une ou plusieurs unités d'imagerie sont défectueuses.	Retirez les unités d'imagerie et vérifiez leur état. Remplacez-les si nécessaire.

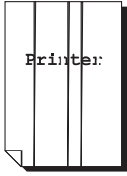
Symptôme	Cause possible	Solution
L'image n'est pas assez fixée ou se gomme facilement. 	Le support chargé dans le bac est humide.	Retirez le support humide chargé et remplacez-le par du support sec.
	Le support utilisé n'est pas supporté (format, épaisseur, type, etc., non accepté).	N'utilisez que des supports homologués Epson. Cf. "Spécifications", page 92.
	Le type de support n'est pas bien défini.	Quand vous imprimez sur enveloppes, étiquettes, cartes, papier épais, papier brillant ou transparents, spécifiez le type de support approprié dans le pilote de l'imprimante.
Il y a des traces de toner ou des parasites sur l'imprimé. 	Une ou plusieurs cartouches de toner sont défectueuses ou mal installées.	Retirez les cartouches de toner et vérifiez leur état. Remplacez la cartouche éventuellement défectueuse.
Il y a des traces de toner sur le verso de la page (qu'il soit ou non imprimé). 	Le rouleau de transfert doit être nettoyé.	Nettoyez le rouleau de transfert.
		Si le rouleau de transfert doit être remplacé, contactez votre Support technique avec l'information d'erreur.
	Il y a du toner dans le chemin papier.	Imprimez plusieurs pages blanches à la suite pour enlever le toner.
	Une ou plusieurs cartouches de toner sont défectueuses.	Retirez les cartouches de toner et vérifiez leur état. Remplacez-les si nécessaire.
	Une ou plusieurs unités d'imagerie sont défectueuses.	Retirez les unités d'imagerie et vérifiez leur état. Remplacez-les si nécessaire.

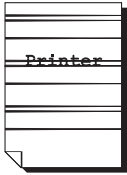
Symptôme	Cause possible	Solution
Des motifs anormaux (blancs, noirs ou en couleur) se répètent à intervalles réguliers. 	Les lentilles laser doivent être nettoyées.	Nettoyez les lentilles laser.
	La fenêtre d'exposition est sale.	Nettoyez la fenêtre d'exposition. Pour le détail, voir "Nettoyage de la machine", page 204.
	Une cartouche de toner est défectueuse.	Retirez la cartouche de toner de la couleur produisant le motif anormal et remplacez-la.
	Une ou plusieurs unités d'imagerie sont défectueuses.	Retirez les unités d'imagerie et vérifiez leur état. Remplacez-les si nécessaire.
Défauts d'image. 	Les lentilles laser doivent être nettoyées.	Nettoyez les lentilles laser.
	Une cartouche de toner fuit.	Retirez la cartouche ; si elle est endommagée, remplacez-la.
	Une cartouche de toner est défectueuse.	Retirez la cartouche de toner de la couleur produisant le motif anormal et remplacez-la par une neuve.
	Une ou plusieurs unités d'imagerie sont défectueuses.	Retirez les unités d'imagerie et vérifiez leur état. Remplacez-les si nécessaire.
Des lignes ou bandes latérales apparaissent sur l'image. 	La machine ne repose pas sur une surface plane.	Placez la machine sur une surface robuste et plane.
	Il y a du toner dans le chemin papier.	Imprimez plusieurs pages blanches à la suite pour enlever le toner.
	Une ou plusieurs cartouches de toner sont défectueuses.	Retirez les cartouches de toner et vérifiez leur état. Remplacez-les si nécessaire.
	Une ou plusieurs unités d'imagerie sont défectueuses.	Retirez les unités d'imagerie et vérifiez leur état. Remplacez-les si nécessaire.
Les couleurs ne sont absolument pas conformes.	Une ou plusieurs cartouches de toner sont défectueuses.	Retirez les cartouches de toner et vérifiez que le toner est également réparti à l'intérieur ; ré-installez les cartouches de toner.

Symptôme	Cause possible	Solution
Registration couleurs incorrecte : les couleurs se fondent et varient d'une page à l'autre.	L'étalonnage n'est pas effectué correctement.	Dans le menu Utilitaire, sélectionnez On pour le paramètre Param. Machine/Calibrage, puis effectuer un étalonnage couleur AIDC. Pour des détails, cf. "Menu Param. Machine", page 27.
	Le capot avant a été ouvert durant l'étalonnage.	
	Une ou plusieurs cartouches de toner sont défectueuses.	Retirez les cartouches de toner et vérifiez leur état. Remplacez-les si nécessaire.
	Le support chargé dans le bac est humide.	Retirez le support humide chargé et remplacez-le par du support sec.
La couleur reproduite est médiocre ou très faible en densité. 	Une ou plusieurs unités d'imagerie sont défectueuses.	Retirez les unités d'imagerie et vérifiez leur état. Remplacez-les si nécessaire.

Si le problème persiste, même après avoir suivi toutes les instructions ci-dessus, contactez votre Support technique en lui communiquant l'information d'erreur.

Pour savoir qui contacter, consultez la fiche 'Besoin d'aide?'.

Messages : Etat, Erreur et Maintenance

Les messages d'état, d'erreur et de maintenance qui s'affichent sur l'écran du panneau de commande vous fournissent des indications sur l'état de fonctionnement de la machine et vous aident à identifier certains problèmes. Ils s'effacent dès que la condition ayant provoqué leur affichage est corrigée.

Messages d'état

Message	Signification	Action
Accepté	Les paramètres définis ont été appliqués.	Aucune action requise.
Annuler Scan PC	La numérisation a été annulée à partir du pilote.	
Attendre SVP	L'étalonnage couleur AIDC est en cours. L'étalonnage couleur AIDC s'effectue automatiquement dans les conditions suivantes : <ul style="list-style-type: none">■ Mise sous tension de la machine■ Quand la machine sort du mode Economie d'énergie (Veille)■ Quand la machine redémarre après des modifications de paramètres■ Après le remplacement d'une cartouche de toner■ Ce processus assure une qualité optimale.	
Attente impression	La machine est en attente d'impression.	
Economie Energie (aucun message affiché)	La machine est en mode Economie d'énergie durant ses périodes d'inactivité.	

Message	Signification	Action
Impression	La machine imprime.	Aucune action requise.
Non	L'objet cherché n'existe pas.	
Numérisation	La machine numérise un document.	
Préchauffage	La machine est en cours de préchauffage ou de cycle d'étalonnage AIDC.	
Réception données	La machine reçoit des données.	
Recherche en cours	La machine recherche des données.	

Messages d'erreur

Message	Signification	Action
adresse trop longue	L'adresse e-mail trouvée sur le serveur LDAP comporte plus de 64 caractères.	Cette machine peut gérer des adresses sur 64 octets maximum. Utilisez une adresse plus courte.
Bac x ouvert Fermer Bac X	Le bac papier indiqué est ouvert.	Fermez le bac papier indiqué.
Bac sortie plein Oter feuilles	Le bac de sortie est plein.	Videz complètement le bac de sortie.
Capot xxx ouvert Fermer capot xxx	Le capot indiqué est ouvert.	Fermez le capot indiqué.
Connex. PC Manquée	Lors de l'envoi des données en mode Scan, la connexion avec l'ordinateur a été interrompue.	Vérifiez la connexion avec l'ordinateur et la configuration du pilote du scanner, et essayez de retransmettre.

Message	Signification	Action
Connexion Nulle Serveur xxx	La connexion avec le serveur spécifié ne peut pas être établie.	Vérifiez les paramètres définis dans les menus Param. Réseau et Param. Email, et essayez de vous reconnecter.
Déconnecter Mémoire USB	La connexion avec le périphérique mémoire USB a été interrompue.	Vérifiez la connexion avec le périphérique USB et essayez de retransmettre le Scan.
Déconnecter Serveur xxx	La connexion avec le serveur a été interrompue.	Vérifiez les paramètres définis dans le menu Param. Réseau, et essayez de vous reconnecter.
Destination Réglée Manuellt Jusqu'à 16	Plus de 16 adresses ont été trouvées en recherche LDAP.	Augmentez le nombre de caractères de recherche et recommencez.
Disque Dur inadapté	Un lecteur de disque dur formaté pour une autre machine a été installé.	Formatez ce lecteur pour la machine ou installez un lecteur pré-formaté pour cette machine.
HDD Espace Mini	Un travail à stocker a été reçu mais l'espace disponible est insuffisant.	Supprimez des travaux stockés sur le disque ou formater la zone utilisateur appropriée.
Echec Tri Travail	Le disque dur (zone de stockage des copies à imprimer en jeux) étant plein, les copies ne peuvent pas être produites sous forme de jeux.	Imprimez un jeu à la fois ou diminuez le nombre de pages à imprimer.
Err Format papier Replacer Pap (xxx)	Le support du format spécifié ne se trouve dans aucun bac papier.	Chargez du support au format spécifié dans un bac papier.

Message	Signification	Action
Er Stock Trav. Echecstockage Trav.	Le disque dur n'est pas installé; un travail à stocker ne peut donc être reçu.	Pour stocker des travaux, installez le disque dur proposé en option.
Er Stock Trav. Manque Bac3	Le Bac 3 n'étant pas installé, les travaux stockés ne peuvent pas être imprimés.	Installez le Bac 3, et essayez à nouveau d'imprimer les travaux stockés.
Er Stock Trav. Mémoire pleine	La mémoire étant pleine, les travaux stockés ne peuvent pas être imprimés.	Libérez de l'espace mémoire, et essayez à nouveau d'imprimer les travaux stockés.
erreur communication Mémoire USB	Lors de l'envoi des données en mode Scan, la connexion avec le périphérique mémoire USB a été interrompue.	Vérifiez la connexion avec le périphérique mémoire USB et essayez de retransmettre les données.
erreur communication SERVEUR xxx	Lors de l'envoi des données en mode Scan, la connexion avec le serveur a été interrompue.	Vérifiez les paramètres définis dans le menu Param. Réseau, et essayez de retransmettre les données.
Err. Motion Scanner Vérif verrou Scanner	Le scanner est verrouillé.	Déplacez le levier du scanner sur la position  , puis éteignez et rallumez la machine. Voir : "Déverrouillage du scanner", page 216.
Erreur Serveur xxx	Le fichier ne peut pas être enregistré sur le serveur spécifié.	Vérifiez l'état du serveur indiqué.
Erreur Type Support Charger xxx	Le support du type sélectionné ne se trouve dans aucun bac papier.	Chargez le support du type sélectionné dans un bac papier.

Message	Signification	Action
Fichier Plein	Le maximum de 1 024 en fichiers de données image a été atteint.	Eteignez la machine, et rallumez-la après quelques secondes. Diminuez la taille des données à imprimer (ex. : en choisissant une résolution inférieure), et essayez de réimprimer.
Fin U-Image x	Le moment de remplacer l'unité d'imagerie indiquée est arrivé.	Remplacez l'unité d'imagerie indiquée.
Fin U-Image Remplacer x	Le moment de remplacer l'unité d'imagerie indiquée est arrivé.	Remplacez l'unité d'imagerie indiquée.
Fl. Toner usé plein	Le flacon de toner arrive au niveau maximum.	Préparez un nouveau réceptacle de toner usagé.
Fl. Toner usé plein Changer Flacon	Le flacon de toner usagé est au niveau maximum.	Remplacez le réceptacle de toner usagé.
Format papier incor. Changer xxx→xxx	Le format papier placé dans le bac est incorrect.	Remplacez le support suivant l'indication affichée.
Imple obtenir IP Serveur xxx	L'adresse IP du serveur spécifié Ne peut pas être obtenue du serveur DNS.	Vérifiez les paramètres définis dans le menu Param. Réseau, et essayez de renvoyer les données.
Manque Toner Vérifier x	La cartouche de toner de la couleur indiquée n'est pas installée.	Installez la cartouche de toner de la couleur indiquée.
Manque U-Imagerie Vérifier x	L'unité d'imagerie de la couleur indiquée n'est pas installée.	Installez l'unité d'imagerie de la couleur indiquée.

Message	Signification	Action
Mauv. Mt De Passe xxx	Le mot de passe étant incorrect, l'accès au serveur indiqué ne peut se faire.	Vérifiez la validité de votre mot de passe et resaisissez-le.
Mém Serveur Pleine Serveur SMTP	La mémoire du serveur SMTP est saturée.	Libérez de l'espace sur le disque (si besoin est, reportez-vous à votre Administrateur Système).
Mémoire pleine	La machine a reçu plus de données à traiter que sa mémoire interne ne le permet.	Eteignez la machine, et rallumez-la après quelques secondes. Diminuez la taille des données à imprimer (ex. : en choisissant une résolution inférieure), et essayez de réimprimer.
Mémoire USB Pleine	L'espace disponible sur le périphérique mémoire USB connecté à la machine est insuffisant.	Libérez de l'espace sur ce périphérique en supprimant des données ou remplacez-le.
Non Enregistré!	Aucune destination de adresses ou groupée n'est enregistrée.	Saisissez directement l'adresse de destination des données numérisées ou enregistrez une destination de adresses ou groupée, puis spécifiez à nouveau la destination voulue.
Oter Origin. ADF	Le document est placé dans le chargeur ADF alors qu'il doit être numérisé via la vitre d'exposition.	Placez ce document sur la vitre d'exposition.

Message	Signification	Action
Papier Inadequat Charger (xxx)	Le support approprié pour l'impression ne se trouve dans aucun bac.	Chargez le support voulu pour imprimer votre document dans l'un des bacs papier.
Papier Vide Charger (xxx)	Le bac papier indiqué est vide	Chargez du support dans le bac indiqué.
Param. Scanner Ro-Vo Placer Origin S/ ADF	Le document n'est pas placé dans le chargeur ADF alors que la numérisation recto-verso est activée.	Placez le document dans le chargeur ADF.
Partie Est Pleine	Le maximum de 236 destinations pour les données numérisées est atteint.	Envoyez les données et renumérisez ou supprimez les destinations inutiles avant d'ajouter celles que vous voulez.
Pas De Papier Ro-vo quitter mode ro-vo ou changer format	Vous avez choisi d'imprimer en recto-verso, mais un format papier incompatible avec ce mode d'impression est sélectionné.	Passez en mode d'impression recto ou sélectionnez un format papier approprié pour imprimer en recto-verso.
Porte xxx ouverte Fermer porte xxx	La porte indiquée est ouverte.	Fermez la porte indiquée.
resultats sup. a xxx	Les résultats de la recherche LDAP excèdent la valeur maximum spécifiée avec l'option Max. Résult. Recher. du menu Param. LDAP.	Changez cette valeur maximum ou modifiez les conditions de recherche (par ex., en allongeant le mot-clé), et essayez de faire une nouvelle recherche LDAP.

Message	Signification	Action
Sans Param. Reseau	Les paramètres réseau étaient incomplets quand le mode Scan a été sélectionné.	Avant de passer en mode Numérisation, définissez tous les paramètres de votre réseau dans le menu Param. Reseau.
Scanner ouvert Fermer scanner	Le scanner n'est pas complètement assis sur son socle.	Abaissez le scanner afin qu'il repose fermement sur son socle.
Toner Bas x	La cartouche de toner indiquée est au minimum et doit être remplacée après 200 pages Letter/A4 imprimées à un taux de couverture de 5 %.	Préparez une nouvelle cartouche de toner de la couleur indiquée.
Toner erroné x	Une cartouche de toner incompatible est détectée.	Installez une cartouche de toner homologuée de la couleur indiquée.
Toner inadéquat Changer Toner x	La cartouche de toner indiquée n'est pas appropriée.	Remplacez-la par une cartouche de toner appropriée.
Toner Vide Changer Toner x	La cartouche de toner indiquée est vide (ce message n'apparaît que si l'option Toner Vide Arrêt dans le menu Param. Machine est activée (ON).)	Remplacez la cartouche de toner de la couleur indiquée.
Tps Rech.dépassé	Fin du délai de communication avec le serveur LDAP.	Rétablissez la connexion avec le serveur LDAP.

Message	Signification	Action
Travail annulé	Durant la numérisation d'un document via la vitre d'exposition, un délai de plus d'une minute s'est écoulé après la numérisation de la 1 ^{ère} page ou après un envoi échoué. Le travail de numérisation a donc été automatiquement annulé.	Eteignez la machine, puis rallumez-la après quelques secondes. quand vous numérisez plusieurs pages, le délai entre la numérisation de chaque page ne doit pas dépasser une minute.
U-Imag erronée x	Une unité d'imagerie incompatible avec la machine est installée.	Remplacez l'unité d'imagerie indiquée par une unité homologuée.
U-Image Bas x	L'unité d'imagerie x est au minimum et doit être changée après 200 pages Letter/A4 imprimées à un taux de couverture de 5 %.	Préparez une nouvelle unité d'imagerie de la couleur x indiquée.
USB Hub Non supporté	Un hub USB est connecté à la machine.	La machine ne supporte pas de hub USB. Si vous utilisez un câble USB, branchez-le directement sur le port.
USB Non supporté	Un périphérique USB incompatible avec la machine est connecté.	Déconnectez le périphérique USB de la machine.
Vie C. Transfert	La courroie de transfert est arrivée en fin de vie.	Remplacez la courroie de transfert. Contactez un service après-vente qualifié.

Message	Signification	Action
Vie r. Transfert	Le rouleau de transfert est arrivé en fin de vie.	Remplacez le rouleau de transfert. Contactez un service après-vente qualifié.
Vie U-fixation	L'unité de fixation est arrivée en fin de vie.	Remplacez l'unité de fixation. Contactez un service après-vente qualifié.
Vie U-Image(x)	Le moment de remplacer l'unité d'imagerie indiquée est arrivé.	Remplacez l'unité d'imagerie indiquée.
xxx Désactivé	Les paramètres TCP/IP, FTP, SMTP ou SMB sont désactivés.	Activez les paramètres TCP/IP, FTP, SMTP ou SMB.

Messages de maintenance

Ces messages signalent des défauts de fonctionnement plus graves qui ne peuvent être corrigés que par un technicien de maintenance qualifié. Dans ce cas, éteignez l'imprimante et rallumez-la. Si le problème persiste, contactez votre fournisseur local ou votre service de maintenance agréé.

Message :	Signification :	Action
Problème Machine appel service (xxxx)	Une erreur a été détectée au niveau du composant "xxxx" indiqué.	Redémarrez l'imprimante. Cela a souvent pour effet d'effacer le message d'erreur et l'impression peut reprendre. Si le problème persiste, contactez votre Support technique.

***Installation
d'options***

12

Introduction

Note

Tout dégât provoqué sur la machine du fait de l'utilisation d'options non fabriquées/supportées par Epson n'est pas couvert par votre garantie.

Ce chapitre fournit des instructions pour installer les options ci-après.

Modules de mémoire DIMM (Dual In-Line Memory Modules)	256 Mo, 512 Mo (SO-DIMM DDR2-667, 166 MHz, 200 broches, sans ECC, sans tampon, CL=3) Densité : 512 Mégabits Organisation : 64 Mmots x 8 bits
Bac 3	Chargeur papier inférieur avec de 500 feuilles inclus
Disque dur	40 Go

Note

Les options disque dur ne peuvent pas être installées pour être utilisées en même temps.

Avant de procéder à une installation d'option, l'imprimante ainsi que l'option doivent impérativement être éteintes et débranchées de la prise d'alimentation secteur.

Protection antistatique

Note

Avant toute intervention sur sur la carte contrôleurde l'imprimante, il est très important de la protéger contre tout dégât pouvant être causé par des décharges d'électricité statique liées à vos manipulations. Avant tout, fermez tous les interrupteurs de courant. Si un bracelet antistatique est fourni dans votre kit d'options pour l'imprimante, attachez un bout de sa lanière à votre poignet, et l'autre bout, sur le châssis nu à l'arrière de l'imprimante. N'attachez jamais la lanière de ce bracelet à un appareil sous tension. Des pièces en matière plastique, caoutchouc, bois ou métal peint ne sont pas des prises de terre adéquates. Si vous n'avez pas de bracelet antistatique, déchargez votre corps de toute charge d'électricité statique en touchant une surface reliée à la terre avant de manipuler des cartes ou des composants, ou de retirer la carte contrôleur. Evitez aussi de trop circuler après vous être mis à la terre.

Module DIMM (Dual In-Line Memory Module)



Une extension de mémoire (DIMM) peut être nécessaire pour imprimer des dessins complexes ou imprimer en recto-verso.



Cette machine ne détecte que la moitié de la capacité totale de mémoire installée.

Les modules de mémoire DIMM (Dual in-line Memory Modules) sont des cartes de circuits compactes, avec puces de mémoire montées en surface.

La machine dispose de 256 Mo de mémoire installée et d'un emplacement libre pour une extension de mémoire. La mémoire de l'imprimante peut être étendue à un maximum de 768 Mo (256 Mo + 512 Mo).

Intallation d'un module DIMM

Note

Il's Il est très important de protéger la carte contrôleur et le module DIMM contre toute décharge électrostatique. Avant tout, revoyez la consigne de sécurité en page 253. Prenez toujours les cartes de circuits imprimés par les bords.

- 1 Eteignez l'imprimante et débranchez le cordon secteur et les câbles d'interface.

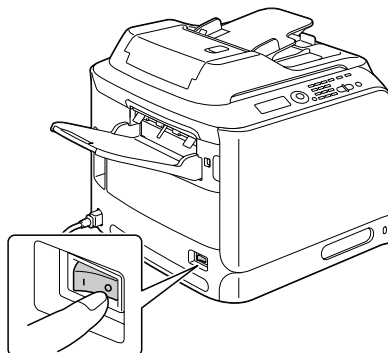

2 Retirez le cache arrière.

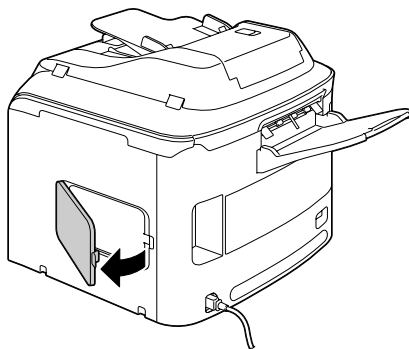

3 A l'aide d'un tournevis, desserrez la vis.



Ne retirez aucune vis autre que celle indiquée sur la figure ci-contre.

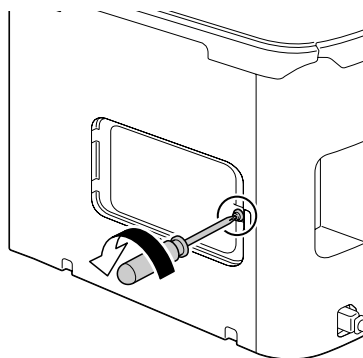

4 Ouvrez le volet intérieur.

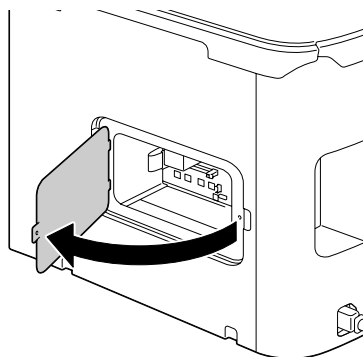

- 5** Alignez le nouveau module DIMM sur son connecteur et insérez-le afin d'enclencher ses loquets de fixation. Les onglets de chaque côté du DIMM doivent être alignés sur le connecteur. Si le DIMM ne s'enclenche pas en position, n'essayez pas de l'insérer de force. Repositionnez-le en vous assurant qu'il s'adapte parfaitement sur son connecteur.

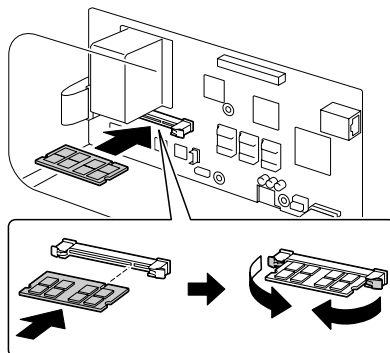

- 6** Refermez le volet intérieur et resserrez la vis.
7 Remettez le cache arrière en place.
8 Rebranchez tous les câbles d'interface.
9 Rebranchez le cordon secteur et allumez la machine.

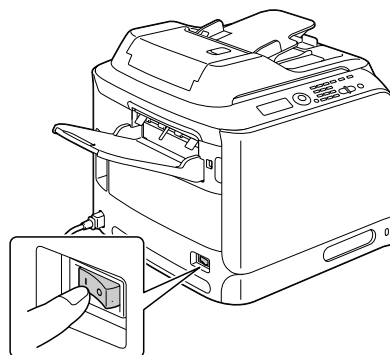

- 10** Déclarez la Mémoire Imprimante supplémentaire dans le pilote de l'imprimante Windows (Propriétés/Onglet Configurer).
11 Imprimez une page de configuration (Rapport/Etat / Rapports / Page Configuration) et vérifiez que la capacité totale de RAM installée sur votre imprimante y figure.

Disque dur

Lorsqu'un disque dur est installé, vous pouvez faire les opérations suivantes :

- Impression/enregistrement de travaux
- Téléchargement de polices/formulaires/profils couleur
- Authentification d'utilisateurs
- Impression directe

Installation du disque dur

Note

Il est très important de protéger la carte contrôleur et le module DIMM contre toute décharge électrostatique. Avant tout, revoyez la consigne de sécurité en page 271. Prenez toujours les cartes de circuits imprimés par les bords.

- 1 Eteignez la machine et débranchez le cordon secteur et les câbles d'interface.

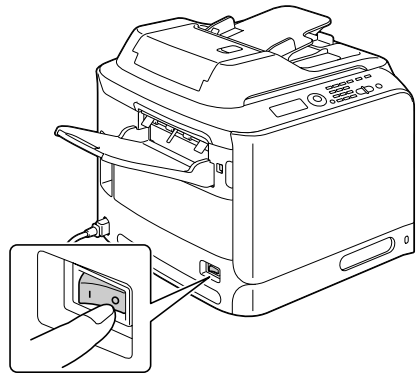

2 Retirez le cache arrière.

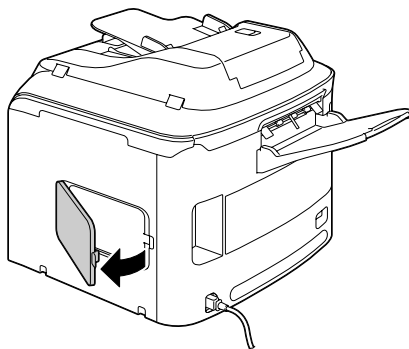

3 A l'aide d'un tournevis, desserrez la vis.



Ne retirez aucune vis autre que celle indiquée sur la figure ci-contre.

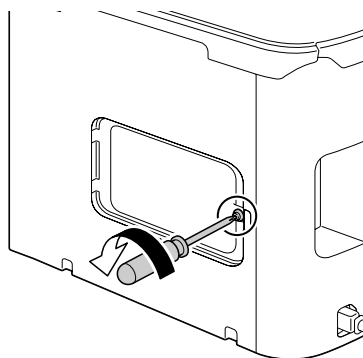

4 Ouvrez le volet intérieur.

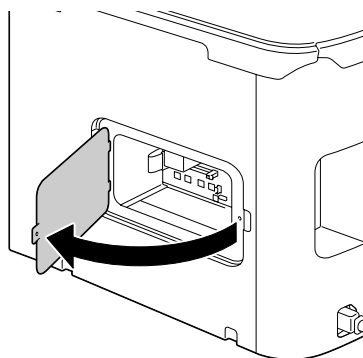

- 5** Branchez le câble du disque dur sur le connecteur de la carte contrôleur.

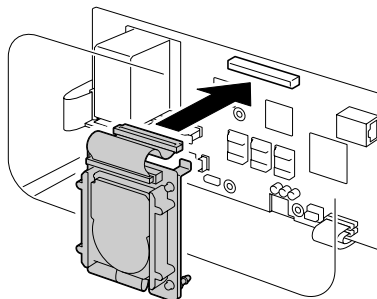

- 6** Insérez les trois picots de montage du disque dur dans les trous prévus à cet effet sur la carte contrôleur.

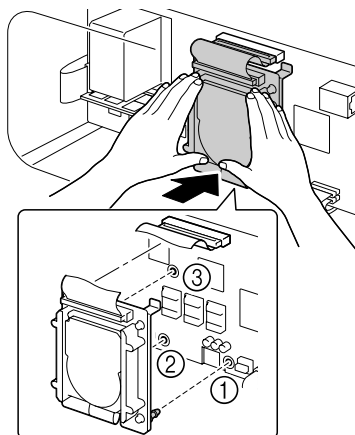

- 7** Refermez le volet intérieur et resserrez la vis.
8 Remettez le cache arrière en place.
9 Rebranchez tous les câbles d'interface.

- 10** Rebranchez le cordon secteur et allumez la machine.

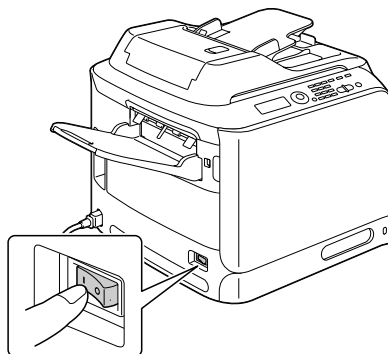

- 11** Déclarez le Disque Dur dans le pilote de l'imprimante Windows (Propriétés/Onglet Configurer).

Bac 3 (Chargeur papier inférieur)

Vous avez la possibilité d'installer un chargeur papier optionnel (Bac 3) pour augmenter la capacité d'alimentation de votre imprimante de 500 feuilles.

Contenu du kit

- Chargeur papier inférieur avec bac (d'une capacité de 500 feuilles)

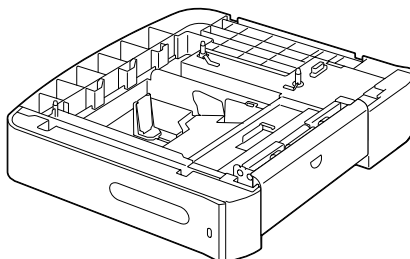

Installation du Bac 3

Note

Si des consommables sont installés dans l'imprimante, veillez à la déplacer en la maintenant de niveau pour éviter toute dispersion.

- 1 Eteignez la machine et débranchez le cordon secteur et les câbles d'interface.

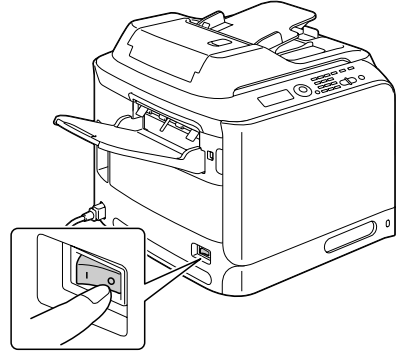

- 2 Préparez le chargeur papier inférieur.



Assurez-vous de déposer le chargeur sur une surface plane.

- 3 Ouvrez le capot latéral droit du chargeur.

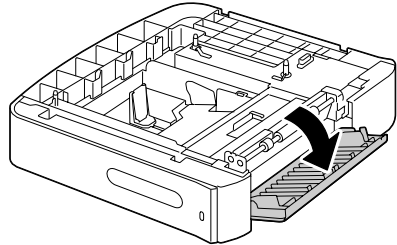

Avant d'installer le chargeur papier inférieur sur la machine, son capot latéral droit doit être ouvert.

- 4 Avec l'aide d'une autre personne, placez l'imprimante sur le chargeur papier inférieur, en vous assurant que ses picots de placement entrent bien dans les trous correspondants à la base de la machine.

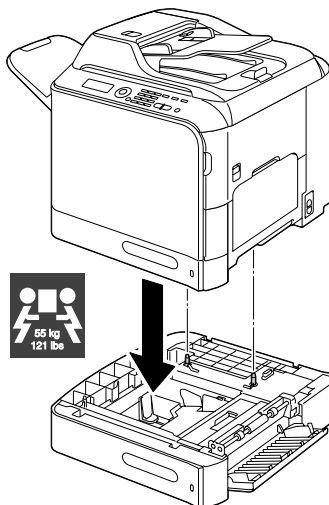

! PRUDENCE !

Complètement chargée de consommables, cette machine pèse environ 55 kg (121 lb). Pour la soulever et la déplacer, deux personnes sont nécessaires.

- 5 Fermez le capot latéral droit du chargeur papier inférieur.

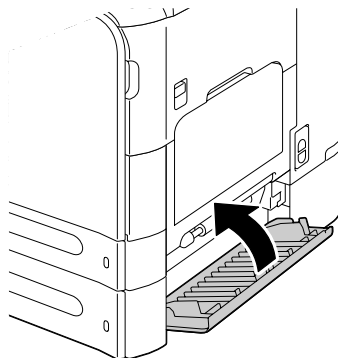

- 6 Rebranchez tous les câbles d'interface.

- 7** Rebranchez le cordon secteur et allumez la machine.

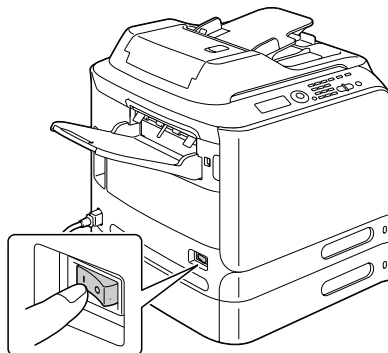

- 8** Déclarez le Bac 3 dans le pilote de l'imprimante Windows (Propriétés/ Onglet Configurer).

Annexe

A

Spécifications techniques

Type	Imprimante laser couleur de bureau de format A4 (de type Tandem et de concept 'Tout en un')
Conteneur de documents	Composant fixe
Système de développement	Toner mono-composant SMT
Procédé de fixation	Courroie de transfert
Résolution	Copie : 1200 dpi x 600 dpi, 600 dpi x 600 dpi Numérisation : 600 dpi x 600 dpi, 600 dpi x 300 dpi (via le chargeur ADF) Impression : 600 x 600 dpi x 4 bits
Délai 1 ^{ère} impression	Recto <ul style="list-style-type: none"> ■ Monochrome/Couleur 18,0 secondes sur format A4/Letter (papier standard)
Délai 1 ^{ère} copie	Recto <ul style="list-style-type: none"> ■ Monochrome 25,0 secondes sur A4/Letter (papier standard) (Normal 600 x 300 dpi) ■ Couleur 28,0 secondes sur A4/Letter (papier standard) (Normal 600 x 300 dpi)
Vitesse d'impression	Recto <ul style="list-style-type: none"> ■ Monochrome/Couleur 24/24 pages par minute sur format A4 (papier standard)
Vitesse de copie	Recto <ul style="list-style-type: none"> ■ Monochrome/Couleur 24/24* pages par minute sur format A4 (papier standard) (Normal 600 x 300 dpi) * Via le chargeur ADF : 20 pages par minute (Couleur)

Temps de préchauffage	En moyenne : 50 secondes ou moins (délai de retour en mode Prêt à partir du mode Economie d'énergie)
Formats des supports d'impression	<p>Bac 1 (alimentation manuelle)</p> <ul style="list-style-type: none"> ■ Largeur : 92 à 216 mm (3,6" à 8,5") ■ Longueur : 148 à 356 mm (5,8" à 14,0") <p>Bac 2</p> <ul style="list-style-type: none"> ■ Largeur : 92 à 216 mm (3,6" à 8,5") ■ Longueur : 148 à 297 mm (5,8" à 11,7") <p>Bac 3 (en option)</p> <p>A4, B5, Executive, Letter, Legal O, Legal</p>
Paper/Media	<p>Papier standard (60 à 90 g/m² ; 16 à 24 lb bond)</p> <p>Papier recyclé (60 à 90 g/m² ; 16 à 24 lb bond)</p> <p>Transparent</p> <p>Papier à en-tête</p> <p>Enveloppes</p> <p>Etiquettes</p> <p>Papier épais 1 (91 à 150 g/m²)</p> <p>Papier épais 2 (151 à 210 g/m²)</p> <p>Carte</p> <p>Papier brillant 1 (100 à 128 g/m²)</p> <p>Papier brillant 2 (129 à 158 g/m²)</p>

Capacité d'alimentation	<p>Bac 1 (alimentation manuelle)</p> <ul style="list-style-type: none"> ■ Papier standard/recyclé : 100 feuilles ■ Enveloppes : 10 enveloppes ■ Transparent, papier en-tête, étiquettes, papier épais 1/2, carte, papier brillant 1/2 : 20 feuilles <p>Bac 2</p> <p>Papier standard/recyclé : 250 feuilles</p> <ul style="list-style-type: none"> ■ Longueur : 148 à 297 mm (5,8" à 11,7") <p>Bac 3 (en option)</p> <p>Papier standard/recyclé : 500 feuilles</p>
Capacité en sortie	Bac de sortie : 250 feuilles
Température ambiante (en fonctionnement)	10 à 35 °C (50 à 95 °F)
Humidité ambiante (en fonctionnement)	15 % à 85 %
Alimentation électrique	120 V, 220 à 240 V (50 à 60 Hz, ±3 %)
Consommation électrique	120 V, 220 à 240 V : 1250 W ou moins Mode Economie d'énergie : 25 W ou moins
Ampérage	120V : 11 A ou moins 220 à 240 V : 6 A ou moins
Niveau sonore	En veille : 39 dB ou moins Durant l'impression : 53,5 dB ou moins Durant le copie : 54,5 dB ou moins
Dimensions externes	Hauteur : 578 mm (22,8") Largeur : 539 mm (21,2") Profondeur : 590 mm (23,2")
Poids	50 kg (sans consommables) 55 kg (sans consommables)

Interface	Compatible USB 2.0 (Haute vitesse), Ethernet 10Base-T/100Base-TX/1000Base-T, Hôte USB (PictBridge1.0, Impression via périphérique USB) connecteur RJ-45
Mémoire standard	Imprimante : 256 Mo ; Copieur : 256 Mo

Saisie de texte

Dans la saisie d'un nom d'utilisateur ou pour la programmation d'un nom de destinataire à l'aide de touches de adresses, vous pouvez saisir des lettres, des caractères accentués, des chiffres et des symboles.

Utilisation du clavier

Le clavier s'utilise pour saisir des caractères alphanumériques ainsi que des symboles.

La liste des caractères accessibles au moyen du clavier est fournie ci-après.

Saisie de noms

Touches du clavier	Caractères disponibles	
	[1]	[A]
1	1	.,'?¿! "'"1-()@/!:_
2	2	ABC2abcÆÇàáâãäåæç
3	3	DEF3defÐèéêëð
4	4	GHI4ghiiíï
5	5	JKL5jkl€£¢
6	6	MNO6mnoØŒñòóôõöøœ°
7	7	PQRS7pqrsß\$
8	8	TUV8tuvùúûü
9	9	WXYZ9wxyzÞýþ
0	0	(space)0
*		
#	#	*+x÷=#%&<>[]\ µ^`~

Saisie d'adresses e-mail

Touches du clavier	Caractères disponibles	
	[1]	[A]
1	1	.@_-1
2	2	ABC2abc
3	3	DEF3def
4	4	GHI4ghi
5	5	JKL5jkl
6	6	MNO6mno
7	7	PQRS7pqrs
8	8	TUV8tuv
9	9	WXYZ9wxyz
0	0	(space)0
×		
#	#	+&/*=!?(%)%[]^`{} ~\$,:;

Modification du mode de saisie

La touche **×** key switches the input mode between numbers and letters.

[1]: Numbers can be typed in.

[A]: Letters can be typed in.

vous permet de passer du mode de saisie numérique en mode de saisie alphabétique et vice-versa.

[1] : saisie numérique.

[A] : saisie alphabétique.

Exemple de saisie

Pour saisir le texte "NJ Office", procédez comme suit :

- 1 Appuyez sur la touche **×** pour passer en mode de saisie alphabétique.
- 2 Appuyez deux fois sur la touche **6**.
La lettre "N" est saisie.
- 3 Appuyez une fois sur la touche **5**.
La lettre "J" est saisie.
- 4 Appuyez une fois sur la touche **0**.
Un espace est inséré.

- 5 Appuyez trois fois sur la touche 6.
La lettre “O” est saisie.
- 6 Appuyez sept fois sur la touche 3.
La lettre “f” est saisie.
- 7 Appuyez sur la touche ►.
The cursor moves to the right.
- 8 Appuyez sept fois sur la touche 3.
La lettre “f” est saisie.
- 9 Appuyez sept fois sur la touche 4.
La lettre “i” est saisie.
- 10 Appuyez sept fois sur la touche 2.
La lettre “c” est saisie.
- 11 Appuyez six fois sur la touche 3.
La lettre “e” est saisie.

Correction de texte et instructions de saisie

- Pour supprimer tout le texte saisi, appuyez en continu sur la touche **Retour**.
- Pour supprimer une partie du texte saisi, utilisez les touches ◀ et ▶ pour déplacer le curseur de soulignement () sous le caractère que vous voulez supprimer, et appuyez sur la touche **Retour**.
- Quand plusieurs caractères sont accessibles par la même touche, l'indication “OK=▶” apparaît au bas de l'écran.
- Si vous devez utiliser la même touche pour saisir deux caractères de suite, appuyez sur la touche ▶ après avoir sélectionné le premier (cf. l'exemple de saisie ci-dessus).
- Pour insérer un espace, appuyez sur la touche 0.

Protection de l'environnement



En tant que partenaire ENERGY STAR®, nous avons fait en sorte que cette machine soit conforme aux Directives ENERGY STAR en matière de consommation d'énergie.

Qu'est-ce qu'un produit ENERGY STAR ?

Un produit ENERGY STAR est doté d'une fonction spéciale lui permettant de passer automatiquement en "mode de consommation d'énergie réduite" au bout d'un certain délai d'inactivité. Un produit ENERGY STAR utilise l'énergie plus efficacement, réduit vos notes d'électricité et contribue à la protection de l'environnement.

Index

A

Adresse de destination de données numérisées

- Enregistrement d'adresses de destination 170
- Spécification d'une adresse de destination 162
- Suppression d'adresses 170

Adresses

- Enregistrement d'adresses (Recherche LDAP) 173
- Enregistrement d'adresses (saisie directe) 172
- Modification/suppression d'adresses 175
- Sélection d'adresses 164

Appareil photo direct 134

B

Bac de sortie 117

Bourrage

- Bac 1 220
- Bac 2 223
- Bac 3 226
- Chargeur ADF 229
- Rouleau de transfert 220
- Unité de fixation 232
- Unité recto-verso 231
- Zone du retour papier 236
- Zone du transport horizontal 238

Bracelet de protection antistatique

271

Brillant 99

C

Carnet d'adresses

- Recherche d'adresses 166

Sélection d'adresses 165

Carte 97

Chargement d'un document original
121

Chargement des supports
d'impression 102

Chargeur papier inférieur 279

Chemin papier 218

Configuration système requise 10
Consommables

Cartouche de toner 184

Réceptacle de toner usagé 196

Unité d'imagerie 190

Copie

Copie 2en1/4en1 144

Copie assemblée 151

Copie Carte ID 146

Copie Poster 148

Copie répétée 147

Densité de copie 142

Mode Copie 141

Pourcentage de zoom 142

Qualité 141

Recto-verso 149

Sélection du bac papier 143

Copie 2en1/4en1 144

Copie assemblée 151

Copie Carte ID 146

Copie Poster 148

Copie Recto-verso 149

Copie répétée 147

D

Décharge d'électricité statique 271

Décharge électrostatique 271

Destination de données numérisées

Modification d'une adresse de
destination 169

Spécification de plusieurs
destinations 169

Destination des données 161

Disque dur 275

Document original

Chargement 121

Dual In-line Memory Modules 272

E

Ecran Impression 21

Ecran principal 14

En-tête 97

Entretien 202

Enveloppe 95

Etiquettes 96

G

Groupe

Enregistrement d'adresses 176

Modification/suppression
d'adresses 176

Sélection d'adresses 165

L

Liste des favoris

Enregistrement d'adresses 170,
171

Sélection d'adresses 163

Suppression d'adresses 171

M

Machine

Composants 4

Marges de page 101

Mémoire directe 136

Menu Config. Papier 32

Menu de Configuration 25

Menu Défaut Sys. 81

Menu Enregist. Adress 51

Menu Gestion admin. 35

Menu Impress. Directe 54

Menu Impress. Mémoire 87

Menu Impression PS/PCL 56

Menu Défaut Sys. 81

Menu Papier 58

Menu Qualité 61

Menu Verif/Impr 56

Menu Papier 58

Menu Param Copie 49

Menu Param. Machine 27

Menu Param. Scanner 52

Menu Qualité 61
Menu Rapport/Etat 22
Menu Rapports 52
Menu Utilitaire 25
 Menu Config. Papier 32
 Menu Enregist. Adress 51
 Menu Gestion admin. 35
 Menu Impress. Directe 44
 Menu Param Copie 49
 Menu Param. Machine 27
 Menu Param. Scanner 52
 Menu Rapports 52

Menu Vérif/Impr 56

Messages 257
 Messages d'erreur 258
 Messages d'état 257
 Messages de bourrage papier 219
 Messages de maintenance 267

Messages de maintenance 267

Mode de saisie 289

N

Numérisation 154
 Couleur de numérisation 180
 Densité de numérisation 179
 Destination des données 161
 Format de données 178
 Format du document numérisé 180
 Mode de numérisation 179
 Pilote TWAIN 155
 Recto-verso 179
 Résolution 178
 Saisie d'un sujet 181
 Scan vers E-mail 162
 Scan vers SMB 162
 Scan vers FTP 162
 Spécification d'une adresse de destination 162
 Suppression d'un travail de transmission en attente 181

O

Onglet Autres 132
Onglet Avancé 129

Onglet Filigrane/Calque 131
Onglet Mise en page 130
Onglet Paramétrage par page 130
Onglet Qualité 131
Onglet Standard 129
Options 270
 Chargeur papier inférieur 279
 DIMM 272
 Disque dur 275

P

Panneau de commande
 Ecran des messages 12

Papier épais 94
Papier recyclé 93
Papier standard 93
Paramètres de copie 15
Périphérique mémoire USB 162
Pilote d'imprimante (Postscript, PCL)
 Affichage 127
 Désinstallation 126
 Onglet Autres 132
 Onglet Avancé 129
 Onglet Filigrane/Calque 131
 Onglet Paramétrage par page 130
 Onglet Qualité 131

Pilote d'imprimante (PPD)
 Affichage 127
 Désinstallation 126

Pilote de l'imprimante
 Paramètres 128

Pilote du scanner
 Pilote TWAIN (Macintosh) 158
 Pilote WIA (Windows) 157

Pilote TWAIN 155
 Pour Macintosh 158

Pilote WIA 157
Pourcentage de zoom 142
Problèmes d'alimentation papier
 Chemin papier 218
 Correction 218

Problèmes de bourrage 240
Protection antistatique 271

Q

Qualité 141

Qualité d'impression 251

R

Recto-verso

Numérisation 179

Résolution de problèmes 213

Bourrages 240

Messages d'état, d'erreur et de
maintenance 257

S

Saisie de texte 288

Correction de texte 290

Instructions 290

Mode de saisie 289

Scan

Scan vers mémoire USB 162

Scan vers PC 162

Sélection du bac papier 143

Serveur LDAP

Enregistrement de adresses 173

Recherche d'adresses 167

Stockage

Support d'impression 118

Supports d'impression 92

Chargement 102

Chemin papier 218

Prévention des bourrages papier
217

Stockage 118

Suppression des bourrages 218

Surface imprimable 101

Surface imprimable 101

T

Toner restant 22

Transparent 98

Type de support

Papier recyclé 93

Type de support d'impression

Brillant 99

Carte 97

En-tête 97

Enveloppe 95

Étiquettes 96

Papier épais 94

Papier standard 93

Transparent 98

U

Utilisation du clavier 288